



LED-DECKENFLUTER MIT FARBTONSTEUERUNG

DE AT CH

LED-DECKENFLUTER MIT FARBTONSTEUERUNG

Montage-, Bedienungs- und Sicherheitshinweise

IAN 418377_2210

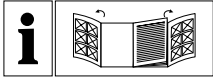

DE AT CH

Klappen Sie vor dem Lesen die beiden Seiten mit den Abbildungen aus und machen Sie sich anschließend mit allen Funktionen des Gerätes vertraut.

A1

14168202L/14168302L

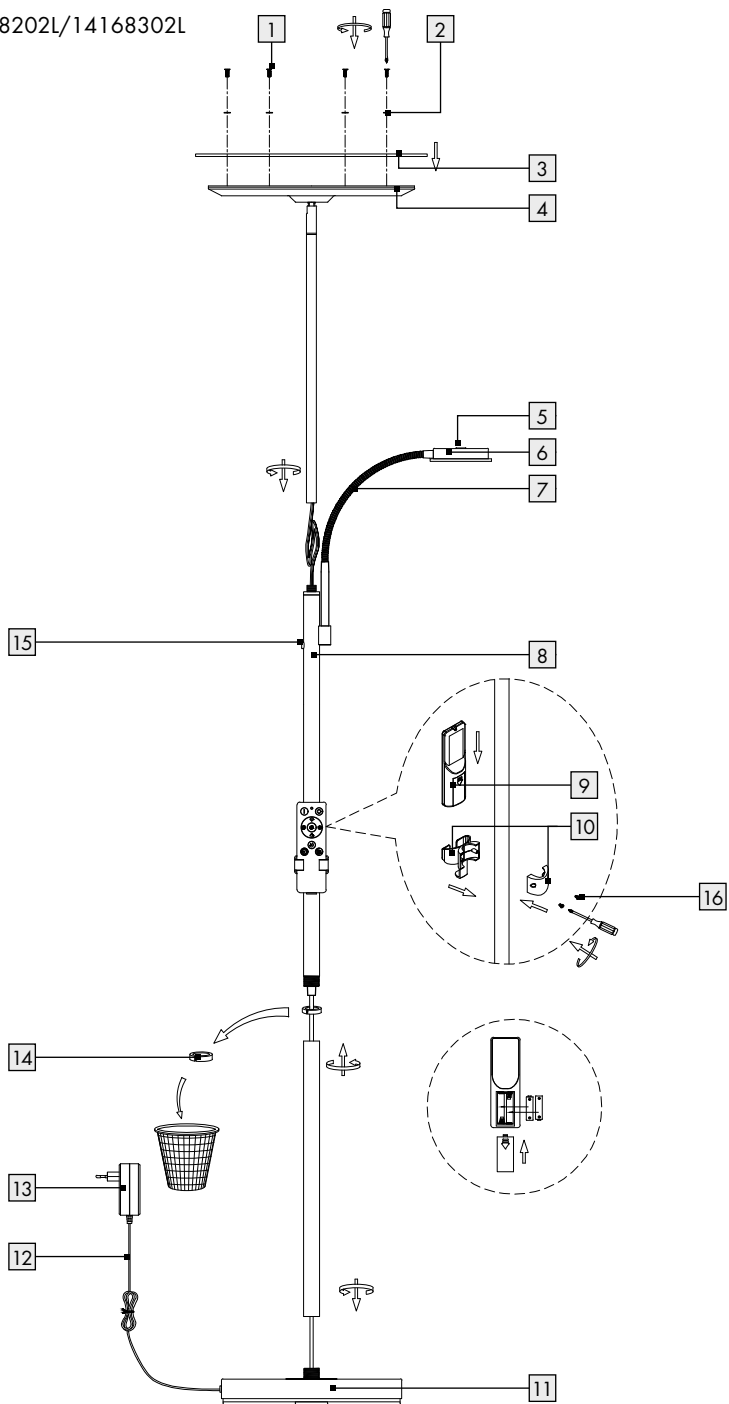

A2



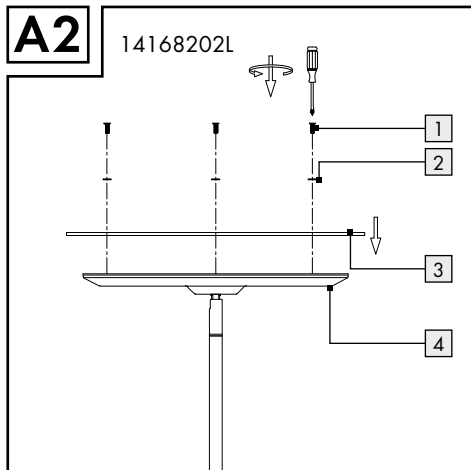
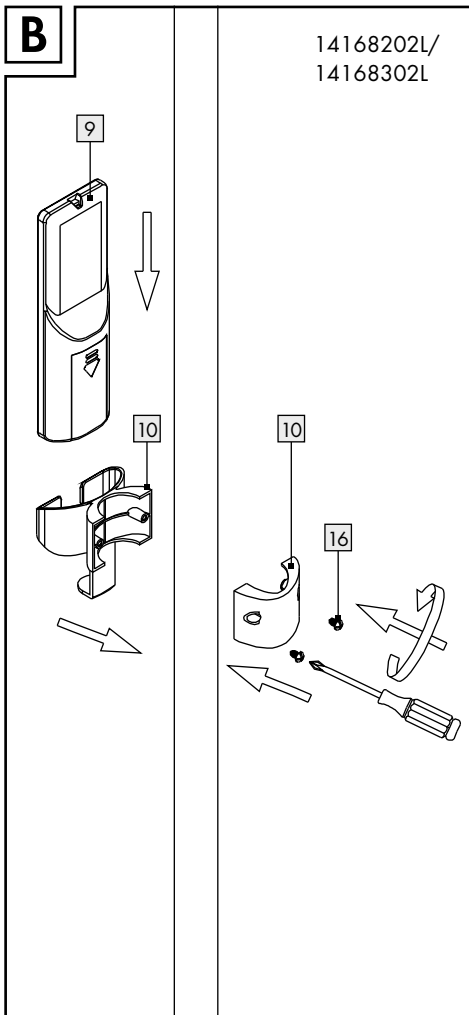
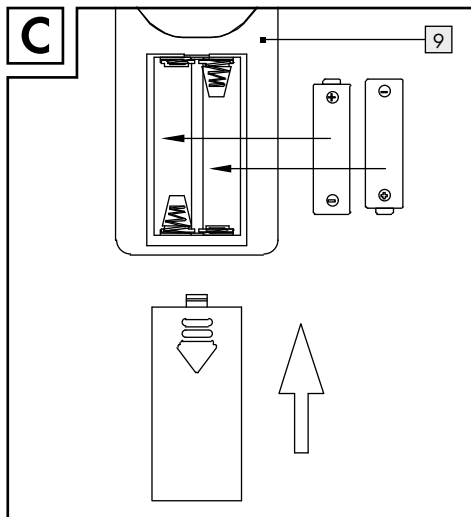

















14168202L

**B**14168202L/
14168302L**C****D**

Legende der verwendeten Piktogramme	Seite 6
Einleitung	Seite 8
Bestimmungsgemäße Verwendung.....	Seite 8
Lieferumfang.....	Seite 8
Teilebeschreibung.....	Seite 8
Technische Daten.....	Seite 8
Sicherheit	Seite 9
Sicherheitshinweise.....	Seite 9
Sicherheitshinweise für Batterien/ Akkus.....	Seite 10
Vorbereitung	Seite 11
Benötigtes Werkzeug und Material.....	Seite 11
Inbetriebnahme	Seite 11
Leuchte montieren.....	Seite 11
Batterien einlegen/ wechseln.....	Seite 11
Leuchte ein-/ ausschalten.....	Seite 12
Leuchte ausrichten.....	Seite 12
Wartung und Reinigung	Seite 12
Entsorgung	Seite 12
Garantie und Service	Seite 13
Garantie.....	Seite 13
Serviceadresse.....	Seite 14
Konformitätserklärung.....	Seite 14
Hersteller.....	Seite 14

Legende der verwendeten Piktogramme

Legende der verwendeten Piktogramme			
	Anweisungen lesen!		Explosionsgefahr!
V	Volt		Schutzhandschuhe tragen!
Hz	Hertz (Frequenz)		Warnung! Stromschlaggefahr!
W	Watt (Wirkleistung)		So verhalten Sie sich richtig
A	Ampere		Vorsicht vor heißen Oberflächen!
	Schutzklasse II		Entsorgen Sie Verpackung und Gerät umweltgerecht!
	Kurzschlussfester Sicherheitstransformator		Unabhängiges Betriebsgerät
	Diese Leuchte ist ausschließlich für den Betrieb im Innenbereich, in trockenen und geschlossenen Räumen geeignet.		Leseleuchte
	Lebens- und Unfallgefahr für Kleinkinder und Kinder!		Timer
	Warn- und Sicherheitshinweise beachten!	ta	höchste Bemessungs-/ Umgebungstemperatur
	Deckenfluter	tc	Gehäusetemperatur am angegebenen Punkt
	Die Verpackung besteht aus 100 % recyceltem Papier.		Polarität des Anschlusses
	Nicht geeignet für externe Dimmer oder elektronische Schalter	Ra	Farbwiedergabeindex
 d.c. DC	Gleichspannung (Strom- und Spannungsart)	 K	Lichttemperatur in Kelvin
 A.C. a.c.	Wechselspannung (Strom- und Spannungsart)	 lm	Lumen
	Dimmbar per Fernbedienung	CV	Constant Voltage (Konstantspannung)
	Nachtlicht		Inkl. Fernbedienung

Legende der verwendeten Piktogramme			
	Umweltschäden durch falsche Entsorgung der Batterien/Akkus!		Inkl. Batterien (Fernbedienung)
	Zur Vermeidung von Gefährdungen darf eine beschädigte Lichtquelle dieses Produkts ausschließlich vom Hersteller, seinem Servicevertreter oder einer vergleichbaren Fachkraft ausgetauscht werden.	IP20	Diese Leuchte besitzt die Schutzart „IP20“ und ist ausschließlich für den Einsatz im Innenbereich von privaten Haushalten vorgesehen. Kein Schutz gegen das Eindringen von Wasser.
	Polyethylenterephthalat		Zur Vermeidung von Gefährdungen darf ein beschädigtes Betriebsgerät dieses Produkts ausschließlich vom Hersteller, seinem Servicevertreter oder einer vergleichbaren Fachkraft ausgetauscht werden.
	Wellpappe		Sicherheitshinweise Handlungsanweisungen
	Papier		Sonstige Pappe
tc°	Messpunkt der Gehäusetemperatur		Polyethylen (geringe Dichte)
	Außer Reichweite von Kindern aufbewahren!		Nie neue und gebrauchte Batterien mischen!
	Nicht ins Feuer werfen!		Nicht wieder aufladen!
	Nicht falsch herum einsetzen - Polarität (+/-) beachten!		Nicht ins Wasser werfen!
	Keine Gewalt anwenden!		Nicht kurzschließen! - Batterien können explodieren oder undicht werden.
	Nicht zerlegen/öffnen!		Richtig einsetzen! - Polarität (+/-) beachten
	Nie verschiedene Systeme, Marken und Typen gleichzeitig verwenden!		

LED-Deckenfluter mit Farbtonsteuerung

● Einleitung



Wir beglückwünschen Sie zum Kauf Ihres neuen Gerätes. Sie haben sich damit für ein hochwertiges Produkt entschieden.

Bitte lesen Sie diese Bedienungsanleitung vollständig und sorgfältig durch. Klappen Sie die Seite mit den Abbildungen aus. Diese Anleitung gehört zu diesem Produkt und enthält wichtige Hinweise zur Inbetriebnahme und Handhabung. Beachten Sie immer alle Sicherheitshinweise. Prüfen Sie vor der Inbetriebnahme, ob die korrekte Spannung vorhanden ist und ob alle Teile richtig montiert sind. Sollten Sie Fragen haben oder unsicher in Bezug auf die Handhabung des Gerätes sein, setzen Sie sich bitte mit Ihrem Händler oder der Servicestelle in Verbindung. Bewahren Sie diese Anleitung bitte sorgfältig auf und geben Sie sie ggf. an Dritte weiter.

● Bestimmungsgemäße Verwendung



Diese Leuchte ist ausschließlich für den Betrieb im Innenbereich, in trockenen und geschlossenen Räumen geeignet.

Dieses Gerät ist nur für den Einsatz in privaten Haushalten vorgesehen. Dieses Produkt ist vorgesehen für den normalen Betrieb.

● Lieferumfang

Kontrollieren Sie unmittelbar nach dem Auspacken immer den Lieferumfang auf Vollständigkeit sowie den einwandfreien Zustand des Gerätes.

- 1 LED-Deckenfluter mit Farbtonsteuerung, Modell 14168202L bzw. 14168302L
- 1 Leuchtenglas
- 1 Standrohr (3-teilig)
- 3 Schrauben (Leuchtenglas) (14168202L)
- 4 Schrauben (Leuchtenglas) (14168302L)
- 3 Unterlegscheiben/Gummiringe (14168202L)

- 4 Unterlegscheiben/Gummiringe (14168302L)
- 1 Fernbedienung
- 2 Batterien AAA (Alkali Mangan)
- 1 Halterung (2-teilig)
- 2 Schrauben (Halterung)
- 1 Standfuß
- 1 Steckernetzteil
- 1 Montage- und Bedienungsanleitung

● Teilebeschreibung

- 1 Schraube (Leuchtenglas)
- 2 Unterlegscheibe/Gummiringe
- 3 Leuchtenglas
- 4 Fluterkopf
- 5 EIN-/AUS-Schalter (Leseleuchte)
- 6 Leuchtenkopf (Leseleuchte)
- 7 Flexarm (Leseleuchte)
- 8 Standrohr
- 9 Fernbedienung
- 10 2-teilige Halterung (Fernbedienung)
- 11 Standfuß
- 12 Netzkabel
- 13 Steckernetzteil
- 14 Transportsicherung
- 15 EIN-/AUS-Schalter (Deckenfluter)
- 16 Schraube (Halterung)

● Technische Daten

Leuchte (inkl. Steckernetzteil)

- Modell-Nummer: 14168202L/14168302L
- Betriebsspannung: 230-240V~ 50Hz
- Nennleistung: max. 38 W
- Schutzklasse: II/□
- Schutzart: IP20

Steckernetzteil

- Modell-Nummer: LED-36W24P
- Betriebsspannung: 220-240V~ 50/60Hz

LED-Module

- Fluterkopf-Modul: max. 30,2 W
- Leseleuchte-Modul: 3,5 W

Fernbedienung

Batterien: 2 x 1,5V, AAA

Dieses Produkt enthält Lichtquellen der Energieeffizienzklasse „F“.

● Sicherheit**Sicherheitshinweise**

Bei Schäden, die durch Nichtbeachtung dieser Bedienungsanleitung verursacht werden, erlischt der Garantiesanspruch! Für Folgeschäden wird keine Haftung übernommen! Bei Sach- oder Personenschäden, die durch unsachgemäße Handhabung oder Nichtbeachtung der Sicherheitshinweise verursacht werden, wird keine Haftung übernommen!

**⚠️ WARNUNG! LEBENS- UND UNFALLGEFAHR FÜR KLEINKINDER UND KINDER!**

- Lassen Sie Kinder niemals unbeaufsichtigt mit dem Verpackungsmaterial. Es besteht Ersticken- gefahr durch Verpackungsmaterial. Kinder unterschätzen häufig die Gefahren. Halten Sie Kinder stets vom Produkt fern.
- Dieses Gerät kann von Kindern ab 8 Jahren und darüber, sowie von Personen mit verringerten physischen, sensorischen oder mentalen Fähigkeiten oder Mangel an Erfahrung und Wissen benutzt werden, wenn sie beaufsichtigt oder bezüglich des sicheren Gebrauchs des Gerätes unterwiesen wurden und die daraus resultierenden Gefahren verstehen. Kinder dürfen nicht mit dem Gerät spielen. Reinigung und Benutzerwartung dürfen nicht von Kindern ohne Beaufsichtigung durchgeführt werden.

**Vermeiden Sie Lebensgefahr durch elektrischen Schlag**

- Überprüfen Sie vor jedem Gebrauch die Leuchte auf etwaige Beschädigungen. Benutzen Sie Ihre Leuchte niemals, wenn Sie irgendwelche Beschädigungen feststellen.

⚠️ WARNUNG!

- Eine beschädigte Leuchte bedeutet Lebensgefahr durch elektrischen Schlag. Wenden Sie sich bei Beschädigungen, Reparaturen oder anderen Problemen an der Leuchte an die Servicestelle oder eine Elektrofachkraft.
- Zur Vermeidung von Gefährdungen darf die beschädigte äußere flexible Leitung dieser Leuchte ausschließlich vom Hersteller, seinem Servicevertreter oder einer vergleichbaren Fachkraft ausgetauscht werden!
 - Vergewissern Sie sich vor der Benutzung, dass die vorhandene Netzspannung mit der benötigten Betriebsspannung der Leuchte übereinstimmt (siehe „Technische Daten“).
 - Vermeiden Sie unbedingt die Berührung der Leuchte mit Wasser oder anderen Flüssigkeiten.
 - Ziehen Sie immer den Netzstecker vor der Montage, Demontage, Reinigung oder, wenn Sie die Leuchte eine Zeit lang nicht verwenden, aus der Steckdose.
 - Öffnen Sie niemals eines der elektrischen Betriebsmittel oder stecken irgendwelche Gegenstände in dieselben. Derartige Eingriffe bedeuten Lebensgefahr durch elektrischen Schlag.
 - Knicken Sie das Netzkabel nicht.
 - Verlegen Sie das Kabel nicht über scharfe Kanten.

**Vermeiden Sie Brand- und Verletzungsgefahr****⚠️ VORSICHT! VERLETZUNGSGEFAHR!**

- Überprüfen Sie unmittelbar nach dem Auspacken jeden Fluter auf Beschädigungen. Montieren Sie die Leuchte nicht mit defektem Lampenglas. Setzen Sie sich in diesem Fall für Ersatz mit der Servicestelle in Verbindung.

**VORSICHT! VERBRENNUNGS-GEFAHR DURCH HEISSE OBERFLÄCHEN!**

- Stellen Sie sicher, dass die Leuchte ausgeschaltet und abgekühlt ist, bevor Sie diese berühren, um Verbrennungen zu vermeiden. Leuchtmittel entwickeln im Bereich des Lampenkopfes eine starke Hitze.
- Decken Sie die Leuchte bzw. den Netzadapter nicht mit Tüchern, Gardinen oder anderen Gegenständen ab und halten Sie Abstand zu

anderen leicht brennbaren Materialien. Achten Sie auf ausreichende Luftzirkulation und Abstand rund um die Leuchte. Eine übermäßige Wärmeentwicklung kann zur Brandentwicklung führen.

- Lassen Sie die Leuchte im Betrieb nicht unbeaufsichtigt.

ACHTUNG!

- Bei Betrieb nicht aus kurzem Abstand in die LED schauen.
- Die LED nicht mit einem optischen Instrument (z.B. Lupe) betrachten.
- Die Lichtquelle dieser Leuchte darf nur vom Hersteller, seinem Servicevertreter oder einer vergleichbaren Fachkraft ausgetauscht werden.



So verhalten Sie sich richtig

- Montieren Sie die Leuchte so, dass sie vor Feuchtigkeit und Verschmutzung geschützt ist.
- Bereiten Sie die Montage sorgfältig vor und nehmen Sie sich ausreichend Zeit. Legen Sie alle Einzelteile und zusätzlich benötigtes Werkzeug oder Material vorher übersichtlich und griffbereit zurecht.
- Seien Sie stets aufmerksam! Achten Sie immer darauf was Sie tun und gehen Sie stets mit Vernunft vor. Montieren Sie die Leuchte in keinem Fall, wenn Sie unkonzentriert sind oder sich unwohl fühlen.
- Um die Leuchte vollständig von der Stromversorgung zu trennen, muss der Netzstecker aus der Steckdose entfernt werden.



Sicherheitshinweise für Batterien/Akkus

LEBENSGEFAHR!

- Halten Sie Batterien/Akkus außer Reichweite von Kindern. Suchen Sie im Falle eines Verschluckens sofort einen Arzt auf!
- Verschlucken kann zu Verbrennungen, Perforation von Weichgewebe und Tod führen. Schwere Verbrennungen können innerhalb von 2 Stunden nach dem Verschlucken auftreten.



EXPLOSIONSGEFAHR!

- Laden Sie nicht aufladbare Batterien niemals wieder auf. Schließen Sie Batterien/Akkus nicht kurz und/oder öffnen Sie diese nicht. Überhitzung, Brandgefahr oder Platzen können die Folge sein.
- Werfen Sie Batterien/Akkus niemals in Feuer oder Wasser.
- Setzen Sie Batterien/Akkus keiner mechanischen Belastung aus.

Risiko des Auslaufens von Batterien/Akkus

- Vermeiden Sie extreme Bedingungen und Temperaturen, die auf Batterien/Akkus einwirken können, z. B. auf Heizkörpern/durch direkte Sonneneinstrahlung.
- Wenn Batterien/Akkus ausgelaufen sind, vermeiden Sie den Kontakt von Haut, Augen und Schleimhäuten mit den Chemikalien! Spülen Sie die betroffenen Stellen sofort mit klarem Wasser und suchen Sie einen Arzt auf!



SCHUTZHANDSCHUHE TRAGEN!

- Ausgelaufene oder beschädigte Batterien/Akkus können bei Berührung mit der Haut Verätzungen verursachen. Tragen Sie deshalb in diesem Fall geeignete Schutzhandschuhe.
- Im Falle eines Auslaufens der Batterien/Akkus entfernen Sie diese sofort aus dem Produkt, um Beschädigungen zu vermeiden.
- Verwenden Sie nur Batterien/Akkus des gleichen Typs. Mischen Sie nicht alte Batterien/Akkus mit neuen!
- Entfernen Sie die Batterien/Akkus, wenn das Produkt längere Zeit nicht verwendet wird.

Risiko der Beschädigung des Produkts

- Verwenden Sie ausschließlich den angegebenen Batterietyp/Akkutyp!
- Setzen Sie Batterien/Akkus gemäß der Polaritätskennzeichnung (+) und (-) an Batterie/Akku und des Produkts ein.

- Reinigen Sie Kontakte an Batterie/Akku und im Batteriefach vor dem Einlegen mit einem trockenen, fusselfreien Tuch oder Wattestäbchen!
- Entfernen Sie erschöpfte Batterien/Akkus umgehend aus dem Produkt.
- Achten Sie darauf, dass das Netzkabel **12**, das durch das Standrohr **8** führt, dabei nicht eingeklemmt wird.

Achten Sie auf den richtigen Sitz.

● Vorbereitung

● Benötigtes Werkzeug und Material

Die genannten Werkzeuge und Materialien sind nicht im Lieferumfang enthalten. Es handelt sich hierbei um unverbindliche Angaben und Werte zur Orientierung. Die Beschaffenheit des Materials richtet sich nach den individuellen Gegebenheiten vor Ort.

- Schraubendreher

● Inbetriebnahme

● Leuchte montieren

Hinweis: Für die Montage benötigen Sie eine zweite Person.

Hinweis: Legen Sie den Fluter während der Montage auf eine weiche Unterlage (Decke o. Ä.), um Beschädigungen zu vermeiden.

Hinweis: Achten Sie während der Montage darauf, dass Sie das Kabel gleichzeitig langsam durch den Boden ziehen.

- Entfernen Sie die Transportsicherungen **14** aus dem Standrohr **8**.
- Stecken Sie die Teile des Standrohrs **8** ineinander und schrauben Sie sie fest (siehe Abb. A1).
Hinweis: Achten Sie darauf, dass die Standrohre **8** so weit wie möglich eingedreht werden, um einen sicheren Stand der Leuchte zu gewährleisten.
- Achten Sie darauf, dass das Netzkabel **12**, das durch das Standrohr **8** führt, dabei nicht eingeklemmt wird.
- Stecken Sie das Standrohr **8** auf den Standfuß **11** und drehen Sie dieses fest (siehe Abb. A1). Achten Sie auf den richtigen Sitz.

Hinweis: Achten Sie darauf, dass das Netzkabel **12** in der dafür vorgesehenen Aussparung im Standfuß **11** liegt und nicht gequetscht werden kann.

- Stellen Sie den Deckenfluter aufrecht hin.
- Legen Sie das Leuchtenglas **3** auf den Fluterkopf **4**.
- Befestigen Sie das Leuchtenglas **3** mit Hilfe der Schrauben **1** und Unterlegscheiben **2** am Fluterkopf **4** (siehe Abb. A1/A2).
- Montieren Sie die Halterung **10** mittels der zwei Schrauben **16** am Standrohr **8** (siehe Abb. B).
- Stecken Sie das Steckernetzteil **13** in eine vorschriftsmäßig installierte Steckdose.

Ihre Leuchte ist betriebsbereit.

● Batterien einlegen/wechseln

- Schieben Sie die Batterieschublade von der Fernbedienung **9**.
- Legen Sie die Batterien aus dem Lieferumfang in die Fernbedienung **9** ein (siehe Abb. C).
- Legen Sie nur Batterien ein, welche den „Technischen Daten“ entsprechen.
Hinweis: Die richtige Polarität wird im Batteriefach angezeigt.
- Schieben Sie die Batterieschublade wieder auf die Fernbedienung **9**.
- Wenn die Reichweite der Fernbedienung **9** nachlässt, müssen Sie die Batterien auswechseln.
- Schieben Sie dazu die Batterieschublade von der Fernbedienung.
- Entnehmen Sie die Batterien.
- Legen Sie die neuen Batterien ein. Gehen Sie dazu vor wie zuvor beschrieben.

● Leuchte ein-/ausschalten









- Schalten Sie den Deckenfluter mittels des EIN-/AUS-Schalters **15** ein- bzw. aus.
- Schalten Sie die Leseleuchte **6** mittels des EIN-/AUS-Schalters **5** ein- bzw. aus.

Steuerung des Fluterkopfes **4** mittels Fernbedienung **9** (siehe Abb. D):

- Schalten Sie den Fluterkopf **4** am EIN-/AUS-Schalter **15** ein.
- Achten Sie darauf, dass sich kein Hindernis zwischen Leuchte und Fernbedienung **9** befindet.

Die Leuchte speichert die zuletzt gewählte Lichtfarbe.

Folgende Funktionen stehen Ihnen zur Verfügung:

-  Deckenfluter einschalten
-  Deckenfluter ausschalten
-  kalt-, neutral- oder warmweißes Licht einstellen
-  hochdimmen
-  herunterdimmen
-  Nachtlichtfunktion: Mit der Programmtaste leuchtet der Fluter auf einer sehr geringen, warmweißen Dimmstufe.
-  Die Leuchte schaltet sich nach 30 Minuten automatisch ab.
-  Umschalten zwischen kalt-/neutral- und warmweiß durch Tastendruck

● Leuchte ausrichten

⚠ VORSICHT! VERBRENNUNGSGEFAHR DURCH HEISSE OBERFLÄCHEN!

Lassen Sie die Leuchte zunächst vollständig abkühlen.

- Biegen Sie den Flexarm **7** der Leseleuchte in die gewünschte Position.
- Neigen Sie den Fluterkopf **4** in die gewünschte Position.

● Wartung und Reinigung

⚠ WARNUNG! STROMSCHLAGGEFAHR!

Ziehen Sie das Steckernetzteil **13** zuerst aus der Steckdose.

⚠ VORSICHT! VERBRENNUNGSGEFAHR DURCH HEISSE OBERFLÄCHEN!

Lassen Sie die Leuchte zunächst vollständig abkühlen.

⚠ WARNUNG! STROMSCHLAGGEFAHR!

Aus Gründen der elektrischen Sicherheit darf die Leuchte niemals mit Wasser oder anderen Flüssigkeiten gereinigt oder gar in Wasser getaucht werden.

- Benutzen Sie keine Lösungsmittel, Benzin o. Ä. Die Leuchte würde hierbei Schaden nehmen.
- Verwenden Sie zur Reinigung nur ein trockenes, fusselfreies Tuch.
- Stecken Sie das Steckernetzteil **13** wieder in die Steckdose.

● Entsorgung

Die Verpackung besteht aus umweltfreundlichen Materialien, die Sie über die örtlichen Recyclingstellen entsorgen können.



Beachten Sie die Kennzeichnung der Verpackungsmaterialien bei der Abfalltrennung, diese sind gekennzeichnet mit Abkürzungen (a) und Nummern (b) mit folgender Bedeutung: 1-7: Kunststoffe/20-22: Papier und Pappe/80-98: Verbundstoffe.



Das Symbol der durchgestrichenen Mülltonne bedeutet, dass dieses Gerät am Ende der Nutzungszeit nicht über den

Haushaltsmüll entsorgt werden darf. Das Gerät ist bei eingerichteten Sammelstellen, Wertstoffhöfen oder Entsorgungsbetrieben abzugeben. Zudem sind Vertreiber von Elektro- und Elektronikgeräten sowie Vertreiber von Lebensmitteln zur Rücknahme verpflichtet. LIDL bietet Ihnen Rückgabemöglichkeiten direkt in den Filialen und Märkten an. Rückgabe und Entsorgung sind für Sie kostenfrei. Beim Kauf eines Neugerätes haben Sie das Recht, ein entsprechendes Altgerät unentgeltlich zurückzugeben. Zusätzlich haben Sie die Möglichkeit, unabhängig vom Kauf eines Neugerätes, unentgeltlich (bis zu drei) Altgeräte abzugeben, die in keiner Abmessung größer als 25 cm sind. Bitte löschen Sie vor der Rückgabe alle personenbezogenen Daten. Bitte entnehmen Sie vor der Rückgabe Batterien oder Akkumulatoren, die nicht vom Altgerät umschlossen sind, sowie Lampen, die zerstörungsfrei entnommen werden können und führen diese einer separaten Sammlung zu.

Defekte oder verbrauchte Batterien müssen gemäß Richtlinie 2006/66/EG und deren Änderungen recycelt werden. Geben Sie Batterien und/oder das Produkt über die angebotenen Sammeleinrichtungen zurück.



Umweltschäden durch falsche Entsorgung der Batterien!

Das Symbol der durchgestrichenen Mülltonne auf Batterien oder Akkus bedeutet, dass Sie Batterien und Akkus nicht im Hausmüll entsorgen dürfen.

Entnehmen Sie die Batterien/den Akku-Pack aus dem Produkt vor der Entsorgung.

Diese können giftige Schwermetalle enthalten und unterliegen der Sondermüllbehandlung. Die chemischen Symbole der Schwermetalle sind wie folgt: Cd = Cadmium, Hg = Quecksilber, Pb = Blei.

Sie sind gesetzlich verpflichtet, alte Batterien und Akkus nach Gebrauch zurückzugeben. Geben Sie deshalb verbrauchte Batterien und Akkus kostenfrei

im Handelsgeschäft z. B. in Ihrer LIDL Filiale oder bei einer kommunalen Sammelstelle ab.

Batterien und Akkus können Stoffe enthalten, die schädlich für die menschliche Gesundheit und Umwelt sind. Nur bei einer getrennten Sammlung und Verwertung von alten Batterien und Akkus können die negativen Auswirkungen vermieden werden.

Seien Sie besonders vorsichtig beim Umgang mit lithiumhaltigen Batterien und Akkus, da bei unsachgemäßer Verwendung eine erhöhte Brandgefahr besteht. Kleben Sie dazu die Pole ab, um einen größeren Kurzschluss zu vermeiden.

Nutzen Sie Batterien mit langer Lebensdauer oder Akkus, um die Entstehung von Abfällen aus Alt-Batterien zu verringern. Beachten Sie die Anweisungen zum Lagern, und vermeiden Sie das vollständige Ent- und Aufladen des Akkus, um die Lebensdauer zu verlängern.

Darüber hinaus sollten Sie Batterien oder Elektro- und Elektronikgeräte mit Batterien oder Akkus nicht im öffentlichen Raum zurücklassen, um eine Vermüllung zu vermeiden. Prüfen Sie Möglichkeiten, Batterien einer Wiederverwendung zuzuführen, anstatt diese zu entsorgen, beispielsweise durch Instandsetzung der Batterie.

● **Garantie und Service**

● **Garantie**

Sie erhalten zum Zeitpunkt des Kaufs auf dieses Gerät 36 Monate Garantie. Das Gerät wurde sorgfältig produziert und einer genauen Qualitätskontrolle unterzogen. Innerhalb der Garantiezeit beheben wir kostenlos alle Material- oder Herstellerfehler. Sollten sich dennoch während der Garantiezeit Mängel herausstellen, senden Sie das Gerät bitte an die aufgeführte Service-Adresse unter Angabe folgender Modell-Nummer: 14168202L/14168302L.

Von der Garantie ausgeschlossen sind Schäden durch nicht sachgemäße Handhabung, Nichtbeachtung der Bedienungsanleitung oder Eingriff durch

Garantie und Service

nicht autorisierte Personen sowie Verschleißteile (wie z. B. Leuchtmittel). Durch die Garantieleistung wird die Garantiezeit weder verlängert noch erneuert.

● Serviceadresse

Briloner Leuchten GmbH & Co. KG
Am Steinbach 14
59872 Meschede
DEUTSCHLAND
Tel.: +49 29 61/97 12-800
Fax: +49 29 61/97 12-199
E-Mail: kundenservice@briloner.com
www.briloner.com

IAN 418377_2210

Bitte halten Sie für alle Anfragen den Kassenbon und die Artikelnummer (IAN 418377_2210) als Nachweis für den Kauf bereit.

● Konformitätserklärung

Dieses Produkt erfüllt die Anforderungen der geltenden europäischen und nationalen Richtlinien. Die Konformität wurde nachgewiesen. Entsprechende Erklärungen und Unterlagen sind beim Hersteller hinterlegt.

● Hersteller

Briloner Leuchten GmbH & Co. KG
Am Steinbach 14
59872 Meschede
DEUTSCHLAND

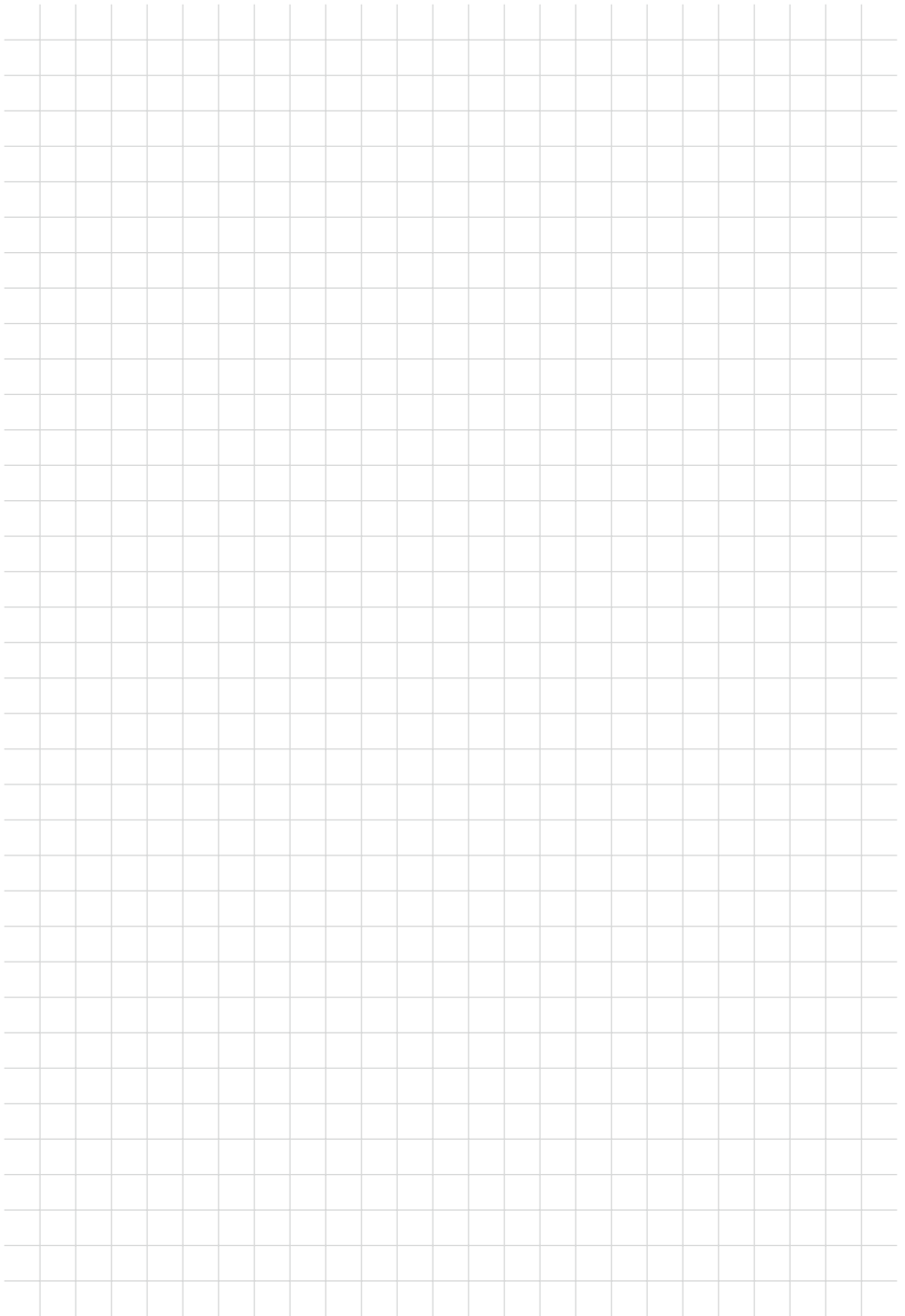

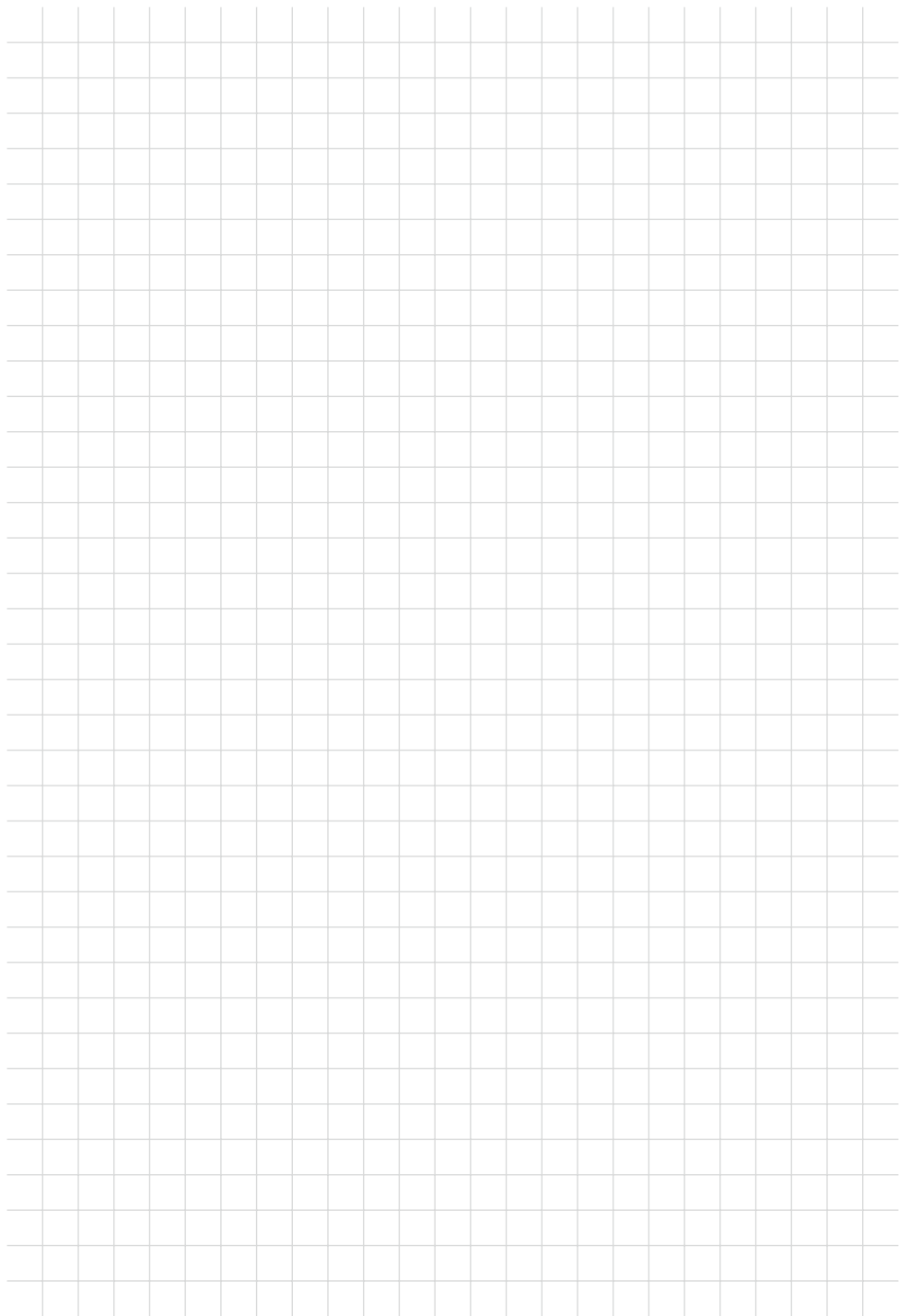



BRILONER LEUCHTEN GMBH & CO. KG

Am Steinbach 14
59872 Meschede
DEUTSCHLAND

Stand der Informationen: 01/2023
Ident.-No.: 14168202L/14168302L012023-DE



IAN 418377_2210

