



Akku 4 Ah / 4Ah Battery / Batterie 4 Ah PAP 20 A3

(DE) (AT) (CH)

Akku 4 Ah

Originalbetriebsanleitung

(FR) (BE)

Batterie 4 Ah

Traduction des instructions d'origine

(PL)

Akumulator 4 Ah

Tłumaczenie oryginalnej instrukcji obsługi

(SK)

Akumulátor 4 Ah

Preklad originálneho návodu na obsluhu

(GB) (IE)

4Ah Battery

Translation of the original instructions

(NL) (BE)

Accu 4 Ah

Vertaling van de originele gebruiksaanwijzing

(CZ)

Akumulátor 4 Ah

Překlad originálního provozního návodu

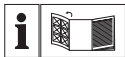

DE AT CH

Klappen Sie vor dem Lesen die Seite mit den Abbildungen aus und machen Sie sich anschließend mit allen Funktionen des Gerätes vertraut.

GB IE

Before reading, unfold the page containing the illustrations and familiarise yourself with all functions of the device.

FR BE

Avant de lire le mode d'emploi, ouvrez la page contenant les illustrations et familiarisez-vous ensuite avec toutes les fonctions de l'appareil.

NL BE

Vouw vóór het lezen de pagina met de afbeeldingen open en maak u vertrouwd met alle functies van het apparaat.

PL

Przed przeczytaniem proszę rozłożyć stronę z ilustracjami, a następnie proszę zapoznać się z wszystkimi funkcjami urządzenia.

CZ

Před čtením si otevřete stranu s obrázky a potom se seznámte se všemi funkcemi přístroje.

SK

Pred čítaním si odklopte stranu s obrázkami a potom sa oboznámte so všetkými funkciami prístroja.

DE / AT / CH	Originalbetriebsanleitung	Seite	4
GB / IE	Translation of the original instructions	Page	17
FR / BE	Traduction des instructions d'origine	Page	30
NL / BE	Vertaling van de originele gebruiksaanwijzing	Pagina	48
PL	Tłumaczenie oryginalnej instrukcji obsługi	Strona	61
CZ	Překlad originálního provozního návodu	Strana	74
SK	Preklad originálneho návodu na obsluhu	Strana	86

A

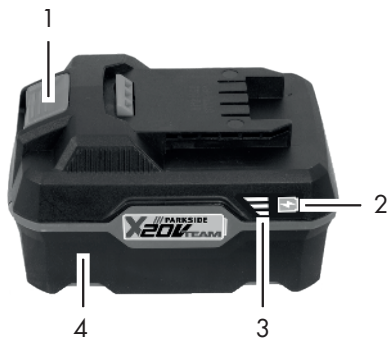

Inhalt

Einleitung	4
Bestimmungsgemäße Verwendung	5
Allgemeine Beschreibung	5
Lieferumfang	5
Übersicht	5
Technische Daten	5
Sicherheitshinweise	6
Symbole und Bildzeichen ...	6
Allgemeine Sicherheitshinweise	7
Bedienung	10
Akku entnehmen/ einsetzen	10
Ladezustand des Akkus prüfen	10
Verbrauchte Akkus	10
Lagerung	11
Reinigung	11
Wartung	11
Entsorgung/ Umweltschutz	11
Garantie	12
Reparatur-Service	15
Service-Center	15
Importeur	16
Ersatzteile/Zubehör ...	16

Original-EG-Konformitätserklärung	99
--	-----------

Einleitung

Herzlichen Glückwunsch zum Kauf Ihres neuen Gerätes. Sie haben sich damit für ein hochwertiges Produkt entschieden. Dieses Gerät wurde während der Produktion auf Qualität geprüft und einer Endkontrolle unterzogen. Die Funktionsfähigkeit Ihres Gerätes ist somit sichergestellt.



Die Betriebsanleitung ist Bestandteil dieses Produkts. Sie enthält wichtige Hinweise für Sicherheit, Gebrauch und Entsorgung. Machen Sie sich vor der Benutzung des Produkts mit allen Bedien- und Sicherheitshinweisen vertraut. Benutzen Sie das Produkt nur wie beschrieben und für die angegebenen Einsatzbereiche. Bewahren Sie die Anleitung gut auf und händigen Sie alle Un-

terlagen bei Weitergabe des Produkts an Dritte mit aus.

Bestimmungsgemäße Verwendung

Der Akku ist kompatibel zu allen Geräten des PARKSIDE X 20 V Teams. Die Akkus dürfen nur mit Ladegeräten der Serie Parkside X 20 V TEAM geladen werden. Jede andere Verwendung kann zu Schäden am Gerät führen und eine ernsthafte Gefahr für den Benutzer darstellen. Dieses Gerät ist nicht zur gewerblichen Nutzung geeignet. Bei gewerblichem Einsatz erlischt die Garantie. Der Hersteller haftet nicht für Schäden, die durch bestimmungswidrigen Gebrauch oder falsche Bedienung verursacht wurden.

Allgemeine Beschreibung

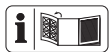

Die Abbildungen finden Sie auf der vorderen Ausklappseite.

Lieferumfang

- Akku
- Betriebsanleitung



Das Ladegerät ist nicht im Lieferumfang enthalten.

Entsorgen Sie das Verpackungsmaterial ordnungsgemäß.



Übersicht

- 1 Entriegelungstaste
- 2 Taste zur Ladezustandsanzeige
- 3 Ladezustandsanzeige
- 4 Akku

Technische Daten

Akku (Li-Ion) ... PAP 20 A3

Anzahl der Batteriezellen	10
Nennspannung	20 V \equiv
Kapazität	4,0 Ah
Energie	80 Wh
Temperatur	max 50 °C
Ladevorgang	4 - 40 °C
Betrieb.....	-20 - 50 °C
Lagerung	0 - 45 °C

Dieser Akku darf mit folgenden Ladegeräten geladen werden: PLG 20 A1, PLG 20 A3, PDSLK 20 A1.

Diese Ladegeräte dürfen folgende Akkus laden: PAP 20 A1, PAP 20 A2, PAP 20 A3.

Eine aktuelle Liste der Akku-kompatibilität finden Sie unter: www.lidl.de/akku

Sicherheitshinweise

Symbole und Bildzeichen

Bildzeichen in der Betriebsanleitung:



Gefahrenzeichen mit Angaben zur Verhütung von Personen- oder Sachschäden.



Gefahrenzeichen mit Angaben zur Verhütung von Personenschäden durch einen elektrischen Schlag.



Hinweiszeichen mit Informationen zum besseren Umgang mit dem Gerät.

Bildzeichen auf dem Akku:



Der Akku ist Teil der Serie Parkside X 20 V TEAM.



Lesen Sie die Betriebsanleitung aufmerksam durch.



Taste zur Ladezustandsanzeige



Werfen Sie den Akku nicht in den Hausmüll, ins Feuer oder ins Wasser.



Setzen Sie den Akku nicht über längere Zeit starker Sonneneinstrahlung aus und legen Sie ihn nicht auf Heizkörpern ab (max. 50 °C).



Geben Sie Akkus an einer Altbatteriesammelstelle ab, wo sie einer umweltgerechten Wiederverwertung zugeführt werden.



Elektrogeräte gehören nicht in den Hausmüll.

Allgemeine Sicherheitshinweise



Achtung! Beim Gebrauch von Elektrogeräten sind zum Schutz gegen elektrischen Schlag, Verletzungs- und Brandgefahr folgende grundsätzliche Sicherheitsmaßnahmen zu beachten:

Sorgfältiger Umgang mit und Gebrauch von Akkuwerkzeugen:

- **Laden Sie Akkus nur mit Ladegeräten auf, die der Serie Parkside X 20 V Team angehören.** Für ein Ladegerät, das für eine bestimmte Art von Akkus geeignet ist, besteht Brandgefahr, wenn es mit anderen Akkus verwendet wird.
- **Verwenden Sie nur die dafür vorgesehenen Akkus in den Elektrowerkzeugen.** Der Gebrauch von anderen Akkus kann zu Verletzungen und Brandgefahr führen.
- **Halten Sie den nicht benutzten Akku fern von Büroklammern, Münzen, Schlüsseln, Nägeln, Schrauben oder anderen kleinen Metallgegenständen, die eine Überbrückung der Kontakte verursachen könnten.** Ein Kurzschluss zwischen den Akkukontakten kann

Verbrennungen oder Feuer zur Folge haben.

- **Bei falscher Anwendung kann Flüssigkeit aus dem Akku austreten. Vermeiden Sie den Kontakt damit. Bei zufälligem Kontakt mit Wasser abspülen. Wenn die Flüssigkeit in die Augen kommt, nehmen Sie zusätzlich ärztliche Hilfe in Anspruch.** Austretende Akkuflüssigkeit kann zu Hautreizungen oder Verbrennungen führen.
- **Benutzen Sie keinen beschädigten oder veränderten Akku.** Beschädigte oder veränderte Akkus können sich unvorhersehbar verhalten und zu Feuer, Explosion oder Verletzungsgefahr führen.
- **Setzen Sie einen Akku keinem Feuer oder zu hohen Temperaturen aus.** Feuer oder Tem-

peraturen über 130 °C können eine Explosion hervorrufen.

- **Befolgen Sie alle Anweisungen zum Laden und laden Sie den Akku oder das Akkuwerkzeug niemals außerhalb des in der Betriebsanleitung angegebenen Temperaturbereichs.** Falsches Laden oder Laden außerhalb des zugelassenen Temperaturbereichs kann den Akku zerstören und die Brandgefahr erhöhen.

Service

- **Warten Sie niemals beschädigte Akkus.** Sämtliche Wartung von Akkus darf nur durch den Hersteller oder bevollmächtigte Kundendienststellen erfolgen.

Spezielle Sicherheits- hinweise für Akku- geräte:

- **Stellen Sie sicher, dass das Gerät ausgeschaltet ist, bevor Sie den Akku einsetzen.** Das Einsetzen eines Akkus in ein Elektrowerkzeug, das eingeschaltet ist, kann zu Unfällen führen.
 - **Laden Sie Ihre Akkus nur im Innenbereich auf, weil das Ladegerät nur dafür bestimmt ist. Gefahr durch elektrischen Schlag.**
 - **Um das Risiko eines elektrischen Schlags zu reduzieren, ziehen Sie den Stecker des Ladegeräts aus der Steckdose heraus, bevor Sie es reinigen.**
 - **Setzen Sie den Akku nicht über längere Zeit starker Sonneneinstrahlung aus und legen Sie ihn nicht auf Heizkörpern ab.**
- Hitze schadet dem Akku und es besteht Explosionsgefahr.
- **Lassen Sie einen erwärmten Akku vor dem Laden abkühlen.**
 - **Öffnen Sie den Akku nicht und vermeiden Sie eine mechanische Beschädigung des Akkus.** Es besteht die Gefahr eines Kurzschlusses und es können Dämpfe austreten, die die Atemwege reizen. Sorgen Sie für Frischluft und nehmen Sie zusätzlich ärztliche Hilfe in Anspruch.
 - **Verwenden Sie kein Zubehör welches nicht von PARKSIDE empfohlen wurde.** Dies kann zu elektrischem Schlag oder Feuer führen.
- i** **Beachten Sie ebenfalls die Sicherheitshinweise und Hinweise zum**

Aufladen, die in der Betriebsanleitung Ihres Ladegeräts und Ihres Werkzeugs der Serie PARKSIDE X 20 V Team gegeben sind.

Bedienung

Akku entnehmen/einsetzen

i Setzen Sie den Akku erst ein, wenn das Akku-Werkzeug für den Einsatz vorbereitet ist. Es besteht Verletzungsgefahr!

1. Zum Herausnehmen des Akkus (4) aus dem Gerät drücken Sie die Entriegelungstaste (1) am Akku und ziehen den Akku heraus.
2. Zum Einsetzen des Akkus (4) schieben Sie den Akku entlang der Führungsschiene in das Gerät. Er rastet hörbar ein.

Ladezustand des Akkus prüfen

Die Ladezustandsanzeige (3) signalisiert den Ladezustand des Akkus (4).

Drücken Sie die Taste zur Ladezustandsanzeige (2) am Akku. Der Ladezustand des Akkus wird durch Aufleuchten der entsprechenden LED-Leuchte angezeigt.

3 LEDs leuchten (rot, orange und grün): Akku geladen

2 LEDs leuchten (rot und orange): Akku teilweise geladen

1 LED leuchtet (rot):

Akku muss geladen werden

i Laden Sie den Akku (4) auf, wenn nur noch die rote LED der Ladezustandsanzeige (3) leuchtet.

Verbrauchte Akkus

- Eine wesentlich verkürzte Betriebszeit trotz Aufladung zeigt an, dass der Akku ver-

braucht ist und ersetzt werden muss. Verwenden Sie nur einen Ersatz-Akku, den Sie über den Kundendienst beziehen können.

- Beachten Sie in jedem Falle die jeweils gültigen Sicherheitshinweise sowie Bestimmungen und Hinweise zum Umweltschutz (siehe „Entsorgung/Umweltschutz“).

Lagerung

- Nehmen Sie den Akku vor einer längeren Lagerung (z. B. Überwinterung) aus dem Gerät.
- Lagern Sie den Akku nur im teilgeladenen Zustand. Während einer längeren Lagerzeit sollten 2 bis 3 LEDs leuchten.
- Prüfen Sie während einer längeren Lagerungsphase etwa alle 3 Monate den Ladezustand des Akkus und laden Sie bei Bedarf nach.
- Die Lagertemperatur für den Akku beträgt zwischen 0 °C und 45 °C. Vermeiden Sie

während der Lagerung extreme Kälte oder Hitze, damit der Akku nicht an Leistung verliert.

Reinigung

Reinigen Sie den Akku mit einem trockenen Tuch oder mit einem Pinsel.

Verwenden Sie kein Wasser oder metallische Gegenstände.

Wartung

Das Gerät ist wartungsfrei.

Entsorgung/ Umweltschutz

Nehmen Sie den Akku aus dem Gerät und führen Sie Akku und Verpackung einer umweltgerechten Wiederverwertung zu. Entsorgen Sie das Verpackungsmaterial ordnungsgemäß.



Elektrische Geräte gehören nicht in den Hausmüll.



Li-Ion

Werfen Sie den Akku nicht in den Hausmüll, ins Feuer (Explosionsgefahr) oder ins Wasser. Beschädigte Akkus können der Umwelt und ihrer Gesundheit schaden, wenn giftige Dämpfe oder Flüssigkeiten austreten.

- Defekte oder verbrauchte Akkus müssen gemäß Richtlinie 2006/66/EG recycelt werden.
- Geben Sie das Gerät und das Ladegerät an einer Verwertungsstelle ab. Die verwendeten Kunststoff- und Metallteile können sortenrein getrennt werden und so einer Wiederverwertung zugeführt werden. Fragen Sie hierzu unser Service-Center.
- Entsorgen Sie Akkus im entladenen Zustand. Wir empfehlen die Pole mit einem Klebestreifen zum Schutz vor einem Kurzschluss abzudecken. Öffnen Sie den Akku nicht.
- Entsorgen Sie Akkus nach

den lokalen Vorschriften. Geben Sie Akkus an einer Altbatteriesammelstelle ab, wo sie einer umweltgerechten Wiederverwertung zugeführt werden. Fragen Sie hierzu Ihren lokalen Müllentsorger oder unser Service-Center.

- Die Entsorgung Ihrer defekten, eingesendeten Geräte führen wir kostenlos durch.

Garantie

Sehr geehrte Kundin, sehr geehrter Kunde, Sie erhalten auf diesen Artikel 3 Jahre Garantie ab Kaufdatum. Im Falle von Mängeln dieses Produkts stehen Ihnen gegen den Verkäufer des Produkts gesetzliche Rechte zu. Diese gesetzlichen Rechte werden durch unsere im Folgenden dargestellte Garantie nicht eingeschränkt.

Garantiebedingungen

Die Garantiefrist beginnt mit dem Kaufdatum. Bitte bewahren

Sie den Original-Kassenbonn gut auf. Diese Unterlage wird als Nachweis für den Kauf benötigt.

Tritt innerhalb von drei Jahren ab dem Kaufdatum dieses Produkts ein Material- oder Fabrikationsfehler auf, wird das Produkt von uns – nach unserer Wahl – für Sie kostenlos repariert oder ersetzt. Diese Garantieleistung setzt voraus, dass innerhalb der Drei-Jahres-Frist das defekte Gerät und der Kaufbeleg (Kassenbonn) vorgelegt und schriftlich kurz beschrieben wird, worin der Mangel besteht und wann er aufgetreten ist.

Wenn der Defekt von unserer Garantie gedeckt ist, erhalten Sie das reparierte oder ein neues Produkt zurück.

Mit Reparatur oder Austausch des Produkts beginnt kein neuer Garantiezeitraum.

Garantiezeit und gesetzliche Mängelansprüche

Die Garantiezeit wird durch die Gewährleistung nicht verlängert. Dies gilt auch für

ersetzte und reparierte Teile. Eventuell schon beim Kauf vorhandene Schäden und Mängel müssen sofort nach dem Auspacken gemeldet werden. Nach Ablauf der Garantiezeit anfallende Reparaturen sind kostenpflichtig.

Garantieumfang

Das Gerät wurde nach strengen Qualitätsrichtlinien sorgfältig produziert und vor Anlieferung gewissenhaft geprüft.

Die Garantieleistung gilt ausschließlich für Material- oder Fabrikationsfehler. Diese Garantie erstreckt sich nicht auf die normale Abnutzung von Verschleißteilen (z.B. Akkukapazität). Diese Garantie verfällt, wenn das Produkt beschädigt, nicht sachgemäß benutzt oder nicht gewartet wurde. Ebenso bei Schäden durch Wasser, Frost, Blitz und Feuer oder falschen Transport. Für eine sachgemäße Benutzung des Produkts sind alle in der Betriebsanleitung

aufgeführten Anweisungen genau einzuhalten. Verwendungszwecke und Handlungen, von denen in der Betriebsanleitung abgeraten oder vor denen gewarnt wird, sind unbedingt zu vermeiden.

Das Produkt ist lediglich für den privaten und nicht für den gewerblichen Gebrauch bestimmt. Bei missbräuchlicher und unsachgemäßer Behandlung, Gewaltanwendung und bei Eingriffen, die nicht von unserer autorisierten Service-Niederlassung vorgenommen wurden, erlischt die Garantie.

Abwicklung im Garantiefall

Um eine schnelle Bearbeitung Ihres Anliegens zu gewährleisten, folgen Sie bitte den folgenden Hinweisen:

- Bitte halten Sie für alle Anfragen den Kassenschein und die Identifikationsnummer (IAN 337402_2001) als Nachweis für den Kauf bereit.
- Die Artikelnummer entnehmen Sie bitte dem Typen-

schild, einer Gravur, auf dem Titelblatt Ihrer Anleitung (unten links) oder als Aufkleber auf der Rück- oder Unterseite.

- Sollten Funktionsfehler oder sonstige Mängel auftreten, kontaktieren Sie zunächst die nachfolgend benannte Serviceabteilung **telefonisch** oder per **E-Mail**. Sie erhalten dann weitere Informationen über die Abwicklung Ihrer Reklamation.
- Ein als defekt erfasstes Produkt können Sie, nach Rücksprache mit unserem Kundenservice, unter Beifügung des Kaufbelegs (Kassenschein) und der Angabe, worin der Mangel besteht und wann er aufgetreten ist, für Sie portofrei an die Ihnen mitgeteilte Service-Anschrift übersenden. Um Annahmeprobleme und Zusatzkosten zu vermeiden, benutzen Sie unbedingt nur die Adresse, die Ihnen mitgeteilt wird. Stellen Sie sicher, dass der Versand nicht

unfrei, per Sperrgut, Express oder sonstiger Sonderfracht erfolgt. Senden Sie das Gerät bitte inkl. aller beim Kauf mitgelieferten Zubehörteile ein und sorgen Sie für eine ausreichend sichere Transportverpackung.

Reparatur-Service

Sie können Reparaturen, **die nicht der Garantie unterliegen**, gegen Berechnung von unserer Service-Niederlassung durchführen lassen. Sie erstellt Ihnen gerne einen Kostenvorschlag.

Wir können nur Geräte bearbeiten, die ausreichend verpackt und frankiert eingesandt wurden.

Achtung: Bitte senden Sie Ihr Gerät gereinigt und mit Hinweis auf den Defekt an unsere Service-Niederlassung.

Nicht angenommen werden unfrei eingeschickte Geräte und Geräte die per Sperrgut, Express oder mit sonstiger Sonderfracht eingeschickt werden.

Die Entsorgung Ihrer defekten, eingesendeten Geräte führen wir kostenlos durch.

Service-Center

DE Service Deutschland
Tel.: 0800 54 35 111
E-Mail: grizzly@lidl.de
IAN 337402_2001

AT Service Österreich
Tel.: 0820 201 222
(0,15 EUR/Min.)
E-Mail: grizzly@lidl.at
IAN 337402_2001

CH Service Schweiz
Tel.: 0842 665566
(0,08 CHF/Min.,
Mobilfunk max. 0,40
CHF/Min.)
E-Mail: grizzly@lidl.ch
IAN 337402_2001

Importeur

Bitte beachten Sie, dass die folgende Anschrift keine Serviceanschrift ist. Kontaktieren Sie zunächst das oben genannte Service-Center.

Grizzly Tools GmbH & Co. KG
 Stockstädter Straße 20
 DE-63762 Großostheim
www.grizzly-service.eu

Ersatzteile/Zubehör

**Ersatzteile und Zubehör erhalten Sie unter
www.grizzly-service.eu**

Sollten Sie Probleme mit dem Bestellvorgang haben, verwenden Sie bitte das Kontaktformular. Bei weiteren Fragen wenden Sie sich an das „Service-Center“ (siehe Seite 15).

Akku

PAP 20 A1, 2,0 Ah.....	80001172
PAP 20 A3, 4,0 Ah.....	80001159

Ladegerät

PLG 20 A1; 2,4 A; EU.....	80001337
PLG 20 A1; 2,4 A; UK	80001338
PLG 20 A3; 4,5 A; EU.....	80001323
PLG 20 A3; 4,5 A; UK	80001324
PDSLГ 20 A1; EU.....	80001339
PDSLГ 20 A1; UK	80001340

Content

Introduction	17
Intended Use.....	18
General Description.....	18
Extent of the delivery	18
Overview.....	18
Technical Data.....	18
Safety information	19
Graphical symbols	19
General Safety Directions..	20
Operation	23
Removing/inserting the	
Battery.....	23
Checking the charge status	
of the rechargeable battery	23
Used batteries.....	23
Storage.....	24
Cleaning	24
Maintenance	24
Waste Disposal/ Environmental	
Protection	24
Guarantee	25
Repair Service.....	28
Service-Center	28
Importer	28
Spare Parts/ Accessories	29
Translation of the original EC declaration of conformity	100

Introduction

Congratulations on the purchase of your new device. With it, you have chosen a high quality product. During production, this equipment has been checked for quality and subjected to a final inspection. The functionality of your equipment is therefore guaranteed.



The operating instructions constitute part of this product. They contain important information on safety, use and disposal. Before using the product, familiarise yourself with all of the operating and safety instructions. Use the product only as described and for the applications specified. Keep this manual safely and in the event that the product is passed on, hand over all documents to the third party.

Intended Use

The rechargeable battery is compatible with all devices from the Parkside X 20 V Team series. The batteries may only be charged using chargers from the Parkside X 20 V TEAM series. Any other use can damage the device and thus pose a substantial risk to the user. This device is not suitable for commercial use. The warranty is void in the case of commercial use.

The manufacturer is not liable for damage caused by improper use or incorrect operation.

General Description



The illustrations can be found on the front fold-out page.

Extent of the delivery

- Rechargeable battery
- Instruction manual



The charger is not included in delivery.

Dispose of the packaging material correctly.

A Overview

- 1 Release button
- 2 Button for the charge status display
- 3 Battery charge level indicator
- 4 Rechargeable battery

Technical Data

Battery (Li-Ion) PAP 20 A3

Battery cells.....	10
Nominal voltage	20 V \equiv
Capacity.....	4.0 Ah
Energy.....	80 Wh
Temperature.....	max. 50 °C
Charging process....	4 - 40 °C
Operation	-20 - 50 °C
Storage.....	0 - 45 °C

This type of battery may be charged with the following chargers: PLG 20 A1, PLG 20 A3, PDSL G 20 A1.

These chargers can only recharge the following batteries: PAP 20 A1, PAP 20 A2, PAP 20 A3.

An up-to-date list of battery compatibility can be found at:
www.lidl.de/akku

Safety information

Graphical symbols

Symbols in the manual



Warning symbols with information on damage and injury prevention.



Hazard symbol with information on the prevention of personal injury caused by electric shock.



Help symbols with information on improving tool handling.

Symbols on the Battery



This rechargeable battery is part of the Parkside X 20 V TEAM series



Read through the instruction manual carefully.



Button for the charge status display



Li-Ion

Do not dispose of batteries

in household waste, fire or water.



Do not subject the battery to strong sunlight over long periods and do not leave it on a heater (max. 50 °C).



Take batteries to an old battery collection point where they will be recycled in an environmentally friendly manner.



Electrical appliances must not be disposed of with the domestic waste.

General Safety Directions



Caution! When using power tools, observe the following basic safety

measures for the prevention of electric shocks and the risk of injury and fire. Please read all these instructions before using this electric tool and please keep the safety instructions.

Careful handling and use of battery devices

- **Only recharge batteries using chargers belonging to the Parkside X 20 V Team series.** If a charger that has been designed for a particular type of battery is used to charge other batteries, there is a risk of fire.
- **In the power tools, use only the batteries designed for the purpose.** The use of other batteries may result in injuries and risk of fire.

- **Keep the unused battery away from paper clips, coins, keys, nails, screws and other small metal objects, which could cause bridging of the contacts.** A short circuit between the battery contacts may cause burns or fire.
- **If used incorrectly, liquid may leak from the battery. Avoid contact with this. In the event of accidental contact, rinse off with water.** If the liquid gets into eyes, seek medical assistance. Leaking battery fluid may cause skin irritations or burns.
- **Do not use damaged or altered batteries.** Damaged or altered batteries can be unpredictable and lead to fire, explosion or risk of injury.
- **Do not expose batteries to fire or elevated temperatures.** Fire or temperatures over 130 C° can cause an explosion.
- **Follow all instructions for charging and never charge the battery or the battery-powered tool outside the temperature range stated in the operating instructions.** Incorrect charging or charging outside the permitted temperature range may destroy the battery and increase the risk of fire.

Service

- **Never repair damaged batteries.** All battery repairs should be carried out by the manufacturer or authorised customer service centres only.

Special safety directions for battery-operated tools

- **Ensure that the device is switched off before inserting the battery.** Inserting a battery into a power tool that is switched on may result in accidents.
- **Recharge the batteries indoors only because the battery charger is designed for indoor use only.**
- **To reduce the electric shock hazard, unplug the battery charger from the mains before cleaning the charger.**
- **Do not subject the battery to strong sunlight over long periods and do not leave it on a heater.** Heat damages the battery and there is a risk of explosion.
- **Allow a hot battery to cool before charging.**
- **Do not open up the battery and avoid mechanical damage to the battery.** Risk of short circuit and fumes may be emitted that irritate the respiratory tract. Ensure fresh air and seek medical assistance.
- **Do not use any accessories that are not recommended by PARKSIDE.** This can result in electric shock or fire.



Observe the safety information and notes on charging in the instruction manual for your Parkside X 20 V Team series tool and charger.

Operation

Removing/inserting the Battery



**Only insert the rechargeable battery once the battery-operated tool is ready for use.
Risk of injury!**

1. To remove the battery (4) from the appliance, press the release button (1) on the battery and pull out the battery.
2. To insert the battery (4), place it on the guide track and push it into the appliance. It will audibly snap in.

Checking the charge status of the rechargeable battery

The battery charge status indicator (3) signals the state of charge of the battery (4).

Press the button (2) on the battery. The state of charge of the battery is displayed by illuminating the 3-colour LED lights of the state of charge display.

3 LEDs light up (red, orange and green):

Battery is fully charged.

2 LEDs light up (red and orange):

Battery has a residual charge.

1 LED lights up (red):

Battery has to be charged



Only charge the battery (4) when the red LED on the charge status indicator (3) is on.

Used batteries

- If a fully recharged battery lasts for considerably shorter operating times, the battery is used up and needs to be replaced. Only use an OEM battery pack replacement available from our Customer Service.

- Always take heed of the applicable safety instructions as well as the environmental protection regulations and information (see “Cleaning and Maintenance”).

Storage

- Remove the battery before storing the unit for longer periods of time (e.g. hibernation).
- Store the battery only in a partially charged state. During prolonged storage, 2 to 3 LEDs should be illuminated.
- During a longer storage period, check the state of charge of the battery and recharge if necessary roughly every 3 months.
- In order to keep the battery well charged, avoid exposing the appliance to extreme heat or cold in storage.

- The storage temperature for the battery is between 0 °C and 45 °C. Avoid extreme cold or heat during storage to ensure the battery output is not adversely affected.

Cleaning

Clean the battery with a dry cloth or with a paint brush. Do not use water or metal objects.

Maintenance

- The equipment is maintenance free.

Waste Disposal/ Environmental Protection

Remove the battery from the device and recycle the battery and packaging in an environmentally-friendly manner. Dispose of the packaging material properly.



Electric units do not belong with domestic waste.



Li-Ion

Do not dispose of batteries in household waste, fire (risk of explosion) or water. Damaged batteries may damage the environment and your health if toxic fumes or liquids leak out.

- Defective or used batteries must be recycled in accordance with Directive 2006/66/EC.
- Return the unit and the recharger to a recycling centre. The plastic and metal parts employed can be separated out and thus recycled use can be implemented. Ask our Service-Center for details.
- Dispose of batteries in discharged condition. We recommend covering the pole with adhesive tape to

prevent a short circuit. Do not open up the battery.

- Dispose of batteries in accordance with the local regulations. Take batteries to an old battery collection point where they will be recycled in an environmentally friendly manner. For information about this, ask your local waste management company or our service centre.
- Defective units returned to us will be disposed of for free.
- Throw the cut grass on the compost. Do not throw it in the normal household waste.

Guarantee

Dear Customer,

This device comes with a three-year warranty from the date of purchase.

In case of defects, you have statutory rights against the seller of the product. These stat-

utory rights are not restricted by our guarantee presented below.

Terms of Guarantee

The term of the guarantee begins on the date of purchase. Please retain the original receipt. This document is required as proof of purchase.

If a material or manufacturing defect occurs within three years of the date of purchase of this product, we will repair or replace – at our choice – the product for you free of charge. This guarantee requires the defective equipment and proof of purchase to be presented within the three-year period with a brief written description of what constitutes the defect and when it occurred.

If the defect is covered by our guarantee, you will receive either the repaired product or a new product. No new guarantee period begins on repair or replacement of the product.

Guarantee Period and Statutory Claims for Defects

The guarantee period is not extended by the guarantee service. This also applies for replaced or repaired parts. Any damages and defects already present at the time of purchase must be reported immediately after unpacking. Repairs arising after expiry of the guarantee period are chargeable.

Guarantee Cover

The equipment has been carefully produced in accordance with strict quality guidelines and conscientiously checked prior to delivery.

The warranty is only valid for material or manufacturing defects. This warranty does not extend to consumable parts exposed to normal wear and tear (e.g. battery capacity).

This guarantee shall be invalid if the product has been damaged, used incorrectly or not maintained. Neither does it ex-

tend to damage resulting from water, frost, lightning and fire or improper transport. Precise adherence to all of the instructions specified in the operating manual is required for proper use of the product. Intended uses and actions against which the operating manual advises or warns must be categorically avoided.

The product is designed only for private and not commercial use. The guarantee will be invalidated in case of misuse or improper handling, use of force, or interventions not undertaken by our authorised service branch.

Processing in Case of Guarantee

To ensure efficient handling of your query, please follow the directions below:

- Please have the receipt and item number (IAN 337402_2001) ready as proof of purchase for all enquiries.
- Please find the item number on the rating plate.
- Should functional errors or other defects occur, please initially contact the service department specified below by **telephone** or by **e-mail**. You will then receive further information on the processing of your complaint.
- After consultation with our customer service, a product recorded as defective can be sent postage paid to the service address communicated to you, with the proof of purchase (receipt) and specification of what constitutes the defect and when it occurred. In order to avoid acceptance problems and additional costs, please be sure to use only the address communicated to you. Ensure that the consignment is not sent carriage forward or by bulky goods, express or other special freight. Please send the equipment inc. all accessories supplied

at the time of purchase and ensure adequate, safe transport packaging.

Repair Service

For a charge, **repairs not covered by the guarantee** can be carried out by our service branch, which will be happy to issue a cost estimate for you. We can handle only equipment that has been sent with adequate packaging and postage.

Attention: Please send your equipment to our service branch in clean condition and with an indication of the defect.

Equipment sent carriage forward or by bulky goods, express or other special freight will not be accepted.

We will dispose of your defective devices free of charge when you send them to us.

Service-Center



Service Great Britain

Tel.: 0800 404 7657

E-Mail: grizzly@lidl.co.uk

IAN 337402_2001



Service Ireland

Tel.: 1890 930 034

(0,08 EUR/Min., (peak))

(0,06 EUR/Min.,

(off peak))

E-Mail: grizzly@lidl.ie

IAN 337402_2001

Importer

Please note that the following address is not a service address. Please initially contact the service centre specified above.

Grizzly Tools GmbH & Co. KG

Stockstädter Straße 20
DE-63762 Großostheim
GERMANY

www.grizzly-service.eu

Spare Parts/Accessories

Spare parts and accessories can be
obtained at
www.grizzly-service.eu

If you have issues ordering, please use the contact form.
If you have any other questions, contact the "Service-Center"
(see page 28).

Battery

PAP 20 A1, 2.0 Ah.....	80001172
PAP 20 A3, 4.0 Ah.....	80001159

Charger

PLG 20 A1; 2,4 A;EU.....	80001337
PLG 20 A1; 2,4 A;UK.....	80001338
PLG 20 A3; 4,5 A; EU.....	80001323
PLG 20 A3; 4,5 A; UK.....	80001324
PDSLГ 20 A1; EU.....	80001339
PDSLГ 20 A1; UK.....	80001340

Sommaire

Introduction	30
Domaine d'utilisation ..	31
Description générale ...	31
Volume de la livraison	31
Vue synoptique	31
Caractéristiques techniques	31
Instructions de sécurité	32
Pictogrammes et symboles	32
Consignes générales de sécurité	33
Utilisation	36
Retirer/utiliser l'accu	36
Contrôler l'état de chargement de l'accu	36
Accus usagés	37
Rangement	37
Nettoyage	38
Entretien	38
Elimination et protection de l'environnement	38
Garantie - France	39
Garantie - Belgique	43
Service Réparations	45
Service-Center	46
Importateur	46
Pièces de rechange/ Accessoires	47

Traduction de la déclaration de conformité CE originale

101

Introduction

Toutes nos félicitations pour l'achat de votre nouvel appareil. Vous avez ainsi choisi un produit de qualité supérieure. La qualité de l'appareil a été vérifiée pendant la production et il a été soumis à un contrôle final. Le fonctionnement de votre appareil est donc ainsi garanti.



La notice d'utilisation fait partie de ce produit. Elle contient des instructions importantes pour la sécurité, l'utilisation et l'élimination des déchets. Avant d'utiliser ce produit, lisez attentivement les consignes d'emploi et de sécurité. N'utilisez le produit que tel que décrit et uniquement pour les domaines d'emploi indiqués. Conservez cette notice et remettez-la avec tous les documents si vous cédez le produit à un tiers.

Domaine d'utilisation

La batterie est compatible avec tous les appareils de la gamme Parkside X 20 V Team. Les batteries doivent être chargées uniquement avec des chargeurs appartenant à la gamme Parkside X 20 V TEAM. Toute autre utilisation peut endommager l'appareil et constituer un grave danger pour l'utilisateur. Cet appareil n'est pas adapté à une utilisation commerciale. Toute utilisation commerciale met fin à la garantie. Le fabricant n'est pas responsable des dommages causés par une utilisation non conforme aux prescriptions ou par un maniement fautif.

Description générale

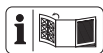

Vous trouverez les illustrations sur la page de rabat avant.

Volume de la livraison

- Accumulateur
- Notice d'utilisation

i Le chargeur n'est pas compris dans le matériel livré.

Éliminez correctement les matériaux d'emballage.

A Vue synoptique

- 1 Touche de déverrouillage de l'accumulateur
- 2 Annonce d'état de chargement de l'accumulateur (LED)
- 3 Annonce d'état de chargement
- 4 Accumulateur

Caractéristiques techniques

Accu (Li-Ion) PAP 20 A3

Éléments de batterie	10
Tension nominale	20 V \equiv
Capacité.....	4,0 Ah
Énergie	80 Wh
Température.....	max. 50 °C
Processus de charge	4 - 40 °C
Fonctionnement....	-20 - 50 °C
Rangement.....	0 - 45 °C

Cette batterie peut être rechargée avec les chargeurs suivants : PLG 20 A1, PLG 20 A3, PDSLK 20 A1.

Ces chargeurs ne peuvent charger que les batteries suivantes : PAP 20 A1, PAP 20 A2, PAP 20 A3.

Vous trouverez une liste actualisée de la compatibilité des batteries à l'adresse :
www.lidl.de/akku

Instructions de sécurité

Pictogrammes et symboles

Symboles utilisés dans le mode d'emploi



Symbole de danger et indications relatives à la prévention de dommages corporels ou matériels.



Pictogramme de danger avec informations de prévention des dommages aux personnes par décharge électrique.



Symboles de remarque et informations permettant une meilleure utilisation de l'appareil.

Symboles sur l'accumulateur



Cette batterie fait partie de la gamme Parkside X 20 V TEAM



Veillez lire attentivement le mode d'emploi.



Touche d'affichage de l'état de charge



Ne jetez pas l'accumulateur

dans les ordures ménagères, le feu ou l'eau.



Ne laissez pas l'accumulateur exposé pendant une longue durée aux rayons du soleil et ne posez pas celui-ci sur un radiateur (max. 50°C).



Déposez les accumulateurs dans une déchèterie récupérant les anciennes batteries et où ceux-ci seront livrés à un centre de recyclage écologique.



Les appareils n'ont pas leur place dans les ordures ménagères.

Consignes générales de sécurité



Attention ! En cas d'utilisation d'outils électriques, afin de se protéger contre les chocs électriques, les risques de blessure et d'incendie, les mesures de sécurité fondamentales suivantes doivent être observées :

UTILISATION DES OUTILS FONCTIONNANT SUR BATTERIES ET PRECAUTIONS D'EMPLOI

- Chargez les batteries uniquement avec des chargeurs appartenant à la gamme Parkside X 20 V Team. Lorsqu'un chargeur

approprié pour un certain type de batteries est utilisé pour d'autres batteries, il existe un risque d'incendie.

- **N'utiliser que les accumulateurs prévus à cet effet avec les outils électriques.** L'utilisation d'un autre accumulateur peut entraîner des blessures ou déclencher un incendie.
- **Tenir l'accumulateur non utilisé à distance des trombones de bureau, des pièces de monnaie, des clés, des clous, des vis ou de tous autres petits objets en métal qui pourraient causer un découplage des contacts.** Un court-circuit entre les contacts d'accumulateur peut entraîner des combustions ou un début d'incendie.
- **En cas de mauvaise utilisation, le liquide peut sortir de l'accumulateur.**

Evitez tout contact avec celui-ci. En cas de contact accidentel, rincer avec de l'eau. Si le liquide pénètre dans les yeux, consulter un médecin.

Des fuites de liquide provenant de l'accumulateur peuvent entraîner des irritations de la peau ou des brûlures.

- **N'utilisez pas de batterie endommagée ou altérée.** Des batteries endommagées ou altérées peuvent se comporter de façon imprévisible et provoquer un incendie, une explosion ou un risque de blessure.
- **N'exposez pas une batterie à un feu ou à des températures trop élevées.** Le feu ou des températures supérieures à 130 °C peuvent provoquer une explosion.
- **Suivez toutes les in-**

structions relatives au chargement et ne rechargez jamais la batterie ou l'outil sans fil à des températures en dehors de la plage indiquée dans le mode d'emploi. Un chargement incorrect ou à des températures en dehors de la plage autorisée peut détruire la batterie et augmenter le risque d'incendie.

Service

- **Ne réparez jamais des batteries endommagées.** L'ensemble de la maintenance des batteries ne peut être effectué que par le fabricant ou par les centres de service après-vente mandatés.

Consignes de sécurité spéciales pour appareils sur accus

- **S'assurer que l'appareil est éteint avant de brancher l'accumulateur.** Le branchement d'un accumulateur sur un appareil électrique en marche, peut entraîner des accidents.
- **Chargez vos batteries uniquement à l'intérieur d'un local car le chargeur n'a été conçu que pour ce type d'utilisation.**
- **Pour réduire le risque d'une décharge électrique, retirez la fiche du chargeur de la prise de courant avant de le nettoyer.**
- **Ne laissez pas l'accumulateur exposé pendant une longue durée aux rayons du soleil et ne posez pas celui-ci sur un radiateur.** La chaleur nuit à l'accumulateur et il existe un risque d'explosion.
- **Laissez refroidir un accumulateur chaud**

avant de procéder au chargement.

- **N'ouvrez pas l'accumulateur et évitez tout dommage mécanique à l'accumulateur.** Il existe un risque de court-circuit ; de plus il peut y avoir une émanation de vapeurs qui irritent les voies respiratoires. Assurez un apport d'air frais et consultez également un médecin.
- **N'utilisez pas d'accessoires non recommandés par PARKSIDE.** Cela pourrait entraîner une électrocution ou un incendie



Respectez également les consignes de sécurité et informations de chargement indiquées dans la notice d'utilisation de votre chargeur et de votre outil de la gamme Parkside X 20 V Team.

Utilisation

Retirer/utiliser l'accu



Insérez la batterie uniquement lorsque l'outil sans fil est prêt à être utilisé. Vous risquez de vous blesser !

1. Pour enlever la batterie de l'appareil, appuyez sur le bouton de déverrouillage (1) au niveau de la batterie (4) et retirez la batterie.
2. Pour insérer l'accumulateur (4) poussez l'accumulateur dans l'appareil le long de la glissière dans l'appareil. Vous devez entendre un clic.

Contrôler l'état de chargement de l'accu

L'affichage d'état de chargement (3) indique l'état de chargement de l'accu (4).

Appuyez sur la touche (2) de l'accu. L'état de chargement de l'accu est indiqué par

l'éclairage de la lampe DEL correspondante.

3 LED sont allumées : (rouge, orange et vert): Batterie chargée

2 LED sont allumées : (rouge et orange):
Batterie partiellement chargée

1 LED est allumée : (rouge):
La batterie doit être chargée

i Rechargez la batterie (4) uniquement si la LED rouge de l'affichage de l'état de charge de la batterie est allumée.

Accus usagés

- Un temps de fonctionnement nettement réduit malgré la charge indique que l'accumulateur est usé et doit être remplacé. Utilisez seulement un pack d'accumulateur de remplacement d'origine que vous pouvez acheter auprès du service après-vente.
- Quel que soit le cas, faites attention aux consignes de sécurité ainsi qu'aux prescriptions et aux instructions concernant la protection de l'environnement en vigueur (voir «Élimination de l'appareil et protection de l'environnement»).

Rangement

- En cas de stockage plus long (par exemple, hivernage) retirez l'accumulateur de l'appareil.
- Stockez l'accumulateur seulement en état partiellement chargé. Pendant une période de stockage prolongée, 2 à 3 LED devraient être allumées.
- Pendant une phase de stockage plus longue, vérifiez tous les 3 mois l'état de chargement de l'accumulateur et en cas de besoin chargez-le.
- La température de stockage de la batterie est de 0 °C à 45 °C. Évitez une chaleur

ou un froid extrême pendant le stockage afin que la batterie ne perde pas en performance.



Ne jetez pas les accumulateurs dans les ordures ménagères, dans un feu (danger d'explosion) ou dans l'eau. Les accumulateurs endommagés peuvent nuire à l'environnement et à votre santé, si des liquides ou des vapeurs toxiques s'en échappent.

Nettoyage

Nettoyez la batterie avec un chiffon sec ou avec un pinceau. N'utilisez pas d'eau ou d'objets métalliques.

Entretien

- L'appareil est sans entretien.

Élimination et protection de l'environnement

Enlevez la batterie de l'appareil et veillez à recycler la batterie et l'emballage dans le respect de l'environnement. Evacuez le matériel d'emballage comme il se doit.



Les machines n'ont pas leur place dans les ordures ménagères.



Le produit est recyclable, est soumis à une responsabilité élargie du fabricant et est collecté dans le cadre du tri sélectif.



Portez le carton à un point de recyclage.

- Des batteries défectueuses ou usées doivent être recyclées conformément à la directive 2006/66/CE.
- Portez l'appareil à un point de recyclage. Les différents composants en plastique et en métal peuvent être séparés selon leur nature et subir un recyclage. Deman-

dez conseil sur ce point à notre centre de services.

- Jetez les accumulateurs en état déchargé. Nous recommandons de recouvrir les bornes avec un adhésif afin d'éviter tout court-circuit. N'ouvrez pas l'accumulateur.
- Éliminez les accumulateurs en respectant les instructions locales. Déposez les accumulateurs dans une déchèterie récupérant les anciennes batteries et où ceux-ci seront livrés à un centre de recyclage écologique. Renseignez-vous auprès de votre déchetterie locale ou auprès de notre service après-vente.
- Nous exécutons gratuitement l'élimination des déchets de vos appareils renvoyés défectueux.

Garantie - France

Chère cliente, cher client,
Ce produit bénéficie d'une garantie de 3 ans, valable à compter de la date d'achat.

En cas de manques constatés sur ce produit, vous disposez des droits légaux contre le vendeur du produit. Ces droits légaux ne sont pas limités par notre garantie présentée par la suite.

Article L217-4 du Code de la consommation

Le vendeur livre un bien conforme au contrat et répond des défauts de conformité existant lors de la délivrance. Il répond également des défauts de conformité résultant de l'emballage, des instructions de montage ou de l'installation lorsque celle-ci a été mise à sa charge par le contrat ou a été réalisée sous sa responsabilité.

Article L217-5 du Code de la consommation

Le bien est conforme au contrat :

- 1° S'il est propre à l'usage habituellement attendu d'un bien semblable et, le cas échéant :
 - s'il correspond à la description donnée par le vendeur

- et posséder les qualités que celui-ci a présentées à l'acheteur sous forme d'échantillon ou de modèle;
- s'il présente les qualités qu'un acheteur peut légitimement attendre eu égard aux déclarations publiques faites par le vendeur, par le producteur ou par son représentant, notamment dans la publicité ou l'étiquetage ;

2° Ou s'il présente les caractéristiques définies d'un commun accord par les parties ou être propre à tout usage spécial recherché par l'acheteur, porté à la connaissance du vendeur et que ce dernier a accepté.

Article L217-16 du Code de la consommation

Lorsque l'acheteur demande au vendeur, pendant le cours de la garantie commerciale qui lui a été consentie lors de l'acquisition ou de la réparation d'un bien meuble, une remise en état couverte par la garantie, toute période d'immobilisation d'au

moins sept jours vient s'ajouter à la durée de la garantie qui restait à courir. Cette période court à compter de la demande d'intervention de l'acheteur ou de la mise à disposition pour réparation du bien en cause, si cette mise à disposition est postérieure à la demande d'intervention.

Indépendamment de la garantie commerciale souscrite, le vendeur reste tenu des défauts de conformité du bien et des vices rédhibitoires dans les conditions prévues aux articles L217-4 à L217-13 du Code de la consommation et aux articles 1641 à 1648 et 2232 du Code Civil.

Article L217-12 du Code de la consommation

L'action résultant du défaut de conformité se prescrit par deux ans à compter de la délivrance du bien.

Conditions de garantie

Le délai de garantie débute

avec la date d'achat. Veuillez conserver soigneusement le ticket de caisse original. En effet, ce document vous sera réclamé comme preuve d'achat. Si un défaut de matériel ou un défaut de fabrication se présente au cours des trois ans suivant la date d'achat de ce produit, nous réparons gratuitement ou remplaçons ce produit - selon notre choix. Cette garantie suppose que l'appareil défectueux et le justificatif d'achat (ticket de caisse) nous soient présentés durant cette période de trois ans et que la nature du manque et la manière dont celui-ci est apparu soient explicités par écrit dans un bref courrier.

Si le défaut est couvert par notre garantie, le produit vous sera retourné, réparé ou remplacé par un neuf. Aucune nouvelle période de garantie ne débute à la date de la réparation ou de l'échange du produit.

Durée de garantie et demande légale en dommages-intérêts

La durée de garantie n'est pas

prolongée par la garantie. Ce point s'applique aussi aux pièces remplacées et réparées. Les dommages et les manques éventuellement constatés dès l'achat doivent immédiatement être signalés après le déballage. A l'expiration du délai de garantie les réparations occasionnelles sont à la charge de l'acheteur.

Volume de la garantie

L'appareil a été fabriqué avec soin, selon de sévères directives de qualité et il a été entièrement contrôlé avant la livraison. La garantie s'applique aux défauts de matériel ou aux défauts de fabrication.

Cette garantie ne s'applique pas aux consommables. Les pièces d'usure sont remplacées pendant les deux premières années à compter de la date d'achat. Cette garantie prend fin si le produit endommagé n'a pas été utilisé ou entretenu d'une façon conforme. Pour une utilisation appropriée du produit, il faut impérativement respecter toutes

les instructions citées dans le manuel de l'opérateur. Les actions et les domaines d'utilisation déconseillés dans la notice d'utilisation ou vis-à-vis desquels une mise en garde est émise, doivent absolument être évités. Le produit est conçu uniquement pour un usage privé et non pour un usage industriel. En cas d'emploi impropre et incorrect, de recours à la force et d'interventions entreprises et non autorisées par notre succursale, la garantie prend fin.

Les pièces détachées indispensables à l'utilisation du produit sont disponibles pendant la durée de la garantie du produit.

Article 1641 du Code civil

Le vendeur est tenu de la garantie à raison des défauts cachés de la chose vendue qui la rendent impropre à l'usage auquel on la destine, ou qui diminuent tellement cet usage que l'acheteur ne l'aurait pas acquise, ou n'en aurait donné qu'un moindre prix, s'il les avait connus.

Article 1648 1er alinéa du Code civil

L'action résultant des vices rédhibitoires doit être intentée par l'acquéreur dans un délai de deux ans à compter de la découverte du vice.

Marche à suivre dans le cas de garantie

Pour garantir un traitement rapide de votre demande, veuillez suivre les instructions suivantes :

- Tenez vous prêt à présenter, sur demande, le ticket de caisse et le numéro d'identification (IAN 337402_2001) comme preuve d'achat.
- Vous trouverez le numéro d'article sur la plaque signalétique.
- Si des pannes de fonctionnement ou d'autres manques apparaissent, prenez d'abord contact, par **téléphone** ou par **e-Mail**, avec le service après-vente dont les coordonnées sont indiquées ci-dessous. Vous recevrez alors des rensei-

gnements supplémentaires sur le déroulement de votre réclamation.

- En cas de produit défectueux vous pouvez, après contact avec notre service clients, envoyer le produit, franco de port à l'adresse de service après-vente indiquée, accompagné du justificatif d'achat (ticket de caisse) et en indiquant quelle est la nature du défaut et quand celui-ci s'est produit. Pour éviter des problèmes d'acceptation et des frais supplémentaires, utilisez absolument seulement l'adresse qui vous est donnée. Assurez-vous que l'expédition ne se fait pas en port dû, comme marchandises encombrantes, envoi express ou autre taxe spéciale. Veuillez renvoyer l'appareil, y compris tous les accessoires livrés lors de l'achat et prenez toute mesure pour avoir un emballage de transport suffisamment sûr.

Garantie - Belgique

Chère cliente, cher client,
Vous disposez sur cet article d'une garantie de 3 ans à compter de la date d'achat. En cas de manques constatés sur ce produit, vous disposez des droits légaux contre le vendeur du produit. Ces droits légaux ne sont pas limités par notre garantie présentée par la suite.

Conditions de garantie

Le délai de garantie débute avec la date d'achat. Veuillez conserver soigneusement le ticket de caisse original. En effet, ce document vous sera réclamé comme preuve d'achat. Si un défaut de matériel ou un défaut de fabrication se présente au cours des trois ans suivant la date d'achat de ce produit, nous réparons gratuitement ou remplaçons ce produit - selon notre choix. Cette garantie suppose que l'appareil défectueux et le justificatif d'achat (ticket de caisse) nous

soient présentés durant cette période de trois ans et que la nature du manque et la manière dont celui-ci est apparu soient explicités par écrit dans un bref courrier.

Si le défaut est couvert par notre garantie, le produit vous sera retourné, réparé ou remplacé par un neuf. Aucune nouvelle période de garantie ne débute à la date de la réparation ou de l'échange du produit.

Durée de garantie et demande légale en dommages-intérêts

La durée de garantie n'est pas prolongée par la garantie. Ce point s'applique aussi aux pièces remplacées et réparées. Les dommages et les manques éventuellement constatés dès l'achat doivent immédiatement être signalés après le déballage. A l'expiration du délai de garantie les réparations occasionnelles sont à la charge de l'acheteur.

Volume de la garantie

L'appareil a été fabriqué avec soin, selon de sévères directives de qualité et il a été entièrement contrôlé avant la livraison.

La prestation de garantie s'applique exclusivement aux vices de matériaux ou de fabrication. Cette garantie ne s'applique pas à l'usure normale des pièces d'usure (par ex. capacité de la batterie).

Cette garantie prend fin si le produit endommagé n'a pas été utilisé ou entretenu d'une façon conforme. Il en va de même pour des dommages provoqués par l'eau, le gel, la foudre ou le feu ou un transport inadapté. Pour une utilisation appropriée du produit, il faut impérativement respecter toutes les instructions citées dans le manuel de l'opérateur. Les actions et les domaines d'utilisation déconseillés dans la notice d'utilisation ou vis-à-vis desquels une mise en garde est émise, doivent absolument être évités.

Marche à suivre dans le cas de garantie

Pour garantir un traitement rapide de votre demande, veuillez suivre les instructions suivantes :

- Tenez vous prêt à présenter, sur demande, le ticket de caisse et le numéro d'identification (IAN 337402_2001) comme preuve d'achat.
- Vous trouverez le numéro d'article sur la plaque signalétique.
- Si des pannes de fonctionnement ou d'autres manques apparaissent, prenez d'abord contact, par **téléphone** ou par **e-Mail**, avec le service après-vente dont les coordonnées sont indiquées ci-dessous. Vous recevrez alors des renseignements supplémentaires sur le déroulement de votre réclamation.
- En cas de produit défectueux vous pouvez, après contact avec notre service clients, envoyer le produit, franco de port à l'adresse de ser-

vice après-vente indiquée, accompagné du justificatif d'achat (ticket de caisse) et en indiquant quelle est la nature du défaut et quand celui-ci s'est produit. Pour éviter des problèmes d'acceptation et des frais supplémentaires, utilisez absolument seulement l'adresse qui vous est donnée. Assurez-vous que l'expédition ne se fait pas en port dû, comme marchandises encombrantes, envoi express ou autre taxe spéciale. Veuillez renvoyer l'appareil, y compris tous les accessoires livrés lors de l'achat et prenez toute mesure pour avoir un emballage de transport suffisamment sûr.

Service Réparations

Vous pouvez, contre paiement, faire exécuter par notre service, des réparations **qui ne font pas partie de la garantie**. Nous vous enverrons volontiers un devis estimatif.

Nous ne pouvons traiter que des appareils qui ont été cor-

FR **BE**

rectement emballés et qui ont
envoyés suffisamment affran-
chis.

Attention: veuillez renvoyer à
notre agence de service votre
appareil nettoyé et avec une
note indiquant le défaut consta-
té.

Les appareils envoyés en port
dû - comme marchandises en-
combrantes, en envoi express
ou avec toute autre taxe spé-
ciale ne seront pas acceptés.
Nous exécutons gratuitement la
mise aux déchets de vos appa-
reils défectueux renvoyés.

Service-Center

FR

Service France

Tel.: 0800 919270

E-Mail: grizzly@lidl.fr

IAN 337402_2001

BE

Service Belgique

Tel.: 070 270 171

(0,15 EUR/Min.)

E-Mail: grizzly@lidl.be

IAN 337402_2001

Importateur

Veillez noter que l'adresse sui-
vante n'est pas une adresse de
service après-vente. Contactez
d'abord le service après-vente
cité plus haut.

Grizzly Tools GmbH & Co. KG

Stockstädter Straße 20

63762 Großostheim

Allemagne

www.grizzly-service.eu

Pièces de rechange/ Accessoires

Vous obtiendrez des pièces de rechange et des accessoires à l'adresse www.grizzly-service.eu

Si vous avez des problèmes lors du passage de la commande, merci d'utiliser le formulaire de contact. Pour toute autre question, adressez-vous au "Service-Center" (voir page 46).

Accumulateur

PAP 20 A1, 2,0 Ah.....	80001172
PAP 20 A3, 4,0 Ah.....	80001159

Chargeur

PLG 20 A1; 2,4 A; EU.....	80001337
PLG 20 A1; 2,4 A; UK.....	80001338
PLG 20 A3; 4,5 A; EU.....	80001323
PLG 20 A3; 4,5 A; UK.....	80001324
PDSLГ 20 A1; EU.....	80001339
PDSLГ 20 A1; UK.....	80001340

Inhoud

Inleiding	48
Gebruik	49
Algemene beschrijving	49
Omvang van de levering ..	49
Overzicht	49
Technische gegevens ...	49
Veiligheidsvoorschriften.....	50
Symbolen en pictogrammen	50
Algemene veiligheidsinstructies	51
Het apparaat bedienen	54
Accu verwijderen/plaatsen.....	54
Laadtoestand van de accu controleren	54
Verbruikte accu's.....	54
Opslag.....	55
Reiniging	55
Onderhoud	55
Afval/milieubescherming	55
Garantie	56
Reparatieservice	59
Service-Center	59
Importeur	59
Reserveonderdelen	60

Vertaling van de originele CE-conformiteitsverklaring..... 102

Inleiding

Hartelijk gefeliciteerd met de aankoop van uw nieuw apparaat. Daarmee hebt u voor een hoogwaardig product gekozen.

Dit apparaat werd tijdens de productie op kwaliteit gecontroleerd en aan een eindcontrole onderworpen. De functionaliteit van uw apparaat is bijgevolg verzekerd.



De gebruiksaanwijzing vormt een bestanddeel van dit product. Ze omvat belangrijke aanwijzingen voor veiligheid, gebruik en afvalverwijdering. Maak u vóór het gebruik van het product met alle bedienings- en veiligheidsinstructies vertrouwd. Gebruik het product uitsluitend zoals beschreven en voor de aangegeven toepassingsgebieden. Bewaar de handleiding goed

en overhandig alle documenten bij het doorgeven van het product mee aan derden.

Gebruik

De accu is compatibel met alle apparaten van de serie PARKSIDE X 20 V Team. De accu's mogen alleen met laders van de serie Parkside X 20 V TEAM worden geladen.

Elk ander gebruik kan leiden tot schade aan het apparaat en een ernstig risico voor de gebruiker. Dit apparaat is niet bedoeld voor commercieel gebruik. Bij commercieel gebruik vervalt de garantie.

De fabrikant is niet aansprakelijk voor schade die voortvloeit uit oneigenlijk gebruik of een foute bediening.

Algemene beschrijving



De afbeeldingen bevinden zich op de uitklappagina vooraan.

Omvang van de levering

- Accu
- Gebruiksaanwijzing



De lader is niet inbegrepen.

Zorg voor een reglementair voorgeschreven afvalverwijdering van het verpakkingsmateriaal.



Overzicht

- 1 Ontgrendelingsknop
- 2 Knop voor de laadindicator
- 3 Laadindicator
- 4 Accu

Technische gegevens

Accu (Li-Ion) PAP 20 A3

Batterijcellen	10
Nominale spanning.....	20 V==
Capaciteit	4,0 Ah
Energie	80 Wh
Temperatuur	max 50 °C
Laadproces	4 - 40 °C
Bedrijf.....	-20 - 50 °C
Opslag	0 - 45 °C

Deze accu mogen worden opgeladen met de volgende laders: PLG 20 A1, PLG 20 A3, PDSLIG 20 A1. Deze laders mogen volgende accu's laden: PAP 20 A1, PAP 20 A2, PAP 20 A3.

Een actuele lijst van de accu-compatibiliteit vindt u op: www.lidl.de/akku

Veiligheidsvoorschriften

Symbolen en pictogrammen

Symbolen in de gebruiksaanwijzing



Gevaarsymbool met informatie over de preventie van personen- of zaakschade.



Waarschuwbord met informatie voor het voorkomen van letsels door elektrische schok.



Aanduidingsteken met informatie over hoe u het apparaat beter kunt gebruiken.

Symbolen op de accu



Deze accu maakt deel uit van Parksider X 20 V TEAM



Gebruiksaanwijzing raadplegen.



Knop voor de laadtoestand-sindicador.



Werp de accu's niet in het huisvuil, het vuur of het water.



Stel de accu niet gedurende lange tijd bloot aan bezonning en leg ze niet op radiatoren (max. 50 °C).



Geef de accu's af op een inzamelplaats voor oude accu's, vanwaar ze naar een milieuvriendelijke recycling gebracht worden.



Machines horen niet bij huishoudelijk afval thuis.

Algemene veiligheidsinstructies



Opgelet! Bij het gebruik van elektrisch gereedschap dienen ter bescherming tegen een elektrische schok en tegen gevaar voor verwondingen en brand volgende essentiële veiligheidsmaatregelen getroffen te worden.

Zorgvuldig omgaan met en gebruiken van Accutoestellen

- **Laad de accu's uitsluitend op met laders die bij de reeks Parkside X 20 V TEAM behoren.** Een lader die voor een bepaald type accu bedoeld is, kan tot brandgevaar leiden als de lader voor andere accu's wordt gebruikt.
- **Gebruik alleen de daarvoor voorziene accu's in de elektrowerktuigen.** Het gebruik van andere accu's kan tot verwondingen en brandgevaar leiden.
- **Houd de niet-gebruikte accu uit de buurt van paperclips, munten, sleutels, nagels, schroeven of andere kleine metalen voorwerpen, die een overbrugging van de contacten zouden kunnen veroorzaken.** Een kortsluiting tus-

sen de accucontacten kan tot brandwonden of brand leiden.

- d) **Bij verkeerd gebruik kan vloeistof uit de accu vrijkomen. Vermijd contact daarmee. Bij toevallig contact met water afspoelen. Als de vloeistof in de ogen komt, moet u bovendien een arts consulteren.** Vrijkomende accuvloeistof kan tot geïrriteerde huid of brandwonden leiden.
- e) **Gebruik geen beschadigde of gemodificeerde accu.** Beschadigde of gemodificeerde accu's kunnen zich onverwacht gedragen en brand, explosies en lichamelijk letsel veroorzaken.
- f) **Stel een accu niet bloot aan brand of te hoge temperaturen.** Brand of temperaturen boven 130 °C kunnen een explosie veroorzaken.

- g) **Volg alle aanwijzingen voor het laden op en laad de accu of het accugereedschap nooit buiten het in de gebruiksaanwijzing aangegeven temperatuurbereik.** Foutief laden of laden buiten het toegelaten temperatuurbereik kan de accu vernielen en het brandgevaar verhogen.

Service

- **Verricht nooit onderhoud aan beschadigde accu's.** Alle onderhoud aan accu's zou alleen door de fabrikant of een geautoriseerde serviceorganisatie moeten worden verricht.

Speciale veiligheidsinstructies voor accugereedschap

- **Garandeer dat het toestel uitgeschakeld**

is vooraleer u de accu aanbrengt. Het aanbrengen van een accu in een electrowerktuig dat ingeschakeld is, kan tot ongevallen leiden.

- **Laad uw batterijen uitsluitend binnenshuis op omdat het laadtoestel enkel daarvoor bestemd is.**
- **Om het risico voor een elektrische schok te verminderen, trekt u de stekker van het laadtoestel uit het stopcontact voordat u het reinigt.**
- **Stel de accu/het electrowerktuig/het toestel niet gedurende lange tijd bloot aan bezonning en leg ze niet op radiatoren.** Hitte beschadigt de accu en er bestaat explosiegevaar.
- **Laat een verwarmde accu voor het laden afkoelen.**

- **Open de accu niet en vermijd een mechanische beschadiging van de accu.** Er bestaat gevaar voor kortsluiting en er kunnen dampen vrijkomen die de luchtwegen prikkelen. Zorg voor frisse lucht en maak gebruik van extra medische hulp.
- **Gebruik geen toebehoren dat niet door PARKSIDE is aanbevolen.** Dat kan namelijk leiden tot elektrische schok of brand.

i **Neem ook de veiligheidsinstructies en instructies voor het laden in acht, die vermeld staan in de gebruiksaanwijzing van uw lader en uw gereedschap van de serie Parkside X 20 V Team.**

Het apparaat bedienen

Accu verwijderen/plaatsen



Steek de accu pas in het apparaat wanneer het accu-werktuig klaar voor gebruik is.

Er bestaat gevaar voor verwondingen!

1. Om de accu uit het apparaat te verwijderen (4), drukt u op de ontgrendelknop (1) van de accu en trekt u de accu eruit.
2. Om de accu te plaatsen (4), schuift u de accu langs de geleidingsrail in het apparaat. De accu klikt hoorbaar vast.

Laadtoestand van de accu controleren

De laadindicator (3) geeft de laadtoestand van de accu (4) aan.

Druk op de toets van de laadindicator (2) op de accu.

De laadtoestand van de accu wordt aangeduid met de betreffende leds die beginnen te branden.

Drie leds branden (rood, oranje en groen):

Accu geladen

Twee leds branden (rood en oranje):

Accu gedeeltelijk geladen

Eén led brandt (rood):

Accu moet worden geladen



Laad de accu (4) op wanneer alleen nog de rode led van de laadindicator (3) brandt.

Verbruikte accu's

- Een beduidend kortere bedrijfstijd ondanks het opladen, betekent dat de accu is verbruikt en moet worden vervangen. Gebruik uitsluitend

tend een reserve-accu die u via de klantendienst kunt verkrijgen.

- Neem in elk geval de geldende veiligheidsinstructies alsook de milieuvoorschriften en -instructies in acht (zie „Afvoer/ milieubescherming“).

Opslag

- Neem de accu uit het apparaat als u het apparaat gedurende langere tijd niet zult gebruiken (bv. tijdens de winter).
- Bewaar de accu in halfgeladen toestand. Als u de accu voor langere tijd opbergt, dan moeten twee tot drie leds branden.
- Controleer tijdens een langdurige opslag de laadtoestand ongeveer elke 3 maanden en laad de accu indien nodig bij.
- Bewaar de accu bij een temperatuur van 0 °C tot 45 °C. Vermijd extreme

koude of hitte tijdens de opslag, om een aantasting van de werking van de accu te voorkomen.

Reiniging

Reinig de accu met een droge doek of met een borsteltje. Gebruik geen water of metalen voorwerpen.

Onderhoud

Het apparaat is onderhoudsvrij.

Afval/milieubescher- ming

Neem de accu uit het apparaat en lever de accu en verpakking in voor een milieuvriendelijke verwerking. Voer het verpakkingsmateriaal af zoals réglementair voorgeschreven.



Elektrische apparaten horen niet thuis bij het huisvuil.



Li-ion

Werp de accu niet bij het huisvuil, in het vuur (ontploffingsgevaar) of in het water. Beschadigde accu's kunnen het milieu en uw gezondheid schaden als er giftige dampen of vloeistoffen ontsnappen.

- Defecte of gebruikte accu's moeten volgens richtlijn 2006/66/EG gerecycled worden.
- Geef het apparaat en de lader af bij een recycling-centrum. De gebruikte kunststoffen en metalen delen kunnen naar soort worden gescheiden voor recycling. Vraag ons service-center om advies.
- Voer accu's in ontladen toestand af. We raden aan om de polen af te dekken met kleefband, om kortsluiting te voorkomen. Open de accu niet.
- Voer accu's af volgens de plaatselijke voorschriften. Breng accu's binnen bij een

inzamelpunt voor oude accu's, waar ze voor milieuvriendelijke recyclage worden verwerkt. Vraag hiervoor raad bij uw plaatselijke afvalmaatschappij of bij ons service-center.

- De afvoer van uw ingezonden defecte apparaten voeren we gratis uit.

Garantie

Geachte cliënte, geachte klant, U ontvangt op dit apparaat een garantie van 3 jaar vanaf datum van aankoop. Ingeval van gebreken aan dit product heeft u tegenover de verkoper van het product wettelijke rechten. Deze wettelijke rechten worden door onze hierna beschreven garantie niet beperkt.

Garantievoorwaarden

De garantietermijn begint met de datum van aankoop. Gelieve de originele kassabon goed te bewaren. Dit document wordt als bewijs van de

aankoop benodigd.

Indien er zich binnen drie jaar, te rekenen vanaf de datum van aankoop van dit product, een materiaal- of fabricagefout voordoet, wordt het product door ons – naar onze keuze – voor u gratis gerepareerd of vervangen. Deze garantievergoeding stelt voorop dat binnen de termijn van drie jaar het defecte apparaat en het bewijs van aankoop (kassabon) voorgelegd en dat schriftelijk kort beschreven wordt, waarin het gebrek bestaat en wanneer het zich voorgedaan heeft.

Als het defect door onze garantie gedekt is, krijgt u het gerepareerde of een nieuw product terug. Met herstelling of uitwisseling van het product begint er geen nieuwe garantieperiode.

Garantieperiode en wettelijke kwaliteitsgarantie

De garantieperiode wordt door de garantievergoeding niet verlengd. Dit geldt ook voor vervangen en gerepareerde

onderdelen. Eventueel al bij de aankoop bestaande beschadigingen en gebreken moeten onmiddellijk na het uitpakken gemeld worden. Na het verstrijken van de garantieperiode tot stand komende reparaties worden tegen verplichte betaling van de kosten uitgevoerd.

Omvang van de garantie

Het apparaat werd volgens strikte kwaliteitsrichtlijnen zorgvuldig geproduceerd en vóór aflevering nauwgezet getest.

De garantie geldt alleen voor materiaal- of fabricagefouten. Deze garantie geldt niet voor normale slijtage van slijtagedelen (bijv. accucapaciteit). Deze garantie valt weg wanneer het product beschadigd, niet oordeelkundig gebruikt of niet onderhouden werd. Evenzo voor schade veroorzaakt door water, vorst, bliksem en vuur of verkeerd transport. Voor een vakkundig gebruik van het product dienen alle in de gebruiksaanwijzing vermelde aan-

wijzingen nauwgezet in acht genomen te worden. Gebruiksdoeleinden en handelingen, die in de gebruiksaanwijzing afgeraden worden of waarvoor gewaarschuwd wordt, dienen onvoorwaardelijk vermeden te worden.

Het product is uitsluitend voor het privé- en niet voor het commerciële gebruik bestemd. Bij een verkeerde of onoordeelkundige behandeling, toepassing van geweld en bij ingrepen, die niet door het door ons geautoriseerde servicefiliaal doorgevoerd werden, valt de garantie weg.

Afhandeling ingeval van garantie

Gelieve aan de volgende aanwijzingen gevolg te geven om een snelle behandeling van uw verzoek te garanderen:

- Gelieve voor alle aanvragen de kassabon en het artikelnummer (IAN 337402_2001) als bewijs van de aankoop klaar te houden.
- Gelieve het artikelnummer uit het typeplaatje.
- Indien er zich functiefouten of andere gebreken voordien, contacteert u in eerste instantie de hierna vernoemde serviceafdeling **telefonisch** of per **e-mail**. U krijgt dan bijkomende informatie over de afhandeling van uw klacht.
- Een als defect geregistreerd product kunt u, na overleg met onze klantenservice, mits toevoeging van het bewijs van aankoop (kassabon) en de vermelding, waarin het gebrek bestaat en wanneer het zich voorgedaan heeft, voor u franco naar het u medegedeelde serviceadres zenden. Om problemen bij de acceptatie en extra kosten te vermijden, maakt u onvoorwaardelijk uitsluitend gebruik van het adres, dat u medegedeeld wordt. Zorg ervoor dat de verzending niet ongefrankeerd, als volumegoed, per expresse of via een andere

speciale verzendingswijze plaatsvindt. Gelieve het apparaat met inbegrip van alle bij de aankoop bijgeleverde accessoires in te zenden en voor een voldoende veilige transportverpakking te zorgen.

Reparatieservice

U kunt reparaties, **die niet onder de garantie vallen**, tegen berekening door ons servicefiliaal laten doorvoeren. Zij maakt graag voor u een kostenraming op.

Wij kunnen uitsluitend apparaten behandelen, die voldoende verpakt en gefrankeerd ingezonden werden.

Opgelet: Gelieve uw apparaat gereinigd en met een aanwijzing op het defect naar ons servicefiliaal te zenden.

Ongefrankeerd – als volume-goed, per expresse of via een andere speciale verzendingswijze – ingezonden apparaten worden niet geaccepteerd. De afvalverwerking van uw

defecte ingezonden apparaten voeren wij gratis door.

Service-Center



Service Nederland

Tel.: 0900 0400223

(0,10 EUR/Min.)

E-Mail: grizzly@lidl.nl

IAN 337402_2001



Service België

Tel.: 070 270 171

(0,15 EUR/Min.)

E-Mail: grizzly@lidl.be

IAN 337402_2001

Importeur

Gelieve in acht te nemen dat het volgende adres geen serviceadres is. Contacteer in eerste instantie het hoger vermelde servicecenter.

Grizzly Tools GmbH & Co. KG

Stockstädter Straße 20
DE-63762 Großostheim
DUITSLAND

www.grizzly-service.eu

Reserveonderdelen

Reserveonderdelen en accessoires verkrijgt u op www.grizzly-service.eu

Ondervindt u problemen bij het orderproces, gebruik dan het contactformulier. Bij andere vragen neemt u contact op met het "Service-Center" (zie pag. 59).

Accu

PAP 20 A1, 2,0 Ah.....	80001172
PAP 20 A3, 4,0 Ah.....	80001159

Lader

PLG 20 A1; 2,4 A; EU.....	80001337
PLG 20 A1; 2,4 A; UK	80001338
PLG 20 A3; 4,5 A; EU.....	80001323
PLG 20 A3; 4,5 A; UK	80001324
PDSLГ 20 A1; EU.....	80001339
PDSLГ 20 A1; UK.....	80001340

Spis treści

Wstęp	61
Użytkowanie zgodne z przeznaczeniem	62
Opis ogólny	62
Zawartość opakowania ...	62
Zestawienie	62
Dane techniczne	62
Uwagi dotyczące bezpieczeństwa	63
Symbole i piktogramy	63
Ogólne wskazówki bezpieczeństwa	64
Obsługa.....	67
Wymywanie/wkładanie akumulatora	67
Sprawdzanie stanu naładowania akumulatora	67
Zużyte akumulatory	68
Przechowywanie	68
Czyszczenie.....	69
Konserwacja.....	69
Utylizacja/ochrona środowiska.....	69
Gwarancja.....	70
Serwis naprawczy	72
Service-Center	73
Importer	73
Części zamienne / Akcesoria	73

Tłumaczenie

oryginalnej deklaracji zgodności WE..... 103

Wstęp

Gratulujemy zakupu nowego urządzenia. Zdecydowali się Państwo na zakup wartościowego produktu. Niniejsze urządzenie sprawdzono w trakcie produkcji pod kątem jakości, a także dokonano jego kontroli ostatecznej. W ten sposób zapewniona jest jego sprawność.



Instrukcja obsługi jest częścią składową produktu. Zawiera ona ważne wskazówki dotyczące bezpieczeństwa, eksploatacji i utylizacji. Przed rozpoczęciem użytkowania produktu należy się zapoznać ze wszystkimi wskazówkami dotyczącymi obsługi i bezpieczeństwa. Produkt należy użytkować tylko zgodnie z opisem i podanym przeznaczeniem. Instrukcję należy przechowywać starannie, a w przypadku przekazania pro-

duktu osobom trzecim należy dostarczyć nabywcy kompletną dokumentację.

Użytkowanie zgodne z przeznaczeniem

Akumulator jest kompatybilny ze wszystkimi urządzeniami serii Parkside X 20 V Team. Akumulatory można ładować tylko za pomocą ładowarek z serii Parkside X 20 V TEAM. Każdy inny sposób użycia może doprowadzić do uszkodzenia urządzenia i stanowić poważne zagrożenie dla użytkownika. To urządzenie nie nadaje się do użytku profesjonalnego. W przypadku użytkowania komercyjnego gwarancja przestaje obowiązywać. Producent nie odpowiada za szkody spowodowane użyciem niezgodnym z przeznaczeniem urządzenia lub jego nieprawidłową obsługą.

Opis ogólny



Ilustracje znajdują się na przedniej rozkładanej stronie.

Zawartość opakowania

- Akumulator
- Instrukcja obsługi



Ładowarka nie jest dołączona do zestawu.

Prawidłowo posegreguj i usuń materiały opakowania.

A Zestawienie

- 1 Przycisk zwalniający
- 2 Przycisk wskaźnika stanu naładowania akumulatora
- 3 Wskaźnik stanu naładowania akumulatora
- 4 Akumulator

Dane techniczne

Akumulator (litowo-jonowy) PAP 20 A3

Liczba ogniów akumulatora ..	10
Napięcie znamionowe	20 V==
Pojemność	4,0 Ah
Energia	80 Wh
Temperatura	maks. 50 °C
Ładowanie	4 - 40 °C
Praca	-20 - 50 °C
Przechowywanie	0 - 45 °C

Ten akumulator może być ładowany za pomocą następujących ładowarek: PLG 20 A1, PLG 20 A3, PDSLK 20 A1.

Te ładowarki służą do ładowania poniższych akumulatorów: PAP 20 A1, PAP 20 A2, PAP 20 A3.

Aktualna lista kompatybilnych akumulatorów znajduje się na stronie: www.lidl.de/akku

Uwagi dotyczące bezpieczeństwa

Symbole i piktogramy

Symbole użyte w instrukcji



Znak zagrożenia z informacjami dotyczącymi ochrony przed obrażeniami ciała lub uszkodzami rzeczowymi.



Znak zagrożenia z informacjami dotyczącymi zapobiegania szkodom osobowym na skutek porażenia prądem elektrycznym.



Znak informacyjny z informacją dla lepszej obsługi urządzenia.

Symbole na akumulatorze



Akumulator jest częścią serii Parkside X 20 V TEAM.



Proszę uważnie przeczytać instrukcję obsługi.



Przycisk wskaźnika stanu naładowania akumulatora.



Akumulatora nie wyrzucać do śmieci domowych, ognia lub wody.



Nie narażać akumulatora na dłuższe, silne oddziaływanie promieni słonecznych, nie kłaść baterii na grzejnikach (maks. 50 °C).



Urządzeń elektrycznych nie należy wyrzucać razem ze śmieciami domowymi.



Akumulatory oddać do punktu zbiórki starych baterii, skąd zostaną przekazane do ponownego przetworzenia w sposób przyjazny dla środowiska.

Ogólne wskazówki bezpieczeństwa



UWAGA! Przy korzystaniu z narzędzi elektrycznych należy przestrzegać podanych poniżej podstawowych środków bezpieczeństwa, zabezpieczających przed porażeniem prądem elektrycznym, zranieniem i pożarem.

Uważne obchodzenie się z urządzeniami napędzanymi akumulatorami i ich stosowanie

- Ładuj akumulatory tylko za pomocą ładowarek należących do serii Parkside X 20 V Team. Używanie ładowarki przystosowanej do określonego rodzaju akumulatorów z innymi akumulatorami grozi pożarem.

- **Stosuj w urządzeniach elektrycznych tylko przystosowane do nich akumulatory.** Używanie innych akumulatorów może prowadzić do zranień i pożaru.
- **Trzymaj nieużywane akumulatory z daleka od spinaczy biurowych, monet, kluczy, gwoździ, śrub i innych drobnych przedmiotów metalowych, które mogłyby spowodować połączenie biegunów.** Zwarcie między biegunami akumulatora może spowodować oparzenia lub pożar.
- **Nieprawidłowe stosowanie może doprowadzić do wycieku elektrolitu z akumulatora.** Unikaj kontaktu z elektrolitem. Jeżeli elektrolit zetknął się z oczami, umyj oczy wodą. Jeżeli elektrolit dostał się do oka, skorzystaj dodatkowo z pomocy lekarskiej. Wyciekający z akumulatora elektrolit może spowodować podrażnienia skóry lub oparzenia.
- **Nie używaj uszkodzonego lub zmienionego akumulatora.** Uszkodzone lub zmienione akumulatory mogą zachowywać się nieprzewidywalnie i spowodować pożar, wybuch lub obrażenia ciała.
- **Nie wystawiaj akumulatora na działanie ognia lub wysokich temperatur.** Ogień lub temperatury powyżej 130 °C mogą spowodować wybuch.
- **Przestrzegaj wszystkich instrukcji ładowania i nigdy nie ładuj akumulatora lub narzędzia akumulatorowego poza zakresem temperatur podanym w instrukcji obsługi.** Niewłaściwe łado-

wanie lub ładowanie poza dopuszczalnym zakresem temperatur może zniszczyć akumulator i zwiększyć niebezpieczeństwo pożaru.

Serwis

- **Nigdy nie wykonuj konserwacji uszkodzonych akumulatorów.** Wszystkie czynności konserwacyjne przy akumulatorach powinny być wykonywane tylko przez producenta lub autoryzowane punkty serwisowe.

Specjalne zasady bezpieczeństwa dotyczące urządzeń zasilanych akumulatorami

- **Upewnij się, że urządzenie jest wyłączone podczas instalowania akumulatora.** Instalowanie

akumulatora w urządzeniu elektrycznym podłączonym do sieci elektrycznej może spowodować wypadek.

- **Ładuj akumulatory tylko wewnątrz pomieszczeń, ponieważ ładowarka jest przeznaczona tylko do takiego ładowania.** Istnieje niebezpieczeństwo wybuchu.
- **Aby zmniejszyć ryzyko porażenia prądem elektrycznym, zawsze odłączaj wtyczkę ładowarki od gniazdka elektrycznego, zanim zaczniesz jej czyszczenie.**
- **Nie wystawiaj narzędzia elektrycznego przez dłuższy czas na silne promieniowanie słoneczne i nie kładź go na kaloryferze.** Gorąco może spowodować uszkodzenie akumulatora i wybuch.
- **Przed rozpoczęciem**

ładowania zaczekaj, aż nagrany akumulator ostygnie.

- **Nie otwieraj akumulatora i chroń go przed mechanicznymi uszkodzeniami.** Niebezpieczeństwo zwarcia i wydzielenia par drażniących drogi oddechowe. Zadbaj o dopływ świeżego powietrza i dodatkowo skorzystaj z pomocy lekarskiej.
- **Nie używaj akcesoriów, które nie są zalecane przez PARKSIDE.** Może to spowodować porażenie elektryczne lub pożar.

i Należy również instrukcji przestrzegać uwag dotyczących bezpieczeństwa i wskazówek dotyczących ładowania podanych w instrukcji obsługi ładowarki praz narzędzia serii Parkside X 20 V Team.

Obsługa

Wymywanie/wkładanie akumulatora

i Akumulator należy umieszczać w urządzeniu dopiero wtedy, gdy narzędzie akumulatorowe jest gotowe do użycia. Występuje niebezpieczeństwo obrażeń ciała!

1. Aby wyjąć akumulator (4) z urządzenia, naciśnij przycisk zwalniający (1) na akumulatorze i wyjmij akumulator.
2. Aby włożyć akumulator (4), wsuń akumulator do urządzenia po przewodnicy szynowej. Słychać jego zatrzaśnięcie.

Sprawdzanie stanu naładowania akumulatora

Wskaźnik stanu naładowania (3) sygnalizuje poziom naładowania akumulatora (4). Naciśnij przycisk wskaźnika

stanu naładowania (2) na akumulatorze.

Stan naładowania akumulatora sygnalizowany jest zaświeceniem się odpowiedniej diody.

Gdy świecą się 3 diody LED (czerwona, pomarańczowa i zielona): akumulator jest naładowany

Gdy świecą się 2 diody LED (czerwona i pomarańczowa): akumulator jest częściowo naładowany

Gdy świeci się 1 dioda (czerwona): akumulator wymaga ładowania



Naładuj akumulator (4), gdy na wskaźniku stanu naładowania (3) świeci się już tylko czerwona dioda LED.

Zużyte akumulatory

- Znaczne skrócenie czasu pracy pomimo naładowania sygnalizuje, że akumulator jest zużyty i należy go wymienić. Używaj tylko

zamiennego akumulatora, dostępnego w naszym dziale serwisowym.

- Zawsze przestrzegaj aktualnie obowiązujących założeń bezpieczeństwa oraz przepisów i wskazówek dotyczących ochrony środowiska (patrz „Utylizacja/ochrona środowiska”).

Przechowywanie

- Przed dłuższym okresem przechowywania (np. przed zimą) wyjmij akumulator z urządzenia.
- Akumulator przechowuj tylko w stanie częściowo naładowanym. Podczas dłuższego przechowywania powinny świecić się 2 do 3 diod LED.
- W okresie dłuższego przechowywania należy co 3 miesiące kontrolować stan naładowania akumulatora i w razie potrzeby doładować.
- Akumulator należy przechowywać w temperaturze między 0 °C a 45 °C.

Podczas przechowywania unikać ekstremalnie niskich lub wysokich temperatur, aby akumulator nie stracił swojej wydajności.



Nie wyrzucaj akumulatora do śmieci domowych, ognia (ryzyko wybuchu) lub wody. Uszkodzone akumulatory mogą szkodzić środowisku naturalnemu i zdrowiu ludzi, jeśli wydadzą się z nich trujące opary lub ciecze.

Czyszczenie

Oczyść akumulator suchą szmatką lub pędzlem. Nie używaj wody ani metalowych przedmiotów.

Konserwacja

Urządzenie jest bezobsługowe.

Utylizacja/ochrona środowiska

Wyjmij akumulator z urządzenia; akumulator oraz opakowanie oddaj do punktu recyklingu odpadów. Materiały opakowaniowe usuń zgodnie z przepisami.



Urządzeń elektrycznych nie należy wyrzucać razem ze śmieciami domowymi.

- Uszkodzone lub zużyte akumulatory należy przekazywać do recyklingu zgodnie z dyrektywą 2006/66/WE.
- Urządzenie i ładowarkę oddaj do punktu recyklingu. Zastosowane elementy z tworzywa sztuczne i metali można posortować według rodzajów odpadów i w ten sposób przekazać do punktu recyklingu. Odpowiednie informacje można uzyskać w naszym Dziale Obsługi.
- Akumulatory należy utylizować w stanie rozładowanym. Zalecamy zastąpienie biegunów kawałkiem taśmy klejącej w celu ochrony przed ewentualnym zwar-

ciem. Nie otwieraj akumulatora.

- Akumulatory utylizuj zgodnie z lokalnymi przepisami. Akumulatory należy oddać w punkcie zbiórki zużytych baterii, skąd zostaną przekazane do ponownego przetworzenia w sposób przyjazny dla środowiska. O szczegóły pytaj w najbliższym zakładzie utylizacji odpadów lub w naszym Dziale Obsługi.
- Utylizację przestanych przez Ciebie uszkodzonych urządzeń wykonujemy bezpłatnie.

Gwarancja

Szanowna Klientko, Szanowny Kliencie,
na niniejszy artykuł udzielamy 3-letniej gwarancji od daty zakupu.
W przypadku wad tego produktu przysługują Państwu ustawowe prawa w stosunku do sprzedawcy produktu. Prawa te nie są ograniczone przez

naszą przedstawioną niżej gwarancję.

Warunki gwarancji

Okres gwarancji rozpoczyna się z datą zakupu. Prosimy zachować oryginalny paragon. Będzie on potrzebny jako dowód zakupu.

Jeśli w okresie trzech lat od daty zakupu tego produktu wystąpi wada materiałowa lub fabryczna, produkt zostanie – wedle naszego wyboru – bezpłatnie naprawiony lub wymieniony. Gwarancja zakłada, że w okresie trzech lat uszkodzone urządzenie zostanie przestane wraz z dowodem zakupu (paragonem) z krótkim opisem, gdzie wystąpiła wada i kiedy się pojawiła.

Jeśli defekt jest objęty naszą gwarancją, otrzymają Państwo z powrotem naprawiony lub nowy produkt. Wraz z wymianą urządzenia lub ważnej części, zgodnie z art. 581 § 1 aktualnej wersji Kodeksu cywilnego, okres gwarancji rozpoczyna się od nowa.

Okres gwarancji i ustawowe roszczenia z tytułu wad

Okres gwarancji nie wydłuża się z powodu świadczenia gwarancyjnego. Obowiązuje to również dla wymienionych lub naprawionych części. Ewentualne uszkodzenia i wady istniejące już w momencie zakupu należy zgłosić niezwłocznie po rozpakowaniu. Naprawy przypadające po upływie okresu gwarancji są odpłatne.

Zakres gwarancji

Urządzenie wyprodukowano z zachowaniem staranności zgodnie z surowymi normami jakościowymi i dokładnie sprawdzono przed wysyłką.

Świadczenia gwarancyjne dotyczą wyłącznie wad materiałowych i produkcyjnych. Niniejsza gwarancja nie obejmuje normalnego zużycia części szybko zużywających się (np. pojemność akumulatora). Gwarancja przepada, jeśli

produkt został uszkodzony, nie był zgodnie z przeznaczeniem użytkowany i konserwowany. Gwarancja nie dotyczy również szkód związanych z zalaniem, mrozem, uderzeniem pioruna, pożarem lub niewłaściwym transportem. Użytkownik nie zgodzie z przeznaczeniem wiąże się z przestrzeganiem wszystkich wskazówek zawartych w instrukcji obsługi. Należy bezwzględnie unikać zastosowań i działań, których odradza się lub przed którymi ostrzega się w instrukcji obsługi.

Produkt jest przeznaczony do użytku prywatnego, a nie komercyjnego. W przypadku niewłaściwego i nieodpowiedniego obchodzenia się z urządzeniem, stosowania „na siłę” i zabiegów, które nie zostały przeprowadzone przez nasz autoryzowany oddział, gwarancja wygasa.

Realizacja w przypadkach objętych gwarancją

Aby zagwarantować szybkie

przetworzenie Państwa sprawy, prosimy o przestrzeganie poniższych wskazówek:

- W przypadku wszelkich zapytań prosimy o przygotowanie paragonu i numeru identyfikacyjnego jako dowodu zakupu (IAN 337402_2001).
- Numer artykułu znajduje się na tabliczce znamionowej.
- W przypadku wystąpienia usterek lub innych wad prosimy o skontaktowanie się z wymienionym niżej działem serwisowym **telefonicznie** lub **mailowo**. Uzyskaj Państwo wówczas szczegółowe informacje na temat realizacji reklamacji.
- Uszkodzony produkt mogą Państwo wysłać po skontaktowaniu się z naszym działem obsługi klienta, załączając dowód zakupu (paragon) i określając, na czym polega wada i kiedy wystąpiła, bezpłatnie na podany adres serwisu. Aby uniknąć problemów z odbiorem i dodatkowych kosz-

tów, prosimy o wysłanie przesyłki na adres, który Państwu podano. Należy się upewnić, żeby wysyłka nie nastąpiła odpłatnie, jako ponadwymiarowa, ekspresowo lub na innych specjalnych warunkach. Prosimy o przesłanie urządzenia wraz ze wszystkimi częściami wyposażenia otrzymanymi przy zakupie i zadbanie o wystarczająco bezpieczne opakowanie.

Serwis naprawczy

Naprawy, **które nie są objęte gwarancją**, można zlecić odpłatnie w naszym oddziale serwisowym. Serwis sporządzi Państwu kosztorys naprawy. Podejmujemy się wyłącznie naprawy urządzeń, które zostały prawidłowo zapakowane i ofrankowane.

Uwaga: Prosimy o przesłanie czystego urządzenia ze wskazaniem usterki.

Urządzenia przesłane dla nas odpłatnie, jako przesyłka

ponadwymiarowa, ekspresowa lub na innych warunkach specjalnych, nie zostaną odebrane.

Utylizację przesłanych do nas uszkodzonych urządzeń przeprowadzamy bezpłatnie.

Service-Center



Serwis Polska

Tel.: 22 397 4996

E-Mail: grizzly@lidl.pl

IAN 337402_2001

Importer

Prosimy mieć na uwadze, że poniższy adres nie jest adresem serwisu. Prosimy o kontakt z wymienionym wyżej centrum serwisowym.

Grizzly Tools GmbH & Co. KG

Stockstädter Straße 20

DE-63762 Großostheim

NIEMCY

www.grizzly-service.eu

Części zamienne / Akcesoria

Części zamienne i akcesoria można zakupić na www.grizzly-service.eu

W przypadku problemów z zamawianiem należy skorzystać z formularza kontaktowego. W razie kolejnych pytań należy zwracać się do „Service-Center” (patrz strona 73).

Akumulator	PAP 20 A1, 2,0 Ah.....	80001172
	PAP 20 A3, 4,0 Ah.....	80001159
Ładowarka	PLG 20 A1; 2,4 A; EU	80001337
	PLG 20 A1; 2,4 A; UK	80001338
	PLG 20 A3; 4,5 A; EU	80001323
	PLG 20 A3; 4,5 A; UK	80001324
	PDSLГ 20 A1; EU.....	80001339
	PDSLГ 20 A1; UK	80001340

Obsah

Úvod.....	74
Účel použití	75
Obecný popis.....	75
Rozsah dodávky	75
Přehled	75
Technická data.....	75
Bezpečnostní pokyny ..	76
Symboly a piktogramy	76
Obecné bezpečnostní pokyny	77
Obsluha.....	80
Vyjmutí/vložení akumulátoru	80
Kontrola stavu nabití akumulátoru	80
Spotřebované akumulátory	80
Skladování	81
Čištění.....	81
Údržba	81
Likvidace/ ochrana životního prostředí.....	81
Záruka	82
Opravná	84
Service-Center	85
Dovozce	85
Náhradní díly	85

Překlad originálního prohlášení o shodě CE.....	104
--	------------

Úvod

Blahopřejeme vám ke koupi vašeho nového přístroje. Rozhodli jste se pro vysoce kvalitní výrobek.

Kvalita tohoto přístroje byla kontrolována během výroby a byla provedena také závěrečná kontrola. Tím je zaručena funkčnost přístroje.



Návod k obsluze je součástí tohoto výrobku. Obsahuje důležité pokyny týkající se bezpečnosti, používání a likvidace. Před použitím výrobku se seznamte se všemi pokyny k obsluze a bezpečnosti. Výrobek používejte jen k popsáním účelům a v rámci uvedených oblastí použití. Návod dobře uschovejte a při předávání výrobku třetímu předejte i všechny podklady.

Účel použití

Akumulátor je kompatibilní se všemi přístroji PARKSIDE X 20 V Teams. Akumulátory se smí nabíjet pouze nabíječkami série Parkside X 20 V TEAM. Při jakémkoliv jiném použití může dojít k poškození zařízení a uživatel může být vystaven vážnému nebezpečí. Tento přístroj není vhodný pro komerční využití. Při řemeslném použití záruka zaniká.

Výrobce neručí za škody způsobené nesprávným použitím nebo nesprávnou obsluhou.

Obecný popis



Obrázky naleznete na přední rozkládací stránce.

Rozsah dodávky

- Akumulátor
- Návod k obsluze



Nabíječka není součástí dodávky.

Obalový materiál řádně zlikvidujte.

A Přehled

- 1 Odblokovací tlačítko
- 2 Tlačítko ukazatele stavu nabití
- 3 Ukazatel stavu nabití
- 4 Akumulátor

Technická data

Akumulátor (Li-Ion)

..... **PAP 20 A3**

Bateriové články	10
Jmenovité napětí	20 V \equiv
Kapacita	4,0 Ah
Energie	80 Wh
Teplota	max 50 °C
Nabíjecí proces	4 - 40 °C
Provoz	-20 - 50 °C
Skladování	0 - 45 °C

Tento akumulátor se smí nabíjet následujícími nabíječkami:

PLG 20 A1, PLG 20 A3,
PDSLK 20 A1.

Tyto nabíječky mohou nabíjet následující akumulátory:

PAP 20 A1, PAP 20 A2,
PAP 20 A3.

Aktuální seznam kompatibility akumulátorů najdete na: www.lidl.de/akku

Bezpečnostní pokyny

Symbole a piktogramy

Symbole v návodu



Výstražné značky s údaji k zabránění škodám na zdraví nebo věcným škodám.



Označení nebezpečí s informacemi o zabránění zranění osob v důsledku zasažení elektrickým proudem.



Informační značka s informacemi pro lepší manipulaci s přístrojem.

Grafické značky na akumulátoru



Tento akumulátor je součástí Parksider X 20 V TEAM



Před použitím přístroje si pozorně přečtěte návod k obsluze.



Tlačítko ukazatele stavu nabití.



Li-Ion

Nevyhazujte akumulátory do domácího odpadu, do ohně anebo do vody.



Nevystavujte akumulátor / nástroj delší dobu silnému slunečnímu záření a neodkládejte tyto na vyhřívací tělesa (max. 50 °C).



Odevzdejte akumulátory ve sběrně pro staré baterie, kde se přivedou k recyklaci s ohledem na životní prostředí.



Elektrické přístroje nepatří do domácího odpadu.

Obecné bezpečnostní pokyny



Pozor! Při použití elektrických zařízení je nutné v rámci ochrany proti úrazu el. proudem, zranění a požáru nutné respektovat níže uvedená základní bezpečnostní opatření:

Pečlivé zacházení s akumulátorovými nástroji a jejich používání

- Akumulátory nabíjejte pouze v nabíječkách,

určených pro sérii Parkside X 20 V Team. Použije-li se nabíječka určená pro určitý typ akumulátorů s jiným typem akumulátoru, hrozí nebezpečí požáru.

- **V elektrických nástrojích používejte pouze pro ně určené akumulátory.** Použití jiných akumulátorů může vést k poraněním a k nebezpečí požáru.
- **Udržujte nepoužívané akumulátory vzdáleně od kancelářských sponek, mincí, klíčů, hřebíků, šroubů anebo jiných malých kovových předmětů, které by mohly zapříčinit přemostění kontaktů.** Zkrat mezi kontakty akumulátoru může mít za následek popálení nebo oheň.
- **Při nesprávném používání může z akumulátoru unikat tekutina.**

Vyvarujte se kontaktu s ní. Při náhodném kontaktu opláchněte vodou. Když se tato tekutina dostane do očí, přídavně vyhledejte lékařskou pomoc.

Uniknutá tekutina může vést k podrážděním pokožky anebo k popáleninám.

- **Nepoužívejte poškozené nebo modifikované akumulátory.** Poškozené nebo modifikované akumulátory se mohou chovat nepředvídatelně a způsobit požár, výbuch nebo zranění.
- **Nevystavujte akumulátor ohni ani vysokým teplotám.** Oheň nebo teploty nad 130 °C mohou způsobit výbuch.
- **Dodržujte všechny pokyny pro nabíjení a nikdy nenabíjejte akumulátor ani akumulátorový nástroj**

mimo rozsah teplot, uvedených v návodu k obsluze. Nesprávné nabíjení nebo nabíjení mimo povolený teplotní rozsah může zničit akumulátor a zvýšit nebezpečí požáru.

Servis

- **Na poškozených akumulátorech nikdy neprovádějte údržbu.** Veškerá údržba akumulátorů by měla být prováděna pouze výrobcem nebo autorizovanými servisními středisky.

Speciální bezpečnostní pokyny pro akumulátorové přístroje

- **Zajistěte to, že je nástroj vypnutý předtím, než do něj vložíte akumulátor.** Vkládání

akumulátoru do elektrického nástroje, který je zapnutý, může vést k nehodám.

- **Nevystavujte akumulátor/ elektrický nástroj/ nástroj delší dobu silnému slunečnímu záření a neodkládejte tyto na vyhřívací tělesa.** Horko škodí akumulátoru a existuje nebezpečí exploze.
- **Nechte zahřátý akumulátor před nabíjením vystydnout.**
- **Neotvírejte akumulátor a vyvarujte se mechanickým poškozením akumulátoru.** Existuje nebezpečí krátkého spojení a mohou unikat páry, které dráždí dýchací cesty. Postarejte se o čerstvý vzduch a vyhledejte lékařskou pomoc.
- **Odpojte nástroj od sítě, když se akumulátor z něj vybere.**

- **Neotvírejte akumulátor a vyvarujte se mechanickým poškozením akumulátoru.** Existuje nebezpečí krátkého spojení a mohou unikat páry, které dráždí dýchací cesty. Zajistěte přísun čerstvého vzduchu a navíc vyhledejte lékařskou pomoc.
- **Nepoužívejte příslušenství, které nebylo doporučeno společností PARKSIDE.** To může vést k úrazu elektrickým proudem nebo k požáru.



Dodržujte také bezpečnostní pokyny a pokyny k nabíjení, uvedené v návodu k obsluze Vaší nabíječky a Vašeho nástroje série Parkside X 20 V Team.

Obsluha

Vyjmutí/vložení akumulátoru



Akumulátor vložte teprve tehdy, až když je akumulátorový nástroj připraven k použití.

1. K vyjmutí akumulátoru (4) z přístroje stiskněte od-blokovací tlačítko (1) na akumulátoru a akumulátor vytáhněte.
2. Ke vložení akumulátoru (4) zasuněte akumulátor podél vodící lišty do přístroje. Slyšitelně zaklapne.

Kontrola stavu nabití akumulátoru

Ukazatel stavu nabití (3) signalizuje stav nabití akumulátoru (4).

Stiskněte tlačítko ukazatele stavu nabití (2) na akumulátoru. Stav nabití akumulátoru je signalizován rozsvícením příslušného ukazatele LED.

3 LED svítí (červená, oranžová a zelená):

Akumulátor je nabitý

2 LED svítí (červená a oranžová):

Akumulátor je částečně nabitý

1 LED svítí (červená):

Akumulátor je nutné dobít



Nabijte akumulátor (4), když svítí pouze červená LED ukazatele stavu (3).

Spotřebované akumulátory

- Jestliže se významně zkrátí provozní doba, i když je akumulátor nabitý, znamená to, že akumulátor je u konce své životnosti a je nutné jej vyměnit. Používejte pouze náhradní akumulátory, které zakoupíte v zákaznickém servisu.
- V každém případě vždy dbejte bezpečnostních pokynů a také předpisů a upozornění týkajících se

ochrany životního prostředí (viz část „Likvidace / ochrana životního prostředí“).

Skladování

- Před delším uskladněním (např. zazimování) vyjměte akumulátor z přístroje.
- Akumulátor uskladněte v částečně nabitém stavu. Během delší skladovací doby by měly svítit 2 až 3 LED.
- Během delší doby skladování zkontrolujte cca každé 3 měsíce stav nabití akumulátoru a podle potřeby jej dobijte.
- Akumulátor skladujte při teplotě mezi 0 °C až 45 °C. Během skladování zabraňte extrémnímu chladu nebo teplu, aby akumulátor neztratil svůj výkon.

Čištění

Vyčistěte akumulátor suchým hadříkem nebo štětcem. Nepoužívejte vodu ani kovové předměty.

Údržba

- Přístroj je bezúdržbový.

Likvidace / ochrana životního prostředí

Vyjměte akumulátor z přístroje a akumulátor a obal odevzdejte k ekologické recyklaci. Obalový materiál zlikvidujte správně dle předpisů.



Elektrické přístroje nepatří do domácího odpadu.



Li-Ion

Akumulátor neodhazujte do domovního odpadu ani do ohně (nebezpečí exploze) či do vody. Poškozené akumulátory mohou při úniku jedovatých výparů či kapalin poškodit životní prostředí a zdraví osob.

- Vadné nebo vybité akumulátory se musí recyklovat v souladu se směrnicí č. 2006/66/ES.

- Příklad a nabíječku odevzdejte na sběrném recyklačním místě. Použité plastové a kovové části lze oddělit a vyřadit pro recyklaci. V případě dotazů se obraťte na servisní centrum.
- Akumulátory likvidujte ve vybitém stavu. Doporučujeme póly akumulátoru přelepit lepicí páskou, čímž zabráníte zkratu. Akumulátor neotevírejte.
- Akumulátory zlikvidujte podle místních předpisů. Akumulátor odevzdejte na sběrném místě pro staré baterie, kde bude recyklován v souladu s předpisy na ochranu životního prostředí. V případě dotazů se obraťte na místní organizaci pro likvidaci odpadů nebo na naše servisní centrum.
- Likvidaci zaslaných vadných přístrojů provádíme zdarma.

Záruka

Vážení zákazníci,
Na tento produkt získáváte 3letou záruku od data zakoupení.

V případě závady tohoto výrobku vám vůči prodejci výrobku přináležejí zákonná práva. Tato zákonná práva nejsou omezena naší následovně uvedenou zárukou.

Záruční podmínky

Záruční doba začíná běžet ode dne nákupu. Uschovejte si, prosím, originál účtenky pro pozdější použití. Tento dokument budete potřebovat jako doklad o koupi.

Zjistíte-li během tří let od data koupě u tohoto výrobku materiálovou nebo výrobní vadu, bude výrobek námi, podle našeho výběru, bezplatně opraven nebo nahrazen. Tato záruční oprava předpokládá, že během 3leté lhůty předložíte poškozený přístroj s dokladem o koupi (pokladní stvrženka) a písemně krátce popíšete, v

čem spočívá závada a kdy k ní došlo.

Bude-li závada kryta naší zárukou, získáte zpět opravený nebo nový výrobek. Opravou nebo výměnou výrobku nezачíná záruční doba běžet od začátku.

Záruční doba a zákonné nároky na odstranění vady

Záruční doba se neprodlužuje poskytnutím záruky. Toto platí i pro nahrazené a opravené díly. Již při koupi zjištěné závady a nedostatky musíte nahlásit okamžitě po vybalení výrobku. Po uplynutí záruční doby musíte uhradit náklady za provedené opravy.

Rozsah záruky

Přístroj byl precizně vyroben podle přísných jakostních směrnic a před dodáním byl svědomitě zkontrolován.

Záruka platí výhradně pro vady materiálu nebo výrobní

vady. Tato záruka se nevztahuje na běžné opotřebení součástí, podléhající opotřebení (např. kapacita akumulátoru). Tato záruka neplatí, je-li výrobek poškozen z důvodu neodborného používání, nebo pokud u něj nebyla prováděna údržba. Rovněž za škody způsobené vodou, mrazem, bleskem a ohněm nebo nesprávnou přepravou.

Pro odborné používání výrobku musí být přesně dodržovány všechny pokyny uvedené v návodu k obsluze. Bezpodmínečně je třeba zabránit používání a manipulacím s výrobkem, které nejsou v návodu k obsluze doporučeny, nebo je před nimi varováno.

Výrobek je určen jen pro soukromé účely a ne pro komerční využití. Záruka zaniká v případě zneužívání a neodborné manipulace, používání nadměrné síly a při zásazích, které nebyly provedeny naším autorizovaným servisem.

Postup v případě uplatňování záruky

Pro zajištění rychlého zpracování vaší žádosti, prosím, postupujte podle následujících pokynů:

- Na důkaz, že jste výrobek zakoupili, mějte pro jakékoli případné dotazy připravenou pokladní stvrzenku a identifikační číslo (IAN 337402_2001).
- Číslo výrobku je uvedeno na typovém štítku.
- Pokud by došlo k funkční poruše nebo jiným závadám, nejdříve **telefonicky** nebo **e-mailem** kontaktujte níže uvedené servisní oddělení. Pak získáte další informace o vyřízení vaší reklamace.
- Výrobek označený jako vadný můžete po domluvě s naším zákaznickým servisem, s připojením dokladu o koupi (pokladní stvrzenky) a po uvedení, v čem závada spočívá a kdy k ní došlo, přeposlat bez platby poštovním na vám sdělenou adre-

su příslušného servisu. Aby bylo zabráněno problémům s přijetím a dodatečnými náklady, bezpodmínečně použijte jen tu adresu, která vám bude sdělena. Zajistěte, aby zásilka nebyla odeslána nevyplaceně jako nadměrné zboží, expres nebo jiný, zvláštní druh zásilky. Přístroj zašlete včetně všech částí příslušenství dodaných při zakoupení a zajistěte dostatečně bezpečný přepravní obal.

Oprava

Opravy, **které nespádají do záruky**, můžete nechat udělat v našem servisu oproti zúčtování. Rádi vám připravíme předběžný odhad nákladů.

Můžeme zpracovávat jen ty přístroje, které byly dostatečně zabaleny a odeslány vyplaceně.

Pozor: Prosím, přístroj zašlete našemu autorizovanému servisu vyčištěný a s upozorněním na závadu.

Nepřijmeme přístroje zaslané

nevyplaceně jako nadměrné zboží, expres nebo jiný, zvláštní druh zásilky.

Likvidaci vašich poškozených zaslaných přístrojů provedeme bezplatně.

Service-Center



Servis Česko

Tel.: 800143873

E-Mail: grizzly@lidl.cz

IAN 337402_2001

Dovozce

Prosím, respektujte, že následující adresa není adresou servisu. Nejdříve kontaktujte shora uvedené servisní středisko.

Grizzly Tools GmbH & Co. KG

Stockstädter Straße 20

DE-63762 Großostheim

NĚMECKO

www.grizzly-service.eu

Náhradní díly

Náhradní díly a příslušenství obdržíte na stránkách www.grizzly-service.eu

Pokud máte problémy při objednávání, použijte prosím kontaktní formulář. V případě jakýchkoliv dalších dotazů se obraťte na servisní středisko / „Service-Center“ (viz strana 85).

Akumulátor:	PAP 20 A1, 2,0 Ah.....	80001172
	PAP 20 A3, 4,0 Ah.....	80001159
Nabíječka:	PLG 20 A1; 2,4 A; EU	80001337
	PLG 20 A1; 2,4 A; UK	80001338
	PLG 20 A3; 4,5 A; EU	80001323
	PLG 20 A3; 4,5 A; UK	80001324
	PDSLГ 20 A1; EU.....	80001339
	PDSLГ 20 A1; UK	80001340

Obsah

Úvod.....	86
Používanie podľa určenia	87
Všeobecný opis.....	87
Objem dodávky	87
Prehľad	87
Technické údaje.....	87
Bezpečnostné pokyny .	88
Symbody a piktogramy	88
Všeobecné bezpečnostné pokyny	89
Obsluha.....	92
Vybratie/vloženie akumulátora	92
Kontrola stavu nabitia akumulátora	92
Opotrebované akumulátory	92
Škladovanie.....	93
Čistenie.....	93
Údržba	93
Likvidácia/ochrana životného.....	94
Záruka	95
Servisná oprava	97
Service-Center	97
Dovozca.....	97
Náhradné diely / Príslušenstvo.....	98

Preklad originálneho prehlásenia o zhode CE 105

Úvod

Gratulujeme Vám k zakúpeniu Vášho nového prístroja. Tým ste sa rozhodli pre kvalitný produkt.

Tento prístroj bol počas výroby testovaný na kvalitu a podrobený výstupnej kontrole. Tým je zabezpečená funkčnosť vášho prístroja.



Návod na obsluhu je súčasťou tohto produktu. Obsahuje dôležité upozornenia ohľadom bezpečnosti, obsluhy a likvidácie. Pred používaním produktu sa oboznámte so všetkými pokynmi pre obsluhu a bezpečnosť. Používajte produkt len predpísaným spôsobom a len v uvedených oblastiach použitia.

Návod na obsluhu uschovajte a v prípade odovzdania produktu tretím osobám odovzdajte aj všetky podklady.

Používanie podľa určenia

Akumulátor je kompatibilný ku všetkým prístrojom série PARKSIDE X 20 V Teams. Akumulátory sa smú nabíjať iba s nabíjačkami série Parkside X 20 V TEAM. Každé iné použitie môže viesť k škodám na prístroji a predstavovať vážne nebezpečenstvo pre používateľa. Tento prístroj nie je vhodný na komerčné používanie. Pri komerčnom používaní záruka zaniká. Výrobca neručí za škody, ktoré vzniknú iným používaním než podľa určenia alebo nesprávnu obsluhu.

Všeobecný opis



Obrázky nájdete na prednej vyklápacej strane.

Objem dodávky

- Akumulátor
- Návod na obsluhu

 Nabíjačka nie je súčasťou dodávky.

Baliaci materiál zlikvidujte podľa predpisov.

A Prehľad

- 1 Uvoľňovacie tlačidlo
- 2 Tlačidlo pre zobrazenie stavu nabitia
- 3 Signalizácia stavu nabitia
- 4 Akumulátor

Technické údaje

Akumulátor (lítium-iónový) PAP 20 A3

Počet batériových článkov ...	10
Menovité napätie	20 V \equiv
Kapacita	4,0 Ah
Energia	80 Wh
Teplota	max 50 °C
Nabíjanie	4 - 40 °C
Prevádzka	-20 - 50 °C
Skladovanie	0 - 45 °C

Tento akumulátor sa smie nabíjať s nasledujúcimi nabíjačkami: PLG 20 A1, PLG 20 A3, PDSLK 20 A1.

Tieto nabíjačky smú nabíjať nasledujúce akumulátory: PAP 20 A1, PAP 20 A2, PAP 20 A3.

Aktuálny zoznam kompatibility akumulátora nájdete na: www.lidl.de/akku

Bezpečnostné pokyny

Symboly a piktogramy

Piktogramy v návode



Značky nebezpečenstva s údajmi k zabráneniu poškodeniam zdravia osôb alebo vecným škodám.



Značky nebezpečenstva s údajmi k zabráneniu poškodení zdravia osôb v dôsledku zásahu elektrickým prúdom.



Upozorňovacia značka s informáciami pre lepšiu manipuláciu s prístrojom.

Piktogramy na akumulátore



Tento akumulátor je súčasťou Parksider X 20 V TEAM



Pozorne si prečítajte návod na obsluhu.



Tlačidlo pre zobrazenie stavu nabitia



Akumulátor neodhadzujte do domového odpadu, ohňa alebo vody.



Akumulátor nikdy nevystavujte dlhší čas silnému slnečnému žiareniu a nedávajte ho na vykurovacie telesá (max. 50 °C).



Akumulátory odovzdajte na zberné miesto starých batérií, kde sa ekologicky zhodnotia.



Elektrické prístroje nepatria do domového odpadu.

Všeobecné bezpečnostné pokyny



Pozor! Pri používaní elektrického náradia sa musia dodržiavať predpisy ochrany proti zásahu elektrickým prúdom a tiež základné bezpečnostné predpisy prevencie pred úrazmi a predpisy požiarnej ochrany:

Starostlivé zaobchádzanie s akumulátormi a ich používanie

- **Akumulátory nabíjajte len s nabíjačkami, ktoré patria k sérii Parkside X 20 V Team.** V prípade nabíjačiek, ktoré sú vhodné len pre určený typ akumulátorov, pretrváva nebezpečenstvo požiaru, keď sa používajú s inými akumulátormi.
- **V elektrických nástrojoch používajte iba pre ne určené akumulátory.** Použitie iných akumulátorov môže viesť k poraneniam a k nebezpečenstvu požiaru.
- **Udržujte nepoužívané akumulátory vzdialene od kancelárskych spínek, mincí, kľúčov, klincov, skrutiek alebo iných malých kovových predmetov, ktoré by mohli zapríčiniť premostenie kontaktov.** Skrat medzi kontaktmi akumulátora môže mať popáleniny alebo oheň za následok.

- **Pri nesprávnom používaní môže z akumulátora uniknúť tekutina. Vyvarujte sa kontaktu s ňou. Pri náhodnom kontakte opláchnite vodou. Keď sa táto tekutina dostane do očí, prídavne vyhľadajte lekársku pomoc.** Uniknutá tekutina môže viesť k podráždeniam pokožky alebo k popáleninám.
- **Nepoužívajte poškodený alebo zmenený akumulátor.** Poškodené alebo zmenené akumulátory sa môžu správať nepredvídateľne a viesť k požiaru, výbuchu alebo nebezpečenstvu poranenia.
- **Akumulátor nevystavujte požiaru ani príliš vysokým teplotám.** Požiar alebo teploty vyššie ako 130 °C môžu spôsobiť výbuch.
- **Dodržiavajte všetky pokyny k nabíjaniu a akumulátor alebo**

náradie s akumulátorom nepoužívajte nikdy mimo teplotného rozsahu uvedeného v návode na obsluhu.

Nesprávne nabíjanie alebo nabíjanie mimo dovoleného teplotného rozsahu môže zničiť akumulátor a viesť k nebezpečenstvu požiaru.

Servis

- **Nikdy nevykonávajte údržbu na poškodených akumulátoroch.** Všetka údržba akumulátorov by sa mala uskutočniť prostredníctvom výrobcu alebo splnomocnených miest zákazníckeho servisu.

Špeciálne bezpečnostné pokyny pre akumulátorové prístroje

- **Zaistite to, že je nástroj vypnutý predtým,**

než doň vložíte akumulátor. Vkladanie akumulátora do elektrického nástroja, ktorý je zapnutý, môže viesť k nehodám.

- **Batérie nabíjajte iba vo vnútornej oblasti, pretože nabíjačka je určená iba na to.** Nebezpečenstvo zásahu elektrickým prúdom.
- **Na zníženie rizika elektrického úderu, vytiahnite pred čistením zástrčku nabíjačky zo zásuvky.**
- **Nevystavujte akumulátor/ elektrický nástroj/ nástroj dlhšiu dobu silnému slnečnému žiareniu a neodkladajte tieto na vykurovacie telesá.** Horúčosť škodí akumulátoru a existuje nebezpečenstvo explózie.
- **Nechajte zahriaty akumulátor pred nabíjaním vychladnúť.**

- **Neotvárajte akumulátor a vyvarujte sa mechanickým poškodeniam akumulátora.** Existuje nebezpečenstvo krátkeho spojenia a môžu unikáť pary, ktoré dráždia dýchacie cesty. Postarajte o čerstvý vzduch a vyhľadajte navyše lekársku pomoc.
- **Nepoužívajte žiadne príslušenstvo, ktoré bolo odporúčané spoločnosťou PARKSIDE.** To môže viesť k zásahu elektrickým prúdom alebo požiaru.

i **Dodržiavajte taktiež bezpečnostné pokyny a pokyny k nabíjaniu, ktoré sú dané v návode na obsluhu vašej nabíjačky a vášho nástroja série Parkside X 20 V Team.**

Obsluha

Vybratie/vloženie akumulátora



Akumulátor vymeňte až vtedy, keď je nástroj akumulátora pripravený na použitie.

1. Pre vybratie akumulátora (4) z prístroja zatlačte uvoľňovacie tlačidlo (1) na akumulátore a vytiahnite ho von.
2. Pri vkladaní akumulátora (4) tento zasunúť pozdĺž vodiacej lišty do prístroja. Počutelne zapadne.

Kontrola stavu nabitia akumulátora

Signalizácia stavu nabitia (3) signalizuje stav nabitia akumulátora (4).

Stlačte tlačidlo na signalizáciu stavu nabitia (2) na akumulátore.

Stav nabitia akumulátora je signalizovaný rozsvietením príslušného LED svetidla.

Svietia 3 LED (červená, oranžová a zelená):

Akumulátor je nabitý

Svietia 2 LED (červená a oranžová):

Akumulátor je čiastočne nabitý

Svieti 1 LED (červená):

Akumulátor sa musí nabíť



Nabíte akumulátor (4), keď svieti už iba červená LED dióda signalizácie stavu nabitia (3).

Opatrebované akumulátory

- Podstatné skrátenie času prevádzky, napriek nabitíu, poukazuje na to že, akumulátor je vybitý a musí sa vymeniť. Používajte len jeden náhradný akumulátor, ktorý môžete dostať prostredníctvom služby zákazníkom.

- V každom prípade dodržiavajte platné bezpečnostné predpisy ako aj ustanovenia a pokyny ochrany životného prostredia (pozri „Likvidácia/ochrana životného prostredia“).

Skladovanie

- Pred dlhším skladovaním (napr. cez zimu) vyberte akumulátor z prístroja.
- Akumulátor skladujte len v čiastočne nabitom stave. Počas dlhšieho skladovania môžu svietiť 2 až 3 LED.
- Počas dlhšej fázy skladovania kontrolujte približne každé 3 mesiace stav nabíania akumulátora a v prípade potreby ho nabite.
- Akumulátor skladujte pri teplote medzi 0 °C až 45 °C. Počas skladovania zabráňte extrémnemu chladu alebo extrémnemu teplu, aby akumulátor nestratil výkon.

Čistenie

Vyčistite akumulátor suchou handrou alebo štetcom. Nepoužívajte vodu ani kovové predmety.

Údržba

- Prístroj si nevyžaduje údržbu.

Likvidácia/ochrana životného

Vyberte akumulátor z prístroja a akumulátor a balenie odovzdajte na ekologické zhodnotenie. Obalový materiál riadne zlikvidujte.



Elektrické zariadenia nepatria do domového odpadu.



Akumulátor neodhazujte do domového odpadu, ohňa (nebezpečenstvo výbuchu) alebo vody. Poškodené akumulátory môžu škodiť životnému prostrediu a vášmu zdraviu, keď unikajú jedovaté pary alebo kvapaliny.

- Prístroj a nabíjačku odovzdajte na recyklačnom mieste. Použité plastové a kovové časti sa môžu vytriediť a tak odniesť na ekologické zhodnotenie. Informujte sa o tom v našom Service-Centre.
- Akumulátory likvidujte vo vybitom stave. Odporúčame póly obaliť lepiacou páskou na ochranu pred skratom. Akumulátor neotvárajte.
- Akumulátory likvidujte podľa miestnych predpisov. Akumulátory odovzdajte na zberné miesto starých batérií, kde sa ekologicky zhodnotia. O tom sa informujte na vašom miestnom zbernom mieste alebo v našom servisnom centre.
- Likvidáciu vašich zaslaných chybných zariadení vykonáme bezplatne.
- Chybné alebo opotrebované akumulátory sa musia recyklovať podľa smernice 2006/66/ES.

Záruka

Vážená zákazníčka, vážený zákazník,

Na tento výrobok dostávate 3 ročnú záruku od dátumu kúpy. Ak je prístroj poškodený, podľa zákona máte právo ho reklamovať u výrobcu produktu. Tieto práva vyplývajúce zo zákona nie sú našou následne opísanou zárukou obmedzené.

Záručné podmienky

Záručná lehota začína dňom zakúpenia. Pokladničný doklad ako originál prosím starostlivo uschovajte. Je potrebný ako dôkaz o zakúpení.

Ak sa počas troch rokov od dátumu zakúpenia tohto produktu vyskytne materiálna alebo výrobná chyba, produkt - podľa nášho rozhodnutia - bezplatne opravíme alebo nahradíme.

Predpokladom záruky je, že v priebehu trojročnej lehoty bude predložený poškodený prístroj a pokladničný doklad a stručne opísaná chyba a kedy sa vyskytla.

Ak sa v rámci našej záruky chyba pokryje, obdržíte späť opravený alebo nový prístroj. S opravou alebo výmenou produktu sa nezačína nová záručná doba.

Záručná doba a nárok na odstránenie vady

Záručná doba sa poskytnutím záruky nepredlžuje. To platí aj pre nahradené a opravené diely. Prípadné škody a nedostatky vzniknuté už pri zakúpení sa musia ihneď po vybalení ohlásiť. Opravy vykonané po uplynutí záručnej doby sú spoľatné.

Rozsah záruky

Prístroj bol vyrobený podľa prísnych smerníc kvality a pred dodaním bol svedomite kontrolovaný.

Záruka platí výlučne na chyby materiálu alebo výroby. Táto záruka sa nevzťahuje na normálne opotrebenie rýchlo opotrebitelných dielov (napr. kapacita akumulátora).

Táto záruka zaniká, ak bol produkt používaný poškodený, neodborne alebo nebola vykonávaná údržba. Taktiež na škody spôsobené vodou, mrazom, bleskom a ohňom alebo nesprávnou prepravou. Pre odborné používanie produktu je nutné presne dodržiavať všetky návody uvedené v návode na obsluhu. Bezpodmienečne sa vyhnite používaniu, ktoré sa v návode na obsluhu neodporúča alebo pred ktorým ste boli vystríhaní. Produkt je určený len pre súkromné použitie a nie v oblasti podnikania. Záruka zaniká pri nesprávnom a neodbornom používaní, pri násilnom používaní a pri zásahoch, ktoré neboli vykonané v našej servisnej pobočke.

Postup v prípade reklamácie

Pre zabezpečenie rýchleho spracovania vašej žiadosti postupujte prosím podľa nasledujúcich pokynov:

- Pri všetkých požiadavkách

predložte pokladničný doklad a číslo identifikačné (IAN 337402_2001) ako dôkaz o zakúpení.

- Číslo artiklu nájdete na typovom štítku.
- Ak sa vyskytnú chyby funkcie alebo iné nedostatky, kontaktujte najskôr následne uvedené servisné oddelenie **telefonicky** alebo **emailom**. Následne obdržíte ďalšie informácie o priebehu vašej reklamácie.
- Produkt evidovaný ako poškodený môžete po dohode s našim zákaznickým servisom, s priloženým dokladom o zakúpení (pokladničný doklad) a s údajmi, v čom chyba spočíva a kedy vznikla, zaslať bez poštovného na adresu servisu, ktorá vám bude oznámená. Pre zabránenie dodatočných nákladov a problémov pri prevzatí použite len tú adresu, ktorá vám bude oznámená. Nezasielajte prístroj ako nadmerný tovar na náklady príjemcu,

expresne alebo s iným špeciálnym nákladom. Prístroj zašlite so všetkými časťami príslušenstva dodanými pri zakúpení a zabezpečte dostatočne bezpečné prepravné balenie.

Servisná oprava

Opravy, ktoré nepodliehajú záruke, môžeme nechať vykonať v našej servisnej pobočke za úhradu. Radi vám poskytneme predbežnú kalkuláciu nákladov.

Môžeme spracovať len prístroje, ktoré boli doručené dostatočne zabalené a so zaplateným poštovným.

Pozor: Prístroj zašlite do našej servisnej pobočky vyčistený a s informáciami o chybe.

Neprevezmeme prístroje zaslané ako nadmerný tovar na náklady príjemcu, expresne alebo s iným špeciálnym nákladom. Likvidáciu vašich poškodených zaslaných prístrojov vykonáme bezplatne.

Service-Center



Servis Slovensko

Tel.: 0850 232001

E-Mail: grizzly@lidl.sk

IAN 337402_2001

Dovozca

Nasledujúca adresa nie je adresa servisu. Najskôr kontaktujte hore uvedené servisné centrum.

Grizzly Tools GmbH & Co. KG

Stockstädter Straße 20
DE-63762 Großostheim
NEMECKO

www.grizzly-service.eu

Náhradné diely / Príslušenstvo

Náhradné diely a príslušenstvo nájdete
na strane

www.grizzly-service.eu

Ak by sa mali vyskytnúť problémy s procesom objednávky, použite, prosím, kontaktný formulár. Pri ďalších otázkach sa obráťte na „Service-Center“ (pozri stranu 97).

Akumulátor	PAP 20 A1, 2,0 Ah.....	80001172
	PAP 20 A3, 4,0 Ah.....	80001159
Nabíjačka	PLG 20 A1; 2,4 A; EU	80001337
	PLG 20 A1; 2,4 A; UK	80001338
	PLG 20 A3; 4,5 A; EU	80001323
	PLG 20 A3; 4,5 A; UK	80001324
	PDSLГ 20 A1; EU.....	80001339
	PDSLГ 20 A1; UK	80001340



Original-EG-Konformitätserklärung

Hiermit bestätigen wir, dass der
Akku

Modell: PAP 20 A3

Seriennummer 202007000001 - 202007138921

folgenden einschlägigen EU-Richtlinien in ihrer jeweils gültigen Fassung entsprechen:

2014/30/EU • 2011/65/EU*

Um die Übereinstimmung zu gewährleisten, wurden folgende harmonisierte Normen sowie nationale Normen und Bestimmungen angewendet:

**EN 55014-1:2017 • EN 55014-2:2015
EN 62841-1:2015 Anhang K
IEC 62133-2:2017 • EN 62321-2:2014**

Die alleinige Verantwortung für die Ausstellung dieser Konformitätserklärung trägt der Hersteller:



Grizzly Tools GmbH & Co. KG
Stockstädter Straße 20
63762 Großostheim
Germany
10.07.2020

Christian Frank
Dokumentationsbevollmächtigter

* Der oben beschriebene Gegenstand der Erklärung erfüllt die Vorschriften der Richtlinie 2011/65/EU des Europäischen Parlaments und des Rates vom 8. Juni 2011 zur Beschränkung der Verwendung bestimmter gefährlicher Stoffe in Elektro- und Elektronikgeräten.

(GB)

(IE)

Translation of the original EC declaration of conformity

We hereby confirm that the
Battery

design series PAP 20 A3

Serial number 202007000001 - 202007138921

conforms with the following applicable relevant version of the
EU guidelines:

2014/30/EU • 2011/65/EU*

In order to guarantee consistency, the following harmonised
standards as well as national standards and stipulations have
been applied:

EN 55014-1:2017 • EN 55014-2:2015
EN 62841-1:2015 Appendix K
IEC 62133-2:2017 • EN 62321-2:2014

This declaration of conformity is issued under the sole
responsibility of the manufacturer:



Grizzly Tools GmbH & Co. KG
Stockstädter Straße 20
63762 Großostheim
Germany
10.07.2020

Christian Frank
Dokumentációs megbízott

* *The object of the declaration described above satisfies the provisions of Directive 2011/65/EU of the European Parliament and the Council of 8 June 2011 on limiting the use of certain harmful substances in electrical and electronic appliances.*



Traduction de la déclaration de conformité CE originale

Nous certifions par la présente que
la batterie

de construction PAP 20 A3

Numéro de série: 202007000001 - 202007138921

est conforme aux directives UE actuellement en vigueur :

2014/30/EU • 2011/65/EU*

En vue de garantir la conformité les normes harmonisées ainsi que
les normes et décisions nationales suivantes ont été appliquées :

EN 55014-1:2017 • EN 55014-2:2015
EN 62841-1:2015 Annexe K
IEC 62133-2:2017 • EN 62321-2:2014

Le fabricant assume seul la responsabilité d'établir la présente
déclaration de conformité:



Grizzly Tools GmbH & Co. KG
Stockstädter Straße 20
63762 Grobostheim
Germany
10.07.2020

Christian Frank
Chargé de documentation

* *L'objet de la déclaration décrit ci-dessus est conforme aux dispositions de la directive 2011/65/UE du Parlement Européen et du Conseil du 8 juin 2011 sur la limitation de l'utilisation de certaines substances dangereuses dans les équipements électriques et électroniques.*



Vertaling van de originele CE-conformiteitsverklaring

Hiermede bevestigen wij dat de

Accu

bouwserie PAP 20 A3

Serienummer: 202007000001 - 202007138921

is overeenkomstig met de hierna volgende, van toepassing zijnde EU-richtlijnen:

2014/30/EU • 2011/65/EU*

Om de overeenstemming te waarborgen, werden de hierna volgende, in overeenstemming gebrachte normen en nationale normen en bepalingen toegepast:

EN 55014-1:2017 • EN 55014-2:2015
EN 62841-1:2015 Annex K
IEC 62133-2:2017 • EN 62321-2:2014

De exclusieve verantwoordelijkheid voor de uitgifte van deze conformiteitsverklaring wordt gedragen door de fabrikant:

CE Grizzly Tools GmbH & Co. KG
Stockstädter Straße 20
63762 Großostheim
Germany
10.07.2020

Christian Frank
Chargé de documentation

* *Het hierboven beschreven voorwerp van de verklaring voldoet aan de voorschriften van de richtlijn 2011/65/EU van het Europese Parlement en van de Raad van 8 juni 2011 inzake beperking van het gebruik van bepaalde gevaarlijke stoffen in elektrische en elektronische apparaten.*

PL

Tłumaczenie oryginalnej deklaracji zgodności WE

Niniejszym oświadczamy, że konstrukcja

Akumulator

seria produkcyjna PAP 20 A3

Número de série 202007000001 - 202007138921

spełnia wymogi odpowiednich Dyrektyw UE w ich aktualnie obowiązującym brzmieniu:

2014/30/EU • 2011/65/EU*

W celu zapewnienia zgodności z powyższymi dyrektywami zastosowano następujące normy harmonizujące oraz normy i przepisy krajowe:

EN 55014-1:2017 • EN 55014-2:2015
EN 62841-1:2015 Załącznik K
IEC 62133-2:2017 • EN 62321-2:2014

Wyłącznie odpowiedzialność za wystawienie tej deklaracji zgodności ponosi producent:



Grizzly Tools GmbH & Co. KG

Stockstädter Straße 20

63762 Großostheim

Germany

10.07.2020

Christian Frank

Osoba upoważniona do sporządzania dokumentacji technicznej

** Wyżej opisany przedmiot deklaracji spełnia wymogi dyrektywy 2011/65/UE Parlamentu Europejskiego i Rady z dnia 8 czerwca 2011r. w sprawie ograniczenia stosowania niektórych niebezpiecznych substancji w sprzęcie elektrycznym i elektronicznym.*



Překlad originálního prohlášení o shodě CE

Potvrzujeme tímto, že konstrukce

Aku

serije PAP 20 A3

Pořadové číslo: 202007000001 - 202007138921

odpovídá následujícím příslušným směrnicím EÚ v jejich právě platném znění:

2014/30/EU • 2011/65/EU*

Aby byl zaručen souhlas, byly použity následující harmonizované normy, národní normy a ustanovení:

EN 55014-1:2017 • EN 55014-2:2015

EN 62841-1:2015 Dodatku K

IEC 62133-2:2017 • EN 62321-2:2014

Výhradní odpovědnost za vystavení tohoto prohlášení o shodě nese výrobce:



Grizzly Tools GmbH & Co. KG

Stockstädter Straße 20

63762 Großostheim

Germany

10.07.2020

Christian Frank

(Osoba zplnomocněná
k sestavení dokumentace)

* *Výše popsaný předmět prohlášení splňuje předpisy směrnice 2011/65/EU Evropského parlamentu a Rady z 8. června 2011 o omezení používání některých nebezpečných látek v elektrických a elektronických zařízeních.*



Preklad originálneho prehlásenia o zhode CE

Týmto potvrdzujeme, že

Akumulátor

konštrukčnej rady PAP 20 A3

Poradové číslo: 202007000001 - 202007138921

zodpovedá nasledujúcim príslušným smerniciam EÚ v ich práve platnom znení:

2014/30/EU • 2011/65/EU*

Aby bola zaručená zhoda, boli použité nasledovné harmonizované normy ako i národné normy a predpisy:

EN 55014-1:2017 • EN 55014-2:2015

EN 62841-1:2015 Dodatkom K

IEC 62133-2:2017 • EN 62321-2:2014

Jediný zodpovedný za vystavenie tohto vyhlásenia o zhode je výrobca:



Grizzly Tools GmbH & Co. KG

Stockstädter Straße 20

63762 Großostheim

Germany

10.07.2020

Christian Frank

(Osoba splnomocnená na zostavenie dokumentácie)

* Vyššie popísaný predmet vyhlásenia spĺňa predpisy smernice 2011/65/EU Európskeho parlamentu a Rady z 8. júna 2011 pre obmedzenie používania určitých nebezpečných látok v elektrických a elektronických prístrojoch.

GRIZZLY TOOLS GMBH & CO. KG

Stockstädter Straße 20
DE-63762 Großostheim
GERMANY

Stand der Informationen · Last Information
Update · Version des informations ·
Stand van de informatie · Stan informáci ·
Stav informací · Stav informáci: 07/2020
Ident.-No.: 80001386072020-8



FSC
www.fsc.org

MIX

Papier aus ver-
antwortungsvollen
Quellen

FSC® C142944



FSC
www.fsc.org

MIX

Paper from
responsible sources

FSC® C142944



FSC
www.fsc.org

MIXTE

Papier issu
de sources
responsables

FSC® C142944

IAN 337402_2001



8 