

OWIM GmbH & Co. KG

Siftsbergstraße 1
74167 Neckarsulm
GERMANY

Model No.: HG07733-CH

Version: 09/2023

IAN 437595_2304





MIKROWELLE SMW 700 D3

DE AT CH

MIKROWELLE

Bedienungs- und Sicherheitshinweise

FR CH

FOUR À MICRO-ONDES

Instructions d'utilisation et consignes de sécurité

IT CH

MICROONDE

Indicazioni per l'uso e per la sicurezza

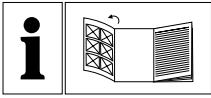

DE/AT/CH	Bedienungs- und Sicherheitshinweise	Seite	5
FR/CH	Instructions d'utilisation et consignes de sécurité	Page	20
IT/CH	Indicazioni per l'uso e per la sicurezza	Pagina	34



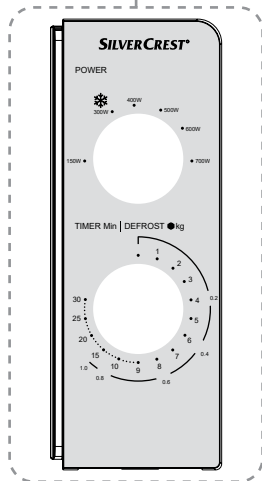
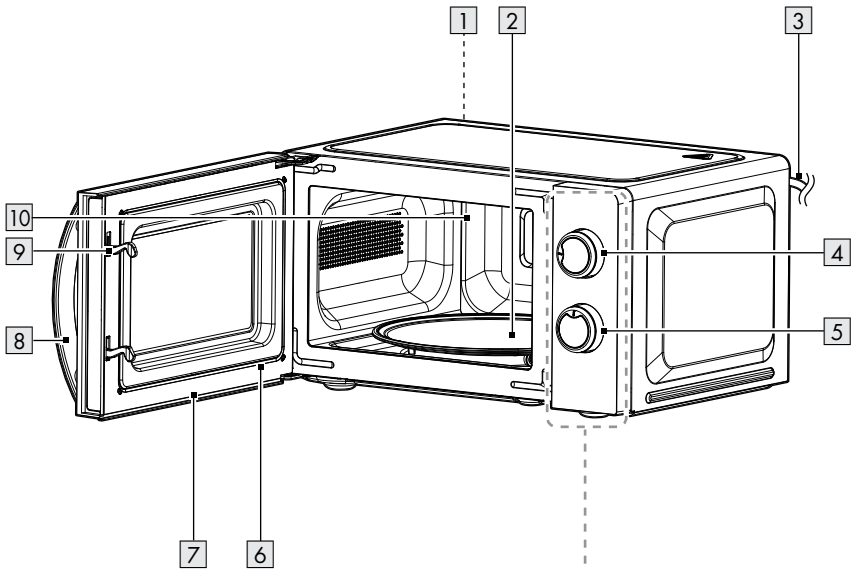











A



Verwendete Warnhinweise und Symbole	Seite	6
Einleitung	Seite	7
Bestimmungsgemäßer Gebrauch	Seite	7
Lieferumfang	Seite	7
Teilebeschreibung	Seite	7
Technische Daten	Seite	7
Sicherheitshinweise	Seite	8
Grundprinzipien für das Garen in der Mikrowelle	Seite	13
Geeignetes Geschirr verwenden	Seite	13
Vor dem ersten Gebrauch	Seite	14
Produkt aufstellen	Seite	14
Montage	Seite	14
Bedienung	Seite	14
Nahrungsmittel garen	Seite	14
Leistungsstufe auswählen	Seite	14
Garzeit einstellen	Seite	15
Garprozess starten	Seite	15
Lebensmittel auftauen	Seite	15
Koch- und Abtautabelle	Seite	16
Kochtabelle	Seite	16
Abtau-Tabelle	Seite	16
Reinigung und Pflege	Seite	16
Fehlerbehebung	Seite	17
Entsorgung	Seite	17
Garantie	Seite	18
Abwicklung im Garantiefall	Seite	18
Service	Seite	19

Verwendete Warnhinweise und Symbole

In der Bedienungsanleitung, der Kurzanleitung und auf der Verpackung werden die folgenden Warnhinweise verwendet:

 <p>GEFAHR! Dieses Symbol mit dem Signalwort „Gefahr“ bezeichnet eine Gefährdung mit einem hohen Risikograd, die, wenn sie nicht vermieden wird, eine schwere Verletzung oder den Tod zur Folge hat.</p>	 Wechselstrom/-spannung
	Hz Hertz (Netzfrequenz)
	W Watt
 <p>WARNING! Dieses Symbol mit dem Signalwort „Warnung“ bezeichnet eine Gefährdung mit einem mittleren Risikograd, die, wenn sie nicht vermieden wird, eine schwere Verletzung oder den Tod zur Folge haben kann.</p>	 Symbol für Schutzerde
	 Verwenden Sie das Produkt nur in trockenen Innenräumen.
 <p>VORSICHT! Dieses Symbol mit dem Signalwort „Vorsicht“ bezeichnet eine Gefährdung mit einem niedrigen Risikograd, die, wenn sie nicht vermieden wird, eine geringe oder mäßige Verletzung zur Folge haben kann.</p>	 Gefahr – Risiko eines Stromschlags!
	 Achtung, heiße Oberfläche!
 <p>ACHTUNG! Dieses Symbol mit dem Signalwort „Achtung“ zeigt die Gefahr einer möglichen Sachbeschädigung an.</p>	 Lebensmittelsicher: Dieses Produkt hat keine negativen Auswirkungen auf Geschmack oder Geruch.
 <p>HINWEIS: Dieses Symbol mit dem Signalwort „Hinweis“ bietet weitere nützliche Informationen.</p>	 Spülmaschinengeeignet (nur Drehteller 2)
 Das CE-Zeichen bestätigt Konformität mit den für das Produkt zutreffenden EU-Richtlinien.	 Sicherheitshinweise  Handlungsanweisungen

MIKROWELLE

● Einleitung

Wir beglückwünschen Sie zum Kauf Ihrer neuen MIKROWELLE, im Folgenden nur „Produkt“ genannt.

Sie haben sich damit für ein hochwertiges Produkt entschieden. Die Bedienungsanleitung ist fester Bestandteil dieses Produkts. Sie enthält wichtige Hinweise zu Montage/Bedienung, Sicherheit, Gebrauch und Entsorgung. Machen Sie sich vor dem Aufbau und der Verwendung des Produkts mit dem Produkt und allen Bedien- und Sicherheitshinweisen vertraut. Lesen Sie dazu aufmerksam die folgenden Gebrauchs-/Montage-/Bedien- und Sicherheitshinweise. Verwenden Sie das Produkt nur wie beschrieben und für die angegebenen Einsatzbereiche. Heben Sie diese Anleitung gut auf. Händigen Sie alle Unterlagen bei Weitergabe des Produkts an Dritte unbeding mit aus.

● Bestimmungsgemäßer Gebrauch

Dieses Produkt ist zum Erwärmen und Zubereiten von Nahrungsmitteln vorgesehen. Verwenden Sie es nicht für andere Zwecke.

Das Produkt ist nur zur Verwendung in privaten Haushalten geeignet und darf nicht in medizinischen oder gewerblichen Bereichen verwendet werden.

Der Hersteller übernimmt keine Haftung für Schäden aufgrund unsachgemäßen Gebrauchs.

● Lieferumfang

Überprüfen Sie nach dem Auspacken des Produktes, ob die Lieferung vollständig ist und alle Teile in ordnungsgemäßem Zustand sind. Entfernen Sie vor Gebrauch alle Verpackungsmaterialien.

- 1x Mikrowelle
- 1x Drehteller
- 1x Arretierung
- 1x Laufring
- 1x Kurzanleitung

● Teilebeschreibung

Falten Sie vor dem Lesen die Ausklappseite mit den Zeichnungen auf und machen Sie sich mit allen Funktionen des Produkts vertraut.

(Abb. A)

- 1 Lüftungsöffnungen (Rückseite des Produkts – nicht abgebildet)
- 2 Drehteller mit Laufring und Arretierung
- 3 Anschlussleitung mit Netzstecker
- 4 Drehregler **POWER** (Leistungsstufe)
- 5 Drehregler **TIMER**
- 6 Türeinheit (Türdichtung)
- 7 Türrahmen
- 8 Griff
- 9 Verschluss
- 10 Garraum

● Technische Daten

Nennspannung:	220-240 V~, 50 Hz
Leistungsaufnahme:	1100 W
Schutzklasse:	I
Leistungsabgabe:	700 W
Mikrowellenfrequenz:	2450 MHz
Garraumvolumen:	ca. 17 Liter
Gewicht:	ca. 9,9 kg
Abmessungen:	ca. 446 x 241 x 359 mm

- Dieses Produkt erfüllt die Anforderung des europäischen Standards EN 55011.
- In Übereinstimmung mit diesem Standard ist dieses Produkt als Gerät der Gruppe 2 Klasse B eingestuft.
- Gruppe 2 = Das Produkt erzeugt gezielt Hochfrequenzenergie in Form elektromagnetischer Strahlung zur Wärmebehandlung von Nahrungsmitteln.
- Gerät der Klasse B = Das Produkt ist für den Einsatz im häuslichen Bereich geeignet.



Sicherheitshinweise

BITTE MACHEN SIE SICH MIT ALLEN SICHERHEITS-INFORMATIONEN UND GEBRAUCHSANWEISUNGEN VERTRAUT, BEVOR SIE DAS PRODUKT NUTZEN! WENN SIE DIESES PRODUKT AN ANDERE WEITERGEBEN, GEBEN SIE AUCH ALLE DOKUMENTE WEITER!

Im Falle von Schäden aufgrund der Nichteinhaltung dieser Bedienungsanleitung erlischt Ihr Garantieanspruch! Für Folgeschäden wird keine Haftung übernommen! Im Falle von Sach- oder Personenschäden aufgrund unsachgemäßer Nutzung oder Nichteinhaltung der Sicherheitshinweise wird keine Haftung übernommen!

WICHTIGE SICHERHEITSHINWEISE SORGFÄLTIG LESEN UND FÜR DEN WEITEREN GEBRAUCH AUFBEWAHREN

- Dieses Produkt kann von Kindern ab 8 Jahren sowie von Personen mit eingeschränkten körperlichen, sensorischen oder geistigen Fähigkeiten oder Mangel an Erfahrung und Kenntnissen verwendet werden, wenn diese beaufsichtigt werden oder Anweisungen zur sicheren Verwendung des Produkts erhalten haben und die damit verbundenen Gefahren verstehen. Kinder dürfen nicht mit dem Produkt spielen. Reinigung und Benutzer-Wartung dürfen nicht von Kindern ohne Beaufsichtigung durchgeführt werden.

⚠️ WARNUNG! Falls die Tür oder die Türdichtungen beschädigt sind, darf das Produkt nicht betrieben werden, bis es von einer sachkundigen Person repariert worden ist.

⚠️ WARNUNG! Es ist für jeden, der keine sachkundige Person ist, gefährlich, Service- oder Reparaturarbeiten durchzuführen, bei denen eine Abdeckung entfernt werden muss, die Schutz vor der Mikrowellenstrahlung bietet.

⚠️ WARNUNG! Flüssigkeiten oder andere Nahrungsmittel dürfen nicht in verschlossenen Behältern erwärmt werden, da diese leicht explodieren können.

- Wenn die Netzanschlussleitung beschädigt ist, muss diese vom Hersteller, dessen Kundendienst oder einer ähnlich qualifizierten Person ersetzt werden, damit Gefährdungen vermieden werden.
- Dieses Produkt ist für den Einsatz im Haushalt und für ähnliche Anwendungen vorgesehen, wie z. B.:
 - Personalküchenbereiche in Geschäften, Büros und anderen Arbeitsstätten;
 - landwirtschaftliche Anwesen;
 - für Kunden in Hotels, Motels und anderen Wohneinrichtungen;
 - Frühstückspensionen und ähnliche Bereiche.

- Über der Oberseite des Produkts müssen mindestens 20 cm Freiraum verbleiben.
- Es darf nur Geschirr genutzt werden, das für den Gebrauch in Mikrowellenkochgeräten geeignet ist.
- Es ist nicht erlaubt, Lebensmittel und Getränke in Behältnissen aus Metall im Produkt zu erwärmen.
- Wenn Lebensmittel in Plastik- oder Papierbehältern erhitzt werden, sollte das Produkt im Auge behalten werden, da die Möglichkeit einer Entzündung besteht.
- Dieses Produkt ist zum Erhitzen von Lebensmitteln und Getränken bestimmt. Das Trocknen von Lebensmitteln oder Kleidung sowie das Erwärmen von Wärmekissen, Hausschuhen, Schwämmen, feuchten Tüchern und Ähnlichem kann das Risiko von Verletzungen, Entzündung oder Bränden in sich bergen.
- Falls Rauch austritt, muss das Produkt ausgeschaltet oder vom Stromnetz getrennt sowie die Tür geschlossen gehalten werden, um die Flammen zu ersticken.

- Das Erwärmen von Getränken in der Mikrowelle kann zu einem verzögerten, eruptiven Kochen führen, weshalb bei der Handhabung des Behälters Vorsicht geboten ist.
- Der Inhalt von Babyflaschen und Gläsern mit Babynahrung muss umgerührt oder geschüttelt werden und die Temperatur muss vor dem Verbrauch überprüft werden, damit Verbrennungen vermieden werden.
- Eier mit Schale und ganze, hart gekochte Eier sollten nicht in der Mikrowelle erhitzt werden, da sie auch nach dem Ende des Erhitzens in der Mikrowelle noch explodieren können.
- Das Produkt sollte regelmäßig gereinigt und Nahrungsmittelreste entfernt werden.
- Mangelhafte Sauberkeit des Produkts kann zur Zerstörung der Oberfläche führen, was sich negativ auf die Lebensdauer auswirken kann und möglicherweise zu gefährlichen Situationen führt.
- Das Produkt darf nicht mit einem Dampfreiniger gereinigt werden.

- Das Produkt ist zur freistehenden Nutzung vorgesehen. Es darf nicht in einem Schrank oder Ähnlichem aufgestellt werden.

ZUSÄTZLICHER SICHERHEITSHINWEIS

- Personen, die einen Herzschrittmacher tragen, sollten sich bei ihrem Hausarzt über mögliche Risiken informieren, bevor das Produkt in Betrieb genommen wird.

⚠️ GEFAHR! Risiko von Verbrennungen! Das Produkt wird während der Nutzung heiß. Berühren Sie das Produkt nicht während Nutzung oder unmittelbar nach dem Gebrauch.

⚠️ GEFAHR! Risiko eines Stromschlags! Tauchen Sie das Produkt nicht in Wasser oder andere Flüssigkeiten. Halten Sie das Produkt nie unter fließendes Wasser.

⚠️ GEFAHR! Risiko eines Stromschlags! Verwenden Sie nie ein beschädigtes Produkt. Trennen Sie das Produkt vom Stromnetz und wenden Sie sich an Ihren Händler, wenn es beschädigt ist.

- Das Produkt darf nicht verwendet werden, wenn es fallen gelassen wurde oder sichtbare Schäden aufweist.
- Bevor Sie das Produkt mit dem Stromnetz verbinden, überprüfen Sie, ob die Spannung und der Nennstrom den am Typenschild des Produktes angegebenen Details zur Stromversorgung entsprechen.
- Schützen Sie die Anschlussleitung vor Beschädigung. Lassen Sie sie nicht über scharfe Kanten hängen und quetschen oder biegen Sie sie nicht. Halten Sie die Anschlussleitung von heißen Oberflächen und offenen Flammen fern.

Produkt aufstellen

⚠ ACHTUNG! Stellen Sie das Produkt nicht über einem Herd oder einer anderen Wärme erzeugenden Einrichtung auf. Eine Installation an solch einem Ort könnte zu Schäden am Produkt führen.

Bedienung

⚠ GEFAHR! Brandrisiko!

- Entfernen Sie alle metallischen Verschlüsse von der Verpackung des Lebensmittels, das erhitzt werden soll.
- Bewegen Sie das Produkt nicht, wenn es in Betrieb ist.
- Betreiben Sie das Produkt nie, wenn es leer ist.
- Stellen Sie das Produkt nicht auf heiße Oberflächen (Gasherd, Elektroherd, Ofen usw.). Betreiben Sie das Produkt auf einer flachen, stabilen, sauberen, hitzebeständigen und trockenen Oberfläche.
- Platzieren Sie keine brennbaren Materialien in der Nähe des Produkts.
- Das Produkt ist nicht zum Betrieb mit einem externen Zeitschalter oder einem separaten Steuerungssystem vorgesehen.

Reinigung und Pflege

⚠ WARNUNG!

Verletzungsrisiko! Trennen Sie das Produkt vom Stromnetz, bevor Sie es reinigen oder wenn es nicht in Verwendung ist.

- Ziehen Sie den Netzstecker nicht an der Anschlussleitung aus der Steckdose.
- Schützen Sie das Produkt, die Anschlussleitung und den Netzstecker vor Staub, direkter Sonneneinstrahlung sowie Tropf- und Spritzwasser.
-  Entfernen Sie nicht die hellgraue Glimmer-Abdeckplatte, welche zum Schutz der Magnetfeldröhre im Garraum angebracht ist.
- Wenn die Leuchtmittel im Inneren des Produkts ersetzt werden müssen, lassen Sie dies von einem qualifizierten Fachmann durchführen.

FUNKSTÖRUNGEN MIT ANDEREN GERÄTEN

Der Betrieb des Produkts kann Störungen im Radio, Fernsehen oder ähnlichen Geräten verursachen.

Falls solche Störungen auftreten, können diese durch folgende Abhilfemaßnahmen reduziert oder korrigiert werden:

- Reinigen der Tür und der Türdichtungen des Produkts.
- Neuausrichten der Antenne Ihres Radios oder Fernsehers.

Produkt und den Empfänger räumlich getrennt halten.

- Produkt weiter vom Empfänger entfernen.
- Produkt an eine andere Steckdose anschließen. Das Produkt und der Empfänger sollten an verschiedene Stromkreise angeschlossen sein.

VORSICHTSMASSNAHMEN ZUR VERMEIDUNG VON ÜBERMÄSSIGEM KONTAKT MIT MIKROWELLENSTRAHLUNG

- Versuchen Sie nicht, das Produkt zu betreiben, während die Tür geöffnet ist. Dies kann zum Kontakt mit einer potenziell schädlichen Dosis Mikrowellenstrahlung führen. Es ist ebenso wichtig, nicht die Sicherheitsverriegelungen aufzubrechen oder zu manipulieren.
- Klemmen Sie nichts zwischen die Tür. Achten Sie darauf, dass keine Reste von Lebensmitteln oder Reinigungsmitteln auf den Dichtflächen zurückbleiben.

● Grundprinzipien für das Garen in der Mikrowelle

- **Garzeit:** Achten Sie auf die Garzeit. Wählen Sie die kürzeste angegebene Garzeit und erhöhen Sie diese nach Bedarf. Zu lange gegarte Nahrungsmittel können zu rauchen beginnen oder sich entzünden.
- **Nahrungsmittel:** Ordnen Sie die Nahrungsmittelstücke gleichmäßig im Produkt an. Schneiden Sie die Nahrungsmittel in etwa gleich große Stücke. Legen Sie die dicksten Stücke in die Nähe der Ränder.
- **Nahrungsmittel abdecken:** Decken Sie die Nahrungsmittel während des Garvorgangs mit einem für die Mikrowelle geeigneten Deckel ab. Der Deckel verhindert das Spritzen und trägt dazu bei, dass die Speisen gleichmäßig gegart werden.
- **Nahrungsmittel wenden:** Wenden Sie Nahrungsmittel während des Garvorgangs einmal im Produkt, damit Gerichte wie Hähnchen oder Hamburger schneller gar werden. Große Nahrungsmittelstücke, wie z. B. Braten, müssen mindestens einmal gewendet werden.
Ordnen Sie kleine Nahrungsmittel, wie z. B. Hackbällchen, nach der Hälfte der Garzeit vollständig neu an. Drehen Sie die Hackbällchen und bewegen Sie sie von der Mitte des Tellers zum Rand.
- **Nahrungsmittel mit Haut/Schale:** Durchstechen Sie die Schale von Kartoffeln, Würsten und ähnlichen Lebensmitteln, bevor Sie sie garen. Sie könnten sonst explodieren.
- **Nahrungsmittel mit dicker Haut/Schale:** Stechen Sie ganze Kürbisse, Äpfel, Kastanien und ähnliche Lebensmittel ein, bevor Sie sie garen.
- **Fett oder Öl:** Tauen Sie kein gefrorenes Fett oder Öl im Produkt auf. Frittieren Sie nicht im Produkt. Fett oder Öl kann sich entzünden.

- **Getränke:** Beim Erhitzen von Getränken im Produkt kann ein zeitlich verzögertes Sprudeln eintreten, wenn das Getränk kocht. Seien Sie daher vorsichtig, wenn Sie mit dem Behälter hantieren. Um plötzliches Sieden zu vermeiden:
Platzieren Sie, wenn möglich, einen geeigneten Glasstab in der Flüssigkeit, solange diese erwärmt wird.
Lassen Sie die Flüssigkeit nach dem Erhitzen etwa 20 Sekunden im Garraum **10** stehen, um unerwartetes Aufsprudeln zu verhindern.
- **Popcorn:** Nutzen Sie nur mikrowellengeeignetes Popcorn.

● Geeignetes Geschirr verwenden

- Das ideale Material zum Einsatz in einem Mikrowellenofen ist mikrowellendurchlässig, sodass die Energie in den Behälter eindringen kann, um die Nahrungsmittel zu erhitzen. Mikrowellen sind nicht in der Lage, Metall zu durchdringen. Aus diesem Grund sollten keine Metallbehälter und Geschirr aus Metall verwendet werden.
- Nutzen Sie auch keine Produkte aus Recyclingpapier. Diese können winzige Metallfragmente enthalten, welche Funken und/oder Brände verursachen können.
- Es empfiehlt sich die Nutzung von rundem/ ovalem Geschirr anstelle von quadratischen oder länglichen Behältern, da Nahrungsmittel in den Eckbereichen zum Überkochen neigen. Die folgende Liste enthält allgemeine Hinweise, welche Ihnen bei der Auswahl des richtigen Geschirrs helfen sollen.

Kochgeschirr	Mikrowelle
Hitzebeständiges Glas	Ja
Nicht hitzebeständiges Glas	Nein
Hitzebeständige Keramik	Ja
Kunststoffgeschirr (geeignet für Mikrowellen)	Ja
Küchenpapier	Ja
Metalltablett/-platte	Nein
Alufolie und Folienbehälter	Nein

⚠️ WARNUNG! Brandrisiko! Nutzen Sie niemals metallische Gegenstände, wenn Sie das Produkt verwenden. Metalle reflektieren die Mikrowellenstrahlung, was zu Funkenbildung führt. Diese können einen Brand verursachen und das Produkt irreparabel beschädigen!

● Vor dem ersten Gebrauch

- ⚠️ WARNUNG! Brandrisiko!** Betreiben Sie das Produkt nie, wenn es leer ist.
- Entfernen Sie das Verpackungsmaterial (einschließlich Schutzfolien und Transportschutz innerhalb des Garraums **10**).
 - Überprüfen Sie, ob alle Teile vollständig sind.
 - Reinigen Sie das Produkt und dessen Zubehör (siehe „Reinigung und Pflege“).
 - Reinigen Sie die Oberfläche mit einem trockenen Tuch, um Wasser oder Staub zu entfernen.

● Produkt aufstellen

- ⚠️ WARNUNG! Brandrisiko!** Dieses Produkt ist nicht zum Einbau in einen Küchenschrank geeignet. In geschlossenen Schränken ist die Belüftung des Produkts nicht ausreichend gewährleistet. Das Produkt könnte dann beschädigt werden und es besteht ein Brandrisiko!
- Stellen Sie das Produkt auf eine flache Oberfläche mit ausreichend Platz zur Belüftung:
 - Zwischen dem Produkt und den angrenzenden Wänden (einschließlich Seiten- und Rückwand) müssen mindestens 10 cm Freiraum verbleiben. Es muss möglich bleiben, die Tür **7** vollständig zu öffnen.
 - Über der Oberseite des Produkts müssen mindestens 20 cm Freiraum verbleiben.

● Montage

- Stecken Sie die Arretierung **2** auf den Drehtellerantrieb (innerhalb des Garraums **10**).
- Setzen Sie den Laufring **2** auf die Laufläche (innerhalb des Garraums **10**).
- Setzen Sie den Drehteller **2** auf den Laufring und auf die Arretierung. Der Drehteller muss ordnungsgemäß auf der Arretierung aufliegen.
- Stecken Sie den Netzstecker **3** in eine Netzsteckdose.

● Bedienung

- ⓘ HINWEIS:** Wenn das Produkt zum ersten Mal verwendet wird, kann ein schwacher Geruch auftreten. Sorgen Sie für eine ausreichende Belüftung des Bereichs.

● Nahrungsmittel garen

⚠️ WARNUNG! Brandrisiko! Nutzen Sie niemals metallische Gegenstände, wenn Sie das Produkt verwenden. Metalle reflektieren die Mikrowellenstrahlung, was zu Funkenbildung führt. Diese können einen Brand verursachen und das Produkt irreparabel beschädigen!

● Leistungsstufe auswählen

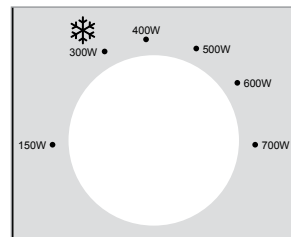

- Nutzen Sie den Drehregler **POWER 4**, um eine von 6 Leistungsstufen auszuwählen:

Leistungsstufe	Kochleistung	Leistung
NIEDRIG	21 %	150 W
LEBENSMITTEL ABTAUEN ❄️	43 %	300 W
M. NIEDRIG	57 %	400 W
MITTEL	71 %	500 W
M. HOCH	86 %	600 W
HOCH	100 %	700 W

● Garzeit einstellen

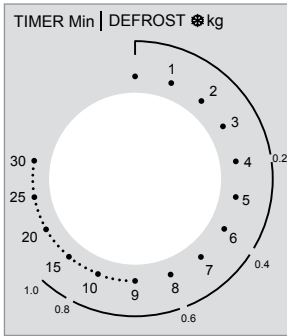

- Drehen Sie den Drehregler **TIMER** [5], um eine Garzeit von bis zu 30 Minuten einzustellen.

- ⓘ **HINWEIS:** Wählen einer Zeit von weniger als 2 Minuten: Drehen Sie den Drehregler **TIMER** [5] über 2 Minuten hinaus und kehren Sie dann zur gewünschten Zeit zurück. Diese Vorgehensweise liefert genauere Ergebnisse.

● Garprozess starten

- Sobald Leistungsstufe und Zeit eingestellt sind, startet das Produkt den Garprozess.
- Wenn die eingestellte Garzeit abgelaufen ist, wird der Garprozess automatisch beendet und es ertönt ein Rington.

- ⓘ **HINWEIS:** Stellen Sie den Drehregler **TIMER** [5] unter folgenden Umständen immer auf Position **0** zurück:
 - Nahrungsmittel wurden aus dem Produkt entfernt, bevor die eingestellte Garzeit abgelaufen ist.

- Das Produkt wird nicht genutzt.

- **Garvorgang vorzeitig beenden:**
 - Drehen Sie den Drehregler **TIMER** [5] zurück auf Position **0**.
 - Öffnen Sie die Tür [7] am Türgriff [8].

● Lebensmittel auftauen

Nutzen Sie die Einstellung ❄️ am Drehregler **POWER** [4] zum Auftauen von Lebensmitteln.

ⓘ HINWEISE:

- Wählen Sie die Abtau-Funktion in der äußeren Zeile am Drehregler **TIMER** [5]. Die Abtau-Funktion gibt die ungefähre Abtauzeit für das entsprechende Gewicht an Hackfleisch an.

Beispiel:

400 g Hackfleisch auftauen:

Leistungsstufe zum Abtauen von Lebensmitteln auswählen (**300 W**): Drehen Sie den Drehregler **POWER** [4].

Stellen Sie mit dem Drehregler **TIMER** [5] **0,4 kg** auf der äußeren Zeile ein. Diese Einstellung entspricht 6 Minuten.

- Um ein gleichmäßiges Auftauen zu gewährleisten, sollten einige Nahrungsmittel nach etwa zwei Dritteln der Garzeit gemischt oder gewendet werden.
- Nach Ablauf der eingestellten Zeit ertönt ein Rington.

● Koch- und Abtautabelle

● Kochtabelle

- Die folgende Kochtabelle zeigt verschiedene Anwendungsbeispiele und beschreibt die hierfür benötigten Einstellungen.

Kochleistung	Leistung	Anwendungsbeispiel	Gewicht	Zeit (ca.)
21 %	150 W	Speiseeis leicht antauen	100 ml	1 min
43 %	300 W	Butter schmelzen Lebensmittel abtauen	100 g siehe Abtau-Tabelle	2 min
57 %	400 W	Flüssigkeit auftauen (aus dem Kühlschrank)	200 ml	4 min
71 %	500 W	Reis kochen	100 g mit 250 ml Wasser	15 min
86 %	600 W	Tiefgefrorenes Gemüse erhitzen	200 g	4 min
100 %	700 W	Tiefgefrorene Instant-Nudeln erhitzen	300 g	6 min

● Abtau-Tabelle

- Folgende Tabelle zeigt die ungefähre Abtauzeit, die für verschiedene Gewichte benötigt wird.
- Verlängern Sie die Auftauzeit nach Bedarf, falls das gewünschte Gewicht noch nicht aufgetaut sein sollte.

Gewicht	Abtauzeit (Hackfleisch)	Abtauzeit (Gemüse)
0,2 kg	4 min	4 min
0,4 kg	6 min	8 min
0,6 kg	8 min	12 min
0,8 kg	12 min	16 min
1,0 kg	15 min	20 min

● Reinigung und Pflege

GEFAHR! Risiko eines Stromschlags!

Vor dem Reinigen: Ziehen Sie immer den Netzstecker aus der Steckdose.

GEFAHR! Risiko von Verbrennungen!

Reinigen Sie das Produkt nicht unmittelbar nach dem Betrieb. Lassen Sie das Produkt zunächst abkühlen.

-  **WARNUNG!** Tauchen Sie die elektrischen Teile des Produktes nicht in Wasser oder andere Flüssigkeiten. Halten Sie das Produkt nie unter fließendes Wasser.

HINWEISE:

- Reinigen Sie das Produkt, nachdem es abgekühlt ist. Angetrocknete Nahrungsmittelreste können nicht so einfach entfernt werden.
- Benutzen Sie keine Reinigungssprays oder andere aggressiven Reinigungsmittel, da diese Flecken, Schlieren oder Trübungen an der Oberfläche verursachen können.
- Verwenden Sie keine scheuernden Reinigungsmittel.
- Gehäuse: Reinigen Sie das Gehäuse des Produkts mit einem feuchten Tuch.

- Garraum: Halten Sie den Garraum **10** stets sauber. Falls Nahrungsmittelspritzer oder ausgelaufene Flüssigkeiten an den Wänden des Produkts haften, wischen Sie diese mit einem feuchten Tuch ab.
Verwenden Sie bei Bedarf ein mildes Spülmittel auf dem Tuch. Wischen Sie anschließend mit einem nur mit klarem Wasser angefeuchteten Tuch nach, um alle Reinigungsmittelreste zu entfernen.
- Drehteller: Reinigen Sie den Drehteller **2** regelmäßig mit warmem Seifenwasser. Der Drehteller ist für Geschirrspülmaschinen geeignet.
- Spritzer und Verschmutzungen: Verwenden Sie regelmäßig ein feuchtes Tuch, um Spritzer und Verschmutzungen von den folgenden Komponenten zu entfernen:
 - Tür **7** (beide Seiten)
 - Sichtfenster (beide Seiten)
 - Türdichtung **6** und angrenzende Komponenten
- Kondenswasser: Falls sich an oder um die Außenseite der Tür **7** herum Kondenswasser sammelt, wischen Sie es mit einem weichen Tuch ab. Dies kann auftreten, wenn das Produkt unter extrem feuchten Bedingungen betrieben wird.
- Gerüche: Entfernen Sie regelmäßig Gerüche. Stellen Sie eine tiefe Mikrowellenschüssel - gefüllt mit einer Tasse Wasser, plus dem Saft und der Schale einer Zitrone - in den Garraum **10**. Erhitzen Sie die Mischung 5 Minuten. Wischen Sie den Garraum gründlich ab und reiben Sie ihn mit einem weichen Tuch trocken.

● Fehlerbehebung

Problem	Mögliche Ursache	Mögliche Lösung
Das Produkt beginnt nicht mit dem Garen.	Die Tür 7 ist nicht richtig geschlossen.	Schließen Sie die Tür 7 .
Der Drehteller 2 macht beim Drehen ein lautes Geräusch.	Der Drehteller 2 ist nicht richtig auf der Arretierung 9 positioniert. Der Laufring 2 und/oder der Boden des Garraums 10 sind verschmutzt.	Platzieren Sie den Drehteller 2 korrekt im Garraum 10 . Reinigen Sie den Laufring 2 und den Boden des Garraums 10 .
Das Licht im Inneren des Produkts funktioniert nicht.	Das Leuchtmittel ist defekt.	Wenden Sie sich an den Kundendienst.

● Entsorgung

Die Verpackung besteht aus umweltfreundlichen Materialien, die Sie über die örtlichen Recyclingstellen entsorgen können.



Möglichkeiten zur Entsorgung des ausgedienten Produkts erfahren Sie bei Ihrer Gemeinde- oder Stadtverwaltung.



Beachten Sie die Kennzeichnung der Verpackungsmaterialien bei der Abfalltrennung, diese sind gekennzeichnet mit Abkürzungen (a) und Nummern (b) mit folgender Bedeutung: 1-7: Kunststoffe/20-22: Papier und Pappe/80-98: Verbundstoffe.



Gerät entsorgen

Das Symbol der durchgestrichenen Mülltonne bedeutet, dass dieses Gerät am Ende der Nutzungszeit nicht über den Hausmüll entsorgt werden darf. Das Gerät ist bei eingerichteten Sammelstellen, Wertstoffhöfen oder Entsorgungsbetrieben abzugeben. Zudem sind Vertreiber von Elektro- und Elektronikgeräten sowie Vertreiber von Lebensmitteln zur Rücknahme verpflichtet. LIDL bietet Ihnen Rückgabemöglichkeiten direkt in den Filialen und Märkten an. Rückgabe und Entsorgung sind für Sie kostenfrei.

Beim Kauf eines Neugerätes haben Sie das Recht, ein entsprechendes Altgerät unentgeltlich zurückzugeben.

Zusätzlich haben Sie die Möglichkeit, unabhängig vom Kauf eines Neugerätes, unentgeltlich (bis zu drei) Altgeräte abzugeben, die in keiner Abmessung größer als 25 cm sind.

Bitte löschen Sie vor der Rückgabe alle personenbezogenen Daten.

Bitte entnehmen Sie vor der Rückgabe Batterien oder Akkumulatoren, die nicht vom Altgerät umschlossen sind, sowie Lampen, die zerstörungsfrei entnommen werden können und führen diese einer separaten Sammlung zu.

● Garantie

Das Produkt wurde nach strengen Qualitätsrichtlinien hergestellt und vor der Auslieferung sorgfältig geprüft. Im Falle von Material- oder Herstellungsfehlern haben Sie gegenüber dem Verkäufer des Produkts gesetzliche Rechte. Ihre gesetzlichen Rechte werden in keiner Weise durch unsere unten aufgeführte Garantie eingeschränkt.

Die Garantie für dieses Produkt beträgt 3 Jahre ab Kaufdatum. Die Garantiezeit beginnt mit dem Kaufdatum. Bewahren Sie den Originalkaufbeleg an einem sicheren Ort auf, da dieses Dokument als Nachweis des Kaufs erforderlich ist.

Alle Schäden oder Mängel, die bereits zum Zeitpunkt des Kaufs vorhanden sind, müssen unverzüglich nach dem Auspacken des Produkts gemeldet werden.

Sollte das Produkt innerhalb von 3 Jahren ab Kaufdatum einen Material- oder Herstellungsfehler aufweisen, werden wir es – nach unserer Wahl – kostenlos für Sie reparieren oder ersetzen. Die Garantiezeit verlängert sich durch einen stattgegebenen Gewährleistungsanspruch nicht. Dies gilt auch für ersetzte und reparierte Teile.

Diese Garantie erlischt, wenn das Produkt beschädigt oder unsachgemäß verwendet oder gewartet wurde.

Die Garantie deckt Material- und Herstellungsfehler ab. Diese Garantie erstreckt sich weder auf Produktteile, die normalem Verschleiß unterliegen, und somit als Verschleißteile gelten (z. B. Batterien, Akkus, Schläuche, Farbpatronen), noch auf Schäden an zerbrechlichen Teilen, z. B. Schalter oder Teile aus Glas.

● Abwicklung im Garantiefall

Um eine schnelle Bearbeitung Ihres Anspruchs zu gewährleisten, beachten Sie die folgenden Hinweise:

Halten Sie den Originalkaufbeleg und die Artikelnummer (IAN 437595_2304) als Nachweis für den Kauf bereit.

Sie finden die Artikelnummer auf dem Typenschild, einer Gravur auf dem Produkt, der Startseite der Bedienungsanleitung (unten links) oder als Aufkleber auf der Rück- oder Unterseite des Produkts.

Sollten Funktionsfehler oder sonstige Mängel auftreten, wenden Sie sich zunächst telefonisch oder per E-Mail an die unten aufgeführte Serviceabteilung.

Sobald das Produkt als defekt erfasst wurde, können Sie es kostenlos an die Ihnen mitgeteilte Service-Anschrift zurücksenden. Stellen Sie sicher, dass Sie den Originalkaufbeleg (Kassenbon) sowie eine kurze, schriftliche Beschreibung beilegen, in der die Einzelheiten des Defekts und der Zeitpunkt des Auftretens dargelegt sind.

● Service

DE **Service Deutschland**

Tel.: 0800 5435 111

E-Mail: owim@lidl.de

AT **Service Österreich**

Tel.: 0800 292726

E-Mail: owim@lidl.at

CH **Service Schweiz**

Tel.: 0800562153













E-Mail: owim@lidl.ch



Avertissements et symboles utilisés	Page	21
Introduction	Page	22
Utilisation conforme aux prescriptions	Page	22
Contenu de l'emballage	Page	22
Description des pièces	Page	22
Données techniques	Page	22
Consignes de sécurité	Page	23
Principes de base pour la cuisson dans le four à micro-ondes	Page	28
Utilisation de récipients appropriés	Page	28
Avant la première utilisation	Page	29
Positionnement du produit	Page	29
Montage	Page	29
Fonctionnement	Page	29
Cuisson des aliments	Page	29
Sélection du niveau de puissance	Page	29
Réglage du temps de cuisson	Page	30
Démarrer la cuisson	Page	30
Décongélation des aliments	Page	30
Tableau de cuisson et décongélation	Page	31
Tableau de cuisson	Page	31
Tableau de décongélation	Page	31
Nettoyage et entretien	Page	31
Dépannage	Page	32
Mise au rebut	Page	32
Garantie	Page	33
Procédure de réclamation au titre de la garantie	Page	33
Service après-vente	Page	33

Avertissements et symboles utilisés

Les avertissements suivants sont utilisés dans le mode d'emploi, le guide de démarrage rapide et sur l'emballage :

 <p>DANGER ! Ce symbole avec ce signal important de « Danger » indique un danger avec un risque élevé de blessures graves ou de mort si la situation dangereuse n'est pas évitée.</p>	 <p>Courant alternatif/tension alternative</p>
	<p>Hz Hertz (fréquence du secteur)</p>
	<p>W Watt</p>
 <p>AVERTISSEMENT ! Ce symbole avec ce signal important d'« Avertissement » indique un danger avec un risque moyen de blessures graves ou de mort si la situation dangereuse n'est pas évitée.</p>	 <p>Symbole pour terre de protection</p>
	 <p>Utilisez le produit seulement à l'intérieur de locaux secs.</p>
 <p>PRUDENCE ! Ce symbole avec ce signal important de « Prudence » indique un danger avec un risque faible de blessures légères à importantes si la situation dangereuse n'est pas évitée.</p>	 <p>Danger - risque d'électrocution !</p>
	 <p>Attention, surface chaude !</p>
 <p>ATTENTION ! Ce symbole avec la mention « Attention » indique un possible risque de dégâts matériels.</p>	 <p>Convient aux denrées alimentaires : Ce produit n'a aucune influence négative sur le goût ou l'odeur.</p>
 <p>REMARQUE : Ce symbole avec ce signal important de « Remarque » propose plus d'informations utiles.</p>	 <p>Va au lave-vaisselle (seulement le plateau tournant 2)</p>
<p>CE Le sigle CE confirme la conformité aux directives de l'UE applicables au produit.</p>	 <p>Consignes de sécurité Instructions de manipulation</p>

FOUR À MICRO-ONDES

● Introduction

Nous vous félicitons pour l'achat de votre nouveau four à micro-ondes, ci-après dénommé uniquement « le produit ».

Vous avez opté pour un produit de grande qualité. Le manuel d'instructions fait partie intégrante de ce produit. Il contient des informations importantes sur l'assemblage, le fonctionnement, la sécurité, l'utilisation et la mise au rebut. Avant d'assembler et d'utiliser le produit, familiarisez-vous avec le produit et toutes les notes de fonctionnement et de sécurité. À cet effet, lisez attentivement les instructions d'utilisation, d'assemblage et de fonctionnement, et les notes de sécurité suivantes.

Utilisez uniquement le produit comme décrit et pour les applications indiquées. Conservez ce manuel en lieu sûr. Si vous remettez le produit à des tiers, tous les documents doivent également être remis.

● Utilisation conforme aux prescriptions

Ce produit est destiné à réchauffer et à préparer des aliments. Ne l'utilisez pas à d'autres fins.

Le produit est prévu seulement pour une utilisation domestique privée et ne doit pas être utilisé dans des domaines médicaux ou professionnels.

Le fabricant décline toute responsabilité pour les dommages résultant d'une utilisation inadéquate.

● Contenu de l'emballage

Après l'ouverture du produit, vérifiez l'exhaustivité de la livraison et si toutes les pièces sont en parfait état. Enlevez tous les matériaux d'emballage avant l'utilisation.

- 1x Four à micro-ondes
- 1x Plateau tournant
- 1x Dispositif de blocage
- 1x Anneau
- 1x Guide de démarrage rapide

● Description des pièces

Avant de lire, dépliez la page attenante avec les illustrations et familiarisez-vous avec toutes les fonctionnalités du produit.

(III. A)

- 1 Fentes d'aération (au dos du produit – non illustrées)
- 2 Plateau tournant avec anneau et dispositif de blocage
- 3 Cordon d'alimentation avec fiche de secteur
- 4 Bouton de réglage **POWER** (niveau de puissance)
- 5 Bouton de réglage **TIMER**
- 6 Élément de porte (joint de porte)
- 7 Cadre de la porte
- 8 Poignée
- 9 Crochet
- 10 Espace de cuisson

● Données techniques

Tension nominale :	220-240 V~, 50 Hz
Consommation d'énergie :	1 100 W
Classe de protection :	I
Puissance de sortie :	700 W
Fréquence micro-ondes :	2450 MHz
Volume de l'espace de cuisson :	env. 17 litres
Poids :	env. 9,9 kg
Dimensions :	env. 446 x 241 x 359 mm

- Ce produit est conforme à l'exigences de la norme européenne EN 55011.
- Conformément à cette norme, ce produit est classé comme appareil du groupe 2 classe B.
- Groupe 2 = le produit génère volontairement de l'énergie haute fréquence sous la forme de rayonnement électromagnétique pour le traitement thermique d'aliments.
- Appareil de la classe B = le produit convient à un usage domestique.



Consignes de sécurité

AVANT D'UTILISER LE PRODUIT, FAMILIARISEZ-VOUS AVEC TOUTES LES CONSIGNES DE SÉCURITÉ ET LES INSTRUCTIONS CONCERNANT SON UTILISATION ! TRANSMETTEZ TOUS LES DOCUMENTS CONCERNANT LE PRODUIT LORSQUE VOUS LE DONNEZ À UN TIERS !

Dans le cas de dommages résultant du non-respect des instructions du mode d'emploi, le recours à la garantie est annulé ! Toute responsabilité est déclinée pour des dommages consécutifs ! Aucune responsabilité n'est assumée dans le cas de dommages aux biens et aux personnes résultant d'une utilisation inappropriée ou du non-respect des consignes de sécurité !

IMPORTANTES CONSIGNES DE SÉCURITÉ PRIÈRE DE LIRE ATTENTIVEMENT ET DE CONSERVER POUR UNE UTILISATION ULTÉRIEURE

- Ce produit peut être utilisé par des enfants âgés de 8 ans et plus ainsi que par des personnes ayant des capacités physiques, sensorielles ou mentales restreintes ou manquant d'expérience et/ou de connaissances, à condition qu'ils soient surveillés ou aient reçu des instructions relatives à l'utilisation du produit en toute sécurité et qu'ils soient ainsi conscients des dangers liés à l'utilisation.
Les enfants ne doivent pas jouer avec le produit.
Le nettoyage et l'entretien réalisables par l'utilisateur ne doivent pas être effectués par des enfants sans surveillance.

⚠ AVERTISSEMENT ! Si la porte ou les joints de la porte sont endommagés, le produit ne doit plus être utilisé jusqu'à ce qu'une personne qualifiée ait effectué les réparations.

⚠ AVERTISSEMENT ! Il est dangereux pour une personne qui n'est pas qualifiée d'effectuer des travaux d'entretien ou de réparation qui nécessitent le retrait de la carcasse qui protège des rayonnements micro-ondes.

⚠ AVERTISSEMENT ! Les liquides et autres aliments ne doivent pas être réchauffés dans des récipients fermés car ils risquent d'exploser facilement.

- Si le cordon d'alimentation est endommagé, il doit être remplacé soit par le fabricant ou par son service après-vente soit par une main d'œuvre qualifiée afin d'éviter tout danger.
- Ce produit est prévu pour une utilisation domestique et des applications similaires, telles que dans des :
 - Espaces cuisines dans des magasins, bureaux et autres lieux de travail ;
 - Propriétés agricoles ;
 - Hôtels, motels et autres établissements résidentiels pour les clients ;
 - Chambres d'hôtes et autres endroits similaires.

- Au moins 20 cm d'espace libre doivent être prévus au-dessus du produit.
- Seulement des ustensiles appropriés pour une utilisation dans des fours à micro-ondes doivent être utilisés.
- Il est interdit de chauffer dans le produit des aliments et boissons dans des récipients en métal.
- Si des aliments sont chauffés dans des récipients en plastique ou papier, le produit doit être surveillé car il existe un risque de départ de feu.
- Ce produit est destiné à réchauffer des produits alimentaires et boissons. Le séchage d'aliments ou de vêtements et le chauffage de coussins chauffants, pantoufles, éponges, chiffons humides et objets similaires peut présenter un risque de blessure, de départ de feu ou d'incendie.
- Si de la fumée s'échappe, le produit doit être éteint ou débranché du réseau électrique et la porte doit rester fermée afin d'étouffer les flammes.

- Le chauffage de boissons au four à micro-ondes peut provoquer une ébullition éruptive, il faut donc être prudent lors de la manipulation du récipient.
- Pour éviter des brûlures, le contenu des biberons et des pots contenant des aliments pour bébés doit être remué ou agité et la température doit être vérifiée avant toute consommation.
- Les œufs avec leur coquille et les œufs durs entiers ne doivent pas être réchauffés dans un four à micro-ondes, car ils peuvent encore exploser même une fois le chauffage au micro-ondes terminé.
- Le produit doit être nettoyé régulièrement et les restes de nourriture doivent être enlevés.
- Une mauvaise propreté du produit peut détruire la surface, ce qui peut avoir un impact négatif sur la durée de vie et éventuellement conduire à des situations dangereuses.
- Le produit ne doit pas être nettoyé avec un appareil à vapeur.

- Le produit est prévu pour fonctionner à l'air libre. Il ne doit pas être placé dans un placard ou tout autre encastrement similaire.

CONSIGNES DE SÉCURITÉ SUPPLÉMENTAIRES

- Avant de mettre en service le produit, les personnes portant un stimulateur cardiaque devraient consulter leur médecin afin de connaître les risques possibles.

⚠ DANGER ! Risque de brûlures ! Le produit devient chaud durant l'utilisation. Ne touchez pas le produit durant ou juste après son utilisation.

⚠ DANGER ! Risque d'électrocution ! Ne plongez pas le produit dans de l'eau ou tout autre liquide. Ne maintenez jamais le produit sous l'eau courante.

⚠ DANGER ! Risque d'électrocution ! N'utilisez jamais un produit endommagé. Débranchez le produit endommagé du réseau électrique et adressez-vous à votre commerçant.

- Le produit ne doit pas être utilisé, s'il est tombé ou s'il présente des signes visibles de dommages.
- Avant de brancher le produit sur le courant électrique, vérifiez si la tension et le courant nominal correspondent bien aux données de l'alimentation en électricité indiquées sur l'étiquette signalétique.
- Protégez le cordon d'alimentation contre tout dommage. Ne le faites pas passer sur des bords tranchants et assurez-vous de ne pas le coincer ou le plier. Conservez le cordon d'alimentation hors de la portée de surfaces chaudes ainsi que des feux et flammes.

Positionnement du produit

⚠ ATTENTION ! Ne placez pas le produit sur une cuisinière ou tout autre appareil générateur de chaleur. Une installation dans un tel emplacement pourrait endommager le produit.

Fonctionnement

⚠ DANGER ! Risque

d'incendie ! Retirez toutes les pièces métalliques de l'emballage des aliments à chauffer.

- Ne déplacez pas le produit lorsqu'il est en fonctionnement.
- Ne faites jamais fonctionner le produit à vide.
- Ne placez pas le produit sur des surfaces chaudes (cuisinière à gaz, cuisinière électrique, four, etc.). Faites fonctionner le produit sur une surface plane, stable, propre, résistante à la chaleur et sèche.
- Ne placez pas de matériaux inflammables à proximité du produit.
- Le produit n'est pas prévu pour être utilisé avec un programmateur externe ou un système de télécommande séparé.

Nettoyage et entretien

⚠ AVERTISSEMENT ! Risque

de blessures ! Débranchez le produit du réseau électrique, lorsqu'il n'est pas utilisé et avant d'effectuer tout nettoyage.

- Ne débranchez jamais la fiche de secteur en tirant sur le cordon d'alimentation branché sur la prise de courant.
- Protégez le produit, le cordon d'alimentation et la fiche de secteur contre la poussière, le rayonnement solaire direct ainsi que les projections et l'égouttement d'eau.
-  Ne retirez pas la plaque en mica gris clair placé dans le four servant à protéger le magnétron dans l'espace de cuisson.
- Si l'éclairage à l'intérieur du produit doit être remplacé, faites-le faire par un technicien spécialisé et qualifié.

INTERFÉRENCES RADIO AVEC D'AUTRES APPAREILS

Le fonctionnement de ce produit peut provoquer des interférences avec la radio, la télévision ou tout autre appareil similaire.

Si de tels dysfonctionnements se produisent, ils peuvent être réduits ou corrigés en utilisant les mesures correctives suivantes :

- Nettoyer la porte et les joints de la porte du produit.
- Nouvelle orientation de l'antenne de votre radio ou télévision.

Changement de place du produit et du récepteur.

- Éloigner le produit du récepteur.
- Brancher le produit sur une autre prise de courant. Le produit et le récepteur doivent être raccordés à des circuits différents.

MESURES DE PRÉCAUTIONS AFIN D'ÉVITER UN CONTACT EXCESSIF AVEC RAYONNEMENT MICRO- ONDES

- N'essayez pas de faire fonctionner le produit lorsque la porte est ouverte. Cela peut entraîner un contact avec une dose potentiellement nocive de rayonnement micro-ondes. Il est également important de ne pas casser ou manipuler les verrouillages de sécurité.
- Il est interdit de coincer quelque chose dans la porte. Assurez-vous qu'aucun reste d'aliment ou de produit de nettoyage ne soit collé ou étalé sur les surfaces d'étanchéité.

● Principes de base pour la cuisson dans le four à micro-ondes

- **Temps de cuisson :** Faites attention au temps de cuisson. Choisissez le temps de cuisson indiqué le plus court et augmentez-le si nécessaire. Des aliments beaucoup trop cuits peuvent commencer à fumer ou même prendre feu.
- **Aliments :** Disposer les morceaux de nourriture uniformément dans le produit. Si possible, coupez les aliments en morceaux de la même taille. Mettez les morceaux les plus épais à proximité des bords.
- **Couvrir les aliments :** Couvrez les aliments durant la cuisson avec un couvercle spécial micro-ondes. Le couvercle empêche les éclaboussures et aide à assurer une cuisson uniforme des aliments.
- **Tourner les aliments :** Pendant la cuisson, retournez les aliments une fois dans le produit afin que les aliments tels que le poulet ou les hamburgers cuisent plus rapidement. Les gros morceaux de nourriture, tels que un rôti, doivent être tournés au moins une fois. Remuez les petits aliments, tels que les boulettes de viande, à la moitié du temps de cuisson afin d'obtenir un autre positionnement de la nourriture. Tournez les boulettes de viande et déplacez-les du milieu de l'assiette vers le bord.
- **Aliments avec peau/écorce :** Percez la peau des pommes de terre, des saucisses et des aliments semblables avant de les faire cuire. Sinon, ils peuvent exploser.
- **Aliments à peau/écorce épaisse :** Percez les citrouilles entières, pommes, châtaignes et autres aliments semblables avant de les faire cuire.
- **Graisse ou huile :** Ne décongelez jamais de graisse ou d'huile congelée dans le produit. Il est interdit de faire frire dans le produit. La graisse ou l'huile peut s'enflammer.

- **Boissons :** Réchauffer des boissons dans le produit entraîne leur entrée en ébullition et peut provoquer un jaillissement retardé du liquide. Soyez donc prudent lors de la manipulation du récipient. Pour éviter l'ébullition soudaine :
Si possible, placez une tige en verre appropriée dans le liquide tant qu'il est en train de chauffer.
Après le réchauffage, laissez le liquide reposer dans l'espace de cuisson ¹⁰ pendant 20 secondes afin d'éviter un bouillonnement inattendu.
- **Popcorn :** Utilisez uniquement du popcorn spécial micro-ondes.

● Utilisation de récipients appropriés

- Le matériau idéal pour une utilisation dans un four à micro-ondes est perméable aux micro-ondes permettant ainsi que l'énergie puisse pénétrer dans le récipient afin de chauffer les aliments. Les micro-ondes ne sont pas en mesure de pénétrer le métal. Pour cette raison, les récipients et plats en métal ne doivent pas être utilisés.
- N'utilisez pas non plus de produits en papier recyclé. Ceux-ci peuvent contenir des fragments métalliques minuscules qui peuvent produire des étincelles et/ou déclencher un feu.
- Il est conseillé d'utiliser des récipients ronds/ovales au lieu de ceux carrés ou allongés, car les aliments dans les coins ont tendance à cuire plus intensément. La liste suivante contient des remarques générales qui devraient vous aider à choisir les bons récipients.

Vaisselle destinée à la cuisson	Four à micro-ondes
Verre résistant à la chaleur	Oui
Verre non résistant à la chaleur	Non
Céramique résistante à la chaleur	Oui
Vaisselle en matière plastique (spéciale micro-ondes)	Oui

Vaisselle destinée à la cuisson	Four à micro-ondes
Papier absorbant	Oui
Plateau/plaque en métal	Non
Papier d'aluminium et récipient en feuille d'alu	Non

⚠ **AVERTISSEMENT ! Risque d'incendie !**

Il est interdit d'utiliser des objets métalliques lors de l'utilisation du produit. Le métal réfléchit le rayonnement micro-ondes ce qui provoque des étincelles. Celles-ci peuvent déclencher un feu et endommager irrémédiablement le produit sans aucune chance de réparation !

● **Avant la première utilisation**

⚠ **AVERTISSEMENT ! Risque d'incendie !**

Ne faites jamais fonctionner le produit à vide.

- Retirez les matériaux d'emballage (y compris les films de protection et la protection pour le transport à l'intérieur de l'espace de cuisson [10]). Vérifiez que toutes les pièces sont présentes.
- Nettoyez le produit et tous ses accessoires (voir « Nettoyage et entretien »).
- Nettoyez la surface avec un chiffon sec, afin d'éliminer l'eau ou la poussière.

● **Positionnement du produit**

⚠ **AVERTISSEMENT ! Risque d'incendie !**

Ce produit n'est pas approprié pour un encastrement dans un meuble de cuisine. Dans des placards fermés, la ventilation du produit n'est pas suffisamment garantie. Le produit pourrait être endommagé et il existe un risque d'incendie !

- Placez le produit sur une surface plane avec suffisamment d'espace pour la ventilation :
 - Il doit y avoir au moins 10 cm d'espace libre entre le produit et les murs adjacents (y compris les murs latéraux et à l'arrière). La porte [7] doit toujours s'ouvrir complètement.
 - Au moins 20 cm d'espace libre doivent être prévus au-dessus du produit.

● **Montage**

- Placez le dispositif de blocage [2] sur l'axe du plateau tournant (dans l'espace de cuisson [10]).
- Placez l'anneau [2] sur la surface qui tournera (dans l'espace de cuisson [10]).
- Positionnez le plateau tournant [2] sur l'anneau et le dispositif de blocage. Le plateau tournant doit être correctement posé sur le dispositif de blocage.
- Branchez la fiche de secteur [3] sur une prise réseau.

● **Fonctionnement**

- ① **REMARQUE :** Une légère odeur peut se dégager lorsque le produit est chauffé pour la première fois. Veillez à une bonne ventilation de l'endroit.

● **Cuisson des aliments**

⚠ **AVERTISSEMENT ! Risque d'incendie !**

Il est interdit d'utiliser des objets métalliques lors de l'utilisation du produit. Le métal réfléchit le rayonnement micro-ondes ce qui provoque des étincelles. Celles-ci peuvent déclencher un feu et endommager irrémédiablement le produit sans aucune chance de réparation !

● **Sélection du niveau de puissance**

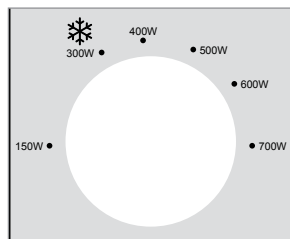

- Afin de sélectionner un des 6 niveaux de puissance, utilisez le bouton de réglage **POWER** [4] :

Niveau de puissance	Puissance de cuisson	Alimentation
FAIBLE	21 %	150 W
DÉCONGÉLATION DES ALIMENTS ❄️	43 %	300 W
M. FAIBLE	57 %	400 W
MOYEN	71 %	500 W
M. ÉLEVÉ	86 %	600 W
ÉLEVÉ	100 %	700 W

● Réglage du temps de cuisson

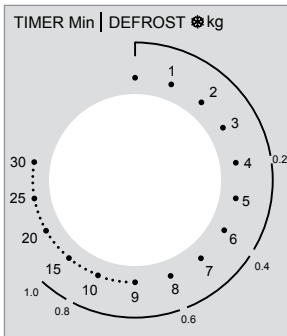

- Afin de régler un temps de cuisson de 30 minutes, tournez le bouton de réglage **TIMER** [5].

i **REMARQUE :** Choisissez un temps de moins de 2 minutes : Tournez le bouton de réglage **TIMER** [5] au-delà de 2 minutes et revenez à la durée souhaitée. Cette procédure livre des résultats plus précis.

● Démarrer la cuisson

- Aussitôt que le niveau de puissance et le temps sont réglés, le produit démarre la cuisson.
- Lorsque le temps de cuisson réglé est écoulé, le processus de cuisson s'arrête automatiquement et une mélodie retentit.

i **REMARQUE :** Selon que vous rencontrez les circonstances suivantes, remplacez le bouton de réglage **TIMER** [5] toujours sur la position **0** :

- Les aliments ont été retirés du produit avant l'expiration du temps de cuisson défini.
- Le produit n'est pas utilisé.

□ Quitter le processus de cuisson avant l'heure :

- Tournez le bouton de réglage **TIMER** [5] sur la position **0**.
- Ouvrez la porte [7] en utilisant la poignée [8].

● Décongélation des aliments

Utilisez le réglage ❄️ sur le bouton de réglages **POWER** [4] afin de décongeler des aliments.

i **REMARQUES :**

- Sélectionnez la fonction de décongélation dans la ligne extérieure du bouton de réglage **TIMER** [5]. La fonction décongélation indique un temps de décongélation approximatif pour le poids correspondant de viande hachée.

Exemple :

Décongeler 400 g de viande hachée :

Sélectionner le niveau de puissance pour décongeler les aliments (**300 W**) : Tournez le bouton de réglage **POWER** [4].

Réglez grâce au bouton de réglage **TIMER** [5] **0,4 kg** sur la ligne extérieure. Ce réglage correspond à 6 minutes.

- Pour obtenir une décongélation uniforme, certains aliments doivent être mélangés ou retournés au bout des deux tiers environ du temps réglé.
- Une sonnerie retentit une fois la durée réglée écoulée.

● Tableau de cuisson et décongélation

● Tableau de cuisson

- Le tableau de cuisson suivant indique divers exemples d'application et décrit les réglages nécessaires à leurs mises en place.

Puissance de cuisson	Alimentation	Exemple d'utilisation	Poids	Temps (env.)
21 %	150 W	Décongeler légèrement de la glace	100 ml	1 min
43 %	300 W	Faire fondre du beurre Décongeler des aliments	100 g voir tableau de décongélation	2 min
57 %	400 W	Décongeler un liquide (sorti du réfrigérateur)	200 ml	4 min
71 %	500 W	Cuire du riz	100 g avec 250 ml d'eau	15 min
86 %	600 W	Chauffer des légumes surgelés	200 g	4 min
100 %	700 W	Chauffer des nouilles instantanées surgelées	300 g	6 min

● Tableau de décongélation

- Le tableau suivant indique le temps de décongélation approximatif requis pour différents poids.
- Si nécessaire, prolongez le temps de décongélation si le poids souhaité n'a pas encore été décongelé.

Poids	Temps de décongélation (viande hachée)	Temps de décongélation (légumes)
0,2 kg	4 min	4 min
0,4 kg	6 min	8 min
0,6 kg	8 min	12 min
0,8 kg	12 min	16 min
1,0 kg	15 min	20 min

● Nettoyage et entretien

DANGER ! Risque d'électrocution !

Avant le nettoyage : Débranchez toujours la fiche de secteur de la prise de courant.

- #### **DANGER ! Risque de brûlures !** Ne nettoyez pas le produit immédiatement après son utilisation. Laissez d'abord le produit complètement refroidir.

 **AVERTISSEMENT !** Ne plongez jamais les pièces électriques du produit dans de l'eau ou d'autres liquides. Ne maintenez jamais le produit sous l'eau courante.

REMARQUES :

- Nettoyez le produit après qu'il soit refroidi. Les résidus d'aliments séchés ne peuvent pas être facilement enlevés.

- ❑ N'utilisez pas de nettoyants en aérosol ou d'autres produits de nettoyage agressifs car ils peuvent provoquer des taches, des traînées ou un voile sur la surface.
- ❑ N'utilisez aucun produit de nettoyage abrasif.
- ❑ Carcasse : Nettoyez le boîtier du produit avec un chiffon légèrement humidifié.
- ❑ Espace de cuisson : Conservez toujours l'espace de cuisson [10] propre. Si des aliments ont éclaboussé ou des liquides se sont renversés et collent sur les parois du produit, essuyez-les avec une lavette humide. Si nécessaire, appliquez un produit vaisselle doux sur une lavette. Essuyez ensuite avec un chiffon imbibé d'eau claire afin d'éliminer tous les restes de détergent.
- ❑ Plateau tournant : Nettoyez régulièrement le plateau tournant [2] à l'eau chaude savonneuse. Le plateau tournant va au lave-vaisselle.
- ❑ Éclaboussures et saletés : Utilisez un chiffon humide pour éliminer régulièrement les éclaboussures et la saleté des pièces suivantes :
 - Porte [7] (des deux côtés)
 - Hublot (des deux côtés)
 - Joint de la porte [6] et toutes les pièces adjacentes
- ❑ Eau de condensation : Si de la condensation s'accumule sur ou autour de l'extérieur de la porte [7], essuyez-la avec un torchon doux. Cela peut se produire si le produit est utilisé dans des conditions extrêmement humides.
- ❑ Odeurs : Éliminez régulièrement les odeurs. Placez un plat à micro-ondes profond rempli avec la valeur d'une tasse d'eau, additionnée d'un jus et du zeste d'un citron dans l'espace de cuisson [10]. Chauffez le mélange pendant 5 minutes. Essuyez d'abord l'espace de cuisson et séchez-le bien avec un chiffon doux.

● Dépannage

Problème	Cause possible	Solutions possible
Le produit ne démarre pas la cuisson.	La porte [7] n'est pas correctement fermée.	Fermez bien la porte [7].
Le plateau tournant [2] fait un drôle de bruit en tournant.	Le plateau tournant [2] n'est pas correctement positionné sur son dispositif de blocage [9].	Placez le plateau tournant [2] correctement dans l'espace de cuisson [10].
	L'anneau [2] et/ou le fond de l'espace de cuisson [10] sont sales.	Nettoyez l'anneau [2] et le fond de l'espace de cuisson [10].
L'éclairage à l'intérieur du produit ne fonctionne pas.	L'ampoule est défectueuse.	Adressez-vous au service après-vente.

❑ Mise au rebut

L'emballage se compose de matières recyclables pouvant être mises au rebut dans les déchetteries locales.



Veillez respecter l'identification des matériaux d'emballage pour le tri sélectif, ils sont identifiés avec des abréviations (a) et des chiffres (b) ayant la signification suivante :
 1-7 : plastiques/20-22 : papiers et cartons/80-98 : matériaux composite.



Votre mairie ou votre municipalité vous renseigneront sur les possibilités de mise au rebut des produits usagés.



Afin de contribuer à la protection de l'environnement, veuillez ne pas jeter votre produit usagé dans les ordures ménagères, mais éliminez-le de manière appropriée. Pour obtenir des renseignements concernant les points de collecte et leurs horaires d'ouverture, vous pouvez contacter votre municipalité.

● Garantie

Le produit a été fabriqué selon des directives de qualité strictes, puis soigneusement examiné avant la livraison. En cas de défauts matériels ou de fabrication, vous avez des droits légaux vis-à-vis du revendeur de ce produit. Vos droits légaux ne sont pas limités de quelque manière que ce soit par notre garantie détaillée ci-dessous.

La garantie de ce produit est de 3 ans à compter de la date d'achat. La période de garantie commence à la date d'achat. Conservez l'original du reçu de vente en lieu sûr, car ce document est exigé comme preuve d'achat.

Les dommages ou les défauts déjà présents lors de l'achat doivent être signalés sans délai après avoir déballé le produit.

Si le produit présente un défaut matériel ou de fabrication dans un délai de 3 ans suivant la date d'achat, nous le réparerons ou le remplacerons, à notre discrétion, sans frais supplémentaires pour vous. La période de garantie n'est pas étendue suite à l'acceptation d'une réclamation. Cela s'applique également aux pièces remplacées et réparées.

Cette garantie est annulée si le produit a été endommagé ou utilisé/entretenu incorrectement.

La garantie couvre les défauts matériels et de fabrication. Cette garantie ne couvre pas les pièces du produit soumises à une usure normale, considérées de ce fait comme des consommables (p. ex., piles, piles rechargeables, tubes, cartouches), ni les dommages occasionnés aux pièces fragiles, telles que les interrupteurs ou les éléments en verre.

● Procédure de réclamation au titre de la garantie

Pour garantir un traitement rapide de votre réclamation, respectez les instructions suivantes :

Assurez-vous de disposer de l'original du reçu de vente et du numéro d'article (IAN 437595_2304) comme preuve d'achat.

Vous trouverez le numéro d'article sur la plaque signalétique, une gravure sur le produit, la première page du manuel d'instructions (en bas à gauche) ou sous la forme d'une étiquette à l'arrière ou sur la partie inférieure du produit.

Si un défaut fonctionnel ou autre survient, contactez le service client indiqué ci-dessous, par téléphone ou par e-mail.

Une fois le produit enregistré comme défectueux, vous pourrez le retourner gratuitement à l'adresse du service qui vous a été communiquée. Assurez-vous de joindre la preuve d'achat (reçu de vente) et une courte description écrite indiquant les détails du défaut et quand il est survenu.

● Service après-vente

Service après-vente France

Tél.: 0800904879

E-Mail: owim@lidl.fr

Service après-vente Suisse

Tél.: 0800562153

E-Mail: owim@lidl.ch



Avvertenze e simboli utilizzati	Pagina	35
Introduzione	Pagina	36
Uso previsto	Pagina	36
Contenuto della confezione	Pagina	36
Descrizione dei componenti	Pagina	36
Dati tecnici	Pagina	36
Istruzioni di sicurezza	Pagina	37
Principi di base della cottura a microonde	Pagina	41
Utilizzare le stoviglie adatte	Pagina	42
Prima del primo utilizzo	Pagina	42
Installare il prodotto	Pagina	42
Montaggio	Pagina	42
Funzionamento	Pagina	43
Cuocere gli alimenti	Pagina	43
Selezionare il livello di potenza	Pagina	43
Impostare il tempo di cottura	Pagina	43
Avvio del processo di cottura	Pagina	43
Scongelamento dei cibi	Pagina	44
Tabella di cottura e scongelamento	Pagina	44
Tabella di cottura	Pagina	44
Tabella di scongelamento	Pagina	44
Pulizia e manutenzione	Pagina	45
Risoluzione dei problemi	Pagina	45
Smaltimento	Pagina	46
Garanzia	Pagina	46
Richieste di intervento in garanzia	Pagina	46
Assistenza	Pagina	47

Avvertenze e simboli utilizzati

Nel manuale di istruzioni, nella guida rapida e sull'imballaggio sono utilizzate le seguenti avvertenze:

 <p>PERICOLO! Questo simbolo con il termine "Pericolo" indica una minaccia ad alto rischio che, se non evitata, può causare gravi lesioni o un esito letale.</p>	 Corrente/tensione alternata
	 Hertz (frequenza di rete)
	 Watt
 <p>AVVERTENZA! Questo simbolo con il termine "Avvertenza" indica una minaccia a medio rischio che, se non evitata, può causare gravi lesioni o un esito letale.</p>	 Simbolo della messa a terra protettiva
	 Utilizzare il prodotto solo in ambiente asciutto.
 <p>CAUTELA! Questo simbolo con il termine "Cautela" indica una minaccia a basso rischio che, se non evitata, può causare lesioni lievi o di media gravità.</p>	 Pericolo - Rischio di scossa elettrica!
	 Attenzione, superficie calda!
 <p>ATTENZIONE! Questo simbolo, insieme alla parola "Attenzione", indica il rischio di possibili danni materiali.</p>	 Sicuro per gli alimenti: Il prodotto non ha effetti avversi su gusto e odore.
 <p>INDICAZIONE: Questo simbolo con il termine "Indicazione" contiene ulteriori utili informazioni.</p>	 Lavabile in lavastoviglie (solo piatto rotante 2)
 Il marchio CE conferma la conformità alle direttive UE applicabili al prodotto.	 Istruzioni di sicurezza  Istruzioni

MICROONDE

● Introduzione

Grazie per aver acquistato questo nuovo forno a microonde, che di seguito sarà denominato "il prodotto".

Si tratta di un prodotto di elevata qualità. Il manuale di istruzioni è parte integrante del prodotto e contiene informazioni importanti sull'assemblaggio, l'uso, la sicurezza e lo smaltimento. Prima di assemblare e usare il prodotto, familiarizzarsi con le istruzioni e le avvertenze di sicurezza. Pertanto, leggere attentamente le istruzioni per l'uso/assemblaggio/funzionamento e le precauzioni di sicurezza riportate di seguito.

Il prodotto deve essere utilizzato esclusivamente come descritto e per gli scopi specificati.

Conservare questo manuale in un luogo sicuro. In caso di cessione del prodotto a terzi, allegare anche tutta la documentazione.

● Uso previsto

Questo prodotto è destinato al riscaldamento e alla preparazione di alimenti. Non utilizzarlo per altri scopi.

Il prodotto è destinato solo all'uso domestico privato e non può essere utilizzato in ambito medico o commerciale.

Il produttore non si assume alcuna responsabilità per danni dovuti a utilizzi non conformi.

● Contenuto della confezione

Dopo avere disimballato il prodotto, verificare che la confezione sia integra e che tutti i componenti non presentino danni. Rimuovere tutti i materiali di imballaggio prima dell'uso.

- 1x Microonde
- 1x Piatto rotante
- 1x Dispositivo di bloccaggio
- 1x Anello di scorrimento
- 1x Guida rapida

● Descrizione dei componenti

Prima di leggere, aprire la pagina dei disegni e familiarizzare con tutte le caratteristiche del prodotto.

(Fig. A)

- 1 Aperture di ventilazione (retro del prodotto - non raffigurate)
- 2 Piatto rotante con anello di scorrimento e dispositivo di bloccaggio
- 3 Cavo d'alimentazione e spina
- 4 Manopola **POWER** (livello di potenza)
- 5 Manopola **TIMER**
- 6 Unità sportello (guarnizione dello sportello)
- 7 Telaio porta
- 8 Impugnatura
- 9 Chiusura
- 10 Camera di cottura

● Dati tecnici

Tensione nominale:	220-240 V~, 50 Hz
Potenza assorbita:	1100 W
Classe di protezione:	I
Potenza d'uscita:	700 W
Frequenza delle microonde:	2450 MHz
Volume camera di cottura:	circa 17 litri
Peso:	circa 9,9 kg
Dimensioni:	circa 446 x 241 x 359 mm

- Questo prodotto è conforme al requisito della norma europea EN 55011.
- In conformità a questa norma, questo prodotto è classificato come dispositivo del gruppo 2 classe B.
- Gruppo 2 = Il prodotto genera energia mirata ad alta frequenza sotto forma di radiazioni elettromagnetiche per il trattamento termico degli alimenti.
- Dispositivo di classe B = Il prodotto è adatto all'uso domestico.



Istruzioni di sicurezza

SI PREGA DI PRENDERE FAMILIARITÀ CON TUTTE LE INFORMAZIONI SULLA SICUREZZA E LE ISTRUZIONI PER L'USO PRIMA DI UTILIZZARE IL PRODOTTO! IN CASO DI CESSIONE DEL PRODOTTO A TERZI, AVERE CURA DI CONSEGNARE TUTTA LA DOCUMENTAZIONE!

In caso di danni dovuti al mancato rispetto di questo manuale di istruzioni, la garanzia è invalidata! La Società declina qualsiasi responsabilità per danni consequenziali! Il Produttore declina qualsiasi responsabilità in caso di danni a cose o persone dovuti a un utilizzo non conforme o al mancato rispetto delle istruzioni di sicurezza!

**ISTRUZIONI DI SICUREZZA IMPORTANTI
LEGGERE ATTENTAMENTE E
CONSERVARE PER UN USO FUTURO**

- Il prodotto può essere usato da bambini di almeno 8 anni e da persone con ridotte capacità fisiche, sensoriali o intellettive, oppure prive di esperienza e di conoscenza del prodotto, solo sotto supervisione o a seguito di istruzioni per un uso sicuro del prodotto e conseguente comprensione dei rischi connessi all'utilizzo dello stesso. I bambini non devono giocare con il prodotto. La pulizia e la manutenzione utente non possono essere eseguite da bambini senza supervisione.

⚠ AVVERTENZA! Se lo sportello o le relative guarnizioni sono danneggiati, non mettere in funzione il prodotto fino a quando non è stato riparato da una persona addestrata.

⚠ AVVERTENZA! È pericoloso per chiunque non sia una persona competente eseguire lavori di manutenzione o riparazione che richiedano la rimozione di una copertura che fornisca protezione contro le radiazioni delle microonde.

- ⚠ AVVERTENZA!** I liquidi o altri prodotti alimentari non devono essere riscaldati in contenitori sigillati in quanto possono facilmente esplodere.
- Se il cavo di alimentazione è danneggiato, va sostituito dal produttore, dal suo servizio clienti o da una persona analogamente qualificata, per evitare rischi.
 - Questo prodotto è destinato all'uso in applicazioni domestiche e similari, quali ad es.:
 - Aree cucina del personale nei negozi, negli uffici e in altri luoghi di lavoro;
 - Tenute agricole;
 - Per clienti di hotel, motel e altre strutture ricettive;
 - Bed & breakfast e simili.
 - Ci devono essere almeno 20 cm di spazio libero sopra la parte superiore del prodotto.
 - Possono essere utilizzate solo stoviglie adatte all'uso in forni a microonde.
 - Non è consentito riscaldare cibi e bevande in contenitori metallici nel prodotto.
 - Se il cibo viene riscaldato in contenitori di plastica o di carta, il prodotto deve essere tenuto sotto osservazione, poiché esiste la possibilità di accensione.
 - Questo prodotto è destinato al riscaldamento di alimenti e bevande. L'asciugatura di alimenti o indumenti e il riscaldamento di cuscinetti termici, pantofole, spugne, panni umidi e simili possono comportare il rischio di lesioni, accensione o incendio.
 - In caso di emissione di fumo, il prodotto deve essere spento o scollegato dalla rete elettrica e lo sportello deve essere tenuto chiuso per soffocare le fiamme.
 - Riscaldare le bevande in un forno a microonde può causare una cottura eruttiva ritardata, quindi bisogna fare attenzione quando si maneggia il contenitore.
 - Il contenuto di biberon e alimenti per bambini deve essere mescolato o agitato e prima dell'uso la temperatura deve essere controllata per evitare ustioni.

- Le uova con guscio e le uova sode intere non devono essere riscaldate nel microonde, poiché potrebbero esplodere anche dopo essere state riscaldate nel microonde.
- Il prodotto deve essere pulito regolarmente e i residui di cibo devono essere rimossi.
- Una pulizia inadeguata del prodotto può portare alla distruzione della superficie, che può avere un effetto negativo sulla durata di vita e può portare a situazioni pericolose.
- Il prodotto non può essere pulito con un pulitore a vapore.
- Il prodotto è destinato all'uso in libera installazione. Non deve essere collocato in un armadio o simili.

NOTA AGGIUNTIVA SULLA SICUREZZA

- Le persone che indossano un pacemaker dovrebbero consultare il proprio medico di famiglia sui possibili rischi prima di utilizzare il prodotto.

⚠ PERICOLO! Rischio di ustioni! Il prodotto si surriscalda durante l'uso. Non toccare il prodotto durante o immediatamente dopo l'uso.

⚠ PERICOLO! Rischio di scossa elettrica! Non immergere il prodotto in acqua o altri liquidi. Non tenere mai il prodotto sotto l'acqua corrente.

⚠ PERICOLO! Rischio di scossa elettrica! Non utilizzare mai un prodotto danneggiato. Scollegare il prodotto dalla rete di alimentazione e rivolgersi al rivenditore se il prodotto è danneggiato.

- Il prodotto non deve essere utilizzato se è stato fatto cadere o se presenta danni visibili di danni.
- Prima di collegare il prodotto all'alimentazione, verificare che la tensione e la corrente nominale corrispondano ai dati di alimentazione riportati sulla targhetta del prodotto.
- Proteggere il cavo di alimentazione da eventuali danni. Non lasciarlo appeso su spigoli vivi e non schiacciarlo o piegarlo. Tenere il cavo di alimentazione lontano da superfici calde e da fiamme libere.

Installare il prodotto

⚠ ATTENZIONE! Non collocare il prodotto sopra una cucina o altro apparecchio che genera calore. L'installazione in un luogo di questo tipo potrebbe causare danni al prodotto.

Funzionamento

⚠ PERICOLO! Rischio di incendio! Rimuovere tutte le chiusure metalliche dalla confezione del cibo da riscaldare.

- Non spostare il prodotto quando è in funzione.
- Non utilizzare mai il prodotto quando è vuoto.
- Non appoggiare il prodotto su superfici calde (fornello a gas, fornello elettrico, forno, ecc.). Utilizzare il prodotto su una superficie piana, stabile, pulita, resistente al calore e asciutta.
- Non posizionare materiali infiammabili vicino al prodotto.
- Il prodotto non è destinato all'uso con un timer esterno o un sistema di controllo separato.

Pulizia e manutenzione

⚠ AVVERTENZA! Rischio di lesioni! Scollegare il prodotto dall'alimentazione prima di pulirlo o quando non lo si utilizza.

- Non estrarre la spina dalla presa tirando il cavo di alimentazione.
- Proteggere il prodotto, il cavo di alimentazione e la spina da polvere, luce solare diretta, gocce e spruzzi d'acqua.
-  Non rimuovere la piastra di copertura in mica grigio chiaro che si trova nella camera di cottura per proteggere i tubi del campo magnetico.
- Se le lampadine all'interno del prodotto vanno sostituite, farlo fare da un professionista qualificato.

INTERFERENZE RADIOELETTRICHE CON ALTRE APPARECCHIATURE

L'utilizzo di questo prodotto può causare interferenze per la radio, la televisione o apparecchiature simili.

Se si verificano, tali interferenze possono essere ridotte o corrette con i seguenti rimedi:

- Pulire lo sportello e le relative guarnizioni del prodotto.
- Riorientare l'antenna della radio o del televisore. Tenere distanziato il prodotto dal ricevitore.
- Allontanare il prodotto dal ricevitore.
- Collegare il prodotto ad un'altra presa. Il prodotto e il ricevitore vanno collegati a circuiti diversi.

PRECAUZIONI PER EVITARE UN CONTATTO ECCESSIVO CON LE RADIAZIONI A MICROONDE

- Non tentare di azionare il prodotto mentre lo sportello è aperto. Ciò può portare al contatto con una dose potenzialmente dannosa di radiazioni a microonde. È inoltre importante non rompere o manipolare gli interblocchi di sicurezza.
- Non incastrare nulla nello sportello. Accertarsi che sulle superfici di tenuta non rimangano residui di cibi o detersivi.

● Principi di base della cottura a microonde

- **Tempo di cottura:** Prestare attenzione ai tempi di cottura. Selezionare il tempo di cottura più breve specificato e, se necessario, aumentarlo. I cibi che vengono cotti troppo a lungo possono iniziare a fumare o prendere fuoco.
- **Alimenti:** Disporre i pezzi di cibo nel prodotto in modo uniforme. Tagliare il cibo in pezzi più o meno della stessa dimensione. Posizionare i pezzi più spessi vicino ai bordi.
- **Coprire gli alimenti:** Durante la cottura, coprire gli alimenti con un coperchio adatto al microonde. Il coperchio previene gli schizzi e aiuta a garantire una cottura uniforme dei cibi.
- **Girare gli alimenti:** Durante il processo di cottura, girare i cibi una volta nel prodotto in modo che piatti come il pollo o gli hamburger cuociano più velocemente. I pezzi di cibo grandi, come gli arrostiti, devono essere girati almeno una volta. Riordinare completamente i piccoli alimenti, come le polpette, a metà cottura. Girare le polpette e spostarle dal centro del piatto al bordo.
- **Alimenti con buccia/guscio:** Perforare la buccia di patate, salsicce e cibi simili prima di cuocerli. Altrimenti potrebbero esplodere.
- **Alimenti con buccia/guscio spesso:** Punzecchiare zucche intere, mele, castagne e cibi simili prima di cuocerli.
- **Grasso o olio:** Non scongelare il grasso o l'olio congelati nel prodotto. Non friggere nel prodotto. Grasso o olio possono prendere fuoco.
- **Bevande:** Quando si scaldano le bevande nel prodotto, può verificarsi un ribollito ritardato se la bevanda è in ebollizione. Fare attenzione quando si maneggia il contenitore. Per evitare un'ebollizione improvvisa: Se possibile, posizionare una bacchetta di vetro adatta nel liquido durante il riscaldamento.

Dopo il riscaldamento, lasciare riposare il liquido nella camera di cottura [10] per circa 20 secondi per evitare bolle inaspettate.

- **Popcorn:** Utilizzare solo popcorn adatti per microonde.

● Utilizzare le stoviglie adatte

- Il materiale ideale per l'uso in un forno a microonde è permeabile alle microonde, così da permettere all'energia di entrare nel contenitore per riscaldare i cibi. Le microonde non sono in grado di penetrare il metallo. Per questo motivo non vanno utilizzati contenitori e stoviglie in metallo.
- Non utilizzare nemmeno prodotti di carta riciclata. Questi possono contenere piccoli frammenti metallici che possono causare scintille e/o incendi.
- Si consiglia di utilizzare piatti rotondi/ovalini invece di contenitori quadrati o oblungi, poiché i cibi tendono a scottare negli angoli. La seguente lista contiene consigli generali per aiutarvi a scegliere le stoviglie giuste.

Stoviglie	Microonde
Vetro termoresistente	Sì
Vetro non resistente al calore	No
Ceramica termoresistente	Sì
Piatti in plastica (adatti per microonde)	Sì
Carta da cucina	Sì
Vassoio/piatto in metallo	No
Fogli di alluminio e contenitori in alluminio	No

⚠ **AVVERTENZA! Rischio di incendio!**

Non utilizzare mai oggetti metallici durante l'uso del prodotto. I metalli riflettono la radiazione a microonde, causando scintille. Questi possono provocare un incendio e danneggiare irreparabilmente il prodotto!

● Prima del primo utilizzo

⚠ **AVVERTENZA! Rischio di incendio!**

Non utilizzare mai il prodotto quando è vuoto.

- Rimuovere il materiale d'imballaggio (comprese le pellicole protettive e la protezione per il trasporto all'interno della camera di cottura [10]). Verificare che tutti i componenti siano integri.
- Pulire il prodotto e i suoi accessori (vedi "Pulizia e manutenzione").
- Pulire la superficie con un panno asciutto per rimuovere acqua o polvere.

● Installare il prodotto

⚠ **AVVERTENZA! Rischio di incendio!**

Questo prodotto non è adatto per l'installazione in una credenza. La ventilazione del prodotto non è adeguatamente garantita in armadi chiusi. Il prodotto potrebbe subire danni e sussiste il rischio di incendio!

- Posizionare il prodotto su una superficie piana con spazio sufficiente per la ventilazione:
 - Lasciare almeno 10 cm di spazio libero tra il prodotto e le pareti adiacenti (compresa la parete laterale e posteriore). Deve rimanere possibile aprire completamente lo sportello [7].
 - Ci devono essere almeno 20 cm di spazio libero sopra la parte superiore del prodotto.

● Montaggio

- Spingere il dispositivo di bloccaggio [2] sull'azionamento del piatto rotante (all'interno della camera di cottura [10]).
- Posizionare l'anello di scorrimento [2] sulla superficie di scorrimento (all'interno della camera di cottura [10]).
- Posizionare il piatto rotante [2] sull'anello di scorrimento e sul dispositivo di bloccaggio. Il piatto rotante deve poggiare correttamente sul dispositivo di bloccaggio.
- Collegare la spina [3] a una presa.

● **Funzionamento**

❶ **INDICAZIONE:** Quando il prodotto viene utilizzato per la prima volta, può verificarsi un leggero odore. Garantire un'adeguata ventilazione dell'area.

● **Cuocere gli alimenti**

⚠ **AVVERTENZA! Rischio di incendio!**
Non utilizzare mai oggetti metallici durante l'uso del prodotto. I metalli riflettono la radiazione a microonde, causando scintille. Questi possono provocare un incendio e danneggiare irreparabilmente il prodotto!

● **Selezionare il livello di potenza**

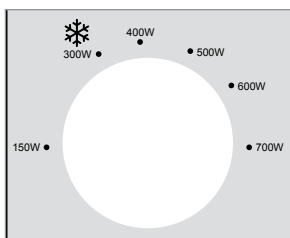

□ Utilizzare la manopola **POWER** [4] per selezionare uno dei 6 livelli di potenza:

Livello di potenza	Potenza di cottura	Potenza
BASSA	21 %	150 W
SCONGELARE IL CIBO ❄	43 %	300 W
M. BASSA	57 %	400 W
MEDIA	71 %	500 W
M. ALTA	86 %	600 W
ALTA	100 %	700 W

● **Impostare il tempo di cottura**

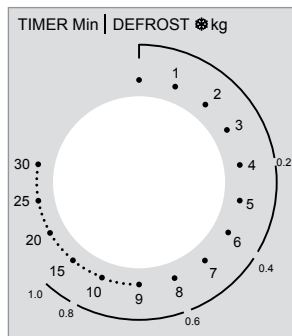

□ Ruotare la manopola **TIMER** [5] per impostare un tempo di cottura fino a 30 minuti.

❶ **INDICAZIONE:** Selezionare un tempo inferiore a 2 minuti: Ruotare la manopola **TIMER** [5] oltre 2 minuti e poi tornare al tempo desiderato. Questa procedura fornisce risultati più precisi.

● **Avvio del processo di cottura**

□ Una volta impostati il livello di potenza e il tempo, il prodotto inizia il processo di cottura.
□ Allo scadere del tempo di cottura impostato, il processo di cottura si conclude automaticamente e viene emesso un segnale acustico.

❶ **INDICAZIONE:** Riportare sempre la manopola **TIMER** [5] in posizione **0** nelle seguenti circostanze:
– I cibi sono stati rimossi dal prodotto prima della scadenza del tempo di cottura impostato.
– Il prodotto non viene utilizzato.

□ **Terminare il processo di cottura anzitempo:**

– Ruotare la manopola **TIMER** [5] di nuovo in posizione **0**.
– Aprire lo sportello [7] dall'apposita maniglia [8].

● Scongelamento dei cibi

Per scongelare i cibi, usare l'impostazione ❄ sulla manopola **POWER** [4].

❗ INDICAZIONI:

- ❑ Selezionare la funzione di scongelamento nella riga esterna della manopola **TIMER** [5]. La funzione di scongelamento indica il tempo approssimativo di scongelamento per il peso corrispondente di carne macinata.

Esempio:

Scongelare 400 g di carne macinata:

Selezionare il livello di potenza per scongelare il cibo (**300 W**): Ruotare la manopola **POWER** [4].

Impostare la manopola **TIMER** [5] **0,4 kg** sulla riga esterna. Questa impostazione corrisponde a 6 minuti.

- ❑ Per garantire uno scongelamento uniforme, alcuni alimenti dovrebbero essere mescolati o girati dopo circa due terzi del tempo di cottura.
- ❑ Allo scadere del tempo impostato, viene emesso un segnale acustico.

● Tabella di cottura e scongelamento

● Tabella di cottura

- ❑ La seguente tabella di cottura mostra vari esempi di applicazione e descrive le impostazioni necessarie per essi.

Potenza di cottura	Potenza	Esempio d'uso	Peso	Tempo (circa)
21 %	150 W	Scongelare leggermente il gelato	100 ml	1 min
43 %	300 W	Sciogliere il burro	100 g	2 min
		Scongelare il cibo	vedi tabella di scongelamento	
57 %	400 W	Scongelare liquidi (dal frigorifero)	200 ml	4 min
71 %	500 W	Cuocere il riso	100 g con 250 ml d'acqua	15 min
86 %	600 W	Riscaldare verdure surgelate	200 g	4 min
100 %	700 W	Riscaldare pasta istantanea surgelata	300 g	6 min

● Tabella di scongelamento

- ❑ La seguente tabella mostra il tempo approssimativo di scongelamento richiesto per diversi pesi.
- ❑ Prolungare il tempo di scongelamento come necessario se il peso desiderato non dovesse ancora essersi scongelato.

Peso	Tempo di scongelamento (carne macinata)	Tempo di scongelamento (verdure)
0,2 kg	4 min	4 min
0,4 kg	6 min	8 min
0,6 kg	8 min	12 min
0,8 kg	12 min	16 min
1,0 kg	15 min	20 min

● Pulizia e manutenzione

⚠ **PERICOLO! Rischio di scossa elettrica!**

Prima di pulire: Scollegare sempre la spina dalla presa.

⚠ **PERICOLO! Rischio di ustioni!** Non pulire il prodotto subito dopo l'uso. Per prima cosa, far raffreddare il prodotto.

⚠ **AVVERTENZA!** Non immergere le parti elettriche del prodotto in acqua o altri liquidi. Non tenere mai il prodotto sotto l'acqua corrente.

📄 **INDICAZIONI:**

- Pulire il prodotto dopo che si è raffreddato. I residui di cibo essiccato non si rimuovono così facilmente.
- Non utilizzare spray detergenti o altri detergenti aggressivi che possono causare macchie, striature o offuscamento sulla superficie.
- Non utilizzare detergenti abrasivi.
- Alloggiamento: Pulire l'alloggiamento del prodotto con un panno umido.
- Camera di cottura: Tenere la camera di cottura **10** sempre pulita. Se alle pareti del prodotto rimangono attaccati spruzzi di cibo o liquidi versati, pulirli con un panno umido.

Se necessario, utilizzare un detergente delicato sul panno. Pulire poi con un panno inumidito solo con acqua pulita per rimuovere i residui di detersivo.

- Piatto rotante: Pulire regolarmente il piatto rotante **2** in acqua calda e sapone. Il piatto rotante è lavabile in lavastoviglie.
- Schizzi e sporco: Utilizzare regolarmente un panno umido per rimuovere spruzzi e sporco dai seguenti componenti:
 - Sportello **7** (entrambi i lati)
 - Finestra (entrambi i lati)
 - Guarnizione dello sportello **6** e componenti adiacenti
- Condensa: Se si raccoglie condensa sull'esterno dello sportello **7** o intorno ad esso, pulire con un panno morbido. Ciò può verificarsi quando il prodotto viene utilizzato in condizioni di estrema umidità.
- Odori: Eliminare regolarmente gli odori. Mettere nella camera di cottura **10** una ciotola per microonde profonda (riempita con una tazza d'acqua, il succo e la buccia di un limone). Riscaldare la miscela per 5 minuti. Pulire a fondo la camera di cottura e asciugare con un panno morbido.

● Risoluzione dei problemi

Problema	Possibile causa	Possibile soluzione
Il prodotto non inizia a cuocere.	Lo sportello 7 non è chiuso correttamente.	Chiudere lo sportello 7 .
Il piatto rotante 2 fa un forte rumore durante la rotazione.	Il piatto rotante 2 non è posizionato correttamente sul dispositivo di bloccaggio 9 . L'anello di scorrimento 2 e/o il fondo della camera di cottura 10 sono sporchi.	Posizionare correttamente il piatto rotante 2 nella camera di cottura 10 . Pulire l'anello di scorrimento 2 e il fondo della camera di cottura 10 .
La luce all'interno del prodotto non funziona.	La lampada è difettosa.	Contattare il servizio clienti.

● **Smaltimento**

L'imballaggio è composto da materiali ecologici che possono essere smaltiti presso i siti di raccolta locali per il riciclo.



Osservare l'identificazione dei materiali di imballaggio per lo smaltimento differenziato, i quali sono contrassegnati da abbreviazioni (a) e da numeri (b) con il seguente significato:
1-7: plastiche/20-22: carta e cartone/80-98: materiali compositi.



E' possibile informarsi circa le possibilità di smaltimento del prodotto usato presso l'amministrazione comunale o cittadina.



Per questioni di tutela ambientale non gettare il prodotto usato tra i rifiuti domestici, ma provvedere invece al suo corretto smaltimento. Presso l'amministrazione competente è possibile ricevere informazioni circa i siti di raccolta e i relativi orari di apertura.

● **Garanzia**

Questo prodotto è stato fabbricato secondo severe direttive sulla qualità ed è stato meticolosamente ispezionato prima della consegna. In caso di difetti di materiali o fabbricazione, è possibile rivalersi legalmente sul rivenditore del prodotto. I propri diritti legali non sono limitati in alcun modo dalla presente garanzia.

La garanzia di questo prodotto è valida per 3 anni dalla data di acquisto. Il periodo di garanzia ha inizio dalla data di acquisto. Conservare lo scontrino originale in un luogo sicuro perché tale documento è richiesto come prova di acquisto.

Eventuali danni o difetti già presenti al momento dell'acquisto devono essere segnalati immediatamente dopo il disimballaggio del prodotto.

Se il prodotto mostra difetti di materiali o fabbricazione entro 3 anni dalla data di acquisto, verrà riparato o sostituito, a nostra sola discrezione, gratuitamente. Il periodo di garanzia non viene esteso a seguito di un intervento in garanzia. Ciò si applica anche in caso di componenti sostituiti o riparati.

Questa garanzia non è valida se il prodotto è stato danneggiato, usato in modo improprio o sottoposto a una scorretta manutenzione.

La garanzia copre difetti di materiali o fabbricazione. Questa garanzia non copre i componenti del prodotto soggetti a normale usura e pertanto considerati materiali di consumo (ad esempio batterie, batterie ricaricabili, tubi, cartucce) né componenti fragili come interruttori o parti in vetro.

● **Richieste di intervento in garanzia**

Per garantire la rapida elaborazione della propria richiesta di intervento, rispettare le istruzioni riportate di seguito.

Assicurarsi di tenere a portata di mano lo scontrino originale e il codice del prodotto (IAN 437595_2304) come prova di acquisto.

Il codice del prodotto è riportato sulla targa identificativa del prodotto, sulla prima pagina del manuale di istruzioni (in basso a sinistra), su un adesivo applicato sulla parte posteriore o inferiore del prodotto o è inciso direttamente sul prodotto.

In caso di malfunzionamenti o altri difetti, contattare telefonicamente o via e-mail il centro di assistenza riportato di seguito.

Se il prodotto è considerato difettoso, è possibile inviarlo senza costi aggiuntivi al centro di assistenza indicato. Assicurarsi di includere la prova di acquisto (scontrino) e una breve descrizione scritta del tipo di difetto riportando quando si è verificato.

Si può inviare il prodotto ritenuto difettoso all'indirizzo del centro di assistenza indicato con

spedizione esente da affrancatura, completo del documento di acquisto (scontrino) e della descrizione del difetto, specificando anche quando tale difetto si è verificato.

● Assistenza

IT

Assistenza Italia

Tel.: 800790789

E-Mail: owim@lidl.it

CH

Assistenza Svizzera

Tel.: 0800562153

E-Mail: owim@lidl.ch

