



**GARTENBANK**  
**GARDEN BENCH**  
**BANC DE JARDIN**

DE AT CH

**GARTENBANK**

Aufbauanleitung

FR BE

**BANC DE JARDIN**

Notice de montage

PL

**ŁAWKA OGRODOWA**

Instrukcja montażu

SK

**ZÁHRADNÁ LAVIČKA**

Montážny návod

DK

**HAVEBÆNK**

Monteringsvejledning

HU

**KERTI PAD**

Szerelési útmutató

HR

**VRTNA KLUPA**

Upute za sastavljanje

BG

**ГРАДИНСКА ПЕЙКА**

Ръководство за сглобяване

GB IE

**GARDEN BENCH**

Assembly instructions

NL BE

**TUINBANK**

Montagehandleiding

CZ

**ZAHRADNÍ LAVIČKA**

Návod k sestavení

ES

**BANCO PARA EL JARDÍN**

Instrucciones de montaje

IT

**PANCA DA GIARDINO**

Istruzioni di montaggio

SI

**VRTNA KLOP**

Navodilo za sestavljanje

RO

**BANCĂ DE GRĂDINĂ**

Instrucțiuni de asamblare

GR

**ΠΑΓΚΑΚΙ ΚΗΠΟΥ**

Οδηγίες συναρμολόγησης

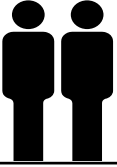

**A**

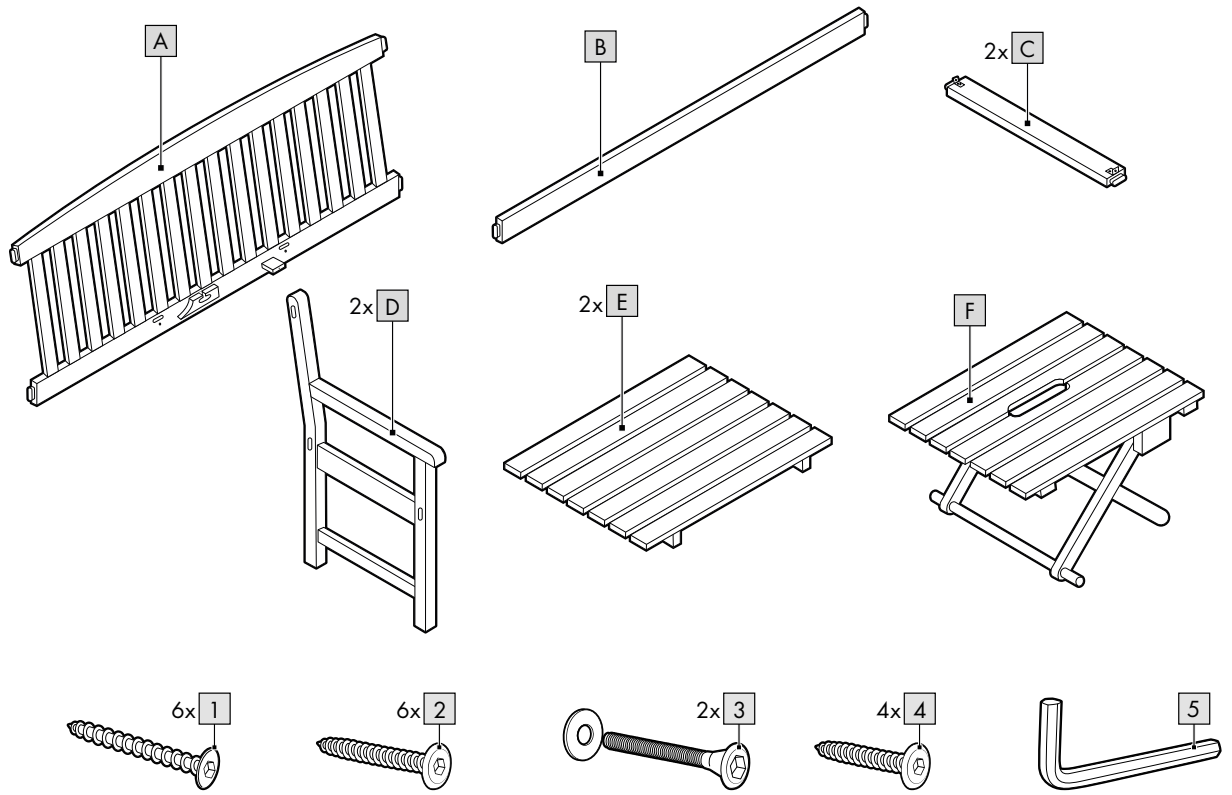

**B**

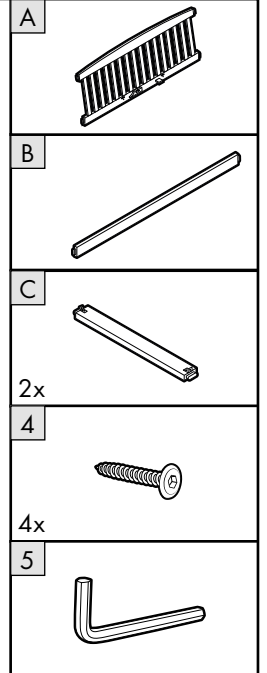
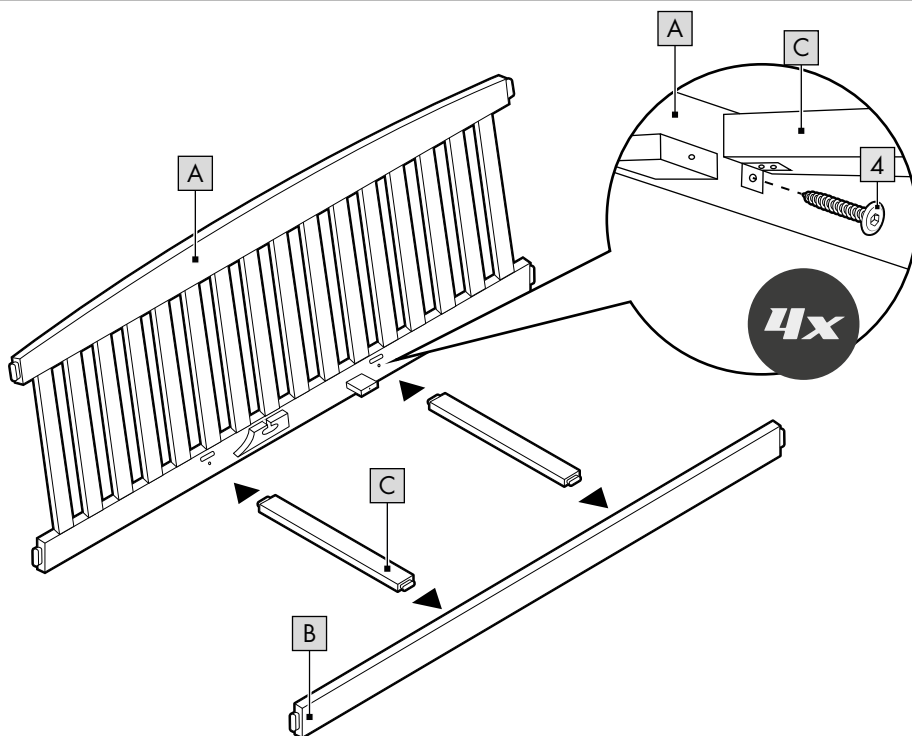

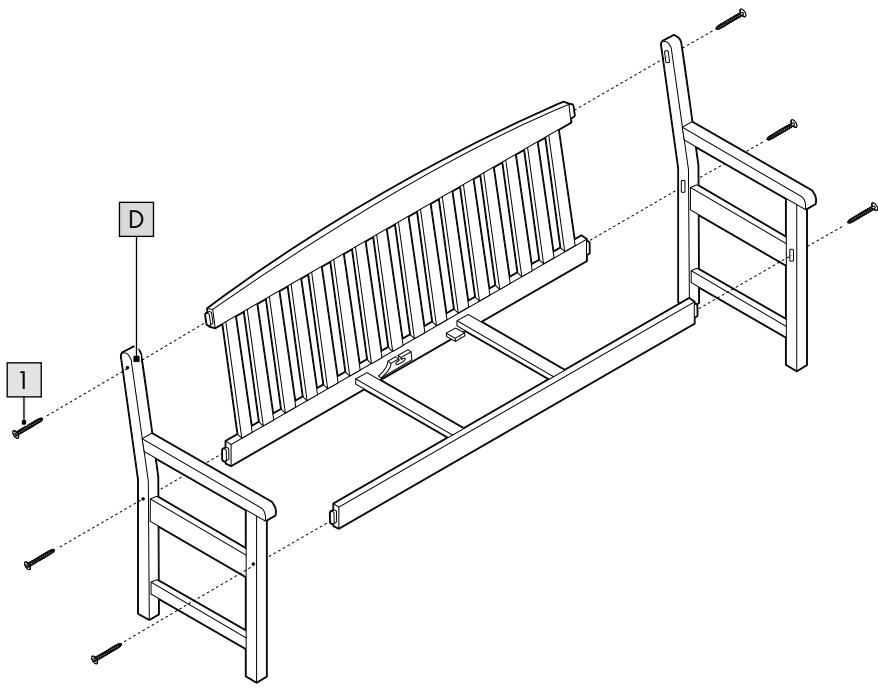
**C****D**

2x



1



6x

5

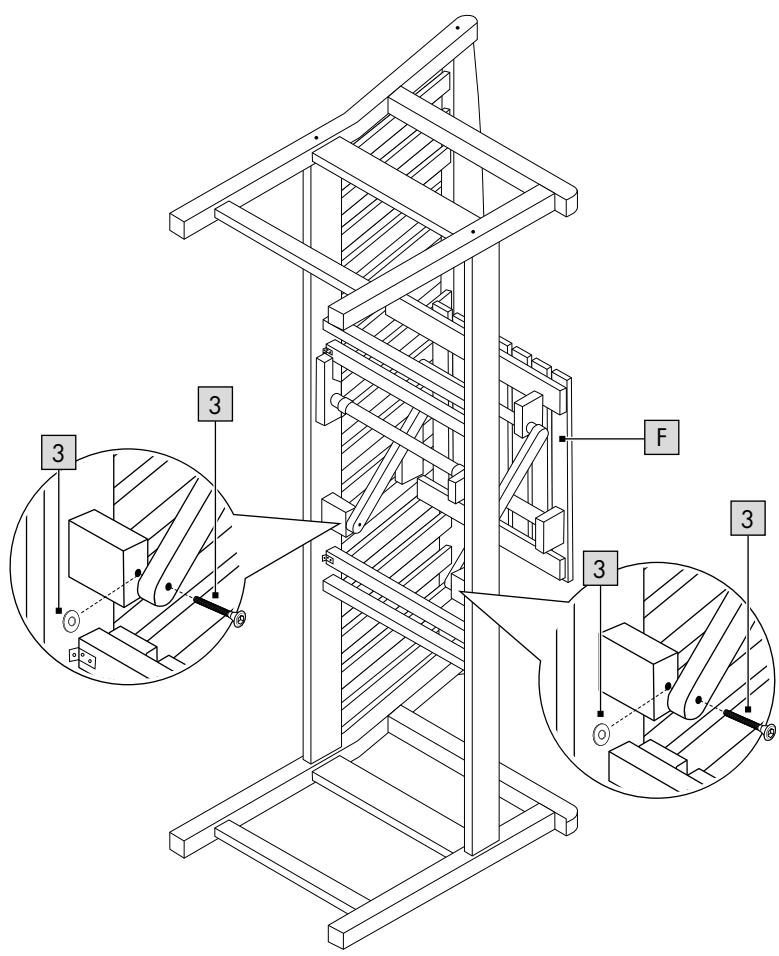
**D****F**

3



2x

5



E

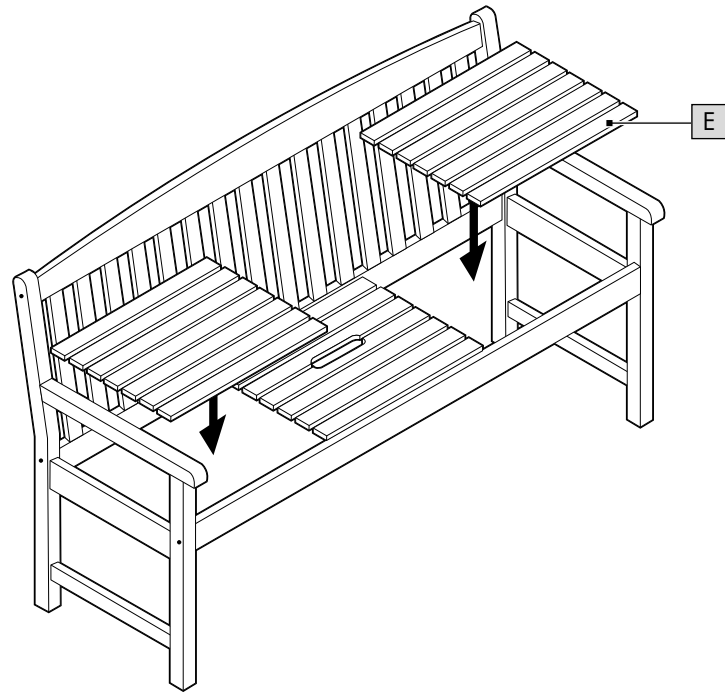

E

2x

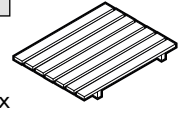

F

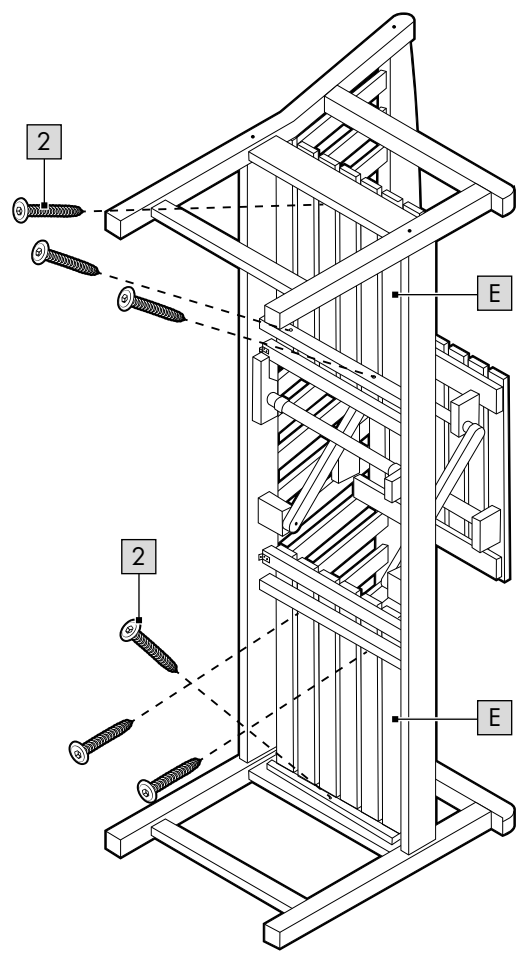

2



6x

5



G

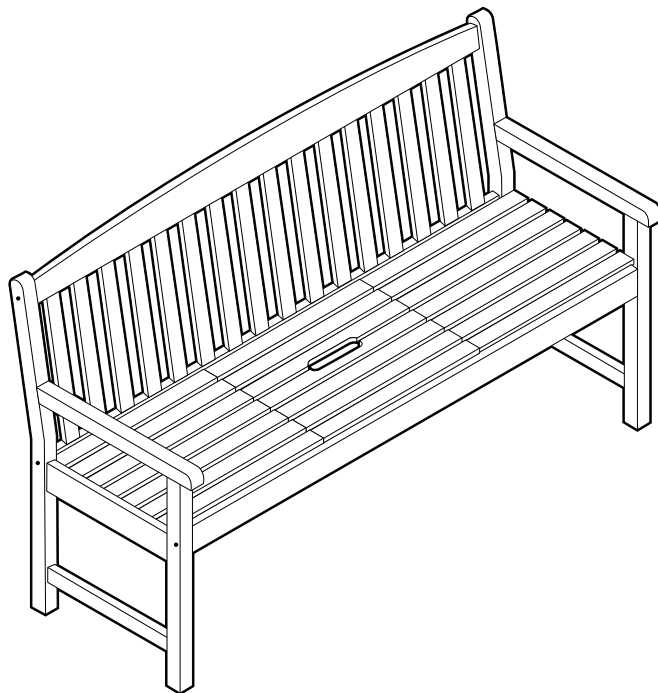
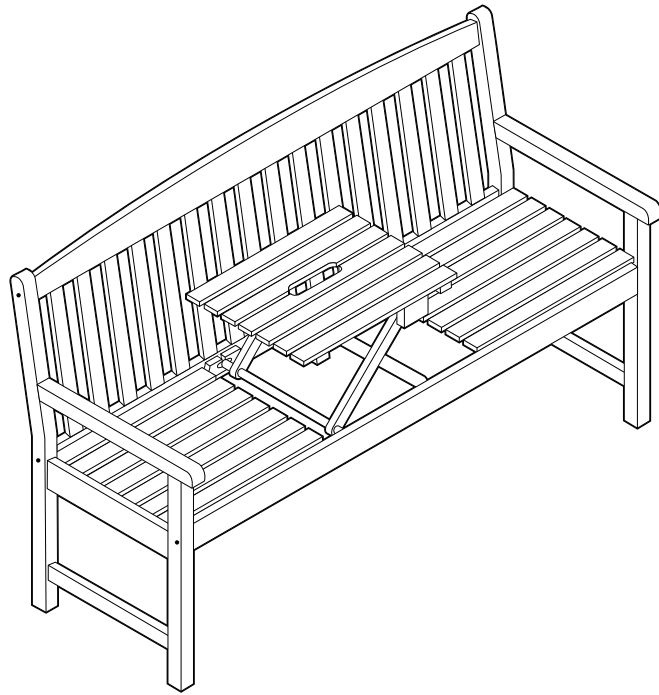

DE AT CH

**WICHTIG, FÜR SPÄTERE BEZUGNAHME AUFBEWAHREN: SORGFÄLTIG  
LESEN!**

GB IE

**IMPORTANT, RETAIN FOR FUTURE REFERENCE: READ CAREFULLY!**

FR BE

**IMPORTANT, À CONSERVER POUR CONSULTATION ULTÉRIEURE : À LIRE  
ATTENTIVEMENT !**

NL BE

**BELANGRIJK, BEWAREN VOOR LATERE RAADPLEGING: ZORGVULDIG  
LEZEN!**

PL

**WAŻNE, ZACHOWAĆ DO PÓŹNIEJSZEGO UŻYTKU: UWAŻNIE  
PRZECZYTAĆ!**

CZ

**DŮLEŽITÉ, UCHOVEJTE PRO POZDĚJŠÍ POUŽITÍ: PEČLIVĚ SI PŘEČTĚTE!**

SK

**DÔLEŽITÉ, USCHOVAJTE PRE PRÍPAD POUŽITIA V BUDÚCNOSTI:  
DÔKLADNE SI PREČÍTAJTE POKYNY!**

ES

**IMPORTANTE: CONSERVAR PARA CONSULTAS POSTERIORES: LEER ATENTA-  
MENTE.**

DK

**VIGTIGT, SKAL OPBEVARES TIL SENERE BRUG: SKAL LÆSES OMHYGGELIGT!**

IT

**IMPORTANTE: CONSERVARE PER EVENTUALI NECESSITÀ FUTURE: LEGGERE  
CON ATTENZIONE!**

**HU**

**FONTOS, KÉSŐBBI HIVATKOZÁSOK CÉLJÁBÓL ŐRIZZE MEG: OLVASSA EL FIGYELMESEN!**

**SI**

**POMEMBNO, SHRANITE ZA KASNEJŠO UPORABO: NATANČNO PREBERITE!**

**HR**

**VAŽNO, POHRANITI ZA KASNIJE PONOVRNO KORIŠTENJE: PAŽLJIVO ČITAJTE!**

**RO**

**IMPORTANT, A SE PĂSTRA PENTRU CONSULTAREA ULTERIOARĂ: A SE CITI CU ATENȚIE!**

**BG**

**ВАЖНО, ЗАПАЗЕТЕ ЗА ПО-НАТАТЪШНИ СПРАВКИ: ПРОЧЕТЕТЕ ВНИМАТЕЛНО!**

**GR**

**ΣΗΜΑΝΤΙΚΟ, ΦΥΛΑΞΤΕ ΩΣΤΕ ΝΑ ΜΠΟΡΕΙΤΕ ΝΑ ΑΝΑΤΡΕΞΕΤΕ ΑΝΑ ΠΑΣΑ ΣΤΙΓΜΗ: ΔΙΑΒΑΣΤΕ ΠΡΟΣΕΚΤΙΚΑ!**

Herzlichen Glückwunsch!

Mit Ihrem Kauf haben Sie sich für einen hochwertigen Artikel entschieden. Machen Sie sich vor der ersten Verwendung mit dem Artikel vertraut.

 **Lesen Sie hierzu aufmerksam die nachfolgende Aufbauanleitung und die Sicherheitshinweise.**

Benutzen Sie den Artikel nur wie beschrieben und für die angegebenen Einsatzbereiche.

Bewahren Sie diese Aufbauanleitung gut auf. Händigen Sie alle Unterlagen bei Weitergabe des Artikels an Dritte ebenfalls mit aus.

## Lieferumfang (Abb. A)

1 x Gartenbank, zerlegt (A-F)

1 x Montagematerial (1-5)

1 x Aufbauanleitung

## Technische Daten



Maximale Belastung: 250 kg



Herstellungsdatum (Monat/Jahr):  
11/2022

## Bestimmungsgemäße Verwendung

Der Artikel ist für den Gebrauch im Wohnbereich, z. B. Balkon, Terrasse oder Garten, konzipiert. Der Artikel ist nicht für den gewerblichen Gebrauch bestimmt.

## Sicherheitshinweise

### **Lebensgefahr!**

- Lassen Sie Kinder niemals unbeaufsichtigt mit dem Verpackungsmaterial. Es besteht Erstickungsgefahr.

### **Verletzungsgefahr!**

- Achten Sie vor der Benutzung des Artikels auf die richtige Stabilität!
- Stellen Sie den Artikel auf einen ebenen Untergrund.
- Der Artikel darf nur unter Aufsicht von Erwachsenen und nicht als Spielzeug verwendet werden.
- Achten Sie beim Auf- und Einklappen des Tisches auf Ihre Finger. Es besteht Verletzungsgefahr durch Quetschungen.
- Prüfen Sie den Artikel vor jedem Gebrauch auf Beschädigungen oder Abnutzungen. Der Artikel darf nur in einwandfreiem Zustand verwendet werden!
- Kontrollieren Sie regelmäßig den festen Sitz aller Schraubverbindungen! Der Artikel darf nur in einwandfreiem Zustand verwendet werden.
- Stellen Sie sich niemals auf den Artikel.
- Den Artikel nicht in der Nähe von offenem Feuer verwenden.

### **Vermeidung von Sachschäden!**

- Sichern Sie den Artikel bei extremen Wetterbedingungen, wie z. B. bei starkem Wind. Lagern Sie den Artikel in geschützten Räumen.

## Montage

1. Montieren Sie den Artikel wie in den Abb. B - F gezeigt.
2. Stellen Sie den Artikel ebenerdig auf.

## Verwendung (Abb. G)

1. Um den Tisch aufzuklappen, greifen Sie in die Öffnung des Tisches und ziehen Sie ihn nach oben.

**Hinweis:** Achten Sie darauf, dass der Tisch vollständig in der Halterung der Bank einrastet.

2. Um den Tisch einzuklappen, lösen Sie die Fixierung und klappen Sie den Tisch nach unten.

## Reinigung und Pflege

- Beachten Sie, dass sich Holz durch wechselnde Temperaturen, Luftfeuchtigkeit und andere Einflüsse verändern kann.
- Das Holz des Artikels ist ein Naturprodukt und daher kann es in Farbe und Struktur zu kleinen Abweichungen kommen.

WICHTIG! Nie mit scharfen Reinigungsmitteln reinigen.

## Pflegehinweis

- Reinigen Sie den Artikel mit einer weichen Bürste und milder Seifenlauge.
- Lassen Sie den Artikel nach der Reinigung vollständig trocknen.
- Behandeln Sie den Artikel mit Holzpflegeöl aus dem Fachhandel. Die Pflege sollten Sie gegebenenfalls mehrmals pro Saison durchführen. Das Holz muss für den Pflegevorgang vollständig trocken sein!
- Befolgen Sie die Herstellerhinweise des ausgewählten Pflegeöls.

## Lagerung

Um möglichst lange Freude an dem Artikel zu haben, empfehlen wir Ihnen, ihn bei Nichtgebrauch immer trocken und sauber in einem temperierten Raum zu lagern. Bei Lagerung im Außenbereich sollte der Artikel mit einer Plane abgedeckt werden. Achten Sie auf ausreichend Luftzirkulation und halten Sie die Plane trocken.

## Hinweise zur Entsorgung

 Entsorgen Sie den Artikel und die Verpackungsmaterialien entsprechend den aktuellen örtlichen Vorschriften. Bewahren Sie Verpackungsmaterialien (wie z. B. Folienbeutel) für Kinder unerschwinglich auf. Weitere Informationen zur Entsorgung des ausgedienten Artikels erhalten Sie bei Ihrer Gemeinde- oder Stadtverwaltung. Entsorgen Sie den Artikel und die Verpackung umweltschonend.

 Der Recycling-Code dient der Kennzeichnung verschiedener Materialien zur Rückführung in den Wiederverwertungskreislauf (Recycling). Der Code besteht aus einem Recyclingsymbol für den Verwertungskreislauf und einer Nummer, die das Material kennzeichnet.

## Hinweise zur Garantie und Serviceabwicklung

Der Artikel wurde mit großer Sorgfalt und unter ständiger Kontrolle produziert. DELTA-SPORT HANDELSKONTOR GmbH räumt privaten Endkunden auf diesen Artikel drei Jahre Garantie ab Kaufdatum (Garantiefrist) nach Maßgabe der folgenden Bestimmungen ein. Die Garantie gilt nur für Material- und Verarbeitungsfehler. Die Garantie erstreckt sich nicht auf Teile, die der normalen Abnutzung unterliegen und deshalb als Verschleißteile anzusehen sind (z. B. Batterien) sowie nicht auf zerbrechliche Teile, z. B. Schalter, Akkus oder Teile, die aus Glas gefertigt sind. Ansprüche aus dieser Garantie sind ausgeschlossen, wenn der Artikel unsachgemäß oder missbräuchlich oder nicht im Rahmen der vorgesehenen Bestimmung oder des vorgesehenen Nutzungsumfangs verwendet wurde oder Vorgaben in der Anleitung/Anweisung nicht beachtet wurden, es sei denn, der Endkunde weist nach, dass ein Material- oder Verarbeitungsfehler vorliegt, der nicht auf einem der vorgenannten Umstände beruht.

Ansprüche aus der Garantie können nur innerhalb der Garantiefrist unter Vorlage des Originalkassenbelegs geltend gemacht werden. Bitte bewahren Sie deshalb den Originalkassenbeleg auf. Die Garantiefrist wird durch etwaige Reparaturen aufgrund der Garantie, gesetzlicher Gewährleistung oder Kulanz nicht verlängert. Dies gilt auch für ersetzte und reparierte Teile. Bitte wenden Sie sich bei Beanstandungen zunächst an die untenstehende Service-Hotline oder setzen Sie sich per E-Mail mit uns in Verbindung. Liegt ein Garantiefall vor, wird der Artikel von uns – nach unserer Wahl – für Sie kostenlos repariert, ersetzt oder der Kaufpreis erstattet. Weitere Rechte aus der Garantie bestehen nicht. Ihre gesetzlichen Rechte, insbesondere Gewährleistungsansprüche gegenüber dem jeweiligen Verkäufer, werden durch diese Garantie nicht eingeschränkt.

IAN: 419827\_2204

 Kundenservice Deutschland  
Tel.: 0800-5435111  
E-Mail: [deltasport@lidl.de](mailto:deltasport@lidl.de)

 Service Österreich  
Tel.: 0800447744  
E-Mail: [deltasport@lidl.at](mailto:deltasport@lidl.at)

 Service Schweiz  
Tel.: 0800 56 44 33  
E-Mail: [deltasport@lidl.ch](mailto:deltasport@lidl.ch)



Congratulations!

You have chosen to purchase a high-quality product. Familiarise yourself with the product before using it for the first time.

 **Read the following assembly instructions and the safety information carefully.**

Use the product only as described and only for the given areas of application. Store these assembly instructions carefully. When passing the product on to third parties, please also hand over all accompanying documents.

## Package contents (Fig. A)

- 1 x garden bench, disassembled (A–F)
- 1 x assembly materials (1–5)
- 1 x assembly instructions

## Technical data



Maximum load: 250kg



Date of manufacture (month/year):  
11/2022

## Intended use

The item is designed for residential use, e.g. on a balcony, patio or in the garden. The item is not intended for commercial use.

## Safety information

### Life-threatening hazard!

- Never leave children unattended with the packing materials. Risk of suffocation.

### Risk of injury!

- Make sure the product is properly stabilised before using it!
- Place the item on a level surface.
- The item may only be used with adult supervision, and should not be used as a toy.
- Please take care of your fingers when folding and unfolding the product. There is a risk of injury from crushing.
- Check the item for damage or wear before each use. The product may only be used in good order and condition!
- Check regularly to make sure all screws are tight! The product may only be used in good order and condition!
- Never stand on the item.
- Keep the item away from open flames.

### Preventing damage to the item!

- Secure the item during extreme weather conditions, e.g. strong wind. Store the item in a sheltered area.

## Assembly

1. Assemble the item as shown in Figures B–F.
2. Place the item on a level surface.

## Use (Fig. G)

1. To unfold the table, grab the table in the fold and pull it upwards.

**Note:** Ensure that the table is securely latched in the bracket on the bench.

2. To fold the table, release the bracket and fold the table down.

## Cleaning and care

- Please be aware that wood can change due to changes in temperature, air humidity and other influences.
- The wood used in the item is a natural product and may therefore deviate slightly in terms of colour and structure.

**IMPORTANT!** Never clean the product with harsh cleaning agents.

### Care instructions

- Clean the item using a soft brush and mild soapy water.
- Allow the item to completely dry after cleaning.
- Treat the item using wood care oil from a specialist retailer. You should treat the item several times per season.  
The wood must be completely dry before carrying out treatment.
- Follow the manufacturer's instructions for the selected care oil.

### Storage

To enjoy this item for as long as possible, we recommend always storing it clean and dry at room temperature when not in use. When stored outdoors the product should be covered by a tarpaulin. Make sure that there is adequate air circulation and keep the tarpaulin dry.

## Disposal



Dispose of the product and packaging materials in accordance with current local regulations. Store the packaging materials (foil bags, for example) out of the reach of children. For further information about disposal of the product no longer needed, contact your local council. Dispose of the product and the packaging in an environmentally friendly manner.



The Recycling Code distinguishes different materials to be returned for recycling. The Code consists of the recycling symbol for the recycling process and a number that identifies the material.

## Notes on the guarantee and service handling

The product was produced with great care and under continuous quality control. DELTA-SPORT HANDELSKONTOR GmbH gives private end customers a three-year guarantee on this product from the date of purchase (guarantee period) in accordance with the following provisions. The guarantee is only valid for material and manufacturing defects. The guarantee does not cover parts subject to normal wear and tear that are thus considered wear parts (e.g. batteries) or fragile parts such as switches, rechargeable batteries, or parts made of glass.

Claims under this guarantee are excluded if the product has been used incorrectly, improperly, or contrary to the intended purpose, or if the provisions in the Assembly instructions were not observed, unless the end customer proves that a material or manufacturing defect exists that was not caused by one of the aforementioned circumstances.

Claims under the guarantee can only be made within the guarantee period by presenting the original sales receipt. Please therefore keep the original sales receipt. The guarantee period is not extended by any repairs carried out under the guarantee, under statutory guarantees, or as a gesture of goodwill. This also applies to replaced and repaired parts.

If you wish to make a claim please first contact the service hotline mentioned below or contact us by e-mail. If there is a guarantee case, then the product will be repaired or replaced free of charge to you or the purchase price will be refunded, depending on our choice.

Your legal rights, in particular guarantee claims against the respective seller, are not limited by this guarantee.

IAN: 419827\_2204

 Service Great Britain  
Tel.: 0800 404 7657  
E-Mail: [deltasport@lidl.co.uk](mailto:deltasport@lidl.co.uk)

 Service Ireland  
Tel.: 1800 101010  
E-Mail: [deltasport@lidl.ie](mailto:deltasport@lidl.ie)

Félicitations !

Vous venez d'acquérir un article de grande qualité. Avant la première utilisation, familiarisez-vous avec l'article.

 **Pour cela, veuillez lire attentivement la notice de montage suivante et les consignes de sécurité.**

Utilisez l'article uniquement comme indiqué et pour les domaines d'utilisation mentionnés. Conservez cette notice de montage. Si vous cédez l'article à un tiers, veuillez à lui remettre l'ensemble de la documentation.

## Étendue de la livraison (fig. A)

1 banc de jardin, démonté (A - F)

1 matériel de montage (1 - 5)

1 notice de montage

## Caractéristiques techniques



Charge maximale : 250 kg



Date de fabrication (mois/année) : 11/2022

## Utilisation conforme à sa destination

L'article est conçu pour être utilisé dans une zone d'habitation, comme par exemple un balcon, une terrasse ou un jardin. L'article n'est pas prévu pour une utilisation commerciale.

## Consignes de sécurité

### **Danger de mort !**

- Ne laissez jamais les enfants sans surveillance avec le matériel d'emballage. Il y a risque d'étouffement.

### **Risque de blessure !**

- Avant d'utiliser l'article, veillez à une bonne stabilité !
- Placez l'article sur une surface plane.
- L'article ne doit être utilisé que sous la surveillance d'adultes et non pas comme un jouet.
- Faites attention à vos doigts lorsque vous ouvrez et fermez la table. Il existe un risque de blessure par écrasement.
- Vérifiez l'article avant chaque utilisation en vue de détecter des détériorations ou de l'usure. L'article ne doit être utilisé que dans un parfait état !
- Contrôlez régulièrement la bonne fixation de tous les raccords vissés ! L'article ne doit être utilisé que dans un parfait état !
- Ne montez jamais sur l'article.
- N'utilisez pas l'article à proximité de flamme nue.

### **Éviter les dommages matériels !**

- Fixez l'article dans des conditions climatiques extrêmes, à l'instar des vents violents. Stockez l'article dans des endroits protégés.

## Montage

1. Assemblez l'article comme indiqué sur les fig. B - F.
2. Placez l'article au niveau du sol.

## Utilisation (fig. G)

1. Pour ouvrir la table, introduisez la main dans l'ouverture de la table et tirez-la vers le haut.

**Remarque :** veillez à ce que la table s'enclenche complètement dans le support de table.

2. Pour replier la table, desserrez la fixation et rabattez la table vers le bas.

## Nettoyage et entretien

- Veuillez noter que la qualité du bois peut changer en raison des variations de température, d'humidité et d'autres influences.
- Le bois de l'article est un produit naturel et peut donc présenter de petites variations de couleur et de structure.

**IMPORTANT !** Ne jamais laver avec des produits de nettoyage agressifs.

## Conseils d'entretien

- Nettoyez l'article avec une brosse douce et de l'eau savonneuse douce.
- Laissez l'objet sécher complètement après le nettoyage.
- Traitez l'article avec de l'huile d'entretien pour bois disponible dans les magasins spécialisés. L'entretien doit être effectué plusieurs fois par saison, si nécessaire.

Le bois doit être complètement sec pour l'entretien !

- Suivez les instructions du fabricant pour l'huile d'entretien indiquée.

## Stockage

Afin que l'article vous donne longtemps satisfaction, nous vous recommandons de toujours le ranger dans une pièce tempérée, sèche et propre lorsque vous ne l'utilisez pas. Pour un stockage en extérieur, l'article doit être recouvert d'une bâche. Assurez une circulation de l'air suffisante et maintenez la bâche au sec.

## Mise au rebut



Ce produit est recyclable. Il est soumis à la responsabilité élargie du fabricant et est collecté séparément.



Éliminez l'article et les matériaux d'emballage conformément aux réglementations locales actuelles en vigueur. Conservez les matériaux d'emballage (comme les sachets en plastique) hors de portée des enfants. Vous obtiendrez plus d'informations relatives à l'élimination de l'article usagé auprès de votre commune ou de votre municipalité. Éliminez l'article et l'emballage dans le respect de l'environnement.



Le code de recyclage est utilisé pour identifier les différents matériaux à retourner dans le cycle de recyclage. Ce code se compose du symbole de recyclage, représentant le cycle de recyclage ainsi que d'un numéro identifiant le matériau.

## Indications concernant la garantie et le service après-vente

L'article a été produit avec grand soin et sous un contrôle constant. DELTA-SPORT HANDELS-KONTOR GmbH accorde au client final privé une garantie de trois ans sur cet article à compter de la date d'achat (période de garantie) conformément aux dispositions suivantes. La garantie ne vaut que pour les défauts de matériaux et de fabrication. La garantie ne couvre pas les pièces soumises à une usure normale, lesquelles doivent donc être considérées comme des pièces d'usure (comme par ex. les piles), de même qu'elle ne couvre pas les pièces fragiles, telles que les interrupteurs, les batteries ou les pièces fabriquées en verre.

Les réclamations au titre de cette garantie sont exclues si l'article a été utilisé de manière abusive ou inappropriée, hors du cadre de son usage ou du champ d'application prévu ou si les instructions de la Notice de montage n'ont pas été respectées, à moins que le client final ne prouve que l'article présentait un défaut de matériau ou de fabrication n'étant pas dû à l'une des conditions mentionnées ci-dessus.

Les réclamations au titre de la garantie ne peuvent être adressées pendant la période de garantie qu'en présentant le ticket de caisse original. Veuillez pour cela conserver le ticket de caisse original. Ceci s'applique également aux pièces remplacées et réparées.

Si vous avez des plaintes à formuler, veuillez d'abord contacter le service d'assistance téléphonique ci-dessous ou nous contacter par courrier électronique. Si le cas est couvert par la garantie, nous nous engageons - à notre appréciation - à réparer ou à remplacer l'article gratuitement pour vous ou à vous rembourser le prix d'achat. Aucun autre droit ne découle de la garantie.

Vos droits légaux, en particulier les droits de garantie contre le vendeur concerné, ne sont pas limités par cette garantie.

### **Article L217-16 du Code de la consommation**

Lorsque l'acheteur demande au vendeur, pendant le cours de la garantie commerciale qui lui a été consentie lors de l'acquisition ou de la réparation d'un bien meuble, une remise en état couverte par la garantie, toute période d'immobilisation d'au moins sept jours vient s'ajouter à la durée de la garantie qui restait à courir.

Cette période court à compter de la demande d'intervention de l'acheteur ou de la mise à disposition pour réparation du bien en cause, si cette mise à disposition est postérieure à la demande d'intervention.

Indépendamment de la garantie commerciale souscrite, le vendeur reste tenu des défauts de conformité du bien et des vices rédhibitoires dans les conditions prévues aux articles L217-4 à L217-13 du Code de la consommation et aux articles 1641 à 1648 et 2232 du Code Civil.

### **Article L217-4 du Code de la consommation**

Le vendeur livre un bien conforme au contrat et répond des défauts de conformité existant lors de la délivrance.

Il répond également des défauts de conformité résultant de l'emballage, des instructions de montage ou de l'installation lorsque celle-ci a été mise à sa charge par le contrat ou a été réalisée sous sa responsabilité.

### **Article L217-5 du Code de la consommation**

Le bien est conforme au contrat :

1° S'il est propre à l'usage habituellement attendu d'un bien semblable et, le cas échéant :

- s'il correspond à la description donnée par le vendeur et posséder les qualités que celui-ci a présentées à l'acheteur sous forme d'échantillon ou de modèle ;
- s'il présente les qualités qu'un acheteur peut légitimement attendre eu égard aux déclarations publiques faites par le vendeur, par le producteur ou par son représentant, notamment dans la publicité ou l'étiquetage ;

2° Ou s'il présente les caractéristiques définies d'un commun accord par les parties ou être propre à tout usage spécial recherché par l'acheteur, porté à la connaissance du vendeur et que ce dernier a accepté.

### **Article L217-12 du Code de la consommation**

L'action résultant du défaut de conformité se prescrit par deux ans à compter de la délivrance du bien.

### **Article 1641 du Code civil**

Le vendeur est tenu de la garantie à raison des défauts cachés de la chose vendue qui la rendent impropre à l'usage auquel on la destine, ou qui diminuent tellement cet usage que l'acheteur ne l'aurait pas acquise, ou n'en aurait donné qu'un moindre prix, s'il les avait connus.

### **Article 1648 1er alinéa du Code civil**

L'action résultant des vices rédhibitoires doit être intentée par l'acquéreur dans un délai de deux ans à compter de la découverte du vice.

Les pièces détachées indispensables à l'utilisation du produit sont disponibles pendant la durée de la garantie du produit.

IAN : 419827\_2204

**FR** Service France  
Tel. : 0800 919270  
E-Mail : deltasport@lidl.fr

**BE** Service Belgique  
Tel. : 0800 12089  
E-Mail : deltasport@lidl.be

Gefeliciteerd!

Met uw aankoop hebt u voor een hoogwaardig artikel gekozen. Zorg ervoor dat u voor het eerste gebruik met het artikel vertrouwd raakt.

 **Lees hiervoor de volgende montagehandleiding en de veiligheidstips zorgvuldig door.**

Gebruik het artikel alleen zoals omschreven en voor het aangegeven doel. Bewaar deze montagehandleiding goed. Geef alle documenten mee als u het artikel aan iemand anders geeft.

## Leveringsomvang (afb. A)

- 1 x tuinbank, gedomonteerd (A - F)
- 1 x montage materiaal (1 - 5)
- 1 x montagehandleiding

## Technische gegevens

 Maximale belasting: 250 kg

 Productiedatum (maand/jaar):  
11/2022

## Beoogd gebruik

Dit artikel is ontworpen voor gebruik in de huiselijke sfeer, bijv. op het balkon, op het terras of in de tuin. Dit artikel is niet bestemd voor zakelijk gebruik.

## Veiligheidstips

### Levensgevaar!

- Laat kinderen niet zonder toezicht alleen met het verpakkingsmateriaal. Er bestaat een kans op verstikking.

### Kans op lichamelijk letsel!

- Let er voordat u het artikel gebruikt op of dit voldoende stabiliteit biedt.
- Plaats het artikel op een vlakke ondergrond.
- Het artikel mag alleen worden gebruikt onder toezicht van volwassenen en mag niet worden gebruikt als speelobject.
- Let bij het open- en dichtklappen van de tafel op uw vingers. Er bestaat een kans op lichamelijk letsel door beknelling.
- Controleer het artikel voor elk gebruik op beschadigingen of slijtage. Het artikel mag alleen in een perfecte staat gebruikt worden!
- Controleer regelmatig of alle schroeven goed zijn aangedraaid! Het artikel mag alleen in een perfecte staat gebruikt worden!
- Ga nooit op het artikel staan.
- Gebruik het artikel niet in de buurt van open vuur.

### Voorkomen van materiële schade!

- Zet het artikel vast bij extreme weersomstandigheden, zoals harde wind. Berg het artikel op in een beschutte ruimte.

## Montage

1. Monteer het artikel zoals getoond in de afb. B - F.
2. Plaats het artikel op een vlakke ondergrond.

## Gebruik (afb. G)

1. Grijp in de opening van de tafel om deze op te klappen en trek hem vervolgens omhoog.
- Aanwijzing:** let hierbij op dat de tafel volledig in de houder van de bank klikt.
2. Maak de vergrendeling los en klap de tafel naar beneden om de tafel in te klappen.

## Reiniging en onderhoud

- Houd er rekening mee dat hout door wisselende temperaturen, luchtvochtigheid en andere invloeden veranderingen kan ondergaan.
- Het hout van het artikel is een natuurproduct en daarom kunnen kleine kleur- en structuurafwijkingen voorkomen.

**BELANGRIJK!** Reinig nooit met agressieve reinigingsmiddelen.

### Onderhoudstip

- Reinig het artikel met een zachte borstel en een milde zeepoplossing.
- Laat het artikel na het reinigen volledig drogen.
- Behandel het artikel met houtbehandelingsolie uit de vakhandel. U dient het onderhoud zo nodig meerdere keren per seizoen uit te voeren.  
Vóór de onderhoudsbeurt moet het hout volledig droog zijn.
- Volg de instructie van de fabrikant van de gekozen behandelingsolie.

### Opslag

Het wordt aanbevolen om het artikel, wanneer u dit niet gebruikt, altijd droog en schoon op te slaan in een verwarmde ruimte, zodat u er zo lang mogelijk plezier van hebt. Wanneer het artikel buitenshuis opgeborgen wordt, dient het met een dekzeil afgedekt te worden. Let op voldoende luchtcirculatie en houd het dekzeil droog.

## Afvalverwerking

 Voer het artikel en de verpakkingsmaterialen af in overeenstemming met de actuele lokale voorschriften. Berg verpakkingsmaterialen (zoals bv. foliezakjes) op buiten het bereik van kinderen. Bijkomende informatie over de afvoer van het onbruikbaar geworden artikel krijgt u bij uw gemeente- of stadsbestuur. Voer het artikel en de verpakking milieuvriendelijk af.

 De recyclingcode dient om verschillende materialen voor recyclingdoeleinden te kenmerken. De code bestaat uit een recyclingsymbool voor de recyclingcyclus en een nummer dat het materiaal kenmerkt.

## Opmerkingen over garantie en serviceafhandeling

Het artikel werd met de grootste zorgvuldigheid en onder permanent toezicht geproduceerd. De firma DELTA-SPORT HANDELSKONTOR GmbH verleent particuliere eindklanten op dit artikel drie jaar garantie, te rekenen vanaf de datum van aankoop (garantietermijn) en dit op grond van de volgende bepalingen.

De garantie geldt alleen voor materiaal- en verwerkingsfouten. De garantie is niet van toepassing op onderdelen die aan een normale slijtage onderhevig zijn en daarom als niet-slijt-vaste onderdelen te beschouwen zijn (bv. batterijen) en evenmin op breekbare onderdelen, bv. schakelaars, accu's of onderdelen die van glas gemaakt zijn.

Uit de garantie voortvloeiende claims zijn uitgesloten als het artikel onvakkundig, verkeerd of niet in het kader van de voorziene bepaling of in het kader van het voorziene gebruiksdoeleinde gebruikt werd of indien richtlijnen in de Montagehandleiding niet in acht genomen werden, tenzij de eindklant aantoont dat er sprake is van een materiaal- of verwerkingsfout die niet op één van de hoger vermelde omstandigheden gebaseerd is.

Uit de garantie voortvloeiende claims kunnen alleen tijdens de garantieperiode op vertoon van de originele kassabon ingediend worden. Gelieve daarom de originele kassabon te bewaren. De garantieperiode wordt door eventuele reparaties op grond van de garantie, wettelijke waarborg of coulance niet verlengd. Dit geldt ook voor vervangen en gerepareerde onderdelen.

Gelieve u bij klachten in eerste instantie tot de hieronder vermelde servicehotline te richten of met ons per e-mail contact op te nemen. Is er sprake van een garantiegeval, dan wordt het artikel door ons – naar onze keuze – voor u gratis gerepareerd, wordt het vervangen of wordt de aankoopsom terugbetaald. Verdere rechten op grond van de garantie bestaan niet.

Uw wettelijke rechten, in het bijzonder rechten op garantie tegenover de betreffende verkoper, worden door deze garantie niet beperkt.

IAN: 419827\_2204

 Service België  
Tel.: 0800 12089  
E-Mail: deltasport@lidl.be

 Service Nederland  
Tel.: 08000249630  
E-Mail: deltasport@lidl.nl

Gratulujemy!

Decydując się na ten produkt, otrzymują Państwo towar wysokiej jakości. Należy zapoznać się z produktem przed jego pierwszym użyciem.

 **Należy uważnie przeczytać następującą instrukcję montażu i wskazówki bezpieczeństwa.**

Produkt ten należy użytkować wyłącznie w opisany sposób oraz zgodnie ze wskazanym przeznaczeniem. Niniejszą instrukcję montażu należy przechowywać w bezpiecznym miejscu. Przekazując produkt innej osobie, należy upewnić się, że otrzyma ona także całą dokumentację dotyczącą produktu.

## Zakres dostawy (rys. A)

- 1 x ławka ogrodowa, niezmontowana (A-F)
- 1 x materiały do montażu (1-5)
- 1 x instrukcja montażu

## Dane techniczne



Maksymalne obciążenie: 250 kg



Data produkcji (miesiąc/rok):  
11/2022

## Użytkowanie zgodne z przeznaczeniem

Produkt ten jest przeznaczony do użytku domowego, np. na balkonie, na tarasie czy w ogrodzie. Produkt ten nie jest przeznaczony do użytku komercyjnego.

## Wskazówki bezpieczeństwa

### **Zagrożenie życia!**

- Nigdy nie pozostawiać dzieci bez nadzoru z opakowaniem produktu. Ryzyko uduszenia.

### **Niebezpieczeństwo odniesienia obrażeń!**

- Przed użyciem produktu zapewnić odpowiednią stabilność!
- Ustawić produkt na równej powierzchni.
- Produkt może być używany jedynie pod nadzorem dorosłych, ale nie jako zabawka.
- Podczas rozkładania i składania uważać na palce. Niebezpieczeństwo odniesienia obrażeń spowodowanych zmiążdżeniem.
- Przed każdym użyciem należy sprawdzić produkt pod kątem uszkodzeń lub zużycia. Artykuł może być używany tylko w nienagannym stanie!
- Należy regularnie sprawdzać, czy połączenia śrubowe dobrze się trzymają! Artykuł może być używany tylko w nienagannym stanie!
- Nigdy nie stawać na produkcie.
- Nie używać produktu w pobliżu otwartego ognia.

### **Zapobieganie szkodom rzeczowym!**

- Zabezpieczyć produkt w czasie ekstremalnych warunków pogodowych, np. przy silnym wietrze. Przechowywać produkt w zabezpieczonych pomieszczeniach.

## Montaż

1. Zmontować produkt zgodnie z rys. B-F.
2. Umieścić produkt na równej powierzchni.

## Użytkowanie (rys. G)

1. Aby rozłożyć stół, należy chwycić za otwór w stole i pociągnąć do góry.

**Wskazówka:** zwrócić uwagę, by stół całkowicie zatrzasnął się w uchwytach ławki.

2. Aby złożyć stół, należy poluzować mocowanie i złożyć stół do dołu.

## Czyszczenie i pielęgnacja

- Należy pamiętać, że drewno może się zmieniać ze względu na zmieniające się warunki temperatury, wilgotność i inne czynniki.
- Zastosowane drewno jest produktem naturalnym i dlatego mogą wystąpić niewielkie odchylenia w jego kolorze i strukturze.

**WAŻNE!** Nie czyścić przy użyciu ostrych środków czyszczących.

### Wskazówka dotycząca pielęgnacji

- Czyścić produkt miękką szczoteczką i wodą z łagodnym mydłem.
- Po wyczyszczeniu pozostawić produkt do całkowitego wyschnięcia.
- Pokryć produkt specjalistycznym olejem do pielęgnacji drewna. Ewentualnie pielęgnację należy wykonywać kilka razy na sezon. Proces pielęgnacji przeprowadzać tylko wtedy, gdy drewno jest całkowicie suche!
- Postępować zgodnie z instrukcjami producenta dla wybranego oleju pielęgnacyjnego.

### Przechowywanie

Aby móc jak najdłużej cieszyć się tym produktem, zalecamy przechowywanie go, gdy nie jest używany, w suchym i czystym miejscu, w pomieszczeniu o kontrolowanej temperaturze. W przypadku przechowywania artykułu na zewnątrz należy go przykryć plandeką. Proszę zadbać o wystarczającą cyrkulację powietrza i o to, żeby plandeka była sucha.

### Uwagi odnośnie recyklingu



Artykuł i materiały opakowaniowe należy usunąć zgodnie z aktualnie obowiązującymi miejscowymi przepisami. Materiały opakowaniowe (np. worki foliowe) należy przechowywać w miejscu niedostępnym dla dzieci. Szczegółowe informacje na temat sposobów usuwania zużytego artykułu można uzyskać u władz gminnych i miejskich. Artykuł oraz opakowanie należy usunąć w sposób przyjazny dla środowiska.



Kod recyklingu służy do oznaczenia różnych materiałów nadających się do ponownego przetworzenia (recyklingu).

Kod taki składa się z symbolu recyklingu odzwierciedlającego obieg materiałów do ponownego przetworzenia, a także z numeru, który jest oznaczeniem materiału.

## Wskazówki dotyczące gwarancji i obsługi serwisowej

Artykuł został wyprodukowany z najwyższą starannością i pod stałą kontrolą. DELTA-SPORT HANDELSKONTOR GmbH przyznaje klientowi końcowemu na niniejszy artykuł trzy lata gwarancji od daty zakupu (okres gwarancyjny) z zastrzeżeniem poniższych postanowień. Gwarancja dotyczy wyłącznie wad materiałowych i wad wykonania. Gwarancja nie obejmuje części, które podlegają normalnemu zużyciu i z tego względu należy je traktować jako części zużywalne (np. baterie) i nie obejmuje części kruchych, np. przełączników, akumulatorów ani części wykonanych ze szkła.

Wyklucza się roszczenia z tytułu niniejszej gwarancji w przypadku użycia artykułu w sposób niewłaściwy lub sprzeczny z jego przeznaczeniem lub w sposób wykraczający poza przewidziane przeznaczenie lub poza przewidziany zakres użytkowania lub jeśli wytyczne zawarte w instrukcji obsługi nie były przestrzegane, chyba że klient końcowy udowodni istnienie wady materiałowej lub wady wykonania, która nie wynika z podanych wyżej przyczyn.

Roszczenia z tytułu gwarancji można zgłaszać wyłącznie w okresie gwarancyjnym za okazaniem oryginalnego dowodu zakupu. Prosimy zatem zachować oryginalny dowód zakupu! W przypadku jakichkolwiek reklamacji prosimy skontaktować się z nami najpierw za pośrednictwem podanej poniżej infolinii serwisowej lub drogą e-mailową. W przypadku objętym gwarancją artykuł zostanie – według naszego uznania – bezpłatnie naprawiony, wymieniony lub nastąpi zwrot ceny zakupu. Z gwarancji nie wynikają żadne inne prawa.

Niniejsza gwarancja nie ogranicza Państwa ustawowych praw, w szczególności roszczeń gwarancyjnych wobec danego sprzedawcy. W przypadku wymiany części lub całego artykułu okres gwarancji przedłuża się o trzy lata zgodnie z art. 581 § 1 kodeksu cywilnego. Po upływie czasu gwarancji powstałe naprawy są płatne.

IAN: 419827\_2204

 Serwis Polska  
Tel.: 22 397 4996  
E-Mail: [deltasport@lidl.pl](mailto:deltasport@lidl.pl)

Srdečně blahopřejeme!

Svým nákupem jste se rozhodli pro kvalitní výrobek. Před prvním použitím se prosím seznámte s tímto výrobkem.

 **Pozorně si přečtete následující návod k sestavení a bezpečnostní pokyny.**

Používejte tento výrobek pouze tak, jak je popsáno, a pro uvedené účely. Dobře si tento návod k sestavení uschovejte. Pokud výrobek předáte třetí osobě, předejte jí i veškerou dokumentaci.

## Obsah balení (obr. A)

- 1 x zahradní lavička, rozložená (A-F)
- 1 x montážní materiál (1-5)
- 1 x návod k sestavení

## Technické údaje

 Maximální zatížení: 250 kg

 Datum výroby (měsíc/rok):  
11/2022

## Použití dle určení

Tento výrobek je určen k použití v obytných prostorech, jako je např. balkon, terasa nebo zahrádka. Výrobek není určen pro komerční použití.

## Bezpečnostní pokyny

### **Nebezpečí ohrožení života!**

- Nenechávejte děti nikdy hrát si s obalovým materiálem bez dozoru. Hrozí nebezpečí udušení.

### **Nebezpečí poranění!**

- Před použitím výrobku dbejte na správnou stabilitu!
- Postavte výrobek na vodorovný podklad.
- Výrobek smí být použitý jen pod dozorem dospělých a ne jako hračka.
- Při rozkládání a skládání stolu dávejte pozor na prsty. Nebezpečí poranění uskřípnutím.
- Výrobek před každým použitím zkontrolujte, zda není poškozený nebo opotřebený. Výrobek smí být používán pouze v bezvadném stavu!
- Zkontrolujte pravidelně pevné usazení a těsnění všech šroubových spojů! Výrobek smí být používán pouze v bezvadném stavu!
- Nikdy nestoupejte na výrobek.
- Nepoužívejte tento výrobek v blízkosti otevřeného ohně.

### **Zamezení věcným škodám!**

- Zajistěte výrobek proti extrémním podmínkám počasí, jako např. při silném větru. Výrobek uschovejte v chráněných prostorách.

## Montáž

- Sestavte výrobek tak, jak je znázorněno na obrázcích B-F.
- Postavte výrobek rovně na zem.

## Použití (obr. G)

1. Jestliže chcete stůl rozložit, sáhněte do otvoru stolu a vytáhněte ho nahoru.

**Upozornění:** Dbejte na to, aby stůl kompletně zapadl do držáku lavice.

2. Při sklápění stolu povolte upevnění a sklopte stůl dolů.

## Čištění a údržba

- Dřevo se může vlivem střídání teplot, vlhkosti či působením dalších vlivů měnit.
  - Dřevo, ze kterého je lavička vyrobena, je přírodní produkt a mohou se u něho proto objevit drobné odchylky v barvě a struktuře.
- DŮLEŽITÉ!** K čištění nikdy nepoužívejte agresivní čisticí prostředky.

## Pokyny k údržbě

- Očistěte výrobek měkkým kartáčem a jemným mýdlovým roztokem.
- Po čištění nechte výrobek zcela vyschnout.
- Ošetřete výrobek olejem na ošetření dřeva od specializovaných prodejců. Výrobek byste případně měli ošetřit několikrát za sezónu. Před naolejováním musí být dřevo zcela suché!
- Dodržujte pokyny výrobce vybraného oleje.

## Uskladnění

Abyste mohli mít z výrobku radost co nejdéle, doporučujeme vám ho při dlouhém nepoužívání uložit do čistých a suchých prostor s pokojovou teplotou. Pokud je výrobek uložen venku, měl by být zakryt plachtou. Zajistěte dostatečnou cirkulaci vzduchu a plachtu udržujte v suchu.

## Pokyny k likvidaci

 Výrobek a obalové materiály likvidujte podle aktuálních místních předpisů. Uchovávejte obalové materiály (jako např. fóliové sáčky) nedostupné pro děti.

O možnostech likvidace vysloužilého výrobku se informujte u Vaší obecní nebo městské správy.

Výrobek a obaly likvidujte ekologicky.

 Recyklační kód slouží ke značení různých materiálů pro proces opětovného zhodnocení (recyklace). Kód sestává ze symbolu recyklace, který má odrážet proces zhodnocení, a čísla, které označuje materiál.

## Pokyny k záruce a průběhu služby

Výrobek byl vyroben s velkou péčí a za stálé kontroly. DELTA-SPORT HANDELSKONTOR GmbH poskytuje koncovým privátním zákazníkům na tento výrobek tři roky záruky od data nákupu (záruční lhůta) podle následující ustanovení. Záruka se týká pouze vad materiálu a závad ve zpracování. Záruka se nevztahuje na díly, které podléhají normálnímu opotřebením, a proto je nutné na ně pohlížet jako na rychle opotřebitelné díly (např. baterie), a na křehké díly, např. vypínače, akumulátory nebo díly vyrobené ze skla.

Nároky z této záruky jsou vyloučeny, pokud výrobek byl používán neodborně nebo nedovoleným způsobem nebo nikoli v rámci stanoveného účelu určení nebo předpokládaného rozsahu používání nebo nebyla dodržena zadání v návodu k obsluze, ledaže by koncový zákazník prokázal, že existuje vada materiálu nebo došlo k chybě ve zpracování, které nevyplývají z některé výše uvedených okolností.

Nároky ze záruky lze uplatnit pouze v rámci záruční lhůty po předložení originálního pokladního dokladu. Proto si prosím uschovejte originál pokladního dokladu. Doba záruky se neprodlužuje případnými opravami na základě záruky, zákonné záruky nebo kulance. Totéž platí také pro vyměněné a opravené díly.

Při reklamacích se prosím obraťte na níže uvedenou horkou linku servisu nebo se s námi spojte e-mailem. Pokud se vyskytne případ reklamacie, výrobek Vám – dle naší volby – bezplatně opravíme, vyměníme nebo Vám vrátíme kupní cenu. Další práva ze záruky nevznikají.

Vaše zákonná práva, zejména nároky na zajištění záruky vůči konkrétnímu prodejci, nejsou touto zárukou omezena.

IAN: 419827\_2204

 Servis Česko  
Tel.: 800143873  
E-Mail: deltasport@lidl.cz

Blahoželáme!

Svojím nákupom ste sa rozhodli pre kvalitný výrobok. Pred prvým použitím sa s výrobkom dôkladne oboznámte.

### **Pozorne si prečítajte tento montážny návod a bezpečnostné pokyny.**

Výrobok používajte len uvedeným spôsobom a na uvedený účel. Tento montážny návod si dobre uschovajte. Pri odovzdávaní výrobku tretej osobe odovzdajte s výrobkom aj všetky podklady.

### **Rozsah dodávky (obr. A)**

- 1 x záhradná lavica, rozobratá (A - F)
- 1 x montážny materiál (1 - 5)
- 1 x montážny návod

### **Technické údaje**



Maximálne zaťaženie: 250 kg



Dátum výroby (mesiac/rok):  
11/2022

### **Určené použitie**

Výrobok je určený na použitie v bytovom priestore, napr. balkón, terasa alebo záhrada. Tento výrobok nie je určený na komerčné použitie.

### **Bezpečnostné pokyny**

#### **Nebezpečenstvo ohrozenia života!**

- Nikdy nedovoľte deťom zostať s obalovým materiálom bez dozoru. Hrozí nebezpečenstvo udusenia.

#### **Nebezpečenstvo poranenia!**

- Pred použitím sa presvedčte o správnej stabilite výrobku!
- Výrobok položte na rovný povrch.
- Výrobok sa smie používať iba pod dozorom dospeléj osoby a nikdy nie ako hračka.
- Pri rozkladaní a skladaní stola dávajte pozor na svoje prsty. Hrozí nebezpečenstvo poranenia pomliaždením.
- Pred každým použitím skontrolujte, či výrobok nie je poškodený alebo opotrebovaný. Výrobok sa môže používať len v bezchybnom stave.
- Pravidelne kontrolujte pevné dotiahnutie všetkých skrutkových spojov! Výrobok sa môže používať len v bezchybnom stave.
- Na výrobok sa nikdy nestavajte.
- Výrobok nepoužívajte v blízkosti otvoreného ohňa.

#### **Zabránenie vecným škodám!**

- Pri extrémnych poveternostných podmienkach výrobok zaistíte, napr. pri silnom vetre. Výrobok skladujte v chránených priestoroch.

### **Montáž**

- Namontujte výrobok, ako je znázornené na obr. B - F.
- Výrobok postavte na rovný podklad.

### **Použitie (obr. G)**

- Na odklopenie stola, siahnite do otvoru stola a vytiahnite ho nahor.

**Upozornenie:** Dbajte na to, aby stôl úplne zaklapol do držiaka lavice.

- Ak chcete stôl zložiť, uvoľnite fixáciu a sklopte stôl nadol.

### **Čistenie a údržba**

- Upozorňujeme, že drevo sa môže meniť v dôsledku meniacich sa teplôt, vlhkosti a iných vplyvov.
- Drevo výrobku je prírodným produktom, a preto sa môžu vyskytnúť malé odchýlky vo farbe a štruktúre.

**DÔLEŽITÉ!** Výrobok nikdy nečistite ostrými čistiacimi prostriedkami.

### **Pokyn k starostlivosti**

- Výrobok očistite mäkkou kefou a jemným mydlovým lúhom.
- Po čistení nechajte výrobok úplne vysušiť.
- Ošetrte výrobok olejom na ošetrovanie dreva od špecializovaných predajcov. Starostlivosť by sa mala počas sezóny vykonávať prípadne niekoľkokrát.  
Ak chcete vykonávať starostlivosť, musí byť drevo úplne suché!
- Dodržiujte pokyny výrobcu pre zvolený olej na ošetrovanie dreva.

### **Skladovanie**

Aby ste z výrobku mali čo najdlhšie radosť, odporúčame vám, aby ste ho v prípade nepoužívania skladovali vždy v suchej, čistej a temperovanej miestnosti. Pri skladovaní v exteriéri by mal byť výrobok zakrytý plachtou.

Dávajte pozor na dostatočnú cirkuláciu vzduchu a udržiavajte plachtu suchú.

### **Pokyny k likvidácii**

 Výrobok a obalový materiál zlikvidujte podľa aktuálnych miestnych predpisov. Obalový materiál (ako napr. fóliové vrecká) uschovajte mimo dosahu detí.

Ďalšie informácie o možnostiach likvidácie zastaraného výrobku dostanete na svojej obecnej alebo mestskej správe. Výrobok a obal zlikvidujte ekologicky.



Recyklačný kód slúži na označenie rôznych materiálov za účelom vrátenia do kolobehu opätovného používania (recyklácia). Kód pozostáva z recyklačného symbolu pre zobrazenie kolobehu opätovného používania a čísla, ktoré označuje materiál.

### **Pokyny k záruke a priebehu servisu**

Výrobok bol vyrobený veľmi starostlivo a pod stálou kontrolou. Na tento výrobok poskytujeme DELTA-SPORT HANDELSKONTOR GmbH súkromným koncovým užívateľom trojročnú záruku odo dňa kúpy (záručná lehota) po splnení nasledovných podmienok. Záruka platí len na chyby materiálu a spracovania. Záruka sa netýka dielov, ktoré podliehajú bežnému opotrebeniu a preto ich možno považovať za opotrebitelné diely (napr. batérie), ako aj krehkých dielov, napr. vypínače, akumulátory alebo diely, ktoré sú vyrobené zo skla.

Nároky z tejto záruky zanikajú, keď sa výrobok používal neodborne alebo nesprávne, mimo určenia na používanie alebo určeného rozsahu používania alebo neboli dodržané pokyny návodu na obsluhu, s výnimkou, že koncový užívateľ preukáže, že ide o chybu materiálu alebo spracovania, ktorá nebola spôsobená niektorou z hore uvedených okolností.

Záruku je možné uplatniť len počas záručnej lehoty po predložení originálu pokladničného dokladu. Originál pokladničného dokladu preto prosím uschovajte. Záručná doba sa kvôli prípadným záručným opravám, zákonnej záruke alebo ako obchodné gesto nepredlžuje. Platí to aj pre vymenené a opravené diely.

Pri reklamáciách sa prosím najskôr obráťte na dole uvedenú Service-Hotline alebo sa s nami spojte prostredníctvom e-mailu. Ak sa jedná o záručný prípad, výrobok - podľa našej voľby - bezplatne opravíme, vymeníme alebo vrátime kúpnu cenu. Ďalšie práva zo záruky nevyplývajú. Vaše zákonné práva, hlavne nároky na záručné plnenie voči príslušnému predajcovi, nie sú touto zárukou obmedzené.

IAN: 419827\_2204

 Servis Slovensko  
Tel.: 0850 232001  
E-Mail: deltasport@lidl.sk

¡Enhorabuena!

Con su compra se ha decidido por un artículo de gran calidad. Familiarícese con el artículo antes de usarlo por primera vez.

 **Para ello, lea detenidamente las siguientes instrucciones de montaje y las indicaciones de seguridad.**

Use el artículo solo de la forma descrita y para los campos de aplicación indicados. Conserve estas instrucciones de montaje a buen recaudo. Entregue todos los documentos en caso de traspasar el artículo a terceros.

## Alcance de suministro (Fig. A)

- 1 banco de jardín (A-F)
- 1 set de material de montaje (1-5)
- 1 instrucciones de montaje

## Datos técnicos

 Carga máxima: 250 kg

 Fecha de fabricación (mes/año): 11/2022

## Uso previsto

El artículo está diseñado para su uso en zonas residenciales, por ejemplo en el balcón, en la terraza o en el jardín. El artículo no está destinado al uso comercial.

## Indicaciones de seguridad

### ¡Peligro de muerte!

- Nunca deje a menores sin supervisión con el material de embalaje. Existe peligro de asfixia.

### ¡Peligro de lesiones!

- ¡Antes de usar el artículo, verifique que su estabilidad sea correcta!
- Coloque el artículo sobre una superficie uniforme.
- El artículo se debe usar solo bajo supervisión de adultos y no como juguete.
- Tenga especial cuidado con los dedos al plegar la mesa. Peligro de lesiones por aplastamiento.
- Compruebe que el artículo no presente daños o desgaste antes de cada uso. Solo se debe usar el artículo si se encuentra en un estado óptimo.
- Compruebe con regularidad que todas las conexiones atornilladas estén firmemente apretadas. Solo se debe usar el artículo si está en un estado óptimo.
- No se coloque nunca de pie sobre el artículo.
- No se puede usar el artículo cerca de fuegos abiertos.

### ¡Evite daños materiales!

- Asegure el artículo en caso de condiciones meteorológicas extremas, como por ejemplo viento fuerte. Almacene el artículo en espacios protegidos.

## Montaje

1. Instale el artículo como se indica en las figuras B hasta F.
2. Coloque el artículo a ras del suelo.

## Utilización (Fig. G)

1. Para desplegar la mesa, agarre el orificio de la mesa y tire de él hacia arriba.

**Nota:** Observe que la mesa encaje por completo en el soporte.

2. Para plegar la mesa, suelte la fijación y empuje la mesa hacia abajo.

## Limpieza y cuidado

- Tenga en cuenta que la madera puede verse afectada por los cambios de temperatura, la humedad y otro tipo de efectos.
- La madera del artículo es un producto natural y, por ello, puede sufrir ligeras variaciones de color y estructura.

¡IMPORTANTE! No lo limpie con productos de limpieza agresivos.

## Indicación de cuidado

- Limpie el artículo con un cepillo blando y agua jabonosa suave.
- Deje que el producto se seque por completo después de limpiarlo.
- Trate el artículo con un barniz comercial. En caso necesario, el cuidado se debe llevar a cabo varias veces a lo largo de la temporada. La ello, la madera debe estar totalmente seca.
- Respete las indicaciones del fabricante del barniz.

## Almacenamiento

Para disfrutar del artículo por mucho tiempo, le recomendamos almacenarlo siempre en un lugar seco y limpio a temperatura ambiente cuando no lo utilice.

El artículo debería cubrirse con una lona si se almacena en el exterior. Tenga cuidado de que exista suficiente circulación de aire y mantenga la lona seca.

## Indicaciones para la eliminación



Elimine el artículo y los materiales de embalaje conforme a la correspondiente normativa local vigente. Guarde el material de embalaje (como; p. ej.; las bolsas de plástico) fuera del alcance de los niños. En su administración local o municipal podrá obtener más información sobre la eliminación del artículo usado. Elimine el artículo y el embalaje de forma respetuosa con el medio ambiente.



El código de reciclaje se emplea para señalar los diferentes materiales para su retorno al ciclo de reciclaje. El código se compone de un símbolo de reciclaje para el ciclo de aprovechamiento y un número que señala el material.

## Indicaciones relativas a la garantía y la gestión de servicios

El artículo ha sido fabricado con gran esmero y sometido a controles constantes. Para el mismo, DELTA-SPORT HANDELSKONTOR GmbH ofrece a los clientes finales particulares una garantía de tres años a contar desde la fecha de compra (periodo de garantía) con arreglo a las condiciones que se exponen a continuación. La garantía tiene validez únicamente para fallos del material y fabricación. La garantía no cubre las piezas sometidas a un desgaste normal, las cuales se consideran piezas de desgaste (p. ej., pilas) así como tampoco piezas frágiles como, p. ej., interruptores, baterías o piezas fabricadas en vidrio o cristal.

Se excluyen derechos derivados de esta garantía, si se ha realizado un uso incorrecto o abusivo del artículo o que no se encuentre dentro del marco del uso o ámbito de uso previstos o si no se ha observado lo recogido en el manual de instrucciones, a no ser que el cliente final demuestre que existen fallos del material o fabricación no derivados de una de las circunstancias expuestas anteriormente. Las demandas derivadas de la garantía sólo podrán presentarse dentro del periodo de garantía exhibiendo el comprobante de compra original. Le rogamos, por ello, que conserve el comprobante de compra original. El periodo de garantía no se verá prolongado por ningún tipo de reparación realizada con motivo de la garantía, la garantía legal o como gesto de buena voluntad. Esto se aplica también a las piezas sustituidas o reparadas.

Por favor, dirija sus quejas primero a la línea telefónica del servicio de atención al cliente que se indica a continuación o póngase en contacto con nosotros por correo electrónico. Si el caso está cubierto por la garantía, a nuestra elección, repararemos o cambiaremos gratuitamente el artículo o le restituiremos el precio de compra del mismo. De la garantía no se derivan otros derechos.

Esta garantía no limitará sus derechos legales, especialmente los derechos de garantía frente al vendedor correspondiente.

IAN: 419827\_2204

 Servicio España  
Tel.: 900 984 989  
E-Mail: deltasport@lidl.es



Hjertelig tillykke!

Du har valgt at købe et kvalitetsprodukt. Lær produktet at kende, inden du bruger det første gang.

 **Det gør du ved at læse nedenstående monteringsvejledning og sikkerhedsanvisningerne omhyggeligt.**

Brug kun produktet som beskrevet og til de angivne anvendelsesområder. Opbevar denne monteringsvejledning et sikkert sted. Udlever også alle dokumenter, hvis produktet videregives til en tredjepart.

## Leveringsomfang (fig. A)

- 1 x havebænk, adskilt (A-F)
- 1 x monteringsmateriale (1-5)
- 1 x monteringsvejledning

## Tekniske data



Maksimal belastning: 250 kg



Fremstillingsdato (måned/år):  
11/2022

## Bestemmelsesmæssig brug

Produktet er beregnet til brug i forbindelse med private boliger, f.eks. balkon, terrasse eller have. Produktet er ikke beregnet til erhvervmæssig brug.

## Sikkerhedsanvisninger

### Livsfare!

- Lad aldrig børn være alene med emballagematerialet. Der er fare for kvælning.

### Fare for kvæstelser!

- Sørg for, at produktet er stabilt inden brug!
- Stil produktet på et jævnt underlag.
- Produktet må kun anvendes under opsyn af voksne og er ikke beregnet til legetøj.
- Pas på fingrene, når bordet klappes op og klappes sammen. Der er fare for kvæstelser.
- Kontroller produktet for skader og slitage inden hver brug. Artiklen må kun bruges i fejlfri tilstand!
- Kontroller regelmæssigt, at alle skrueforbindelser sidder fast! Artiklen må kun bruges i fejlfri tilstand!
- Stil dig ikke på produktet.
- Produktet må ikke bruges i nærheden af åben ild.

### Undgå tingskader!

- Fastgør produktet under ekstreme vejrforhold, såsom ved stærke vindstød. Opbevar produktet i beskyttede rum.

## Montering

- Monter produktet som vist i fig. B-F.
- Stil produktet på et jævnt underlag.

## Brug (fig. G)

- Klap bordet op ved at tage fat i åbningen i bordet og trække det opad.

**Bemærk:** Sørg for, at bordet er gået helt i hak i bænken holder.

- Klap bordet sammen ved at løsne beslaget og klappe bordet ned.

## Rengøring og pleje

- Vær opmærksom på, at træet kan ændre sig på grund af skiftende temperaturer, luftfugtighed og andre faktorer.
- Træet i produktet er et naturprodukt, og der kan derfor forekomme mindre afvigelser i farve og struktur.

VIGTIGT! Må aldrig rengøres med skrappe rengøringsmidler.

## Plejeanvisning

- Rengør produktet med en blød børste og mildt sæbevand.
- Lad produktet tørre helt efter rengøringen.
- Behandl produktet med træplejeolie fra byggemarkedet. Plejen skal om nødvendigt udføres flere gange pr. sæson. Træet skal være helt tørt inden plejeproceduren!
- Følg anvisningerne fra producenten af den valgte plejeolie.

## Opbevaring

For at få glæde af produktet længst muligt anbefaler vi, at det opbevares tørt og rent i et tempereret rum, når det ikke er i brug. Ved opbevaring udenfor ska artiklen være dækket af en presenning. Sørg for, at der er tilstrækkelig luftcirkulation, og hold presenningen tør.

## Henvisninger vedr. bortskaffelse



Bortskaf artiklen og emballagematerialerne i henhold til aktuelle, lokale forskrifter. Opbevar emballagematerialer (som f.eks. folieposer) utilgængeligt for børn. Yderligere informationer om bortskaffelse af den udtjente artikel kan indhentes hos kommunen. Bortskaf artiklen og emballagen på en miljøvenlig måde.



Genbrugskoden tjener til identifikation af forskellige materialer med hensyn til tilbageførsel til genanvendelseskredsløbet (recycling). Koden består af et genbrugssymbol, som afspejler genanvendelseskredsløbet, og et tal, der identificerer materialet.

## Oplysninger om garanti og servicehåndtering

Varen er fremstillet med største omhu og under løbende kontrol. DELTA-SPORT HANDELSKONTOR GmbH yder private slutkunder tre års garanti på varen fra købsdato (Garantifrist) i henhold til følgende bestemmelser. Garantien gælder kun for materiale- og fremstillingsfejl. Garantien omfatter ikke dele, der er udsat for normal slid og derfor skal betragtes som sliddele (f.eks. batterier) og ikke skrøbelige dele, f.eks. kontakter, genopladelige batterier eller dele, der er fremstillet af glas.

Garantien kan ikke gøres gældende, hvis varen er blevet anvendt ukorrekt eller uagtsomt eller til andre formål end det tilsigtede eller i det tilsigtede omfang. Garantien bortfalder ligeledes ved manglende overholdelse af anvisningerne i betjeningsvejledningen. Kunden skal kunne påvise, at der er tale om materiale- eller fremstillingsfejl og ikke fejl som følge af ovenstående omstændigheder.

Garantien kan kun gøres gældende i garanti-perioden mod fremvisning af original kvittering. Gem derfor den originale kvittering. Garantiperioden forlænges ikke i tilfælde af reparation i henhold til garantien, den lovpligtige garanti eller pr. kulance. Dette gælder også for udskiftede og reparerede dele.

I tilfælde af klager er det muligt at kontakte nedenstående servicelinje eller kontakte os pr. e-mail. Ved garantisager vil vi efter eget skøn reparere varen uden beregning, ombytte varen eller refundere købsprisen. Der er ingen yderligere rettigheder under garantien. Dine lovmæssige rettigheder, herunder navnlig garantikrav over for sælger, indskrænkes ikke som følge af denne garanti.

IAN: 419827\_2204

 Service Danmark  
Tel.: 32 710005  
E-Mail: [deltasport@lidl.dk](mailto:deltasport@lidl.dk)

Congratulazioni!

Avete acquistato un articolo di alta qualità. Consigliamo di familiarizzare con l'articolo prima di cominciare ad utilizzarlo.

 **Leggere attentamente le seguenti istruzioni di montaggio e le indicazioni di sicurezza.**

Utilizzare l'articolo solo nel modo descritto e per gli ambiti di applicazione indicati. Conservare accuratamente queste istruzioni di montaggio. In caso di trasferimento dell'articolo a terzi, consegnare tutti i documenti insieme all'articolo.

## Contenuto della confezione (imm. A)

- 1 x panca da giardino, smontata (A-F)
- 1 x materiale di montaggio (1-5)
- 1 x istruzioni di montaggio

## Dati tecnici

 Carico massimo: 250 kg

 Data di produzione (mese/anno): 11/2022

## Utilizzo conforme

L'articolo è concepito per essere utilizzato in ambienti domestici, come ad es. balconi, terrazze o giardini. L'articolo non è destinato all'utilizzo commerciale.

## Indicazioni di sicurezza

### Pericolo di morte!

- Non lasciare mai i bambini incustoditi con il materiale di imballaggio. Rischio di soffocamento.

### Pericolo di ferirsi!

- Prima di utilizzare l'articolo verificarne la corretta stabilità!
- Collocare l'articolo su una superficie piana.
- L'articolo può essere utilizzato solo sotto la sorveglianza di adulti e non come giocattolo.
- Quando si apre e si richiude il tavolo, fare particolare attenzione alle dita. Pericolo di subire ferite da schiacciamento.
- Prima di ogni utilizzo verificare che l'articolo non presenti danni o segni di usura. Utilizzare l'articolo solo se in perfette condizioni!
- Controllare regolarmente che tutte le avvitature siano salde. Utilizzare l'articolo solo se in perfette condizioni.
- Non salire mai in piedi sull'articolo.
- Non utilizzare il tavolo nelle vicinanze di fiamme libere.

### Evitare i danni materiali!

- In presenza di condizioni atmosferiche estreme, come ad es. il vento forte, fissare l'articolo. Conservare l'articolo in ambienti protetti.

## Montaggio

1. Montare l'articolo come indicato nelle immagini B - F.
2. Sistemare l'articolo in posizione orizzontale.

## Utilizzo (imm. G)

1. Per aprire il tavolo, afferrare l'apertura del tavolo e tirarla verso l'alto.

**Indicazione:** Fare attenzione che il tavolo si innesti completamente nel supporto della panca.  
2. Per chiudere il tavolo, allentare il fissaggio e chiudere il tavolo verso il basso.

## Pulizia e cura del prodotto

- Si osservi che il legno può subire modifiche dovute al cambio di temperatura, all'umidità dell'aria e ad altri agenti.
- Il legno dell'articolo è un prodotto naturale, quindi ci possono essere delle piccole divergenze nel colore e nella struttura.

**IMPORTANTI!** Non utilizzare mai detergenti aggressivi.

## Indicazione sulla cura del prodotto

- Pulire l'articolo con una spazzola morbida e una soluzione detergente non aggressiva.
- Dopo la pulizia fare asciugare completamente l'articolo.
- Trattare l'articolo con un olio per la cura del legno reperibile nei negozi specializzati. Il trattamento va ripetuto eventualmente più volte durante la stagione di impiego. Prima di iniziare il trattamento, il legno deve essere completamente asciutto!
- Seguire le indicazioni del fabbricante del prodotto selezionato per il trattamento.

## Conservazione

Per potere utilizzare l'articolo per un periodo possibilmente lungo, consigliamo di conservarlo sempre asciutto e pulito in un ambiente temperato. In caso di conservazione all'esterno, l'articolo va coperto con un telo. Garantire una sufficiente circolazione dell'aria e mantenere asciutto il telo.

## Smaltimento

 Smaltire l'articolo e i materiali della confezione nel rispetto delle attuali normative locali. Conservare i materiali della confezione (come ad es. i sacchetti) in modo che non siano raggiungibili per i bambini. Presso la propria amministrazione comunale o cittadina è possibile ottenere ulteriori informazioni sullo smaltimento dell'articolo alla fine del suo periodo di impiego. Smaltire l'articolo e la confezione nel rispetto dell'ambiente.

 Il codice di riciclaggio serve per indicare i diversi materiali per il loro ritorno al ciclo di riutilizzo (recycling). Il codice è composto da un simbolo di riciclaggio per il ciclo di riutilizzo e da un numero che contraddistingue il materiale.

## Avvertenze sulla garanzia e sulla gestione dei servizi di assistenza

L'articolo è stato prodotto con la massima cura e sotto un continuo controllo. DELTA-SPORT HANDELSKONTOR GmbH concede ai clienti finali privati, su questo articolo, tre anni di garanzia dalla data di acquisto (termine di garanzia) sulla base delle seguenti disposizioni. La garanzia vale solo per i vizi di materiale e di lavorazione. La garanzia non si estende alle parti soggette ad un normale degradamento e che siano quindi da considerarsi come pezzi soggetti ad usura (ad es. le batterie) né ai pezzi fragili come ad es. interruttori, batterie ricaricabili oppure pezzi in vetro.

Dalla presente garanzia sono escluse le richieste legate a casi di utilizzo non conforme oppure di abuso dell'articolo, oppure di utilizzo avvenuto non nell'ambito delle condizioni previste oppure del campo di impiego previsto, oppure in caso di non osservanza delle direttive riportate nelle Istruzioni di montaggio, a meno che il cliente non dimostri che sussista un vizio di materiale o di lavorazione che non sia riconducibile ad una delle circostanze riportate sopra.

Le richieste di garanzia possono essere avanzate solo entro il relativo termine, su presentazione dello scontrino originale di acquisto. Si prega quindi di conservare lo scontrino originale. Il termine di garanzia non sarà prolungato a seguito di eventuali riparazioni effettuate sulla base della garanzia, della garanzia obbligatoria prevista per legge oppure di accondiscendenza. Ciò vale anche per le parti sostituite oppure riparate.

In caso di contestazione rivolgersi dapprima alla hotline di assistenza sotto indicata oppure mettersi in contatto con noi via e-mail. Laddove sussista un caso coperto dalla garanzia, l'articolo sarà - a nostra discrezione - da noi riparato gratuitamente, sostituito oppure sarà rimborsato il prezzo di acquisto. Non sussistono ulteriori diritti derivanti dalla garanzia.

I vostri diritti giuridici, in particolare i diritti di garanzia obbligatoria prevista dalla legge nei confronti del relativo venditore, non sono limitati dalla presente garanzia.

IAN: 419827\_2204

 Assistenza Italia  
Tel.: 800781188  
E-Mail: [deltasport@lidl.it](mailto:deltasport@lidl.it)

Szívvel gratulálunk!

Vásárlásával kiváló minőségű terméket választott. Használatba vétele előtt ismerkedjen meg a termékkel.

 **Figyelmesen olvassa el az alábbi szerelési útmutatót, valamint a biztonsági utasításokat.**

A terméket kizárólag az itt ismertetett módon, a rendeltetésének megfelelően használja. Gondosan őrizze meg a szerelési útmutatót. A termék továbbadásakor adja át az összes kapcsolódó dokumentumot is.

## A csomag tartalma (A ábra)

- 1 x kerti pad, szétszedve (A-F)
- 1 x szerelési segédelemek (1-5)
- 1 x szerelési útmutató

## Műszaki adatok



Maximális terhelhetőség: 250 kg



Gyártási idő (hónap/év):  
11/2022

## Rendeltetészerű használat

A terméket lakóterületen, például erkélyen, teraszon vagy kertben való használatra tervezték. A terméket nem kereskedelmi célú felhasználásra készült.

## Biztonsági utasítások

### Életveszély!

- A gyermekeket soha ne hagyja felügyelet nélkül a csomagolóanyaggal! Fulladásveszély áll fenn.

### Sérülésveszély!

- Használat előtt ellenőrizze, hogy a termék stabil-e!
- A terméket sík felületre kell állítani.
- A termék nem gyermekjáték, csak felnőtt közvetlen felügyelete mellett használható.
- Az asztal kinyitása és becsukása közben különösen vigyázzon az ujjaira. Sérülésveszély: becsípődés veszélye áll fenn.
- Használat előtt mindig ellenőrizze, hogy nem látható-e sérülés vagy kopás jelei a terméken. A terméket csak kifogástalan állapotban szabad használni!
- Rendszeresen ellenőrizze, hogy elég szorosak-e a csavarkötések! A terméket csak kifogástalan állapotban szabad használni.
- Soha ne álljon rá a termékre.
- A termék nem használható nyílt láng közelében.

### Dologi károk megelőzése!

- Szélsőséges időjárás, például erős szél esetén, rögzítse a terméket. A terméket védett helyiségben kell tárolni.

## Összeszerelés

- Szerelje össze a terméket a B-F ábrán látható módon.
- A terméket egyenletes talajon állítsa fel.

## Használat (G ábra)

1. Az asztal kinyitásához markoljon bele a nyílásába, és húzza fölfelé.

**Megjegyzés:** ügyeljen arra, hogy az asztal retesze teljesen bekattanjon a pad tartójába.

2. Az asztal összecusukásához oldja ki a rögzítést, és lefelé engedve csukja össze az asztalt.

## Tisztítás és ápolás

- Vegye figyelembe, hogy a fa a változó hőmérséklet vagy páratartalom, illetve egyéb hatások miatt megváltoztathatja az alakját.
- A termékben felhasznált fa természetes anyag, ezért előfordulhatnak kis színbeli és szerkezeti eltérések.

**FONTOS!** Ne használjon éles tisztítószeret a tisztításhoz.

### Ápolási utasítások

- A terméket puha kefével és enyhe szappanos vízzel tisztítsa meg.
- A terméknek a tisztítást követően teljesen meg kell száradnia.
- A terméket szakkereskedőtől származó faápoló olajjal kezelje. A karbantartást adott esetben szezononként többször el kell végezni. Az ápolási folyamat megkezdésekor a fának teljesen száraznak kell lennie!
- Kövesse a vásárolt ápolóolaj gyártójának utasításait.

### Tárolás

A hosszú élettartam biztosítása érdekében ajánlatos a terméket mindig szárazon, tisztán és szobahőmérsékleten tárolni, amikor nem használja. Kültéri tárolás esetén a terméket ponyvával le kell takarni. Ügyeljen arra, hogy a légáramlás megfelelő legyen, és tartsa szárazon a ponyvát.

## Tudnivalók a hulladékkezelésről



A terméket és a csomagolóanyagokat a hatályos helyi előírásoknak megfelelően semmisítse meg. A csomagolóanyagokat (például fóliatasakokat) tartsa távol a gyermekektől. Az elhasználatott termék ártalmatlanításával kapcsolatos további információkat a települési vagy városi önkormányzattól tudhatja meg. A terméket és a csomagolást környezetkímélő módon kell ártalmatlanítani.



Az újrahasznosítási kód az újrafelhasználási ciklusba való visszavezetésre (újrahasznosítás) szánt különböző anyagok azonosítására szolgál. A kód az újrahasznosítási ciklus újrahasznosítási szimbólumból és az anyag azonosító számból áll.

## A garanciával és a szerviz lebonyolításával kapcsolatos útmutató

A termék nagy gondossággal és állandó ellenőrzés mellett készült. A DELTA-SPORT HANDELS-KONTOR GmbH privát végső felhasználóknak a vásárlás dátumától számított három év (garancia időtartama) garanciát ad erre a termékre a következő rendelkezések szerint. A garancia csak anyaghibára és feldolgozási hibára érvényes. A garancia nem terjed ki a szokásos elhasználódásnak kitett, ezért kopó alkatrészek tekintendők alkatrészekre (pl. elemek), valamint a törékeny alkatrészekre sem, például a kapcsolókra, az akkumulátorokra vagy az üvegből készült alkatrészekre.

Kizárásra kerül a garanciaigény, ha a terméket szakszerűtlenül vagy helytelenül, nem rendeltetészerűen vagy nem az előírt használati körben használták, vagy figyelmen kívül hagyták a kezelési útmutató előírásait, kivéve, ha a végső felhasználó bizonyítja, hogy olyan anyag- vagy feldolgozási hiba áll fenn, amely nem a fent említett körülmények valamelyikéből ered.

A garanciaigény csak a garancia időtartamán belül, az eredeti pénztári bizonylat bemutatásával érvényesíthető. Ezért kérjük, őrizze meg az eredeti pénztári bizonylatot. A garancia, a törvényes garancia vagy a méltányosság alapján végzett esetleges javítások a garancia időtartamát nem hosszabbítják meg. Ez vonatkozik a kicserélt és javított alkatrészekre is.

Kérjük, hogy reklamáció esetén először az alábbi szervizvonalat hívja, vagy e-mailen keressen minket. Garanciális esetekben a terméket saját döntésünk alapján ingyenesen megjavítjuk, kicseréljük vagy megtérítjük a vételárat. A garanciából további jogok nem következnek.

A jelen garancia nem korlátozza az Ön törvényes jogait, különösen a mindenkori értékesítővel szembeni garanciaigényét.

IAN: 419827\_2204

 Szerviz Magyarország  
Tel.: 06800 21225  
E-Mail: [deltasport@lidl.hu](mailto:deltasport@lidl.hu)

A termék megnevezése: Kerti pad	Gyártási szám: 419827_2204
A termék típusa: Delta-Sport-Nr. AR-11780	
A gyártó cégneve, címe és email címe: DELTA-SPORT HANDELSKONTOR GMBH Wragekamp 6 • DE-22397 Hamburg • GERMANY	Szerviz neve, címe, telefonszáma: Szerviz Magyarország H.I.D. Sport Kft Tel.: 06800 21225 Mester ut. 10a E-Mail: deltasport@lidl.hu H-5000 Szolnok
Az importáló/ forgalmazó neve és címe: Lidl Magyarország Kereskedelmi Bt., H-1037 Budapest, Rádl árok 6.	

- A jótállási idő a Magyarország területén, Lidl Magyarország Kereskedelmi Bt. üzletében történt vásárlás napjától számított 3 év, amely jogvesztő. A jótállási idő a fogyasztó részére történő átadással, vagy ha az üzembe helyezést a forgalmazó, vagy annak megbízottja végzi, az üzembe helyezés napjával kezdődik.
- A jótállási igény a jótállási jeggyel és/vagy a vásárlást igazoló blokkal érvényesíthető. A jótállási jegy szabálytalan kiállítása, vagy átadásának elmaradása nem érinti a jótállási kötelezettség-vállalás érvényességét. Kérjük, hogy a vásárlás tényének és időpontjának bizonyítására őrizze meg a pénztári fizetésnél kapott jótállási jegyet és a vásárlást igazoló blokkot.
- A vásárlástól számított három munkanapon belül érvényesített csereigény esetén a forgalmazó köteles a terméket kicserélni, feltéve ha a hiba a rendeltetészerű használatot akadályozza. A jótállási jogokat a termék tulajdonosaként a fogyasztó érvényesítheti az áruházakban, valamint a jótállási tájékoztatóban felüntetett szervizekben. (A magyar Polgári Törvénykönyv alapján fogyasztónak minősül a szakmája, önálló foglalkozása vagy üzleti tevékenysége körén kívül eljáró természetes személy.) A jótállás ideje alatt a fogyasztó hibás teljesítés esetén kérheti a termék kijavítását, kicserélését, vagy ha a termék nem javítható vagy cserélhető, vagy az a forgalmazónak aránytalan többletköltséggel járna, illetve a fogyasztó kijavításhoz, kicseréléshez fűződő érdeke alapos ok miatt megszűnt, árleszállítást kérhet, vagy elállhat a szerződéstől és visszakérheti a vételárat. A kijavítás során a termékbe csak új alkatrész kerülhet beépítésre.
- A fogyasztó a hiba felfedezése után a lehető legrövidebb időn belül köteles a hibát bejelenteni és a terméket a jótállási jogok érvényesítése céljából átadni. A hiba felfedezésétől számított két hónapon belül bejelentett jótállási igényt időben közölni kell tekinteni. A közlés elmaradásából eredő kárért a fogyasztó felelős. A jótállási igény érvényesíthetőségének határideje a termék, vagy fődarabjának kicserélése esetén a csere napján újraindul.
- A rögzített bekötésű, illetve a 10 kg-nál súlyosabb, vagy tömegközlekedési eszközön nem szállítható terméket az üzemeltetés helyén kell megjavítani. Abban az esetben, ha a javítás a helyszínen nem végezhető el, a termék ki- és visszaszereléséről, valamint szállításáról a forgalmazónak kell gondoskodnia.
- A jótállás nem áll fenn, ha a hiba a nem rendeltetészerű használatból, átalakításból, helytelen tárolásból, vagy a használati utasítástól eltérő kezelésből, vagy bármely a vásárlást követő behatásból fakad, vagy elemi kár okozta, és azt a forgalmazó, vagy a szerviz bizonyítja. A jótállás nem vonatkozik a mozgó kopó alkatrészek (világítótestek, gumibroncsok stb.) rendeltetészerű elhasználódására. A szerviz és a forgalmazó a javítás során nem felel a terméken a fogyasztó vagy harmadik személyek által tárolt adatokért vagy beállításokért.
- Fogyasztói jogvita esetén a fogyasztó a megyei (fővárosi) kereskedelmi és iparkamarák mellett működő békéltető testület eljárását is kezdeményezheti.  
A jótállás a fogyasztó törvényből eredő szavatossági jogait és azok érvényesíthetőségét nem érinti.

### Kijavítást ellenőrző szelvény:

A jótállási igény bejelentésének időpontja:	A hiba oka:
Javításra átvétel időpontja:	A hiba javításának módja:
A fogyasztó részére történő visszaadás időpontja:	A szerviz bélyegzője, kelt és aláírás:

### Kicserélést ellenőrző szelvény:

A jótállási igény bejelentésének időpontja:
Kicserélés időpontja:
A cserélő bolt bélyegzője, kelt és aláírás:

Čestitamo!

Z nakupom ste se odločili za visokokakovosten izdelek. Pred prvo uporabo se seznanite z izdelkom.

 **V ta namen natančno preberite naslednja navodila za sestavljanje in varnostne napotke.**

Izdelek uporabljajte, kot je opisano, in za navedena področja uporabe. Ta navodilo za sestavljanje skrbno hranite. Če boste izdelek predali tretjim osebam, zraven priložite vsa dokumentacija.

## Obseg dobave (sl. A)

- 1 x vrtna klop, razstavljena (A-F)
- 1 x montažni material (1-5)
- 1 x navodilo za sestavljanje

## Tehnični podatki



Največja obremenitev: 250 kg



Datum izdelave (mesec/leto):  
11/2022

## Namenska uporaba

Izdelek je zasnovan za uporabo v bivalnem področju, npr. na balkonu, terasi ali vrtu. Izdelek ni namenjen za komercialno uporabo.

## Varnostni napotki

### **Smrtna nevarnost!**

- Otrok nikoli ne pustite brez nadzora z embalažnim materialom. Obstaja nevarnost zadušitve.

### **Nevarnost telesnih poškodb!**

- Pred uporabo izdelka pazite na pravilno stabilnost!
- Izdelek postavite na ravno podlago.
- Izdelek se sme uporabljati le pod nadzorom odraslih oseb in ne kot igrača.
- Pri razklapljanju in sklapanju mize pazite na svoje prste. Obstaja nevarnost telesnih poškodb zaradi stisnjenja.
- Pred vsako uporabo preverite izdelek glede poškodb ali obrabe. Izdelek smete uporabljati le v brezhibnem stanju!
- Redno preverjajte pravilno pritrditev vijaknih spojev! Izdelek se sme uporabljati le v brezhibnem stanju.
- Nikoli ne stopajte na izdelek.
- Izdelka ne uporabljajte v bližini odprtega ognja.

### **Preprečevanje materialnih škod!**

- V primeru ekstremnih vremenskih razmer, kot npr. pri močnem vetru, izdelek zavarujte. Izdelek shranjujte v zaščitnih prostorih.

## Montaža

- Izdelek sestavite, kot je prikazano na slikah B-F.
- Izdelek postavite na tla.

## Uporaba (sl. G)

1. Za razklapljanje mize sezite v odprtino mize in jo potegnite navzgor.

**Napotek:** pazite, da se miza v celoti zaskoči v držalo klopi.

2. Za sklapanje mize popustite pritrditev in mizo zložite navzdol.

## Čiščenje in nega

- Upoštevajte, da se les lahko zaradi spreminjanja temperature, zračne vlage in drugih vplivov spreminja.
- Les izdelka je naraven proizvod, zato so možna manjša odstopanja v barvi in strukturi. POMEMBNO! Nikoli ne čistite z ostrimi čistilnimi sredstvi.

### Napotek za nego

- Izdelek očistite z mehko krtačo in blagim milom.
- Po čiščenju izdelek pustite, da se popolnoma posuši.
- Izdelek obdelajte z oljem za nego lesa iz specializirane trgovine. Nego je treba po potrebi izvesti večkrat na sezono. Za postopek nege mora biti les popolnoma suh!
- Sledite napotke proizvajalca izbranega negovalnega olja.

### Shranjevanje

Če želite v izdelku čim dlje uživati, priporočamo, da ga vedno hranite v suhem in čistem stanju in v ogrevanem prostoru, kadar ga ne uporabljate. Pri shranjevanju izdelka na prostem ga je treba pokriti s ponjavo. Pazite na zadostno kroženje zraka in poskrbite, da bo ponjava suha.

## Napotki za odlaganje v smeti



Izdelek in embalažni material zavrzite v skladu z veljavnimi lokalnimi predpisi.

Embalažni material (kot so npr. vrečke iz folije) hranite izven dosega otrok. Druge informacije o odstranjevanju odsluženega izdelka med odpadke lahko dobite pri svoji občinski ali mestni upravi. Izdelek in embalažo zavrzite okolju prijazno.



Koda za recikliranje je namenjena označevanju različnih materialov za vrnitev v cikel recikliranja. Koda je sestavljena iz simbola recikliranja za cikel recikliranja in številke, ki označuje material.

## Napotki za garancijo in izvajanje servisne storitve

Izdelek je bil izdelan z veliko skrbnostjo in pod stalno kontrolo. DELTA-SPORT HANDELSKONTOR GmbH zasebnim končnim kupcem od datuma nakupa (garancijskega obdobja) v skladu z naslednjimi določbami odobri triletno garancijo na to postavko. Garancija velja samo za napake v materialu in obdelavi. Garancija ne velja za dele, ki so podvrženi običajni obrabi in jih je zato treba šteti za obrabljive dele (npr. baterije), in za lomljive dele, kot so npr. stikala, akumulatorji ali deli iz stekla.

Zahtevki iz te garancije so izključeni, če je bil izdelek uporabljen nepravilno ali pretirano ali če ni bil uporabljen v okviru predvidenega namena ali predvidenega obsega uporabe ali če niso bile upoštevane specifikacije v navodilih za uporabo, razen če končni kupec lahko dokaže, da gre za napako v materialu ali izdelavi, ki ne temelji na eni od zgoraj navedenih okoliščin. Garancijski zahtevki se lahko uveljavljajo le v garancijskem roku ob predložitvi originalnega računa. Zato originalni račun shranite. Garancijski čas se zaradi morebitnih popravil na podlagi garancije, zakonskega jamstva ali kulance ne podaljša. To velja tudi za zamenjane in popravljene dele.

Pri morebitnih reklamacijah se najprej obrnite na spodaj navedeno servisno številko za nujne primere ali stopite z nami v stik po elektronski pošti. Če obstaja garancijski primer, vam bomo izdelek po naši izbiri brezplačno popravili, zamenjali ali pa vam bomo povrnili kupnino. Druge pravice iz garancije ne obstajajo. Ta garancija ne omejuje vaših zakonskih pravic, še posebej garancijskih zahtevkov do prodajalca.

IAN: 419827\_2204

 Servis Slovenija  
Tel.: 080080917  
E-Mail: deltasport@lidl.si

## **Garancijski list**

1. S tem garancijskim listom DELTA-SPORT HANDELSKONTOR GMBH jamčimo, da bo izdelek v garancijskem roku ob normalni in pravilni uporabi brezhibno deloval in se zavezujemo, da bomo ob izpolnjenih spodaj navedenih pogojih odpravili morebitne pomanjkljivosti in okvare zaradi napak v materialu ali izdelavi oziroma po svoji presoji izdelek zamenjali ali vrnili kupnino.
2. Garancija je veljavna na ozemlju Republike Slovenije.
3. Garancijski rok za proizvod je 3 leta od datuma izročitve blaga. Datum izročitve blaga je razviden iz računa.
4. Kupec je dolžan okvaro javiti pooblaščenemu servisu oziroma se informirati o nadaljnjih postopkih na zgoraj navedeni telefonski številki. Svetujemo vam, da pred tem natančno preberete navodila o sestavi in uporabi izdelka.
5. Kupec je dolžan pooblaščenemu servisu predložiti garancijski list in račun, kot potrdilo in dokazilo o nakupu ter dnevu izročitve blaga.
6. V primeru, da proizvod popravlja nepooblaščen servis ali oseba, kupec ne more uveljavljati zahtevkov iz te garancije.
7. Vzroki za okvaro oziroma nedelovanje izdelka morajo biti lastnosti stvari same in ne vzroki, ki so zunaj proizvajalčeve oziroma prodajalčeve sfere. Kupec ne more uveljavljati zahtevkov iz te garancije, če se ni držal priloženih navodil za sestavo in uporabo izdelka ali če je izdelek kakorkoli spremenjen ali nepravilno vzdrževan.
8. Jamčimo servis in rezervne dele še 3 leta po preteku garancijskega roka.
9. Obrabni deli oz. potrošni material so izvzeti iz garancije.
10. Vsi potrebni podatki za uveljavljanje garancije se nahajajo na dveh ločenih dokumentih (garancijski list, račun).
11. Ta garancija proizvajalca ne izključuje pravic potrošnika, ki izhajajo iz odgovornosti prodajalca za napake na blagu.

Prodajalec: Lidl Slovenija d.o.o. k.d.,  
Pod lipami 1, SI-1218 Komenda



Čestitamo!

Ovom kupnjom odlučili ste se za visokokvalitetan proizvod. Upoznajte se s proizvodom prije prve upotrebe.



### Stoga pažljivo pročitajte sljedeće upute za sastavljanje i sigurnosne napomene.

Koristite se proizvodom samo na način kako je ovdje opisano i u navedene svrhe. Dobro čuvajte ove upute za sastavljanje. Ako proizvod predajete drugim osobama, svakako im predajte i svu dokumentaciju.

## Opseg isporuke (sl. A)

1 x vrtna klupa, rastavljena (A-F)

1 x materijal za montažu (1-5)

1 x upute za sastavljanje

## Tehnički podaci



Maksimalno opterećenje: 250 kg



Datum proizvodnje (mjesec/godina):  
11/2022

## Namjenska uporaba

Proizvod je koncipiran za korištenje u stambenim prostorima, npr. za balkon, terasu ili vrt. Proizvod nije namijenjen za komercijalnu uporabu.

## Sigurnosne napomene



### Opasnost po život!

- Nikad ne ostavljajte djecu da se bez nadzora igraju s ambalažnim materijalom. Jer postoji opasnost od gušenja.



### Opasnost od ozljeda!

- Prije korištenja provjerite da je proizvod stabilan!
- Postavite proizvod na ravnu podlogu.
- Proizvod se smije koristiti samo uz nadzor odraslih i ne kao igračka.
- Prilikom rasklapanja i sklapanja stola pazite na prste. Postoji opasnost od ozljeda uslijed prignječenja.
- Prije svake uporabe provjerite je li proizvod oštećen ili istrošen. Proizvod se smije koristiti samo u besprijekornom stanju!
- Provjerite redovito jesu li svi vijčani spojevi dobro pritegnuti! Proizvod se smije koristiti samo u besprijekornom stanju.
- Nikada nemojte stajati na proizvod.
- Ne koristite proizvod u blizini otvorene vatre.



### Izbjegavanje materijalnih šteta!

- Osigurajte proizvod pri ekstremnim vremenskim prilikama, primjerice, jakom vjetru. Proizvod skladištite u zaštićenim prostorima.

## Montaža

1. Sastavite proizvod kako je prikazano na sl. B - F.
2. Postavite proizvod na tlo.

## Uporaba (sl. G)

1. Kako biste rasklopili stol, posegnite u otvor na stolu i povucite ga prema gore.

**Napomena:** Obratite pozornost da se stol potpuno uglati u nosač klupe.

2. Za sklapanje stola, olabavite fiksaciju i preklopite stol prema dolje.

## Čišćenje i njega

- Imajte na umu da se drvo može promijeniti zbog promjene temperature, vlažnosti i drugih utjecaja.
- Drvo u proizvodu je prirodni proizvod te su moguća mala odstupanja u boji i strukturi. **VAŽNO!** Proizvod nikad nemojte čistiti oštrim sredstvima za čišćenje.

## Upute za njegu

- Očistite predmet mekom četkom i blagom sapunicom.
- Nakon čišćenja ostavite proizvod da se potpuno osuši.
- Proizvod tretirajte uljem za njegu drva iz specijalizirane trgovine. Po potrebi održavanje trebate obaviti nekoliko puta u sezoni. Drvo mora biti potpuno suho za proces njege!
- Slijedite upute proizvođača za odabrano ulje za njegu.

## Skladištenje

Kako biste dugo uživali u proizvodu, preporučujemo Vam da suhi i čisti proizvod uvijek čuvate u temperiranom prostoru kada ga ne koristite. Ako se skladišti na vanjskom prostoru, proizvod treba prekriti ceradom. Osigurajte dovoljnu cirkulaciju zraka i održavajte ceradu suhom.

## Uputa za zbrinjavanje



Zbrinite proizvod i ambalažne materijale u skladu s važećim lokalnim propisima.

Čuvajte ambalažni materijal (kao što su npr. folijske vrećice) izvan dohvata

djece. Za više informacija o zbrinjavanju istrošenog proizvoda obratite se svojoj općinskoj ili gradskoj upravi. Zbrinite proizvod i ambalažu ekološki.



Kod za reciklažu služi za označavanje raznih materijala radi njihova vraćanja u kružni tok za ponovno korištenje (recikliranje). Kod se sastoji od simbola za kružni tok korištenja te broja koji označava materijal.

## Napomene vezane za garanciju i usluge servisa

Proizvod je proizveden s velikom pažnjom i pod stalnom kontrolom. Tvrtka DELTA-SPORT HANDELSKONTOR GmbH privatnim krajnjim kupcima na ovaj proizvod daje trogodišnju garanciju od datuma kupovine (garancijsko razdoblje) u skladu s sljedećim odredbama. Garancija se odnosi samo na greške u materijalu i obradi. Garancija se ne odnosi na dijelove koji su podložni uobičajenom habanju te se stoga moraju smatrati potrošenim dijelovima (npr. baterije), niti na lomljive dijelove, npr. sklopke, aku baterije ili dijelove koji su izrađeni od stakla.

Zahtjevi iz ove garancije su isključeni ako je proizvod korišten nepropisno ili nepravilno ili ako nije korišten u okviru predviđene namjene ili predviđenog opsega uporabe ili ako se nisu poštivale odredbe iz uputa za uporabu, osim ako krajnji kupac može dokazati da se radi o greški u materijalu ili obradi koji se ne temelji na nekoj od gore spomenutih okolnosti..

Zahtjevi iz garancije mogu se ostvariti samo unutar garancijskog roka uz predočenje izvornog računa. Čuvajte stoga izvorni račun. Garancijski rok se načelno ne produžuje uslijed eventualnih popravaka na temelju garancije, zakonskog jamstva ili kulancije. To se također odnosi i na zamijenjene i popravljene dijelove.

U slučaju bilo kakvih pritužbi, molimo kontaktirajte prvo niže navedeni servisni telefon ili nas kontaktirajte putem e-pošte. Ako se radi o garancijskom slučaju, mi ćemo proizvod - po našem izboru - besplatno popraviti ili zamijeniti ili ćemo vam vratiti kupoprodajnu cijenu. Druga prava na temelju garancije ne postoje.

Ovom garancijom nisu ograničena vaša zakonska prava, posebno jamstveni zahtjevi prema dotičnom prodavatelju.

(1) U slučaju manjeg popravka jamstveni rok se produljuje onoliko koliko je kupac bio lišen uporabe stvari.

(2) Međutim, kad je zbog neispravnosti stvari izvršena njezina zamjena ili njezin bitni popravak, jamstveni rok počinje teći ponovno od zamjene, odnosno od vraćanja popravljene stvari.

(3) Ako je zamijenjen ili bitno popravljen samo neki dio stvari, jamstveni rok počinje teći ponovno samo za taj dio.

IAN: 419827\_2204



Servis Hrvatska

Tel.: 0800 777 999

E-Mail: [deltasport@lidl.hr](mailto:deltasport@lidl.hr)

Felicitări!

Ați ales să achiziționați un produs de calitate superioară. Înainte de prima utilizare, trebuie să vă familiarizați cu produsul dumneavoastră.

### **Citiți cu atenție următoarele instrucțiuni de asamblare și indicații cu privire la siguranță.**

Utilizați produsul numai în modul descris și în scopurile de utilizare prevăzute. Păstrați aceste instrucțiuni de asamblare într-un loc sigur. În cazul predării produsului unei alte persoane, transmiteți toată documentația acestuia.

## Cuprinsul livrării (fig. A)

- 1 x bancă de grădină, demontată (A-F)
- 1 x material de montaj (1-5)
- 1 x instrucțiuni de asamblare

## Date tehnice



Sarcina maximă: 250 kg



Data fabricației (luna/anul):  
11/2022

## Utilizarea conform destinației

Articolul este conceput pentru utilizarea în spațiul de locuit, de ex. balcon, terasă sau grădină. Articolul nu este destinat utilizării comerciale.

## Instrucțiuni de siguranță

### **Pericol de moarte!**

- Nu lăsați copiii nesupravegheați să intre în contact cu ambalajul. Există pericol de sufocare internă.

### **Pericol de vătămare!**

- Asigurați stabilitatea corectă înainte de a utiliza articolul!
- Așezați articolul pe o suprafață plană.
- Articolul poate fi utilizat numai sub supravegherea adulților și nu ca jucărie.
- La plierea și deplierea mesei aveți grijă la degete. Pericol de rănire prin strivire.
- Verificați articolul înainte de fiecare utilizare cu privire la deteriorări sau uzură. Articolul poate fi utilizat numai în stare perfectă!
- Verificați în mod regulat etanșeitatea tuturor conexiunilor cu șuruburi! Articolul va fi folosit numai dacă este în stare perfectă.
- Nu vă poziționați cu picioarele niciodată pe articol.
- Nu utilizați articolul în apropierea focului deschis.

### **Evitarea daunelor materiale!**

- Asigurați articolul în caz de condiții meteorologice extreme precum vânt puternic. Depozitați articolul în încăperi ferite.

## Montajul

1. Asamblați articolul conform fig. B - F.
2. Așezați articolul la nivelul solului.

## Utilizare (fig. G)

1. Pentru a deplia masa, trageți-o în sus prin intermediul orificiilor.

- Indicație:** Asigurați-vă că masa se blochează complet în suportul băncii.
2. Pentru a plia masa desprindeți fixarea și pliați masa în jos.

## Curățarea și îngrijirea

- Țineți cont că lemnul se poate modifica din cauza temperaturilor schimbătoare, umiditate și alte influențe.
- Lemnul din articol este un produs natural, astfel pot apărea mici diferențe de culoare și structură.

**IMPORTANT!** Nu curățați niciodată produsul cu detergenți agresivi.

## Instrucțiuni de îngrijire

- Curățați articolul cu o perie moale și apă cu săpun delicat.
- După curățare lăsați articolul să se usuce complet.
- Tratați articolul cu ulei pentru întreținerea lemnului din comerț. La nevoie, întreținerea poate avea loc de mai multe ori pe sezon. Lemnul trebuie să fie complet uscat pentru procesul de întreținere!
- Urmăriți indicațiile producătorului respectivelui ulei de întreținere.

## Depozitarea

Pentru a vă bucura de articol cât mai mult timp posibil, vă recomandăm să îl păstrați întotdeauna într-un loc uscat și curat, într-o încăpere cu temperatură moderată, dacă nu este utilizat. Pentru depozitarea în exterior acoperiți articolul cu o prelată. Asigurați o circulație suficientă a aerului și mențineți prelată în stare uscată.

## Instrucțiuni privind eliminarea



Eliminați produsul și materialele de ambalare în conformitate cu reglementările locale în vigoare. Nu lăsați materialele de ambalare (cum ar fi pungii din folie) la îndemâna copiilor. Puteți afla mai multe informații despre alte opțiuni de eliminare a articolului uzat de la municipalitatea sau administrația orașului. Eliminați articolul și ambalajul în mod ecologic.



Codul de reciclare este folosit pentru a identifica diferite materiale în vederea returnării acestora în ciclul de reciclare (Recycling). Codul este format din simbolul de reciclare destinat să reflecte ciclul de valorificare și un număr care identifică materialul.

## Indicații referitoare la garanție și operațiuni de service

Articolul a fost fabricat cu mare atenție și supus unui control permanent. DELTA-SPORT HANDELSKONTOR GmbH acordă clienților finali privați o garanție de trei ani pentru acest articol de la data achiziției (perioada de garanție) în conformitate cu următoarele dispoziții. Garanția se aplică doar pentru defectele de material și de prelucrare. Garanția nu se extinde asupra părților supuse unei uzuri normale, fapt pentru care trebuie considerate piese consumabile (de ex. baterii), nici asupra pieselor fragile, de ex. butoane, acumulatori sau piese care sunt fabricate din sticlă.

Se exclude orice drept legal în legătură cu această garanție dacă articolul a fost utilizat necorespunzător sau abuziv, fără respectarea prevederilor stabilite sau al scopului de utilizare prevăzut sau dacă specificațiile din instrucțiunile de utilizare nu au fost respectate, cu excepția cazului în care clientul final poate dovedi că există defecte de material sau de prelucrare care nu se datorează uneia dintre circumstanțele menționate anterior.

Drepturile din garanție pot fi revendicate doar cu respectarea termenului de garanție și prin prezentarea bonului de casă în original. Vă rugăm astfel să păstrați bonul de casă în original. Durata garanției nu se va prelungi prin eventuale reparații realizate în baza garanției, ca urmare a garanției legale sau prin service-ul acordat după expirarea garanției. Acest lucru se aplică și în cazul pieselor înlocuite sau reparate. În cazul lipsei de conformitate survenite în perioada de garanție, termenul de garanție legală de conformitate și termenul garanției comerciale se prelungesc cu durata de nefuncționare a produsului.

Pentru produsele de folosință îndelungată, înlocuite în perioada de garanție, va curge un nou termen de la data înlocuirii acestora.

Pentru reclamații, vă rugăm să vă adresați întâi liniei telefonice de service indicată mai jos sau să luați legătura cu noi prin e-mail. Dacă este un caz de garanție, articolul va fi reparat, înlocuit gratuit sau vi se va restitui prețul de achiziție – la alegerea noastră. Nu se acordă alte drepturi prin prezenta garanție.

Drepturile dvs. legale, în special cererile de garanție față de vânzătorul respectiv, nu sunt restricționate de această garanție.

IAN: 419827\_2204

 Service România  
Tel.: 0800896637  
E-Mail: deltasport@lidl.ro



Поздравления!

С Вашата покупка Вие избрахте продукт с високо качество. Запознайте се с него преди първото му използване.

 **За целта прочетете внимателно следното ръководство за сглобяване и указанията за безопасност.**

Използвайте продукта само в съответствие с описанието и за посочените области на приложение. Съхранявайте добре ръководството за сглобяване. При предаването на продукта на трета страна предайте и всички документи.

## Обем на доставката (фиг. А)

1 x градинска пейка, разглобена (A-F)

1 x монтажен материал (1-5)

1 x ръководство за сглобяване

## Технически данни



Максимално натоварване: 250 kg



Дата на производство (месец/година):  
11/2022

## Употреба по предназначение

Продуктът е проектиран за битова употреба, напр. на балкона, терасата или в градината. Продуктът не е предназначен за употреба с търговски цели.

## Указания за безопасност

### Опасност за живота!

- Никога не оставяйте без надзор деца с опаковъчния материал. Съществува опасност от задушаване.

### Опасност от нараняване!

- Обърнете внимание на достатъчната стабилност на продукта, преди да го използвате!
- Поставете продукта върху равна основа.
- Продуктът може да бъде използван само под надзора на възрастни и не като играчка.
- При разгъване и сгъване на масата обръщайте внимание на пръстите си. Има опасност от нараняване чрез прищипване.
- Преди всяка употреба проверявайте продукта за повреди или износване. Продуктът може да се използва само в безупречно състояние!
- Проверявайте редовно здравето затягане на всички винтови съединения! Продуктът може да се използва само в безупречно състояние.
- Никога не се качвайте върху продукта.
- Не използвайте продукта близо до открит огън.

### Избягване на материални щети!

- Осигурявайте продукта при екстремни метеорологични условия, като напр. при силен вятър. Съхранявайте продукта в защитени помещения.

## Монтаж

- Монтирайте продукта, както е показано на фиг. В - F.
- Поставете продукта на равно място.

## Употреба (фиг. G)

- За да разгънете масата, бръкнете в отвора на масата и я издърпайте нагоре.

**Указание:** Обърнете внимание на това, масата да се фиксира напълно в държача на пейката.

- За да сгънете масата, освободете фиксатора и сгънете масата надолу.

## Почистване и поддръжка

- Имайте предвид, че поради промяна на температурите, влажността на въздуха и други влияния дървото може да се промени.
- Дървото в продукта е естествен продукт и затова може да се стигне до леки отклонения в цвета и структурата.

**ВАЖНО!** Никога не почиствайте с агресивни почистващи препарати.

### Указание за поддръжка

- Почиствайте продукта с мека четка и мек сапунен разтвор.
- След почистване оставете продукта да изсъхне напълно.
- Третирайте продукта с масло за поддръжка на дърво от специализираните магазини. При нужда трябва да извършвате поддръжката няколко пъти на сезон. За процеса на поддръжка дървото трябва да бъде напълно сухо!
- Спазвайте указанията на производителя на избраното масло за поддръжка.

## Съхранение

За да се радвате възможно най-дълго на продукта, препоръчваме, когато не го използвате, да го съхранявате винаги в сухо и чисто помещение с умерена температура. При съхранение навън продуктът трябва да се покрие с покривало. Обърнете внимание на достатъчната циркулация на въздух и дръжте покривалото сухо.

## Указания за отстраняване като отпадък



Изхвърлете продукта и опаковъчните материали в съответствие с действащите местни разпоредби. Съхранявайте опаковъчните материали (като напр. найлонови пликове) на място, недостъпно за деца. Допълнителна информация относно изхвърлянето на излезлия от употреба продукт ще получите от Вашата общинска или градска управа. Изхвърлете продукта и опаковката с грижа за околната среда.



Кодът за рециклиране служи за обозначаване на различни материали за връщането им в цикъла за повторно използване (рециклиране). Кодът се състои от символ за рециклиране за цикъла за повторно използване и номер, обозначаващ материала.

## Указания за гаранцията и процеса на сервизно обслужване

Продуктът е произведен с голямо старание и под постоянен контрол. DELTA-SPORT HANDELSKONTOR GmbH предоставя на частни крайни клиенти три години гаранция за този продукт от датата на закупуване (гаранционен срок) в съответствие със следните разпоредби. Гаранцията важи само за дефекти на материала и фабрични дефекти. Гаранцията не се разпространява върху части, които са подложени на нормално износване и затова трябва да бъдат разглеждани като лесно износващи се части (например батерии), както и върху чупливи части, като напр. превключватели, акумулаторни батерии или части изработени от стъкло.

Претенции по тази гаранция са изключени, ако продуктът е бил използван неправилно или неправомерно, и не в рамките на предвиденото предназначение или предвидения обхват на употреба или не са спазени указанията в ръководството за обслужване, освен ако крайният клиент да докаже, че са налице дефекти на материала или грешки при обработката, които не се основават на някое от гореспоменатите обстоятелства. Претенции по тази гаранция могат да бъдат предявени само в рамките на гаранционния срок след представяне на оригиналната касова бележка. Затова моля, запазете оригиналната касова бележка.

Ако имате оплаквания, моля, обадете се на горещата линия за обслужване, посочена по-долу, или се свържете с нас по имейл. Вашите законови права, по-специално гаранционни искове срещу съответния продавач, не са ограничени от тази гаранция.

## Гаранция

Уважаеми клиенти, за този уред получавате 3 години гаранция от датата на покупката. В случай на несъответствие на продукта с договора за продажба Вие имате законно право да предявите рекламация пред продавача на продукта при условията и в сроковете, определени в глава трета, раздел II и III и глава четвърта от Закона за предоставяне на цифрово съдържание и цифрови услуги и за продажба на стоки (ЗПЦСЦУПС)\*.

Вашите права, произтичащи от посочените разпоредби, не се ограничават от нашата по-долу представена търговска гаранция, не са свързани с разходи за потребителите и независимо от нея продавачът на продукта отговаря за липсата на съответствие на потребителската стока с договора за продажба съгласно ЗПЦСЦУПС.

## Гаранционни условия

Гаранционният срок е 3 години от датата на получаване на стоката. Пазете добре оригиналната касова бележка. Този документ е необходим като доказателство за покупката. Ако в рамките на три години от датата на закупуване на този продукт се появи дефект на материала или производствен дефект, продуктът ще бъде безплатно ремонтиран или заменен. Гаранцията предполага в рамките на тригодишния гаранционен срок да се представят дефектния уред, касовата бележка (касовият бон), както и всички други документи, установяващи наличието на дефект и писмено да се обясни в какво се състои дефектът и кога е възникнал. Ако дефектът е покрит от нашата гаранция, Вие ще получите обратно ремонтирания или нов продукт. В случай на замяна на дефектна стока първоначалните гаранционен срок и гаранционни условия се запазват. В случай на ремонт на дефектна стока, срокът на ремонта се прибавя към гаранционния срок. За евентуално наличните и установени повреди и дефекти още при покупката трябва да се съобщи веднага след разопаковането. Евентуалните ремонти след изтичане на гаранционния срок са срещу заплащане.

Ремонтът или замяната на продукта не поражда нова гаранция.

## Обхват на гаранцията

Уредът е произведен грижливо според строгите изисквания за качество и добросъвестно изпитан преди доставка. Гаранцията важи за дефекти на материала или производствени дефекти. Гаранцията не обхваща консумативите, както и частите на продукта, които подлежат на нормално износване, поради което могат да бъдат разглеждани като бързо износващи се части (например филтри или приставки) или повредите на чупливи части (например прекъсвачи, батерии или такива произведени от стъкло). Гаранцията отпада, ако уредът е повреден поради неправилно използване или в резултат на неосъществяване на техническа поддръжка. За правилната употреба на продукта трябва точно да се спазват всички указания в упътването за експлоатация. Предназначение и действия, които не се препоръчват от упътването за експлоатация или за които то предупреждава, трябва задължително да се избягват. Продуктът е предназначен само за частна, а не за професионална употреба. При злоупотреба и неправилно третиране, употреба на сила и при интервенции, които не са извършени от клона на нашия оторизиран сервиз, гаранцията отпада.

## Процедура при гаранционен случай

За да се гарантира бърза обработка на Вашия случай, следвайте следните указания:

- За всички запитвания подгответе касовата бележка и идентификационния номер (IAN 419827\_2204) като доказателство за покупката.
- Вземете артикулния номер от фабричната табелка.
- При възникване на функционални или други дефекти първо се свържете по телефона или чрез имейл с долупосочения сервизен отдел. След това ще получите допълнителна информация за уреждането на Вашата рекламация.
- След съгласуване с нашия сервиз можете да изпратите дефектния продукт на посочения Ви адрес на сервиза безплатно за Вас, като приложите касовата бележка (касовия бон) и посочите писмено в какво се състои дефектът и кога е възникнал. За да се избегнат проблеми с приемането и допълнителни разходи, задължително използвайте само адреса, който Ви е посочен. Осигурете изпращането да не е като експресен товар или като друг специален товар. Изпратете уреда заедно с всички принадлежности, доставени при покупката, и осигурете достатъчно сигурна транспортна опаковка.

## Ремонтен сервиз /

### извънгаранционно обслужване

Ремонти извън гаранцията можете да възложите на клона на нашия сервиз срещу заплащане. Той с удоволствие ще Ви направи предварителна калкулация. Можем да обработваме само уреди, които са достатъчно опаковани и изпратени с платени транспортни разходи.

**Внимание:** Изпратете Вашия уред на клона на нашия сервиз почистен и с указание за дефекта.

Уредите, предмет на извънгаранционно обслужване, изпратени с неплатени транспортни разходи – с наложен платеж, като експресен или друг специален товар – не се приемат.

Ние ще извършим безплатно изхвърлянето на изпратените от Вас дефектни уреди.

## Сервизно обслужване

### България

Тел.: 00800 111 4920

Е-мейл: [deltasport@lidl.bg](mailto:deltasport@lidl.bg)

IAN 419827\_2204

### Вносител

Моля, обърнете внимание, че следващият адрес не е адрес на сервиза. Първо се свържете с горепосочения сервизен център.

ДЕЛТА-СПОРТ ХАНДЕЛСКОНТОР ГМБХ

Врагекамп 6

DE-22397 Хамбург

Германия

\* Като физическо лице – потребител, независимо от настоящата търговска гаранция, Вие се ползвате от правата на законовата гаранция, предоставена от Закона за предоставяне на цифрово съдържание и цифрови услуги и за продажбата на стоки /ЗПЦСЦУПС/. По-специално Вие имате право при несъответствие на стоката да бъде извършен ремонт или замяна по Ваш избор, освен ако това е невъзможно или е свързано с непропорционално големи разходи за продавача. Вие имате право на пропорционално намаляване на цената или на разваляне на договора при наличие на условията на чл. 33, ал. 3 от ЗПЦСЦУПС. Условията и сроковете на законовата гаранция са регламентирани в глава трета, раздел II и III и в глава четвърта на ЗПЦСЦУПС.

IAN: 419827\_2204

**BG** Сервизно обслужване България  
Тел.: 00800 111 4920  
Е-мейл: [deltasport@lidl.bg](mailto:deltasport@lidl.bg)

## Συγχαρητήρια!

Με την αγορά σας επιλέξατε ένα προϊόν υψηλής ποιότητας. Εξοικειωθείτε με το προϊόν, πριν το χρησιμοποιήσετε για πρώτη φορά.

 **Διαβάστε προσεκτικά τις οδηγίες συναρμολόγησης και τις προειδοποιήσεις ασφαλείας που ακολουθούν.**

Χρησιμοποιείτε το προϊόν μόνο σύμφωνα με τον τρόπο περιγραφής και για τα πεδία εφαρμογής που αναφέρονται. Φυλάξτε τις παρούσες οδηγίες συναρμολόγησης. Παραδώστε όλα τα συνοδευτικά έγγραφα όταν παραχωρείτε το προϊόν σε τρίτους.

## Παραδοτέος εξοπλισμός (Εικ. Α)

- 1 x παγκάκι κήπου, αποσυναρμολογημένο (Α-Ε)
- 1 x υλικό συναρμολόγησης (1-5)
- 1 x οδηγίες συναρμολόγησης

## Τεχνικά χαρακτηριστικά

 Μέγιστο φορτίο: 250 kg

 Ημερομηνία κατασκευής (Μήνας/Έτος): 11/2022

## Προβλεπόμενη χρήση

Το προϊόν είναι σχεδιασμένο για οικιακή χρήση, π.χ. σε μπαλκόνια, βεράντες ή κήπους. Το προϊόν δεν είναι σχεδιασμένο για επαγγελματική χρήση.

## Υποδείξεις ασφαλείας

### Κίνδυνος-θάνατος!

- Μην αφήνετε ποτέ τα παιδιά χωρίς επίβλεψη με το υλικό συσκευασίας. Υπάρχει κίνδυνος ασφυξίας.

### Κίνδυνος τραυματισμού!

- Πριν τη χρήση, βεβαιωθείτε ότι το προϊόν είναι καλά στερεωμένο!
- Τοποθετείτε το προϊόν επάνω σε επίπεδη βάση.
- Το προϊόν επιτρέπεται να χρησιμοποιείται μόνο υπό την επίβλεψη ενηλίκων και όχι ως παιχνίδι.
- Κατά την αναδίπλωση και δίπλωση του τραπέζιου προσέχετε τα δάχτυλά σας. Υπάρχει κίνδυνος τραυματισμού λόγω συνθλίψεων.
- Πριν από κάθε χρήση, ελέγχετε το προϊόν για πιθανές βλάβες ή φθορές. Το προϊόν επιτρέπεται να χρησιμοποιείται μόνο σε άριστη κατάσταση!
- Ελέγχετε τακτικά τη σταθερότητα των βιδωτών συνδέσεων! Το προϊόν επιτρέπεται να χρησιμοποιείται μόνο σε άριστη κατάσταση.
- Μη στέκεστε ποτέ επάνω στο προϊόν.
- Μη χρησιμοποιείτε το προϊόν κοντά σε ανοιχτές εστίες φωτιάς.

### Αποφυγή υλικών ζημιών!

- Ασφαλιζετε το προϊόν σε περίπτωση ακραίων καιρικών συνθηκών, όπως π.χ. δυνατού ανέμου. Αποθηκεύετε το προϊόν σε προστατευμένους χώρους.

## Συναρμολόγηση

- Συναρμολογήστε το προϊόν όπως φαίνεται στις εικόνες Β - Ε.
- Τοποθετήστε το προϊόν στο επίπεδο του εδάφους.

## Χρήση (Εικ. Γ)

- Για να ανοίξετε το τραπέζι, πιάστε στο άνοιγμα του τραπεζιού και τραβήξτε προς τα πάνω.  
**Υπόδειξη:** Βεβαιωθείτε ότι το τραπέζι κουμπώνει πλήρως στο στήριγμα του πάγκου.
- Για να διπλώσετε το τραπέζι, χαλαρώστε το στήριγμα και διπλώστε το τραπέζι προς τα κάτω.

## Καθαρισμός και συντήρηση

- Να θυμάστε ότι το ξύλο μπορεί να αλλάξει λόγω εναλλαγών της θερμοκρασίας, της υγρασίας του αέρα και άλλων επιδράσεων.
- Το ξύλο του προϊόντος είναι ένα φυσικό προϊόν και, συνεπώς, ενδέχεται να υπάρχουν μικρές αποκλίσεις ως προς το χρώμα και τη δομή.

**ΣΗΜΑΝΤΙΚΟ!** Μην καθαρίζετε ποτέ το προϊόν με ισχυρά καθαριστικά.

## Οδηγία περιποίησης

- Καθαρίζετε το προϊόν με μια μαλακή βούρτσα και ήπια σαπουνάδα.
- Μετά τον καθαρισμό, αφήστε το προϊόν να στεγνώσει καλά.
- Βάζετε στο προϊόν ειδικό λάδι συντήρησης ξύλου του εμπορίου. Η συντήρηση ενδέχεται να πρέπει να διεξάγεται πολλές φορές ανά σεζόν. Το ξύλο πρέπει να έχει στεγνώσει καλά για τη διαδικασία συντήρησης!
- Τηρείτε τις υποδείξεις του κατασκευαστή του επιλεγμένου λαδιού συντήρησης.

## Αποθήκευση

Για την όσο το δυνατόν μεγαλύτερη διάρκεια ζωής του προϊόντος, αποθηκεύετε το πάντοτε στεγνό και καθαρό σε αεριζόμενο χώρο, όταν δεν το χρησιμοποιείτε. Κατά την αποθήκευση σε εξωτερικό χώρο, το προϊόν πρέπει να καλύπτεται με μουσαμά. Βεβαιωθείτε ότι υπάρχει επαρκής κυκλοφορία αέρα και κρατήστε τον μουσαμά στεγνό.

## Υποδείξεις ως προς την απόρριψη

 Απορρίπτετε το προϊόν και τα υλικά συσκευασίας σύμφωνα με τις ισχύουσες τοπικές προδιαγραφές. Διατηρείτε τα υλικά συσκευασίας (όπως σακούλες μεμβράνης) μακριά από τα παιδιά. Για περαιτέρω πληροφορίες απόρριψης του χρησιμοποιημένου προϊόντος μπορείτε να ενημερώνεστε από την κοινότητα ή τη δημοτική διοίκηση. Απορρίπτετε το προϊόν και τη συσκευασία με φιλικό προς το περιβάλλον τρόπο.

 Ο κωδικός ανακύκλωσης χρησιμεύει στη σήμανση διαφόρων υλικών για την επαναχρησιμοποίηση στο κύκλωμα ανακύκλωσης. Ο κωδικός αποτελείται από ένα σύμβολο ανακύκλωσης για το κύκλωμα αξιοποίησης και έναν αριθμό, ο οποίος επισημαίνει το υλικό.

## Υποδείξεις σχετικά με την εγγύηση και τη διαδικασία σέρβις

Το προϊόν έχει κατασκευαστεί με μεγάλη προσοχή και υπό συνεχή έλεγχο. Η DELTA-SPORT HANDELSKONTOR GmbH παρέχει σε ιδιώτες τελικούς πελάτες τρία χρόνια εγγύηση για αυτό το προϊόν από την ημερομηνία αγοράς (διάκριση εγγυήσεως), σύμφωνα με τους ακόλουθους όρους. Η εγγύηση ισχύει μόνο για σφάλματα υλικών και επεξεργασίας. Η εγγύηση δεν περιλαμβάνει εξαρτήματα, τα οποία υπόκεινται σε φυσιολογική φθορά και, συνεπώς, θεωρούνται φθειρόμενα εξαρτήματα (π.χ. μπαταρίες), ούτε και εύθραυστα εξαρτήματα, π.χ. διακόπτες, συσσωρευτές ή εξαρτήματα κατασκευασμένα από γυαλί.

Αξιώσεις από αυτή την εγγύηση αποκλείονται, σε περίπτωση που το προϊόν χρησιμοποιήθηκε εσφαλμένα ή καταχρηστικά ή δεν χρησιμοποιήθηκε στα πλαίσια των προβλεπόμενων όρων ή του προβλεπόμενου εύρους χρήσης ή δεν έχουν τηρηθεί προδιαγραφές των οδηγιών χρήσης, εκτός και εάν ο τελικός πελάτης αποδείξει ότι υφίσταται σφάλμα υλικού ή επεξεργασίας, το οποίο δεν οφείλεται σε μια από τις ως άνω καταστάσεις.

Οι αξιώσεις εγγυήσεως ισχύουν μόνο εντός του χρόνου εγγυήσεως και με την υποβολή της γνήσιας απόδειξης αγοράς. Παρακαλείσθε, λοιπόν, όπως φυλάξετε τη γνήσια απόδειξη αγοράς.

Σε περίπτωση παραπόνων, απευθυνθείτε αρχικά στην κάτωθι ανοιχτή γραμμή τηλεφωνικής εξυπηρέτησης ή επικοινωνήστε μαζί μας μέσω email. Εάν υφίσταται θέμα εγγυήσεως, θα επισκευάσουμε ή θα αντικαταστήσουμε δωρεάν το προϊόν ή θα επιστρέψουμε το ποσό αγοράς - σύμφωνα με την κρίση μας. Λοιπά δικαιώματα εκ της εγγυήσεως δεν υφίστανται.

Τα νόμιμα δικαιώματά σας, ειδικά οι αξιώσεις εγγυήσεως έναντι του εκάστοτε πωλητή, δεν περιορίζονται λόγω της παρούσας εγγύησης.

Με την αντικατάσταση της συσκευής, σύμφωνα με το ΝΟΜΟ 2251/1994, ξεκινάει εκ νέου η περίοδος της εγγύησης. Μετά την λήξη της εγγύησης προκύπτουσες επισκευές είναι με κόστος.

IAN: 419827\_2204

 Σέρβις Ελλάδα

Tel.: 00800 490826606

E-Mail: [deltasport@lidl.gr](mailto:deltasport@lidl.gr)



**DELTA-SPORT HANDELSKONTOR GMBH**

Wragekamp 6 • DE-22397 Hamburg  
GERMANY

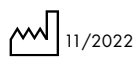

Delta-Sport-Nr.: AR-11780

---

IAN 419827\_2204

