

OWIM GmbH & Co. KG

Stiftsbergstraße 1
74167 Neckarsulm
GERMANY

Model-Nr.: HG09859

Version: 01/2024

IAN 462421_2307

DE



HAND-DAMPFREINIGER SDR 1050 D1

DE AT CH

HAND-DAMPFREINIGER

Bedienungs- und Sicherheitshinweise

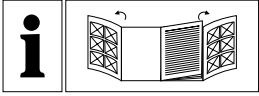

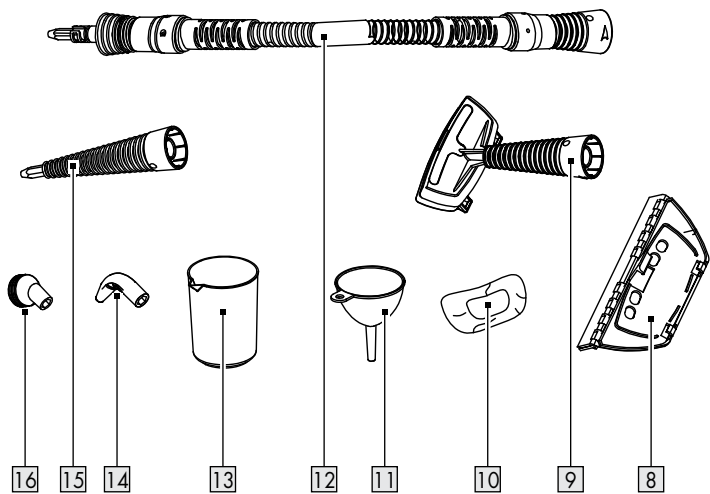
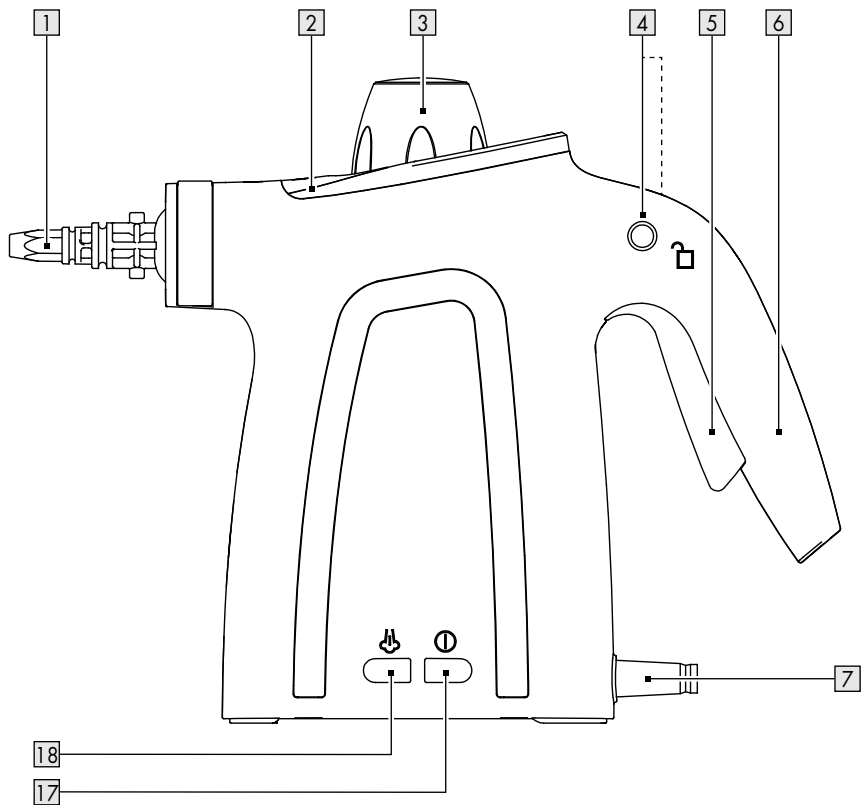
A

B

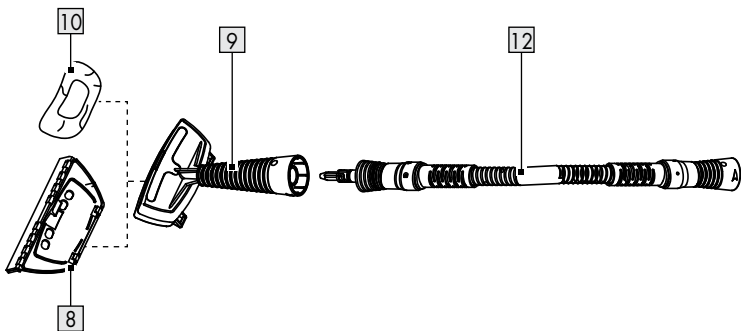
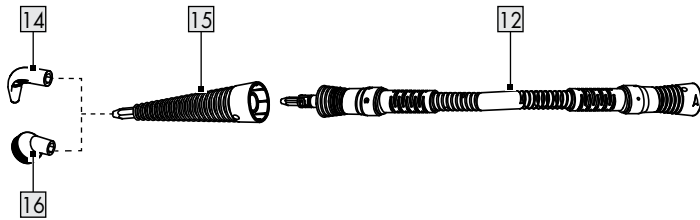
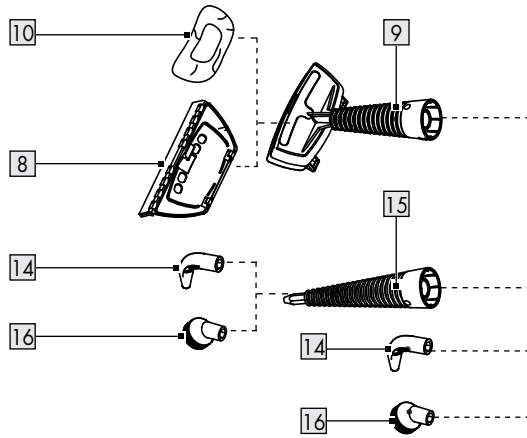

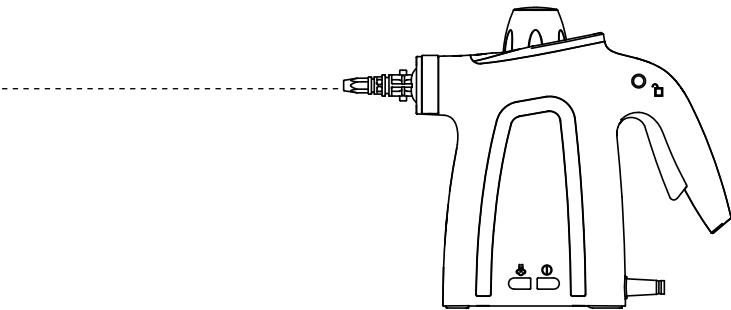
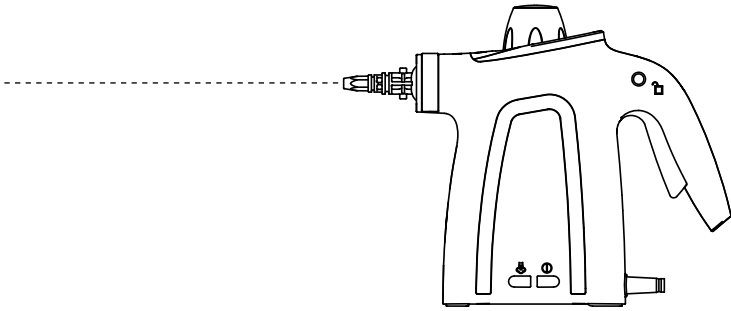
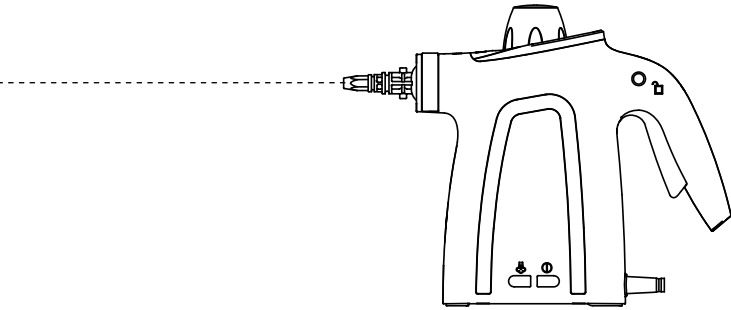















Verwendete Warnhinweise und Symbole	Seite	6
Einleitung	Seite	7
Bestimmungsgemäße Verwendung	Seite	7
Lieferumfang	Seite	8
Teilebeschreibung	Seite	8
Technische Daten	Seite	8
Sicherheitshinweise	Seite	8
Vor der ersten Verwendung	Seite	12
Zubehör und Anwendungsbereiche	Seite	12
Montage	Seite	13
Bedienung	Seite	13
Wassertank befüllen	Seite	13
Ein-/Ausschalten	Seite	13
Kindersicherung	Seite	14
Dampfreinigung	Seite	14
Reinigung und Pflege	Seite	14
Haupteinheit reinigen	Seite	14
Zubehör reinigen	Seite	14
Kalkablagerungen entfernen	Seite	15
Lagerung	Seite	15
Entsorgung	Seite	15
Garantie	Seite	16
Abwicklung im Garantiefall	Seite	17
Service	Seite	17

Verwendete Warnhinweise und Symbole

In dieser Bedienungsanleitung und auf der Verpackung werden die folgenden Warnhinweise verwendet:

 <p>GEFAHR! Dieses Symbol mit dem Signalwort „Gefahr“ bezeichnet eine Gefährdung mit einem hohen Risikograd, die, wenn sie nicht vermieden wird, eine schwere Verletzung oder den Tod zur Folge hat.</p>	 Wechselstrom/-spannung
	Hz Hertz (Netzfrequenz)
	W Watt
 <p>WARNUNG! Dieses Symbol mit dem Signalwort „Warnung“ bezeichnet eine Gefährdung mit einem mittleren Risikograd, die, wenn sie nicht vermieden wird, eine schwere Verletzung oder den Tod zur Folge haben kann.</p>	IPX4 Geschützt gegen Spritzwasser aus allen Richtungen
	 HINWEIS: Dieses Symbol mit dem Signalwort „Hinweis“ bietet weitere nützliche Informationen.
 <p>VORSICHT! Dieses Symbol mit dem Signalwort „Vorsicht“ bezeichnet eine Gefährdung mit einem niedrigen Risikograd, die, wenn sie nicht vermieden wird, eine geringe oder mäßige Verletzung zur Folge haben kann.</p>	 Verwenden Sie das Produkt nur in trockenen Innenräumen.
	 Gefahr – Risiko eines Stromschlags!
 WARNUNG: Verbrühungsgefahr! Austretender Dampf!	 VORSICHT: Heiße Oberfläche!
 Waschen 60 °C	 Symbol für Schutzterde
 Nicht im Trommelrockner trocknen	 Bleichen nicht erlaubt
 Nicht chemisch reinigen	 Nicht bügeln
 Sicherheitshinweise  Gebrauchsanweisungen	 Das CE-Zeichen bestätigt Konformität mit den für das Produkt zutreffenden EU-Richtlinien.

HAND-DAMPFREINIGER

● Einleitung

Wir beglückwünschen Sie zum Kauf Ihres neuen Produkts. Sie haben sich damit für ein hochwertiges Produkt entschieden. Die Bedienungsanleitung ist Teil dieses Produkts. Sie enthält wichtige Hinweise für Sicherheit, Gebrauch und Entsorgung. Machen Sie sich vor der Benutzung des Produkts mit allen Bedien- und Sicherheitshinweisen vertraut. Benutzen Sie das Produkt nur wie beschrieben und für die angegebenen Einsatzbereiche. Händigen Sie alle Unterlagen bei Weitergabe des Produkts an Dritte mit aus.

● Bestimmungsgemäße Verwendung

Dieses Produkt ist ausschließlich zur Reinigung von Oberflächen in Innenbereichen vorgesehen, die einer langen Behandlung durch heißen Dampf standhalten.

- **Geeignet für:** Fliesen, Arbeitsflächen, Kacheln, Spiegel, Fenster, Jalousien, WCs, Armaturen, Vorhänge, Polstermöbel, Kleidungsstücke, Autositze.
- **Nicht geeignet für:** Leder, polierte Möbel, gewachste Fußböden, synthetische Materialien, Samt und andere empfindliche, nicht dampfbeständige Materialien. Die Verwendung an gewachsenen oder einigen ungewachsenen Fußböden kann zu einer Reduzierung des Glanzes führen.
- **Vor der Verwendung:** Wir empfehlen, einen Materialtest an einer unauffälligen Stelle der zu behandelnden Oberfläche vorzunehmen.
- **Für beste Reinigungsergebnisse:** Beachten Sie die Pflegehinweise des jeweiligen Herstellers (sofern vorhanden).
- Verwenden Sie das Produkt nicht für andere Zwecke.

Das Produkt ist ausschließlich für die Nutzung in privaten Haushalten und nicht für gewerbliche Zwecke vorgesehen.

Der Hersteller übernimmt keine Haftung für Schäden aufgrund unsachgemäßer Verwendung.

Vor der Verwendung: Führen Sie einen Test an einer unauffälligen Stelle durch. Dadurch können Sie prüfen, ob das Material für die Dampfreinigung geeignet ist. Beispiele:

- Gestrichenes/lackiertes Holz oder Leder können durch Dampf ausbleichen.
- Unbehandeltes Holz kann aufgrund des Dampfes aufquellen.
- Schutzwachs-Beschichtungen können vom Dampf aufgelöst werden.
- Kunststoffe können durch Dampf matt werden.
- Weiche Kunststoffe können sich verformen, wenn sie Dampf ausgesetzt sind.
- Kalte Glas- oder Spiegelflächen können zerbrechen, wenn sie mit heißem Dampf besprüht werden.
- Acryl, Samt und Seide reagieren empfindlich auf heißen Dampf.
- Wenn Sie Fenster reinigen möchten, sollten Sie diese zunächst vorwärmen: Wenden Sie den Dampf aus größerer Entfernung über große Flächen an. Reduzieren Sie dann schrittweise die Entfernung.

● Lieferumfang

Überprüfen Sie nach dem Auspacken des Produkts, ob die Lieferung vollständig ist und alle Teile in ordnungsgemäßem Zustand sind.
Entfernen Sie vor der Verwendung sämtliche Verpackungsmaterialien.

- 1 Hand-Dampfreiniger
- 1 Verlängerungsschlauch
- 1 Verlängerungsdüse
- 1 Polsterdüse
- 1 Winkeldüse
- 1 Rundbürste
- 1 Fensterabzieher
- 1 Trichter
- 1 Stoffüberzug
- 1 Messbecher
- 1 Bedienungsanleitung

● Teilebeschreibung

Falten Sie vor dem Lesen die Ausklappseite mit den Zeichnungen aus. Machen Sie sich mit allen Funktionen des Produkts vertraut.

- 1 Dampfauslass
- 2 Wassereinlass und Wassertank
- 3 Sicherheitsventil
- 4 Kindersicherung
- 5 Dampfauslöser
- 6 Griff
- 7 Anschlussleitung mit Netzstecker
- 8 Fensterabzieher
- 9 Polsterdüse
- 10 Stoffüberzug
- 11 Trichter
- 12 Verlängerungsschlauch
- 13 Messbecher
- 14 Winkeldüse
- 15 Verlängerungsdüse
- 16 Rundbürste
- 17 Kontrollleuchte „Power“ (rot)
- 18 Dampf-Kontrollleuchte (grün)

● Technische Daten

Nennspannung,	
Nennfrequenz:	220–240 V~, 50/60 Hz
Leistungsaufnahme:	900–1050 W
Wassertank-Kapazität:	350 ml (250 ml Füll-Kapazität)
Messbecher-Kapazität:	250 ml Füll-Kapazität
Schutzklasse:	I
IP-Schutzart:	IPX4 (spritzwasserfest)



Sicherheitshinweise

MACHEN SIE SICH VOR DER BENUTZUNG DES PRODUKTS MIT ALLEN SICHERHEITS- UND BEDIENHINWEISEN VERTRAUT! WENN SIE DIESES PRODUKT AN ANDERE WEITERGEBEN, GEBEN SIE AUCH ALLE DOKUMENTE WEITER!

Im Falle von Schäden aufgrund der Nichteinhaltung dieser Bedienungsanleitung erlischt Ihr Garantieanspruch! Für Folgeschäden wird keine Haftung übernommen!

Im Falle von Sach- oder Personenschäden aufgrund einer unsachgemäßen Benutzung oder Nichteinhaltung der Sicherheitshinweise wird keine Haftung übernommen!

Kinder und Personen mit Einschränkungen

⚠️ WARNUNG! LEBENS-GEFAHR UND UNFALL-GEFAHR FÜR SÄUGLINGE UND KINDER!

Lassen Sie Kinder nicht mit dem Verpackungsmaterial unbeaufsichtigt.

Das Verpackungsmaterial stellt eine Erstickungsgefahr dar.

Kinder unterschätzen die damit verbundenen Gefahren häufig.

Halten Sie Kinder stets von Verpackungsmaterialien fern.

- Dieses Produkt kann von Personen mit eingeschränkten körperlichen, sensorischen oder geistigen Fähigkeiten oder fehlender Erfahrung und fehlendem Wissen verwendet werden, sofern diese beaufsichtigt werden oder zur sicheren Verwendung des Produkts angewiesen wurden und die damit verbundenen Risiken verstehen.

- Kinder dürfen nicht mit dem Produkt spielen.
- Reinigung und Benutzerwartung dürfen nicht von Kindern ohne Beaufsichtigung durchgeführt werden.
- Halten Sie das Produkt und die Anschlussleitung außerhalb der Reichweite von Kindern, wenn es eingeschaltet ist oder abkühlt.

Bestimmungsgemäßer Gebrauch

- ⚠️ **WARNUNG!** Eine unsachgemäße Verwendung kann zu Verletzungen führen. Verwenden Sie das Produkt ausschließlich dieser Anleitung entsprechend.
- ⚠️ Versuchen Sie nicht, das Produkt in irgendeiner Weise zu verändern.

Elektrische Sicherheit

⚠ **GEFAHR! Stromschlag-**

gefahr! Versuchen Sie niemals, das Produkt selbst zu reparieren. Im Fall einer Fehlfunktion dürfen Reparaturen ausschließlich von qualifiziertem Personal durchgeführt werden.

⚠ **WARNUNG! Stromschlag-**

gefahr! Tauchen Sie die elektrischen Teile des Produkts nicht in Wasser oder andere Flüssigkeiten ein. Halten Sie das Produkt niemals unter fließendes Wasser.

⚠ **WARNUNG! Stromschlag-**

gefahr! Verwenden Sie kein beschädigtes Produkt. Trennen Sie das Produkt vom Stromnetz und wenden Sie sich an Ihren Händler, wenn es beschädigt ist.

⚠ **WARNUNG! Verletzungs-**

gefahr! Schalten Sie das Produkt aus und trennen Sie es vom Stromnetz, bevor Sie es reinigen oder wenn es nicht mehr verwendet wird.

- Das Produkt darf nicht verwendet werden, wenn es fallen gelassen wurde, wenn es sichtbare Schäden aufweist oder wenn es undicht ist.
- Bevor Sie das Produkt mit dem Stromnetz verbinden, überprüfen Sie, ob Spannung und Netzfrequenz den am Typenschild des Produkts angegebenen Details zur Stromversorgung entsprechen.
- Überprüfen Sie den Netzstecker und die Anschlussleitung regelmäßig auf Schäden. Wenn die Anschlussleitung beschädigt ist, muss sie durch den Hersteller, seinen Kundendienst oder eine ähnlich qualifizierte Person ersetzt werden, um Gefährdungen zu vermeiden.
- Schützen Sie die Anschlussleitung vor Beschädigungen. Lassen Sie sie nicht über scharfe Kanten hängen und quetschen oder biegen Sie sie nicht. Halten Sie die Anschlussleitung von heißen Oberflächen und offenen Flammen fern.

Achten Sie darauf, dass niemand versehentlich daran ziehen oder darüber stolpern kann.

- Lassen Sie das Produkt nicht unbeaufsichtigt, wenn es an das Stromnetz angeschlossen ist.
- Flüssigkeit oder Dampf dürfen nicht auf Geräte gerichtet werden, die elektrische Teile enthalten, wie etwa in den Innenbereich von Öfen.
- Die Füllöffnung darf während der Verwendung nicht geöffnet werden.

Verbrennungsgefahr

⚠ GEFAHR! Verbrennungs-

gefahr! Berühren Sie keine heißen Oberflächen und achten Sie auf austretenden Dampf. Halten Sie das Produkt ausschließlich am Griff fest.

- Der Dampf ist sehr heiß. Halten Sie Ihre Hände niemals vor die Dampfdüse.

Bedienung

- Verwenden Sie das Produkt nur in trockenen Innenräumen.
- Der Netzstecker muss vom Stromnetz getrennt werden, bevor der Wassertank mit Wasser befüllt wird.

- Die Verwendung von Verlängerungsleitungen wird nicht empfohlen. Falls der Einsatz einer Verlängerungsleitung erforderlich sein sollte, muss sie für einen Stromfluss von mindestens 10 A vorgesehen sein. Verlegen Sie Leitungen so, dass niemand darüber stolpern und nichts beschädigt werden kann.
- Nehmen Sie das Produkt nicht mit feuchten Händen, oder auf nassem Boden stehend in Betrieb. Fassen Sie den Netzstecker nie mit nassen oder feuchten Händen an.
- Verwenden Sie ausschließlich Zubehör, das vom Hersteller empfohlen wurde.
- Nehmen Sie das Produkt nicht mit leerem Wassertank in Betrieb.
- Richten Sie den Dampf niemals auf Personen oder Tiere. Heißer Dampf kann schwere Verletzungen verursachen!
- Füllen Sie keine Reinigungs- lösungen, parfümierte Duftstoffe, Öle oder andere Chemikalien in den Wassertank, da diese das Produkt beschädigen können.

- Es sind keine Maßnahmen seitens der Anwender erforderlich, um das Produkt auf 50 oder 60 Hz einzustellen. Das Produkt stellt sich automatisch auf 50 bzw. auf 60 Hz ein.

Reinigung und Aufbewahrung

- Aktivieren Sie immer die Kindersicherung **[4]**, bevor Sie das Gerät vom Stromnetz trennen.
- Ziehen Sie den Netzstecker nicht an der Anschlussleitung aus der Steckdose. Wickeln Sie die Anschlussleitung nicht um das Produkt.
- Schützen Sie das Produkt, ihre Anschlussleitung und seinen Netzstecker vor Staub, direkter Sonneneinstrahlung, Tropf- und Spritzwasser.
- Bewahren Sie das Produkt an einem kühlen, trockenen Ort auf, geschützt vor Feuchtigkeit und außerhalb der Reichweite von Kindern.
- Schützen Sie das Produkt vor Hitze. Positionieren Sie das Produkt nicht in der Nähe von offenen Flammen oder Wärmequellen wie Öfen oder Heizgeräten.

● Vor der ersten Verwendung

- Entfernen Sie das gesamte Verpackungsmaterial. Überprüfen Sie, ob alle Teile vollständig sind.

● Zubehör und Anwendungsbereiche

Zubehörteil	Funktion
Fenster-abzieher	[8] Fenster, Spiegel und andere glatte Oberflächen reinigen. Bewegen Sie den Fenster-abzieher von oben nach unten.
Polsterdüse	[9] Dampf über eine breitere Fläche verteilen (für eine sanftere Reinigung).
Stoffüberzug	[10] Überschüssige Feuchtigkeit absorbieren. Der Stoffüberzug hilft auch, Wasserspritzer zu vermeiden. Dies ermöglicht eine effektive Dampfreinigung von Stoffen und Polstermöbeln.
Verlängerungs-schlauch	[12] Nützlich für schwer erreichbare Stellen.
Winkeldüse	[14] Zur präzisen Reinigung von Gegenständen mit schwer erreichbaren Stellen (Armaturen, Waschbecken usw.)
Verlängerungs-düse	[15] Nützlich für schwer erreichbare Stellen.
Rundbürste	[16] Zum Abbürsten besonders hartnäckiger Flecken. Geeignet für Keramikfliesen, Zementflächen und ähnliche Oberflächen.

● Montage

(Abb. B)

Zubehörteil	Montage
Fensterabzieher	8 ■ Führen Sie die Haken (Rückseite des Fensterabziehers 8) in die Schlitzlöcher der Polsterdüse 9 ein. ■ Drücken Sie den Fensterabzieher 8 bis zum Einrasten gegen die Polsterdüse 9 .
Stoffüberzug	10 ■ An der Polsterdüse 9 befestigen.
Polsterdüse	9 ■ Befestigen Sie den Einlass am Dampfauslass 1
Verlängerungsschlauch	12 ■ Befestigen Sie den Einlass des Verlängerungsschlauchs 12 .
Verlängerungsdüse	15 ■ Drehen Sie die Düse im Uhrzeigersinn, bis sie fest sitzt.
Winkeldüse	14 ■ Befestigen Sie den Einlass am Dampfauslass 1
Rundbürste	16 ■ Befestigen Sie den Einlass des Produkts, des Verlängerungsschlauchs 12 oder der Verlängerungsdüse 15 .

■ Nehmen Sie die Zubehörteile in umgekehrter Reihenfolge wieder ab.

① **HINWEIS:** Fensterabzieher **8** abnehmen:
Lösen Sie zunächst die Klemme.

● Bedienung

● Wassertank befüllen

⚠ **GEFAHR! Stromschlaggefahr!** Bevor Sie den Wassertank **2** befüllen: Ziehen Sie den Netzstecker **7** aus der Steckdose.

⚠ **VORSICHT!** Befüllen Sie den Wassertank **2** mit Leitungswasser oder destilliertem Wasser ohne Zusätze.

Falls Ihr Leitungswasser hart sein sollte:
Verwenden Sie destilliertes Wasser.

Falls Ihr Leitungswasser mäßig hart sein sollte: Mischen Sie destilliertes Wasser mit Leitungswasser (im Verhältnis 1:1).

① HINWEISE:

- Solange sich Dampf und Druck im Wassertank **2** befindet, können Sie das Sicherheitsventil **3** nicht öffnen. Wassertank öffnen:
 - Lassen Sie den Dampf ab oder
 - warten Sie, bis das Produkt abgekühlt ist.
- Überschreiten Sie nicht die maximale Füllkapazität des Wassertanks **2** von 250 ml.
- Öffnen Sie langsam das Sicherheitsventil **3**. Warten Sie vor dem vollständigen Öffnen einige Sekunden, bis kein Dampf mehr zischt.
- Verwenden Sie den Messbecher **13** und den Trichter **11**, um den Wassertank **2** über den Wassereinlass **2** zu befüllen.
- Schließen Sie das Sicherheitsventil **3**.

● Ein-/Ausschalten

- Schließen Sie den Netzstecker **7** an einer geeigneten Steckdose an.
- Die Kontrollleuchte „Power“ **17** leuchtet. Das Produkt beginnt sofort, Dampf zu erzeugen.
- Das Produkt ist einsatzbereit, wenn die Dampfkontrollleuchte **18** leuchtet.
- Produkt ausschalten: Trennen Sie das Produkt von der Steckdose.

❶ HINWEISE:

- Das Produkt benötigt etwa 3 Minuten zum Aufwärmen.
- Das Produkt muss vom Stromnetz getrennt werden:
 - nach der Verwendung,
 - vor der Reinigung und
 - vor der Wartung.

● Kindersicherung

(Abb. A)

Das Produkt ist mit einer Kindersicherung **4** ausgestattet:

Kindersicherung

Aktivieren
(Position: )

- Drücken Sie das Symbol  der Kindersicherung **4** ganz ein.
- Der Dampfauslöser **5** kann nun nicht mehr eingedrückt werden.

Deaktivieren
(Position: )

- Drücken Sie das Symbol  der Kindersicherung **4** ganz ein.
- Der Dampfauslöser **5** kann nun wieder verwendet werden.

● Dampfreinigung

- ⚠ **WARNUNG!** Das Produkt muss sich in einer aufrechten Position befinden, wenn es
 - in Verwendung ist,
 - unter Druck steht oder
 - mit Wasser befüllt wird.

- Halten Sie die Produkt am Griff **6**.

❶ HINWEISE:

- Dampfausgabe kontrollieren: Drücken Sie gleichmäßig auf den Dampfauslöser **5**.
- Unterbrechen Sie die Dampfreinigung, wenn die Dampf-Kontrollleuchte **18** erlischt. Warten Sie, bis die Dampf-Kontrollleuchte wieder leuchtet. Fahren Sie erst dann fort.
- Wenn kein Dampf abgegeben wird, obwohl die Dampf-Kontrollleuchte **18** leuchtet: Ziehen Sie den Netzstecker **7** aus der Steckdose. Befüllen Sie den Wassertank **2** erneut.

● Reinigung und Pflege

● Haupteinheit reinigen

⚠ **GEFAHR! Stromschlaggefahr!** Vor der Reinigung/Wartung: Ziehen Sie den Netzstecker **7** aus der Steckdose.

⚠ **WARNUNG!** Tauchen Sie die elektrischen Teile des Produkts nicht in Wasser oder andere Flüssigkeiten. Halten Sie das Produkt niemals unter fließendes Wasser.

- Wischen Sie das Produkt mit einem leicht angefeuchteten Tuch ab.
- Lassen Sie kein Wasser oder andere Flüssigkeiten in das Innere des Produkts gelangen.
- Verwenden Sie keine scheuernden, aggressiven Reinigungsmittel oder harte Bürsten, um das Produkt zu reinigen.
- Nach der Reinigung: Lassen Sie alle Teile vollständig trocknen.

● Zubehör reinigen

- Reinigen Sie die Zubehöreile in warmem Seifenwasser.
- Nach der Reinigung: Lassen Sie alle Zubehöreile vollständig trocknen.

Stoffüberzug 10 reinigen



- Der Stoffüberzug 10 kann bei einer Wassertemperatur von bis zu 60 °C gewaschen werden.
- Nach der Reinigung: Lassen Sie den Stoffüberzug 10 vollständig trocknen.

● Kalkablagerungen entfernen

Wenn sich die Dampfstärke drastisch reduziert, ist es eventuell notwendig, Kalkablagerungen aus dem Wassertank 2/von Zubehörteilen zu entfernen:

Wassertank 2:

- Ziehen Sie den Netzstecker 7 aus der Steckdose.
- Befüllen Sie den Wassertank 2 mit einer Mischung aus Leitungswasser und Essig (im Verhältnis 2:1).
- Warten Sie 24 Stunden lang.
- Leeren Sie die Mischung in ein Waschbecken.
- Spülen Sie den Wassertank 2 mit frischem Wasser (siehe „Wassertank befüllen“).

Zubehör:

- Ziehen Sie den Netzstecker 7 aus der Steckdose.
- Befüllen Sie den Wassertank 2 mit einer Mischung aus Leitungswasser und Essig (im Verhältnis 2:1).
- Setzen Sie das Zubehörteil auf, von dem Sie Kalkablagerungen entfernen wollen.
- Sichern Sie die Position des Produkts, um sicherzustellen, dass der Dampf nicht auf umliegende Gegenstände und Oberflächen gerichtet ist.
- Schalten Sie das Produkt ein. Lassen Sie das Produkt in Betrieb, bis die Mischung vollständig verbraucht ist.

● Lagerung

- Lagern Sie das Produkt in der Originalverpackung, wenn es nicht verwendet wird.
- Bewahren Sie das Produkt an einem trockenen Ort außerhalb der Reichweite von Kindern auf.
- Lagern Sie das Produkt ausschließlich mit einem entleerten Wassertank 2.

● Entsorgung

Die Verpackung besteht aus umweltfreundlichen Materialien, die Sie über die örtlichen Recyclingstellen entsorgen können.



Beachten Sie die Kennzeichnung der Verpackungsmaterialien bei der Abfalltrennung, diese sind gekennzeichnet mit Abkürzungen (a) und Nummern (b) mit folgender Bedeutung: 1-7: Kunststoffe / 20-22: Papier und Pappe / 80-98: Verbundstoffe.



Möglichkeiten zur Entsorgung des ausgedienten Produkts erfahren Sie bei Ihrer Gemeinde- oder Stadtverwaltung.



Gerät entsorgen

Das Symbol der durchgestrichenen Mülltonne bedeutet, dass dieses Gerät am Ende der Nutzungszeit nicht über den Hausaltmüll entsorgt werden darf. Das Gerät ist bei eingerichteten Sammelstellen, Wertstoffhöfen oder Entsorgungsbetrieben abzugeben. Zudem sind Vertrieber von Elektro- und Elektronikgeräten sowie Vertrieber von Lebensmitteln zur Rücknahme verpflichtet. LIDL bietet Ihnen Rückgabemöglichkeiten direkt in den Filialen und Märkten an. Rückgabe und Entsorgung sind für Sie kostenfrei. Beim Kauf eines Neugerätes haben Sie das Recht, ein entsprechendes Altgerät unentgeltlich zurückzugeben. Zusätzlich haben Sie die Möglichkeit, unabhängig vom Kauf eines Neugerätes, unentgeltlich (bis zu drei) Altgeräte abzugeben, die in keiner Abmessung größer als 25 cm sind. Bitte löschen Sie vor der Rückgabe alle personenbezogenen Daten. Bitte entnehmen Sie vor der Rückgabe Batterien oder Akkumulatoren, die nicht vom Altgerät umschlossen sind, sowie Lampen, die zerstörungsfrei entnommen werden können und führen diese einer separaten Sammlung zu.

● Garantie

Das Produkt wurde nach strengen Qualitätsrichtlinien hergestellt und vor der Auslieferung sorgfältig geprüft. Im Falle von Material- oder Herstellungsfehlern haben Sie gegenüber dem Verkäufer des Produkts gesetzliche Rechte. Ihre gesetzlichen Rechte werden in keiner Weise durch unsere unten aufgeführte Garantie eingeschränkt.

Die Garantie für dieses Produkt beträgt 3 Jahre ab Kaufdatum. Die Garantiezeit beginnt mit dem Kaufdatum. Bewahren Sie den Originalkaufbeleg an einem sicheren Ort auf, da dieses Dokument als Nachweis des Kaufs erforderlich ist.

Alle Schäden oder Mängel, die bereits zum Zeitpunkt des Kaufs vorhanden sind, müssen unverzüglich nach dem Auspacken des Produkts gemeldet werden.

Sollte das Produkt innerhalb von 3 Jahren ab Kaufdatum einen Material- oder Herstellungsfehler aufweisen, werden wir es – nach unserer Wahl – kostenlos für Sie reparieren oder ersetzen. Die Garantiezeit verlängert sich durch einen stattgegebenen Gewährleistungsanspruch nicht. Dies gilt auch für ersetzte und reparierte Teile.

Diese Garantie erlischt, wenn das Produkt beschädigt oder unsachgemäß verwendet oder gewartet wurde.

Die Garantie deckt Material- und Herstellungsfehler ab. Diese Garantie erstreckt sich weder auf Produktteile, die normalem Verschleiß unterliegen, und somit als Verschleißteile gelten (z. B. Batterien, Akkus, Schläuche, Farbpatronen), noch auf Schäden an zerbrechlichen Teilen, z. B. Schalter oder Teile aus Glas.

● Abwicklung im Garantiefall

Um eine schnelle Bearbeitung Ihres Anspruchs zu gewährleisten, beachten Sie die folgenden Hinweise:

Halten Sie den Originalkaufbeleg und die Artikelnummer (IAN 462421_2307) als Nachweis für den Kauf bereit.

Sie finden die Artikelnummer auf dem Typenschild, einer Gravur auf dem Produkt, der Startseite der Bedienungsanleitung (unten links) oder als Aufkleber auf der Rück- oder Unterseite des Produkts.

Sollten Funktionsfehler oder sonstige Mängel auftreten, wenden Sie sich zunächst telefonisch oder per E-Mail an die unten aufgeführte Serviceabteilung.

Sobald das Produkt als defekt erfasst wurde, können Sie es kostenlos an die Ihnen mitgeteilte Service-Anschrift zurücksenden. Stellen Sie sicher, dass Sie den Originalkaufbeleg (Kassenbon) sowie eine kurze, schriftliche Beschreibung beilegen, in der die Einzelheiten des Defekts und der Zeitpunkt des Auftretens dargelegt sind.

● Service

DE **Service Deutschland**

Tel.: 0800 5435 111

E-Mail: owim@lidl.de

AT **Service Österreich**

Tel.: 0800 292726

E-Mail: owim@lidl.at

CH **Service Schweiz**

Tel.: 0800562153

E-Mail: owim@lidl.ch

CE IPX4