



Waschsauger / Carpet Cleaner / Aspirateur injecteur/ extracteur PPWS 10 A2

(DE) (AT) (BE)

Waschsauger

Originalbetriebsanleitung

(BE)

Aspirateur injecteur/extracteur

Traduction de la notice originale

(ES)

Lava-aspirador

Traducción del manual original

(PT)

Aspirador de lavagem

Tradução do manual original

(GB) (MT)

Carpet Cleaner

Translation of the original instructions

(NL) (BE)

Nat- en droogzuiger

Vertaling van de oorspronkelijke
gebruiksaanwijzing

(IT) (MT)

Aspirapolvere lavapavimenti

Traduzione delle istruzioni originali



DE AT BE

Klappen Sie vor dem Lesen die Seite mit den Abbildungen aus und machen Sie sich anschließend mit allen Funktionen des Gerätes vertraut.

GB MT

Before reading, unfold the page containing the illustrations and familiarise yourself with all functions of the device.

BE

Avant de lire le mode d'emploi, ouvrez la page contenant les illustrations et familiarisez-vous ensuite avec toutes les fonctions de l'appareil.

NL BE

Vouw vóór het lezen de pagina met de afbeeldingen open en maak u vertrouwd met alle functies van het apparaat.

ES

Antes de empezar a leer abra la página que contiene las imágenes y, en seguida, familiarícese con todas las funciones del dispositivo.

IT MT

Prima di leggere aprire la pagina con le immagini e prendere confidenza con le diverse funzioni dell'apparecchio.

PT

Antes de começar a ler abra na página com as imagens e, de seguida, familiarize-se com todas as funções do aparelho.

DE/AT/BE	Originalbetriebsanleitung	Seite	4
GB/MT	Translation of the original instructions	Page	17
BE	Traduction de la notice originale	Page	29
NL/BE	Vertaling van de oorspronkelijke gebruiksaanwijzing	Pagina	43
ES	Traducción del manual original	Página	56
IT/MT	Traduzione delle istruzioni originali	Pagina	69
PT	Tradução do manual original	Página	82

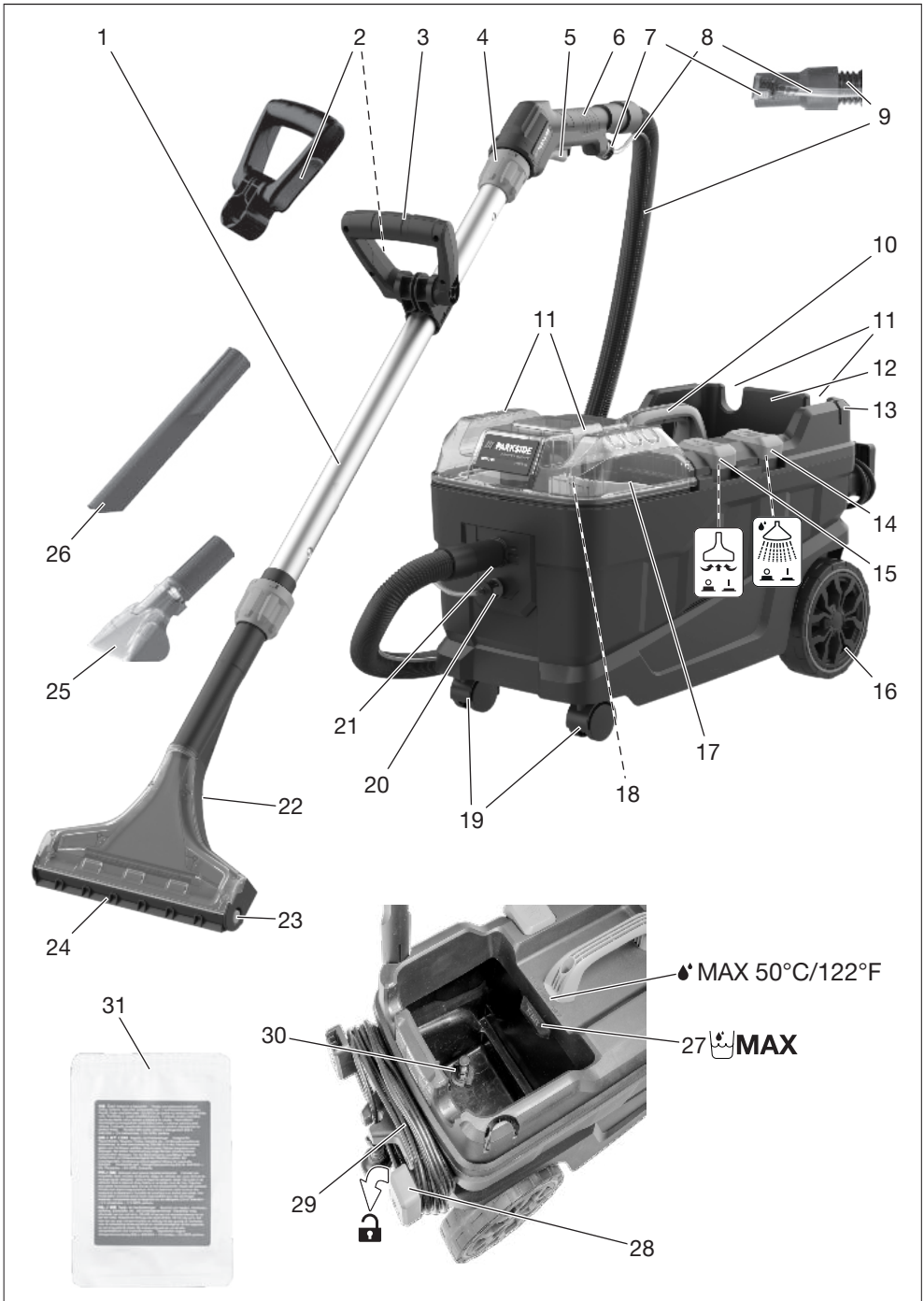

Inhaltsverzeichnis

Einleitung..... 4
 Bestimmungsgemäße Verwendung..... 4
 Lieferumfang/Zubehör..... 4
 Übersicht..... 5
 Funktionsbeschreibung..... 5
 Technische Daten..... 5
Sicherheitshinweise..... 6
 Bedeutung der Sicherheitshinweise..... 6
 Bildzeichen und Symbole..... 6
 Sichere Inbetriebnahme..... 7
Vorbereitung..... 10
 Bedienteile..... 10
 Saug-/Sprühschlauch montieren und demontieren..... 10
 Aufsätze montieren und demontieren..... 11
 Zusatzhandgriff montieren..... 11
Betrieb..... 11
 Reinigungsmethoden..... 11
 Frischwassertank füllen..... 11
 Ein- und Ausschalten..... 11
 Schmutzwassertank leeren..... 12
 Frischwassertank leeren..... 12
Transport..... 12
Reinigung, Wartung und Lagerung..... 12
 Reinigung..... 12
 Wartung..... 13
 Lagerung..... 13
Entsorgung/Umweltschutz..... 13
Service..... 14
 Garantie..... 14
 Reparatur-Service..... 15
 Service-Center..... 15
 Importeur..... 15
Ersatzteile und Zubehör..... 15
Original-EU-Konformitätserklärung..... 16
Explosionszeichnung..... 97

Einleitung

Herzlichen Glückwunsch zum Kauf Ihres neuen Waschsaugers (nachfolgend Gerät oder Elektrowerkzeug genannt). Sie haben sich damit für ein hochwertiges Gerät entschieden. Dieses Gerät wurde während der Produktion auf Qualität geprüft und einer Endkontrolle unterzogen. Die Funkti-

onsfähigkeit Ihres Gerätes ist somit sichergestellt.

Es ist nicht auszuschließen, dass sich in Einzelfällen am oder im Gerät bzw. in Schlauchleitungen Restmengen von Wasser befinden. Dies ist kein Mangel oder Defekt und kein Grund zur Besorgnis.



Die Betriebsanleitung ist Bestandteil dieses Geräts. Sie enthält wichtige Hinweise für Sicherheit, Gebrauch und Entsorgung. Lesen Sie die Betriebsanleitung sorgfältig. Machen Sie sich mit den Bedienteilen und dem richtigen Gebrauch des Gerätes vertraut. Benutzen Sie das Gerät nur wie beschrieben und für die angegebenen Einsatzbereiche. Bewahren Sie die Betriebsanleitung gut auf und händigen Sie alle Unterlagen bei Weitergabe des Geräts an Dritte mit aus.

Bestimmungsgemäße Verwendung

Das Gerät ist ausschließlich für folgende Verwendung bestimmt:

- Waschsaugen von Teppichböden, Polstern und ähnlichen textilen Stoffen

Dieses Gerät ist auch geeignet für den Gebrauch in Hotels, Schulen, Läden, Büros und Ähnliches.

Das Aufsaugen von brennbaren, explosiven oder gesundheitsgefährdenden Stoffen ist verboten.

Jede andere Verwendung, die in dieser Betriebsanleitung nicht ausdrücklich zugelassen wird, kann eine ernsthafte Gefahr für den Benutzer darstellen und zu Schäden am Gerät führen. Der Bediener oder Nutzer des Geräts ist für Unfälle oder Schäden an anderen Menschen oder deren Eigentum verantwortlich. Das Gerät ist für den Einsatz im Heimwerkerbereich bestimmt. Es wurde nicht für den gewerblichen Dauereinsatz konzipiert. Bei gewerblichem Einsatz erlischt die Garantie. Der Hersteller haftet nicht für Schäden, die durch bestimmungswidrige Verwendung oder falsche Bedienung verursacht wurden.

Lieferumfang/Zubehör

Packen Sie das Gerät aus und überprüfen Sie den Lieferumfang.

Entsorgen Sie das Verpackungsmaterial ordnungsgemäß.

- Waschsauger

- Schmutzwassertank
- Saugrohr
 - D-Griff
- Saugschlauch
- Fugendüse
- Polster-Waschdüse
- Teppich-Waschdüse
- Teppich- und Polsterreiniger (100 ml)
- Originalbetriebsanleitung

Übersicht

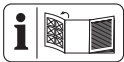

Die Abbildungen des Geräts finden Sie auf der vorderen Ausklappseite.

- 1 Saugrohr
- 2 Schnellspanner
- 3 D-Griff
- 4 Sicherungsbuchse
- 5 Sprühhebel
- 6 Handgriff
- 7 Entriegelung (Sprühschlauch)
- 8 Sprühschlauch
- 9 Saugschlauch
- 10 Tragegriff
- 11 Aufnahme (Saugrohr, Saugschlauch)
- 12 Frischwassertank
- 13 Zubehöraufnahme
- 14 Ein-/Ausschalter (Sprühpumpe)
- 15 Ein-/Ausschalter (Saugturbine)
- 16 Rad
- 17 Deckel (Wassertank)
- 18 Schmutzwassertank
- 19 Lenkrolle
- 20 Anschluss Sprühschlauch
- 21 Anschluss Saugen
- 22 Teppich-Waschdüse
- 23 Entriegelung (Teppicheinsatz)
- 24 Teppicheinsatz
- 25 Polster-Waschdüse
- 26 Fugendüse
- 27 Markierung **MAX**
- 28 Halter (Netzanschlussleitung)
- 29 Netzanschlussleitung

30 Frischwasser-Sieb

31 Teppich- und Polsterreiniger

Funktionsbeschreibung

Mit einem Waschsauger können Sie Teppiche, Polster und ähnliche textile Stoffe gründlich nassreinigen. Das Gemisch aus Wasser und Reinigungsmittel wird aus einem Frischwasser-Tank auf die zu reinigende Fläche gesprüht. Fast gleichzeitig wird dieses Wasser mit dem Schmutz aus der Faser gesaugt und landet im Schmutzwassertank. Dadurch werden Textilien bei der Nassreinigung nicht durchnässt.

Saugturbine und Sprühpumpe können unabhängig voneinander verwendet werden.

Die Funktion der Bedienteile entnehmen Sie bitte den nachfolgenden Beschreibungen.

Technische Daten

Waschsauger	PPWS 10 A2
Bemessungsspannung <i>U</i>	220–240 V~, 50–60 Hz
Bemessungsaufnahme <i>P</i>	1250 W
Länge Netzanschlussleitung	7,5 m
Schutzklasse	II
Schutzart	IPX4
Gewicht	8,8 kg
Gewicht (einschließlich Zubehör)	10,8 kg
Länge (Saugschlauch)	2,5 m
Luftstrom	74 l/s
Maximaler Unterdruck	24,2 kPa
Volumen	
– Frischwassertank	9 l
– Schmutzwassertank	8,7 l
Frischwassertemperatur	≤50 °C
Sprühdruck	2 bar
Sprührate	1 l/min
Schalldruckpegel <i>L_{pA}</i>	76 dB; <i>K_{pA}</i> =3 dB
Vibration <i>a_H</i>	≤2,50 m/s ²

Sicherheitshinweise

 **ACHTUNG!** Beim Gebrauch von Elektrogeräten sind zum Schutz gegen elektrischen Schlag, Verletzungs- und Brandgefahr folgende grundsätzliche Sicherheitsmaßnahmen zu beachten.

Bedeutung der Sicherheitshinweise

 **GEFAHR!** Wenn Sie diesen Sicherheitshinweis nicht befolgen, tritt ein Unfall ein. Die Folge ist schwere Körperverletzung oder Tod.

 **WARNUNG!** Wenn Sie diesen Sicherheitshinweis nicht befolgen, tritt möglicherweise ein Unfall ein. Die Folge ist möglicherweise schwere Körperverletzung oder Tod.

 **VORSICHT!** Wenn Sie diesen Sicherheitshinweis nicht befolgen, tritt ein Unfall ein. Die Folge ist möglicherweise leichte oder mittelschwere Körperverletzung.

HINWEIS! Wenn Sie diesen Sicherheitshinweis nicht befolgen, tritt ein Unfall ein. Die Folge ist möglicherweise ein Sachschaden.

Bildzeichen und Symbole Bildzeichen auf dem Gerät



Lesen Sie die Betriebsanleitung sorgfältig. Machen Sie sich mit den Bedienteilen und dem richtigen Gebrauch des Gerätes vertraut.



Schutzklasse II (Doppelisolierung)



Ein-/Ausschalter (Saugturbine)



Ein-/Ausschalter (Sprühpumpe)



MAX Volumen, Frischwassertank:

♦ MAX 50°C/122°F Frischwassertemperatur: ≤50 °C



Elektrogeräte gehören nicht in den Hausmüll.

Bildzeichen in der Betriebsanleitung



▲ VORSICHT!

Lesen Sie vor Benutzen des Geräts die Anweisungen.

Sichere Inbetriebnahme

▲ **WARNUNG!** Benutzen Sie das Gerät nur, wenn Sie ausreichende Informationen für den Gebrauch des Geräts erhalten haben. Eine sorgfältige Einweisung verringert Fehlbedienung und Verletzungen.

▲ **VORSICHT!** Dieses Gerät ist nur für den Gebrauch in Innenräumen bestimmt.

▲ **VORSICHT!** Lagern Sie das Gerät ausschließlich in Innenräumen.

Allgemeine Hinweise

- Lesen Sie die Betriebsanleitung sorgfältig. Machen Sie sich mit den Bedienteilen und dem richtigen Gebrauch des Gerätes vertraut.
- Das Gerät darf nicht von Kindern verwendet werden. Kinder sind zu beaufsichtigen, um sicherzustellen, dass sie nicht mit dem Gerät spielen.

Das Gerät kann von Personen mit verringerten physischen, sensorischen oder mentalen Fähigkeiten oder Mangel an Erfahrung und Wissen, betrieben werden, wenn sie beaufsichtigt oder bezüglich des sicheren Gebrauchs des Gerätes unterwiesen wurden und die daraus resultierenden Gefahren verstehen. Reinigung und Benutzer-Wartung dürfen nicht von Kindern durchgeführt werden.

- Es ist zu beachten, dass der Benutzer selbst für Unfälle oder Gefährdungen gegenüber anderen Personen oder deren Besitz verantwortlich ist.
- Beachten Sie den Lärmschutz und örtliche Vorschriften.

Vorbereitung

- Prüfen Sie vor dem Gebrauch immer Anschluss- und Verlängerungsleitung auf Anzeichen von Beschädigung oder Alterung. Falls die Leitung während der Benutzung beschädigt wird, muss

Sie sofort vom Versorgungsnetz getrennt werden, **BERÜHREN SIE DIE LEITUNG NICHT, BEVOR SIE VOM NETZ GETRENNT IST.** Benutzen Sie das Gerät nicht, wenn die Leitung beschädigt oder abgenutzt ist.

- Achten Sie darauf, dass Netzspannung und Netzfrequenz mit den Angaben des Typenschildes übereinstimmen. Die Anpassung an die verschiedenen Netzfrequenzen erfolgt automatisch.
- Schließen Sie das Gerät nur an eine Steckdose mit Fehlerstrom-Schutzeinrichtung (RCD) mit einem Bemessungsfehlerstrom von nicht mehr als 30 mA an.
- Schließen Sie das Gerät an eine Steckdose an, die mit mindestens 16 A abgesichert ist.
- Wenn die Netzanschlussleitung dieses Geräts beschädigt wird, muss sie durch den Hersteller, seinen Kundendienst oder eine ähnlich qualifizierte Person ersetzt werden,

um Gefährdungen zu vermeiden. Wenden Sie sich an das Service-Center.

Betrieb

- Seien Sie aufmerksam, achten Sie darauf, was Sie tun, und gehen Sie mit Vernunft an die Arbeit mit dem Gerät. Benutzen Sie das Gerät nicht, wenn Sie müde sind oder unter Einfluss von Drogen, Alkohol oder Medikamenten stehen.
- Betreiben Sie das Gerät niemals, wenn Kinder oder Tiere in der Nähe sind.
- Das Gerät ist kein Staubsauger. Verwenden Sie das Gerät nicht wie einen Staubsauger zum Aufsaugen von trockenem Schmutz. Saugen Sie nicht mehr Flüssigkeit auf, als Sie versprüht haben.
- Menschen und Tiere dürfen mit dem Gerät nicht abgesaugt werden.
- Richten Sie Saugschlauch und Düsen während des Betriebs keinesfalls auf sich selbst oder andere Personen,

- insbesondere nicht auf Augen und Ohren. Es besteht Verletzungsgefahr.
- Düsen und Saugrohr dürfen beim Arbeiten nicht in Kopfhöhe kommen. Es besteht Verletzungsgefahr.
 - Saugen Sie keine heißen, glühenden, brennbaren, explosiven oder gesundheitsgefährdenden Stoffe auf. Dazu zählen unter anderem heiße Asche, Benzin, Lösungsmittel, Säuren oder Laugen. Es besteht Brand- und Verletzungsgefahr.
 - Achten Sie darauf, dass die Netzanschlussleitung nicht durch Ziehen über scharfe Kanten, Einklemmen oder Ziehen am Kabel beschädigt wird.
 - Benutzen Sie die Netzanschlussleitung nicht, um den Anschlussstecker aus der Steckdose zu ziehen oder um das Gerät zu ziehen. Schützen Sie die Netzanschlussleitung vor Hitze, Öl und scharfen Kanten.
 - Transportieren Sie niemals das Gerät, während der Antrieb läuft.
 - Schalten Sie das Gerät aus und ziehen Sie den Anschlussstecker aus der Steckdose. Vergewissern Sie sich, dass alle sich bewegenden Teile zum vollständigen Stillstand gekommen sind
 - wann immer Sie das Gerät verlassen,
 - bevor Sie Zubehör wechseln,
 - bevor Sie Blockierungen entfernen oder Verstopfungen beseitigen,
 - bevor Sie das Gerät überprüfen, reinigen oder Arbeiten an ihm durchführen.
 - Falls das Gerät anfängt, ungewöhnlich stark zu vibrieren, ist eine sofortige Überprüfung erforderlich:
 - untersuchen Sie auf lose Teile und befestigen Sie diese
 - suchen Sie nach Beschädigungen
 - Für Reparaturen wenden Sie sich an das Service-Center.

Reinigung, Wartung und Lagerung

- Lassen Sie den Motor abkühlen, bevor Sie das Gerät für längere Zeit abstellen.
- Ersetzen Sie aus Sicherheitsgründen abgenutzte oder beschädigte Teile. Verwenden Sie ausschließlich Original-Ersatzteile und -Zubehör. Der Einsatz von Fremdteilen führt zum sofortigen Verlust des Garantieanspruchs.
- Das Öffnen des Gerätes ist nur von einer autorisierten Elektrofachkraft auszuführen. Wenden Sie sich für Reparaturen immer an unser Service-Center.
- Schalten Sie den Antrieb ab, trennen Sie das Gerät von der Stromversorgung und lassen Sie das Gerät abkühlen, wenn das Gerät zur Reinigung, Einstellung, Lagerung oder zum Austausch eines Zubehörteils angehalten ist.
- Behandeln Sie das Gerät mit Sorgfalt und halten Sie es sauber.

- Bewahren Sie das Gerät unzugänglich für Kinder auf.

Vorbereitung

⚠ WARNUNG! Verletzungsgefahr durch ungewollt anlaufendes Gerät. Stecken Sie den Anschlussstecker erst dann in die Steckdose, wenn das Gerät vollständig für den Einsatz vorbereitet ist.

Bedienteile

Lernen Sie vor dem ersten Betrieb des Geräts die Bedienteile kennen.

Ein-/Ausschalter Saugen (15)

- Ein- und Ausschalten der Saugturbine.
- Kann mit dem Fuß bedient werden.

Ein-/Ausschalter Sprühen (14)

- Ein- und Ausschalten der Sprühpumpe.
- Kann mit dem Fuß bedient werden.

Sprühhebel (5)

- Der Sprühhebel funktioniert nur dann, wenn die Sprühpumpe eingeschaltet ist.
- Drücken: Die Düse versprüht Wasser aus dem Tank.

Saug-/Sprühschlauch montieren und demontieren

Hinweise

- Beide Enden des Saug-/Sprühschlauchs sind gleich.
- Normalerweise kann der Saug-/Sprühschlauch montiert bleiben.

Saug-/Sprühschlauch montieren

1. Stecken Sie den Saugschlauch (9) fest auf den Anschluss (21) am Gerät/Handgriff.
2. Stecken Sie den Sprühschlauch (8) auf den Anschluss (20) am Gerät/Handgriff. Der Sprühschlauch rastet mit einem „Klick“ ein.

Saug-/Sprühschlauch demontieren

1. Drücken und halten Sie die Entriegelung (7) am Sprühschlauch (8).
2. Ziehen Sie den Sprühschlauch (8) vom Anschluss (20) ab.
3. Ziehen Sie den Saugschlauch (9) vom Anschluss (21) ab.

Aufsätze montieren und demontieren

Mitgelieferte Aufsätze

- Saugrohr (1): mit Aufnahme für einen weiteren Aufsatz
- Teppich-Waschdüse (22)
- Polster-Waschdüse (25)
- Fugendüse (26)

Hinweise

- Aufnahmen für Aufsätze befinden sich am Handgriff und am Saugrohr.
- Wegen der Sprühleitung können die Aufsätze nur in einer Lage montiert werden.

Vorgehen

Blickrichtung für Drehungen: Von hinten auf die Aufnahme.

1. Drehen \cup Sie die Sicherungsbuchse bis zum Anschlag.
2. Stecken Sie den Aufsatz mit der Nut nach oben in die Aufnahme.
3. Sichern Sie den Aufsatz: Drehen \cup Sie die Sicherungsbuchse bis zum Anschlag ($\approx \frac{1}{2}$ Umdrehung).
4. Prüfen Sie, ob der Aufsatz fest in der Aufnahme sitzt.

Zusatzhandgriff montieren

1. Lösen Sie den Schnellspanner (2) am Zusatzhandgriff (3).
2. Schieben Sie den Zusatzhandgriff (3) auf das Saugrohr (1) auf die für Sie passende Höhe. Es sind mehrere Raststufen möglich.
3. Schließen Sie den Schnellspanner (2) am Zusatzhandgriff (3).
4. Der Zusatzhandgriff (3) ist nun fest fixiert.

Betrieb

Reinigungsmethoden

Hinweise

- Beachten Sie unbedingt alle Pflegehinweise für das Produkt, das Sie reinigen möchten.
- Reinigungsmittel
 - Vor der Behandlung an unauffälliger Stelle auf Farbechtheit und Nässebeständigkeit der Oberfläche prüfen.
 - Je nach Verschmutzung: 100-200 ml
 - Bei empfindlichen Stoffen geringerer Reinigungsmittelanteil

- Besprühen Sie stark verschmutzte Stellen vorher mit Reinigungslösung und lassen Sie es vor dem Absaugen einige Minuten einwirken. Schalten Sie dazu nur die Sprühpumpe ein.
- Arbeiten Sie vom Licht zum Schatten.
- Arbeiten Sie von der gereinigten zur nicht gereinigten Fläche.
- Lassen Sie die gereinigte Fläche vollständig abtrocknen, bevor Sie diese begehen oder mit Möbeln bestellen. So verhindern Sie Druckstellen oder Rostflecken.
- Greifen Sie das Gerät zum Verändern der Position während des Saugens am Tragegriff (10).

Teppich

- Düse: Teppich-Waschdüse

Normale Verschmutzung

- Reinigungslösung aufsprühen und absaugen in einem Arbeitsgang.
- Nochmaliges Absaugen ohne Aufsprühen verkürzt die Trockenzeit.

Starke Verschmutzung

- Reinigungslösung aufsprühen bei ausgeschalteter Saugturbine. Einige Minuten einwirken lassen.
- Anschließend wie bei normaler Verschmutzung reinigen.

Polster

- Düse: Polster-Waschdüse

Hinweise

- Bei empfindlichen Stoffen: Reinigungsmittel geringer dosieren

Frischwassertank füllen

Hinweise

- Fassungsvermögen des Frischwassertanks: 9 l
- Wassertemperatur: ≤ 50 °C
- Füllen Sie den Frischwassertank höchstens bis zur Nase mit der Markierung **MAX**
- Verwenden Sie je nach Verschmutzung 100 bis 200 ml Teppich- und Polsterreiniger (31)
- Verwenden Sie den Schmutzwassertank (18) um den Frischwassertank (12) zu füllen.

Ein- und Ausschalten

Voraussetzungen

- Das Gerät ist für den Betrieb vorbereitet.

- Der Deckel des Schmutzwassertanks (17) ist richtig aufgelegt. Sonst kann das Gerät nicht mit voller Leistung saugen.

Hinweise

- Achten Sie beim Saugen immer darauf, dass der Schmutzwassertank nicht überläuft.
- Saugturbine und Sprühpumpe haben getrennte Ein-/Ausschalter.

Einschalten

1. Entfernen Sie die Netzanschlussleitung (29) vollständig vom Halter (28).
2. Stecken Sie den Netzstecker in eine geeignete Steckdose.
3. Bringen Sie den Ein-/Ausschalter (14/15) in Stellung „I“ (EIN).

Ausschalten

1. Bringen Sie beide Ein-/Ausschalter (14/15) in Stellung „0“ (AUS).
2. Ziehen Sie den Anschlussstecker aus der Steckdose, wenn Sie das Gerät unbeaufsichtigt lassen oder mit der Arbeit fertig sind.

Schmutzwassertank leeren

Hinweise

- Sie können den Schmutzwassertank (18) wie einen Eimer am Henkel aus dem Gerät nehmen.
- Schütten Sie das Schmutzwasser in einen geeigneten Abfluss.

Frischwassertank leeren

Hinweise

- Sie können den Frischwassertank nicht direkt ausleeren.

Vorgehen

1. Schalten Sie die Saugturbine ein (15).
2. Halten Sie das Saugrohr (1) ohne Düse in den Frischwassertank (Wassertank).
3. Saugen Sie das Wasser aus dem Frischwassertank (Wassertank) ab. Für mögliche Reste nehmen Sie die Fugendüse (26).

Transport

Hinweise zum Transport des Geräts:

- Schalten Sie das Gerät aus und ziehen Sie den Anschlussstecker aus der Steckdose. Vergewissern Sie sich, dass alle

sich bewegenden Teile zum vollständigen Stillstand gekommen sind.

- Tragen Sie das Gerät am Tragegriff (10).
- Saugschlauch (9) und Saugrohr (1) können in der Aufnahme (11) verstaubt werden.
- Aufsätze können in der Zubehöraufnahme (13) verstaubt werden.

Reinigung, Wartung und Lagerung

▲ WARNUNG! Elektrischer Schlag! Verletzungsgefahr durch ungewollt anlaufendes Gerät. Schützen Sie sich bei Wartungs- und Reinigungsarbeiten. Schalten Sie das Gerät aus und ziehen Sie den Anschlussstecker aus der Steckdose. Lassen Sie Instandsetzungsarbeiten und Wartungsarbeiten, die nicht in dieser Anleitung beschrieben sind, von unserem Service-Center durchführen. Verwenden Sie nur Original-Ersatzteile.

Reinigung

Hinweise

- Beschädigungsgefahr. Spritzen Sie das Gerät nicht mit Wasser ab.
- Beschädigungsgefahr. Chemische Substanzen können die Kunststoffteile des Gerätes angreifen. Verwenden Sie keine scharfen Reinigungsmittel.
- Kontrollieren Sie das Gerät vor jedem Gebrauch auf offensichtliche Mängel wie z. B. eine defekte Netzanschlussleitung und lassen Sie diese reparieren oder ersetzen.

Vorgehen

1. Leeren Sie den Frischwassertank (12) und den Schmutzwassertank (18).
2. Reinigen Sie den Frischwassertank (12) und den Schmutzwassertank (18) mit einem feuchten Lappen.

Gerät durchspülen

Hinweise

- Spülen Sie das Gerät nach jedem Gebrauch durch.
- Spülen Sie ohne Reinigungsmittel und ausschließlich mit sauberem Leitungswasser.
- Spülen Sie alle Teile, die Sie im Betrieb verwendet haben.

Vorgehen

1. Füllen Sie ca. 2 l Leitungswasser in den Frischwassertank (12).
2. Schalten Sie die Sprühpumpe ein.
3. Halten Sie die Düse über einen Abfluss.
4. Drücken Sie den Sprühhebel (5), bis kein Wasser mehr kommt.
5. Schalten Sie die Sprühpumpe aus.

Frischwasser-Sieb reinigen

1. ↺ Drehen Sie das Frischwasser-Sieb (30) aus dem Frischwassertank (12).
2. Spülen Sie das Frischwassersieb (30) mit klarem Wasser.
3. ↻ Drehen Sie das Frischwasser-Sieb (30) in das Gewinde im Frischwassertank (12).

Wartung

Das Gerät ist wartungsfrei.

Lagerung

Lagern Sie Gerät und Zubehör stets:

- sauber
- trocken
- staubgeschützt
- frostsicher
- außerhalb der Reichweite von Kindern

Voraussetzungen

- *Schmutzwassertank leeren, S. 12*
- *Frischwassertank leeren, S. 12*
- *Gerät durchspülen, S. 12*
- *Frischwasser-Sieb reinigen, S. 13*

Gerät für die Lagerung vorbereiten

1. Wickeln Sie die Netzanschlussleitung (29) am Halter (28) auf.
2. Legen Sie Saugschlauch (9), Saugrohr (1) und eine Düse in montiertem Zustand in die Aufnahmen (11).
3. Stecken Sie restlichen Düsen in die Zubehöraufnahmen (13).

Entsorgung/Umweltschutz

Führen Sie Gerät, Zubehör und Verpackung einer umweltgerechten Wiederverwertung zu.



Elektrogeräte gehören nicht in den Hausmüll.

Das Symbol der durchgestrichenen Mülltonne bedeutet, dass dieses Elektro- bzw. Elektronikgerät am Ende seiner Lebensdauer

nicht im Hausmüll entsorgt werden darf, sondern vom Endnutzer einer getrennten Sammlung zugeführt werden muss.

Richtlinie 2012/19/EU über Elektro- und Elektronik-Altgeräte:

Verbraucher sind gesetzlich dazu verpflichtet, Elektro- und Elektronikgeräte am Ende ihrer Lebensdauer einer umweltgerechten Wiederverwertung zuzuführen. Auf diese Weise wird eine umwelt- und ressourcenschonende Verwertung sichergestellt. Je nach Umsetzung in nationales Recht können Sie folgende Möglichkeiten haben:

- an einer Verkaufsstelle zurückgeben,
- an einer offiziellen Sammelstelle abgeben,
- an den Hersteller/Inverkehrbringer zurücksenden.

Nicht betroffen sind den Altgeräten beigelegte Zubehörteile und Hilfsmittel ohne Elektrobestandteile.

Zusätzliche Entsorgungshinweise für Deutschland

Das Gerät ist bei eingerichteten Sammelstellen, Wertstoffhöfen oder Entsorgungsbetrieben abzugeben. Zudem sind Vertrieber von Elektro- und Elektronikgeräten sowie Vertrieber von Lebensmitteln zur Rücknahme verpflichtet. LIDL bietet Ihnen Rückgabemöglichkeiten direkt in den Filialen und Märkten an. Rückgabe und Entsorgung sind für Sie kostenfrei.

Beim Kauf eines Neugerätes haben Sie das Recht, ein entsprechendes Altgerät unentgeltlich zurückzugeben.

Zusätzlich haben Sie die Möglichkeit, unabhängig vom Kauf eines Neugerätes, unentgeltlich (bis zu drei) Altgeräte abzugeben, die in keiner Abmessung größer als 25 cm sind. Bitte entnehmen Sie vor der Rückgabe Batterien oder Akkumulatoren, sowie Lampen, die zerstörungsfrei entnommen werden können und führen diese einer separaten Sammlung zu.

Entsorgung der Reinigungsmittelflasche

- Produktreste sind unter Beachtung der Abfallrichtlinie 2008/98/EG sowie nationalen und regionalen Vorschriften zu entsorgen. Für dieses Produkt kann keine Abfallschlüssel-Nummer gemäß europäischem Abfallkatalog (AVV) festgelegt werden, da erst der Verwendungszweck durch den Verbraucher eine Zuordnung erlaubt. Die Abfallschlüssel-Nummer ist

innerhalb der EU in Absprache mit dem Entsorger festzulegen.

- Nicht kontaminierte Verpackungen können einem Recycling zugeführt werden.
- Nicht reinigungsfähige Verpackungen sind wie der Stoff zu entsorgen.

Service

Garantie

Sehr geehrte Kundin, sehr geehrter Kunde, Sie erhalten auf dieses Produkt 5 Jahre Garantie ab Kaufdatum. Im Falle von Mängeln dieses Produkts stehen Ihnen gegen den Verkäufer des Produkts gesetzliche Rechte zu. Diese gesetzlichen Rechte werden durch unsere im Folgenden dargestellte Garantie nicht eingeschränkt.

Garantiebedingungen

Die Garantiefrist beginnt mit dem Kaufdatum. Bitte bewahren Sie den Original-Kassenbon gut auf. Diese Unterlage wird als Nachweis für den Kauf benötigt. Tritt innerhalb von fünf Jahren ab dem Kaufdatum dieses Produkts ein Material- oder Fabrikationsfehler auf, wird das Produkt von uns – nach unserer Wahl – für Sie kostenlos repariert oder ersetzt. Diese Garantieleistung setzt voraus, dass innerhalb der Fünf-Jahres-Frist das defekte Produkt und der Kaufbeleg (Kassenbon) vorgelegt und schriftlich kurz beschrieben wird, worin der Mangel besteht und wann er aufgetreten ist.

Wenn der Defekt von unserer Garantie gedeckt ist, erhalten Sie das reparierte oder ein neues Produkt zurück. Mit Reparatur oder Austausch des Produkts beginnt kein neuer Garantiezeitraum.

Garantiezeit und gesetzliche Mängelansprüche

Die Garantiezeit wird durch die Gewährleistung nicht verlängert. Dies gilt auch für ersetzte und reparierte Teile. Eventuell schon beim Kauf vorhandene Schäden und Mängel müssen sofort nach dem Auspacken gemeldet werden. Nach Ablauf der Garantiezeit anfallende Reparaturen sind kostenpflichtig.

Garantieumfang

Das Produkt wurde nach strengen Qualitätsrichtlinien sorgfältig produziert und vor Anlieferung gewissenhaft geprüft.

Die Garantieleistung gilt für Material- oder Fabrikationsfehler. Diese Garantie erstreckt

sich nicht auf Produktteile, die normaler Abnutzung ausgesetzt sind und daher als Verschleißteile angesehen werden können oder für Beschädigungen an zerbrechlichen Teilen.

Diese Garantie verfällt, wenn das Produkt beschädigt, nicht sachgemäß benutzt oder nicht gewartet wurde. Für eine sachgemäße Benutzung des Produkts sind alle in der Betriebsanleitung aufgeführten Anweisungen genau einzuhalten. Verwendungszwecke und Handlungen, von denen in der Betriebsanleitung abgeraten oder vor denen gewarnt wird, sind unbedingt zu vermeiden.

Das Produkt ist lediglich für den privaten und nicht für den gewerblichen Gebrauch bestimmt. Bei missbräuchlicher und unsachgemäßer Behandlung, Gewaltanwendung und bei Eingriffen, die nicht von unserer autorisierten Service-Niederlassung vorgenommen wurden, erlischt die Garantie.

Abwicklung im Garantiefall

Um eine schnelle Bearbeitung Ihres Anliegens zu gewährleisten, folgen Sie bitte den folgenden Hinweisen:

- Bitte halten Sie für alle Anfragen den Kassenbon und die Artikelnummer (IAN 506430_2507) als Nachweis für den Kauf bereit.
- Die Artikelnummer entnehmen Sie bitte dem Typenschild am Produkt, einer Gravur am Produkt, dem Titelblatt der Bedienungsanleitung (unten links) oder dem Aufkleber auf der Rück- oder Unterseite des Produktes.
- Sollten Funktionsfehler oder sonstige Mängel auftreten, kontaktieren Sie zunächst das nachfolgend benannte Service-Center **telefonisch** oder nutzen Sie unser **Kontaktformular**, das Sie auf parkside-diy.com in der Kategorie **Service** finden.
- Ein als defekt erfasstes Produkt können Sie, nach Rücksprache mit unserem Service-Center unter Beifügung des Kaufbells (Kassenbons) und der Angabe, worin der Mangel besteht und wann er aufgetreten ist, für Sie portofrei an die Ihnen mitgeteilte Service-Anschrift übersenden. Um Annahmeprobleme und Zusatzkosten zu vermeiden, benutzen Sie unbedingt nur die Adresse, die Ihnen mitgeteilt wird. Stellen Sie sicher, dass der Versand nicht unfrei, per Sperrgut, Express oder sonstiger Sonderfracht erfolgt. Senden Sie das

Produkt bitte inkl. aller beim Kauf mitgelieferten Zubehörteile ein und sorgen Sie für eine ausreichend sichere Transportverpackung.



Auf *parkside-diy.com* können Sie diese und viele weitere Handbücher einsehen und herunterladen. Mit diesem QR-Code gelangen Sie direkt auf *parkside-diy.com*. Wählen Sie Ihr Land aus, und suchen Sie über die Suchmaske nach den Bedienungsanleitungen. Durch Eingabe der Artikelnummer (IAN) 506430_2507 können Sie Ihre Bedienungsanleitung öffnen.

Reparatur-Service

Für Reparaturen, **die nicht der Garantie unterliegen**, wenden Sie sich an das Service-Center. Dort erhalten Sie gerne einen Kostenvoranschlag.

- Wir können nur Geräte bearbeiten, die ausreichend verpackt und frankiert eingeschickt wurden.

Hinweis: Bitte senden Sie Ihr Gerät gereinigt und mit Hinweis auf den Defekt an die vom Service-Center genannte Adresse.

- Nicht angenommen werden unfrei eingeschickte Geräte sowie Geräte, die per Sperrgut, Express oder mit sonstiger Sonderfracht versendet wurden.
- Wir entsorgen Ihre eingesendeten, defekten Geräte kostenlos.

Service-Center

DE Service Deutschland
Tel.: 0800 88 55 300
Kontaktformular auf *parkside-diy.com*
IAN 506430_2507

AT Service Österreich
Tel.: 0800 447750
Kontaktformular auf *parkside-diy.com*
IAN 506430_2507

BE Service Belgien
Tel.: 0800 12614
Kontaktformular auf *parkside-diy.com*
IAN 506430_2507

Importeur

Bitte beachten Sie, dass die folgende Anschrift keine Serviceanschrift ist. Kontaktieren Sie zunächst das oben genannte Service-Center.

Grizzly Tools GmbH & Co. KG
Stockstädter Str. 20
63762 Großostheim
DEUTSCHLAND
www.grizzlytools.de

Ersatzteile und Zubehör

Ersatzteile und Zubehör erhalten Sie unter www.grizzlytools.shop. Sollten bei Ihrem Bestellvorgang Probleme auftreten, kontaktieren Sie uns über unseren Online-Shop. Bei weiteren Fragen wenden Sie sich an: *Service-Center*, S. 15

Pos.-Nr.	1	Bezeichnung	Best.-Nr.
1	16	Saugrohr	91120211
3	15	D-Griff	91120210
6	14	Handgriff	91120209
9	13	Saugschlauch (2,5 m)	91120208
10	1	Tragegriff	91120200
16	12	2 × Rad	91120207
17	2	Deckel (Wassertank)	91120201
18	3	Schmutzwassertank	91120202

Pos.-Nr.	1	Bezeichnung	Best.-Nr.
19	5	2 × Lenkrolle	91120203
22	19, 19.1	Teppich-Waschdüse	91120214
25	18, 18.1	Polster-Waschdüse	91120213
26	17	Fugendüse	91120212
28	11	Halter (Netzanschlussleitung)	91120206
31	20	Teppich- und Polsterreiniger (100 ml)	30990030

¹ Explosionszeichnung, S. 97

Original-EU-Konformitätserklärung

Produkt: **Waschsauger**
 Modell: **PPWS 10 A2**
 Seriennummer: 000001–039000

Der oben beschriebene Gegenstand der Erklärung erfüllt die einschlägigen Harmonisierungsrechtsvorschriften der Union:

2006/42/EG • 2014/30/EU • 2011/65/EU & (EU) 2015/863

Der oben beschriebene Gegenstand der Erklärung erfüllt die Vorschriften der Richtlinie 2011/65/EU des Europäischen Parlaments und des Rates vom 8. Juni 2011 zur Beschränkung der Verwendung bestimmter gefährlicher Stoffe in Elektro- und Elektronikgeräten.

Um die Konformität zu gewährleisten, wurden folgende harmonisierte Normen sowie nationale Normen und Bestimmungen angewendet:

**EN 60335-1:2012+A11:2014+A13:2017+A1:2019+A2:2019+A14:2019
 +A15:2021+A16:2023 • EN 60335-2-68:2012
 EN 62233:2008 • EN IEC 55014-1:2021 • EN IEC 55014-2:2021 • EN IEC 63000:2018
 EN IEC 61000-3-2:2019+A1:2021+A2:2024
 EN 61000-3-3:2013+A1:2019+A2:2021**

Die alleinige Verantwortung für die Ausstellung dieser Konformitätserklärung trägt der Hersteller:

CE Grizzly Tools GmbH & Co. KG
 Stockstädter Str. 20
 63762 Großostheim
 DEUTSCHLAND
 28.12.2025

 Christian Frank
 Dokumentationsbevollmächtigter

Table of Contents

Introduction..... 17
 Proper use.....17
 Scope of delivery/accessories.....17
 Overview.....18
 Description of functions.....18
 Technical data.....18

Safety information..... 18
 Meaning of the safety information..... 18
 Pictograms and symbols..... 19
 Safe initial start-up..... 19

Preparation..... 22
 Control elements.....22
 Attaching and removing the suction/spray hose.....22
 Fitting and removing attachments.....23
 Fitting the auxiliary handle.....23

Operation..... 23
 Cleaning methods.....23
 Filling the fresh water tank.....23
 Switching on and off.....24
 Emptying the dirty water tank.....24
 Emptying the fresh water tank.....24

Transport..... 24

Cleaning, maintenance and storage..... 24
 Cleaning.....24
 Maintenance.....25
 Storage.....25

Disposal/environmental protection..... 25

Service..... 25
 Guarantee.....25
 Repair service.....26
 Service Centre.....27
 Importer.....27

Spare parts and accessories..... 27

Translation of the original EU declaration of conformity..... 28

Exploded view..... 97

Introduction

Congratulations on purchasing your new carpet cleaner (hereafter referred to as device or power tool).

You have chosen a high-quality device. This device was quality-tested and subjected to a final inspection during production, therefore ensuring proper functioning of your device.

In some cases, residual amounts of water may be present on or in the device or in hose lines. This is not a flaw or a defect and is no cause for concern.



The instruction manual forms part of this device. It contains important information on safety, use and disposal. Read the instruction manual carefully. Familiarise yourself with the controls and how to use the device correctly. Use the device only as described and for the stated fields of application. Store the instruction manual carefully and ensure that all documents are handed over in the event that the device is passed on to another user.

Proper use

This device is only intended for the following use:

- Vacuum cleaning of carpets, upholstery and similar textile fabrics

This device is also suitable for use in hotels, schools, offices and the like.

The suction of flammable, explosive or hazardous substances is prohibited.

Any other use that is not expressly permitted in this instruction manual may pose a serious hazard to the user and result in damage to the device. The operator or user of the machine is responsible for any accidents or personal injury and/or material damage to third parties or their property. The machine is intended to be used by do-it-yourselfers. It was not designed for heavy commercial use. The warranty is void in the case of commercial use. The manufacturer is not liable for damage caused by improper use or incorrect operation.

Scope of delivery/accessories

Unpack the device and check that everything is present.

Dispose of the packaging material properly.

- Carpet Cleaner
- Dirty water tank
- Suction tube
 - D-handle
- Suction hose
- Crevice nozzle
- Upholstery washing nozzle
- Carpet washing nozzle
- Carpet and upholstery cleaner (100 mL)

- Translation of the original instructions

Overview

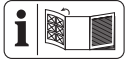

The illustrations for the device can be found on the front fold-out page.

- 1 Suction tube
- 2 Quick-release lever
- 3 D-handle
- 4 Securing socket
- 5 Spray lever
- 6 Handle
- 7 Release (Spray hose)
- 8 Spray hose
- 9 Suction hose
- 10 Carrying handle
- 11 Holder (Suction tube, Suction hose)
- 12 Fresh water tank
- 13 Accessory holder
- 14 On/Off switch (Spray pump)
- 15 On/Off switch (Suction turbine)
- 16 Wheel
- 17 Cover (water tank)
- 18 Dirty water tank
- 19 Castor
- 20 Spray hose port
- 21 Suction connector
- 22 Carpet washing nozzle
- 23 Release (Carpet insert)
- 24 Carpet insert
- 25 Upholstery washing nozzle
- 26 Crevice nozzle
- 27 Mark **MAX**
- 28 Holder (Power cord)
- 29 Power cord
- 30 Fresh water filter
- 31 Carpet and upholstery cleaner

Description of functions

You can thoroughly wet-clean carpets, upholstery and similar textile fabrics with a washing vacuum cleaner. The mixture comprising water and detergent is sprayed from a fresh water tank onto the surface to be cleaned. This water is sucked out of the

fibre almost simultaneously with the dirt and ends up in the dirty water tank. This prevents textiles from becoming soaked during wet cleaning.

The suction turbine and spray pump can be used independently of each other.

Please refer to the descriptions below for information on how the operating elements work.

Technical data

Carpet Cleaner	PPWS 10 A2
Rated voltage <i>U</i>	220–240 V~, 50–60 Hz
Rated input power <i>P</i>	1250 W
Length Power cord	7.5 m
Protection class	□ II
Protection type	IPX4
Weight	8.8 kg
Weight (Including accessories)	10.8 kg
Length (Suction hose)	2.5 m
Air flow	74 L/s
Maximum negative pressure	24.2 kPa
Volume	
– Fresh water tank	9 L
– Dirty water tank	8.7 L
Fresh water temperature	≤50 °C
Spray pressure	2 bar
Spray rate	1 L/min
Sound pressure level (<i>L_{pA}</i>) .	76 dB; <i>K_{pA}</i> =3 dB
Vibration (<i>a_{rh}</i>)	≤2.50 m/s ²

Safety information



CAUTION! The following basic safety precautions must be observed while using electrical devices to protect against electric shock, injury and risk of fire.

Meaning of the safety information

▲ DANGER! If you do not observe this safety instruc-

tion, an accident will occur. The result of which is severe bodily injury or death.

▲ WARNING! If you do not observe this safety instruction, an accident may occur. The result of which is likely severe bodily injury or death.

▲ CAUTION! If you do not observe this safety instruction, an accident will occur. The result of which is likely minor or moderate bodily injury.

NOTICE! If you do not observe this safety instruction, an accident will occur. The result of which is possible damage to property.

Pictograms and symbols
Symbols on the device



Read the instruction manual carefully. Familiarise yourself with the controls and how to use the device correctly.



Protection class II (double insulation)



On/Off switch (Suction turbine)



On/Off switch (Spray pump)



MAX Volume, Fresh water tank:

♦ **MAX** 50°C/122°F Fresh water temperature: ≤50 °C



Waste electrical and electronic equipment (WEEE) must not be disposed of with domestic waste.

Symbols used in the instruction manual



▲ CAUTION!

Read the instructions before using the device.

Safe initial start-up

▲ WARNING! Only use the device if you have received sufficient information for the use of the device. Careful instruction reduces operating errors and injuries.

▲ CAUTION! This device is for indoor use only.

▲ CAUTION! Only store the device indoors.

General Information

- Read the instruction manual carefully. Familiarise yourself with the

controls and how to use the device correctly.

- The device must not be used by children. Children must be supervised to ensure that they do not play with the device.

The device can be operated by individuals with reduced physical, sensory or mental abilities or a lack of experience and knowledge if they are supervised or have been instructed in the safe use of the device and understand the resulting hazards.

Cleaning and user maintenance must not be carried out by children.

- Note that the user is responsible for any accidents or risks to others and their property.
- Observe noise protection rules and other local regulations.

Preparation

- Prior to use, always check the power cord and extension cord for signs of damage or wear and tear. If the cord is damaged during use, it

must be disconnected from the supply network immediately. **DO NOT TOUCH THE CABLE BEFORE IT HAS BEEN DISCONNECTED FROM THE POWER SUPPLY.** Do not use the device if the cord is damaged or worn.

- Ensure that the mains voltage and mains frequency match the specifications on the rating plate. Adaptation to the various mains frequencies is automatic.
- Connect the device only to a power outlet with a residual current device (RCD) of rated residual current no more than 30 mA.
- Connect the appliance to an outlet with a fuse of at least 16 A.
- If the power cord of this device is damaged, it must be replaced by the manufacturer, their customer service or by a similarly qualified person in order to avoid hazards. contact the service centre.

Operation

- Pay attention, be aware of what you are doing and take the utmost care when working with the device. Do not use the device if you are tired or you are under the influence of drugs, alcohol or medication.
- Never use the tool if there are children or animals nearby.
- The device is not a vacuum cleaner. Do not use the device like a vacuum cleaner to vacuum up dry dirt.
Do not vacuum more liquid than you sprayed.
- Do not use the appliance for vacuuming people or animals.
- While in operation, never aim the suction hose and nozzles at yourself or other people; particularly not eyes or ears. There is a risk of injury.
- The nozzles and suction hose must not be at the same height as your head while working. There is a risk of injury.
- Do not vacuum hot, glowing, flammable, explosive or hazardous substances. These include hot ashes, petrol, solvents, acids or alkalis amongst others. There is a risk of fire and injury.
- Make sure not to damage the power cord by pulling it over sharp edges, getting it trapped or by pulling on the cord.
- Never use the power cord to pull the plug out of the outlet or to pull the device. Protect the power cord from heat, oil and sharp edges.
- Never transport the device while the drive is running.
- Switch off the device and disconnect the plug from the power outlet. Make sure that all moving parts have come to a complete stop
 - when leaving the device,
 - before changing the accessories,
 - before removing obstructions or loosening blockages,

- before checking the device, cleaning it or performing maintenance work on it.
- If the device starts to vibrate abnormally, an immediate check is required:
 - Check for loose parts and fasten them
 - Look for damage
 - Please contact the service centre for repairs.

Cleaning, maintenance and storage

- Allow the motor to cool down before storing the device for a longer period.
- Replace worn or damaged parts in the interests of safety. Use only original spare parts and accessories. Using externally produced parts results in the immediate loss of any warranty claim.
- The device may only be opened by an authorised electrician. Always contact our service centre for repairs.
- Switch the drive off, disconnect the device from

the power supply and allow the device to cool off if you want to clean, adjust, store the device or to exchange an accessory part.

- Handle the device with care and keep it clean.
- Store the device out of reach of children.

Preparation

▲ WARNING! Risk of injury due to unintentional start-up. Do not insert the plug into the outlet until the device is fully prepared for use.

Control elements

Familiarise yourself with the operating elements before using the device for the first time.

On/Off switch Suction (15)

- Switches the suction turbine on and off.
- Can be operated with the foot.

On/Off switch Spraying (14)

- Switches the spray pump on and off.
- Can be operated with the foot.

Spray lever (5)

- The spray lever only works when the spray pump is switched on.
- Press: The nozzle sprays water from the tank.

Attaching and removing the suction/spray hose

Notes

- Both ends of the suction/spray hose are the same.
- The suction/spray hose can normally remain attached.

Attaching the suction/spray hose

1. Attach the suction hose (9) firmly to the connection (21) on the appliance/handle.
2. Attach the spray hose (8) to the connection (20) on the appliance/handle.

The spray hose locks into place with a "click".

Removing the suction/spray hose

1. Press and hold the release (7) on the spray hose (8).
2. Pull the spray hose (8) off the connection (20).
3. Pull the suction hose (9) off the connection (21).

Fitting and removing attachments

Attachments provided

- Suction tube (1): with holder for another attachment
- Carpet washing nozzle (22)
- Upholstery washing nozzle (25)
- Crevice nozzle (26)

Notes

- Attachment holders are located on the handle and on the suction tube.
- Due to the spray line, the attachments can only be fitted in one position.

Procedure

Viewing direction for turns: From behind on the holder.

1. Turn \cup the securing socket as far as it will go.
2. Insert the attachment into the holder with the groove facing upwards.
3. Secure the attachment: Turn \cup the securing socket as far as it will go ($\approx \frac{1}{2}$ turn).
4. Check that the attachment is firmly seated in the holder.

Fitting the auxiliary handle

1. Release the quick-release lever (2) on the auxiliary handle (3).
2. Slide the auxiliary handle (3) onto the suction tube (1) to the height that suits you. There are several possible latching positions.
3. Close the quick-release lever (2) on the auxiliary handle (3).
4. The auxiliary handle (3) is now firmly fixed.

Operation

Cleaning methods

Notes

- Be sure to follow all care instructions for the product you wish to clean.
- Detergent
 - Before treatment, test the colour fastness and moisture resistance of the surface in an inconspicuous place.
 - Depending on level of dirt: 100-200 ml
 - Lower detergent content for delicate fabrics
- Spray heavily soiled areas with cleaning solution beforehand and leave it to work for a few minutes before vacuuming. To do this, only switch on the spray pump.
- Work from light to shadow.
- Work from the cleaned to the uncleaned surface.
- Allow the cleaned surface to dry completely before walking on it or putting furniture in place. This prevents pressure marks or rust stains.
- Hold the appliance by the carrying handle (10) to change its position while vacuuming.

Carpet

- Nozzle: Carpet washing nozzle

Normal soiling

- Spray on cleaning solution and vacuum in one operation.
- Repeated vacuuming without spraying shortens the drying time.

Heavy dirt

- Spray on cleaning solution with the suction turbine switched off.
- Then clean as for normal soiling.

Upholstery

- Nozzle: Upholstery washing nozzle

Notes

- For delicate fabrics: Reduce the dosage of detergent

Filling the fresh water tank

Notes

- Capacity of the fresh water tank: 9 L
- Water temperature: ≤ 50 °C
- Fill the fresh water tank at most up to the nose with the mark **MAX**

- Depending on level of dirt, use 100 to 200 ml of carpet and upholstery cleaner (31)
- Use the dirty water tank (18) to fill the fresh water tank (12).

Switching on and off

Requirements

- The appliance is ready for use.
- The lid of the dirty water tank (17) is fitted correctly. Otherwise the appliance cannot vacuum at full power.

Notes

- Always ensure that the dirty water tank does not overflow while vacuuming.
- The suction turbine and spray pump have separate on/off switches.

Switching on

1. Remove the power cord (29) completely from the holder (28).
2. Plug the mains plug into a suitable power outlet.
3. Move the On/Off switch (14/15) to the "I" (ON) position.

Switching off

1. Move both On/Off switches (14/15) to the "0" (OFF) position.
2. Disconnect the plug from the power outlet if you leave the appliance unattended or when you have finished working.

Emptying the dirty water tank

Notes

- You can remove the dirty water tank (18) from the appliance like a bucket by the handle.
- Pour the dirty water into a suitable drain.

Emptying the fresh water tank

Notes

- You cannot empty the fresh water tank directly.

Procedure

1. Switch on the suction turbine (15).
2. Hold the suction tube (1) without the nozzle in the fresh water tank (Water tank).
3. Drain the water from the fresh water tank (Water tank).
Use the crevice nozzle (26) for any residues.

Transport

Information on transporting the appliance:

- Switch off the device and disconnect the plug from the power outlet. Make sure that all moving parts have come to a complete stop.
- Carry the appliance by the carrying handle (10).
- The suction hose (9) and suction tube (1) can be kept safely stored in the holder (11).
- Attachments can be kept safely stored in the accessory holder (13).

Cleaning, maintenance and storage

▲ WARNING! Electric shock! Risk of injury due to unintentional start-up. Protect yourself when performing maintenance or cleaning work. Switch off the device and disconnect the mains plug from the socket.

You should have any repair and maintenance work that is not described in these instructions carried out by our Service Centre. Only use original replacement parts.

Cleaning

Notes

- Risk of damage. Do not spray down the appliance with water.
- Risk of damage. Chemical substances may attack the plastic parts of the appliance. Do not use any abrasive cleaning agents or solvents.
- Check the appliance before each use for obvious defects, such as a defective power cord, and have these repaired or replaced.

Procedure

1. Empty the fresh water tank (12) and dirty water tank (18).
2. Clean the fresh water tank (12) and dirty water tank (18) with a damp cloth.

Flushing the appliance

Notes

- Rinse the appliance after each use.
- Rinse without detergent and only with clean tap water.
- Rinse all parts that you have used during operation.

Procedure

1. Fill approx. 2 litres of tap water into the fresh water tank (12).
2. Switch on the spray pump.
3. Hold the nozzle over a drain.
4. Press the spray lever (5) until no more water comes out.
5. Switch off the spray pump.

Cleaning the fresh water filter

1. ⤵ Unscrew the fresh water filter (30) from the fresh water tank (12).
2. Rinse the fresh water filter (30) with clear water.
3. ⤴ Screw the fresh water filter (30) into the thread in the fresh water tank (12).

Maintenance

The device is maintenance free.

Storage

Always store the device and accessories:

- clean
- dry
- protected against dust
- protected against frost
- out of the reach of children

Requirements

- *Emptying the dirty water tank, p. 24*
- *Emptying the fresh water tank, p. 24*
- *Flushing the appliance, p. 24*
- *Cleaning the fresh water filter, p. 25*

Preparing the appliance for storage

1. Wind up the power cord (29) on the holder (28).
2. After assembly, place the suction hose (9), suction tube (1) and a nozzle in the holders (11).
3. Insert the remaining nozzles into the accessory holders (13).

Disposal/environmental protection

The device, accessories and packaging should be properly recycled.



Waste electrical and electronic equipment (WEEE) must not be disposed of with domestic waste.

The symbol of the crossed-out wheeled bin means that this product must not be dis-

posed of as unsorted municipal waste at the end of its useful life.

Directive 2012/19/EU on waste electrical and electronic equipment:

Consumers are legally obliged to recycle electrical and electronic equipment in an environmentally sound manner at the end of its life. In this way, environmentally friendly and resource-saving recycling is ensured. Depending on the implementation in national law, you may have the following options:

- Return to a shop,
- Hand over to an official collection point,
- Return to the manufacturer/distributor.

This does not affect accessories enclosed with the old devices or tools without any electrical components.

Cleaning agent bottle disposal

- Product residues must be disposed of in compliance with the Waste Directive 2008/98/EC as well as national and regional requirements. For this product, no disposal code in accordance with the European Waste Catalogue (AVV) can be identified, as the use and therefore the code is determined by the consumer. Within the EU, the disposal code must be determined in consultation with the disposal contractor.
- Non-contaminated packaging can be recycled.
- Packaging that cannot be cleaned must be disposed of in the same way as the material.

Service

Guarantee

Dear Customer,

This product is provided with a 5 year guarantee from the date of purchase. In case of defects, you have statutory rights against the seller of the product. These statutory rights are not restricted by our guarantee presented below.

Terms of Guarantee

The guarantee period begins on the date of purchase. Please retain the original receipt. This document is required as proof of purchase. If a material or manufacturing defect occurs within five years of the date of purchase of this product, we will repair or replace – at our choice – the product for you

free of charge. This guarantee requires the defective product and proof of purchase to be presented within the five-year period with a brief written description of what constitutes the defect and when it occurred.

If the defect is covered by our guarantee, you will receive either the repaired product or a new product. No new guarantee period begins on repair or replacement of the product.

Guarantee Period and Statutory Claims for Defects

The guarantee period is not extended by the guarantee service. This also applies for replaced or repaired parts. Any damages and defects already present at the time of purchase must be reported immediately after unpacking. Repairs arising after expiry of the guarantee period are chargeable.

Guarantee Cover

The product has been carefully produced in accordance with strict quality guidelines and conscientiously checked prior to delivery.

The guarantee applies for all material and manufacturing defects. This guarantee does not extend to cover product parts that are subject to normal wear and may therefore be considered as wearing parts or to cover damage to breakable parts.

This guarantee shall be invalid if the product has been damaged, used incorrectly or not maintained. Precise adherence to all of the instructions specified in the operating manual is required for proper use of the product. Intended uses and actions against which the operating manual advises or warns must be categorically avoided.

The product is designed only for private and not commercial use. The guarantee will be invalidated in case of misuse or improper handling, use of force, or interventions not undertaken by our authorised service branch.

Processing in Case of Guarantee

To ensure efficient handling of your query, please follow the directions below:

- Please have the receipt and product number (IAN 506430_2507) ready as proof of purchase for all enquiries.
- Please refer for the product number to the type plate on the product, an engraving on the product, the title page of the operating instructions (bottom left) or the sticker on the back or underside of the product.

- Should functional errors or other defects occur, please initially contact the service centre specified below by **telephone** or use the **contact form** available on parkside-diy.com in the category **Service**.
- After consultation with our customer service, a product recorded as defective can be sent postage paid to the service address communicated to you, with the proof of purchase (receipt) and specification of what constitutes the defect and when it occurred. In order to avoid acceptance problems and additional costs, please be sure to use only the address communicated to you. Ensure that the consignment is not sent carriage forward or by bulky goods, express or other special freight. Please send the appliance inc. all accessories supplied at the time of purchase and ensure adequate, safe transport packaging.



You can view and download these and many other manuals on parkside-diy.com. This QR code will take you directly to parkside-diy.com. Select your country and search for the operating instructions via the search mask. You can open your operating instructions by entering the article number (IAN) 506430_2507.

Repair service

For repairs **that are not covered by warranty**, contact the service centre. They will gladly create a cost estimate for you.

- We can only work on devices which are sent in properly packed and with postage paid.

Note: Please send your device cleaned and with an indication of the defect to the address named for the service centre.

- The following are not accepted: devices sent in without prepaid postage, sent as bulky goods, sent as an Express shipment, or devices sent as any other form of special freight.
- We will dispose of defective devices you ship to us free of charge.

Service Centre

(GB) **Service Great Britain**
 Tel.: 0800 051 8970
 Contact form on
parkside-diy.com
IAN 506430_2507

(MT) **Service Malta**
 Tel.: 800 65168
 Contact form on
parkside-diy.com
IAN 506430_2507

Importer

Please note that the address below is not a service address. Contact the service centre named above first.

Grizzly Tools GmbH & Co. KG
 Stockstädter Str. 20
 63762 Großostheim
 GERMANY
www.grizzlytools.de

Spare parts and accessories

You can get spare parts and accessories from www.grizzlytools.shop. If you have any problems with your order, contact us via our online shop. If you have any other questions, contact: *Service Centre, p. 27*

Pos. nr.	1	Name	Order No.
1	16	Suction tube	91120211
3	15	D-handle	91120210
6	14	Handle	91120209
9	13	Suction hose (2.5 m)	91120208
10	1	Carrying handle	91120200
16	12	2 × Wheel	91120207
17	2	Cover (water tank)	91120201
18	3	Dirty water tank	91120202
19	5	2 × Castor	91120203
22	19, 19.1	Carpet washing nozzle	91120214
25	18, 18.1	Upholstery washing nozzle	91120213
26	17	Crevice nozzle	91120212
28	11	Holder (Power cord)	91120206
31	20	Carpet and upholstery cleaner (100 mL)	30990030

¹ Exploded view, p. 97

Translation of the original EU declaration of conformity

Product: **Carpet Cleaner**

Model: **PPWS 10 A2**

Serial number: 000001-039000

The object of the declaration described above is in conformity with the relevant Union harmonisation legislation:

2006/42/EC • 2014/30/EU • 2011/65/EU & (EU) 2015/863

The object of the declaration described above is in conformity with Directive 2011/65/EU of the European Parliament and of the Council of 8 June 2011 on the restriction of the use of certain hazardous substances in electrical and electronic equipment.

To ensure conformity, the following harmonised standards and national standards and regulations have been applied:

**EN 60335-1:2012+A11:2014+A13:2017+A1:2019+A2:2019+A14:2019
+A15:2021+A16:2023 • EN 60335-2-68:2012
EN 62233:2008 • EN IEC 55014-1:2021 • EN IEC 55014-2:2021 • EN IEC 63000:2018
EN IEC 61000-3-2:2019+A1:2021+A2:2024
EN 61000-3-3:2013+A1:2019+A2:2021**

This declaration of conformity is issued under the sole responsibility of the manufacturer:



Grizzly Tools GmbH & Co. KG
Stockstädter Str. 20
63762 Großostheim
GERMANY
28.12.2025

Christian Frank
Authorised representative of documentation

Sommaire

Introduction.....	29
Utilisation conforme.....	29
Matériel livré/Accessoires.....	29
Aperçu.....	30
Description fonctionnelle.....	30
Caractéristiques techniques.....	30
Consignes de sécurité.....	31
Signification des consignes de sécurité.....	31
Pictogrammes et symboles.....	31
Mise en service en toute sécurité.....	32
Préparation.....	35
Éléments de commande.....	35
Monter et démonter le flexible d'aspiration/de pulvérisation.....	35
Monter et démonter les embouts.....	36
Monter la poignée auxiliaire.....	36
Fonctionnement.....	36
Méthodes de nettoyage.....	36
Remplir le réservoir d'eau propre.....	37
Mise en marche et arrêt.....	37
Vider le réservoir d'eau sale.....	37
Vider le réservoir d'eau propre.....	37
Transport.....	37
Nettoyage, entretien et stockage.....	37
Nettoyage.....	38
Maintenance.....	38
Stockage.....	38
Recyclage/protection de l'environnement.....	38
Service.....	39
Garantie.....	39
Service de réparation.....	40
Service-Center.....	40
Importateur.....	41
Pièces de rechange et accessoires.....	41
Traduction de la déclaration UE de conformité originale.....	42
Vue éclatée.....	97

Introduction

Nous vous félicitons pour l'achat de votre nouvel injecteur-extracteur (ci-après dénommé appareil ou outil électrique).

Vous avez ainsi opté pour un produit de grande qualité. La qualité de cet appareil a été contrôlée au cours de la production, et il

a été soumis à un contrôle final. Le bon fonctionnement de votre appareil est ainsi garanti.

Dans certains cas, il est possible que des résidus d'eau soient présents sur ou dans l'appareil ou dans les flexibles. Ce n'est ni un vice ni un défaut et ne doit pas être une source d'inquiétude.



Le mode d'emploi fait partie intégrante de cet appareil. Il contient des informations importantes sur la sécurité, l'utilisation et le recyclage. Lisez attentivement le mode d'emploi. Familiarisez-vous avec les éléments de commande et l'utilisation correcte de l'appareil. Utilisez l'appareil uniquement de la façon décrite et pour les domaines d'applications indiqués. Veillez à bien conserver le mode d'emploi et à remettre l'ensemble des documents en cas de cession de l'appareil à des tierces personnes.

Utilisation conforme

Cet appareil est exclusivement destiné à l'utilisation suivante :

- Aspiration avec injection-extraction de tapis/moquettes, de tissus d'ameublement et d'autres textiles similaires

Cet appareil est également adapté à une utilisation dans des hôtels, des écoles, des magasins, des bureaux et des locaux similaires. L'aspiration de substances inflammables, explosives ou nocives pour la santé est interdite.

Toute autre utilisation qui n'est pas expressément préconisée dans ce mode d'emploi peut constituer un sérieux danger pour l'utilisateur et entraîner des dommages à l'appareil. L'opérateur ou l'utilisateur de l'appareil est responsable des accidents ou des dommages causés aux autres personnes ou à leurs biens. L'appareil est destiné à être utilisé dans le domaine du bricolage. Il n'a pas été conçu pour une utilisation professionnelle constante. Une utilisation commerciale annule la garantie. Le fabricant ne peut être tenu pour responsable des dommages causés par une utilisation inappropriée ou par une manipulation incorrecte.

Matériel livré/Accessoires

Déballer l'appareil et vérifiez le matériel livré.

Éliminez correctement les matériaux d'emballage.

- Aspirateur injecteur/extracteur
- Réservoir d'eau sale
- Tube d'aspiration
 - Poignée en D
- Flexible d'aspiration
- Suceur
- Embout de lavage pour tissus d'ameublement
- Embout de lavage pour tapis/moquettes
- Nettoyant pour tapis et meubles rembourrés (100 ml)
- Traduction de la notice originale

Aperçu

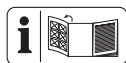

Vous trouverez les représentations de l'appareil sur le volet rabattable avant.

- 1 Tube d'aspiration
- 2 Tendeur rapide
- 3 Poignée en D
- 4 Douille de sécurité
- 5 Gâchette de pulvérisation
- 6 Poignée
- 7 Déverrouillage (Flexible de pulvérisation)
- 8 Flexible de pulvérisation
- 9 Flexible d'aspiration
- 10 Poignée de transport
- 11 Logement (Tube d'aspiration, Flexible d'aspiration)
- 12 Réservoir d'eau propre
- 13 Logement d'accessoire
- 14 Interrupteur Marche/Arrêt (Pompe de pulvérisation)
- 15 Interrupteur Marche/Arrêt (Turbine d'aspiration)
- 16 Roue
- 17 Couvercle (réservoir d'eau)
- 18 Réservoir d'eau sale
- 19 Roulette directionnelle
- 20 Raccord flexible de pulvérisation
- 21 Raccord d'aspiration
- 22 Embout de lavage pour tapis/moquettes

- 23 Déverrouillage (Embout pour tapis/moquettes)
- 24 Embout pour tapis/moquettes
- 25 Embout de lavage pour tissus d'ameublement
- 26 Suceur
- 27 Repère **MAX**
- 28 Support (Câble d'alimentation)
- 29 Câble d'alimentation
- 30 Crépine pour eau propre
- 31 Nettoyant pour tapis et meubles rembourrés

Description fonctionnelle

Un aspirateur-laveur vous permet d'effectuer un nettoyage en profondeur humide de tapis/moquettes, de tissus d'ameublement et d'autres textiles similaires. Le mélange d'eau et de produit de nettoyage est extrait d'un réservoir d'eau propre et pulvérisé sur la surface à nettoyer. Cette eau est presque simultanément aspirée avec la saleté hors des fibres et acheminée dans le réservoir d'eau sale. Ce nettoyage humide ne détrempe pas les textiles.

Il est possible d'utiliser séparément la turbine d'aspiration et la pompe de pulvérisation.

Pour savoir quelles fonctions remplissent les éléments de commande, veuillez vous reporter aux descriptions suivantes.

Caractéristiques techniques

Aspirateur injecteur/extracteur

..... **PPWS 10 A2**

Tension assignée U ... 220–240 V~, 50–60 Hz

Puissance nominale à l'entrée P 1250 W

Longueur Câble d'alimentation 7,5 m

Classe de protection \square II

Type de protection IPX4

Poids 8,8 kg

Poids (accessoires inclus) 10,8 kg

Longueur (Flexible d'aspiration) 2,5 m

Débit d'air 74 l/s

Dépression maximale 24,2 kPa

Contenance

– Réservoir d'eau propre 9 l

– Réservoir d'eau sale 8,7 l

Température de l'eau propre ≤ 50 °C

Pression de pulvérisation 2 bar

Débit de pulvérisation 1 l/min

Niveau de pression acoustique (L_{pA})
 76 dB ; $K_{pA}=3$ dB
 Vibration (a_h) $\leq 2,50$ m/s²

Consignes de sécurité



ATTENTION ! Lors de l'utilisation d'appareils électriques, les mesures de sécurité fondamentales suivantes doivent être observées pour la protection contre l'électrocution, le risque de blessure et le risque d'incendie.

Signification des consignes de sécurité

▲ DANGER ! Si vous ne suivez pas cette consigne de sécurité, un accident se produira. Cela entraînera des blessures graves, voire la mort.

▲ AVERTISSEMENT ! Si vous ne suivez pas cette consigne de sécurité, un accident peut se produire. Cela peut entraîner des blessures graves, voire la mort.

▲ PRUDENCE ! Si vous ne suivez pas cette consigne

de sécurité, un accident se produira. Cela peut entraîner des blessures physiques mineures ou modérées.

REMARQUE ! Si vous ne suivez pas cette consigne de sécurité, un accident se produira. Cela peut entraîner des dommages matériels.

Pictogrammes et symboles Pictogrammes sur l'appareil



Lisez attentivement le mode d'emploi. Familiarisez-vous avec les éléments de commande et l'utilisation correcte de l'appareil.



Classe de protection II (double isolation)



Interrupteur Marche/Arrêt (Turbine d'aspiration)



Interrupteur Marche/Arrêt (Pompe de pulvérisation)



MAX Contenance, Réservoir d'eau propre:

• MAX 50°C/122°F Température de l'eau propre:
 ≤ 50 °C



Les appareils électriques ne doivent pas être jetés avec les déchets ménagers.

Pictogrammes dans la notice d'utilisation



▲ PRUDENCE !

Avant d'utiliser l'appareil, lisez les instructions.

Mise en service en toute sécurité

▲ AVERTISSEMENT !

N'utilisez l'appareil que si vous avez reçu suffisamment d'informations sur l'utilisation de l'appareil. Une initiation minutieuse réduit les erreurs de manipulation et les blessures.

▲ **PRUDENCE !** Cet appareil est uniquement destiné à une utilisation en intérieur.

▲ **PRUDENCE !** Stockez l'appareil exclusivement en intérieur.

Remarques générales

- Lisez attentivement le mode d'emploi. Familiarisez-vous avec les éléments de commande et l'utilisation correcte de l'appareil.

- L'appareil ne doit pas être utilisé par des enfants. Les enfants doivent être surveillés pour vérifier qu'ils ne jouent pas avec l'appareil.

L'appareil peut être utilisé par des personnes aux capacités physiques, sensorielles ou mentales réduites ou manquant d'expérience ou de connaissances, à condition qu'elles soient surveillées ou qu'elles aient été instruites sur l'utilisation en toute sécurité de l'appareil et qu'elles comprennent les dangers en résultant.

Le nettoyage et les travaux d'entretien à réaliser par l'utilisateur ne doivent pas être effectués par des enfants.

- Il est à noter que l'utilisateur est lui-même responsable des accidents ou des mises en danger d'autrui ou de sa propriété.
- Respectez la protection sonore et les directives locales.

Préparation

- Vérifiez toujours avant l'utilisation si le cordon et la rallonge électrique présentent des signes de détérioration ou de vieillissement. Si le câble est endommagé pendant l'utilisation, il faut immédiatement le débrancher du secteur, **NE TOUCHEZ PAS LE CÂBLE AVANT QU'IL NE SOIT DÉBRANCHÉ DU RÉSEAU**. N'utilisez pas l'appareil si le câble est endommagé ou usé.
- Veillez à ce que la tension et la fréquence du réseau soient conformes aux indications sur la plaque signalétique. L'adaptation aux différentes fréquences du réseau se fait automatiquement.
- Raccordez l'appareil uniquement à une prise protégée par un dispositif à courant différentiel résiduel (DDR) avec un courant de résiduel nominal inférieur à 30 mA.
- Branchez l'appareil à une prise de courant protégée

par un fusible d'au moins 16 A.

- Si le cordon d'alimentation de cet appareil est endommagé, il doit être remplacé par le fabricant, son service après-vente ou une personne aux qualifications similaires pour éviter des risques. Adressez-vous au Centre de SAV.

Fonctionnement

- Soyez attentif et faites attention à ce que vous faites ; commencez le travail avec l'appareil raisonnablement. N'utilisez pas l'appareil si vous êtes fatigué ou sous l'influence de l'alcool, de drogues ou de médicaments.
- N'utilisez jamais l'appareil lorsque des enfants ou des animaux se trouvent à proximité.
- L'appareil n'est pas un aspirateur. N'utilisez pas l'appareil comme un aspirateur pour aspirer de la saleté sèche. N'aspirez pas une quantité de liquide supérieure à

- celle que vous avez pulvérisée.
- Les personnes et animaux ne doivent pas être aspirés avec l'appareil.
 - Pendant l'utilisation, ne braquez jamais le flexible d'aspiration et les suceurs sur vous-même ou d'autres personnes, en particulier pas en direction des yeux et des oreilles. Il existe un risque de blessures.
 - Pendant le travail, les suceurs et le tube d'aspiration ne doivent pas se trouver à hauteur de la tête. Il existe un risque de blessures.
 - N'aspirez pas de matières chaudes, incandescentes, inflammables, explosives ou nocives pour la santé. En font entre autres partie les cendres chaudes, l'essence, des solvants, des acides ou des lessives. Il y a un risque d'incendie et de blessure.
 - Veillez à ne pas endommager le cordon d'alimentation en le faisant passer sur des bords tranchants, en le coinçant ou en tirant dessus.
 - N'utilisez pas le cordon d'alimentation pour retirer la fiche de la prise de courant ou pour tirer l'appareil. Protégez le cordon d'alimentation de la chaleur, de l'huile et des bords coupants.
 - Ne transportez jamais l'appareil lorsque l'entraînement fonctionne.
 - Éteignez l'appareil et débranchez sa fiche de la prise de courant. Assurez-vous que toutes les pièces en mouvement sont à l'arrêt complet
 - à chaque fois que vous vous éloignez de l'appareil,
 - avant de remplacer des accessoires,
 - avant de retirer des blocages ou obstructions,
 - avant de vérifier l'appareil, de le nettoyer ou de travailler dessus.
 - Si l'appareil commence à vibrer de manière inhabituelle,

tuellement forte, il faut le vérifier immédiatement :

- vérifiez si des pièces sont desserrées et resserrez-les
- recherchez des détériorations
- Pour les réparations, adressez-vous au Centre de SAV.

Nettoyage, entretien et stockage

- Laissez refroidir le moteur avant de stocker l'appareil pour une période prolongée.
- Pour des raisons de sécurité, remplacez les pièces usées ou endommagées. N'utilisez que des pièces de rechange et accessoires d'origine. L'utilisation de pièces étrangères provoque la perte immédiate du droit à la garantie.
- L'ouverture de l'appareil doit être effectuée uniquement par un électricien qualifié agréé. Pour les réparations, adressez-vous toujours à notre Centre de SAV.
- Coupez l'entraînement, débranchez l'appareil de

l'alimentation électrique et laissez l'appareil refroidir lorsque celui-ci est arrêté pour un nettoyage, un réglage, le stockage ou le remplacement d'une pièce d'accessoire.

- Manipulez l'appareil avec soin et gardez-le propre.
- Conservez l'appareil hors de portée des enfants.

Préparation

▲ AVERTISSEMENT ! Risque de blessures lié au démarrage involontaire de l'appareil. Branchez la fiche dans la prise de courant uniquement lorsque l'appareil est entièrement prêt à être utilisé.

Éléments de commande

Avant la première mise en service de l'appareil, familiarisez-vous avec les éléments de commande.

Interrupteur Marche/Arrêt Aspiration (15)

- Mise en marche et arrêt de la turbine d'aspiration.
- Activation possible avec le pied.

Interrupteur Marche/Arrêt Pulvérisation (14)

- Mise en marche et arrêt de la pompe de pulvérisation.
- Activation possible avec le pied.

Gâchette de pulvérisation (5)

- La gâchette de pulvérisation ne fonctionne que si la pompe de pulvérisation est en marche.
- Appuyer : l'embout pulvérise l'eau présente dans le réservoir.

Monter et démonter le flexible d'aspiration/de pulvérisation

Remarques

- Les deux extrémités du flexible d'aspiration/de pulvérisation sont identiques.

- Il est généralement possible de laisser le flexible d'aspiration/de pulvérisation monté.

Monter le flexible d'aspiration/de pulvérisation

1. Enfichez fermement le flexible d'aspiration (9) sur le raccord (21) présent sur l'appareil/la poignée.
2. Enfichez le flexible de pulvérisation (8) sur le raccord (20) situé sur l'appareil/la poignée.
Le flexible de pulvérisation s'enclenche avec un dé clic.

Démonter le flexible d'aspiration/de pulvérisation

1. Appuyez sur le déverrouillage (7) sur le flexible de pulvérisation (8) et maintenez-le enfoncé.
2. Retirez le flexible de pulvérisation (8) du raccord (20).
3. Retirez le flexible d'aspiration (9) du raccord (21).

Monter et démonter les embouts

Embouts fournis



- Tube d'aspiration (1) : sauf pour un autre embout
- Embout de lavage pour tapis/moquettes (22)
- Embout de lavage pour tissus d'ameublement (25)
- Suceur (26)

Remarques

- Les logements pour embouts se situent sur la poignée et sur le tuyau d'aspiration.
- Les embouts ne peuvent être montés que dans une seule position en raison de la conduite de pulvérisation.

Procédure

Angle de vue pour les rotations : de l'arrière sur le logement.

1. Tournez  la douille de sécurité jusqu'en butée.
2. Enfichez l'embout avec la rainure orientée vers le haut dans le logement.
3. Bloquez l'embout : tournez  la douille de sécurité jusqu'en butée ($\approx 1/2$ tour).
4. Vérifiez si l'embout est solidement fixé dans le logement.

Monter la poignée auxiliaire

1. Desserrez le tendeur rapide (2) sur la poignée auxiliaire (3).
2. Glissez la poignée auxiliaire (3) sur le tuyau d'aspiration (1) jusqu'à la hauteur que vous souhaitez. Plusieurs positions d'enclenchement sont possibles.
3. Fermez le tendeur rapide (2) sur la poignée auxiliaire (3).
4. La poignée auxiliaire (3) est maintenant bloquée.

Fonctionnement

Méthodes de nettoyage

Remarques

- Respectez impérativement toutes les consignes d'entretien applicables au produit que vous souhaitez nettoyer.
- Produit de nettoyage
 - Avant le traitement, tester à un endroit peu visible la tenue des couleurs et la résistance à l'humidité de la surface.
 - En fonction de l'encrassement : 100-200 ml
 - Proportion de produit de nettoyage plus faible pour les tissus fragiles
- Pulvérisez au préalable les endroits très sales avec une solution de nettoyage et laissez agir quelques minutes avant d'aspirer. Pour ce faire, ne mettez en marche que la pompe de pulvérisation.
- Travaillez dans le sens lumière-ombre.
- Travaillez de la zone nettoyée vers la zone non traitée.
- Laissez entièrement sécher la surface nettoyée avant de marcher dessus ou de poser des meubles. Vous éviterez ainsi les marques ou les taches de rouille.
- Pour changer de position pendant l'aspiration, portez l'appareil par la poignée de transport (10).

Tapis/moquettes

- Embout : Embout de lavage pour tapis/moquettes

Encrassement normal

- Pulvériser la solution de nettoyage et aspirer en un seul passage.
- Une nouvelle aspiration sans pulvérisation réduit le temps de séchage.

Fort encrassement

- Pulvériser la solution de nettoyage sans mettre en marche la turbine d'aspiration. laisser agir quelques minutes.
- Nettoyer ensuite comme pour un encrassement normal.

Tissus d'ameublement

- Embout : Embout de lavage pour tissus d'ameublement

Remarques

- Pour les tissus fragiles : doser le produit de nettoyage en moindre quantité

Remplir le réservoir d'eau propre**Remarques**

- Capacité du réservoir d'eau propre : 9 l
- Température de l'eau : ≤50 °C
- Remplissez le réservoir d'eau propre au maximum jusqu'à l'ergot avec le repère **MAX**
- Selon l'encrassement, utilisez 100 à 200 ml de nettoyant pour tapis/moquettes et tissus d'ameublement (31)
- Servez-vous du réservoir d'eau sale (18) pour remplir le réservoir d'eau propre (12).

Mise en marche et arrêt**Conditions préalables**

- L'appareil est prêt à fonctionner.
- Le couvercle du réservoir d'eau sale (17) est correctement posé. L'appareil ne peut pas sinon fonctionner à pleine puissance.

Remarques

- Pendant l'aspiration, veillez toujours à ce que le réservoir d'eau sale ne déborde pas.
- La turbine d'aspiration et la pompe de pulvérisation sont actionnées à l'aide d'interrupteurs Marche/Arrêt distincts.

Mise en marche

1. Retirez entièrement le cordon d'alimentation (29) du support (28).
2. Branchez la fiche secteur dans une prise de courant adaptée.
3. Mettez l'interrupteur Marche/Arrêt (14/15) en position « I » (MARCHE).

Arrêt

1. Mettez les deux interrupteurs Marche/Arrêt (14/15) en position « 0 » (ARRÊT).
2. Débranchez la fiche de la prise de courant si vous laissez l'appareil sans sur-

veillance ou si vous avez terminé votre travail.

Vider le réservoir d'eau sale**Remarques**

- Vous pouvez retirer le réservoir d'eau sale (18) de l'appareil par l'anse comme un seau.
- Versez l'eau sale dans une évacuation adaptée.

Vider le réservoir d'eau propre**Remarques**

- Vous ne pouvez pas vider directement le réservoir d'eau propre.

Procédure

1. Mettez la turbine d'aspiration (15) en marche.
2. Maintenez le tuyau d'aspiration (1) sans embout dans le réservoir d'eau propre (Réservoir d'eau).
3. Aspirez l'eau du réservoir d'eau propre (Réservoir d'eau).
Pour aspirer les éventuels résidus, utilisez le suceur (26).

Transport

Consignes relatives au transport de l'appareil :

- Éteignez l'appareil et débranchez sa fiche de la prise de courant. Assurez-vous que toutes les pièces en mouvement sont à l'arrêt complet.
- Portez l'appareil par la poignée de transport (10).
- Vous pouvez ranger le flexible d'aspiration (9) et le tuyau d'aspiration (1) dans le logement (11).
- Vous pouvez ranger les embouts dans le logement pour accessoires (13).

Nettoyage, entretien et stockage**⚠ AVERTISSEMENT ! Électrocution !**

Risque de blessures lié au démarrage involontaire de l'appareil. Protégez-vous lors des travaux de maintenance et de nettoyage. Éteignez l'appareil et débranchez sa fiche d'alimentation de la prise de courant.

Faites effectuer les travaux de réparation et de maintenance qui ne sont pas mentionnés

dans cette notice par notre Centre de service après-vente. Utilisez exclusivement des pièces de rechange d'origine.

Nettoyage

Remarques

- Risque de dommages. Ne nettoyez pas l'appareil au jet d'eau.
- Risque de dommages. Les substances chimiques peuvent attaquer les pièces en plastique de l'appareil. N'utilisez aucun produit de nettoyage ou détergent agressif.
- Avant chaque utilisation, contrôlez l'appareil pour trouver des défauts tels qu'un câble d'alimentation défectueux, et faites-le réparer ou remplacer si besoin.

Procédure

1. Videz le réservoir d'eau propre (12) et le réservoir d'eau sale (18).
2. Nettoyez le réservoir d'eau propre (1) et le réservoir d'eau sale (1218) avec un chiffon humide.

Rincer l'appareil

Remarques

- Rincez soigneusement l'appareil après chaque utilisation.
- Rincez sans produit de nettoyage et exclusivement avec de l'eau du robinet propre.
- Rincez toutes les pièces que vous avez utilisées.

Procédure

1. Versez environ 2 l d'eau du robinet dans le réservoir d'eau propre (12).
2. Mettez la pompe de pulvérisation en marche.
3. Maintenez l'embout au-dessus de l'évacuation.
4. Pressez la manette de pulvérisation (5) jusqu'à ce qu'il n'y ait plus d'eau.
5. Arrêtez la pompe de pulvérisation.

Nettoyer la crépine pour eau propre

1. ⚙ Dévissez la crépine pour eau propre (30) hors du réservoir d'eau propre (12).
2. Rincez la crépine pour eau propre (30) à l'eau claire.
3. ⚙ Vissez la crépine pour eau propre (30) dans le filetage dans le réservoir d'eau propre (12).

Maintenance

L'appareil ne demande aucune maintenance.

Stockage

Rangez toujours l'appareil et les accessoires dans un état :

- propre
- sec
- à l'abri de la poussière
- à l'abri du gel
- hors de portée des enfants

Conditions préalables

- *Vider le réservoir d'eau sale, p. 37*
- *Vider le réservoir d'eau propre, p. 37*
- *Rincer l'appareil, p. 38*
- *Nettoyer la crépine pour eau propre, p. 38*

Préparer l'appareil pour le stockage

1. Enroulez le câble d'alimentation (29) sur le support (28).
2. Placez le flexible d'aspiration (9), le tuyau d'aspiration (1) et un embout monté dans les logements (11).
3. Enfichez les autres embouts dans les supports pour accessoires (13).

Recyclage/protection de l'environnement

Introduisez l'appareil, les accessoires et l'emballage dans un circuit de recyclage respectueux de l'environnement.



Les appareils électriques ne doivent pas être jetés avec les déchets ménagers.

Le symbole de la poubelle sur roues barrée d'une croix signifie que ce produit ne doit pas être éliminé comme déchet municipal non trié à la fin de sa vie utile.

Directive 2012/19/UE sur les déchets d'équipements électriques et électroniques :

les consommateurs sont légalement tenus de recycler, dans le respect de l'environnement, les équipements électriques et électroniques arrivés en fin de vie. Cela permet de garantir une valorisation écologique et respectueuse des ressources.

Suivant la transposition en droit national, vous pouvez disposer des possibilités suivantes :

- Restitution à un point de vente,
- Restitution à un point de collecte officiel,
- Renvoi au fabricant / au distributeur.

Ne sont pas concernés les accessoires qui accompagnent les appareils usagés et les moyens auxiliaires sans composants électriques.

Recyclage du flacon de produit nettoyant

- Les résidus de produit doivent être recyclés en respectant la directive déchets 2008/98/CE ainsi que les prescriptions nationales et régionales. Il n'est pas possible de fixer de numéro de code déchet pour ce produit conformément au catalogue de déchets européen (AVV) vu que l'attribution d'un code présuppose de connaître le but d'utilisation par un consommateur. Sur le territoire de l'UE, le numéro de code déchet doit être défini en concertation avec l'entité gestionnaire des déchets.
- Les emballages non contaminés peuvent entrer en filière de recyclage.
- Les emballages impossibles à nettoyer doivent être recyclés comme la substance.

Service

Garantie

Chère cliente, cher client, ce produit bénéficie d'une garantie de 5 ans, valable à compter de la date d'achat. En cas de manques constatés sur ce produit, vous disposez des droits légaux contre le vendeur du produit. Ces droits légaux ne sont pas limités par notre garantie présentée par la suite.

Conditions de garantie

Le délai de garantie débute avec la date d'achat. Veuillez conserver soigneusement le ticket de caisse original. En effet, ce document vous sera réclamé comme preuve d'achat. Si un défaut de matériel ou un défaut de fabrication se présente au cours des cinq ans suivant la date d'achat de ce produit, nous réparons gratuitement ou remplaçons ce produit – selon notre choix. Cette garantie suppose que l'appareil défectueux et le justificatif d'achat (ticket de caisse)

nous soient présentés durant cette délai de cinq ans et que la nature du manque et la manière dont celui-ci est apparu soient expliqués par écrit dans un bref courrier.

Si le défaut est couvert par notre garantie, le produit vous sera retourné, réparé ou remplacé par un neuf. Aucune nouvelle délai de garantie ne débute à la date de la réparation ou de l'échange du produit.

Durée de garantie et demande légale en dommages-intérêts

La durée de garantie n'est pas prolongée par la garantie. Ce point s'applique aussi aux pièces remplacées et réparées. Les dommages et les manques éventuellement constatés dès l'achat doivent immédiatement être signalés après le déballage. A l'expiration du délai de garantie les réparations occasionnelles sont à la charge de l'acheteur.

Volume de la garantie

L'appareil a été fabriqué avec soin, selon de sévères directives de qualité et il a été entièrement contrôlé avant la livraison.

La garantie s'applique aux défauts de matériel ou aux défauts de fabrication. Cette garantie ne s'étend pas aux parties du produit qui sont exposées à une usure normale et peuvent être donc considérées comme des pièces d'usure ou pour des dommages affectant les parties fragiles.

Cette garantie est nulle si l'appareil a été endommagé, mal utilisé ou non entretenu. Il en va de même pour des dommages provoqués par l'eau, le gel, la foudre ou le feu ou un transport inadapté. Pour une utilisation appropriée du produit, il faut impérativement respecter toutes les instructions citées dans le manuel de l'opérateur. Les actions et les domaines d'utilisation déconseillés dans la notice d'utilisation ou vis-à-vis desquels une mise en garde est émise, doivent absolument être évités.

L'appareil est destiné à un usage privé uniquement et non à un usage commercial. La garantie est nulle en cas de mauvaise utilisation et de manipulation inappropriée, d'usage de la force et d'interventions qui n'ont pas été effectuées par notre centre de service agréé.

Marche à suivre dans le cas de garantie

Pour garantir un traitement rapide de votre demande, veuillez suivre les instructions suivantes :

- Tenez vous prêt à présenter, sur demande, le ticket de caisse et le numéro d'article (IAN 506430_2507) comme preuve d'achat.
- Vous trouverez le numéro d'article sur la plaque signalétique du produit, d'une gravure sur le produit, de la page de titre du mode d'emploi (en bas à gauche) ou sur l'autocollant au dos ou en dessous du produit.
- Si des erreurs de fonctionnement ou d'autres défauts apparaissent, contactez d'abord le centre de service désigné ci-dessous par **téléphone** ou utilisez notre **formulaire de contact**, que vous trouverez sur *parkside-diy.com* dans la catégorie **Service**.
- En cas de produit défectueux vous pouvez, après contact avec notre service clients, envoyer le produit, franco de port à l'adresse de service après-vente indiquée, accompagné du justificatif d'achat (ticket de caisse) et en indiquant quelle est la nature du défaut et quand celui-ci s'est produit. Pour éviter des problèmes d'acceptation et des frais supplémentaires, utilisez absolument seulement l'adresse qui vous est donnée. Assurez-vous que l'expédition ne se fait pas en port dû, comme marchandises encombrantes, envoi express ou autre taxe spéciale. Veuillez renvoyer l'appareil, y compris tous les accessoires livrés lors de l'achat et prenez toute mesure pour avoir un emballage de transport suffisamment sûr.



Sur le site *parkside-diy.com*, vous pouvez consulter et télécharger ce manuel et bien d'autres. Ce QR code vous permet d'accéder directement au site *parkside-diy.com*. Sélectionnez votre pays et recherchez les modes d'emploi à l'aide du masque de recherche. En saisissant la référence produit (IAN) 506430_2507, vous pourrez ouvrir votre mode d'emploi.

Service de réparation

Pour les réparations **ne relevant pas de la garantie**, adressez-vous au Centre de SAV. Il vous établira volontiers un devis.

- Nous pouvons traiter uniquement les appareils qui ont été expédiés avec un emballage et un affranchissement suffisants.
Remarque : Veuillez envoyer votre appareil nettoyé en indiquant le défaut à l'adresse connue du Centre de SAV.
- Ne seront pas acceptés les appareils envoyés en port dû ainsi que les appareils envoyés comme produits encombrants, en express ou par tout autre mode de transport spécial.
- Nous recyclons gratuitement vos appareils défectueux que vous nous renvoyez.

Service-Center

BE Service Belgique
Tel.: 0800 12614
Formulaire de contact à
parkside-diy.com
IAN 506430_2507

Importateur

Veillez noter que l'adresse suivante n'est pas une adresse de service après-vente. Contactez d'abord le Centre de SAV cité ci-dessus.

Grizzly Tools GmbH & Co. KG
Stockstädter Str. 20
63762 Großostheim
ALLEMAGNE
www.grizzlytools.de

Pièces de rechange et accessoires

Vous obtiendrez des pièces de rechange et accessoires à l'adresse www.grizzlytools.shop. En cas de problèmes lors de la passation de votre commande, contactez-nous via notre boutique en ligne. Pour toute autre question, adressez-vous à : *Service-Center, p. 40*

Pos. n°	1	Désignation	N° de commande
1	16	Tube d'aspiration	91120211
3	15	Poignée en D	91120210
6	14	Poignée	91120209
9	13	Flexible d'aspiration (2,5 m)	91120208
10	1	Poignée de transport	91120200
16	12	2 × Roue	91120207
17	2	Couvercle (réservoir d'eau)	91120201
18	3	Réservoir d'eau sale	91120202
19	5	2 × Roulette directionnelle	91120203
22	19, 19.1	Embout de lavage pour tapis/moquettes	91120214
25	18, 18.1	Embout de lavage pour tissus d'ameublement	91120213
26	17	Suceur	91120212
28	11	Support (Câble d'alimentation)	91120206
31	20	Nettoyant pour tapis et meubles rembourrés (100 ml)	30990030

¹ Vue éclatée, p. 97

Traduction de la déclaration UE de conformité originale

Produit: **Aspirateur injecteur/extracteur**

Modèle: **PPWS 10 A2**

Número de serie: 000001-039000

L'objet de la déclaration décrit ci-dessus est conforme à la législation d'harmonisation de l'Union applicable:

2006/42/EC • 2014/30/EU • 2011/65/EU & (EU) 2015/863

L'objet de la déclaration décrit ci-dessus est conforme à la directive 2011/65/EU du Parlement européen et du Conseil du 8 juin 2011 relative à la limitation de l'utilisation de certaines substances dangereuses dans les équipements électriques et électroniques.

Pour assurer la conformité, les normes harmonisées et les normes et réglementations nationales suivantes ont été appliquées :

**EN 60335-1:2012+A11:2014+A13:2017+A1:2019+A2:2019+A14:2019
+A15:2021+A16:2023 • EN 60335-2-68:2012
EN 62233:2008 • EN IEC 55014-1:2021 • EN IEC 55014-2:2021 • EN IEC 63000:2018
EN IEC 61000-3-2:2019+A1:2021+A2:2024
EN 61000-3-3:2013+A1:2019+A2:2021**

La présente déclaration de conformité est établie sous la seule responsabilité du fabricant:



Grizzly Tools GmbH & Co. KG
Stockstädter Str. 20
63762 Großostheim
ALLEMAGNE
28.12.2025

Christian Frank
Mandataire de documentation

Inhoudsopgave

Inleiding.....	43
Reglementair gebruik.....	43
Inhoud van het pakket/accessoires.....	43
Overzicht.....	44
Werkingsbeschrijving.....	44
Technische gegevens.....	44
Veiligheidsaanwijzingen.....	45
Betekenis van de veiligheidsaanwijzingen.....	45
Pictogrammen en symbolen.....	45
Veilige inbedrijfstelling.....	46
Vorbereitung.....	49
Bedieningselementen.....	49
Zuig-/sproeislang monteren en demonteren.....	49
Opzetstukken monteren en demonteren.....	49
Extra handvat monteren.....	50
Bedrijf.....	50
Reinigingsmethoden.....	50
Schoonwatertank bijvullen.....	50
In- en uitschakelen.....	50
Vuilwatertank legen.....	51
Schoonwatertank legen.....	51
Transport.....	51
Reiniging, onderhoud en opslag.....	51
Reiniging.....	51
Onderhoud.....	51
Opslag.....	51
Afvoeren/milieubescherming.....	52
Service.....	52
Garantie.....	52
Reparatie-service.....	53
Service-Center.....	54
Importeur.....	54
Reserveonderdelen en toebehoren.....	54
Vertaling van de originele EU-conformiteitsverklaring.....	55
Explosietekening.....	97

Inleiding

Hartelijk gefeliciteerd met de aankoop van uw nieuwe wasstofzuiger (hierna "apparaat" of "elektrisch gereedschap" genoemd). U hebt voor een hoogwaardig product gekozen. Dit apparaat werd tijdens de productie op kwaliteit gecontroleerd en aan een eind-

controle onderworpen. Een goede werking van uw apparaat is daarom gegarandeerd. Het kan niet worden uitgesloten dat er in individuele gevallen waterresten op of in het apparaat of in slangen kunnen achterblijven. Dat is geen manco of defect en geen reden tot ongerustheid.



Deze gebruiksaanwijzing maakt deel uit van dit apparaat. Ze bevat belangrijke instructies over de veiligheid, het gebruik en de afvoer van het apparaat. Lees zorgvuldig de gebruiksaanwijzing. Maak u vertrouwd met de bedieningselementen en het juiste gebruik van het apparaat. Gebruik het apparaat alleen zoals beschreven en alleen voor de vermelde doeleinden. Bewaar de gebruiksaanwijzing zorgvuldig en geef alle documentatie mee wanneer u het apparaat aan derden doorgeeft.

Reglementair gebruik

Het apparaat is uitsluitend bedoeld voor het volgende gebruik:

- Stofzuigen van tapijten, stoffering en soortgelijke textielmaterialen

Dit apparaat is ook geschikt voor gebruik in hotels, scholen, winkels, kantoren en dergelijke meer.

Het opzuigen van brandbare, ontplofbare of andere voor de gezondheid schadelijke producten, is verboden.

Elk ander gebruik dat in deze handleiding niet expliciet wordt toegestaan, kan leiden tot schade aan het apparaat en kan een ernstig risico voor de gebruiker inhouden. De bediener of gebruiker van het apparaat is verantwoordelijk voor letsel- of materiële schade aan derde partijen of hun eigendom. Het apparaat is bedoeld voor huishoudelijk gebruik. Het is niet ontworpen voor continu commercieel gebruik. Bij commercieel gebruik vervalt de garantie. De fabrikant is niet aansprakelijk voor schade die voortvloeit uit oneigenlijk gebruik of uit een foute bediening.

Inhoud van het pakket/ accessoires

Pak het apparaat uit en controleer de inhoud van het pakket.

Voer het verpakkingsmateriaal af zoals reglementair voorgeschreven.

- Nat- en droogzuiger
- Vuilwatertank
- Zuigpijp
 - D-greep
- Zuigslang
- Voegenmondstuk
- Mondstuk voor het wassen van stoffering
- Tapijtwasmondstuk
- Tapijt- en meubelreiniger (100 ml)
- Vertaling van de oorspronkelijke gebruiksaanwijzing

Overzicht

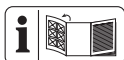

De afbeeldingen van het apparaat bevinden zich op de uitschuifpagina vooraan.

- 1 Zuigpijp
- 2 Snelspanner
- 3 D-greep
- 4 Veiligheidsbus
- 5 Sproeiendel
- 6 Handgreep
- 7 Ontgrendeling (Sproeislang)
- 8 Sproeislang
- 9 Zuigslang
- 10 Draaggreep
- 11 Houder (Zuigpijp, Zuigslang)
- 12 Schoonwatertank
- 13 Toebehorenhouder
- 14 Aan-/uitknop (Sproeipomp)
- 15 Aan-/uitknop (Zuigturbine)
- 16 Wiel
- 17 Deksel (watertank)
- 18 Vuilwatertank
- 19 Zwenkwiel
- 20 Aansluiting sproeislang
- 21 Aansluiting voor afzuiging
- 22 Tapijtwasmondstuk
- 23 Ontgrendeling (Tapijtinzetstuk)
- 24 Tapijtinzetstuk
- 25 Mondstuk voor het wassen van stoffering
- 26 Voegenmondstuk
- 27 Markering **MAX**
- 28 Houder (Netsnoer)

- 29 Netsnoer
- 30 Schoonwaterzeef
- 31 Tapijt- en meubelreiniger

Werkingsbeschrijving

U kunt tapijten, stoffering en soortgelijke textielstoffen grondig nat reinigen met een wasstofzuiger. Het mengsel van water en reinigingsmiddel wordt vanuit een schoonwatertank op het te reinigen oppervlak gespoten. Dit water wordt vrijwel gelijktijdig met het vuil uit de vezel gezogen en komt in de vuilwatertank terecht. Dit betekent dat textiel bij nat reinigen niet doorweekt raakt.

Zuigturbine en sproeipomp kunnen onafhankelijk van elkaar worden gebruikt.

De werking van de verschillende bedieningselementen is hieronder beschreven.

Technische gegevens

Nat- en droogzuiger	PPWS 10 A2
Nominale spanning U 220–240 V~, 50–60 Hz	
Nominaal ingangsvermogen P	1250 W
Lengte Netsnoer	7,5 m
Veiligheidsklasse	II
Beschermingsgraad	IPX4
Gewicht	8,8 kg
Gewicht (inclusief toebehoren)	10,8 kg
Lengte (Zuigslang)	2,5 m
Luchtstroom	74 l/s
Maximale onderdruk	24,2 kPa
Volume	
–Schoonwatertank	9 l
– Vuilwatertank	8,7 l
Schoonwatertemperatuur	≤ 50 °C
Sproeidruk	2 bar
Sproeidebiet	1 l/min
Geluidsrukniveau (L_{pA})	76 dB; $K_{pA}=3$ dB
Trilling (a_h)	$\leq 2,50$ m/s ²

Veiligheidsaanwijzingen



LET OP! Om risico op een elektrische schok, lichamelijk letsel en brandgevaar te voorkomen, dient u bij het gebruik van elektrische apparaten de volgende elementaire veiligheidsmaatregelen in acht te nemen.

Betekenis van de veiligheidsaanwijzingen

▲ **GEVAAR!** Als u deze veiligheidsaanwijzing niet volgt, gebeurt er een ongeval. Het gevolg is ernstig lichamelijk letsel of de dood.

▲ **WAARSCHUWING!** Als u deze veiligheidsaanwijzing niet volgt, gebeurt er eventueel een ongeval. Het gevolg is eventueel ernstig lichamelijk letsel of de dood.

▲ **VOORZICHTIG!** Als u deze veiligheidsaanwijzing niet volgt, gebeurt er een ongeval. Het gevolg is eventueel lichte of matig lichamelijk letsel.

AANWIJZING! Als u deze veiligheidsaanwijzing niet

volgt, gebeurt er een ongeval. Het gevolg is eventueel materiële schade.

Pictogrammen en symbolen Pictogrammen op het apparaat



Lees zorgvuldig de gebruiksaanwijzing. Maak u vertrouwd met de bedieningselementen en het juiste gebruik van het apparaat.



Veiligheidsklasse II (dubbele isolatie)



Aan-/uitknop (Zuigturbine)



Aan-/uitknop (Sproei-pomp)



MAX Volume, Schoonwatertank:

♦ **MAX 50°C/122°F** Schoonwatertemperatuur: ≤50 °C



Elektrische apparaten horen niet bij het huisvuil.

Pictogrammen in de gebruiksaanwijzing



▲ VOORZICHTIG! Lees de gebruiksaanwijzing voor het gebruik van het apparaat.

Veilige inbedrijfstelling

▲ WAARSCHUWING! Gebruik het apparaat alleen als u voldoende informatie heeft gekregen over het gebruik van het apparaat. Zorgvuldige instructies verminderen onjuiste bediening en letsel.

▲ VOORZICHTIG! Dit apparaat is alleen bedoeld voor gebruik binnenshuis.

▲ VOORZICHTIG! Bewaar het apparaat uitsluitend in een binnenruimte.

Algemene instructies

- Lees zorgvuldig de gebruiksaanwijzing. Maak u vertrouwd met de bedieningselementen en het juiste gebruik van het apparaat.
- Het apparaat mag niet door kinderen worden gebruikt. Kinderen moeten onder toezicht staan,

zodat ze niet met het apparaat spelen.

Het apparaat kan worden bediend door personen met verminderde lichamelijke, zintuiglijke of geestelijke vermogens of een gebrek aan ervaring en kennis, als zij onder toezicht staan of geïnstrueerd zijn over het veilige gebruik van het apparaat en de daaruit voortvloeiende gevaren begrijpen.

Reiniging of gebruikersonderhoud mogen niet door kinderen worden verricht.

- We wijzen u erop dat de gebruiker zelf aansprakelijk is voor ongevallen of gevaarlijke situaties ten opzichte van derden en hun eigendom.
- Houd rekening met de geluidshinder en de lokale voorschriften.

Vorbereitung

- Controleer voor gebruik altijd de aansluit- en verlengkabels op tekenen van beschadiging of veroudering. Als de kabel tijdens gebruik bescha-

digd raakt, moet deze onmiddellijk worden losgekoppeld van het elektriciteitsnet; **RAAK DE LIJN NIET AAN VOORDAT HIJ IS LOSGEKOPPELD VAN HET NET.** Gebruik het apparaat niet als de kabel beschadigd of versleten is.

- Controleer of de netspanning en netfrequentie overeenkomen met de specificaties op het typeplaatje. Aanpassing aan de verschillende netfrequenties gebeurt automatisch.
- Sluit het apparaat slechts aan op een stopcontact met een aardlekschakelaar (RCD) met een gemeten lekstroom van niet meer dan 30 mA.
- Sluit het apparaat aan op een stopcontact met een zekering van minimaal 16 A.
- Indien het netsnoer van dit apparaat beschadigd is, moet het worden vervangen door de fabrikant, diens dienst naverkoop of een soortgelijk gekwalificeerd persoon, om geva-

ren te voorkomen. Neem contact op met het servicecentrum.

Bedrijf

- Wees oplettend, let op wat u doet en gebruik uw gezond verstand wanneer u met het apparaat werkt. Gebruik het apparaat niet als u moe bent of onder invloed van drugs, alcohol of medicijnen.
- Gebruik het apparaat nooit wanneer kinderen of dieren in de buurt zijn.
- Het apparaat is geen stofzuiger. Gebruik het apparaat niet als een stofzuiger om droog vuil op te zuigen. Zuig niet meer vloeistof op dan u hebt gespoten.
- Gebruik het apparaat nooit op mensen en dieren.
- Richt de zuigslang en mondstukken bij gebruik zeker niet op u zelf of andere personen, vooral niet op ogen en oren. Er bestaat een risico op verwondingen.
- Mondstukken en aanzuigpijp mogen tijdens het werken niet op hoofd-

- hoogte komen. Er bestaat een risico op verwondingen.
- Zuig geen hete, gloeiende, brandbare, ontplofbare of voor de gezondheid gevaarlijke stoffen op. Dit zijn onder andere hete assen, benzine, oplosmiddelen, zuren of bases. Er bestaat brand- en ontploffingsgevaar.
 - Zorg ervoor dat het netsnoer niet wordt beschadigd door het over scherpe randen te trekken, het in te klemmen of door aan het snoer te trekken.
 - Gebruik het netsnoer niet om de stekker uit het stopcontact te trekken of om aan het apparaat te trekken. Bescherm het netsnoer tegen hitte, olie en scherpe randen.
 - Transporteer het apparaat nooit wanneer de aandrijving nog draait.
 - Schakel het apparaat uit en trek de stekker uit het stopcontact. Verzeker u ervan dat alle bewegendelen volledig tot stilstand zijn gekomen
 - telkens wanneer u het apparaat alleen achterlaat,
 - voor u accessoires vervangt,
 - voordat u blokkeringen verwijdert of verstoppingen verhelpt,
 - voordat u het apparaat controleert, reinigt of eraan werkt.
 - Als het apparaat abnormaal begint te trillen, is een onmiddellijke controle vereist:
 - controleer het op losse delen en maak deze weer vast
 - zoek naar beschadigingen
 - Neem voor reparaties contact op met het servicecentrum.

Reiniging, onderhoud en opslag

- Laat de motor afkoelen voordat u het apparaat voor langere tijd uitschakelt.
- Vervang om veiligheidsredenen versleten of beschadigde onderdelen. Gebruik uitsluitend originele onderdelen en toebehoren. Bij gebruik van

andere reserveonderdelen vervalt de garantie onmiddellijk.

- Het apparaat mag alleen worden opengemaakt door een daartoe bevoegde elektricien. Neem in geval van reparaties altijd contact op met ons servicecenter.
- Koppel de aandrijving los, koppel het apparaat los van de stroomvoorziening en laat het apparaat afkoelen als het apparaat stilgezet is voor reiniging, instelling, opslag of vervanging van een toebehoren.
- Ga voorzichtig om met het apparaat en houd het schoon.
- Houd het apparaat buiten bereik van kinderen.

Vorbereitung

⚠ WAARSCHUWING! Gevaar voor letsel door onbedoeld aanlopen van het apparaat. Steek de stekker pas in het stopcontact als het apparaat volledig is voorbereid voor gebruik.

Bedieningselementen

Maak u vóór het eerste gebruik van het apparaat vertrouwd met de bedieningselementen van het apparaat.

Aan-/uitknop Zuigen (15)

- In- en uitschakelen van de zuigturbine.
- Kan met de voet bediend worden.

Aan-/uitknop Sproeien (14)

- In- en uitschakelen van de sproeipomp.
- Kan met de voet bediend worden.

Sproeihendel (5)

- De sproeihendel werkt enkel als de sproeipomp is ingeschakeld.
- Drukken: Het mondstuk spuit water uit de tank.

Zuig-/sproeislang monteren en demonteren

Instructies

- Beide uiteinden van de zuig-/sproeislang zijn hetzelfde.
- Normaal gesproken kan de zuig-/spuit-slang geïnstalleerd blijven.

Zuig-/sproeislang monteren

1. Steek de zuigslang (9) op de as aansluiting (21) aan het apparaat/de handgreep.
2. Steek de sproeislang (8) op de aansluiting (20) aan het apparaat/de handgreep. De sproeislang klikt vast met een „klik”.

Zuig-/sproeislang demonteren

1. Hou de ontgrendeling (7) aan de sproeislang (8) ingedrukt.
2. Trek de sproeislang (8) van de aansluiting (20) af.
3. Trek de zuigslang (9) van de aansluiting (21) af.

Opzetstukken monteren en demonteren

Meegeleverde opzetstukken

- Zuigpijp (1): met houder voor een ander opzetstuk
- Tapijtwasmondstuk (22)
- Mondstuk voor het wassen van stoffering (25)
- Voegenmondstuk (26)

Instructies

- Houders voor opzetstukken bevinden zich op de handgreep en op de zuigbuis.
- Door de sproeileiding kunnen de opzetstukken maar op één positie gemonteerd worden.

Procedure

Kijkrichting voor rotaties: van achter aan de houder.

1. Draai  de veiligheidsbus tot aan de aanslag.

2. Steek het opzetstuk met de groef naar boven in de houder.
3. Borg het opzetstuk: Draai \cup de veiligheidsbus tot aan de aanslag ($\approx 1/2$ rotatie).
4. Controleer of het opzetstuk vast in de houder zit.

Extra handvat monteren

1. Maak de snelspanner (2) van het extra handvat (3) los.
2. Schuif het extra handvat (3) op de zuigbuis (1) tot de hoogte die bij u past. Er zijn meerdere vergrendelstanden beschikbaar.
3. Sluit de snelspanner (2) aan het extra handvat (3).
4. Het extra handvat (3) is nu vast bevestigd.

Bedrijf

Reinigingsmethoden

Instructies

- Volg altijd alle onderhoudsinstructies voor het product dat u wilt reinigen.
- Reinigingsmiddel
 - Controleer voor de behandeling de kleurechtheid en vochtbestendigheid van het oppervlak op een onopvallende plaats.
 - Naargelang de vervuiling: 100-200 ml
 - Lager wasmiddelgehalte voor delicate stoffen
- Besproei sterk vervuilde plekken van tevoren met schoonmaakmiddel en laat het een paar minuten inwerken voordat u gaat stofzuigen. Schakel hiervoor alleen de sproeipomp in.
- Werk van licht naar schaduw.
- Werk van het gereinigde naar het ongereinigde oppervlak.
- Laat het gereinigde oppervlak volledig drogen voordat u erop loopt of meubels plaatst. Dit voorkomt drukplekken of roestvlekken.
- Houd het apparaat vast aan de draaggreep (10) om van positie te veranderen tijdens het stofzuigen.

tapijt

- Spuitmond: Tapijtwasmondstuk

Normale vervuiling

- Schoonmaakmiddel opsproeien en stofzuigen in één handeling.
- Herhaaldelijk stofzuigen zonder sproeien verkort de droogtijd.

Sterke vervuiling

- Sproei het reinigingsmiddel op met de zuigturbine uitgeschakeld. Laat enkele minuten inwerken.
- Reinig vervolgens zoals bij normale vervuiling.

Stoffering

- Spuitmond: Mondstuk voor het wassen van stoffering

Instructies

- Bij gevoelige stoffen: Verlaag de dosering van het schoonmaakmiddel

Schoonwatertank bijvullen

Instructies

- Capaciteit van de schoonwatertank: 9 l
- Watertemperatuur: ≤ 50 °C
- Vul de schoonwatertank hoogstens tot de nok met de markering **MAX**
- Gebruik 100 tot 200 ml tapijt- en stoffereingsreiniger, afhankelijk van hoe vuil het is. (31)
- Gebruik de vuilwatertank (18) om de schoonwatertank (12) te vullen.

In- en uitschakelen

Voorwaarden

- Het apparaat is klaar voor gebruik.
- Het deksel van de vuilwatertank (17) is correct gemonteerd. Anders kan het apparaat niet met vol vermogen stofzuigen.

Instructies

- Zorg er bij het stofzuigen altijd voor dat de vuilwatertank niet overloopt.
- De zuigturbine en sproeipomp hebben aparte aan/uit-schakelaars.

Inschakelen

1. Verwijder het netsnoer (29) volledig uit de houder (28).
2. Steek de stekker in een geschikt stopcontact.
3. Breng de aan-/uitschakelaar (14/15) in stand „I“ (AAN).

Uitschakelen

1. Breng beide aan-/uitschakelaars (14/15) in stand „0“ (UIT).

2. Trek de aansluitstekker uit het stopcontact, als u het apparaat onbeheerd achterlaat of als u klaar bent met het werk.

Vuilwatertank legen

Instructies

- U kunt de vuilwatertank (18) zoals een emmer aan de handgreep uit het apparaat nemen.
- Giet het vuile water in een geschikte afvoer.

Schoonwatertank legen

Instructies

- U kunt de schoonwatertank niet rechtstreeks legen.

Procedure

1. Schakel de zuigturbine in (15).
2. Houd de zuigbuis (1) zonder mondstuk in de schoonwatertank (Watertank).
3. Zuig het water uit de schoonwatertank (Watertank).
Voor mogelijke resten neemt u het voegenmondstuk (26).

Transport

Aanwijzingen voor het transport van het apparaat:

- Schakel het apparaat uit en trek de stekker uit het stopcontact. Verzekert u ervan dat alle bewegende delen volledig tot stilstand zijn gekomen.
- Draag het apparaat aan de draaggreep (10).
- Zuigslang (9) en zuigbuis (1) kunnen in de houder (11) opgeborgen worden.
- Opzetstukken kunnen in de toebehorenhouder (13) opgeborgen worden.

Reiniging, onderhoud en opslag

⚠ WAARSCHUWING! Elektrische schok!
Gevaar voor letsel door onbedoeld aanlopen van het apparaat. Bescherm u bij onderhouds- en reinigingswerkzaamheden. Schakel het apparaat uit en trek de stekker uit het stopcontact.

Laat reparatiewerkzaamheden en onderhoud, die niet zijn beschreven in deze handleiding, uitvoeren door een gespecialiseerd

service-center. Gebruik uitsluitend originele onderdelen.

Reiniging

Instructies

- Beschadigingsgevaar. Spuit het apparaat niet schoon met water.
- Beschadigingsgevaar. Chemische substanties kunnen de plasticen delen van het apparaat aantasten. Gebruik geen bijtende schoonmaak- of oplosmiddelen.
- Controleer het apparaat voor elk gebruik op zichtbare defecten, zoals een defect netsnoer, en laat deze repareren of vervangen.

Procedure

1. Leeg de schoonwatertank (12) en de vuilwatertank (18).
2. Reinig de schoonwatertank (12) en de vuilwatertank (18) met een vochtige doek.

Apparaat spoelen

Instructies

- Spoel het apparaat na elk gebruik.
- Spoel zonder afwasmiddel en alleen met schoon kraanwater.
- Spoel alle onderdelen af die u tijdens het gebruik hebt gebruikt.

Procedure

1. Vul ongeveer 2 liter kraanwater in de schoonwatertank (12).
2. Schakel de sproeipomp in.
3. Houd het mondstuk boven een afvoer.
4. Druk op de sproeihendel (5) tot er geen water meer uitkomt.
5. Schakel de sproeipomp uit.

Schoonwater-zeef reinigen

1. ⚙ Draai de schoonwaterzeef (30) los van de schoonwatertank (12).
2. Spoel de schoonwaterzeef (30) met helder water.
3. ⚙ Draai het schoonwaterzeef (30) in de schroefdraai in de schoonwatertank (12).

Onderhoud

Het apparaat is onderhoudsvrij.

Opslag

Sla het apparaat en accessoires steeds als volgt op:

- zuiver
- droog
- beschermt tegen stof

- beschermd tegen vorst
- buiten het bereik van kinderen

Voorwaarden

- *Vuilwatertank legen, Pag. 51*
- *Schoonwatertank legen, Pag. 51*
- *Apparaat spoelen, Pag. 51*
- *Schoonwater-zeef reinigen, Pag. 51*

Apparaat gereedmaken voor opslag

1. Wikkel het netsnoer (29) op de houder (28).
2. Plaats de zuigslang (9), zuigbuis (1) en een mondstuk in de houders (11) in gemonteerde staat.
3. Plaats de resterende mondstukken in de toebehorenhouders (13).

Afvoeren/milieubescherming

Voer afgedankte apparaten, toebehoren en verpakkingsmaterialen op milieuvriendelijke manier af.



Elektrische apparaten horen niet bij het huisvuil.

Het symbool van de doorkruiste verrijdbare afvalbak betekent dat dit product aan het einde van zijn levensduur niet als ongesorteerd stedelijk afval mag worden verwijderd.

Richtlijn 2012/19/EU betreffende afgedankte elektrische en elektronische apparatuur:

Consumenten zijn wettelijk verplicht elektrische en elektronische apparatuur aan het eind van de levensduur op milieuvriendelijke wijze te recyclen. Op die manier wordt milieuvriendelijke en grondstofbesparende recycling gewaarborgd.

Afhankelijk van de omzetting in nationaal recht, hebt u de volgende mogelijkheden:

- retourneren naar een verkooppunt,
- aan een officieel inzamelpunt inleveren,
- retourneren naar de fabrikant/distributeur.

Dit is niet van toepassing op accessoires die bij oude apparaten zijn gevoegd en hulpmidelen zonder elektrische bestanddelen.

Afvoer van de reinigingsmiddelfles

- Productresten moeten worden verwijderd in overeenstemming met de Afvalrichtlijn 2008/98/EG en de nationale en regi-

onale regelgeving. Voor dit product kan geen afvalcodenummer overeenkomstig de Europese afvalcatalogus (AVV) worden vastgesteld, aangezien alleen het beoogde gebruik door de consument een toewijzing mogelijk maakt. Het codenummer van de afvalstof moet binnen de EU in overleg met de afvalverwijderaar worden vastgesteld.

- Niet-verontreinigde verpakkingen kunnen worden gerecycled.
- Verpakkingen die niet kunnen worden gereinigd, moeten op dezelfde manier worden verwijderd als de stof.

Service

Garantie

Beste klant,

U krijgt op dit product een garantie van 5 jaar vanaf datum van aankoop. In geval van defecten aan dit product hebt u tegenover de verkoper van het product wettelijke rechten. Deze wettelijke rechten worden door de onderstaande garantie niet beperkt.

Garantievoorwaarden

De garantietermijn begint bij de koopdatum. Gelieve de originele kasbon goed te bewaren. Dit document is vereist als aankoopbewijs. Als een materiaal- of fabricagefout optreedt binnen vijf jaar na de aankoopdatum van dit product, zullen wij – naar eigen goeddunken – het product gratis voor u repareren of vervangen. Deze garantieservice vereist dat het defecte product en het aankoopbewijs (kassabon) binnen de periode van vijf jaar worden overlegd en een schriftelijk kort wordt beschreven wat het defect is en wanneer het zich heeft voorgedaan.

Als het defect onder onze garantie valt, krijgt u het gerepareerde of een nieuw product terug. Na reparatie of vervanging van het product begint geen nieuwe garantieperiode.

Garantietermijn en wettelijke claims voor gebreken

De garantie verlengt de garantieperiode niet. Dit geldt ook voor vervangen en gerepareerde onderdelen. Eventuele bij aankoop reeds aanwezige beschadigingen of gebreken dienen direct na het uitpakken te worden gemeld. Voor reparaties na afloop van de garantieperiode worden kosten in rekening gebracht.

Omvang van de garantie

Het product is zorgvuldig geproduceerd volgens strenge kwaliteitsrichtlijnen en grondig getest voor levering.

De garantie is van toepassing op materiaal- of fabricagefouten. Deze garantie dekt geen productonderdelen die onderhevig zijn aan normale slijtage en daarom kunnen worden beschouwd als slijtageonderdelen of schade aan breekbare onderdelen.

Deze garantie vervalt indien het product beschadigd, verkeerd gebruikt of niet onderhouden is. Voor een goed gebruik van het product moeten alle aanwijzingen in de gebruiksaanwijzing strikt worden opgevolgd. Gebruiken en handelingen die in de gebruiksaanwijzing worden afgeraden of waartegen worden gewaarschuwd, moeten ten allen tijde worden vermeden.

Het product is uitsluitend bedoeld voor privégebruik en niet voor commercieel gebruik. De garantie vervalt bij misbruik en onoordeelkundig gebruik, het gebruik van geweld en ingrepen die niet door ons geautoriseerde servicefiliaal zijn uitgevoerd.

Verwerking bij garantie

Om ervoor te zorgen dat uw verzoek snel wordt verwerkt, volgt u de onderstaande instructies:

- Houd voor alle vragen de kassabon en het artikelnummer (IAN 506430_2507) bij de hand als bewijs van aankoop.
- Raadpleeg het typeplaatje op het product, een gravure op het product, de titelpagina van de gebruiksaanwijzing (links-onder) of de sticker op de achterkant of onderkant van het product voor het artikelnummer.
- Neem bij functiestoringen of andere defecten eerst **telefonisch** of gebruik ons **contactformulier** dat u kunt vinden op parkside-diy.com in de categorie **Service** contact op met het hieronder genoemde servicecentrum.
- Als een product als defect is geregistreerd, kunt u het na overleg met ons Servicecentrum franco opsturen naar het serviceadres dat u is opgegeven, met bijvoeging van het aankoopbewijs (kassabon) en onder vermelding van wat het defect is en wanneer het defect is opgetreden. Om acceptatieproblemen en extra kosten te voorkomen, is het absoluut noodzakelijk dat u alleen het aan u opge-

geven adres gebruikt. Zorg ervoor dat de zending geen vrachtwervoer is, per volumineuze goederen, expres of andere speciale vracht. Verzend het product inclusief alle toebehoren die bij de aankoop zijn geleverd en zorg ervoor dat de verpakking voldoende stevig is voor transport.



U kunt deze en vele andere handleidingen bekijken en downloaden op parkside-diy.com. Deze QR-code brengt u rechtstreeks naar parkside-diy.com. Selecteer uw land en gebruik het zoekmasker om de gebruiksaanwijzing te zoeken. U kunt uw gebruiksaanwijzing openen door het artikelnummer (IAN) 506430_2507 in te voeren.

Reparatie-service

Neem contact op met het servicecentrum voor reparaties **die niet door de garantie worden gedekt**. U ontvangt daar een kostenraming.

- Wij kunnen alleen apparaten verwerken die voldoende verpakt en gefrankeerd zijn verzonden.
Opmerking: stuur uw apparaat schoon en met vermelding van het defect naar het adres dat door het servicecentrum is opgegeven.
- Apparaten die niet vooraf zijn betaald of die zijn verzonden met omvangrijke goederen, exprespost of andere speciale vracht, worden niet geaccepteerd.
- We zullen de door u opgestuurde defecte apparaten gratis afvoeren.

Service-Center

NL Service Nederland
Tel.: 08000 229556
Contactformulier op
parkside-diy.com
IAN 506430_2507

BE Service België
Tel.: 0800 12614
Contactformulier op
parkside-diy.com
IAN 506430_2507

Importeur

Opgelet: het onderstaande adres is geen serviceadres. Neem eerst contact op met het bovenvermelde service-center.

Grizzly Tools GmbH & Co. KG
Stockstädter Str. 20
63762 Großostheim
DUITSLAND
www.grizzlytools.de

Reserveonderdelen en toebehoren

Reserveonderdelen en toebehoren zijn beschikbaar via www.grizzlytools.shop. Als u problemen heeft met uw bestelproces, neem dan contact met ons op via onze online shop. Indien u nog vragen heeft, kunt u contact opnemen met: *Service-Center, Pag. 54*

Pos. nr.	1	Benaming	Bestelnr.
1	16	Zuigpijp	91120211
3	15	D-greep	91120210
6	14	Handgreep	91120209
9	13	Zuigslang (2,5 m)	91120208
10	1	Draaggreep	91120200
16	12	2 × Wiel	91120207
17	2	Deksel (watertank)	91120201
18	3	Vuilwatertank	91120202
19	5	2 × Zwenkwiel	91120203
22	19, 19.1	Tapijtwasmondstuk	91120214
25	18, 18.1	Mondstuk voor het wassen van stoffering	91120213
26	17	Voegenmondstuk	91120212
28	11	Houder (Netsnoer)	91120206
31	20	Tapijt- en meubelreiniger (100 ml)	30990030

¹ Explosietekening, *Pag. 97*

Vertaling van de originele EU-conformiteitsverklaring

Product: **Nat- en droogzuiger**

Model: **PPWS 10 A2**

Serienummer: 000001-039000

Het hierboven beschreven voorwerp is in overeenstemming met de desbetreffende harmonisatiewetgeving van de Unie:

2006/42/EC • 2014/30/EU • 2011/65/EU & (EU) 2015/863

Het hierboven beschreven voorwerp is conform Richtlijn 2011/65/EU van het Europees Parlement en de Raad van 8 juni 2011 betreffende beperking van het gebruik van bepaalde gevaarlijke stoffen in elektrische en elektronische apparatuur.

Om de conformiteit te waarborgen, zijn de volgende geharmoniseerde normen en nationale normen en voorschriften toegepast:

**EN 60335-1:2012+A11:2014+A13:2017+A1:2019+A2:2019+A14:2019
+A15:2021+A16:2023 • EN 60335-2-68:2012
EN 62233:2008 • EN IEC 55014-1:2021 • EN IEC 55014-2:2021 • EN IEC 63000:2018
EN IEC 61000-3-2:2019+A1:2021+A2:2024
EN 61000-3-3:2013+A1:2019+A2:2021**

Deze conformiteitsverklaring wordt verstrekt onder volledige verantwoordelijkheid van de fabrikant:



Grizzly Tools GmbH & Co. KG
Stockstädter Str. 20
63762 Großostheim
DUITSLAND
28.12.2025

Christian Frank
Documentatie gemachtigde

Índice de contenido

Introducción.....	56
Uso previsto.....	56
Volumen de suministro/accesorios.....	56
Vista general.....	57
Descripción del funcionamiento.....	57
Datos técnicos.....	57
Indicaciones de seguridad.....	58
Significado de las indicaciones de seguridad.....	58
Gráficos y símbolos.....	58
Puesta en funcionamiento.....	59
Preparación.....	62
Elementos de control.....	62
Montar y desmontar la manguera de aspiración/pulverización.....	62
Montar y desmontar accesorios.....	62
Montar la empuñadura adicional.....	63
Funcionamiento.....	63
Métodos de limpieza.....	63
Llenar el depósito de agua limpia.....	63
Encendido y apagado.....	63
Vaciar el depósito de agua sucia.....	64
Vaciar el depósito de agua limpia.....	64
Transporte.....	64
Limpieza, mantenimiento y almacenamiento.....	64
Limpieza.....	64
Mantenimiento.....	65
Almacenamiento.....	65
Eliminación/protección del medio ambiente.....	65
Servicio.....	65
Garantía.....	65
Servicio de reparación.....	67
Service-Center.....	67
Importador.....	67
Piezas de repuesto y accesorios.....	67
Traducción de la declaración UE de conformidad.....	68
Vista explosionada.....	97

Introducción

Enhorabuena por la compra de su nuevo lava-aspirador (en adelante, denominado aparato o herramienta eléctrica).

Ha adquirido un aparato de alta calidad. Durante la producción del aparato se ha revisado su calidad y se le ha realizado una inspección final. Por lo tanto, la capacidad de funcionamiento de su aparato queda garantizada.

No se puede descartar que en casos individuales pueda haber restos de agua en o dentro del aparato o en las mangueras. Esto no es ningún defecto y no supone ningún motivo de preocupación.



Este manual de instrucciones es parte de este aparato. Contiene indicaciones importantes para la seguridad, uso y desecho del producto. Lea atentamente el manual de instrucciones. Familiarícese con los controles y el uso correcto del aparato. Utilice exclusivamente el aparato como se describe y para los campos de aplicación especificados. Conserve el manual de instrucciones y entregue toda la documentación si traspasa este aparato a un tercero.

Uso previsto

El aparato está previsto exclusivamente para el uso siguiente:

- Lavado con aspiración de alfombras, tapicerías y tejidos textiles similares

Este aparato también es adecuado para su uso en hoteles, escuelas, tiendas, oficinas, etc.

No debe aspirar sustancias inflamables, explosivas o nocivas para la salud.

Cualquier otro uso que no esté expresamente permitido en este manual de instrucciones puede suponer un serio peligro para el usuario y provocar daños en el aparato. El operador o usuario del aparato será responsable de los accidentes o daños causados a otras personas o sus propiedades. El aparato está destinado al uso doméstico. No se ha concebido para uso industrial prolongado. Si se le da un uso profesional, se anulará la garantía. El fabricante no se responsabiliza de los daños derivados de un uso erróneo o distinto del previsto.

Volumen de suministro/ accesorios

Desembale el aparato y compruebe el volumen de suministro.

Deseche el material de embalaje según corresponda.

- Lava-aspirador

- Depósito de agua sucia
- Tubo de aspiración
 - Mango D
- Manguera de aspiración
- Boquilla para juntas
- Tobera de lavado de tapicerías
- Tobera de lavado de alfombras
- Limpiador de alfombras y tapicerías (100 ml)
- Traducción del manual original

Vista general

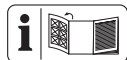

En la página desplegable de la lanterna encontrará ilustraciones del aparato.

- 1 Tubo de aspiración
- 2 Cierre rápido
- 3 Mango D
- 4 Casquillo de seguridad
- 5 Palanca de pulverización
- 6 Empuñadura
- 7 Desbloqueo (Manguera de pulverización)
- 8 Manguera de pulverización
- 9 Manguera de aspiración
- 10 Asa de transporte
- 11 Alojamiento (Tubo de aspiración, Manguera de aspiración)
- 12 Depósito de agua limpia
- 13 Alojamiento para accesorios
- 14 Interruptor de encendido/apagado (Bomba de pulverización)
- 15 Interruptor de encendido/apagado (Turbina de aspiración)
- 16 Rueda
- 17 Tapa (depósito de agua)
- 18 Depósito de agua sucia
- 19 Rueda de dirección
- 20 Conexión para manguera de pulverización
- 21 Conexión para la aspiración
- 22 Tobera de lavado de alfombras
- 23 Desbloqueo (Accesorio para alfombras)
- 24 Accesorio para alfombras
- 25 Tobera de lavado de tapicerías
- 26 Boquilla para juntas

- 27 Marca **MAX**
- 28 Soporte (Cable de conexión eléctrica)
- 29 Cable de conexión eléctrica
- 30 Tamiz de agua limpia
- 31 Limpiador de alfombras y tapicerías

Descripción del funcionamiento

Puede limpiar a fondo en húmedo alfombras, tapicerías y tejidos textiles similares con un lava-aspirador. La mezcla de agua y agente limpiador se pulveriza sobre la superficie que se va a limpiar desde un depósito de agua limpia. Esta agua se aspira de la fibra casi simultáneamente con la suciedad y acaba en el depósito de agua sucia. Esto evita que los tejidos se empapen durante la limpieza en húmedo.

La turbina de aspiración y la bomba de pulverización pueden utilizarse de forma independiente.

El funcionamiento de los elementos de mando se describe en las siguientes páginas.

Datos técnicos

Lava-aspirador	PPWS 10 A2
Tensión nominal U	220–240 V~, 50–60 Hz
Potencia nominal de entrada P	1250 W
Longitud Cable de conexión eléctrica ..	7,5 m
Clase de protección	II
Tipo de protección	IPX4
Peso	8,8 kg
Peso (incluidos los accesorios)	10,8 kg
Longitud (Manguera de aspiración)	2,5 m
Corriente de aire	74 l/s
Vacío máximo	24,2 kPa
Volumen	
– Depósito de agua limpia	9 l
– Depósito de agua sucia	8,7 l
Temperatura del agua limpia	≤ 50 °C
Presión de pulverización	2 bar
Velocidad de pulverización	1 l/min
Nivel de presión acústica (L_{pA})	
.....	76 dB; $K_{pA}=3$ dB
Vibración (a_{h1})	$\leq 2,50$ m/s ²

Indicaciones de seguridad



¡ATENCIÓN! Cuando se utilizan aparatos eléctricos, deben tenerse en cuenta las siguientes medidas de seguridad fundamentales de protección contra descargas eléctricas, peligro de lesiones o de incendio.

Significado de las indicaciones de seguridad

▲ ¡PELIGRO! Si no sigue esta indicación de seguridad, se producirá accidentes. El resultado es una lesión grave o la muerte.

▲ ¡ADVERTENCIA! Si no sigue esta indicación de seguridad, es posible que se produzca un accidente. El resultado es posiblemente una lesión grave o la muerte.

▲ ¡PRECAUCIÓN! Si no sigue esta indicación de seguridad, se producirá accidentes. El resultado es posiblemente una lesión de gravedad leve o media.

¡NOTA IMPORTANTE! Si no sigue esta indicación de seguridad, se producirá accidentes. El resultado es posiblemente un daño material.

Gráficos y símbolos Símbolos gráficos sobre el aparato



Lea atentamente el manual de instrucciones. Familiarícese con los controles y el uso correcto del aparato.



Clase de protección II (doble aislamiento)



Interruptor de encendido/apagado (Turbina de aspiración)



Interruptor de encendido/apagado (Bomba de pulverización)



MAX Volumen, Depósito de agua limpia:

♦ MAX 50°C/122°F Temperatura del agua limpia: ≤50 °C



Los aparatos eléctricos no deben tirarse a la basura doméstica.

Gráficos en el manual de instrucciones



▲ ¡PRECAUCIÓN! Lea las instrucciones de uso antes de utilizar el aparato.

Puesta en funcionamiento

▲ ¡ADVERTENCIA! Utilice el aparato sólo si ha recibido información suficiente sobre cómo utilizarlo. Una instrucción adecuada ayuda a evitar funcionamiento inadecuado y daños.

▲ ¡PRECAUCIÓN! Este aparato ha sido diseñado únicamente para su uso en interiores.

▲ ¡PRECAUCIÓN! Guarde el aparato sólo en interiores.

Indicaciones generales

- Lea atentamente el manual de instrucciones. Familiarícese con los controles y el uso correcto del aparato.
- Este aparato no debe ser utilizado por niños. Se debe supervisar que los niños no jueguen con el aparato.

Este aparato puede ser utilizado por personas con capacidades físicas, sensoriales o mentales reducidas o que carezcan de experiencia y conocimientos, siempre que sean supervisadas o instruidas sobre el uso seguro del aparato y sean capaces de entender los peligros que puede ocasionar.

La limpieza y el mantenimiento del usuario no pueden ser realizados por menores.

- Recuerde que el usuario es el único responsable de los accidentes o daños causados a otras personas o sus propiedades.
- Cumpla con las restricciones para emisión de ruidos y las normas locales.

Preparación

- Antes de su utilización, revise siempre que el cable de conexión y el alargador no presentan síntomas de daños o envejecimiento. Si se daña el cable durante el uso,

desconéctelo inmediatamente de la red de alimentación, **NO TOQUE EL CABLE HASTA QUE NO LO HAYA DESCONECTADO DE LA RED.** No utilice el aparato si el cable está dañado o desgastado.

- Asegúrese de que la tensión y frecuencia de la red se correspondan con las indicaciones de la placa de características. La adaptación a las distintas frecuencias de red es automática.
- Conecte el aparato solo a un enchufe con dispositivo de protección de corriente de fuga (interruptor diferencial) con una corriente de medición de fuga de no más de 30 mA.
- Conecte el aparato a una toma de corriente que esté protegida por fusible con al menos 16 A.
- Si se daña el cable de conexión eléctrica de este aparato, deberá ser sustituido por el fabricante, su servicio de atención al cliente o una per-

sona con cualificación similar para evitar peligros. Diríjase al centro de servicio.

Funcionamiento

- Preste atención a lo que está haciendo y tenga cuidado, utilice el sentido común al trabajar con el aparato. No utilice el aparato si está cansado o bajo la influencia de estupefacientes, alcohol o medicamentos.
- Nunca utilice el aparato si hay niños o animales cerca.
- Este aparato no es una aspiradora. No utilice el aparato como una aspiradora para aspirar suciedad seca. No absorba más líquido del que haya pulverizado.
- Las personas y los animales no deben ser succionados con el aparato.
- Mientras está en funcionamiento, nunca dirija la manguera de aspiración y las boquillas hacia usted o hacia otras personas, especialmente hacia los ojos o los oídos. Existe peligro de lesiones.

- Durante los trabajos, evite que las boquillas y el tubo de aspiración se encuentren por encima de la altura de la cabeza. Existe peligro de lesiones.
- No aspire sustancias calientes, incandescentes, inflamables, explosivas o peligrosas. Estos incluyen cenizas calientes, gasolina, disolventes, ácidos o lejía. Existe peligro de incendio y de explosión.
- Asegúrese de que el cable de conexión eléctrica no se dañe al tirar de él por bordes afilados, al atascarse o tirar de él.
- No utilice el cable de conexión eléctrica para sacar la clavija de la toma de corriente o para tirar del aparato. Proteja el cable de conexión eléctrica, del aceite y de los bordes puntiagudos.
- No transporte nunca el aparato con el accionamiento en marcha.
- Apague el aparato y desenchúfelo de la corriente eléctrica. Asegúrese de que todas las piezas en movimiento se hayan detenido completamente
- cada vez que deje el aparato;,,
- antes de cambiar accesorios;,,
- antes de retirar bloques u obstrucciones;,,
- antes de revisar, limpiar o trabajar en el aparato..
- Si el aparato comienza a vibrar muy fuerte, más de lo normal, revíselo inmediatamente:
 - compruebe si hay piezas sueltas y fijelas;
 - observe si presenta algún desperfecto;
 - Para reparaciones, diríjase al centro de servicio.

Limpieza, mantenimiento y almacenamiento

- Deje que el motor se enfríe antes de guardar el aparato durante un periodo prolongado.
- Por razones de seguridad, cambie las piezas desgastadas o dañadas. Utilice únicamente piezas de repuesto y accesorios

originales. El uso de piezas externas provoca la pérdida inmediata de los derechos de garantía.

- La apertura del aparato ha de ser realizada por un electricista especializado y autorizado. En caso de reparación, diríjase siempre a nuestro centro de servicio.
- Cuando vaya a limpiar, ajustar, almacenar el aparato o a sustituir un accesorio, apague el accionamiento, desconecte el aparato de la red eléctrica y deje que el aparato se enfríe.
- Utilice el aparato con cuidado y manténgalo limpio.
- Guarde el aparato fuera del alcance de los niños.

Preparación

⚠ ¡ADVERTENCIA! Peligro de lesiones debido a la puesta en marcha involuntaria del aparato. No conecte el enchufe a la toma de corriente hasta que el aparato esté completamente preparado para su uso.

Elementos de control

Antes de poner en funcionamiento el aparato por primera vez, familiarícese con los elementos de control.

Interruptor de encendido/apagado Aspirar (15)

- Encendido y apagado de la turbina de aspiración.

- Puede controlarse con el pie.

Interruptor de encendido/apagado Pulverizar (14)

- Encendido y apagado de la bomba de pulverización.
- Puede controlarse con el pie.

Palanca de pulverización (5)

- La palanca de pulverización solo funciona cuando la bomba de pulverización está encendida.
- Presionar: La tobera rocía agua del depósito.

Montar y desmontar la manguera de aspiración/pulverización

Indicaciones

- Los dos extremos de la manguera de aspiración/pulverización son iguales.
- Por lo general, se puede montar la manguera de aspiración/pulverización.

Montar la manguera de aspiración/pulverización

1. Introduzca la manguera de aspiración (9) en la conexión (21) del aparato/empuñadura.
2. Introduzca la manguera de pulverización (8) en la conexión (20) del aparato/empuñadura.

La manguera de pulverización encaja con un «clic».

Desmontar la manguera de aspiración/pulverización

1. Mantenga pulsado el desbloqueo (7) de la manguera de pulverización (8).
2. Retire la manguera de pulverización (8) de la conexión (20).
3. Retire la manguera de aspiración (9) de la conexión (21).

Montar y desmontar accesorios

Accesorios suministrados

- Tubo de aspiración (1): con alojamiento para otro accesorio
- Tobera de lavado de alfombras (22)
- Tobera de lavado de tapicerías (25)
- Boquilla para juntas (26)

Indicaciones

- Los alojamientos de los accesorios se encuentran en la empuñadura y en el tubo de aspiración.

- Debido a la línea de pulverización, los accesorios sólo pueden montarse en una posición.

Procedimiento

Dirección de la visión de los giros: desde atrás al alojamiento.

1. Gire \cup el casquillo de cierre hasta el tope.
2. Inserte el accesorio en el alojamiento con la ranura hacia arriba.
3. Asegure el accesorio: Gire \cup el casquillo de cierre hasta el tope ($\approx 1/2$ vuelta).
4. Compruebe que el accesorio está firmemente asentado en el alojamiento.

Montar la empuñadura adicional

1. Suelte el cierre rápido (2) de la empuñadura adicional (3).
2. Introduzca la empuñadura adicional (3) en el tubo de aspiración (1) a una altura apropiada para usted. Se puede poner en varias posiciones de encastre.
3. Cierre el cierre rápido (2) de la empuñadura adicional (3).
4. La empuñadura adicional (3) está ahora bien fijada.

Funcionamiento

Métodos de limpieza

Indicaciones

- Siga todas las indicaciones de conservación del producto que desea limpiar.
- Producto de limpieza
 - Antes del tratamiento, compruebe la solidez del color y la resistencia a la humedad de la superficie en una zona poco visible.
 - En función del grado de suciedad: 100-200 ml
 - Menor contenido de detergente para tejidos delicados
- Rocíe previamente las zonas muy sucias con una solución limpiadora y déjela actuar unos minutos antes de aspirar. Para ello, encienda únicamente la bomba de pulverización.
- Trabaje desde la luz a la sombra.
- Trabaje desde la superficie limpia a la superficie sin limpiar.
- Deje que la superficie limpiada se seque completamente antes de pisarla o de or-

denar los muebles. Así se evitan las marcas de presión o las manchas de óxido.

- Para cambiar la posición mientras aspira, sujete el aparato por el asa de transporte (10).

Alfombras

- Tobera: Tobera de lavado de alfombras

Suciedad normal

- Pulverice la solución limpiadora y aspire en una sola operación.
- Aspirar una vez más sin pulverizar acorta el tiempo de secado.

Suciedad intensa

- Pulverizar la solución limpiadora con la turbina de aspiración desconectada.
- A continuación, limpiar como para la suciedad normal.

Tapicería

- Tobera: Tobera de lavado de tapicerías

Indicaciones

- Para tejidos delicados: Reducir la dosis de producto de limpieza

llenar el depósito de agua limpia

Indicaciones

- Capacidad del depósito de agua limpia: 9 l
- Temperatura del agua: ≤ 50 °C
- Llene el depósito de agua limpia hasta el saliente con la marca **MAX**
- Según el grado de suciedad, utilice de 100 a 200 ml de limpiador de alfombras y tapicerías (31)
- Utilice el depósito de agua sucia (18) para llenar el depósito de agua limpia (12).

Encendido y apagado

Requisitos

- El aparato está listo para su uso.
- La tapa del depósito de agua sucia (17) está bien colocada. De lo contrario, el aparato no podrá aspirar a plena potencia.

Indicaciones

- Al aspirar, asegúrese siempre de que el depósito de agua sucia no rebose.
- La turbina de aspiración y la bomba de pulverización tienen interruptores de encendido/apagado independientes.

Encender

1. Retire el cable de conexión eléctrica (29) completamente del soporte (28).
2. Conecte el enchufe en una toma de corriente adecuada.
3. Coloque el interruptor de encendido/apagado (14/15) en la posición «I» (ON).

Apagar

1. Coloque los dos interruptores de encendido/apagado (14/15) en la posición «0» (OFF).
2. Extraiga la clavija de conexión de la toma de corriente si deja el aparato sin vigilancia o si ha terminado de trabajar.

Vaciar el depósito de agua sucia

Indicaciones

- Puede retirar el depósito de agua sucia (18) del aparato como si fuera un cubo por el asa.
- Vierta el agua sucia en un desagüe adecuado.

Vaciar el depósito de agua limpia

Indicaciones

- No se puede vaciar directamente el depósito de agua limpia.

Procedimiento

1. Conectar la turbina de aspiración (15).
2. Sujete el tubo de aspiración (1) sin la tobera en el depósito de agua limpia (Depósito de agua).
3. Vacíe el agua del depósito de agua limpia (Depósito de agua).
Para posibles residuos, utilice la tobera para juntas (26).

Transporte

Indicaciones para el transporte del aparato:

- Apague el aparato y desenchúfelo de la corriente eléctrica. Asegúrese de que todas las piezas en movimiento se hayan detenido completamente.
- Transporte el aparato por el asa de transporte (10).
- La manguera de aspiración (9) y el tubo de aspiración (1) pueden almacenarse en el alojamiento (11).
- Los accesorios pueden guardarse en el alojamiento para accesorios (13).

Limpieza, mantenimiento y almacenamiento

⚠ ¡ADVERTENCIA! ¡Descarga eléctrica! Peligro de lesiones debido a la puesta en marcha involuntaria del aparato. Protéjase durante los trabajos de mantenimiento y limpieza. Apague el aparato y desenchúfelo de la corriente eléctrica.

Los trabajos de reparación y mantenimiento que no están descritos en estas instrucciones han de llevarse a cabo por nuestro centro de servicio. Utilice exclusivamente piezas de repuesto originales.

Limpieza

Indicaciones

- Peligro de daños. Nunca rocíe el aparato con agua.
- Peligro de daños. Las sustancias químicas pueden dañar las partes del aparato que son de plástico. No utilice detergentes o disolventes fuertes.
- Antes de cualquier uso, revise el aparato para ver si presenta desperfectos visibles como, p. ej., cable de alimentación defectuoso. Encargue su reparación o sustitución si es necesario.

Procedimiento

1. Vacíe el depósito de agua limpia (12) y el depósito de agua sucia (18).
2. Limpie el depósito de agua limpia (12) y el depósito de agua sucia (18) con un paño húmedo.

Enjuagar el aparato

Indicaciones

- Enjuague siempre el aparato después de cada uso.
- Enjuáguelo sin producto de limpieza y exclusivamente con agua del grifo limpia.
- Enjuague todas las piezas que ha utilizado durante el funcionamiento.

Procedimiento

1. Añada aprox. 2 l de agua del grifo en el depósito de agua limpia (12).
2. Encienda la bomba de pulverización.
3. Sostenga la tobera sobre un desagüe.
4. Presione la palanca de pulverización (5) hasta que no salga más agua.
5. Apague la bomba de pulverización.

Limpiar el tamiz de agua limpia

1. ↻ Desenrosque el filtro de agua limpia (30) del depósito de agua limpia (12).
2. Enjuague el filtro de agua limpia (30) con agua limpia.
3. ↻ Enrosque el filtro de agua limpia (30) en la rosca del depósito de agua limpia (12).

Mantenimiento

El aparato no necesita mantenimiento.

Almacenamiento

Almacene siempre el aparato:

- limpio
- seco
- protegido contra el polvo
- protegido contra las heladas
- fuera del alcance de los niños

Requisitos

- *Vaciar el depósito de agua sucia, p. 64*
- *Vaciar el depósito de agua limpia, p. 64*
- *Enjuagar el aparato, p. 64*
- *Limpiar el tamiz de agua limpia, p. 65*

Preparar el aparato para el almacenamiento

1. Enrolle el cable de alimentación (29) en el soporte (28).
2. Coloque la manguera de aspiración (9), el tubo de aspiración (1) y una tobera montada en los alojamientos (11).
3. Introduzca las demás toberas en los alojamientos para accesorios (13).

Eliminación/protección del medio ambiente

Lleve el aparato, los accesorios y el embalaje a un lugar para que procedan a reciclarlo respetando el medio ambiente.



Los aparatos eléctricos no deben tirarse a la basura doméstica.

El símbolo del contenedor de basura tachado significa que este producto no debe eliminarse como residuo municipal sin clasificarse al final de su vida útil.

Directiva 2012/19/UE sobre residuos de aparatos eléctricos y electrónicos:

Los consumidores tienen la obligación legal de reciclar los aparatos eléctricos y electrónicos de forma ecológica al final de su vida útil. De este modo, se garantiza un reciclaje respetuoso con el medio ambiente y con los recursos.

Dependiendo de las normas estatales, puede tener las siguientes opciones:

- devolverlo a un punto de venta,
- entregarlo a un punto de recogida oficial,
- devolver al fabricante/distribuidor.

Esto no afecta a los accesorios y a otros medios sin componentes electrónicos.

Eliminación de la botella de detergente

- Los residuos del producto deben eliminarse de acuerdo con la Directiva de Residuos 2008/98/CE y las normativas nacionales y regionales. Para este producto no se puede definir un número de código de residuo según la Lista europea de residuos (LER), ya que solo el uso previsto por el consumidor permite una asignación. El número de código de los residuos debe determinarse en la UE en consulta con la empresa de eliminación.
- Los envases no contaminados pueden ser reciclados.
- Los envases que no puedan limpiarse deben eliminarse de la misma manera que la sustancia.

Servicio

Garantía

Estimada/o cliente:

Este producto tiene una garantía de 5 años a partir de la fecha de compra. En caso de defectos en este producto, tiene derechos legales contra el vendedor del producto. Estos derechos legales no están limitados por nuestra garantía que se detalla a continuación.

Condiciones de la garantía

El plazo de la garantía empieza a partir de la fecha de compra. Guarde el recibo de caja original, ya que se necesita como comprobante de compra. Si se produce un defecto de material o de fabricación en el plazo de cinco años a partir de la fecha de compra de este producto, procederemos a la reparación o sustitución del producto, según considere-

mos oportuno, sin cargo alguno para usted. Para poder hacer uso de la garantía, es necesario presentar el aparato defectuoso y el comprobante de compra (recibo de caja) en el plazo de cinco años y entregar una breve descripción por escrito de la naturaleza del defecto y de cuándo se produjo.

Si nuestra garantía cubre el defecto, recibirá el producto reparado o uno nuevo. La reparación o sustitución del producto no supone un nuevo inicio del periodo de garantía.

Periodo de garantía y reclamaciones por defectos legales

La garantía no prolonga el periodo de garantía. Esto también se aplica a piezas repuestas o reparadas. Cualquier daño o defecto ya presente en el momento de la compra debe ser comunicado inmediatamente después de desembalar el producto. Transcurrido el periodo de garantía, cualquier reparación está sujeta a costes.

Alcance de la garantía

El producto ha sido fabricado cuidadosamente según las más estrictas normas de calidad y ha sido sometido a pruebas exhaustivas antes de su entrega.

La garantía cubre los fallos de material o de fabricación. Esta garantía no cubre las piezas del producto sujetas al desgaste normal y que, por lo tanto, pueden considerarse piezas de desgaste o los daños en las piezas frágiles.

Esta garantía queda anulada si el producto ha sido dañado, utilizado indebidamente o no se ha mantenido correctamente. Para garantizar el uso adecuado del producto, es imprescindible respetar estrictamente todas las instrucciones que figuran en el manual de instrucciones. Se debe evitar a toda costa cualquier uso o acción desaconsejada o advertida en el manual de instrucciones.

El producto está previsto exclusivamente para su uso particular y no para un uso profesional. La garantía desaparece en caso de manipulación inadecuada, uso de la fuerza e intervenciones no realizadas por nuestro centro de servicio autorizado.

Tramitación en caso de reclamación de garantía

Con el fin de garantizar una rápida tramitación de su solicitud, le rogamos que siga las siguientes instrucciones:

- Para cualquier consulta, conserve el recibo de caja y el número de artículo

(IAN 506430_2507) como comprobante de su compra.

- El número del artículo figura en la placa de características del producto, en un grabado en el producto, en la portada de su manual de instrucciones (parte inferior a la izquierda) o en la pegatina situada en la parte posterior o inferior del producto.
- Si se producen errores de funcionamiento u otros defectos, póngase en contacto con el centro de servicio que se indica a continuación **por teléfono**. O utilice nuestro **formulario de contacto**, que puede encontrar en parkside-diy.com en la sección **Servicio**.
- Después de consultar con nuestro centro de servicio, puede enviar un producto que haya sido identificado como defectuoso a la dirección de servicio que se le ha proporcionado, con el franqueo pagado, junto con el comprobante de compra (recibo de caja) e indicando en qué consiste el defecto y cuándo se produjo. Para evitar problemas de aceptación y costes adicionales, utilice únicamente la dirección que se le ha comunicado. Asegúrese de que el envío no se realiza a portes debidos, por mercancías voluminosas, expés u otro tipo de carga especial. Por favor, envíe el producto con todos los accesorios suministrados con la compra y asegúrese de que el embalaje de transporte es suficientemente seguro.



En parkside-diy.com puede consultar y descargar este y muchos otros manuales. Con este código QR accederá directamente a parkside-diy.com. Seleccione su país y, a través de la interfaz de búsqueda, busque los manuales de instrucciones que desee. Introduciendo el número de artículo (IAN)

506430_2507, podrá abrir el manual de instrucciones.

Servicio de reparación

Para las reparaciones **no cubiertas por la garantía**, póngase en contacto con el centro de servicio. Estarán encantados de proporcionarle un presupuesto.

- Solo podemos procesar equipos que hayan sido suficientemente empaquetados y franqueados.
Nota: Envíe su aparato limpio y con una nota de los defectos a la dirección indicada por el centro de servicio.
- No se aceptarán los aparatos enviados a portes debidos, por mercancías voluminosas, envíos exprés o con otro tipo de carga especial.
- Nos deshacemos de forma gratuita de los aparatos defectuosos devueltos.

Service-Center



Servicio España
Tel.: 900 994 940
Formulario de contacto en
parkside-diy.com
IAN 506430_2507

Importador

Por favor, tenga en cuenta que la siguiente dirección no es una dirección de servicio técnico. Póngase en contacto con la dirección del centro de servicio mencionada arriba.

Grizzly Tools GmbH & Co. KG
Stockstädter Str. 20
63762 Großostheim
ALEMANIA
www.grizzlytools.de

Piezas de repuesto y accesorios

Encontrará piezas de repuesto y accesorios en www.grizzlytools.shop. Si surgen problemas durante el proceso de pedido, por favor, póngase en contacto con nosotros a través de nuestra tienda online. Si tiene más preguntas, póngase en contacto con: *Service-Center*, p. 67

Pos. n°	1	Nombre	N° de pedido
1	16	Tubo de aspiración	91120211
3	15	Mango D	91120210
6	14	Empuñadura	91120209
9	13	Manguera de aspiración (2,5 m)	91120208
10	1	Asa de transporte	91120200
16	12	2 × Rueda	91120207
17	2	Tapa (depósito de agua)	91120201
18	3	Depósito de agua sucia	91120202
19	5	2 × Rueda de dirección	91120203
22	19, 19.1	Tobera de lavado de alfombras	91120214
25	18, 18.1	Tobera de lavado de tapicerías	91120213
26	17	Boquilla para juntas	91120212
28	11	Soporte (Cable de conexión eléctrica)	91120206
31	20	Limpiador de alfombras y tapicerías (100 ml)	30990030

¹ Vista explosionada, p. 97

Traducción de la declaración UE de conformidad

Producto: **Lava-aspirador**

Modelo: **PPWS 10 A2**

Número de serie: 000001-039000

El objeto de la declaración descrita anteriormente es conforme con la legislación de armonización pertinente de la Unión:

2006/42/EC • 2014/30/EU • 2011/65/EU & (EU) 2015/863

El objeto de la declaración descrito anteriormente es conforme a la Directiva 2011/65/EU del Parlamento Europeo y del Consejo, de 8 de junio de 2011, sobre restricciones a la utilización de determinadas sustancias peligrosas en aparatos eléctricos y electrónicos.

Para garantizar la conformidad, se han aplicado las siguientes normas armonizadas así como las normas y reglamentos nacionales:

**EN 60335-1:2012+A11:2014+A13:2017+A1:2019+A2:2019+A14:2019
+A15:2021+A16:2023 • EN 60335-2-68:2012
EN 62233:2008 • EN IEC 55014-1:2021 • EN IEC 55014-2:2021 • EN IEC 63000:2018
EN IEC 61000-3-2:2019+A1:2021+A2:2024
EN 61000-3-3:2013+A1:2019+A2:2021**

La presente declaración de conformidad se expide bajo la exclusiva responsabilidad del fabricante:



Grizzly Tools GmbH & Co. KG
Stockstädter Str. 20
63762 Großostheim
ALEMANIA
28.12.2025

Christian Frank
Representante autorizado para la documentación

Indice

Introduzione.....	69
Usò conforme.....	69
Materiale in dotazione/accessori.....	69
Panoramica.....	70
Descrizione del funzionamento.....	70
Dati tecnici.....	70
Avvertenze di sicurezza.....	71
Significato delle avvertenze di sicurezza.....	71
Pittogrammi e simboli.....	71
Messa in funzione sicura.....	72
Preparazione.....	75
Elementi di comando.....	75
Montare e smontare il tubo di aspirazione/nebulizzazione flessibile.....	75
Montare e smontare gli accessori.....	75
Montare l'impugnatura supplementare.....	76
Funzionamento.....	76
Metodi di pulizia.....	76
Riempire la tanica dell'acqua pulita.....	76
Accensione e spegnimento.....	76
Svuotare il contenitore dell'acqua sporca.....	77
Svuotare la tanica dell'acqua pulita.....	77
Trasporto.....	77
Pulizia, manutenzione e conservazione.....	77
Pulizia.....	77
Manutenzione.....	78
Conservazione.....	78
Smaltimento/rispetto dell'ambiente.....	78
Assistenza.....	79
Garanzia.....	79
Servizio di riparazione.....	80
Service-Center.....	80
Importatore.....	80
Ricambi e accessori.....	80
Traduzione delle dichiarazioni UE di conformità originale.....	81
Vista esplosa.....	97

Introduzione

Complimenti per l'acquisto di questo nuovo aspirapolvere lavapavimenti (di seguito apparecchio o elettrodomestico).

Avete optato per un apparecchio di alta qualità. La qualità di questo apparecchio è stata verificata durante la produzione, in seguito l'apparecchio è stato sottoposto ad un controllo finale. Pertanto, la funzionalità dell'apparecchio è garantita.

Non si può escludere che in singoli casi l'apparecchio, il suo interno o i tubi flessibili presentino quantitativi residui di acqua. Non si tratta di un vizio o difetto e non è un motivo di preoccupazione.



Il manuale d'uso è parte integrante del presente apparecchio. Esse contengono importanti avvertenze sulla sicurezza, l'uso e lo smaltimento. Leggere attentamente il manuale d'uso. Acquisire familiarità con i comandi e con l'uso corretto dell'apparecchio. Utilizzare l'apparecchio solo come descritto e per i settori d'impiego previsti. Conservare il manuale d'uso e, in caso di cessione dell'apparecchio a terzi, consegnare anche tutti i documenti correlati.

Usò conforme

L'apparecchio è destinato esclusivamente al seguente uso:

- Aspirare e lavare pavimenti con moquette, tappezzeria e tessuti simili

Questo apparecchio è idoneo anche per l'uso in hotel, scuole, negozi, uffici e simili. L'aspirazione di sostanze combustibili, esplosive o pericolose per la salute è vietata. Qualsiasi altro impiego non espressamente consentito nel presente manuale d'uso può causare danni all'apparecchio e rappresentare un serio pericolo per l'utilizzatore. L'utilizzatore od operatore dell'apparecchio è responsabile di eventuali incidenti o danni ad altre persone o alla loro proprietà. L'apparecchio è adatto all'uso per piccoli lavori domestici. Non è stato concepito per l'impiego aziendale prolungato. Un eventuale utilizzo aziendale comporta l'estinzione della garanzia. Il produttore non si fa carico di eventuali danni causati da un uso improprio o da un azionamento errato.

Materiale in dotazione/accessori

Estrarre l'apparecchio dalla confezione e controllare il materiale fornito.

Smaltire il materiale di imballaggio ai sensi della normativa vigente.

- Aspirapolvere lavapavimenti

- Contenitore dell'acqua sporca
- Tubo aspiratore
 - Impugnatura D
- Tubo di aspirazione flessibile
- Ugello per fughe
- Bocchetta di lavaggio tappezzeria
- Bocchetta di lavaggio per moquette
- Pulitrice per tappezzeria e imbottiture (100 ml)
- Traduzione delle istruzioni originali

Panoramica

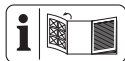

Le figure dell'apparecchio si trovano nella pagina apribile anteriore.

- 1 Tubo aspiratore
- 2 Tenditore rapido
- 3 Impugnatura D
- 4 Presa di sicurezza
- 5 Leva di nebulizzazione
- 6 Impugnatura
- 7 Sblocco (Tubo di nebulizzazione)
- 8 Tubo di nebulizzazione
- 9 Tubo di aspirazione flessibile
- 10 Manico
- 11 Sede (Tubo aspiratore, Tubo di aspirazione flessibile)
- 12 Tanica dell'acqua pulita
- 13 Supporto dell'accessorio
- 14 Interruttore di accensione/spengimento (Pompa di nebulizzazione)
- 15 Interruttore di accensione/spengimento (Turbina di aspirazione)
- 16 Ruota
- 17 Coperchio (serbatoio dell'acqua)
- 18 Contenitore dell'acqua sporca
- 19 Rotella orientabile
- 20 Collegamento tubo di nebulizzazione
- 21 Attacco per l'aspirazione
- 22 Bocchetta di lavaggio per moquette
- 23 Sblocco (Insero moquette)
- 24 Insero moquette
- 25 Bocchetta di lavaggio tappezzeria
- 26 Ugello per fughe
- 27 Tacca **MAX**
- 28 Sostegno (Cavo di alimentazione)

- 29 Cavo di alimentazione
- 30 Setaccio dell'acqua pulita
- 31 Pulitrice per tappezzeria e imbottiture

Descrizione del funzionamento

Con un aspirapolvere lavapavimenti si possono pulire e lavare a fondo moquette, tappeti e tessuti simili. La miscela di acqua e detergente viene nebulizzata sulla superficie da pulire da una tanica con acqua pulita. Questa acqua viene aspirata quasi contemporaneamente con lo sporco dalle fibre e convogliata nel contenitore dell'acqua sporca. In tal modo la lavapavimenti non impregna d'acqua i tessuti.

La turbina di aspirazione e la pompa di nebulizzazione possono essere usate indipendentemente l'una dall'altra.

La seguente descrizione illustra il funzionamento dei componenti.

Dati tecnici

Aspirapolvere lavapavimenti ..PPWS 10 A2

Tensione nominale U	. 220–240 V~, 50–60 Hz
Potenza nominale di ingresso P 1250 W
Lunghezza Cavo di alimentazione 7,5 m
Classe di protezione \square II
Grado di protezione IPX4
Peso 8,8 kg
Peso (accessori inclusi) 10,8 kg
Lunghezza (Tubo di aspirazione flessibile) 2,5 m
Flusso d'aria 74 l/s
Sottopressione massima 24,2 kPa
Volume	
–Tanica dell'acqua pulita 9 l
– Contenitore dell'acqua sporca 8,7 l
Temperatura dell'acqua pulita ≤ 50 °C
Pressione di nebulizzazione 2 bar
Tasso nebulizzazione 1 l/min
Livello di pressione acustica (L_{pA}) 76 dB; $K_{pA}=3$ dB
Vibrazione (a_H) $\leq 2,50$ m/s ²

Avvertenze di sicurezza



ATTENZIONE! Durante l'uso di apparecchi elettrici si devono osservare le seguenti misure di sicurezza fondamentali come protezione contro scossa elettrica, pericolo di lesioni e incendi:

Significato delle avvertenze di sicurezza

▲ PERICOLO! Se non si seguono queste avvertenze di sicurezza, si verifica un incidente. La conseguenza è una grave lesione o la morte.

▲ AVVERTIMENTO! Se non si seguono queste avvertenze di sicurezza, si può verificare un incidente. La conseguenza può essere una grave lesione o la morte.

▲ ATTENZIONE! Se non si seguono queste avvertenze di sicurezza, si verifica un incidente. La conseguenza può essere una lieve o media lesione.

NOTA! Se non si seguono queste avvertenze di sicurezza, si verifica un incidente. La conseguenza può essere un danno materiale.

Pittogrammi e simboli Pittogrammi sull'apparecchio



Leggere attentamente il manuale d'uso. Acquisire familiarità con i comandi e con l'uso corretto dell'apparecchio.



Classe di protezione II (doppio isolamento)



Interruttore di accensione/spegnimento (Turbina di aspirazione)



Interruttore di accensione/spegnimento (Pompa di nebulizzazione)



MAX Volume, Tanica dell'acqua pulita:

♦ MAX 50°C/122°F Temperatura dell'acqua pulita: ≤50 °C



Gli apparecchi elettrici non devono essere smaltiti con i rifiuti domestici.

Simboli nelle istruzioni per l'uso



▲ **ATTENZIONE!**

Leggere attentamente le istruzioni prima dell'uso.

Messa in funzione sicura

▲ **AVVERTIMENTO!** Utilizzare l'apparecchio solo se si sono ricevute informazioni sufficienti sull'uso dello stesso. Istruzioni accurate riducono gli errori di utilizzo e le lesioni.

▲ **ATTENZIONE!** Questo apparecchio è idoneo solo per l'uso in ambienti chiusi.

▲ **ATTENZIONE!** Conservare l'apparecchio esclusivamente al chiuso.

Indicazioni generali

- Leggere attentamente il manuale d'uso. Acquisire familiarità con i comandi e con l'uso corretto dell'apparecchio.
- L'apparecchio non può essere utilizzato da bambini. I bambini devono essere sorvegliati per assicurarsi che non giochino con l'apparecchio. L'uso dell'apparecchio da parte di persone con ca-

pacità fisiche, sensoriali o mentali ridotte o prive di esperienza e conoscenza è consentito solo sotto vigilanza oppure a condizione che tali persone siano state istruite in merito a un uso sicuro dello stesso e siano in grado di comprenderne i pericoli. La pulizia e la manutenzione non possono essere effettuate da bambini.

- Si tenga presente che l'utilizzatore stesso è responsabile di incidenti o pericoli causati ad altre persone o ai loro beni.
- Osservare la protezione contro il rumore e le normative locali.

Preparazione

- Prima dell'utilizzo, verificare la presenza di danni o usura della conduttura di collegamento e del supporto. Se il cavo si danneggia durante l'utilizzo, scollegarlo immediatamente dalla rete di alimentazione. **NON TOCCARE IL CAVO PRIMA DI AVERLA SCOLLEGATO DALLA RETE ELETTRICA.** Non utilizza-

re l'apparecchio se il cavo è danneggiato o usurato.

- Assicurarsi che la tensione e la frequenza di rete coincidano con i dati riportati sulla targhetta. L'adattamento alle varie frequenze di rete è automatico.
- Collegare l'apparecchio solo a una presa di corrente con un interruttore differenziale (RCD) con corrente differenziale nominale non superiore a 30 mA.
- Collegare l'apparecchio a una presa che sia messa al sicuro con almeno 16°A.
- Se il cavo di collegamento di questo apparecchio è danneggiato, deve essere sostituito dal produttore o dal suo servizio clienti o da una persona qualificata per evitare pericoli. rivolgersi al centro di assistenza.

Funzionamento

- Prestare attenzione, usare prudenza in quello che si fa con l'apparecchio e apprestarsi al lavoro con

raziocinio. Non utilizzare l'apparecchio quando si è stanchi o in condizioni di salute non perfette, oppure quando si è sotto l'effetto di droghe, alcol o farmaci.

- Non usare mai l'apparecchio se nelle vicinanze si trovano bambini o animali.
- L'apparecchio non è un aspirapolvere. Non usare l'apparecchio come un aspirapolvere per aspirare sporcizia secca. Non aspirare più liquido di quello nebulizzato.
- Le persone e gli animali non possono essere aspirati con l'apparecchio.
- Durante il funzionamento non dirigere mai il tubo di aspirazione flessibile e le bocchette verso se stessi o altre persone, in particolare verso occhi e orecchie. Pericolo di lesioni.
- Bocchette e tubo aspiratore non devono trovarsi all'altezza della testa durante il lavoro. Esiste il pericolo di lesioni.

- Non aspirare materiali caldi, incandescenti, combustibili, esplosivi o pericolosi per la salute. Tra questi rientrano le polveri calde, la benzina, i solventi, gli acidi e le basi. Vi è un pericolo di incendio e lesioni.
- Assicurarsi che il cavo di alimentazione non venga danneggiato sfregandolo su spigoli appuntiti, incastrandolo o tirando il cavo.
- Non utilizzare il cavo di alimentazione per estrarre la spina di alimentazione dalla presa o per trascinare l'apparecchio. Proteggere il cavo di alimentazione da calore, olio e spigoli appuntiti.
- Non trasportare mai l'apparecchio mentre il motore è in funzione.
- Spegnerne l'apparecchio ed estrarre la spina di alimentazione dalla presa. Assicurarsi che tutte le parti mobili siano completamente ferme
 - prima di allontanarsi dall'apparecchio,
 - prima di sostituire gli accessori,
 - prima di eliminare le cause di blocco o intasamento,
 - prima di ispezionare l'apparecchio, pulirlo o effettuarvi degli interventi.
- Se l'apparecchio inizia ad emettere vibrazioni insolitamente forti, sottoporlo a un'immediata verifica :
 - verificare la presenza di parti allentate e stringerle,
 - cercare eventuali danni
 - Per riparazioni, rivolgersi al centro di assistenza.

Pulizia, manutenzione e conservazione

- Lasciare raffreddare il motore prima di riporre l'apparecchio per un periodo prolungato.
- Per motivi di sicurezza, sostituire gli elementi usurati o danneggiati. Utilizzare esclusivamente pezzi di ricambio e accessori originali. L'uso di componenti non originali comporta l'immediata

decadenza dei diritti di garanzia.

- L'apertura dell'apparecchio deve essere eseguita esclusivamente da un elettricista esperto autorizzato. Per le riparazioni, rivolgersi sempre al nostro centro di assistenza.
- Spegnerne il motore, scollegare l'apparecchio dall'alimentazione elettrica e lasciarlo raffreddare quando è fermo per le operazioni di pulizia, regolazione, conservazione, oppure per sostituire un elemento accessorio.
- Trattare l'apparecchio con cura e mantenerlo pulito.
- Conservare l'apparecchio fuori dalla portata dei bambini.

Preparazione

▲ AVVERTIMENTO! Pericolo di lesioni a causa di un avviamento accidentale dell'apparecchio. Inserire la spina di alimentazione nella presa solo quando l'apparecchio è completamente pronto per l'uso.

Elementi di comando

Familiarizzare con i comandi prima di mettere in funzione l'apparecchio per la prima volta.

Interruttore di accensione/spegnimento Aspirare (15)

- Accendere e spegnere la turbina di aspirazione.
- Si può azionare con il piede.

Interruttore di accensione/spegnimento Nebulizzare (14)

- Accendere e spegnere la pompa di nebulizzazione.
- Si può azionare con il piede.

Leva di nebulizzazione (5)

- La leva di nebulizzazione funziona solo se la pompa di nebulizzazione è accesa.
- Premere: La bocchetta nebulizza l'acqua dalla tanica.

Montare e smontare il tubo di aspirazione/nebulizzazione flessibile

Avvertenze

- Le due estremità del tubo di aspirazione/nebulizzazione sono uguali.
- Solitamente, il tubo di aspirazione/nebulizzazione può rimanere montato.

Montare il tubo di aspirazione/nebulizzazione flessibile

1. Inserire il tubo di aspirazione flessibile (9) sull'attacco (21) dell'apparecchio/impugnatura.
2. Inserire il tubo di nebulizzazione flessibile (8) sull'attacco (20) dell'apparecchio/impugnatura.
Il tubo di nebulizzazione flessibile scatta in sede con un "click".

Smontare il tubo di aspirazione/nebulizzazione flessibile

1. Premere e mantenere premuto lo sblocco (7) sul tubo di nebulizzazione flessibile (8).
2. Staccare il tubo di nebulizzazione flessibile (8) dall'attacco (20).
3. Staccare il tubo di aspirazione flessibile (9) dall'attacco (21).

Montare e smontare gli accessori

Accessori in dotazione

- Tubo aspiratore (1): con sede per un accessorio aggiuntivo
- Bocchetta di lavaggio per moquette (22)
- Bocchetta di lavaggio tappezzeria (25)
- Ugello per fughe (26)

Avvertenze

- Sedi per gli accessori si trovano sull'impugnatura e sul tubo aspiratore.
- A causa della tubatura di nebulizzazione, gli accessori possono essere montati solo in una posizione.

Procedura

Direzione dello sguardo per rotazioni: Dalla parte posteriore sulla sede.

1. Ruotare \cup la presa di sicurezza fino a battuta.
2. Inserire l'attacco dell'apparecchio con la scanalatura verso l'alto nella sua sede.
3. Assicurare l'accessorio: Ruotare \cup la presa di sicurezza fino a battuta ($\approx 1/2$ giro).
4. Verificare se l'accessorio si innesta saldamente nella sua sede.

Montare l'impugnatura supplementare

1. Allentare il tenditore rapido (2) sull'impugnatura supplementare (3).
2. Spostare l'impugnatura supplementare (3) sul tubo aspiratore (1) all'altezza desiderata. Sono possibili diverse posizioni.
3. Chiudere il tenditore rapido (2) sull'impugnatura supplementare (3).
4. L'impugnatura supplementare (3) è ora bloccata.

Funzionamento

Metodi di pulizia

Avvertenze

- Rispettare obbligatoriamente le avvertenze per la cura e manutenzione del prodotto che si desidera pulire.
- Detergente
 - Prima del trattamento, provare la resistenza del colore e all'acqua della superficie in un punto non visibile.
 - A seconda del grado di sporcizia: 100-200 ml
 - Per tessuti delicati usare meno quantità di detergente
- Nebulizzare sedi molto sporche prima con la soluzione detergente e lasciar agire qualche minuto prima di aspirare. A tal scopo, accendere solo la pompa di nebulizzazione.

- Lavorare procedendo dalla luce verso l'ombra.
- Lavorare procedendo dalla superficie pulita verso quella sporca.
- Lasciare sempre asciugare completamente la superficie pulita prima di calpestarla o ricoprirla di mobili. In questo modo si impedisce la formazione di schiacciamenti o macchie di ruggine.
- Reggere l'apparecchio dall'impugnatura (10) per modificarne la posizione durante l'aspirazione.

Moquette

- Bocchetta: Bocchetta di lavaggio per moquette

Sporcizia normale

- Nebulizzare la soluzione detergente e aspirare in un'unica passata.
- Aspirare nuovamente senza nebulizzare abbrevia la durata di asciugatura.

Sporcizia ostinata

- Nebulizzare la soluzione detergente con la turbina di aspirazione spenta, lasciar agire per qualche minuto.
- Infine, pulire come per la sporcizia normale.

Tappezzeria

- Bocchetta: Bocchetta di lavaggio tappezzeria

Avvertenze

- Per tessuti delicati: Dosare meno detergente

Riempire la tanica dell'acqua pulita

Avvertenze

- Capacità tanica per acqua pulita: 9 l
- Temperatura dell'acqua: ≤ 50 °C
- Riempire la tanica dell'acqua pulita al massimo fino al nasello con la tacca **MAX**
- A seconda del grado di sporcizia, utilizzare dai 100 ai 200 ml di detergente per moquette e tappezzerie (31)
- Utilizzare il contenitore dell'acqua sporca (18) per riempire la tanica dell'acqua pulita (12).

Accensione e spegnimento

Requisiti

- L'apparecchio è pronto per l'uso.
- Il coperchio del contenitore dell'acqua sporca (17) è montato in modo corretto.

Altrimenti l'apparecchio non può aspirare con tutta la potenza.

Avvertenze

- Durante l'aspirazione, fare sempre in modo che il contenitore dell'acqua sporca non straripi.
- La turbina di aspirazione e la pompa di nebulizzazione hanno interruttori di accensione/spegnimento separati.

Accensione

1. Rimuovere il cavo di alimentazione (29) completamente dal sostegno (28).
2. Inserire la spina di alimentazione in una presa idonea.
3. Portare l'interruttore on/off (14/15) in posizione "I" (ON).

Spegnimento

1. Portare l'interruttore on/off (14/15) in posizione "0" (OFF).
2. Quando si lascia l'apparecchio incustodito o al termine del lavoro, staccare la spina di alimentazione dalla presa.

Svuotare il contenitore dell'acqua sporca

Avvertenze

- Il contenitore dell'acqua sporca (18) può essere estratto dall'apparecchio con il manico, come se fosse un secchio.
- Svuotare l'acqua sporca in uno scarico adatto.

Svuotare la tanica dell'acqua pulita

Avvertenze

- Non è possibile svuotare direttamente la tanica dell'acqua pulita.

Procedura

1. Spegnerne la turbina di aspirazione (15).
2. Mantenere il tubo di aspirazione (1) senza bocchetta nella tanica per acqua pulita (Serbatoio dell'acqua).
3. Aspirare l'acqua dalla tanica dell'acqua pulita (Serbatoio dell'acqua).
Per eventuali residui, prendere la bocchetta per fughe (26).

Trasporto

Indicazioni per il trasporto dell'apparecchio:

- Spegnerne l'apparecchio ed estrarre la spina di alimentazione dalla presa. Assicu-

rarsi che tutte le parti mobili siano completamente ferme.

- Trasportare l'apparecchio dall'impugnatura (10).
- Il tubo di aspirazione flessibile (9) e il tubo aspiratore (1) possono essere conservati nella sede (11).
- Gli accessori possono essere conservati nell'apposita sede (13).

Pulizia, manutenzione e conservazione

⚠ AVVERTIMENTO! Scossa elettrica! Pericolo di lesioni a causa di un avviamento accidentale dell'apparecchio. Proteggersi durante i lavori di manutenzione e pulizia. Spegnerne l'apparecchio ed estrarre la spina di alimentazione dalla presa.

Per i lavori di riparazione e manutenzione non descritti nelle presenti istruzioni chiedere l'intervento del nostro Centro Assistenza. Usare solo componenti originali.

Pulizia

Avvertenze

- Pericolo di danneggiamento. Non spruzzare l'apparecchio con acqua.
- Pericolo di danneggiamento. Le sostanze chimiche possono aggredire i componenti in materiale sintetico dell'apparecchio. Non utilizzare detersivi o solventi aggressivi.
- Prima di ogni utilizzo verificare l'assenza di difetti visibili sull'apparecchio, ad es. componenti allenati, usurati o danneggiati, come cavo di alimentazione guasto, e farli riparare o sostituire.

Procedura

1. Svuotare la tanica dell'acqua pulita (12) e il contenitore dell'acqua sporca (18).
2. Pulire la tanica dell'acqua pulita (12) e il contenitore dell'acqua sporca (18) con uno straccio umido.

Risciacquare a fondo l'apparecchio

Avvertenze

- Sciacquare a fondo l'apparecchio dopo ogni utilizzo.
- Sciacquare senza detersivo ed esclusivamente con acqua di rubinetto pulita.
- Sciacquare tutti i pezzi utilizzati.

Procedura

1. Versare circa 2 l di acqua di rubinetto nella tanica per acqua pulita (12).
2. Accendere la pompa di nebulizzazione.
3. Reggere la bocchetta su uno scarico.
4. Attendere fino a quando non esce più acqua dalla leva di nebulizzazione (5).
5. Spegnerne la pompa di nebulizzazione.

Pulire il setaccio dell'acqua pulita

1. ⤴ Svitare il setaccio di acqua pulita (30) dalla tanica stessa (12).
2. Sciacquare il setaccio dell'acqua pulita (30) con acqua pulita.
3. ⤴ Avvitare il setaccio di acqua pulita (30) nel filetto della tanica dell'acqua pulita (12).

Manutenzione

L'apparecchio non richiede manutenzione.

Conservazione

L'apparecchio e gli accessori vanno conservati sempre:

- puliti
- asciutti
- protetti dalla polvere
- protetti dal gelo
- fuori dalla portata dei bambini

Requisiti

- *Svuotare il contenitore dell'acqua sporca, p. 77*
- *Svuotare la tanica dell'acqua pulita, p. 77*
- *Risciacquare a fondo l'apparecchio, p. 77*
- *Pulire il setaccio dell'acqua pulita, p. 78*

Preparare l'apparecchio per la conservazione

1. Avvolgere il cavo di alimentazione (29) sul sostegno (28).
2. Inserire il tubo di aspirazione flessibile (9), il tubo aspiratore (1) e una bocchetta montata nelle sedi (11).
3. Inserire le altre bocchette nei supporti per accessori (13).

Smaltimento/rispetto dell'ambiente

Smaltire l'apparecchio, gli accessori e l'imballaggio in modo da garantirne il corretto riciclaggio nel rispetto dell'ambiente.



Gli apparecchi elettrici non devono essere smaltiti con i rifiuti domestici.

Il simbolo del contenitore di spazzatura mobile barrato indica che questo prodotto non deve essere smaltito come rifiuto urbano non differenziato al termine della sua vita utile.

Direttiva 2012/19/UE sui rifiuti di apparecchiature elettriche ed elettroniche:

Il consumatore è tenuto per legge al corretto riciclaggio nel rispetto dell'ambiente degli apparecchi elettrici ed elettronici al termine della loro vita utile. In questo modo si garantisce che vengano riciclati nel rispetto dell'ambiente e delle risorse.

A seconda del recepimento nel diritto nazionale, le possibilità sono le seguenti:

- restituzione a un punto vendita
- conferimento a un centro di raccolta ufficiale,
- restituzione al produttore/commerciante.

Tali disposizioni non contemplano gli accessori e i dispositivi ausiliari privi di componenti elettrici a corredo dell'apparecchio da smaltire.

Smaltimento del flacone del detergente

- Residui del prodotto devono essere smaltiti nel rispetto della Direttiva sui rifiuti 2008/98/CE e delle norme vigenti a livello nazionale e regionale. Per questo prodotto non è stato definito un codice rifiuti come da elenco europeo dei rifiuti perché l'assegnazione è secondaria allo scopo di impiego fatto dal consumatore. Pertanto il codice rifiuto UE deve essere stabilito previo accordi con l'addetto allo smaltimento.
- Imballaggi non contaminati possono essere conferiti nel riciclaggio.
- Imballaggi sporchi devono essere smaltiti analogamente al materiale.

Assistenza

Garanzia

Gentile cliente,

Il prodotto gode di una garanzia di 5 anni dalla data di acquisto. In caso di difetti del prodotto, al cliente spettano diritti legali verso il venditore del prodotto. Questi diritti legali non sono limitati dalla garanzia descritta di seguito.

Condizioni di garanzia

Il termine di garanzia decorre dalla data di acquisto. Conservare lo scontrino originale in buono stato. Tale documento è necessario come prova d'acquisto. Se entro cinque anni dalla data di acquisto di questo prodotto dovessero emergere difetti di fabbricazione o del materiale, il prodotto viene a nostra discrezione riparato o sostituito a titolo gratuito. Questa garanzia presuppone che il prodotto difettoso venga presentato entro il termine di cinque anni unitamente allo scontrino d'acquisto (scontrino) con una breve descrizione del difetto e di quando si è riscontrato. Se il difetto è coperto dalla nostra garanzia, si riceverà l'apparecchio riparato o un prodotto nuovo. Il periodo di garanzia non si rinnova con la riparazione o la sostituzione del prodotto.

Periodo di garanzia e diritti legali di reclamo per vizi

Il periodo di garanzia non viene prolungato dalla prestazione della garanzia. Ciò si applica anche ai pezzi sostituiti e riparati. Danni e difetti eventualmente presenti già al momento dell'acquisto devono essere segnati subito dopo il disimballaggio. Le riparazioni effettuate dopo la scadenza del periodo di garanzia sono a pagamento.

Copertura della garanzia

Il prodotto è stato prodotto con cura sulla base di rigorose direttive di qualità ed è stato controllato scrupolosamente prima della consegna.

La garanzia viene prestata esclusivamente per difetti del materiale o di fabbricazione. La presente garanzia non si estende a parti del prodotto esposte a normale usura e che pertanto vengono considerate pezzi soggetti a usura oppure a danni a parti fragili.

La garanzia decade se il prodotto è stato danneggiato, non è stato utilizzato adeguatamente o non è stato sottoposto a manuten-

zione. Per un impiego adeguato del prodotto occorre attenersi strettamente a tutte le istruzioni riportate nel manuale di istruzioni. Evitare assolutamente impieghi e azioni che nelle istruzioni per l'uso vengono espressamente sconsigliati o dai quali viene messo in guardia.

Il prodotto è concepito esclusivamente per l'uso privato e non è destinato a quello commerciale. La garanzia in caso di trattamento scorretto, uso di violenza e interventi non eseguiti dalla nostra filiale di assistenza autorizzata.

Procedimento in caso di intervento in garanzia

Per assicurare un rapido disbrigo del caso, si prega di attenersi alle seguenti indicazioni:

- Per tutte le richieste tenere pronti lo scontrino e il codice articolo (ad es. IAN 506430_2507) come prova d'acquisto.
- Il codice articolo è riportato sulla targhetta applicata sul prodotto, inciso sul prodotto, riportato sulla pagina iniziale delle Istruzioni per l'uso (in basso a sinistra) o sull'adesivo sul retro o il fondo del prodotto.
- Se dovessero presentarsi errori di funzionamento o altri difetti, per prima cosa mettersi in contatto **telefonticamente** oppure utilizzare il **modulo di contatto** disponibile su parksidediy.com alla voce **Assistenza** con il Centro di assistenza indicato di seguito.
- D'intesa con il nostro Centro di assistenza, allegando la prova d'acquisto (scontrino) e indicando in cosa consiste il difetto e quando si è presentato, si potrà spedire franco di porto il prodotto registrato come difettoso all'indirizzo del servizio di assistenza che verrà comunicato. Per evitare problemi di accettazione e spese aggiuntive, utilizzare esclusivamente l'indirizzo comunicato. Assicurarsi che la spedizione non avvenga non affrancata, come merce ingombrante, per espresso o come altra spedizione speciale. Si prega di inviare il prodotto insieme a tutti gli accessori consegnati all'acquisto e di assicurarsi che l'imballaggio per il trasporto sia sufficientemente sicuro.



Su *parkside-diy.com* è possibile consultare e scaricare questo e tanti altri manuali. Scansionando questo codice QR si apre direttamente *parkside-diy.com*. Selezionare il proprio Paese e con la funzione di ricerca cercare le istruzioni per l'uso. Inserendo il codice articolo (IAN) 506430_2507 si aprono le istruzioni per l'uso.

Servizio di riparazione

Per le riparazioni **non coperte dalla garanzia** rivolgersi al centro di assistenza, dove potrete ottenere un preventivo.

- Accettiamo solo apparecchi imballati sufficientemente e inviati a spese del cliente.

Ricambi e accessori

Pezzi di ricambio e accessori sono reperibili qui www.grizzlytools.shop. Qualora sorgessero problemi durante l'ordinazione, si prega di contattarci tramite il nostro negozio online. Per ulteriori domande, rivolgersi al: *Service-Center*, p. 80

Pos. nr.	1	Designazione	No. d'ordine
1	16	Tube aspiratore	91120211
3	15	Impugnatura D	91120210
6	14	Impugnatura	91120209
9	13	Tube di aspirazione flessibile (2,5 m)	91120208
10	1	Manico	91120200
16	12	2 x Ruota	91120207
17	2	Coperchio (serbatoio dell'acqua)	91120201
18	3	Contenitore dell'acqua sporca	91120202
19	5	2 x Rotella orientabile	91120203
22	19, 19.1	Bocchetta di lavaggio per moquette	91120214
25	18, 18.1	Bocchetta di lavaggio tappezzeria	91120213

Nota: inviare l'apparecchio pulito e indicando il difetto all'indirizzo del centro di assistenza indicato.

- Non si accettano apparecchi inviati a carico del destinatario, tramite contrassegno, corriere espresso o altri invii speciali.
- Ci occuperemo di smaltire gratuitamente gli apparecchi difettosi che ci vengono spediti.

Service-Center

IT Assistenza Italia
Tel.: 800 172663
Modulo di contatto su
parkside-diy.com
IAN 506430_2507

MT Assistenza Malta
Tel.: 800 65168
Modulo di contatto su
parkside-diy.com
IAN 506430_2507

Importatore

Si tenga presente che l'indirizzo indicato di seguito non è l'indirizzo del centro di assistenza. Per prima cosa contattare il centro di assistenza summenzionato.

Grizzly Tools GmbH & Co. KG
Stockstädter Str. 20
63762 GroBostheim
GERMANIA
www.grizzlytools.de

Pos. nr.	1	Designazione	No. d'ordine
26	17	Ugello per fughe	91120212
28	11	Sostegno (Cavo di alimentazione)	91120206
31	20	Pulitrice per tappezzeria e imbottiture (100 ml)	30990030

¹ Vista esplosa, p. 97

Traduzione delle dichiarazioni UE di conformità originale

Prodotto: **Aspirapolvere lavapavimenti**
 Modello: **PPWS 10 A2**
 Numero di serie: 000001-039000
 L'oggetto della dichiarazione di cui sopra è conforme alla pertinente normativa di armonizzazione dell'Unione:

2006/42/EC • 2014/30/EU • 2011/65/EU & (EU) 2015/863

L'oggetto della dichiarazione di cui sopra è conforme alla direttiva 2011/65/EU del Parlamento europeo e del Consiglio dell'8 giugno 2011, sulla restrizione dell'uso di determinate sostanze pericolose nelle apparecchiature elettriche ed elettroniche.

Per garantire la conformità, sono state applicate le seguenti norme armonizzate e le norme e i regolamenti nazionali:

**EN 60335-1:2012+A11:2014+A13:2017+A1:2019+A2:2019+A14:2019
 +A15:2021+A16:2023 • EN 60335-2-68:2012
 EN 62233:2008 • EN IEC 55014-1:2021 • EN IEC 55014-2:2021 • EN IEC 63000:2018
 EN IEC 61000-3-2:2019+A1:2021+A2:2024
 EN 61000-3-3:2013+A1:2019+A2:2021**

La presente dichiarazione di conformità è rilasciata sotto la responsabilità esclusiva del fabbricante:



Grizzly Tools GmbH & Co. KG
 Stockstädter Str. 20
 63762 Großostheim
 GERMANIA
 28.12.2025



Christian Frank
 Mandatario della documentazione

Índice

Introdução.....	82
Utilização correta.....	82
Material fornecido/acessórios.....	83
Vista geral.....	83
Descrição do funcionamento.....	83
Dados técnicos.....	83
Indicações de segurança.....	84
Significado das indicações de segurança.....	84
Pictogramas e símbolos.....	84
Colocação em funcionamento segura.....	85
Preparação.....	88
Elementos de comando.....	88
Montar e desmontar a mangueira de aspiração/pulverização.....	88
Montar e desmontar os acessórios.....	88
Montar a pega adicional.....	89
Operação.....	89
Métodos de limpeza.....	89
Encher o depósito de água limpa.....	89
Ligar e desligar.....	89
Esvaziar o depósito de água suja.....	90
Esvaziar o depósito de água limpa.....	90
Transporte.....	90
Limpeza, manutenção e armazenamento.....	90
Limpeza.....	90
Manutenção.....	91
Armazenamento.....	91
Eliminação/proteção do ambiente.....	91
Assistência.....	91
Garantia.....	91
Assistência de reparação.....	92
Service-Center.....	93
Importador.....	93
Peças sobresselentes e acessórios.....	93
Tradução do original da declaração de conformidade UE.....	94
Vista explodida.....	97

Introdução

Queremos parabeniza-lo pela aquisição do seu novo aspirador de molhado (seguidamente designado de aparelho ou ferramenta elétrica).

Acabou de adquirir um aparelho de elevada qualidade. A qualidade deste aparelho foi verificada durante a produção, sendo o mesmo submetido a uma verificação final. A funcionalidade do seu aparelho está assim assegurada.

Não é de excluir a eventualidade de, em casos pontuais, existirem quantidades residuais de água no/dentro do aparelho ou nos tubos/mangueiras. Não se trata de um defeito ou dano, nem constitui motivo de preocupação.



Este manual de instruções faz parte integrante deste aparelho. Contém indicações importantes em relação à segurança, utilização e eliminação. Leia o manual de instruções com atenção. Familiarize-se com os comandos e a utilização correta do aparelho. Utilize o aparelho apenas como descrito e para a utilização indicada. Guarde bem o manual de instruções e entregue todos os documentos no momento da entrega do aparelho a terceiros.

Utilização correta

O aparelho destina-se exclusivamente à seguinte utilização:

- Lavagem de tapetes, alcatifas, estofos e materiais têxteis semelhantes

Este aparelho também é adequado para utilização em hotéis, escolas, lojas, escritórios e espaços semelhantes.

É proibida a aspiração de substâncias inflamáveis, explosivas ou prejudiciais à saúde.

Qualquer outra utilização que não seja expressamente permitida, neste manual de instruções, pode representar um grave perigo para o utilizador e resultar em danos para o aparelho. O operador ou utilizador do aparelho é responsável pelos acidentes ou danos causados a terceiros ou aos seus bens. O aparelho destina-se para os trabalhos de bricolage. Não foi concebido para uma utilização comercial contínua. A garantia expira em caso de se tratar de uma utilização comercial. O fabricante não se responsabiliza por danos causados pela utilização não conforme com os fins previstos ou operação incorreta.

Material fornecido/acessórios

Desembale o aparelho e verifique o material fornecido.

Elimine o material de embalagem adequadamente.

- Aspirador de lavagem
- Depósito de água suja
- Tubo de aspiração
 - Pega D
- Mangueira de aspiração
- Bocal para juntas
- Bocal de lavagem para estofos
- Bocal de lavagem para tapetes
- Produto de limpeza para tapetes e estofos (100 ml)
- Tradução do manual original

Vista geral

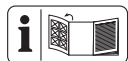

As figuras do aparelho encontram-se no desdobrável dianteiro.

- 1 Tubo de aspiração
- 2 Dispositivo de desengate rápido
- 3 Pega D
- 4 Casquilho de bloqueio
- 5 Alavanca de pulverização
- 6 Punho
- 7 Desbloqueio (Mangueira de pulverização)
- 8 Mangueira de pulverização
- 9 Mangueira de aspiração
- 10 Pega de transporte
- 11 Alojamento (Tubo de aspiração, Mangueira de aspiração)
- 12 Depósito de água limpa
- 13 Porta acessórios
- 14 Interruptor de ligar/desligar (Bomba de pulverização)
- 15 Interruptor de ligar/desligar (Turbina de aspiração)
- 16 Roda
- 17 Tampa (reservatório de água)
- 18 Depósito de água suja
- 19 Rodas giratórias
- 20 Bocal Mangueira de pulverização
- 21 Bocal Aspiração
- 22 Bocal de lavagem para tapetes

- 23 Desbloqueio (Acessório para tapetes)
- 24 Acessório para tapetes
- 25 Bocal de lavagem para estofos
- 26 Bocal para juntas
- 27 Marcação **MAX**
- 28 Suporte (Cabo de alimentação)
- 29 Cabo de alimentação
- 30 Filtro de água limpa
- 31 Produto de limpeza para tapetes e estofos

Descrição do funcionamento

Com um aspirador a molhado, pode limpar a fundo tapetes, alcatifas, estofos e materiais têxteis semelhantes. A mistura de água e produto de limpeza é pulverizada sobre a superfície a limpar a partir de um depósito de água limpa. Quase em simultâneo, esta água é aspirada juntamente com a sujidade das fibras, sendo recolhida no depósito de água suja. Desta forma, os têxteis não ficam encharcados com a limpeza húmida.

A turbina de aspiração e a bomba de pulverização podem ser utilizadas de forma independente uma da outra.

A função dos elementos de comando pode ser consultada nas seguintes descrições.

Dados técnicos

Aspirador de lavagem	PPWS 10 A2
Tensão nominal U	220–240 V~, 50–60 Hz
Potência nominal de entrada P	1250 W
Comprimento Cabo de alimentação	7,5 m
Classe de proteção	□ II
Tipo de proteção	IPX4
Peso	8,8 kg
Peso (incluindo acessório)	10,8 kg
Comprimento (Mangueira de aspiração)	2,5 m
Fluxo de ar	74 l/s
Vácuo máx.	24,2 kPa
Capacidade	
– Depósito de água limpa	9 l
– Depósito de água suja	8,7 l
Temperatura da água limpa	≤50 °C
Pressão de pulverização	2 bar
Taxa de pulverização	1 l/min
Nível de pressão sonora (L_{pA})	76 dB; $K_{pA}=3$ dB
Vibração (a_H)	≤2,50 m/s ²

Indicações de segurança



ATENÇÃO! Antes da utilização de aparelhos elétricos, respeitar medidas de segurança fundamentais para proteção contra choque elétrico, perigo de ferimentos e de incêndio.

Significado das indicações de segurança

▲ PERIGO! Se não cumprir esta indicação de segurança, ocorre um acidente. A consequência são ferimentos físicos graves ou morte.

▲ ATENÇÃO! Se não cumprir esta indicação de segurança, pode ocorrer um acidente. A consequência podem ser ferimentos físicos graves ou a morte.

▲ CUIDADO! Se não cumprir esta indicação de segurança, ocorre um acidente. A consequência podem ser ferimentos físicos ligeiros ou médios.

AVISO! Se não cumprir esta indicação de segurança,

ocorre um acidente. A consequência podem ser os danos materiais.

Pictogramas e símbolos

Pictogramas no aparelho



Leia o manual de instruções com atenção. Familiarize-se com os comandos e a utilização correta do aparelho.



Classe de proteção II (isolamento duplo)



Interruptor de ligar/desligar (Turbina de aspiração)



Interruptor de ligar/desligar (Bomba de pulverização)



MAX Capacidade, Depósito de água limpa:

♦ MAX 50°C/122°F Temperatura da água limpa: ≤50 °C



Os aparelhos elétricos não devem ser eliminados no lixo doméstico.

Pictogramas no manual de instruções



▲ CUIDADO! Leia as instruções antes de utilizar o aparelho.

Colocação em funcionamento segura

▲ ATENÇÃO! Utilize o aparelho apenas se tiver recebido informações suficientes em relação à utilização do mesmo. Uma instrução cuidadosa reduz operações incorretas e ferimentos.

▲ CUIDADO! Este aparelho destina-se apenas à utilização em espaços interiores.

▲ CUIDADO! Guarde o aparelho exclusivamente em espaços interiores.

Indicações gerais

- Leia o manual de instruções com atenção. Familiarize-se com os comandos e a utilização correta do aparelho.
- O aparelho não deve ser utilizado por crianças. As crianças devem ser vigiadas para assegurar que não brincam com o aparelho. O aparelho pode ser operado por pessoas com

capacidades físicas, sensoriais ou mentais reduzidas ou com falta de experiência e conhecimento, se tiverem sido instruídas de forma supervisionada ou com respeito à utilização segura do aparelho e se compreenderem os riscos daí resultantes.

A limpeza e manutenção por parte do utilizador não podem ser executadas por crianças.

- Ter em consideração que o utilizador é responsável por acidentes ou riscos que possam ocorrer a terceiros ou respetivos pertences.
- Respeite a proteção sonora e as prescrições locais.

Preparação

- Verifique sempre o cabo de ligação e de extensão quanto a sinais de danos ou desgaste antes da utilização. Se o cabo for danificado durante a utilização, desligue-o imediatamente da alimentação, **NÃO TOQUE NO CABO ANTES DE ESTE**

TER SIDO DESLIGADO DA TOMADA. Não utilize o aparelho se o cabo estiver danificado ou se apresentar desgaste.

- Certifique-se de que a tensão e a frequência da rede coincide com as informações na placa de especificações. A adaptação às diferentes frequências de rede é feita automaticamente.
- Ligue o aparelho a uma tomada com um dispositivo de proteção contra corrente de falha (interruptor FI) e corrente de atuação não superior a 30 mA.
- Ligue o aparelho a uma tomada, protegida com um mínimo de 16 A.
- Se o cabo de alimentação deste aparelho estiver danificado, deve ser substituído pelo fabricante, pelo seu serviço de apoio ao cliente ou por uma pessoa similarmente qualificada, a fim de evitar situações de perigo. Entre em contacto com o centro de assistência técnica.

Funcionamento

- Esteja atento, preste atenção ao que faz e tenha bom senso ao trabalhar com o aparelho. Não utilize o aparelho, se estiver com sono, sob efeitos de drogas, álcool ou medicamentos.
- Nunca utilize o aparelho com crianças ou animais na proximidade.
- O aparelho não é nenhum aspirador. Não utilize o aparelho como um aspirador para aspirar sujidade seca.
Não aspire mais líquido do que o que foi pulverizado.
- Não é permitido utilizar o aparelho para aspirar pessoas ou animais.
- Nunca direcione a mangueira de aspiração e as escovas, durante o funcionamento, para si ou outras pessoas, especialmente para os olhos e ouvidos. Existe perigo de ferimentos.
- Os bocais e o tubo de aspiração não devem estar à altura da cabeça durante o funcionamento.

Existe perigo de ferimentos.

- Não aspire substâncias quentes, incandescentes, combustíveis, explosivas ou nocivas para a saúde. Estas incluem cinzas quentes, combustível, solventes, ácidos ou soluções alcalinas. Existe perigo de incêndio e de ferimentos.
- Assegure que o cabo de alimentação não é danificado ao puxá-lo sobre arestas afiadas, apertá-lo ou puxá-lo.
- Não utilize o cabo de alimentação para desligar a ficha da tomada ou para desligar o aparelho. Proteja o cabo de alimentação do calor, óleo e de arestas afiadas.
- Nunca transporte o aparelho enquanto o acionamento estiver a funcionar.
- Desligue o aparelho e desligue a ficha da tomada. Certifique-se de que todas as peças móveis estão completamente imobilizadas
 - sempre que abandonar o aparelho,,
 - antes de trocar de acessórios,,
 - antes de soltar bloqueios ou remover obstruções,,
 - antes de verificar, limpar ou efetuar trabalhos no aparelho.
- Se o aparelho começar a vibrar muito é necessário realizar imediatamente uma verificação do mesmo:
 - verifique se existem peças soltas e apertadas,
 - localize os danos
 - Para reparações, entre em contacto com o centro de assistência.

Limpeza, manutenção e armazenamento

- Deixe o motor arrefecer antes de guardar o aparelho por um período prolongado.
- Por motivos de segurança, substitua as peças com desgaste ou danificadas. Utilize apenas peças sobresselentes e acessórios originais. A utilização de peças de terceiros leva à perda

imediate do direito à garantia.

- A abertura do aparelho só deve ser efetuada por um electricista autorizado. Em caso de reparação, contacte sempre o nosso centro de assistência.
- Desligue o acionamento, desligue o aparelho da fonte de alimentação e deixe o aparelho arrefecer sempre que este esteja parado para limpeza, ajuste, armazenamento ou substituição de acessório.
- Manuseie o aparelho com cuidado e mantenha-o limpo.
- Guarde o aparelho num local fora do alcance de crianças.

Preparação

▲ ATENÇÃO! Perigo de ferimentos devido ao arranque involuntário do aparelho. Não ligue a ficha de ligação à tomada até que o aparelho esteja completamente preparado para ser utilizado.

Elementos de comando

Antes de operar o aparelho, familiarize-se com os elementos de comando.

Interruptor de ligar/desligar Aspirar (15)

- Ligar e desligar a turbina de aspiração.
- Pode ser operado com o pé.

Interruptor de ligar/desligar Pulverizar (14)

- Ligar e desligar a bomba de pulverização.
- Pode ser operado com o pé.

Alavanca de pulverização (5)

- A alavanca de pulverização apenas funciona se a bomba de pulverização estiver ligada.
- Pressionar: o bocal pulveriza água a partir do depósito.

Montar e desmontar a mangueira de aspiração/pulverização

Indicações

- As duas extremidades da mangueira de aspiração/pulverização são iguais.
- Normalmente, a mangueira de aspiração/pulverização pode permanecer montada.

Montar a mangueira de aspiração/pulverização

1. Encaixe firmemente a mangueira de aspiração (9) na ligação (21) no aparelho/pega.
2. Insira a mangueira de pulverização (8) na ligação (20) no aparelho/pega. A mangueira de pulverização encaixa com um "clique".

Desmontar a mangueira de aspiração/pulverização

1. Pressione sem soltar o desbloqueio (7) da mangueira de pulverização (8).
2. Puxe a mangueira de pulverização (8) para fora da ligação (20).
3. Puxe a mangueira de aspiração (9) para fora da ligação (21).

Montar e desmontar os acessórios

Acessórios fornecidos

- Tubo de aspiração (1): com alojamento para um acessório adicional
- Bocal de lavagem para tapetes (22)
- Bocal de lavagem para estofos (25)
- Bocal para juntas (26)

Indicações

- Existem alojamentos para acessórios na pega e no tubo de aspiração.
- Devido à mangueira de pulverização, os acessórios apenas podem ser montados numa posição.

Procedimento

Direção de visualização para rotações: para a parte de trás do alojamento.

1. Rode ☺ o casquilho de bloqueio até ao batente.

2. Insira o acessório no alojamento com a ranhura virada para cima.
3. Fixe o acessório: rode \cup os casquilho de bloqueio até ao batente ($\approx 1/2$ volta).
4. Verifique se o acessório assenta firmemente no alojamento.

Montar a pega adicional

1. Solte o dispositivo de fixação rápido (2) na pega adicional (3).
2. Deslize a pega adicional (3) sobre o tubo de aspiração (1) até à altura adequada para si. Existem vários níveis de encaixe possíveis.
3. Feche o dispositivo de fixação rápido (2) na pega adicional (3).
4. A pega adicional (3) está agora fixada com segurança.

Operação

Métodos de limpeza

Indicações

- Respeite rigorosamente todas as instruções de conservação para o produto que pretende limpar.
- Produto de limpeza
 - Antes do tratamento, verificar a resistência da cor e a resistência à humidade da superfície num ponto discreto.
 - Consoante o grau de sujidade: 100-200 ml
 - Para materiais sensíveis, uma menor proporção de produto de limpeza
- Pulverize previamente as áreas com maior sujidade, com solução de limpeza, e deixe atuar alguns minutos antes de aspirar. Para tal, ligue apenas a bomba de pulverização.
- Trabalhe das áreas claras para as áreas escuras.
- Trabalhe das áreas limpas para as áreas não limpas.
- Deixe a área limpa secar totalmente antes de pisar a mesma ou colocar móveis sobre a mesma. Deste modo, evita pontos de pressão ou manchas de ferrugem.
- Segure no aparelho pela pega de transporte para mudar a posição enquanto aspira (10).

Tapetes

- Bocal: Bocal de lavagem para tapetes

Sujidade normal

- Pulverizar a solução de limpeza e aspirar com uma passagem.
- Se aspirar novamente sem pulverizar, reduz o tempo de secagem.

Sujidade forte

- Pulverizar a solução de limpeza com a turbina de aspiração desligada. Deixar atuar alguns minutos.
- Em seguida, limpar como no caso da sujidade normal.

Estofos

- Bocal: Bocal de lavagem para estofos

Indicações

- No caso de materiais sensíveis: utilizar uma dose menor de produto de limpeza

Encher o depósito de água limpa

Indicações

- Capacidade do depósito de água limpa: 9 l
- Temperatura da água: ≤ 50 °C
- Encha o depósito de água limpa, no máximo, até ao entalhe com a marcação **MAX**
- Consoante o grau de sujidade, utilize 100 a 200 ml de produto de limpeza para tapetes e estofos (31)
- Utilize o depósito de água suja (18) para encher o depósito de água limpa (12).

Ligar e desligar

Requisitos

- O aparelho está pronto para funcionar.
- A tampa do depósito de água suja (17) está corretamente colocada. Caso contrário, o aparelho não consegue aspirar com a potência total.

Indicações

- Durante a aspiração, certifique-se sempre de que o depósito de água suja não transborda.
- A turbina de aspiração e a bomba de pulverização possuem interruptores de ligar/desligar separados.

Ligar

1. Retire o cabo de alimentação (29) totalmente do suporte (28).
2. Insira a ficha de alimentação numa tomada adequada.
3. Coloque o interruptor de ligar/desligar (14/15) na posição "I" (LIGADO).

Desligar

1. Coloque ambos os interruptores de ligar/desligar (14/15) na posição "0" (DESLIGADO).
2. Retire a ficha de ligação da tomada, se deixar o aparelho sem vigilância ou quando terminar o trabalho.

Esvaziar o depósito de água suja

Indicações

- Pode retirar o depósito de água suja (18) do aparelho segurando pelo manípulo como se fosse um balde.
- Verta a água suja para um local de descarga adequado.

Esvaziar o depósito de água limpa

Indicações

- Não pode esvaziar diretamente o depósito de água limpa.

Procedimento

1. Ligue a turbina de aspiração (15).
2. Mantenha o tubo de aspiração (1) sem bocal dentro do depósito de água limpa (Reservatório de água).
3. Aspire a água a partir do depósito de água limpa (Reservatório de água). Para eventuais resíduos, utilize o bocal para juntas (26).

Transporte

Instruções para o transporte do aparelho:

- Desligue o aparelho e desligue a ficha da tomada. Certifique-se de que todas as peças móveis estão completamente imobilizadas.
- Transporte o aparelho pela pega de transporte (10).
- A mangueira de aspiração (9) e o tubo de aspiração (1) podem ser arrumados no alojamento (11).
- Os acessórios podem ser arrumados no alojamento dos acessórios (13).

Limpeza, manutenção e armazenamento

⚠ ATENÇÃO! Choque elétrico! Perigo de ferimentos devido ao arranque involuntário do aparelho. Proteja-se durante os trabalhos

de manutenção e limpeza. Desligue o aparelho e retire a ficha de ligação da tomada.

Os trabalhos de reparação e de manutenção que não estão descritos neste manual, devem ser realizados pelo nosso centro de assistência. Utilize apenas peças de substituição originais.

Limpeza

Indicações

- Perigo de danos. Não lave o aparelho com jatos de água.
- Perigo de danos. As substâncias químicas podem danificar as peças de plástico do aparelho. Não utilize quaisquer produtos de limpeza ou solventes abrasivos.
- Verifique o aparelho antes de cada utilização quanto a deficiências visíveis como sendo, por exemplo, um cabo de ligação à rede danificado e solicite a sua reparação ou substituição.

Procedimento

1. Esvazie o depósito de água limpa (12) e o depósito de água suja (18).
2. Limpe o depósito de água limpa (12) e o depósito de água suja (18) com um pano húmido.

Enxaguar o aparelho

Indicações

- Enxague bem o aparelho após cada utilização.
- Enxague sem produto de limpeza e exclusivamente com água canalizada limpa.
- Enxague todas as peças que foram utilizadas.

Procedimento

1. Encha aprox. 2 l de água canalizada no depósito de água limpa (12).
2. Ligue a bomba de pulverização.
3. Segure o bocal por cima de um local de descarga.
4. Pressione a alavanca de pulverização (5) até que deixe de sair água.
5. Desligue a bomba de pulverização.

Limpar o filtro de água limpa

1. ↺ Rode o filtro de água limpa (30) para o retirar do depósito de água limpa (12).
2. Lave o filtro de água limpa (30) com água limpa.
3. ↻ Enrosque o filtro de água limpa (30) na rosca do depósito de água limpa (12).

Manutenção

O aparelho não necessita de manutenção.

Armazenamento

Armazenar sempre o aparelho e os acessórios:

- limpos
- secos
- protegidos do pó
- protegidos do gelo
- fora do alcance de crianças

Requisitos

- *Esvaziar o depósito de água suja, Pág. 90*
- *Esvaziar o depósito de água limpa, Pág. 90*
- *Enxaguar o aparelho, Pág. 90*
- *Limpar o filtro de água limpa, Pág. 90*

Preparar o aparelho para armazenamento

1. Enrole o cabo de ligação à rede (29) no suporte (28).
2. Coloque a mangueira de aspiração (9), o tubo de aspiração (1) e um bocal no estado montado nos respetivos alojamentos (11).
3. Insira os restantes bocais nos alojamentos dos acessórios (13).

Eliminação/proteção do ambiente

O aparelho, os acessórios e a embalagem devem ser entregues no ecoponto respetivo.



Os aparelhos elétricos não devem ser eliminados no lixo doméstico.

O símbolo do contentor de lixo barrado com uma cruz significa que este produto não deve ser eliminado como resíduo municipal não seleccionado no fim da sua vida útil.

Diretiva 2012/19/UE relativa a Resíduos de Equipamentos Elétricos e Eletrónicos:

Os consumidores são legalmente obrigados a entregar os seus equipamentos elétricos e eletrónicos em fim de vida para que seja feita uma reciclagem sustentável dos mesmos. Desta forma é garantida uma reciclagem sustentável do ponto de vista ambiental e de economia dos recursos.

Dependendo da implementação no direito nacional podem existir as seguintes opções:

- a entrega num ponto de venda,
- a entrega num ecoponto oficial,
- a devolução ao fabricante ou distribuidor.

Estas premissas não se aplicam a acessórios e meios auxiliares sem componentes elétricos.

Eliminação da embalagem do produto de limpeza

- Os produtos residuais devem ser eliminados em conformidade com a diretiva relativa aos resíduos 2008/98/CE e as disposições nacionais e regionais. Não pode ser definido para este produto nenhum número de código de resíduos de acordo com o Catálogo Europeu de Resíduos (AVV), uma vez que apenas a utilização pretendida pelo consumidor permite uma atribuição. O número de código de resíduo dentro da UE deve ser determinado em conjunto com a empresa responsável pela eliminação de resíduos.
- As embalagens não contaminadas não podem ser entregues para reciclagem.
- As embalagens que não possam ser recicladas devem ser eliminadas com a substância respetiva.

Assistência

Garantia

Cara cliente, caro cliente,

Recebe 5 anos de garantia a partir da data de compra. Em caso de danos no produto, pode fazer valer os seus direitos legais junto da entidade vendedora. Estes direitos legais que lhe assistem não são, de forma alguma, restringidos pela nossa garantia.

Condições de garantia

O período de garantia começa a ser contabilizado à data de aquisição. Por favor, guarde o talão de compra original. Ele serve de comprovativo da compra. Se, no período de cinco anos após a data de compra, o produto apresentar deficiências de material ou de fabrico, o produto será reparado ou substituído, de acordo com os nossos critérios, gratuitamente. Este serviço de garantia requer que, no prazo de cinco anos, o produto defeituoso e o comprovativo de compra (talão de compra) sejam apresentados junta-

mente com uma descrição, por escrito, dos defeitos em questão e de quando surgiram. Se o defeito estiver coberto pela nossa garantia, recebe o produto reparado ou um produto novo. A reparação ou substituição do produto não significa que a contagem do período de garantia recomece.

Duração da garantia e reclamações ao abrigo da garantia

O período de garantia não é prolongado pela cobertura da garantia. O mesmo se aplica a peças substituídas e reparadas. Os danos e defeitos eventualmente já existentes aquando da compra devem ser notificados de imediato após a desembalagem do produto. Uma vez decorrido o período de garantia, todas as reparações têm um custo.

Âmbito da garantia

O produto foi produzido de acordo com normas de qualidade bastante rigorosas e devidamente testado antes do fornecimento.

A garantia cobre defeitos de material ou de fabrico. A garantia não cobre peças do produto que estejam sujeitas a desgaste normal, devendo estas ser consideradas como peças de desgaste ou danos em peças quebráveis.

A garantia expira se o produto estiver danificado, ou tiver sido utilizado indevidamente, ou não tenha sido alvo de trabalhos de manutenção. Para uma utilização correta do produto devem ser rigorosamente cumpridas todas as instruções constantes do manual de instruções. As finalidades ou manipulações desaconselhadas no manual de instruções devem ser evitadas a todo o custo. O produto destina-se exclusivamente à utilização privada e não à utilização comercial. Em caso de uso indevido ou abusivo, aplicação de força ou em caso de intervenções de livre iniciativa, não autorizadas pelo centro de assistência, a garantia expira.

Procedimento em caso de reclamação ao abrigo da garantia

Para garantir um rápido processamento do seu pedido, siga as seguintes indicações:

- Em caso de contacto, mantenha o seu talão de compra e a referência do artigo à mão (IAN 506430_2507) como comprovativo de compra.
- A referência do artigo consta da placa de características do produto, de uma gravura no produto, da folha de rosto o manual de instruções (em baixo, lado esquerdo)

ou do autocolante na parte posterior ou inferior do produto.

- Em caso de ocorrência de falhas de funcionamento ou outros defeitos, contacte em primeiro lugar o departamento de assistência técnica **por telefone** ou através do nosso **formulário de contacto**, que encontra na parkside-diy.com categoria **Apoio ao Cliente**.
- Um produto considerado defeituoso pode, após marcação com a nossa assistência técnica, ser devolvido em conjunto com o comprovativo de compra (talão de compra) e indicação, por escrito, do defeito e data de ocorrência. O envio é livre de portes e deve ser efetuado para a nossa morada de assistência técnica. Para evitar problemas de receção e custos adicionais, utilize apenas a morada indicada. Certifique-se de que o envio não é de remessa livre, por item de volume, via expresso ou outro tipo de expedição especial. Devolva o produto com todos os acessórios adquiridos e certifique-se de que a embalagem de transporte é segura.



Em parkside-diy.com pode consultar e descarregar muitos outros manuais de instruções. Com o código QR acede diretamente a parkside-diy.com. Selecione o seu país e procure as instruções de utilização com a ferramenta de pesquisa. Através da introdução da referência (IAN) 506430_2507 pode abrir o manual de instruções.

Assistência de reparação

Para reparações, **não abrangidas pela garantia**, queira dirigir-se ao centro de assistência. Pode obter um orçamento.

- Apenas processar aparelhos que tenham sido suficientemente embalados e franqueados.

Indicação: Não serão aceites aparelhos enviados sem franquia, ou envios, volumosos, enviados por correio expresso ou fretes especiais.

- Eliminamos gratuitamente os seus aparelhos devolvidos e defeituosos.
- Eliminamos gratuitamente os seus aparelhos devolvidos e defeituosos.

Service-Center

PT **Assistência Portugal**
Tel.: 800 849 131
Formulário de contacto em
parkside-diy.com
IAN 506430_2507

Importador

Tenha presente que a morada seguinte não é a morada da assistência técnica. Comece por contactar o centro de assistência técnica acima indicado.

Grizzly Tools GmbH & Co. KG
Stockstädter Str. 20
63762 Großostheim
ALEMANHA
www.grizzlytools.de

Peças sobresselentes e acessórios

Para mais informação sobre peças sobresselentes e acessórios, consultar www.grizzlytools.shop. Se ocorrerem problemas durante o seu processo de encomenda, contacte-nos por favor através da nossa loja online. Caso tenha mais dúvidas, consulte o *Service-Center*, Pág. 93

Pos. nº	1	Nome	N.º de encomenda
1	16	Tubo de aspiração	91120211
3	15	Pega D	91120210
6	14	Punho	91120209
9	13	Mangueira de aspiração (2,5 m)	91120208
10	1	Pega de transporte	91120200
16	12	2 x Roda	91120207
17	2	Tampa (reservatório de água)	91120201
18	3	Depósito de água suja	91120202
19	5	2 x Rodas giratórias	91120203
22	19, 19.1	Bocal de lavagem para tapetes	91120214
25	18, 18.1	Bocal de lavagem para estofos	91120213
26	17	Bocal para juntas	91120212
28	11	Suporte (Cabo de alimentação)	91120206
31	20	Produto de limpeza para tapetes e estofos (100 ml)	30990030

¹ Vista explodida, Pág. 97

Tradução do original da declaração de conformidade UE

Produto: **Aspirador de lavagem**

Modelo: **PPWS 10 A2**

Número da série: 000001-039000

O objeto da declaração acima descrito está em conformidade com a legislação de harmonização da União aplicável:

2006/42/EC • 2014/30/EU • 2011/65/EU & (EU) 2015/863

O objecto da declaração acima mencionada está em conformidade com a Directiva 2011/65/EU do Parlamento Europeu e do Conselho, de 8 de Junho de 2011, relativa à restrição do uso de determinadas substâncias perigosas em equipamentos eléctricos e electrónicos.

Para assegurar a conformidade, foram aplicadas as seguintes normas harmonizadas e normas e regulamentos nacionais:

**EN 60335-1:2012+A11:2014+A13:2017+A1:2019+A2:2019+A14:2019
+A15:2021+A16:2023 • EN 60335-2-68:2012
EN 62233:2008 • EN IEC 55014-1:2021 • EN IEC 55014-2:2021 • EN IEC 63000:2018
EN IEC 61000-3-2:2019+A1:2021+A2:2024
EN 61000-3-3:2013+A1:2019+A2:2021**

Esta declaração de conformidade é emitida sob a exclusiva responsabilidade do fabricante:



Grizzly Tools GmbH & Co. KG
Stockstädter Str. 20
63762 Großostheim
ALEMANHA
28.12.2025

Christian Frank
Mandatário para documentação

Explosionszeichnung • Exploded view • Vue éclatée • Vista esplosa • Vista explosionada • Explosietekening • Vista explodida

PPWS 10 A2

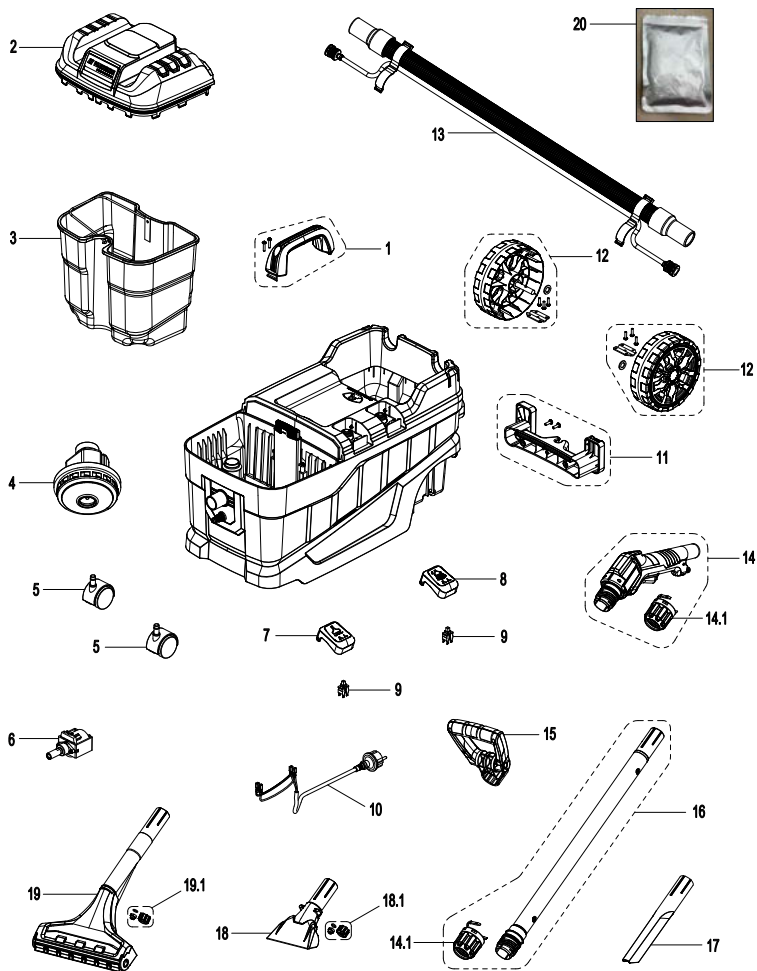

informativ • informative • informatif • informatief • informativo

Grizzly Tools GmbH & Co. KG

Stockstädter Str. 20
63762 GroBostheim
GERMANY

Stand der Informationen • Last Information • Ver-
sion des informations • Versione delle informazioni
• Estado de las informaciones • Stand van de in-
formatie • Estado das informações: 11/2025

Ident.-No.: 75041187112025-DE/AT/FR/ES/IT/PT/
BE/NL



IAN 506430_2507

