



FAMILIENZELT FÜR 4 PERSONEN

DE AT CH

FAMILIENZELT FÜR 4 PERSONEN

Montage- und Sicherheitshinweise

FR CH

TENTE FAMILIALE POUR 4 PERSONNES

Instructions de montage et consignes de sécurité

IT CH

TENDA FAMILIARE PER 4 PERSONE

Istruzioni di sicurezza e montaggio

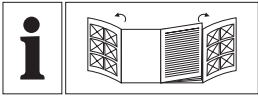

DE/AT/CH	Montage- und Sicherheitshinweise	Seite	5
FR/CH	Instructions de montage et consignes de sécurité	Page	9
IT/CH	Istruzioni di sicurezza e montaggio	Pagina	13

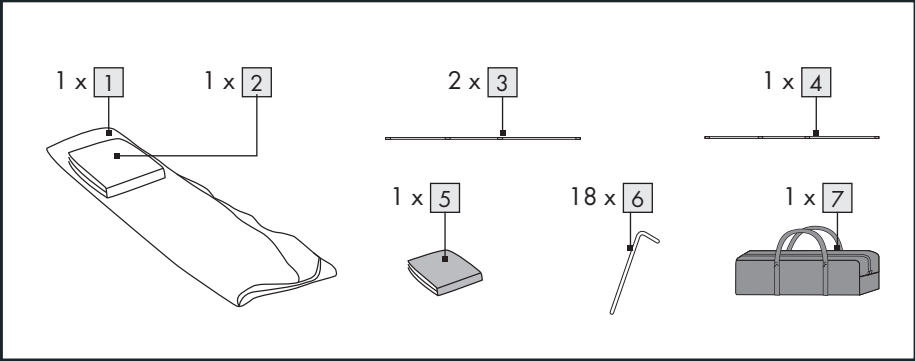

A

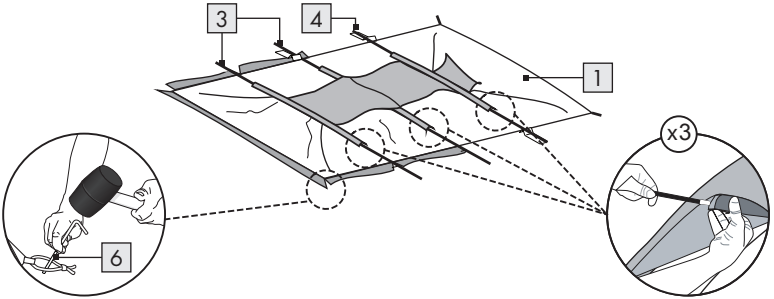

B

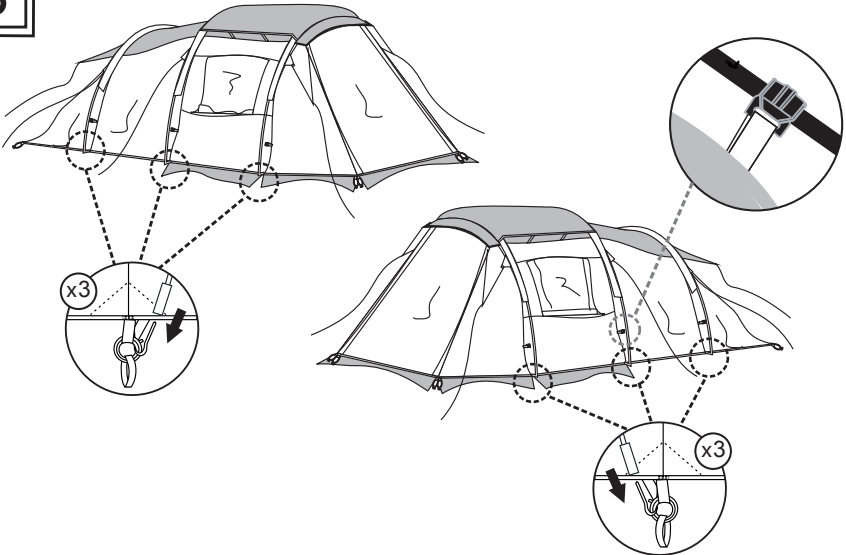

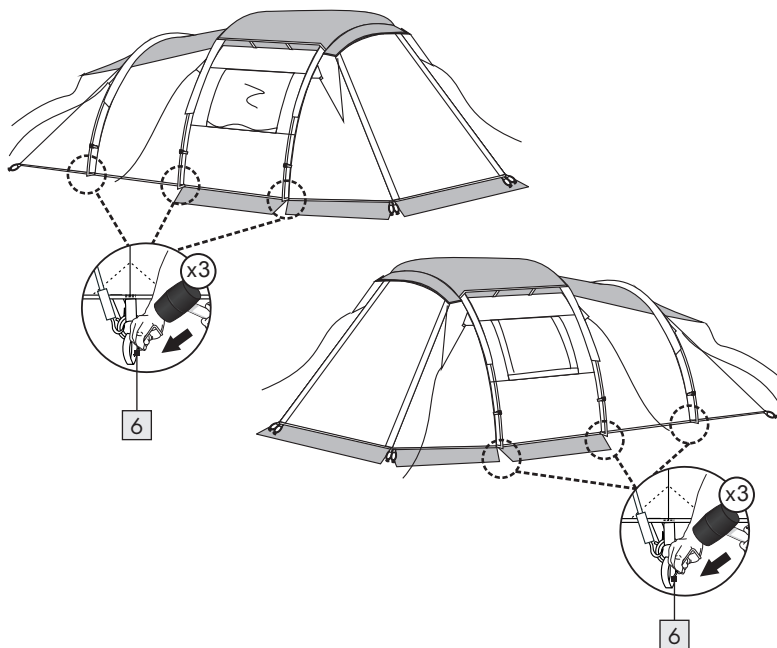
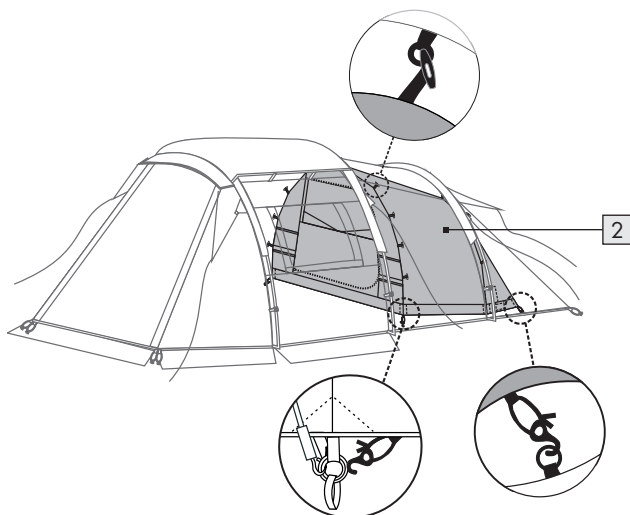
C**D**

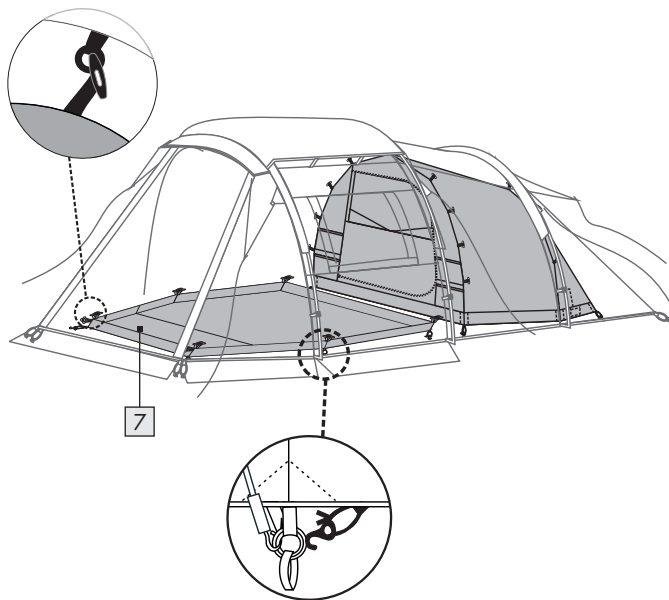
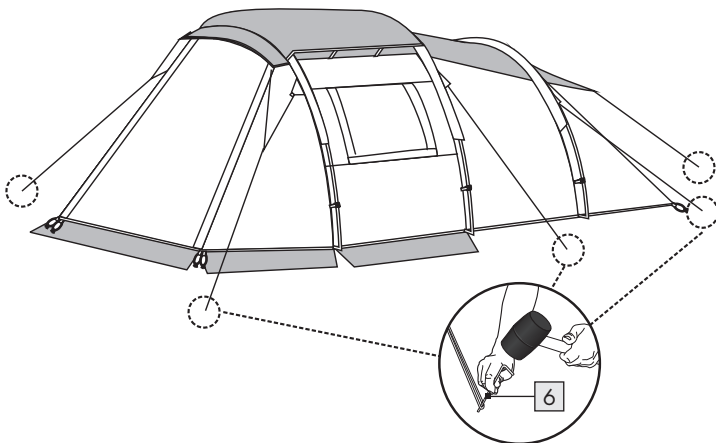
E**F**

FAMILIENZELT FÜR 4 PERSONEN

● Einleitung

Wir beglückwünschen Sie zum Kauf Ihres neuen Produkts. Sie haben sich damit für ein hochwertiges Produkt entschieden. Machen Sie sich vor der ersten Inbetriebnahme mit dem Produkt vertraut. Lesen Sie hierzu aufmerksam die nachfolgende Bedienungsanleitung und die Sicherheitshinweise. Benutzen Sie das Produkt nur wie beschrieben und für die angegebenen Einsatzbereiche. Bewahren Sie diese Anleitung an einem sicheren Ort auf. Händigen Sie alle Unterlagen bei Weitergabe des Produktes an Dritte mit aus.

● Bestimmungsgemäße Verwendung

Dieses Produkt ist als Unterkunft auf Reisen und zum Campen geeignet. Das Produkt ist nicht für den gewerblichen Einsatz bestimmt.

Geeignet zur Verwendung bei ungünstigen Wetterbedingungen, z. B. nass und windig; aber nicht vorgesehen für extreme Umgebungen, wie z. B. in den Bergen.

● Teilebeschreibung





- 1 Außenzelt
- 2 Innenzelt
- 3 Vordere & mittlere Stangen
- 4 Hintere Stangen
- 5 PE-Boden
- 6 Heringe
- 7 Tragetasche

● Technische Daten

Maße:

Außenzelt:
ca. 455 x 260 x 190 mm (L x B x H)

Innenzelt:
ca. 240 x 210 x 172 mm (L x B x H)

	Wassersäule: 3000 mm
	Windfest
	Wasserdicht
	

● Sicherheitshinweise

BEWAHREN SIE DIESE ANLEITUNG GUT AUF. HÄNDIGEN SIE ALLE UNTERLAGEN BEI WEITERGABE DES PRODUKTS AN DRITTE EBENFALLS MIT AUS.

⚠ VORSICHT! VERLETZUNGSGEFAHR!

- Stellen Sie sicher, dass alle Teile unbeschädigt und sachgerecht montiert sind. Bei unsachgemäßer Montage besteht Verletzungsgefahr. Beschädigte Teile können die Sicherheit und Funktion beeinflussen.
- Wählen Sie einen möglichst festen, ebenerdigen Untergrund als Standplatz.
 - Kontrollieren Sie regelmäßig die Unversehrtheit aller Verbindungsstellen und überprüfen Sie Abspannungen und den festen Sitz der Heringe.
 - Verwenden Sie kein Insekten-Spray in oder auf dem Zelt.
 - Kleine undichte Stellen an den Nähten können mit einem Nahtspray behoben werden. Für die Zelthaut kann ein Imprägnierspray verwendet werden.

⚠ VORSICHT! VERGIFTUNGSGEFAHR UND GEFAHR DER SACH-BESCHÄDIGUNG! Entzünden Sie kein Feuer innerhalb des Produkts und halten Sie es von Wärmequellen fern.

- Machen Sie sich zudem mit den Brandschutzbestimmungen vor Ort (z. B. Campingplatz, Zeltplatz) vertraut.

⚠ WARNUNG! ERSTICKUNGSGEFAHR! Falls der Innenraum des Zeltes nicht adäquat belüftet wird, besteht unter Umständen Erstickungsgefahr.

- Bei Verwendung von Gas oder anderen Verbrennungsgeräten ist zusätzliche Lüftung notwendig.
- Stellen Sie sicher, dass die Lüftungsöffnungen an den Seiten des Innenzelts zu keiner Zeit verdeckt werden.
- Lassen Sie Kinder niemals unbeaufsichtigt im Zelt.



WARNUNG! Verwenden Sie keine Hochspannungsgeräte oder heiße Geräte im Zelt, da dies zu einem Brand oder Stromschlag führen kann.

● Vorsichtsmaßnahmen gegen Feuer

Zum sicheren Campen sind folgende Regeln des gesunden Menschenverstandes zu befolgen:

- Keine heißen Geräte in der Nähe der Wände, des Daches oder der Vorhänge aufstellen.
- Immer die Sicherheitsinstruktionen für diese Geräte beachten.
- Niemals Kindern erlauben, in der Nähe von heißen Geräten zu spielen.
- Lassen Sie die Durchgänge frei. Stellen Sie die Ausgänge nicht mit Gegenständen zu.
- Erkundigen Sie sich nach den Einrichtungen und Vorkehrungen gegen Feuer auf dem Gelände.

● Zelt aufbauen

- Im Inneren der Tragetasche befindet sich ein Label, auf den ein QR-Code gedruckt ist. Beim Scannen des QR-Codes werden Ihnen Details zum Aufbau des Produkts angezeigt.
- Achten Sie darauf, dass das Produkt nur von fachkundigen Personen montiert wird.
- **Hinweis:** Das Polyestermaterial des Außenzeltes besteht aus wasserabweisendem Material.
- Während der ersten Verwendung bei Regen ist es möglich, dass das Zelt nicht vollständig wasserdicht ist. Durch die Nässe ziehen sich aber die Fäden des Zeltes zusammen und so wird das Zelt nach einer kurzen Zeit wasserdicht.
- Stellen Sie das Zelt nicht auf einem abschüssigen Gelände auf.
- Montieren Sie das Produkt gemäß den Abbildungen A bis F.

Abbildung A:

1. Entnehmen Sie das Zelt und alle Zubehörteile aus der Verpackung.
2. Legen Sie das Außenzelt **1** flach und komplett ausgerollt auf den Boden, auf dem es aufgestellt werden soll. Die Öffnung für die Stangen muss sich an der Außenseite des Zeltes befinden.
3. Klappen Sie die Stangen aus und bauen Sie die einzelnen Teile zusammen, eins nach dem anderen.
4. Führen Sie die Stangen **3** **4** vorsichtig durch die dafür vorgesehenen Öffnungen.
5. Fixieren Sie jede Endschleufe mit einem Hering **6** im Boden.

Abbildung B:

6. Heben Sie das Zelt an und führen Sie die Stangen **3** **4** in die Stifte am Boden. Der Rahmen ist nun aufgestellt und gespannt. Vermeiden Sie eine zu starke Spannung. Wenn die Spannung zu hoch ist, kann das Zelt reißen.
7. Bringen Sie die Stangenklammer an den Stangen an.

Abbildung C:

8. Fixieren Sie die Verankerungspunkte der kompletten Konstruktion mit den Heringen .

Abbildung D:

9. Bringen Sie die Schlafkabine mit den Haken am unteren Teil des Zelts an.
10. Hängen Sie die Schlafkabine an den Kunststoffklammern in den dafür vorgesehenen Bereichen des Zelts auf.

Abbildung E:

11. Legen Sie die Bodenplane in den Eingang des Zelts. Richten Sie sie entsprechend aus. Bringen Sie die Bodenplane mit den Haken am unteren Teil des Zelts an.
12. Hängen Sie die Bodenplane an den Kunststoffklammern in den dafür vorgesehenen Bereichen des Zelts auf.



Abbildung F:

13. Fixieren Sie alle Spannleinen mit den Heringen  am Boden.
14. Sie können das Zelt nun verwenden.

● Zelt abbauen



- Reinigen Sie das Zelt von innen und außen, bevor Sie das Zelt abbauen. Der Abbau des Zeltens muss in umgekehrter Reihenfolge zum Aufbau erfolgen.

● Zelt zusammenpacken

-  **VORSICHT!** Stellen Sie sicher, dass das Zelt komplett trocken ist, bevor Sie es zusammenpacken. Andernfalls können Flecken und Gewebeschäden die Folge sein.
-  **VORSICHT!** Die Heringe  und andere einzelne Teile müssen separat in die dafür vorgesehenen Taschen gepackt werden. Ansonsten können die Heringe das Zelt beschädigen.

- Falten Sie das Zelt immer so zusammen, dass der Zeltboden nach außen zeigt.
- Sammeln Sie alle Teile vor dem Verpacken sorgfältig zusammen. Zählen Sie diese durch um sicherzustellen, dass keine Teile verlegt oder verloren gegangen sind.
- Verstauen Sie anschließend das zusammengerollte Zelt sorgfältig in der Tragetasche.

● Reinigung und Pflege

-  **VORSICHT!** Waschen Sie das Zelt niemals in einer Waschmaschine. Andernfalls kann die Wasserdichtigkeit negativ beeinflusst werden.
-  **VORSICHT!** Benutzen Sie niemals Benzin, Lösungsmittel oder andere Reinigungsmittel. Andernfalls drohen Beschädigungen des Produkts.

In allen synthetischen Zelten kann es zu Kondensbildung kommen; lüften Sie also so häufig wie möglich, um den Effekt abzuschwächen.

- Entfernen Sie Schmutz vom Zelt mit einem weichen Schwamm und klarem Wasser.
- Lassen Sie alle Teile gründlich trocknen, bevor Sie das Zelt wieder verpacken. Dies beugt Schimmel, Geruch und Verfärbungen vor.
- Sprühen Sie die Reißverschlüsse mit Silikonspray ein, wenn diese beim Öffnen oder Schließen haken.
- Bei häufiger Verwendung kann die Wasserdichtigkeit des Produkts negativ beeinflusst werden. Sprühen Sie das Zelt daher regelmäßig mit einem Imprägnierspray (im Baumarkt, Fachhandel erhältlich) ein.
- Lagern Sie das Produkt an einem kühlen, trockenen Ort.

● **Entsorgung**

Die Verpackung besteht aus umweltfreundlichen Materialien, die Sie über die örtlichen Recyclingstellen entsorgen können.

Möglichkeiten zur Entsorgung des ausgedienten Produkts erfahren Sie bei Ihrer Gemeinde- oder Stadtverwaltung.

● **Garantie**

Das Produkt wurde nach strengen Qualitätsrichtlinien sorgfältig produziert und vor Anlieferung gewissenhaft geprüft. Im Falle von Mängeln dieses Produkts stehen Ihnen gegen den Verkäufer des Produkts gesetzliche Rechte zu. Diese gesetzlichen Rechte werden durch unsere im Folgenden dargestellte Garantie nicht eingeschränkt.

Sie erhalten auf dieses Produkt 3 Jahre Garantie ab Kaufdatum. Die Garantiefrist beginnt mit dem Kaufdatum. Bitte bewahren Sie den Original-Kassenbonn gut auf. Diese Unterlage wird als Nachweis für den Kauf benötigt.

Tritt innerhalb von 3 Jahren ab dem Kaufdatum dieses Produkts ein Material- oder Fabrikationsfehler auf, wird das Produkt von uns – nach unserer Wahl – für Sie kostenlos repariert oder ersetzt. Diese Garantie verfällt, wenn das Produkt beschädigt, nicht sachgemäß benutzt oder gewartet wurde.

Die Garantieleistung gilt für Material- oder Fabrikationsfehler. Diese Garantie erstreckt sich nicht auf Produktteile, die normaler Abnutzung ausgesetzt sind (z. B. Batterien) und daher als Verschleißteile angesehen werden können oder Beschädigungen an zerbrechlichen Teilen, z. B. Schalter, Akkus oder die aus Glas gefertigt sind.

Abwicklung im Garantiefall

Um eine schnelle Bearbeitung Ihres Anliegens zu gewährleisten, folgen Sie bitte den folgenden Hinweisen:

Bitte halten Sie für alle Anfragen den Kassenbonn und die Artikelnummer (IAN 406735_2207) als Nachweis für den Kauf bereit.

Die Artikelnummer entnehmen Sie bitte dem Typenschild, einer Gravur, auf dem Titelblatt Ihrer Bedienungsanleitung (unten links) oder als Aufkleber auf der Rück- oder Unterseite des Produkts.

Sollten Funktionsfehler oder sonstige Mängel auftreten, kontaktieren Sie zunächst die nachfolgend benannte Serviceabteilung telefonisch oder per E-Mail.

Ein als defekt erfasstes Produkt können Sie dann unter Beifügung des Kaufbelegs (Kassenbonn) und der Angabe, worin der Mangel besteht und wann er aufgetreten ist, für Sie portofrei an die Ihnen mitgeteilte Service-Anschrift übersenden.

Service

DE Service Deutschland

Tel.: 0800 5435 111

E-Mail: owim@lidl.de

AT Service Österreich

Tel.: 0800 292726

E-Mail: owim@lidl.at

CH Service Schweiz

Tel.: 0800562153

E-Mail: owim@lidl.ch

TENTE FAMILIALE POUR 4 PERSONNES

● **Introduction**

Nous vous félicitons pour l'achat de votre nouveau produit. Vous avez opté pour un produit de grande qualité. Avant la première mise en service, vous devez vous familiariser avec toutes les fonctions du produit. Veuillez lire attentivement le mode d'emploi ci-dessous et les consignes de sécurité. N'utilisez le produit que pour l'usage décrit et les domaines d'application cités. Conserver ces instructions dans un lieu sûr. Si vous donnez le produit à des tiers, remettez-leur également la totalité des documents.

● **Utilisation adéquate**

Ce produit est conçu pour être utilisé en tant que logement lorsque vous effectuez des voyages et faites du camping. Ce produit n'est pas conçu pour être utilisé à des fins commerciales.

Peut être utilisée dans des conditions météorologiques défavorables, p. ex. par temps humide et venteux, mais elle n'est pas conçue pour supporter des extrêmes conditions ou des conditions en montagne.

● **Description des pièces**





- 1 Tente extérieure
- 2 Tente intérieure
- 3 Arceaux avant et central
- 4 Arceau arrière
- 5 Sol PE
- 6 Sardines
- 7 Sac de transport

● **Données techniques**

Dimensions :

Dimensions de la tente extérieure :
env. 455 x 260 x 190 cm (l x L x H)

Dimensions de la tente intérieure :
env. 240 x 210 x 172 cm (l x L x H)

	Colonne d'eau : 3000 mm
	Résistante aux vents
	Résistante à l'eau
	

● **Consignes de sécurité**

**CONSERVEZ CES INSTRUCTIONS
D'UTILISATION EN LIEU SÛR. EN CAS DE
CESSION DE CE PRODUIT À UN TIERS,
VEILLEZ À LUI TRANSMETTRE ÉGALEMENT
TOUS LES DOCUMENTS Y AFFÉRENTS.**

⚠ PRUDENCE ! RISQUE DE BLESSURES !

Vérifiez que toutes les pièces ne présentent pas de dommages et ont été correctement montées. Des risques de blessures existent en cas de montage incorrect. Des pièces endommagées risquent d'affecter la sécurité et le fonctionnement.

- Choisissez un terrain aussi plat et aussi ferme que possible pour y monter votre tente.
- Il convient de vérifier régulièrement tous les points de raccordement et les câbles de haubannage afin de vous assurer qu'ils sont intacts. Il en va de même pour la solidité des piquets de la tente dans le sol.
- N'utilisez pas de vaporisateur d'insecticide dans la tente ou sur celle-ci.
- Les petites fuites sur les coutures peuvent être réparées à l'aide d'un spray d'étanchéité pour coutures et un spray d'imprégnation peut être utilisé pour la toile de tente.

PRUDENCE ! RISQUE D' INTOXICATION ET DE DOMMAGES

MATÉRIELS ! N'allumez aucun feu à l'intérieur de la tente et maintenez-la à l'écart de toutes sources de chaleur.

- Vous devez vous familiariser avec les règlements locaux en matière de protection contre l'incendie (par ex. site de camping, emplacement de tentes).

AVERTISSEMENT ! DANGER DE SUFFOCATION !

En cas d'aération inappropriée de l'intérieur de la tente, il existe des risques de suffocation.

- Une ventilation supplémentaire est nécessaire lors de l'utilisation de gaz ou d'autres appareils à combustion.
- Veillez à ne couvrir à aucun moment les ouvertures d'aération situées sur le côté de la tente intérieure.
- Ne laissez pas vos enfants sans surveillance dans la tente.



AVERTISSEMENT ! N'utilisez pas d'appareils électriques haute tension ou d'appareils chauds dans la tente, car ils peuvent provoquer un incendie ou une décharge électrique.

Précautions contre les incendies

Campez en toute sécurité. Respectez les règles de bon sens ci-après :

- Ne placez pas des appareils chauds à proximité de parois, du toit ou de rideaux.
- Respectez toujours les consignes de sécurité relatives à ces appareils.
- Ne laissez jamais les enfants jouer à proximité d'appareils chauds.
- Gardez les issues exemptes de toute obstruction. N'obstruez pas les issues avec des objets.
- Assurez-vous de connaître les dispositions en matière de précautions contre les incendies sur le site.

Montage de la tente

- À l'intérieur du sac de transport se trouve une étiquette sur laquelle est imprimé un code QR. Les détails concernant l'achat de ce produit peuvent être consultés en scannant le code QR.
- Veuillez vous assurer que le montage du produit est exclusivement effectué par des personnes qui en ont les compétences appropriées.
- **Remarque :** Le matériau en polyester de la tente est constitué d'une matière hydrophobe.
- Il est possible que lors de la première chute de pluie la tente ne soit pas entièrement étanche. Les fils de la tente se contractent toutefois lorsqu'ils sont exposés à l'eau de sorte que au bout d'un court laps de temps la tente devient étanche.
- N'installez pas la tente sur un terrain en pente.
- Montez le produit conformément aux illustrations A à F.

Figure A :





1. Sortez la tente et tous les accessoires de l'emballage.
2. Poser la tente extérieure  à plat, entièrement déroulée au sol sur lequel elle doit être installée. L'ouverture pour les arceaux doit se trouver sur la face extérieure de la tente.
3. Dépliez les arceaux et assemblez les pièces individuelles l'une après l'autre.
4. Introduisez les arceaux   avec précaution dans les ouvertures prévues à cet effet.
5. Fixez chaque boucle d'extrémité au sol avec une sardine .

Figure B :



6. Soulevez la tente et introduisez les arceaux   dans les boucles au sol. La structure est maintenant installée et tendue. Évitez une tension trop importante. Si la tension est trop élevée la tente risque de se déchirer.
7. Fixez les attaches pour arceaux sur les arceaux.

Figure C :

- Fixez les points d'ancrage de la construction complète à l'aide des sardines .

Figure D :

- Installez la cabine de couchage au niveau de la partie inférieure de la tente à l'aide des crochets.
- Accrochez la cabine de couchage aux attaches en plastique aux endroits de la tente prévus à cet effet.

Figure E :

- Placez la toile de sol à l'entrée de la tente. Alignez-la correctement. Fixez la toile de sol au niveau de la partie inférieure de la tente à l'aide des crochets.
- Accrochez la toile de sol aux attaches en plastique aux endroits de la tente prévus à cet effet.

Figure F :



- Fixez tous les haubans au sol à l'aide des sardines .
- Vous pouvez maintenant utiliser la tente.

● Démontage e la tente

- Nettoyez la tente tant la face interne que la face externe avant de démonter la tente. La tente doit être démontée dans l'ordre inverse des étapes de son montage.

● Emballage de la tente

 **PRUDENCE !** Veuillez vous assurer que la tente est entièrement sèche avant de l'emballer. Dans le cas contraire, cela risque d'entraîner l'apparition de taches et d'endommager la toile.

 **PRUDENCE !** Les piquets de tente  et chacune des autres pièces doivent être emballés séparément dans les housses fournies. Dans le cas contraire, les piquets de tente risquent d'endommager la tente.

- Toujours plier la tente de manière à ce que le plancher de la tente soit orienté vers l'extérieur.
- Rassemblez toutes les pièces avec soin avant d'emballer la tente. Vous devez compter les pièces afin de vous assurer que aucune n'est égarée ou perdue.
- Après enroulement de la tente, emballez-la soigneusement dans la housse de transport.

● Nettoyage et soin

 **PRUDENCE !** Ne lavez jamais la tente dans une machine à laver. Dans le cas contraire, le produit risque de perdre un peu de sa capacité à empêcher toute infiltration d'eau.

 **PRUDENCE !** N'utilisez jamais de l'essence, du solvant ou d'autres agents de nettoyage. Dans le cas contraire, cela risque d'endommager le produit.

De la condensation peut se former dans toutes les tentes synthétiques ; vous devez par conséquent aérer la tente aussi fréquemment que possible afin de neutraliser ce phénomène.

- Éliminez toute saleté de la tente à l'aide d'une éponge douce et de l'eau propre.
- Veillez laisser toutes les pièces sécher entièrement avant réemballer la tente. Cette mesure empêchera la formation de moisissures, de mauvaises odeurs et la décoloration.
- Si la glissière coince à l'ouverture ou à la fermeture, pulvérisez-la à l'aide d'un spray au silicone.
- Le produit peut perdre un peu de sa capacité à empêcher toute infiltration d'eau suite à une utilisation fréquente. En conséquence, vous devez pulvériser la tente régulièrement à l'aide d'un agent d'imperméabilisation (en vente dans les magasins de bricolage, les magasins d'articles de camping, etc.).
- Rangez le produit dans un endroit frais et sec.

● **Mise au rebut**

L'emballage se compose de matières recyclables pouvant être mises au rebut dans les déchetteries locales.

Votre mairie ou votre municipalité vous renseigneront sur les possibilités de mise au rebut des produits usagés.

● **Garantie**

Le produit a été fabriqué selon des critères de qualité stricts et contrôlé consciencieusement avant sa livraison. En cas de défaillance, vous êtes en droit de retourner ce produit au vendeur. La présente garantie ne constitue pas une restriction de vos droits légaux.

Ce produit bénéficie d'une garantie de 3 ans à compter de sa date d'achat. La durée de garantie débute à la date d'achat. Veuillez conserver le ticket de caisse original. Il fera office de preuve d'achat.

Si un problème matériel ou de fabrication devait survenir dans 3 ans suivant la date d'achat de ce produit, nous assurons à notre discrétion la réparation ou le remplacement du produit sans frais supplémentaires. La garantie prend fin si le produit est endommagé suite à une utilisation inappropriée ou à un entretien défaillant.

La garantie couvre les vices matériels et de fabrication. Cette garantie ne s'étend ni aux pièces du produit soumises à une usure normale (p. ex. des piles) et qui, par conséquent, peuvent être considérées comme des pièces d'usure, ni aux dommages sur des composants fragiles, comme des interrupteurs, des batteries ou des éléments fabriqués en verre.

Faire valoir sa garantie

Pour garantir la rapidité d'exécution de la procédure de garantie, veuillez respecter les indications suivantes :

Veuillez conserver le ticket de caisse et la référence du produit (IAN 406735_2207) à titre de preuve d'achat pour toute demande.

Le numéro de référence de l'article est indiqué sur la plaque d'identification, gravé sur la page de titre de votre manuel (en bas à gauche) ou sur un autocollant apposé sur la face arrière ou inférieure du produit.

En cas de dysfonctionnement du produit, ou de tout autre défaut, contactez en premier lieu le service après-vente par téléphone ou par e-mail aux coordonnées indiquées ci-dessous.

Vous pouvez alors envoyer franco de port tout produit considéré comme défectueux au service clientèle indiqué, accompagné de la preuve d'achat (ticket de caisse) et d'une description écrite du défaut avec mention de sa date d'apparition.

Service après-vente

(FR) Service après-vente France

Tél.: 0800904879

E-Mail: owim@lidl.fr

(CH) Service après-vente Suisse

Tél.: 0800562153

E-Mail: owim@lidl.ch

TENDA FAMILIARE PER 4 PERSONE

● **Introduzione**

Congratulazioni per l'acquisto del vostro nuovo prodotto. Con esso avete optato per un prodotto di qualità. Familiarizzare con il prodotto prima di metterlo in funzione per la prima volta. A tale scopo, leggere attentamente le seguenti istruzioni d'uso e le avvertenze di sicurezza. Utilizzare il prodotto solo come descritto e per i campi di applicazione indicati. Conservare queste istruzioni in un luogo sicuro. Consegnare tutta la documentazione in caso di cessione del prodotto a terzi.

● **Modalità d'uso**

Questo prodotto è adatto per essere utilizzato come alloggio durante un viaggio o un campeggio. Questo prodotto non è destinato a fini commerciali.

Idonea per l'uso in condizioni meteo sfavorevoli, ad esempio in caso di precipitazioni e vento, ma non in condizioni estreme o di montagna.

● **Descrizione dei componenti**

- 1 Tenda esterna
- 2 Tenda interna
- 3 Pali anteriori e centrali
- 4 Pali posteriori
- 5 Pavimento in PE
- 6 Picchetti
- 7 Borsa

● **Dati tecnici**

Dimensioni:

Dimensioni sopratelo:
circa 455 x 260 x 190 cm (H x L x P)

Dimensioni tenda:
circa 240 x 210 x 172 cm (H x L x P)

	Colonna d'acqua: 3000 mm
	A prova di vento
	Impermeabile
	

● **Avvertenze di sicurezza**

CONSERVARE LE ISTRUZIONI IN UN LUOGO SICURO. CONSEGNARE TUTTA LA DOCUMENTAZIONE A TERZI IN CASO DI DISTRIBUZIONE DEL PRODOTTO.

⚠ CAUTELA! RISCHIO DI LESIONI!

Assicurarsi che tutti i componenti siano stati montati correttamente. Rischio di lesioni in caso di montaggio incorretto. Le componenti danneggiate potrebbero compromettere la sicurezza e le funzionalità del prodotto.

- Individuare una porzione di terreno il più piana e stabile possibile per il montaggio della tenda.
- L'integrità di tutti i punti di raccordo e dei tiranti dovrebbe essere controllata regolarmente, lo stesso vale per la stabilità dei picchetti nel terreno.
- Non utilizzare alcun tipo di prodotto anti insetto all'interno o all'esterno della tenda.
- Piccole infiltrazioni dalle cuciture possono essere riparate con uno spray per cuciture e uno spray impregnante può essere utilizzato sul tessuto della tenda.

**⚠ CAUTELA! PERICOLO
DI AVVELENAMENTO E
DIDANNEGGIAMENTO DELLA
PROPRIETA'!**

Non accendere nessun tipo di fuoco all'interno del prodotto e tenerlo lontano da fonti di calore.

- Si consiglia inoltre di informarsi riguardo le normative anti incendio locali (es. campeggio, piazzola tende).

⚠ AVVERTENZA! PERICOLO DI

SOFFOCAMENTO! Se l'interno della tenda non è adeguatamente ventilato, sussiste il rischio di soffocamento.

- In caso di utilizzo di gas o di altri dispositivi di combustione è necessaria una ventilazione supplementare.
- Assicurarsi che le prese d'aria a lato della tenda interna non siano mai ostruite.
- Non lasciare i bambini nella tenda senza supervisione.



AVVERTENZA! Non utilizzare apparecchi ad alta tensione o apparecchi caldi nella tenda, poiché ciò potrebbe causare incendi o scosse elettriche.

● Precauzioni anti incendio

Accamparsi in sicurezza. Seguire le seguenti norme di buon senso:

- Non posizionare apparecchiature calde vicino alle pareti, al tetto o alle tende.
- Seguire sempre le norme di sicurezza di tali apparecchiature.
- Non permettere mai ai bambini di giocare nelle vicinanze di apparecchiature calde.
- Mantenere libere le vie di fuga. Non ostacolare l'uscita con oggetti.
- Assicurarsi di essere a conoscenza delle precauzioni anti incendio del luogo.

● Montaggio della tenda

- All'interno del sacchetto si trova un'etichetta su cui è stampato un codice QR. Scannerizzando il codice QR sarà possibile visualizzare i dettagli per il montaggio del prodotto.
- Assicurarsi che il prodotto venga montato solamente da persone competenti.
- **Nota:** Il materiale poliestere della tenda è resistente all'acqua.
- È possibile che durante la prima pioggia la tenda non sia completamente impermeabile. Tuttavia, le maglie del tessuto si contrarranno al contatto con l'acqua, rendendo la tenda impermeabile in poco tempo.
- Non montare la tenda su un terreno in pendenza.
- Piantare il prodotto seguendo le illustrazioni dalla A alla F.

Figura A:

1. Togliere la tenda e tutti gli accessori dall'imballaggio.
2. Stendere la tenda esterna **1** in piano e completamente srotolata sul terreno dove deve essere montata. L'apertura per i pali deve trovarsi all'esterno della tenda.
3. Aprire i pali e assemblare le singole parti, una per una.
4. Guidare con attenzione i pali **3** **4** attraverso le apposite aperture.
5. Fissare ogni anello finale con un picchetto **6** nel terreno.

Figura B:

6. Sollevare la tenda e inserire i pali **3** **4** nei perni a terra. Il telaio è ora montato e messo in tensione. Evitare una tensione eccessiva. Se la tensione è troppo alta, la tenda potrebbe strapparsi.
7. Fissare il morsetto ai pali.

Figura C:

8. Fissare i punti di ancoraggio della struttura completa con i picchetti .

Figura D:

9. Fissare la cabina letto alla parte inferiore della tenda con i ganci.
10. Appendere la cabina letto alle clip di plastica nelle apposite aree della tenda.

Figura E:

11. Posizionare il telo di fondo all'ingresso della tenda. Allinearli di conseguenza. Fissare il telo di fondo alla parte inferiore della tenda con i ganci.
12. Appendere il telo di fondo alle clip di plastica nelle apposite aree della tenda.

Figura F:



13. Fissare tutte le corde di tensione con i picchetti  nel terreno.
14. Ora è possibile utilizzare la tenda.

● Smontaggio della tenda

- Pulire la tenda sia all'interno che all'esterno prima di smontarla. La tenda deve essere smontata seguendo l'ordine inverso rispetto a quello in cui è stata montata.

● Imballaggio della tenda:

 **CAUTELA!** Si prega di assicurarsi che la tenda sia completamente asciutta prima di imballarla al fine di evitare macchie e danni al tessuto.

 **CAUTELA!** I picchetti  della tenda e le altre piccole componenti devono essere imballate separatamente nelle apposite custodie. In caso contrario, i picchetti potrebbero danneggiare la tenda.

- Ripiegare sempre la tenda montata in modo che la sua base sia rivolta verso l'esterno.
- Raccogliere tutte le componenti con cura prima di imballare la tenda. Si consiglia di contare tutte le parti affinché nessuna venga dimenticata o perduta.
- Dopo aver riavvolto la tenda, riporla con cura nella sacca.

● Pulizia e cura

 **CAUTELA!** Non lavare mai la tenda in lavatrice per evitare che il tessuto perda la propria l'impermeabilità.

 **CAUTELA!** Non utilizzare benzina, solventi o detersivi vari per evitare di danneggiare il prodotto.

Tutte le tende di tessuto sintetico potrebbero creare umidità al loro interno; si consiglia pertanto di arieggiare la tenda il più possibile per evitare che ciò avvenga.

- Rimuovere ogni tipo di sporco dalla tenda con un panno morbido e acqua pulita.
- Lasciare asciugare bene tutte le componenti prima di imballare il prodotto. Ciò impedirà la formazione di muffa, cattivi odori e scolorimento.
- Nel caso in cui la cerniera si blocchi durante l'apertura o la chiusura, spruzzare del lubrificante.
- Se usato frequentemente, il prodotto potrebbe perdere impermeabilità. Di conseguenza, si consiglia di spruzzare regolarmente un prodotto impermeabilizzante sul tessuto (disponibile nei negozi DIY, negozi con attrezzatura da campeggio, etc.).
- Conservare il prodotto in un luogo fresco e asciutto.

● **Smaltimento**

L'imballaggio è composto da materiali ecologici che possono essere smaltiti presso i siti di raccolta locali per il riciclo.

E' possibile informarsi circa le possibilità di smaltimento del prodotto usato presso l'amministrazione comunale o cittadina.

● **Garanzia**

Il prodotto è stato prodotto secondo severe direttive di qualità e controllato con premura prima della consegna. In caso di difetti del prodotto, l'acquirente può far valere i propri diritti legali nei confronti del venditore. Questi diritti legali non vengono limitati in alcun modo dalla garanzia di seguito riportata.

Questo prodotto è garantito per 3 anni a partire dalla data di acquisto. Il termine di garanzia ha inizio a partire dalla data di acquisto. Conservare lo scontrino di acquisto originale in buone condizioni. Questo documento servirà a documentare l'avvenuto acquisto.

Il prodotto da Lei acquistato dà diritto ad una garanzia di 3 anni a partire dalla data di acquisto. La presente garanzia decade nel caso di danneggiamento del prodotto, di utilizzo o di manutenzione inadeguati.

La prestazione in garanzia vale per difetti del materiale o di fabbricazione. Questa garanzia non si estende a componenti del prodotto esposti a normale logorio, che possono pertanto essere considerati come componenti soggetti a usura (esempio capacità della batteria, calcificazione, lampade, pneumatici, filtri, spazzole...). La garanzia non si estende altresì a danni che si verificano su componenti delicati (esempio interruttori, batterie, parti realizzate in vetro, schermi, accessori vari) nonché danni derivanti dal trasporto o altri incidenti.

● **Gestione dei casi in garanzia**

Per garantire un rapido disbrigo delle proprie pratiche, seguire le istruzioni seguenti:

Per ogni richiesta si prega di conservare lo scontrino e il codice dell'articolo (IAN 406735_2207) come prova d'acquisto.

Il numero d'articolo può essere dedotto dalla targhetta, da un'incisione, dal frontespizio delle istruzioni (in basso a sinistra) oppure dall'adesivo applicato sul retro o sul lato inferiore.

In caso di disfunzioni o avarie, contattare innanzitutto i partner di assistenza elencati di seguito telefonicamente oppure via e-mail.

Si può inviare il prodotto ritenuto difettoso all'indirizzo del centro di assistenza indicato con spedizione esente da affrancatura, completo del documento di acquisto (scontrino) e della descrizione del difetto, specificando anche quando tale difetto si è verificato.

Assistenza

IT Assistenza Italia
Tel.: 800790789
E-Mail: owim@lidl.it

CH Assistenza Svizzera
Tel.: 0800562153
E-Mail: owim@lidl.ch

OWIM GmbH & Co. KG

Stiftsbergstraße 1
74167 Neckarsulm
GERMANY

Model No.: HG09919

Version: 12/2022

IAN 406735_2207