

**OWIM GmbH & Co. KG**

Stiftsbergstraße 1  
74167 Neckarsulm  
GERMANY

Model No.: HG10747  
Version: 12/2025

IAN 507881\_2507





## MOBILER LUFTKÜHLER / PORTABLE AIR COOLER / RAFRAÎCHISSEUR D'AIR MOBILE SML 330 A1

DE AT BE CH

### MOBILER LUFTKÜHLER

Bedienungsanleitung

GB IE

### PORTABLE AIR COOLER

User manual

FR BE

### RAFRAÎCHISSEUR D'AIR MOBILE

Manuel d'utilisation

NL BE

### MOBIELE LUCHTKOELER

Gebruikershandleiding

PL

### KLIMATYZATOR PRZENOŚNY

Instrukcja obsługi

CZ

### MOBILNÍ KLIMATIZACE

Návod k použití

SK

### MOBILNÝ OCHLADZOVAČ VZDUCHU

Používateľská príručka

ES

### AIRE ACONDICIONADO PORTÁTIL

Manual del usuario

DK

### MOBIL LUFTKØLER

Brugsvejledning

IT

### REFRIGERATORE D'ARIA MOBILE

Manuale di istruzioni

HU

### MOBIL LÉGHŰTŐ

Használati útmutató

IAN 507881\_2507

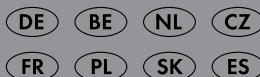

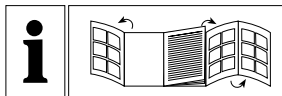

DE/AT/BE/CH	Bedienungsanleitung	Seite	5
GB/IE	User manual	Page	23
FR/BE	Manuel d'utilisation	Page	39
NL/BE	Gebruikershandleiding	Pagina	57
PL	Instrukcja obsługi	Strona	74
CZ	Návod k použití	Strana	91
SK	Používateľská príručka	Strana	107
ES	Manual del usuario	Página	123
DK	Brugsvejledning	Side	139
IT	Manuale di istruzioni	Pagina	155
HU	Használati útmutató	Oldal	172

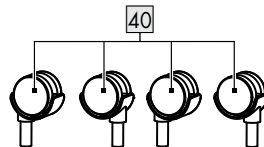
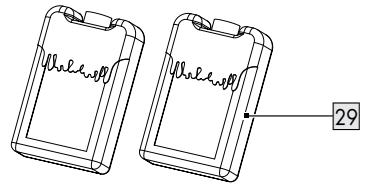
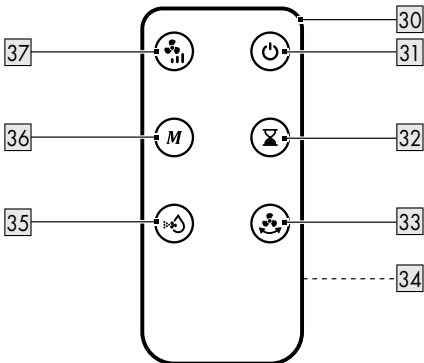
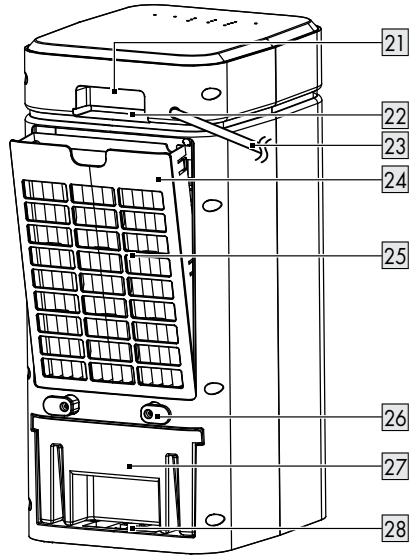
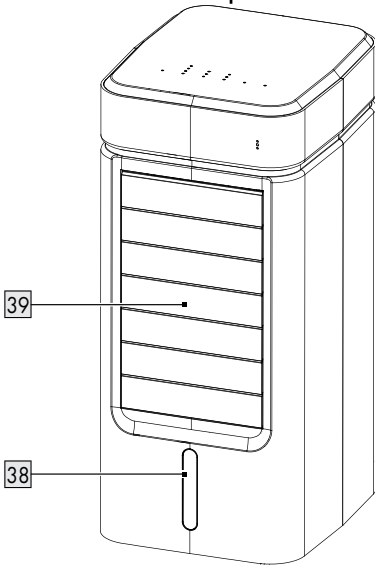
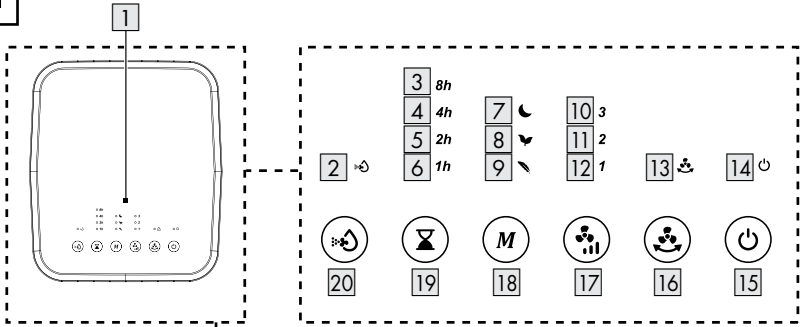
**A**

**B**

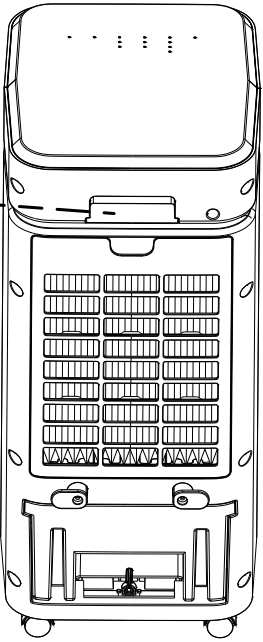
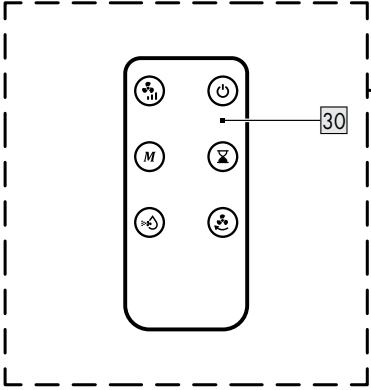

**C**

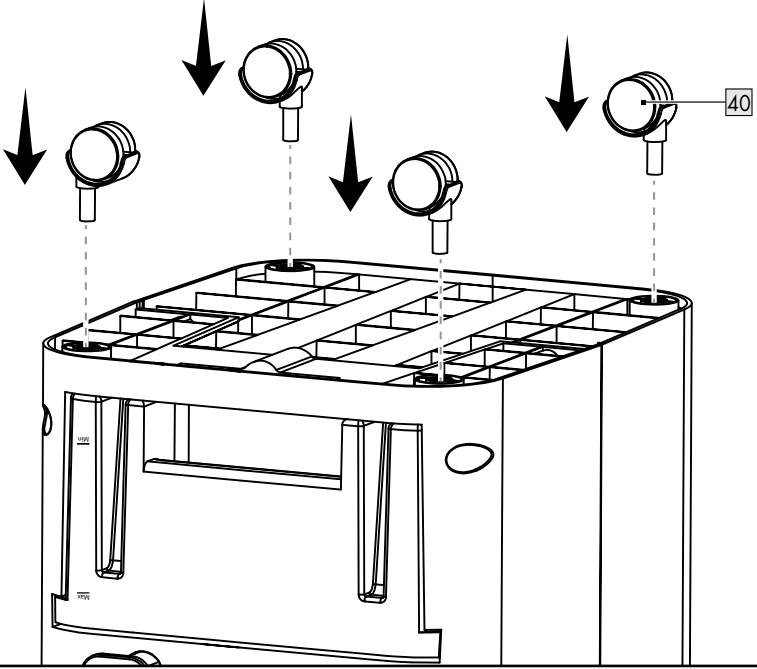

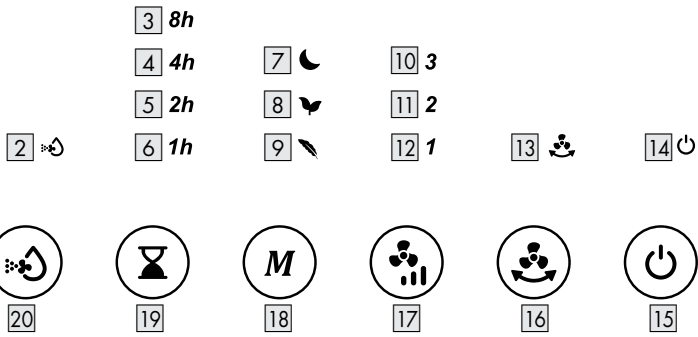
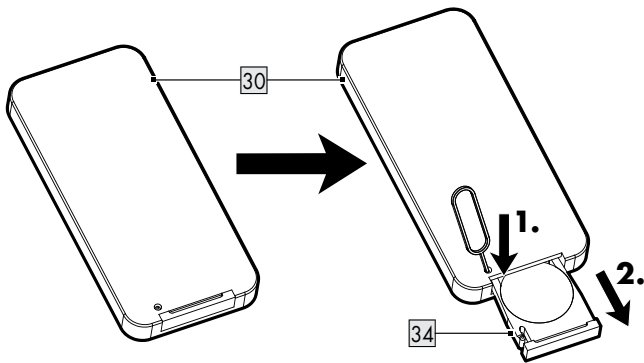
**D****E**

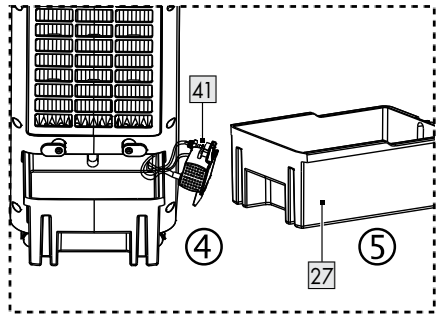
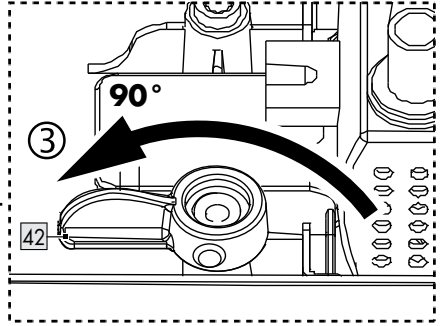
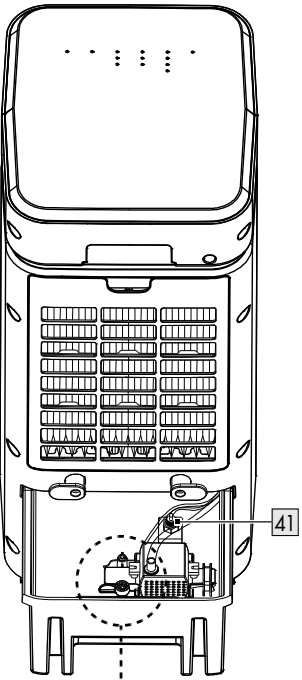
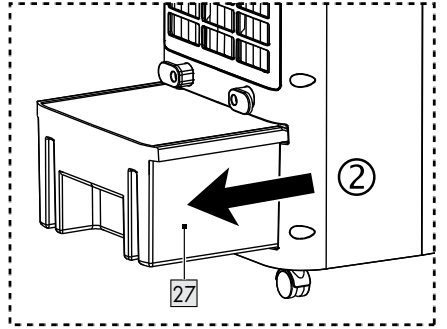
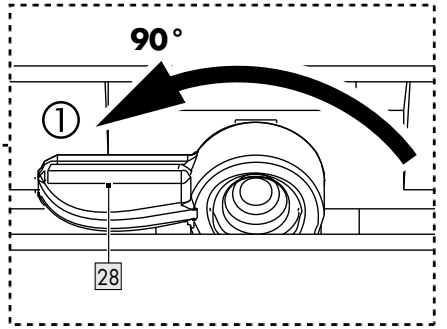
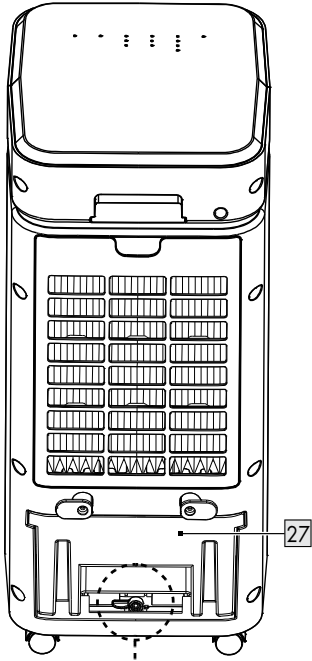
**F**

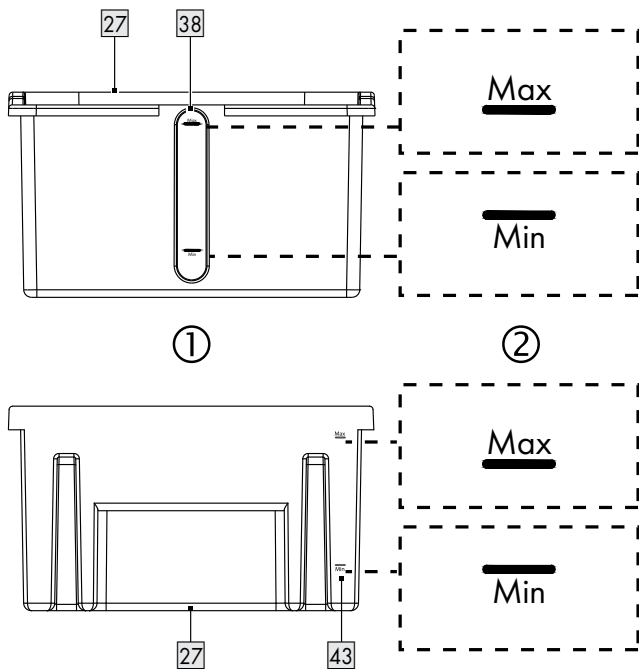
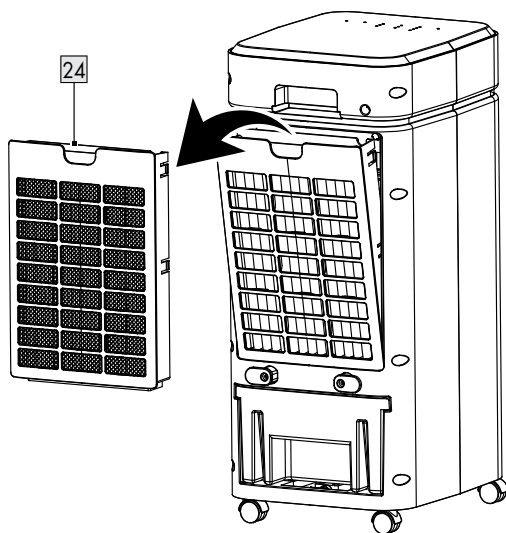
**G****H**

<b>Verwendete Warnhinweise und Symbole</b> .....	Seite	6
<b>Einleitung</b> .....	Seite	7
Bestimmungsgemäße Verwendung .....	Seite	7
Lieferumfang .....	Seite	7
Teilebeschreibung .....	Seite	7
Technische Daten .....	Seite	8
<b>Sicherheitshinweise</b> .....	Seite	9
Sicherheitshinweise für Batterien/Akkus .....	Seite	11
Hinweise zu Knopfzellen-Batterien .....	Seite	13
Nicht offensichtliche Symptome, die durch das Verschlucken von Batterien auftreten können .....	Seite	14
<b>Vor der Verwendung</b> .....	Seite	15
Auspacken .....	Seite	15
Batterie einlegen/wechseln .....	Seite	15
Rollen montieren .....	Seite	15
Wassertank befüllen .....	Seite	15
<b>Bedienung</b> .....	Seite	15
Funktionsübersicht .....	Seite	16
Kühlartübersicht .....	Seite	17
Signalton .....	Seite	18
Luftauslass einstellen .....	Seite	18
Kühlakku verwenden .....	Seite	18
Timer .....	Seite	18
Automatische Abschaltfunktion .....	Seite	19
Programme kombinieren .....	Seite	19
<b>Reinigung und Pflege</b> .....	Seite	19
Zubehör ersetzen .....	Seite	20
<b>Lagerung</b> .....	Seite	20
<b>Entsorgung</b> .....	Seite	20
<b>Garantie</b> .....	Seite	22
Abwicklung im Garantiefall .....	Seite	22
Service .....	Seite	22

## Verwendete Warnhinweise und Symbole

Die folgenden Symbole und Warnhinweise werden in der Bedienungsanleitung, auf der Verpackung und auf dem Produkt verwendet:

	<b>GEFAHR!</b> Dieses Symbol mit dem Signalwort „Gefahr“ bezeichnet eine Gefährdung mit einem hohen Risikograd, die, wenn sie nicht vermieden wird, eine schwere Verletzung oder den Tod zur Folge hat.		<b>HINWEIS:</b> Dieses Symbol mit dem Signalwort „Hinweis“ bietet weitere nützliche Informationen.
			Verwenden Sie das Produkt nur in trockenen Innenräumen.
	<b>WARNUNG!</b> Dieses Symbol mit dem Signalwort „Warnung“ bezeichnet eine Gefährdung mit einem mittleren Risikograd, die, wenn sie nicht vermieden wird, eine schwere Verletzung oder den Tod zur Folge haben kann.	<b>V~</b>	Spannung (Wechselstrom)
		<b>Hz</b>	Hertz (Netzfrequenz)
	<b>VORSICHT!</b> Dieses Symbol mit dem Signalwort „Vorsicht“ bezeichnet eine Gefährdung mit einem niedrigen Risikograd, die, wenn sie nicht vermieden wird, eine geringe oder mäßige Verletzung zur Folge haben kann.	<b>W</b>	Watt
			Gefahr – Risiko eines Stromschlags!
	Gefahr – Risiko einer Explosion!		Wechselstrom/-spannung
	Symbol für ein Produkt der Schutzklasse II		Tragen Sie Schutzhandschuhe!
<b>CE</b>	Das CE-Zeichen bestätigt Konformität mit den für das Produkt zutreffenden EU-Richtlinien.		Sicherheitshinweise Handlungsanweisungen
 	Batteriewarning: Außerhalb der Reichweite von Kindern aufbewahren.		Außerhalb der Reichweite von Kindern aufbewahren.
	Entsorgen Sie verbrauchte Batterien sofort		Nicht offensichtliche Symptome, die durch das Verschlucken von Batterien auftreten können

# MOBILER LUFTKÜHLER

## ● Einleitung

Wir beglückwünschen Sie zum Kauf Ihres neuen Produkts. Sie haben sich damit für ein hochwertiges Produkt entschieden. Die Bedienungsanleitung ist Teil dieses Produkts. Sie enthält wichtige Hinweise für Sicherheit, Gebrauch und Entsorgung. Machen Sie sich vor der Benutzung des Produkts mit allen Bedien- und Sicherheitshinweisen vertraut. Benutzen Sie das Produkt nur wie beschrieben und für die angegebenen Einsatzbereiche. Händigen Sie alle Unterlagen bei Weitergabe des Produkts an Dritte mit aus.



Sie können dieses und zahlreiche andere Handbücher unter [www.lidl-service.com](http://www.lidl-service.com) herunterladen und ansehen. Durch Scannen dieses QR-Codes werden Sie direkt auf die Lidl-Service-Website ([www.lidl-service.com](http://www.lidl-service.com)) weitergeleitet, wo Sie durch Eingabe der Artikelnummer (IAN) 507881\_2507 Ihre Bedienungsanleitung öffnen können.

## ● Bestimmungsgemäße Verwendung

- Dieses Produkt ist zur Erzeugung einer kühlenden, befeuchtenden Luftzirkulation vorgesehen. Verwendungen, die in dieser Bedienungsanleitung nicht beschrieben werden, können zu Schäden am Produkt oder schweren Verletzungen führen.
- Dieses Produkt ist nur zur Verwendung in Haushalten vorgesehen; es ist nicht für die gewerbliche Verwendung geeignet.

- Der Hersteller übernimmt keine Haftung für Schäden aufgrund unsachgemäßer Verwendung.

## ● Lieferumfang

Überprüfen Sie nach dem Auspacken des Produkts, ob die Lieferung vollständig ist und ob alle Teile in ordnungsgemäßem Zustand sind. Entfernen Sie vor der Verwendung sämtliche Verpackungsmaterialien.

Abb. A, B

- 1 Mobiler Luftkühler
- 1 Fernbedienung (in der Ablage auf der Rückseite des Produkts)
- 1 Knopfzelle (CR2025) (in der Fernbedienung vorinstalliert, mindestens verwendbar bis 04/2029)
- 2 Kühlakkus (auf der oberen Papierablage)
  - 1 Luftfilter (vorinstalliert)
  - 1 Rückseitige Abdeckung (vorinstalliert)
- 4 Rollen (im Inneren des abnehmbaren Wassertanks)
- 1 Kurzanleitung

## ● Teilebeschreibung

Abb. A	
1	Display
2	**  Luftbefeuchtung
3	** <b>8h</b> 8-Stunden-Timer
4	** <b>4h</b> 4-Stunden-Timer
5	** <b>2h</b> 2-Stunden-Timer
6	** <b>1h</b> 1-Stunden-Timer
7	**  Schlafmodus (leichte, wechselnde Brise)
8	**  Natürlicher Modus
9	**  Normaler Modus
10	** <b>3</b> Hohe Lüftergeschwindigkeit
11	** <b>2</b> Mittlere Lüftergeschwindigkeit
12	** <b>1</b> Niedrige Lüftergeschwindigkeit
13	**  Oszillation
* = Taste • ** = Anzeige	

14	**		Produkt eingeschaltet/ „Verzögertes Einschalten“
15	*		Produkt einschalten/auf Standby stellen
16	*		Schwenken starten/beenden
17	*		Lüftergeschwindigkeit einstellen
18	*		Kühlart starten/einstellen/ beenden
19	*		Timer starten/einstellen/beenden
20	*		Luftbefeuchtung starten/beenden
21			Griffmulde
22			Ablage (für Fernbedienung 30)
23			Anschlussleitung mit Netzstecker
24			Rückseitige Abdeckung
25			Luftfilter
26			Kabelaufwicklung
27			Abnehmbarer Wassertank
28			Verriegelungshebel (für abnehmbaren Wassertank 27)
29			Kühlakkus
30			Fernbedienung
31	*		Produkt einschalten/auf Standby stellen
32	*		Timer starten/einstellen/beenden
33	*		Schwenken starten/beenden
34			Batteriefach
35	*		Luftbefeuchtung starten/beenden
36	*		Kühlart starten/einstellen/ beenden
37	*		Lüftergeschwindigkeit einstellen
38			Wasserstandanzeige (mit Markierungen $\underline{\text{Min}}$ und $\underline{\text{Max}}$ )
39			Luftauslass
40			Rollen
Abb. F			
41			Pumpe
42			Verriegelungshebel (für Pumpe 41)
Abb. G			
43			Wasserstandanzeige (mit Markierungen $\underline{\text{Min}}$ und $\underline{\text{Max}}$ )
* = Taste • ** = Anzeige			

## ● Technische Daten

Eingangsspannung:	220–240 V~, 50–60 Hz
Leistungsaufnahme:	65 W
Schutzklasse:	II/□
Batterie (Fernbedienung):	1 × 3 V $\text{---}$ CR2025
Kühlakkus: Gebrauchstemperatur:	-18 °C bis +25 °C

### Batterie-Informationen (für mitgelieferte Batterie):

Typ: CR2025

Spannung: 3 V  $\text{---}$

Chemische Zusammensetzung: Li-MnO<sup>2</sup>

### Hergestellt von

Lidl Stiftung & Co. KG

Stiftsbergstr. 1

74167 Neckarsulm

DEUTSCHLAND

E-Mail: battery-service@lidl.com

www.lidl-service.com

Bezeichnung	Symbol	Wert	Einheit
Maximaler Volumenstrom	F	17,9	m <sup>3</sup> /min
Ventilator-Leistungsaufnahme	P	46,4	W
Serviceverhältnis	SV	0,4	(m <sup>3</sup> /min)/W
Leistungsaufnahme im Bereitschaftszustand	P <sub>SB</sub>	0,1	W
Ventilator-Schallleistungspegel	L <sub>WA</sub>	58	dB(A)
Maximale Luftgeschwindigkeit	C	2,8	m/s

Bezeichnung	Symbol	Wert	Einheit
Messnorm für die Ermittlung des Serviceverhältnisses		IEC 60879:2019+A1:2025	
Kontaktadresse für weitere Informationen		OWIM GmbH & Co. KG Stiftsbergstraße 1 74167 Neckarsulm GERMANY  www.owim.com	

## Kinder und Personen mit Einschränkungen

### **GEFAHR!**

#### **Erstickungsrisiko!**

Lassen Sie Kinder nicht mit dem Verpackungsmaterial unbeaufsichtigt. Das Verpackungsmaterial stellt eine Erstickungsgefahr dar. Kinder unterschätzen die damit verbundenen Gefahren häufig. Halten Sie Kinder stets von Verpackungsmaterialien fern.

- Dieses Produkt kann von Kindern ab 8 Jahren und darüber sowie von Personen mit verringerten physischen, sensorischen oder mentalen Fähigkeiten oder Mangel an Erfahrung und Wissen benutzt werden, wenn sie beaufsichtigt oder bezüglich des sicheren Gebrauchs des Produkts unterwiesen wurden und die daraus resultierenden Gefahren verstehen.
- Reinigung und Benutzer-Wartung dürfen nicht von Kindern ohne Beaufsichtigung durchgeführt werden.
- Kinder dürfen nicht mit dem Produkt spielen.
- Trennen Sie das Produkt während des Füllens und Reinigens vom Netz.

### **Sicherheitshinweise**

**MACHEN SIE SICH VOR DER VERWENDUNG DES PRODUKTS MIT ALLEN SICHERHEITSHINWEISEN UND GEBRAUCHSANWEISUNGEN VERTRAUT! WENN SIE DIESES PRODUKT AN ANDERE WEITERGEBEN, GEBEN SIE AUCH ALLE DOKUMENTE WEITER!**

Im Falle von Schäden aufgrund der Nichteinhaltung dieser Bedienungsanleitung erlischt Ihr Garantieanspruch! Für Folgeschäden wird keine Haftung übernommen! Im Falle von Sach- oder Personenschäden aufgrund einer unsachgemäßen Benutzung oder Nichteinhaltung der Sicherheitshinweise wird keine Haftung übernommen!

## Elektrische Sicherheit

### ⚠ **WARNUNG! Verletzungs-**

**risiko!** Schalten Sie das Produkt aus und trennen Sie es vom Stromnetz, bevor Sie Reinigungsarbeiten durchführen und wenn das Produkt nicht in Verwendung ist.

### ⚠ **WARNUNG! Stromschlag-**

**risiko!** Achten Sie darauf, dass die Nennspannung am Typenschild mit der Netzspannung Ihrer Stromversorgung übereinstimmt.

### ⚠ **WARNUNG! Stromschlag-**

**risiko!** Wenn die Anschlussleitung dieses Produkts beschädigt wird, muss sie durch den Hersteller oder seinen Kundendienst oder eine ähnlich qualifizierte Person ersetzt werden, um Gefährdungen zu vermeiden.

## Bedienung

- Verwenden Sie das Produkt nur in trockenen Innenräumen.
- Schützen Sie Produkt, Anschlussleitung und Netzstecker vor Staub, direkter Sonneneinstrahlung, Tropf- und Spritzwasser.
- Informationen zum Befüllen, Reinigen und Entkalken des Produkts finden Sie in den folgenden Kapiteln dieser Anleitung.
- Dieses Produkt ist dazu bestimmt, im Haushalt und ähnlichen Anwendungen verwendet zu werden, wie beispielsweise:
  - in Küchen für Mitarbeiter in Läden, Büros und anderen gewerblichen Bereichen;
  - in landwirtschaftlichen Anwesen;
  - von Kunden in Hotels, Motels und anderen Wohneinrichtungen;
  - in Frühstückspensionen.
- Beachten Sie, dass eine hohe Luftfeuchtigkeit das Wachstum von biologischen Organismen in der Umgebung fördern kann.
- Lassen Sie den Bereich um das Produkt herum nicht feucht oder nass werden. Wenn Feuchtigkeit auftritt, regeln Sie die Ausgangsleistung des Produkts herunter.  
Falls die Ausgangsleistung des Produkts nicht heruntergeregelt werden kann, verwenden Sie das Produkt nur zeitweise.

Lassen Sie saugfähige Materialien wie Teppiche, Vorhänge, Gardinen oder Tischdecken nicht feucht werden.

- Lassen Sie niemals Wasser im Wassertank, wenn das Produkt nicht in Verwendung ist.

- Entleeren und reinigen Sie das Produkt vor der Lagerung. Reinigen Sie das Produkt vor der nächsten Verwendung.

### **Kühlakkus**

- ⚠ **VORSICHT! Vergiftungsrisiko!** Der Inhalt der Kühlakkus darf nicht verschluckt werden.



### **Sicherheitshinweise für Batterien/Akkus**

- ⚠ **ACHTUNG!** Enthält Knopfzellen, die verschluckt werden können! Erstickungsgefahr!

### **⚠ WARNUNG!**

#### **AUSSERHALB DER REICHWEITE VON KINDERN AUFBEWAHREN**

Verschlucken kann zu chemischen Verbrennungen, Perforation von Weichteilen und zum Tod führen. Schwere Verbrennungen können innerhalb von 2 Stunden nach Verschlucken auftreten. Sofort ärztliche Hilfe in Anspruch nehmen.



- ⚠ **LEBENSGEFAHR!** Halten Sie Batterien/Akkus außer Reichweite von Kindern. Suchen Sie im Falle eines Verschluckens sofort einen Arzt auf!

-  **EXPLOSIONSGEFAHR!**

Laden Sie nicht aufladbare Batterien niemals wieder auf. Schließen Sie Batterien/Akkus nicht kurz und/oder öffnen Sie diese nicht. Überhitzung, Brandgefahr oder Platzen können die Folge sein.

- Werfen Sie Batterien/Akkus niemals in Feuer oder Wasser.
- Setzen Sie Batterien/Akkus keiner mechanischen Belastung aus.

## **Risiko des Auslaufens von Batterien/Akkus**

- Vermeiden Sie extreme Bedingungen und Temperaturen, die auf Batterien/Akkus einwirken können, z. B. auf Heizkörpern/direkte Sonneneinstrahlung.
- Wenn Batterien/Akkus ausgelaufen sind, vermeiden Sie den Kontakt mit Haut, Augen und Schleimhäuten mit den Chemikalien! Spülen Sie die betroffenen Stellen sofort mit klarem Wasser und suchen Sie einen Arzt auf!



### **SCHUTZHAND-SCHUHE TRAGEN!**

Ausgelaufene oder beschädigte Batterien/Akkus können bei Berührung mit der Haut Verätzungen verursachen. Tragen Sie deshalb in diesem Fall geeignete Schutzhandschuhe.

- Im Falle eines Auslaufens der Batterien/Akkus entfernen Sie diese sofort aus dem Produkt, um Beschädigungen zu vermeiden.
- Entfernen Sie Batterien/Akkus, wenn das Produkt längere Zeit nicht verwendet wird.
- Die Anschlussklemmen dürfen nicht kurzgeschlossen werden.

## **Risiko der Beschädigung des Produkts**

- Verwenden Sie ausschließlich den angegebenen Batterietyp/Akkutyp!
- Setzen Sie Batterien/Akkus gemäß der Polaritätskennzeichnung (+) und (-) an Batterie/Akku und des Produkts ein.
- Reinigen Sie Kontakte an Batterie/Akku und im Batteriefach vor dem Einlegen!
- Entfernen Sie erschöpfte Batterien/Akkus umgehend aus dem Produkt.
- Hinweise zur Entsorgung von Batterien/Akkus finden Sie im Kapitel „Entsorgung“.

## ● Hinweise zu Knopfzellen-Batterien



**WARNUNG!** Die Batterie nicht verschlucken, es besteht die Gefahr einer chemischen Verätzung.



**WARNUNG!** Enthält eine Knopfzellenbatterie.

**ACHTUNG!** Enthält verschluckbare Knopfzellen! Es besteht Erstickungsgefahr!



**BATTERIEN AUSSER REICHWEITE VON KINDERN HALTEN!**

Verschlucken von Batterien kann zu Verätzungen, Perforation von Weichteilen und Tod führen. Schwere Verätzungen können innerhalb von 2 Stunden nach Verschlucken der Batterien auftreten. Es ist unverzüglich ärztliche Hilfe hinzuzuziehen.

**⚠️ WARNUNG!** Entsorgen Sie verbrauchte Batterien sofort. Halten Sie neue und gebrauchte Batterien von Kindern fern. Wenn Sie vermuten, Batterien könnten verschluckt oder in irgendeinen Teil des Körpers gelangt sein, suchen Sie unverzüglich medizinische Hilfe.

■ Dieses Produkt beinhaltet eine Knopfzellen-Batterie. Wird eine Knopfzellen-Batterie heruntergeschluckt, kann sie innerhalb 2 Stunden ernsthafte innere Verätzungen und Perforation von Weichteilgewebe verursachen, die zum Tode führen können.



Halten Sie neue und gebrauchte Batterien von Kindern fern.

- Wenn sich das Batteriefach nicht sicher schließen lässt, verwenden Sie das Produkt nicht mehr und halten Sie es von Kindern fern.
- Wenn Sie vermuten, Batterien könnten verschluckt oder in irgendeinen Teil des Körpers gelangt sein, suchen Sie unverzüglich medizinische Hilfe.



## **Nicht offensichtliche Symptome, die durch das Verschlucken von Batterien auftreten können**

Leider ist es nicht offensichtlich, wenn Einzeln Knopfzellen oder Münze Batterien im Ösophagus (in der Speiseröhre) eines Kindes steckt.

Es gibt keine spezifischen Symptome, die damit verbunden sind. Das Kind könnte:

- viel husten, würgen oder sabbern;
- den Eindruck machen, eine Magenverstimmung oder einen Virus zu haben;
- sich krank fühlen;
- auf den Hals oder Bauch zeigen;
- Schmerzen im Bauch, in der Brust oder im Rachen haben;
- müde oder lethargisch sein;
- vielleicht ruhiger oder anhänglicher als sonst sein oder „nicht sie selbst“ sein;
- den Appetit verlieren oder einen verminderten Appetit haben und
- möglicherweise keine feste Nahrung zu sich nehmen wollen / können.

- Diese Art von Symptomen variiert oder schwankt, wobei die Schmerzen zunehmen und dann wieder abklingen. Ein spezifisches Symptom für das Verschlucken von Knopfzellen oder Münzbatterien ist das Erbrechen von frischem (hellrotem) Blut. Wenn das Kind dies tut, suchen Sie sofort ärztliche Hilfe auf.
- Da es keine eindeutigen Symptome gibt, ist es wichtig, mit „leeren“ oder Ersatz-Knopfzellen oder Münzbatterien im Haushalt und den Produkten, die sie enthalten, vorsichtig umzugehen.

## ● Vor der Verwendung

### ● Auspacken

#### ❶ **HINWEISE:**

- Die 2 Kühllakus **29** sind auf der oberen Papierablage gelagert.
- Die 4 Rollen **40** sind auf der oberen Papierablage gelagert.
- Die Fernbedienung **30** ist in der Ablage **22** auf der Rückseite des Produkts gelagert (Abb. B).

1. Entfernen Sie das Verpackungsmaterial.
2. Überprüfen Sie, ob alle Teile vollständig sind.
3. Überprüfen Sie, ob das Produkt Schäden aufweist.

### ● Batterie einlegen/wechseln

Abb. E

#### ❶ **HINWEISE:**

- Vor der ersten Verwendung: Die Knopfzelle (Typ CR2025) ist in der Fernbedienung **30** vorinstalliert. Ziehen Sie den Isolierstreifen aus dem Batteriefach **34** heraus.
- Die in Abb. E dargestellte Nadel ist nicht im Lieferumfang enthalten.

1. Öffnen Sie das Batteriefach **34**: Ziehen Sie die Batteriehalterung (an der Rückseite der Fernbedienung **30**) heraus.
2. Entfernen Sie die verbrauchte Batterie, falls vorhanden.
3. Setzen Sie eine Knopfzelle (Typ CR2025) in die Batteriehalterung ein. Die Polaritätsmarkierung **+** muss nach oben zeigen.
4. Schieben Sie die Batteriehalterung wieder in das Batteriefach **34** hinein.
5. Verwenden Sie ein trockenes, fusselfreies Tuch, um die Batteriekontakte vor dem Einsetzen zu reinigen.

### ● Rollen montieren

Abb. C

1. Stellen Sie das Produkt auf den Kopf.
2. Setzen Sie 4 Rollen **40** an allen Ecken an der Unterseite des Produkts ein.
3. Stellen Sie das Produkt wieder aufrecht auf.

4. Stellen Sie das Produkt auf einen flachen, stabilen Untergrund.

### ● Wassertank befüllen

Abb.	Aktion
F	<ol style="list-style-type: none"><li>① Drehen Sie den Verriegelungshebel <b>28</b> für den abnehmbaren Wassertank <b>27</b> um 90° entgegen dem Uhrzeigersinn.</li><li>② Ziehen Sie den abnehmbaren Wassertank <b>27</b> leicht aus dem Produkt heraus.</li></ol>
G	<ol style="list-style-type: none"><li>① Füllen Sie den abnehmbaren Wassertank <b>27</b> mit kaltem Wasser.</li><li>② Prüfen Sie den Wasserstand an der Wasserstandanzeige <b>38</b> <b>43</b>: Der Wasserstand muss oberhalb der Markierung <b>Min</b> und unterhalb der Markierung <b>Max</b> liegen.</li></ol>
-	<ul style="list-style-type: none"><li><input type="checkbox"/> Nach dem Befüllen: Schieben Sie den abnehmbaren Wassertank <b>27</b> in das Produkt.</li><li><input type="checkbox"/> Drehen Sie den Verriegelungshebel <b>28</b> für den abnehmbaren Wassertank <b>27</b> um 90° im Uhrzeigersinn, um den abnehmbaren Wassertank zu arretieren.</li></ul>



















### ● Bedienung







1. Stellen Sie das Produkt auf einen flachen, stabilen Untergrund.
2. Verbinden Sie den Netzstecker **23** mit einer geeigneten Steckdose.
3. Produkt einschalten: Drücken Sie ☺ **15** oder ☺ **31**.
4. Bewahren Sie die Fernbedienung **30** an einem sicheren Ort auf, damit sie nicht herunterfällt und zerbricht.
5. Wenn Sie die Fernbedienung **30** nicht benutzen: Bewahren Sie die Fernbedienung in der Ablage **22** auf der Rückseite des Produkts auf.

## ● Funktionsübersicht



**i HINWEIS:** Verwenden Sie die folgenden Tasten auf dem Display **1** oder auf der Fernbedienung **30**, um das Produkt zu steuern:

- Display **1**: Tasten **15** bis **20**
- Fernbedienung **30**: Tasten **31** bis **33** und Tasten **35** bis **37**

Taste	Anzeige	Funktion
 <b>20</b>	 <b>2</b> *	Drücken Sie  , um die Luftbefeuchtungsfunktion zu starten/zu beenden.
 <b>35</b>	 <b>2</b> **	<p><b>i HINWEIS:</b> Diese Funktion ist nicht verfügbar, wenn der Wasserstand unterhalb der Markierung <math>\approx</math> liegt.</p> <p><b>Verdunstungsbedingungen</b></p> <ul style="list-style-type: none"> <li><input type="checkbox"/> Empfohlene Fläche: <math>\leq 70 \text{ m}^3</math></li> <li><input type="checkbox"/> Bei hoher Lüftergeschwindigkeit: <math>290 \text{ ml/h} \pm 15 \%</math></li> <li><input type="checkbox"/> Bei niedriger Lüftergeschwindigkeit: <math>246 \text{ ml/h} \pm 15 \%</math></li> </ul>
 <b>16</b>	 <b>13</b> *	Drücken Sie  , um die automatische Links-/Rechtsbewegung der Lüftungsschlitze zu starten/zu beenden.
 <b>33</b>		
 <b>19</b>		<input type="checkbox"/> <b>Produkt ist eingeschaltet:</b> Drücken Sie wiederholt  , um den laufenden Betrieb nach 1 – 15 Stunden zu beenden.
 <b>32</b>		<input type="checkbox"/> <b>Produkt im Standby-Betrieb:</b> Drücken Sie wiederholt  , um den Betrieb nach 1 – 15 Stunden zu starten. <input type="checkbox"/> <b>Weitere Informationen:</b> siehe „Timer“
	<b>8h</b> <b>3</b> *	<input type="checkbox"/> 8-Stunden-Timer
	<b>4h</b> <b>4</b> *	<input type="checkbox"/> 4-Stunden-Timer
	<b>2h</b> <b>5</b> *	<input type="checkbox"/> 2-Stunden-Timer
	<b>1h</b> <b>6</b> *	<input type="checkbox"/> 1-Stunden-Timer
 <b>18</b>		Drücken Sie wiederholt  , um die Kühlart zu starten/einzustellen/zu beenden.
 <b>36</b>		
	 <b>7</b> *	<input type="checkbox"/> Schlafmodus (leichte, wechselnde Brise)
	 <b>8</b> *	<input type="checkbox"/> Natürlicher Modus
	 <b>9</b> *	<input type="checkbox"/> Normaler Modus
Funktion/Warnung aktiv:		<p>* = Anzeige über dem Piktogramm leuchtet</p> <p>** = Anzeige über dem Piktogramm blinkt</p>

Taste	Anzeige	Funktion	
	17	Drücken Sie wiederholt  , um die Lüftergeschwindigkeit einzustellen.	
	37		
	3 10*		<input type="checkbox"/> Lüftergeschwindigkeit: Hoch
	2 11*		<input type="checkbox"/> Lüftergeschwindigkeit: Mittel
	1 12*	<input type="checkbox"/> Lüftergeschwindigkeit: Niedrig	
	15	Drücken Sie  , um das Produkt einzuschalten oder auf Standby zu stellen.	
	31		
Funktion/Warnung aktiv:		* = Anzeige über dem Piktogramm leuchtet ** = Anzeige über dem Piktogramm blinkt	

## ● Kühlartübersicht

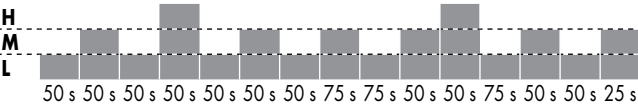
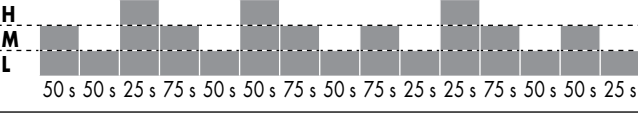
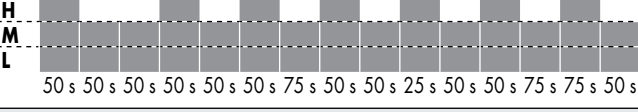
Modus	Geschwindigkeit	Lüftergeschwindigkeit/Dauer
 Normal	1	<b>L</b> (bis das Produkt ausgeschaltet wird)
	2	<b>M</b> (bis das Produkt ausgeschaltet wird)
	3	<b>H</b> (bis das Produkt ausgeschaltet wird)
 Natürlich	1	
	2	
	3	
<b>H = Hoch   M = Mittel   L = Niedrig</b>		

Modus	Geschwindigkeit	Lüftergeschwindigkeit/Dauer
 Schlafmodus	<b>1</b>	Natürlicher Modus auf Geschwindigkeit <b>1</b> (bis das Produkt ausgeschaltet wird)
	<b>2</b>	Natürlicher Modus auf Geschwindigkeit <b>2</b> (30 min) Natürlicher Modus auf Geschwindigkeit <b>1</b> (bis das Produkt ausgeschaltet wird)
	<b>3</b>	Natürlicher Modus auf Geschwindigkeit <b>3</b> (30 min) Natürlicher Modus auf Geschwindigkeit <b>2</b> (30 min) Natürlicher Modus auf Geschwindigkeit <b>1</b> (bis das Produkt ausgeschaltet wird)
<b>H</b> = Hoch   <b>M</b> = Mittel   <b>L</b> = Niedrig		

## ● Signalton

- Das Produkt gibt während der Verwendung Signaltöne aus:

Signalton	Aktion
Kurz	<input type="checkbox"/> Produkt wird an das Stromnetz angeschlossen. <input type="checkbox"/> Bei jedem Tastendruck.
Dauerhaft	<input type="checkbox"/> Wasserstand liegt unterhalb der Markierung <u>    </u> Min .

## ● Luftauslass einstellen

- Stellen Sie die Position der Lüftungsklappen am Luftauslass **39** von Hand ein.

## ● Kühlakkus verwenden

- Legen Sie die Kühlakkus **29** 24 Stunden lang in den Gefrierschrank bei  $-18\text{ °C}$ .
- Legen Sie die gefrorenen Kühlakkus **29** in den abnehmbaren Wassertank **27**.

## Kühlbedingungen

- Empfohlene Fläche:  $\leq 11,6\text{ m}^3$
- Empfohlene Wassertemperatur:
- Umgebungstemperatur (Verringerung der Lufttemperatur: max.  $1\text{ °C}$  in der ersten Stunde)
  - $+8\text{ °C}$  (Verringerung der Lufttemperatur: max.  $1,6\text{ °C}$  in der ersten Stunde)

## ❗ HINWEISE:

- Je kühler das Wasser ist, desto höher ist die Kühleffizienz.
- Die Kühleffizienz nimmt mit der Zeit ab, da sich die Wassertemperatur allmählich an die Raumtemperatur anpasst.

## ● Timer

### Anzeige der eingestellten Stunden

Eine oder mehrere leuchtende Anzeigen (**1h** **6**, **2h** **5**, **4h** **4**, **8h** **3**) zeigen die Anzahl der eingestellten Stunden an:

	1	2	3	4	5	6	7	8	9	10	11	12	13	14	15
<b>1h</b>	•		•		•		•		•		•		•		•
<b>2h</b>		•	•			•	•			•	•			•	•
<b>4h</b>				•	•	•	•					•	•	•	•
<b>8h</b>								•	•	•	•	•	•	•	•

- Beispiel:** **1h** **6** und **2h** **5** leuchten = Programmierzeit entspricht 3 Stunden.

## Verzögertes Ausschalten

Das Produkt kann programmiert werden, nach einer Betriebszeit von 1 - 15 Stunden auf Standby umzuschalten.

- Drücken Sie wiederholt **⊗** **19** oder **⊗** **32**, um die Dauer, nach der das Produkt auf Standby umschalten soll, einzustellen (siehe „Anzeige der eingestellten Stunden“).

## ● Verzögertes Einschalten

Das Produkt kann im Standby-Betrieb programmiert werden, sich nach Ablauf von 1 – 15 Stunden einzuschalten.

- Drücken Sie wiederholt **19** oder **32**, um die Dauer, nach der sich das Produkt einschalten soll, einzustellen (siehe „Anzeige der eingestellten Stunden“).
- Nach der Einstellung der Programme: Die Anzeigen von **16**, **17**, **18** und **20** erlöschen nach einigen Sekunden. **15** und **19** leuchten weiter.
- Stellen Sie, falls gewünscht, die Programme **16**, **17** und **20** (siehe „Funktionsübersicht“) ein.
- Das Produkt verbleibt im Standby-Betrieb, bis die eingestellte Zeit abgelaufen ist. **14** und die Anzeigen anderer Programme, die beim Einschalten des Produkts aktiv sein werden, leuchten.

## ● Automatische Abschaltfunktion

- Das Produkt schaltet sich nach 24 Stunden Dauerbetrieb automatisch aus.

## ● Programme kombinieren

- Die Programme **16**, **17**, **18** und **20** (siehe „Funktionsübersicht“) können miteinander kombiniert werden.

Abb. D

**Beispiel:** **2**, **13**, **4h** **4** und **2h** **5**, **9**, **1** **12** und **14** leuchten =

- Das Produkt wird sich nach 6 Stunden ein- bzw. ausschalten.
- Luftbefeuchtung ( **3**), Oszillation ( **13**), normaler Modus ( **9**) mit niedriger Lüftergeschwindigkeit (**1**) sind aktiv.

## ● Reinigung und Pflege

- Vor der Reinigung: Ziehen Sie den Netzstecker **23** aus der Steckdose.

**⚠ WARNUNG!** Tauchen Sie die elektrischen Teile des Produkts nicht in Wasser oder andere Flüssigkeiten ein. Halten Sie das Produkt niemals unter fließendes Wasser.

Teil	Reinigung
Produkt	Reinigen Sie das Gehäuse mit einem leicht angefeuchteten Tuch. Lassen Sie kein Wasser und keine anderen Flüssigkeiten in das Innere des Produkts gelangen.
Kühlakkus <b>29</b>	Die Kühlakkus dürfen nicht in der Spülmaschine gereinigt werden. Reinigen Sie die Kühlakkus mit einem leicht angefeuchteten Tuch.
Rückseitige Abdeckung <b>24</b> Luftfilter <b>25</b>	Drücken Sie auf die oberen Clips der rückseitigen Abdeckung und ziehen Sie sie aus dem Produkt heraus. Luftfilter entnehmen: Fassen Sie den Luftfilter oben an, kippen Sie ihn nach vorne und ziehen Sie ihn aus dem Produkt heraus (Abb. H). Reinigen Sie die trockene rückseitige Abdeckung und den trockenen Luftfilter mit einem Staubsauger. Alternativ können Sie den Luftfilter auch vorsichtig mit Wasser abspülen. Lassen Sie den Luftfilter vollständig trocknen, bevor Sie ihn an der rückseitigen Abdeckung befestigen.

Teil	Reinigung
Wassertank <a href="#">27</a>	<p>① <b>HINWEIS:</b> Um den abnehmbaren Wassertank <a href="#">27</a> komplett aus dem Produkt zu entnehmen, müssen Sie zuerst die Pumpe <a href="#">41</a> entnehmen (Abb. F).</p> <p>③ Drehen Sie den Verriegelungshebel <a href="#">42</a> für die Pumpe <a href="#">41</a> um 90° entgegen dem Uhrzeigersinn.</p> <p>④ Entnehmen Sie die Pumpe <a href="#">41</a> aus dem abnehmbaren Wassertank <a href="#">27</a>.</p> <p>⑤ Entnehmen Sie den abnehmbaren Wassertank <a href="#">27</a> aus dem Produkt.</p> <p>Aus hygienischen Gründen sollte das Wasser regelmäßig gewechselt werden.</p> <p>Entkalken Sie den Wassertank regelmäßig und vor der Lagerung: Befüllen Sie den Wassertank mit 500 ml Essig und 1000 ml Wasser. Schwenken Sie die Flüssigkeit so, dass der Boden und die Seiten des Wassertanks bedeckt sind. Lassen Sie die Flüssigkeit mindestens 1 Stunde lang einwirken. Der Essig wirkt als natürlicher Reiniger, der Ablagerungen vom Boden des Wassertanks löst. Spülen Sie den Wassertank gründlich aus.</p>
Fernbedienung <a href="#">30</a>	Entfernen Sie die Batterie aus der Fernbedienung. Reinigen Sie die Kontakte der Batterie/des Akkus mit einem trockenen, fusselfreien Tuch. Setzen Sie die Batterie wieder ein.

- Verwenden Sie zur Reinigung keine scheuernden, aggressiven Reinigungsmittel oder harten Bürsten.
- Nach der Reinigung: Lassen Sie alle Teile trocknen. Bringen Sie die rückseitige Abdeckung [24](#), den Luftfilter [25](#) und die Pumpe [41](#) in umgekehrter Reihenfolge wieder an (wie in der obigen Tabelle beschrieben).

### ● Zubehör ersetzen

- Das Produkt verfügt über einen Luftfilter [25](#). Wir empfehlen, den Luftfilter zu ersetzen, wenn der Luftfilter verloren gegangen oder beschädigt ist.
- Ersatz-Luftfilter [25](#) (Artikelnummer IAN 507881\_2507) können nachbestellt werden.

Online-Bestellung

**www.optimex-shop.com**

### ● Lagerung

- Vor der Lagerung des Produkts: Wickeln Sie die Anschlussleitung [23](#) auf die Kabelaufwicklung [26](#). Sichern Sie die Anschlussleitung mit Klettband.
- Leeren Sie den abnehmbaren Wassertank [27](#). Wischen Sie den Wassertank mit einem Tuch trocken.
- Bewahren Sie das Produkt an einem trockenen Ort außerhalb der Reichweite von Kindern auf.

### ● Entsorgung

Die Verpackung besteht aus umweltfreundlichen Materialien, die Sie über die örtlichen Recyclingstellen entsorgen können.



Beachten Sie die Kennzeichnung der Verpackungsmaterialien bei der Abfalltrennung, diese sind gekennzeichnet mit Abkürzungen (a) und Nummern (b) mit folgender Bedeutung: 1-7: Kunststoffe/20-22: Papier und Pappe/80-98: Verbundstoffe.

## Produkt:



Das Produkt inkl. Zubehör, die Anleitung und die Verpackungsmaterialien sind recyclebar und unterliegen einer erweiterten Herstellerverantwortung.

Entsorgen Sie diese getrennt, den abgebildeten Info-tri (Sortierinformation) folgend, für eine bessere Abfallbehandlung.

Das Triman-Logo gilt nur für Frankreich.



Möglichkeiten zur Entsorgung des ausgedienten Produkts erfahren Sie bei Ihrer Gemeinde oder Stadtverwaltung.



### Gerät entsorgen

Das Symbol der durchgestrichenen Mülltonne bedeutet, dass dieses Gerät am Ende der Nutzungszeit nicht über den Haushaltsmüll entsorgt werden darf. Das Gerät ist bei eingerichteten Sammelstellen, Wertstoffhöfen oder Entsorgungsbetrieben abzugeben. Zudem sind Verreiber von Elektro- und Elektronikgeräten sowie Verreiber von Lebensmitteln zur Rücknahme verpflichtet. LIDL bietet Ihnen Rückgabemöglichkeiten direkt in den Filialen und Märkten an. Rückgabe und Entsorgung sind für Sie kostenfrei. Beim Kauf eines Neugerätes haben Sie das Recht, ein entsprechendes Altgerät unentgeltlich zurückzugeben. Zusätzlich haben Sie die Möglichkeit, unabhängig vom Kauf eines Neugerätes, unentgeltlich (bis zu drei) Altgeräte abzugeben, die in keiner Abmessung größer als 25 cm sind. Bitte löschen Sie vor der Rückgabe alle personenbezogenen Daten. Bitte entnehmen Sie vor der Rückgabe Batterien oder Akkumulatoren, die nicht vom Altgerät umschlossen sind, sowie Lampen, die zerstörungsfrei entnommen

werden können und führen diese einer separaten Sammlung zu.

Defekte oder verbrauchte Batterien/Akkus müssen recycelt werden. Geben Sie Batterien / Akkus /oder das Produkt über die angebotenen Sammeleinrichtungen zurück.



### Umweltschäden durch falsche Entsorgung der Batterien / Akkus!

Entnehmen Sie die Batterien / den Akku-Pack aus dem Produkt vor der Entsorgung.

Das Symbol der durchgestrichenen Mülltonne auf Batterien oder Akkus bedeutet, dass Sie Batterien und Akkus nicht im Hausmüll entsorgen dürfen.

Diese können giftige Schwermetalle enthalten und unterliegen der Sondermüllbehandlung.

Die chemischen Symbole der Schwermetalle sind wie folgt: Cd = Cadmium, Hg = Quecksilber, Pb = Blei.

Sie sind gesetzlich verpflichtet, alte Batterien und Akkus nach Gebrauch zurückzugeben. Geben Sie deshalb verbrauchte Batterien und Akkus kostenfrei im Handelsgeschäft z. B. in Ihrer LIDL Filiale oder bei einer kommunalen Sammelstelle ab.

Batterien und Akkus können Stoffe enthalten, die schädlich für die menschliche Gesundheit und Umwelt sind. Nur bei einer getrennten Sammlung und Verwertung von alten Batterien und Akkus können die negativen Auswirkungen vermieden werden.

Seien Sie besonders vorsichtig beim Umgang mit lithiumhaltigen Batterien und Akkus, da bei unsachgemäßer Verwendung eine erhöhte Brandgefahr besteht. Kleben Sie dazu die Pole ab, um einen äußeren Kurzschluss zu vermeiden.

Nutzen Sie Batterien mit langer Lebensdauer oder Akkus, um die Entstehung von Abfällen aus Alt-Batterien zu verringern. Beachten Sie die Anweisungen zum Lagern, und vermeiden Sie das vollständige Ent- und Aufladen des Akkus, um die Lebensdauer zu verlängern.

Darüber hinaus sollten Sie Batterien oder Elektro- und Elektronikgeräte mit Batterien oder Akkus nicht im öffentlichen Raum zurücklassen, um eine Vermüllung zu vermeiden. Prüfen Sie Möglichkeiten, Batterien einer Wiederverwendung zuzuführen, anstatt diese zu entsorgen, beispielsweise durch Instandsetzung der Batterie.

## ● **Garantie**

Das Produkt wurde nach strengen Qualitätsrichtlinien hergestellt und vor der Auslieferung sorgfältig geprüft. Im Falle von Material- oder Herstellungsfehlern haben Sie gegenüber dem Verkäufer des Produkts gesetzliche Rechte. Ihre gesetzlichen Rechte werden in keiner Weise durch unsere unten aufgeführte Garantie eingeschränkt.

Die Garantie für dieses Produkt beträgt 3 Jahre ab Kaufdatum. Die Garantiezeit beginnt mit dem Kaufdatum. Bewahren Sie den Originalkaufbeleg an einem sicheren Ort auf, da dieses Dokument als Nachweis des Kaufs erforderlich ist.

Alle Schäden oder Mängel, die bereits zum Zeitpunkt des Kaufs vorhanden sind, müssen unverzüglich nach dem Auspacken des Produkts gemeldet werden.

Sollte das Produkt innerhalb von 3 Jahren ab Kaufdatum einen Material- oder Herstellungsfehler aufweisen, werden wir es – nach unserer Wahl – kostenlos für Sie reparieren oder ersetzen.

Die Garantiezeit verlängert sich durch einen stattgegebenen Gewährleistungsanspruch nicht. Dies gilt auch für ersetzte und reparierte Teile.

Diese Garantie erlischt, wenn das Produkt beschädigt oder unsachgemäß verwendet oder gewartet wurde.

Die Garantie deckt Material- und Herstellungsfehler ab. Diese Garantie erstreckt sich weder auf Produktteile, die normalem Verschleiß unterliegen, und somit als Verschleißteile gelten (z. B. Batterien, Akkus, Schläuche, Farbpatronen), noch auf Schäden an zerbrechlichen Teilen, z. B. Schalter oder Teile aus Glas.

## ● **Abwicklung im Garantiefall**

Um eine schnelle Bearbeitung Ihres Anspruchs zu gewährleisten, beachten Sie die folgenden Hinweise:

Halten Sie den Originalkaufbeleg und die Artikelnummer (IAN 507881\_2507) als Nachweis für den Kauf bereit.

Sie finden die Artikelnummer auf dem Typenschild, einer Gravur auf dem Produkt, der Startseite der Bedienungsanleitung (unten links) oder als Aufkleber auf der Rück- oder Unterseite des Produkts.

Sollten Funktionsfehler oder sonstige Mängel auftreten, wenden Sie sich zunächst telefonisch oder per E-Mail an die unten aufgeführte Serviceabteilung.

Sobald das Produkt als defekt erfasst wurde, können Sie es kostenlos an die Ihnen mitgeteilte Service-Anschrift zurücksenden. Stellen Sie sicher, dass Sie den Originalkaufbeleg (Kassenbon) sowie eine kurze, schriftliche Beschreibung beilegen, in der die Einzelheiten des Defekts und der Zeitpunkt des Auftretens dargelegt sind.

## ● **Service**

### DE **Service Deutschland**

Tel.: 0800 5435 111

E-Mail: [owim@lidl.de](mailto:owim@lidl.de)

### AT **Service Österreich**

Tel.: 0800 447744

E-Mail: [owim@lidl.at](mailto:owim@lidl.at)

### BE **Service Belgien**

Tél.: 0800 12089

E-Mail: [owim@lidl.be](mailto:owim@lidl.be)

### CH **Service Schweiz**

Tel.: 0800 56 44 33

















E-Mail: [owim@lidl.ch](mailto:owim@lidl.ch)



<b>Warnings and symbols used</b> .....	Page	24
<b>Introduction</b> .....	Page	25
Intended use .....	Page	25
Scope of delivery .....	Page	25
Description of parts .....	Page	25
Technical data .....	Page	26
<b>Safety instructions</b> .....	Page	27
Safety instructions for batteries/rechargeable batteries .....	Page	29
Notes for coin/button cell batteries .....	Page	30
Non-obvious symptoms that might occur because of battery ingestion .....	Page	31
<b>Before use</b> .....	Page	32
Unpacking .....	Page	32
Inserting/Replacing the battery .....	Page	32
Fitting the casters .....	Page	32
Filling the water tank .....	Page	32
<b>Operation</b> .....	Page	32
Function overview .....	Page	33
Cooling style overview .....	Page	34
Signal tone .....	Page	35
Air outlet adjustment .....	Page	35
Using the cooling packs .....	Page	35
Timer .....	Page	35
Auto stop function .....	Page	35
Combining programs .....	Page	36
<b>Cleaning and care</b> .....	Page	36
Replacing accessories .....	Page	37
<b>Storage</b> .....	Page	37
<b>Disposal</b> .....	Page	37
<b>Warranty</b> .....	Page	37
Warranty claim procedure .....	Page	38
Service .....	Page	38

## Warnings and symbols used

The following symbols and warnings are used in the user manual, on the packaging and on the product:

	<b>DANGER!</b> This symbol in combination with the signal word "Danger" marks a high-risk hazard that if not prevented could result in death or serious injury.	 <b>NOTE:</b> This symbol in combination with "Note" provides additional useful information.
		 Only use the product in dry indoor rooms.
	<b>WARNING!</b> This symbol in combination with the signal word "Warning" marks a medium-risk hazard that if not prevented could result in death or serious injury.	<b>V~</b> Voltage (alternating current)
		<b>Hz</b> Hertz (supply frequency)
	<b>CAUTION!</b> This symbol in combination with the signal word "Caution" marks a low-risk hazard that if not prevented could result in minor or moderate injury.	<b>W</b> Watt
		 Danger – Risk of electric shock!
	Danger – risk of explosion!	 Alternating current/voltage
	Symbol for a Protection Class II product	 Wear protective gloves!
	CE mark indicates conformity with relevant EU directives applicable for this product.	 Safety information Instructions for use
	Battery warning: Keep out of reach of children	 Keep out of reach of children
	Dispose of used batteries immediately	 Non-obvious symptoms that might occur because of battery ingestion

# PORTABLE AIR COOLER

## ● Introduction

We congratulate you on the purchase of your new product. You have chosen a high quality product. The instructions for use are part of the product. They contain important information concerning safety, use and disposal. Before using the product, please familiarise yourself with all of the safety information and instructions for use. Only use the product as described and for the specified applications. If you pass the product on to anyone else, please ensure that you also pass on all the documentation with it.



You can download and view this and numerous other manuals at [www.lidl-service.com](http://www.lidl-service.com). By scanning this QR code, you will be taken straight to the Lidl service website ([www.lidl-service.com](http://www.lidl-service.com)) where you can open your instruction manual by entering the article number (IAN) 507881\_2507.

## ● Intended use

- This product is intended to produce a cooling, humidifying airflow. Any other use not mentioned in these instructions may cause a damage to the product or create a serious risk of injury.
- This product is only intended for private household use, not for commercial purposes.
- The manufacturer accepts no liability for damages caused by improper use.

## ● Scope of delivery

After unpacking the product, check if the delivery is complete and if all parts are in good condition. Remove all packing materials before use.

Fig. A, B

- 1 Portable air cooler
- 1 Remote control (in the tray on the back of the product)
- 1 Button cell (CR2025) (pre-installed inside the remote control, best use before 04/2029)
- 2 Cooling packs (on the upper paper tray)
  - 1 Air filter (pre-installed)
  - 1 Back cover (pre-installed)
- 4 Casters (inside the removable water tank)
- 1 Short manual

## ● Description of parts

Fig. A	
1	Display
2	**  Humidifying
3	** <b>8h</b> 8 hour timer
4	** <b>4h</b> 4 hour timer
5	** <b>2h</b> 2 hour timer
6	** <b>1h</b> 1 hour timer
7	**  Sleep (light, varying breeze)
8	**  Natural
9	**  Normal
10	** <b>3</b> High fan speed
11	** <b>2</b> Medium fan speed
12	** <b>1</b> Low fan speed
13	**  Oscillation
14	**  Product switched on/ "Delayed switch-off"
15	*  Switch product on/Standby
16	*  Start/stop swinging
17	*  Set fan speed
18	*  Start/set/stop cooling style
19	*  Start/set/stop timer
20	*  Start/stop humidifying
* = Button • ** = Indicator	

## ● Technical data

Input voltage:	220–240 V~, 50–60 Hz
Power consumption:	65 W
Protection class:	II/□
Battery (remote control):	1 × 3 V  CR2025
Cooling packs: Service temperature:	-18 °C to +25 °C

### Battery information (for included battery):

Type: CR2025

Voltage: 3 V

Chemistry: Li-MnO<sub>2</sub>

### Manufactured by

Lidl Stiftung & Co. KG

Stiftsbergstr. 1

74167 Neckarsulm

GERMANY

Email: battery-service@lidl.com

www.lidl-service.com

Description	Symbol	Value	Unit
Maximum fan flow rate	F	17.9	m <sup>3</sup> /min
Fan power input	P	46.4	W
Service value	SV	0.4	(m <sup>3</sup> /min)/W
Standby power consumption	P <sub>SB</sub>	0.1	W
Fan sound power level	L <sub>WA</sub>	58	dB(A)
Maximum air velocity	C	2.8	meters/ sec
Measurement standard for service value	IEC 60879:2019+A1:2025		

21	Recessed handle
22	Tray (for remote control 30)
23	Mains cord with mains plug
24	Back cover
25	Air filter
26	Mains cord storage
27	Removable water tank
28	Locking lever (for removable water tank 27)
29	Cooling packs
30	Remote control
31	*  Switch product on/Standby
32	*  Start/set/stop timer
33	*  Start/stop swinging
34	Battery compartment
35	*  Start/stop humidifying
36	*  Start/set/stop cooling style
37	*  Set fan speed
38	Water gauge (with <u>Min</u> and <u>Max</u> fill marks)
39	Air outlet
40	Casters
Fig. F	
41	Pump
42	Locking lever (for pump 41)
Fig. G	
43	Water gauge (with <u>Min</u> and <u>Max</u> fill marks)
* = Button • ** = Indicator	

Description	Symbol	Value	Unit
Contact details for obtaining more information		OWIM GmbH & Co. KG Stiftsbergstraße 1 74167 Neckarsulm GERMANY  www.owim.com	



## Safety instructions

**BEFORE USING THE PRODUCT, FAMILIARISE YOURSELF WITH ALL OF THE SAFETY INFORMATION AND INSTRUCTIONS FOR USE! WHEN PASSING THIS PRODUCT ON TO OTHERS, ALSO INCLUDE ALL THE DOCUMENTS!**

In the case of damage resulting from non-compliance with these operating instructions the warranty claim becomes invalid! No liability is accepted for consequential damage! In the case of material damage or personal injury caused by incorrect handling or non-compliance with the safety instructions, no liability is accepted!

## Children and persons with disabilities



### **DANGER! Risk of suffocation!**

Never leave children unsupervised with the packaging material. The packaging material represents a danger of suffocation. Children frequently underestimate the dangers. Always keep children away from the packaging material.

- This product can be used by children aged from 8 years and above and persons with reduced physical, sensory or mental capabilities, or lack of experience and knowledge if they have been given supervision or instruction concerning use of the product in a safe way and understand the hazards involved.
- Cleaning and user maintenance shall not be made by children without supervision.
- Children shall not play with the product.
- Unplug the product during filling and cleaning.

## Electrical safety

### ⚠ **WARNING! Risk of injury!**

Switch the product off and disconnect it from the power supply before cleaning work and when not in use.

⚠ **WARNING! Risk of electric shock!** Ensure the rated voltage shown on the rating label corresponds with the voltage of the power supply.

⚠ **WARNING! Risk of electric shock!** If the mains cord is damaged, it must be replaced by the manufacturer, its service agent or similarly qualified persons in order to avoid a hazard.

## Operation

- Only use the product in dry indoor rooms.
- Protect the product, its mains cord and mains plug against dust, direct sunlight, dripping and splashing water.
- Information on filling, cleaning and descaling the product can be found in the following chapters of this manual.

- This product is intended to be used in household and similar applications such as
  - staff kitchen areas in shops, offices and other working environments;
  - farm houses;
  - by clients in hotels, motels and other residential type environments;
  - bed and breakfast type environments.
- Be aware that high humidity levels may encourage the growth of biological organisms in the environment.
- Do not permit the area around the product to become damp or wet. If dampness occurs, turn the product's output volume down.  
If the product's output volume cannot be turned down, use the product intermittently.  
Do not allow absorbent materials, such as carpeting, curtains, drapes, or tablecloths, to become damp.
- Never leave water in the water tank when the product is not in use.

- Empty and clean the product before storage. Clean the product before next use.

## Cooling packs

- ⚠ **CAUTION! Risk of poisoning!** Do not swallow the content of the cooling packs.



## Safety instructions for batteries/ rechargeable batteries

- ⚠ **ATTENTION!** Contains button cells that can be swallowed! Danger of suffocation!

## ⚠ WARNING!

### KEEP OUT OF REACH OF CHILDREN

Swallowing can lead to chemical burns, perforation of soft tissue, and death. Severe burns can occur within 2 hours of ingestion. Seek medical attention immediately.



- ⚠ **DANGER TO LIFE!** Keep batteries/rechargeable batteries out of reach of children. If accidentally swallowed seek immediate medical attention.

-  **DANGER OF EXPLOSION!**

Never recharge non-rechargeable batteries. Do not short-circuit batteries/rechargeable batteries and/or open them. Overheating, fire or bursting can be the result.

- Never throw batteries/rechargeable batteries into fire or water.

- Do not exert mechanical loads to batteries/rechargeable batteries.

## Risk of leakage of batteries/ rechargeable batteries

- Avoid extreme environmental conditions and temperatures, which could affect batteries/rechargeable batteries, e. g. radiators/direct sunlight.
- If batteries/rechargeable batteries have leaked, avoid contact with skin, eyes and mucous membranes with the chemicals! Flush immediately the affected areas with fresh water and seek medical attention!



## **WEAR PROTECTIVE GLOVES!**

- Leaked or damaged batteries/rechargeable batteries can cause burns on contact with the skin. Wear suitable protective gloves at all times if such an event occurs.
- In the event of a leakage of batteries/rechargeable batteries, immediately remove them from the product to prevent damage.
- Remove batteries/rechargeable batteries if the product will not be used for a longer period.
- The supply terminals must not be short-circuited.

## **Risk of damage of the product**

- Only use the specified type of battery/rechargeable battery!
- Insert batteries/rechargeable batteries according to polarity marks (+) and (-) on the battery/rechargeable battery and the product.
- Clean the contacts on the battery/rechargeable battery before inserting!
- Remove exhausted batteries/rechargeable batteries from the product immediately .

- Refer to the “Disposal” chapter for information on the disposal of batteries/rechargeable batteries.

## **Notes for coin/button cell batteries**



**WARNING!** Do not ingest the battery, chemical burn hazard.



**WARNING!** Contains coin battery.

**ATTENTION!** Contains swallowable button cells! Danger of suffocation!



**KEEP BATTERIES OUT OF THE REACH OF CHILDREN!**

Swallowing batteries can cause chemical burns, perforation of soft tissue, and death. Severe burns may occur within 2 hours of swallowing batteries. Seek immediate medical attention.

- ▲ **WARNING!** Dispose of used batteries immediately. Keep new and used batteries away from children. If you think batteries might have been swallowed or placed inside any part of the body, seek immediate medical attention.

- This product contains a coin/button cell battery. If a coin/button cell battery is swallowed, it can cause severe internal burns and perforation of soft tissue in just 2 hours and can lead to death.



Keep new and used batteries away from children.

- If the battery compartment does not close securely, stop using the product and keep it away from children.
- If you think batteries might have been swallowed or placed inside any part of the body, seek immediate medical attention.



### **Non-obvious symptoms that might occur because of battery ingestion**

Unfortunately, it is not obvious when a button or coin battery is stuck in a child's oesophagus (food pipe).

There are no specific symptoms associated with this. The child might:

- cough, gag or drool a lot;
- appear to have a stomach upset or a virus;
- feel sick;

- point to their throat or stomach;
  - have a pain in their abdomen, chest or throat;
  - be tired or lethargic;
  - be quieter or more clingy than usual or otherwise "not themselves";
  - lose their appetite or have a reduced appetite; and
  - not want to eat solid food/be unable to eat solid food.
- These sorts of symptoms vary or fluctuate, with the pain increasing and then subsiding. A specific symptom to button and coin battery ingestion is vomiting fresh (bright red) blood. If the child does this seek immediate medical help.
  - The lack of clear symptoms is why it is important to be vigilant with "flat" or spare button or coin batteries in the home and the products that contain them.

## ● Before use

### ● Unpacking

#### ① NOTES:

- The 2 cooling packs **29** are stored on the upper paper tray.
- The 4 casters **40** are stored on the upper paper tray.
- The remote control **30** is stored in the tray **22** on the back of the product (Fig. B).

1. Remove the packaging.
2. Check if all parts are complete.
3. Check if the product is damaged.

### ● Inserting/Replacing the battery

Fig. E

#### ① NOTES:

- For first time use: The button cell (type CR2025) is pre-installed inside the remote control **30**. Pull out the insulation strip from the battery compartment **34**.
  - The needle shown in Fig. E is not included in delivery.
1. Open the battery compartment **34**: Remove the battery receptacle (located at the back of the remote control **30**).
  2. Remove the used battery, if present.
  3. Insert a button cell (type CR2025) into the battery receptacle. The + polarity marking has to point upwards.
  4. Slide the battery receptacle back into the battery compartment **34**.
  5. Use a dry, lint-free cloth to clean the battery contacts before inserting.

### ● Fitting the casters

Fig. C

1. Turn the product upside down.
2. Insert 4 casters **40** into all corners on the bottom of the product.
3. Put the product back upright.
4. Place the product on a flat, stable ground.

## ● Filling the water tank

Fig.	Action
F	<ol style="list-style-type: none"><li>① Rotate the locking lever <b>28</b> for the removable water tank <b>27</b> counter-clockwise by 90°.</li><li>② Slightly pull the removable water tank <b>27</b> out of the product.</li></ol>
G	<ol style="list-style-type: none"><li>① Fill the removable water tank <b>27</b> with cool water.</li><li>② Check the water level at the water gauge <b>38</b> <b>43</b>: The water level must be above the <u>Min</u> mark and below the <u>Max</u> mark.</li></ol>
-	<ul style="list-style-type: none"><li>□ After filling: Slide the removable water tank <b>27</b> into the product.</li><li>□ Rotate the locking lever <b>28</b> for the removable water tank <b>27</b> clockwise by 90° to lock the removable water tank.</li></ul>



















## ● Operation







1. Place the product on a flat, stable ground.
2. Connect the mains plug **23** to a suitable mains socket.
3. Turning the product on: Press **⏻** **15** or **⏻** **31**.
4. Keep the remote control **30** in a safe place so that it does not fall and break.
5. When you are not using the remote control **30**: Store the remote control in the tray **22** on the back of the product.

## ● Function overview





**i NOTE:** Use the following buttons on the display **1** or on the remote control **30** to control the product:

- Display **1**: Buttons **15** to **20**
- Remote control **30**: Buttons **31** to **33** and buttons **35** to **37**

Button	Indicator	Function
 <b>20</b>	 <b>2</b> *	Press  to start/stop the humidifying function.
 <b>35</b>	 <b>2</b> **	<p><b>i NOTE:</b> This function is not available when the water level is below the ≈ mark.</p> <p><b>Evaporation conditions</b></p> <ul style="list-style-type: none"> <li><input type="checkbox"/> Suggested area: ≤ 70 m<sup>3</sup></li> <li><input type="checkbox"/> With high fan speed: 290 ml/h ± 15 %</li> <li><input type="checkbox"/> With low fan speed: 246 ml/h ± 15 %</li> </ul>
 <b>16</b>	 <b>13</b> *	Press  to start/stop the louver moving left/right automatically.
 <b>33</b>		
 <b>19</b>		<input type="checkbox"/> <b>Product is switched on:</b> Press  repeatedly to end the running operation after 1 - 15 hours.
 <b>32</b>		<input type="checkbox"/> <b>Product on standby:</b> Press  repeatedly to start operation after 1 - 15 hours.
		<input type="checkbox"/> <b>Additional information:</b> see „Timer“
	<b>8h</b> <b>3</b> *	<input type="checkbox"/> 8 hour timer
	<b>4h</b> <b>4</b> *	<input type="checkbox"/> 4 hour timer
	<b>2h</b> <b>5</b> *	<input type="checkbox"/> 2 hour timer
	<b>1h</b> <b>6</b> *	<input type="checkbox"/> 1 hour timer
 <b>18</b>		Press  repeatedly to start/set/stop the cooling style.
 <b>36</b>		
	 <b>7</b> *	<input type="checkbox"/> Sleep (light, varying breeze)
	 <b>8</b> *	<input type="checkbox"/> Natural
	 <b>9</b> *	<input type="checkbox"/> Normal
Function/Warning active:		* = Indicator above pictogram on ** = Indicator above pictogram flashes

Button	Indicator	Function	
	17	Press  repeatedly to set the fan speed.	
	37		
<b>3</b>	10*		<input type="checkbox"/> Fan speed: High
<b>2</b>	11*		<input type="checkbox"/> Fan speed: Medium
	<b>1</b>	12*	<input type="checkbox"/> Fan speed: Low
	15	Press  to switch the product on/to standby.	
	31		
Function/Warning active:		* = Indicator above pictogram on ** = Indicator above pictogram flashes	

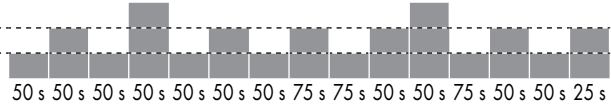
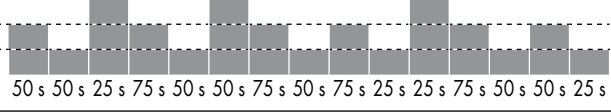
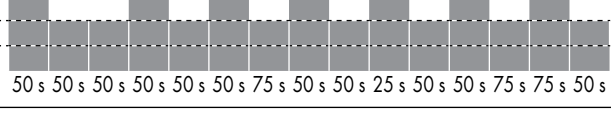
## ● Cooling style overview

Mode	Speed	Fan speed/Duration
	<b>1</b>	<b>L</b> (until the product switches off)
	<b>2</b>	<b>M</b> (until the product switches off)
	<b>3</b>	<b>H</b> (until the product switches off)
	<b>1</b>	 <p>50 s 50 s 50 s 50 s 50 s 50 s 50 s 75 s 75 s 50 s 50 s 75 s 50 s 50 s 25 s</p>
	<b>2</b>	 <p>50 s 50 s 25 s 75 s 50 s 50 s 75 s 50 s 75 s 25 s 25 s 75 s 50 s 50 s 25 s</p>
	<b>3</b>	 <p>50 s 50 s 50 s 50 s 50 s 50 s 75 s 50 s 50 s 25 s 50 s 50 s 75 s 75 s 50 s</p>
	<b>1</b>	Natural mode on speed <b>1</b> (until the product switches off)
	<b>2</b>	Natural mode on speed <b>2</b> (30 min) Natural mode on speed <b>1</b> (until the product switches off)
	<b>3</b>	Natural mode on speed <b>3</b> (30 min) Natural mode on speed <b>2</b> (30 min) Natural mode on speed <b>1</b> (until the product switches off)
<b>H</b> = High   <b>M</b> = Medium   <b>L</b> = Low		

## ● Signal tone

- During use, the product emits signal tones:

Signal tone	Action
Short	<ul style="list-style-type: none"> <li>□ The product is connected to the mains.</li> <li>□ Each time a button is pressed.</li> </ul>
Continuous	<ul style="list-style-type: none"> <li>□ The water level is below the <u>Min</u> mark.</li> </ul>

## ● Air outlet adjustment

- Adjust the position of the air outlet's **39** ventilation flaps by hand.

## ● Using the cooling packs

1. Put the cooling packs **29** in the freezer for 24 hours at -18 °C.
2. Place the frozen cooling packs **29** into the removable water tank **27**.

## Cooling conditions

- Suggested area: ≤ 11.6 m<sup>3</sup>
- Suggested water temperature:
  - Ambient temperature (air temperature decrease: max. 1 °C in the first hour)
  - +8 °C (air temperature decrease: max. 1.6 °C in the first hour)

## ⓘ NOTES:

- The cooler the water, the higher the cooling efficiency.
- The cooling efficiency decreases over time, as the water temperature gradually adapts to the room temperature.

## ● Timer

### Displaying the set hours

One or more illuminated indicators (**1h 6**, **2h 5**, **4h 4**, **8h 3**) indicate the number of hours set:

	1	2	3	4	5	6	7	8	9	10	11	12	13	14	15
<b>1h</b>	•		•		•		•		•		•		•		•
<b>2h</b>		•	•			•	•			•	•			•	•
<b>4h</b>				•	•	•	•					•	•	•	•
<b>8h</b>								•	•	•	•	•	•	•	•

- **Example:** **1h 6** and **2h 5** are lit = programmed time corresponds to 3 hours.

### Delayed switch off

The product can be programmed to switch to standby after an operating time of 1 - 15 hours.

- Press **(x) 19** or **(x) 32** repeatedly to set the duration after which the product switches to standby (see "Displaying the set hours").

### Delayed start-up

In standby mode, the product can be programmed to turn on after 1 - 15 hours.

- Press **(x) 19** or **(x) 32** repeatedly to set the duration after which the product turns on (see "Displaying the set hours").
- After setting the programs: The indicators of **(s) 16**, **(s) 17**, **(M) 18** and **(s) 20** are off after a few seconds. **(u) 15** and **(x) 19** keep lighting up.
- If desired, set the programs **(s) 16**, **(s) 17**, **(M) 18** and **(s) 20** (see "Function overview").
- The product remains in standby mode until the set time has elapsed.  
**(u) 14** and the indicators of other programs that will be active when the product turns on are lit.

## ● Auto stop function

- The product switches off automatically after 24 hours of continuous operation.

## ● Combining programs

- The programs (☺), (☹), (M) and (☺) (see "Function overview") can be combined with each other.

Fig. D

**Example:** ☺ 2, ☹ 13, 4h 4 and 2h 5, ☺ 9, 1 12 and ☺ 14 are lit =

- The product will turn on or off after 6 hours.
- Humidification (☺), oscillation (☹) and normal mode (☺) with low fan speed (1) are active.

## ● Cleaning and care

- Before cleaning: Disconnect the mains plug 23 from the mains socket.

**⚠ WARNING!** Do not immerse the electrical parts of the product in water or other liquids. Never hold the product under running water.

Part	Cleaning
Product	Clean the housing with a slightly moistened cloth. Do not allow any water or other liquids enter the product's interior.
Cooling packs 29	The cooling packs must not be cleaned in the dishwasher. Clean the cooling packs with a slightly moistened cloth.
Back cover 24 Air filter 25	Press the tabs on the top of the back cover and pull it out of the product. Removing the air filter: Grab the air filter at its top, tilt it forward and pull it out of the product (Fig. H). Clean the dry back cover and the dry air filter with a vacuum cleaner. Alternatively rinse the air filter gently with water. Let the air filter dry completely before attaching to the back cover.
Removable water tank 27	<p>① <b>NOTE:</b> To remove the removable water tank 27 completely from the product, you must first remove the pump 41 (Fig. F).</p> <p>③ Rotate the locking lever 42 for the pump 41 counter-clockwise by 90°.</p> <p>④ Remove the pump 41 from the removable water tank 27.</p> <p>⑤ Remove the removable water tank 27 from the product.</p> <p>Due to hygienic reasons, change the water on a regular basis. Decalcify the water tank regularly and before storage: Add 500 ml of vinegar and 1000 ml of water to the water tank. Swish the liquid around so that the bottom and sides of the water tank are covered. Let the liquid soak for at least 1 hour. The vinegar acts as a natural cleanser that loosens buildup from the bottom of the water tank. Rinse the water tank thoroughly.</p>
Remote control 30	Remove the battery from the remote control. Clean the contacts on the battery/rechargeable battery with dry lint-free cloth. Reinsert the battery.

- Do not use abrasives, harsh cleaning solutions or hard brushes for cleaning.
- After cleaning: Let all parts dry. Reverse the process of the installation of the back cover 24, the air filter 25 and the pump 41 (as described in above table).

## ● Replacing accessories

- The product features an air filter [25](#). We suggest to replace the air filter if the air filter is lost or damaged.
- Replacement air filters [25](#) (article number IAN 507881\_2507) can be reordered.

Order online

[www.optimex-shop.com](http://www.optimex-shop.com)

## ● Storage

- Before storing the product: Wind the mains cord [23](#) onto the mains cord storage [26](#). Secure the mains cord with hook-and-loop tape.
- Empty the removable water tank [27](#). Use a cloth to wipe dry the water tank.
- Store the product in a dry, secure location away from children.

## ● Disposal

The packaging is made of environmentally friendly materials, which may be disposed of through your local recycling facilities.



Observe the marking of the packaging materials for waste separation, which are marked with abbreviations (a) and numbers (b) with following meaning: 1-7: plastics/20-22: paper and fibreboard/80-98: composite materials.

### Product:



The product incl. accessories, manual and packaging materials are recyclable and are subject to extended producer responsibility. Dispose them separately, following the illustrated Info-tri (sorting information), for better waste treatment.

The Triman logo is valid in France only.



Contact your local refuse disposal authority for more details of how to dispose of your wornout product.



To help protect the environment, please dispose of the product properly when it has reached the end of its useful life and not in the household waste. Information on collection points and their opening hours can be obtained from your local authority.

Faulty or used batteries/rechargeable batteries must be recycled. Return the batteries/rechargeable batteries and the product to the available collection points.



## Environmental damage through incorrect disposal of the batteries / rechargeable batteries!

Remove the batteries / battery pack from the product before disposal.

Batteries / rechargeable batteries may not be disposed of with the usual domestic waste. They may contain toxic heavy metals and are subject to hazardous waste treatment rules and regulations. The chemical symbols for heavy metals are as follows: Cd = cadmium, Hg = mercury, Pb = lead. That is why you should dispose of used batteries / rechargeable batteries at a local collection point.

## ● Warranty

The product has been manufactured to strict quality guidelines and meticulously examined before delivery. In the event of material or manufacturing defects you have legal rights against the retailer of this product. Your legal rights are not limited in any way by our warranty detailed below.

The warranty for this product is 3 years from the date of purchase. The warranty period begins on the date of purchase. Keep the original sales receipt in a safe location as this document is required as proof of purchase.

Any damage or defects already present at the time of purchase must be reported without delay after unpacking the product.

Should the product show any fault in materials or manufacture within 3 years from the date of purchase, we will repair or replace it – at our choice – free of charge to you. The warranty period is not extended as a result of a claim being granted. This also applies to replaced and repaired parts.

This warranty becomes void if the product has been damaged, or used or maintained improperly.

The warranty covers material or manufacturing defects. This warranty does not cover product parts subject to normal wear and tear, thus considered consumables (e.g. batteries, rechargeable batteries, tubes, cartridges), nor damage to fragile parts, e.g. switches or glass parts.

## ● Warranty claim procedure

To ensure quick processing of your claim, observe the following instructions:

Make sure to have the original sales receipt and the item number (IAN 507881\_2507) available as proof of purchase.

You can find the item number on the rating plate, an engraving on the product, on the front page of the instruction manual (bottom left), or as a sticker on the rear or bottom of the product.

If functional or other defects occur, contact the service department listed below either by telephone or by e-mail.

Once the product has been recorded as defective you can return it free of charge to the service address that will be provided to you. Ensure to enclose the proof of purchase (sales receipt) and a short, written description outlining the details of the defect and when it occurred.

## ● Service

### **Service Great Britain**

Tel.: 0800 404 7657

E-Mail: owim@lidl.co.uk

### **Service Ireland**

Tel.: 1800 101010





E-Mail: owim@lidl.ie



<b>Avertissements et symboles utilisés</b> .....	Page 40
<b>Introduction</b> .....	Page 41
Utilisation conforme aux prescriptions .....	Page 41
Contenu de l'emballage .....	Page 41
Description des pièces .....	Page 41
Données techniques .....	Page 42
<b>Consignes de sécurité</b> .....	Page 43
Consignes de sécurité pour piles/piles rechargeables (accus) .....	Page 45
Remarques concernant les piles boutons / cellulaires .....	Page 47
Symptômes non évidents pouvant résulter de l'ingestion de piles .....	Page 47
<b>Avant l'utilisation</b> .....	Page 48
Déballage .....	Page 48
Insérer/remplacer la pile .....	Page 48
Monter les roulettes .....	Page 48
Remplissage du réservoir d'eau .....	Page 49
<b>Fonctionnement</b> .....	Page 49
Aperçu des fonctions .....	Page 49
Aperçu des modes de refroidissement .....	Page 51
Bip .....	Page 51
Réglage de la sortie d'air .....	Page 51
Utilisation des accumulateurs de froid .....	Page 51
Minuterie .....	Page 52
Fonction d'arrêt automatique .....	Page 52
Combinaison de programmes .....	Page 52
<b>Nettoyage et entretien</b> .....	Page 53
Remplacement d'un accessoire .....	Page 54
<b>Rangement</b> .....	Page 54
<b>Mise au rebut</b> .....	Page 54
<b>Garantie</b> .....	Page 54
Faire valoir sa garantie .....	Page 56
Service après-vente .....	Page 56

## Avertissements et symboles utilisés

Les symboles et avertissements suivants sont utilisés dans le mode d'emploi, sur l'emballage et sur le produit :

	<b>DANGER !</b> Ce symbole avec ce signal important de « Danger » indique un danger avec un risque élevé de blessures graves ou de mort si la situation dangereuse n'est pas évitée.		<b>REMARQUE :</b> Ce symbole avec ce signal important de « Remarque » propose plus d'informations utiles.
			Utilisez le produit seulement à l'intérieur de locaux secs.
	<b>AVERTISSEMENT !</b> Ce symbole avec ce signal important d'« Avertissement » indique un danger avec un risque moyen de blessures graves ou de mort si la situation dangereuse n'est pas évitée.	<b>V~</b>	Tension (courant alternatif)
		<b>Hz</b>	Hertz (fréquence du secteur)
	<b>PRUDENCE !</b> Ce symbole avec ce signal important de « Prudence » indique un danger avec un risque faible de blessures légères à importantes si la situation dangereuse n'est pas évitée.	<b>W</b>	Watt
			Danger – risque d'électrocution !
	Danger – risque d'explosion !		Courant alternatif/tension alternative
	Symbole pour un produit de la classe de protection II		Prière de porter des gants protecteurs !
<b>CE</b>	Le sigle CE confirme la conformité aux directives de l'UE applicables au produit.		Consignes de sécurité
	Informations concernant les piles : Gardez ce produit hors de la portée des enfants		Gardez ce produit hors de la portée des enfants
	Éliminez immédiatement les piles usagées.		Symptômes non évidents pouvant résulter de l'ingestion de piles

# RAFRAÎCHISSEUR D'AIR MOBILE

## ● Introduction

Nous vous félicitons pour l'achat de votre nouveau produit. Vous avez opté pour un produit de grande qualité. Le mode d'emploi fait partie intégrante de ce produit. Il contient des indications importantes pour la sécurité, l'utilisation et la mise au rebut. Veuillez lire consciencieusement toutes les indications d'utilisation et de sécurité du produit. Ce produit doit uniquement être utilisé conformément aux instructions et dans les domaines d'application spécifiés. Lors d'une cession à tiers, veuillez également remettre tous les documents.



Vous pouvez télécharger et consulter ce manuel ainsi que de nombreux autres sur le site [www.lidl-service.com](http://www.lidl-service.com). En scannant ce code QR, vous serez directement redirigé vers le site du service Lidl ([www.lidl-service.com](http://www.lidl-service.com)), où vous pourrez ouvrir votre manuel d'instructions en saisissant le numéro d'article (IAN) 507881\_2507.

## ● Utilisation conforme aux prescriptions

- Ce produit permet d'assurer une circulation d'air rafraîchissant et humidifiant. Les utilisations non décrites dans ce mode d'emploi peuvent entraîner des dégâts au produit ou provoquer des blessures graves.
- Ce produit n'est prévu que pour une utilisation domestique ; il n'est pas approprié à des fins commerciales.
- Le fabricant décline toute responsabilité pour les dommages résultant d'une utilisation inadéquate.

## ● Contenu de l'emballage

Après le déballage du produit, vérifiez l'exhaustivité du contenu de l'emballage et si toutes les pièces sont en parfait état. Retirez tous les matériaux d'emballage avant l'utilisation.

III. A, B

- 1 Rafraîchisseur d'air mobile
- 1 Télécommande (sur la tablette au dos du produit)
- 1 Pile bouton (CR2025) (préinstallée dans la télécommande, utilisable au moins jusqu'en 04/2029)
- 2 Accumulateurs de froid (sur la tablette supérieure)
- 1 Filtre à air (préinstallé)
- 1 Couvercle arrière (préinstallé)
- 4 Roulettes (à l'intérieur du réservoir d'eau amovible)
- 1 Guide de démarrage rapide

## ● Description des pièces

III. A	
1	Afficheur
2	**  Humidification
3	** <b>8h</b> Minuterie sur 8 heures
4	** <b>4h</b> Minuterie sur 4 heures
5	** <b>2h</b> Minuterie sur 2 heures
6	** <b>1h</b> Minuterie sur 1 heure
7	**  Mode nuit (brise légère, changeante)
8	**  Mode naturel
9	**  Mode normal
10	** <b>3</b> Vitesse du ventilateur élevée
11	** <b>2</b> Vitesse du ventilateur moyenne
12	** <b>1</b> Vitesse du ventilateur basse
13	**  Oscillation
14	**  Produit allumé/ « mise en marche différée »
15	*  Allumer le produit/mettre en veille
16	*  Démarrer/arrêter l'oscillation
* = touche • ** = affichage	

17	*		Réglage de la vitesse du ventilateur
18	*		Démarrer/régler/arrêter le mode de rafraîchissement
19	*		Démarrer/régler/arrêter la minuterie
20	*		Démarrer/arrêter l'humidification
21			Encoche
22			Tablette (pour la télécommande 30)
23			Cordon d'alimentation avec fiche secteur
24			Couvercle arrière
25			Filtre à air
26			Enrouleur de cordon
27			Réservoir d'eau amovible
28			Levier de verrouillage (pour réservoir d'eau amovible 27)
29			Accumulateurs de froid
30			Télécommande
31	*		Allumer le produit/mettre en veille
32	*		Démarrer/régler/arrêter la minuterie
33	*		Démarrer/arrêter l'oscillation
34			Compartiment à pile
35	*		Démarrer/arrêter l'humidification
36	*		Démarrer/régler/arrêter le mode de rafraîchissement
37	*		Réglage de la vitesse du ventilateur
38			Indicateur de niveau d'eau (avec repères <u>Min</u> et <u>Max</u> )
39			Sortie d'air
40			Roulettes
III. F			
41			Pompe
42			Levier de verrouillage (pour pompe 41)
III. G			
43			Indicateur de niveau d'eau (avec repères <u>Min</u> et <u>Max</u> )
* = touche • ** = affichage			

## ● Données techniques

Tension d'entrée :	220-240 V~, 50-60 Hz
Consommation d'énergie :	65 W
Classe de protection :	II/□
Pile (télécommande) :	1 × 3 V === CR2025
Accumulateurs de froid : Température d'utilisation :	de -18 °C à +25 °C

### Informations sur la pile (pour la pile fournie) :

Type : CR2025

Tension : 3 V ===

Chimie : Li-MnO<sup>2</sup>

### Fabriqué par

Lidl Stiftung & Co. KG

Stiftsbergstr. 1

74167 Neckarsulm

ALLEMAGNE

E-mail : battery-service@lidl.com

www.lidl-service.com

Désignation	Symbole	Valeur	Unité
Débit volumétrique maximal	F	17,9	m <sup>3</sup> /min
Consommation d'énergie du ventilateur	P	46,4	W
Valeur de service	SV	0,4	(m <sup>3</sup> /min)/W
Consommation d'électricité en mode veille	P <sub>SB</sub>	0,1	W
Niveau de puissance acoustique du ventilateur	L <sub>WA</sub>	58	dB(A)
Vitesse maximale de l'air	C	2,8	m/s

## Enfants et personnes atteintes d'un handicap

**⚠ DANGER ! Risque d'étouffement !** Ne laissez jamais des enfants sans surveillance avec des matériaux d'emballage. Les matériaux d'emballage représentent un risque d'étouffement. Les enfants sous-estiment fréquemment les dangers en résultant. Maintenez toujours les enfants hors de la portée des matériaux d'emballage.

- Ce produit peut être utilisé par des enfants de plus de 8 ans et par des personnes ayant des capacités physiques, sensorielles ou mentales limitées ou ayant une expérience et des connaissances réduites, seulement s'ils sont surveillés ou s'ils ont reçu des instructions concernant l'utilisation en toute sécurité du produit et ont compris les risques encourus.
- Le nettoyage et l'entretien réalisables par l'utilisateur ne doivent pas être effectués par des enfants sans surveillance.
- Les enfants ne doivent pas jouer avec le produit.
- Débranchez le produit du réseau électrique durant le remplissage et le nettoyage.

Désignation	Symbole	Valeur	Unité
Norme de mesure de la valeur de service		IEC 60879:2019+A1:2025	
Adresse de contact pour plus d'informations		OWIM GmbH & Co. KG Stiftsbergstraße 1 74167 Neckarsulm ALLEMAGNE  www.owim.com	



### Consignes de sécurité

**AVANT D'UTILISER LE PRODUIT, FAMILIARISEZ-VOUS AVEC TOUTES LES CONSIGNES DE SÉCURITÉ ET LES INSTRUCTIONS CONCERNANT SON UTILISATION ! TRANSMETTEZ TOUS LES DOCUMENTS CONCERNANT LE PRODUIT LORSQUE VOUS LE DONNEZ À UN TIERS !**

Dans le cas de dommages résultant du non-respect des instructions du mode d'emploi, le recours à la garantie est annulé ! Toute responsabilité est déclinée en cas de dommages consécutifs ! Aucune responsabilité n'est assumée en cas de dommages matériels ou de blessures résultant d'une utilisation inappropriée ou du non-respect des consignes de sécurité !

## Sécurité électrique

### ⚠ **AVERTISSEMENT ! Risque de blessures !** Éteignez le

produit et débranchez-le du réseau électrique, lorsqu'il ne fonctionne pas et avant d'effectuer des travaux de nettoyage.

### ⚠ **AVERTISSEMENT ! Risque d'électrocution !** Veillez

à ce que la tension nominale indiquée sur l'étiquette signalétique corresponde bien à la tension de réseau de votre alimentation en électricité.

### ⚠ **AVERTISSEMENT ! Risque d'électrocution !** Si le

cordon d'alimentation de ce produit est endommagé, il doit être remplacé soit par le fabricant ou par son service après-vente soit par une main d'œuvre qualifiée afin d'éviter tout danger.

## Fonctionnement

- Utilisez le produit seulement à l'intérieur de locaux secs.
- Protégez le produit, le cordon d'alimentation et la fiche secteur de la poussière, de la lumière directe du soleil, des projections et des égouttements d'eau.

- Vous trouverez des informations sur le remplissage, le nettoyage et le détartrage du produit dans les chapitres suivants de ce mode d'emploi.
- Ce produit est destiné à être utilisé dans des applications domestiques et domaines similaires tels que :
  - Dans les cuisines pour le personnel de magasins, les bureaux et autres domaines commerciaux ;
  - Dans les propriétés agricoles ;
  - Dans les hôtels, motels et autres établissements résidentiels pour la clientèle ;
  - Dans les chambres d'hôtes.
- Notez qu'un taux d'humidité élevé peut favoriser la croissance d'organismes biologiques dans l'environnement.
- Ne laissez pas la zone entourant le produit devenir humide ou mouillée. En cas d'humidité, réduisez la puissance de sortie du produit. S'il n'est pas possible de réduire la puissance de sortie du produit, ne l'utilisez que ponctuellement.

Veillez à ce que les matériaux absorbants, comme les tapis, rideaux ou nappes ne deviennent pas humides.

- Ne laissez jamais d'eau dans le réservoir d'eau lorsque vous n'utilisez pas le produit.

- Videz et nettoyez le produit avant de le ranger. Nettoyez le produit avant de le réutiliser.

## Accumulateurs de froid

- ⚠ **PRUDENCE ! Risque d'empoisonnement !** Le contenu des accumulateurs de froid ne doit pas être avalé.



## Consignes de sécurité pour piles/piles rechargeables (accus)

- ⚠ **ATTENTION !** Contient des piles boutons qui peuvent être avalées ! Risque d'étouffement !



## AVERTISSEMENT !

### À CONSERVER HORS DE LA PORTÉE DES ENFANTS

L'ingestion peut provoquer des brûlures chimiques, une perforation des tissus mous et la mort. Des brûlures graves peuvent survenir dans les 2 heures suivant l'ingestion. Consulter immédiatement un médecin.



## ⚠ DANGER DE MORT !

Conservez les piles/piles rechargeables (accus) hors de la portée des enfants. Consultez immédiatement un médecin en cas d'ingestion !

-  **RISQUE D'EXPLOSION !**

Ne rechargez jamais de piles non rechargeables. Ne court-circuitiez pas de piles/piles rechargeables (accus) et ne tentez pas de les ouvrir. Cela est susceptible de

provoquer une surchauffe, un incendie ou une explosion.

- Ne jetez jamais de piles/piles rechargeables (accus) dans un feu ou dans de l'eau.
- Ne soumettez pas de piles/piles rechargeables (accus) à une sollicitation mécanique.

## Risque de fuite des piles/ piles rechargeables (accus)

- Évitez les conditions et températures extrêmes qui peuvent exercer une influence sur les piles/piles rechargeables (accus), par ex. positionnement sur des radiateurs/exposition à la lumière directe du soleil.
- Évitez tout contact avec la peau, les yeux et les muqueuses lorsqu'une solution chimique s'écoule de piles/piles rechargeables ! Rincez immédiatement à l'eau claire les parties touchées et consultez un médecin !



### **PRIÈRE DE PORTER DES GANTS DE PROTECTION !**

- Des piles/piles rechargeables (accus) endommagés ou ayant des fuites peuvent causer des brûlures lorsqu'ils entrent en contact avec la peau. Si tel est le cas, portez des gants de protection adaptés.
- En cas de fuite des piles/piles rechargeables (accus), retirez-les immédiatement du produit afin d'éviter tout dommage.

- Retirez les piles/piles rechargeables (accus) si vous ne comptez pas utiliser le produit pendant une période prolongée.
- Les bornes de contact ne doivent pas être court-circuitées.

## Risque de détérioration du produit

- Utilisez uniquement le type de piles/piles rechargeables (accus) indiqué !
- Insérez les piles/piles rechargeables (accus) en respectant les indications de polarité (+) et (-) sur les piles/piles rechargeables (accus) et dans le produit.
- Nettoyez les contacts de la pile/pile rechargeable ainsi que ceux à l'intérieur du compartiment à pile avant de l'insérer !
- Retirez immédiatement les piles/piles rechargeables (accus) usées du produit.
- Vous trouverez des informations sur le recyclage des piles/piles rechargeables au chapitre «Recyclage».

## ● Remarques concernant les piles boutons / cellulaires



### **AVERTISSEMENT !**

N'ingérez pas la pile, danger de brûlure chimique.



### **AVERTISSEMENT !**

Contient une pile bouton.

**ATTENTION !** Contient des piles boutons/ cellulaires qui peuvent être ingérées ! Danger d'étouffement !



### **GARDER LES PILES HORS DE PORTÉE DES ENFANTS !**

L'ingestion de piles peut provoquer des brûlures chimiques, la perforation des tissus mous et la mort. Des brûlures graves peuvent survenir dans les 2 heures suivant l'ingestion de piles. Consultez immédiatement un médecin.

**⚠ AVERTISSEMENT !** Éliminez immédiatement les piles usagées. Conservez les piles neuves et usagées à l'écart des enfants. Si vous suspectez qu'une pile a été ingérée ou placée à l'intérieur d'une partie du corps, contactez un médecin immédiatement.

■ Ce produit contient une pile bouton/cellulaire. En cas d'ingestion de pile bouton, elle peut causer des brûlures internes sévères, perforer les tissus mous en seulement deux heures et entraîner la mort.



Conservez les piles neuves et usagées à l'écart des enfants.

- Si le compartiment de la pile ne se ferme pas correctement, arrêtez d'utiliser le produit et conservez-le à l'écart des enfants.
- Si vous suspectez qu'une pile a été ingérée ou placée à l'intérieur d'une partie du corps, contactez un médecin immédiatement.



### **Symptômes non évidents pouvant résulter de l'ingestion de piles**

Malheureusement, il n'est pas évident qu'une pile bouton ou une pièce de monnaie soit coincée dans l'œsophage d'un enfant.

Il n'y a pas de symptômes spécifiques associés à cette situation. L'enfant peut :

- tousser, avoir des haut-le-cœur ou baver beaucoup ;

- sembler souffrir de maux d'estomac ou d'un virus ;
  - avoir envie de vomir ;
  - montrer du doigt sa gorge ou son estomac ;
  - avoir mal à l'abdomen, à la poitrine ou à la gorge ;
  - être fatigué ou léthargique ;
  - être plus silencieux ou plus collant que d'habitude ou ne pas être lui-même ;
  - perdre son appétit ou avoir un appétit réduit ; et
  - ne pas vouloir manger d'aliments solides / être incapable de manger des aliments solides.
- Ces types de symptômes varient ou fluctuent, la douleur augmentant puis s'atténuant. Un symptôme spécifique à l'ingestion de piles boutons est le vomissement de sang frais (rouge vif). Si l'enfant vomit du sang, il faut immédiatement consulter un médecin.
- L'absence de symptômes clairs explique pourquoi il est important d'être vigilant quant à la présence de piles « plates » ou bouton de rechange dans la maison et dans les produits qui en contiennent.

## ● **Avant l'utilisation**

### ● **Déballage**

#### ① **REMARQUES :**

- Les 2 accumulateurs de froid [29] sont stockés sur la tablette supérieure.
- Les 4 roulettes [40] sont sur la tablette supérieure.
- La télécommande [30] est rangée sur la tablette [22] au dos du produit (ill. B).

1. Retirez les matériaux d'emballage.
2. Vérifiez que toutes les pièces sont présentes.
3. Contrôlez si le produit présente des dommages.

### ● **Insérer/remplacer la pile**

III. E

#### ① **REMARQUES :**

- Avant la première utilisation : La pile bouton (type CR2025) est pré-intégrée dans la télécommande [30]. Enlevez la languette isolante du compartiment à pile [34].
- L'aiguille représentée sur l'illustration E n'est pas comprise dans le contenu de l'emballage.

1. Ouvrez le compartiment à pile [34] : Sortez le support de la pile (au dos de la télécommande [30]).
2. Retirez les piles usagées, le cas échéant.
3. Insérez une pile bouton (type CR2025) dans le support de la pile. Le symbole de la polarité + doit être orienté vers le haut.
4. Faites glisser de nouveau le support de la pile dans le compartiment à pile [34].
5. Utilisez un chiffon sec et non pelucheux pour nettoyer les contacts de la pile avant de l'insérer.

### ● **Monter les roulettes**



III. C

1. Retournez le produit et posez-le sur sa tête.
2. Placez 4 roulettes [40] aux quatre coins du fond du produit.
3. Remettez le produit en position verticale.
4. Placez le produit sur une surface qui est plane et stable.

## ● Remplissage du réservoir d'eau





III.	Action
F	<ol style="list-style-type: none"> <li>① Tournez dans le sens inverse des aiguilles d'une montre le levier de verrouillage [28] du réservoir d'eau amovible [27] à 90°.</li> <li>② Sortez légèrement le réservoir d'eau amovible [27] du produit.</li> </ol>
G	<ol style="list-style-type: none"> <li>① Remplissez le réservoir d'eau amovible [27] d'eau froide.</li> <li>② Vérifiez le niveau d'eau sur l'indicateur de niveau d'eau [38] [43] : Le niveau d'eau doit être au-dessus du repère <u>Min</u> et en dessous du repère <u>Max</u>.</li> </ol>
-	<ul style="list-style-type: none"> <li><input type="checkbox"/> Après le remplissage : Introduisez le réservoir d'eau amovible [27] dans le produit.</li> <li><input type="checkbox"/> Tournez dans le sens des aiguilles d'une montre le levier de verrouillage [28] du réservoir d'eau amovible [27] à 90° pour bloquer le réservoir d'eau amovible.</li> </ul>





















## ● Fonctionnement

1. Placez le produit sur une surface qui est plane et stable.
2. Branchez la fiche secteur [23] sur une prise de courant compatible.
3. Allumer le produit : Appuyez sur  [15] ou  [31].
4. Rangez la télécommande [30] dans un endroit sûr pour éviter qu'elle ne tombe et ne se casse.
5. Si vous n'utilisez pas la télécommande [30] : Rangez la télécommande sur la tablette [22] au dos du produit.





## ● Aperçu des fonctions

- ❶ REMARQUE :** Utilisez les touches suivantes sur l'afficheur [1] ou sur la télécommande [30] pour commander le produit :
- Afficheur [1] : Touches [15] à [20]
  - Télécommande [30] : Touches [31] à [33] et touches [35] à [37]

Touche	Témoin	Fonction
 [20]	 [2]*	Pour démarrer/arrêter la fonction d'humidification, appuyez sur  .
 [35]	 [2]**	<p><b>❶ REMARQUE :</b> Cette fonction n'est pas disponible lorsque le niveau d'eau est inférieur au repère <math>\approx</math>.</p> <p><b>Conditions d'évaporation</b></p> <ul style="list-style-type: none"> <li><input type="checkbox"/> Volume recommandé : <math>\leq 70 \text{ m}^3</math></li> <li><input type="checkbox"/> Avec une vitesse de ventilateur élevée : <math>290 \text{ ml/h} \pm 15 \%</math></li> <li><input type="checkbox"/> Avec une vitesse de ventilateur basse : <math>246 \text{ ml/h} \pm 15 \%</math></li> </ul>
Fonction/avertissement activé(e) :		* = l'affichage au-dessus du pictogramme s'allume ** = l'affichage au-dessus du pictogramme clignote

Touche	Témoin	Fonction
 16	 13*	Appuyez sur  pour démarrer/arrêter le mouvement à gauche/droite automatique des fentes d'aération.
 33		
 19		<input type="checkbox"/> <b>Le produit est allumé :</b> Appuyez à plusieurs reprises sur  pour arrêter le fonctionnement continu après 1 à 15 heures. <input type="checkbox"/> <b>Produit en mode veille :</b> Appuyez à plusieurs reprises sur  pour démarrer le fonctionnement après 1 à 15 heures. <input type="checkbox"/> <b>Autres informations :</b> voir « Minuterie »
 32		
<b>8h</b> 3*	<input type="checkbox"/> Minuterie sur 8 heures	
<b>4h</b> 4*	<input type="checkbox"/> Minuterie sur 4 heures	
<b>2h</b> 5*	<input type="checkbox"/> Minuterie sur 2 heures	
<b>1h</b> 6*	<input type="checkbox"/> Minuterie sur 1 heure	
 18		Pour démarrer/régler/arrêter le mode de rafraîchissement, appuyez sur  à plusieurs reprises.
 36		
	 7*	<input type="checkbox"/> Mode nuit (brise légère, changeante)
	 8*	<input type="checkbox"/> Mode naturel
	 9*	<input type="checkbox"/> Mode normal
 17		Pour régler la vitesse du ventilateur, appuyez plusieurs fois sur  .
 37		
	<b>3</b> 10*	<input type="checkbox"/> Vitesse du ventilateur : Élevé
	<b>2</b> 11*	<input type="checkbox"/> Vitesse du ventilateur : Moyen
	<b>1</b> 12*	<input type="checkbox"/> Vitesse du ventilateur : Faible
 15	 14*	Pour allumer le produit ou le mettre en veille, appuyez sur  .
 31		
Fonction/avertissement activé(e) : * = l'affichage au-dessus du pictogramme s'allume ** = l'affichage au-dessus du pictogramme clignote		

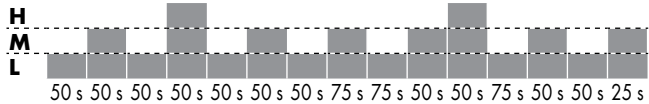
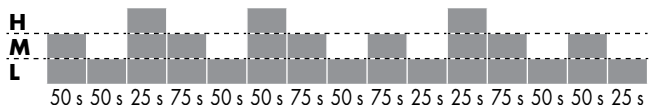
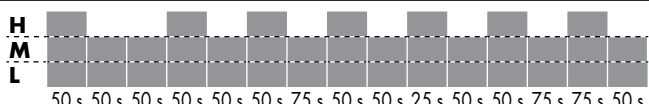
## ● Aperçu des modes de refroidissement

Mode	Vitesse	Vitesse de ventilation/durée
 Normal	<b>1</b>	<b>L</b> (jusqu'à ce que le produit soit éteint)
	<b>2</b>	<b>M</b> (jusqu'à ce que le produit soit éteint)
	<b>3</b>	<b>H</b> (jusqu'à ce que le produit soit éteint)
 Naturel	<b>1</b>	
	<b>2</b>	
	<b>3</b>	
 Mode sommeil	<b>1</b>	Mode naturel en vitesse <b>1</b> (jusqu'à ce que le produit soit éteint)
	<b>2</b>	Mode naturel en vitesse <b>2</b> (30 min) / Mode naturel en vitesse <b>1</b> (jusqu'à ce que le produit soit éteint)
	<b>3</b>	Mode naturel en vitesse <b>3</b> (30 min) Mode naturel en vitesse <b>2</b> (30 min) Mode naturel en vitesse <b>1</b> (jusqu'à ce que le produit soit éteint)
<b>H = Haut   M = Moyen   L = Bas</b>		

## ● Bip

- Le produit émet des bips durant l'utilisation :

Bip	Action
Courte	<input type="checkbox"/> Le produit est raccordé au réseau électrique. <input type="checkbox"/> Avec chaque pression sur une touche.
Permanent	<input type="checkbox"/> Le niveau d'eau se trouve en dessous du repère <u>Min</u> .

## ● Réglage de la sortie d'air

- Ajustez à la main la position des clapets d'aération de la sortie d'air [39](#).

## ● Utilisation des accumulateurs de froid

- Placez les accumulateurs de froid [29](#) dans le compartiment de congélation à  $-18\text{ }^{\circ}\text{C}$  pendant 24 heures.
- Placez les accumulateurs de froid [29](#) congelés dans le réservoir d'eau amovible [27](#).

### Conditions de refroidissement





- Volume recommandé :  $\leq 11,6\text{ m}^3$
- Température de l'eau recommandée :
  - Température ambiante (réduction de la température de l'air :  $1\text{ }^{\circ}\text{C}$  maxi au cours de la première heure)
  - $+8\text{ }^{\circ}\text{C}$  (réduction de la température de l'air :  $1,6\text{ }^{\circ}\text{C}$  maxi au cours de la première heure)

## ❶ REMARQUES :



- Plus l'eau est froide, plus l'efficacité en matière de refroidissement sera élevée.
- L'efficacité de refroidissement se réduit avec le temps, car la température de l'eau s'adapte progressivement à la température ambiante.

## ● Minuterie

### Affichage des heures réglées





Un ou plusieurs affichages allumés (1h , 2h , 4h , 8h ) indiquent le nombre d'heures réglées :

	1	2	3	4	5	6	7	8	9	10	11	12	13	14	15
1h	•		•		•		•		•		•		•		•
2h		•	•			•	•			•	•			•	•
4h				•	•	•	•						•	•	•
8h								•	•	•	•	•	•	•	•

- **Exemple :** 1h  et 2h  s'allument = le temps programmé correspond à 3 heures.























### Arrêt différé

Le produit peut être programmé pour passer en veille après une durée de fonctionnement de 1 à 15 heures.

- Appuyez plusieurs fois sur   ou   pour régler la durée après laquelle le produit doit se mettre en veille (voir « Affichage des heures réglées »).

### Mise en marche différée





Le produit peut être programmé en mode veille pour s'allumer après un délai de 1 à 15 heures.

- Appuyez plusieurs fois sur   ou   pour régler la durée après laquelle le produit doit s'allumer (voir « Affichage des heures réglées »).
- Une fois les programmes réglés : Les affichages de  ,  ,   et   s'éteignent au bout de quelques secondes.   et   restent allumés.
- Si vous le souhaitez, réglez les programmes , ,  et  (voir « Aperçu des fonctions »).
- Le produit reste en mode veille jusqu'à ce que la durée réglée soit écoulée.   et les affichages des autres programmes, qui seront activés lorsque le produit est mis en marche, s'allument.













## ● Fonction d'arrêt automatique



- Le produit s'éteint automatiquement après 24 heures de fonctionnement continu.

## ● Combinaison de programmes

- Les programmes , ,  et  (voir « Aperçu des fonctions ») peuvent être combinés les uns avec les autres.

III. D

**Exemple :**  ,  , 4h  et 2h ,  , 1   et   s'allument =

- Le produit va s'allumer ou s'éteindre après 6 heures.
- Les fonctions humidification de l'air () , oscillation () , mode normal () avec une vitesse de ventilateur basse (**1**) sont en fonctionnement.

## ● Nettoyage et entretien

□ Avant le nettoyage : Débranchez la fiche secteur **23** de la prise de courant.

**⚠ AVERTISSEMENT !** Ne plongez jamais les pièces électriques du produit dans de l'eau ou d'autres liquides. Ne maintenez jamais le produit sous l'eau courante.

Pièce	Nettoyage
Produit	Nettoyez le boîtier avec un chiffon légèrement humidifié. Ne laissez jamais d'eau ou d'autres liquides pénétrer à l'intérieur du produit.
Accumulateurs de froid <b>29</b>	Les accumulateurs de froid ne vont pas au lave-vaisselle. Nettoyez les accumulateurs de froid avec un chiffon légèrement humidifié.
Couvercle arrière <b>24</b> Filtre à air <b>25</b>	Appuyez sur les clips supérieurs du couvercle arrière et enlevez-le du produit. Retirer le filtre à air : Saisissez le filtre à air par le haut, inclinez-le vers l'avant et retirez-le du produit (ill. H). Nettoyez le couvercle arrière sec et le filtre à air sec avec un aspirateur. Vous pouvez également rincer avec précaution le filtre à air à l'eau. Laissez le filtre à air sécher complètement avant de le fixer sur le couvercle arrière.
Réservoir d'eau <b>27</b>	<p>① <b>REMARQUE :</b> Pour retirer complètement le réservoir d'eau amovible <b>27</b> du produit, vous devez d'abord retirer la pompe <b>41</b> (ill. F).</p> <p>③ Tournez le levier de verrouillage <b>42</b> de la pompe <b>41</b> de 90° dans le sens inverse des aiguilles d'une montre.</p> <p>④ Retirez la pompe <b>41</b> du réservoir d'eau amovible <b>27</b>.</p> <p>⑤ Retirez le réservoir d'eau amovible <b>27</b> du produit.</p> <p>Pour des raisons hygiéniques, l'eau devrait être changée régulièrement. Détartrez régulièrement le réservoir d'eau et avant son rangement : Remplissez le réservoir d'eau avec 500 ml de vinaigre et 1000 ml d'eau. Agitez le mélange de sorte que le fond et les côtés du réservoir d'eau soient couverts. Laissez le mélange s'imprégner pendant au moins 1 heure. Le vinaigre agit comme un nettoyant naturel qui élimine les dépôts au fond du réservoir d'eau. Rincez soigneusement le réservoir d'eau.</p>
Télécommande <b>30</b>	Retirez la pile de la télécommande. Nettoyez les contacts de la pile/de l'accu avec un chiffon sec et non pelucheux. Remplacez la pile.

□ N'utilisez jamais de produits de nettoyage agressifs ou rûcurants ou de brosses dures pour le nettoyage.

□ Après le nettoyage : Laissez sécher toutes les pièces. Réinstallez le couvercle arrière **24** et le filtre à air **25** et la pompe **41** dans l'ordre inverse (comme décrit dans le tableau ci-dessus).

## ● Remplacement d'un accessoire

- Le produit dispose d'un filtre à air [25]. Nous recommandons de remplacer le filtre à air si celui-ci a été perdu ou est endommagé.
- Des filtres à air [25] de remplacement (numéro d'article IAN 507881\_2507) peuvent être recommandés.



Votre mairie ou votre municipalité vous renseigneront sur les possibilités de mise au rebut des produits usagés.



Afin de contribuer à la protection de l'environnement, veuillez ne pas jeter votre produit usagé dans les ordures ménagères, mais éliminez-le de manière appropriée. Pour obtenir des renseignements concernant les points de collecte et leurs horaires d'ouverture, vous pouvez contacter votre municipalité.

Les piles / piles rechargeables défectueuses ou usagées doivent être recyclées. Les piles et / ou piles rechargeables et / ou le produit doivent être retournés dans les centres de collecte proposés.



## ● Pollution de l'environnement par la mise au rebut incorrecte des piles / piles rechargeables !

Retirez les piles / le pack de piles du produit avant sa mise au rebut.

Les piles / piles rechargeables ne doivent pas être mises au rebut avec les ordures ménagères. Elles peuvent contenir des métaux lourds toxiques et doivent être considérées comme des déchets spéciaux. Les symboles chimiques des métaux lourds sont les suivants : Cd = cadmium, Hg = mercure, Pb = plomb. Pour cette raison, veuillez toujours déposer les piles / piles rechargeables usagées dans les conteneurs de recyclage communaux.

## ● Garantie

### Article L217-16 du Code de la consommation

Lorsque l'acheteur demande au vendeur, pendant le cours de la garantie commerciale qui lui a été consentie lors de l'acquisition ou de la réparation d'un bien meuble, une remise en état couverte par la garantie, toute période d'immobilisation d'au moins sept jours vient s'ajouter à la durée de la garantie qui restait à courir. Cette période court à compter de la demande d'intervention de l'acheteur ou de la mise à disposition pour réparation du bien en cause, si cette mise à disposition est postérieure à la demande d'intervention.

Commande en ligne  
[www.optimex-shop.com](http://www.optimex-shop.com)

## ● Rangement

- Avant le rangement du produit : Roulez le cordon d'alimentation [23] dans l'enrouleur de cordon [26]. Sécurisez le cordon d'alimentation avec des bandes autoagrippantes.
- Videz le réservoir d'eau amovible [27]. Essuyez le réservoir d'eau avec un chiffon sec.
- Conservez le produit dans un endroit sec hors de la portée des enfants.

## ● Mise au rebut

L'emballage se compose de matières recyclables pouvant être mises au rebut dans les déchetteries locales.



Veuillez respecter l'identification des matériaux d'emballage pour le tri sélectif, ils sont identifiés avec des abréviations (a) et des chiffres (b) ayant la signification suivante : 1-7 : plastiques / 20-22 : papiers et cartons / 80-98 : matériaux composite.

### Produit :

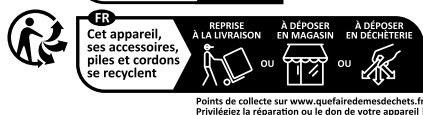
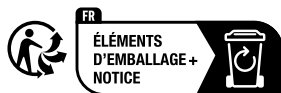

Points de collecte sur [www.quefairede mesdechets.fr](http://www.quefairede mesdechets.fr)  
Privilégiez la réparation ou le don de votre appareil !

Le produit ainsi que les accessoires et les matériaux d'emballage sont recyclables et relèvent de la responsabilité élargie du producteur.

Éliminez-les séparément, en suivant l'Infotri illustrée, dans l'intérêt d'un meilleur traitement des déchets. Le logo Triman n'est valable qu'en France.

Indépendamment de la garantie commerciale souscrite, le vendeur reste tenu des défauts de conformité du bien et des vices rédhibitoires dans les conditions prévues aux articles L217-4 à L217-13 du Code de la consommation et aux articles 1641 à 1648 et 2232 du Code Civil.

### **Article L217-4 du Code de la consommation**

Le vendeur livre un bien conforme au contrat et répond des défauts de conformité existant lors de la délivrance.

Il répond également des défauts de conformité résultant de l'emballage, des instructions de montage ou de l'installation lorsque celle-ci a été mise à sa charge par le contrat ou a été réalisée sous sa responsabilité.

### **Article L217-5 du Code de la consommation**

Le bien est conforme au contrat :

- 1° S'il est propre à l'usage habituellement attendu d'un bien semblable et, le cas échéant :
  - s'il correspond à la description donnée par le vendeur et possède les qualités que celui-ci a présentées à l'acheteur sous forme d'échantillon ou de modèle ;
  - s'il présente les qualités qu'un acheteur peut légitimement attendre eu égard aux déclarations publiques faites par le vendeur, par le producteur ou par son représentant, notamment dans la publicité ou l'étiquetage ;
- 2° Ou s'il présente les caractéristiques définies d'un commun accord par les parties ou être propre à tout usage spécial recherché par l'acheteur, porté à la connaissance du vendeur et que ce dernier a accepté.

### **Article L217-12 du Code de la consommation**

L'action résultant du défaut de conformité se prescrit par deux ans à compter de la délivrance du bien.

### **Article 1641 du Code civil**

Le vendeur est tenu de la garantie à raison des défauts cachés de la chose vendue qui la rendent impropre à l'usage auquel on la destine, ou qui diminuent tellement cet usage que l'acheteur ne l'aurait pas acquise, ou n'en aurait donné qu'un moindre prix, s'il les avait connus.

### **Article 1648 1er alinéa du Code civil**

L'action résultant des vices rédhibitoires doit être intentée par l'acquéreur dans un délai de deux ans à compter de la découverte du vice.

Les pièces détachées indispensables à l'utilisation du produit sont disponibles pendant la durée de la garantie du produit.

Le produit a été fabriqué selon des critères de qualité stricts, et contrôlé consciencieusement avant sa livraison. En cas de défaut de matériau ou de fabrication, vous avez des droits légaux vis-à-vis du vendeur du produit. Vos droits légaux ne sont en aucun cas limités par notre garantie mentionnée ci-dessous.

La garantie de ce produit est de 3 ans à partir de la date d'achat. La période de garantie commence à la date d'achat. Conservez l'original de la preuve d'achat dans un endroit sûr car ce document est nécessaire pour prouver l'achat.

Tout dommage ou défaut déjà présent au moment de l'achat doit être signalé immédiatement après le déballage du produit.

Si le produit présente un défaut de matériau ou de fabrication dans les 3 ans qui suivent la date d'achat, nous le réparerons ou le remplacerons - à notre choix - gratuitement pour vous. La période de garantie n'est pas prolongée par une demande de garantie acceptée. Cette mesure s'applique également pour les pièces remplacées et réparées.

Cette garantie est annulée si le produit a été endommagé ou utilisé ou entretenu de manière incorrecte.

La garantie couvre les défauts de matériels et de fabrication. Cette garantie ne couvre pas les pièces du produit soumises à une usure normale, et qui sont donc considérées comme des pièces d'usure (par exemple les piles, les piles rechargeables, tuyaux, les cartouches d'encre), ni les dommages aux pièces fragiles, par exemple les interrupteurs ou les pièces en verre.

## ● Faire valoir sa garantie

Pour garantir la rapidité d'exécution de la procédure de garantie, veuillez respecter les indications suivantes :

Veuillez conserver le ticket de caisse et la référence du produit (IAN 507881\_2507) à titre de preuve d'achat pour toute demande.

Le numéro de référence de l'article est indiqué sur la plaque d'identification, gravé sur la page de titre de votre manuel (en bas à gauche) ou sur un autocollant apposé sur la face arrière ou inférieure du produit.

En cas de dysfonctionnement du produit, ou de tout autre défaut, contactez en premier lieu le service après-vente par téléphone ou par e-mail aux coordonnées indiquées ci-dessous.

Vous pouvez alors envoyer franco de port tout produit considéré comme défectueux au service clientèle indiqué, accompagné de la preuve d'achat (ticket de caisse) et d'une description écrite du défaut avec mention de sa date d'apparition.

## ● Service après-vente

### **FR** Service après-vente France

Tél.: 0800 919 270

E-Mail: [owim@lidl.fr](mailto:owim@lidl.fr)

### **BE** Service après-vente Belgique

Tél.: 0800 12089

E-Mail: [owim@lidl.be](mailto:owim@lidl.be)



<b>Gebruikte waarschuwingen en symbolen</b> .....	Pagina	58
<b>Inleiding</b> .....	Pagina	59
Beoogd gebruik .....	Pagina	59
Levering .....	Pagina	59
Onderdelenbeschrijving .....	Pagina	59
Technische gegevens .....	Pagina	60
<b>Veiligheidsaanwijzingen</b> .....	Pagina	61
Veiligheidsaanwijzingen voor batterijen/accu's .....	Pagina	63
Opmerkingen over knoopcelbatterijen .....	Pagina	64
Niet voor de hand liggende symptomen die kunnen optreden na het inslikken van een batterij .....	Pagina	65
<b>Vóór gebruik</b> .....	Pagina	66
Uitpakken .....	Pagina	66
Batterij plaatsen/vervangen .....	Pagina	66
Rollen monteren .....	Pagina	66
Watertank vullen .....	Pagina	66
<b>Bediening</b> .....	Pagina	67
Functieoverzicht .....	Pagina	67
Overzicht van het koeltype .....	Pagina	69
Geluidssignaal .....	Pagina	69
Luchtuitlaat instellen .....	Pagina	69
Koelementen gebruiken .....	Pagina	69
Timer .....	Pagina	70
Automatische uitschakelfunctie .....	Pagina	70
Programma's combineren .....	Pagina	70
<b>Reiniging en onderhoud</b> .....	Pagina	71
Accessoires vervangen .....	Pagina	72
<b>Opbergen</b> .....	Pagina	72
<b>Afvoer</b> .....	Pagina	72
<b>Garantie</b> .....	Pagina	72
Afwikkeling in geval van garantie .....	Pagina	73
Service .....	Pagina	73

## Gebruikte waarschuwingen en symbolen

De volgende symbolen en waarschuwingen worden in de gebruiksaanwijzing, op de verpakking en op het product gebruikt:

	<b>GEVAAR!</b> Dit symbool met de aanduiding "Gevaar" duidt op een groot risico op gevaar dat, indien niet vermeden, zware verwondingen of de dood tot gevolg kan hebben.	 <b>TIP:</b> Dit symbool met de aanduiding "Tip" duidt op verdere nuttige informatie.
		 Gebruik het product alleen in droge binnenruimtes.
	<b>WAARSCHUWING!</b> Dit symbool met de aanduiding "Waarschuwing" betekent een middelmatig risico op gevaar dat, indien niet vermeden, zware verwondingen of de dood tot gevolg kan hebben.	<b>V~</b> Spanning (wisselstroom)
		<b>Hz</b> Hertz (netfrequentie)
	<b>VOORZICHTIG!</b> Dit symbool met de aanduiding "Voorzichtig" duidt op een klein risico op gevaar dat, indien niet vermeden, kan leiden tot kleine of middelgrote verwondingen.	<b>W</b> Watt
		 Gevaar – Kans op elektrische schokken!
	Gevaar – kans op explosie!	 Wisselstroom/-spanning
	Symbool voor een product uit de beschermingsklasse II	 Draag veiligheidshandschoenen!
<b>CE</b>	Het CE-teken bevestigt dat het product voldoet aan de betreffende EU-richtlijnen.	 Veiligheidsaanwijzingen  Aanwijzingen voor het gebruik
 	Batterijwaarschuwing: Buiten het bereik van kinderen houden	 Buiten het bereik van kinderen houden
	Gooi gebruikte batterijen onmiddellijk weg	 Niet voor de hand liggende symptomen die kunnen optreden na het inslikken van een batterij

# MOBIELE LUCHTKOELER

## ● Inleiding

Hartelijk gefeliciteerd met de aankoop van uw nieuwe product. U heeft voor een hoogwaardig product gekozen. De gebruiksaanwijzing is een deel van het product. Deze bevat belangrijke aanwijzingen voor veiligheid, gebruik en verwijdering. Maakt U zich voor de ingebruikname van het product met alle bedienings- en veiligheidsvoorschriften vertrouwd. Gebruik het product alleen zoals beschreven en voor de aangegeven toepassingsgebieden. Overhandig alle documenten bij doorgifte van het product aan derden.



Je kunt deze en vele andere handleidingen downloaden en bekijken op [www.lidl-service.com](http://www.lidl-service.com). Door deze QR-code te scannen, kom je meteen op de Lidl service website ([www.lidl-service.com](http://www.lidl-service.com)) waar je jouw gebruiksaanwijzing kunt openen door het artikelnummer (IAN) 507881\_2507 in te voeren.

## ● Beoogd gebruik

- Dit product is bestemd voor het opwekken van een verkoelende, bevochtigende luchtcirculatie. Toepassingen die in deze gebruiksaanwijzing niet worden beschreven, kunnen leiden tot schade aan het product of tot zware verwondingen.
- Dit product is alleen geschikt voor huishoudelijk en niet voor commercieel gebruik.
- De fabrikant aanvaardt geen aansprakelijkheid voor schade als gevolg van ondeskundig gebruik.

## ● Levering

Controleer na het uitpakken van het product of de levering volledig is en of alle onderdelen in goede staat verkeren. Verwijder vóór gebruik al het verpakkingsmateriaal.

Afb. A, B

- 1 Mobiele luchtkoeler
- 1 Afstandsbediening (op de plank aan de achterkant van het product)
- 1 Knoopcelbatterij (CR2025) (vooraf geïnstalleerd in de afstandsbediening, ten minste bruikbaar tot 04/2029)
- 2 Koelementen (op de bovenste papierlade)
  - 1 Luchtfiler (vooraf geïnstalleerd)
  - 1 Afdekking achterkant (vooraf geïnstalleerd)
- 4 Rollen (binnenin de verwijderbare watertanks)
- 1 Beknopte handleiding

## ● Onderdelenbeschrijving

Afb. A	
1	Beeldscherm
2	** ☁️ Luchtbevochtiger
3	** 8h 8-uur timer
4	** 4h 4-uur timer
5	** 2h 2-uur timer
6	** 1h 1-uur timer
7	** 🌙 Slaapmodus (lichte, wisselende luchtstroom)
8	** 🌿 Natuurlijke modus
9	** 🪄 Normale modus
10	** 3 Hoge ventilatorsnelheid
11	** 2 Gemiddelde ventilatorsnelheid
12	** 1 Lage ventilatorsnelheid
13	** 🔄 Zwenken
14	** ⏻ Product ingeschakeld/ "Vertraagd inschakelen"
15	* ⏻ Product inschakelen/op standby zetten
16	* 🔄 Zwenken starten/stoppen
17	* ⚙️ Ventilatorsnelheid instellen
* = Toets • ** = Aanduiding	

## ● Technische gegevens

Voedingsspanning:	220–240 V~, 50–60 Hz
Energieverbruik:	65 W
Beschermingsklasse:	II/□
Batterij (afstandsbediening):	1 × 3 V  CR2025
Koelelementen: Gebruikstemperatuur:	-18 °C tot +25 °C

### Batterij-informatie (voor meegeleverde batterij):

Type: CR2025  
Spanning: 3 V   
Chemie: Li-MnO<sub>2</sub>

### Vervaardigd door

Lidl Stiftung & Co. KG  
Stiftsbergstr. 1  
74167 Neckarsulm  
DUITSLAND  
E-mail: battery-service@lidl.com  
www.lidl-service.com

Omschrijving	Symbool	Waarde	Eenheid
Maximaal ventilatordebiet	F	17,9	m <sup>3</sup> /min
Energieverbruik ventilator	P	46,4	W
Serviceverhouding	SV	0,4	(m <sup>3</sup> /min)/W
Energieverbruik in de stand-by stand	P <sub>SB</sub>	0,1	W
Geluidsvermogensniveau van de ventilator	L <sub>WA</sub>	58	dB(A)
Maximale luchtsnelheid	C	2,8	m/s

18	*		Koelwijze starten/instellen/ stoppen
19	*		Timer starten/instellen/ stoppen
20	*		Luchtbevochtiger starten/ stoppen
21			Greepuitsparing
22			Plank (voor afstandsbediening 30)
23			Aansluitsnoer met netstekker
24			Afdekking achterkant
25			Luchtfilter
26			Kabelhaspel
27			Verwijderbare watertank
28			Vergrendelingshendel (voor verwijderbare watertank 27)
29			Koelelementen
30			Afstandsbediening
31	*		Product inschakelen/op standby zetten
32	*		Timer starten/instellen/ stoppen
33	*		Zwenken starten/stoppen
34			Batterijvak
35	*		Luchtbevochtiger starten/ stoppen
36	*		Koelwijze starten/instellen/ stoppen
37	*		Ventilatorsnelheid instellen
38			Waterstands aanduiding (met markeringen <u>Min</u> en <u>Max</u> )
39			Luchtuitlaat
40			Rollen
Afb. F			
41			Pomp
42			Vergrendelingshendel (voor pomp 41)
Afb. G			
43			Waterstands aanduiding (met markeringen <u>Min</u> en <u>Max</u> )
* = Toets • ** = Aanduiding			

## Kinderen en personen met beperkingen

### **GEVAAR!**

#### **Verstikkingsgevaar!**

Laat kinderen nooit zonder toezicht achter met het verpakkingsmateriaal. Het verpakkingsmateriaal vormt een verstikkingsgevaar. Kinderen onderschatten de daaraan verbonden gevaren vaak. Houd kinderen altijd uit de buurt van verpakkingsmateriaal.

- Dit product mag alleen worden gebruikt door kinderen vanaf 8 jaar alsmede door personen met verminderde fysieke, sensorische of geestelijke vermogens of gebrek aan ervaring en kennis, als ze onder toezicht staan of zijn geïnstrueerd wat betreft veilig gebruik van het product en hebben begrepen welke gevaren voortvloeien uit dat gebruik.
- Reiniging en onderhoud door de gebruiker mogen niet door kinderen zonder toezicht worden uitgevoerd.
- Kinderen mogen niet met het product spelen.
- Zorg ervoor dat het product tijdens het bijvullen en schoonmaken van het elektriciteitsnet ontkoppeld is.

Omschrijving	Symbool	Waarde	Eenheid
Meetnorm voor de bepaling van de serviceverhouding		IEC 60879:2019+A1:2025	
Contactgegevens voor nadere informatie		OWIM GmbH & Co. KG Stiftsbergstraße 1 74167 Neckarsulm DUITSLAND  www.owim.com	

## **Veiligheidsaanwijzingen**

**VOORDAT U HET PRODUCT GAAT GEBRUIKEN, MAAK U VERTROUWD MET ALLE VEILIGHEIDSAANWIJZINGEN EN GEBRUIKSAANWIJZINGEN! ALS U DIT PRODUCT AAN IEMAND ANDERS GEEFT, GEEF DAN OOK ALLE DOCUMENTATIE MEE!**

In geval van schade als gevolg van het niet naleven van deze gebruiksaanwijzing vervalt uw aanspraak op garantie! Wij aanvaarden geen aansprakelijkheid voor gevolgschade! Er wordt geen aansprakelijkheid aanvaard voor materiële schade of persoonlijk letsel, die ontstaan als gevolg van ondeskundig gebruik of het niet opvolgen van de veiligheidsaanwijzingen!

## Elektrische veiligheid

### **⚠ WAARSCHUWING! Risico**

**op letsel!** Zet het product uit en koppel het los van het elektriciteitsnet voordat u het reinigt en zorg ervoor dat het op dat moment niet gebruikt wordt.

### **⚠ WAARSCHUWING! Risico voor elektrische schokken!**

Let erop dat de nominale spanning die op het typeplaatje is aangegeven, overeenstemt met de netspanning van uw elektriciteitsnet.

### **⚠ WAARSCHUWING! Risico voor elektrische schokken!**

Als het aansluitsnoer van dit product beschadigd wordt, moet dit door de fabrikant, zijn klantendienst of een vergelijkbaar gekwalificeerd persoon vervangen worden om gevaar te vermijden.

## Bediening

- Gebruik het product alleen in droge binnenruimtes.
- Bescherm het product, het aansluitsnoer en de netstekker tegen stof, direct zonlicht, waterdruppels en opspattend water.

- Informatie over het bijvullen, schoonmaken en ontkalken van het product vindt u in de volgende hoofdstukken van deze handleiding.
- Het product is bestemd om in het huishouden en op vergelijkbare plaatsen te worden gebruikt, zoals bijvoorbeeld:
  - In keukens voor medewerkers in winkels, bureaus en andere commerciële instellingen;
  - In agrarische gebouwen;
  - Door klanten in hotels, motels en andere onderkomens;
  - In bed-and-breakfasts.
- Houd er rekening mee dat een hoge vochtigheid de groei van biologische organismen in het milieu kan bevorderen.
- Laat de ruimte om het product heen niet vochtig of nat worden. Als vocht optreedt, moet u het uitgangsvermogen van het product verlagen. Als het uitgangsvermogen van het product niet kan worden verlaagd, moet u het product alleen tijdelijk gebruiken. Laat absorberende materialen, zoals tapijten, gordijnen, of tafelkleden niet vochtig worden.

- Laat nooit water in de watertank als het product niet wordt gebruikt.
- Maak het product schoon voordat u het opbergt. Maak het product vóór het volgende gebruik schoon.

## Koelelementen

- ⚠ VOORZICHTIG!**  
**Vergiftigingsrisico!** De inhoud van de koelelementen mag niet ingeslikt worden.



## Veiligheidsaanwijzingen voor batterijen/accu's

- ⚠ OPGELET!** Bevat knoopcelbatterijen die kunnen worden ingeslikt!  
 Verstikkingsgevaar!

### ⚠ WAARSCHUWING!

#### BUITEN BEREIK VAN KINDEREN BEWAREN

Inslikken kan leiden tot chemische verbrandingen, perforatie van zacht weefsel en de dood. Zware verbrandingen kunnen optreden binnen 2 uur na het inslikken. Roep onmiddellijk medische hulp in.



- ⚠ LEVENSGEVAAR!** Houd batterijen/accu's buiten het bereik van kinderen. Neem in geval van inslikken direct contact op met een arts!

■  **EXPLOSIEGEVAAR!**

Laad niet-oplaadbare batterijen nooit opnieuw op. Sluit batterijen/accu's nooit kort en/of open ze niet. Oververhitting, brandgevaar of openbarsten kan het gevolg zijn.

- Gooi batterijen/accu's nooit in vuur of water.

- Stel batterijen/accu's nooit bloot aan welke mechanische druk dan ook.

#### De kans bestaat dat de batterijen/accu's dan gaan lekken

- Vermijd extreme omstandigheden en temperaturen, die op batterijen/accu's kunnen inwerken zoals bijvoorbeeld verwarmingselementen/direct zonlicht.

- Als batterijen/accu's lekken, vermijd contact van de huid, ogen of slijmvliezen met de chemicaliën! Als dat toch gebeurt, spoel dan die plaatsen direct af met schoon water en neem contact op met een arts!



## **DRAAG VEILIGHEIDSHANDSCHOE- NEN!**

Lekkende of beschadigde batterijen/accu's kunnen bij contact met de huid bijtende wonden veroorzaken.

Draag daarom in een dergelijk geval geschikte veiligheidshandschoenen.

- Verwijder een lekkende batterij/accu direct uit het product om beschadigingen te voorkomen.
- Verwijder de batterijen/accu's uit het product als u dat voor langere tijd niet gebruikt.
- De aansluitklemmen mogen niet worden kortgesloten.

## **Kans op beschadiging van het product**

- Gebruik uitsluitend het aangegeven type batterijen/accu's!
- Let bij het plaatsen van batterijen/accu's op de polariteitsaanduiding (+) en (-) op de batterij/accu zowel als op het product.
- Maak de contacten van de batterij/accu en het batterijvak schoon voordat u de batterij/accu erin legt!
- Verwijder uitgeputte batterijen/accu's direct uit het product.
- Zie het hoofdstuk "Afvoeren" voor informatie over het afvoeren van batterijen/accu's.

## ● **Opmerkingen over knoopcelbatterijen**



### **WAARSCHUWING!**

Slik de batterij niet in, gevaar op chemische brandwonden.



### **WAARSCHUWING!**

Bevat een knoopcelbatterij

**OPGELET!** Bevat inslikbare knoopcelbatterijen! Er bestaat verstikkingsgevaar!



## **HOUD BATTERIJEN BUITEN HET BEREIK VAN KINDEREN!**

Inslikken van batterijen kan leiden tot chemische brandwonden, doorboring van zacht weefsel en de dood. Ernstige brandwonden kunnen binnen 2 uur na het inslikken van batterijen optreden. Raadpleeg onmiddellijk een arts.

**⚠ WAARSCHUWING!** Gooi gebruikte batterijen onmiddellijk weg. Houd nieuwe en gebruikte batterijen uit de buurt van kinderen. Als u denkt dat er een batterij werd ingeslikt of in een lichaamsdeel is gestopt, raadpleeg onmiddellijk een arts.

- Dit product bevat een knoopcelbatterij. Als een knoopcelbatterij wordt ingeslikt, kan dit binnen slechts 2 uur ernstige inwendige verbrandingen en perforatie van zacht weefsel veroorzaken, wat tot de dood kan leiden.



Houd nieuwe en gebruikte batterijen uit de buurt van kinderen.

- Als het batterijdeksel niet goed sluit, gebruik het product niet langer en houd het uit de buurt van kinderen
- Als u denkt dat er een batterij werd ingeslikt of in een lichaamsdeel is gestopt, raadpleeg onmiddellijk een arts.



## **Niet voor de hand liggende symptomen die kunnen optreden na het inslikken van een batterij**

Het is jammer genoeg niet duidelijk wanneer een (knoopcel)batterij vast zit in de slokdarm van een kind.

Er zijn specifieke symptomen hieraan gekoppeld. Het kind kan:

- hoesten, kokhalzen of veel kwijlen;
- schijnbaar maagklachten of een virus hebben;
- zich ziek voelen;
- naar zijn keel of maag wijzen;
- pijn in de buik, borst of keel hebben;
- moe of lusteloos zijn;

- stiller of aanhankelijker dan anders zijn of “niet zichzelf” zijn;
  - zijn eetlust verliezen of minder eetlust hebben; en
  - geen vast voedsel willen of kunnen eten.
- Dit soort symptomen varieert of fluctueert, met een pijn die toeneemt en vervolgens afneemt. Een specifiek symptoom na het inslikken van een knoopcelbatterij is het braken van vers (helder rood) bloed. Als het kind dit doet, raadpleeg onmiddellijk een arts.
- Het gebrek aan duidelijke symptomen is de reden waarom het belangrijk is om voorzichtig te zijn met knoopcelbatterijen die zich in de woning of de producten bevinden.

## ● Vóór gebruik

### ● Uitpakken

#### ① TIPS:

- De 2 koelelementen [29](#) worden op de bovenste papierlade opgeslagen.
- De 4 rollen [40](#) zijn op de bovenste papieropslag opgeborgen.
- De afstandsbediening [30](#) is opgeborgen op de plank [22](#) aan de achterkant van het product (afb. B).

1. Verwijder het verpakkingsmateriaal.
2. Controleer of alle onderdelen aanwezig zijn.
3. Controleer of het product beschadigd is.

## ● Batterij plaatsen/vervangen

Afb. E

#### ① TIPS:

- Voor het eerste gebruik: De knoopcelbatterij (type CR2025) is vooraf geïnstalleerd in de afstandsbediening [30](#). Trek de isolatiestrip uit het batterijvak [34](#).
  - De naald getoond in afb. E is niet meegeleverd.
1. Open het batterijvak [34](#): Trek de batterijhouder eruit (aan de achterkant van de afstandsbediening [30](#)).
  2. Verwijder de gebruikte batterijen, zo die aanwezig zijn.
  3. Plaats een nieuwe knoopcelbatterij (type CR2025) in de batterijhouder. De polariteitsmarkering + moet naar boven gericht zijn.
  4. Schuif de batterijhouder weer terug in het batterijvak [34](#).
  5. Maak de contacten van de batterij voor het plaatsen schoon met een droge, pluisvrije doek.

## ● Rollen monteren

Afb. C



1. Zet het product op zijn kop.
2. Plaats 4 rollen [40](#) op alle hoeken aan de onderkant van het product.
3. Zet het product weer rechtop.
4. Plaats het product op een vlakke, stabiele ondergrond.

## ● Watertank vullen

Afb.	Handeling
F	<ol style="list-style-type: none"> <li>① Draai de vergrendelingshendel <a href="#">28</a> voor de verwijderbare watertank <a href="#">27</a> 90° linksom.</li> <li>② Trek de verwijderbare watertank <a href="#">27</a> voorzichtig uit het product.</li> </ol>

Afb.	Handeling
G	<p>① Vul de verwijderbare watertank <b>27</b> bij met koud water.</p> <p>② Controleer de waterstand zoals aangegeven op de waterstands-aanduiding <b>38</b> <b>43</b>: De waterstand moet boven de markering <b>Min</b> en onder de markering <b>Max</b> staan.</p>
-	<p><input type="checkbox"/> Na het vullen: Schuif de verwijderbare watertank <b>27</b> terug in het product.</p> <p><input type="checkbox"/> Draai de vergrendelingshendel <b>28</b> voor de verwijderbare watertank <b>27</b> 90° linksom om de verwijderbare watertank vast te zetten.</p>













## ● Bediening













1. Plaats het product op een vlakke, stabiele ondergrond.
2. Steek de netstekker **23** in een daarvoor geschikt stopcontact.
3. Het product inschakelen: Druk op  **15** of  **31**.
4. Bewaar de afstandsbediening **30** op een veilige plaats om te voorkomen dat deze valt en kapot gaat.
5. Als u de afstandsbediening **30** niet gebruikt: Bewaar de afstandsbediening op de plank **22** aan de achterkant van het product.

## ● Functieoverzicht

**i TIP:** Druk op de volgende toetsen op het beeldscherm **1** of op de afstandsbediening **30** om het product te bedienen:

- Beeldscherm **1**: Toetsen **15** t/m **20**
- Afstandsbediening **30**: Toetsen **31** t/m **33** en toetsen **35** t/m **37**

Toets	Aanduiding	Functie
 <b>20</b>	 <b>2</b> *	Druk op  om de luchtbevochtigingsfunctie te starten/stoppen.
 <b>35</b>	 <b>2</b> **	<b>i TIP:</b> Deze functie is niet beschikbaar als de waterstand lager is dan de markering $\approx$ .
<p><b>Verdampingsomstandigheden</b></p> <ul style="list-style-type: none"> <li><input type="checkbox"/> Aanbevolen inhoud: <math>\leq 70 \text{ m}^3</math></li> <li><input type="checkbox"/> Bij hoge ventilatorsnelheid: 290 ml/h <math>\pm 15 \%</math></li> <li><input type="checkbox"/> Bij lage ventilatorsnelheid: 246 ml/h <math>\pm 15 \%</math></li> </ul>		
 <b>16</b>	 <b>13</b> *	Druk op  om de automatische links-/rechtsbeweging van de ventilatiesleuf te starten/stoppen.
 <b>33</b>		
 <b>19</b>		<input type="checkbox"/> <b>Het product is nu ingeschakeld:</b> Druk een aantal maal op  om de actieve functie na 1 - 15 uur te stoppen.
 <b>32</b>		<input type="checkbox"/> <b>Product in standby-stand:</b> Druk een aantal maal op  om de functie na 1 - 15 uur te starten.
Actieve functie/waarschuwing:		<p>* = Aanduiding boven het pictogram brandt</p> <p>** = Aanduiding over het pictogram knippert</p>

Toets	Aanduiding	Funcie
		<input type="checkbox"/> <b>Verdere informatie:</b> zie "Timer"
	<b>8h</b> <span style="border: 1px solid black; padding: 0 2px;">3</span> *	<input type="checkbox"/> 8-uur timer
	<b>4h</b> <span style="border: 1px solid black; padding: 0 2px;">4</span> *	<input type="checkbox"/> 4-uur timer
	<b>2h</b> <span style="border: 1px solid black; padding: 0 2px;">5</span> *	<input type="checkbox"/> 2-uur timer
	<b>1h</b> <span style="border: 1px solid black; padding: 0 2px;">6</span> *	<input type="checkbox"/> 1-uur timer
 <span style="border: 1px solid black; padding: 0 2px;">18</span>		Druk een aantal maal op  om de koelwijze te starten/in te stellen/te stoppen.
 <span style="border: 1px solid black; padding: 0 2px;">36</span>		
	 <span style="border: 1px solid black; padding: 0 2px;">7</span> *	<input type="checkbox"/> Slaapmodus (lichte, wisselende luchtstroom)
	 <span style="border: 1px solid black; padding: 0 2px;">8</span> *	<input type="checkbox"/> Natuurlijke modus
	 <span style="border: 1px solid black; padding: 0 2px;">9</span> *	<input type="checkbox"/> Normale modus
 <span style="border: 1px solid black; padding: 0 2px;">17</span>		Druk herhaaldelijk op  om de ventilatorsnelheid in te stellen.
 <span style="border: 1px solid black; padding: 0 2px;">37</span>		
	<b>3</b> <span style="border: 1px solid black; padding: 0 2px;">10</span> *	<input type="checkbox"/> Ventilatorsnelheid: Hoog
	<b>2</b> <span style="border: 1px solid black; padding: 0 2px;">11</span> *	<input type="checkbox"/> Ventilatorsnelheid: Gemiddeld
	<b>1</b> <span style="border: 1px solid black; padding: 0 2px;">12</span> *	<input type="checkbox"/> Ventilatorsnelheid: Laag
 <span style="border: 1px solid black; padding: 0 2px;">15</span>	 <span style="border: 1px solid black; padding: 0 2px;">14</span> *	Druk op  om het product in te schakelen of op standby te zetten.
 <span style="border: 1px solid black; padding: 0 2px;">31</span>		
Actieve functie/waarschuwing:		* = Aanduiding boven het pictogram brandt ** = Aanduiding over het pictogram knippert



### **i TIPS:**

- Hoe kouder het water, des te groter de koefficiëntie.
- De koefficiëntie neemt met de tijd af omdat de watertemperatuur langzaam stijgt tot de kamertemperatuur is bereikt.

### ● **Timer**

#### **Aanduiding ingestelde tijden**

Eén of meerdere oplichtende aanduidingen (**1h** **6**, **2h** **5**, **4h** **4**, **8h** **3**) geven het aantal uren aan dat is ingesteld:

	1	2	3	4	5	6	7	8	9	10	11	12	13	14	15
<b>1h</b>	•		•		•		•		•		•		•		•
<b>2h</b>		•	•			•	•			•	•			•	•
<b>4h</b>				•	•	•	•					•	•	•	•
<b>8h</b>								•	•	•	•	•	•	•	•

- **Voorbeeld:** **1h** **6** en **2h** **5** lichten op = de geprogrammeerde tijd bedraagt 3 uur.

#### **Vertraagd uitschakelen**

Het product kan worden geprogrammeerd om, na 1 – 15 uur actief te zijn geweest, over te schakelen naar standby.

- Druk een aantal maal op **⊗** **19** of **⊗** **32** om de tijd, waarna het product om moet schakelen naar standby, in te stellen (zie “Aanduiding ingestelde tijden”).

#### **Vertraagd inschakelen**

Het product kan na in standby te hebben gestaan, zo geprogrammeerd worden dat het zich na 1 – 15 uur inschakelt.

- Druk een aantal maal op **⊗** **19** of **⊗** **32** om de tijd, waarna het product zich in moet schakelen, in te stellen (zie “Aanduiding ingestelde tijden”).
- Na het instellen van het programma: De aanduidingen van **☺** **16**, **☺** **17**, **Ⓜ** **18** en **⊗** **20** doven na een paar seconden. **⊗** **15** en **⊗** **19** blijven oplichten.
- Stel, indien gewenst, de programma's **☺**, **☺**, **Ⓜ** en **☺** in (zie “Funcctieoverzicht”).

- Het product blijft in de standby-stand staan totdat de ingestelde tijd verstreken is. **⊗** **14** en de aanduidingen van andere programma's, die bij het inschakelen van het product actief moeten worden, lichten op.

### ● **Automatische uitschakelfunctie**

- Het product schakelt zichzelf na 24 uur continuubedrijf automatisch uit.

### ● **Programma's combineren**

- De programma's **☺**, **☺**, **Ⓜ** en **☺** (zie “Funcctieoverzicht”) kunnen met elkaar gecombineerd worden.

Afb. D

**Voorbeeld:** **⊗** **2**, **☺** **13**, **4h** **4** en **2h** **5**,

**⊗** **9**, **1** **12** en **⊗** **14** lichten op =

- Het product zal zich na 6 uur in- dan wel uitschakelen.
- Luchtbevochtiger (**⊗**), zwenken (**☺**), normale modus (**⊗**) met lage ventilatorsnelheid (**1**) zijn actief.

## ● Reiniging en onderhoud

□ Voor het reinigen: Trek de netstekker **23** uit het stopcontact.

**⚠ WAARSCHUWING!** Dompel de elektrische onderdelen van het product nooit onder in water of andere vloeistoffen. Houd het product nooit onder stromend water.

Onderdeel	Schoonmaken
Product	Maak de behuizing schoon met een enigszins vochtig doekje. Laat geen water of andere vloeistoffen in het binnenste van het product binnendringen.
Koelelementen <b>29</b>	De koelelementen mogen niet in de vaatwasser schoongemaakt worden. Maak de koelelementen schoon met een enigszins vochtig doekje.
Afdekking achterkant <b>24</b> Luchtfilter <b>25</b>	Druk op de bovenste klemmen van de afdekking van de achterkant en trek de afdekking uit het product naar buiten. Luchtfilter uitnemen: Pak het luchtfilter van boven vast, trek het naar voren en trek het uit het product naar buiten (afb. H). Maak de droge afdekking van de achterkant en het luchtfilter schoon met een stofzuiger. U kunt het luchtfilter ook voorzichtig met water afspoelen. Laat het luchtfilter volledig drogen voordat u het bevestigt aan de afdekking van de achterkant.
Watertank <b>27</b>	<b>❶ TIP:</b> Om de verwijderbare watertank <b>27</b> volledig uit het product te verwijderen, moet u eerst de pomp <b>41</b> verwijderen (afb. F). <b>❸</b> Draai de vergrendelingshendel <b>42</b> voor de pomp <b>41</b> 90° linksom. <b>❹</b> Verwijder de pomp <b>41</b> uit de verwijderbare watertank <b>27</b> . <b>❺</b> Neem de verwijderbare watertank <b>27</b> uit het product.  Om redenen van hygiëne moet het water regelmatig vervangen worden. Ontkalk de watertank regelmatig en voordat u het product opbergt: Vul de watertank met 500 ml azijn en 1000 ml water. Schud de vloeistof zo dat de bodem en de zijkanten van de watertank met de vloeistof bedekt zijn. Laat de vloeistof minsten 1 uur lang inwerken. Het zuur werkt als natuurlijk schoonmaakmiddel dat afzettingen op de bodem van de watertank oplost. Spoel de watertank goed uit.
Afstandsbediening <b>30</b>	Verwijder de batterij uit de afstandsbediening. Maak de contacten van de batterij/accu schoon met een droge, pluisvrije doek. Plaats daarna de batterijen terug in het apparaat.

□ Gebruik voor het reinigen geen schurende, agressieve schoonmaakmiddelen of harde borstels.

□ Na het schoonmaken: Laat alle onderdelen drogen. Plaats de afdekking achterkant **24**, het luchtfilter **25** en de pomp **41** in omgekeerde volgorde weer terug (zoals beschreven in de tabel hierboven).

## ● Accessoires vervangen

- Het product beschikt over een luchtfilter **25**. We adviseren om het luchtfilter te vervangen als het luchtfilter kwijt of beschadigd is.
- Reserve luchtfilters **25** (Artikelnummer IAN 507881\_2507) kunnen nabesteld worden.

Online-bestelling

**www.optimex-shop.com**

## ● Opbergen

- Voordat u het product opbergt: Wikkel het aansluitsnoer **23** om de kabelhaspel **26**. Maak het aansluitsnoer vast met klittenband.
- Giet de verwijderbare watertank **27** leeg. Wrijf de watertank met een doekje droog.
- Bewaar het product op een droge plaats buiten het bereik van kinderen.

## ● Afvoer

De verpakking bestaat uit milieuvriendelijke grondstoffen die u via de plaatselijke recyclingcontainers kunt afvoeren.



Neem de aanduiding van de verpakkingsmaterialen voor de afvalscheiding in acht. Deze zijn gemarkeerd met de afkortingen (a) en een cijfers (b) met de volgende betekenis: 1-7: kunststoffen / 20-22: papier en vezelplaten / 80-98: composietmaterialen.

## Product:



Het product, waaronder het toebehoren, en de verpakkingsmaterialen kunnen worden gerecycled en zijn onderhevig aan een uitgebreide verantwoordelijkheid van de fabrikant.

Gooi ze apart weg, overeenkomstig de aangegeven Info-tri (informatie over afvalscheiding), voor een beter afvalbeheer. Het Triman-logo geldt alleen voor Frankrijk.



Informatie over de mogelijkheden om het uitgediende product na gebruik te verwijderen, verstrekt uw gemeentelijke overheid.



Gooi het afgedankte product omwille van het milieu niet weg via het huisvuil, maar geef het af bij het daarvoor bestemde depot of het gemeentelijke milieupark. Over afgifteplaatsen en hun openingstijden kunt u zich bij uw aangewezen instantie informeren.

Defecte of verbruikte batterijen/accu's moeten worden gerecycled. Geef batterijen / accu's en / of het product af bij de daarvoor bestemde verzamelstations.



## Milieuschade door foutieve verwijdering van de batterijen / accu's!

Verwijder de batterijen / het accupack uit het product alvorens het af te voeren.

Batterijen / accu's mogen niet via het huisvuil worden weggegooid. Ze kunnen giftige zware metalen bevatten en vallen onder het chemisch afval. De chemische symbolen van de zware metalen zijn: Cd = cadmium, Hg = kwik, Pb = lood. Geef verbruikte batterijen / accu's daarom af bij een gemeentelijk inzamelpunt.

## ● Garantie

Het product werd volgens strenge kwaliteitsrichtlijnen gemaakt en voor de uitlevering zorgvuldig gecontroleerd. In geval van materiaal- of fabricagefouten hebt u tegenover de verkoper van het product wettelijke rechten. Uw wettelijke rechten worden op geen enkele manier door onze hieronder vermelde garantie beperkt.

De garantie voor dit product bedraagt 3 jaar vanaf aankoopdatum. De garantieperiode gaat in op de datum van aankoop. Bewaar het originele bewijs van aankoop op een veilige plek aangezien dit document nodig is als bewijs.

Alle beschadigingen of gebreken die reeds op het moment van aankoop aanwezig zijn, moeten meteen na het uitpakken van het product worden gemeld.

Mocht het product binnen 3 jaar na aankoopdatum een materiaal- of fabricagefout vertonen, zullen wij het – naar onze keuze – gratis voor u repareren of vervangen. De garantieperiode wordt door een plaatsgevonden garantieverlening niet verlengd. Dit geldt ook voor vervangen en gerepareerde onderdelen.

Deze garantie vervalt als het product werd beschadigd of onjuist is gebruikt of onderhouden.

De garantie dekt materiaal- en fabricagefouten af. Deze garantie dekt geen productonderdelen die aan normale slijtage onderhevig zijn en daarom als verbruiksartikelen worden beschouwd (bv. batterijen, oplaadbare batterijen, slangen, inktpatronen), noch dekt zij schade aan breekbare onderdelen, bv. schakelaars of onderdelen die van glas zijn gemaakt.

## ● Afwikkeling in geval van garantie

Om een snelle afhandeling van uw reclamatie te waarborgen dient u de volgende instructies in acht te nemen:

Houd bij alle vragen alstublieft de kassabon en het artikelnummer (IAN 507881\_2507) als bewijs van aankoop bij de hand.

Het artikelnummer vindt u op de typeplaat, ingegraveerd, op het titelblad van uw handleiding (linksonder) of als sticker op de achter- of onderzijde.

Wanneer er storingen in de werking of andere gebreken optreden, dient u eerst telefonisch of per e-mail contact met de onderstaande serviceafdeling op te nemen.

Een als defect geregistreerd product kunt u dan samen met uw aankoopbewijs (kassabon) en vermelding van de concrete schade alsmede het tijdstip van optreden voor u franco aan het u meegedeelde servicepunt verzenden.

## ● Service



### Service Nederland

Tel.: 0800 0249630

E-Mail: [owim@lidl.nl](mailto:owim@lidl.nl)



### Service België

Tel.: 0800 12089















E-Mail: [owim@lidl.be](mailto:owim@lidl.be)



<b>Używane ostrzeżenia i symbole</b> .....	Strona	75
<b>Wstęp</b> .....	Strona	76
Użytkowanie zgodne z przeznaczeniem .....	Strona	76
Zakres dostawy .....	Strona	76
Opis części .....	Strona	76
Dane techniczne .....	Strona	77
<b>Instrukcje bezpieczeństwa</b> .....	Strona	78
Instrukcje bezpieczeństwa dotyczące baterii/akumulatorów .....	Strona	80
Uwagi dotyczące baterii guzikowych .....	Strona	81
Nieoczywiste objawy, które mogą wystąpić w przypadku połącznienia baterii .....	Strona	82
<b>Przed użyciem</b> .....	Strona	83
Rozpakowanie .....	Strona	83
Wkładanie lub wymiana baterii .....	Strona	83
Montaż kótek .....	Strona	83
Napełnianie zbiornika wodą .....	Strona	83
<b>Obsługa</b> .....	Strona	84
Przegląd funkcji .....	Strona	84
Przegląd rodzajów chłodzenia .....	Strona	86
Sygnał dźwiękowy .....	Strona	86
Regulacja wylotu powietrza .....	Strona	86
Używanie pakietów chłodzących .....	Strona	86
Regulator zegarowy .....	Strona	87
Funkcja automatycznego wyłączenia .....	Strona	87
Łączenie programów .....	Strona	87
<b>Czyszczenie i konserwacja</b> .....	Strona	88
Wymiana akcesoriów .....	Strona	89
<b>Przechowywanie</b> .....	Strona	89
<b>Utylizacja</b> .....	Strona	89
<b>Gwarancja</b> .....	Strona	90
Sposób postępowania w przypadku naprawy gwarancyjnej .....	Strona	90
Serwis .....	Strona	90

## Używane ostrzeżenia i symbole

W instrukcji obsługi, na opakowaniu i na produkcie zastosowano następujące symbole i ostrzeżenia:

 <p><b>NIEBEZPIECZEŃSTWO!</b> Ten symbol ze słowem „Niebezpieczeństwo” wskazuje na zagrożenie o wysokim stopniu ryzyka, które, jeśli się go nie uniknie, spowoduje śmierć lub poważne obrażenia.</p>	 <p><b>RADA:</b> Ten symbol ze słowem „Rada” zawiera dalsze użyteczne informacje.</p>
	 <p>Produkt stosować tylko w pomieszczeniach suchych.</p>
 <p><b>OSTRZEŻENIE!</b> Ten symbol ze słowem „Ostrzeżenie” wskazuje na zagrożenie o średnim stopniu ryzyka, które, jeśli się go nie uniknie, spowoduje śmierć lub poważne obrażenia.</p>	<p><b>V~</b> Napięcie (prąd przemienny)</p>
	<p><b>Hz</b> Herc (częstotliwość sieciowa)</p>
 <p><b>OSTROŻNIE!</b> Ten symbol ze słowem „Ostrożnie” wskazuje na zagrożenie o niskim stopniu ryzyka, które, jeśli się go nie uniknie, spowoduje małe lub umiarkowane obrażenia.</p>	<p><b>W</b> Wat</p>
	 <p>Niebezpieczeństwo – ryzyko porażenia prądem!</p>
 <p>Niebezpieczeństwo – ryzyko eksplozji!</p>	 <p>Prąd przemienny/Napięcie przemienne</p>
 <p>Symbol dla produktu z klasą ochronności II</p>	 <p>Nosić rękawice ochronne!</p>
<p><b>CE</b> Znak CE potwierdza zgodność z dyrektywami UE mającymi zastosowanie do produktu.</p>	<p>■ Instrukcje bezpieczeństwa □ Instrukcje użytkownika</p>
  <p>Ostrzeżenie dotyczące baterii: Chronić przed dziećmi</p>	 <p>Chronić przed dziećmi</p>
 <p>Zużyte baterie należy natychmiast zutylizować</p>	 <p>Nieoczywiste objawy, które mogą wystąpić w przypadku połknięcia baterii</p>

# KLIMATYZATOR PRZEŃNOŚNY

## ● Wstęp

Gratulujemy Państwu zakupu nowego produktu. Tym samym zdecydowali się Państwo na zakup produktu wysokiej jakości. Instrukcja obsługi jest częścią tego produktu. Zawiera ona ważne wskazówki dotyczące bezpieczeństwa, użytkowania i utylizacji. Przed pierwszym użyciem produktu należy zapoznać się ze wszystkimi wskazówkami dotyczącymi obsługi i bezpieczeństwa. Używać produktu wyłącznie zgodnie z jego poniżej opisanym przeznaczeniem. W przypadku przekazania produktu innej osobie należy dołączyć do niego całą jego dokumentację.



Tą i wiele innych instrukcji można pobrać i wyświetlić na stronie [www.lidl-service.com](http://www.lidl-service.com). Zeskanowanie tego kodu QR spowoduje przejście bezpośrednio do strony internetowej serwisu Lidl ([www.lidl-service.com](http://www.lidl-service.com)), gdzie można otworzyć instrukcję obsługi, wprowadzając numer artykułu (IAN) 507881\_2507.

## ● Użytkowanie zgodne z przeznaczeniem

- Ten produkt jest przeznaczony do wytwarzania chłodnego, nawilżonego powietrza. Używanie w sposób, który nie jest opisany w niniejszej instrukcji obsługi, może spowodować uszkodzenie produktu lub poważne obrażenia.
- Ten produkt jest przeznaczony wyłącznie do użytku domowego; nie nadaje się do użytku komercyjnego.
- Producent nie ponosi odpowiedzialności za szkody wynikłe z niewłaściwego użytkowania.

## ● Zakres dostawy

Po rozpakowaniu produktu należy sprawdzić, czy dostawa jest kompletna i czy wszystkie części są w dobrym stanie. Przed użyciem usunąć wszystkie materiały pakunkowe.

Rys. A, B

- 1 Klimatyzator przenośny
- 1 Pilot zdalnego sterowania (na tacy z tyłu produktu)
- 1 Bateria guzikowa (CR2025) (włożona do pilota zdalnego sterowania, okres przydatności do 04/2029)
- 2 Pakiety chłodzące (na górnej tacy papierowej)
  - 1 Filtr powietrza (wstępnie zamontowany)
  - 1 Pokrywa tylna (wstępnie zamontowana)
- 4 Kółka (w wyjmowanym zbiorniku na wodę)
- 1 Krótka instrukcja

## ● Opis części

Rys. A	
1	Wyświetlacz
2	**  Nawilżanie
3	** <b>8h</b> 8-godzinny regulator zegarowy
4	** <b>4h</b> 4-godzinny regulator zegarowy
5	** <b>2h</b> 2-godzinny regulator zegarowy
6	** <b>1h</b> 1-godzinny regulator zegarowy
7	**  Tryb uspienia (lekki nawiew zmienny)
8	**  Tryb naturalny
9	**  Tryb normalny
10	** <b>3</b> Duża prędkość wentylatora
11	** <b>2</b> Średnia prędkość wentylatora
12	** <b>1</b> Mała prędkość wentylatora
13	**  Oscylacja
14	**  Włączanie produktu/ „Opóźnione wyłączenie”
15	*  Włączanie produktu/Tryb gotowości
16	*  Uruchamianie i wstrzymanie oscylacji
17	*  Ustawianie prędkości wentylatora
* = Przycisk    • ** = Wskaźnik	

## ● Dane techniczne

Napięcie wejściowe:	220–240 V~, 50–60 Hz
Pobór mocy:	65 W
Klasa ochronności:	II/□
Bateria (pilot zdalnego sterowania):	1 bateria 3 V $\text{---}$ CR2025
Pakiet chłodzący: Temperatura robocza:	-18 °C do +25 °C

### Informacje nt. baterii (dotyczy dołączonej baterii):

Typ: CR2025

Napięcie: 3 V  $\text{---}$

Konstrukcja chemiczna: Li-MnO<sup>2</sup>

### Wyprodukowane przez

Lidl Stiftung & Co. KG

Stiftsbergstr. 1

74167 Neckarsulm

GERMANY/NIEMCY

E-mail: battery-service@lidl.com

www.lidl-service.com

Opis	Symbol	Wartość	Jednostka
Maksymalne natężenie przepływu wentylatora	F	17,9	m <sup>3</sup> /min
Moc wentylatora	P	46,4	W
Wartość eksploatacyjna	SV	0,4	(m <sup>3</sup> /min)/W
Pobór mocy w trybie czuwania	P <sub>SB</sub>	0,1	W
Poziom mocy akustycznej wentylatora	L <sub>WA</sub>	58	dB(A)
Maksymalna prędkość powietrza	C	2,8	m/s

18	*		Uruchamianie, ustawianie i zatrzymywanie trybu chłodzenia
19	*		Uruchamianie, ustawianie i zatrzymywanie regulatora zegarowego
20	*		Uruchamianie i wstrzymywanie nawilżania
21			Zagłębiony uchwyt
22			Taca (na pilota zdalnego sterowania <a href="#">30</a> )
23			Kabel zasilania z wtyczką sieciową
24			Pokrywa tylna
25			Filtr powietrza
26			Zaczepy na kabel zasilania
27			Wyjmowany zbiornik na wodę
28			Dźwignia blokująca (wyjmowanego zbiornika na wodę <a href="#">27</a> )
29			Pakiet chłodzący
30			Pilot zdalnego sterowania
31	*		Włączenie produktu/Tryb gotowości
32	*		Uruchamianie, ustawianie i zatrzymywanie regulatora zegarowego
33	*		Uruchamianie i wstrzymywanie oscylacji
34			Komora na baterię
35	*		Uruchamianie i wstrzymywanie nawilżania
36	*		Uruchamianie, ustawianie i zatrzymywanie trybu chłodzenia
37	*		Ustawianie prędkości wentylatora
38			Wskaźnik poziomu wody (ze znakami $\overline{\text{Min}}$ i $\overline{\text{Max}}$ )
39			Wylot powietrza
40			Kółka
Rys. F			
41			Pompa
42			Dźwignia blokująca (pompy <a href="#">41</a> )
Rys. G			
43			Wskaźnik poziomu wody (ze znakami $\overline{\text{Min}}$ i $\overline{\text{Max}}$ )
* = Przycisk • ** = Wskaźnik			

Opis	Symbol	Wartość	Jednostka
Norma dla pomiaru wartości eksploatacyjnej	IEC 60879:2019+A1:2025		
Dodatkowych informacji udzielających	OWIM GmbH & Co. KG Stiftsbergstraße 1 74167 Neckarsulm NIEMCY <a href="http://www.owim.com">www.owim.com</a>		

## Dzieci i osoby z ograniczeniami

### **NIEBEZPIECZEŃSTWO!** **Ryzyko uduszenia!**

Nie zostawiać dzieci bez nadzoru w pobliżu materiałów pakunkowych. Materiały pakunkowe grożą zadławieniem. Dzieci często nie są w stanie ocenić związanych z tym niebezpieczeństw. Zawsze trzymać dzieci z dala od materiałów pakunkowych.

- Niniejszy produkt może być używany przez dzieci od lat 8 oraz przez osoby z obniżonymi zdolnościami fizycznymi, sensorycznymi lub mentalnymi lub brakiem doświadczenia i/lub wiedzy, jeśli pozostają pod nadzorem lub zostały pouczone w kwestii bezpiecznego użycia produktu i rozumieją zagrożenia wynikające z jego stosowania.
- Czyszczenia i prac konserwacyjnych nie mogą przeprowadzać dzieci pozostawione bez nadzoru.
- Dzieci nie mogą bawić się produktem.
- Odłączyć produkt od zasilania przed czyszczeniem i gdy nie jest używany.

### **Instrukcje bezpieczeństwa**

**PRZED ROZPOCZĘCIEM UŻYWANIA PRODUKTU ZAPOZNAĆ SIĘ ZE WSZYSTKIMI INSTRUKCJAMI BEZPIECZEŃSTWA I INSTRUKCJĄ OBSŁUGI! PRZEKAZUJĄC PRODUKT INNYM OSOBOM, NALEŻY DOŁĄCZYĆ WSZYSTKIE DOKUMENTY!**

Uszkodzenia powstałe w wyniku nieprzestrzegania niniejszej instrukcji obsługi nie są objęte gwarancją! Nie ponosimy żadnej odpowiedzialności w przypadku wystąpienia szkód wtórnych! Nie bierzemy odpowiedzialności za uszkodzenia mienia lub obrażenia ciała, powstałe w wyniku niewłaściwego użytkowania lub nieprzestrzegania instrukcji bezpieczeństwa!

## Bezpieczeństwo elektryczne

### ⚠ **OSTRZEŻENIE! Ryzyko zranienia!**

Przed czyszczeniem i gdy produkt nie jest używany należy go wyłączyć i odłączyć od gniazdka elektrycznego.

### ⚠ **OSTRZEŻENIE! Ryzyko porażenia prądem!**

Upewnić się, że napięcie znamionowe podane na tabliczce znamionowej jest zgodne z napięciem sieci zasilającej.

### ⚠ **OSTRZEŻENIE! Ryzyko porażenia prądem!**

W przypadku uszkodzenia, kabel zasilania tego produktu musi być wymieniony przez producenta, jego autoryzowany serwis lub też osobę o podobnych kwalifikacjach, co pozwoli uniknąć zagrożeń.

## Obsługa

- Produkt stosować tylko w pomieszczeniach suchych.
- Chronić produkt, kabel zasilania i wtyczkę sieciową przed kurzem, bezpośrednim działaniem promieni słonecznych, kapiącą i pryskającą wodą.

- Informacje na temat napętniania, czyszczenia i usuwania kamienia z produktu można znaleźć w kolejnych rozdziałach niniejszej instrukcji.
- Ten produkt jest przeznaczony do użytku domowego i podobnych zastosowań, takich jak niżej wymienione:
  - Kuchnie dla personelu zatrudnionego w sklepach, biurach i innych pomieszczeniach komercyjnych;
  - Gospodarstwa rolne;
  - Goście w hotelach, motelach i innych obiektach mieszkalnych;
  - Obiekty typu Bed & Breakfast.
- Należy pamiętać, że wysoka wilgotność może sprzyjać rozwojowi organizmów biologicznych w środowisku.
- Nie dopuszczać do zawilgocenia lub zamoczenia miejsca wokół produktu. Jeśli pojawi się wilgoć, zmniejsz moc wyjściową produktu. Jeśli nie można zmniejszyć mocy wyjściowej produktu, używać produktu tylko sporadycznie. Nie dopuszczać do zawilgocenia materiałów chłonnych, takich jak dywany, zasłony lub obrusy.

- Nigdy nie pozostawiać wody w zbiorniku na wodę, gdy produkt nie jest używany.
- Opróżnić i wyczyścić produkt przed przechowywaniem. Wyczyścić produkt przed następnym użyciem.

## **Pakiet chłodzący**

- ⚠ OSTROŻNIE!**  
**Niebezpieczeństwo zatrucia!** Zawartości pakietu chłodzącego nie można połykać.



## **Instrukcje bezpieczeństwa dotyczące baterii/akumulatorów**

- ⚠ UWAGA!** Zawiera baterię guzikową, którą można połknąć! Niebezpieczeństwo uduszenia!



## **OSTRZEŻENIE!**

### **PRZECHOWYWAĆ W MIEJSCU NIEDOSTĘPNYM DLA DZIECI**

Połknięcie może spowodować oparzenia chemiczne, perforację tkanek miękkich i śmierć. Poważne oparzenia mogą wystąpić w ciągu 2 godzin od spożycia. Natychmiast zasięgnąć pomocy lekarskiej.



- ⚠ ZAGROŻENIE ŻYCIA!**  
 Baterie/akumulatory należy trzymać poza zasięgiem dzieci. W razie połknięcia należy niezwłocznie poszukać pomocy lekarza!

- Baterii/akumulatorów nie wolno wrzucać do ognia lub wody.
- Nie wywierać obciążeń mechanicznych na baterie/akumulatory.



## **ZAGROŻENIE WYBUCHEM!**

Nigdy nie ładować zwykłych baterii nieprzeznaczonych do ładowania. Nie zwierać baterii/akumulatorów ani ich nie otwierać. Może to spowodować przegrzanie, pożar lub pęknięcie.

## **Ryzyko wycieku z baterii/akumulatorów**

- Unikać ekstremalnych warunków otoczenia oraz temperatur, które mogłyby mieć wpływ na baterie/akumulatory, np. grzejników lub bezpośredniego światła słonecznego.

- Jeśli baterie/akumulatorki wyczerpały się, unikać kontaktu ze skórą, oczami i błonami śluzowymi! Miejsca kontaktu natychmiast przepłukać czystą wodą i skonsultować się z lekarzem!

-  **NOSIĆ RĘKAWICE OCHRONNE!**

Cieknące albo uszkodzone baterie/akumulatorki mogą powodować poparzenia w kontakcie ze skórą. Przez cały czas nosić odpowiednie rękawice ochronne.

- W razie wycieku natychmiast wyjąć baterie/akumulatorki z produktu, aby uniknąć uszkodzenia.
- Jeśli produkt nie będzie używany przez dłuższy czas, baterie/akumulatorki należy wyjąć z produktu.
- Nie wolno zwierać zacisków przyłączeniowych.

## Ryzyko uszkodzenia produktu

- Używać wyłącznie baterii/akumulatorków zalecanego typu!
- Baterie/akumulatorki wkładać zgodnie ze znakami polaryzacji (+) i (-), znajdującymi się na bateriach/akumulatorkach oraz na produkcie.

- Przed włożeniem baterii/akumulatorków do komory na baterie przeczyścić styki!
- Zużyte baterie/akumulatorki natychmiast wyjmować z produktu.
- Informacje o utylizacji baterii lub akumulatorków znajdują się w rozdziale „Utylizacja”.

## ● Uwagi dotyczące baterii guzikowych



**OSTRZEŻENIE!** Nie połykać baterii, ryzyko oparzeń chemicznych.



**OSTRZEŻENIE!** Zawiera baterię guzikową.

**UWAGA!** Zawiera baterie guzikowe, które mogą zostać połknięte! Ryzyko zadławienia się.



**BATERIE NALEŻY CHRONIĆ PRZED DZIEĆMI!**

Połknięcie baterii może doprowadzić do oparzeń chemicznych, perforacji tkanek miękkich i śmierci. Poważne oparzenia mogą wystąpić w ciągu 2 godzin od połknięcia baterii. Należy natychmiast zasięgnąć porady lekarza.

**⚠ OSTRZEŻENIE!** Zużyte baterie należy natychmiast zutylizować. Nowe i zużyte baterie należy chronić przed dziećmi. W przypadku podejrzenia połknięcia baterii lub włożenia jej do jakiegokolwiek części ciała należy natychmiast zasięgnąć porady lekarza.

- Ten produkt zawiera baterię guzikową. Połknięcie baterii guzikowej (okrągłej baterii płaskiej) może w ciągu zaledwie 2 godzin spowodować ciężkie wewnętrzne oparzenia chemiczne i perforację tkanki miękkiej, co może doprowadzić do śmierci.



Nowe i zużyte baterie należy chronić przed dziećmi.

- Jeśli komora baterii nie zamyka się prawidłowo, należy zaprzestać używania produktu i schować produkt przed dziećmi.
- W przypadku podejrzenia połknięcia baterii lub włożenia jej do jakiegokolwiek części ciała należy natychmiast zasięgnąć porady lekarza.



## Nieoczyste objawy, które mogą wystąpić w przypadku połknięcia baterii

Niestety, trudno jest stwierdzić zablokowanie się baterii guzikowej w przełyku dziecka.

Nie istnieją żadne specyficzne objawy z tym związane. Dziecko może:

- kasłać, krztusić się i dużo się ślinić;
- mieć objawy niestrawności żołądka lub wirusa;
- źle się czuć;
- wskazywać na swoje gardło lub żołądek;
- odczuwać ból w brzuchu, klatce piersiowej lub gardle;
- być zmęczone lub apatyczne;
- być cichsze lub bardziej czepliwe niż zwykle lub po prostu „nie być sobą”;
- tracić apetyt lub mieć mniejszy apetyt; i
- nie chcieć jeść stałych pokarmów/nie móc jeść stałych pokarmów.

- Tego typu objawy mogą się zmieniać lub fluktuować w zależności od bólu, który może się zwiększać lub zmniejszać. Specyficznym objawem poknięcia baterii guzikowej jest wymiotowanie jasnoczerwoną krwią. Jeśli dziecko ma takie objawy, należy natychmiast skontaktować się lekarzem.
- Brak oczywistych objawów jest powodem, dla którego należy zachować szczególną ostrożność w przypadku baterii „płaskich” lub guzikowych w domu i produktów, które je zawierają.

## ● **Przed użyciem**

### ● **Rozpakowanie**

#### ❶ **RADY:**

- 2 pakiety chłodzące [29] są przechowywane na górnej półce papierowej.
- 4 kółka [40] są przechowywane na górnej półce papierowej.
- Pilot zdalnego sterowania [30] jest przechowywany na tacy [22] z tyłu produktu (rys. B).

1. Usunąć opakowanie.
2. Upewnić się, że wszystkie elementy są dostępne.
3. Sprawdzić, czy produkt nie jest uszkodzony.

## ● **Wkładanie lub wymiana baterii**

Rys. E

#### ❶ **RADY:**

- Przed pierwszym użyciem: Bateria guzikowa (typ CR2025) znajduje się w pilocie zdalnego sterowania [30]. Z komory na baterię [34] wyciągnąć pasek izolujący.
  - Igła pokazana na rys. E nie wchodzi w skład zestawu.
1. Otworzyć komorę na baterię [34]: Wyciągnąć uchwyt na baterię (z tyłu pilota zdalnego sterowania [30]).
  2. Wyjąć zużytą baterię, jeśli jest włożona.
  3. Nową baterię guzikową (typ CR2025) włożyć do uchwytu na baterie. Znak polaryzacji + musi być skierowany w górę.
  4. Uchwyt na baterię wsunąć z powrotem do komory na baterię [34].
  5. Przed włożeniem użyć suchej, niestrzępiącej się szmatki, aby wyczyścić styki baterii.

## ● **Montaż kółek**

Rys. C



1. Produkt odwrócić spodem do góry.
2. 4 kółka [40] umieścić we wszystkich rogach dolnej części produktu.
3. Ponownie postawić produkt pionowo.
4. Produkt umieścić na płaskiej, stabilnej powierzchni.

## ● **Napełnianie zbiornika wodą**

Rys.	Działanie
F	<ol style="list-style-type: none"> <li>① Dźwignię blokującą [28] wyjmowanego zbiornika na wodę [27] przekrócić o 90° w kierunku przeciwnym do ruchu wskazówek zegara.</li> <li>② Wyjmowany zbiornik na wodę [27] delikatnie wyciągnąć z produktu.</li> </ol>











Rys.	Działanie
G	<ol style="list-style-type: none"> <li>① Wyjmowany zbiornik na wodę [27] napełnić zimną wodą.</li> <li>② Sprawdzanie poziomu wody na wskaźnikach poziomu wody [38] [43]: Poziom wody musi znajdować się powyżej znaku <u>Min</u> poniżej znaku <u>Max</u>.</li> </ol>
-	<ul style="list-style-type: none"> <li><input type="checkbox"/> Po napełnieniu: Wyjmowany zbiornik na wodę [27] wsunąć do produktu.</li> <li><input type="checkbox"/> Dźwignię blokującą [28] wyjmowanego zbiornika na wodę [27] przekręcić o 90° w kierunku zgodnym z ruchem wskazówek zegara, aby zablokować wyjmowany zbiornik na wodę.</li> </ul>































## ● Obsługa

1. Produkt umieścić na płaskiej, stabilnej powierzchni.
2. Wtyczkę sieciową [23] podłączyć do gniazdka sieciowego.
3. Włączanie produktu: Nacisnąć przycisk  [15] lub  [31].
4. Pilota zdalnego sterowania [30] przechowywać w bezpiecznym miejscu, aby zapobiec jego upadkowi i uszkodzeniu.
5. Jeśli pilot zdalnego sterowania [30] nie jest używany: Pilota zdalnego sterowania przechowywać na tacce [22] z tyłu produktu.





## ● Przegląd funkcji

- ❗ RADA:** Do sterowania produktem używać następujących przycisków na wyświetlaczu [1] lub pilocie zdalnego sterowania [30]:
- Wyświetlacz [1]: Przyciski [15] do [20]
  - Pilot zdalnego sterowania [30]: Przyciski [31] do [33] oraz [35] do [37]

Przycisk	Wskazanie	Funkcja
 [20]	 [2]*	Nacisnąć przycisk  , aby uruchomić lub zatrzymać funkcję nawilżania.
 [35]	 [2]**	<p><b>❗ RADA:</b> Ta funkcja nie jest dostępna, gdy poziom wody jest poniżej znaku ≈</p> <p><b>Warunki parowania</b></p> <ul style="list-style-type: none"> <li><input type="checkbox"/> Zalecana powierzchnia: ≤ 70 m<sup>2</sup></li> <li><input type="checkbox"/> Przy dużej prędkości wentylatora: 290 ml/h ± 15 %</li> <li><input type="checkbox"/> Przy małej prędkości wentylatora: 246 ml/h ± 15 %</li> </ul>
 [16]	 [13]*	Nacisnąć przycisk  , aby uruchomić lub zatrzymać automatyczny ruch żaluzji w lewo lub w prawo.
 [33]		
 [19]		<input type="checkbox"/> <b>Włączanie produktu:</b> Nacisnąć kilka razy przycisk  , aby zakończyć pracę po 1-15 godzinach.
Aktywna funkcja lub ostrzeżenie:	* = Wskaźnik nad piktogramem świeci się ** = Wskaźnik nad piktogramem miga	

Przycisk	Wskazanie	Funkcja	
		<input type="checkbox"/> <b>Produkt w trybie gotowości:</b> Nacisnąć kilka razy przycisk  , aby rozpocząć pracę po 1 - 15 godzinach. <input type="checkbox"/> <b>Dalsze informacje:</b> Patrz akapit „Regulator zegarowy”	
	<b>8h</b>  *	<input type="checkbox"/> 8-godzinny regulator zegarowy	
	<b>4h</b>  *	<input type="checkbox"/> 4-godzinny regulator zegarowy	
	<b>2h</b>  *	<input type="checkbox"/> 2-godzinny regulator zegarowy	
	<b>1h</b>  *	<input type="checkbox"/> 1-godzinny regulator zegarowy	
		Nacisnąć kilka razy przycisk  , aby uruchomić, ustawić lub zatrzymać funkcję chłodzenia.	
			
	  *	<input type="checkbox"/> Tryb uśpienia (lekki nawiew zmienny)	
	  *	<input type="checkbox"/> Tryb naturalny	
	  *	<input type="checkbox"/> Tryb normalny	
		Nacisnąć kilka razy przycisk  , aby ustawić prędkość wentylatora.	
			
	<b>3</b>  *		<input type="checkbox"/> Prędkość wentylatora: Wysoki
	<b>2</b>  *		<input type="checkbox"/> Prędkość wentylatora: Średnia
	<b>1</b>  *	<input type="checkbox"/> Prędkość wentylatora: Mała	
		Nacisnąć przycisk  , aby włączyć urządzenie lub włączyć tryb gotowości.	
			
Aktywna funkcja lub ostrzeżenie:		* = Wskaźnik nad piktogramem świeci się ** = Wskaźnik nad piktogramem miga	

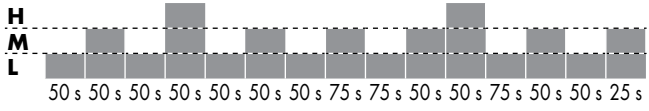
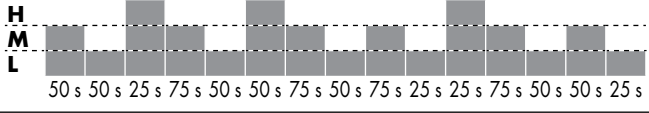
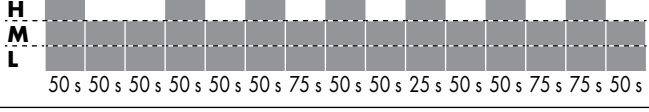
## ● Przegląd rodzajów chłodzenia

Tryb	Prędkość	Prędkość wentylatora/Czas pracy
 Normalny	<b>1</b>	<b>L</b> (do chwili wyłączenia produktu)
	<b>2</b>	<b>M</b> (do chwili wyłączenia produktu)
	<b>3</b>	<b>H</b> (do chwili wyłączenia produktu)
 Naturalny	<b>1</b>	
	<b>2</b>	
	<b>3</b>	
 Tryb uśpienia	<b>1</b>	Tryb naturalny przy prędkości <b>1</b> (do chwili wyłączenia produktu)
	<b>2</b>	Tryb naturalny przy prędkości <b>2</b> (30 min) Tryb naturalny przy prędkości <b>1</b> (do chwili wyłączenia produktu)
	<b>3</b>	Tryb naturalny przy prędkości <b>3</b> (30 min) Tryb naturalny przy prędkości <b>2</b> (30 min) Tryb naturalny przy prędkości <b>1</b> (do chwili wyłączenia produktu)
<b>H</b> = Duża   <b>M</b> = Średnia   <b>L</b> = Mała		

## ● Sygnał dźwiękowy

- Produkt emituje sygnał dźwiękowy podczas użytkowania:

Sygnał dźwiękowy	Działanie
Krótko	<input type="checkbox"/> Po podłączeniu produktu do zasilania. <input type="checkbox"/> Po każdym naciśnięciu przycisku.
Ciągły	<input type="checkbox"/> Poziomy wody poniżej znaku <u>Min</u> .

## ● Regulacja wylotu powietrza

- Ręcznie wyregulować położenie żaluzji wylotu powietrza [39](#).

## ● Używanie pakietów chłodzących

1. Pakiety chłodzące [29](#) włożyć na 24 godziny do zamrażarki o temperaturze  $-18^{\circ}\text{C}$ .
2. Zamrożone pakiety chłodzące [29](#) włożyć do zbiornika na wodę [27](#).

## Warunki chłodzenia

- Zalecana powierzchnia:  $\leq 11,6 \text{ m}^3$
- Zalecana temperatura wody:
  - Temperatura otoczenia (obniżenie temperatury powietrza: maks.  $1 \text{ }^\circ\text{C}$  w ciągu pierwszej godziny)
  - $+8 \text{ }^\circ\text{C}$  (obniżenie temperatury powietrza: maks.  $1,6 \text{ }^\circ\text{C}$  w ciągu pierwszej godziny)

### **i** RADY:

- Im zimniejsza woda, tym wyższa wydajność chłodzenia.
- Wydajność chłodzenia spada z upływem czasu, gdy temperatura wody stopniowo dostosowuje się do temperatury w pomieszczeniu.

## ● Regulator zegarowy

### Wyświetlanie ustawionego czasu

Jeden lub kilka świecących się wskaźników (1h **6**, 2h **5**, 4h **4**, 8h **3**) pokazuje liczbę ustawionych godzin:

	1	2	3	4	5	6	7	8	9	10	11	12	13	14	15
1h	•		•		•		•		•		•		•		•
2h		•	•			•	•			•	•			•	•
4h				•	•	•	•					•	•	•	•
8h								•	•	•	•	•	•	•	•

- **Przykład:** Świecą się wskaźniki 1h **6** i 2h **5** = zaprogramowany czas to 3 godziny.

### Opóźnione wyłączenie

Produkt można zaprogramować tak, aby przelatał się w tryb gotowości po 1–15 godzinach działania.

- Nacisnąć kilka razy przycisk **⊗** **19** lub **⊗** **32**, aby ustawić czas, po którym produkt powinien przejść w tryb gotowości (patrz akapit „Wyświetlanie ustawionych godzin”).

## Opóźnione włączenie

Gdy produkt znajduje się w trybie czuwania, to można go zaprogramować tak, aby włączył się po 1–15 godzinach.

- Nacisnąć kilka razy przycisk **⊗** **19** lub **⊗** **32**, aby ustawić czas, po którym produkt powinien się włączyć (patrz akapit „Wyświetlanie ustawionego czasu”).
- Po ustawieniu programu: Wskaźniki **⊕** **16**, **⊕** **17**, **M** **18** i **⊕** **20** zgasną po kilku sekundach. Wskaźniki **⊕** **15** i **⊗** **19** dalej będą się świecić.
- W razie potrzeby ustawić programy **⊕** **16**, **⊕** **17**, **M** i **⊕** **20** (patrz akapit „Przegląd funkcji”).
- Produkt pozostaje w trybie gotowości, aż upłynie ustawiony czas. Po włączeniu się produktu zaświeci się wskaźnik **⊕** **14** i wskaźniki programów, które będą aktywne po włączeniu.

## ● Funkcja automatycznego wyłączenia

- Produkt wyłącza się automatycznie po 24 godzinach ciągłej pracy.

## ● Łączenie programów

- Programy, **⊕** **16**, **⊕** **17**, **M** i **⊕** **20** (patrz akapit „Przegląd funkcji”) można łączyć ze sobą.

Rys. D

**Przykład:** Świecą się wskaźniki **⊕** **2**, **⊕** **13**, **4h** **4** i **2h** **5**, **⚡** **9**, **1** **12** i **⊕** **14** =

- Produkt włączy się lub wyłączy po 6 godzinach.
- Aktywne będą nawilżanie (**⊕** **2**), oscylacja (**⊕** **13**), tryb normalny (**⚡** **9**) z małą prędkością wentylatora (**1**).

## ● Czyszczenie i konserwacja

□ Przed czyszczeniem: Wtyczkę sieciową [23] wyjąć z gniazdka sieciowego.

**⚠ OSTRZEŻENIE!** Nie zanurzać części elektrycznych produktu w wodzie ani w innych płynach. Nigdy nie trzymać produktu pod bieżącą wodą.

Część	Czyszczenie
Produkt	Czyścić obudowę lekko zwilżoną ściereczką. Nie należy dopuścić, aby woda lub inne płyny dostały się do wnętrza produktu.
Pakiety chłodzące [29]	Pakietów chłodzących nie wolno myć w zmywarce do naczyń. Pakiety chłodzące czyścić lekko zwilżoną ściereczką.
Pokrywa tylna [24] Filtr powietrza [25]	Nacisnąć górne klipsy na pokrywie tylnej i wyciągnąć z produktu. Wymowanie filtra powietrza: Chwycić górną część filtra powietrza, przechylić do przodu i wyciągnąć z produktu (rys. H). Za pomocą odkurzacza wyczyścić suchą pokrywę tylną i osuszyć filtr powietrza. Alternatywnie można również dokładnie przepłukać filtr powietrza wodą. Przed zamocowaniem filtra powietrza do pokrywy tylnej poczekać, aż filtr całkowicie wyschnie.
Zbiornik na wodę [27]	<p>① <b>RADA:</b> Aby całkowicie wyjąć z produktu wymowany zbiornik na wodę [27], należy najpierw zdemontować pompę [41] (rys. F).</p> <p>③ Dźwignię blokującą [42] pompy [41] przekręcić o 90° w kierunku przeciwnym do ruchu wskazówek zegara.</p> <p>④ Pompę [41] wyjąć z wymowanego zbiornika na wodę [27].</p> <p>⑤ Wymowany zbiornik na wodę [27] wyciągnąć z produktu.</p> <p>Ze względów higienicznych wodę należy regularnie wymieniać. Zbiornik wody odkamieniać regularnie i na czas przechowywania: Do zbiornika na wodę wlać 500 ml octu i 1 000 ml wody. Zamieszać ciecz, aby pokryła dno i boki zbiornika wody. Pozostawić płyn do wchłonięcia na co najmniej 1 godzinę. Ocet działa jak naturalny środek czyszczący, który usuwa osady z dna zbiornika wody. Dokładnie wyplukać zbiornik wody.</p>
Pilot zdalnego sterowania [30]	Wyjąć baterie z pilota zdalnego sterowania. Styki baterii lub akumulatora baterii czyścić suchą, niestrzępiącą się szmatką. Włożyć baterię z powrotem.

- Do czyszczenia nie wolno używać żrących, agresywnych środków czyszczących ani twardych szczotek.
- Po oczyszczeniu: Pozostawić do całkowitego wyschnięcia. W odwrotnej kolejności zamontować ponownie pokrywę tylną [24], filtr powietrza [25] i pompę [41] (zgodnie z opisem w powyższej tabeli).

## ● Wymiana akcesoriów

- Produkt posiada filtr powietrza [25]. Zalecamy wymianę filtra powietrza w przypadku jego zgubienia lub uszkodzenia.
- Zamienne filtry powietrza [25] (numer artykułu IAN 507881\_2507) można zamówić.

Zamówienie online

[www.optimex-shop.com](http://www.optimex-shop.com)

## ● Przechowywanie

- Przed przechowywaniem produktu: Kabel zasilania [23] owinąć wokół zaczepów na kabel zasilania [26]. Kabel zasilania zabezpieczyć za pomocą opaski z rzepem.
- Opróżnić zbiornik na wodę [27]. Zbiornik wody wytrzeć do sucha szmatką.
- Produkt przechowywać w suchym, niedostępnym dla dzieci miejscu.

## ● Utylizacja

Opakowanie wykonane jest z materiałów przyjaznych dla środowiska, które można przekazać do utylizacji w lokalnym punkcie przetwarzania surowców wtórnych.



Przy segregowaniu odpadów prosimy zwrócić uwagę na oznakowanie materiałów opakowaniowych, oznaczone są one skrótami (a) i numerami (b) o następującym znaczeniu: 1-7: Tworzywa sztuczne / 20-22: Papier i tektura / 80-98: Materiały kompozytowe.

### Produkt:



Points de collecte sur [www.quefairedesdechets.fr](http://www.quefairedesdechets.fr)  
Privilégiez la réparation ou le don de votre appareil !

Produkt, w tym akcesoria i materiały opakowaniowe, nadają się do recyklingu i podlegają rozszerzonej odpowiedzialności producenta.

Wyrzucić je osobno, zgodnie z ilustracją przedstawiającą informacje o sortowaniu, aby zapewnić lepszą utylizację odpadów. Logo Triman jest ważne tylko dla Francji.



Informacji na temat możliwości utylizacji wyeksploatowanego produktu udziela urząd gminy lub miasta.



Z uwagi na ochronę środowiska nie wyrzucać urządzenia po zakończeniu eksploatacji do odpadów domowych, lecz prawidłowo zutylizować. Informacji o punktach zbiorczych i ich godzinach otwarcia udziela odpowiedni urząd.

Elektroodpady nie mogą być wyrzucane do pojemników do selektywnej zbiórki odpadów komunalnych. Można je oddać w specjalnie wyznaczonych miejscach np. Punkt Selektywnej Zbiórki Odpadów Komunalnych lub/bądź w punktach handlowych oferujących w sprzedaży sprzęt elektroniczny.

Należy postępować zgodnie z obowiązującymi w Polsce przepisami dotyczącymi selektywnej zbiórki urządzeń elektrycznych i elektronicznych. Zużyty sprzęt może mieć szkodliwy wpływ na środowisko i zdrowie ludzi z uwagi na potencjalną zawartość niebezpiecznych substancji, mieszanin oraz części składowych. Gospodarstwo domowe spełnia ważną rolę w przyczynianiu się do ponownego użycia i odzysku surowców wtórnych, w tym recyklingu zużytego sprzętu. Na tym etapie kształtuje się postawy, które wpływają na zachowanie wspólnego dobra jakim jest czyste środowisko naturalne.

Uszkodzone lub zużyte baterie / akumulatory muszą być poddane recyklingowi. Oddać baterie / akumulatory i / lub produkt w dostępnych punktach zbiórki.



**Niewłaściwa utylizacja baterii / akumulatorów stwarza zagrożenie dla środowiska naturalnego!**

Przed utylizacją należy wyjąć baterie / akumulatory z produktu.

Baterii / akumulatorów nie należy wyrzucać razem z odpadami domowymi. Mogą one zawierać szkodliwe metale ciężkie i należy je traktować jak odpady specjalne. Symbole chemiczne metali ciężkich są następujące: Cd = kadm, Hg = rtęć, Pb = ołów. Dlatego też zużyte baterie / akumulatory należy przekazywać do komunalnych punktów gromadzenia odpadów niebezpiecznych.

## ● **Gwarancja**

Produkt został wyprodukowany zgodnie z surowymi wytycznymi dotyczącymi jakości i dokładnie przetestowane przed dostawą. W przypadku wad materiałowych lub produkcyjnych przysługują Państwu prawa ustawowe wobec sprzedawcy produktu. Państwa prawa ustawowe nie są w żaden sposób ograniczone przez naszą gwarancję przedstawioną poniżej.

Gwarancja na ten produkt wynosi 3 lata od daty zakupu. Okres gwarancji rozpoczyna się od daty zakupu. Proszę przechowywać oryginalny rachunek w bezpiecznym miejscu, ponieważ ten dokument jest wymagany jako dowód zakupu.

Wszelkie uszkodzenia lub wady obecne już w momencie zakupu należy zgłosić niezwłocznie po rozpakowaniu produktu.

Jeżeli w ciągu 3 lat od daty zakupu produkt wykaże wady materiałowe lub produkcyjne, to – według naszego uznania – bezpłatnie go naprawimy lub wymienimy. Okres gwarancji nie ulega przedłużeniu o przyznane roszczenie gwarancyjne. Dotyczy to również wymienionych i naprawionych części.

Niniejsza gwarancja traci ważność, jeśli produkt został uszkodzony, był niewłaściwie użytkowany lub konserwowany.

Gwarancja obejmuje wady materiałowe i produkcyjne. Niniejsza gwarancja nie obejmuje części produktu, które podlegają normalnemu zużyciu i dlatego są uważane za części zużywalne (np. baterie, akumulatory, węże, wkłady atramentowe), ani nie obejmuje uszkodzeń części delikatnych, np. przetłaczników lub części wykonanych ze szkła.

Zgodnie z Kodeksem Cywilnym art. 581 §1 wraz z wymianą urządzenia lub ważnej części czas gwarancji rozpoczyna się na nowo.

## ● **Sposób postępowania w przypadku naprawy gwarancyjnej**

Aby zapewnić szybkie rozpatrzenie Państwa wniosku, prosimy stosować się do następujących wskazówek:

Przed skontaktowaniem się z działem serwisowym należy przygotować paragon i numer artykułu (IAN 507881\_2507) jako dowód zakupu.

Numery artykułów można znaleźć na tabliczce znamionowej, na grawerunku, na stronie tytułowej jego instrukcji (na dole po lewej stronie) lub jako naklejkę na stronie odwrotnej lub spodniej.

W razie wystąpienia błędów w działaniu lub innych wad, należy skontaktować się najpierw z wymienionym poniżej działem serwisowym telefonicznie lub pocztą elektroniczną.

Produkt uznany za uszkodzony można następnie z dołączeniem dowodu zakupu (paragonu) i podaniem, na czym polega wada i kiedy wystąpiła, przestać bezpłatnie na podany Państwu adres serwisu.

## ● **Serwis**

 **Serwis Polska**  
Tel.: 223974996  
E-Mail: owim@lidl.pl



<b>Použitá výstražná upozornění a symboly</b> .....	Strana	92
<b>Úvod</b> .....	Strana	93
Použití ke stanovenému účelu .....	Strana	93
Rozsah dodávky .....	Strana	93
Popis dílů .....	Strana	93
Technické údaje .....	Strana	94
<b>Bezpečnostní pokyny</b> .....	Strana	95
Bezpečnostní pokyny pro baterie/akumulátory .....	Strana	97
Poznámky k mincovým/knoflíkovým bateriím .....	Strana	98
Nezjevné příznaky, které se mohou objevit v důsledku požití baterie .....	Strana	99
<b>Před použitím</b> .....	Strana	100
Vybalení .....	Strana	100
Vložení/výměna baterie .....	Strana	100
Montáž válečků .....	Strana	100
Naplnění nádržky na vodu .....	Strana	100
<b>Obsluha</b> .....	Strana	100
Přehled funkcí .....	Strana	101
Přehled druhů chlazení .....	Strana	102
Zvukový signál .....	Strana	103
Nastavit výstup vzduchu .....	Strana	103
Použití chladicích akumulátorů .....	Strana	103
Časovač .....	Strana	103
Funkce automatického vypínání .....	Strana	103
Kombinace programů .....	Strana	104
<b>Čištění a péče</b> .....	Strana	104
Výměna příslušenství .....	Strana	105
<b>Skladování</b> .....	Strana	105
<b>Zlikvidování</b> .....	Strana	105
<b>Záruka</b> .....	Strana	105
Postup v případě uplatňování záruky .....	Strana	106
Servis .....	Strana	106

## Použitá výstražná upozornění a symboly

Následující symboly a varování jsou použity v návodu k obsluze, na obalu a na výrobku:

	<b>NEBEZPEČÍ!</b> Tento symbol se signální slovem „Nebezpečí“ označuje ohrožení s vysokým stupněm rizika, které má, pokud se mu nezabrání, za následek těžké zranění nebo smrt.		<b>UPOZORNĚNÍ:</b> Tento symbol se signálním slovem „Upozornění“ poskytuje další užitečné informace.
			Používejte výrobek jen v suchých vnitřních prostorech.
	<b>VAROVÁNÍ!</b> Tento symbol se signální slovem „Varování“ označuje ohrožení se středním stupněm rizika, které může mít, pokud se mu nezabrání, za následek těžké zranění nebo smrt.	<b>V~</b>	Napětí (střídavý proud)
		<b>Hz</b>	Hertz (síťová frekvence)
	<b>OPATRNĚ!</b> Tento symbol se signální slovem „Opatrně“ označuje ohrožení s nízkým stupněm rizika, které může mít, pokud se mu nezabrání, za následek malé nebo lehké zranění.	<b>W</b>	Watt
			Nebezpečí – riziko úrazu elektrickým proudem!
	Nebezpečí – riziko exploze!		Střídavý proud/napětí
	Symbol pro výrobek ochranné třídy II		Používejte ochranné rukavice!
<b>CE</b>	Značka CE potvrzuje shodu se směrnicemi EU, které se na výrobek vztahují.	 	Bezpečnostní pokyny Pokyny pro činnost
 	Upozornění pro baterie: Uchovávejte mimo dosah dětí		Uchovávejte mimo dosah dětí
	Použité baterie okamžitě zlikvidujte		Nezjevte příznaky, které se mohou objevit v důsledku požití baterie

# MOBILNÍ KLIMATIZACE

## ● Úvod

Blahopřejeme Vám ke koupi nového výrobku. Rozhodli jste se pro kvalitní produkt. Návod k obsluze je součástí tohoto výrobku. Obsahuje důležité pokyny pro bezpečnost, použití a likvidaci. Před použitím výrobku se seznamte se všemi pokyny k obsluze a bezpečnostními pokyny. Používejte výrobek jen popsáním způsobem a na uvedených místech. Při předání výrobku třetí osobě předejte i všechny podklady.



Tento a další návody si můžete stáhnout a prohlédnout na stránkách [www.lidl-service.com](http://www.lidl-service.com). Po naskenování tohoto QR kódu budete přesměrováni přímo na stránky Lidl service ([www.lidl-service.com](http://www.lidl-service.com)) na kterých si můžete po zadání čísla výrobku (IAN) 507881\_2507 otevřít příslušný návod k obsluze.

## ● Použití ke stanovenému účelu

- Tento výrobek určen ke generování chladicí, zvlhčovací cirkulace vzduchu. Použití, která nejsou v tomto návodu k obsluze popsána, mohou způsobit poškození výrobku nebo vážná poranění.
- Tento výrobek je určen pro použití v domácnosti; není vhodný pro profesionální použití.
- Výrobce nepřebírá žádnou odpovědnost za škody způsobené neodborným použitím.

## ● Rozsah dodávky

Po vybalení výrobku zkontrolujte, zda je dodávka kompletní a zda jsou všechny díly v řádném stavu. Před použitím odstraňte všechny obalové materiály.

Obr. A, B

- 1 Mobilní klimatizace
- 1 Dálkové ovládání (v poličce na zadní straně výrobku)
- 1 Knoflíková baterie (CR2025) (předinstalovaná v dálkovém ovládání, použitelná alespoň do 04/2029)
- 2 Chladicí akumulátory (na horním zásobníku na papír)
- 1 Vzduchový filtr (předinstalovaný)
- 1 Zadní kryt (předinstalovaný)
- 4 Válečky (uvnitř odnímatelné nádržky na vodu)
- 1 Krátký návod

## ● Popis dílů

Obr. A	
1	Displej
2	** ☁ Zvlhčování vzduchu
3	** 8h 8 hodinový časovač
4	** 4h 4 hodinový časovač
5	** 2h 2 hodinový časovač
6	** 1h 1 hodinový časovač
7	** 🌙 Režim spánku (lehký, měnící se vánek)
8	** 🍃 Přirozený režim
9	** 🪄 Normální režim
10	** 3 Vysoké otáčky ventilátoru
11	** 2 Střední otáčky ventilátoru
12	** 1 Nízké otáčky ventilátoru
13	** 🔄 Oscilace
14	** ⏻ Výrobek zapnut/ „Zpožděné zapnutí“
15	* ⏻ Výrobek zapněte/nastavte do pohotovosti
16	* 🛑 Spuštění/ukončení oscilování
17	* ⚙️ Nastavit otáčky ventilátoru
* = Tlačítko • ** = Indikátor	

## ● Technické údaje

Vstupní napětí:	220–240 V~, 50–60 Hz
Příkon:	65 W
Ochranná třída:	II/□
Baterie (dálkové ovládání):	1 × 3 V === CR2025
Chladicí akumulátory: Provozní teplota:	-18 °C až +25 °C

### Informace o baterii (pro přiloženou baterii):

Typ: CR2025

Napětí: 3 V ===

Chemické složení: Li-MnO<sub>2</sub>

### Vyrábí

Lidl Stiftung & Co. KG

Stiftsbergstr. 1

74167 Neckarsulm

NĚMECKO

Email: battery-service@lidl.com

www.lidl-service.com

Popis	Symbol	Hodnota	Jednotka
Maximální průtok ventilátoru	F	17,9	m <sup>3</sup> /min
Příkon ventilátoru	P	46,4	W
Provozní hodnota	SV	0,4	(m <sup>3</sup> /min)/W
Příkon v pohotovostním stavu	P <sub>SB</sub>	0,1	W
Hladina akustického výkonu ventilátoru	L <sub>WA</sub>	58	dB(A)
Maximální rychlost vzduchu	C	2,8	metry/s

18	*	Ⓜ	Způsob chlazení spustit/nastavit/ukončit
19	*	⌘	Časovač spustit/nastavit/ukončit
20	*	⊕	Spuštění/ukončení zvlhčování vzduchu
21			Zapuštění pro rukojeť
22			Políčka (pro dálkové ovládání 30)
23			Přípojně vedení se sířovou zástrčkou
24			Zadní kryt
25			Vzduchový filtr
26			Naviják kabelu
27			Odnímatelná nádržka na vodu
28			Blokovací páka (pro odnímatelnou nádržku na vodu 27)
29			Chladicí akumulátory
30			Dálkové ovládání
31	*	Ⓜ	Výrobek zapněte/nastavte do pohotovosti
32	*	⌘	Časovač spustit/nastavit/ukončit
33	*	⊕	Spuštění/ukončení oscilování
34			Příhrádka na baterie
35	*	⊕	Spuštění/ukončení zvlhčování vzduchu
36	*	Ⓜ	Způsob chlazení spustit/nastavit/ukončit
37	*	Ⓜ	Nastavit otáčky ventilátoru
38			Indikátor hladiny vody (se značkami <u>Min</u> a <u>Max</u> )
39			Výstup vzduchu
40			Válečky
Obr. F			
41			Čerpadlo
42			Blokovací páka (pro čerpadlo 41)
Obr. G			
43			Indikátor hladiny vody (se značkami <u>Min</u> a <u>Max</u> )
* = Tlačítko • ** = Indikátor			

Popis	Symbol	Hodnota	Jednotka
Norma pro měření provozní hodnoty	IEC 60879:2019+A1:2025		
Kontaktní osoby, které poskytnou další informace	OWIM GmbH & Co. KG Stiftsbergstraße 1 74167 Neckarsulm NĚMECKO  www.owim.com		

## Děti a osoby se zdravotním omezením

### **NEBEZPEČÍ! Riziko**

**udušení!** Nenechte děti hrát si bez dozoru s balicími materiály. Balicí materiál představuje nebezpečí udušení. Děti často podceňují s tím spojená nebezpečí. Vždy udržujte balicí materiál mimo dosah dětí.

- Tento výrobek mohou používat děti starší 8 let i osoby se sníženými fyzickými, smyslovými či mentálními schopnostmi nebo s nedostatkem zkušeností a znalostí, pokud jsou pod dohledem nebo byly poučeny ohledně bezpečného používání výrobku a chápou z toho vyplývající nebezpečí.
- Čištění a užitelskou údržbu nesmějí provádět děti bez dohledu.
- Děti si nesmí s výrobkem hrát.
- Při plnění a čištění výrobek odpojte od sítě.

### **Elektrická bezpečnost**

#### **VAROVÁNÍ! Riziko**

**zranění!** Výrobek vypněte a odpojte jej od elektrické sítě předtím, než začnete provádět čisticí práce, a v případě, že výrobek není používán.

## **Bezpečnostní pokyny**

**SEZNAMTE SE PŘED POUŽITÍM VÝROBKU SE VŠEMI BEZPEČNOSTNÍMI POKYNY A POKYNY PRO OBSLUHU! KDYŽ PŘEDÁVÁTE TENTO VÝROBEK JINÝM LIDEM, DEJTE JIM I VŠECHNY DOKUMENTY!**

V případě poškození v důsledku nedodržení tohoto návodu k obsluze se vaše záruka ruší! Za následné škody se nepřebírá žádná odpovědnost! V případě škody na majetku nebo zranění způsobené nesprávným používáním nebo nedodržením bezpečnostních pokynů se nepřebírá žádná odpovědnost!

## **⚠ VAROVÁNÍ! Riziko úrazu elektrickým proudem!**

Dbejte na to, aby jmenovité napětí na typovém štítku odpovídalo napětí v síti vašeho napájení.

## **⚠ VAROVÁNÍ! Riziko úrazu elektrickým proudem!**

Když je přípojné vedení tohoto výrobku poškozeno, musí být nahrazeno výrobcem nebo jeho zákaznickou službou nebo podobně kvalifikovanou osobou, aby se zabránilo ohrožení.

## **Obsluha**

- Používejte výrobek jen v suchých vnitřních prostorách.
- Chraňte výrobek, připojovací vedení a síťovou zástrčku před prachem, přímým slunečním zářením, kapající a stříkající vodě.
- Informace o plnění, čištění a odstraňování vodního kamene u výrobku najdete v následujících kapitolách tohoto návodu.
- Tento výrobek je určen k tomu, aby byl používán v domácnosti a pro podobné aplikace, jako například:
  - V kuchyňkách pro spolupracovníky, v obchodech, kancelářích a jiných živnostenských oblastech;

- V zemědělských usedlostech;
- Zákazníky v hotelech, motelech a jiných ubytovacích zařízeních;
- V penzionech se snídaní.

- Všimněte si, že vysoká vlhkost může podporovat růst biologických organismů v prostředí.
- Nedovolte, aby byla oblast kolem výrobku vlhká nebo mokrá. Pokud se objeví vlhkost, snižte výstupní výkon výrobku. Pokud nelze snížit výstupní výkon produktu, použijte produkt přerušovaně. Nedovolte, aby savé materiály, jako jsou koberce, záclony, závěsy nebo ubrusy, byly vlhké.
- Pokud se výrobek nepoužívá, nikdy nenechávejte vodu v nádržce na vodu.
- Před uložením výrobek vyprázdněte a vyčistěte. Před příštím použitím výrobek vyčistěte.

## **Chladicí akumulátory**

- ⚠ OPATRNĚ! Nebezpečí otravy!** Obsah chladicích akumulátorů nesmí být požit.



## Bezpečnostní pokyny pro baterie/akumulátory

**⚠ VÝSTRAHA!** Obsahuje knoflíkové baterie, které lze spolknout!  
Nebezpečí zadušení!

### **⚠ VAROVÁNÍ!**

#### **UKLÁDEJTE MIMO DOSAH DĚTÍ**

Požitií může vést k chemickým popáleninám, perforaci měkkých tkání a k smrti. Těžké popáleniny mohou nastat během 2 hodin po polknutí. Okamžitě vyhledejte lékařskou pomoc.



#### **⚠ NEBEZPEČÍ ŽIVOTA!**

Baterie/akumulátory udržujte mimo dosah dětí. V případě spolknutí vyhledejte ihned lékaře!

#### **■ NEBEZPEČÍ VÝBUCHU!**

Nikdy nedobíjejte nedobíjitelné baterie. Nezkratujte baterie/akumulátory a/nebo je neotevírejte. Přehřátí, nebezpečí požáru nebo roztržení může být následkem.

- Nikdy neházejte baterie/akumulátory do ohně nebo do vody.
- Nevystavujte baterie/akumulátory mechanické zátěži.

#### **Riziko vytečení baterií/akumulátorů**

- Vyhněte se extrémním podmínkám a teplotám, které by mohly mít vliv na baterie/akumulátory, např. na radiátorech/přímém slunečním světle.
- Pokud jsou baterie/akumulátory vyteklé, zabraňte kontaktu kůže, očí a sliznic s chemikáliemi! Postižené místo pečlivě opláchněte čistou vodou a ihned vyhledejte lékařskou pomoc!

## ■ **NOSTE OCHRANNÉ RUKAVICE!**

Vytékající nebo poškozené baterie/akumulátory mohou způsobit při styku s pokožkou popáleniny. V tomto případě použijte vhodné ochranné rukavice.

- V případě úniku baterie/akumulátoru je ihned odstraňte z výrobku, aby nedošlo k poškození.
- Pokud nebude výrobek delší dobu používán, baterie/akumulátory odstraňte.
- Přípojný svorky nesmí být zkratovány.

## **Riziko poškození výrobku**

- Používejte pouze předepsaný typ baterie/typ akumulátoru!
- Vložte baterie/akumulátory podle značek polarity (+) a (-) na baterii/akumulátoru a výrobku.
- Očistěte kontakty na baterii/akumulátoru a v přihrádce na baterie před vložením!
- Vybité baterie/akumulátory odstraňte okamžitě z výrobku.
- Informace o likvidaci baterií/dobíjecích baterií naleznete v kapitole „Likvidace“.

## ● **Poznámky k mincovým/knoflíkovým bateriím**



**VAROVÁNÍ!** Baterii nespolkněte, hrozí nebezpečí chemického popálení.



**VAROVÁNÍ!** Obsahuje mincovou baterii.

**POZOR!** Obsahuje spolknutelné knoflíkové baterie! Nebezpečí udušení!



**UCHOVÁVEJTE BATERIE MIMO DOSAHU DĚTÍ!**

Spolknutí baterií může způsobit chemické popáleniny, perforaci měkkých tkání a smrt. K těžkým popáleninám může dojít do 2 hodin od spolknutí. Okamžitě vyhledejte lékařskou pomoc.

**VAROVÁNÍ!** Použité baterie okamžitě zlikvidujte. Nové a použité baterie uchovávejte mimo dosah dětí. Pokud se domníváte, že baterie mohly být spolknuty nebo umístěny do jakékoli části těla, okamžitě vyhledejte lékařskou pomoc.

- Tento výrobek obsahuje mincovou / knoflíkovou baterii. Pokud dojde k spolknutí mincové/knoflíkové baterie, může to během pouhých 2 hodin způsobit vážné vnitřní popáleniny a perforaci měkkých tkání, které mohou vést až ke smrti.



Nové a použité baterie uchovávejte mimo dosah dětí.

- Pokud se přihrádka na baterie nedá bezpečně zavřít, přestaňte výrobek používat a chraňte jej před dětmi.
- Pokud se domníváte, že baterie mohly být spolknuty nebo umístěny do jakékoli části těla, okamžitě vyhledejte lékařskou pomoc.



**Nezjevné příznaky, které se mohou objevit v důsledku požití baterie**

Bohužel není zřejmé, kdy se v jícnu dítěte zasekne knoflíková nebo mincová baterie.

Neexistují žádné specifické příznaky spojené s touto situací. Dítě může:

- vypadat, že má žaludeční potíže nebo virózu;
- cítit se špatně;
- ukazovat na hrdlo nebo žaludek;
- mít bolesti břicha, hrudníku nebo krku;
- být unavené nebo letargické;
- být tišší nebo vlezlejší než obvykle nebo jinak „nebýt ve své kůži“;
- ztratit chuť k jídlu nebo mít sníženou chuť k jídlu;
- nemusí chtít jíst pevnou stravu / není schopno jíst pevnou stravu.
- Tyto příznaky se mění nebo kolísají, bolest se zvyšuje a pak ustupuje. Specifickým příznakem požití knoflíkové a mincové baterie je zvracení čerstvé (jasně červené) krve. Pokud to dítě udělá, okamžitě vyhledejte lékařskou pomoc.
- Absence jasných příznaků je důvodem, proč je důležité mít se na pozoru před „vybitými“ nebo náhradními knoflíkovými či mincovými bateriemi v domácnosti a před výrobky, které je obsahují.
- kašlat, dávat se nebo hodně slintat;

## ● Před použitím

### ● Vybalení

#### ❗ UPOZORNĚNÍ:

- 2 chladicí akumulátory [29] jsou uloženy na horním zásobníku papíru.
- 4 válečky [40] jsou uložena na horním zásobníku papíru.
- Dálkové ovládání [30] je uloženo na policičce [22] na rukojeti na zadní straně výrobku (obr. B).

1. Odstraňte veškeré balící materiály.
2. Zkontrolujte, zda jsou všechny díly úplné.
3. Zkontrolujte, zda výrobek nevykazuje poškození.

### ● Vložení/výměna baterie

Obr. E

#### ❗ UPOZORNĚNÍ:

- Před prvním použitím: Knoflíková baterie (typ CR2025) je předinstalovaná v dálkovém ovládání [30]. Vytáhněte izolační pásek z přihrádky na baterie [34].
- Jehla zobrazená na obr. E není součástí dodávky.

1. Otevřete přihrádku na baterie [34]. Vytáhněte držák baterie (na zadní dálkového ovládání [30]).
2. Vyměňte starou baterii, pokud je k dispozici.
3. Vložte knoflíkovou baterii (typ CR2025) do držáku baterie. Označení polarity + musí ukazovat nahoru.
4. Zasuňte držák baterie opět do přihrádky na baterii [34].
5. Používejte k čištění suchý hadřík, který nepouští vlákna, abyste vyčistili kontakty baterie před vložením.

### ● Montáž válečků



Obr. C

1. Otočte výrobek vzhůru nohama.
2. Vložte 4 válečky [40] do všech rohů na spodní straně výrobku.
3. Postavte výrobek opět svise.
4. Postavte výrobek na rovné, stabilní podloží.

## ● Naplnění nádržky na vodu

Obr.	Akce
F	<ol style="list-style-type: none"><li>① Otočte blokovací pákou [28] pro odnímatelnou nádržku na vodu [27] o 90° proti směru hodinových ručiček.</li><li>② Vytáhněte odnímatelnou nádržku na vodu [27] lehce z výrobku.</li></ol>
G	<ol style="list-style-type: none"><li>① Naplňte odnímatelnou nádržku na vodu [27] studenou vodou.</li><li>② Zkontrolujte hladinu vody na indikátoru hladiny vody [38] [43]: Hladina vody musí ležet nad značkou <u>Min</u> a pod značkou <u>Max</u>.</li></ol>
-	<ul style="list-style-type: none"><li><input type="checkbox"/> Po naplnění: Zasuňte odnímatelnou nádržku na vodu [27] do výrobku.</li><li><input type="checkbox"/> Otočením blokovací páky [28] odnímatelné nádržky na vodu [27] o 90° ve směru hodinových ručiček odnímatelnou nádržku na vodu aretujete.</li></ul>





















## ● Obsluha







1. Postavte výrobek na rovné, stabilní podloží.
2. Spojte síťovou zástrčku [23] s vhodnou zásuvkou.
3. Zapněte výrobek: Stiskněte  [15] nebo  [31].
4. Dálkový ovladač [30] uložte na bezpečné místo, abyste zabránili jeho pádu a rozbití.
5. Pokud dálkový ovladač [30] nepoužíváte: Dálkové ovládání uložte na policičce [22] na rukojeti na zadní straně výrobku.

## ● Přehled funkcí





**❗ UPOZORNĚNÍ:** K ovládní výrobku použijte následující tlačítka na displeji **1** nebo na dálkovém ovladači **30**:

- Displej **1**: Tlačítka **15** až **20**
- Dálkové ovládání **30**: Tlačítka **31** až **33** a tlačítka **35** až **37**

Tlačítko	Indikátor	Funkce
 <b>20</b>	 <b>2</b> *	Stlačte tlačítko  pro spuštění/ukončení funkce zvlhčování.
 <b>35</b>	 <b>2</b> **	<p><b>❗ UPOZORNĚNÍ:</b> Tato funkce není k dispozici, když hladina vody leží pod značkou .</p> <p><b>Podmínky odpařování</b></p> <ul style="list-style-type: none"> <li><input type="checkbox"/> Doporučená plocha: <math>\leq 70 \text{ m}^3</math></li> <li><input type="checkbox"/> Při vysokých otáčkách ventilátoru: <math>290 \text{ ml/h} \pm 15 \%</math></li> <li><input type="checkbox"/> Při nízkých otáčkách ventilátoru: <math>246 \text{ ml/h} \pm 15 \%</math></li> </ul>
 <b>16</b>	 <b>13</b> *	Stlačte tlačítko  pro spuštění/ukončení automatického pohybu větracích otvorů vlevo/vpravo.
 <b>33</b>		
 <b>19</b>		<input type="checkbox"/> <b>Výrobek je zapnut:</b> Opakovaně stiskněte tlačítko  pro ukončení probíhajícího provozu po 1–15 hodinách.
 <b>32</b>		<p><input type="checkbox"/> <b>Výrobek je v pohotovostním režimu:</b> Opakovaně stiskněte tlačítko  pro spuštění provozu po 1–15 hodinách.</p> <p><input type="checkbox"/> <b>Další informace:</b> viz „Časovač“</p>
	<b>8h</b> <b>3</b> *	<input type="checkbox"/> 8 hodinový časovač
	<b>4h</b> <b>4</b> *	<input type="checkbox"/> 4 hodinový časovač
	<b>2h</b> <b>5</b> *	<input type="checkbox"/> 2 hodinový časovač
	<b>1h</b> <b>6</b> *	<input type="checkbox"/> 1 hodinový časovač
 <b>18</b>		Opakovaně stiskněte tlačítko  pro spuštění/nastavení/ukončení způsobu chlazení.
 <b>36</b>		
	 <b>7</b> *	<input type="checkbox"/> Režim spánku (lehký, mění se vánek)
	 <b>8</b> *	<input type="checkbox"/> Přirozený režim
	 <b>9</b> *	<input type="checkbox"/> Normální režim
Funkce/Varování je aktivní:		<p>* = Indikátor nad piktogramem svítí</p> <p>** = Indikátor nad piktogramem bliká</p>

Tlačítko	Indikátor	Funkce
 <span style="border: 1px solid black; padding: 2px;">17</span>		Opakovaně stiskněte tlačítko  pro nastavení otáček ventilátoru.
 <span style="border: 1px solid black; padding: 2px;">37</span>		
<b>3</b> <span style="border: 1px solid black; padding: 2px;">10</span> *	<input type="checkbox"/> Otáčky ventilátoru: Vysoký	
<b>2</b> <span style="border: 1px solid black; padding: 2px;">11</span> *	<input type="checkbox"/> Otáčky ventilátoru: Střední	
<b>1</b> <span style="border: 1px solid black; padding: 2px;">12</span> *	<input type="checkbox"/> Otáčky ventilátoru: Nízký	
 <span style="border: 1px solid black; padding: 2px;">15</span>	 <span style="border: 1px solid black; padding: 2px;">14</span> *	Stlačte tlačítko  pro zapnutí výrobku nebo přepne jeho přepnutí do pohotovostního režimu.
 <span style="border: 1px solid black; padding: 2px;">31</span>		
Funkce/Varování je aktivní:		* = Indikátor nad piktogramem svítí ** = Indikátor nad piktogramem bliká

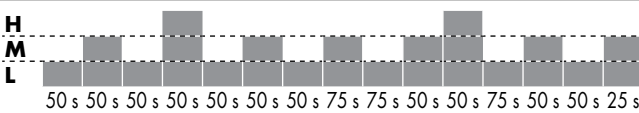
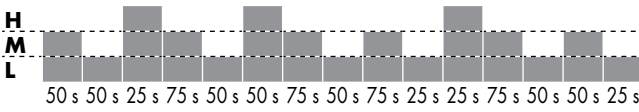
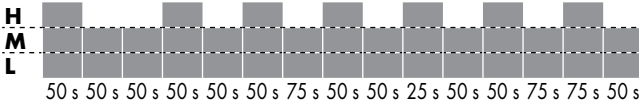
## ● Přehled druhů chlazení

Režim	Otáčky	Otáčky ventilátoru/doba trvání
 Normální	<b>1</b>	<b>L</b> (až se výrobek vypne)
	<b>2</b>	<b>M</b> (až se výrobek vypne)
	<b>3</b>	<b>H</b> (až se výrobek vypne)
 Přirozená	<b>1</b>	 <p>50 s 50 s 50 s 50 s 50 s 50 s 50 s 50 s 75 s 75 s 50 s 50 s 75 s 50 s 50 s 25 s</p>
	<b>2</b>	 <p>50 s 50 s 25 s 75 s 50 s 50 s 75 s 50 s 50 s 75 s 25 s 25 s 75 s 50 s 50 s 25 s</p>
	<b>3</b>	 <p>50 s 50 s 50 s 50 s 50 s 50 s 50 s 75 s 50 s 50 s 25 s 50 s 50 s 75 s 75 s 50 s</p>
 Režim spánku	<b>1</b>	Přirozený režim při otáčkách <b>1</b> (až do vypnutí výrobku)
	<b>2</b>	Přirozený režim při otáčkách <b>2</b> (30 min) Přirozený režim při otáčkách <b>1</b> (až do vypnutí výrobku)
	<b>3</b>	Přirozený režim při otáčkách <b>3</b> (30 min) Přirozený režim při otáčkách <b>2</b> (30 min) Přirozený režim při otáčkách <b>1</b> (až do vypnutí výrobku)
<b>H</b> = Vysoká   <b>M</b> = Střední   <b>L</b> = Nízká		

## ● Zvukový signál

- Výrobek při používání vydává zvukové signály:

Zvukový signál	Akce
Krátký	<ul style="list-style-type: none"><li>□ Přístroj se připojuje k síti.</li><li>□ Při každém stlačení tlačítka.</li></ul>
Trvalý	<ul style="list-style-type: none"><li>□ Hladina vody je pod značkou <math>\text{Min}</math>.</li></ul>

## ● Nastavit výstup vzduchu

- Nastavte polohu větracích klapek jeden na výstupu vzduchu [39] ručně.

## ● Použití chladicích akumulátorů

1. Vložte chladicí akumulátory [29] na 24 hodin do mrazáku při teplotě  $-18\text{ }^{\circ}\text{C}$ .
2. Umístěte zmrazené chladicí akumulátory [29] do odnímatelné nádržky na vodu [27].

## Chladicí podmínky

- Doporučená plocha:  $\leq 11,6\text{ m}^3$
- Doporučená teplota vody:
  - Okolní teplota (snížení teploty vzduchu: max.  $1\text{ }^{\circ}\text{C}$  v průběhu první hodiny)
  - $+8\text{ }^{\circ}\text{C}$  (pokles teploty vzduchu: max.  $1,6\text{ }^{\circ}\text{C}$  v průběhu první hodiny)

## ⓘ UPOZORNĚNÍ:

- Čím chladnější je voda, tím vyšší je účinnost chlazení.
- Chladicí účinnost klesá s časem, protože se teplota vody postupně upraví na teplotu místnosti.

## ● Časovač

### Indikátor nastavených hodin

Jeden nebo více svíících indikátorů (1h [6], 2h [5], 4h [4], 8h [3]) ukazují počet nastavených hodin:

	1	2	3	4	5	6	7	8	9	10	11	12	13	14	15
1h	•		•		•		•		•		•		•		•
2h		•	•			•	•			•	•			•	•
4h				•	•	•	•					•	•	•	•
8h								•	•	•	•	•	•	•	•

- **Příklad:** Svítí 1h [6] a 2h [5] = Naprogramovaná doba odpovídá 3 hodinám.

### Zpožděné vypnutí

Výrobek může být naprogramován tak, aby přepnul po době provozu 1–15 hodin do pohotovostního režimu.

- Opakovaně stiskněte tlačítko [X] [19], nebo [X] [32], pro nastavení doby, po které se má výrobek přepnout do pohotovostního režimu (viz „Indikátor nastavených hodin“).

### Zpožděné zapnutí

Výrobek může být naprogramován v pohotovostním režimu pro zapnutí po uplynutí 1–15 hodin.

- Opakovaně stiskněte tlačítko [X] [19], nebo [X] [32], pro nastavení doby, po které se má výrobek zapnout (viz „Indikátor nastavených hodin“).
- Po nastavení programů: Indikátory [⊕] [16], [⊕] [17], [M] [18] a [⊕] [20] zhasnou po několika sekundách. [⊕] [15] a [X] [19] svítí dále.
- Nastavte, pokud se to požaduje, programy [⊕], [⊕], [M] a [⊕] (viz „Přehled funkcí“).
- Výrobek zůstane v pohotovostním režimu až do uplynutí nastavené doby.  
[⊕] [14] a indikátory jiných programů, které jsou aktivní při zapnutí výrobku, svítí.





## ● Funkce automatického vypínání



- Výrobek se po 24 hodinách trvalého provozu automaticky vypne.

## ● Kombinace programů

- Programy , ,  a  (viz „Přehled funkcí“) mohou být vzájemně kombinovány.

Obr. D

**Příklad:**  2,  13, 4h 4 a 2h 5,  9, 1 12 a  14 svítí =

- Výrobek se zapne resp. vypne po 6 hodinách.
- Zvlhčování vzduchu () , oscilace () , normální režim () s nízkými otáčkami ventilátoru (1) jsou aktivní.

## ● Čištění a péče

- Před čištěním: Vytáhněte síťovou zástrčku 23 ze zásuvky.

**⚠ VAROVÁNÍ!** Neponořujte elektrické části výrobku do vody nebo jiných kapalin. Nikdy výrobek nedržte pod tekoucí vodou.

Díl	Čištění
Výrobek	Čistěte kryt lehce navlhčeným sátkem. Nedovoďte, aby dovnitř výrobku pronikla voda nebo jiné kapaliny.
Chladicí akumulátory 29	Chladicí akumulátory se nesmí mýt v myčce nádobí. Chladicí akumulátory čistěte lehce navlhčeným hadříkem.
Zadní kryt 24 Vzduchový filtr 25	Zatlačte na horní svorky zadního krytu a vytáhněte ho z výrobku ven. Odeberte vzduchový filtr: Uchopte vzduchový filtru v horní části, nakloňte ho dopředu a vytáhněte ho z výrobku ven (obr. H). Očistěte suchý zadní kryt a suchý vzduchový filtr vysavačem. Alternativně můžete vzduchový filtr opatrně opláchnout vodou. Před připevněním na zadní kryt nechte vzduchový filtr zcela uschnout.
Nádržka na vodu 27	<p>① <b>UPOZORNĚNÍ:</b> Chcete-li demontovat odnímatelnou nádržku na vodu 27 zcela z výrobku, musíte nejprve vyjmout čerpadlo 41 (obr. F).</p> <p>③ Otočte blokovací pákou 42 čerpadla 41 o 90° proti směru hodinových ručiček.</p> <p>④ Čerpadlo 41 vyjměte z odnímatelné nádržky na vodu 27.</p> <p>⑤ Odeberte odnímatelnou nádržku na vodu 27 z výrobku.</p> <p>Z hygienických důvodů by měla být voda pravidelně měněna. Pravidelně a před skladováním odvápnějte nádržku na vodu: Naplňte nádržku na vodu 500 ml octa a 1000 ml vody. Otočte kapalinu tak, aby byly dno a boky z nádržky na vodu zakryty. Nechte kapalinu působit po dobu alespoň 1 hodiny. Ocet působí jako přírodní čistící prostředek, který rozpouští usazeniny ze dna nádržky na vodu. Nádržku na vodu důkladně opláchněte.</p>
Dálkové ovládání 30	Odstraňte baterii z dálkového ovládání. Čistěte kontakty baterie/akumulátoru suchým nežmolčujícím hadříkem. Opět vložte baterii.

- K čištění nepoužívejte abrazivní, agresivních čistících prostředků, kovové přibory nebo tvrdé kartáče.
- Po čištění: Nechte všechny části uschnout. Namontujte opět v opačném pořadí zadní kryt 24, vzduchový filtr 25 a čerpadlo 41 (jak je popsáno ve výše uvedené tabulce).

## ● Výměna příslušenství

- Výrobek disponuje vzduchovým filtrem [25]. Doporučujeme vyměnit vzduchový filtr, pokud dojde ke ztrátě nebo poškození vzduchového filtru.
- Náhradní vzduchové filtry [25] (Číslo zboží IAN 507881\_2507) mohou být doobjednány.

Online objednávka

[www.optimex-shop.com](http://www.optimex-shop.com)

## ● Skladování

- Před uložením výrobku: Naviňte přívodní vedení [23] na navíják kabelu [26]. Zajistěte přípojně vedení pomocí suchého zipu.
- Vyprázdněte odnímatelnou nádržku na vodu [27]. Vytrěte nádržku na vodu do sucha hadříkem.
- Uchovávejte výrobek a suchém místě mimo dosah dětí.

## ● Zlikvidování

Obal se skládá z ekologických materiálů, které můžete zlikvidovat prostřednictvím místních sběrů recyklovatelných materiálů.



Při třídění odpadu se řiďte podle označení obalových materiálů zkratkami (a) a čísly (b), s následujícím významem: 1-7: umělé hmoty / 20-22: papír a lepenka / 80-98: složené látky.

### Výrobek:



Points de collecte sur [www.quefairedesdechets.fr](http://www.quefairedesdechets.fr)  
Privilégiez la réparation ou le don de votre appareil !

Výrobek vč. příslušenství a obalové materiály jsou recyklovatelné a podléhají rozšířené odpovědnosti výrobce.

Likvidujte je odděleně podle ilustrovaných Info-tri (informace o třídění), abyste mohli lépe nakládat s odpady.

Logo Triman platí jen pro Francii.



O možnostech likvidace vysloužilých zařízení se informujte u správy vaší obce nebo města.



V zájmu ochrany životního prostředí vysloužilý výrobek nevyhazujte do domovního odpadu, ale předejte k odborné likvidaci. O sběrnách a jejich otevíracích hodinách se můžete informovat u příslušné správy města nebo obce.

Vadné nebo vybité baterie resp. akumulátory se musí recyklovat. Baterie, akumulátory i výrobek odevzdejte zpět do nabízených sběrů.



## Ekologické škody v důsledku chybné likvidace baterií / akumulátorů!

Před odstraněním výrobku do odpadu z něho vyjměte baterie resp. akumulátorový balíček.

Baterie / akumulátory se nesmí zlikvidovat v domácím odpadu. Mohou obsahovat jedovaté těžké kovy a musí se zpracovávat jako zvláštní odpad. Chemické symboly těžkých kovů:

Cd = kadmium, Hg = rtuť, Pb = olovo. Proto odevzdejte opotřebované baterie / akumulátory u komunální sběrně.

## ● Záruka

Výrobek byl vyroben podle přísných směrnic kvality a před dodáním pečlivě otestován. V případě materiálních nebo výrobních vad máte zákonná práva vůči prodejci výrobku. Vaše zákonná práva nejsou níže uvedenou zárukou nijak omezená.

Záruka na tento výrobek je 3 roky od data zakoupení. Záruční doba začíná dnem zakoupení. Originál dokladu o zakoupení si uschovejte na bezpečném místě, protože tento doklad je vyžadován jako doklad o koupi.

Jákékoliv poškození nebo závady, které se vyskytnou již v okamžiku nákupu, musí být nahlášeny ihned po vybalení výrobku.

Pokud se u výrobku během 3 let od data zakoupení projeví vada materiálu nebo výrobní vada, pak vám ho podle naší volby bezplatně opravíme nebo vyměníme. Záruční doba se po uznané reklamaci neprodlužuje. To platí také pro vyměněné a opravené díly.

Tato záruka je neplatná, pokud byl výrobek poškozený nebo nesprávně používaný anebo udržovaný.

Záruka se kryje na materiálové a výrobní vady. Tato záruka se nevztahuje na díly výrobku, které podléhají běžnému opotřebení, a tím platí jako opotřebitelné díly (např. baterie, hadice, inkoustové barevné patrony), ani se nevztahuje na poškození rozbitných dílů, např. spínačů nebo dílů ze skla.

## ● Postup v případě uplatňování záruky

Pro zajištění rychlého zpracování Vašeho případu se řiďte následujícími pokyny:

Pro všechny požadavky si připravte pokladní stvrzenku a číslo artiklu (IAN 507881\_2507) jako doklad o zakoupení.

Číslo artiklu najdete na typovém štítku, gravuře, titulní stránce návodu (vlevo dole) nebo na nálepce na zadní nebo spodní straně.

V případě poruch funkce nebo jiných závad nejdříve kontaktujte, telefonicky nebo e-mailem, v následujícím textu uvedené servisní oddělení.

Výrobek registrovaný jako vadný potom můžete s příloženým dokladem o zakoupení (pokladní stvrzenkou) a údaji k závadě a kdy k ní došlo, bezplatně zaslat na adresu servisu, která Vám byla sdělena.

## ● Servis

 **Servis Česká republika**

Tel.: 800 143 873













E-Mail: [owim@lidl.cz](mailto:owim@lidl.cz)



<b>Použitie výstražné upozornenia a symboly</b> .....	Strana 108
<b>Úvod</b> .....	Strana 109
Použitie v súlade s určením .....	Strana 109
Rozsah dodávky .....	Strana 109
Popis súčiastok .....	Strana 109
Technické údaje .....	Strana 110
<b>Bezpečnostné upozornenia</b> .....	Strana 111
Bezpečnostné upozornenia pre batérie/akumulátory .....	Strana 113
Poznámky k mincovým/gombíkovým batériám .....	Strana 114
Nezjavné príznaky, ktoré sa môžu vyskytnúť v dôsledku požitia batérie .....	Strana 115
<b>Pred použitím</b> .....	Strana 116
Vybalenie .....	Strana 116
Vloženie/výmena batérie .....	Strana 116
Montáž koliesok .....	Strana 116
Naplnenie nádrže na vodu .....	Strana 116
<b>Obsluha</b> .....	Strana 116
Prehľad funkcií .....	Strana 117
Prehľad spôsobov chladenia .....	Strana 118
Akustický signál .....	Strana 119
Nastavenie výpustu vzduchu .....	Strana 119
Použitie chladiacích akumulátorov .....	Strana 119
Časovač .....	Strana 119
Automatické vypnutie .....	Strana 119
Kombinovanie programov .....	Strana 120
<b>Čistenie a starostlivosť</b> .....	Strana 120
Výmena príslušenstva .....	Strana 121
<b>Skladovanie</b> .....	Strana 121
<b>Likvidácia</b> .....	Strana 121
<b>Záruka</b> .....	Strana 121
Postup v prípade poškodenia v záruke .....	Strana 122
Servis .....	Strana 122

## Použité výstražné upozornenia a symboly

V návode na obsluhu, na obale a na produkte sa používajú nasledovné symboly a výstražné upozornenia:

 <p><b>NEBEZPEČENSTVO!</b> Tento symbol so signálnym slovom „Nebezpečenstvo“ označuje nebezpečenstvo s vysokým stupňom rizika, ktoré, ak sa mu nevyhnete, bude mať za následok smrť alebo vážne zranenie.</p>	 <p><b>UPOZORNENIE:</b> Tento symbol so signálnym slovom „Upozornenie“ ponúka ďalšie užitočné informácie.</p>
 <p><b>VÝSTRAHA!</b> Tento symbol so signálnym slovom „Výstraha“ označuje nebezpečenstvo so stredným stupňom rizika, ktoré, ak sa mu nevyhnete, bude mať za následok vážne zranenie alebo smrť.</p>	 <p>Produkt používajte len v suchých interiéroch.</p>
 <p><b>POZOR!</b> Tento symbol so signálnym slovom „Pozor“ označuje nebezpečenstvo s nízkym stupňom rizika, ktoré, ak sa mu nevyhnete, bude mať za následok ľahké alebo stredne ťažké zranenie.</p>	<p><b>V~</b> Napätie (striedavý prúd)</p>
 <p>Nebezpečenstvo – riziko výbuchu!</p>	<p><b>Hz</b> Hertz (sieťová frekvencia)</p>
 <p>Nebezpečenstvo – úrazu elektrickým prúdom!</p>	<p><b>W</b> Watt</p>
 <p>Nebezpečenstvo – úrazu elektrickým prúdom!</p>	 <p>Nebezpečenstvo – úrazu elektrickým prúdom!</p>
 <p>Nebezpečenstvo – riziko výbuchu!</p>	 <p>Striedavý prúd/striedavé napätie</p>
 <p>Symbol pre produkt s triedou ochrany II</p>	 <p>Noste ochranné rukavice!</p>
 <p>Značka CE potvrdzuje zhodu so smernicami EÚ, ktoré sú relevantné pre produkt.</p>	 <p>Bezpečnostné upozornenia Manipulačné pokyny</p>
 <p>Varovanie pre batérie: Uchovávajte mimo dosahu detí</p>	 <p>Uchovávajte mimo dosahu detí</p>
 <p>Použité batérie okamžite zlikvidujte</p>	 <p>Nezjavné príznaky, ktoré sa môžu vyskytnúť v dôsledku požitia batérie</p>

# MOBILNÝ OCHLADZOVAČ VZDUCHU

## ● Úvod

Blahoželáme Vám ku kúpe Vášho nového výrobku. Rozhodli ste sa pre veľmi kvalitný výrobok. Návod na obsluhu je súčasťou tohto výrobku. Obsahuje dôležité upozornenia týkajúce sa bezpečnosti, používania a likvidácie. Skôr ako začnete výrobok používať, oboznámte sa so všetkými pokynmi k obsluhu a bezpečnosti. Výrobok používajte iba v súlade s popisom a v uvedených oblastiach používania. V prípade postúpenia výrobku ďalším osobám odovzdajte aj všetky dokumenty patriace k výrobku.



Tento a mnohé ďalšie návody si môžete stiahnuť a prezrieť na stránke [www.lidl-service.com](http://www.lidl-service.com). Po naskenovaní tohto QR kódu sa dostanete priamo na stránku [www.lidl-service.com](http://www.lidl-service.com), kde si po zadaní čísla IAN 507881\_2507 môžete otvoriť svoj návod na obsluhu.

## ● Použitie v súlade s určením

- Tento produkt je určený na zabezpečenie cirkulácie chladiaceho a zvlhčujúceho vzduchu. Spôsoby používania, ktoré nie sú uvedené v tomto návode na obsluhu, môžu spôsobiť poškodenie produktu alebo závažné poranenia.
- Tento produkt je určený len na použitie v domácnosti; nie je vhodný na komerčné účely.
- Výrobca nepreberá žiadnu zodpovednosť za škody spôsobené neodborným používaním.

## ● Rozsah dodávky

Po vybalení produktu skontrolujte, či je balenie kompletne a či sú všetky časti v požadovanom stave. Pred používaním odstráňte všetky obalové materiály.

Obr. A, B

- 1 Mobilný ochladzovač vzduchu
- 1 Diaľkové ovládanie (v priehradke na zadnej strane produktu)
- 1 Gombiková batéria (CR2025) (predinštalovaná v diaľkovom ovládaní, použiteľná minimálne do 04/2029)
- 2 Chladiace akumulátory (na hornej papierovej priehradke)
  - 1 Vzduchový filter (predinštalovaný)
  - 1 Zadný kryt (predinštalovaný)
- 4 Kolieska (vo vnútri odnímateľnej nádrže na vodu)
- 1 Krátky návod

## ● Popis súčiastok

Obr. A	
1	Displej
2 **	☁ Zvlhčovanie vzduchu
3 **	<b>8h</b> 8-hodinový časovač
4 **	<b>4h</b> 4-hodinový časovač
5 **	<b>2h</b> 2-hodinový časovač
6 **	<b>1h</b> 1-hodinový časovač
7 **	☾ Režim spánku (jemný, premenlivý vánok)
8 **	🌿 Prírodný režim
9 **	🪄 Normálny režim
10 **	<b>3</b> Vysoká rýchlosť ventilátora
11 **	<b>2</b> Stredná rýchlosť ventilátora
12 **	<b>1</b> Nízka rýchlosť ventilátora
13 **	🌀 Oscilácia
14 **	🔌 Produkt zapnutý/ „Oneskorené zapnutie“
15 *	⏻ Produkt zapnúť/nastaviť na pohotovostný režim
16 *	⏸ Otáčanie spustiť/zastaviť
* = tlačidlo • ** = indikátor	

## ● Technické údaje

Vstupné napätie:	220–240 V~, 50–60 Hz
Spotreba energie:	65 W
Trieda ochrany:	II/□
Batéria (diaľkové ovládanie):	1 × 3 V $\text{---}$ CR2025
Chladiace akumulátory: Prevádzková teplota:	-18 °C až +25 °C

### Informácie o batérii (pre priložený batériu):

Typ: CR2025

Napätie: 3 V  $\text{---}$

Chemické zloženie: Li-MnO<sup>2</sup>

### Výraba

Lidl Stiftung & Co. KG

Stiftsbergstr. 1

74167 Neckarsulm

NEMECKO

Email: battery-service@lidl.com

www.lidl-service.com

Opis	Symbol	Hodnota	Jednotka
Maximálny prietok ventilátora	F	17,9	m <sup>3</sup> /min
Príkon ventilátora	P	46,4	W
Prevádzková hodnota	SV	0,4	(m <sup>3</sup> /min)/W
Spotreba energie v pohotovostnom režime	P <sub>SB</sub>	0,1	W
Hladina akustického výkonu ventilátora	L <sub>WA</sub>	58	dB(A)

17	*		Nastavenie rýchlosti ventilátora
18	*		Spôsob chladenia spustiť/nastaviť/zastaviť
19	*		Časovač spustiť/nastaviť/zastaviť
20	*		Zvlhčovanie vzduchu spustiť/zastaviť
21			Zapustená rukoväť
22			Priehradka (na diaľkové ovládanie 30)
23			Napájací kábel so sieťovou zástrčkou
24			Zadný kryt
25			Vzduchový filter
26			Navinutie kábla
27			Odnímateľná nádrž na vodu
28			Zaisťovacia páčka (na odnímateľnú nádrž na vodu 27)
29			Chladiace akumulátory
30			Diaľkové ovládanie
31	*		Produkt zapnúť/nastaviť na pohotovostný režim
32	*		Časovač spustiť/nastaviť/zastaviť
33	*		Otáčanie spustiť/zastaviť
34			Priehradka na batérie
35	*		Zvlhčovanie vzduchu spustiť/zastaviť
36	*		Spôsob chladenia spustiť/nastaviť/zastaviť
37	*		Nastavenie rýchlosti ventilátora
38			Indikátor hladiny vody (so značkou $\text{Min}$ a $\text{Max}$ )
39			Výpust vzduchu
40			Koleska
Obr. F			
41			Čerpadlo
42			Zaisťovacia páčka (na čerpadlo 41)
Obr. G			
43			Indikátor hladiny vody (so značkou $\text{Min}$ a $\text{Max}$ )

\* = tlačidlo • \*\* = indikátor

Opis	Symbol	Hodnota	Jednotka
Maximálna rýchlosť prúdenia vzduchu	C	2,8	m/s
Norma merania pre prevádzkovú hodnotu	IEC 60879:2019+A1:2025		
Kontaktné údaje na získanie ďalších informácií	OWIM GmbH & Co. KG Stiftsbergstraße 1 74167 Neckarsulm NEMECKO <a href="http://www.owim.com">www.owim.com</a>		

nedodržania bezpečnostných upozornení nepreberáme žiadnu zodpovednosť!

## Deti a osoby s postihnutím

### **⚠ NEBEZPEČENSTVO!**

#### **Nebezpečenstvo**

#### **udusenía!** Deti nenechávajúte

bez dozoru v blízkosti

obalových materiálov.

Obalový materiál predstavuje

nebezpečenstvo udusenía.

Deti často podceňujú

nebezpečenstvo spojené

s obalovými materiálmi.

Nedovoľte, aby sa deti dostali

sa do blízkosti obalového

materiálu.

- Tento produkt môžu používať deti od 8 rokov a staršie, ako aj osoby so zníženými fyzickými, zmyslovými alebo duševnými schopnosťami, alebo nedostatkom skúseností a vedomostí, ak sú pod dozorom alebo boli poučené ohľadom bezpečného používania produktu a z toho vyplývajúcich nebezpečenstiev.
- Čistenie a údržbu nesmú vykonávať deti bez dozoru.
- Deti sa nesmú s produktom hrať.
- Počas plnenia a čistenia produkt odpojte zo siete.

## **Bezpečnostné upozornenia**

**PRED POUŽITÍM PRODUKTU SA OBOZNÁMTE SO VŠETKÝMI BEZPEČNOSTNÝMI UPOZORNENIAMÍ A POKYNNAMI NA POUŽITIE! KEĎ BUDETE TENTO PRODUKT ODOVZDÁVAŤ ĎALEJ, ODOVZDAJTE AJ KOMPLETNÚ DOKUMENTÁCIU K PRODUKTU!**

V prípade poškodenia z dôvodu nedodržania tohto návodu na obsluhu zaniká nárok na záruku!

Za následne vzniknuté škody nepreberáme žiadnu záruku!

V prípade majetkových alebo

personálnych škôd z dôvodu neodborného používania alebo

## Elektrická bezpečnosť

### ⚠ VÝSTRAHA!

#### Nebezpečenstvo

**poranenia!** Produkt vypnite a odpojte ho z elektrickej siete pred vykonaním akýchkoľvek čistiacich prác a tiež vtedy, keď produkt nebudete používať.

### ⚠ VÝSTRAHA! Riziko úrazu elektrickým prúdom!

Uistite sa, že menovité napätie na typovom štítku zodpovedá sieťovému napätiu vášho napájacieho zdroja.

### ⚠ VÝSTRAHA! Riziko úrazu elektrickým prúdom!

Keď je poškodený napájací kábel produktu, musí ho vymeniť výrobca alebo jeho zákaznícky servis, prípadne iná, podobne kvalifikovaná osoba, aby sa zabránilo vzniku nebezpečenstva.

## Obsluha

- Produkt používajte len v suchých interiéroch.
- Produkt, napájací kábel a sieťovú zástrčku chráňte pred prachom, priamym slnečným žiarením, kvapkajúcou a striekajúcou vodou.
- Informácie o plnení, čistení a odvápnovaní produktu nájdete v nasledujúcich kapitolách tejto príručky.
- Tento produkt je určený na to, aby sa používal v domácnosti a podobným spôsobom, ako napríklad:
  - V kuchyniach pre zamestnancov, v obchodoch, kanceláriách a iných komerčných oblastiach;
  - V poľnohospodárskych usadlostiach;
  - Zákazníkmi v hoteloch, motelloch a iných obytných zariadeniach;
  - V penziónoch s raňajkami.
- Myslite na to, že vysoká vlhkosť vzduchu môže v okolí podporiť rast biologických organizmov.
- Nedovoľte, aby bolo okolie produktu vlhké ani mokré. Keď vznikne vlhkosť, znížte výstupný výkon produktu. Ak sa výstupný výkon produktu nedá znížiť, produkt používajte len raz za čas. Dávajte pozor na to, aby savé materiály ako koberce, závesy, záclony alebo obrusy nezvlhli.
- Nikdy nenechávajte vodu v nádrži na vodu, keď sa produkt nepoužíva.

- Produkt pred uskladnením vyprázdnite a vyčistite. Pred ďalším použitím produkt vyčistite.

## Chladiace akumulátory

- ⚠ **POZOR! Nebezpečenstvo otravy!** Obsah chladiacich akumulátorov sa nesmie prehltnúť.



### Bezpečnostné upozornenia pre batérie/akumulátory

- ⚠ **OPATRNE!** Obsahuje gombíkové batérie, ktoré sa dajú prehltnúť! Nebezpečenstvo zadusenía!

### ⚠ VÝSTRAHA!

#### USCHOVAJTE MIMO DOSAHU DEŤÍ

Prehltutie môže spôsobiť chemické popáleniny, perforáciu vnútorných orgánov alebo smrť. Ťažké popáleniny sa môžu prejaviť do 2 hodín po prehltnutí. Okamžite vyhľadajte lekársku pomoc.



#### ⚠ OHROZENIE ŽIVOTA!

Batérie/akumulátory udržiavajte mimo dosahu detí. V prípade prehltutia okamžite vyhľadajte lekársku pomoc!

-  **NEBEZPEČENSTVO VÝBUCHU!**

Nikdy nenabíjajte nenabíjateľné batérie. Batérie/akumulátory neskratujte a/ani neotvárajte. Následkom môže byť prehriatie, požiar alebo prasknutie.

- Batérie/akumulátory nevhadzujte do ohňa ani do vody.

- Na batérie/akumulátory nikdy nevyvíjajte mechanické zaťaženie.

#### Riziko vytečenia batérii/akumulátorov

- Vyhnite sa extrémnym podmienkam a teplotám okolia, ktoré by mohli ovplyvniť batérie/akumulátory, napr. radiátorom/priamemu slnečnému žiareniu.
- V prípade vytečených batérii/akumulátorov zabráňte kontaktu chemických látok s pokožkou, očami a sliznicou! Postihnuté miesta ihneď opláchnite čistou vodou a vyhľadajte lekársku pomoc!

■  **NOSTE OCHRANNÉ RUKAVICE!**

Vytečené alebo poškodené batérie/akumulátory môžu pri kontakte s pokožkou spôsobiť podráždenie. Vždy, keď sa takéto niečo vyskytne, použite vhodné ochranné rukavice.

- Ak batérie/akumulátory vytečú, vyberte ich z produktu, aby sa predišlo poškodeniam.
- Keď produkt dlhší čas nepoužívate, vyberte batérie/akumulátory.
- Svorkovnice sa nesmú skratovať.

## **Nebezpečenstvo poškodenia produktu**

- Používajte len špecifikovaný typ batérií/akumulátorov!
- Batérie/akumulátory vkladajte podľa označených pólov (+) a (-) na batérii/akumulátore a na produkte.
- Pred vložením vyčistite kontakty na batérii/akumulátore a v priehradke na batérie!
- Vybité batérie/akumulátory z produktu ihneď vyberte.
- Upozornenia k likvidácii batérií/akumulátorov nájdete v kapitole „Likvidácia“.

## ● **Poznámky k mincovým/gombíkovým batériám**



### **VAROVANIE!**

Batériu neprehĺtajte, hrozí nebezpečenstvo chemického popálenia.



**VAROVANIE!** Obsahuje mincovú batériu.

**POZOR!** Obsahuje prehltnuteľné gombíkové batérie! Nebezpečenstvo udusenía!



### **BATÉRIE UCHOVÁVAJTE MIMO DOSAHU DETÍ!**

Prehltnutie batérií môže viesť k chemickým popáleninám, perforácii mäkkého tkaniva a smrti. Do 2 hodín po prehltnutí batérií môže dôjsť k ťažkým popáleninám. Okamžite vyhľadajte lekársku pomoc.

**VAROVANIE!** Použité batérie okamžite zlikvidujte. Nové a použité batérie uchovávajte mimo dosahu detí. Ak si myslíte, že batérie mohli byť prehltnuté alebo umiestnené do akejkoľvek časti tela, okamžite vyhľadajte lekársku pomoc.

- Tento výrobok obsahuje mincovú/gombíkovú batériu. Ak dôjde k prehltnutiu mincovej/gombíkovej batérie, môže to spôsobiť vážne vnútorné popáleniny a perforáciu mäkkých tkanív už za 2 hodiny, čo môže viesť k smrti.



Nové a použité batérie uchovávajte mimo dosahu detí.

- Ak sa priehradka na batérie nezatvára bezpečne, prestaňte výrobok používať a držte ho mimo dosahu detí.
- Ak si myslíte, že batérie mohli byť prehltnuté alebo umiestnené do akejkoľvek časti tela, okamžite vyhľadajte lekársku pomoc.



**Nezjavné príznaky, ktoré sa môžu vyskytnúť v dôsledku požitia batérie**

Bohužiaľ, nie je zrejmé, kedy sa v pažeráku dieťaťa zasekne gombíková alebo mincová batéria.

Nie sú s tým spojené žiadne špecifické príznaky. Dieťa môže:

- kašľať, dávať sa alebo veľa slintať;
- mať žalúdočnú nevoľnosť alebo vírus;

- cítiť sa zle;
- ukazovať na hrdlo alebo žalúdok;
- mať bolesti brucha, hrudníka alebo hrdla;
- byť unavené alebo letargické
- byť tichšie alebo dotieravejšie ako zvyčajne alebo inak „nebyť vo svojej koži“;
- stratiť chuť do jedla alebo mať zníženú chuť do jedla;
- nechcieť jesť pevnú stravu/nemôže jesť pevnú stravu.
- Tieto príznaky sa menia alebo kolíšu, pričom bolesť sa zvyšuje a potom ustupuje. Špecifickým príznakom prehltnutia gombíkovej a mincovej batérie je zvracanie čerstvej (jasne červenej) krvi. Ak to dieťa urobí, okamžite vyhľadajte lekársku pomoc.
- Chýbajúce jasné príznaky sú dôvodom, prečo je dôležité byť ostražitý pri „vybitých“ alebo náhradných gombíkových alebo mincových batériách v domácnosti a výrobkoch, ktoré ich obsahujú.

## ● Pred použitím

### ● Vybalenie

#### ⓘ UPOZORNENIA:

- 2 chladiace akumulátory [29] sú uložené na hornej papierovej priehradke.
- 4 kolieska [40] sú uložené na hornej papierovej priehradke.
- Diaľkové ovládanie [30] je uložené v priehradke [22] na zadnej strane produktu (obr. B).

1. Odstráňte obalový materiál.
2. Skontrolujte, či sú všetky časti kompletné.
3. Skontrolujte, či produkt nevykazuje škody.

### ● Vloženie/výmena batérie

Obr. E

#### ⓘ UPOZORNENIA:

- Pred prvým použitím: Gombíková batéria (typ CR2025) je predinštalovaná v diaľkovom ovládaní [30]. Vytiahnite izolačnú pásku z priehradky na batérie [34].

- Ihla znázornená na obr. E nie je súčasťou balenia.

1. Otvorte priehradku na batérie [34]: Vytiahnite držiak batérie (na zadnej strane diaľkového ovládania [30]).
2. Vyberte použité batérie, ak sú k dispozícii.
3. Do držiaka batérie vložte gombíkovú batériu (typ CR2025). Značka polaritý + musí smerovať dohora.
4. Držiak batérie znova zasunite späť do priehradky na batérie [34].
5. Pred vložением vyčistite kontakty batérií suchou handričkou bez zanechávania vlákien.

### ● Montáž koliesok

Obr. C

1. Produkt položte dole hlavou.
2. 4 kolieska [40] vložte do každého rohu na spodnej časti produktu.
3. Produkt pokladajte vždy zvislo.
4. Produkt postavte na plochý, stabilný povrch.

## ● Naplnenie nádrže na vodu

Obr.	Činnosť
F	<ol style="list-style-type: none"><li>① Zaisťovaciu páčku [28] na odnímateľnú nádrž na vodu [27] otočte o 90° proti smeru hodinových ručičiek.</li><li>② Odnímateľnú nádrž na vodu [27] opatrne vytiahnite z produktu.</li></ol>
G	<ol style="list-style-type: none"><li>① Odnímateľnú nádrž na vodu [27] naplňte studenou vodou.</li><li>② Skontrolujte hladinu vody na indikátore hladiny vody [38] [43]: Hladina vody musí byť nad značkou <u>Min</u> a pod značkou <u>Max</u>.</li></ol>
-	<ul style="list-style-type: none"><li><input type="checkbox"/> Po naplnení: Odnímateľnú nádrž na vodu [27] zasunite do produktu.</li><li><input type="checkbox"/> Zaisťovaciu páčku [28] na odnímateľnú nádrž na vodu [27] otočte o 90° v smere hodinových ručičiek, čím sa odnímateľná nádrž na vodu zaaretuje.</li></ul>

## ● Obsluha



















1. Produkt postavte na plochý, stabilný povrch.
2. Sieťovú zástrčku [23] zapojte do vhodnej zásuvky.
3. Produkt zapnúť: Stlačte ☺ [15] alebo ☺ [31].
4. Diaľkové ovládanie [30] uložte na bezpečné miesto, aby nespadol a nerozbil sa.
5. Ak diaľkové ovládanie [30] nepoužívate: Diaľkové ovládanie skladujte v priehradke [22] na zadnej strane produktu.







## ● Prehľad funkcií

**❗ UPOZORNENIE:** Na ovládanie produktu používajte nasledovné tlačidlá na displeji **[1]** alebo diaľkovom ovládaní **[30]**:



Displej **[1]**: Tlačidlá **[15]** až **[20]**

Diaľkové ovládanie **[30]**: Tlačidlá **[31]** až **[33]** a tlačidlá **[35]** až **[37]**

Tlačidlo	Indikátor	Funkcia
 <b>[20]</b>	 <b>[2]*</b>	Stlačte  na spustenie/zastavenie funkcie zvlhčovania vzduchu.
 <b>[35]</b>	 <b>[2]**</b>	<p><b>❗ UPOZORNENIE:</b> Táto funkcia nie je dostupná, ak je hladina vody pod značkou ≈.</p> <p><b>Podmienky odparovania</b></p> <ul style="list-style-type: none"> <li><input type="checkbox"/> Odporúčaná plocha: ≤ 70 m<sup>3</sup></li> <li><input type="checkbox"/> Pri vysokej rýchlosti ventilátora: 290 ml/h ± 15 %</li> <li><input type="checkbox"/> Pri nízkej rýchlosti ventilátora: 246 ml/h ± 15 %</li> </ul>
 <b>[16]</b>	 <b>[13]*</b>	Stlačte  na spustenie/zastavenie automatického otáčania vzduchovej štrbiny doľava/doprava.
 <b>[33]</b>		
 <b>[19]</b>		<input type="checkbox"/> <b>Produkt je zapnutý:</b> Opakovane stlačte  na zastavenie bežiackej prevádzky po 1 - 15 hodinách.
 <b>[32]</b>		<p><input type="checkbox"/> <b>Produkt je v pohotovostnom režime:</b> Opakovane stlačte  na spustenie bežiackej prevádzky po 1 - 15 hodinách.</p> <p><input type="checkbox"/> <b>Ďalšie informácie:</b> pozri „Časovač“</p>
	<b>8h</b> <b>[3]*</b>	<input type="checkbox"/> 8-hodinový časovač
	<b>4h</b> <b>[4]*</b>	<input type="checkbox"/> 4-hodinový časovač
	<b>2h</b> <b>[5]*</b>	<input type="checkbox"/> 2-hodinový časovač
	<b>1h</b> <b>[6]*</b>	<input type="checkbox"/> 1-hodinový časovač
 <b>[18]</b>		Stlačte opakovane  na spustenie/nastavenie/zastavenie spôsobu chladenia.
 <b>[36]</b>		
	 <b>[7]*</b>	<input type="checkbox"/> Režim spánku (jemný, premenlivý vánok)
	 <b>[8]*</b>	<input type="checkbox"/> Prirodený režim
	 <b>[9]*</b>	<input type="checkbox"/> Normálny režim
Funkcia/výstraha aktívna:		<p>* = indikátor nad piktogramom svieti</p> <p>** = indikátor nad piktogramom blinká</p>

Tlačidlo	Indikátor	Funkcia
 <span style="border: 1px solid black; padding: 2px;">17</span>		Stlačte opakovane  na nastavenie rýchlosti ventilátora.
 <span style="border: 1px solid black; padding: 2px;">37</span>		
<b>3</b> <span style="border: 1px solid black; padding: 2px;">10</span> *	<input type="checkbox"/> Rýchlosť ventilátora: Vysoký	
	<b>2</b> <span style="border: 1px solid black; padding: 2px;">11</span> *	<input type="checkbox"/> Rýchlosť ventilátora: Stredná
	<b>1</b> <span style="border: 1px solid black; padding: 2px;">12</span> *	<input type="checkbox"/> Rýchlosť ventilátora: Nízka
 <span style="border: 1px solid black; padding: 2px;">15</span>	 <span style="border: 1px solid black; padding: 2px;">14</span> *	Stlačte  na zapnutie produktu alebo nastavenia do pohotovostného režimu.
 <span style="border: 1px solid black; padding: 2px;">31</span>		
Funkcia/výstraha aktívna:		* = indikátor nad piktogramom svieti ** = indikátor nad piktogramom blíka

## ● Prehľad spôsobov chladenia

Režim	Rýchlosť	Rýchlosť ventilátora/trvanie						
 Normálne	<b>1</b>	<b>L</b> (kým sa produkt nevypne)						
	<b>2</b>	<b>M</b> (kým sa produkt nevypne)						
	<b>3</b>	<b>H</b> (kým sa produkt nevypne)						
 Prírodný	<b>1</b>	<table border="0"> <tr> <td><b>H</b></td> <td></td> </tr> <tr> <td><b>M</b></td> <td></td> </tr> <tr> <td><b>L</b></td> <td></td> </tr> </table>	<b>H</b>		<b>M</b>		<b>L</b>	
	<b>H</b>							
	<b>M</b>							
<b>L</b>								
<b>2</b>	<table border="0"> <tr> <td><b>H</b></td> <td></td> </tr> <tr> <td><b>M</b></td> <td></td> </tr> <tr> <td><b>L</b></td> <td></td> </tr> </table>	<b>H</b>		<b>M</b>		<b>L</b>		
<b>H</b>								
<b>M</b>								
<b>L</b>								
<b>3</b>	<table border="0"> <tr> <td><b>H</b></td> <td></td> </tr> <tr> <td><b>M</b></td> <td></td> </tr> <tr> <td><b>L</b></td> <td></td> </tr> </table>	<b>H</b>		<b>M</b>		<b>L</b>		
<b>H</b>								
<b>M</b>								
<b>L</b>								
 Režim spánku	<b>1</b>	Prírodný režim s rýchlosťou <b>1</b> (kým sa produkt nevypne)						
	<b>2</b>	Prírodný režim s rýchlosťou <b>2</b> (30 min) Prírodný režim s rýchlosťou <b>1</b> (kým sa produkt nevypne)						
	<b>3</b>	Prírodný režim s rýchlosťou <b>3</b> (30 min) Prírodný režim s rýchlosťou <b>2</b> (30 min) Prírodný režim s rýchlosťou <b>1</b> (kým sa produkt nevypne)						
<b>H</b> = vysoká   <b>M</b> = stredná   <b>L</b> = nízka								

## ● Akustický signál

- Produkt vydáva počas prevádzky akustické signály:

Akustický signál	Činnosť
Krátke	<ul style="list-style-type: none"><li>□ Produkt bude zapojený do elektrickej siete.</li><li>□ Pri každom stlačení tlačidla.</li></ul>
Nepretržitý	<ul style="list-style-type: none"><li>□ Hladina vody je pod značkou <u>Min</u>.</li></ul>

## ● Nastavenie výpustu vzduchu

- Polohy vetracích klapiek na výpuste vzduchu **[39]** nastavte ručne.

## ● Použitie chladiacich akumulátorov

1. Chladiace akumulátory **[29]** vložte na 24 hodín do mrazničky s teplotou  $-18\text{ }^{\circ}\text{C}$ .
2. Vložte zmrznuté chladiace akumulátory **[29]** do odnímateľnej nádrže na vodu **[27]**.

## Podmienky chladenia

- Odporúčaná plocha:  $\leq 11,6\text{ m}^3$
- Odporúčaná teplota vody:
  - Teplota okolia (zníženie teploty vzduchu: max.  $1\text{ }^{\circ}\text{C}$  počas prvej hodiny)
  - $+8\text{ }^{\circ}\text{C}$  (zníženie teploty vzduchu: max.  $1,6\text{ }^{\circ}\text{C}$  počas prvej hodiny)

## ⓘ UPOZORNENIA:

- Čím chladnejšia je voda, tým vyššia je účinnosť chladenia.
- Účinnosť chladenia sa časom znižuje, keďže sa teplota vody postupne prispôsobuje teplote miestnosti.

## ● Časovač

### Indikácia nastavených hodín

Jeden alebo viacero svietiacich indikátorov (**1h** **[6]**, **2h** **[5]**, **4h** **[4]**, **8h** **[3]**) zobrazujú počet nastavených hodín:

	1	2	3	4	5	6	7	8	9	10	11	12	13	14	15
1h	•		•		•		•		•		•		•		•
2h		•	•			•	•			•	•			•	•
4h				•	•	•	•					•	•	•	•
8h								•	•	•	•	•	•	•	•

- **Príklad:** **1h** **[6]** a **2h** **[5]** svietia = naprogramovaný čas zodpovedá 3 hodinám.

## Oneskorené vypnutie

Produkt je možné nastaviť tak, aby sa prepol do pohotovostného režimu po 1 - 15 hodinách prevádzky.

- Stlačte opakovane **[x]** **[19]** alebo **[x]** **[32]** pre nastavenie doby, po ktorej sa má produkt prepnúť do pohotovostného režimu (pozri „Indikácia nastavených hodín“).

## Oneskorené zapnutie

Produkt je možné naprogramovať v pohotovostnom režime tak, aby sa zapol po 1 - 15 hodinách.

- Stlačte opakovane **[x]** **[19]** alebo **[x]** **[32]** pre nastavenie doby, po ktorej sa má produkt zapnúť (pozri „Indikácia nastavených hodín“).
- Po nastavení programov: Indikátory **[☺]** **[16]**, **[☺]** **[17]**, **[M]** **[18]** a **[☺]** **[20]** po niekoľkých sekundách zhasnú. **[☺]** **[15]** a **[x]** **[19]** zostanú svietiť.
- Podľa potreby nastavte programy **[☺]**, **[☺]**, **[M]** a **[☺]** (pozri „Přehľad funkcií“).
- Produkt ostáva v pohotovostnom režime, kým neuplynie nastavený čas.  
**[☺]** **[14]** a rozsvietia sa indikátory ďalších programov, ktoré budú po zapnutí produktu aktívne, svietia.

## ● Automatické vypnutie

- Produkt sa automaticky vypne po 24 hodinách nepretržitej prevádzky.

## ● Kombinovanie programov

- Programy (☺), (☹), (M) a (☺) (pozri „Prehľad funkcií“) sa dajú navzájom kombinovať.

Obr. D

**Príklad:** ☺ 2, ☹ 13, 4h 4 a 2h 5, ☺ 9, 1 12 a ☺ 14 svietia =

- Produkt sa po 6 hodinách zapne resp. vypne.
- Zvlhčovanie vzduchu (☺), oscilácia (☹), normálny režim (☺) s nízkou rýchlosťou ventilátora (1) sú aktívne.

## ● Čistenie a starostlivosť

- Pred čistením: Vytiahnite sieťovú zástrčku 23 zo zásuvky.

**⚠ VÝSTRAHA!** Elektrické časti produktu neponárajte do vody alebo iných kvapalín. Produkt nikdy nedržte pod tečúcou vodou.

Diel	Čistenie
Produkt	Teleso vyčistíte mierne navlhčenou handrou. Nedovoľte vode alebo iným kvapalinám vniknúť do vnútra produktu.
Chladiace akumulátory 29	Chladiace akumulátory sa nesmú čistiť v umývačke riadu. Chladiace akumulátory vyčistíte mierne navlhčenou handrou.
Zadný kryt 24 Vzduchový filter 25	Zatlačte na horné spony zadného krytu a vytiahnite ich z produktu. Vybratie vzduchového filtra: Uchopte hornú časť vzduchového filtra, nakloňte ho dopredu a vytiahnite ho z produktu (obr. H). Suchý zadný kryt a suchý vzduchový filter očistíte vysávačom. Prípadne môžete vzduchový filter jemne opláchnuť vodou. Skôr než vzduchový filter pripevníte na zadný kryt, nechajte ho úplne vyschnúť.
Nádrž na vodu 27	<p>① <b>UPOZORNENIE:</b> Ak chcete odnímateľnú nádrž na vodu 27 z produktu vybrať úplne, musíte najprv vybrať čerpadlo 41 (obr. F).</p> <p>③ Zaisťovaciu páčku 42 na čerpadlo 41 otočíte o 90° proti smeru hodinových ručičiek.</p> <p>④ Čerpadlo 41 vyberte z odnímateľnej nádrže na vodu 27.</p> <p>⑤ Odnímateľnú nádrž na vodu 27 vyberte z produktu.</p> <p>Z hygienických dôvodov by sa mala voda pravidelne vymieňať. Pravidelne odvápnite nádrž na vodu a pred skladovaním: Naplňte do nádrže na vodu 500 ml octu a 1000 ml vody. Nakláňajte vodu tak, aby zakrývala dno a boky nádrže na vodu. Nechajte kvapalinu pôsobiť aspoň 1 hodinu. Ocot pôsobí ako prirodzený čistič, ktorý odstraňuje usadeniny zo spodnej časti nádrže na vodu. Nádrž na vodu dôkladne vypláchnite.</p>
Diaľkové ovládanie 30	Vyberte batériu z diaľkového ovládania. Vyčistíte kontakty batérie/akumulátora suchou handričkou, ktorá po sebe nezanecháva vlákna. Znova vložte batérie.

- Na čistenie nepoužívajte žiadne abrazívne, agresívne čistiace prostriedky alebo tvrdé kefy.
- Po vyčistení: Nechajte všetky diely vyschnúť. Zadný kryt 24, vzduchový filter 25 a čerpadlo 41 vložte naspäť v opačnom poradí (ako je opísané v tabuľke vyššie).

## ● Výmena príslušenstva

- Produkt je vybavený vzduchovým filtrom [25]. V prípade straty alebo poškodenia vzduchového filtra vám odporúčame vzduchový filter vymeniť.
- Náhradné vzduchové filtre [25] (číslo produktu IAN 507881\_2507) je možné doobjednať.

Online objednávka

[www.optimex-shop.com](http://www.optimex-shop.com)

## ● Skladovanie

- Pred uskladnením produktu: Napájací kábel [23] navíňte okolo navinutia kábla [26]. Napájací kábel zaistíte suchým zipsom.
- Vyprázdnite odnímateľnú nádrž na vodu [27]. Nádrž na vodu utrite dosucha pomocou handry.
- Produkt uchovávajte na suchom mieste mimo dosahu detí.

## ● Likvidácia

Obal pozostáva z ekologických materiálov, ktoré môžete odovzdať na miestnych recyklačných zberných miestach.



Všimajte si prosím označenie obalových materiálov pre triedenie odpadu, sú označené skratkami (a) a číslami (b) s nasledujúcim významom: 1-7: Plasty / 20-22: Papier a kartón / 80-98: Spojené látky.

### Výrobok:



Points de collecte sur [www.quefairedesdechets.fr](http://www.quefairedesdechets.fr)  
Privilégiez la réparation ou le don de votre appareil !

Výrobok vr. príslušenstva a obalové materiály sú recyklovateľné a podliehajú rozšírenej zodpovednosti výrobcu.

Pre lepšie spracovanie odpadu ich zlikvidujte oddelene podľa obrázkov Info-tri (informácie o triedení).

Triman-Logo platí iba pre Francúzsko.



O možnostiach likvidácie opotrebovaného výrobku sa môžete informovať na Vašej obecnej alebo mestskej správe.



Ak výrobok doslúžil, v záujme ochrany životného prostredia ho neodhoďte do domového odpadu, ale odovzdajte na odbornú likvidáciu. Informácie o zberných miestach a ich otváracích hodinách získate na Vašej príslušnej správe.

Defektné alebo použité batérie / akumulátorové batérie sa musia recyklovať. Batérie / akumulátorové batérie a / alebo výrobok odovzdajte prostredníctvom dostupných zberných stredísk.



### Nesprávna likvidácia batérií / akumulátorových batérií ničí životné prostredie!

Pred likvidáciou vyberte batérie / akumulátorové batérie z výrobku.

Batérie / akumulátorové batérie sa nesmú likvidovať spolu s domovým odpadom. Môžu obsahovať jedovaté ťažké kovy a je potrebné zaobchádzať s nimi ako s nebezpečným odpadom. Chemické značky ťažkých kovov sú nasledovné: Cd = kadmium, Hg = ortuť, Pb = olovo. Opatrebované batérie / akumulátorové batérie preto odovzdajte v komunálnej zberni.

## ● Záruka

Výrobok bol starostlivo vyrobený v súlade s prísnyimi smernicami kvality a pred dodaním dôkladne otestovaný. V prípade materiálových alebo výrobných chýb máte zákonné práva voči predajcovi výrobku. Vaše zákonné práva nie sú žiadnym spôsobom obmedzené našou zárukou uvedenou nižšie.

Záruka na tento výrobok je 3 roky od dátumu nákupu. Záručná doba začína plynúť dátumom kúpy. Originál dokladu o kúpe si uschovajte na bezpečnom mieste, pretože tento doklad je potrebný ako dôkaz o kúpe.

Akékoľvek poškodenie alebo nedostatky prítomné už v čase nákupu je potrebné nahlásiť ihneď po vybalení výrobku.

Ak sa v priebehu 3 rokov od dátumu zakúpenia preukáže, že výrobok vykazuje chyby materiálu alebo spracovania, podľa vlastného uváženia Vám ho bezplatne opravíme alebo vymeníme. Záručná doba sa na základe poskytnutej záručnej reklamácie nepredlžuje. To platí aj pre vymenené alebo opravené diely.

Táto záruka je neplatná, ak bol výrobok poškodený alebo nesprávne používaný alebo udržiavaný.

Záruka sa vzťahuje na chyby materiálu a výrobné chyby. Táto záruka sa nevzťahuje na časti výrobku, ktoré podliehajú bežnému opotrebovaniu, a preto sa považujú za opotrebovateľné diely (napr. batérie, nabíjateľné batérie, hadice, atramentové kazety), ani na poškodenie krehkých častí, napr. spínačov alebo častí zo skla.

## ● Postup v prípade poškodenia v záruke

Pre zaručenie rýchleho spracovania Vašej požiadavky dodržte prosím nasledujúce pokyny:

Pre všetky otázky majte pripravený pokladničný doklad a číslo výrobku (IAN 507881\_2507) ako dôkaz o kúpe.

Číslo výrobku nájdete na typovom štítku, gravúre, na prednej strane Vášho návodu (dole vľavo) alebo ako nálepku na zadnej alebo spodnej strane.

Ak sa vyskytnú funkčné poruchy alebo iné nedostatky, najskôr telefonicky alebo e-mailom kontaktujte následne uvedené servisné oddelenie.

Produkt označený ako defektný potom môžete s priloženým dokladom o kúpe (pokladničný lístok) a uvedením, v čom spočíva nedostatok a kedy sa vyskytol, bezplatne odoslať na Vám oznámenú adresu servisného pracoviska.

## ● Servis



**Servis Slovensko**

Tel.: 0850 232001

E-pošta: owim@lidl.sk



<b>Indicaciones de advertencia y símbolos empleados</b> .....	Página 124
<b>Introducción</b> .....	Página 125
Uso previsto .....	Página 125
Volumen de suministro .....	Página 125
Descripción de las piezas .....	Página 125
Datos técnicos .....	Página 126
<b>Indicaciones de seguridad</b> .....	Página 127
Indicaciones de seguridad para pilas/baterías .....	Página 129
Notas sobre las pilas de botón .....	Página 130
Síntomas no evidentes que pueden producirse por la ingestión de pilas .....	Página 131
<b>Antes del uso</b> .....	Página 132
Desembalaje .....	Página 132
Insertar/cambiar la pila .....	Página 132
Montar los rodillos .....	Página 132
Llenado del depósito de agua .....	Página 132
<b>Funcionamiento</b> .....	Página 132
Resumen de las funciones .....	Página 133
Resumen del modo refrigeración .....	Página 134
Pitido .....	Página 135
Ajuste de la salida de aire .....	Página 135
Uso de bolsas refrigerantes .....	Página 135
Temporizador .....	Página 135
Función de desconexión automática .....	Página 136
Combinación de programas .....	Página 136
<b>Limpieza y cuidado</b> .....	Página 136
Sustitución de accesorios .....	Página 137
<b>Almacenamiento</b> .....	Página 137
<b>Eliminación</b> .....	Página 137
<b>Garantía</b> .....	Página 138
Tramitación de la garantía .....	Página 138
Asistencia .....	Página 138

## Indicaciones de advertencia y símbolos empleados

Los símbolos e indicaciones de advertencia siguientes se emplean en el manual de instrucciones, el embalaje y el producto:

	<p><b>¡PELIGRO!</b> Este símbolo con la palabra de señalización "Peligro" identifica un riesgo de nivel alto que, si no se evita, puede tener como consecuencia una lesión grave o incluso la muerte.</p>		<p><b>NOTA:</b> Este símbolo con la palabra de señalización "Nota" ofrece más información útil.</p>
	<p><b>¡ADVERTENCIA!</b> Este símbolo con la palabra de señalización "Advertencia" identifica un riesgo de nivel medio que, si no se evita, puede tener como consecuencia una lesión grave o incluso la muerte.</p>		<p>Utilice el producto solo en espacios interiores secos.</p>
	<p><b>¡CUIDADO!</b> Este símbolo con la palabra de señalización "Cuidado" identifica un riesgo de nivel bajo que, si no se evita, puede tener como consecuencia una lesión menor o de tipo leve.</p>	<p><b>V~</b></p>	<p>Tensión (corriente alterna)</p>
	<p><b>¡PELIGRO!</b> Este símbolo con la palabra de señalización "Cuidado" identifica un riesgo de nivel bajo que, si no se evita, puede tener como consecuencia una lesión menor o de tipo leve.</p>	<p><b>Hz</b></p>	<p>Hertzio (frecuencia de red)</p>
	<p><b>¡PELIGRO!</b> Este símbolo con la palabra de señalización "Cuidado" identifica un riesgo de nivel bajo que, si no se evita, puede tener como consecuencia una lesión menor o de tipo leve.</p>	<p><b>W</b></p>	<p>Watt</p>
	<p>¡Peligro - riesgo de explosión!</p>		<p>¡Peligro - riesgo de descarga eléctrica!</p>
	<p>¡Peligro - riesgo de explosión!</p>		<p>Tensión/corriente alterna</p>
	<p>Símbolo para un producto de la clase de protección II</p>		<p>¡Utilice guantes de protección!</p>
	<p>El marcado CE ratifica la conformidad con las directivas de la UE aplicables al producto.</p>		<p>Indicaciones de seguridad Instrucciones de manipulación</p>
	<p>Advertencia sobre las pilas: Mantener fuera del alcance de los niños</p>		<p>Mantener fuera del alcance de los niños</p>
	<p>Deseche inmediatamente las pilas usadas</p>		<p>Síntomas no evidentes que pueden producirse por la ingestión de pilas</p>

# AIRE ACONDICIONADO PORTÁTIL

## ● Introducción

Enhorabuena por la adquisición de su nuevo producto. Ha optado por un producto de alta calidad. El manual de instrucciones forma parte de este producto. Contiene importantes indicaciones sobre seguridad, uso y eliminación. Antes de usar el producto, familiarícese con todas las indicaciones de manejo y de seguridad. Utilice el producto únicamente como se describe a continuación y para las aplicaciones indicadas. Adjunte igualmente toda la documentación en caso de entregar el producto a terceros.



Puede descargar y ver este y muchos otros manuales en [www.lidl-service.com](http://www.lidl-service.com). Escaneando este código QR accederá directamente a la página web de servicio de Lidl ([www.lidl-service.com](http://www.lidl-service.com)), donde puede abrir su manual de instrucciones introduciendo el número de artículo (IAN) 507881\_2507.

## ● Uso previsto

- Este producto está previsto para generar una circulación de aire refrigerante y húmeda. Los usos que no estén descritos en este manual de instrucciones pueden dañar el producto o provocar lesiones graves.
- Este producto solo está previsto para un uso doméstico; no es apropiado para un uso comercial.
- El fabricante no acepta ninguna responsabilidad por los daños causados por un uso incorrecto.

## ● Volumen de suministro

Después de desembalar el producto, compruebe que la entrega está completa y que todas las piezas están en perfecto estado. Antes de usarlo, retire todos los materiales de embalaje.

Fig. A, B

- 1 Aire acondicionado portátil
- 1 Mando a distancia (en la bandeja de la parte posterior del producto)
- 1 Pila de botón (CR2025) (ya instalada en el mando a distancia, válida al menos hasta 04/2029)
- 2 Bolsas refrigerantes (en la bandeja de papel superior)
- 1 Filtro de aire (premontado)
- 1 Tapa posterior (premontada)
- 4 Rodillos (en el interior del depósito de agua extraíble)
- 1 Guía rápida

## ● Descripción de las piezas

Fig. A	
1	Pantalla
2	**  Humidificación
3	** <b>8h</b> Temporizador 8 horas
4	** <b>4h</b> Temporizador 4 horas
5	** <b>2h</b> Temporizador 2 horas
6	** <b>1h</b> Temporizador 1 hora
7	**  Modo reposo (brisa ligera, alternante)
8	**  Modo natural
9	**  Modo normal
10	** <b>3</b> Velocidad del ventilador alta
11	** <b>2</b> Velocidad del ventilador media
12	** <b>1</b> Velocidad del ventilador baja
13	**  Oscilación
14	**  Producto encendido/ "Encendido con retraso"
15	*  Encender el producto/ponerlo en standby
16	*  Iniciar/finalizar oscilación
* = Botón • ** = Indicador	

## ● Datos técnicos

Tensión de entrada:	220-240 V~, 50-60 Hz
Consumo de potencia:	65 W
Clase de protección:	II/□
Batería (mando a distancia):	1 × 3 V === CR2025
Bolsas refrigerantes: Temperatura de uso:	-18 °C a +25 °C

### Información de la pila (para la pila incluida):

Tipo: CR2025

Tensión: 3 V ===

Química: Li-MnO<sup>2</sup>

### Fabricado por

Lidl Stiftung & Co. KG

Stiftsbergstr. 1

74167 Neckarsulm

ALEMANIA

Email: battery-service@lidl.com

www.lidl-service.com

Descripción	Símbolo	Valor	Unidad
Caudal máximo del ventilador	F	17,9	m <sup>3</sup> /min
Potencia utilizada por el ventilador	P	46,4	W
Valor de servicio	SV	0,4	(m <sup>3</sup> /min)/W
Consumo de energía en modo de espera	P <sub>SB</sub>	0,1	W
Nivel de potencia acústica del ventilador	L <sub>WA</sub>	58	dB(A)
Velocidad máxima del aire	C	2,8	m/s

17	*		Ajustar velocidad del ventilador
18	*		Iniciar/ajustar/finalizar modo de refrigeración
19	*		Iniciar/ajustar/finalizar temporizador
20	*		Iniciar/finalizar humidificación
21			Asa empotrada
22			Bandeja (para el mando a distancia 30)
23			Cable de conexión con enchufe
24			Tapa posterior
25			Filtro de aire
26			Recogecable
27			Depósito de agua extraíble
28			Palanca de bloqueo (para depósito de agua extraíble 27)
29			Bolsas refrigerantes
30			Mando a distancia
31	*		Encender el producto/ponerlo en standby
32	*		Iniciar/ajustar/finalizar temporizador
33	*		Iniciar/finalizar oscilación
34			Compartimento de pilas
35	*		Iniciar/finalizar humidificación
36	*		Iniciar/ajustar/finalizar modo de refrigeración
37	*		Ajustar velocidad del ventilador
38			Indicador del nivel de agua (con marcas <u>Min</u> y <u>Max</u> )
39			Salida de aire
40			Rodillos
Fig. F			
41			Bomba
42			Palanca de bloqueo (para bomba 41)
Fig. G			
43			Indicador del nivel de agua (con marcas <u>Min</u> y <u>Max</u> )
* = Botón • ** = Indicador			

Descripción	Símbolo	Valor	Unidad
Norma de medición para determinar la relación del servicio		IEC 60879:2019+A1:2025	
Datos de las personas de contacto para obtener más información		OWIM GmbH & Co. KG Stiftsbergstraße 1 74167 Neckarsulm ALEMANIA  www.owim.com	

## Niños y personas con limitaciones

**⚠ ¡PELIGRO! ¡Riesgo de asfixia!** No deje que los niños jueguen solos con el material de embalaje. El material de embalaje presenta riesgo de asfixia. Los niños subestiman a menudo los peligros. Mantenga siempre el material de embalaje fuera del alcance de los niños.

- Este producto puede ser utilizado por niños a partir de los 8 años y personas con capacidades físicas, mentales o sensoriales reducidas, siempre y cuando haya una persona responsable de su seguridad que los supervise o se los haya instruido en el uso seguro del producto y estos conozcan los posibles peligros.
- Las tareas de limpieza y mantenimiento no deben ser llevadas a cabo por niños sin supervisión.
- No permita que los niños jueguen con el producto.
- Desconecte el producto de la red durante el llenado y la limpieza.

## Indicaciones de seguridad

**¡ANTES DE USAR EL PRODUCTO, FAMILIARÍCESE CON TODAS LAS INDICACIONES DE SEGURIDAD E INSTRUCCIONES DE USO! ¡SI TRANSFIERE ESTE PRODUCTO, HÁGALO CON TODA LA DOCUMENTACIÓN!**

¡Quedará anulada su garantía en el caso de daños resultantes de la no observación de este manual de instrucciones! ¡No se asumirá ninguna responsabilidad por daños indirectos! ¡No se asumirá ninguna responsabilidad en el caso de daños materiales o a personas por un uso inadecuado o por la no contemplación de las indicaciones de seguridad!

## Seguridad eléctrica

**⚠ ¡ADVERTENCIA! ¡Riesgo de lesión!** Apague el producto y desconéctelo de la red eléctrica antes de realizar los trabajos de limpieza y siempre que no lo vaya a usar.

**⚠ ¡ADVERTENCIA! ¡Riesgo de descarga eléctrica!** Asegúrese de que la tensión nominal de la placa de características coincida con la tensión nominal de su suministro de corriente.

**⚠ ¡ADVERTENCIA! ¡Riesgo de descarga eléctrica!** A fin de evitar riesgos, si el cable de conexión de este producto resulta dañado, debe ser sustituido por el fabricante, su representante de servicio al cliente o una persona con una cualificación similar.

## Funcionamiento

- Utilice el producto solo en espacios interiores secos.
- Proteja el producto, cable de conexión y enchufe del polvo, radiación solar directa, goteo y salpicaduras.
- Para más información sobre el llenado, limpieza y descalcificación del producto, consulte el capítulo siguiente de estas instrucciones.
- Este producto ha sido diseñado para ser utilizado en el entorno doméstico y otro tipo de aplicaciones similares como, por ejemplo:
  - Por trabajadores en cocinas de tiendas, oficinas y otros ámbitos comerciales;
  - En propiedades agrícolas;
  - Por clientes en hoteles, moteles y otros entornos residenciales;
  - En pensiones con desayuno.
- Observe que la humedad elevada puede favorecer el crecimiento de organismos biológicos en el entorno.
- No permita que se humedezca o se moje el área alrededor del producto. Si aparece humedad, baje la potencia de salida del producto. Si no se puede bajar la potencia de salida del producto, utilice el producto solo de forma temporal. No permita que se humedezcan los materiales absorbentes como las alfombras, las cortinas, las persianas o los manteles.
- Nunca deje agua en el depósito de agua, si no va a utilizar el producto.

- Vacíe y limpie el producto antes de guardarlo. Limpie el producto antes de usarlo la próxima vez.

## Bolsas refrigerantes

- ⚠ **¡CUIDADO! ¡Riesgo de envenenamiento!** No tragar el contenido de las bolsas refrigerantes.



## Indicaciones de seguridad para pilas/baterías

- ⚠ **¡ATENCIÓN!** ¡Contiene pilas de botón que pueden ser ingeridas!  
¡Peligro de asfixia!

### ⚠ **¡ADVERTENCIA!**

#### **GUARDAR FUERA DEL ALCANCE DE LOS NIÑOS**

La ingestión puede provocar quemaduras químicas, perforación de partes blandas e incluso la muerte. Las quemaduras graves pueden aparecer 2 horas después de la ingestión. Buscar atención médica de inmediato.



### ⚠ **¡PELIGRO DE MUERTE!**

Mantenga las pilas/baterías fuera del alcance de los niños. ¡En caso de ingestión accidental, busque atención médica de inmediato!

-  **¡PELIGRO DE EXPLOSIÓN!**

Nunca recargue pilas no recargables. No provoque un cortocircuito en las pilas/baterías ni las abra. Ya que podría darse un sobrecalentamiento, fuego o rotura.

- Nunca arroje las pilas/baterías al fuego o al agua.

- No someta las pilas/baterías a cargas mecánicas.

## Riesgo de fuga de las pilas/baterías

- Evite temperaturas y condiciones ambientales extremas que puedan afectar a las pilas/baterías, p. ej., radiadores/luz solar directa.
- ¡Si las pilas/baterías presentan fugas, evite el contacto de la piel, ojos y membranas mucosas con los productos químicos!  
¡Enjuague minuciosamente el área afectada con agua limpia y busque atención médica de inmediato!

## ■ ¡UTILIZAR GUANTES DE PROTECCIÓN!

Las pilas/baterías dañadas o con fugas pueden provocar quemaduras en contacto con la piel. Por ello, use en todo momento guantes de protección apropiados.

- En caso de fuga de las pilas/baterías, retírelas inmediatamente del producto para evitar daños.
- Extraiga las pilas/baterías si no tiene previsto utilizar el producto durante un largo periodo de tiempo.
- No cortocircuitar los bornes de conexión.

## Riesgo de daños al producto

- ¡Utilice solo el tipo de pila/batería especificado!
- Inserte la pila/batería según la marca de polaridad (+) y (-) de la pila/batería y del producto.
- ¡Limpie los contactos de la pila/batería y del compartimento de pilas antes de insertarla!
- Extraiga inmediatamente las pilas/baterías agotadas del producto.
- Para más información sobre la eliminación de pilas/baterías, consulte el capítulo "Eliminación".

## ● Notas sobre las pilas de botón



**¡ADVERTENCIA!** No ingerir la pila: peligro de quemaduras químicas.



**¡ADVERTENCIA!** Contiene una pila de botón.

**¡ATENCIÓN!** ¡Contiene pilas de botón que se pueden tragar! ¡Peligro de asfixia!



**¡MANTENGA LAS PILAS FUERA DEL ALCANCE DE LOS NIÑOS!**

La ingestión de pilas puede causar quemaduras químicas, perforación de tejidos blandos y la muerte. Pueden producirse quemaduras graves en las 2 horas siguientes a la ingestión de las pilas. Busque inmediatamente atención médica.



**¡ADVERTENCIA!** Deseche inmediatamente las pilas usadas. Mantenga las pilas nuevas y usadas fuera del alcance de los niños. Si cree que las pilas pueden haber sido ingeridas o colocadas dentro de cualquier parte del cuerpo, busque atención médica inmediata.

- Este producto contiene una pila de botón. Si se ingiere una pila botón, puede causar quemaduras internas graves y perforación de tejidos blandos en solo 2 horas y provocar la muerte.



Mantenga las pilas nuevas y usadas fuera del alcance de los niños.

- Si el compartimento de las pilas no cierra bien, deje de utilizar el producto y manténgalo fuera del alcance de los niños.
- Si cree que las pilas pueden haber sido ingeridas o colocadas dentro de cualquier parte del cuerpo, busque atención médica inmediata.



### **Síntomas no evidentes que pueden producirse por la ingestión de pilas**

Desgraciadamente, no es obvio cuando una pila de botón se atasca en el esófago (conducto alimentario) de un niño.

No hay síntomas específicos asociados. El niño podría:

- toser, tener arcadas o babear mucho;
- parecer tener un malestar estomacal o un virus;
- se siente enfermo;
- apuntar a su garganta o estómago;
- sentir dolor en el abdomen, el pecho o la garganta;
- estar cansado o aletargado;
- estar más callado o más apegado de lo habitual o “no ser él mismo”;
- pierden el apetito o tienen un apetito reducido; y
- no querer comer alimentos sólidos/ser incapaz de comer alimentos sólidos.
- Este tipo de síntomas varían o fluctúan, con el dolor aumentando y luego remitiendo. Un síntoma específico de la ingestión de pilas de botón es el vómito de sangre fresca (de color rojo vivo). Si el niño hace esto, busque ayuda médica inmediata.
- La falta de síntomas claros es la razón por la que es importante estar alerta con las pilas “planas” o de botón de repuesto en el hogar y los productos que las contienen.

## ● Antes del uso

### ● Desembalaje

#### ❗ **NOTA:**

- Las 2 bolsas refrigerantes [29] se guardan en la bandeja de papel superior.
- Los 4 rodillos [40] están instalados en la bandeja de papel superior.
- El mando a distancia [30] se guarda en la bandeja [22] situada en la parte posterior del producto (Fig. B).

1. Retire por completo el material de embalaje.
2. Compruebe la totalidad de las piezas.
3. Compruebe si el producto está dañado.

### ● Insertar/cambiar la pila

Fig. E

#### ❗ **NOTA:**

- Antes del primer uso: La pila de botón (tipo CR2025) está premontada en el mando a distancia [30]. Retire la tira aislante del compartimento de pilas [34].
- La aguja representada en la Fig. E no está incluida en el volumen de suministro.

1. Abra el compartimento de pilas [34]. Extraiga el soporte de la pila (en la parte posterior del mando a distancia [30]).
2. En su caso, quite la pila gastada.
3. Inserte una pila de botón (tipo CR2025) en el soporte de batería. La marca de polaridad + debe mirar hacia arriba.
4. Encaje de nuevo el soporte en el compartimento de pilas [34].
5. Utilice un paño seco y libre de pelusas para limpiar los contactos de la pila antes de insertarla.

### ● Montar los rodillos

Fig. C

1. Coloque el producto boca abajo.
2. Inserte los 4 rodillos [40] en las esquinas de la parte inferior del producto.
3. Vuelva a colocar el producto en posición vertical.
4. Coloque el producto sobre una base lisa y estable.

## ● Llenado del depósito de agua

Fig.	Acción
F	<ol style="list-style-type: none"><li>① Gire la palanca de bloqueo [28] del depósito de agua extraíble [27] unos 90° en sentido antihorario.</li><li>② Retire suavemente el depósito de agua extraíble [27] del producto.</li></ol>
G	<ol style="list-style-type: none"><li>① Llene el depósito de agua extraíble [27] con agua fría.</li><li>② Compruebe el nivel de agua en el indicador del nivel de agua [38] [43]: El nivel de agua debe situarse por encima de la marca <math>\overset{\text{Min}}{\rule{0.5em}{0.4pt}}</math> y por debajo de la marca <math>\underset{\text{Max}}{\rule{0.5em}{0.4pt}}</math>.</li></ol>
-	<ul style="list-style-type: none"><li><input type="checkbox"/> Después del llenado: Introduzca el depósito de agua extraíble [27] en el producto.</li><li><input type="checkbox"/> Gire la palanca de bloqueo [28] del depósito de agua extraíble [27] unos 90° en sentido horario para asegurarlo.</li></ul>

## ● Funcionamiento



















1. Coloque el producto sobre una base lisa y estable.
2. Conecte el enchufe [23] a una toma de corriente apropiada.
3. Encendido del producto: Pulse  $\text{⏻}$  [15] o  $\text{⏪}$  [31].
4. Guarde el mando a distancia [30] en un lugar seguro para que no se caiga y se rompa.
5. Si no va a utilizar el mando a distancia [30]: Guarde el mando a distancia en la bandeja [22] de la parte posterior del producto.







## ● Resumen de las funciones

**❗ NOTA:** Utilice los botones siguientes de la pantalla **1** o del mando a distancia **30** para controlar el producto:





Pantalla **1**: Botones **15** a **20**

Mando a distancia **30**: Botones **31** a **33** y botones **35** a **37**

Botón	Indicador	Función
 <b>20</b>	 <b>2</b> *	Pulse  para iniciar/finalizar la función humidificación.
 <b>35</b>	 <b>2</b> **	<p><b>❗ NOTA:</b> Esta función no está disponible si el nivel de agua se encuentra por debajo de la marca ≈.</p> <p><b>Condiciones de evaporación</b></p> <ul style="list-style-type: none"> <li><input type="checkbox"/> Superficies recomendadas: ≤ 70 m<sup>2</sup></li> <li><input type="checkbox"/> Con velocidad del ventilador alta: 290 ml/h ± 15 %</li> <li><input type="checkbox"/> Con velocidad del ventilador baja: 246 ml/h ± 15 %</li> </ul>
 <b>16</b>	 <b>13</b> *	Pulse  para iniciar/finalizar el movimiento hacia la izquierda/derecha de las ranuras de ventilación.
 <b>33</b>		
 <b>19</b>		<input type="checkbox"/> <b>Producto encendido:</b> Pulse repetidamente  para finalizar el funcionamiento continuo tras 1 - 15 horas.
 <b>32</b>		<input type="checkbox"/> <b>Producto en modo standby:</b> Pulse repetidamente  para iniciar el funcionamiento tras 1 - 15 horas.
		<input type="checkbox"/> <b>Más información:</b> véase "Temporizador"
	<b>8h</b> <b>3</b> *	<input type="checkbox"/> Temporizador 8 horas
	<b>4h</b> <b>4</b> *	<input type="checkbox"/> Temporizador 4 horas
	<b>2h</b> <b>5</b> *	<input type="checkbox"/> Temporizador 2 horas
	<b>1h</b> <b>6</b> *	<input type="checkbox"/> Temporizador 1 horas
 <b>18</b>		Pulse repetidamente  para iniciar/ajustar/finalizar el modo de refrigeración.
 <b>36</b>		
	 <b>7</b> *	<input type="checkbox"/> Modo reposo (brisa ligera, alternante)
	 <b>8</b> *	<input type="checkbox"/> Modo natural
	 <b>9</b> *	<input type="checkbox"/> Modo normal
Función/advertencia activa:		<p>* = Indicador encima del pictograma encendido</p> <p>** = Indicador encima del pictograma parpadeando</p>

Botón	Indicador	Función	
	17	Pulse repetidamente  para ajustar la velocidad del ventilador.	
	37		
<b>3</b>	10*		<input type="checkbox"/> Velocidad del ventilador: Alto
<b>2</b>	11*		<input type="checkbox"/> Velocidad del ventilador: Medio
<b>1</b>	12*	<input type="checkbox"/> Velocidad del ventilador: Bajo	
	15	 14* Pulse  para encender el producto o ponerlo en standby.	
	31		
Función/advertencia activa:		* = Indicador encima del pictograma encendido ** = Indicador encima del pictograma parpadeando	

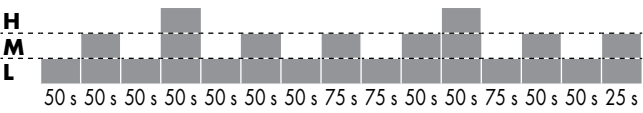
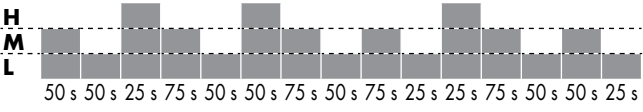
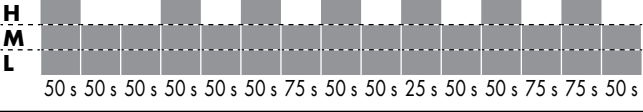
## ● Resumen del modo refrigeración

Modo	Velocidad	Velocidad del ventilador/duración
 Normal	<b>1</b>	<b>L</b> (hasta que el producto se apague)
	<b>2</b>	<b>M</b> (hasta que el producto se apague)
	<b>3</b>	<b>H</b> (hasta que el producto se apague)
 Natural	<b>1</b>	
	<b>2</b>	
	<b>3</b>	
 Modo reposo	<b>1</b>	Modo natural a velocidad <b>1</b> (hasta que el producto se apague)
	<b>2</b>	Modo natural a velocidad <b>2</b> (30 min) Modo natural a velocidad <b>1</b> (hasta que el producto se apague)
	<b>3</b>	Modo natural a velocidad <b>3</b> (30 min) Modo natural a velocidad <b>2</b> (30 min) Modo natural a velocidad <b>1</b> (hasta que el producto se apague)
<b>H = Alto   M = Medio   L = Bajo</b>		

## ● Pitido

- El producto emite pitidos durante el uso:

Pitido	Acción
Corto	<ul style="list-style-type: none"> <li>□ El producto se conecta a la red eléctrica.</li> <li>□ Cada vez que se pulsa un botón.</li> </ul>
Permanente	<ul style="list-style-type: none"> <li>□ El nivel de agua se encuentra por debajo de la marca <math>\text{Min}</math>.</li> </ul>

## ● Ajuste de la salida de aire

- Ajuste a mano la posición de las aletas de ventilación de la salida de aire **39**.

## ● Uso de bolsas refrigerantes

1. Coloque las bolsas de refrigeración **29** en el congelador a  $-18\text{ }^{\circ}\text{C}$  durante 24 horas.
2. Inserte las bolsas refrigerantes **29** congeladas en el depósito de agua extraíble **27**.

## Condiciones de refrigeración

- Superficies recomendadas:  $\leq 11,6\text{ m}^3$
- Temperatura de agua recomendada:
  - Temperatura de entorno (descenso de la temperatura del aire: máx.  $1\text{ }^{\circ}\text{C}$  en la primera hora)
  - $+8\text{ }^{\circ}\text{C}$  (descenso de la temperatura del aire: máx.  $1,6\text{ }^{\circ}\text{C}$  en la primera hora)

### ❗ NOTA:

- Cuanto más fría esté el agua, mayor será la eficiencia de refrigeración.
- La eficiencia de refrigeración disminuye con el tiempo, ya que la temperatura del agua se adapta poco a poco a la temperatura del entorno.

## ● Temporizador

### Indicador de las horas ajustadas

Uno o varios indicadores encendidos (**1h** **6**, **2h** **5**, **4h** **4**, **8h** **3**) indican el número de horas ajustadas:

	1	2	3	4	5	6	7	8	9	10	11	12	13	14	15
<b>1h</b>	•		•		•		•		•		•		•		•
<b>2h</b>		•	•			•	•			•	•			•	•
<b>4h</b>				•	•	•	•					•	•	•	•
<b>8h</b>								•	•	•	•	•	•	•	•

- **Ejemplo:** **1h** **6** y **2h** **5** se iluminan = El tiempo programado corresponde a 3 horas.

### Apagado con retraso

El producto puede programarse para que cambie a standby después de un tiempo de funcionamiento de 1–15 horas.

- Pulse repetidamente **⊗** **19** o **⊗** **32** para ajustar la duración después de que el producto cambie a standby (véase “Indicador de las horas ajustadas”).

### Encendido con retraso





El producto puede programarse en el modo standby para que se encienda transcurridas 1–15 horas.

- Pulse repetidamente **⊗** **19** o **⊗** **32** para ajustar la duración después de que el producto se encienda (véase “Indicador de las horas ajustadas”).
- Después del ajuste de los programas: Los indicadores de **⊕** **16**, **⊕** **17**, **M** **18** y **⊕** **20** se apagan transcurridos unos segundos. **⊕** **15** y **⊗** **19** se vuelven a iluminar.
- Si lo desea, ajuste los programas **⊕**, **⊕**, **M** y **⊕** (véase “Resumen de las funciones”).
- El producto permanece en modo standby hasta que el tiempo ajustado haya transcurrido.  
**⊕** **14** y los indicadores de otros programas que se activan al encenderse el producto se iluminan.

## ● Función de desconexión automática

- El producto se apaga automáticamente tras 24 horas de funcionamiento continuo.

## ● Combinación de programas









- Los programas , ,  y  (véase "Resumen de las funciones") pueden combinarse entre sí.



## ● Limpieza y cuidado











- Antes de la limpieza: Desconecte el enchufe  de la toma de corriente.

**⚠ ¡ADVERTENCIA!** No sumerja las piezas eléctricas del producto en agua u otros líquidos. Nunca ponga el producto debajo del agua corriente.

Fig. D

**Ejemplo:**     y   se iluminan = **1**  y  se iluminan =

- El producto se encenderá o apagará después de 6 horas.
- La humidificación () , la oscilación () y el modo normal () con velocidad del ventilador baja (**1**) están activos.

Pieza	Limpieza
Producto	Limpie la carcasa con un paño ligeramente humedecido. No deje que el agua u otros líquidos penetren en el interior del producto.
Bolsas refrigerantes 	Las bolsas refrigerantes no son aptas para el lavavajillas. Limpie las bolsas refrigerantes con un paño ligeramente humedecido.
Tapa posterior  Filtro de aire 	Presione sobre los clips superiores de la tapa posterior y retírela del producto. Quitar el filtro de aire: Coja el filtro de aire por la parte superior, inclínelo hacia adelante y sáquelo del producto (Fig. H). Limpie la tapa posterior y el filtro de aire secos con una aspiradora. De forma alternativa, también puede enjuagar el filtro de aire con agua. Deje secar por completo el filtro de aire antes de colocarlo en la tapa posterior.
Depósito de agua 	<p><b>① NOTA:</b> Quite primero la bomba  para retirar por completo el depósito de agua extraíble  (Fig. F).</p> <p><b>③</b> Gire la palanca de bloqueo  de la bomba  unos 90° en sentido antihorario.</p> <p><b>④</b> Retire la bomba  del depósito de agua extraíble .</p> <p><b>⑤</b> Quite el depósito de agua extraíble  del producto.</p> <p>Por razones de higiene, el agua debe cambiarse regularmente. Descalcifique el depósito de agua periódicamente y antes del almacenamiento: Llene el depósito de agua con 500 ml de vinagre y 1000 ml de agua. Agite el líquido, de modo que la base y los laterales del depósito de agua queden cubiertos. Deje que el líquido actúe durante al menos 1 hora. El vinagre actúa como limpiador natural, disolviendo las deposiciones de la base del depósito de agua. Enjuague el depósito de agua a fondo.</p>

Pieza	Limpieza
Mando a distancia <a href="#">30</a>	Retire la pila del mando a distancia. Limpie los contactos de la pila/batería con un paño seco y libre de pelusas. Vuelva a insertar la pila.

- No utilice ningún producto de limpieza agresivo o abrasivo, ni tampoco cepillos duros.
- Después de la limpieza: Deje secar todas las piezas. Vuelva a colocar la tapa posterior [24](#), el filtro de aire [25](#) y la bomba [41](#) en orden inverso (como se describe en la tabla de arriba).

## ● Sustitución de accesorios

- El producto dispone de un filtro de aire [25](#). Recomendamos reemplazar el filtro de aire si se ha perdido o está dañado.
- Se pueden pedir filtros de aire [25](#) de repuesto (número de artículo IAN 507881\_2507).

Pedido online

[www.optimex-shop.com](http://www.optimex-shop.com)

## ● Almacenamiento

- Antes del almacenamiento del producto: Enrolle el cable de conexión [23](#) en el recogecable [26](#). Sujete el cable de conexión con cierre de gancho y bucle.
- Vacíe el depósito de agua extraíble [27](#). Limpie y seque el depósito de agua con un paño.
- Conserve el producto en un lugar seco fuera del alcance de los niños.

## ● Eliminación

El embalaje está compuesto por materiales no contaminantes que pueden ser desechados en el centro de reciclaje local.



Tenga en cuenta el distintivo del embalaje para la separación de residuos. Está compuesto por abreviaturas (a) y números (b) que significan lo siguiente: 1-7: plásticos / 20-22: papel y cartón / 80-98: materiales compuestos.

## Producto:



El producto, incluidos los accesorios, y el material de embalaje son reciclables y están sujetos a la responsabilidad extendida del fabricante. Deséchelos por separado siguiendo la información ilustrada de recogida selectiva para un mejor tratamiento de los residuos.

El logotipo Triman se aplica solo para Francia.



Para obtener información sobre las posibilidades de desecho del producto al final de su vida útil, acuda a la administración de su comunidad o ciudad.



Para proteger el medio ambiente no tire el producto junto con la basura doméstica cuando ya no le sea útil. Deséchelo en un contenedor de reciclaje. Diríjase a la administración competente para obtener información sobre los puntos de recogida de residuos y sus horarios.

Las pilas / baterías defectuosas o usadas deben ser recicladas. Recicle las pilas / baterías y / o el producto en los puntos de recogida adecuados.



## ¡Daños en el medio ambiente por un reciclaje indebido de las pilas / baterías!

Retire las baterías / paquete de pilas del producto antes de desecharlo.

Las pilas / baterías no deben eliminarse junto con los residuos domésticos. Estas pueden contener metales pesados tóxicos que deben tratarse conforme a la normativa aplicable a los residuos especiales. Los símbolos químicos de los metales pesados son: Cd = cadmio, Hg = mercurio, Pb = plomo. Las pilas / baterías deben reciclarse en un punto de recolección específico para ello.

## ● Garantía

El producto ha sido fabricado según normas de calidad exigentes y ha sido probado minuciosamente antes de la entrega. En caso de fallos de material o de fabricación, dispone de derechos legales frente al vendedor del producto. Nuestra garantía mencionada a continuación no restringe sus derechos legales de ningún modo.

La garantía para este producto es de 3 años a partir de la fecha de compra. La garantía empieza el día de la fecha de compra. Conserve el justificante de compra original en un lugar seguro, ya que este documento es necesario para demostrar la compra.

Todos los daños o defectos ya presente en el momento de la compra deben informarse inmediatamente tras desembalar el producto.

Si el producto presenta defectos de material o fabricación en los 3 años a partir de la fecha de compra, lo repararemos o sustituiremos, según nuestra elección, gratuitamente para usted. El período de garantía no se extiende por una reclamación de garantía aprobada. Esto también es aplicable a las piezas sustituidas y reparadas.

La garantía pierde su validez si el producto se daña o se utiliza o mantiene de forma inadecuada.

La garantía cubre defectos de material y fabricación. Esta garantía no cubre las piezas del producto sujetas a un uso y desgaste normal y, por lo tanto, consideradas piezas de desgaste (por ej. pilas, baterías, mangueras, cartuchos de tinta) ni los daños a las piezas frágiles, por ej. interruptores o piezas de cristal.

## ● Tramitación de la garantía

Para garantizar una rápida tramitación de su consulta, tenga en cuenta las siguientes indicaciones:

Para realizar cualquier consulta, tenga a mano el recibo y el número de artículo (IAN 507881\_2507) como justificante de compra.

Encontrará el número de artículo en una inscripción de la placa identificativa, en la portada de las instrucciones (abajo a la izquierda) o en una pegatina en la parte posterior o inferior.

Si el producto fallase o presentase algún defecto, póngase primero en contacto con el departamento de asistencia indicado, ya sea por teléfono o correo electrónico.

Puede enviarnos el producto defectuoso libre de franqueo adjuntando el recibo de compra (ticket de compra) e indicando dónde está y cuándo ha ocurrido el fallo a la dirección de asistencia que le indicamos.

## ● Asistencia

### ES Asistencia en España

Tel.: 900984989

E-Mail: [owim@lidl.es](mailto:owim@lidl.es)



<b>Anvendte advarselssætninger og symboler</b> .....	Side 140
<b>Indledning</b> .....	Side 141
Forskriftsmæssig anvendelse .....	Side 141
Leveringsomfang .....	Side 141
Beskrivelse af delene .....	Side 141
Tekniske data .....	Side 142
<b>Sikkerhedsanvisninger</b> .....	Side 143
Sikkerhedsanvisninger for batterier/genopladelige batterier. ....	Side 145
Bemærkninger om knap-batterier. ....	Side 146
Ikke åbenlyse symptomer, der kan opstå som følge af indtagelse af et batteri: .....	Side 147
<b>Før produktet tages i brug</b> .....	Side 148
Udpakning .....	Side 148
Isætning/udskiftning af batteri .....	Side 148
Montering af hjul .....	Side 148
Påfyldning af vandbeholder .....	Side 148
<b>Betjening</b> .....	Side 148
Funktionsoversigt .....	Side 149
Oversigt over køletyper .....	Side 150
Signallyd .....	Side 151
Indstilling af luftudblæsning .....	Side 151
Brug af køleelementer .....	Side 151
Timer .....	Side 151
Automatisk slukning .....	Side 151
Kombination af programmer .....	Side 152
<b>Rengøring og vedligeholdelse</b> .....	Side 152
Udskiftning af tilbehør .....	Side 153
<b>Opbevaring</b> .....	Side 153
<b>Bortskaffelse</b> .....	Side 153
<b>Garanti</b> .....	Side 153
Afvikling af garantisager .....	Side 154
Service .....	Side 154

## Anvendte advarselssætninger og symboler

De nedenstående symboler og advarselssætninger anvendes i betjeningsvejledningen, på emballagen og på produktet:

	<b>FARE!</b> Dette symbol, sammen med signalordet "Fare", betegner en faresituation med høj risikofaktor, som, hvis den ikke afværges, kan medføre alvorlige kvæstelser eller dødsfald.	 <b>BEMÆRK:</b> Dette symbol, sammen med signalordet "Bemærk", angiver flere nyttige informationer.
		 Anvend kun produktet indendørs i tørre lokaler.
	<b>ADVARSEL!</b> Dette symbol, sammen med signalordet "Advarsel", betegner en faresituation med mellemstor risikofaktor, som, hvis den ikke afværges, kan medføre alvorlige kvæstelser eller dødsfald.	<b>V~</b> Spænding (vekselspænding)
		<b>Hz</b> Hertz (netfrekvens)
	<b>FORSIGTIG!</b> Dette symbol, sammen med signalordet "Forsigtig", betegner en faresituation med lav risikofaktor, som, hvis den ikke afværges, kan medføre mindre eller moderate kvæstelser.	<b>W</b> Watt
		 Fare - risiko for elektrisk stød!
	Fare - risiko for eksplosion!	 Vekselstrøm/-spænding
	Symbol for et produkt i beskyttelsesklasse II	 Bær beskytteshandsker!
<b>CE</b>	CE-mærket bekræfter overensstemmelse med de for produktet gældende EU-retningslinjer.	 Sikkerhedsanvisninger  Handlingsanvisninger
 	Batteriadvarsel: Skal holdes uden for børns rækkevidde	 Skal holdes uden for børns rækkevidde
	Opbrugte batterier skal bortskaffes med det samme	 Ikke åbenlyse symptomer, der kan opstå som følge af indtagelse af et batteri:

# MOBIL LUFTKØLER

## ● Indledning

Hjerteligt tillykke med købet af deres nye produkt. Du har besluttet dig for et produkt af høj kvalitet. Brugervejledningen er en del af dette produkt. Den indeholder vigtige informationer om sikkerhed, brug og bortskaffelse. Gør dig inden ibrugtagning af produktet fortrolig med alle betjenings- og sikkerhedsanvisninger. Benyt kun produktet som beskrevet og til de oplyste formål. Videregiv alle papirer, hvis du giver produktet videre til tredjemand.



Du kan downloade og se denne og mange andre brugsanvisninger på [www.lidl-service.com](http://www.lidl-service.com). Når du scanner QR-koden, kommer du direkte ind på Lidl-service-hjemmesiden ([www.lidl-service.com](http://www.lidl-service.com)), hvor du kan åbne din brugsanvisning ved at indtaste varennummeret (IAN) 507881\_2507.

## ● Forskriftsmæssig anvendelse

- Dette produkt er beregnet til at frembringe en afkølede, fugtende luftcirkulation. Anvendelser, som ikke er beskrevet i denne betjeningsvejledning, kan medføre skader på produktet eller alvorlige kvæstelser.
- Dette produkt er kun beregnet til anvendelse i private husholdninger, og må ikke anvendes til kommercielle formål.
- Fabrikanten fraskriver sig ethvert ansvar for skader som følge af forkert brug.

## ● Leveringsomfang

Ved udpakning af produktet skal det kontrolleres, at leverancen er komplet, og at alle dele er funktionsdygtige. Før anvendelse skal al emballage fjernes.

Fig. A, B

- 1 Mobil luftkøler
- 1 Fjernbetjening (placeret i holderen på bagsiden af produktet)
- 1 Knapcelle (CR2025) (forinstalleret i fjernbetjeningen, anvendelig mindst indtil 04/2029)
- 2 Kølebatterier (på den øverste papirholder)
  - 1 Luffilter (forinstalleret)
  - 1 Afdækning bagpå (forinstalleret)
- 4 Hjul (indvendigt i den aftagelige vandbeholder)
- 1 Lynvejledning

## ● Beskrivelse af delene

Fig. A	
1	Display
2	**  Luffugning
3	** <b>8h</b> 8-timers-timer
4	** <b>4h</b> 4-timers-timer
5	** <b>2h</b> 2-timers-timer
6	** <b>1h</b> 1-timers-timer
7	**  Sovetilstand (let, skiftende brise)
8	**  Naturlig tilstand
9	**  Normal tilstand
10	** <b>3</b> Høj ventilatorhastighed
11	** <b>2</b> Mellem ventilatorhastighed
12	** <b>1</b> Lav ventilatorhastighed
13	**  Oscillation
14	**  Produkt tilkoblet/ "Forsinket tilkobling"
15	*  Tilkobling af produkt/indstilling til standby
16	*  Start/slut svingning
17	*  Indstilling af ventilatorhastighed
* = tast • ** = indikator	

## ● Tekniske data

Indgangsspænding:	220–240 V~, 50–60 Hz
Effektforbrug:	65 W
Beskyttelsesklasse:	II/□
Batteri (fjernbetjening):	1 × 3 V === CR2025
Køleelementer: Brugstemperatur:	-18 °C til +25 °C

### Batterioplysninger (til medfølgende batteri):

Type: CR2025  
Spænding: 3 V ===  
Kemi: Li-MnO<sup>2</sup>

### Fremstillet af

Lidl Stiftung & Co. KG  
Stiftsbergstr. 1  
74167 Neckarsulm  
TYSKLAND  
E-mail: battery-service@lidl.com  
www.lidl-service.com

Beskrivelse	Symbol	Værdi	Enhed
Maksimal ventilatorluftstrøm	F	17,9	m <sup>3</sup> /min
Ventilatorens effektforbrug	P	46,4	W
Nytteværdi	SV	0,4	(m <sup>3</sup> /min)/W
Effektforbrug i standbytilstand	P <sub>SB</sub>	0,1	W
Ventilatorlydefektniveau	L <sub>WA</sub>	58	dB(A)
Maksimal lufthastighed	C	2,8	m/s
Målestandard for nytteværdi	IEC 60879:2019+A1:2025		

18	*	Ⓜ	Start/indstil/afslut kølingstype
19	*	ⓧ	Start/indstil/afslut timer
20	*	Ⓢ	Start/slut luftfugtning
21			Grebsfordybning
22			Holder (til fjernbetjening 30)
23			Tilslutningsledning med netstik
24			Afdækning bagpå
25			Luffilter
26			Ledningsoprulning
27			Aftagelig vandbeholder
28			Låsehåndtag (til aftagelig vandbeholder 27)
29			Køleelementer
30			Fjernbetjening
31	*	Ⓟ	Tilkobling af produkt/indstilling til standby
32	*	ⓧ	Start/indstil/afslut timer
33	*	Ⓢ	Start/slut svingning
34			Batterirum
35	*	Ⓢ	Start/slut luftfugtning
36	*	Ⓜ	Start/indstil/afslut kølingstype
37	*	Ⓢ	Indstilling af ventilatorhastighed
38			Indikator for vandniveau (med markeringer $\overline{\text{Min}}$ og $\underline{\text{Max}}$ )
39			Luftudblæsning
40			Hjul
Fig. F			
41			Pumpe
42			Låsehåndtag (til pumpe 41)
Fig. G			
43			Indikator for vandniveau (med markeringer $\overline{\text{Min}}$ og $\underline{\text{Max}}$ )
* = tast • ** = indikator			

Beskrivelse	Symbol	Værdi	Enhed
Yderligere oplysninger kan fås ved henvendelse til		OWIM GmbH & Co. KG Stiftsbergstraße 1 74167 Neckarsulm TYSKLAND  www.owim.com	



## Sikkerhedsanvisninger

**FØR PRODUKTET TAGES I BRUG, SKAL DU VÆRE FORTROLIG MED ALLE SIKKERHEDS- OG BETJENINGSANVISNINGER! HVIS PRODUKTET OVERLADES TIL TREDJEMAND, SKAL ALLE DOKUMENTER MEDFØLGE!**

Hvis der opstår skader som følge af, at betjeningsvejledningen ikke følges, bortfalder erstatningsansvaret! Leverandøren påtager sig intet ansvar for følgeskader! Leverandøren påtager sig intet ansvar for ting- eller personskader, der opstår som følge af forkert anvendelse, eller hvis sikkerhedsanvisningerne ikke følges!

## Børn og personer med handicap



### **FARE! Risiko for kvælning!**

Børn må ikke efterlades med emballagen uden opsyn. Emballagen udgør en kvælningsrisiko. Børn undervurderer ofte de dermed forbundne farer. Hold emballagen uden for børns rækkevidde.

- Dette produkt kan anvendes af børn fra 8 år og opefter, samt af personer med reducerede, fysiske, sensoriske eller mentale færdigheder eller mangel på erfaring og kundskaber, hvis de er under opsyn, eller hvis de er instrueret i sikker brug af produktet og indforstået med de risici, der er forbundet hermed.
- Rengøring og brugervedligeholdelse må kun udføres af børn, hvis de er under opsyn.
- Børn må ikke lege med produktet.
- Frakobl produktet fra stikkontakten under påfyldning og før rengøring.

## Elektrisk sikkerhed

**⚠ ADVARSEL! Fare for kvæstelser!** Sluk for produktet, og afbryd det fra lysnettet før produktet rengøres og når produktet ikke anvendes.

**⚠ ADVARSEL! Risiko for elektriske stød!** Kontrollér, at netspændingen på typeskiltet stemmer overens med spændingen på forsyningsnettet.

**⚠ ADVARSEL! Risiko for elektriske stød!** Hvis produktets tilslutningsledning bliver beskadiget, skal den udskiftes af producentens kundeservice eller en tilsvarende autoriseret reparatør for at undgå sikkerhedsrisici.

## Betjening

- Anvend kun produktet indendørs i tørre lokaler.
- Beskyt produktet, tilslutningsledningen og netstikket mod støv, direkte sol, vanddråber og -stænk.
- Information om påfyldning, rengøring og afkalkning af produktet finder du i det efterfølgende kapitler i denne vejledning.

- Dette produkt er beregnet til husholdningsbrug og lignende formål, som fx:
  - I personalekøkkener i butikker, kontorer og andre kommercielle områder;
  - I landbrugshusholdninger;
  - Anvendelse for gæster i hoteller, moteller eller andre værelsesformer;
  - I bed and breakfast-pensioner.
- Vær opmærksom på, at en høj luftfugtighed kan fremme væksten af biologiske organismer i omgivelserne.
- Lad aldrig området rundt om produktet blive fugtigt eller vådt. Hvis der forekommer fugtighed, så reducer produktets udgangseffekt. Hvis produktets udgangseffekt ikke kan reduceres, skal du kun bruge produktet periodisk. Sørg for, at materialer med sugsevne som tæpper, gardiner eller duge ikke bliver fugtige.
- Fyld aldrig vand i vandbeholderen, hvis produktet ikke er i brug.

- Produktet skal tømmes og rengøres før opbevaring. Rengør produktet før næste anvendelse.

## Køleelementer

### **FORSIGTIG! Fare for forgiftning!**

Køleelementernes indhold må ikke sluges.



## **Sikkerhedsanvisninger for batterier/genopladelige batterier**

 **OBS!** Indeholder knapceller, der kan sluges! Kvælningsrisiko!

### **ADVARSEL!**

#### **OPBEVARES UDEN FOR BØRNS RÆKKEVIDDE**

Slugning kan forårsage kemiske forbrændinger, perforering af bløddede og dødsfald. Der kan opstå voldsomme forbrændinger inden for 2 timer efter slugning. Søg straks læge.



 **LIVSFARE!** Opbevar batterier/genopladelige batterier uden for børns rækkevidde. Ved slugning skal der straks opsøges læge!

### **EKSPLOSIONSFARE!**

Ikke-genopladelige batterier må aldrig oplades. Batterier/genopladelige batterier må ikke kortsluttes og/eller åbnes. Det kan medføre overophedning, ild eller eksplosion.

- Batterier/genopladelige batterier må ikke kastes i ild eller vand.
- Udsæt ikke batterier/genopladelige batterier for mekanisk belastning.

## **Lækagerisiko for batterier/genopladelige batterier**

- Undgå ekstreme miljøer og temperaturer, der kan påvirke batterier/genopladelige batterier, fx radiatorer/direkte sollys.
- Når batterier/genopladelige batterier er udtjent, skal det undgås, at hud, øjne og slimhinder kommer i kontakt med kemikalierne! Det berørte område skylles straks med rent vand, og der skal opsøges lægehjælp!



## ANVEND BESKYTTELSESHANDSKER!

- Udtjente eller beskadigede batterier/genopladelige batterier kan forårsage ætsninger ved kontakt med huden. Anvend passende beskyttelseshandsker, hvis en sådan situation opstår.
- Hvis et batteri/genopladeligt batteri lækker, skal det omgående fjernes fra produktet for at forebygge skader.
- Fjern batterierne/de genopladelige batterier fra produktet, hvis det ikke skal anvendes i længere tid.
- Batterikontakterne må ikke kortsluttes.

## Risiko for beskadigelse af produktet

- Anvend kun den specificerede type batterier/genopladelige batterier!
- Batterier/genopladelige batterier skal isættes, så (+) og (-) på batteri/genopladeligt batteri svarer til mærkningen på produktet.
- Batteriets/det genopladelige batteris og batterirummets kontakter skal renses før isætning!

- Fjern straks udtjente batterier/genopladelige batterier fra produktet.
- For oplysninger om bortskaffelse af batterier, se kapitlet "Bortskaffelse".

## Bemærkninger om knapbatterier



**ADVARSEL!** Batteriet må ikke indtages. Fare for kemiske forbrændinger.



**ADVARSEL!** Indeholder et knapbatteri.

**VIGTIGT!** Produktet indeholder et knap-batteri, der kan sluges! Dette udgør en fare for kvælning!



**BATTERIER SKAL HOLDES UDEN FOR BØRNS RÆKKEVIDDE!**

Indtagelse af batterier kan føre til kemiske forbrændinger eller gennemtrængning af blødt væv. Dette kan være livsfarligt. Der kan opstå alvorlige forbrændinger inden for 2 timer efter indtagelse af batterier. Søg straks lægehjælp.

**⚠ ADVARSEL!** Opbrugte batterier skal bortskaffes med det samme. Nye og brugte batterier skal holdes væk fra børn. Hvis du mener, at et batteri er være blevet slugt eller placeret i en del af kroppen, skal du straks søge lægehjælp.

- Dette produkt indeholder et knapbatteri. Hvis et knapbatteri sluges, kan det forårsage alvorlige indre forbrændinger og perforering af blødt væv på kun 2 timer, hvilket kan være livsfarligt.



Nye og brugte batterier skal holdes væk fra børn.

- Hvis batterikammeret ikke kan lukkes ordentligt, må produktet ikke længere bruges og det skal holdes væk fra børn.
- Hvis du mener, at et batteri er være blevet slugt eller placeret i en del af kroppen, skal du straks søge lægehjælp.



**Ikke åbenlyse symptomer, der kan opstå som følge af indtagelse af et batteri:**

Det kan desværre ikke tydeligt ses, når en knap-batteri sidder fast i et barns spiserør (madrør).

Der er ingen bestemte symptomer forbundet med dette. Barnet vil muligvis:

- hoste, gylpe eller savle meget;
  - lade til at have ondt i maven eller have en virus;
  - følger sig syg;
  - pege på deres hals eller mave;
  - have smerter i maven, brystet eller halsen;
  - være træt eller sløv;
  - være roligere eller mere klyngende end normalt eller på anden måde "ikke være sig selv";
  - mister deres appetit eller have nedsat appetit; og
  - ikke ville spise fast føde/ikke være i stand til at spise fast føde.
- Disse former for symptomer kan variere eller svinge, og smerten kan aftage eller blive værre. Et bestemt symptom på indtagelse af et knapbatteri er opkastning af frisk (lyserødt) blod. Hvis barnet gør dette, skal du straks søge lægehjælp.
  - Manglen på tydelige symptomer er grunden til, at det er vigtigt at holde nøje øje med "flade" eller ekstra knapbatterier i hjemmet og i produkter, der indeholder denne slags batterier.

## ● Før produktet tages i brug

### ● Udpakning

#### ❗ BEMÆRK:

- De 2 køleelementer [29] opbevares på den øverste papirholder.
- De 4 hjul [40] er lagret på den øvre papirholder.
- Fjernbetjeningen [30] opbevares i holderen [22] på bagsiden af produktet (fig. B).

1. Fjern emballagen.
2. Kontrollér, at alle dele er komplette.
3. Kontroller om produktet har skader.

### ● Isætning/udskiftning af batteri

Fig. E

#### ❗ BEMÆRK:

- Før første brug: Knapcellebatteriet (type CR2025) er forinstalleret i fjernbetjeningen [30]. Træk isoleringsstrimlen ud af batterirummet [34].
- Nålen vist i fig. E medfølger ikke.

1. Åbning af batterirummet [34]: Træk batteriholderen (på bagsiden af fjernbetjeningen [30]) ud.
2. Om nødvendigt udtages det opbrugte batteri.
3. Sæt et knapcellebatteri (type CR2025) i batteriholderen. Polaritetsmarkeringen + skal vende opad.
4. Skub batteriholderen ind i batterirummet [34] igen.
5. Anvend en tør, fnugfri klud til rengøring af batterikontakterne før isætningen.

### ● Montering af hjul

Fig. C

1. Stil produktet på hovedet.
2. Sæt de 4 hjul [40] på alle hjørner på undersiden af produktet.
3. Placer produktet oprejst igen.
4. Anbring produktet på et plant, stabilt underlag.

## ● Påfyldning af vandbeholder

Fig.	Handling
F	<ol style="list-style-type: none"><li>① Drej låsehåndtaget [28] til den aftagelige vandbeholder [27] 90° mod uret.</li><li>② Træk den aftagelige vandbeholder [27] let ud af produktet.</li></ol>
G	<ol style="list-style-type: none"><li>① Fyld den aftagelige vandbeholder [27] med koldt vand.</li><li>② Kontroller vandniveauet på indikatoren for vandniveau [38] [43]: Vandniveauet skal være over markeringen <u>Min</u> og under markeringen <u>Max</u>.</li></ol>
-	<ul style="list-style-type: none"><li><input type="checkbox"/> Efter påfyldningen: Skub den aftagelige vandbeholder [27] ind i produktet.</li><li><input type="checkbox"/> Drej låsehåndtaget [28] til den aftagelige vandbeholder [27] 90° med uret for at låse den aftagelige vandbeholder fast.</li></ul>



















### ● Betjening







1. Anbring produktet på et plant, stabilt underlag.
2. Slut netstikket [23] til en egnet stikkontakt.
3. Tænd produktet: Tryk på ☺ [15] eller ☹ [31].
4. Opbevar fjernbetjeningen [30] et sikkert sted, så den ikke falder ned og går i stykker.
5. Når du ikke benytter fjernbetjeningen [30]: Opbevar fjernbetjeningen i holderen [22] på bagsiden af produktet.

## ● Funktionsoversigt



**❗ BEMÆRK:** Brug de følgende taster på displayet **1** eller på fjernbetjeningen **30** for at styre produktet:

- Display **1**: Tast **15** til **20**
- Fjernbetjening **30**: Tast **31** til **33** og tast **35** til **37**

Knap	Indikator	Funktion
 <b>20</b>	 <b>2</b> *	Tryk på  for at starte/afslutte funktionen luftfugtning.
 <b>35</b>	 <b>2</b> **	<p><b>❗ BEMÆRK:</b> Denne funktion er ikke tilgængelig, hvis vandniveauet er under markeringen ≈</p> <p><b>Fordampningsbetingelser</b></p> <ul style="list-style-type: none"> <li><input type="checkbox"/> Anbefalet areal: ≤ 70 m<sup>3</sup></li> <li><input type="checkbox"/> Ved høj ventilatorhastighed: 290 ml/h ± 15 %</li> <li><input type="checkbox"/> Ved lavere ventilatorhastighed: 246 ml/h ± 15 %</li> </ul>
 <b>16</b>	 <b>13</b> *	Tryk på  for at starte/afslutte ventilatorslidsens automatiske venstre-/højrebevægelse.
 <b>33</b>		
 <b>19</b>		<input type="checkbox"/> <b>Produktet er tændt:</b> Tryk flere gange på  for at afslutte den igangværende drift efter 1 - 15 timer.
 <b>32</b>		<input type="checkbox"/> <b>Produkt i standbytilstand:</b> Tryk flere gange på  for at starte den igangværende drift efter 1 - 15 timer. <input type="checkbox"/> <b>Yderligere information:</b> se "Timer"
	<b>8h</b> <b>3</b> *	<input type="checkbox"/> 8-timers-timer
	<b>4h</b> <b>4</b> *	<input type="checkbox"/> 4-timers-timer
	<b>2h</b> <b>5</b> *	<input type="checkbox"/> 2-timers-timer
	<b>1h</b> <b>6</b> *	<input type="checkbox"/> 1-timers-timer
 <b>18</b>		Tryk flere gange på  for at starte/indstille/afslutte kølingstypen.
 <b>36</b>		
	 <b>7</b> *	<input type="checkbox"/> Sovetilstand (let, skiftende brise)
	 <b>8</b> *	<input type="checkbox"/> Naturlig tilstand
	 <b>9</b> *	<input type="checkbox"/> Normal tilstand
Funktion/advarsel aktiv:		* = indikator over piktogrammet lyser ** = indikator over piktogrammet blinker

Knap	Indikator	Funktion	
	<span style="border: 1px solid black; padding: 2px;">17</span>	Tryk flere gange på  , for at indstille ventilatorhastigheden.	
	<span style="border: 1px solid black; padding: 2px;">37</span>		
<b>3</b>	<span style="border: 1px solid black; padding: 2px;">10</span> *		<input type="checkbox"/> Ventilatorhastighed: Høj
<b>2</b>	<span style="border: 1px solid black; padding: 2px;">11</span> *		<input type="checkbox"/> Ventilatorhastighed: Medium
<b>1</b>	<span style="border: 1px solid black; padding: 2px;">12</span> *	<input type="checkbox"/> Ventilatorhastighed: Lav	
	<span style="border: 1px solid black; padding: 2px;">15</span>	Tryk på  for at tænde produktet eller stille det på standby.	
	<span style="border: 1px solid black; padding: 2px;">31</span>		
Funktion/advarsel aktiv:		* = indikator over piktogrammet lyser ** = indikator over piktogrammet blinker	

## ● Oversigt over køletyper

Tilstand	Hastighed	Ventilatorhastighed/varighed						
 Normal	<b>1</b>	<b>L</b> (til produktet slukkes)						
	<b>2</b>	<b>M</b> (til produktet slukkes)						
	<b>3</b>	<b>H</b> (til produktet slukkes)						
 Naturlig	<b>1</b>	<table border="0"> <tr> <td><b>H</b></td> <td></td> </tr> <tr> <td><b>M</b></td> <td></td> </tr> <tr> <td><b>L</b></td> <td></td> </tr> </table>	<b>H</b>		<b>M</b>		<b>L</b>	
	<b>H</b>							
	<b>M</b>							
<b>L</b>								
<b>2</b>	<table border="0"> <tr> <td><b>H</b></td> <td></td> </tr> <tr> <td><b>M</b></td> <td></td> </tr> <tr> <td><b>L</b></td> <td></td> </tr> </table>	<b>H</b>		<b>M</b>		<b>L</b>		
<b>H</b>								
<b>M</b>								
<b>L</b>								
<b>3</b>	<table border="0"> <tr> <td><b>H</b></td> <td></td> </tr> <tr> <td><b>M</b></td> <td></td> </tr> <tr> <td><b>L</b></td> <td></td> </tr> </table>	<b>H</b>		<b>M</b>		<b>L</b>		
<b>H</b>								
<b>M</b>								
<b>L</b>								
 Sovetilstand	<b>1</b>	Naturlig tilstand på hastighed <b>1</b> (til produktet slukkes)						
	<b>2</b>	Naturlig tilstand på hastighed <b>2</b> (30 min) Naturlig tilstand på hastighed <b>1</b> (til produktet slukkes)						
	<b>3</b>	Naturlig tilstand på hastighed <b>3</b> (30 min) Naturlig tilstand på hastighed <b>2</b> (30 min) Naturlig tilstand på hastighed <b>1</b> (til produktet slukkes)						
<b>H</b> = høj   <b>M</b> = middel   <b>L</b> = lav								

## ● Signallyd



- Produktet afgiver signallyde under brug:

Signallyd	Handling
Kort	<input type="checkbox"/> Produktet tilsluttes til stikkontakten. <input type="checkbox"/> Ved hvert tryk på en tast.
Permanent	<input type="checkbox"/> Vandniveauet ligger under markeringen  .

## ● Indstilling af luftudblæsning

- Indstil ventilatorklappernes position ved luftudblæsningen  manuelt.

## ● Brug af køleelementer

- Læg køleelementerne  i fryseren i 24 timer ved  $-18^{\circ}\text{C}$ .
- Læg de frosne køleelementer  i den aftagelige vandbeholder .

## Kølebetingelser





- Anbefalet areal:  $\leq 11,6\text{ m}^3$
- Anbefalet vandtemperatur:
  - Omgivelsestemperatur (forringelse af lufttemperaturen: maks.  $1^{\circ}\text{C}$  i den første time)
  - $+8^{\circ}\text{C}$  (forringelse af lufttemperaturen: maks.  $1,6^{\circ}\text{C}$  i den første time)

## ⓘ BEMÆRK:



- Jo køligere vandet er, jo højere er kølingseffekten.
- Køleeffekten aftager med tiden, da vandtemperaturen efterhånden tilpasses rumtemperaturen.

## ● Timer

### Indikator for de indstillede timer





Et eller flere lysende indikatorer (**1h** , **2h** , **4h** , **8h** ) viser antallet af indstillede timer:

	1	2	3	4	5	6	7	8	9	10	11	12	13	14	15
1h	•		•		•		•		•		•		•		•
2h		•	•			•	•			•	•			•	•
4h				•	•	•	•					•	•	•	•
8h								•	•	•	•	•	•	•	•

- Eksempel:** **1h**  og **2h**  lyser = den programmerede tid svarer til 3 timer.























### Forsinket slukning

Produktet kan programmeres til at skifte til standby efter en driftstid på 1–15 timer.

- Tryk flere gange på   eller   for at indstille tiden, hvorefter produktet skal skifte til standby (se "Indikator for de indstillede timer").

### Forsinket tilkobling

Produktet kan i standby-tilstand programmeres til at tænde efter 1–15 timer.

- Tryk flere gange på   eller   for at indstille tiden, hvorefter produktet skal tænde (se "Indikator for de indstillede timer").
- Efter indstilling af programmerne: Indikatorerne  ,  ,   og   slukker efter nogle sekunder.   og   lyser fortsat.
- Indstil, hvis ønsket, programmerne , ,  og  (se "Funktionsoversigt").
- Produktet forbliver i standby-drift, indtil den indstillede tid er udløbet.  
  og indikatorerne for andre programmer, som er aktive, når produktet tændes, lyser.

## ● Automatisk slukning

- Produktet slukker automatisk efter 24 timers konstant drift.

## ● Kombination af programmer











- Programmerne , ,  og  (se "Funktionsoversigt") kan kombineres med hinanden.

Fig. D

**Eksempel:**  **2**,  **13**, **4h** **4** og **2h** **5**,  
 **9**, **1** **12** og  **14** lyser =

- Produktet tænder eller slukker automatisk efter 6 timer.
- Luffugtning () , oszillation () , normal tilstand () med lavere ventilatorhastighed (**1**) er aktive.

## ● Rengøring og vedligeholdelse

- Før rengøring: Træk netstikket **23** ud af stikkontakten.

**⚠ ADVARSEL!** Produktets elektriske dele må aldrig nedsænkes i vand eller andre væsker. Hold aldrig produktet under rindende vand.

Del	Rengøring
Produkt	Rengør huset med en let fugtig klud. Vand eller andre væsker må ikke trænge ind i produktets indvendige dele.
Køleelementer <b>29</b>	Køleelementerne må ikke vaskes i opvaskemaskinen. Rengør køleelementerne med en let fugtig klud.
Afdækning bagpå <b>24</b> Luffilter <b>25</b>	Tryk på den øverste clips på afdækningen bagpå, og træk den ud af produktet. Udtagning af luffilter: Tag fat i luffiltret foroven, vip det fremover, og træk det ud af produktet (fig. H). Rengør den tørre afdækning bagpå det tørre luffilter med en støvsuger. Som alternativ kan luffiltret også skylles forsigtigt med vand. Lad luffilteret tørre fuldstændigt, før du fastgør det på afdækningen bagpå.
Vandbeholder <b>27</b>	<b>① BEMÆRK:</b> For at kunne tage den aftagelige vandbeholder <b>27</b> helt ud af produktet skal du først fjerne pumpen <b>41</b> (fig. F). <b>③</b> Drej låsehåndtaget <b>42</b> til pumpen <b>41</b> 90° mod uret. <b>④</b> Tag pumpen <b>41</b> ud af den aftagelige vandbeholder <b>27</b> . <b>⑤</b> Tag den aftagelige vandbeholder <b>27</b> ud af produktet.  Af hygiejniske grund bør vandet skiftes regelmæssigt. Afkalk vandbeholderen regelmæssigt og før opbevaringen: Fyld 500 ml eddike og 1000 ml vand i vandbeholderen. Sving væsken således, at vandbeholderens bund og sider er dækket. Lad væsken virke i mindst 1 time. Eddiken virker som et naturligt rensmiddel og løsner aflejringer på bunden af vandbeholderen. Skyl vandbeholderen grundigt.
Fjernbetjening <b>30</b>	Tag batteriet ud af fjernbetjeningen. Rengør batteriets/det genopladelige batteris kontakter før isætning med en tør, fnugfri klud. Sæt batteriet i igen.

- Ved rengøring må der ikke anvendes skuremidler, aggressive rengøringsmidler eller stive børster.
- Efter rengøring: Lad alle dele tørre fuldstændigt. Placer afdækningen bagpå **24**, luffilteret **25** og pumpen **41** igen i omvendt rækkefølge (som beskrevet i tabellen ovenfor).

## ● Udskiftning af tilbehør

- Produktet er udstyret med et luftfilter **25**. Vi anbefaler at udskifte luftfilteret, hvis luftfilteret er gået tabt eller er beskadiget.
- Reserve-luftfilter **25** (varenummer IAN 507881\_2507) kan genbestilles.

Onlinebestilling

[www.optimex-shop.com](http://www.optimex-shop.com)

## ● Opbevaring

- Før produktet opbevares: Tilslutningsledningen **23** vikles op på ledningsoprulningen **26**. Sørg for at sikre tilslutningsledningen med burrebånd.
- Tøm den aftagelige vandbeholder **27**. Tør vandbeholderen med en klud, til den er helt tør.
- Opbevar produktet på et tørt sted uden for børns rækkevidde.

## ● Bortskaffelse

Indpakningen består af miljøvenlige materialer, som De kan bortskaffe over de lokale genbrugssteder.



Bemærk forpakkingsmaterialernes mærkning til affaldssorteringen, disse er mærket med forkortelser (a) og numre (b) med følgende betydning: 1-7: kunststoffer / 20-22: papir og pap / 80-98: kompositmaterialer.

### Produkt:



Produktet og tilbehøret og emballagematerialer kan genbruges og er underlagt udvidet producentansvar.

De skal bortskaffes separat. Følg de viste mærkater med sorteringsoplysninger, så de bortskaffes på en bedre måde.

Triman-logoet gælder kun for Frankrig.



De får oplyst muligheder til bortskaffelse af det udtjente produkt hos deres lokale myndigheder eller bystyre.



Før miljøets skyld, så må produktet aldrig smides ud sammen med husholdningsaffaldet, når det er udtjent, men skal afleveres til en fagmæssig korrekt bortskaffelse. De kan informere Dem vedrørende opsamlingssteder og deres åbningstider hos deres ansvarlige forvaltning.

Defekte eller brugte batterier / genopladelige batterier skal genanvendes. Aflever batterier / akkuer og / eller produktet via et af de tilbudte indsamlingssteder.



### Miljøskader gennem forkert bortskaffelse af batterierne / akkuerne!

Fjern batterierne / de genopladelige batterier fra produktet ved bortskaffelse.

Batterier / akkuer må ikke bortskaffes via husholdningsaffaldet. De kan indeholde giftige tungmetaller og er underlagt behandlingen for særaffald. De kemiske symboler for tungmetaller er følgende: Cd = kadmium, Hg = kviksølv, Pb = bly. Aflever derfor brugte batterier / akkuer hos en kommunal genbrugsstation.

## ● Garanti

Produktet er blevet fremstillet efter strenge kvalitetsstandarder og kontrolleret nøje før udlevering. I tilfælde af materiale- eller produktionsfejl kan du i medfør af loven gøre krav gældende over for sælgeren af produktet. Dine lovmæssige rettigheder begrænses på ingen måde af den af os nedennævnte garanti.

Garantien på dette produkt gælder i 3 år regnet fra købsdatoen. Garantien gælder fra købsdatoen. Opbevar den originale kvittering et sikkert sted, da dette dokument forlanges forlagt som dokumentation for købet.

Alle skader eller mangler, der allerede forefindes på tidspunktet for købet, skal straks meddeles efter udpakningen af produktet.

Hvis der inden for 3 år regnet fra købsdatoen viser sig en materiale- eller produktionsfejl på produktet, reparerer eller udskifter vi det – efter vores valg – gratis for dig. Garantiperioden forlænges ikke som følge af et imødekømt krav om garanti. Dette gælder også for udskiftede og reparerede dele.

Denne garanti bortfalder, hvis produktet er blevet beskadiget eller anvendt og vedligeholdt forkert.

Garantien dækker materiale- og produktionsfejl. Denne garanti dækker hverken produktdele, der er udsat for normal slitage og derfor er at betragte som sliddele (f.eks. batterier, akkumulatorer, slanger, farvepatroner), eller skader på skrøbelige dele, f.eks. kontakter eller dele af glas.

## ● Afvikling af garantisager

For at kunne garantere en hurtig sagsbehandling af deres forespørgsel, bedes De følge følgende anvisninger:

Opbevar kassebon og artikelnummer (IAN 507881\_2507) som købsdokumentation, så disse kan fremlægges på forespørgsel.

Artikelnumrene er angivet på typeskiltet, ved en indgravering, på forsiden af vejledningen (nederst til venstre) eller på et mærkat på bag- eller undersiden.

Hvis der forekommer funktionsfejl eller andre mangler, skal De først kontakte nedenstående serviceafdeling telefonisk eller via e-mail.

Et produkt, der er registreret som defekt, kan De derefter sende portofrit til den meddelte serviceadresse ved vedlæggelse af købsbeviset (kassebon) og angivelsen af, hvori manglen består, og hvornår den er opstået.

## ● Service

 **Service Danmark**

Tel.: 32 710005





E-Mail: owim@lidl.dk



<b>Avvertenze e simboli utilizzati</b> .....	Pagina 156
<b>Introduzione</b> .....	Pagina 157
Usò previsto .....	Pagina 157
Contenuto della confezione .....	Pagina 157
Descrizione dei componenti .....	Pagina 157
Dati tecnici .....	Pagina 158
<b>Istruzioni di sicurezza</b> .....	Pagina 159
Istruzioni di sicurezza per le batterie/batterie ricaricabili .....	Pagina 161
Avvertenze relative alle batterie a bottone .....	Pagina 162
Sintomi aspecifici che possono verificarsi a seguito dell'ingestione di una batteria.....	Pagina 163
<b>Prima dell'uso</b> .....	Pagina 164
Disimballaggio .....	Pagina 164
Inserimento/sostituzione della batteria .....	Pagina 164
Montaggio delle rotelle .....	Pagina 164
Riempire il serbatoio dell'acqua .....	Pagina 164
<b>Funzionamento</b> .....	Pagina 165
Panoramica delle funzioni .....	Pagina 165
Panoramica dei tipi di raffreddamento .....	Pagina 167
Segnale acustico .....	Pagina 167
Impostazione dell'uscita dell'aria .....	Pagina 167
Utilizzo dei ghiaccioli .....	Pagina 167
Timer .....	Pagina 168
Funzione di spegnimento automatico .....	Pagina 168
Combinazione di programmi .....	Pagina 168
<b>Pulizia e manutenzione</b> .....	Pagina 169
Sostituzione degli accessori .....	Pagina 170
<b>Conservazione</b> .....	Pagina 170
<b>Smaltimento</b> .....	Pagina 170
<b>Garanzia</b> .....	Pagina 170
Gestione dei casi in garanzia .....	Pagina 171
Assistenza .....	Pagina 171

## Avvertenze e simboli utilizzati

I seguenti simboli e avvertenze sono utilizzati nelle istruzioni per l'uso, sull'imballaggio e sul prodotto:

	<b>PERICOLO!</b> Questo simbolo con il termine "Pericolo" indica una minaccia ad alto rischio che, se non evitata, può causare gravi lesioni o un esito letale.	 <b>INDICAZIONE:</b> Questo simbolo con il termine "Indicazione" contiene ulteriori utili informazioni.
		 Utilizzare il prodotto solo in ambiente asciutto.
	<b>AVVERTENZA!</b> Questo simbolo con il termine "Avvertenza" indica una minaccia a medio rischio che, se non evitata, può causare gravi lesioni o un esito letale.	<b>V~</b> Tensione (corrente alternata)
		<b>Hz</b> Hertz (frequenza di rete)
	<b>CAUTELA!</b> Questo simbolo con il termine "Cautela" indica una minaccia a basso rischio che, se non evitata, può causare lesioni lievi o di media gravità.	<b>W</b> Watt
		 Pericolo - rischio di scossa elettrica!
	Pericolo - rischio di esplosione!	 Corrente/tensione alternata
	Simbolo di un prodotto della classe di protezione II	 Indossare guanti protettivi!
<b>CE</b>	Il marchio CE conferma la conformità alle direttive UE applicabili al prodotto.	 Istruzioni di sicurezza Istruzioni
	Avvertenza per la batteria - Tenere fuori dalla portata dei bambini.	 Tenere fuori dalla portata dei bambini.
	Smaltire immediatamente le batterie scariche.	 Sintomi specifici che possono verificarsi a seguito dell'ingestione di una batteria

# REFRIGERATORE D'ARIA MOBILE

## ● Introduzione

Congratulazioni per l'acquisto del vostro nuovo prodotto. Avete optato per un prodotto di alta qualità. Le istruzioni d'uso sono parte integrante di questo prodotto. Esse contengono importanti avvertenze sulla sicurezza, l'impiego e lo smaltimento. Prima dell'utilizzo del prodotto, prendere conoscenza di tutte le istruzioni d'uso e delle avvertenze di sicurezza. Utilizzare il prodotto solo come descritto e per i campi di applicazione indicati. Consegnare tutte le documentazioni su questo prodotto quando viene ceduto a terzi.



Puoi scaricare e visualizzare questo e numerosi altri manuali sul sito [www.lidl-service.com](http://www.lidl-service.com). Scansionando questo codice QR, verrai reindirizzato subito al sito web dell'assistenza di Lidl ([www.lidl-service.com](http://www.lidl-service.com)) dove potrai aprire il tuo manuale di istruzioni per l'uso inserendo il codice prodotto (IAN) 507881\_2507.

## ● Uso previsto

- Questo prodotto è progettato per garantire la circolazione dell'aria di raffreddamento e umidificazione. Un utilizzo non conforme a quanto descritto nel presente manuale può provocare danni al prodotto o lesioni gravi.
- Questo prodotto è destinato unicamente per un uso domestico; non è adatto all'uso commerciale.
- Il produttore non si assume alcuna responsabilità per danni derivanti da utilizzi non conformi.

## ● Contenuto della confezione

Dopo avere disimballato il prodotto, verificare che la confezione sia integra e che tutte le parti non presentino danni. Rimuovere tutti i materiali di imballaggio prima dell'uso.

Fig. A, B

- 1 Refrigeratore d'aria mobile
- 1 Telecomando (nel ripiano sul retro del prodotto)
- 1 Batteria a bottone (CR2025) (preinstallata nel telecomando, utilizzabile almeno fino al 04/2029)
- 2 Ghiaccioli (sul vassoio superiore della carta)
- 1 Filtro dell'aria (preinstallato)
- 1 Coperchio posteriore (preinstallato)
- 4 Rotelle (all'interno del serbatoio dell'acqua rimovibile)
- 1 Guida rapida

## ● Descrizione dei componenti

1	Display
2	**  Umidificazione
3	** <b>8h</b> Timer 8 ore
4	** <b>4h</b> Timer 4 ore
5	** <b>2h</b> Timer 2 ore
6	** <b>1h</b> Timer 1 ore
7	**  Modalità sospensione (leggera brezza variabile)
8	**  Modalità naturale
9	**  Modalità normale
10	** <b>3</b> Velocità ventilatore alta
11	** <b>2</b> Velocità ventilatore media
12	** <b>1</b> Velocità ventilatore bassa
13	**  Oscillazione
14	**  Prodotto acceso/ "Accensione ritardata"
15	*  Accensione prodotto/standby
16	*  Avvio/arresto rotazione
17	*  Impostazione velocità ventilatore

\* = tasto    ● \*\* = indicatore

18	*		Avvio/impostazione/arresto modalità di raffreddamento
19	*		Avvio/impostazione/arresto timer
20	*		Avvio/arresto umidificazione
21			Presa
22			Ripiano (per il telecomando 30)
23			Cavo di alimentazione e spina
24			Coperchio posteriore
25			Filtro dell'aria
26			Avvolgicavo
27			Serbatoio dell'acqua rimovibile
28			Leva di bloccaggio (per il serbatoio dell'acqua rimovibile 27)
29			Ghiaccioli
30			Telecomando
31	*		Accensione prodotto/standby
32	*		Avvio/impostazione/arresto timer
33	*		Avvio/arresto rotazione
34			Vano batterie
35	*		Avvio/arresto umidificazione
36	*		Avvio/impostazione/arresto modalità di raffreddamento
37	*		Impostazione velocità ventilatore
38			Indicatore del livello dell'acqua (con segni $\overline{\text{Min}}$ e $\underline{\text{Max}}$ )
39			Uscita dell'aria
40			Rotelle
Fig. F			
41			Pompa
42			Leva di bloccaggio (per la pompa 41)
Fig. G			
43			Indicatore del livello dell'acqua (con segni $\overline{\text{Min}}$ e $\underline{\text{Max}}$ )
* = tasto    •    ** = indicatore			

## ● Dati tecnici

Tensione di ingresso:	220-240 V~, 50-60 Hz
Potenza assorbita:	65 W
Classe di protezione:	II/
Batteria (telecomando):	1 x 3 V  CR2025
Ghiaccioli: Temperatura di esercizio:	da -18 °C a +25 °C

### Informazioni sulla batteria inclusa

Tipo CR2025

Tensione: 3 V

Composizione chimica: Li-MnO<sup>2</sup>

### Fabbricata da

Lidl Stiftung & Co. KG

Stiftsbergstr. 1

74167 Neckarsulm

GERMANIA

E-mail: battery-service@lidl.com

www.lidl-service.com

Denominazione	Simbolo	Valore	Unità
Portata massima d'aria	F	17,9	m <sup>3</sup> /min
Potenza assorbita del ventilatore	P	46,4	W
Valori di esercizio	SV	0,4	(m <sup>3</sup> /min)/W
Consumo elettrico in modo «attesa»	P <sub>SB</sub>	0,1	W
Livello di potenza sonora del ventilatore	L <sub>WA</sub>	58	dB(A)
Velocità massima dell'aria	C	2,8	m/s

Denominazione	Simbolo	Valore	Unità
Norme di misura per il valore di esercizio	IEC 60879:2019+A1:2025		
Referente per ulteriori informazioni	OWIM GmbH & Co. KG Stiftsbergstraße 1 74167 Neckarsulm GERMANIA  www.owim.com		

## Bambini e disabili

**⚠ PERICOLO! Rischio di soffocamento!** Non lasciare mai i bambini da soli in presenza di materiale di imballaggio. Il materiale di imballaggio comporta un pericolo di soffocamento. I bambini sottovalutano spesso i pericoli esistenti. Tenere sempre i materiali di imballaggio fuori dalla portata dei bambini.

- Il prodotto può essere usato da bambini di almeno 8 anni e persone con ridotte capacità fisiche, psichiche o sensoriali, oppure senza esperienza e conoscenza del prodotto, solo sotto supervisione o a seguito di istruzioni per un uso sicuro del prodotto e conseguente comprensione dei rischi connessi all'utilizzo dello stesso.
- La pulizia e la manutenzione utente non possono essere eseguite da bambini senza supervisione.
- I bambini non devono giocare con il prodotto.
- Scollegare il prodotto dalla rete elettrica durante il riempimento e la pulizia.

### Istruzioni di sicurezza

**PRIMA DI USARE IL PRODOTTO PER LA PRIMA VOLTA, FAMILIARIZZARE CON TUTTE LE ISTRUZIONI PER L'USO E LA SICUREZZA! IN CASO DI CESSIONE DEL PRODOTTO A TERZI, AVERE CURA DI CONSEGNARE TUTTA LA DOCUMENTAZIONE!**

In caso di danni dovuti al mancato rispetto di questo manuale di istruzioni, la garanzia è invalidata! La Società declina qualsiasi responsabilità per danni consequenziali! Il Produttore declina qualsiasi responsabilità in caso di danni a cose o persone dovuti a un utilizzo non conforme o al mancato rispetto delle istruzioni di sicurezza!

## Sicurezza elettrica

**⚠️ AVVERTENZA! Rischio di lesioni!** Spegnerne il prodotto e scollegarlo dall'alimentazione prima di pulirlo e quando non viene utilizzato.

**⚠️ AVVERTENZA! Rischio di scossa elettrica!** Assicurarsi che la tensione nominale indicata sulla targhetta identificativa corrisponda alla tensione nominale dell'alimentazione elettrica.

**⚠️ AVVERTENZA! Rischio di scossa elettrica!** Se il cavo di alimentazione è danneggiato, deve essere sostituito dal costruttore o dal suo servizio assistenza o da una persona con qualifica simile, in modo da prevenire ogni rischio.

## Funzionamento

- Utilizzare il prodotto solo in ambiente asciutto.
- Proteggere il prodotto, il cavo di alimentazione e la spina dalla polvere, dai raggi diretti del sole, da gocce e spruzzi d'acqua.

- Le informazioni su riempimento, pulizia e decalcificazione del prodotto sono disponibili nei capitoli seguenti di questo manuale.
- Questo prodotto è progettato per essere utilizzato in applicazioni domestiche e simili, quali:
  - Cucine per dipendenti di negozi, uffici e altre attività commerciali;
  - Proprietà agricole;
  - Clienti di hotel, motel e altre strutture ricettive;
  - Bed & breakfast.
- Si noti che un'elevata umidità può favorire la crescita di organismi biologici nell'ambiente.
- Non permettere che l'area intorno al prodotto diventi umida o bagnata. In caso di umidità, ridurre la potenza di uscita del prodotto. Se non è possibile ridurre la potenza di uscita del prodotto, utilizzarlo solo a intermittenza. Non lasciare che i materiali assorbenti come tappeti, tende, tendaggi o tovaglie si inumidiscano.
- Non lasciare mai acqua nel serbatoio dell'acqua quando il prodotto non è in uso.

- Svuotare e pulire il prodotto prima di conservarlo. Pulire il prodotto prima del prossimo utilizzo.

## Ghiaccioli

- ⚠ **CAUTELA! Rischio di intossicazione!** Il contenuto dei ghiaccioli non deve essere ingerito.



### Istruzioni di sicurezza per le batterie/ batterie ricaricabili

- ⚠ **ATTENZIONE!** Contiene batterie a bottone che possono essere ingerite! Pericolo di soffocamento!

### ⚠ **AVVERTENZA!**

#### **TENERE FUORI DALLA PORTATA DEI BAMBINI**

L'ingestione può portare a ustioni chimiche, perforazione dei tessuti molli e morte. Possono verificarsi gravi ustioni entro 2 ore dall'ingestione. Richiedere subito l'intervento di un medico.



#### ⚠ **PERICOLO DI MORTE!**

Tenere le batterie/batterie ricaricabili fuori dalla portata dei bambini. In caso di ingestione consultare immediatamente un medico!

- Non esercitare alcuna pressione meccanica sulle batterie/batterie ricaricabili.

#### **Rischio di perdita di liquido dalle batterie/batterie ricaricabili**

- Evitare condizioni e temperature estreme che possono danneggiare le batterie/batterie ricaricabili, come ad esempio, l'esposizione a termosifoni o ai raggi diretti del sole.



#### **PERICOLO DI ESPLOSIONE!**

Non ricaricare mai batterie non ricaricabili. Non cortocircuitare le batterie/batterie ricaricabili e/o non aprirle. Le conseguenze possono essere surriscaldamento, rischio di incendio o esplosione.

- Non gettare mai le batterie/batterie ricaricabili nel fuoco o in acqua.

- Se le batterie/batterie ricaricabili sono scariche, evitare che le sostanze chimiche contenute vengano in contatto con pelle, occhi o mucose! Risciacquare immediatamente le zone colpite con acqua pulita e consultare un medico!



### **INDOSSARE GUANTI PROTETTIVI!**

- Le batterie/batterie ricaricabili che presentano fuoriuscite o danni possono causare ustioni a contatto con la pelle. In casi del genere, indossare guanti protettivi adatti.
- Nel caso di perdita di liquido delle batterie/batterie ricaricabili, rimuoverli subito dal prodotto per evitare danneggiamenti.
- Rimuovere le batterie/batterie ricaricabili, quando non si intende utilizzare il prodotto per un lungo periodo di tempo.
- I terminali non devono essere cortocircuitati.

## **Rischio di danneggiamento del prodotto**

- Utilizzare esclusivamente il tipo di batterie/batterie ricaricabili indicato!
- Inserire le batterie/batterie ricaricabili secondo l'identificazione di polarità (+) e (-) sulle batterie medesime e sul prodotto.
- Pulire i contatti delle batterie/batterie ricaricabili e del vano batteria prima dell'inserimento!
- Rimuovere immediatamente le batterie/batterie ricaricabili scarichi dal prodotto.
- Per informazioni sullo smaltimento delle batterie/batterie ricaricabili, consultare il capitolo "Smaltimento".

## **● Avvertenze relative alle batterie a bottone**



**AVVERTENZA!** Non ingerire la batteria. Rischio di ustioni chimiche.



**AVVERTENZA!** Contiene una batteria a bottone.

**AVVISO!** Contiene batterie a bottone. Pericolo di soffocamento se ingerite.



## TENERE LE BATTERIE FUORI DALLA PORTATA DEI BAMBINI!

Se ingerite, le batterie possono causare ustioni chimiche, perforazione dei tessuti molli e morte. Ustioni gravi possono verificarsi entro 2 ore dall'ingestione. Contattare immediatamente un medico.

**⚠ AVVERTENZA!** Smaltire immediatamente le batterie scariche. Conservare le batterie nuove e usate fuori dalla portata dei bambini. Se si ritiene che le batterie siano state ingerite o introdotte in qualsiasi parte del corpo, contattare immediatamente un medico.

- Questo prodotto contiene una batteria a bottone. L'ingestione della batteria può causare ustioni interne gravi e la perforazione dei tessuti molli in appena 2 ore, con il rischio di morte.



Conservare le batterie nuove e usate fuori dalla portata dei bambini.

- Se il vano batterie non si chiude saldamente, non usare il prodotto e tenerlo fuori dalla portata dei bambini.
- Se si ritiene che le batterie siano state ingerite o introdotte in qualsiasi parte del corpo, contattare immediatamente un medico.



## Sintomi specifici che possono verificarsi a seguito dell'ingestione di una batteria

Sfortunatamente, l'ostruzione dell'esofago a seguito dell'ingestione di una batteria

non presenta sintomi specifici. Il bambino potrebbe:

- Tossire, deglutire a fatica o produrre molta saliva.
- Presentare disturbi allo stomaco come se avesse contratto un virus.
- Sentirsi male.
- Indicare la propria gola o lo stomaco.
- Provare dolore all'addome, al torace o alla gola.
- Sentirsi stanco o apparire letargico.

- Essere più silenzioso o desideroso di attenzione del solito o in generale esibire un comportamento anomalo.
- Perdere l'appetito o mangiare meno del solito.
- Non volere o potere mangiare alimenti solidi.
- Tali sintomi possono variare con la fluttuazione del dolore. Un sintomo specifico dell'ingestione di una batteria a bottone è il vomito di sangue fresco (rosso chiaro). In tal caso, consultare immediatamente un medico.
- L'assenza di sintomi evidenti è il motivo per cui è necessaria un'attenta supervisione delle batterie e dei prodotti che le contengono.

## ● **Prima dell'uso**

### ● **Disimballaggio**

#### ① **INDICAZIONI:**

- I 2 ghiaccioli **29** sono conservati sul vassoio superiore della carta.
- Le 4 rotelle **40** sono riposte sul vassoio superiore della carta.
- Il telecomando **30** è riposto nel ripiano **22** sul retro del prodotto (fig. B).

1. Rimuovere il materiale di imballaggio.
2. Verificare che tutti i componenti siano integri.
3. Verificare se il prodotto è danneggiato.

## ● **Inserimento/sostituzione della batteria**

Fig. E

#### ① **INDICAZIONI:**

- Prima del primo utilizzo: La batteria a bottone (tipo CR2025) è preinstallata nel telecomando **30**. Estrarre la striscia isolante dal vano batteria **34**.
  - L'ago illustrato nella fig. E non è incluso.
1. Aprire il vano batteria **34**: Estrarre l'alloggiamento della batteria (sul retro del telecomando **30**).
  2. Rimuovere la batteria usata, se presente.
  3. Inserire una batteria a bottone (tipo CR2025) nell'alloggiamento. Il segno di polarità **+** deve essere rivolto verso l'alto.
  4. Spingere nuovamente il portabatteria nel vano batterie **34**.
  5. Utilizzare un panno asciutto e privo di lanugine per pulire i contatti della batteria prima di procedere all'inserimento.

## ● **Montaggio delle rotelle**

Fig. C



1. Capovolgere il prodotto.
2. Inserire 4 rotelle **40** in tutti gli angoli sul lato inferiore del prodotto.
3. Riposizionare il prodotto in verticale.
4. Collocare il prodotto su una base piana, stabile.

## ● **Riempire il serbatoio dell'acqua**

Fig.	Azione
F	<ol style="list-style-type: none"> <li>① Ruotare la leva di bloccaggio <b>28</b> per il serbatoio dell'acqua rimovibile <b>27</b> di 90° in senso antiorario.</li> <li>② Estrarre il serbatoio dell'acqua rimovibile <b>27</b> dal prodotto.</li> </ol>

Fig.	Azione
G	<ol style="list-style-type: none"> <li>1 Riempire il serbatoio dell'acqua rimovibile [27] con acqua fredda.</li> <li>2 Controllare il livello dell'acqua sull'apposito indicatore del livello dell'acqua [38] [43]: Il livello dell'acqua deve trovarsi sopra il segno <u>Min</u> e sotto il segno <u>Max</u>.</li> </ol>
-	<ul style="list-style-type: none"> <li>□ Dopo aver riempito: Spingere il serbatoio dell'acqua rimovibile [27] nel prodotto.</li> <li>□ Ruotare la leva di bloccaggio [28] per il serbatoio dell'acqua rimovibile [27] di 90° in senso orario per bloccare il serbatoio dell'acqua rimovibile.</li> </ul>















## ● Funzionamento































1. Collocare il prodotto su una base piana, stabile.
2. Inserire la spina [23] in una presa idonea.
3. Accensione del prodotto: Premere  [15] o  [31].
4. Riporre il telecomando [30] in un luogo sicuro, in modo che non cada e non si rompa.
5. Quando non si utilizza il telecomando [30]: Riporre il telecomando nel ripiano [22] sul retro del prodotto.

## ● Panoramica delle funzioni





**i INDICAZIONE:** Per controllare il prodotto, utilizzare i seguenti pulsanti sul display [1] o sul telecomando [30]:

- Display [1]: Tasti da [15] a [20]
- Telecomando [30]: Tasti da [31] a [33] e tasti da [35] a [37]

Tasto	Indicatore	Funzione
 [20]	 [2]*	Premere  per avviare/arrestare la funzione di umidificazione.
 [35]	 [2]**	<p><b>i INDICAZIONE:</b> Questa funzione non è disponibile se il livello dell'acqua è inferiore al segno .</p> <p><b>Condizioni di evaporazione</b></p> <ul style="list-style-type: none"> <li>□ Area consigliata: <math>\leq 70 \text{ m}^3</math></li> <li>□ A velocità ventilatore alta: <math>290 \text{ ml/h} \pm 15 \%</math></li> <li>□ A velocità ventilatore bassa: <math>246 \text{ ml/h} \pm 15 \%</math></li> </ul>
 [16]	 [13]*	Premere  per avviare/arrestare il movimento automatico sinistro/destro delle fessure di ventilazione.
 [33]		
 [19]		<ul style="list-style-type: none"> <li>□ <b>Il prodotto è acceso:</b> Premere più volte  per arrestare il funzionamento dopo 1-15 ore.</li> </ul>
 [32]		<ul style="list-style-type: none"> <li>□ <b>Prodotto in standby:</b> Premere più volte  per avviare il funzionamento dopo 1-15 ore.</li> </ul>
Funzione/avviso attivo:		<p>* = l'indicatore sopra il pittogramma è acceso fisso</p> <p>** = l'indicatore sopra il pittogramma lampeggia</p>

Tasto	Indicatore	Funzione
		<input type="checkbox"/> <b>Ulteriori informazioni:</b> vedere "Timer"
	<b>8h</b>  *	<input type="checkbox"/> Timer 8 ore
	<b>4h</b>  *	<input type="checkbox"/> Timer 4 ore
	<b>2h</b>  *	<input type="checkbox"/> Timer 2 ore
	<b>1h</b>  *	<input type="checkbox"/> Timer 1 ore
 		Premere più volte  per avviare/impostare/arrestare la modalità di raffreddamento.
 		
	  *	<input type="checkbox"/> Modalità sospensione (leggera brezza variabile)
	  *	<input type="checkbox"/> Modalità naturale
	  *	<input type="checkbox"/> Modalità normale
 		Premere più volte  per impostare la velocità del ventilatore.
 		
	<b>3</b>  *	<input type="checkbox"/> Velocità ventilatore: Alta
	<b>2</b>  *	<input type="checkbox"/> Velocità ventilatore: Medio
	<b>1</b>  *	<input type="checkbox"/> Velocità ventilatore: Basso
 	  *	Premere  per accendere il prodotto o per metterlo in standby.
 		
Funzione/avviso attivo:		* = l'indicatore sopra il pittogramma è acceso fisso ** = l'indicatore sopra il pittogramma lampeggia

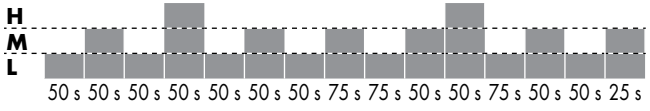
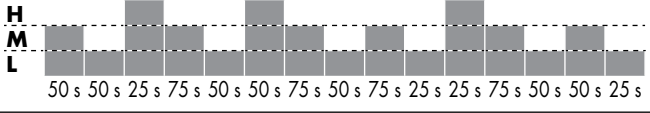
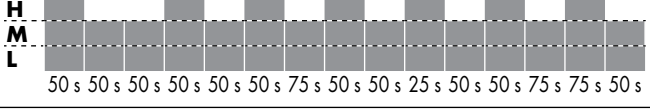
## ● Panoramica dei tipi di raffreddamento

Modalità	Velocità	Velocità ventilatore/durata
 Normale	<b>1</b>	<b>L</b> (finché il prodotto non viene spento)
	<b>2</b>	<b>M</b> (finché il prodotto non viene spento)
	<b>3</b>	<b>H</b> (finché il prodotto non viene spento)
 Naturale	<b>1</b>	
	<b>2</b>	
	<b>3</b>	
 Modalità so- spensione	<b>1</b>	Modalità naturale a velocità <b>1</b> (finché il prodotto non viene spento)
	<b>2</b>	Modalità naturale a velocità <b>2</b> (30 min) Modalità naturale a velocità <b>1</b> (finché il prodotto non viene spento)
	<b>3</b>	Modalità naturale a velocità <b>3</b> (30 min) Modalità naturale a velocità <b>2</b> (30 min) Modalità naturale a velocità <b>1</b> (finché il prodotto non viene spento)
<b>H = Alta   M = Media   L = Bassa</b>		

## ● Segnale acustico

- Il prodotto emette segnali acustici durante l'uso:

Segnale acustico	Azione
Breve	<input type="checkbox"/> Il prodotto è collegato alla rete elettrica. <input type="checkbox"/> A ogni pressione di un tasto.
Fisso	<input type="checkbox"/> Il livello dell'acqua è inferiore al segno <u>Min</u> .

## ● Impostazione dell'uscita dell'aria

- Regolare manualmente la posizione delle valvole di ventilazione sull'uscita dell'aria [39](#).

## ● Utilizzo dei ghiaccioli

- Collocare i ghiaccioli [29](#) nel congelatore a  $-18^{\circ}\text{C}$  per 24 ore.
- Collocare i ghiaccioli congelati [29](#) nel serbatoio dell'acqua rimovibile [27](#).

## Condizioni di raffreddamento





- Area consigliata: ≤ 11,6 m<sup>3</sup>
- Temperatura dell'acqua consigliata:
  - Temperatura ambiente (riduzione della temperatura dell'aria: max. 1 °C nella prima ora)
  - +8 °C (riduzione della temperatura dell'aria: max. 1,6 °C nella prima ora)

## INDICAZIONI:



- Più fredda è l'acqua, maggiore è l'efficienza di raffreddamento.
- L'efficienza di raffreddamento diminuisce nel tempo man mano che la temperatura dell'acqua si adatta alla temperatura ambiente.

## ● Timer

### Visualizzazione delle ore impostate



Uno o più indicatori accesi (1h , 2h , 4h , 8h ) mostrano il numero di ore impostate:

	1	2	3	4	5	6	7	8	9	10	11	12	13	14	15
1h	•		•		•		•		•		•		•		•
2h		•	•			•	•			•	•			•	•
4h				•	•	•	•					•	•	•	•
8h								•	•	•	•	•	•	•	•

- **Esempio:** 1h  e 2h  accesi = il tempo programmato corrisponde a 3 ore.













### Spegnimento ritardato

Il prodotto può essere programmato per passare alla modalità standby dopo un periodo di funzionamento di 1-15 ore.

- Premere più volte  o  per impostare il tempo trascorso il quale il prodotto deve passare in standby (vedere "Visualizzazione delle ore impostate").

## Accensione ritardata

Il prodotto può essere programmato in modalità standby per accendersi dopo 1-15 ore.

- Premere più volte  o , per impostare il tempo trascorso il quale il prodotto deve accendersi (vedere "Visualizzazione delle ore impostate").
- Dopo aver impostato i programmi: Gli indicatori di , ,  e  si spengono dopo pochi secondi.  e  rimangono accesi.
- Se necessario, impostare i programmi , ,  e  (vedere "Panoramica delle funzioni").
- Il prodotto rimane in modalità standby fino allo scadere del tempo impostato.  e gli indicatori di altri programmi che saranno attivi all'accensione del prodotto si accendono.

## ● Funzione di spegnimento automatico

- Il prodotto si spegne automaticamente dopo 24 ore di funzionamento continuo.

## ● Combinazione di programmi

















- I programmi , ,  e  (vedere "Panoramica delle funzioni") possono essere combinati tra loro.

Fig. D

**Esempio:**      e , ,  e  accesi =

- Il prodotto si accenderà o spegnerà dopo 6 ore.
- Umidificazione () , oscillazione () , modalità normale () attive con velocità ventilatore bassa (1).

## ● Pulizia e manutenzione

□ Prima della pulizia: Staccare la spina **23** dalla presa.

**⚠ AVVERTENZA!** Non immergere le parti elettriche del prodotto in acqua o altri liquidi. Non tenere mai il prodotto sotto l'acqua corrente.

Parte	Pulizia
Prodotto	Pulire l'alloggiamento con un panno leggermente umido. Non lasciare che acqua o altri liquidi penetrino all'interno del prodotto.
Ghiaccioli <b>29</b>	I ghiaccioli non devono essere puliti in lavastoviglie. Pulire i ghiaccioli con un panno leggermente umido.
Coperchio posteriore <b>24</b> Filtro dell'aria <b>25</b>	Premere le clip superiori sul coperchio posteriore ed estrarlo dal prodotto. Rimozione del filtro dell'aria: Afferrare il filtro dell'aria in alto, inclinarlo in avanti ed estrarlo dal prodotto (fig. H). Pulire il coperchio posteriore asciutto e il filtro dell'aria asciutto con un aspirapolvere. In alternativa, è possibile sciacquare accuratamente il filtro dell'aria con acqua. Lasciare asciugare completamente il filtro dell'aria prima di fissarlo al coperchio posteriore.
Serbatoio dell'acqua <b>27</b>	<p>① <b>INDICAZIONE:</b> Per rimuovere completamente il serbatoio dell'acqua rimovibile <b>27</b> dal prodotto, è necessario rimuovere prima la pompa <b>41</b> (fig. F).</p> <p>③ Ruotare la leva di bloccaggio <b>42</b> per la pompa <b>41</b> di 90° in senso antiorario.</p> <p>④ Rimuovere la pompa <b>41</b> dal serbatoio dell'acqua rimovibile <b>27</b>.</p> <p>⑤ Rimuovere il serbatoio dell'acqua rimovibile <b>27</b> dal prodotto.</p> <p>Per motivi igienici, l'acqua deve essere cambiata regolarmente. Decalcificare il serbatoio dell'acqua regolarmente e prima di riporlo: Riempire il serbatoio dell'acqua con 500 ml di aceto e 1000 ml di acqua. Agitare il liquido in modo che il fondo e i lati del serbatoio dell'acqua siano coperti. Lasciare il liquido in azione per almeno 1 ora. L'aceto funge da detergente naturale e rimuove i depositi dal fondo del serbatoio dell'acqua. Risciacquare accuratamente il serbatoio dell'acqua.</p>
Telecomando <b>30</b>	Rimuovere la batteria dal telecomando. Pulire i contatti della batteria/batteria ricaricabile con un panno asciutto e privo di lanugine. Reinserrire la batteria.

□ Per la pulizia non utilizzare detersivi abrasivi o aggressivi né spazzole dure.

□ Dopo la pulizia: Lasciare asciugare tutte le parti. Reinstallare il coperchio posteriore **24**, il filtro dell'aria **25** e la pompa **41** in ordine inverso (come descritto nella tabella sopra).

## ● Sostituzione degli accessori

- Il prodotto dispone di un filtro dell'aria [25]. Si consiglia di sostituire il filtro dell'aria in caso di perdita o danneggiamento dello stesso.
- I filtri dell'aria di ricambio [25] (numero articolo IAN 507881\_2507) possono essere riordinati.

Ordine online

[www.optimex-shop.com](http://www.optimex-shop.com)

## ● Conservazione

- Prima di riporre il prodotto: Avvolgere il cavo di alimentazione [23] sull'avvolgicavo [26]. Fissare il cavo di collegamento con del nastro a strappo.
- Svuotare il serbatoio dell'acqua rimovibile [27]. Asciugare il serbatoio dell'acqua con un panno.
- Tenere il prodotto in un luogo asciutto, fuori dalla portata dei bambini.

## ● Smaltimento

L'imballaggio è composto da materiali ecologici che possono essere smaltiti presso i siti di raccolta locali per il riciclo.



Osservare l'identificazione dei materiali di imballaggio per lo smaltimento differenziato, i quali sono contrassegnati da abbreviazioni (a) e da numeri (b) con il seguente significato: 1-7: plastiche / 20-22: carta e cartone / 80-98: materiali compositi.

### Prodotto:

Il prodotto, i suoi accessori e i materiali di imballaggio sono riciclabili e soggetti alla responsabilità estesa del produttore.

Per un migliore trattamento dei rifiuti, smaltirli separatamente seguendo i diversi simboli della raccolta differenziata.

Il logo Triman è valido solamente per la Francia.



È possibile informarsi circa le possibilità di smaltimento del prodotto usato presso l'amministrazione comunale o cittadina.



Per questioni di tutela ambientale non gettare il prodotto usato tra i rifiuti domestici, ma provvedere invece al suo corretto smaltimento. Presso l'amministrazione competente è possibile ricevere informazioni circa i siti di raccolta e i relativi orari di apertura.

Le batterie / Gli accumulatori difettosi o usati devono essere riciclati. Smaltire le batterie / gli accumulatori e / o il prodotto presso i punti di raccolta indicati.



**Uno smaltimento scorretto delle batterie / gli accumulatori procura danni all'ambiente!**

Estrarre le batterie / il pacchetto batteria dal prodotto prima dello smaltimento.

È vietato smaltire le batterie / gli accumulatori con i rifiuti domestici. Possono contenere metalli pesanti nocivi e sono soggetti a smaltimento come rifiuti speciali. I simboli chimici dei metalli pesanti sono i seguenti: Cd = cadmio, Hg = mercurio, Pb = piombo. Consegnare, pertanto, le batterie / gli accumulatori esausti presso un punto di raccolta comunale.

## ● Garanzia

Il prodotto è stato fabbricato accuratamente secondo severe direttive di qualità ed è stato controllato meticolosamente prima della consegna. In caso di difetti di materiale o fabbricazione l'acquirente può far valere diritti legali nei confronti del venditore. La nostra garanzia sotto riportata non costituisce alcun limite ai diritti legali dell'acquirente.

Questo prodotto è garantito per 3 anni con decorrenza dalla data di acquisto. La garanzia decorre dalla data d'acquisto. Conservare lo scontrino originale in un posto sicuro perché questo documento viene richiesto come prova dell'avvenuto acquisto.

Tutti i danni o difetti presenti già al momento dell'acquisto devono essere comunicati subito dopo l'apertura della confezione.

Se entro 3 anni dalla data di acquisto di questo prodotto si rileva un difetto di materiale o di fabbricazione, noi procederemo, a nostra discrezione, alla riparazione o sostituzione gratuite del prodotto o al rimborso del prezzo di acquisto.

Un eventuale intervento in garanzia non prolunga né rinnova il periodo di garanzia stesso. Ciò vale anche per le parti sostituite e riparate.

Questa garanzia decade in caso di danneggiamento oppure uso o manutenzione impropri del prodotto.

La prestazione in garanzia vale per difetti del materiale o di fabbricazione. Questa garanzia non si estende a componenti del prodotto esposti a normale logorio, che possono pertanto essere considerati come componenti soggetti a usura (esempio capacità della batteria, calcificazione, lampade, pneumatici, filtri, spazzole...). La garanzia non si estende altresì a danni che si verificano su componenti delicati (esempio interruttori, batterie, parti realizzate in vetro, schermi, accessori vari) nonché danni derivanti dal trasporto o altri incidenti.

## ● Gestione dei casi in garanzia

Per garantire un rapido disbrigo delle proprie pratiche, seguire le istruzioni seguenti:

Per ogni richiesta si prega di conservare lo scontrino e il codice dell'articolo (IAN 507881\_2507) come prova d'acquisto.

Il numero d'articolo può essere dedotto dalla targhetta, da un'incisione, dal frontespizio delle istruzioni (in basso a sinistra) oppure dall'adesivo applicato sul retro o sul lato inferiore.

In caso di disfunzioni o avarie, contattare innanzitutto i partner di assistenza elencati di seguito telefonicamente oppure via e-mail.

Si può inviare il prodotto ritenuto difettoso all'indirizzo del centro di assistenza indicato con spedizione esente da affrancatura, completo del documento di acquisto (scontrino) e della descrizione del difetto, specificando anche quando tale difetto si è verificato.

## ● Assistenza













 **Assistenza Italia**  
Tel.: 800781188  
E-Mail: [owim@lidl.it](mailto:owim@lidl.it)



<b>Felhasznált figyelmeztető jelzések és szimbólumok</b>	Oldal 173
<b>Bevezető</b>	Oldal 174
Rendeltetészerű használat	Oldal 174
A csomagolás tartalma	Oldal 174
A részegységek leírása	Oldal 174
Műszaki adatok	Oldal 175
<b>Biztonsági utasítások</b>	Oldal 176
Biztonsági utasítások elemekhez/akkumulátorokhoz	Oldal 178
Tudnivalók a gombelemekről	Oldal 179
Az elem lenyelése miatt nem nyilvánvaló tünetek léphetnek fel	Oldal 180
<b>Használat előtt</b>	Oldal 181
Kicsomagolás	Oldal 181
Az elem behelyezése és cseréje	Oldal 181
A görgők felszerelése	Oldal 181
A víztartály feltöltése	Oldal 181
<b>Kezelés</b>	Oldal 181
A funkciók áttekintése	Oldal 182
A hűtési típusok áttekintése	Oldal 183
Hangjelzés	Oldal 184
A légkifúvó nyílás beállítása	Oldal 184
A jégakkuk használata	Oldal 184
Időzítő	Oldal 184
Automatikus kikapcsolási funkció	Oldal 184
Programok kombinációja	Oldal 185
<b>Tisztítás és ápolás</b>	Oldal 185
Tartozékok cseréje	Oldal 186
<b>Tárolás</b>	Oldal 186
<b>Mentesítés</b>	Oldal 186
<b>Garancia</b>	Oldal 186
Garanciális ügyek lebonyolítása	Oldal 187
Szerviz	Oldal 187

## Felhasznált figyelmeztető jelzések és szimbólumok

A használati útmutatóban, a csomagoláson és a terméken az alábbi szimbólumok és figyelmeztető jelzések láthatók:

	<b>VESZÉLY!</b> Ez a szimbólum a „Veszély” szó mellett nagy kockázati tényezőre hívja fel a figyelmet, melyet ha nem kerülnek el, az súlyos sérülésekhez vagy halálesethez vezet.	 <b>MEGJEGYZÉS:</b> Ez a szimbólum a „Megjegyzés” szó mellett hasznos információkra hívja fel a figyelmet.
		 A terméket csak száraz helyiségekben, beltéren használja.
	<b>FIGYELMEZTETÉS!</b> Ez a szimbólum a „Figyelmeztetés” szó mellett közepes kockázati tényezőre hívja fel a figyelmet, melyet ha nem kerülnek el, az súlyos sérülésekhez vagy akár halálesethez is vezethet.	<b>V~</b> Feszültség (váltóáram)
		<b>Hz</b> Hertz (hálózati frekvencia)
	<b>VIGYÁZAT!</b> Ez a szimbólum a „Vigyázat” szó mellett alacsony kockázati tényezőre hívja fel a figyelmet, melyet ha nem kerülnek el, az kisebb vagy mérsékelt sérülésekhez vezethet.	<b>W</b> Watt
		 Veszély – áramütésveszély!
	Veszély – robbanás kockázata!	 Váltóáram/-feszültség
	A II. védelmi osztályú termék szimbóluma	 Viseljen védőkesztyűt!
<b>CE</b>	A CE-jelzés azt jelzi, hogy a termék megfelel a rá vonatkozó EU előírásoknak.	 Biztonsági utasítások  Kezelési utasítások
 	Figyelmeztetések az elemekhez: Gyermekek elől elzárva tartsa	 Gyermekek elől elzárva tartsa
	Az elhasznált elemeket azonnal ártalmatlanítsa.	 Az elem lenyelése miatt nem nyilvánvaló tünetek léphetnek fel

# MOBIL LÉGHŰTŐ

## ● Bevezető

Gratulálunk új termékének vásárlása alkalmából. Ezzel a döntésével vállalatunk értékes terméke mellett döntött. A használati utasítás ezen termék része. A biztonságra, a használatára és a megsemmisítésre vonatkozó fontos tudnivalókat tartalmazza. A termék használata előtt ismerje meg az összes használati és biztonsági tudnivalót. A terméket csak a leírtak szerint és a megadott felhasználási területeken alkalmazza. A termék harmadik személy számára való továbbadása esetén kézbesítse vele annak a teljes dokumentációját is.



Ez és számos más használati útmutató letölthető és megtekinthető a [www.lidl-service.com](http://www.lidl-service.com) weboldalon. A QR-kódot beolvasva egyenesen a Lidl szolgáltatási weboldalára ([www.lidl-service.com](http://www.lidl-service.com)) juthat, ahol a cikkszám (IAN) 507881\_2507 megadásával megnyithatja használati útmutatóját.

## ● Rendeltetészerű használat

- A termék a levegő hűsítő, párástó keringetésére alkalmas. Az ebben a használati útmutatóban leírtakon kívüli használati módok a termék károsodásához vagy súlyos sérülésekhez vezethetnek.
- A termék kizárólag háztartási használatra alkalmas, üzleti célra nem használható.
- A gyártó nem vállal felelősséget a szakszerűtlen használatból adódó károkért.

## ● A csomagolás tartalma

A termék kicsomagolása után ellenőrizze a csomagolás teljességét és az alkatrészek megfelelő állapotát. Használat előtt távolítsa el minden csomagolóanyagot.

A, B ábra

- 1 Mobil léghűtő
- 1 Távszabályzó (a termék hátulján lévő tartóban)
- 1 Gombelem (CR2025)  
(előre behelyezve a távszabályzóba, min. használhatóság: 04/2029)
- 2 Jégakku (a felső papír tartóban)
- 1 Légszűrő (behelyezve)
- 1 Hátsó fedél (felszerelve)
- 4 Görgő (a levehető víztartályban)
- 1 Rövid útmutató

## ● A részegységek leírása

A ábra	
1	Kijelző
2	**  Levegőpárásítás
3	** <b>8h</b> 8 órás időzítő
4	** <b>4h</b> 4 órás időzítő
5	** <b>2h</b> 2 órás időzítő
6	** <b>1h</b> 1 órás időzítő
7	**  Alvás üzemmód (lágy, váltakozó szellő)
8	**  Természetes üzemmód
9	**  Normál üzemmód
10	** <b>3</b> Magas forgási sebesség
11	** <b>2</b> Közepes forgási sebesség
12	** <b>1</b> Alacsony forgási sebesség
13	**  Elfordulás
14	**  A termék bekapcsolva/ „Időzített bekapcsolás”
15	*  A termék bekapcsolása/készletli állapotba kapcsolása
16	*  Az elfordulás elindítása/leállítás
17	*  A forgási sebesség beállítása
* = gomb • ** = kijelző	

## ● Műszaki adatok

Bemenő feszültség:	220–240 V~, 50–60 Hz
Bemenő teljesítmény:	65 W
Védelmi osztály:	II/□
Elem (távszabályzó):	1 × 3 V === CR2025
Jégakkuk: Üzemi hőmérséklet:	-18 °C és +25 °C között

### Elem információk (a mellékelt elemhez):

Típus: CR2025

Feszültség: 3 V ===

Vegyi jellemző: Li-MnO<sub>2</sub>

### Gyártó

Lidl Stiftung & Co. KG

Stiftsbergstr. 1

74167 Neckarsulm

NÉMETORSZÁG

E-mail: battery-service@lidl.com

www.lidl-service.com

Leírás	Szim-bólum	Érték	Egység
Maximális térfogatáram	F	17,9	m <sup>3</sup> /min
A ventilátor bemeneti teljesítménye	P	46,4	W
Üzemérték	SV	0,4	(m <sup>3</sup> /min)/W
Bemenő teljesítmény készenléti állapotban	P <sub>SB</sub>	0,1	W
A ventilátor hangteljesítmény-szintje	L <sub>WA</sub>	58	dB(A)
Maximális légsebesség	C	2,8	m/s

18	*	Ⓜ	A hűtési mód elindítása/ beállítása/leállítása
19	*	ⓧ	Az időzítő elindítása/beállítása/ leállítása
20	*	Ⓢ	A levegőpárásítás elindítása/ leállítása
21			Fogómélyedés
22			Tartó (a távszabályzóhoz 30)
23			Elektromos vezeték csatlakozóval
24			Hátsó fedél
25			Légszűrő
26			Vezetéktartó
27			Levehető víztartály
28			Reteszelőkar (a levehető víztartályhoz 27)
29			Jégakkuk
30			Távszabályzó
31	*	Ⓟ	A termék bekapcsolása/készenléti állapotba kapcsolása
32	*	ⓧ	Az időzítő elindítása/beállítása/ leállítása
33	*	Ⓢ	Az elfordulás elindítása/leállítása
34			Elementartó rekesz
35	*	Ⓢ	A levegőpárásítás elindítása/ leállítása
36	*	Ⓜ	A hűtési mód elindítása/ beállítása/leállítása
37	*	Ⓢ	A forgási sebesség beállítása
38			Vízszintjelző ( $\overline{\text{Min}}$ és $\overline{\text{Max}}$ jelöléssel)
39			Légkifúvó nyílás
40			Görgők
F ábra			
41			Szivattyú
42			Reteszelőkar (a szivattyúhoz 41)
G ábra			
43			Vízszintjelző ( $\overline{\text{Min}}$ és $\overline{\text{Max}}$ jelöléssel)
* = gomb • ** = kijelző			

## Gyermekek és fogyatékkal élők

### **VESZÉLY! Fulladás kockázata!** Ne

hagyja a gyermekeket a csomagolóanyagokkal felügyelet nélkül. A csomagolóanyagok fulladást okozhatnak. A gyermekek gyakran alábecsülik az ezzel kapcsolatos veszélyeket. Tartsa a csomagolóanyagokat gyermekektől távol.

- A terméket akkor használhatják 8 éves és afeletti gyermekek, csökkent testi, érzékszervi vagy szellemi képességű, valamint megfelelő tapasztalattal és tudással nem rendelkező személyek, ha számukra felügyeletet biztosítanak vagy ha utasításokat kapnak a termék biztonságos használatával kapcsolatban, és megértik az azzal járó veszélyeket.
- A tisztítást és a felhasználói karbantartást nem végezhetik gyermekek felügyelet nélkül.
- Gyermekek nem játszhatnak a termékkel.
- A feltöltés és a tisztítás idejére válassza le a terméket a hálózatról.

Leírás	Szim-bólum	Érték	Egység
Az üzemérték méréséhez alkalmazott szabvány	IEC 60879:2019+A1:2025		
Kapcsolatfelvételi adatok további információkhoz	OWIM GmbH & Co. KG Stiftsbergstraße 1 74167 Neckarsulm NÉMETORSZÁG  www.owim.com		



### **Biztonsági utasítások**

**A TERMÉK HASZNÁLATBAVÉTELE ELŐTT ISMERKEDJEN MEG A TERMÉK BIZTONSÁGI ÉS KEZELÉSI UTASÍTÁSAIVAL! HA A TERMÉKET TOVÁBBADJA, ADJA MELLÉ EZEKET A DOKUMENTUMOKAT IS!**

A jelen használati útmutatóban leírtak figyelmen kívül hagyásából adódó károk esetén a garancia érvényét veszti! A következményes károkért nem vállalunk felelősséget! A szakszerűtlen használat vagy a biztonsági utasítások figyelmen kívül hagyása miatti anyagi károkért és személyi sérülésekért nem vállalunk felelősséget!

## Elektromos biztonság

### ⚠ FIGYELMEZTETÉS!

**Sérülésveszély!** Tisztítás előtt, vagy ha a terméket nem használja, kapcsolja ki a terméket és szüntesse meg az áramellátását.

### ⚠ FIGYELMEZTETÉS!

**Áramütésveszély!** Ügyeljen arra, hogy a hálózati feszültség adatai megfeleljenek az adattáblán feltüntetett névleges feszültség adatainak.

### ⚠ FIGYELMEZTETÉS!

**Áramütésveszély!** Ha a termék elektromos vezetéke megsérül, a kockázatok elkerülése érdekében azt a gyártónak, az ügyfélszolgálatának, vagy egy hasonló képzettségű szakembernek kell kicserélnie.

## Kezelés

- A terméket csak száraz helyiségekben, beltéren használja.
- A terméket, az elektromos vezetéket és a csatlakozót óvja a portól, a közvetlen napfénytől, a rácspeppenő vagy ráfröccsenő víztől.

- A termék feltöltésével, tisztításával és vízkötlenítésével kapcsolatos információkat a jelen útmutató következő fejezeteiben találja.
- A termék háztartáson belüli és annak megfelelő használati módokra alkalmas, például:
  - Üzletek, irodák vagy hasonló munkahelyek alkalmazotti konyháiban;
  - Tanyaházakban;
  - Szállodák, motelek és egyéb szálláshelyek vendégei számára;
  - Reggelivel szolgáló szálláshelyeken.
- Vegye figyelembe, hogy a magas páratartalom elősegítheti a biológiai organizmusok növekedését a környezetben.
- Ügyeljen arra, hogy a termék környezete ne legyen nyirkos vagy nedves. Ha nedvesség keletkezik, csökkentse a termék kimenő teljesítményét. Ha a termék kimenő teljesítményét nem lehet csökkenteni, csak átmenetileg használja a terméket. Ne hagyja, hogy a nagyobb felszívóképességű anyagok, például szőnyegek, függönyök és asztalterítők nedvesek legyenek.

- Ne hagyjon vizet a víztartályban, amikor a termék nincs használatban.
- Ürítse ki és tisztítsa meg a terméket, mielőtt eltenné. Tisztítsa meg a terméket, mielőtt újra használná.

## Jégakkuk

### ⚠ **VIGYÁZAT!**

**Mérgezésveszély!** A jégakkuk tartalmát nem szabad lenyelni.



## **Biztonsági utasítások elemekhez/akkumulátorokhoz**

⚠ **FIGYELEM!** Gombelemeket tartalmaz, melyeket lenyelhetnek! Fulladásveszély!

### ⚠ **FIGYELMEZTETÉS!**

#### **GYERMEKEKTŐL ELZÁRVA TARTANDÓ**

A lenyelés vegyi égési sérüléshez vagy a lágyszövetek átszűrődéséhez vezethet, mely halált is okozhat. A lenyelést követő 2 órán belül már súlyos égési sérülések jelenhetnek meg. Szükség esetén azonnal vegyen igénybe orvosi segítséget.



⚠ **ÉLETVESZÉLY!** Az elemeket/akkumulátorokat tartsa gyermekek számára nem elérhető helyen. Lenyelés esetén azonnal keressen fel egy orvost!

- Soha ne dobjon elemeket/akkumulátorokat tűzbe.
- Az elemeket/akkumulátorokat ne tegye ki mechanikai terhelésnek.



### **ROBBANÁSVESZÉLY!**

Soha ne próbálja feltölteni a nem újratölthető elemeket. Az elemeket/akkumulátorokat ne zárja rövidre és ne nyissa fel. Ez túlhevüléssel, tűzesettel vagy robbanással járhat.

### **Az elemek/akkumulátorok kifolyásának kockázata**

- Kerülje az olyan szélsőséges hőmérsékleti viszonyokat, melyek hatással lehetnek az elemekre/akkumulátorokra, például fűtőtestek vagy közvetlen napsütés.

- Ha az elemek/akkumulátorok kifolynak, kerülje a bőr, a szemek és a nyálkahártyák érintkezését a vegyszerekkel! Azonnal mossa le az érintett területet bőséges tiszta vízzel, és forduljon orvoshoz!

■  **VISELJEN VÉDŐKESZTYŰT!**

A sérült vagy kifolyt elemek/akkumulátorok a bőrrel érintkezve égési sérüléseket okozhatnak. Ezért ilyenkor viseljen megfelelő védőkesztyűt.

- Ha az elemek/akkumulátorok kifolynak, azokat a károk elkerülése érdekében azonnal vegye ki a termékből.
- Ha a terméket hosszabb ideig nem használja, vegye ki belőle az elemeket/akkumulátorokat.
- Ne zárja rövidre a csatlakozókapcsokat.

## A termék károsodásának kockázata

- Csak a megadott típusú elemeket/akkumulátorokat használja!
- Az elemeket/akkumulátorokat a rajtuk, valamint a terméken jelzett (+) és (-) polaritásjelzésnek megfelelően helyezze be.

- Behelyezés előtt tisztogassa meg az elemek/akkumulátorok és az elemtartó rekesz érintkezési pontjait!
- Az elhasználódott elemeket/akkumulátorokat azonnal vegye ki a termékből.
- Az elemek/akkumulátorok kiselejtesére vonatkozó információk a „Kiselejtesés” c. részben található.

## ● Tudnivalók a gombaelemekről



**FIGYELMEZTETÉS!** Ne nyelje le az akkumulátort, kémiai égés veszélye.



**FIGYELMEZTETÉS!** Gombaelemet tartalmaz.

**FIGYELEM!** Lenyelhető gombaelemet tartalmaz! Fulladásveszély!



**AZ ELEMÉKET GYERMEKEKTŐL ELZÁRVA TARTSA!**

Az elemek lenyelése égési sérülést, a puha szövetek perforálódását okozhatja, és így halállal végződhet. Az elemek lenyelése utáni 2 órán belül súlyos égési sérülések keletkezhetnek. Azonnal forduljon orvoshoz.

**⚠ FIGYELMEZTETÉS!** Az elhasznált elemeket azonnal ártalmatlanítsa. Az új és használt elemeket tartsa távol gyermekektől. Amennyiben úgy gondolja, hogy lenyelték az elemeket, vagy a test bármely részébe kerültek, akkor azonnal forduljon orvoshoz.

- A termék elemet/gombelemet tartalmaz. Amennyiben lenyelt egy gombelemet/elemet, az belső égést okozhat, a puha szövetek perforálódását okozhatja 2 órán belül, és halállal végződhet.



Az új és használt elemeket tartsa távol gyermekektől.

- Amennyiben az akkumulátortartó nem zár biztonságosan, akkor ne használja a terméket, és gyermekektől tartsa távol.
- Amennyiben úgy gondolja, hogy lenyelték az elemeket, vagy a test bármely részébe kerültek, akkor azonnal forduljon orvoshoz.



**Az elem lenyelése miatt nem nyilvánvaló tünetek léphetnek fel**

Sajnos nem nyilvánvaló, ha egy gombelem megakadt a gyermek nyelőcsövében.

Ennek nincsenek specifikus tünetei.

A gyermek(nek):

- köhöghet, fulladozhat, vagy erősen folyhat a nyála;
  - úgy tűnik, hogy gyomorpanasszal vagy vírussal küzd;
  - betegnek érzi magát;
  - a torkára vagy a gyomrára mutogathat;
  - fáj a hasa, a mellkasa vagy a torka;
  - fáradt vagy letargikus;
  - csendesebb vagy a szokásosnál bújósabb, vagy más módon „nem önmaga”;
  - nincs étvágya, vagy csökkent az étvágya; és
  - nem akar/tud szilárd ételeket enni.
- Az ilyen típusú tünetek változnak vagy ingadoznak, a fájdalom erősödik, majd enyhül. A gombelem lenyelésének speciális tünete a friss (élénk piros) vér hányása. Ha a gyermek ezt teszi, azonnal forduljon orvoshoz segítségért.
  - Az egyértelmű tünetek hiánya miatt fontos, hogy nagyon ügyeljen az otthonában lévő „lapos” vagy tartalék gombelemre és a gombelemet tartalmazó termékekre.

## ● Használat előtt

### ● Kicsomagolás

#### ❗ MEGJEGYZÉSEK:

- A két 2 jégakku [29] a felső papír tartóban található.
- A 4 görgő [40] a felső papír tartóban található.
- A távszabályzó [30] a termék hátoldalán lévő tartóban [22] található (B ábra).

1. Távolítsa el a csomagolóanyagokat.
2. Ellenőrizze az alkatrészek hiánytalanságát.
3. Vizsgálja meg a termék épségét.

### ● Az elem behelyezése és cseréje

E ábra

#### ❗ MEGJEGYZÉSEK:

- Az első használat előtt: A gomelem (CR2025 típus) előre be van helyezve a távszabályzóba [30]. Húzza ki a szigetelőcsíkot az elemtartó rekeszből [34].
- Az E ábrán látható tű nincs mellékelve.

1. Nyissa fel az elemtartó rekeszt [34]: Húzza ki az elemtartót (a távszabályzó [30] hátoldalán).
2. Vegye ki a lemerült elemet, ha szükséges.
3. Helyezzen be egy gomelemet (CR2025 típus) az elemtartóba. A + polaritás jelzésének felfelé kell néznie.
4. Helyezze vissza az elemtartót az elemtartó rekeszbe [34].
5. Behelyezés előtt tisztítsa meg az elem érintkezőit egy száraz, szőszmentes ruhával.

### ● A görgők felszerelése

C ábra

1. Fordítsa a terméket fejjel lefelé.
2. Helyezze be a 4 görgőt [40] a termék alján lévő sarkokba.
3. Állítsa fel a terméket.
4. Helyezze az a terméket egy egyenes, stabil felületre.

## ● A víztartály feltöltése

Ábra	Művelet
F	<ol style="list-style-type: none"><li>① Fordítsa el a levehető víztartály [27] reteszelőkarját [28] 90°-kal az óramutató járásával ellentétes irányba.</li><li>② Húzza ki óvatosan a levehető víztartályt [27] a termékből.</li></ol>
G	<ol style="list-style-type: none"><li>① Töltse fel a levehető víztartályt [27] hideg vízzel.</li><li>② Ellenőrizze a vízszintet a vízszintjelzőn [38] [43]: A vízszintnek a <u>Min</u> jelzés felett és a <u>Max</u> jelzés alatt kell lennie.</li></ol>
-	<ul style="list-style-type: none"><li>□ Feltöltés után: Tolja be a levehető víztartályt [27] a termékebe.</li><li>□ Fordítsa el a levehető víztartály [27] reteszelőkarját [28] 90°-kal az óramutató járásával megegyező irányba a levehető víztartály rögzítéséhez.</li></ul>



















### ● Kezelés



















1. Helyezze az a terméket egy egyenes, stabil felületre.
2. Dugja be az elektromos csatlakozót [23] egy megfelelő konnektorba.
3. A termék bekapcsolása: Nyomja meg a ⏻ [15] vagy a ⏻ [31] gombot.
4. Őrizze meg biztonságos helyen a távszabályzót [30], hogy az ne tudjon leesni és eltönni.
5. Ha nem használja a távszabályzót [30]: Tárolja a távszabályzót a termék hátoldalán lévő tartóban [22].

## ● A funkciók áttekintése



**❶ MEGJEGYZÉS:** A termék vezérléséhez használja a kijelző **1** vagy a távszabályzó **30** következő gombjait:

- 1** Kijelző: **15-20** gombok
- Távszabályzó **30**: **31-33** gombok és **35-37** gombok

Gomb	Kijelző	Funkció
 <b>20</b>	 <b>2</b> *	Nyomja meg a  gombot a levegőpárásítási funkció elindításához/leállításához.
 <b>35</b>	 <b>2</b> **	<p><b>❶ MEGJEGYZÉS:</b> Ez a funkció nem áll rendelkezésre, ha a vízszint a ≈ jelzés alatt van.</p> <p><b>A párologtatás feltételei</b></p> <ul style="list-style-type: none"> <li><input type="checkbox"/> Javasolt terület: ≤ 70 m<sup>3</sup></li> <li><input type="checkbox"/> Magas forgási sebességnél: 290 ml/h ± 15 %</li> <li><input type="checkbox"/> Alacsony forgási sebességnél: 246 ml/h ± 15 %</li> </ul>
 <b>16</b>	 <b>13</b> *	Nyomja meg a  gombot a szellőzőnyílások automatikus balra/ jobbra mozgásának elindításához/leállításához.
 <b>33</b>		
 <b>19</b>		<ul style="list-style-type: none"> <li><input type="checkbox"/> <b>A termék be van kapcsolva:</b> Nyomja meg ismét a  gombot ahhoz, hogy az aktuális üzem 1 - 15 óra elteltével leálljon.</li> <li><input type="checkbox"/> <b>A termék készenléti állapotban:</b> Nyomja meg ismét a  gombot ahhoz, hogy az üzem 1 - 15 óra elinduljon.</li> <li><input type="checkbox"/> <b>További információk:</b> lásd „Időzítő”</li> <li><input type="checkbox"/> 8 órás időzítő</li> <li><input type="checkbox"/> 4 órás időzítő</li> <li><input type="checkbox"/> 2 órás időzítő</li> <li><input type="checkbox"/> 1 órás időzítő</li> </ul>
 <b>32</b>		
<b>8h</b> <b>3</b> *		
<b>4h</b> <b>4</b> *		
<b>2h</b> <b>5</b> *		
<b>1h</b> <b>6</b> *		
 <b>18</b>		Nyomja meg ismét a  gombot a hűtési mód elindításához/beállításához/leállításához.
 <b>36</b>		
	 <b>7</b> *	<input type="checkbox"/> Alvás üzemmód (lágy, váltakozó szellő)
	 <b>8</b> *	<input type="checkbox"/> Természetes üzemmód
	 <b>9</b> *	<input type="checkbox"/> Normál üzemmód
Funkció/figyelmeztetés aktív:		<p>* = világít a piktogram feletti kijelző</p> <p>** = villog a piktogram feletti kijelző</p>

Gomb	Kijelző	Funkció
		Nyomja meg ismét a  gombot a forgási sebesség beállításához.
		
		
		<input type="checkbox"/> Forgási sebesség: Magas
		<input type="checkbox"/> Forgási sebesség: Közepes
		<input type="checkbox"/> Forgási sebesség: Alacsony
		Nyomja meg a  gombot a termék bekapcsolásához vagy készenléti állapotba kapcsolásához.
		
Funkció/figyelmeztetés aktív: * = világít a piktogram feletti kijelző ** = villog a piktogram feletti kijelző		

## ● A hűtési típusok áttekintése

Üzem mód	Sebesség	Forgási sebesség/Időtartam								
 Normál	<b>1</b>	<b>L</b> (a termék kikapcsolásáig)								
	<b>2</b>	<b>M</b> (a termék kikapcsolásáig)								
	<b>3</b>	<b>H</b> (a termék kikapcsolásáig)								
 Természetes	<b>1</b>	<table border="0"> <tr> <td><b>H</b></td> <td></td> </tr> <tr> <td><b>M</b></td> <td></td> </tr> <tr> <td><b>L</b></td> <td></td> </tr> <tr> <td></td> <td>50 s 50 s 50 s 50 s 50 s 50 s 50 s 50 s 75 s 75 s 50 s 50 s 75 s 50 s 50 s 25 s</td> </tr> </table>	<b>H</b>		<b>M</b>		<b>L</b>			50 s 50 s 50 s 50 s 50 s 50 s 50 s 50 s 75 s 75 s 50 s 50 s 75 s 50 s 50 s 25 s
	<b>H</b>									
	<b>M</b>									
<b>L</b>										
	50 s 50 s 50 s 50 s 50 s 50 s 50 s 50 s 75 s 75 s 50 s 50 s 75 s 50 s 50 s 25 s									
<b>2</b>	<table border="0"> <tr> <td><b>H</b></td> <td></td> </tr> <tr> <td><b>M</b></td> <td></td> </tr> <tr> <td><b>L</b></td> <td></td> </tr> <tr> <td></td> <td>50 s 50 s 25 s 75 s 50 s 50 s 75 s 50 s 75 s 25 s 25 s 75 s 50 s 50 s 25 s</td> </tr> </table>	<b>H</b>		<b>M</b>		<b>L</b>			50 s 50 s 25 s 75 s 50 s 50 s 75 s 50 s 75 s 25 s 25 s 75 s 50 s 50 s 25 s	
<b>H</b>										
<b>M</b>										
<b>L</b>										
	50 s 50 s 25 s 75 s 50 s 50 s 75 s 50 s 75 s 25 s 25 s 75 s 50 s 50 s 25 s									
<b>3</b>	<table border="0"> <tr> <td><b>H</b></td> <td></td> </tr> <tr> <td><b>M</b></td> <td></td> </tr> <tr> <td><b>L</b></td> <td></td> </tr> <tr> <td></td> <td>50 s 50 s 50 s 50 s 50 s 50 s 75 s 50 s 50 s 25 s 50 s 50 s 75 s 75 s 50 s</td> </tr> </table>	<b>H</b>		<b>M</b>		<b>L</b>			50 s 50 s 50 s 50 s 50 s 50 s 75 s 50 s 50 s 25 s 50 s 50 s 75 s 75 s 50 s	
<b>H</b>										
<b>M</b>										
<b>L</b>										
	50 s 50 s 50 s 50 s 50 s 50 s 75 s 50 s 50 s 25 s 50 s 50 s 75 s 75 s 50 s									
 Álvas üzemmód	<b>1</b>	Természetes üzemmód <b>1</b> -es sebességen (a termék kikapcsolásáig)								
	<b>2</b>	Természetes üzemmód <b>2</b> -es sebességen (30 min) Természetes üzemmód <b>1</b> -es sebességen (a termék kikapcsolásáig)								
	<b>3</b>	Természetes üzemmód <b>3</b> -as sebességen (30 min) Természetes üzemmód <b>2</b> -as sebességen (30 min) Természetes üzemmód <b>1</b> -es sebességen (a termék kikapcsolásáig)								
<b>H</b> = Magas   <b>M</b> = Közepes   <b>L</b> = Alacsony										

## ● Hangjelzés

- A termék működés közben hangjelzéseket ad:

Hangjelzés	Művelet
Rövid	<ul style="list-style-type: none"><li>□ A termék csatlakozik az elektromos hálózatra.</li><li>□ Minden gombnyomásnál.</li></ul>
Folyamatos	<ul style="list-style-type: none"><li>□ A vízszint a <math>\overline{\text{Min}}</math> jelölés alatt van.</li></ul>

## ● A légkifúvó nyílás beállítása

- Állítsa be kézzel a szellőzőcsappantyúkat a légkifúvó nyílásnál **39**.

## ● A jégakkuk használata

1. Tegye a jégakkukat **29** 24 órára -18 °C-os mélyhűtőbe.
2. Tegye bele a lefagyasztott jégakkukat **29** a levehető víztartályba **27**.

## Hűtési feltételek

- Javasolt terület:  $\leq 11,6 \text{ m}^3$
- Javasolt vízhőmérséklet:
  - Környezeti hőmérséklet (a levegő hőmérsékletének csökkentése: max. 1 °C-kal az első órában)
  - +8 °C (a levegő hőmérsékletének csökkentése: max. 1,6 °C-kal az első órában)

## ❗ MEGJEGYZÉSEK:

- Minél hidegebb a víz, annál hatékonyabb a hűtés.
- A hűtési hatékonyság idővel csökken, ahogy a vízhőmérséklet és a szobahőmérséklet fokozatosan kiegyenlítődik.

## ● Időzítő

### A beállított órák kijelzése

Egy vagy több világító kijelző (**1h** **6**, **2h** **5**, **4h** **4**, **8h** **3**) mutatja a beállított órák számát:

	1	2	3	4	5	6	7	8	9	10	11	12	13	14	15
1h	•		•		•		•		•		•		•		•
2h		•	•			•	•			•	•			•	•
4h				•	•	•	•					•	•	•	•
8h								•	•	•	•	•	•	•	•

- **Példa:** Az **1h** **6** és a **2h** **5** világít = a programozott idő 3 órának felel meg.

### Időzített kikapcsolás

A termék beprogramozható arra, hogy 1 - 15 óra üzemi idő után átkapcsoljon készenléti állapotba.

- Nyomja meg többször egymás után a **⊗** **19** vagy a **⊗** **32** gombot annak beállításához, mennyi idő után kapcsoljon át a termék készenléti állapotba (lásd „A beállított órák kijelzése”).

### Időzített bekapcsolás





A termék készenléti állapotban programozható úgy, hogy 1 - 15 óra elteltével bekapcsoljon.

- Nyomja meg többször egymás után a **⊗** **19** vagy **⊗** **32** gombot, annak beállításához, hogy a termék mennyi idő után kapcsoljon be a termék (lásd „A beállított órák kijelzése”).
- A programok beállítása után: A **⊕** **16**, a **⊕** **17**, a **⊕** **18** és a **⊕** **20** jelzések néhány másodperc után kialszanak. A **⊖** **15** és a **⊗** **19** továbbra is világít.
- Ha kívánja, állítsa be a **⊕**, a **⊕**, a **⊕** és a **⊕** (lásd „A funkciók áttekintése”) programokat.
- A termék a beállított idő leteltéig készenléti állapotban marad.  
A **⊖** **14** és a termék bekapcsolásakor aktívan működő egyéb programok kijelzői világítanak.

## ● Automatikus kikapcsolási funkció



- A termék 24 óra folyamatos működés után magától kikapcsol.

## ● Programok kombinációja

- A , a , a  és a  programok (lásd „A funkciók áttekintése”) egymással kombinálhatók.

D ábra

**Példa:** A  **2**, a  **13**, a **4h** **4** a **2h** **5**, a  **9**, az **1** **12** és a  **14** világít =

- A termék 6 óra után be- ill. kikapcsol.
- A levegőpárásítás () az elfordulás () a normál üzemmód () alacsony forgási sebesség (**1**) aktív.

## ● Tisztítás és ápolás

- Tisztítás előtt: Húzza ki az elektromos csatlakozót **23** a konnektorból.

**⚠ FIGYELMEZTETÉS!** A termék elektromos részeit ne merítse vízbe vagy más folyadékokba. Soha ne tartsa a terméket folyó víz alá.

Alkatrész	Tisztítás
Termék	A terméket egy enyhén nedves ruhával tisztítsa. Ne hagyja, hogy víz vagy más folyadékok jussanak a termék belsejébe.
Jégakkuk <b>29</b>	A jégakkukat nem szabad mosogatógépben tisztítani. A jégakkukat egy enyhén nedves ruhával tisztítsa.
Hátsó fedél <b>24</b> Légszűrő <b>25</b>	Nyomja meg a hátsó fedél felső kapcsait és húzza ki a hátoldali fedelet a termékből. A légszűrő kivétele: Fogja meg a légszűrő tetejét, döntse előre, és húzza ki a termékből (H ábra). Tisztítsa meg a száraz hátsó fedelet és a száraz légszűrőt porszívóval. A légszűrőt óvatosan vízzel is előblítheti. Mielőtt rögzíti a hátsó fedélen, hagyja a légszűrőt teljesen megszáradni.
Vízartály <b>27</b>	<p>① <b>MEGJEGYZÉS:</b> Ahhoz, hogy a levehető víztartályt <b>27</b> teljesen ki lehessen venni a termékből, először a szivattyút <b>41</b> kell eltávolítani (F ábra).</p> <p>③ Fordítsa el a szivattyú <b>41</b> reteszelőkarját <b>42</b> 90°-kal az óramutató járásával ellentétes irányba.</p> <p>④ Vegye ki a szivattyút <b>41</b> a levehető víztartályból <b>27</b>.</p> <p>⑤ Vegye ki a levehető víztartályt <b>27</b> a termékből.</p> <p>Higiéniai okokból a vizet rendszeres időközönként cserélni kell. Rendszeres időközönként és tárolás előtt mindig vízkötenítse a víztartályt: Töltse fel a víztartályt 500 ml ecettel és 1000 ml vízzel. Mozgassa a folyadékat úgy, hogy a víztartály alját és oldalait is befedje. Hagyja a folyadékat legalább 1 órán keresztül hatni. Az ecet természetes tisztítószerként működik, amely feloldja a lerakódásokat a víztartály aljáról. Öblítse ki alaposan a víztartályt.</p>
Távszabályzó <b>30</b>	Vegye ki az elemet a távvezérlőből. Tisztogassa meg az elem/akkumulátor érintkezőit egy száraz, szöszmentes ruhával. Helyezze vissza az elemet.

- A tisztításhoz ne használjon súrolószereket, durva tisztítószereket vagy kemény keféket.
- Tisztítás után: Hagyja az alkatrészeket megszáradni. Szerelje vissza a hátsó fedelet **24**, a légszűrőt **25** és a szivattyút **41** fordított sorrendben (a fenti táblázatban leírtakhoz képest).

## ● Tartozékok cseréje

- A termék légszűrővel [25] rendelkezik. Ha a légszűrő elvész vagy megsérül, azt ajánlatos kicserélni.
- Cseré légszűrőt [25] (cikkszám: IAN 507881\_2507) utólag rendelhet.

Online rendelés

**www.optimex-shop.com**

## ● Tárolás

- A termék eltárolása előtt: Tekerje fel az elektromos vezetékét [23] a vezeték tartóra [26]. Rögzítse az elektromos vezetékét tépőzárral.
- Üritse ki a levehető víztartályt [27]. Törölje szárazra a víztartályt egy száraz ruhával.
- A terméket száraz, gyermekek számára nem elérhető helyen tárolja.

## ● Mentésítés

A csomagolás környezetbarát anyagokból készült, amelyeket a helyi újrahasznosító helyeken adhat le ártalmatlanítás céljából.



A hulladék elkülönítéséhez vegye figyelembe a csomagolóanyagban található jelzéseket. Ezek rövidítések (a) és számokat (b) tartalmaznak a következő jelentéssel: 1-7: műanyagok / 20-22: papír és karton / 80-98: kötőanyagok.

## Termék:



Points de collecte sur [www.quefairede mesdechets.fr](http://www.quefairede mesdechets.fr)  
Privilégiez la réparation ou le don de votre appareil !

A termék, beleértve a tartozékokat és a csomagolóanyagokat is, újrahasznosítható, és a gyártó kiterjesztett felelőssége alá tartozik. A jobb hulladékkezelés érdekében az ábrán látható információk (szortírozási információk) alapján külön ártalmatlanítsa őket. A Triman-logó csak Franciaországra vonatkozik.



A kiszolgált termék megsemmisítési lehetőségeiről lakóhelye illetékes önkormányzatánál tájékozódhat.



A környezete érdekében, ne dobja a kiszolgált terméket a háztartási szemétkébe, hanem adja le szakszerű ártalmatlanításra. A gyűjtőhelyekről és azok nyitvatartási idejéről és illetékes önkormányzatnál tájékozódhat.

A hibás vagy elhasznált elemeket / akkukat újra kell hasznosítani. Szolgáltassa vissza az elemeket / akkukat és / vagy a terméket az ajánlott gyűjtőállomásokon keresztül.



## Környezeti károk az elemek / akkuk hibás megsemmisítése következtében!

A megsemmisítés előtt vegye ki az elemeket / az akkumulátorcsomagot a termékből.

Az elemeket / akkukat nem szabad a háziszemétkébe dobni. Mérgező hatású nehézfémeket tartalmazhatnak és ezért különleges kezelést igénylő hulladéknak számítanak. A nehézfémek vegyjelűi a következők: Cd = kadmium, Hg = higany, Pb = ólom. Ezért az elhasznált elemeket / akkukat egy közösségi gyűjtőhelyen adja le.

## ● Garancia

A terméket gondosan, szigorú minőségi előírások betartásával gyártottuk, és a szállítás előtt gondosan ellenőriztük. Anyag- vagy gyártási hibák esetén a termék eladójával szemben törvényes jogok illetik meg. Az Ön törvényes jogait az általunk alább meghatározott garancia semmilyen módon nem korlátozza.

Erre a termékre 3 év garanciát adunk a vásárlás dátumától számítva. A garancia idő a vásárlás dátumával kezdődik. Biztonságos helyen őrizze meg az eredeti vásárlói bizonylatot, mert ez a dokumentum szükséges a vásárlás bizonyításához.

A vásárláskor fennálló károkat és hiányosságokat a termék kicsomagolása után haladéktalanul jelezze.

Ha ezen a terméken a vásárlástól számított 3 éven belül anyag- vagy gyártási hibát észlel, választásunk szerint ingyenesen megjavítjuk vagy kicseréljük a terméket. A garancia idő nem hosszabbodik meg a helyette nyújtott szavatossági igény által. Ez a kicserélt vagy javított alkatrészekre is érvényes.

A garancia megszűnik, ha a terméket megrongálták, ill. nem szakszerűen kezelték vagy végezték a karbantartást.

A garancia az anyag- és gyártási hibákra vonatkozik. Ez a garancia nem terjed ki azokra a termékalkatrészekre, amelyek normál kopásnak vannak kitéve, és ezért gyorsan kopó alkatrészeknek minősülnek (pl. elemekre, akkumulátorokra, tömlőkre, tintapatronokra), illetve a törékeny alkatrészek sérülésére, pl. kapcsolókra vagy üveg alkatrészekre.

## ● Garanciális ügyek lebonyolítása

Ügyének gyors elintézhetsége céljából, kérjük kövesse az alábbi útmutatást:

Kérjük, kérdések esetére készítse elő a pénztárblokkot és a cikkszámot (IAN 507881\_2507) a vásárlás tényének az igazolására.

Kérjük, hogy a cikkszámot olvassa le a típustábláról, a gravírozásból, az Útmutató címlapjáról (balra lent), illetve a hátoldalon, vagy a termék alján található matricáról.

Amennyiben működési hibák, vagy egyéb hiányosság lépne fel, először is vegye fel a kapcsolatot a következőkben megnevezett szervizek egyikével telefonon, vagy e-mailen.

A hibásnak ítélt terméket ezután a vásárlást igazoló blokk, valamint a hiba leírásának és keletkezési idejének mellékelésével díjmentesen postázhatja az Önnel közölt szervic címre.

## ● Szerviz



**Szerviz Magyarország**

Tel.: 0680021225

E-mail: owim@lidl.hu

