

● Afvoer

De verpakking bestaat uit milieuvriendelijke grondstoffen die u via de plaatselijke recyclingcontainers kunt afvoeren. Informatie over de mogelijkheden om het uitgediende product na gebruik te verwijderen, verstrekt uw gemeentelijke overheid.

PL Skrzynia do siedzenia

● Wstęp

Gratulujemy Państwu zakupu nowego produktu. Zdecydowali się Państwo na zakup produktu najwyższej jakości. Przed uruchomieniem urządzenia po raz pierwszy zapoznaj się z nim. W tym celu przeczytaj uważnie poniższą instrukcję obsługi oraz wskazówki dotyczące bezpieczeństwa. Produkt należy użytkować w sposób tu opisany i zgodnie z określonym zakresem zastosowania. Należy przechowywać tę instrukcję w bezpiecznym miejscu. Przekazując produkt innej osobie, należy również przekazać wszystkie dokumenty.

● Zastosowanie zgodne z przeznaczeniem

Produkt nie jest przeznaczony do użytku komercyjnego.

! Wskazówki bezpieczeństwa

⚠ OSTROŻNIE! NIEBEZPIECZEŃSTWO OBRAŻEŃ CIAŁA! Należy upewnić się, że wszystkie części zostały zamontowane w należyty sposób oraz że nie są uszkodzone. Nieprawidłowy montaż grozi niebezpieczeństwem zranienia się. Uszkodzone elementy mogą obniżać bezpieczeństwo i pogarszać funkcjonowanie.

- Zaleca się zlecenie montażu produktu osobie posiadającej odpowiednią wiedzę fachową.

- Upewnnić się, że produkt nie jest obciążony ponad 110 kg. W przeciwnym razie może dojść do obrażeń ciała i/lub szkód materialnych. Maks. obciążenie każdej przegrody wewnętrznej/każdej szuflady: 1 kg/2 kg

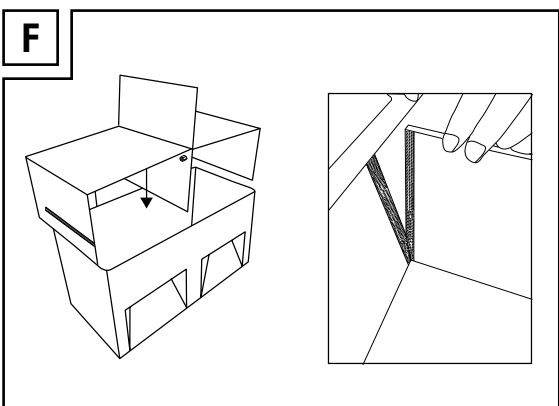
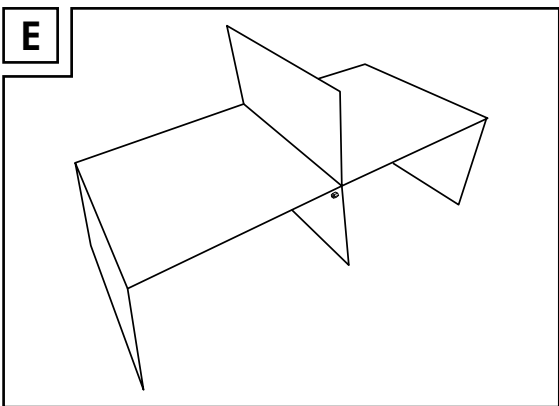
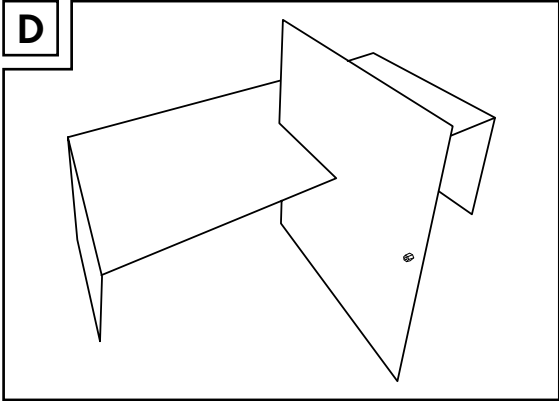

● Czyszczenie i pielęgnacja

- Do czyszczenia i pielęgnacji używać wyłącznie suchych, niestrzepiących się szmatek.

● Utylizacja

Opakowanie wykonane jest z materiałów przyjaznych dla środowiska, które można przekazać do utylizacji w lokalnym punkcie przetwarzania surowców wtórnych. Informacji na temat możliwości utylizacji wyeksploatowanego produktu udziela urząd gminy lub miasta.

CS Lavice s úložným prostorem

● Úvod

Blahopřejeme Vám ke koupi nového výrobku. Rozhodli jste se pro kvalitní výrobek. Před prvním uvedením do provozu se seznámte s výrobkem. K tomu si pozorně přečtete následující návod k obsluze a bezpečnostní pokyny. Použijte výrobek jen popsaným způsobem a pouze pro uvedené oblasti použití. Ušchovejte si tento návod na bezpečném místě. Všechny podklady vydejte při předání výrobku i třetí osobě.

● Použití ke stanovenému účelu

Výrobek není určen ke komerčnímu využívání.

! Bezpečnostní pokyny

⚠ POZOR! NEBEZPEČÍ ZRANĚNÍ! Zajistěte, aby všechny díly byly správně namontovány a nebyly nepoškozeny. Při neodborné montáži hrozí nebezpečí zranění. Poškozené díly mohou ovlivnit bezpečnost a funkci.

- Doporučuje se nechat montáž výrobku provést odborníkem.
- 110kg Nepřetěžujte výrobek přes 110 kg. Jinak mohou být následkem zranění nebo věcné škody.

- 1kg2kg Max. nosnost každé vnitřní přihrádky/každé zásuvky: 1 kg/2 kg

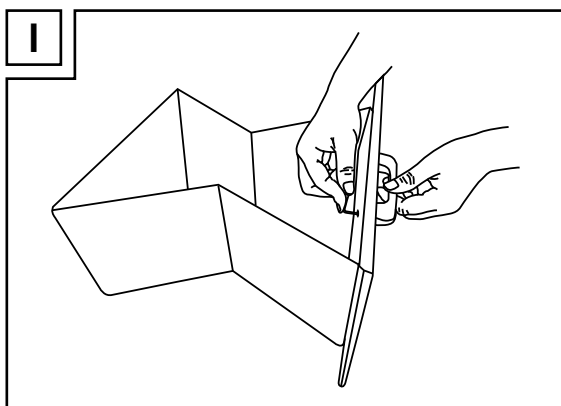
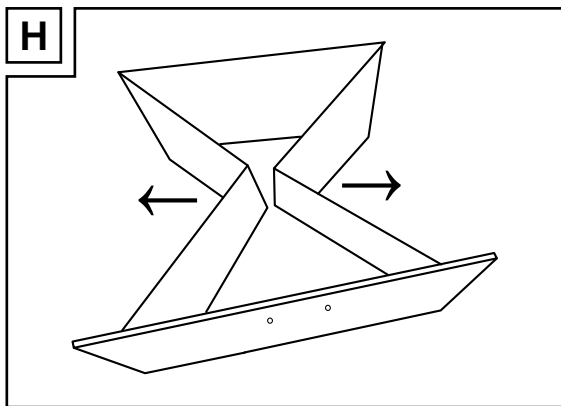
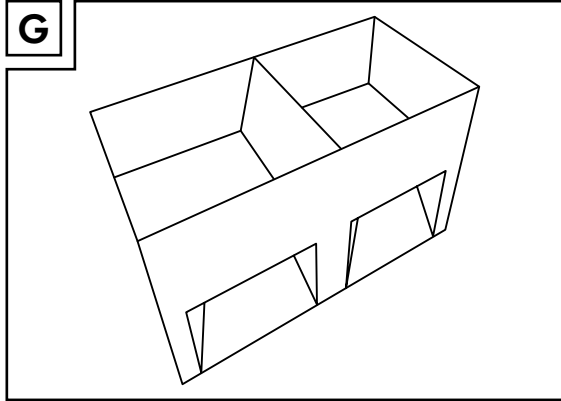

● Čištění a ošetřování

- K čištění a ošetřování používejte suchou tkaninu bez nitek.

● Zlikvidování

Obal se skládá z ekologických materiálů, které můžete zlikvidovat prostřednictvím místních sběren recyklovatelných materiálů. O možnostech likvidace vysloužilých zařízení se informujte u správy vaší obce nebo města.

SK Lavica s úložným priestorom

● Úvod

Blahoželáme Vám ku kúpe Vášho nového výrobku. Kúpou ste sa rozhodli pre vysoko kvalitný produkt. Pred prvým uvedením do prevádzky sa oboznámte s výrobkom. Za týmto účelom si pozorne odovzdajte nasledujúci návod na obsluhu a bezpečnostné pokyny. Výrobok používajte iba v súlade s popisom a v uvedených miestach používania. Tento návod uschovajte na bezpečnom mieste. Ak výrobok odovzdáte ďalšej osobe, priložte k nemu aj všetky podklady.

● Používanie v súlade s určeným účelom

Produkt nie je určený na podnikateľské účely.

! Bezpečnostné upozornenia

⚠ POZOR! NEBEZPEČENSTVO PORANENIA! Zabezpečte, aby boli všetky diely nepoškodené a odborné namontované. Pri nesprávnej montáži existuje nebezpečenstvo poranenia. Poškodené diely môžu ovplyvniť bezpečnosť a funkčnosť.

- Montáž výrobku odporúčame nechať vykonať odborníkovi.
- 110kg Zabezpečte, aby bol výrobok zaťažovaný max. do 110kg. Inak môžu byť následkom poranenia a/alebo vecné škody.

- 1kg2kg Asegúrese de que el producto no exceda los 110 kg de carga. En caso de hacerlo, podrían producirse lesiones y/o daños materiales. Carga máx. de cada compartimento interior/cada cajón: 1 kg/2 kg

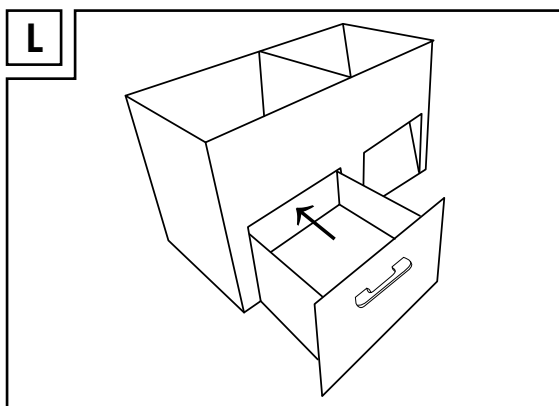
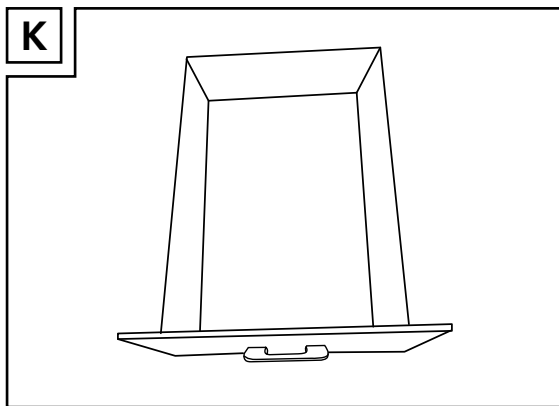
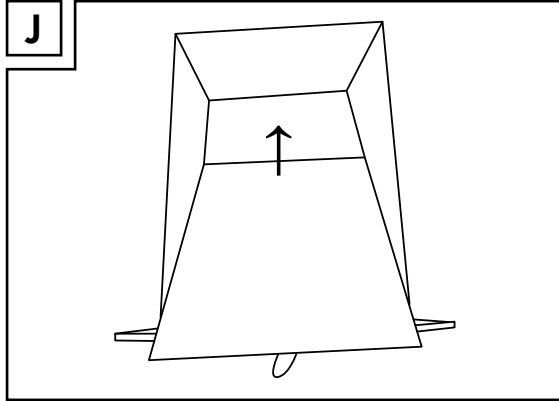

● Čistenie a údržba

- Na čistenie a údržbu používajte suchú handričku, ktorá nepúšťa vlákna.

● Likvidácia

Obal pozostáva z ekologických materiálov, ktoré môžete odovzdať na miestnych recyklačných zberných miestach. O možnostiach likvidácie opotrebovaného výrobku sa môžete informovať na Vašej obecnej alebo mestskej správe.

ES Banco con almacenaje

● Introducción

Enhorabuena por la adquisición de su nuevo producto. Ha elegido un producto de alta calidad. Familiarícese con el producto antes de la primera puesta en funcionamiento. Lea detenidamente el siguiente manual de instrucciones y las indicaciones de seguridad. Utilice el producto únicamente como se describe a continuación y para las aplicaciones indicadas. Guarde estas instrucciones en un lugar seguro. En caso de transferir el producto a terceros, entregue también todos los documentos correspondientes.

● Uso adecuado

Este producto no ha sido concebido para un uso comercial.

! Indicaciones de seguridad

⚠ ¡CUIDADO! ¡PELIGRO DE LESIONES! Asegúrese de que todas las piezas están montadas correctamente y de la forma debida. Si no se monta tal y como se indica en las instrucciones, podrían producirse lesiones. Las piezas dañadas pueden mermar la seguridad y el funcionamiento. Se recomienda que el montaje del artículo se lleve a cabo por personal especializado.

- 110kg Asegúrese de que el producto no exceda los 110 kg de carga. En caso de hacerlo, podrían producirse lesiones y/o daños materiales. Carga máx. de cada compartimento interior/cada cajón: 1 kg/2 kg

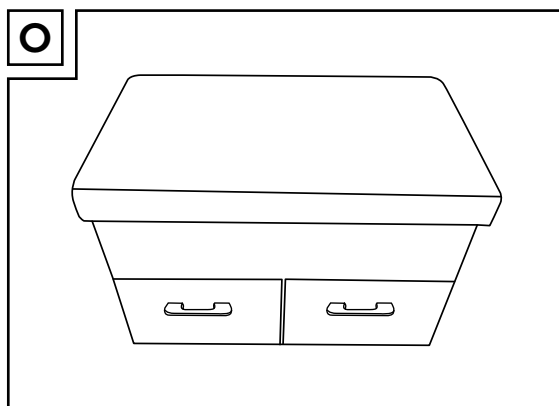
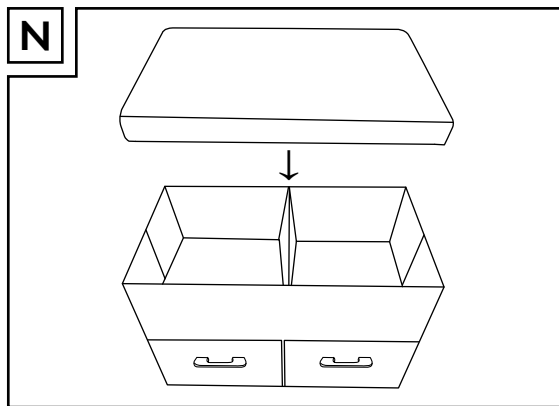
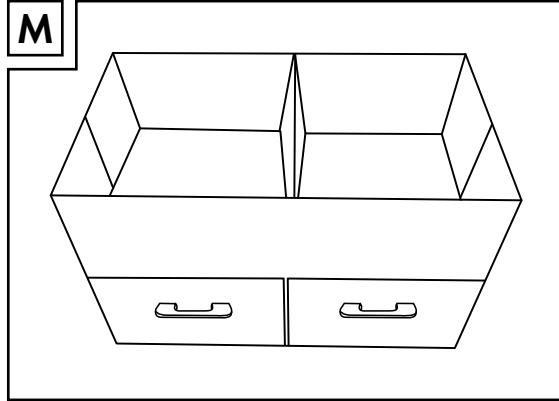

DE AT CH Sitztruhe

● Einleitung

Vir beglückwünschen Sie zum Kauf Ihres neuen Produkts. Sie haben sich damit für ein hochwertiges Produkt entschieden. Machen Sie sich vor der ersten Inbetriebnahme mit dem Produkt vertraut. Lesen Sie hierzu aufmerksam die nachfolgende Bedienungsanleitung und die Sicherheitshinweise. Benutzen Sie das Produkt nur wie beschrieben und für die angegebenen Einsatzbereiche. Bewahren Sie diese Anleitung an einem sicheren Ort auf. Händigen Sie alle Unterlagen bei Weitergabe des Produktes an Dritte mit aus.

● Bestimmungsgemäße Verwendung

Das Produkt ist nicht für den gewerblichen Einsatz bestimmt.

! Sicherheitshinweise

⚠ VORSICHT! VERLETZUNGSGEFAHR! Stellen Sie sicher, dass alle Teile unbeschädigt und sachgerecht montiert sind. Bei unsachgemäßer Montage besteht Verletzungsgefahr. Beschädigte Teile können die Sicherheit und Funktion beeinflussen.

- Es ist empfehlenswert, den Aufbau des Artikels von einer fachkundigen Person durchführen zu lassen.
- 110kg Stellen Sie sicher, dass das Produkt bis max. 110 kg belastet wird. Verletzungen und/oder Sachschäden können sonst die Folgen sein.
- 1kg2kg Maximale Tragkraft pro Fach/Schublade: 1 kg bzw. 2 kg

● Reinigung und Pflege

- Verwenden Sie zur Reinigung und Pflege ein trockenes, fusselfreies Tuch.

● Entsorgung

Die Verpackung besteht aus umweltfreundlichen Materialien. Entsorgen Sie diese in den örtlichen Recyclingbehältern. Möglichkeiten zur Entsorgung des ausgedienten Produkts erfahren Sie bei Ihrer Gemeinde- oder Stadtverwaltung.

GB IE Storage ottoman

● Introduction

We congratulate you on the purchase of your new product. You have chosen a high quality product. Familiarise yourself with the product before using it for the first time. In addition, please carefully refer to the operating instructions and the safety advice below. Only use the product as instructed and only for the indicated field of application. Keep these instructions in a safe place. If you pass the product on to anyone else, please ensure that you also pass on all the documentation with it.

● Intended use

This product is not intended for commercial use.

! Safety information

⚠ CAUTION! RISK OF INJURY! Ensure all parts are undamaged and correctly assembled. Incorrect assembly poses the risk of injury. Damaged parts may affect safety and function.

- It is advisable to have the product mounted by a competent person.
- 110kg Ensure that the product is not subjected to a load greater than 110 kg. Failure to observe this advice could result in injury/damage to property.
- 1kg2kg Max. load per inner compartment/per drawer: 1 kg/2 kg

● Cleaning and care

- Use a dry, non-fluffing cloth for cleaning and care of the product.

● Disposal

The packaging is made entirely of recyclable materials, which you may dispose of at local recycling facilities. Contact your local refuse disposal authority for more details of how to dispose of your worn-out product.

FR BE Banc coffre

● Introduction

Nous vous félicitons pour l’achat de votre nouveau produit. Vous avez opté pour un produit de grande qualité. Avant la première mise en service, vous devez vous familiariser avec toutes les fonctions du produit. Veuillez lire attentivement le mode d’emploi ci-dessous et les consignes de sécurité. N’utilisez le produit que pour l’usage décrit et les domaines d’application cités. Conservez ces instructions dans un lieu sûr. Si vous donnez le produit à des tiers, remettez-leur également la totalité des documents.

● Utilisation conforme

Le produit n’est pas destiné à une utilisation commerciale.

! Consignes de sécurité

⚠ ATTENTION ! RISQUE DE BLESSURE ! Vérifiez que toutes les pièces sont en parfait état et correctement montées. Il existe un risque de blessures en cas de montage incorrect. Les pièces endommagées peuvent affecter la sécurité de l’utilisateur et le fonctionnement du produit.

- Nous vous recommandons de faire procéder au montage de cet article par un spécialiste.
- 110kg Veiller à ne pas soumettre le produit à une charge dépassant 110 kg. Ceci peut causer des blessures et/ou des dégâts matériels.
- 1kg2kg Charge max. par compartiment intérieur/tiroir : 1 kg/2 kg

● Nettoyage et entretien

- Utiliser un chiffon sec et non pelucheux pour le nettoyage et l’entretien.

● Mise au rebut

L’emballage se compose de matières recyclables pouvant être mises au rebut dans les déchetteries locales.

● Reiniging en onderhoud

- Gebruik een droge, pluvisrijv doeke voor de reiniging.

Le produit et les matériaux d’emballage sont recyclables, mettez-les au rebut séparément pour un meilleur traitement des déchets. Le logo Triman n’est valable qu’en France.

Votre mairie ou votre municipalité vous renseigneront sur les possibilités de mise au rebut des produits usagés.

NL BE Poef

● Inleiding

Hartelijk gefeliciteerd met de aankoop van uw nieuwe product. U hebt voor een hoogwaardig product gekozen. Maak u voor de eerste ingebruikname vertrouwd met het product. Lees hier-voor aandachtig de volgende gebruiksaanwijzing en de veiligheidsvoorschriften. Gebruik het product alleen zoals beschreven en voor de aangegeven toepassingsgebieden. Bewaar deze gebruiksaanwijzing op een veilige plek. Geef, wanneer u het product doorgeeft aan derden, ook alle documenten mee.

● Correct gebruik

Het product is niet voor commercieel gebruik bedoeld.

! Veiligheidsinstructies

⚠ VOORZICHTIG! KANS OP LETSEL! Zorg ervoor dat alle onderdelen intact en deskundig gemonteerd zijn. Bij ondeskundige montage bestaat kans op letsel. Beschadigde onderdelen kunnen de veiligheid en de functionaliteit beïnvloeden.

- Wij raden aan de opbouw van het artikel door een deskundig persoon te laten uitvoeren.
- 110kg Waarborg dat het product slechts tot max. 110 kg wordt belast. Letsel en/of materiële schade kan anders het gevolg zijn.
- 1kg2kg Max. belasting per binnenvak/per lade: 1 kg/2 kg

● Reiniging en onderhoud

- Gebruik een droge, pluvisrijv doeke voor de reiniging.

● Afvoer

De verpakking bestaat uit milieuvriendelijke grondstoffen die u via de plaatselijke recyclingcontainers kunt afvoeren. Informatie over de mogelijkheden om het uitgediende product na gebruik te verwijderen, verstrekt uw gemeentelijke overheid.

PL Skrzynia do siedzenia

● Wstęp

Gratulujemy Państwu zakupu nowego produktu. Zdecydowali się Państwo na zakup produktu najwyższej jakości. Przed uruchomieniem urządzenia po raz pierwszy zapoznaj się z nim. W tym celu przeczytaj uważnie poniższą instrukcję obsługi oraz wskazówki dotyczące bezpieczeństwa. Produkt należy użytkować w sposób tu opisany i zgodnie z określonym zakresem zastosowania. Należy przechowywać tę instrukcję w bezpiecznym miejscu. Przekazując produkt innej osobie, należy również przekazać wszystkie dokumenty.

● Zastosowanie zgodne z przeznaczeniem

Produkt nie jest przeznaczony do użytku komercyjnego.

! Wskazówki bezpieczeństwa

⚠ OSTROŻNIE! NIEBEZPIECZEŃSTWO OBRAŻEŃ CIAŁA! Należy upewnić się, że wszystkie części zostały zamontowane w należyty sposób oraz że nie są uszkodzone. Nieprawidłowy montaż grozi niebezpieczeństwem zranienia się. Uszkodzone elementy mogą obniżać bezpieczeństwo i pogarszać funkcjonowanie.

- Zaleca się zlecenie montażu produktu osobie posiadającej odpowiednią wiedzę fachową.

- Upewnnić się, że produkt nie jest obciążony ponad 110 kg. W przeciwnym razie może dojść do obrażeń ciała i/lub szkód materialnych. Maks. obciążenie każdej przegrody wewnętrznej/każdej szuflady: 1 kg/2 kg

● Tisztítás és ápolás

- A tisztításhoz és ápoláshoz száraz, rojmentes rongyot használjon.

● Mentésítés

A csomagolás környezetbarát anyagokból készül, amelyeket a helyi újrahasznosító helyeken adhat le ártalmatlanítás céljából. A kiszolgált termék megsemmisítési lehetőségeiről lakóhelye illetékes önkormányzatánál tájékozódhat.

SI Skrinja za sedenje

● Uvod

Iskrene čestitke ob nakupu vašega novega izdelka. Odločili ste se za kakovosten izdelek. Pred prvo uporabo se seznanite z izdelkom. V ta namen pazorno preberite naslednja navodila za uporabo in varnostne napotke. Izdelek uporabljajte samo tako, kot je opisano in samo za navedena področja uporabe. To navodilo hranite na varnem mestu. V primeru izročitve izdelka tretjim, jim predajte tudi vsa dokumentacija.

● Predvidena uporaba

Izdelek ni predviden za poslovno uporabo.

! Varnostni napotki

⚠ PREVIDNO! NEVARNOST TELESNIH POŠKODB!

Prepričajte se, ali so vsi deli nepoškodovani in pravilno nameščeni. V primeru nestrokovne montaže obstaja nevarnost poškodb. Poškodovani deli lahko negativno vplivajo na varnost in delovanje.

- Priporočljivo je, da sestavo izdelka prepustite strokovno usposobljeni osebi.

- 110kg Zagotovite, da je izdelek obremenjen z največ 110 kg. Posledica neupoštevanja so lahko poškodbe in/ali povzročitev materialne škode.

- 1kg2kg Maks. obremenitev posamezne notranje police/posameznega predala: 1 kg/2 kg