



PDF ONLINE
parkside-diy.com



GREENHOUSE/GEWÄCHSHAUS/SERRE

GB IE NI MT

GREENHOUSE

Set-up instructions

DE AT BE CH

GEWÄCHSHAUS

Aufbauanleitung

FR BE CH

SERRE

Notice d'assemblage

NL BE

TUINKAS

Montagehandleiding

IT CH MT

SERRA

Istruzioni di impianto

ES

INVERNADERO

Instrucciones de montaje

PT

ESTUFA

Manual de montagem

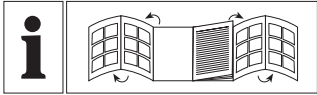

GB/IE/NI/MT	Set-up instructions	Page	7
DE/AT/BE/CH	Aufbauanleitung	Seite	10
FR/BE/CH	Notice d'assemblage	Page	13
NL/BE	Montagehandleiding	Pagina	16
IT/CH/MT	Istruzioni di impianto	Pagina	19
ES	Instrucciones de montaje	Página	22
PT	Manual de montagem	Página	25

A

4 × 1



2 × 1A



2 × 1B



6 × 2



2 × 3



5 × 4



4 × 5



4 × 6



2 × 7



2 × 8



1 × 15

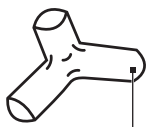

4 × B

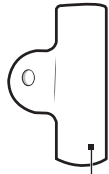

5 × C



1 × ML



1 × MR



1 × FL
1 × FR



1 × GL
1 × GR



6 × 9

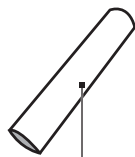

1 × 10



4 × 11

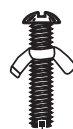

9 × 12

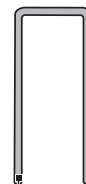

4 × 13

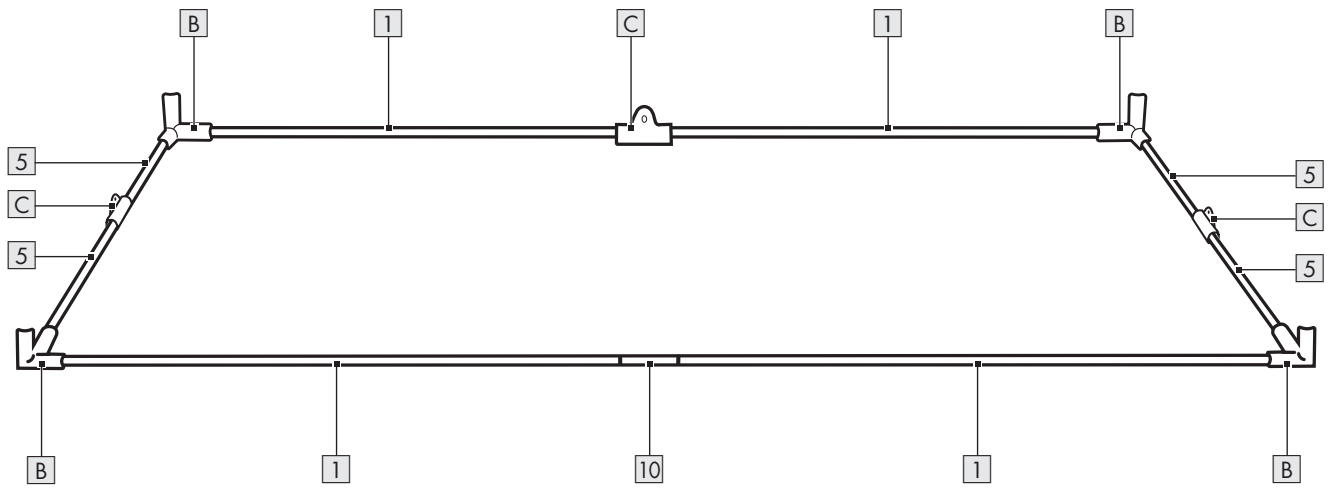
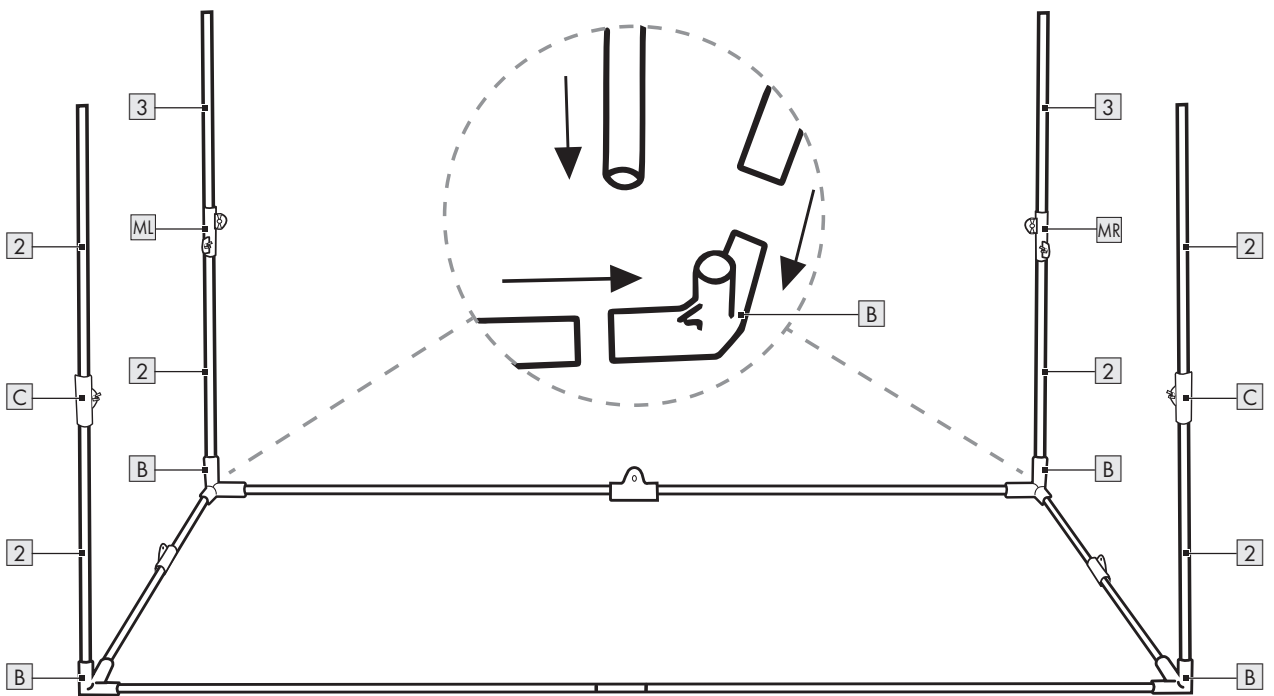

8 × 14

B**C**

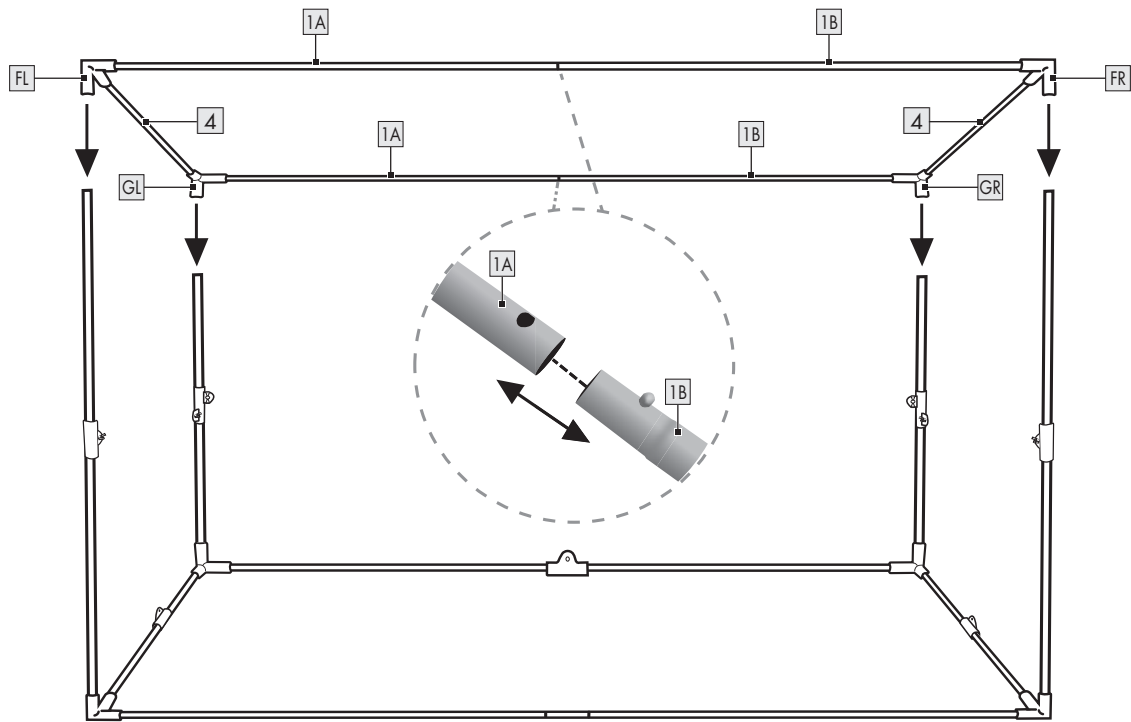
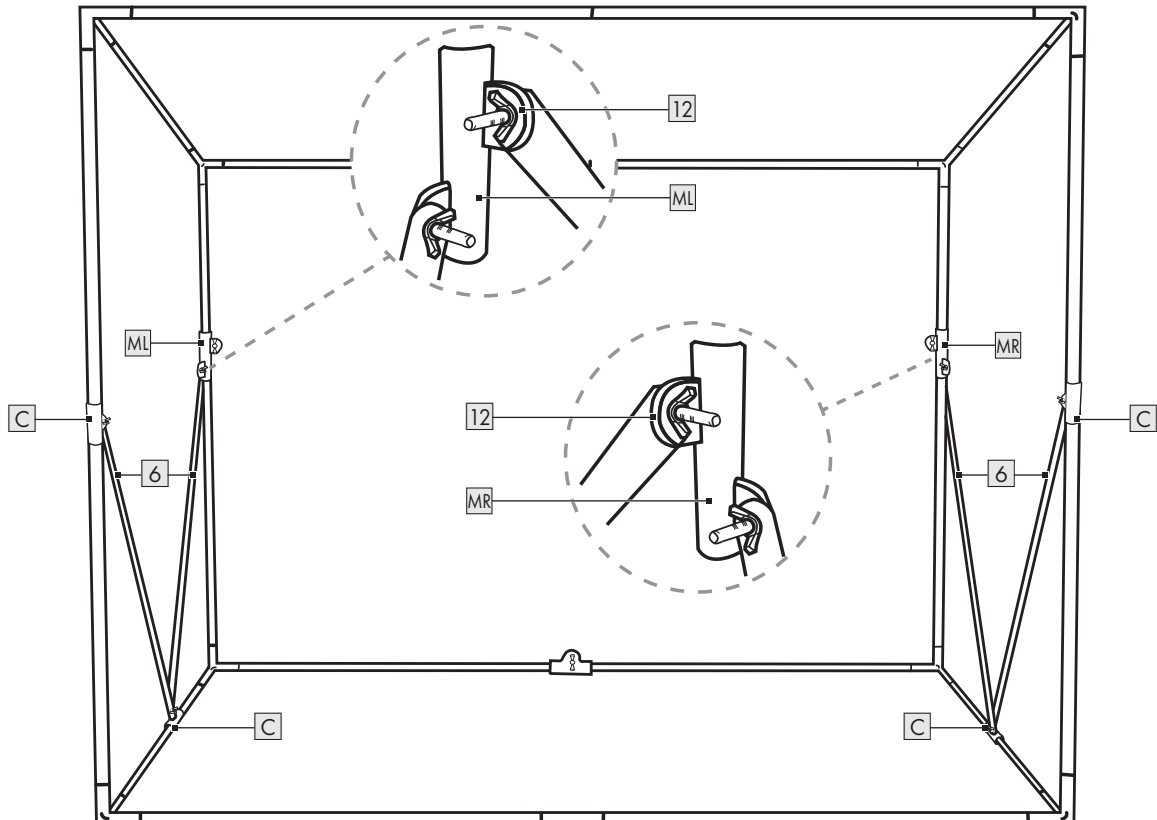
D**E**

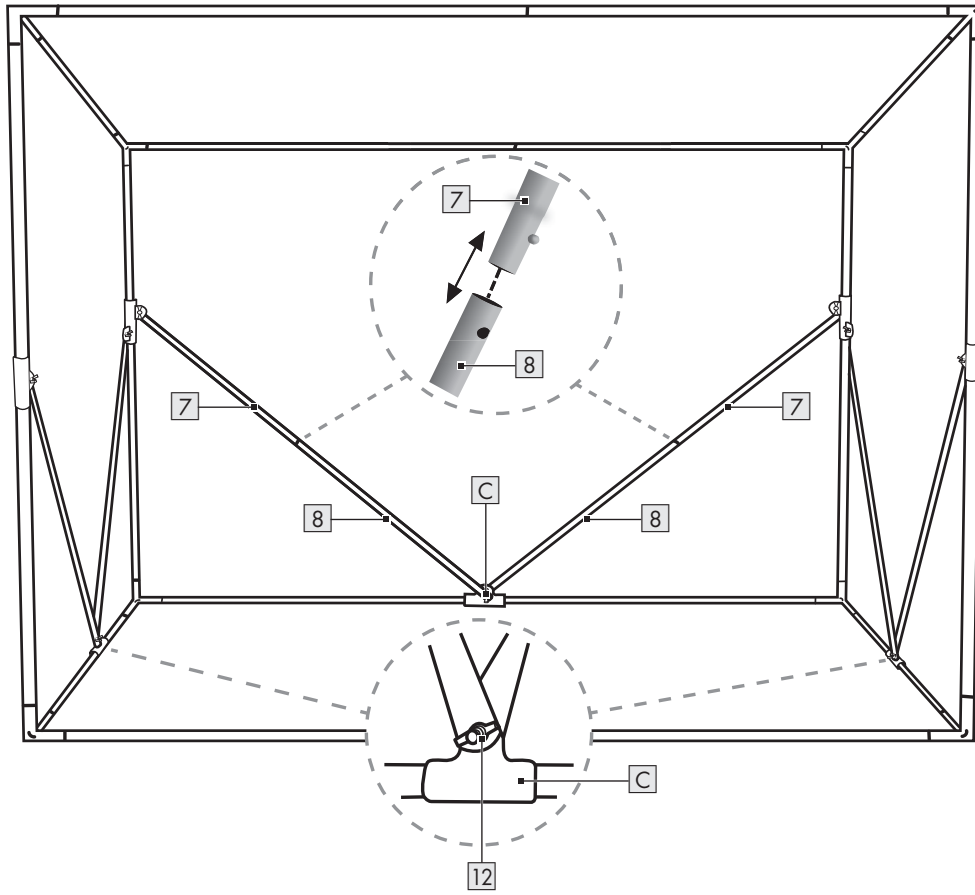
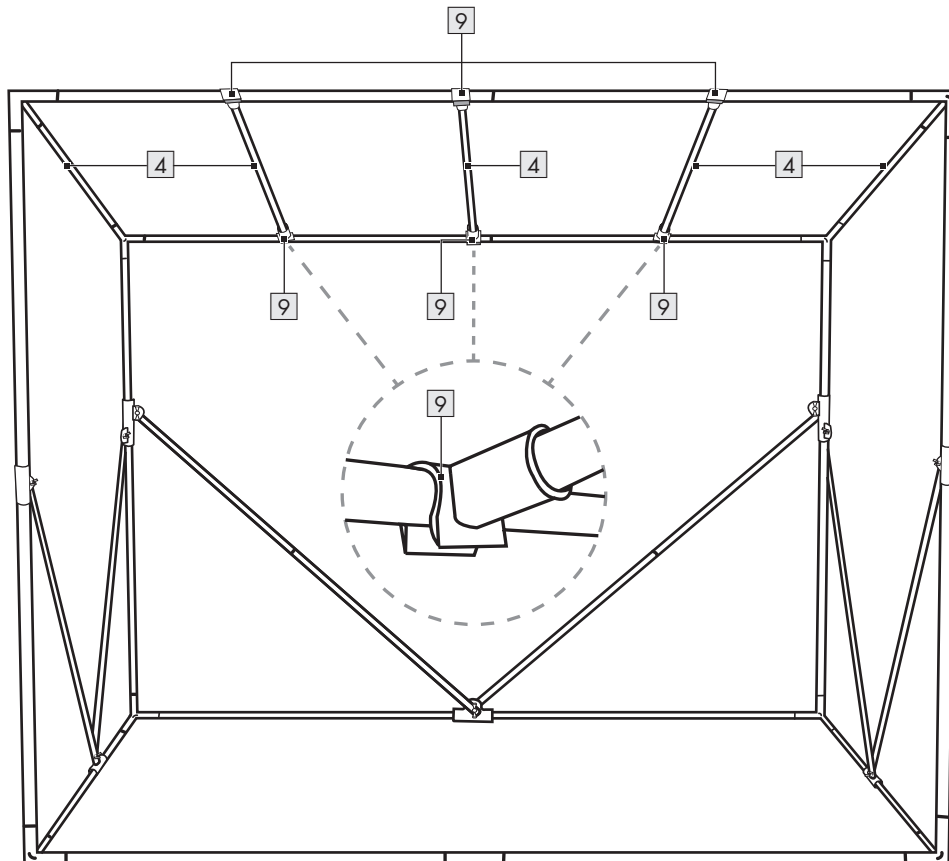
F**G**

H

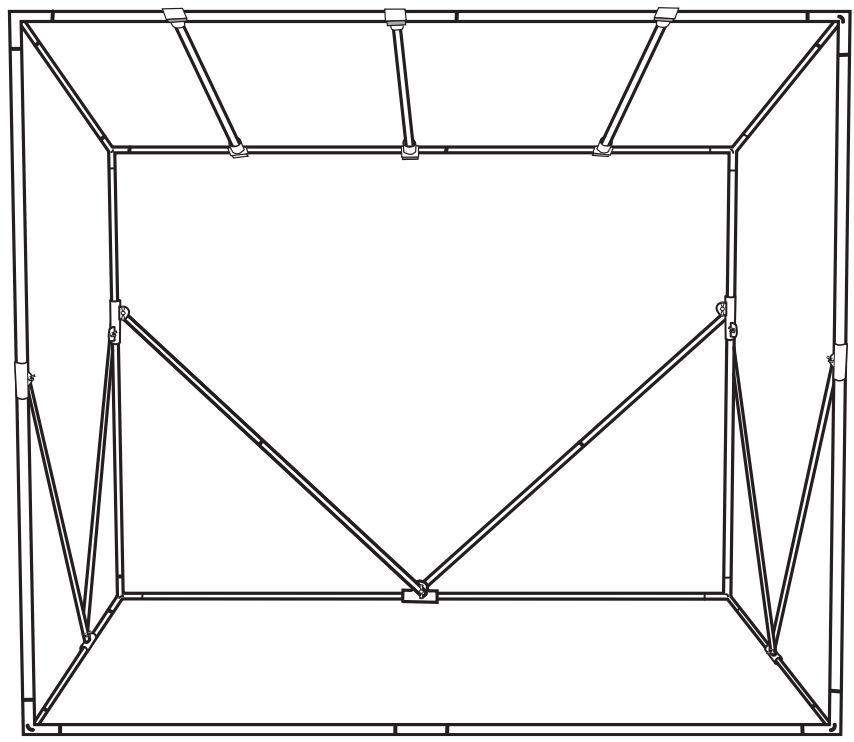
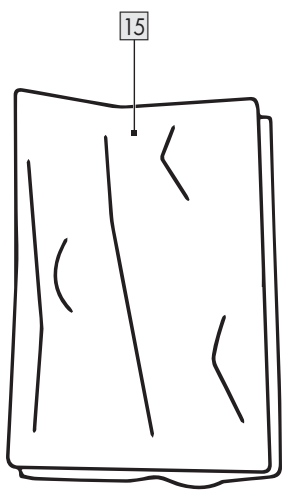
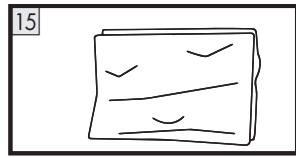

I

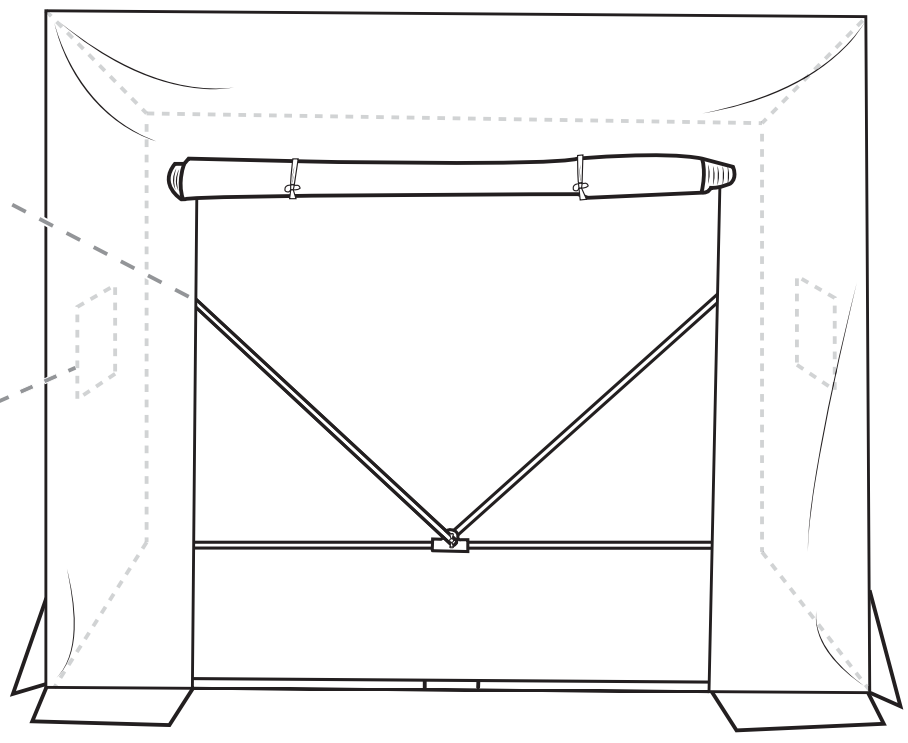
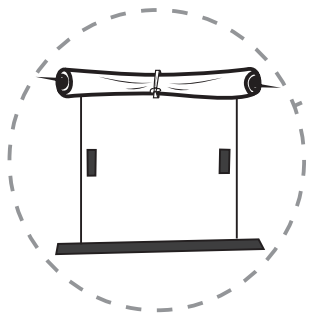
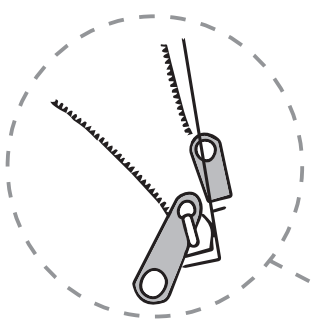

J

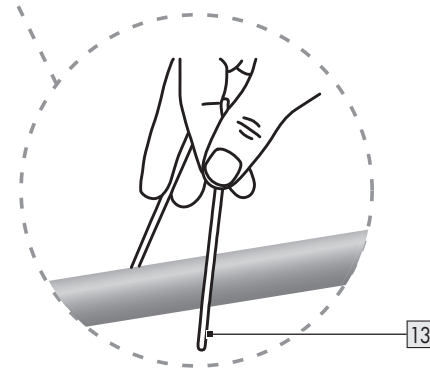
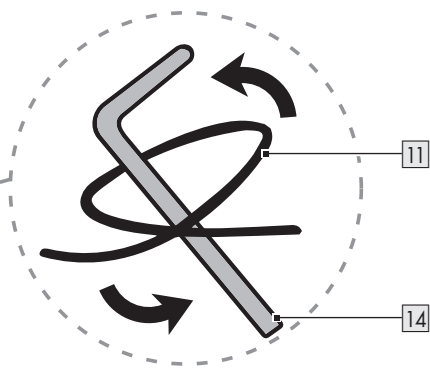
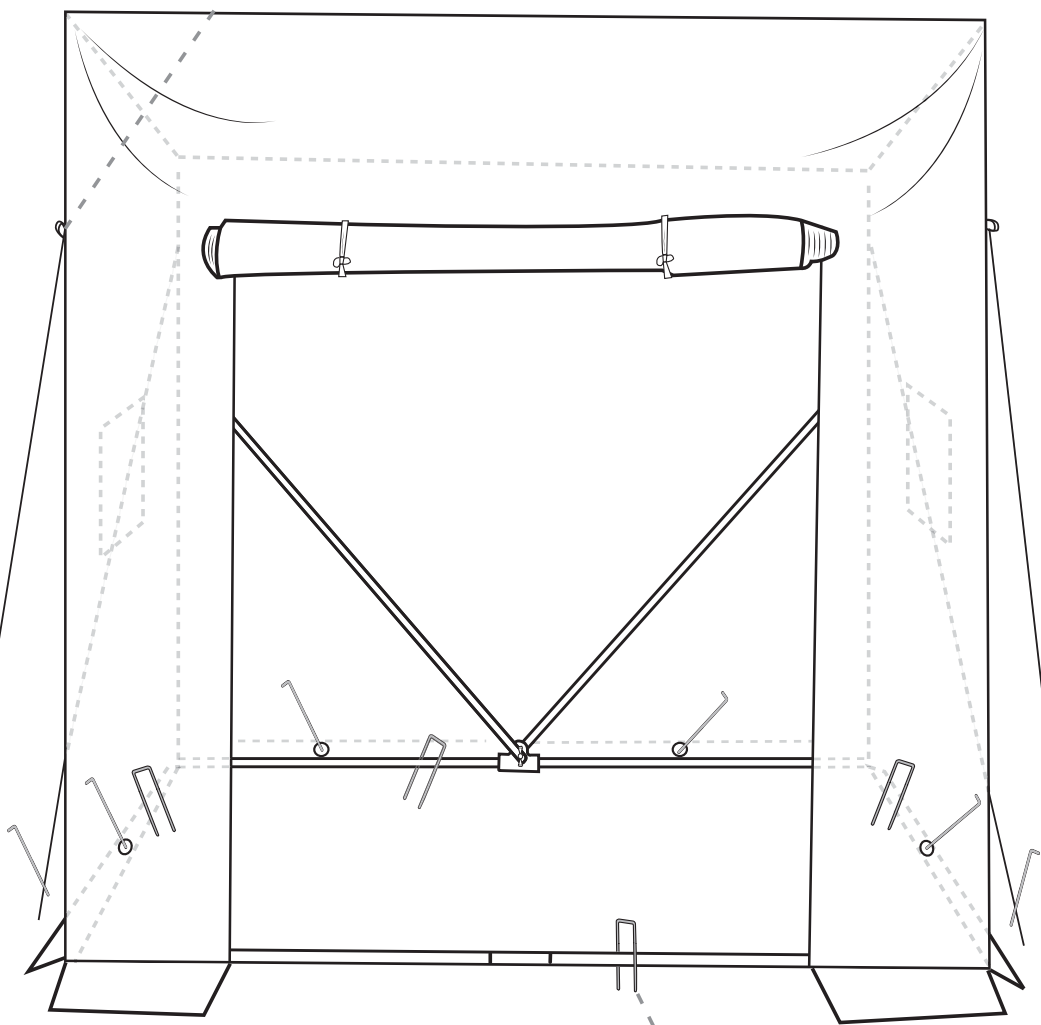
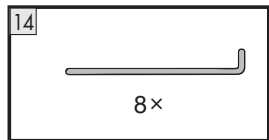
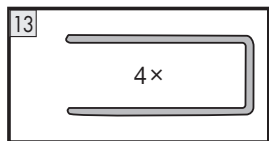
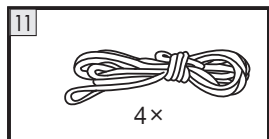
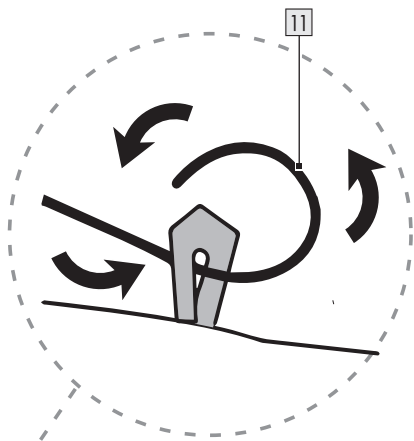

List of pictograms used

	DANGER! – Designating a hazard with high risk, which will result in death or severe injury if not avoided (e.g. risk of suffocation)
	WARNING! – Designating a hazard with moderate risk, which can result in death or severe injury if not avoided (e.g. risk of electric shock)
	CAUTION! – Designating a hazard with low risk, which could result in minor or moderate injury if not avoided (e.g. risk of scalding)
	Safety information
	Instructions for use

GREENHOUSE

● Introduction

We congratulate you on the purchase of your new product. You have chosen a high quality product. The instructions for use are part of the product. They contain important information concerning safety, use and disposal. Before using the product, please familiarise yourself with all of the safety information and instructions for use. Only use the product as described and for the specified applications. If you pass the product on to anyone else, please ensure that you also pass on all the documentation with it.

● Intended use

- The product is intended for cultivating plants.
- The product is intended for outdoor use (e.g. garden).
- Any use other than that described or any modification of the product is not permissible and may result in injury and/or damage to the product.
- The manufacturer is not liable for damage caused by improper use.
- The product is not intended for commercial use.

● Scope of delivery/Parts list

No.	Description	Quantity
1	Rod (very long)	4
1A	Rod (very long, with hole)	2
1B	Rod (very long, with spring nipple)	2
2	Rod (long)	6
3	Rod (short)	2
4	Rod (medium)	5
5	Rod (very short)	4
6	Rod (long, with screw holes on both ends)	4
7	Rod (medium, with relief on one end and screw hole on the other end)	2
8	Rod (medium, with screw hole on one end)	2
9	Connecting piece (with clamp)	6
10	Connecting piece	1
11	Guy rope	4

No.	Description	Quantity
12	Screw with wing nut	9
13	Double ground peg	4
14	Ground peg	8
15	Greenhouse cover	1
B	3-way connector (floor)	4
C	Connecting piece (with 1 eyelet)	5
ML	Connecting piece (for left side, with 2 eyelets)	1
MR	Connecting piece (for right side, with 2 eyelets)	1
FL	3-way connector (top, front, left)	1
FR	3-way connector (top, front, right)	1
GL	3-way connector (top, back, left)	1
GR	3-way connector (top, back, right)	1
-	Set-up instructions	1

● Technical data

Dimensions (H×W×D):	146/176×200×77 cm
Weight:	4.7 kg
Grammage (greenhouse cover):	130 g/m ²
Volume:	2.5 m ³
Max. permissible roof load:	10 kg (evenly spread across the whole roof area)



Safety instructions

READ ALL SAFETY AND SET-UP INSTRUCTIONS BEFORE USE AND KEEP THEM IN A SAFE PLACE FOR FUTURE REFERENCE!

-  **DANGER TO LIFE AND RISK OF ACCIDENTS FOR INFANTS AND CHILDREN!** Never leave children unsupervised with the packaging material. The packaging material represents a danger of suffocation. Children frequently underestimate the dangers. Keep children away from the packaging material at all times.
 - ⚠ **DANGER! Risk of suffocation!** Keep children away from the product. Children could swallow or inhale small parts.
 - ⚠ **WARNING! Risk of poisoning and damage to property!** Do not light any fires near the product. Keep the product away from heat sources and open fire.
 - ⚠ **CAUTION! Risk of injury!** Ensure that all parts are undamaged. Damaged parts can affect safety and function.
 - ⚠ **CAUTION! Risk of injury!** Do not climb onto the roof area of the product. Otherwise there is a risk of falling down.
 - ⚠ **CAUTION! Risk of injury and damage to property!** Clear snow from the roof in good time to prevent dangerous snow loads from accumulating. If the weight of the snow exceeds 10 kg, the roof might collapse.
- Do not use the product as a shelter to protect yourself against poor weather. Do not remain in the product in poor weather conditions and/or strong winds.
- Do not set up the product on a hot surface (such as on tarmac). The product is not heat-resistant and could melt.
- When lifting the product, make sure that it does not tip over.

● Planning the setup location

- Set up the product in an easily accessible location.
- Set up the product in a location with plenty of light, but without direct sunlight.
- Set up the product so that it is protected from drafts of air and away from heat sources.

● Setting up

Fig.	Description
B	<ul style="list-style-type: none"> <input type="checkbox"/> Assemble the bottom frame. <input type="checkbox"/> Use the 3-way connectors B.
C	<ul style="list-style-type: none"> <input type="checkbox"/> Connect the vertical rods to the bottom frame. <input type="checkbox"/> Align the connecting pieces with 2 eyelets ML MR correctly: <ul style="list-style-type: none"> – Connecting piece (for left side, with 2 eyelets) ML: The upper eyelet must face to the right. The lower eyelet must face towards the front side. – Connecting piece (for right side, with 2 eyelets) MR: The upper eyelet must face to the left. The lower eyelet must face towards the front side.
D	<ul style="list-style-type: none"> <input type="checkbox"/> Assemble the top frame. <input type="checkbox"/> Use the proper 3-way connectors FL FR GL GR according to the position. <input type="checkbox"/> The spring nipple of the rods 1B must click into the hole of the rods 1A. <input type="checkbox"/> Connect the top frame to the vertical rods.
E+F	<ul style="list-style-type: none"> <input type="checkbox"/> Connect the diagonal rods to the frame. <input type="checkbox"/> The spring nipple of the rods 7 must click into the hole of the rods 8. <input type="checkbox"/> All screw connections: <ul style="list-style-type: none"> – Insert the screws 12 from the outside through the eyelets of the connecting pieces C ML MR and the screw holes of the rods 6 7 8. – Secure the screw connection from the inside by screwing a wing nut onto each screw 12. <input type="checkbox"/> Screw connections on the ground (left, back, right): The eyelets of the connecting pieces C must be located between the screw holes of the rods 6 8.
G	<ul style="list-style-type: none"> <input type="checkbox"/> Connect the cross rods to the top frame.
H	<ul style="list-style-type: none"> <input type="checkbox"/> Pull the greenhouse cover 15 over the frame.
I	<ul style="list-style-type: none"> <input type="checkbox"/> Open the zip at the entrance. <input type="checkbox"/> Use the fastening buckle to keep the entrance and the windows permanently open.
J	<ul style="list-style-type: none"> <input type="checkbox"/> Attach one end of each guy rope 11 to a loop on all 4 corners of the greenhouse cover 15. Attach the other end of the guy ropes to the ground pegs 14. Anchor the ground pegs in the ground. Insert the ground pegs into the ground at a slight angle in a way that ensures a secure hold but does not increase the tension in the greenhouse cover. Use a hammer (not included) for help if necessary. The greenhouse cover and guy points should only be slightly tensioned, allowing for wind strain. <input type="checkbox"/> Insert the remaining 4 ground pegs 14 into the ground through the holes at the bottom edge of the greenhouse cover 15. <input type="checkbox"/> Insert the double ground pegs 13 into the ground to secure the frame on all 4 sides.

● Cleaning

- Do not wash the greenhouse cover **15** in a washing machine.
- Do not use any sharp or pointy objects, as these can damage the greenhouse cover **15**.
- Remove dirt from the greenhouse cover **15** with a soft sponge and clean water.

● Storage

- Before storage:
 - Empty the product before folding it.
 - Allow all parts to dry thoroughly. This will prevent mould, odours and colour changes.
- Store the product in a dry place and protect it from excessively strong sunlight.

● Disposal

The packaging is made entirely of recyclable materials, which you may dispose of at local recycling facilities.

Contact your local refuse disposal authority for more details of how to dispose of your worn-out product.



The product, manual and packaging materials are recyclable and are subject to extended producer responsibility.

Dispose them separately, following the illustrated Info-tri (sorting information), for better waste treatment.

The Triman logo is valid in France only.

● Warranty

The product has been manufactured to strict quality guidelines and meticulously examined before delivery. In the event of material or manufacturing defects you have legal rights against the retailer of this product. Your legal rights are not limited in any way by our warranty detailed below.

The warranty for this product is 3 years from the date of purchase. The warranty period begins on the date of purchase. Keep the original sales receipt in a safe location as this document is required as proof of purchase.

Any damage or defects already present at the time of purchase must be reported without delay after unpacking the product.

Should the product show any fault in materials or manufacture within 3 years from the date of purchase, we will repair or replace it – at our choice – free of charge to you. The warranty period is not extended as a result of a claim being granted. This also applies to replaced and repaired parts.

This warranty becomes void if the product has been damaged, or used or maintained improperly.

The warranty covers material or manufacturing defects. This warranty does not cover product parts subject to normal wear and tear, thus considered consumables (e.g. batteries, rechargeable batteries, tubes, cartridges), nor damage to fragile parts, e.g. switches or glass parts.

● Warranty claim procedure

So that your request can be processed quickly, please observe the following instructions:

For all inquiries, please have the receipt and item number (IAN 517865_2507) ready as proof of purchase.

The article number can be taken from the identification label on the product, engraving on the product, the front cover of your manual (at the bottom left), or the sticker on the back or bottom of the product.

If malfunctions or other defects arise, first contact the service department indicated below by phone or email.

You can then send a product recorded as defective to the communicated service address postage-free, making sure to enclose proof of purchase (receipt) and information on the details of the defect and when it occurred.

You can download and view this and numerous other manuals at parksides-diy.com. This QR code takes you directly to parksides-diy.com. Choose your country and use the search screen to search for the operating instructions. Entering the item number (IAN) 517865_2507 takes you to the operating instructions for your item.



● **Service**

GB Service Great Britain

Tel.: 08000518970

Contact form on parksides-diy.com

IAN 517865_2507

IE Service Ireland

Tel.: 1800851251

Contact form on parksides-diy.com

IAN 517865_2507

NI Service Northern Ireland

Tel.: 08081013435

Contact form on parksides-diy.com





IAN 517865_2507

MT Service Malta

Tel.: 80065168

Contact form on parksides-diy.com

IAN 517865_2507

Liste der verwendeten Piktogramme/Symbole	
	GEFAHR! – Bezeichnet eine Gefahr mit hohem Risikograd, die, wenn sie nicht vermieden wird, den Tod oder eine schwere Verletzung zur Folge hat (z. B. Erstickungsgefahr)
	WARNUNG! – Bezeichnet eine Gefahr mit mittlerem Risikograd, die, wenn sie nicht vermieden wird, den Tod oder eine schwere Verletzung zur Folge haben kann (z. B. Stromschlagrisiko)
	VORSICHT! – Bezeichnet eine Gefahr mit niedrigem Risikograd, die, wenn sie nicht vermieden wird, eine leichte bis mäßige Verletzung zur Folge haben kann (z. B. Verbrühungsgefahr)
	Sicherheitshinweise
	Handlungsanweisungen

GEWÄCHSHAUS

● Einleitung

Wir beglückwünschen Sie zum Kauf Ihres neuen Produkts. Sie haben sich damit für ein hochwertiges Produkt entschieden. Die Bedienungsanleitung ist Teil dieses Produkts. Sie enthält wichtige Hinweise für Sicherheit, Gebrauch und Entsorgung. Machen Sie sich vor der Benutzung des Produkts mit allen Bedien- und Sicherheitshinweisen vertraut. Benutzen Sie das Produkt nur wie beschrieben und für die angegebenen Einsatzbereiche. Händigen Sie alle Unterlagen bei Weitergabe des Produkts an Dritte mit aus.

● Bestimmungsgemäßer Gebrauch

- Das Produkt ist zum Kultivieren von Pflanzen bestimmt.
- Das Produkt ist zum Gebrauch im Außenbereich bestimmt (z. B. Garten).
- Eine andere Verwendung als zuvor beschrieben oder eine Veränderung des Produkts ist nicht zulässig und kann zu Verletzungen und/oder Beschädigungen des Produkts führen.
- Für aus bestimmungswidriger Verwendung entstandene Schäden übernimmt der Hersteller keine Haftung.
- Das Produkt ist nicht für den gewerblichen Einsatz bestimmt.

● Lieferumfang/Liste der Teile

Nr.	Bezeichnung	Anzahl
1	Stange (sehr lang)	4
1A	Stange (sehr lang, mit Loch)	2
1B	Stange (sehr lang, mit Federnippel)	2
2	Stange (lang)	6
3	Stange (kurz)	2
4	Stange (mittel)	5
5	Stange (sehr kurz)	4
6	Stange (lang, mit Schraublöchern an beiden Enden)	4
7	Stange (mittel, mit Verjüngung an einem Ende und Schraubloch am anderen Ende)	2
8	Stange (mittel, mit Schraubloch an einem Ende)	2
9	Verbindungsstück (mit Klemme)	6
10	Verbindungsstück	1
11	Spannseil	4

Nr.	Bezeichnung	Anzahl
12	Schraube mit Flügelmutter	9
13	Doppel-Hering	4
14	Hering	8
15	Gewächshausabdeckung	1
B	3-Wege-Verbinder (Boden)	4
C	Verbindungsstück (mit 1 Öse)	5
ML	Verbindungsstück (für linke Seite, mit 2 Ösen)	1
MR	Verbindungsstück (für rechte Seite, mit 2 Ösen)	1
FL	3-Wege-Verbinder (oben, vorne, links)	1
FR	3-Wege-Verbinder (oben, vorne, rechts)	1
GL	3-Wege-Verbinder (oben, hinten, links)	1
GR	3-Wege-Verbinder (oben, hinten, rechts)	1
-	Aufbauanleitung	1

● Technische Daten

Abmessungen (H×B×T):	146/176×200×77 cm
Gewicht:	4,7 kg
Grammatur (Gewächshausabdeckung):	130 g/m ²
Rauminhalt:	2,5 m ³
Max. zulässige Dachlast:	10 kg (gleichmäßig über die komplette Dachfläche verteilt)

Sicherheitshinweise

LESEN SIE VOR DEM GEBRAUCH ALLE SICHERHEITS- UND AUFBAUINWEISE UND BEWAHREN SIE SIE FÜR DIE ZUKUNFT AUF!

-  **LEBENSGEFAHR UND UNFALLGEFAHR FÜR SÄUGLINGE UND KINDER!** Lassen Sie Kinder niemals unbeaufsichtigt mit dem Verpackungsmaterial. Das Verpackungsmaterial stellt eine Erstickungsgefahr dar. Kinder unterschätzen die damit verbundenen Gefahren häufig. Halten Sie Kinder immer vom Verpackungsmaterial fern.
- ⚠ **GEFAHR! Erstickungsrisiko!** Halten Sie Kinder vom Produkt fern. Kinder könnten Kleinteile verschlucken oder inhalieren.
- ⚠ **WARNUNG! Vergiftungsrisiko und Risiko von Sachschäden!** Entzünden Sie kein Feuer in der Nähe des Produkts. Halten Sie das Produkt von Wärmequellen und offenem Feuer fern.
- ⚠ **VORSICHT! Verletzungsrisiko!** Stellen Sie sicher, dass alle Teile unbeschädigt sind. Beschädigte Teile können die Sicherheit und Funktion beeinträchtigen.
- ⚠ **VORSICHT! Verletzungsrisiko!** Klettern Sie nicht auf die Dachfläche des Produkts. Anderenfalls besteht das Risiko, dass Sie herunterfallen.
- ⚠ **VORSICHT! Verletzungsrisiko und Risiko von Sachschäden!** Befreien Sie das Dach rechtzeitig von Schnee, damit sich keine gefährliche Schneelast ansammeln kann. Falls das Gewicht des Schnees 10 kg übersteigt, könnte das Dach zusammenbrechen.

- Verwenden Sie das Produkt nicht als Schutzraum, um sich vor schlechtem Wetter zu schützen. Verweilen Sie bei schlechten Wetterbedingungen und/oder bei starkem Wind nicht im Produkt.
- Stellen Sie das Produkt nicht auf einer heißen Fläche auf (z. B. auf asphaltierter Fläche). Das Produkt ist nicht hitzebeständig und könnte schmelzen.
- Achten Sie beim Anheben des Produkts darauf, dass es nicht umkippt.

● Aufstellposition planen

- Stellen Sie das Produkt an einem leicht zugänglichen Ort auf.
- Stellen Sie das Produkt an einem Ort mit viel Licht, aber ohne direkte Sonneneinstrahlung auf.
- Stellen Sie das Produkt so auf, dass es vor Luftzug geschützt und von Wärmequellen entfernt ist.

● Aufbau

Abb.	Beschreibung
B	<ul style="list-style-type: none"> □ Bauen Sie den unteren Rahmen zusammen. □ Verwenden Sie die 3-Wege-Verbinder B.
C	<ul style="list-style-type: none"> □ Verbinden Sie die senkrechten Stangen mit dem unteren Rahmen. □ Richten Sie die Verbindungsstücke mit 2 Ösen ML MR korrekt aus: <ul style="list-style-type: none"> – Verbindungsstück (für linke Seite, mit 2 Ösen) ML: Die obere Öse muss nach rechts zeigen. Die untere Öse muss zur Vorderseite zeigen. – Verbindungsstück (für rechte Seite, mit 2 Ösen) MR: Die obere Öse muss nach links zeigen. Die untere Öse muss zur Vorderseite zeigen.
D	<ul style="list-style-type: none"> □ Bauen Sie den oberen Rahmen zusammen. □ Verwenden Sie die passenden 3-Wege-Verbinder FL FR GL GR der Position entsprechend. □ Der Federnippel der Stangen 1B muss in das Loch der Stangen 1A einrasten. □ Verbinden Sie den oberen Rahmen mit den senkrechten Stangen.
E+F	<ul style="list-style-type: none"> □ Verbinden Sie die diagonalen Stangen mit dem Rahmen. □ Der Federnippel der Stangen 7 muss in das Loch der Stangen 8 einrasten. □ Alle Schraubverbindungen: <ul style="list-style-type: none"> – Stecken Sie die Schrauben 12 von außen durch die Ösen der Verbindungsstücke C ML MR und die Schraublöcher der Stangen 6 7 8. – Sichern Sie die Schraubverbindung von innen, indem Sie jeweils eine Flügelmutter auf die Schrauben 12 drehen. □ Schraubverbindungen am Boden (links, hinten, rechts): Die Ösen der Verbindungsstücke C müssen sich jeweils zwischen den Schraublöchern der Stangen 6 8 befinden.
G	<ul style="list-style-type: none"> □ Verbinden Sie die Querstangen mit dem oberen Rahmen.
H	<ul style="list-style-type: none"> □ Ziehen Sie die Gewächshausabdeckung 15 über den Rahmen.
I	<ul style="list-style-type: none"> □ Öffnen Sie den Reißverschluss am Eingang. □ Verwenden Sie die Befestigungsschnalle, um den Eingang und die Fenster dauerhaft offen zu halten.

Abb.	Beschreibung
J	<ul style="list-style-type: none"> □ Bringen Sie ein Ende jedes Spannseils 11 an einer Schlaufe an allen 4 Ecken der Gewächshausabdeckung 15 an. Bringen Sie das andere Ende der Spannseile an den Heringen 14 an. Verankern Sie die Heringe im Boden. Stecken Sie die Heringe leicht schräg in den Boden, so dass ein sicherer Halt gewährleistet ist, aber die Spannung der Gewächshausabdeckung nicht erhöht wird. Nehmen Sie einen Hammer (nicht enthalten) zur Hilfe, falls nötig. Die Gewächshausabdeckung und die Abspannpunkte sollten nur leicht gespannt sein, um die Windlast zu berücksichtigen. □ Stecken Sie die restlichen 4 Heringe 14 durch die Löcher am unteren Rand der Gewächshausabdeckung 15 in den Boden. □ Stecken Sie die Doppel-Heringe 13 in den Boden, um den Rahmen an allen 4 Seiten zu sichern.

● Reinigung

- Waschen Sie die Gewächshausabdeckung **15** nicht in der Waschmaschine.
- Verwenden Sie keine scharfkantigen oder spitzen Gegenstände, da diese die Gewächshausabdeckung **15** beschädigen können.
- Entfernen Sie Verschmutzungen von der Gewächshausabdeckung **15** mit einem weichen Schwamm und sauberem Wasser.

● Lagerung

- Vor der Lagerung:
 - Entleeren Sie das Produkt, bevor Sie es zusammenlegen.
 - Lassen Sie alle Teile gründlich trocknen. Dadurch werden Schimmel, Gerüche und Farbveränderungen verhindert.
- Lagern Sie das Produkt an einem trockenen Ort und schützen Sie es vor zu starker Sonneneinstrahlung.

● Entsorgung

Die Verpackung besteht aus umweltfreundlichen Materialien, die Sie über die örtlichen Recyclingstellen entsorgen können.

Möglichkeiten zur Entsorgung des ausgedienten Produkts erfahren Sie bei Ihrer Gemeinde- oder Stadtverwaltung.



Das Produkt, die Anleitung und die Verpackungsmaterialien sind recyclebar und unterliegen einer erweiterten Herstellerverantwortung.

Entsorgen Sie diese getrennt, den abgebildeten Info-tri (Sortierinformation) folgend, für eine bessere Abfallbehandlung.

Das Triman-Logo gilt nur für Frankreich.

● Garantie

Das Produkt wurde nach strengen Qualitätsrichtlinien hergestellt und vor der Auslieferung sorgfältig geprüft. Im Falle von Material- oder Herstellungsfehlern haben Sie gegenüber dem Verkäufer des Produkts gesetzliche Rechte. Ihre gesetzlichen Rechte werden in keiner Weise durch unsere unten aufgeführte Garantie eingeschränkt.

Die Garantie für dieses Produkt beträgt 3 Jahre ab Kaufdatum. Die Garantiezeit beginnt mit dem Kaufdatum. Bewahren Sie den Originalkaufbeleg an einem sicheren Ort auf, da dieses Dokument als Nachweis des Kaufs erforderlich ist.

Alle Schäden oder Mängel, die bereits zum Zeitpunkt des Kaufs vorhanden sind, müssen unverzüglich nach dem Auspacken des Produkts gemeldet werden.

Sollte das Produkt innerhalb von 3 Jahren ab Kaufdatum einen Material- oder Herstellungsfehler aufweisen, werden wir es – nach unserer Wahl – kostenlos für Sie reparieren oder ersetzen. Die Garantiezeit verlängert sich durch einen stattgegebenen Gewährleistungsanspruch nicht. Dies gilt auch für ersetzte und reparierte Teile.

Diese Garantie erlischt, wenn das Produkt beschädigt oder unsachgemäß verwendet oder gewartet wurde.

Die Garantie deckt Material- und Herstellungsfehler ab. Diese Garantie erstreckt sich weder auf Produktteile, die normalem Verschleiß unterliegen, und somit als Verschleißteile gelten (z. B. Batterien, Akkus, Schläuche, Farbpatronen), noch auf Schäden an zerbrechlichen Teilen, z. B. Schalter oder Teile aus Glas.

● Abwicklung im Garantiefall

Um eine schnelle Bearbeitung Ihres Anliegens zu gewährleisten, folgen Sie bitte den folgenden Hinweisen:

Bitte halten Sie für alle Anfragen den Kassenbon und die Artikelnummer (IAN 517865_2507) als Nachweis für den Kauf bereit.

Die Artikelnummer entnehmen Sie bitte dem Typenschild am Produkt, einer Gravur am Produkt, dem Titelblatt Ihrer Anleitung (unten links) oder dem Aufkleber auf der Rück- oder Unterseite des Produktes.

Sollten Funktionsfehler oder sonstige Mängel auftreten kontaktieren Sie zunächst die nachfolgend benannte Serviceabteilung telefonisch oder per E-Mail.

Ein als defekt erfasstes Produkt können Sie dann unter Beifügung des Kaufbelegs (Kassenbon) und der Angabe, worin der Mangel besteht und wann er aufgetreten ist, für Sie portofrei an die Ihnen mitgeteilte Service Anschrift übersenden.

Auf parkside-diy.com können Sie diese und viele weitere Handbücher einsehen und herunterladen. Mit diesem QR-Code gelangen Sie direkt auf parkside-diy.com. Wählen Sie Ihr Land aus, und suchen Sie über die Suchmaske nach den Bedienungsanleitungen. Mittels Eingabe der Artikelnummer (IAN) 517865_2507 gelangen Sie zur Bedienungsanleitung für Ihren Artikel.



● Service

DE Service Deutschland

Tel.: 08008855300

Kontaktformular auf parkside-diy.com

IAN 517865_2507

AT Service Österreich

Tel.: 0800447750

Kontaktformular auf parkside-diy.com

IAN 517865_2507

BE Service Belgien

Tel.: 080012614

Kontaktformular auf parkside-diy.com

IAN 517865_2507

CH Service Schweiz

Tel.: 0800563601

Kontaktformular auf parkside-diy.com

IAN 517865_2507

Liste des pictogrammes/symboles utilisés	
	DANGER ! – Indique un danger avec un risque élevé, qui, s'il n'est pas évité, peut entraîner la mort ou une blessure grave (par ex. risque d'étouffement ou d'asphyxie)
	AVERTISSEMENT ! – Indique un danger avec un risque modéré, qui, s'il n'est pas évité, peut entraîner la mort ou une blessure grave (par ex. risque de décharge électrique)
	PRUDENCE ! – Indique un danger avec un faible risque, qui, s'il n'est pas évité, peut entraîner une blessure légère à modérée (par ex. risque de brûlures)
	Consignes de sécurité
	Instructions de manipulation

SERRE

● Introduction

Nous vous félicitons pour l'achat de votre nouveau produit. Vous avez opté pour un produit de grande qualité. Le mode d'emploi fait partie intégrante de ce produit. Il contient des indications importantes pour la sécurité, l'utilisation et la mise au rebut. Veuillez lire consciencieusement toutes les indications d'utilisation et de sécurité du produit. Ce produit doit uniquement être utilisé conformément aux instructions et dans les domaines d'application spécifiés. Lors d'une cession à tiers, veuillez également remettre tous les documents.

● Utilisation conforme aux prescriptions

- Le produit est destiné à la culture de plantes.
- Le produit est destiné à une utilisation en extérieur (par ex. dans un jardin).
- Toute utilisation autre que celle décrite précédemment ou toute modification du produit est interdite et peut entraîner des blessures et/ou endommager le produit.
- Le fabricant ne peut être tenu responsable des dommages résultant d'une utilisation non conforme.
- Le produit n'est pas prévu pour une utilisation commerciale.

● Contenu de l'emballage/liste des pièces

N°	Désignation	Nombre
1	Tige (très longue)	4
1A	Tige (très longue, avec trou)	2
1B	Tige (très longue, avec embout à ressort)	2
2	Tige (longue)	6
3	Tige (courte)	2
4	Tige (centrale)	5
5	Tige (très courte)	4
6	Tige (longue, avec trous de vis aux deux extrémités)	4
7	Tige (moyenne, avec rétrécissement à une extrémité et trou fileté à l'autre extrémité)	2
8	Tige (moyenne, avec trou fileté à une extrémité)	2
9	Raccord (avec clip)	6
10	Raccord	1
11	Corde de serrage	4

N°	Désignation	Nombre
12	Vis avec écrou papillon	9
13	Sardine double	4
14	Sardine	8
15	Bâche de serre	1
B	Raccord 3 directions (sol)	4
C	Raccord (avec 1 œillet)	5
ML	Raccord (pour côté gauche, avec 2 œillets)	1
MR	Raccord (pour côté droit, avec 2 œillets)	1
FL	Raccord 3 directions (haut, devant, gauche)	1
FR	Raccord 3 directions (haut, devant, droit)	1
GL	Raccord 3 directions (haut, derrière, gauche)	1
GR	Raccord 3 directions (haut, derrière, droit)	1
-	Guide de montage	1

● Données techniques

Dimensions (H×l×P) :	146/176×200×77 cm
Poids :	4,7 kg
Grammage (bâche de serre) :	130 g/m ²
Volume :	2,5 m ³
Charge maximale autorisée sur le toit :	10 kg (répartis uniformément sur toute la surface du toit)



Consignes de sécurité

AVANT TOUTE UTILISATION, VEUILLEZ LIRE TOUTES LES CONSIGNES DE SÉCURITÉ ET DE MONTAGE ET CONSERVEZ-LES POUR VOUS Y RÉFÉRER ULTÉRIEUREMENT !

- **DANGER MORTEL ET RISQUE D'ACCIDENT POUR BÉBÉS ET ENFANTS !** Prière de ne jamais laisser des enfants sans surveillance avec des matériaux d'emballage. Les matériaux d'emballage représentent un risque d'étouffement. Les enfants sous-estiment fréquemment les dangers en résultant. Maintenez toujours les enfants hors de portée des matériaux d'emballage.
- ⚠ **DANGER ! Risque d'étouffement !** Maintenez les enfants hors de la portée du produit. Les enfants pourraient avaler ou inhaler des petites pièces.
- ⚠ **AVERTISSEMENT ! Risque d'intoxication et de dégâts matériels !** N'allumez pas de feu à proximité du produit. Tenez le produit à l'écart de toute source de chaleur et de flamme.
- ⚠ **PRUDENCE ! Risque de blessures !** Vérifiez que toutes les pièces sont en parfait état. Des pièces endommagées peuvent influencer la sécurité et le fonctionnement.
- ⚠ **PRUDENCE ! Risque de blessures !** Ne grimpez pas sur la surface du toit du produit. Sinon, vous risquez de tomber.
- ⚠ **PRUDENCE ! Risque de blessures et danger de dégât matériel !** Afin d'éviter une épaisseur de neige dangereuse, déneigez le toit à temps. Si le poids de la neige dépasse 10 kg, le toit pourrait s'effondrer.

- Il est interdit d'utiliser le produit comme abri afin de se protéger des intempéries. Ne restez pas dans le produit en cas de mauvaises conditions météorologiques et/ou de vent fort.
- Ne placez pas le produit sur une surface chaude (par ex. une surface asphaltée). Le produit n'est pas résistant à la chaleur et pourrait fondre.
- Lorsque vous soulevez le produit, veillez à ce qu'il ne bascule pas.

● Planifier l'emplacement

- Placez le produit dans un endroit facilement accessible.
- Placez le produit dans un endroit bien éclairé, mais à l'abri des rayons directs du soleil.
- Placez le produit à l'abri des courants d'air et à l'écart de toute source de chaleur.

● Assemblage

Fig.	Description
B	<ul style="list-style-type: none"> □ Assemblez le cadre inférieur. □ Utilisez les raccords à 3 directions B.
C	<ul style="list-style-type: none"> □ Reliez les tiges verticales au cadre inférieur. □ Alignez correctement les raccords à 2 œillets ML MR : <ul style="list-style-type: none"> – Raccord (pour côté gauche, avec 2 œillets) ML : L'œillet supérieur doit être orienté vers la droite. L'œillet inférieur doit être orienté vers l'avant. – Raccord (pour côté droit, avec 2 œillets) MR : L'œillet supérieur doit être orienté vers la gauche. L'œillet inférieur doit être orienté vers l'avant.
D	<ul style="list-style-type: none"> □ Assemblez le cadre supérieur. □ Utilisez les raccords à 3 directions FL FR GL GR en fonction de la position. □ L'embout à ressort des tiges 1B doit s'enclencher dans le trou des tiges 1A. □ Raccordez le cadre supérieur aux tiges verticales.
E+F	<ul style="list-style-type: none"> □ Raccordez les tiges diagonales au cadre. □ L'embout à ressort des tiges 7 doit s'enclencher dans le trou des tiges 8. □ Tous les raccords à vis : <ul style="list-style-type: none"> – Insérez les vis 12 depuis l'extérieur à travers les œillets des raccords C ML MR et les trous de vis des tiges 6 7 8. – Sécurisez la fixation par vis de l'intérieur en vissant un écrou papillon sur chacune des vis 12. □ Raccords vissés au sol (gauche, derrière, droit) : Les œillets des raccords C doivent se trouver à chaque fois entre les trous de vis des tiges 6 8.
G	<ul style="list-style-type: none"> □ Reliez les tiges transversales au cadre supérieur.
H	<ul style="list-style-type: none"> □ Tirez la bâche de la serre 15 sur le cadre.
I	<ul style="list-style-type: none"> □ Ouvrez la fermeture à glissière de l'entrée. □ Pour maintenir l'entrée et les fenêtres ouvertes en permanence, utilisez la boucle de fixation.

Fig.	Description
J	<ul style="list-style-type: none"> □ Fixez une extrémité de chaque corde de serrage 11 à une boucle aux 4 coins de la bâche de la serre 15. Fixez l'autre extrémité des cordes de serrage aux sardines 14. Enfoncez les sardines dans le sol. Afin d'assurer une bonne tenue sans augmenter la tension de la bâche de la serre, enfoncez les sardines légèrement en biais dans le sol. Si nécessaire, utilisez un marteau (non fourni) pour vous aider à les enfoncez. La bâche de la serre et les points d'ancrage ne doivent être que légèrement tendus afin de tenir compte de la charge de vent. □ Enfoncez les 4 sardines 14 restantes dans le sol à travers les trous situés au bas de la bâche de la serre 15. □ Pour sécuriser le cadre des 4 côtés, enfoncez les sardines double 13 dans le sol.

● Nettoyage

- Ne mettez pas la bâche de la serre **15** dans la machine à laver.
- N'utilisez pas d'objets tranchants ou pointus, car ils pourraient endommager la bâche de la serre **15**.
- Enlevez les salissures sur la bâche de la serre **15** à l'aide d'une éponge douce trempée dans de l'eau claire.

● Rangement

- Avant le rangement :
 - Avant de plier le produit, videz-le.
 - Laissez toutes les pièces complètement sécher. Cela permet d'éviter la formation de moisissures, d'odeurs et de décoloration.
- Rangez le produit dans un endroit sec et protégez-le du rayonnement solaire intensif.

● Mise au rebut

L'emballage se compose de matières recyclables pouvant être mises au rebut dans les déchetteries locales.

Votre mairie ou votre municipalité vous renseigneront sur les possibilités de mise au rebut des produits usagés.



Le produit et les matériaux d'emballage sont recyclables et relèvent de la responsabilité élargie du producteur. Éliminez-les séparément, en suivant l'Info-tri illustrée, dans l'intérêt d'un meilleur traitement des déchets.

Le logo Triman n'est valable qu'en France.

● Garantie

Article L217-16 du Code de la consommation

Lorsque l'acheteur demande au vendeur, pendant le cours de la garantie commerciale qui lui a été consentie lors de l'acquisition ou de la réparation d'un bien meuble, une remise en état couverte par la garantie, toute période d'immobilisation d'au moins sept jours vient s'ajouter à la durée de la garantie qui restait à courir. Cette période court à compter de la demande d'intervention de l'acheteur ou de la mise à disposition pour réparation du bien en cause, si cette mise à disposition est postérieure à la demande d'intervention.

Indépendamment de la garantie commerciale souscrite, le vendeur reste tenu des défauts de conformité du bien et des vices rédhibitoires dans les conditions prévues aux articles L217-4 à L217-13 du Code de la consommation et aux articles 1641 à 1648 et 2232 du Code Civil.

Article L217-4 du Code de la consommation

Le vendeur livre un bien conforme au contrat et répond des défauts de conformité existant lors de la délivrance.

Il répond également des défauts de conformité résultant de l'emballage, des instructions de montage ou de l'installation lorsque celle-ci a été mise à sa charge par le contrat ou a été réalisée sous sa responsabilité.

Article L217-5 du Code de la consommation

Le bien est conforme au contrat :

- 1° S'il est propre à l'usage habituellement attendu d'un bien semblable et, le cas échéant :
 - s'il correspond à la description donnée par le vendeur et posséder les qualités que celui-ci a présentées à l'acheteur sous forme d'échantillon ou de modèle ;
 - s'il présente les qualités qu'un acheteur peut légitimement attendre eu égard aux déclarations publiques faites par le vendeur, par le producteur ou par son représentant, notamment dans la publicité ou l'étiquetage ;
- 2° Ou s'il présente les caractéristiques définies d'un commun accord par les parties ou être propre à tout usage spécial recherché par l'acheteur, porté à la connaissance du vendeur et que ce dernier a accepté.

Article L217-12 du Code de la consommation

L'action résultant du défaut de conformité se prescrit par deux ans à compter de la délivrance du bien.

Article 1641 du Code civil

Le vendeur est tenu de la garantie à raison des défauts cachés de la chose vendue qui la rendent impropre à l'usage auquel on la destine, ou qui diminuent tellement cet usage que l'acheteur ne l'aurait pas acquise, ou n'en aurait donné qu'un moindre prix, s'il les avait connus.

Article 1648 1er alinéa du Code civil

L'action résultant des vices rédhibitoires doit être intentée par l'acquéreur dans un délai de deux ans à compter de la découverte du vice.

Les pièces détachées indispensables à l'utilisation du produit sont disponibles pendant la durée de la garantie du produit.

Le produit a été fabriqué selon des critères de qualité stricts, et contrôlé consciencieusement avant sa livraison. En cas de défaut de matériau ou de fabrication, vous avez des droits légaux vis-à-vis du vendeur du produit. Vos droits légaux ne sont en aucun cas limités par notre garantie mentionnée ci-dessous.

La garantie de ce produit est de 3 ans à partir de la date d'achat. La période de garantie commence à la date d'achat. Conservez l'original de la preuve d'achat dans un endroit sûr car ce document est nécessaire pour prouver l'achat.

Tout dommage ou défaut déjà présent au moment de l'achat doit être signalé immédiatement après le déballage du produit.

Si le produit présente un défaut de matériau ou de fabrication dans les 3 ans qui suivent la date d'achat, nous le réparerons ou le remplacerons – à notre choix – gratuitement pour vous. La période de garantie n'est pas prolongée par une demande de garantie acceptée. Cette mesure s'applique également pour les pièces remplacées et réparées.

Cette garantie est annulée si le produit a été endommagé ou utilisé ou entretenu de manière incorrecte.

La garantie couvre les défauts de matériels et de fabrication. Cette garantie ne couvre pas les pièces du produit soumises à une usure normale, et qui sont donc considérées comme des pièces d'usure (par exemple les piles, les piles rechargeables, tuyaux, les cartouches d'encre), ni les dommages aux pièces fragiles, par exemple les interrupteurs ou les pièces en verre.

● Faire valoir sa garantie

Afin de garantir la rapidité de traitement de votre demande, veuillez tenir compte des indications suivantes :

Pour toute demande, veuillez conserver le ticket de caisse et le numéro de référence de l'article (IAN 517865_2507) au titre de preuves d'achat.

Le numéro de référence de l'article est indiqué sur la plaque signalétique du produit, sur une gravure présente sur celui-ci, sur la page de couverture de votre manuel (en bas à gauche) ou sur l'autocollant placé sur la face arrière ou inférieure du produit.

En cas de dysfonctionnement de l'appareil ou de tout autre défaut, contactez en premier lieu le service après-vente par téléphone ou par e-mail aux coordonnées indiquées ci-dessous.

Tout produit considéré comme défectueux peut alors être envoyé sans frais de port supplémentaires au service clientèle indiqué, accompagné de la preuve d'achat (ticket de caisse) et d'une description écrite du défaut mentionnant également sa date d'apparition.

Le site parkside-diy.com vous permet de visualiser et de télécharger ce mode d'emploi ainsi que de nombreux autres manuels. Ce code QR vous permet d'accéder directement au site parkside-diy.com. Sélectionnez votre pays et cherchez les modes d'emploi dans le champ de recherche. La numéro de référence de l'article (IAN) 517865_2507 vous permet d'accéder au mode d'emploi se rapportant à votre article.



● Service après-vente

FR Service après-vente France

Tél.: 0800907612

Formulaire de contact sur parkside-diy.com

IAN 517865_2507

BE Service après-vente Belgique

Tél.: 080012614

Formulaire de contact sur parkside-diy.com



IAN 517865_2507

CH Service après-vente Suisse

Tél.: 0800563601

Formulaire de contact sur parkside-diy.com

IAN 517865_2507

Lijst van gebruikte pictogrammen/symbolen	
	GEVAAR! – Duidt op een gevaar met een hoog risico dat ernstig letsel of de dood tot gevolg kan hebben, als dit niet wordt voorkomen (bijv. verstikkingsgevaar)
	WAARSCHUWING! – Duidt op een gevaar met een middelmatig risico dat ernstig letsel of de dood tot gevolg kan hebben, als dit niet wordt voorkomen (bijvoorbeeld gevaar voor elektrische schokken)
	VOORZICHTIG! – Duidt op een gevaar met een laag risico dat licht tot matig letsel tot gevolg kan hebben, als dit niet wordt voorkomen (bijv. verbrandingsgevaar)
	Veiligheidsaanwijzingen
	Aanwijzingen voor het gebruik

TUINKAS

● Inleiding

Hartelijk gefeliciteerd met de aankoop van uw nieuwe product. U heeft voor een hoogwaardig product gekozen. De gebruiksaanwijzing is een deel van het product. Deze bevat belangrijke aanwijzingen voor veiligheid, gebruik en verwijdering. Maakt U zich voor de ingebruikname van het product met alle bedienings- en veiligheidsvoorschriften vertrouwd. Gebruik het product alleen zoals beschreven en voor de aangegeven toepassingsgebieden. Overhandig alle documenten bij doorgifte van het product aan derden.

● Beoogd gebruik

- Dit product is bestemd om planten te cultiveren.
- Het product is bestemd voor gebruik buitenshuis (bijv. in de tuin).
- Ander gebruik dan bovenbeschreven of een verandering aan het product is niet toegestaan en kan leiden tot verwondingen en/of schade aan het product.
- De fabrikant wijst iedere aansprakelijkheid af voor schade die is ontstaan door ander gebruik dan het beoogde.
- Het product is niet bestemd voor commercieel gebruik.

● Leveringsomvang/lijst van onderdelen

Nr.	Omschrijving	Aantal
1	Stang (zeer lang)	4
1A	Stang (zeer lang, met gat)	2
1B	Stang (zeer lang, met veernippel)	2
2	Stang (lang)	6
3	Stang (kort)	2
4	Stang (gemiddeld)	5
5	Stang (zeer kort)	4
6	Stang (lang, met schroefgaten een beide uiteinden)	4
7	Stang (gemiddeld, met versmalling aan één uiteinde en schroefgat aan het andere uiteinde)	2
8	Stang (gemiddeld, met schroefgat aan één uiteinde)	2
9	Verbindingsstuk (met klem)	6
10	Verbindingsstuk	1

Nr.	Omschrijving	Aantal
11	Spandraad	4
12	Schroef met vleugelmoer	9
13	Dubbele haring	4
14	Haring	8
15	Broeikasafdekking	1
B	3-weg-verbinder (bodem)	4
C	Verbindingsstuk (met 1 oog)	5
ML	Verbindingsstuk (voor linkerzijde, met 2 ogen)	1
MR	Verbindingsstuk (voor rechterzijde, met 2 ogen)	1
FL	3-weg-verbinder (boven, voor, links)	1
FR	3-weg-verbinder (boven, voor, rechts)	1
GL	3-weg-verbinder (boven, achter, links)	1
GR	3-weg-verbinder (boven, achter, rechts)	1
-	Montagehandleiding	1

● Technische gegevens

Afmetingen (HxBxD):	146/176x200x77 cm
Gewicht:	4,7 kg
Gramgewicht (broeikasafdekking):	130 g/m ²
Inhoud ruimte:	2,5 m ³
Max. toelaatbare daklast:	10 kg (gelijkmatig over het gehele dakoppervlak verdeeld)



Veiligheidsaanwijzingen

LEES ALLE VEILIGHEIDS- EN MONTAGE-INSTRUCTIES VÓÓR HET GEBRUIK EN BEWAAR DEZE VOOR DE TOEKOMST!

-  **LEVENSGEVAAR EN KANS OP ONGEVALLEN VOOR PEUTERS EN KINDEREN!** Laat kinderen nooit zonder toezicht achter met het verpakkingsmateriaal. Het verpakkingsmateriaal vormt een verstikkingsgevaar. Kinderen onderschatten de daaraan verbonden gevaren vaak. Houd kinderen altijd uit de buurt van het verpakkingsmateriaal.
- ⚠ **GEVAAR! Verstikkingsgevaar!** Houd kinderen steeds uit de buurt van het product. Kinderen kunnen kleine delen inslikken of inademen.
- ⚠ **WAARSCHUWING! Risico op vergiftiging en risico op materiële schade!** Plaats geen vuur in de buurt van het product. Houd het product uit de buurt van warmtebronnen en open vuur.
- ⚠ **VOORZICHTIG! Risico op letsel!** Controleer of alle onderdelen onbeschadigd zijn. Beschadigde onderdelen kunnen de veiligheid en functionaliteit beïnvloeden.
- ⚠ **VOORZICHTIG! Risico op letsel!** Klim niet op het dakoppervlak van het product. Anders bestaat het risico dat u valt.
- ⚠ **VOORZICHTIG! Risico van letsel en materiële schade!** Maak het dak op tijd vrij van sneeuw, zodat er zich geen gevaarlijke sneeuwbelasting kan vormen. Als het gewicht van de sneeuw hoger is dan 10 kg, kan het dak breken.

- Gebruik het product niet als beschermingsruimte om bescherming te bieden tegen slecht weer. Blijf bij slecht weer en/of sterke wind niet in het product.
- Plaats het product niet op een heet oppervlak (bijv. op een asfaltoppervlak). Het product is niet hittebestendig en kan gaan smelten.
- Let er bij het optillen van het product op dat het niet omvalt.

● Montagelocatie voorbereiden

- Plaats het product op een goed toegankelijke plek.
- Plaats het product op een plek met veel licht, maar zonder direct zonlicht.
- Zet het product zo neer dat het is beschermd tegen tocht en uit de buurt van warmtebronnen.

● Montage

Afb.	Beschrijving
B	<ul style="list-style-type: none"> □ Bouw het onderste frame samen. □ Gebruik de 3-weg-verbinder B.
C	<ul style="list-style-type: none"> □ Verbind de verticale stangen met het onderste frame. □ Lijn de verbindingstukken met 2 ogen ML MR correct uit: <ul style="list-style-type: none"> – Verbindingsstuk (voor linkerzijde, met 2 ogen) ML: Het bovenste oog moet naar rechts wijzen. Het onderste oog moet naar de voorzijde wijzen. – Verbindingsstuk (voor rechterzijde, met 2 ogen) MR: Het bovenste oog moet naar links wijzen. Het onderste oog moet naar de voorzijde wijzen.
D	<ul style="list-style-type: none"> □ Bouw het bovenste frame samen. □ Gebruik de bijpassende 3-weg-verbinder FL FR GL GR van de positie overeenkomstig. □ De veernippel van de stangen 1B moet in het gat van de stangen 1A vastklikken. □ Verbind het bovenste frame met de verticale stangen.
E+F	<ul style="list-style-type: none"> □ Verbind de diagonale stangen met het frame. □ De veernippel van de stangen 7 moet in het gat van de stangen 8 vastklikken. □ Alle schroefverbindingen: <ul style="list-style-type: none"> – Steek de schroeven 12 van buitenaf door de ogen van de verbindingstukken C ML MR en de schroefgaten van de stangen 6 7 8. – Borg de schroefverbinding van binnenuit, door telkens een vleugelmoer op de schroeven 12 te draaien. □ Schroefverbindingen op de bodem (links, achter, rechts): De ogen van de verbindingstukken C moeten zich altijd tussen de schroefgaten van de stangen 6 8 bevinden.
G	<ul style="list-style-type: none"> □ Verbind de dwarsstangen met het bovenste frame.
H	<ul style="list-style-type: none"> □ Trek de broeikasafdekking 15 over het frame.
I	<ul style="list-style-type: none"> □ Open de ritssluiting aan de ingang. □ Gebruik de bevestigingsgesp om de ingang en het venster continu open te houden.

Afb.	Beschrijving
J	<ul style="list-style-type: none"> □ Bevestig een uiteinde van elke spandraad 11 aan een lus aan alle 4 hoeken van de broeikasafdekking 15. Bevestig het andere einde van de spandraden aan de haringen 14. Veranker de haringen in de grond. Steek de haringen enigszins schuin in de grond, zodat een stevige bevestiging wordt gegarandeerd, maar de spanning op de broeikasafdekking niet wordt verhoogd. Gebruik indien nodig een hamer (niet meegeleverd) om te helpen. De broeikasafdekking en de afspanpunten mogen slechts licht worden gespannen om rekening te houden met de windbelasting. □ Steek de resterende 4 haringen 14 in de grond door de gaten aan de onderkant van de broeikasafdekking 15. □ Steek de dubbele haringen 13 in de grond om het frame aan alle 4 zijden te borgen.

● Schoonmaken

- Was de broeikasafdekking **15** niet in de wasmachine.
- Gebruik geen scherpe of puntige voorwerpen, omdat deze de broeikasafdekking **15** kunnen beschadigen.
- Verwijder vuil van de broeikasafdekking **15** met een zachte spons en schoon water.

● Opbergen

- Voor het opbergen:
 - Maak het product schoon voordat u het opvouwt.
 - Laat alle onderdelen goed drogen. Dit voorkomt schimmels, geuren en kleurveranderingen.
- Berg het product op op een droge plaats en bescherm het tegen te sterk zonlicht.

● Afvoer

De verpakking bestaat uit milieuvriendelijke grondstoffen die u via de plaatselijke recyclingcontainers kunt afvoeren.

Informatie over de mogelijkheden om het uitgediende product na gebruik te verwijderen, verstrekt uw gemeentelijke overheid.



Het product, en de verpakkingsmaterialen kunnen worden gerecycled en zijn onderhevig aan een uitgebreide verantwoordelijkheid van de fabrikant.

Gooi ze apart weg, overeenkomstig de aangegeven Info-tri (informatie over afvalscheiding), voor een beter afvalbeheer.

Het Triman-logo geldt alleen voor Frankrijk.

● Garantie

Het product werd volgens strenge kwaliteitsrichtlijnen gemaakt en voor de uitlevering zorgvuldig gecontroleerd. In geval van materiaal- of fabricagefouten hebt u tegenover de verkoper van het product wettelijke rechten. Uw wettelijke rechten worden op geen enkele manier door onze hieronder vermelde garantie beperkt.

De garantie voor dit product bedraagt 3 jaar vanaf aankoopdatum. De garantietermijn gaat in op de datum van aankoop. Bewaar het originele bewijs van aankoop op een veilige plek aangezien dit document nodig is als bewijs.

Alle beschadigingen of gebreken die reeds op het moment van aankoop aanwezig zijn, moeten meteen na het uitpakken van het product worden gemeld.

Mocht het product binnen 3 jaar na aankoopdatum een materiaal- of fabricagefout vertonen, zullen wij het – naar onze keuze – gratis voor u repareren of vervangen. De garantieperiode wordt door een plaatsgevonden garantieverlening niet verlengd. Dit geldt ook voor vervangen en gerepareerde onderdelen.

Deze garantie vervalt als het product werd beschadigd of onjuist is gebruikt of onderhouden.

De garantie dekt materiaal- en fabricagefouten af. Deze garantie dekt geen productonderdelen die aan normale slijtage onderhevig zijn en daarom als verbruiksartikelen worden beschouwd (bv. batterijen, oplaadbare batterijen, slangen, inktpatronen), noch dekt zij schade aan breekbare onderdelen, bv. schakelaars of onderdelen die van glas zijn gemaakt.

● Afwikkeling in geval van garantie

Volg de volgende aanwijzingen op voor een snelle behandeling van uw probleem:

Houd bij alle vragen alstublieft de kassabon en het artikelnummer (IAN 517865_2507) als bewijs van aankoop bij de hand.

Het artikelnummer kunt u vinden op het typeplaatje van het product, een gravure op het product, het titelblad van uw gebruiksaanwijzing (linksonder) of de sticker op de achter- of onderkant van het product.

Neem bij problemen of overige gebreken met het product eerst contact op met de hieronder vermelde service-afdeling, telefonisch of per e-mail.

Een als defect aangemerkt product kunt u dan samen met het aankoopbewijs (kassabon) en een uitleg over het probleem of gebrek en wanneer het zich heeft voorgedaan gratis naar het aan u meegeede service-adres opsturen.

Op parkside-diy.com kunt u deze en vele andere handleidingen inzien en downloaden. Met deze QR-code komt u direct op parkside-diy.com. Selecteer daar uw land en zoek via de zoekfunctie naar de gebruiksaanwijzingen. Door het invoeren van het artikelnummer (IAN) 517865_2507 komt u bij de gebruiksaanwijzingen voor uw artikel.



● Service

NL Service Nederland

Tel.: 08000229556

Contactformulier op *parkside-diy.com*

IAN 517865_2507

BE Service België

Tel.: 080012614

Contactformulier op *parkside-diy.com*

IAN 517865_2507

Elenco dei pittogrammi/simboli utilizzati	
	PERICOLO! – Indica un pericolo ad alto rischio che, se non evitato, causa la morte o gravi lesioni (ad es. rischio di soffocamento)
	AVVERTENZA! – Indica un pericolo a medio rischio che, se non evitato, può causare la morte o gravi lesioni (ad es. rischio di scosse elettriche)
	CAUTELA! – Indica una minaccia a basso rischio che, se non evitata, può causare lesioni lievi o di media gravità (ad es. pericolo di scottature)
	Istruzioni di sicurezza
	Istruzioni

SERRA

● Introduzione

Congratulazioni per l'acquisto del vostro nuovo prodotto. Avete optato per un prodotto di alta qualità. Le istruzioni d'uso sono parte integrante di questo prodotto. Esse contengono importanti avvertenze sulla sicurezza, l'impiego e lo smaltimento. Prima dell'utilizzo del prodotto, prendere conoscenza di tutte le istruzioni d'uso e delle avvertenze di sicurezza. Utilizzare il prodotto solo come descritto e per i campi di applicazione indicati. Consegnare tutte le documentazioni su questo prodotto quando viene ceduto a terzi.

● Uso previsto

- Il prodotto è destinato alla coltivazione di piante.
- Il prodotto è destinato all'uso all'aperto (ad es. in giardino).
- L'uso diverso da quello sopra descritto o la modifica del prodotto non è consentita e può provocare lesioni e/o danni al prodotto.
- Il produttore non si assume alcuna responsabilità per danni derivanti da un uso improprio.
- Il prodotto non è adatto per l'uso commerciale.

● Contenuto della confezione/elenco delle parti

N.	Denominazione	Quantità
1	Barra (molto lunga)	4
1A	Barra (molto lunga, con foro)	2
1B	Barra (molto lunga, con nipplo a molla)	2
2	Barra (lunga)	6
3	Barra (corta)	2
4	Barra (media)	5
5	Barra (molto corta)	4
6	Barra (lunga, con fori per le viti ad entrambe le estremità)	4
7	Barra (media, con rastremazione ad una estremità e foro per la vite all'altra estremità)	2
8	Barra (media, con foro per la vite ad una estremità)	2
9	Raccordo (con morsetto)	6
10	Raccordo	1
11	Fune di tensionamento	4
12	Vite con dado ad alette	9

N.	Denominazione	Quantità
13	Doppio picchetto	4
14	Picchetto	8
15	Copertura per serra	1
B	Connettore a 3 vie (suolo)	4
C	Raccordo (con 1 occhiello)	5
ML	Raccordo (per il lato sinistro, con 2 occhielli)	1
MR	Raccordo (per il lato destro, con 2 occhielli)	1
FL	Connettore a 3 vie (sopra, davanti, sinistra)	1
FR	Connettore a 3 vie (sopra, davanti, destra)	1
GL	Connettore a 3 vie (sopra, dietro, sinistra)	1
GR	Connettore a 3 vie (sopra, dietro, destra)	1
-	Istruzioni di montaggio	1

● Dati tecnici

Dimensioni (A×L×P):	146/176×200×77 cm
Peso:	4,7 kg
Grammatura (copertura per serra):	130 g/m ²
Volume:	2,5 m ³
Carico sul tetto max. ammissibile:	10 kg (distribuiti uniformemente su tutta la superficie del tetto)

Istruzioni di sicurezza

LEGGERE TUTTE LE ISTRUZIONI DI SICUREZZA E DI MONTAGGIO PRIMA DELL'USO E CONSERVARLE COME RIFERIMENTO FUTURO!

- **PERICOLO DI MORTE E INFORTUNIO PER BAMBINI E INFANTI!** Non lasciare mai i bambini incustoditi con il materiale per imballaggio. Il materiale di imballaggio comporta un pericolo di soffocamento. I bambini sottovalutano spesso i pericoli esistenti. Tenere sempre il materiale di imballaggio fuori dalla portata dei bambini.
- ▲ **PERICOLO! Rischio di soffocamento!** Tenere i bambini lontani dal prodotto. I bambini potrebbero ingerire o inalare le parti di piccole dimensioni.
- ▲ **AVVERTENZA! Rischio di avvelenamento e di danni materiali!** Non accendere fuochi in prossimità del prodotto. Tenere il prodotto lontano da fonti di calore e fiamme libere.
- ▲ **CAUTELA! Rischio di lesioni!** Assicurarsi che tutte le parti siano integre. Parti danneggiate possono compromettere la sicurezza e il funzionamento.
- ▲ **CAUTELA! Rischio di lesioni!** Non salire sul tetto del prodotto. In caso contrario, sussiste il rischio di cadere.
- ▲ **CAUTELA! Rischio di lesioni e di danni materiali!** Rimuovere tempestivamente la neve dal tetto, in modo che non si accumuli un carico pericoloso. Se il peso della neve supera i 10 kg, il tetto potrebbe crollare.
- Non utilizzare il prodotto come rifugio per proteggersi dalle intemperie. In caso di condizioni meteorologiche avverse e/o vento forte, non rimanere all'interno del prodotto.
- Non posizionare il prodotto su una superficie calda (ad es. sull'asfalto). Il prodotto non è resistente al calore e può fondere.

- Quando si solleva il prodotto, fare attenzione a non farlo ribaltare.

● Pianificare la posizione di installazione

- Installare il prodotto in un luogo facilmente accessibile.
- Posizionare il prodotto in un luogo ben illuminato e tuttavia al riparo dalla luce solare diretta.
- Posizionare il prodotto in modo che sia protetto dalle correnti d'aria e lontano da fonti di calore.

● Montaggio

Fig.	Descrizione
B	<ul style="list-style-type: none"> □ Assemblare il telaio inferiore. □ Utilizzare i connettori a 3 vie B.
C	<ul style="list-style-type: none"> □ Collegare le barre verticali al telaio inferiore. □ Allineare correttamente i raccordi con 2 occhielli ML MR: <ul style="list-style-type: none"> – Raccordo (per il lato sinistro, con 2 occhielli) ML: L'occhiello superiore deve essere rivolto verso destra. L'occhiello inferiore deve essere rivolto verso la parte anteriore. – Raccordo (per il lato destro, con 2 occhielli) MR: L'occhiello superiore deve essere rivolto verso sinistra. L'occhiello inferiore deve essere rivolto verso la parte anteriore.
D	<ul style="list-style-type: none"> □ Assemblare il telaio superiore. □ Utilizzare i connettori a 3 vie FL FR GL GR adeguati in base alla posizione. □ Il nipplo a molla delle barre 1B deve innestarsi nel foro delle barre 1A. □ Collegare il telaio superiore alle barre verticali.
E+F	<ul style="list-style-type: none"> □ Collegare le barre diagonali al telaio. □ Il nipplo a molla delle barre 7 deve innestarsi nel foro delle barre 8. □ Tutti i raccordi a vite: <ul style="list-style-type: none"> – Inserire le viti 12 dall'esterno attraverso gli occhielli dei raccordi C ML MR e i fori per le viti delle barre 6 7 8. – Fissare il raccordo a vite dall'interno avvitando un dado ad alette su ciascuna vite 12. □ Raccordi a vite sul fondo (sinistra, dietro, destra): Gli occhielli dei raccordi C devono trovarsi tra i fori per le viti delle barre 6 8.
G	<ul style="list-style-type: none"> □ Collegare le barre trasversali al telaio superiore.
H	<ul style="list-style-type: none"> □ Allargare la copertura per serra 15 sopra il telaio.
I	<ul style="list-style-type: none"> □ Aprire la cerniera all'ingresso. □ Utilizzare la fibbia di fissaggio per mantenere l'ingresso e le finestre sempre aperti.

Fig.	Descrizione
J	<ul style="list-style-type: none"> □ Fissare un'estremità di ogni fune di tensionamento 11 ad un passante su tutti e 4 gli angoli della copertura per serra 15. Fissare l'altra estremità delle funi di tensionamento ai picchetti 14. Ancorare i picchetti al suolo. Inserire i picchetti da terra nel pavimento osservando una leggera angolazione, così da garantire una presa sicura senza aumentare la tensione della copertura per serra. Se necessario, utilizzare un martello (non incluso). La copertura per serra e i punti di ancoraggio devono essere solo leggermente tesi, in vista delle sollecitazioni del vento. □ Spingere i 4 picchetti 14 rimanenti nel suolo attraverso i fori nella parte inferiore della copertura per serra 15. □ Spingere i doppi picchetti 13 nel suolo per fissare il telaio su tutti e 4 i lati.

● Pulizia

- Non lavare la copertura per serra **15** in lavatrice.
- Non utilizzare oggetti affilati o appuntiti poiché potrebbero danneggiare la copertura per serra **15**.
- Rimuovere lo sporco dalla copertura per serra **15** con una spugna morbida e acqua pulita.

● Conservazione

- Prima di conservare:
 - Svuotare il prodotto prima di piegarlo.
 - Lasciare asciugare completamente tutte le parti. In questo modo si evita la formazione di muffe e odori nonché la decolorazione.
- Conservare il prodotto in luogo asciutto e proteggerlo da raggi solari troppo forti.

● Smaltimento

L'imballaggio è composto da materiali ecologici che possono essere smaltiti presso i siti di raccolta locali per il riciclo.

E' possibile informarsi circa le possibilità di smaltimento del prodotto usato presso l'amministrazione comunale o cittadina.



Il prodotto e i materiali di imballaggio sono riciclabili e soggetti alla responsabilità estesa del produttore.

Per un migliore trattamento dei rifiuti, smaltirli separatamente seguendo i diversi simboli della raccolta differenziata.

Il logo Triman è valido solamente per la Francia.

● Garanzia

Il prodotto è stato fabbricato accuratamente secondo severe direttive di qualità ed è stato controllato meticolosamente prima della consegna. In caso di difetti di materiale o fabbricazione l'acquirente può far valere diritti legali nei confronti del venditore. La nostra garanzia sotto riportata non costituisce alcun limite ai diritti legali dell'acquirente.

Questo prodotto è garantito per 3 anni con decorrenza dalla data di acquisto. La garanzia decorre dalla data d'acquisto. Conservare lo scontrino originale in un posto sicuro perché questo documento viene richiesto come prova dell'avvenuto acquisto.

Tutti i danni o difetti presenti già al momento dell'acquisto devono essere comunicati subito dopo l'apertura della confezione.

Se entro 3 anni dalla data di acquisto di questo prodotto si rileva un difetto di materiale o di fabbricazione, noi procederemo, a nostra discrezione, alla riparazione o sostituzione gratuite del prodotto o al rimborso del prezzo di acquisto. Un eventuale intervento in garanzia non prolunga né rinnova il periodo di garanzia stesso. Ciò vale anche per le parti sostituite e riparate.

Questa garanzia decade in caso di danneggiamento oppure uso o manutenzione impropri del prodotto.

La prestazione in garanzia vale per difetti del materiale o di fabbricazione. Questa garanzia non si estende a componenti del prodotto esposti a normale logorio, che possono pertanto essere considerati come componenti soggetti a usura (esempio capacità della batteria, calcificazione, lampade, pneumatici, filtri, spazzole...). La garanzia non si estende altresì a danni che si verificano su componenti delicati (esempio interruttori, batterie, parti realizzate in vetro, schermi, accessori vari) nonché danni derivanti dal trasporto o altri incidenti.

● Gestione dei casi in garanzia

Per permetterci di risolvere rapidamente il vostro problema, procedete nel seguente modo:

Per tutte le richieste conservare lo scontrino e il codice articolo (IAN 517865_2507) a prova dell'avvenuto acquisto.

Il codice articolo si trova nell'etichetta del prodotto, come incisione sul prodotto, nella pagina del titolo di queste istruzioni (in basso a sinistra) oppure nell'adesivo apposto sul retro o sul lato inferiore del prodotto.

In caso di errori di funzionamento o altri difetti contattare innanzitutto il seguente servizio di assistenza telefonicamente o per e-mail.

Potete inviare gratuitamente all'indirizzo dell'assistenza che vi è stato fornito un eventuale prodotto difettoso, allegando la ricevuta d'acquisto (scontrino), la descrizione del tipo di difetto e l'indicazione di quando si è verificato.

Su parkside-diy.com potete visionare e scaricare questo e molti altri manuali. Con questo codice QR accedete direttamente a parkside-diy.com. Scegliete il vostro paese e cercate le istruzioni per l'uso attraverso la maschera di ricerca. Inserendo il codice articolo (IAN) 517865_2507 accedete alle istruzioni per l'uso relative al vostro articolo.



● Assistenza

IT Assistenza Italia

Tel.: 800172663

Modulo di contatto sul sito parkside-diy.com

IAN 517865_2507

CH Assistenza Svizzera

Tel.: 0800563601

Modulo di contatto sul sito parkside-diy.com

IAN 517865_2507

MT Assistenza Malta

Tel.: 80065168

Modulo di contatto sul sito parkside-diy.com

IAN 517865_2507

Lista de símbolos y pictogramas utilizados	
	¡PELIGRO! – Identifica un peligro de nivel alto que, si no se evita, tiene como consecuencia una lesión grave o incluso la muerte (p. ej., peligro de asfixia)
	¡ADVERTENCIA! – Identifica un peligro de nivel medio que, si no se evita, puede tener como consecuencia una lesión grave o incluso la muerte (p. ej., riesgo de descarga eléctrica)
	¡CUIDADO! – Identifica un peligro de nivel bajo que, si no se evita, puede tener como consecuencia una lesión leve o moderada (p. ej., peligro de escaldadura)
	Indicaciones de seguridad
	Instrucciones de manipulación

INVERNADERO

● Introducción

Enhorabuena por la adquisición de su nuevo producto. Ha optado por un producto de alta calidad. El manual de instrucciones forma parte de este producto. Contiene importantes indicaciones sobre seguridad, uso y eliminación. Antes de usar el producto, familiarícese con todas las indicaciones de manejo y de seguridad. Utilice el producto únicamente como se describe a continuación y para las aplicaciones indicadas. Adjunte igualmente toda la documentación en caso de entregar el producto a terceros.

● Uso previsto

- El producto ha sido determinado para el cultivo de plantas.
- El producto ha sido concebido para exteriores (p. ej., jardines).
- No se permite un uso distinto al descrito anteriormente ni la modificación del producto, lo que puede provocar lesiones y/o daños en el producto.
- El fabricante no asume ninguna responsabilidad por los daños resultantes de un uso inadecuado.
- El producto no ha sido concebido para el uso comercial.

● Volumen de suministro/lista de las partes

N.º	Descripción	Cantidad
1	Varilla (muy larga)	4
1A	Varilla (muy larga, con orificio)	2
1B	Varilla (muy larga, con boquilla de resorte)	2
2	Varilla (larga)	6
3	Varilla (corta)	2
4	Varilla (mediana)	5
5	Varilla (muy corta)	4
6	Varilla (larga, con orificios roscados en ambos extremos)	4
7	Varilla (mediana, con estrechamiento en un extremo y orificio roscado en el otro)	2
8	Varilla (mediana, con orificio roscado en un extremo)	2
9	Conector (con mecanismo de apriete)	6
10	Conector	1
11	Cuerda tensora	4

N.º	Descripción	Cantidad
12	Tornillo con tuerca de mariposa	9
13	Piqueta doble	4
14	Piqueta	8
15	Cubierta del invernadero	1
B	Conector de 3 vías (parte inferior)	4
C	Conector (con 1 ojal)	5
ML	Conector (para el lado izquierdo, con 2 ojales)	1
MR	Conector (para el lado derecho, con 2 ojales)	1
FL	Conector de 3 vías (arriba, delante, izquierda)	1
FR	Conector de 3 vías (arriba, delante, derecha)	1
GL	Conector de 3 vías (arriba, atrás, izquierda)	1
GR	Conector de 3 vías (arriba, atrás, derecha)	1
-	Instrucciones de montaje	1

● Datos técnicos

Dimensiones (AlxAxP):	146/176x200x77 cm
Peso:	4,7 kg
Gramaje (cubierta del invernadero):	130 g/m ²
Volumen:	2,5 m ³
Carga máxima admisible en el techo:	10 kg (distribuidos uniformemente por toda la superficie del techo)

Indicaciones de seguridad

¡ANTES DEL USO, LEA TODAS LAS INDICACIONES DE SEGURIDAD Y MONTAJE Y CONSÉRVELAS PARA FUTURAS REFERENCIAS!

- **¡PELIGRO DE MUERTE Y DE ACCIDENTE PARA NIÑOS Y BEBÉS!** Nunca deje a los niños solos con el material de embalaje. El material de embalaje presenta un riesgo de asfixia. Los niños subestiman a menudo los peligros. Mantenga el material de embalaje fuera del alcance de los niños.

- ▲ **¡PELIGRO! ¡Riesgo de asfixia!** Mantenga siempre el producto fuera del alcance de los niños. Los niños pueden ingerir o inhalar piezas pequeñas.
- ▲ **¡ADVERTENCIA! ¡Riesgo de intoxicación y de daños materiales!** No encienda fuego cerca del producto. Mantenga alejado el producto de fuentes de calor y llamas abiertas.
- ▲ **¡CUIDADO! ¡Riesgo de lesión!** Asegúrese de que todas las piezas estén intactas. Las partes dañadas pueden afectar a la seguridad y funcionalidad.
- ▲ **¡CUIDADO! ¡Riesgo de lesión!** No subir al techo del producto. En caso contrario, existe riesgo de caídas.
- ▲ **¡CUIDADO! ¡Riesgo de lesión y de daños materiales!** Retire la nieve del techo a tiempo para evitar que se acumule una carga peligrosa. Si el peso de la nieve supera los 10 kg, el techo podría derrumbarse.
- No utilice el producto como refugio para protegerse de las inclemencias del tiempo. No permanezca en el producto en caso de condiciones meteorológicas adversas o viento intenso.

- No coloque el producto sobre una superficie caliente (p. ej., una superficie asfaltada). El producto no es resistente al calor y podría derretirse.
- Al levantar el producto, tenga cuidado de que no vuelque.

● Planificar la posición de montaje

- Coloque el producto en un lugar de fácil acceso.
- Coloque el producto sobre un lugar con mucha luz, pero sin radiación solar directa.
- Coloque el producto, de modo que esté protegido de las corrientes de aire y alejado de las fuentes de calor.

● Montaje

Fig.	Descripción
B	<ul style="list-style-type: none"> □ Monte el bastidor inferior. □ Utilice los conectores de 3 vías B.
C	<ul style="list-style-type: none"> □ Conecte las varillas verticales al bastidor inferior. □ Alinee correctamente los conectores con 2 ojales ML MR: <ul style="list-style-type: none"> – Conector (para el lado izquierdo, con 2 ojales) ML: El ojal superior debe quedar orientado hacia la derecha. El ojal inferior debe quedar orientado hacia la parte delantera. – Conector (para el lado derecho, con 2 ojales) MR: El ojal superior debe quedar orientado hacia la izquierda. El ojal inferior debe quedar orientado hacia la parte delantera.
D	<ul style="list-style-type: none"> □ Monte el bastidor superior. □ Utilice los conectores de 3 vías adecuados FL FR GL GR según la posición. □ La boquilla de resorte de las varillas 1B debe encajar en el orificio de las varillas 1A. □ Conecte el bastidor superior a las varillas verticales.
E+F	<ul style="list-style-type: none"> □ Conecte las varillas diagonales al bastidor. □ La boquilla de resorte de las varillas 7 debe encajar en el orificio de las varillas 8. □ Todas las uniones atornilladas: <ul style="list-style-type: none"> – Introduzca los tornillos 12 desde el exterior a través de las argollas de los conectores C ML MR y los orificios roscados de las varillas 6 7 8. – Asegure la unión atornillada desde el interior colocando una tuerca de mariposa en cada uno de los tornillos 12. □ Uniones atornilladas en la parte inferior (izquierda, atrás, derecha): Los ojales de los conectores C deben encontrarse entre los orificios roscados de las varillas 6 8.
G	<ul style="list-style-type: none"> □ Conecte las barras transversales al bastidor superior.
H	<ul style="list-style-type: none"> □ Coloque la cubierta del invernadero 15 sobre la estructura.
I	<ul style="list-style-type: none"> □ Abra la cremallera de la entrada. □ Utilice la hebilla de fijación para mantener abierta la entrada y la ventana de forma permanente.

Fig.	Descripción
J	<ul style="list-style-type: none"> □ Coloque un extremo de cada cuerda tensora 11 en una presilla en cada una de las 4 esquinas de la cubierta del invernadero 15. Coloque el otro extremo de la cuerda tensora en las piquetas 14. Fije las piquetas en el suelo. Inserte las piquetas en el suelo con una ligera inclinación para garantizar una sujeción segura sin que afecte a la tensión de la cubierta del invernadero. En su caso, utilice un martillo (no incluido). La cubierta del invernadero y los puntos de sujeción no deben estar demasiado tensos para poder soportar la fuerza del viento. □ Inserte el resto de las 4 piquetas 14 por los orificios de la estructura superior de la cubierta del invernadero 15 en el suelo. □ Inserte las piquetas dobles 13 en el suelo para fijar el bastidor por los cuatro lados.

● Limpieza

- No lave la cubierta del invernadero **15** en la lavadora.
- No utilice objetos afilados o con punta, ya que estos podrían dañar la cubierta del invernadero **15**.
- Elimine la suciedad de la cubierta del invernadero **15** con una esponja suave y agua limpia.

● Almacenamiento

- Antes del almacenamiento:
 - Vacíe el producto antes de desmontarlo.
 - Deje secar bien todas las piezas. De este modo, se evita el moho, los olores y las alteraciones de color.
- Guarde el producto en un lugar seco y protéjalo de la radiación solar directa.

● Eliminación

El embalaje está compuesto por materiales no contaminantes que pueden ser desechados en el centro de reciclaje local.

Para obtener información sobre las posibilidades de desecho del producto al final de su vida útil, acuda a la administración de su comunidad o ciudad.



El producto, y el material de embalaje son reciclables y están sujetos a la responsabilidad extendida del fabricante. Deséchelos por separado siguiendo la información ilustrada de recogida selectiva para un mejor tratamiento de los residuos.

El logotipo Triman se aplica solo para Francia.

● Garantía

El producto ha sido fabricado según normas de calidad exigentes y ha sido probado minuciosamente antes de la entrega. En caso de fallos de material o de fabricación, dispone de derechos legales frente al vendedor del producto. Nuestra garantía mencionada a continuación no restringe sus derechos legales de ningún modo.

La garantía para este producto es de 3 años a partir de la fecha de compra. La garantía empieza el día de la fecha de compra. Conserve el justificante de compra original en un lugar seguro, ya que este documento es necesario para demostrar la compra.

Todos los daños o defectos ya presente en el momento de la compra deben informarse inmediatamente tras desembalar el producto.

Si el producto presenta defectos de material o fabricación en los 3 años a partir de la fecha de compra, lo repararemos o sustituiremos, según nuestra elección, gratuitamente para usted. El período de garantía no se extiende por una reclamación de garantía aprobada. Esto también es aplicable a las piezas sustituidas y reparadas.

La garantía pierde su validez si el producto se daña o se utiliza o mantiene de forma inadecuada.

La garantía cubre defectos de material y fabricación. Esta garantía no cubre las piezas del producto sujetas a un uso y desgaste normal y, por lo tanto, consideradas piezas de desgaste (por ej. pilas, baterías, mangueras, cartuchos de tinta) ni los daños a las piezas frágiles, por ej. interruptores o piezas de cristal.

● **Tramitación de la garantía**

Para garantizar un procesamiento rápido de su consulta, por favor, siga las indicaciones siguientes:

Para cualquier consulta, tenga a mano el recibo y el número de artículo (IAN 517865_2507) como justificante de compra.

Encontrará el número de artículo en la placa de características del producto, un gravado en el producto, la portada de las instrucciones (abajo a la izquierda) o el adhesivo en la parte posterior o inferior del producto.

Si se producen fallos de funcionamiento o cualquier otro defecto, contacte primero por teléfono o correo electrónico con el departamento de servicio mencionado a continuación.

Entonces podrá enviar gratuitamente para usted un producto registrado como defectuoso a la dirección de servicio que se le proporcione adjuntando la factura de compra (recibo) e indicando cuál es el defecto y cuándo tuvo lugar.

En parkside-diy.com puede visualizar y descargar este y muchos otros manuales. Con este código QR accede directamente a parkside-diy.com. Seleccione su país y busque los manuales de instrucciones a través de la máscara de búsqueda. Introduciendo el número de artículo (IAN) 517865_2507 accede al manual de instrucciones de su artículo.







● **Asistencia**

ES Asistencia en España

Tel.: 900994940

Formulario de contacto en parkside-diy.com

IAN 517865_2507

Lista dos pictogramas/símbolos utilizados	
	PERIGO! – Indica um perigo de alto risco que, se não for evitado, resultará na morte ou em ferimentos graves (p. ex. perigo de asfixia)
	AVISO! – Indica um perigo de médio risco, se não for evitada, resultará em morte ou ferimentos graves (p. ex. risco de choque elétrico)
	CUIDADO! – Indica um perigo de baixo risco, se não for evitada, resultará ferimentos ligeiros ou graves (p. ex. risco de escaldamento)
	Indicações de segurança
	Instruções de manuseamento

ESTUFA

● Introdução

Damos-lhe os parabéns pela aquisição do seu novo produto. Acabou de adquirir um produto de grande qualidade. O manual de instruções é parte integrante deste produto. Contém indicações importantes referentes à segurança, utilização e eliminação. Familiarize-se com todas as indicações de utilização e de segurança do produto. Utilize o produto apenas como descrito e para as áreas de aplicação indicadas. Se transmitir o artigo a terceiros, entregue também os respectivos documentos.

● Utilização adequada

- Este produto destina-se ao cultivo de plantas.
- Este produto destina-se a ser utilizado no exterior (p. ex., num jardim).
- Não é permitida uma utilização distinta da anteriormente descrita ou uma modificação do produto e pode causar ferimentos e/ou danos no produto.
- O fabricante não se responsabiliza pelos danos que resultam de uma utilização inadequada.
- Este produto não se destina à utilização comercial.

● Conteúdo da embalagem/lista das peças

Nº	Designação	Quantidade
1	Haste (muito comprida)	4
1A	Haste (muito comprida, com orifício)	2
1B	Haste (muito comprida, com bocal de mola)	2
2	Haste (comprida)	6
3	Haste (curta)	2
4	Haste (média)	5
5	Haste (muito curta)	4
6	Haste (longa, com orifícios para parafusos em ambas as extremidades)	4
7	Haste (média, com relevo numa extremidade e orifício para parafuso na outra extremidade)	2
8	Haste (média, com orifício para parafuso numa extremidade)	2
9	Peça de ligação (com braçadeira)	6
10	Peça de ligação	1
11	Cabo tensor	4

Nº	Designação	Quantidade
12	Parafuso com porca de orelhas	9
13	Estaca de fixação dupla	4
14	Estaca de fixação	8
15	Cobertura da estufa	1
B	Conector de 3 vias (inferior)	4
C	Peça de ligação (com 1 ilhó)	5
ML	Peça de ligação (para o lado esquerdo, com 2 ilhós)	1
MR	Peça de ligação (para o lado direito, com 2 ilhós)	1
FL	Conector de 3 vias (superior, frontal, esquerdo)	1
FR	Conector de 3 vias (superior, frontal, direito)	1
GL	Conector de 3 vias (superior, traseiro, esquerdo)	1
GR	Conector de 3 vias (superior, traseiro, direito)	1
-	Instruções de montagem	1

● Dados técnicos

Medições (A×L×P):	146/176×200×77 cm
Peso:	4,7 kg
Gramagem (cobertura da estufa):	130 g/m ²
Volume:	2,5 m ³
Carga máx. permitida no telhado:	10 kg (distribuídos uniformemente por toda a superfície do telhado)

Indicações de segurança

LEIA TODAS AS INSTRUÇÕES DE SEGURANÇA E MONTAGEM ANTES DA UTILIZAÇÃO E GUARDE-AS PARA CONSULTA FUTURA!

-  **PERIGO DE MORTE E DE ACIDENTE PARA BEBÉS E CRIANÇAS!** Nunca deixe crianças sozinhas com os materiais da embalagem. Existe perigo de asfixia devido ao material de embalagem. As crianças subestimam frequentemente os perigos associados ao material de embalagem. Mantenha as crianças sempre afastadas do material de embalagem.
- ▲ **PERIGO! Risco de asfixia!** Mantenha as crianças afastadas do produto. As crianças podem engolir ou inalar peças pequenas.
- ▲ **AVISO! Risco de envenenamento e danos materiais!** Não acenda fogo perto do produto. Mantenha o produto afastado de fontes de calor e chamas desprotegidas.
- ▲ **CUIDADO! Risco de ferimentos!** Certifique-se de que nenhuma peça está danificada. As peças danificadas podem afetar a segurança e o funcionamento.
- ▲ **CUIDADO! Risco de ferimentos!** Não suba para a superfície do telhado do produto. Caso contrário, corre o risco de cair.
- ▲ **CUIDADO! Risco de ferimentos e danos materiais!** Remova a neve do telhado oportunamente para evitar a acumulação de uma carga de neve perigosa. Se o peso da neve ultrapassar os 10 kg, o telhado pode colapsar.

- Não utilize o produto como abrigo para se proteger de intempéries. Não permaneça no produto durante condições climáticas adversas e/ou ventos fortes.
- Não coloque o produto sobre uma superfície quente (p. ex., asfalto). O produto não é resistente ao calor e pode derreter.
- Ao levantar o produto, tenha cuidado para o mesmo não tombar.

● Planear o local de instalação

- Coloque o produto num local de fácil acesso.
- Coloque o produto num local com bastante luz, mas sem luz solar direta.
- Posicione o produto de forma a que fique protegido das correntes de ar e afastado de fontes de calor.

● Montagem

Imag.	Descrição
B	<ul style="list-style-type: none"> □ Monte a estrutura inferior. □ Utilize os conectores de 3 vias B.
C	<ul style="list-style-type: none"> □ Conecte as hastes verticais à estrutura inferior. □ Alinhe as peças de ligação com 2 ilhós ML MR corretamente: <ul style="list-style-type: none"> – Peça de ligação (para o lado esquerdo, com 2 ilhós) ML: O ilhó superior deve apontar para a direita. O ilhó inferior deve apontar para a frente. – Peça de ligação (para o lado direito, com 2 ilhós) MR: O ilhó superior deve apontar para a esquerda. O ilhó inferior deve apontar para a frente.
D	<ul style="list-style-type: none"> □ Monte a estrutura superior. □ Utilize os conectores de 3 vias adequados FL FR GL GR de acordo com a posição. □ O bocal de mola das hastes 1B deve encaixar no orifício das hastes 1A. □ Conecte a estrutura superior às hastes verticais.
E+F	<ul style="list-style-type: none"> □ Conecte as hastes diagonais à estrutura. □ O bocal de mola das hastes 7 deve encaixar no orifício das hastes 8. □ Todas as ligações de parafuso: <ul style="list-style-type: none"> – Insira os parafusos 12 pelo exterior através dos ilhós das peças de ligação C ML MR e dos orifícios dos parafusos das hastes 6 7 8. – Fixe a ligação de parafuso pelo lado interior, enroscando uma porca de orelhas em cada parafuso 12. □ Ligações de parafuso na parte inferior (esquerda, traseira, direita): Os ilhós das peças de ligação C devem ser posicionados entre os orifícios dos parafusos das hastes 6 8.
G	<ul style="list-style-type: none"> □ Conecte as hastes transversais à estrutura superior.
H	<ul style="list-style-type: none"> □ Puxe a cobertura da estufa 15 sobre a estrutura.
I	<ul style="list-style-type: none"> □ Abra o fecho de correr na entrada. □ Utilize a fivela de fixação para manter a entrada e as janelas permanentemente abertas.

Imag.	Descrição
J	<ul style="list-style-type: none"> □ Fixe uma extremidade de cada cabo tensor 11 a uma alça em cada um dos 4 cantos da cobertura da estufa 15. Fixe a outra extremidade dos cabos tensores às estacas de fixação 14. Crave as estacas de fixação no solo. Insira as estacas de fixação no solo num ângulo ligeiramente inclinado para garantir uma fixação segura sem aumentar a tensão na cobertura da estufa. Utilize um martelo (não incluído) para ajudar, se necessário. A cobertura da estufa e os pontos de ancoragem devem estar apenas ligeiramente tensionados para suportar a carga do vento. □ Insira as restantes 4 estacas de fixação 14 através dos orifícios na parte inferior da cobertura da estufa 15 no solo. □ Insira as estacas de fixação duplas 13 no solo para fixar a estrutura em todos os 4 lados.

● Limpeza

- Não lave a cobertura da estufa **15** na máquina de lavar roupa.
- Não utilize objetos pontiagudos ou cortantes, pois estes podem danificar a cobertura da estufa **15**.
- Remova a sujidade da cobertura da estufa **15** com uma esponja macia e água limpa.

● Armazenamento

- Antes do armazenamento:
 - Esvazie o produto antes de o dobrar.
 - Deixe todas as peças secarem completamente. Isto evitará mofo, odores e descoloração.
- Guarde o produto num lugar seco e proteja-o contra a luz solar direta.

● Eliminação

A embalagem é feita de materiais não poluentes que podem ser eliminados nos contentores de reciclagem locais.

As possibilidades de reciclagem dos artigos utilizados poderão ser averiguadas no seu Município ou Câmara Municipal.



O produto e materiais de embalagem, são recicláveis e estão sujeitos a uma responsabilidade alargada do fabricante. Elimine-os separadamente, seguindo as informações-tri (informações de triagem) ilustradas, para um melhor tratamento dos resíduos.

O logotipo Triman somente vale para a França.

● Garantia

O produto foi fabricado de acordo com diretrizes de qualidade rigorosas e cuidadosamente testado antes da entrega. Em caso de defeitos materiais ou de fabrico, tem direitos legais contra o vendedor do produto. Os seus direitos legais não são limitados de forma alguma pela nossa garantia abaixo apresentada.

A garantia para este produto é de 3 anos a partir da data de compra. O período de garantia começa na data da compra. Guarde o recibo de compra original num local seguro, pois este documento é exigido como prova de compra.

Quaisquer danos ou defeitos já presentes no momento da compra devem ser comunicados imediatamente após a desembalagem do produto.

No caso de o produto apresentar um defeito de material ou de fabrico dentro de 3 anos a partir da data de compra, repará-lo-emos ou substituí-lo-emos gratuitamente, à nossa critério. O período de garantia não pode ser prolongado por uma reclamação de garantia concedida. Isto também se aplica às peças substituídas e reparadas.

Esta garantia é nula se o produto tiver sido danificado ou utilizado ou mantido de forma inadequada.

A garantia cobre defeitos de material e de fabrico. Esta garantia não cobre peças do produto sujeitas a desgaste normal e, portanto, consideradas peças consumíveis (por ex., baterias, baterias recarregáveis, mangueiras, cartuchos de tinta), nem cobre danos em peças frágeis, por ex., interruptores ou peças feitas em vidro.

Com a troca do aparelho, de acordo com DL 67/2003, o tempo de garantia se inicia novamente.

● Procedimento no caso de ativação da garantia

Para garantir que o seu pedido é processado rapidamente, siga as instruções abaixo:

Por favor, prepare para todas os pedidos o recibo de compra e o número de artigo (IAN 517865_2507) como prova da compra.

Consulte a placa de identificação no produto, uma gravação no produto, a página de título das suas instruções (em baixo à esquerda) ou o autocolante no verso ou na parte inferior do produto para obter o número do artigo.

Se ocorrerem falhas de funcionamento ou outros defeitos, contacte primeiro o serviço de assistência técnica abaixo indicado, por telefone ou por e-mail.

O produto considerado defeituoso pode então ser enviado gratuitamente para o endereço de serviço que lhe foi fornecido, juntando a prova de compra (recibo) e indicando o tipo de defeito e a data em que ocorreu.

Pode ver e descarregar estes e muitos outros manuais em parkside-diy.com. Este código QR irá levá-lo diretamente para parkside-diy.com. Selecione o seu país e utilize a máscara de pesquisa para procurar o manual de instruções. Introduzindo o número do artigo (IAN) 517865_2507, irá aceder ao manual de instruções do seu artigo.



● Assistência Técnica

PT Serviço Portugal

Tel.: 800849131

Formulário de contacto em parkside-diy.com

IAN 517865_2507

OWIM GmbH & Co. KG

Stiftsbergstraße 1
74167 Neckarsulm
GERMANY

Model No.: HG13946

Version: 12/2025

IAN 517865_2507