



## MIXER TAP

(GB)

### MIXER TAP

Assembly, operating and safety instructions

(FI)

### YKSIOTE-PESUALLASHANA

Asennus-, käyttö- ja turvallisuusohjeet

(SE)

### ENGREPPSBLANDARE FÖR TVÄTTSTÄLL

Monterings-, bruks- och säkerhetsanvisningar

(DK)

### 1-GREBS BADEVÆRELSESARMATUR

Monterings-, betjenings- og sikkerhedshenvisninger

(PL)

### BATERIA UMYWALKOWA JEDNOUCHWYTOWA

Wskazówki montażu, obsługi i bezpieczeństwa

(LT)

### VIENSVRTIS PRAUSTUVĒS MAIŠYTUVAS

Montavimo, naudojimo ir saugos instrukcijos

(EE)

### ÜHEHOVALINE VALAMUARMATUUR

Paigaldus-, kasutamise- ja ohutusjuhised

(LV)

### VIENAS SVIRAS IZLIETNES JAUCĒJKRĀNS

Uzstādīšanas, ekspluatācijas un drošības pamācība

IAN 508166\_2507

(FI)

(SE)

(DK)

(PL)

(LT)

(EE)

(LV)

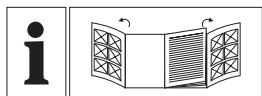

GB	Assembly, operating and safety instructions	Page	5
FI	Asennus-, käyttö- ja turvallisuusohjeet	Sivu	10
SE	Monterings-, bruks- och säkerhetsanvisningar	Sidan	15
DK	Monterings-, betjenings- og sikkerhedshenvisninger	Side	20
PL	Wskazówki montażu, obsługi i bezpieczeństwa	Strona	25
LT	Montavimo, naudojimo ir saugos instrukcijos	Psl	31
EE	Paigaldus-, kasutamise- ja ohutusjuhised	Lehekülg	36
LV	Uzstādīšanas, ekspluatācijas un drošības pamācība	Lpp.	41

You need/Tarvitset/Du behöver/Du skal bruge/Potrzebujesz/Jums reikės/Vajate/  
Jums nepieciešams:



**A**

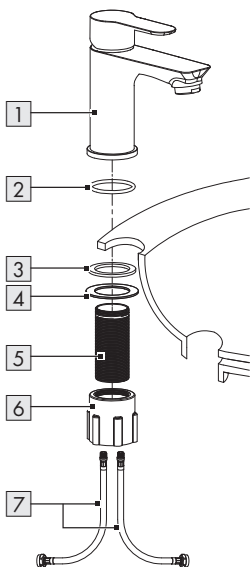

**B**

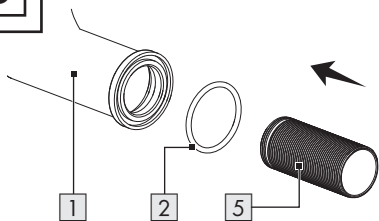

**C**

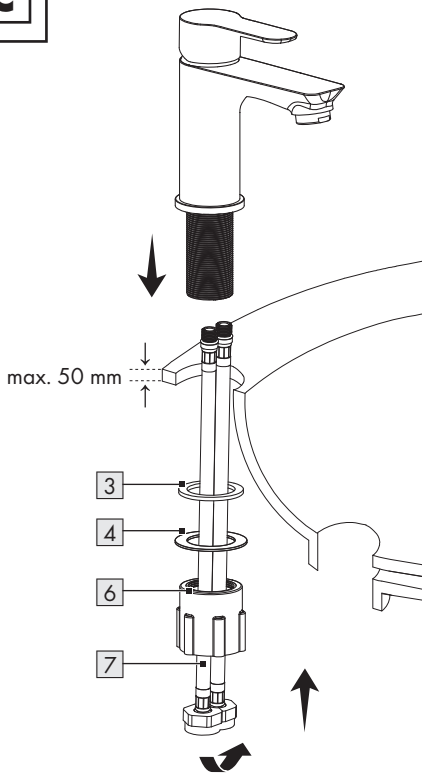

**A1**

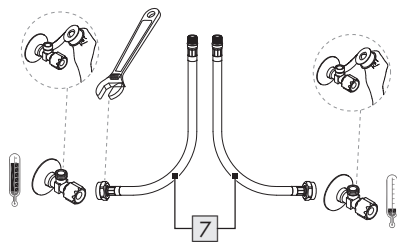

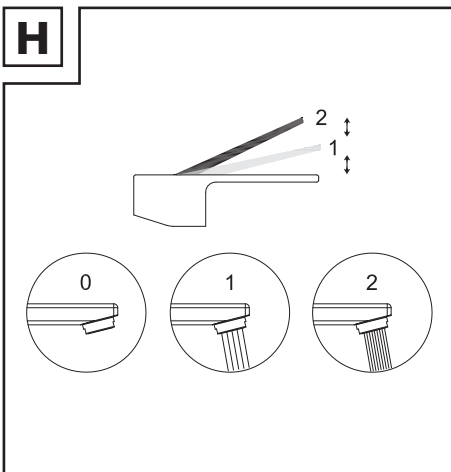
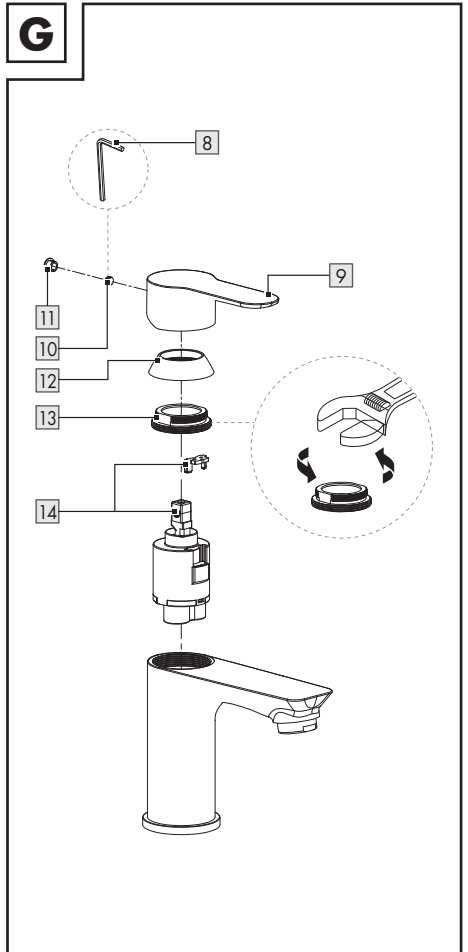
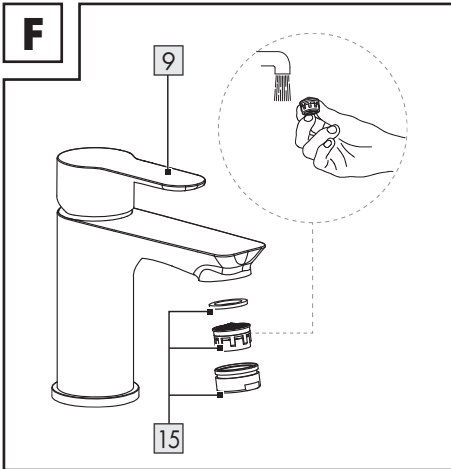
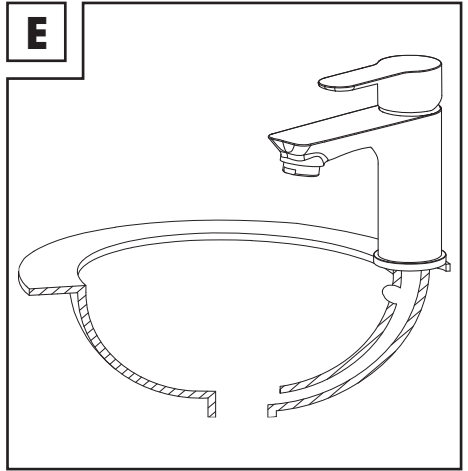
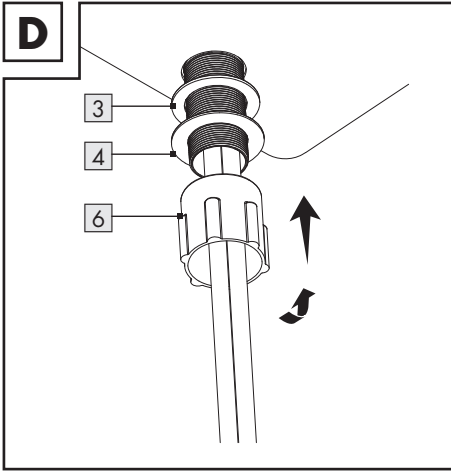

<b>List of pictograms used</b> .....	Page	6
<b>Introduction</b> .....	Page	6
Intended use.....	Page	6
Description of parts .....	Page	6
Technical data .....	Page	6
<b>Safety instructions</b> .....	Page	7
<b>Preparation</b> .....	Page	7
Required tools and material .....	Page	7
<b>Installation</b> .....	Page	7
Installing the tap.....	Page	7
Flushing the tap .....	Page	7
<b>Operation</b> .....	Page	7
Bringing into use.....	Page	7
Water-saving function .....	Page	8
<b>Maintenance and cleaning</b> .....	Page	8
Tap care and cleaning.....	Page	8
<b>Disposal</b> .....	Page	8
<b>Information</b> .....	Page	8
Potability of mains water .....	Page	8
<b>Warranty</b> .....	Page	9
Warranty claim procedure.....	Page	9
<b>Service</b> .....	Page	9

## List of pictograms used



Safety information

Instructions for use

## MIXER TAP

### ● Introduction

We congratulate you on the purchase of your new product. You have chosen a high quality product. The instructions for use are part of the product. They contain important information concerning safety, use and disposal. Before using the product, please familiarise yourself with all of the safety information and instructions for use. Only use the product as described and for the specified applications. If you pass the product on to anyone else, please ensure that you also pass on all the documentation with it.



You can download and view this and numerous other manuals at [www.lidl-service.com](http://www.lidl-service.com). By scanning this QR code, you will be taken straight to the Lidl service website ([www.lidl-service.com](http://www.lidl-service.com)) where you can open your instruction manual by entering the article number (IAN) 508166\_2507.

### ● Intended use

- This product is suitable for all pressure-tight hot water systems such as central heating boilers, instantaneous water heaters, pressurised boilers and the like.

- The product is not suitable for low-pressure water heaters such as wood or coal burning bath geysers, oil or gas bath geysers, open electrically heated water tanks.
- If in doubt seek the advice of a plumber or heating engineer.
- Any use other than that described here or modification to the product is not permitted and may lead to damage to persons or property. There is also the risk of injury and loss of life.
- The product is intended for personal use only and not for medical or commercial use.
- The manufacturer accepts no liability for loss or damage arising from improper use.

### ● Description of parts

- 1 1 Tap body
- 2 1 Washer (for tap body)
- 3 1 Plastic washer
- 4 1 Metal washer
- 5 1 Metal rod
- 6 1 Plastic nut
- 7 2 Flexible hoses (1 × hot water, 1 × cold water)
- 8 1 Hex key
- 9 1 Lever
- 10 1 Locking screw
- 11 1 Cap
- 12 1 Cartridge cover ring
- 13 1 Cartridge nut
- 14 1 Cartridge
- 15 1 Aerator

### ● Technical data

Connections:	
- United Kingdom:	G $\frac{1}{2}$ " (21 mm)
- All other countries:	G $\frac{3}{8}$ " (17 mm)
Water connection nut:	
- United Kingdom:	23 mm
- All other countries:	19 mm
Hot water temperature:	max. 70 °C



## Safety instructions

-  **⚠ WARNING! RISK OF LOSS OF LIFE OR ACCIDENT TO INFANTS AND CHILDREN!**

Never leave children unsupervised with the packaging materials. Danger of suffocation. Keep the product away from children. The product is not a toy.

-  **CAUTION! Risk of electric shock!** Leaks or the escape of water can lead to danger to life from electric shock. Check all connections for leaks carefully. In addition, ensure that all cables from electrical devices are correctly and safely installed.

- ⚠ **CAUTION! Risk of injury!** Ensure that no parts are damaged and that all parts are correctly assembled. Incorrect assembly could lead to injury. Seals are wear parts and therefore will require to be replaced from time to time. Damaged parts could adversely affect safety and proper function.

- ⚠ **ATTENTION! Risk of damage to property!** Have the installation done by experienced persons only. Leaks or escape of water can lead to serious damage to buildings or household fittings and furniture. Check all connections for leaks carefully.

- Ensure that all seals are correctly seated to prevent leakage of water.

- ⚠ **CAUTION! Risk of scalding!** When making the hot water setting, ensure that the temperature of the water is not too high.
- Before installation, make yourself familiar with all the existing services, e.g. water connection and stopcocks.
- Read carefully through these operating instructions before installing and using the product. Keep all the safety advice and instructions in a safe place for future reference!

## ● Preparation

### ● Required tools and material

The tools and materials specified are not included. This information and these values are non-binding and they are only for guidance. The nature of the material is determined by the individual local conditions.

- Spanner or adjustable wrench
- Sealing tape
- Small flat screwdriver

## ● Installation

### ● Installing the tap



- ⚠ **CAUTION!** Do not bend the hoses or place them under tension. Otherwise material damage could result.

1. Turn off the main water supply to prevent serious leakage of water. Allow any remaining water in the pipework to drain.
2. Install the tap as shown in Fig. A–D.

### ● Flushing the tap

(Fig. F)

The tap must be flushed through before first use to remove any dirt. To do this, follow these steps:

1. Screw the aerator  off.
2. Open the main water supply and allow the water to run for 2 minutes.
3. Screw the aerator  on again.

## ● Operation

### ● Bringing into use

**Note:** If the fitting has not been used for a long period flush the pipes through thoroughly in order to avoid stagnation and build-up of residues in the drinking water supply.

1. Open the main water supply.
2. Lift the lever **9** and swing it to the right or left in order to regulate the speed or temperature of the water flow.

**Hot water:** Swing the lever **9** to the left.

**Cold water:** Swing the lever **9** to the right.

3. Check that the mixer tap is working properly. To do this, swivel the lever **9** into all possible positions. Check the connections regularly for leaks.

## ● **Water-saving function**

(Fig. H)

- The cartridge **14** in this tap has a water-saving function. This feature limits the water flow through the tap. This means you can save up to 50 % water.
- Lift the lever **9** until you notice a slight resistance. This resistance will cause a stop in case of partial opening and will therefore simply limit the flow of water.
- If you want to increase the flow rate, exert slight pressure on the lever **9** until you overcome the resistance.

## ● **Maintenance and cleaning**

### ● **Tap care and cleaning**

**Note:** Sanitary fittings require special care and attention. Therefore follow below advice:

- Never use corrosive or alcohol-based materials for cleaning, as these could damage the product.
- Clean your fittings with clean water, mild detergent and a soft cloth or leather only.
- Screw out the aerator **15** at regular intervals and remove lime deposits of foreign bodies.

Non-observance of the above care advice can be expected to result in damage to the surface of the fittings. In this event your rights under the warranty may be invalidated.

## ● **Disposal**

The packaging is made of environmentally friendly materials, which you be disposed through your local recycling facilities.

Contact your local refuse disposal authority for more details of how to dispose of your worn-out product.

## ● **Information**

### ● **Potability of mains water**

- Find out about the potability of your mains water supply. Your local water authority or water supply company will be able to inform you.

### **The following general recommendations apply to the potability of the water from your pipework:**

- Let the water run freely for a short time if it has been stagnating in the pipework for more than 4 hours. Do not use any of this stagnant water in the preparation of food or for drinking. This applies particularly as far as babies and infants are concerned. Failure to observe this advice may result in risks to health. Fresh water can be readily distinguished from stagnant as fresh water is noticeably cooler.
- Do not use stagnant water from chromium-plated pipework for the preparation of food or for drinking or for personal hygiene if you are allergic to nickel. This water may contain high quantities of nickel and trigger an allergic reaction.
- Do not use water from lead pipework for preparing food or drink for babies or infants. Do not use it for preparing food or drink during pregnancy. Lead dissolves in drinking water and is particularly damaging to the health of babies and young children.

## ● **Warranty**

The product has been manufactured to strict quality guidelines and meticulously examined before delivery. In the event of material or manufacturing defects you have legal rights against the retailer of this product. Your legal rights are not limited in any way by our warranty detailed below.

The warranty for this product is 3 years from the date of purchase. The warranty period begins on the date of purchase. Keep the original sales receipt in a safe location as this document is required as proof of purchase.

Any damage or defects already present at the time of purchase must be reported without delay after unpacking the product.

Should the product show any fault in materials or manufacture within 3 years from the date of purchase, we will repair or replace it – at our choice – free of charge to you. The warranty period is not extended as a result of a claim being granted. This also applies to replaced and repaired parts.

This warranty becomes void if the product has been damaged, or used or maintained improperly.

The warranty covers material or manufacturing defects. This warranty does not cover product parts subject to normal wear and tear, thus considered consumables (e.g. batteries, rechargeable batteries, tubes, cartridges), nor damage to fragile parts, e.g. switches or glass parts.

## ● **Warranty claim procedure**

To ensure quick processing of your claim, observe the following instructions:

Make sure to have the original sales receipt and the item number (IAN 508166\_2507) available as proof of purchase.

You can find the item number on the rating plate, an engraving on the product, on the front page of the instruction manual (bottom left), or as a sticker on the rear or bottom of the product.

If functional or other defects occur, contact the service department listed below either by telephone or by e-mail.

Once the product has been recorded as defective you can return it free of charge to the service address that will be provided to you. Ensure to enclose the proof of purchase (sales receipt) and a short, written description outlining the details of the defect and when it occurred.

## ● **Service**

### **Service Great Britain**

Tel.: 0800 404 7657

E-Mail: owim@lidl.co.uk



<b>Merkkien selitykset</b> .....	Sivu	11
<b>Johdanto</b> .....	Sivu	11
Tarkoituksenmukainen käyttö .....	Sivu	11
Osien kuvaus .....	Sivu	11
Tekniset tiedot .....	Sivu	11
<b>Turvallisuusohjeet</b> .....	Sivu	12
<b>Valmistelu</b> .....	Sivu	12
Tarvittavat työkalut ja materiaalit .....	Sivu	12
<b>Asennus</b> .....	Sivu	12
Vesihanan asennus .....	Sivu	12
Vesihanan huuhtelu .....	Sivu	12
<b>Käyttö</b> .....	Sivu	12
Käyttöönotto .....	Sivu	12
Vedensäästötoiminto .....	Sivu	13
<b>Huolto ja puhdistus</b> .....	Sivu	13
Vesihanan hoito ja puhdistus .....	Sivu	13
<b>Hävittäminen</b> .....	Sivu	13
<b>Tiedot</b> .....	Sivu	13
Vesijohtoveden juomakelpoisuus .....	Sivu	13
<b>Takuu</b> .....	Sivu	13
Toimiminen takuutapauksessa .....	Sivu	14
<b>Huoltopalvelu</b> .....	Sivu	14

## Merkkien selitykset



Turvallisuusohjeet  
Käyttöohjeet

## YKSIOTE-PESUALLASHANA

### ● Johdanto

Onnittelemme sinua uuden tuotteen hankinnasta. Valitsit erittäin korkealaatuisen tuotteen. Käyttöohje on osa tätä tuotetta. Se sisältää tärkeitä turvallisuusohjeita sekä käyttöä ja hävitystä koskevia ohjeita. Tutustu ennen tuotteen käyttöä huolellisesti kaikkiin käyttöä turvallisuusohjeisiin. Käytä tuotetta ainoastaan ohjeen mukaan ja siinä mainittuihin tarkoituksiin. Anna kaikki ohjeet mukaan, jos luovutat tuotteen edelleen.



Voit ladata ja tarkastella tätä ja lukuisia muita käyttöohjeita osoitteesta [www.lidl-service.com](http://www.lidl-service.com). Skannaamalla tämän QR-koodin pääset suoraan Lidlin palvelusivustolle ([www.lidl-service.com](http://www.lidl-service.com)), jossa voit avata käyttöohjeesi syöttämällä tuotenumeron (IAN) 508166\_2507.

### ● Tarkoituksenmukainen käyttö

- Tuote soveltuu kaikkiin paineenkestäviin kuumavesijärjestelmiin, kuten keskuslämmitykseen, läpivirtauslämmittimiin, painekattiloihin jne.
- Tuote ei sovellu matalapaineisiin vedenlämmittimiin, kuten esim. puu-, hiili-, öljy- tai kaasulämmitteisiin kylpyhuoneen lämmittimiin ja avoimiin sähköllä lämpiäviin vesisäiliöihin.

- Epävarmassa tilanteessa käänny LVI-asetajan tai alan ammattilaisen puoleen.
- Muu kuin yllä mainittu käyttötarkoitus tai tuotteen muuttaminen eivät ole sallittuja, sillä ne johtavat vaurioihin. Lisäksi se voi johtaa hengenvaaralliseen tilanteeseen ja loukkaantumiseen.
- Tuote on tarkoitettu vain omaan käyttöön, ei lääkinnälliseen eikä kaupalliseen käyttöön.
- Valmistaja ei ota vastuuta vahingoista, jotka johtuvat asiaankuulumattomasta käytöstä.

### ● Osien kuvaus

- 1 Vesihanan runko
- 2 Aluslevy (vesihanan runkoon)
- 3 Muovinen aluslevy
- 4 Metallinen aluslevy
- 5 Metallitanko
- 6 Muovimutteri
- 7 2 Joustavaa vesijohtoa (1× lämmin vesi, 1× kylmä vesi)
- 8 Kuusiokoloavain
- 9 Vipu
- 10 Kiinnitysruuvi
- 11 Suojus
- 12 Patruunan peiterengas
- 13 Patruunan mutteri
- 14 Patruuna
- 15 Sekoitussuutin

### ● Tekniset tiedot

Liitännät:	
- Yhdistynyt kuningaskunta:	G $\frac{1}{2}$ " (21 mm)
- Kaikki muut maat:	G $\frac{3}{8}$ " (17 mm)
Mutteri (vesiliitäntä):	
- Yhdistynyt kuningaskunta:	23 mm
- Kaikki muut maat:	19 mm
Kuuman veden lämpötila:	maks. 70 °C



## Turvallisuusohjeet

-  **VAROITUS! LAPSIA UHKAAVA HENGEN- JA TAPATURMANVAARA!** Älä koskaan jätä lapsia pakkausmateriaalin läheisyyteen ilman valvontaa. Tukehtumisvaara. Pidä tuote lasten ulottumattomissa. Tuote ei ole lasten leikkikalu.
-  **VARO! Sähköiskun vaara!** Vesivuodot voivat johtaa hengenvaaralliseen sähköiskuun. Tarkista huolellisesti kaikkien liitosten tiiviys. Varmista myös, että kaikkien sähkölaitteiden johdot on asennettu oikein ja turvallisesti.
- ▲ **VARO! Loukkaantumisaara!** Tarkista, että kaikki osat ovat moitteettomassa kunnossa ja asianmukaisesti asennettu. Virheellinen asennus aiheuttaa loukkaantumisaaran. Aluslevyt ja tiivisteet ovat kuluvia osia, jotka on vaihdettava aika ajoin. Vaurioituneet osat voivat vaikuttaa tuotteen turvallisuuteen ja toimintaan.
- ▲ **HUOMIO! Tuotteen vaurioitumisvaara!** Anna asennus vain asiantuntijan suoritettavaksi. Vesivuodot voivat aiheuttaa huomattavia ainevahinkoja rakennukseen tai kalusteisiin. Tarkista siksi huolellisesti kaikkien liitosten tiiviys.
- Kaikkien tiivisteiden tulee olla kunnolla paikallaan, jotta ne estävät vesivuodot.
- ▲ **VARO! Palovammojen vaara!** Tarkista veden lämpötilaa säädettäessä, että sitä ei säädetä liian kuumalle.
- Tutustu ennen asennusta paikan kaikkiin kohteisiin, esim. vesiliitäntä ja sulkulaite.
- Lue käyttöohje ennen asennusta ja käyttöä huolellisesti läpi. Säilytä käyttö- ja turvallisuusohjeet myöhempää tarvetta varten!

## ● Valmistelu

### ● Tarvittavat työkalut ja materiaalit

Mainitut työkalut ja materiaalit eivät sisälly toimitukseen. Nämä ovat suuntaa-antavia tietoja ja arvoja. Materiaalien ominaisuudet määräytyvät paikalla olevien olosuhteiden mukaan.

- Ruuviavain/säädettävä ruuviavain
- Tiivistenauha
- Pieni tasapäinen ruuvimeisseli

## ● Asennus

### ● Vesihanan asennus

▲ **VARO!** Älä taivuta joustavia vesijohtoja äläkä pingota niitä. Muutoin ainevahinkojen vaara.

1. Katkaise päävedensyöttö, jotta vesi ei pääse vuotamaan. Anna jäljelle jääneen veden valua vesijohdosta.
2. Asenna vesihana kuvien A–D mukaisesti.

### ● Vesihanan huuhtelu

(Kuva F)

Vesihana on huuhdeltava ennen ensimmäistä käyttöä, jotta mahdolliset epäpuhtaudet saadaan poistettua. Toimi tässä seuraavasti:

1. Ruuvaa sekoitussuutin **15** irti.
2. Avaa päävedensyöttö ja anna veden valua 2 minuuttia.
3. Ruuvaa sekoitussuutin **15** jälleen kiinni.

## ● Käyttö

### ● Käyttöönotto

**Huomautus:** Jos vesihanaa ei ole käytetty pitkään aikaan, huuhtele vesijohdot ensin huolellisesti, jotta johtoon jäänyt juomavesi ja muut jäämät saadaan poistettua.

1. Avaa päävedensyöttö.
2. Säädä virtaavan veden voimakkuutta tai lämpötilaa nostamalla vipua **9** ja kääntämällä sitä oikealle tai vasemmalle.

**Lämmin vesi:** Käännä vipua **9** vasemmalle.

**Kylmä vesi:** Käännä vipua **9** oikealle.

3. Tarkista sekoitushanan toimivuus. Käännä vipua **9** kaikkiin mahdollisiin asentoihin. Tarkista liitäntöjen tiiviys säännöllisesti.

## ● Vedensäästötoiminto

(Kuva H)

- Vesihanan patruuna **14** on varustettu vedensäästötoiminnolla. Tämä toiminto rajoittaa vesihanan kautta virtaavaa vettä. Tämä tarkoittaa, että vettä voidaan säästää jopa 50 %.
- Nosta vipua **9**, kunnes tunnet vähäisen vastuksen. Vastus pysäyttää vivun osittain avoimeen asentoon ja rajoittaa siten veden virtausta.
- Kun haluat lisätä virtausmäärää, paina vipua **9** kevyesti, kunnes vastus on ylitetty.

## ● Huolto ja puhdistus

### ● Vesihanan hoito ja puhdistus

**Huomautus:** Saniteettitilan vesihanat tarvitsevat erityistä hoitoa. Noudata siksi seuraavia ohjeita:

- Älä käytä mitään syövyttäviä tai alkoholipitoisia aineita puhdistukseen, sillä ne voivat vaurioittaa tuotetta.
- Puhdista tuote vain pelkällä vedellä, miedolla pesuaineella ja pehmeällä liinalla tai nahalla.
- Ruuvaa sekoitussuutin **15** irti säännöllisin väliajoin ja poista kalkkijäämät ja vierasesineet.

Jos hoito-ohjetta ei noudateta, pinta voi vaurioitua. Tässä tapauksessa takuu ei kata vaurioita.

## ● Hävittäminen

Pakkaus on valmistettu ympäristöystävällisistä materiaaleista, jotka voidaan viedä paikalliseen kierrätyspisteeseen.

Lisätietoja käytöstä poistetun tuotteen hävittämismahdollisuuksista saat kuntasi tai kaupunkisi viranomaisilta.

## ● Tiedot

### ● Vesijohtoveden juomakelpoisuus

- Tiedustele paikallisilta viranomaisilta kaupunkisi/kuntasi veden juomakelpoisuudesta.

### Vesijohtoveden käytössä suositellaan yleensä seuraavaa:

- Juoksuta vettä vesijohdoista jonkin aikaa, jos se on seissyt putkessa yli 4 tuntia. Älä käytä putkessa seissyttä vettä ruokien ja juomien valmistukseen, varsinkaan imeväisikäisten ruokinnassa. Muutoin tästä saattaa seurata terveysongelmia. Raikkaan veden tunnistaa siitä, että se on huomattavasti viileämpää kuin seissyt vesi.
- Älä käytä kromatuissa putkissa seissyttä vettä ruoanlaitossa ja/tai henkilökohtaisessa hygieniassa, jos olet allerginen nikkeliille. Tällainen vesi voi olla hyvinkin nikkelipitoista ja aiheuttaa allergisen reaktion.
- Älä käytä juomavettä lyijyputkista imeväisikäisten ruokinnassa ja/tai raskauden aikana ruoanlaitossa. Lyijy liukenee juomaveteen vaarantaen imeväisikäisten ja lasten terveyden.

## ● Takuu

Tuote on valmistettu huolellisesti tiukkojen laatudirektiivien mukaan ja tarkistettu huolella ennen toimitusta. Materiaali- tai valmistusvirheiden tapauksessa kuluttajalla on laillisia oikeuksia tuotteen myyjää kohtaan. Alla oleva takuu ei rajoita kuluttajan lakisääteisiä oikeuksia millään tavalla.

Tämän tuotteen takuu on 3 vuotta ostopäivästä lukien. Takuu-aika alkaa ostopäivästä. Säilytä alkuperäinen ostokuitti turvallisessa paikassa, koska tätä asiakirjaa vaaditaan ostotositteena.

Mahdollisista ostohehkellä esiintyneistä vaurioista tai vioista on ilmoitettava välittömästi tuotteen pakkauksesta purkamisen jälkeen.

Jos 3 vuoden sisällä tuotteen ostopäivästä alkaen tuotteesta löytyy materiaali- tai valmistusvirhe, korjaamme tuotteen ilmaiseksi harkintamme mukaan. Takuuaikaa ei pidennetä myönnetyn takuuvaatimuksen vuoksi. Tämä koskee myös vaihdettuja ja korjattuja osia.

Takuun voimassaolo lakkaa, jos tuote on vioittunut, sitä on käytetty tai huollettu tarkoituksenvastaisesti.

Takuu kattaa materiaali- ja valmistusvirheet. Takuu ei kata tuotteen osia, jotka kuluvat normaalisti (esim. paristot, akut, letkut, väripatruunat) ja joita voidaan sen vuoksi pitää kuluvin osina eikä myöskään rikkoutuvia osia esim. kytkimiä, akkuja tai lasista valmistettuja osia.

## ● Toimiminen takuutapauksessa

Jotta asiasi nopea käsittely voidaan taata, pyydämme sinua toimimaan seuraavien ohjeiden mukaisesti:

Säilytä kassakuitti ja tuotenumero (IAN 508166\_2507) todisteena tekemästasi ostoksesta.

Tuotenumero löytyy tyyppikilvestä, kaiveruksesta, käyttöohjeen etusivulta (vasen alareuna) tai tuotteen takaosassa tai pohjassa olevasta tarrasta.

Jos havaitset tuotteessa toimintahäiriöitä tai muita vikoja, ota ensin yhteyttä puhelimitse tai sähköpostitse alla mainittuun huoltopalveluun.

Sen jälkeen voit lähettää tuotteen maksutta huoltopalvelun osoitteeseen. Liitä tuotteen mukaan ostokuitti ja selvitys havaitusta viasta ja sen havaitsemisajankohdasta.

## ● Huoltopalvelu

FI

### Huoltopalvelu Suomi

Puhelin: 09 42453024

E-Mail: owim@lidl.fi

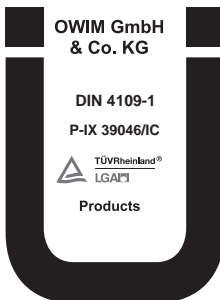

<b>Förklaring av de piktogram som används</b> .....	Sidan	16
<b>Inledning</b> .....	Sidan	16
Avsedd användning .....	Sidan	16
Beskrivning av de olika delarna .....	Sidan	16
Tekniska data .....	Sidan	16
<b>Säkerhetsanvisningar</b> .....	Sidan	17
<b>Förberedelse</b> .....	Sidan	17
Verktyg och material som behövs .....	Sidan	17
<b>Montering</b> .....	Sidan	17
Installation av blandaren .....	Sidan	17
Genomspolning av blandaren .....	Sidan	17
<b>Hantering</b> .....	Sidan	17
Börja använda blandaren .....	Sidan	17
Vattensparfunktion .....	Sidan	18
<b>Underhåll och rengöring</b> .....	Sidan	18
Underhåll och rengöring av blandaren .....	Sidan	18
<b>Avfallshantering</b> .....	Sidan	18
<b>Information</b> .....	Sidan	18
Kranvattnets drickbarhet .....	Sidan	18
<b>Garanti</b> .....	Sidan	18
Handläggning av garantianspråk .....	Sidan	19
<b>Service</b> .....	Sidan	19

## Förklaring av de piktogram som används



Säkerhetsanvisningar

Hanteringsanvisningar

## ENGREPPSBLANDARE FÖR TVÄTTSTÄLL

### ● Inledning

Grattis till köpet av din nya produkt. Du har köpt en högklassig produkt. Bruksanvisningen hör till produkten. Den innehåller viktiga anvisningar för säkerhet, användning och avfallshantering. Läs säkerhetsanvisningarna och monteringsanvisningen innan du använder produkten. Använd produkten endast enligt beskrivningen och endast för de angivna ändamålen. Se till att bruksanvisningen alltid finns tillgänglig även vid vidare användning av tredje man.



Du kan ladda ned och titta på denna och många andra bruksanvisningar på [www.lidl-service.com](http://www.lidl-service.com). Genom att skanna den här QR-koden kommer du direkt till webbplatsen Lidl service ([www.lidl-service.com](http://www.lidl-service.com)) där du kan öppna din bruksanvisning genom att mata in artikelnumret (IAN) 508166\_2507.

### ● Avsedd användning

- Denna produkt är lämplig för alla trycktåliga varmvattensystem, som centralvärme, genomflödesvärmare, tryckvarmvattenberedare och liknande.

- Produkten är inte lämplig för lågtrycksvarmvattenberedare som t.ex. ved- eller koleldade badugnar, olje- och gaseldade badugnar eller elektriska, trycklösa varmvattenberedare.
- I tveksamma fall, kontakta en installatör eller fackperson.
- Annan användning än ovan beskriven eller förändringar av produkten är inte tillåten och leder till skador. Därutöver kan det leda till ytterligare livshotande skador och personskadorna.
- Produkten är endast avsedd för privat bruk, inte för medicinskt eller kommersiellt bruk.
- Tillverkaren tar inget ansvar för skador som beror på felaktig användning.

### ● Beskrivning av de olika delarna

- 1 Blandarkropp
- 2 Bricka (för blandarkropp)
- 3 1 Plastbricka
- 4 1 Metallbricka
- 5 1 Metallstav
- 6 1 Plastmutter
- 7 2 Slangar (1 × varmt vatten, 1 × kallt vatten)
- 8 1 Insexnyckel
- 9 1 Spak
- 10 1 Låsskruv
- 11 1 Kåpa
- 12 1 Kartusch-täckring
- 13 1 Kartusch-mutter
- 14 1 Kartusch
- 15 1 Blandarmunstycke

### ● Tekniska data

Anslutningar:	
- Storbritannien:	G $\frac{1}{2}$ " (21 mm)
- Alla övriga länder:	G $\frac{3}{8}$ " (17 mm)
Mutter (vattenanslutning):	
- Storbritannien:	23 mm
- Alla övriga länder:	19 mm
Varmvattentemperatur:	max. 70 °C



## Säkerhetsanvisningar

-  **⚠ VARNING! LIVSFARA OCH FARA FÖR KROPPSSKADA FÖR SMÅ BARN OCH MINDERÅRIGA!**

Lämna aldrig barn utan tillsyn med förpackningsmaterialet. Det råder fara för kvävning. Förvara produkten utom räckhåll för barn. Produkten är inte en leksak.

-  **VAR FÖRSIKTIG! Fara för elektrisk stöt!** Otätheter eller vattenläckage kan leda till livsfara genom elektrisk stöt. Kontrollera alla anslutningar noga för täthet. Säkerställ dessutom att alla anslutningar till elektriska apparater är korrekt och säkert installerade.

- ⚠ **VAR FÖRSIKTIG! Fara för personsador!** Säkerställ att alla delar är oskadade och att de har monterats på korrekt sätt. Om produkten har monterats på felaktigt sätt uppstår fara för personsador. Brickor och tätningar är slitdelar som regelbundet måste bytas ut. Skadade delar kan påverka säkerhet och funktion.

- ⚠ **SE UPP! Risk för materiell skada!** Montering får endast utföras av fackkunniga personer. Otätheter och vattenläckage kan leda till omfattande saksador på byggnaden eller inredningen. Kontrollera därför alla anslutningar noggrant med avseende på täthet.

- Säkerställ att alla tätningar sitter korrekt för att förhindra vattenläckage på grund av otäthet.

- ⚠ **VAR FÖRSIKTIG! Risk för skällning!** Säkerställ att blandaren inte är inställd på för hög vattentemperatur.
- Före installation, gör dig förtrogen med installationsplatsen, t.ex. vattenanslutning och avstängningsanordning.
- Läs denna bruksanvisning noga före montering och användning. Förvara alla säkerhetsanvisningar och andra anvisningar för framtida referens!

## ● Förberedelse

### ● Verktyg och material som behövs

De angivna verktygen och materialen ingår inte i leveransen. Denna information är icke-bindande och är avsedd som orientering. Vilken typ av material som behövs beror på lokala förutsättningar.

- Fast nyckel eller skiftnyckel
- Tätningstejp
- Liten spårskruvmejsel

## ● Montering

### ● Installation av blandaren

- ⚠ **VAR FÖRSIKTIG!** Böj inte slangarna och utsätt dem inte för spänning. Risk för materiella skador föreligger annars.

1. Stäng av huvudkranen för att undvika vattenläckage på grund av otäthet. Låt resterande kranvatten rinna ut.
2. Installera blandaren enligt bilderna A-D.

### ● Genomspolning av blandaren

(Bild F)

Blandaren måste spolas igenom före den första användningen för att avlägsna eventuella föroreningar. Gör så här:

1. Skruva av blandarmunstycket **15**.
2. Öppna huvudkranen och låt vattnet spola i två minuter.
3. Skruva sedan på blandarmunstycket **15** igen.

## ● Hantering

### ● Börja använda blandaren

**Hänvisning:** Spola igenom ledningarna noga om blandaren inte har använts på länge, för att avlägsna avlagringar och stagnerat vatten.

1. Öppna huvudkranen.
2. Lyft spaken **9** och vrid den åt höger eller vänster för att reglera vattnets flöde och temperatur.  
**Varmt vatten:** Skjut spaken **9** åt vänster.  
**Kallvatten:** Skjut spaken **9** åt höger.
3. Kontrollera att blandaren fungerar korrekt. Sväng spaken **9** i olika godkända riktningar för att göra detta. Kontrollera anslutningarna noga för täthet.

## ● **Vattensparfunktion**

(Bild H)

- Kartuschen **14** i denna blandare har en vattensparfunktion. Denna funktion begränsar vattenflödet genom kranen. Detta innebär att du kan spara upp till 50 % vatten.
- Lyft spaken **9** tills du känner ett lätt motstånd. Detta motstånd leder till ett stopp vid delvis öppning och begränsar därmed vattenflödet.
- För att öka flödet ytterligare, tryck lätt på spaken **9** tills du har övervunnit motståndet.

## ● **Underhåll och rengöring**

### ● **Underhåll och rengöring av blandaren**

**Hänvisning:** Sanitetsblandare kräver noggrann skötsel. Beakta därför följande anvisningar:

- Använd inga frätande eller alkoholhaltiga rengöringsmedel – de kan skada produkten.
- Rengör blandaren endast med rent vatten, ett mildt rengöringsmedel och en mjuk trasa eller sämskskinn.
- Skruva regelbundet loss blandarmunstycket **15** och avlägsna kalkavlagringar och främmande föremål.

Om underhållsanvisningar inte följs kan det leda till ytskador. Garantianspråk kan då inte göras gällande.

## ● **Avfallshantering**

Förpackningen består av miljövänliga material, som kan lämnas på lokala återvinningsstationer.

Kontakta kommunen för närmare information om avfallshantering av den förbrukade produkten.

## ● **Information**

### ● **Kranvattnets drickbarhet**

- Informera dig hos de lokala myndigheterna om vattnets drickbarhet i din stad/kommun.

### **Följande rekommendationer gäller generellt för drickbarhet hos kranvatten:**

- Låt vattnet spola en kort stund om det har stått stilla i ledningarna i mer än fyra timmar. Använd inte stagnerat vatten för att tillaga livsmedel och drycker, i synnerhet inte för spädbarn. Hälsoproblem kan annars uppstå. Färskt vatten kan kännas igen genom att det kommer ut ur ledningen mycket kallare än stagnerat vatten.
- Om du har nickelallergi, använd inte stagnerat vatten från förkromade ledningar till matlagning eller kroppsvård. Sådant vatten kan innehålla mycket nickel och orsaka allergiska reaktioner.
- Använd inte dricksvatten ur blyledning för tillagning av spädbarnsmat eller för tillagning av livsmedel under graviditet. Bly avgives i dricksvattnet och är särskilt hälsofarligt för spädbarn och småbarn.

## ● **Garanti**

Produkten har tillverkats enligt stränga kvalitetskrav och kontrollerats noggrant före leverans. I händelse av materialfel eller tillverkningsfel har du lagstadgade rättigheter mot säljaren av produkten. Dina lagstadgade rättigheter begränsas inte på något sätt av vår garanti som anges nedan.

Garantin för den här produkten är 3 år från och med inköpsdatum. Garantitiden börjar från och med inköpsdagen. Förvara originalkvittot på en säker plats eftersom detta dokument krävs som inköpsbevis.

Alla skador eller brister som redan finns vid tidpunkten för köpet måste rapporteras omedelbart efter uppackning av produkten.

Om det uppstår ett materialfel eller ett tillverkningsfel på denna produkt inom 3 år efter köpet, kommer vi, efter eget gottfinnande, att antingen reparera eller byta ut produkten åt dig utan kostnad. Garantiperioden förlängs inte av ett beviljat garantianspråk. Det gäller även för utbytta eller reparerade delar.

Denna garanti är ogiltig om produkten har skadats eller använts eller underhållits felaktigt.

Garantin täcker material- och tillverkningsfel. Denna garanti täcker inte produktdelar som är föremål för normalt slitage och som därför anses vara slitedelar (t.ex. batterier, batteripack, slangar, bläckpatroner) och inte heller skador på ömtåliga delar, t.ex. strömbrytare eller delar av glas.

## ● Handläggning av garantianspråk

För att vi ska kunna handlägga ditt ärende snabbare, ber vi dig beakta följande anvisningar:

Ha alltid kassakvitto och artikelnummer i beredskap (IAN 508166\_2507) för att bevisa köpet.

Artikelnumret står på typskylten, finns ingraverat, har tryckts på din handlednings första sida (nere till vänster) eller finns som etikett på baksidan eller undersidan.

Om funktionsfel eller andra brister uppstår bör du först vända dig till nedanstående serviceavdelning via telefon eller e-post.

När en produkt har registrerats som defekt kan du skicka in den portofritt till den serviceadress du meddelats om du bifogar inköpskvittot (kassakvitto) och en beskrivning av felet och var det uppstått.

## ● Service

- SE Service Sverige**  
Tel.: 0770 930 739  
E-Mail: owim@lidl.se
- FI Service Finland**  
Tel.: 09 42453024  
E-Mail: owim@lidl.fi



<b>Forklaring til de anvendte piktogrammer</b> .....	Side	21
<b>Indledning</b> .....	Side	21
Forskriftsmæssig anvendelse .....	Side	21
Beskrivelse af delene .....	Side	21
Tekniske data .....	Side	21
<b>Sikkerhedsanvisninger</b> .....	Side	21
<b>Forberedelse</b> .....	Side	22
Nødvendigt værktøj og materiale .....	Side	22
<b>Montering</b> .....	Side	22
Installation af armatur .....	Side	22
Gennemskylning af armatur .....	Side	22
<b>Betjening</b> .....	Side	22
Ibrugtagning .....	Side	22
Vandsparefunktion .....	Side	23
<b>Vedligeholdelse og rengøring</b> .....	Side	23
Pleje og rengøring af armatur .....	Side	23
<b>Bortskaffelse</b> .....	Side	23
<b>Informationer</b> .....	Side	23
Ledningsvandets drikke kvalitet .....	Side	23
<b>Garanti</b> .....	Side	23
Afvikling af garantisager .....	Side	24
<b>Service</b> .....	Side	24

## Forklaring til de anvendte piktogrammer



Sikkerhedsanvisninger



Handlingsanvisninger

### 1-GREBS

## BADEVÆRELSESARMATUR

### ● Indledning

Hjerteligt tillykke med købet af deres nye produkt. Du har besluttet dig for et produkt af høj kvalitet. Brugervejledningen er en del af dette produkt. Den indeholder vigtige informationer om sikkerhed, brug og bortskaffelse. Gør dig inden ibrugtagning af produktet fortrolig med alle betjenings- og sikkerhedsanvisninger. Benyt kun produktet som beskrevet og til de oplyste formål. Videregiv alle papirer, hvis du giver produktet videre til tredjemand.



Du kan downloade og se denne og mange andre brugsanvisninger på [www.lidl-service.com](http://www.lidl-service.com). Når du scanner QR-koden, kommer du direkte ind på Lidl-service-hjemmesiden ([www.lidl-service.com](http://www.lidl-service.com)), hvor du kan åbne din brugsanvisning ved at indtaste varenummeret (IAN) 508166\_2507.

### ● Forskriftsmæssig anvendelse

- Dette produkt er egnet til alle tryksikre varmtvandsystemer som centralvarme, gennemstrømningsvandvarmere, varmtvandsbeholdere med tryk og lign.
- Produktet er ikke egnet til lavtryks vandvarmere som f.eks. træ- eller kulvandvarmere, olie eller gas-vandvarmere, åbne el-vandvarmere.

- I tvivlstilfælde kontaktes en vvs-installatør eller fagmand.
- Anden anvendelse end ovenfor beskrevet eller en ændring af produktet er ikke tilladt og resulterer i skader. Derudover kan følgerne være livsfarlige situationer og kvæstelser.
- Produktet er kun beregnet til privat brug, ikke til medicinske og professionelt brug.
- Fabrikanten påtager sig intet ansvar for skader der skyldes forkert anvendelse.

### ● Beskrivelse af delene

- 1 1 Armatürkrop
- 2 1 Spændeskive (til armatürkrop)
- 3 1 Plastspændeskive
- 4 1 Metalspændeskive
- 5 1 Metalstang
- 6 1 Plastrør
- 7 2 Flexslanger (1× varmt vand, 1× koldt vand)
- 8 1 Unbrakonøgle
- 9 1 Greb
- 10 1 Drejeskrue
- 11 1 Kappe
- 12 1 Afdækningsring til kartouche
- 13 1 Møtrik til kartouche
- 14 1 Kartouche
- 15 1 Perlator

### ● Tekniske data

Tilslutninger:	
- Storbritannien:	G $\frac{1}{2}$ " (21 mm)
- Alle andre lande:	G $\frac{3}{8}$ " (17 mm)
Møtrik (vandtilslutning):	
- Storbritannien:	23 mm
- Alle andre lande:	19 mm
Varmtvandstemperatur:	maks. 70 °C



## Sikkerhedsanvisninger

-  **ADVARSEL! FARE FOR DØDSFALD OG ULYKKER FOR SMÅ BØRN OG SPÆDBØRN!** Børn må aldrig

være alene med emballagematerialet uden opsyn. Kvælningsrisiko. Hold produktet uden for børns rækkevidde. Produktet er ikke et legetøj.

-  **FORSIGTIG! Risiko for elektriske stød!** Utætheder eller vandudsivning kan medføre livsfare ved elektriske stød. Kontrollér alle

tilslutninger grundigt for tæthed. Kontrollér desuden at alle ledninger fra elektriske apparater er korrekt og sikkert installeret.

- ▲ **FORSIGTIG! Fare for kvæstelser!**

Kontrollér, at alle dele er ubeskadigede og fagmæssigt korrekt monteret. Ved forkert montering er der fare for kvæstelser. Spændeskiver og pakninger er sliddele, som skal udskiftes fra tid til anden. Beskadigede dele kan påvirke sikkerhed og funktion.

- ▲ **OBS! Fare for tingskader!** Overlad montering til autoriserede installatører.

Utætheder eller vandudsivning kan medføre alvorlige skader på bygninger eller møbler. Kontrollér derfor alle tilslutninger grundigt for tæthed.

- Vær opmærksom på at alle pakninger sidder korrekt for at hindre vandudsivning pga. utæthed.

- ▲ **FORSIGTIG! Skoldningsfare!** Ved indstilling af varmt vand skal det sikres, at vandtemperaturen ikke stilles for højt.

- Før installation skal du gøre dig bekendt med alle forhold på stedet, fx vandtilslutning og afspærringsanordninger.
- Læs betjeningsvejledningen grundigt før installation og brug. Gem alle sikkerheds- og brugsvejledninger for senere anvendelse!

## ● Forberedelse

### ● Nødvendigt værktøj og materiale

De nævnte værktøjer og materialer medfølger ikke ved leveringen. Dette er uforpligtende data og værdier til orientering. Materialets beskaffenhed retter sig efter de individuelle lokale forhold.

- Skruenøgle/justerbar skruenøgle
- Tætningsbånd
- Lille flad skruetrækker

## ● Montering

### ● Installation af armatur

- ▲ **FORSIGTIG!** Flexslangen må ikke vrides og sættes under spænding. I modsat fald er der fare for tingskader.

1. Afbryd vandforsyningen ved hovedvandhanen for at hindre vandudløb ved utæthed. Lad det resterende ledningsvand løbe ud.
2. Installér armaturet som vist på fig. A–D.

### ● Gennemskyning af armatur

(Fig. F)

For at eliminere forureninger, skal armaturet gennemskyllendes før ibrugtagning. Dette gøres som følger:

1. Perlatoren **15** skrues af.
2. Åbn hovedvandhanen, og lad vandet løbe i 2 minutter.
3. Perlatoren **15** skrues herefter på igen.

## ● Betjening

### ● Ibrugtagning

**Bemærk:** Efter længere tids stilstand skal armaturets rørledninger først gennemskyllendes grundigt for at fjerne stillestående drikkevand og opløse aflejringer.

1. Hovedvandhanen åbnes.
2. Løft i grebet **9**, og drej det til højre eller venstre for at regulere vandmængden og temperaturen.

**Varmt vand:** Drej grebet **9** mod venstre.

**Koldt vand:** Drej grebet **9** mod højre.

3. Kontrollér blandingsbatteriets funktion. Grebet **9** drejes dertil i alle tilladte positioner. Kontrollér jævnligt alle tilslutninger grundigt for tæthed.

## ● Vandsparefunktion

(Fig. H)

- Dette armaturs kartouche [14] har en vandsparefunktion. Denne funktion begrænser vandgennemstrømningen i armaturet. Dette betyder, at der kan spares op til 50 % vand.
- Løft grebet [9], til der mærkes en let modstand. Denne modstand resulterer i et stop ved delvis åbning og reducerer derved vandgennemstrømningen.
- Når der ønskes en kraftigere vandstråle, trykkes der let på grebet [9], indtil modstanden er overvundet.

## ● Vedligeholdelse og rengøring

### ● Pleje og rengøring af armatur

**Bemærk:** Sanitetsarmaturer kræver særlig pleje. Følg nedenstående anvisninger:

- Anvend ikke ætsende eller alkoholholdige rengøringsmidler, da de kan beskadige produktet.
- Armaturet rengøres kun med rent vand, milde rengøringsmidler og en blød klud eller vaskeskind.
- Perlatoren [15] skrues af med jævne mellemrum for at fjerne kalkaflejringer eller fremmedlegemer.

Hvis plejevejledningen ikke følges må der påregnes overfladeskader. Garantikrav kan derfor ikke gøres gældende.

### ● Bortskaffelse

Indpakningen består af miljøvenlige materialer, som De kan bortskaffe over de lokale genbrugssteder.

De får oplyst muligheder til bortskaffelse af det udtjente produkt hos deres lokale myndigheder eller bystyre.

## ● Informationer

### ● Ledningsvandets drikke kvalitet

- Få oplysninger om drikkevandskvaliteten i dit område hos vandværket/den offentlige forsyning.

### **For ledningsvandets drikke kvalitet anbefales generelt:**

- Lad vandet løbe i kort tid, hvis det har stået stille i ledningen i mere end 4 timer. Anvend ikke vand, der har stået stille, til tilberedning af mad og drikke, specielt ikke hvad angår ernæring til spædbørn. I modsat fald kan der opstå sundhedsskadelige symptomer. Frisk vand kan kendes på, at det er mærkbart køligere end vand der har stået stille i ledningen.
- Anvend ikke stillestående vand fra forkromede ledninger til ernæring og/eller til kropspleje, hvis du har nikkelallergi. Dette vand kan være stærkt nikkelholdigt og resultere i en allergisk reaktion.
- Anvend ikke drikkevand fra blyledninger til tilberedning af spædbørnsernæring og/eller tilberedning af levnedsmidler til gravide. Blyet afgives til drikkevandet og er særdeles sundhedsskadeligt for spæd- og småbørn.

### ● Garanti

Produktet er blevet fremstillet efter strenge kvalitetsstandarder og kontrolleret nøje før udlevering. I tilfælde af materiale- eller produktionsfejl kan du i medfør af loven gøre krav gældende over for sælgeren af produktet. Dine lovmæssige rettigheder begrænses på ingen måde af den af os nedennævnte garanti.

Garantien på dette produkt gælder i 3 år regnet fra købsdatoen. Garantien gælder fra købsdatoen. Opbevar den originale kvittering et sikkert sted, da dette dokument forlanges forlagt som dokumentation for købet.

Alle skader eller mangler, der allerede forefindes på tidspunktet for købet, skal straks meddeles efter udpakningen af produktet.

Hvis der inden for 3 år regnet fra købsdatoen viser sig en materiale- eller produktionsfejl på produktet, reparerer eller udskifter vi det – efter vores valg – gratis for dig. Garantiperioden forlænges ikke som følge af et imødekommet krav om garanti. Dette gælder også for udskiftede og reparerede dele.

Denne garanti bortfalder, hvis produktet er blevet beskadiget eller anvendt og vedligeholdt forkert.

Garantien dækker materiale- og produktionsfejl. Denne garanti dækker hverken produktdele, der er udsat for normal slitage og derfor er at betragte som sliddele (f.eks. batterier, akkumulatorer, slanger, farvepatroner), eller skader på skrøbelige dele, f.eks. kontakter eller dele af glas.

## ● Afvikling af garantisager

For at kunne garantere en hurtig sagsbehandling af deres forespørgsel, bedes De følge følgende anvisninger:

Opbevar kassebon og artikelnummer (IAN 508166\_2507) som købsdokumentation, så disse kan fremlægges på forespørgsel.

Artikelnumrene er angivet på typeskiltet, ved en indgravering, på forsiden af vejledningen (nederst til venstre) eller på et mærkat på bag- eller undersiden.

Hvis der forekommer funktionsfejl eller andre mangler, skal De først kontakte nedenstående serviceafdeling telefonisk eller via e-mail.

Et produkt, der er registreret som defekt, kan De derefter sende portofrit til den meddelte serviceadresse ved vedlæggelse af købsbeviset (kassebon) og angivelsen af, hvori manglen består, og hvornår den er opstået.

## ● Service

(DK) **Service Danmark**

Tel.: 32 710005

E-Mail: owim@lidl.dk



<b>Legenda używanych piktogramów</b>	Strona	26
<b>Wstęp</b>	Strona	26
Użytkowanie zgodne z przeznaczeniem	Strona	26
Opis części	Strona	26
Dane techniczne	Strona	27
<b>Instrukcje bezpieczeństwa</b>	Strona	27
<b>Przygotowanie</b>	Strona	27
Wymagane narzędzia i materiały	Strona	27
<b>Montaż</b>	Strona	27
Instalacja baterii	Strona	27
Płukanie baterii	Strona	28
<b>Obsługa</b>	Strona	28
Wprowadzanie do użytku	Strona	28
Funkcja oszczędzania wody	Strona	28
<b>Konserwacja i czyszczenie</b>	Strona	28
Konserwacja i czyszczenie baterii	Strona	28
<b>Utylizacja</b>	Strona	28
<b>Informacje</b>	Strona	29
Zdatność do picia wody wodociągowej	Strona	29
<b>Gwarancja</b>	Strona	29
Sposób postępowania w przypadku naprawy gwarancyjnej	Strona	29
<b>Serwis</b>	Strona	30

## Legenda używanych piktogramów



Instrukcje bezpieczeństwa



Instrukcje użytkowania

## BATERIA UMYWALKOWA JEDNOUCHWYTOWA

### ● Wstęp

Gratulujemy Państwu zakupu nowego produktu. Tym samym zdecydowali się Państwo na zakup produktu wysokiej jakości. Instrukcja obsługi jest częścią tego produktu. Zawiera ona ważne wskazówki dotyczące bezpieczeństwa, użytkowania i utylizacji. Przed pierwszym użyciem produktu należy zapoznać się ze wszystkimi wskazówkami dotyczącymi obsługi i bezpieczeństwa. Używać produktu wyłącznie zgodnie z jego poniżej opisanym przeznaczeniem. W przypadku przekazania produktu innej osobie należy dołączyć do niego całą jego dokumentację.



Tą i wiele innych instrukcji można pobrać i wyświetlić na stronie [www.lidl-service.com](http://www.lidl-service.com). Zeskanowanie tego kodu QR spowoduje przejście bezpośrednio do strony internetowej serwisu Lidl ([www.lidl-service.com](http://www.lidl-service.com)), gdzie można otworzyć instrukcję obsługi, wprowadzając numer artykułu (IAN) 508166\_2507.

### ● Użytkowanie zgodne z przeznaczeniem

- Produkt przeznaczony do wszystkich odpornych na ciśnienie instalacji ciepłej wody, takich jak centralne ogrzewanie, przepływowe podgrzewacze wody, kotły ciśnieniowe itp.
- Ten produkt nie nadaje się do bezciśnieniowych podgrzewaczy wody, takich jak piece kąpielowe opalane drewnem lub węglem, olejem lub gazem, otwarte zbiorniki elektryczne.
- W razie wątpliwości należy skonsultować się z instalatorem lub specjalistycznym doradcą.
- Inne zastosowanie, niż opisane lub dokonywanie zmian na produkcie nie jest dozwolone oraz prowadzi do jego uszkodzenia. Poza tym mogą jeszcze wystąpić dalsze niebezpieczeństwa zagrażające życiu oraz obrażenia.
- Produkt przeznaczony jest do użytku domowego, nie do użytku medycznego lub handlowego.
- Za szkody powstałe na wskutek niewłaściwego zastosowania, producent nie przejmuje odpowiedzialności.

### ● Opis części

- 1 Korpus baterii
- 2 Podkładka (do korpusu baterii)
- 3 Podkładka z tworzywa sztucznego
- 4 Podkładka metalowa
- 5 Pręt metalowy
- 6 Nakrętka z tworzywa sztucznego
- 7 Węże elastyczne (1 do wody gorącej, 1 do wody zimnej)
- 8 Klucz imbusowy
- 9 Dźwignia
- 10 Śruba blokująca
- 11 Zaślepka
- 12 Pierścień pokrywy wkładki
- 13 Nakrętka wkładki
- 14 Wkładka
- 15 Dysza mieszająca

## ● Dane techniczne

Złącza:	
- Wielka Brytania:	G $\frac{1}{2}$ " (21 mm)
- Wszystkie pozostałe kraje:	G $\frac{3}{8}$ " (17 mm)
Nakrętka (podłączenie wody):	
- Wielka Brytania:	23 mm
- Wszystkie pozostałe kraje:	19 mm
Temperatura wody gorącej:	maks. 70 °C



## Instrukcje bezpieczeństwa



### **⚠ OSTRZEŻENIE!** **ZAGROŻENIE ŻYCIA I** **NIEBEZPIECZEŃSTWO** **WYPADKU DLA MAŁYCH**

**DZIECI I NIEMOWLĄT!** Nigdy nie pozostawiać małych dzieci bez nadzoru w pobliżu materiałów pakunkowych. Istnieje zagrożenie uduszeniem. Trzymać produkt poza zasięgiem dzieci. Produkt nie jest zabawką.



### **OSTROŻNIE! Ryzyko** **porażenia prądem!**

Nieszczelności oraz wyciek wody mogą doprowadzić do zagrożenia życia, spowodowanego porażeniem prądem elektrycznym. Należy dokładnie sprawdzić wszystkie połączenia pod względem ich szczelności. Należy również upewnić się, że wszystkie przewody urządzeń elektrycznych zostały właściwie oraz bezpiecznie zainstalowane.

### **⚠ OSTROŻNIE! Ryzyko obrażeń!** Upewnić

się, czy wszystkie części są nieszkodzone i prawidłowo zamontowane. W przypadku nieprawidłowego montażu występuje niebezpieczeństwo odniesienia obrażeń. Podkładki i uszczelki to części zużywające się, które należy od czasu do czasu wymieniać. Uszkodzone części mogą wpłynąć negatywnie na bezpieczeństwo i funkcjonowanie produktu.

### **⚠ UWAGA! Ryzyko uszkodzenia**

**mienia!** Dokonanie montażu należy zlecić jedynie osobie z odpowiednimi kwalifikacjami. Nieszczelności lub wyciek wody mogą prowadzić do poważnych szkód materialnych w budynku lub sprzętach domowych. Dlatego też proszę starannie skontrolować wszystkie złącza pod względem szczelności.

- Należy zwrócić uwagę, aby wszystkie uszczelki były prawidłowo osadzone, w celu uniknięcia wycieku wody spowodowanego nieszczelnością.

### **⚠ OSTROŻNIE! Ryzyko poparzenia!**

Podczas regulacji ciepłej wody należy zwracać uwagę, aby temperatura wody nie była zbyt wysoka.

- Przed montażem zapoznać się ze wszystkimi warunkami miejscowymi, np. przyłącze wody i zawór odcinający.
- Przed montażem i użyciem należy dokładnie przeczytać niniejszą instrukcję montażu i obsługi urządzenia. Należy zachować wszystkie wskazówki dotyczące bezpieczeństwa oraz instrukcje!

## ● Przygotowanie

### ● Wymagane narzędzia i materiały

Wymienione narzędzia i materiały nie wchodzą w zakres dostawy. Są to niewiążące informacje i wartości orientacyjne. Charakter materiału zależy od indywidualnych warunków panujących na budowie.

- Klucz do rur/klucz nastawny
- Taśma uszczelniająca
- Mały śrubokręt płaski

## ● Montaż

### ● Instalacja baterii

**⚠ OSTROŻNIE!** Nie skręcać ani nie naprężać węży elastycznych. Może to doprowadzić do uszkodzenia artykułu.

1. Przed instalacją należy zamknąć główny dopływ wody, aby uniknąć wycieku wody, spowodowanego nieszczelnością. Spuścić pozostałą wodę z przewodów.
2. Zamontować baterię, jak pokazano na rysunkach A-D.

## ● Płukanie baterii

(Rys. F)

Przed pierwszym zastosowaniem należy przepłukać baterię, aby usunąć możliwe zanieczyszczenia. W tym celu należy wykonać następujące czynności:

1. Odkręcić dyszę mieszącą [15].
2. Otworzyć główny dopływ wody i lać wodę przez 2 minuty.
3. Następnie ponownie przykręcić dyszę mieszącą [15].

## ● Obsługa

### ● Wprowadzanie do użytku

**Rada:** Jeśli bateria nie była używana przez długi okres czasu, należy dokładnie przepłukać rury, aby uniknąć zastoju i zbierania się osadu w wodzie pitnej.

1. Otworzyć główny zawór wody.
2. Podnieść dźwignię [9] i przesunąć w prawo lub w lewo, aby wyregulować siłę i temperaturę przepływu wody.

**Ciepła woda:** Dźwignię [9] przesunąć w lewo.

**Zimna woda:** Dźwignię [9] przesunąć w prawo.

3. Sprawdzić działanie baterii. W tym celu przestawiać dźwignię [9] we wszystkie dopuszczalne położenia. Należy regularnie sprawdzać wszystkie połączenia, aby mieć pewność, że są szczelne.

## ● Funkcja oszczędzania wody

(Rys. H)

- Wkładka [14] tej baterii jest wyposażona w funkcję oszczędzania wody. Ta funkcja ogranicza przepływ wody przez baterię. Pozwala to na zaoszczędzenie do 50 % wody.
- Podnieść dźwignię [9], aż do zauważenia oporu. Ten opór spowoduje tylko częściowe otwarcie zaworu, a zatem ograniczy przepływ wody.
- W celu zwiększenia przepływu należy lekko nacisnąć dźwignię [9], aż do pokonania oporu.

## ● Konserwacja i czyszczenie

### ● Konserwacja i czyszczenie baterii

**Rada:** Bateria sanitarna wymaga szczególnej troski. Należy zatem przestrzegać następujących zaleceń:

- Nie należy stosować przy czyszczeniu żadnych środków żrących, ponieważ mogą one uszkodzić produkt.
- Baterię czyścić tylko czystą wodą, łagodnymi środkami czystości i miękką szmatką lub irchą.
- Odkręcić dyszę mieszącą [15] w regularnych odstępach czasu i usuwać resztki kamienia lub ciała obce.

W razie nieprzestrzegania instrukcji czyszczenia należy liczyć się z uszkodzeniami powierzchni. Wówczas nie można dochodzić roszczeń gwarancyjnych.

## ● Utylizacja

Opakowanie wykonane jest z materiałów przyjaznych dla środowiska, które można przekazać do utylizacji w lokalnym punkcie przetwarzania surowców wtórnych.

Informacji na temat możliwości utylizacji wyeksploatowanego produktu udziela urząd gminy lub miasta.

## ● Informacje

### ● Zdarność do picia wody wodociągowej

- Zasięgnąć informacji u miejscowych władz gminnych/miejskich odnośnie zdarności do picia wody wodociągowej.

### Generalnie odnośnie zdarności do picia wody wodociągowej obowiązujące następujące zalecenie:

- Wylewać wodę z rur przez chwilę, jeśli stała w rurach ponad 4 godziny. Nie należy używać wody pochodzącej z zastoju do przygotowania posiłków i napojów, szczególnie do karmienia niemowląt. W przeciwnym razie mogą wystąpić dolegliwości zdrowotne. Świeżą wodę można rozpoznać po tym, iż podczas wyptywu z baterii jest odczuwalnie zimniejsza niż woda zastojowa.
- Nie używać wody zastojowej z chromowanych przewodów do konsumpcji i/lub mycia w przypadku uczulenia alergicznego na nikiel. Woda taka może zawierać nikiel i wywołać reakcję alergiczną.
- Nie należy używać wody pitnej z przewodów ołowionych do przyrządzania pokarmu dla niemowląt i/lub dla kobiet w okresie ciąży do przyrządzania posiłków. Ołów rozpuszcza się w wodzie i jest szczególnie niebezpieczny dla zdrowia niemowląt i małych dzieci.

## ● Gwarancja

Produkt został wyprodukowany zgodnie z surowymi wytycznymi dotyczącymi jakości i dokładnie przetestowane przed dostawą. W przypadku wad materiałowych lub produkcyjnych przysługują Państwu prawa ustawowe wobec sprzedawcy produktu. Państwa prawa ustawowe nie są w żaden sposób ograniczone przez naszą gwarancję przedstawioną poniżej.

Gwarancja na ten produkt wynosi 3 lata od daty zakupu. Okres gwarancji rozpoczyna się od daty zakupu. Proszę przechowywać oryginalny rachunek w bezpiecznym miejscu, ponieważ ten dokument jest wymagany jako dowód zakupu.

Wszelkie uszkodzenia lub wady obecne już w momencie zakupu należy zgłosić niezwłocznie po rozpakowaniu produktu.

Jeżeli w ciągu 3 lat od daty zakupu produkt wykáže wady materiałowe lub produkcyjne, to – według naszego uznania – bezpłatnie go naprawimy lub wymienimy. Okres gwarancji nie ulega przedłużeniu o przyznane roszczenie gwarancyjne. Dotyczy to również wymienionych i naprawionych części.

Niniejsza gwarancja traci ważność, jeśli produkt został uszkodzony, był niewłaściwie użytkowany lub konserwowany.

Gwarancja obejmuje wady materiałowe i produkcyjne. Niniejsza gwarancja nie obejmuje części produktu, które podlegają normalnemu zużyciu i dlatego są uważane za części zużywalne (np. baterie, akumulatory, węże, wkłady atramentowe), ani nie obejmuje uszkodzeń części delikatnych, np. przełączników lub części wykonanych ze szkła.

Zgodnie z Kodeksem Cywilnym art. 581 §1 wraz z wymianą urządzenia lub ważnej części czas gwarancji rozpoczyna się na nowo.

## ● Sposób postępowania w przypadku naprawy gwarancyjnej

Aby zapewnić szybkie rozpatrzenie Państwa wniosku, prosimy stosować się do następujących wskazówek:

Przed skontaktowaniem się z działem serwisowym należy przygotować paragon i numer artykułu (IAN 508166\_2507) jako dowód zakupu.

Numery artykułów można znaleźć na tabliczce znamionowej, na grawerunku, na stronie tytułowej jego instrukcji (na dole po lewej stronie) lub jako naklejkę na stronie odwrotnej lub spodniej.

W razie wystąpienia błędów w działaniu lub innych wad, należy skontaktować się najpierw z wymienionym poniżej działem serwisowym telefonicznie lub pocztą elektroniczną.

Produkt uznany za uszkodzony można następnie z dołączeniem dowodu zakupu (paragonu) i podaniem, na czym polega wada i kiedy wystąpiła, przestać bezpłatnie na podany Państwu adres serwisu.

## ● **Serwis**

PL **Serwis Polska**

Tel.: 223974996

E-Mail: [owim@lidl.pl](mailto:owim@lidl.pl)

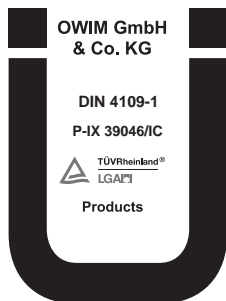

<b>Naudojamų piktogramų sąrašas</b> .....	Psl	32
<b>Ižanga</b> .....	Psl	32
Naudojimas pagal paskirtį .....	Psl	32
Dalių aprašymas .....	Psl	32
Techniniai duomenys .....	Psl	32
<b>Saugos nuorodos</b> .....	Psl	33
<b>Pasiruošimas</b> .....	Psl	33
Reikalingi įrankiai ir medžiagos .....	Psl	33
<b>Montavimas</b> .....	Psl	33
Maišytuvo įrengimas .....	Psl	33
Maišytuvo praskalavimas .....	Psl	33
<b>Naudojimas</b> .....	Psl	33
Parengimas naudoti .....	Psl	33
Vandens taupymo funkcija .....	Psl	34
<b>Techninė priežiūra ir valymas</b> .....	Psl	34
Maišytuvo priežiūra ir valymas .....	Psl	34
<b>Išmetimas</b> .....	Psl	34
<b>Informacija</b> .....	Psl	34
Vandentiekio vandens tinkamumas gerti .....	Psl	34
<b>Garantija</b> .....	Psl	35
Veiksmai norint pasinaudoti garantija .....	Psl	35
<b>Klientų aptarnavimas</b> .....	Psl	35

## Naudojamų piktogramų sąrašas



Saugos nuorodos



Veiksmų nurodymai

## VIENSVIRTIS PRAUSTUVĖS MAIŠYTUVAS

### ● Įžanga

Sveikiname Jus įsigijus naują gaminį. Tai aukštos kokybės gaminy. Naudojimo instrukcija yra neatskiriama šio gaminio dalis. Joje yra svarbių nurodymų dėl saugos, naudojimo ir grąžinamojo perdirbimo. Prieš naudodami šį gaminį, gerai susipažinkite su visais jo naudojimo ir saugos nurodymais. Naudokite gaminį tik pagal aprašymą ir nurodytą paskirtį. Perduodami šį gaminį kitiems asmenims, kartu perduokite visus jo dokumentus.



Iš [www.lidl-service.com](http://www.lidl-service.com) svetainės galite atsisiųsti šį ir daugiau žinytų. Nuskaityę QR kodą pateksite tiesiai į „lidl“ klientų aptarnavimo puslapį ([www.lidl-service.com](http://www.lidl-service.com)), kuriame įvedę prekės numerį (IAN) 508166\_2507 galėsite susipažinti su visa naudojimo instrukcija.

### ● Naudojimas pagal paskirtį

- Šis gaminy tinkamas visoms slėgiui atsparioms šilto vandens sistemoms, pvz., centriniams šildymui, pratekamajam vandens šildytuvui, slėginiam katilui ir pan.
- Gaminys netinka žemo slėgio vandens šildytuvams, pvz., medžio arba anglies krosnelėms, alyvos arba dujų krosnelėms, atviriems elektros akumulatoriams.

- Jei dvejojate, patarimo kreipkitės į santechniką arba šildymo sistemų inžinierių.
- Naudoti kitu nei čia aprašyta būdu ar atlikti kokias nors modifikacijas yra draudžiama ir gali kelti grėsmę asmenims ar nuosavybei. Galimas ir sužeidimų bei mirties pavojus.
- Produktas skirtas naudoti asmeniniais tikslais, o ne medicininiams ar komerciniams.
- Gamintojas neprisiima atsakomybės dėl praradimų ar žalos, kilusių dėl netinkamo naudojimo.

### ● Dalių aprašymas

- 1 Čiaupo korpusas
- 2 Poveržlė (skirta čiaupo korpusui)
- 3 1 Plastikinė poveržlė
- 4 1 Metalinė poveržlė
- 5 1 Metalinis strypas
- 6 1 Plastikinė veržlė
- 7 2 Jungimo žarnos (1 × karštas vanduo, 1 × šaltas vanduo)
- 8 1 Šešiakampis raktas
- 9 1 Svirtis
- 10 1 Fiksavimo varžtas
- 11 1 Gaubtelis
- 12 1 Kasetę dengiantis žiedas
- 13 1 Kasetės veržlė
- 14 1 Kasetė
- 15 1 Maišymo purkštukas

### ● Techniniai duomenys

Jungtys:	
– Jungtinė Karalystė:	G $\frac{1}{2}$ " (21 mm)
– Visos kitos šalys:	G $\frac{3}{8}$ " (17 mm)
Veržlė (vandens jungtis):	
– Jungtinė Karalystė:	23 mm
– Visos kitos šalys:	19 mm
Karšto vandens temperatūra:	maks. 70 °C



## Saugos nuorodos

-  **⚠ PERSPĖJIMAS! PAVOJUS GYVYBEI IR NELAIMINGO ATSTITIKIMO RIZIKA KŪDIKIAMS IR VAIKAMS!**

Niekuomet nepalikite vaikų be priežiūros su pakavimo medžiagomis. Pavojus uždusti. Laikykite gaminį toliau nuo vaikų. Šis gaminytis nėra žaislas.

-  **ATSARGIAI! Elektros šoko pavojus!** Nuotėkiai arba vandens prasiveržimas gali kelti elektros šoko pavojų. Rūpestingai patikrinkite, ar nėra nuotėkių. Be to, pasirūpinkite, kad visi elektrinių prietaisų laidai būtų tinkamai ir saugiai instaliuoti.

- ⚠ **ATSARGIAI! Pavojus susižeisti!** Įsitinkinkite, kad visos dalys yra nepažeistos ir tinkamai sumontuotos. Netinkamai surinkus galima susižeisti. Poveržlės ir tarpinės yra greitai susidėvinčios detalės, kurias reikia keisti kas tam tikrą laiką. Pažeistos dalys gali turėti įtakos saugumui ir funkcijoms.

- ⚠ **DĖMESIO! Žalos nuosavybei grėsmė!** Įrengimo darbus gali atlikti tik patyrę asmenys. Vandens nuotėkiai ir prasiveržimas gali kelti rimtą žalą pastatų ar namų ūkio įrangai ar baldams. Rūpestingai patikrinkite, ar nėra nuotėkių.

- Norėdami išvengti nuotėkių, įsitinkinkite, kad visi sandarikliai tinkamai įstatyti.

- ⚠ **ATSARGIAI! Nusiplikymo pavojus!** Nureguliuodami karštą vandenį įsitinkinkite, kad vandens temperatūra ne per aukšta.
- Prieš įrengdami apžiūrėkite vietos įrangą, pvz., vandens jungtį ir užtvarinį įtaisą.
- Prieš įrengdami ir naudodami produktą atidžiai perskaitykite šias naudojimosi instrukcijas. Laikykite saugos ir naudojimo instrukcijas saugioje vietoje, nes jų gali prireikti ateityje!

## ● Pasiruošimas

### ● Reikalingi įrankiai ir medžiagos

Minėti įrankiai ir medžiagos nėra įtraukti į komplektą. Tai yra neprivalomi duomenys ir vertės, pateikti tik orientacijai. Medžiagos savybės priklauso nuo individualių vietos sąlygų.

- Veržliarakčiai/reguliuojami veržliarakčiai
- Sandarinimo juosta
- Mažas, plokščias atsuktuvas

## ● Montavimas

### ● Maišytuvo įrengimas

⚠ **ATSARGIAI!** Nesulenkite ir neįtempkite jungimo žarnų. Kitaip galima materialinė žala.

1. Kad vanduo nesiveržtų, išjunkite vandens tiekimą. Palaukite, kol ištekės vamzdyne likęs vanduo.
2. Sumontuokite armatūrą kaip parodyta A–D pav.

### ● Maišytuvo praskalavimas

(F pav.)

Prieš pirmą naudojimą maišytuvą reikia praskalauti, kad pašalintumėte jame likusius nešvarumus. Norėdami tai padaryti, atlikite šiuos veiksmus:

1. Išsukite maišymo purkštuką **15**.
2. Atsukite vandens tiekimą ir leiskite vandeniui tekėti 2 minutes.
3. Tada vėl prisukite maišymo purkštukus **15**.

## ● Naudojimas

### ● Parengimas naudoti

**Pastaba:** Jeigu įtaiso ilgą laiką nenaudojote, rūpestingai praskalaukite vamzdyną, kad geriamajame vandenyje nebūtų užsistovėjusių ir susikaupusių nuosėdų.

1. Atsukite vandens tiekimą.
2. Pakelkite svirtį **9** ir pasukite į dešinę arba kairę, kad reguliuotumėte vandens srauto stiprumą ar temperatūrą.

**Karštas vanduo:** Pasukite svirtį **9** į kairę.

**Šaltas vanduo:** Pasukite svirtį **9** į dešinę.

3. Patikrinkite, ar maišytuvas gerai veikia. Tam pasukite svirtį **9** į visas leidžiamas padėtis. Reguliariai patikrinkite, ar jungtys tvirtos.

## ● Vandens taupymo funkcija

(H pav.)

- Šio maišytuvo kasetė **14** turi vandens taupymo funkciją. Ši funkcija riboja vandens srautą per vandens čiaupą. Tai reiškia, kad galite sutaupyti iki 50 % vandens.
- Kelkite svirtį **9**, kol pajusite lengvą pasipriešinimą. Šis pasipriešinimas dalinai atsukus sustabdo ir riboja vandens srautą.
- Jei norite padidinti srautą, šiek tiek paspauskite svirtį **9**, kol įveiksite pasipriešinimą.

## ● Techninė priežiūra ir valymas

### ● Maišytuvo priežiūra ir valymas

**Pastaba:** Santechninė įranga reikalauja ypatingos priežiūros. Todėl laikykitės toliau pateiktų patarimų:

- Niekada nenaudokite korozinių ir alkoholio sudėtyje turinčių medžiagų valymui, kadangi jos gali pažeisti produktą.
- Valykite įrangą tik švariu vandeniu, švelnia plovimo priemone ir minkšta šluoste arba oda.
- Reguliariai išsukite maišymo purkštuką **15** ir pašalinkite kalkių likučius ar pašalinius objektus.

Aukščiau pateiktų priežiūros patarimų nesilaikymas gali lemti įrangos paviršiaus pažeidimą. Tokiu atveju garantijoje nurodytos jūsų teisės gali nebegalioti.

## ● Išmetimas

Pakuotė pagaminta iš aplinkai nekenksmingų medžiagų, kurias galite išmesti įprastose grąžinamojo perdirbimo vietose.

Daugiau informacijos apie nebetinkamo naudoti gaminio išmetimą sužinosite savo savivaldybės ar miesto administracijoje.

## ● Informacija

### ● Vandentiekio vandens tinkamumas gerti

- Sužinokite apie savo vandentiekio vandens tinkamumą gerti. Jūsų vietos vandens priežiūros institucija arba vandens tiekimo įmonė gali jus informuoti.

### Toliau pateiktos bendrosios rekomendacijos taikomos vandentiekio vandens tinkamumui gerti:

- Leiskite vandeniui laisvai tekėti trumpą laiką, jei jis užsistovėjo vamzdyne ilgiau nei 4 valandas. Nenaudokite šio užsistovėjusio vandens maisto ruošimui arba gėrimui. Tai ypač taikoma ruošiant maistą kūdikiams ir vaikams. Nesilaikydami šio patarimo keliate pavojų sveikatai. Šviežią vandenį galima lengvai atskirti nuo užsistovėjusio, kadangi šviežias vanduo yra žymiai vėsesnis.
- Nenaudokite užsistovėjusio vandens iš chromu dengto vamzdžio maisto ruošimui ar gėrimui arba asmeninei higienai, jei esate alergiški nikeliumi. Tokiame vandenyje gali būti itin gausu nikelio, galinčio sukelti alerginę reakciją.
- Nenaudokite vandens iš švino vamzdžio ruošdami maistą arba gėrimus kūdikiams ar vaikams. Nenaudokite tokio vandens maisto ruošimui arba gėrimui nėštumo metu. Švinas išsitrpsa geriamajame vandenyje ir ypač kenkia kūdikių ir mažų vaikų sveikatai.

## ● **Garantija**

Gaminys buvo pagamintas laikantis griežtų kruopštumo principų ir prieš pristatant buvo atidžiai patikrintas. Esant medžiagų ar gamybos defektams, jūs turite įstatymines teises gaminio pardavėjo atžvilgiu. Ši garantija jokiais būdais neapriboja įstatymais nustatytų jūsų teisių.

Šiam produktui suteikiama 3 metų garantija nuo pirkimo datos. Garantijos teikimo laikotarpis skaičiuojamas nuo pirkimo datos. Pirkimo kvito originalą laikykite saugioje vietoje, nes šis dokumentas reikalingas kaip pirkimo įrodymas.

Išpakavus gaminį, būtina nedelsiant pranešti apie bet kokius pažeidimus ar defektus, kurie jau buvo pirkimo metu.

Jei per 3 metus nuo šio produkto pirkimo datos išryškės medžiagų ar gamybos trūkumų, produktą savo nuožiūra nemokamai pataisysime arba pakeisime. Patvirtinus garantinį reikalavimą garantinis laikotarpis nepratęsiamas. Ta pati sąlyga taikoma ir pakeistoms bei pataisytoms dalims.

Garantija netaikoma, jei šis produktas apgadinamas, netinkamai naudojamas ar netinkamai prižiūrimas.

Garantija taikoma medžiagų ir gamybos trūkumams. Ši garantija netaikoma gaminio dalims, kurios paprastai susidėvi ir todėl yra laikomos susidėvinčiomis dalimis (pvz., baterijos, akumulatoriai, žarnos, rašalo kasetės), taip pat netaikoma trapioms dalims, pvz., jungikliams arba dalims iš stiklo.

## ● **Veiksmai norint pasinaudoti garantija**

Kad galėtume greitai apdoroti jūsų prašymą, vadovaukitės toliau pateikiamais nurodymais:

Kreipdamiesi kokiu nors klausimu dėl produkto, kaip pirkimo dokumentą turėkite kasos čekį ir žinokite gaminio numerį (IAN 508166\_2507).

Gaminio numerį rasite produkto duomenų lentelėje, išgraviruotą, ant naudojimo instrukcijos viršelio (apačioje kairėje) arba užklijuotą produkto užpakalinėje pusėje ar apačioje.

Jei išryškėtų produkto veikimo ar kitokių trūkumų, pirmiausia telefonu arba elektroniniu paštu kreipkitės į toliau nurodytą klientų aptarnavimo skyrių.

Tada sugedusiu pripažintą produktą, pridėję pirkimo dokumentą (kasos čekį) ir nurodę trūkumą bei jo atsiradimo laiką, nemokamai galėsite išsiųsti nurodytu techninės priežiūros tarnybos adresu.

## ● **Klientų aptarnavimas**

### **LT Klientų aptarnavimo tarnyba Lietuva**

Tel.: 080033144

El. paštas: owim@lidl.lt



<b>Kasutatud piktogrammide loend</b> .....	Lehekülg	37
<b>Sissejuhatus</b> .....	Lehekülg	37
Otsarbekohane kasutamine .....	Lehekülg	37
Osade kirjeldus .....	Lehekülg	37
Tehnilised andmed .....	Lehekülg	37
<b>Ohutusjuhised</b> .....	Lehekülg	38
<b>Ettevalmistused</b> .....	Lehekülg	38
Vajalik tööriist ja materjal .....	Lehekülg	38
<b>Paigaldamine</b> .....	Lehekülg	38
Segisti paigaldamine .....	Lehekülg	38
Segisti loputamine .....	Lehekülg	38
<b>Kasutamine</b> .....	Lehekülg	38
Kasutuselevõtt .....	Lehekülg	38
Veesäätufunktsioon .....	Lehekülg	39
<b>Hooldamine ja puhastamine</b> .....	Lehekülg	39
Segisti hooldamine ja puhastamine .....	Lehekülg	39
<b>Jäätmekäitlus</b> .....	Lehekülg	39
<b>Teave</b> .....	Lehekülg	39
Kraanivee joodavus .....	Lehekülg	39
<b>Garantii</b> .....	Lehekülg	39
Garantii käsitlemine .....	Lehekülg	40
<b>Teenindus</b> .....	Lehekülg	40

## Kasutatud piktogrammide loend



Ohutusjuhised



Tegevusjuhised

## ÜHEHOOVALINE VALAMUARMATUUR

### ● Sissejuhatus

Õnnitleme teid selle uue toote ostu puhul! Olete endale saanud kõrge kvaliteedilise toote. Kasutusjuhend kuulub toote juurde. Selles on olulisi juhiseid ohutuse, kasutamise ja jäätmekäitluse kohta. Enne toote kasutamist tutvuge selle kohta antud kasutus- ja ohutuse alaste juhistega. Kasutage toodet üksnes kirjeldatud viisil ja otstarbel. Toote edasiandmisel kolmandatele isikutele andke kaasa ka kõik toote dokumendid.



Selle ja paljusid teisi kasutusjuhendeid saate alla laadida ja vaadata aadressilt [www.lidl-service.com](http://www.lidl-service.com). Selle QR-koodi skannimisel suunatakse teid otse Lidl'i klienditeeninduse veebilehele ([www.lidl-service.com](http://www.lidl-service.com)), kus saate oma kasutusjuhendi avada, sisestades artikli numbri (IAN) 508166\_2507.

### ● Otstarbekohane kasutamine

- See toode sobib kõikidele rõhukindlate soojaveesüsteemidele, nagu keskküte, kiirboilerid, survekattlad vms.
- Toode ei sobi madalrõhu-veesoojenditele, nt puit- või kivisööeahjud, õli- või gaasivanniahjud, avatud elektrisalvestid.

- Kahtluse korral pidage nõu paigaldaja või spetsialistiga.
- Eelkirjeldatud erinev toote kasutamine või toote muutmine on keelatud ja põhjustab kahjustusi. Lisaks sellele võivad tagajärjeks olla muud eluohhtlikud olukorrad ja vigastused.
- Toode on mõeldud ainult isiklikuks kasutamiseks, mitte meditsiiniliseks ega ärilistel eesmärkidel kasutamiseks.
- Tootja ei vastuta kahjustuste eest, mis tulenevad oskamatumat kasutamisest.

### ● Osade kirjeldus

- 1 Segisti korpus
- 2 1 Alusreib (segisti korpuse jaoks)
- 3 1 Plastikust alusreib
- 4 1 Metallist alusreib
- 5 1 Metallvarb
- 6 1 Plastist mutter
- 7 2 Elastset voolikut (1 × soe vesi, 1 × külm vesi)
- 8 1 Kuuskantvõti
- 9 1 Hoob
- 10 1 Kinnituskruvi
- 11 1 Kork
- 12 1 Kasseti katterõngas
- 13 1 Kasseti mutter
- 14 1 Kasset
- 15 1 Segisti düüs

### ● Tehnilised andmed

Ühendused:	
- Ühendkuningriik:	G $\frac{1}{2}$ " (21 mm)
- Kõik muud riigid:	G $\frac{3}{8}$ " (17 mm)
Mutter (veeühendus):	
- Ühendkuningriik:	23 mm
- Kõik muud riigid:	19 mm
Kuuma vee temperatuur:	max 70 °C



## Ohutusjuhised

-  **HOIATUS! ELUOHT JA ÖNNETUSTE OHT VÄIKELASTELE JA LASTELE!**

Ärge kunagi jätke lapsi koos pakkematerjaliga järelevalveta. Lõõbumisoht. Ärge lubage lapsi toote lähedusse. Toode ei ole mänguasi.

-  **ETTEVAATUST! Elektrilöögi oht!** Lekked või väljuv vesi võivad tekitada elektrilöögist tuleneva eluohutliku olukorra. Kontrollige hoolikalt kõikide ühenduste lekkekindlust. Lisaks veenduge, et kõik elektriseadmete juhtmed oleksid paigaldatud õigesti ja turvaliselt.

- ▲ **ETTEVAATUST! Vigastuste oht!** Veenduge, et kõik osad oleksid kahjustamata ja õigesti paigaldatud. Paigaldamisvead võivad viia vigastusteni. Alusseibid ja tihendid on kuluoosad, mida tuleb aeg-ajalt vahetada. Kahjustatud osad võivad mõjutada ohutust ja toimimist.

- ▲ **TÄHELEPANU! Varalise kahju risk!** Laske paigaldada ainult spetsialistidel. Leke või väljuv vesi võib tõsiselt kahjustada hoonet või hoones olevat vara. Kontrollige seega hoolikalt kõikide ühenduste lekkekindlust.

- Jälgige, et kõik tihendid oleksid paigaldatud õigesti, et vältida lekkeid.

- ▲ **ETTEVAATUST! Kõrvetusoht!** Jälgige kuuma vee seadistamisel, et vee temperatuur ei oleks liiga kuumaks seatud.

- Tutvuge enne paigaldamist kõikide kohalike oludega, nt veeühendus ja sulgeseade.
- Lugege see kasutusjuhend enne paigaldamist ja kasutamist tähelepanelikult läbi. Hoidke kogu ohutusteave ja juhised edaspidiseks alles!

## ● Ettevalmistused

### ● Vajalik tööriist ja materjal

Nimetatud tööriistad ja materjalid ei sisaldu tarnekomplektis. Seejuures on tegemist mittesiduvate andmete ja väärtustega orienteerumiseks. Materjali omadus sõltub

kohapealsetest individuaalsetest asjaoludest.

- Mutrivõti/reguleeritav mutrivõti
- Tihenduslint
- Väike lame kruvikeeraja

## ● Paigaldamine

### ● Segisti paigaldamine

- ▲ **ETTEVAATUST!** Ärge murdke paindvolikuid ja ärge avaldage neile pinget. See võib põhjustada varalist kahju.

1. Sulgege peamine veeühendus, et vältida veelekked. Laske torustikku jäänud veel välja joosta.
2. Paigaldage segisti joonistel A–D näidatud viisil.

### ● Segisti loputamine

(Joon. F)

Võimaliku mustuse kõrvaldamiseks tuleb segistit enne esimest kasutamist loputada. Selleks toimige järgmiselt:

1. Keerake segisti düüs 15 ära.
2. Avage peamine veeühendus ja laske veel 2 minutit voolata.
3. Seejärel keerake segisti düüs 15 tagasi.

## ● Kasutamine

### ● Kasutuselevõtt

**Märkus:** Kui te pole segistit tükk aega kasutanud, laske veel esmalt pikalt voolata, et seisnud joogivett ja jääke välja uhtuda.

1. Avage peamine veeühendus.
2. Hoova 9 tõstmisega ja selle paremale või vasakule keeramisega saate reguleerida veevoo tugevust ja temperatuuri.

**Soe vesi:** Kallutage hooba 9 vasakule.

**Külm vesi:** Kallutage hooba 9 paremale.

3. Kontrollige segisti toimimist. Selleks seadke hoob 9 kõikidesse lubatud asenditesse. Kontrollige regulaarselt ühenduste tihedust.

## ● Veesäästufunktsioon

(Joon. H)

- Selle segisti kassetil [14] on olemas veesäästufunktsioon. Selle funktsiooniga piiratakse veekraani veevoolu. See tähendab, et säästa saab kuni 50 % vett.
- Tõstke hooba [9], kuni tunnete kergest takistust. Selle takistus avab osaliselt sulgemisavause ja piirab sel moel veevoolu.
- Kui soovite läbivooluhulka suurendada, avaldage hoovale [9] kergest survet, kuni olete takistuse ületanud.

## ● Hooldamine ja puhastamine

### ● Segisti hooldamine ja puhastamine

**Märkus:** Sanitaarsegidistid nõuavad erilist hooldust. Seega pidage kinni järgmistest juhistest:

- Ärge kasutage puhastamiseks söövitavaid ega alkoholi sisaldavaid vahendeid, kuna need võivad toodet kahjustada.
- Puhastage oma segisteid ainult puhta veega, õrnatoimeliste puhastusvahendiga ja pehme lapiga või nahaga.
- Keerake segisti düüs [15] regulaarselt välja ja eemaldage katlakivi jäägid ja võõrkehad.

Hooldamisjuhiste eiramise tagajärjel võib pind kahjustada saada. Sellisel juhul ei saa esitada garantiinõudeid.

## ● Jäätmekäitlus

Pakend koosneb keskkonnsõbralikest materjalidest, mida saab käidelda kohalikes ringlussevõtu keskustes.

Küsi vana toote käitlemise võimaluste kohta oma valla- või linnavalitsusest.

## ● Teave

### ● Kraanivee joodavus

- Teavet oma elukoha vee joodavuse kohta saate kohalikust omavalitsusest.

## Üldiselt kehtib kraanivee joodavusele järgmine soovitus:

- Laske veel torustikust mõnda aega voolata, kui see on torustikus seisnud kauem kui 4 tundi. Ärge kasutage seisnud vett toitude ja jookide valmistamiseks, eriti aga imikutoitude jaoks. Vastasel korral võivad sellega kaasneda tervisehäireid. Puhta vee tunnete selle järgi ära, et see väljub kraanist oluliselt jahedamana kui seisnud vesi.
- Ärge kasutage toidu ja/või kehahoolduse jaoks seisnud vett kroomitud torudest, kui teil on nikliallergia. Selline vesi võib sisaldada palju niklit ja põhjustada allergilist reaktsiooni.
- Ärge kasutage pliitorudest tulevat joogivett imikutoidu valmistamiseks ega ka raseduse ajal toitude valmistamiseks. Plii eraldub joogivette ja on eriti kahjulik just imikutele ja väikelastele.

## ● Garantii

Toode on valmistatud rangete kvaliteedijuhiste järgi ja seda on enne tarnimist põhjalikult kontrollitud. Materjali- või tootmisdefektide korral on teil seaduslikud õigused toote müüja suhtes. Teie seadusjärgsed õigused ei ole mingil juhul piiratud meie allpool sätestatud garantiiga.

Selle toote garantii kehtib 3 aastat alates ostukuupäevast. Garantiiaeg algab ostukuupäevaga. Hoidke müügitšeki originaali kindlas kohas, kuna see dokument on vajalik ostu tõendamiseks.

Kõikidest kahjustustest või defektidest, mis esinesid juba ostmise ajal, tuleb teatada kohe pärast toote lahtipakkimist.

Kui tootel ilmneb 3 aasta jooksul alates ostukuupäevast materjali- või teostusviga, parandame või asendame selle omal valikul teie eest tasuta. Garantiiperioodi ei pikendata kinnitatud garantiinõudega. See kehtib ka asendatud ja parandatud osade kohta.

See garantii kaotab kehtivuse, kui toode on kahjustatud, või kui seda on valesti kasutatud või hooldatud.

Garantii katab materjali- ja tootmisdefektid. See garantii ei laiene tooteosadele, mis on tavapäraselt kulunud ja mida seetõttu peetakse kuluvateks osadeks (nt akud, taaslaetavad akud, voolikud, värvikassetid), ega ka purunevate osade kahjustustele, nt lülitid või klaasist osad.

## ● Garantii käsitlemine

Selleks et teie mureküsimus saaks kiire lahenduse, järgige palun alltoodud juhiseid:

Kõikide päringute jaoks hoidke oma ostu tõendamiseks alles kassatšekk ja toote number (IAN 508166\_2507).

Toote numbri leiate tüübisildilt, graveeringult, oma kasutusjuhendi tiitellehelt (all vasakul) või toote taga- või allosas olevalt kleebiselt.

Toote toimivusvigade või muude puuduste korral võtke kõigepealt telefoni või e-posti teel ühendust alltoodud teenindusosakonnaga.

Lisades defektsele tootele ostudokumendi (kassatšeki), kirjelduse toote puuduste kohta ja andmed selle kohta, millal need ilmsesid, saate selle tasuta saata teile teadaantud teeninduse aadressile.

## ● Teenindus

### EE Teenindus Eestis

Tel: 8000049109

E-posti aadress: [owim@lidl.ee](mailto:owim@lidl.ee)



<b>Izmantoto piktogrammu saraksts</b> .....	Lpp.	42
<b>Ievads</b> .....	Lpp.	42
Paredzētais lietojums .....	Lpp.	42
Detalju apraksts .....	Lpp.	42
Tehniskie parametri .....	Lpp.	42
<b>Drošības norādījumi</b> .....	Lpp.	43
<b>Sagatavošanās</b> .....	Lpp.	43
Nepieciešamie instrumenti un materiāli .....	Lpp.	43
<b>Montāža</b> .....	Lpp.	43
Krāna montāža .....	Lpp.	43
Krāna izskalošana .....	Lpp.	43
<b>Lietošana</b> .....	Lpp.	43
Lietošanas uzsākšana .....	Lpp.	43
Ūdens taupīšanas funkcija .....	Lpp.	44
<b>Apkope un tīrīšana</b> .....	Lpp.	44
Jaucējkrāna kopšana un tīrīšana .....	Lpp.	44
<b>Utilizācija</b> .....	Lpp.	44
<b>Informācija</b> .....	Lpp.	44
Krāna ūdens dzeršana .....	Lpp.	44
<b>Garantija</b> .....	Lpp.	44
Rīcība garantijas gadījumā .....	Lpp.	45
<b>Serviss</b> .....	Lpp.	45

## Izmantoto piktogrammu saraksts



Drošības norādījumi



Norādījumi par apiešanos

## VIENAS SVIRAS IZLIETNES JAUCĒJKRĀNS

### ● Ievads

Apsveicam jūs ar jaunā izstrādājuma iegādi! Jūs esat izvēlējies augstas kvalitātes izstrādājumu. Lietošanas instrukcija ir šī izstrādājuma sastāvdaļa. Tā ietver svarīgas norādes attiecībā uz drošību, lietošanu un utilizāciju. Pirms izstrādājuma lietošanas iepazīstieties ar visiem lietošanas un drošības norādījumiem. Izmantojiet izstrādājumu tikai tā, kā aprakstīts un atbilstoši tam paredzētajam lietojumam. Ja nododat izstrādājumu citai personai, dodiet līdzi arī visu dokumentāciju.



Jūs varat skatīt un lejupielādēt šo un daudzas citas instrukcijas vietnē [www.lidl-service.com](http://www.lidl-service.com). Noskenējot šo kvadrāt kodu, tiks atvērta Lidl servisa fimekļa vietne ([www.lidl-service.com](http://www.lidl-service.com)), kurā varat atvērt attiecīgo lietošanas instrukciju, ievadot preces numuru (IAN) 508166\_2507.

### ● Paredzētais lietojums

- Izstrādājums ir piemērots visām pret spiedienu izturīgām siltā ūdens apgādes sistēmām, piemēram, centrālajai apkurei, momentānajiem ūdens sildītājiem, spiediena boileriem un citām līdzīgām iekārtām.

- Izstrādājums nav piemērots zemspiediena siltā ūdens sildītājiem, piemēram, malkas vai ogļu katliem, degvielas vai gāzes krāsnīm un atvērtiem elektriskajiem ūdens sildītājiem.
- Šaubu gadījumā sazinieties ar montieri vai šo sistēmu speciālistu.
- Izstrādājuma izmantošana šajā instrukcijā neminētiem mērķiem vai izstrādājuma modificēšana nav pieļaujama un radīs bojājumus. Tas var novest pie dzīvībai bīstamiem savainojumiem un var izraisīt nāvi.
- Izstrādājums ir paredzēts tikai lietošanai mājsaimniecībā, nevis medicīniskiem vai komerciāliem nolūkiem.
- Ražotājs neuzņemas atbildību par nepareizas lietošanas rezultātā radītiem bojājumiem.

### ● Detaļu apraksts

- 1 Jaucējkrāna korpuss
- 2 1 Paplāksne (krāna korpusam)
- 3 1 Plastmasas paplāksne
- 4 1 Metāla paplāksne
- 5 1 Metāla stienis
- 6 1 Plastmasas uzgrieznis
- 7 2 Elastīgās caurules  
(1 × siltā ūdens, 1 × aukstais ūdens)
- 8 1 Sešstūra atslēga
- 9 1 Svira
- 10 1 Fiksācijas skrūve
- 11 1 Vāciņš
- 12 1 Kasetni nosedzošais gredzens
- 13 1 Kasetnes uzgrieznis
- 14 1 Kasetne
- 15 1 Maisītāja sprausla

### ● Tehniskie parametri

Pieslēgumi:	
- Apvienotā Karaliste:	G $\frac{1}{2}$ " (21 mm)
- Visas pārējās valstis:	G $\frac{3}{8}$ " (17 mm)
Uzgrieznis (ūdens pieslēgums):	
- Apvienotā Karaliste:	23 mm
- Visas pārējās valstis:	19 mm
Karstā ūdens temperatūra:	maks. 70 °C



## Drošības norādījumi



### ⚠️ BRĪDINĀJUMS! ZĪDAIŅU UN BĒRNU DZĪVĪBAS APDRAUDĒJUMS UN NELAIMES GADĪJUMU

**RISKS!** Nekad neatstājiet bērnus bez uzraudzības, rotaļājoties ar iepakojuma materiālu. Pastāv nosmakšanas risks. Glabājiet izstrādājumu bērniem nepieejamā vietā. Izstrādājums nav rotaļlieta.



### ⚠️ PIESARDZĪBU! Elektriskās strāvas trieciena risks!

Nehermētiskums vai ūdens noplūde var radīt bīstamību dzīvībai

elektrošoka dēļ. Rūpīgi pārbaudiet visu savienojumu hermētiskumu. Tāpat pārliecinieties, ka visas līnijas no elektriskām ierīcēm ir ievilkta pareizi un droši.

### ⚠️ PIESARDZĪBU! Traumu risks!

Pārliecinieties, ka detaļas nav bojātas un tiek atbilstoši samontētas. Neatbilstošas montāžas rezultātā var gūt savainojumus. Paplāksnes un blīvējumi ir dilstošās detaļas, kas ik pa laikam jānomaina. Bojātas detaļas var ietekmēt izstrādājuma drošību un darbību.

### ⚠️ UZMANĪBU! Materiālu zaudējumu risks!

Izstrādājuma montāžu uzticiet tikai speciālistam. Nehermētiskums un ūdens noplūdes var radīt nopietnus materiālus bojājumus ēkai vai sadzīves priekšmetiem. Tāpēc rūpīgi pārbaudiet visu savienojumu hermētiskumu.

■ Pieraugiet, lai visas blīves būtu pareizi uzlikta, lai novērstu ūdens noplūdes.

### ⚠️ PIESARDZĪBU! Aplaucēšanās risks!

Regulējot siltā ūdens iestatījumus, raugieties, lai ūdens temperatūra nebūtu pārāk augsta.

■ Pirms uzstādīšanas iepazīstieties ar visiem apstākļiem uz vietas, piemēram, ūdens pieslēguma un noslēgšanas vārstu vietām.

■ Pirms izstrādājuma montāžas un lietošanas rūpīgi izlasiet šo lietošanas instrukciju. Uzglabājiet visas drošības norādes un instrukcijas turpmākai izmantošanai!

## ● Sagatavošanās

### ● Nepieciešamie instrumenti un materiāli

Minētie instrumenti un materiāli nav iekļauti piegādes komplektā. Tie ir nesaistoši dati un aptuvenas vērtības. Materiāla īpašības ir atkarīgas no konkrētajiem apstākļiem uz vietas.

- Uzgriežņu atslēga/regulējama uzgriežņu atslēga
- Blīvēšanas lente
- Mazs plakana skrūvgriezis

## ● Montāža

### ● Krāna montāža

⚠️ **PIESARDZĪBU!** Nelokiet elastīgās caurules un pārlieku nenostiepiet tās. Cītādi pastāv materiāla bojājumu rašanās risks.

1. Atslēdziet galveno ūdens padevi, lai novērstu noplūdes rašanos. Ļaujiet iztecēt atlikušajam ūdenim.
2. Uzstādiet krānu, kā parādīts A līdz D attēlā.

### ● Krāna izskalošana

(F att.)

Lai novērstu iespējamo piesārņojumu, jāucējkrāns pirms pirmās lietošanas ir jāizskalo. Lai to izdarītu, rīkojieties atbilstoši turpmākajām norādēm:

1. Noskrūvējiet maisītāja sprauslu **[15]**.
2. Atveriet galveno ūdens padevi un 2 minūtes ļaujiet ūdenim tecēt.
3. Pēc tam uzskrūvējiet atpakaļ maisītāja sprauslu **[15]**.

## ● Lietošana

### ● Lietošanas uzsākšana

**Norāde:** Pēc ilgākas jāucējkrāna nelietošanas vienmēr kārtīgi izskalojiet caurules, lai novērstu dzeramā ūdens sastāvēšanas un nogulsņu rašanos.

1. Atveriet galveno ūdens padevi.
2. Paceliet sviru **9** un pagrieziet pa labi vai pa kreisi, lai regulētu ūdens strūkļas stiprumu un temperatūru.

**Karstais ūdens:** Pagrieziet sviru **9** pa kreisi.

**Aukstais ūdens:** Pagrieziet sviru **9** pa labi.

3. Pārbaudiet maisītāja darbību. Šim nolūkam pagrieziet sviru **9** uz visām atļautajām pozīcijām. Regulāri pārbaudiet visu savienojumu hermētiskumu.

## ● Ūdens taupīšanas funkcija

(H att.)

- Šā jaucējkrāna kasetnei **14** ir ūdens taupīšanas funkcija. Šī funkcija ierobežo ūdens plūsmu cauri krānam. Tas nozīmē, ka ir iespējams ietaupīt līdz pat 50 % ūdens.
- Paceliet sviru **9**, līdz sajūtat vieglu pretestību. Šajā stāvoklī ūdens padeve tiek atvērta tikai daļēji, tādējādi ierobežojot ūdens plūsmu.
- Ja vēlaties palielināt caurplūdes apjomu, viegli piespiediet sviru **9**, līdz tiek pārvarēta pretestība.

## ● Apkope un tīrīšana

### ● Jaucējkrāna kopšana un tīrīšana

**Norāde:** Sanitārajiem jaucējkrāniem ir nepieciešama īpaša kopšana. Šim nolūkam ievērojiet turpmāk minētās norādes:

- Tīrīšanai neizmantojiet kodīgus un spirtu saturošus līdzekļus, jo tie var sabojāt šo izstrādājumu.
- Jaucējkrānu fīriet tikai ar tīru ūdeni, maigu tīrīšanas līdzekli un mikstu drānu.
- Regulāri izskrūvējiet maisītāja sprauslu **15** un iztīriet tajā sakrājušās kaļķa nogulsnes vai svešķermeņus.

Tīrīšanas norāžu neievērošana var radīt izstrādājuma virsmas bojājumus. Šādā gadījumā garantijas nosacījumi nav spēkā.

## ● Utilizācija

Iepakojums ražots no videi draudzīgiem materiāliem, kurus varat utilizēt vietējās atkritumu pārstrādes iestādēs.

Informāciju par nolietotā izstrādājuma utilizāciju varat saņemt savā novada vai pilsētas pašvaldībā.

## ● Informācija

### ● Krāna ūdens dzeršana

- Noskaidrojiet savas pilsētas/pašvaldības atbildīgajai iestādē, vai krāna ūdens ir dzerams.

### Parasti uz krāna ūdens izmantošanu dzeršanai attiecas tālāk minētie noteikumi:

- Ja ūdens nav ticis lietots ilgāk par 4 stundām, vispirms nedaudz pateciniet to. Neizmantojiet sastāvējušos ūdeni ēdienu un dzērienu pagatavošanai, it īpaši zīdaiņu barošanai. Pretējā gadījumā var rasties veselības sarežģījumi. Svaigu ūdeni var atšķirt no sastāvējuša ūdens pēc tā, ka tas ir pamanāmi vēsāks.
- Ja jums ir alerģija pret niķeli, neizmantojiet uzturā un/vai ķermeņa kopšanai sastāvējušos ūdeni no hromētām caurulēm. Šādam ūdenim var būt augsts niķeļa saturs, tādējādi izraisot alerģiskas reakcijas.
- Neizmantojiet dzeramo ūdeni no svina caurulēm ēdiena sagatavošanai zīdaiņiem un/vai grūtniecības laikā. Svins nonāk dzeramajā ūdenī un var īpaši kaitēt zīdaiņu un mazu bērnu veselībai.

## ● Garantija

Izstrādājums bija izgatavots atbilstoši stingrām kvalitātes vadlīnijām un pirms piegādes rūpīgi pārbaudīts. Materiālu vai ražošanas defektu gadījumā jums attiecībā pret izstrādājuma pārdevēju ir likumīgas tiesības. Mūsu zemāk minētā garantija nekādā veidā neierobežo jūsu likumīgas tiesības.

Šim izstrādājumam tiek piešķirta 3 gadu garantija, sākot ar pirkuma izdarīšanas datumu. Garantijas termiņš sākas ar pirkuma izdarīšanas datumu. Uzglabājiet oriģinālo pirkuma čeku drošā vietā, jo tas ir nepieciešams kā pirkuma dokumentāls pierādījums.

Par visiem bojājumiem vai trūkumiem, kas jau eksistē uz pirkuma izdarīšanas brīdi, nekavējoties jāziņo pēc izstrādājuma izpakošanas.

Ja 3 gadu laikā, sākot ar pirkuma izdarīšanas datumu, izstrādājumam parādīsies kāds materiālu vai ražošanas defekts, mēs pēc savas izvēles izstrādājumu salabosim vai nomainīsim bez maksas. Garantijas laiks nepagarināsies uz notikušās garantijas prasības pamata. Tas attiecas arī uz aizvietotām un salabotām daļām.

Garantija zaudē spēku, ja izstrādājums bija bojāts vai nelietpratīgi lietots vai apkopots.

Garantija sedz materiālu un ražošanas defektus. Šī garantija neattiecas ne uz izstrādājuma daļām, kas ir pakļautas normālam nolietojumam, un līdz ar to ir uzskatāmas par nolietojuma daļām (piemēram, baterijas, akumulatori, šļūtenes, kārtidži), ne uz plīstošu daļu bojājumiem, piemēram, slēdzis vai stikla daļas.

## ● Rīcība garantijas gadījumā

Lai Jūsu prasība tiktu ātrāk apstrādāta, lūdzu, ievērojiet tālāk sniegtās norādes:

Jebkādu prasību apstrādei kā pirkuma apliecinājumu, lūdzu, uzglabājiet kases čeku un izstrādājuma numuru (IAN 508166\_2507).

Izstrādājuma numurs norādīts tipa plāksnītē, gravējumā, lietošanas instrukcijas titullapā (apakšā, kreisajā pusē) vai kā uzlīme iepakojuma aizmugurē vai apakšā.

Ja izstrādājums darbojas kļūdaini vai tam ir citi trūkumi, lūdzu, vispirms sazinieties ar tālāk norādīto servisa daļu pa tālruni vai e-pastu.

Pēc tam izstrādājumu, kam konstatēts defekts, varat nosūtīt bez maksas uz Jums norādīto servisa adresi, pievienojot pirkuma apliecinājumu (kases čeku) un norādi par attiecīgo defektu un tā rašanās laiku.

## ● Serviss

(LV)

### Serviss Latvijā

Tālr.: 8000 5808

E-pasts: owim@lidl.lv



**OWIM GmbH & Co. KG**

Stiftsbergstraße 1  
74167 Neckarsulm  
GERMANY

Model No.: HG12733B

Version: 12/2025

IAN 508166\_2507

