

# /// PARKSIDE®



PDF ONLINE  
[parkside-diy.com](http://parkside-diy.com)



## CORDLESS ANGLE GRINDER 20 V PWSA 20-Li F4

GB / IE / NI

### CORDLESS ANGLE GRINDER 20 V

Translation of the original instructions

FR / BE

### MEULEUSE D'ANGLE SANS FIL 20 V

Traduction des instructions d'origine

DE / AT / CH

### AKKU-WINKELSCHLEIFER 20 V

Originalbetriebsanleitung

DK

### BATTERIDREVEN VINKELSLIBER 20 V

Oversættelse af den originale driftsvejledning

NL / BE

### ACCU-HAAKSE SLIJMACHINE 20 V

Vertaling van de originele gebruiksaanwijzing

IAN 465536\_2404

IE / NI / DK / BE / NL

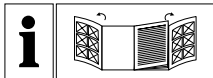
**GB / IE / NI**

Before reading, unfold both pages containing illustrations and familiarise yourself with all functions of the device.

---

**DK**

Før du læser, vend begge siderne med billeder frem og bliv bekendt med alle apparatets funktioner.

---

**FR / BE**

Avant de lire le mode d'emploi, ouvrez les deux pages contenant les illustrations et familiarisez-vous ensuite avec toutes les fonctions de l'appareil.

---

**NL / BE**

Vouw vóór het lezen de beide pagina's met de afbeeldingen open en maak u vertrouwd met alle functies van het apparaat.

---

**DE / AT / CH**

Klappen Sie vor dem Lesen die beiden Seiten mit den Abbildungen aus und machen Sie sich anschließend mit allen Funktionen des Gerätes vertraut.

|          |  |        |    |
|----------|--|--------|----|
| GB/IE/NI | Translation of the original instructions       | Page   | 1  |
| DK       | Oversættelse af den originale driftsvejledning | Side   | 21 |
| FR/BE    | Traduction des instructions d'origine          | Page   | 41 |
| NL/BE    | Vertaling van de originele gebruiksaanwijzing  | Pagina | 63 |
| DE/AT/CH | Originalbetriebsanleitung                      | Seite  | 85 |

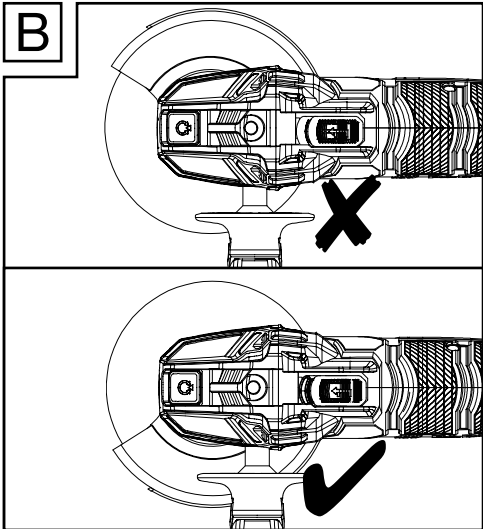
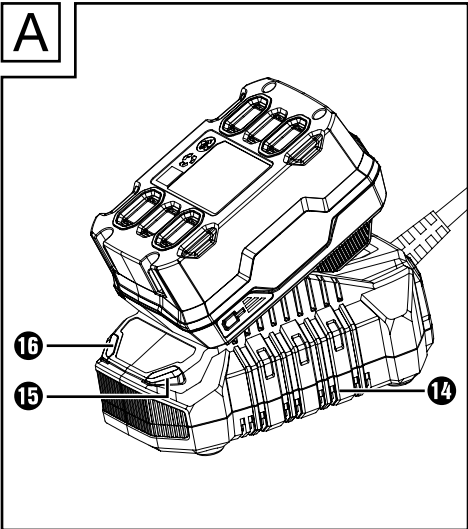
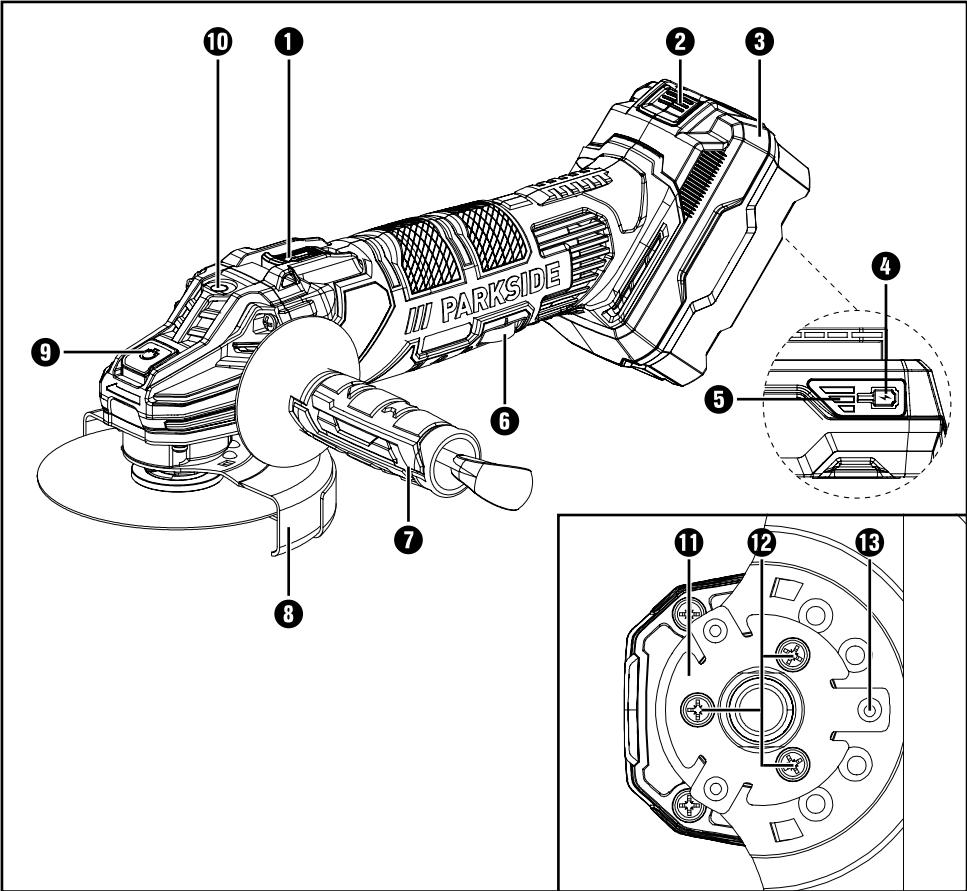

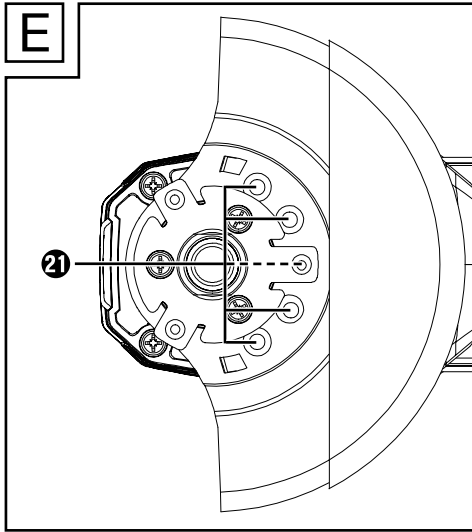
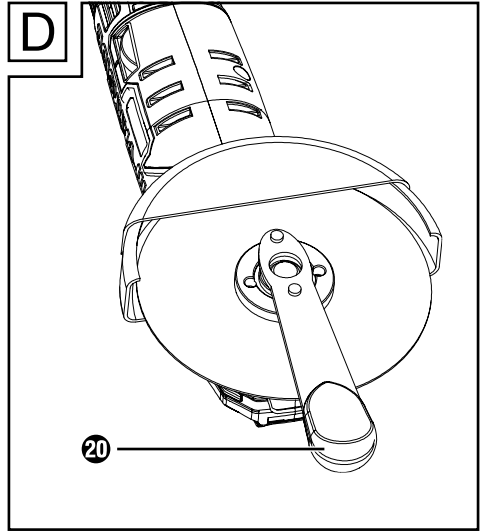
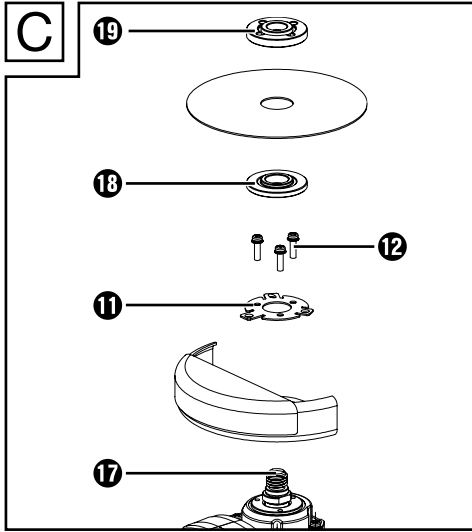

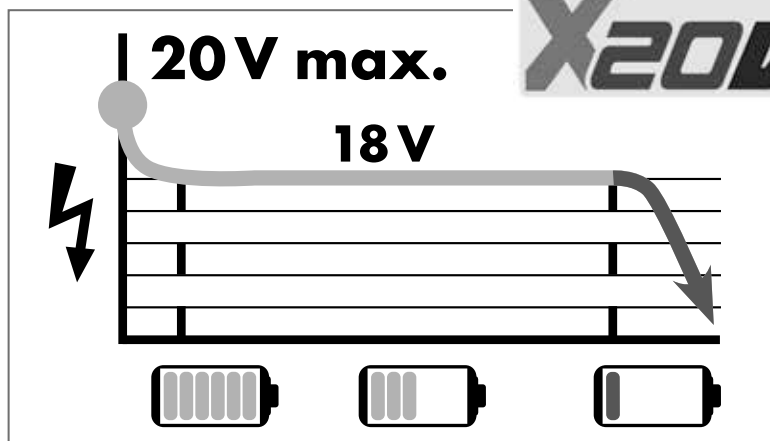

All Parkside tools and the chargers PLG 20 A1/A4/C1/A2/C2/A3/C3/PDSLГ 20 A1/PLGS 2012 A1 of the X20V Team series are compatible with the PAP 20 A1/A2/A3/B1/B3/PAPS 204 A1/PAPS 208 A1 battery pack.

| Charging times<br>Charging currents      | max. 2,4 A<br>Charger<br>PLG 20 A1/A4/C1 | max. 3,5 A<br>Charger<br>PLG 20 A2/C2 | max. 4,5 A<br>Charger<br>PLG 20 A3/C3 | max. 4,5 A<br>Charger<br>PDSLГ 20 A1 | max. 12,0 A<br>Charger<br>PLGS 2012 A1 |
|--|--|---------------------------------------|---------------------------------------|--------------------------------------|--|
| <b>2 Ah</b> PAP 20 A1/B1<br>Battery pack | <u>60 min</u><br>2,4 A                   | <u>45 min</u><br>3,5 A                | <u>35 min</u><br>3,8 A                | <u>35 min</u><br>3,8 A               | <u>35 min</u><br>3,8 A                 |
| <b>3 Ah</b> PAP 20 A2<br>Battery pack    | <u>90 min</u><br>2,4 A                   | <u>60 min</u><br>3,5 A                | <u>45 min</u><br>4,5 A                | <u>45 min</u><br>4,5 A               | <u>32 min</u><br>5,3 A                 |
| <b>4 Ah</b> PAP 20 A3/B3<br>Battery pack | <u>120 min</u><br>2,4 A                  | <u>80 min</u><br>3,5 A                | <u>60 min</u><br>4,5 A                | <u>60 min</u><br>4,5 A               | <u>35 min</u><br>7,8 A                 |
| <b>4 Ah</b> PAPS 204 A1<br>Battery pack  | <u>120 min</u><br>2,4 A                  | <u>80 min</u><br>3,5 A                | <u>50 min</u><br>4,5 A                | <u>50 min</u><br>4,5 A               | <u>35 min</u><br>6,0 A                 |
| <b>8 Ah</b> PAPS 208 A1<br>Battery pack  | <u>210 min</u><br>2,4 A                  | <u>165 min</u><br>3,5 A               | <u>120 min</u><br>4,5 A               | <u>120 min</u><br>4,5 A              | <u>45 min</u><br>12,0 A                |

# Contents

|  |           |
|--|-----------|
| <b>Introduction</b> . . . . .  | <b>2</b>  |
| Intended use . . . . .   | 2         |
| Features . . . . .   | 2         |
| Package contents . . . . .   | 3         |
| Technical details . . . . .  | 3         |
| <b>General power tool safety warnings</b> . . . . .                      | <b>4</b>  |
| 1. Work area safety . . . . .  | 4         |
| 2. Electrical safety . . . . .   | 4         |
| 3. Personal safety . . . . .   | 5         |
| 4. Power tool use and care . . . . .                                     | 5         |
| 5. Battery tool use and care . . . . .                                   | 6         |
| 6. Service . . . . .   | 7         |
| Safety instructions for all applications . . . . .                       | 7         |
| Kickback and corresponding safety instructions . . . . .                 | 8         |
| Special safety instructions for grinding and abrasive cutting . . . . .  | 9         |
| Additional special safety instructions for abrasive cutting . . . . .    | 9         |
| Permissible accessories . . . . .  | 10        |
| Storage and handling of the recommended accessory tools . . . . .        | 10        |
| Working procedures . . . . .   | 10        |
| <b>Before use</b> . . . . .  | <b>12</b> |
| Charging the battery pack . . . . .                                      | 12        |
| Attaching/disconnecting the battery pack to/from the appliance . . . . . | 12        |
| Checking the battery charge level . . . . .                              | 12        |
| Adjusting the blade guard . . . . .                                      | 13        |
| Fitting the additional handle . . . . .                                  | 13        |
| Fitting/changing the roughing/cutting disc . . . . .                     | 13        |
| <b>Operation</b> . . . . .   | <b>14</b> |
| Switching on and off . . . . .   | 14        |
| Adjusting the rotational speed . . . . .                                 | 15        |
| <b>Maintenance and cleaning</b> . . . . .                                | <b>15</b> |
| <b>Disposal</b> . . . . .  | <b>15</b> |
| <b>Kompnass Handels GmbH warranty</b> . . . . .                          | <b>16</b> |
| <b>Service</b> . . . . .   | <b>17</b> |
| <b>Importer</b> . . . . .  | <b>17</b> |
| <b>Translation of the original Conformity Declaration</b> . . . . .      | <b>18</b> |
| <b>Ordering a replacement battery and charger</b> . . . . .              | <b>19</b> |

## Introduction

Congratulations on the purchase of your new appliance. You have chosen a high-quality product. The operating instructions are part of this product. They contain important information about safety, usage and disposal. Before using the product, please familiarise yourself with all operating and safety instructions. Use the product only as described and for the range of applications specified. Please also pass these operating instructions on to any future owner.

## Intended use

The appliance is intended for cutting, rough cutting and brushing metal, concrete or tiles without the use of water. Any other usage or modification of the appliance is deemed to be improper and carries a significant risk of accidents. The manufacturer accepts no responsibility for damage(s) resulting from improper usage. The appliance is not intended for commercial use.

## Explanation of the symbols used

|  |  |
|--|--|
|    | Before using the appliance for the first time, read the original operating instructions and safety instructions. |
|  | The use of damaged cutting or polishing discs is dangerous and can lead to serious injuries!                     |
|  | Diameter of the disc   |
|  | Cordless angle grinder   |
|  | Wear protective goggles!   |
|  | Wear ear muffs!  |
|  | Wear safety shoes!   |

|   |   |
|---|---|
|  | Wear protective gloves!                   |
|  | Wear a dust mask!                         |
|  | Not approved for wet grinding             |
|  | Not approved for side grinding            |
|  | Suitable for grinding metal               |
|  | Always use the power tool with both hands |

## Features

- 1 ON/OFF switch
- 2 Release button for the battery pack
- 3 Battery pack\*
- 4 Battery charge level button
- 5 Battery display LED
- 6 Adjusting wheel for speed pre-selection
- 7 Additional handle
- 8 Blade guard
- 9 Spindle locking button
- 10 Screw thread (3 x) for the additional handle
- 11 Mounting ring
- 12 Screws
- 13 Blade guard fixture
- 14 High-speed charger (see fig. A)\*
- 15 Red charge control LED (see fig. A)
- 16 Green charge control LED (see fig. A)
- 17 Attachment spindle (see fig. C)
- 18 Attachment flange (see fig. C)
- 19 Clamping nut (see fig. C)
- 20 Two-hole mounting spanner (see fig. D)
- 21 Bulges (see fig. E)

\* BATTERY AND CHARGER ARE NOT INCLUDED



### Package contents



- 1 cordless angle grinder 20 V
- 1 additional handle
- 1 blade guard (pre-assembled)
- 1 two-hole mounting spanner
- 1 cutting disc (pre-assembled)
- 1 set of operating instructions

### Technical details

#### Cordless angle grinder 20 V

- Rated voltage 20 V  $\equiv$  (DC)
- Rated idle speed  $n_0$  2500–11500 rpm
- Disc width  $\varnothing$  125 mm
- Thread size M14

The appliance is part of the Parkside  series and can be operated using Parkside  batteries.

Batteries from the Parkside  series may only be charged using Parkside  series chargers.

We recommend that you only operate this device with the following batteries:  
 PAP 20 A1/PAP 20 A2/PAP 20 A3/  
 PAP 20 B1/PAP 20 B3/Smart PAPS 204 A1/  
 Smart PAPS 208 A1.

We recommend that you charge these batteries with the following chargers:  
 PLG 20 A3/PLG 20 A4/PLG 20 C1/PLG 20 C3/PDSL G 20 A1/Smart PLGS 2012 A1

### Noise and vibration data

Noise measurement value determined in accordance with EN 62841. The A-rated noise level of the power tool is typically:

#### Noise emission value

- Sound pressure level  $L_{PA} = 86.6$  dB
- Uncertainty  $K = 3$  dB
- Sound power level  $L_{WA} = 94.6$  dB
- Uncertainty  $K = 3$  dB

#### Wear ear muffs!

#### Total vibration value

- Surface grinding main handle  $a_{h, AG} < 2.5$  m/s<sup>2</sup>
- Uncertainty  $K = 1.5$  m/s<sup>2</sup>
- Surface grinding Additional handle  $a_{h, AG} < 2.5$  m/s<sup>2</sup>
- Uncertainty  $K = 1.5$  m/s<sup>2</sup>

#### NOTE

- The vibration emission values and the noise emission values given in these instructions have been measured in accordance with a standardised test procedure and can be used for comparison of the power tool with another tool.
- The specified total vibration values and the noise emission values can also be used to make a provisional load estimate.



**⚠ WARNING!**

- ▶ Depending on the manner in which the power tool is being used, and in particular the kind of workpiece that is being worked, the vibration and noise emission values can deviate from the values given in these instructions during actual use of the power tool.
- ▶ It is necessary to establish safety measures to protect the operator based on an estimation of the vibration load during actual use (all states of operation must be included, e.g. times when the power tool is switched off and times where the power tool is switched on but running without load).
- ▶ Grinding thin sheet metal or other high-surface vibration structures can result in a much higher (up to 15 dB) total noise emission than the specified noise emission values. Sound radiation from such workpieces should be prevented as far as possible through appropriate measures such as heavy, flexible damping mats. The increased noise emission must also be taken into account when assessing the risk of noise exposure and when selecting appropriate hearing protection.

**General power tool safety warnings****⚠ WARNING!**

- ▶ **Read all safety warnings, instructions, illustrations and specifications provided with this power tool.** Failure to follow all instructions listed below may result in electric shock, fire and/or serious injury.

**Save all warnings and instructions for future reference.**

The term „power tool“ in the warnings refers to your mains-operated (corded) power tool or battery-operated (cordless) power tool.

**1. Work area safety**

- a) **Keep work area clean and well lit.** Cluttered or dark areas invite accidents.
- b) **Do not operate power tools in explosive atmospheres, such as in the presence of flammable liquids, gases or dust.** Power tools create sparks which may ignite the dust or fumes.
- c) **Keep children and bystanders away while operating a power tool.** Distractions can cause you to lose control.

**2. Electrical safety**

- a) **Power tool plugs must match the outlet. Never modify the plug in any way. Do not use any adapter plugs with earthed (grounded) power tools.** Unmodified plugs and matching outlets will reduce risk of electric shock.
- b) **Avoid body contact with earthed or grounded surfaces, such as pipes, radiators, ranges and refrigerators.** There is an increased risk of electric shock if your body is earthed or grounded.
- c) **Do not expose power tools to rain or wet conditions.** Water entering a power tool will increase the risk of electric shock.

- d) **Do not abuse the cord. Never use the cord for carrying, pulling or unplugging the power tool. Keep cord away from heat, oil, sharp edges or moving parts.** Damaged or entangled cords increase the risk of electric shock.
- e) **When operating a power tool outdoors, use an extension cord suitable for outdoor use.** Use of a cord suitable for outdoor use reduces the risk of electric shock.
- f) **If operating a power tool in a damp location is unavoidable, use a residual current device (RCD) protected supply.** Use of an RCD reduces the risk of electric shock.
- e) **Do not overreach. Keep proper footing and balance at all times.** This enables better control of the power tool in unexpected situations.
- f) **Dress properly. Do not wear loose clothing or jewellery. Keep your hair and clothing away from moving parts.** Loose clothes, jewellery or long hair can be caught in moving parts.
- g) **If devices are provided for the connection of dust extraction and collection facilities, ensure these are connected and properly used.** Use of dust collection can reduce dust-related hazards.
- h) **Do not let familiarity gained from frequent use of tools allow you to become complacent and ignore tool safety principles.** A careless action can cause severe injury within a fraction of a second.

### **3. Personal safety**

- a) **Stay alert, watch what you are doing and use common sense when operating a power tool. Do not use a power tool while you are tired or under the influence of drugs, alcohol or medication.** A moment of inattention while operating power tools may result in serious personal injury.
- b) **Use personal protective equipment. Always wear eye protection.** Protective equipment such as a dust mask, non-skid safety shoes, hard hat or hearing protection used for appropriate conditions will reduce personal injuries.
- c) **Prevent unintentional starting. Ensure the switch is in the off-position before connecting to power source and/or battery pack, picking up or carrying the tool.** Carrying power tools with your finger on the switch or energising power tools that have the switch on invites accidents.
- d) **Remove any adjusting key or wrench before turning the power tool on.** A wrench or a key left attached to a rotating part of the power tool may result in personal injury.

### **4. Power tool use and care**

- a) **Do not force the power tool. Use the correct power tool for your application.** The correct power tool will do the job better and safer at the rate for which it was designed.
- b) **Do not use the power tool if the switch does not turn it on and off.** Any power tool that cannot be controlled with the switch is dangerous and must be repaired.
- c) **Disconnect the plug from the power source and/or remove the battery pack, if detachable, from the power tool before making any adjustments, changing accessories, or storing power tools.** Such preventive safety measures reduce the risk of starting the power tool accidentally.

- d) Store idle power tools out of the reach of children and do not allow persons unfamiliar with the power tool or these instructions to operate the power tool. Power tools are dangerous in the hands of untrained users.
  - e) Maintain power tools and accessories. Check for misalignment or binding of moving parts, breakage of parts and any other condition that may affect the power tool's operation. If damaged, have the power tool repaired before use. Many accidents are caused by poorly maintained power tools.
  - f) Keep cutting tools sharp and clean. Properly maintained cutting tools with sharp cutting edges are less likely to bind and are easier to control.
  - g) Use the power tool, accessories and tool bits etc. in accordance with these instructions, taking into account the working conditions and the work to be performed. Use of the power tool for operations different from those intended could result in a hazardous situation.
  - h) Keep handles and grasping surfaces dry, clean and free from oil and grease. Slippery handles and grasping surfaces do not allow for safe handling and control of the tool in unexpected situations.
- c) When battery pack is not in use, keep it away from other metal objects, like paper clips, coins, keys, nails, screws or other small metal objects, that can make a connection from one terminal to another. Shorting the battery terminals together may cause burns or a fire.
  - d) Under abusive conditions, liquid may be ejected from the battery; avoid contact. If contact accidentally occurs, flush with water. If liquid contacts eyes, additionally seek medical help. Liquid ejected from the battery may cause irritation or burns.
  - e) Do not use a battery pack or tool that is damaged or modified. Damaged or modified batteries may exhibit unpredictable behaviour resulting in fire, explosion or risk of injury.
  - f) Do not expose a battery pack or tool to fire or excessive temperature. Exposure to fire or temperature above 130 °C (265°F) may cause explosion.
  - g) Follow all charging instructions and do not charge the battery pack or tool outside the temperature range specified in the instructions. Charging improperly or at temperatures outside the specified range may damage the battery and increase the risk of fire.

## 5. Battery tool use and care

- a) Recharge only with the charger specified by the manufacturer. A charger that is suitable for one type of battery pack may create a risk of fire when used with another battery pack.
- b) Use power tools only with specifically designated battery packs. Use of any other battery packs may create a risk of injury and fire.



**CAUTION! RISK OF EXPLOSION!**  
Never charge non-rechargeable batteries!



Protect the rechargeable battery from heat, for example from continuous exposure to sunlight, fire, water and moisture. There is a risk of explosion.

## 6. Service

- a) **Have your power tool serviced by a qualified repair person using only identical replacement parts.** This will ensure that the safety of the power tool is maintained.
- b) **Never service damaged battery packs.** Service of battery packs should only be performed by the manufacturer or authorized service providers.

## Safety instructions for all applications

### General safety instructions for grinding and abrasive cutting

- a) **This power tool is designed to be used as a grinder and abrasive cutting tool. Read all the safety instructions, instructions, diagrams and data that you receive with the tool.** Failure to follow all of the instructions below may result in electric shock, fire, and/or serious injury.
- b) **This power tool is not suitable for sandpaper sanding, working with a steel brush, polishing or cutting holes.** Using the power tool for purposes for which it is not designed can lead to hazards and injuries.
- c) **Do not use the power tool for any function for which it is not expressly designed and intended by its manufacturer.** Such a conversion can result in loss of control and serious bodily injury.
- d) **Do not use accessories that are not specifically designed and specified by the manufacturer for this power tool.** Just because you can attach the accessories to your power tool does not guarantee they are safe to use.
- e) **The maximum permissible speed of the accessory tool being used must be at least as high as the maximum speed specified for the power tool.** Accessories that rotate faster than the permissible rate can break and throw pieces into the air.
- f) **The external diameter and thickness of the accessory tool being used must comply with the dimensions of your power tool.** Incorrectly dimensioned accessory tools cannot be sufficiently shielded or controlled.
- g) **The dimensions for fastening the attachment tool must match the dimensions of the fasteners for the power tool.** Accessory tools that cannot be fitted precisely onto the power tool will rotate unevenly, vibrate severely and can lead to a loss of control.
- h) **Never use damaged accessory tools. Before each use, check accessory tools such as grinding discs for chips or cracks, grinding plates for cracks, scuffs or excessive wear and tear. If the power tool or the accessory tool in use is dropped, check to see if it is damaged or use an undamaged accessory tool. When you have checked and inserted the accessory tool, ensure that you and any other people in the vicinity remain outside of the range of the rotating accessory tool and allow the tool to rotate at maximum speed for one minute.** Damaged accessory tools usually break during this test period.
- i) **Wear personal protective equipment.** Depending on the application, ensure that you use full face protection, eye protection or safety goggles. If appropriate, use a dust mask, ear protectors, protective gloves or special apron to protect you from grindings and material particles. The eyes should be protected from flying debris that may be caused during certain applications. Dust or filter masks must be used to filter any dust produced by the application. Long-term exposure to loud noise can cause hearing loss.

- j) Ensure that any bystanders are at a safe distance from your work area. **Anyone who enters the workspace must wear personal protective equipment.** Fragments of the workpiece or broken accessory tools can fly off and cause injury – even outside of the immediate working area.
- k) **Hold the power tool only by its insulated gripping surfaces when you are performing work during which the power tool may hit hidden power lines or its own power cord.** Contact with a live cable may also cause metal parts of the tool to become live and could result in an electric shock.
- l) **Never put the power tool down until the accessory tool has come to a complete standstill.** The rotating accessory tool could come into contact with the surface and cause you to lose control of the power tool.
- m) **Do not leave the power tool running whilst carrying it.** Accidental contact between your clothing and the rotating accessory tool could lead to an injury (for example, a cut or puncture wound).
- n) **Clean the ventilation slits of your power tool regularly.** The motor fan draws dust into the housing, and a heavy accumulation of metal dust can cause electrical hazards.
- o) **Do not use the power tool in the vicinity of flammable materials.** Sparks can ignite these materials.
- p) **Do not use any accessory tools that require a liquid coolant.** The use of water or other liquid coolants may lead to an electric shock.

## Kickback and corresponding safety instructions

A Kickback is a sudden reaction caused when a rotating accessory tool, e.g. grinding disc, grinding plate, etc., catches or jams. Catching or jamming leads to an abrupt stop of the rotating accessory tool. If this happens, an uncontrolled power tool turns rapidly against the direction of rotation of the accessory tool caught in the blockage.

If, for example, a grinding disc catches or jams in a workpiece, the edge of the grinding disc projecting into the workpiece can get caught and break off the grinding disc or cause a kickback. The grinding disc can then fly in the direction of the operator or away from him, depending on the direction of rotation of the disc at the blockage. This can also cause the grinding discs to break. Kickback is caused by incorrect use of the power tool and/or incorrect working conditions. This can be avoided by taking proper precautions as described below.

- a) **Hold the power tool firmly in both hands and position your body and arms so they can absorb the force of the kickback. Always use the additional handle, if available, so that you have the maximum possible control over the kickback force or reaction forces at full speed.** By taking adequate precautions, the operator can stay in control of the a kickback and reaction forces.
- b) **Keep your hands clear of a rotating accessory tool at all times.** The accessory tool could move over your hand in the event of kickback.
- c) **Avoid having any part of your body in the area in which the power tool is likely to move in the event of a kickback.** The kickback will force the electrical tool in the opposite direction to the direction of rotation of the grinding disc at the blockage.

- d) Take special care when working near corners, sharp edges, etc. Do not allow the accessory tool to bang against the workpiece or to jam. The rotating accessory tool is more likely to jam in corners or sharp edges or if it rebounds off them. This can cause a loss of control or a kickback.
- e) Do not use chainsaw blades for cutting wood, or segmented diamond cutting discs with a segment pitch greater than 10 mm or any toothed saw blade. These kinds of accessories often cause a kickback or loss of control.
- e) Always use undamaged clamping flanges of the correct size and shape for the grinding wheel you have selected. Suitable flanges support the grinding disc and reduce the risk of a disc breakage. Flanges for cutting discs can be different to flanges for other grinding discs.
- f) Do not use worn grinding discs from larger power tools. Grinding discs for larger power tools are not designed for the higher rotational speeds of smaller power tools and can break.

### Special safety instructions for grinding and abrasive cutting

- a) Use only the grinding accessories approved for your power tool and the appropriate blade guard for these grinding tools. Grinding tools that are not designed for the power tool cannot be sufficiently shielded and are unsafe.
- b) **Offset grinding discs must be mounted in such a way that their grinding surface does not project above the plane of the blade guard edge.** An improperly fitted grinding disc which protrudes beyond the edge of the blade guard cannot be properly guarded.
- c) **The blade guard must be securely attached to the power tool and adjusted for maximum safety so that the minimum possible amount of the abrasive medium is open to the operator.** The blade guard is designed to protect the operator from fragments, accidental contact with the grinding tool and sparks that could ignite clothing.
- d) Grinding tools should only be used for the recommended applications. For instance, never grind with the side surface of a cutting disc. Cutting discs are designed to remove material with the edge of the disc. Any lateral application of force on these grinding tools can cause them to break.



- g) **When using discs for a dual purpose, always use the appropriate blade guard for the application being performed.** Failure to use the correct guard can result in failure to provide the desired shielding and can lead to serious injury.

### Additional special safety instructions for abrasive cutting

- a) **Avoid exerting excessive contact pressure, and do not allow the cutting disc to jam. Do not make any excessively deep cuts.** Overloading the cutting disc increases the stress and likelihood of tilting or jamming and thus the possibility of a kickback or a breakage of the grinding tool.
- b) **Avoid the area in front of and behind the rotating cutting disc.** When you move the cutting disc away from yourself in the workpiece, it is possible, in the event of a kickback, that the electrical tool will be thrown out directly towards you together with the rotating disc.
- c) **If the cutting disc jams or you stop working, switch the tool off and hold it steady until the disc has completely stopped turning. Never attempt to pull a rotating cutting disc out of a cut. This could lead to a kickback. Identify and remove the cause of the jam.**

- d) Do not switch the power tool back on as long as it is in the workpiece. Allow the cutting disc to reach its full speed before carefully resuming the cut. Otherwise, the disc can jam, jump out of the workpiece or cause a kickback.
- e) Provide support for panels or large workpieces to reduce the risk of the cutting disc jamming and causing a kickback. Large workpieces can bend under their own weight. The workpiece must be supported on both sides of the disc: both in the vicinity of the cutting disc and also at the edge.
- f) Be particularly careful when making pocket cuts into existing walls or other obscured areas. The inserted cutting disc may cut into gas or water pipes, electrical wiring or other objects that can cause a kickback.
- g) Do not make any curved cuts. Overloading the cutting disc increases the stress and likelihood of tilting or jamming and thus the possibility of a kickback or a breakage of the grinding tool, which can lead to severe injuries.

## Permissible accessories

|               | Max. diameter Ø (mm) | Max. thickness (mm) | Thread size (mm) | Max. speed (rpm) | Max. circumferential speed (m/s) | Tool   |
|---------------|----------------------|---------------------|------------------|------------------|----------------------------------|--|
| Cutting disc  | 125                  | 3                   | M14              | ≥11500           | ≥72                              | Two-hole mounting spanner   |
| Roughing disc | 125                  | 6                   | M14              | ≥11500           | ≥72                              | Two-hole mounting spanner  |

## Storage and handling of the recommended accessory tools

- Grinding tools must be treated with care and transported carefully.
- Grinding tools should be stored in such a way that they are not exposed to mechanical damage or environmental influences (e.g. damp).

## Working procedures

### NOTE

- ▶ Grinding tools should only be used for the recommended applications. Otherwise, they can break, be damaged or cause injuries.

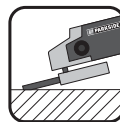

**Rough grinding**  
**Never use cutting discs for rough grinding!**

- Move the angle grinder with moderate pressure back and forth over the workpiece.

- For soft material, move the roughing disc at a flat angle over the workpiece; for hard material at a slightly steeper angle.

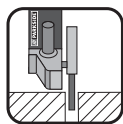

**Abrasive cutting**  
**Never use roughing discs**  
**for cutting!**

- **Use only tested fibre-reinforced cutting or grinding discs** that are approved for a peripheral speed of not less than 80 m/s.

**⚠ CAUTION!**

- ▶ The grinder continues running after being turned off. Do not try to brake it by applying lateral counterpressure.
- Secure the workpiece. Use clamps/a vice to hold the workpiece firmly in place. This is much safer than simply holding it in your hand.
- Always switch off the appliance before putting it down and wait for the appliance to come to a complete standstill.
- Use the appliance only for dry cutting or sanding.
- The additional handle **7** must be mounted on the appliance for all work.
- Materials containing asbestos may not be processed. Asbestos is a known carcinogen.



**Tip! This symbol indicates proper behaviour.**

**⚠ DANGER! ALWAYS GUIDE THE APPLIANCE THROUGH THE WORKPIECE IN REVERSE ROTATION.**

- ▶ In the opposite direction there is a risk of a kickback. The appliance can be pushed out of the cut.

- Always switch the appliance on before applying it to the workpiece. After completing the task, lift the appliance from the workpiece and then switch it off.
- Always hold the appliance firmly with two hands while working. Ensure that your stance is secure and stable.
- For an optimum grinding effect, move the appliance evenly at an angle of 15° to 30° (between the grinding disc and workpiece) backwards and forwards.
- When working on angled surfaces, do not exert great force on the workpiece. If the rotational speed drops significantly, you must reduce the pressure exerted to allow safe and effective working. If the appliance suddenly brakes completely or jams, it must be switched off immediately.
- Cutting: Work at a moderate feed rate and do not tilt the cutting disc.
- Roughing and cutting discs become very hot – let them cool down completely before touching them.
- Never use the appliance for purposes other than the ones for which it was designed.
- Always make sure that the appliance is turned off before inserting the battery into it.
- In the event of danger, turn off the appliance and remove the battery. Ensure that the appliance is easily and quickly accessible in the event of an emergency.
- Always remove the battery during work breaks, when adjusting the appliance and when it is not in use. The appliance must be kept clean, dry and free of oil and grease at all times.
- Remain alert at all times! Always pay attention to what you are doing and act with common sense. Do not use the appliance if you are distracted or feeling unwell.





**⚠ WARNING!**  
Always wear safety goggles.



**⚠ WARNING!**  
Always wear a dust mask!

## Before use

### Charging the battery pack

#### **⚠ CAUTION!**

- ▶ Always unplug the appliance before you remove the battery pack from or connect the battery pack to the charger.

#### **⚠ WARNING!**

- ▶ Observe the safety instructions and the instructions on charging and correct use given in the operating instructions for your **X20V TEAM** series battery and charger.  
A detailed description of the charging process and further information can be found in these separate operating instructions.

#### **NOTE**

- ▶ Ideally, charge the battery completely before use. You can charge the lithium-ion battery at any time without shortening its service life. Interrupting the charging process does not damage the battery.
- ▶ Never charge the battery pack if the ambient temperature is below 10°C or above 40°C. If a lithium-ion battery is to be stored for an extended period, the charge level should be checked regularly. The optimum charge level is between 50% and 80%. The storage climate should be cool and dry and the ambient temperature should be between 0°C and 50°C.
- ▶ The recommended ambient temperature range for using tools and batteries is between -5°C and 50°C.

- ◆ If necessary, remove the battery from the appliance.
- ◆ Insert the battery pack **3** into the charger **14**.
- ◆ Insert the mains plug into the mains socket.
- ◆ When charging is complete, disconnect the charger **14** from the mains.
- ◆ Pull the battery pack **3** out of the charger **14**.
- ◆ Switch off the charger for at least 15 minutes between successive charging sessions. Also disconnect the mains plug.

### Attaching/disconnecting the battery pack to/from the appliance

#### Attaching the battery pack

- ◆ Allow the battery pack **3** to click into the handle.

#### Removing the battery pack

- ◆ Press the release button **2** and remove the battery pack **3**.

### Checking the battery charge level

- ◆ Press the battery charge level button **4** to check the status of the battery (see also main diagram).  
The status/remaining charge will be shown on the battery display LED **5** as follows:  
RED/ORANGE/GREEN = maximum charge  
RED/ORANGE = medium charge  
RED = low charge – charge the battery

## Adjusting the blade guard

### **⚠ WARNING!**

- ▶ Always switch the appliance off and remove the battery before carrying out any work on the appliance.
- ▶ Always use the angle grinder with the blade guard **8**. The blade guard should be installed securely. Set it so that the highest possible degree of safety is achieved, i.e. the smallest possible part of the grinding disc is exposed to the operator. The blade guard **8** is designed to protect the operator from fragments and accidental contact with the grinding tool.
- ▶ Make sure that the blade guard **8** is fitted at at least the same angle as the additional handle **7** (see fig. B). Otherwise, you could injure yourself on the roughing disc or cutting disc.
- ▶ When using a type C blade guard **8** (combined guard) for cutting or side grinding in concrete or masonry, there is an increased risk of dust exposure and loss of control with kickback as a result.

- ◆ Turn the blade guard **8** to the required position (working position). Make sure that the blade guard **8** is positioned in such a way that the blade guard fixture **13** lies over one of the 5 bulges **21** on the blade guard **8** (see Fig. E (fold-out page)).
- ◆ Ensure that the blade guard fixture **13** is firmly seated in the respective bulge **21**.

## Fitting the additional handle

### **⚠ CAUTION!**

- ▶ For safety reasons, this appliance may only be used with the additional handle **7**. Failure to do so can lead to serious injury. The additional handle **7** can be screwed onto the left, the right or the top, depending on the job at hand.

## Fitting/changing the roughing/ cutting disc

### Always wear protective gloves when changing cutting/rough grinding discs.

Pay attention to the dimensions of the roughing/cutting disc. The diameter of the hole must fit the attachment flange **13** without any play. Do not use a reducer or adapter.

### **NOTE**

- ▶ Use only discs which are free of dirt.
- ▶ Use only grinding discs whose permissible speed rating is at least as high as that on the type plate on the power tool.

### **⚠ WARNING!**

- ▶ Press the spindle locking button **9** only when the attachment spindle **17** is at a complete standstill.
- ◆ Press the spindle locking button **9** to lock the motor.
- ◆ Undo the clamping nut **19** using the two-hole mounting spanner **20** (see fig D).
- ◆ Place the rough grinding or cutting disc with the label side towards the appliance on the attachment flange **13**.
- ◆ Then replace the clamping nut **19** on the attachment spindle **17** with the raised side facing up.

## With thin grinding discs (see fig. 1)

- ◆ The collar of the clamping nut **19** faces upwards so that a thin grinding disc can be fitted safely.

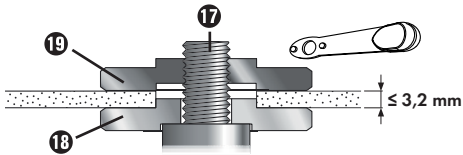

Fig. 1

- ◆ Press the spindle locking button **9** to lock the motor.
- ◆ Tighten the clamping nut **19** using the two-hole mounting spanner **20**.

## With thick grinding discs (see fig. 2)

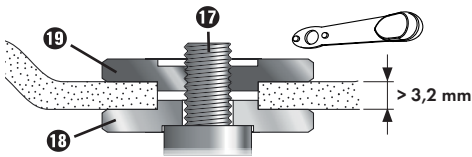

Fig. 2

The collar of the clamping nut **19** faces downwards so that the grinding disk can be fitted securely onto the attachment spindle **17**.

- ◆ Lock the attachment spindle **17**.
- ◆ Tighten the clamping nut **19** in a clockwise direction using the two-hole mounting spanner **20**.

### NOTE

- ▶ If the disc does not turn smoothly or vibrates after the change, the disc must be replaced immediately.
- ◆ For safety's sake, run the appliance at maximum speed for 60 seconds after every disc change. Be aware of unusual noises and sparks.
- ◆ Check whether all the fastening elements are correctly fitted.

- ◆ Make sure that the arrow showing the direction of rotation (if any) on the cutting or rough grinding discs (including diamond cutting discs) and the direction of rotation of the appliance (arrow showing the direction of rotation on the head) match.

## Operation

### Switching on and off

Check the attached tool before use to ensure that all fastening elements are correctly fitted.

#### NOTE

- ▶ Always switch on the angle grinder before making contact with the material, then apply it to the workpiece.
- ▶ If the appliance blocks due to an overload and switches off, it will restart automatically as soon as the cause of the blockage is removed (auto-start function).

### Switching on

- ◆ First, press the ON/OFF switch **1** to the right so that you can then press it forwards.

### Switching off

- ◆ Let go of the ON/OFF switch **1**.

### Switching to continuous operation

- ◆ First, press the ON/OFF switch **1** to the right so that you can then press it forwards. Then press the ON/OFF switch **1** forwards and down until it engages.

### Switching off continuous operation

- ◆ Press the ON/OFF switch **1** to the rear and downwards and release it.

## Adjusting the rotational speed

You can use the adjusting wheel for speed pre-selection **6** to preselect the rotational speed:

(1 = slower speed, 6 = faster speed).

We recommend you carry out practice tests to determine the correct speed.

The speed can also be changed during operation.

## Maintenance and cleaning



### WARNING! RISK OF INJURY!

**Always switch the appliance off and remove the battery before carrying out any work on the appliance.**

The battery angle grinder is maintenance-free.

- Do not use any sharp objects for cleaning the appliance. Never permit liquids to penetrate inside the appliance. Otherwise the appliance could be damaged.
- Clean the appliance regularly, preferably immediately after completion of the work.
- Clean the housing with a dry cloth – do not use petrol, solvents or cleaners which can attack the plastic.
- A vacuum cleaner is required for thorough cleaning of the appliance.
- Ventilation openings must never be obstructed.
- Remove any sanding dust stuck to the appliance with a brush.

### NOTE

- ▶ Replacement parts not listed (such as carbon brushes, switch) can be ordered via our service hotline.

### WARNING!

- ▶ Do not use any accessories not recommended by PARKSIDE. This can lead to electric shock and fire.

## Disposal



**Do not dispose of power tools in your normal domestic waste!**

The adjacent symbol of a crossed-out dustbin means that this appliance is subject to Directive 2012/19/EU. This directive states that this appliance may not be disposed of in the normal household waste at the end of its useful life, but must be taken to specially set-up collection locations, recycling depots or disposal companies.

**The disposal is free of charge for the user. Protect the environment and dispose of this appliance properly.**



Your local community or municipal authorities can provide information on how to dispose of the worn-out product.



**Do not dispose of batteries in your normal household waste!**

Defective or worn-out rechargeable batteries must be recycled according to Directive 2006/66/EC. Batteries/rechargeable batteries must be treated as hazardous waste and must therefore be disposed of in an environmentally sound manner by appropriate bodies (dealers, specialist dealers, public municipal bodies, commercial disposal companies). Batteries/rechargeable batteries may contain toxic heavy metals.

For this reason, do not dispose of batteries/rechargeable batteries in domestic waste. Take them to a specialist collection point. Only return batteries that are fully discharged.



The packaging is made from environmentally friendly material and can be disposed of at your local recycling plant.

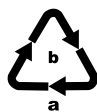

Dispose of the packaging in an environmentally friendly manner. Note the labelling on the packaging and separate the packaging material components for disposal if necessary. The packaging material is labelled with abbreviations (a) and numbers (b) with the following meanings: 1–7: plastics, 20–22: paper and cardboard, 80–98: composites.

## Kompernass Handels GmbH warranty

Dear Customer,

This appliance has a 3-year warranty valid from the date of purchase. If included with the product on delivery, the battery packs of the X12V and X20V Team series also come with a 3-year warranty from the date of purchase. If this product has any faults, you, the buyer, have certain statutory rights. Your statutory rights are not restricted in any way by the warranty described below.

### Warranty conditions

The warranty period starts on the date of purchase. Please keep your receipt in a safe place. This will be required as proof of purchase.

If any material or manufacturing fault occurs within three years of the date of purchase of the product, we will either repair or replace the product for you or refund the purchase price (at our discretion). This warranty service requires that you present the defective appliance and the proof of purchase (receipt) within the three-year warranty period, along with a brief written description of the fault and of when it occurred.

If the defect is covered by the warranty, your product will either be repaired or replaced by us. The repair or replacement of a product does not signify the beginning of a new warranty period.

### Warranty period and statutory claims for defects

The warranty period is not prolonged by repairs effected under the warranty. This also applies to replaced and repaired components. Any damage and defects present at the time of purchase must be reported immediately after unpacking. Repairs carried out after expiry of the warranty period shall be subject to a fee.

### Scope of the warranty

This appliance has been manufactured in accordance with strict quality guidelines and inspected meticulously prior to delivery.

The warranty covers material faults or production faults. The warranty does not cover product parts that are subject to normal wear and tear and can therefore be considered wearing parts, such as saw blades, replacement blades, abrasive papers, etc. or for damage to fragile parts, such as switches or parts made of glass.

The warranty does not apply if the product has been damaged, improperly used or improperly maintained. The directions in the operating instructions for the product regarding proper use of the product are to be strictly followed. Uses and actions that are discouraged in the operating instructions or which are warned against must be avoided.

This product is intended solely for private use and not for commercial purposes. The warranty shall be deemed void in cases of misuse or improper handling, use of force and modifications/repairs which have not been carried out by one of our authorised Service centres.

### The warranty does not apply to

- Normal reduction of the battery capacity over time
- Commercial use of the product
- Damage to or alteration of the product by the customer
- Non-compliance with safety and maintenance instructions, operating errors
- Damage caused by natural hazards

### Warranty claim procedure

To ensure quick processing of your case, please observe the following instructions:

- Please have the till receipt and the item number (IAN) 465536\_2404 available as proof of purchase.
- You will find the item number on the type plate on the product, an engraving on the product, on the front page of the operating instructions (below left) or on the sticker on the rear or bottom of the product.
- If functional faults or other defects occur, please first contact the service department listed below by telephone or use our contact form, which you can find on [parkside-diy.com](http://parkside-diy.com) in the Service category.
- You can return a defective product to us free of charge to the service address that will be provided to you. Ensure that you enclose the proof of purchase (till receipt) and information about what the defect is and when it occurred.



You can view and download these instructions along with many other manuals at [parkside-diy.com](http://parkside-diy.com). This QR code will take you directly to [parkside-diy.com](http://parkside-diy.com). Select your

country and use the search box to search for the operating instructions. Enter the article number (IAN) 465536\_2404 to find the operating instructions for your article.

### Service

#### GB Service Great Britain

Tel.: 0800 051 897 0

Contact form on [parkside-diy.com](http://parkside-diy.com)

#### IE Service Ireland

Tel.: 1800 851251

Contact form on [parkside-diy.com](http://parkside-diy.com)

#### NI Service Northern Ireland

Tel.: 08081 013435

Contact form on [parkside-diy.com](http://parkside-diy.com)

[IAN 465536\\_2404](http://parkside-diy.com)

### Importer

Please note that the following address is not the service address. Please use the service address provided in the operating instructions.

#### For EU market



KOMPERNASS HANDELS GMBH

BURGSTRASSE 21

44867 BOCHUM

GERMANY

[www.kompernass.com](http://www.kompernass.com)

#### For GB market

Lidl Great Britain Ltd

Lidl House 14 Kingston Road

Surbiton

KT5 9NU

## Translation of the original Conformity Declaration

We, KOMPERNASS HANDELS GMBH, document officer: Mr Semi Uguzlu, BURGSTR. 21, 44867 BOCHUM, GERMANY, hereby declare that this product complies with the following standards, normative documents and EC directives:

**Machinery Directive (2006/42/EC)**

**EMC (Electromagnetic Compatibility) (2014/30/EU)**

**RoHS Directive (2011/65/EU)\***

\* The manufacturer bears the full responsibility for compliance with this conformity declaration. The object of the declaration described above complies with the requirements of the Directive 2011/65/EU of the European Parliament and Council of 8 June 2011 on the limitations of use of certain dangerous substances in electrical and electronic appliances.

### Applied harmonised standards

EN 62841-1:2015/A11:2022

EN IEC 62841-2-3:2021/A11:2021

EN IEC 55014-1:2021

EN IEC 55014-2:2021

EN IEC 63000:2018

**Type designation of the machine:** Cordless angle grinder 20 V PWSA 20-Li F4

**Year of manufacture:** 08–2024

**Serial number:** IAN 465536\_2404

Bochum, 01/07/2024



Semi Uguzlu  
- Quality Manager -

We reserve the right to make technical changes in the context of further product development.



This mark confirms that the product complies with the product safety requirements applicable in the UK.

## Ordering a replacement battery and charger

You can easily order a replacement battery or charger on the Internet at [www.kompernass.com](http://www.kompernass.com).

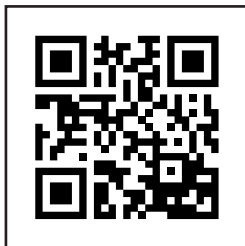

Scan the QR code with your smartphone/tablet. You can use this QR code to go directly to our website to view and order the available spare parts.

### NOTE

- ▶ If you have problems with your online order, you can contact our service centre by phone or e-mail.
- ▶ Always quote the article number (IAN) 465536\_2404 in your order.
- ▶ Please note that online ordering of replacement parts is not possible for all countries.





# Indholdsfortegnelse

|   |           |
|---|-----------|
| <b>Indledning</b> . . . . .   | <b>22</b> |
| Anvendelsesområde . . . . .   | 22        |
| Udstyr . . . . .  | 22        |
| Leveringens omfang . . . . .  | 23        |
| Tekniske data . . . . .   | 23        |
| <b>Generelle sikkerhedsanvisninger til elværktøj</b> . . . . .            | <b>24</b> |
| 1. Sikkerhed på arbejdspladsen . . . . .                                  | 24        |
| 2. Elektrisk sikkerhed . . . . .  | 24        |
| 3. Personsikkerhed . . . . .  | 25        |
| 4. Anvendelse og behandling af elværktøjet . . . . .                      | 25        |
| 5. Anvendelse og behandling af det batteridrevne værktøj . . . . .        | 26        |
| 6. Service . . . . .  | 27        |
| Sikkerhedsanvisninger for alle anvendelser . . . . .                      | 27        |
| Tilbageslag og tilhørende sikkerhedsanvisninger . . . . .                 | 28        |
| Særlige sikkerhedsanvisninger for slibning og afskæring . . . . .         | 29        |
| Øvrige sikkerhedsanvisninger for afskæring . . . . .                      | 29        |
| Tilladt tilbehør . . . . .  | 30        |
| Opbevaring og anvendelse af de anbefalede indsatsværktøjer . . . . .      | 31        |
| Arbejdsanvisninger . . . . .  | 31        |
| <b>Før ibrugtagning</b> . . . . .   | <b>32</b> |
| Opladning af batteripakke . . . . .                                       | 32        |
| Indsætning/udtagning af den genopladelige batteripakke . . . . .          | 32        |
| Kontrol af batteriets tilstand . . . . .                                  | 33        |
| Indstilling af beskyttelsesafdækningen . . . . .                          | 33        |
| Montering af ekstragreb . . . . .   | 33        |
| Montering/udskiftning af skrubbe-/skæreskive . . . . .                    | 33        |
| <b>Ibrugtagning</b> . . . . .   | <b>34</b> |
| Tænd/sluk . . . . .   | 34        |
| Indstilling af omdrejningstal . . . . .                                   | 35        |
| <b>Vedligeholdelse og rengøring</b> . . . . .                             | <b>35</b> |
| <b>Bortskaffelse</b> . . . . .  | <b>35</b> |
| <b>Garanti for Kompennass Handels GmbH</b> . . . . .                      | <b>36</b> |
| <b>Service</b> . . . . .  | <b>37</b> |
| <b>Importør</b> . . . . .   | <b>37</b> |
| <b>Oversættelse af den originale overensstemmelseserklæring</b> . . . . . | <b>38</b> |
| <b>Bestilling af ekstra batteri og oplader</b> . . . . .                  | <b>39</b> |

## Indledning

Tillykke med købet af dit nye produkt. Du har valgt et produkt af høj kvalitet. Betjeningsvejledningen er en del af dette produkt. Den indeholder vigtige informationer om sikkerhed, anvendelse og bortskaffelse. Du bør sætte dig ind i alle produktets betjenings- og sikkerhedsanvisninger før brug. Brug kun produktet som beskrevet og kun til de angivne anvendelsesområder. Lad alle dokumenter til produktet følge med, hvis du giver det videre til andre.

## Anvendelsesområde

Produktet er beregnet til afskæring, skrubning og børstning af metal, beton og fliser uden anvendelse af vand. Enhver anden anvendelse eller ændring af produktet anses for at være uden for anvendelsesområdet og indebærer betydelige farer for uheld. Vi påtager os intet ansvar for skader, der opstår som følge af anvendelse uden for anvendelsesområdet. Produktet er ikke beregnet til erhvervmæssig brug.

## Forklaring til symbolerne

|  |   |
|--|---|
|    | Læs den originale betjeningsvejledning og sikkerhedsanvisningerne igennem før ibrugtagning.           |
|  | Anvendelse af beskadigede skære- eller skrubbeskiver er farligt og kan føre til alvorlige kvæstelser! |
|  | Skivens diameter  |
|  | Batteridrevet vinkelsliber  |
|  | Bær beskyttelsesbriller!  |
|  | Bær høreværn!   |
|  | Bær sikkerhedssko!  |

|   |   |
|---|---|
|  | Bær beskyttelseshandsker!               |
|  | Bær støvmaske!                          |
|  | Ikke tilladt til vådslibning            |
|  | Ikke tilladt til sideslibning           |
|  | Beregnet til metalslibning              |
|  | Brug altid elværktøjet med begge hænder |

## Udstyr

- ❶ TÆND-/SLUK-knap
- ❷ Knap til frigørelse af batteripakken
- ❸ Batteripakke\*
- ❹ Knap for batteritilstand
- ❺ Display-LED for batteri
- ❻ Indstillingshjul til forvalg af omdrejningstal
- ❼ Ekstragreb
- ❽ Beskyttelsesafdækning
- ❾ Spindellåseknap
- ❿ Gevind (3 x) til ekstragreb
- ⓫ Montagering
- ⓬ Skruer
- ⓭ Beskyttelsesafdækningens fiksering
- ⓮ Hurtigoplader (se fig. A)\*
- ⓯ Rød ladekontrol-LED (se fig. A)
- ⓰ Grøn ladekontrol-LED (se fig. A)
- ⓱ Monteringsspindel (se fig. C)
- ⓲ Monteringsflange (se fig. C)
- ⓳ Spændemøtrik (se fig. C)
- ⓴ Tohuls-montagenøgle (se fig. D)
- ⓵ Krumninger (se fig. E)

\* BATTERI OG LADER ER IKKE INKLUDERET



## Leveringens omfang

- 1 batteridreven vinkelsliber 20 V
- 1 ekstragreb
- 1 beskyttelsesafdækning (formonteret)
- 1 tohuls-montagenøgle
- 1 skæreskive (formonteret)
- 1 betjeningsvejledning

## Tekniske data

### Batteridreven vinkelsliber 20 V

- Mærkespænding 20 V  $\equiv$  (jævnstrøm)
- Nominel hastighed  $n_0$  2500–11500/min<sup>-1</sup>
- Skivemål  $\varnothing$  125 mm
- Gevindmål M14

Produktet er en del af serien  fra Parkside og kan anvendes med batterierne fra serien  fra Parkside.

Batterier fra serien  fra Parkside må kun oplades med opladere af serien  fra Parkside.

Vi anbefaler, at produktet udelukkende anvendes med følgende genopladelige batterier:

- PAP 20 A1/PAP 20 A2/PAP 20 A3/
- PAP 20 B1/PAP 20 B3/Smart PAPS 204 A1/
- Smart PAPS 208 A1.

Vi anbefaler, at disse batterier oplades med følgende opladere:

- PLG 20 A3/PLG 20 A4/PLG 20 C1/PLG 20
- C3/PDSLG 20 A1/Smart PLGS 2012 A1

## Støj- og vibrationsoplysninger

Måleværdi for støj beregnet iht. EN 62841. Det A-vægtede støjniveau for elværktøjet udgør typisk:

### Støjemissionsværdi

|                 |                    |
|-----------------|--------------------|
| Lydtrykniveau   | $L_{PA} = 86,6$ dB |
| Usikkerhed      | $K = 3$ dB         |
| Lydeffektniveau | $L_{WA} = 94,6$ dB |
| Usikkerhed      | $K = 3$ dB         |

### Bær høreværn!

### Samlet vibrationsværdi

|                   |                                   |
|-------------------|-----------------------------------|
| Overfladeslibning |                                   |
| hovedgreb         | $a_{h,AG} < 2,5$ m/s <sup>2</sup> |
| Usikkerhed        | $K = 1,5$ m/s <sup>2</sup>        |
| Overfladeslibning |                                   |
| Ekstragreb        | $a_{h,AG} < 2,5$ m/s <sup>2</sup> |
| Usikkerhed        | $K = 1,5$ m/s <sup>2</sup>        |

### BEMÆRK

- De angivne samlede vibrationsværdier og de angivne vibrationsemissionsværdier er målt iht. standardiserede testmetoder og kan anvendes til sammenligning af forskellige elværktøjer.
- De angivne samlede vibrationsværdier og de angivne støjemissionsværdier kan også anvendes til en indledende vurdering af faren ved belastningen.

## ADVARSEL!

- ▶ Svingnings- og støjemissionen kan afvige fra de angivne værdier under den faktiske anvendelse af elværktøjet afhængigt af måden, elværktøjet anvendes på og især af emnet, der forarbejdes.
- ▶ For at beskytte betjeningspersonen er det nødvendigt at fastsætte nødvendige sikkerhedsforanstaltninger, som er baseret på en vurdering af svingningsbelastningen under de faktiske brugsbetingelser (her skal der tages hensyn til hele driftscyklussen, f.eks. perioder, hvor elværktøjet er slukket, og perioder, hvor det er tændt, men kører uden belastning).
- ▶ Slibning af tynde plader eller andre vibrationsstrukturer med høj overflade kan resultere i en meget højere (op til 15 dB) samlet støjemission end de angivne støjemissionsværdier. Lydstråling fra sådanne emner bør så vidt muligt forhindres gennem passende foranstaltninger såsom tunge, fleksible dæmpningsmåtter. Den øgede støjemission skal også tages i betragtning ved vurdering af risikoen for støjeksposering og ved valg af passende høreværn.



## Generelle sikkerhedsanvisninger til elværktøj

### ADVARSEL!

- ▶ **Læs alle sikkerhedsanvisninger, instruktioner, illustrationer og tekniske data, som dette elværktøj er forsynet med.** Hvis de efterfølgende anvisninger ikke overholdes, kan det medføre elektrisk stød, brand og/eller alvorlige kvæstelser.

### Opbevar sikkerhedsanvisningerne og -instruktionerne til senere brug.

Begrebet "elværktøj", der anvendes i sikkerhedsanvisningerne, henviser både til elværktøj, der anvendes med ledning til lysnettet, og batteridrevet elværktøj (uden strømledning).

## 1. Sikkerhed på arbejdspladsen

- a) Hold arbejdspladsen ren og godt oplyst. Rod og dårligt oplyste arbejdspladser kan medføre uheld.
- b) Arbejd aldrig med elværktøj i eksplosionsfarlige omgivelser, hvor der befinder sig brændbare væsker, gasser eller støv. Elværktøj danner gnister, som kan antænde støvet eller dampene.
- c) Hold børn og andre personer på afstand, når elværktøjet bruges. Hvis du bliver distraheret, kan du miste kontrollen over elværktøjet.

## 2. Elektrisk sikkerhed

- a) Elværktøjets tilslutningsstik skal **pas-se ind i stikkontakten. Stikket må ikke ændres på nogen måde.** Der må ikke bruges adapterstik sammen med beskyttelsesjordet elværktøj. Uændrede stik og de rigtige stikkontakter reducerer risikoen for elektrisk stød.
- b) Undgå kropskontakt med jordforbundne overflader som f.eks. rør, radiatorer, komfurer og køleskabe. Der er øget risiko for elektrisk stød, hvis din krop har jordforbindelse.

- c) **Hold elværktøjet væk fra regn og fugt.** Hvis der kommer vand ind i elværktøjet, er der forhøjet risiko for elektrisk stød.
- d) **Brug ikke tilslutningsledningen til noget, den ikke er beregnet til, f.eks. til at bære eller hænge værktøjet op i eller til at trække stikket ud af stik-kontakten. Hold tilslutningsledningen på afstand af varme, olie, skarpe kanter eller bevægelige dele.** Beskadede eller sammenfiltrede tilslutningsledninger øger risikoen for elektrisk stød.
- e) **Hvis du anvender elværktøj udendørs, må du kun bruge forlængerledninger, som også er godkendt til udendørs brug.** Når du anvender en forlængerledning, der er beregnet til udendørs brug, reduceres risikoen for elektrisk stød.
- f) **Hvis det ikke er muligt at undgå at bruge elværktøjet i fugtige omgivelser, skal der installeres en fejlstrømsafbryder.** Installation af en fejlstrømsafbryder reducerer risikoen for elektrisk stød.

### 3. Personsikkerhed

- a) **Vær opmærksom og bevidst om, hvad du laver, og arbejd fornuftigt med elværktøjet. Brug ikke elværktøjet, hvis du er ukoncentreret eller påvirket af narkotika, alkohol eller medicin.** Selv et øjeblik uopmærksomhed ved brug af elværktøjet kan medføre alvorlige kvæstelser.
- b) **Brug personligt beskyttelsesudstyr, og bær altid beskyttelsesbriller.** Når du bruger personligt beskyttelsesudstyr som støvmaske, skridsikre sikkerhedssko, beskyttelseshandsker, sikkerhedshjelm og høreværn afhængigt af elværktøjets type og anvendelse, reduceres risikoen for personskader.

- c) **Undgå uønsket igangsætning. Kontrollér, at elværktøjet er slukket, før du forbinder det med elforsyningen og/eller tilslutter batteriet, løfter elværktøjet eller bærer det.** Hvis du bærer elværktøjet rundt med fingeren på kontakten, eller hvis elværktøjet sluttes til strømforsyningen, mens det er tændt, kan der opstå uheld.
- d) **Fjern indstillingsværktøj eller skruenøgler, før du tænder for elværktøjet.** Hvis der sidder et værktøj eller en skruenøgle på en roterende del af elværktøjet, kan det medføre personskader.
- e) **Undgå unormale kropstillinger. Sørg for, at du står sikkert, og hold altid balancen.** Derved kan du bedre kontrollere elværktøjet i uventede situationer.
- f) **Bær velegnet påklædning. Bær ikke løstsiddende tøj eller smykker. Hold hår og tøj på afstand af dele, der bevæger sig.** Løst tøj, smykker eller hår kan gribe fat i dele, der bevæger sig.
- g) **Hvis der kan monteres støvopsugnings- og opsamlingsanordninger, skal disse tilsluttes og anvendes korrekt.** Anvendelse af denne type anordninger nedsætter støvrisikoen.
- h) **Lad dig ikke lulle ind i en falsk følelse af sikkerhed, og tilsidesæt ikke sikkerhedsreglerne for elværktøj, selv om du er fortrolig med elværktøjet efter mange ganges anvendelse.** Ufor-sigtige handlinger kan føre til alvorlige kvæstelser på en brøkdæl af et sekund.

### 4. Anvendelse og behandling af elværktøjet

- a) **Overbelast ikke elværktøjet. Brug et elværktøj, der er egnet til arbejdet.** Du arbejder bedre og mere sikkert i det angivne effektområde, hvis du bruger det rigtige elværktøj.
- b) **Brug ikke elværktøj med defekt kontakt.** Elværktøj, som ikke længere kan tændes og slukkes, er farligt og skal repareres.

- c) Træk stikket ud af stikkontakten og/eller fjern det aftagelige batteri, før du foretager indstillinger på produktet, udskifter indsatsværktøj eller lægger elværktøjet fra dig. Disse forholdsregler forhindrer, at elværktøjet starter ved en fejl.
  - d) Opbevar elværktøj uden for børns rækkevidde, når værktøjet ikke anvendes. Personer, som ikke kender elværktøjet, eller som ikke har læst disse anvisninger, må ikke bruge produktet. Elværktøj er farligt, hvis det anvendes af uerfarne personer.
  - e) Vedligehold elværktøjet og dets indsatsværktøj omhyggeligt. Kontrollér, om bevægelige dele fungerer, som de skal og ikke sætter sig fast, om dele er defekte eller så beskadigede, at elværktøjets funktion er forringet. Få beskadigede dele repareret, inden du bruger elværktøjet. Mange uheld skyldes dårligt vedligeholdt elværktøj.
  - f) Hold skærende værktøj skarpt og rent. Omhyggeligt vedligeholdt værktøj med skarpe skær sætter sig ikke så ofte fast og er lettere at styre.
  - g) Brug elværktøj, indsatsværktøj, udskiftelige dele osv. iht. disse anvisninger. Tag hensyn til arbejdsbetingelserne og det arbejde, der skal udføres. Anvendelse af elværktøj til andet end den tilsigtede anvendelse kan føre til farlige situationer.
  - h) Hold håndtag og gribeflader tørre, rene og fri for olie og fedt. Glatte håndtag og gribeflader gør sikker betjening og kontrol over elværktøjet umulig i uforudsete situationer.
- ## 5. Anvendelse og behandling af det batteridrevne værktøj
- a) Oplad kun batterierne med opladere, som producenten har anbefalet. Hvis du bruger en oplader, der er beregnet til en bestemt type batterier, er der fare for brand, hvis den anvendes sammen med andre batterier.
  - b) Brug kun batterier, der er beregnet til elværktøjet. Anvendelse af andre batterier kan medføre personskader og brandfare.
  - c) Når batteriet ikke benyttes, skal det holdes borte fra kontorclips, mønter, nøgler, søm, skruer eller andre små metalgenstande, som kan forårsage kortslutning mellem kontakterne. Kortslutning mellem batteriets kontakter kan medføre forbrændinger eller brand.
  - d) Ved forkert anvendelse kan der løbe væske ud af batteriet. Undgå kontakt med denne væske. Skyl efter med vand, hvis du alligevel kommer i kontakt med væsken. Hvis væsken kommer i øjnene, skal du søge læge. Batterivæske, der løber ud, kan medføre hudirritationer eller forbrændinger.
  - e) Brug aldrig et beskadiget eller modificeret batteri. Beskadigede eller modificerede batterier kan føre til uforudsigelig funktion samt til brand, eksplosioner eller risiko for personskader.
  - f) Udsæt ikke batteriet for ild eller høje temperaturer. Ild eller temperaturer over 130 °C (265 °F) kan forårsage eksplosioner.
  - g) Følg alle anvisninger for opladning, og oplad aldrig batteriet eller batteridrevet værktøj uden for det temperaturinterval, som er angivet i betjeningsvejledningen. Forkert opladning eller opladning uden for det tilladte temperaturinterval kan ødelægge batteriet og øge brandfaren.



**FORSIGTIG! EKSPLOSIONSFARE!**

Oplad aldrig batterier, der ikke er beregnet til det.



Beskyt batteriet mod varme på grund af f.eks. konstant sollys, ild, vand og fugt.

Fare for eksplosion.

**6. Service**

- a) **Lad kun en kvalificeret reparatør reparere dit elværktøj og kun med originale reservedele.** Derved garanteres det, at elværktøjets sikkerhed bevares.
- b) **Vedligehold aldrig beskadigede batterier.** Vedligeholdelse af batterier må kun udføres af producenten eller et autoriseret serviceværksted.

**Sikkerhedsanvisninger for alle anvendelser**

**Fælles sikkerhedsanvisninger for slibning og afskæring**

- a) **Dette elværktøj kan anvendes som slibemaskine og skære-/slibemaskine. Læs alle sikkerhedsanvisninger, instruktioner, billeder og data, som følger med produktet.** Hvis du ikke overholder alle de følgende anvisninger, kan det medføre elektrisk stød og/eller alvorlige kvæstelser.
- b) **Dette elværktøj er ikke egnet til slibning med sandpapir, arbejde med stålbørster, polering og hulsækning.** Anvendelser, som elværktøjet ikke er beregnet til, kan være årsag til fare og personskader.
- c) **Brug ikke elværktøjet til en funktion, som det ikke udtrykkeligt er konstrueret og beregnet til fra producentens side.** En sådan ombygning kan føre til tab af kontrollen og dermed til alvorlige personskader.
- d) **Brug ikke indsatsværktøj, som ikke er beregnet og fastsat specielt af producenten til dette elværktøj.** Selv om tilbehøret kan sættes på elværktøjet, er det ingen garanti for, at anvendelsen af det er sikker.
- e) **Det anvendte indsatsværktøjs tilladte omdrejningstal skal mindst være lige så højt som det maksimale omdrejningstal, der er angivet på elværktøjet.** Et indsatsværktøj, som roterer hurtigere end tilladt, kan gå i stykker og flyve omkring.
- f) **Det anvendte indsatsværktøjs udvendige diameter og tykkelse skal svare til de angivne mål for elværktøjet.** Forkert dimensionerede indsatsværktøjer kan ikke afskærmes eller kontrolleres i tilstrækkelig grad.
- g) **Målene til fastgørelse af indsatsværktøj skal passe til målene for elværktøjets fastgørelsessystem.** Indsatsværktøjer, som ikke fastgøres nøjagtigt på elværktøjet, roterer uensartet, vibrerer meget og kan medføre tab af kontrol.
- h) **Brug ikke beskadigede indsatsværktøjer.** Kontrollér før anvendelsen indsatsværktøjer som f.eks. slibeskiver for afskalning og revner, slibetallerkner for revner og voldsomt slid, stålbørster for løse eller defekte tråde. Hvis elværktøjet eller indsatsværktøjet tabes på gulvet, skal du kontrollere, om det er gået i stykker eller bruge et ubeskadiget indsatsværktøj. Når du har kontrolleret værktøjet og monteret det, skal du holde personer i nærheden borte fra det roterende indsatsværktøjs område, og lade produktet køre et minut ved maksimal hastighed. Beskadigede indsatsværktøjer går som regel i stykker i denne testperiode.



- i) **Brug personlige værnemidler.** Brug helmaske, øjenbeskyttelse eller beskyttelsesbriller afhængigt af anvendelsen. Bær støvmaske, høreværn, beskytteshandsker eller specialforklæde, som holder små slibe- og materialepartikler på afstand, hvis anvendelsesområdet kræver det. Øjnene skal beskyttes mod omkringflyvende fremmedlegemer, som opstår ved forskellige anvendelser. Støv- og åndedrætsmasken skal bortfiltrere støvet, der opstår ved anvendelsen. Hvis du udsættes for støj i længere tid, kan du få nedsat hørelse.
- j) **Hold andre personer på sikker afstand af arbejdsområdet.** Alle, som betræder arbejdsområdet, skal bære personligt sikkerhedsudstyr. Dele af emnerne eller ødelagte indsatsværktøjer kan flyve omkring og være årsag til kvæstelser uden for det direkte arbejdsområde.
- k) **Hold kun på elværktøjets isolerede grebflader, når du arbejder et sted, hvor indsatsværktøjet kan ramme skjulte strømledninger eller produktets eget strømkabel.** Kontakt med spændingsførende ledninger kan sætte produktdele af metal under spænding og medføre elektrisk stød.
- l) **Læg aldrig elværktøjet ned, før indsatsværktøjet er standset helt.** Det roterende indsatsværktøj kan komme i kontakt med underlaget, og du kan derved miste kontrollen over elværktøjet.
- m) **Lad ikke elværktøjet køre, mens du bærer rundt på det.** Dit tøj kan blive fanget ind ved tilfældig kontakt med det roterende indsatsværktøj, så det borer sig ind i din krop.
- n) **Rengør regelmæssigt ventilationsrillerne på elværktøjet.** Motorblæseren trækker støv ind i huset, og en større ansamling af metalstøv kan være årsag til elektriske risici.

- o) **Brug ikke elværktøjet i nærheden af brandfarlige materialer.** Disse materialer kan antændes af gnister.
- p) **Brug ikke indsatsværktøj, som kræver flydende kølemidler.** Anvendelse af vand og andre flydende kølemidler kan medføre elektrisk stød.

## Tilbageslag og tilhørende sikkerhedsanvisninger

Tilbageslag er den pludselige reaktion som følge af et fastsiddende eller blokeret roterende indsatsværktøj som f.eks. slibeskive, slibetallerken osv. Fastsiddende eller blokerende indsatsværktøjer fører til, at det roterende indsatsværktøj stopper meget pludseligt. Det kan medføre, at elværktøjet (hvis der ikke er kontrol over det) bevæger sig i den modsatte retning af indsatsværktøjets rotationsretning på blokeringsstedet.

Hvis en slibeskive f.eks. sidder fast eller blokerer, kan slibeskvens kant, som er gået ned i emnet, sætte sig fast, og derved kan slibeskvnen knække af eller forårsage et tilbageslag. Slibeskvnen bevæger sig hen imod eller væk fra betjeningspersonen afhængigt af skivens omdrejningsretning på blokeringsstedet. Herved kan slibeskvnen også gå i stykker.

Tilbageslag sker på grund af forkert brug af elværktøjet og/eller forkerte arbejdsforhold. Det kan forhindres med de nødvendige forholdsregler, som beskrives efterfølgende.

- a) **Hold godt fast i elværktøjet, og hold kroppen og armene i en stilling, der gør dig i stand til at afværge tilbageslagskræfterne.** Brug altid ekstragreb, hvis det findes, så du har bedst mulig kontrol over tilbageslagskræfterne eller reaktionsmomenterne ved opstart. Med egnede forholdsregler kan betjeningspersonen kontrollere tilbageslags- og reaktionskræfterne.

- b) Hold aldrig hænderne hen i nærheden af de roterende indsatsværktøjer. Indsatsværktøjet kan bevæge sig hen over hånden ved tilbageslag.
  - c) Undgå at holde kroppen i det område, som elværktøjet bevæges ind i ved et tilbageslag. Tilbageslaget tvinger elværktøjet i den modsatte retning af slibeskivens bevægelse på blokeringsstedet.
  - d) Arbejd særligt forsigtigt omkring hjørner, skarpe kanter osv. Undgå, at indsatsværktøjet støder sammen med emnet og sætter sig fast. Det roterende indsatsværktøj har tendens til at sætte sig fast i hjørner, ved skarpe kanter, eller hvis det springer tilbage fra disse. Det medfører tab af kontrol eller tilbageslag.
  - e) Brug ikke motorsavsklinger til skæring af træ, brug ikke segmenterede diamantskæreskiver med en segmentafstand på mere end 10 mm, og brug ikke fortandede savklinger. Denne type indsatsværktøjer er ofte årsag til tilbageslag og tab af kontrol.
- Beskyttelsesafdækningen skal beskytte betjeningspersonen mod brudstykker og utilsigtet kontakt med slibelegemet samt mod gnister, som kan antænde tøjet.
- d) Slibelegemer må kun anvendes til de anbefalede anvendelsesmuligheder. **Slib for eksempel aldrig med den flade side af skæreskiven.** Skæreskiver er beregnet til materialefjernelse med skivens kant. Hvis der presses kraftigt på disse slibelegemer fra siden, kan de ødelægges.
  - e) Brug altid en ubeskadiget spændeflange med den rigtige størrelse og form til den valgte slibeskive. Egnede flanger støtter slibeskiven og nedsætter risikoen for brud på slibeskiven. Flanger til skæreskiver kan adskille sig fra flanger til andre slibeskiver.
  - f) Brug ikke slidte slibeskiver fra større elværktøjer. Slibeskiver til større elværktøjer er ikke beregnet til de mindre elværktøjers højere omdrejningstal og kan derfor gå i stykker.
  - g) Når du bruger skiver til to formål, skal du altid bruge den beskyttelsesafdækning, der passer til det pågældende formål. Hvis du ikke bruger den korrekte beskyttelsesafdækning, opnås den ønskede afskærmning muligvis ikke, og der er risiko for alvorlige personskader.

### Særlige sikkerhedsanvisninger for slibning og afskæring

- a) Brug udelukkende de slibelegemer, som er tilladt til elværktøjet og den beskyttelsesafdækning, der passer til disse slibelegemer. Slibelegemer, som ikke er beregnet til elværktøjet, kan ikke afskærmes tilstrækkeligt og er derfor usikre.
- b) Forkrøppede slibeskiver skal monteres, så slibefladen ikke rager ud over beskyttelsesafdækningens kant. Hvis slibeskiven monteres forkert og rager ud over beskyttelsesafdækningens kant, kan slibeskiven ikke afskærmes korrekt.
- c) Beskyttelsesafdækningen skal være anbragt sikkert på elværktøjet og være indstillet, så den yder maksimal sikkerhed, og så den mindst mulige del af slibelegemet vender ubeskyttet mod betjeningspersonen.

### Øvrige sikkerhedsanvisninger for afskæring

- a) Undgå at blokere skæreskiven, og tryk ikke for hårdt. Udfør ikke snit, der er alt for dybe. Ved for dybe snit øges belastningen på skæreskiven samt tendensen til fasthængning eller blokering og dermed risikoen for tilbageslag eller brud på slibelegemet.
- b) Undgå området foran og bag den roterende skæreskive. Hvis du bevæger skæreskiven på arbejdsemnet væk fra dig selv, kan elværktøjet og den roterende skive slynges direkte mod dig i tilfælde af et tilbageslag.

- c) Hvis skæreskiven sidder fast, eller du afbryder arbejdet, skal produktet slukkes og holdes i ro, til skiven står helt stille. Prøv ikke på at tage den kørende skæreskive ud af snittet, da det vil medføre et tilbageslag. Find og afhjælp årsagen til fastklemningen.
- d) Tænd ikke for elværktøjet, så længe det sidder fast i emnet. Lad først skæreskiven komme op på det fulde omdrejningstal, før snittet fortsættes med forsigtighed. Ellers kan skiven sætte sig fast, hoppe ud af emnet eller forårsage et tilbageslag.
- e) Understøt plader eller store emner, så risikoen for tilbageslag på grund af en fastklemt skæreskive reduceres. Store emner kan bøje sig på grund af deres egen vægt. Emnet skal støttes på begge sider af skiven – både i nærheden af skærelinjen og ved kanten.
- f) Vær særligt forsigtig ved udskæring af dyksnit i eksisterende vægge eller andre områder, hvor man ikke kan se, hvad man skærer i. Hvis skæreskiven går ind i væggen, kan den forårsage tilbageslag, hvis den skærer i gas- eller vandledninger, elektriske ledninger eller andre genstande.
- g) Foretag ikke buede snit. Ved for dybe snit øges belastningen på skæreskiven samt tendensen til fasthængning eller blokering og dermed risikoen for tilbageslag eller brud på slibelegemet, hvilket kan medføre alvorlige personskader.

## Tilladt tilbehør

|               | Maks. diameter Ø (mm) | Maks. tykkelse (mm) | Gevindmål (mm) | Maks. omdrejningstal (min <sup>-1</sup> ) | Maks. omfangshastighed (m/s) | Værktøj                |
|---------------|-----------------------|---------------------|----------------|---|------------------------------|------------------------|
| Skæreskiver   | 125                   | 3                   | M14            | ≥11500                                    | ≥72                          | Tohuls-montagenøgle 20 |
| Skrubbeskiver | 125                   | 6                   | M14            | ≥11500                                    | ≥72                          | Tohuls-montagenøgle 20 |

## Opbevaring og anvendelse af de anbefalede indsatsværktøjer

- Slibeværktøjer skal behandles og transporteres med stor forsigtighed.
- Slibeværktøjer skal opbevares, så de ikke udsættes for mekaniske skader eller miljøpåvirkning (f.eks. fugt).

## Arbejdsanvisninger

### BEMÆRK

- ▶ Slibelegemer må kun anvendes til de anbefalede anvendelsesmuligheder. Ellers kan de gå i stykker, beskadiges og forårsage personskader.



**Skrubbeslibning**  
Brug aldrig skæreskiver til skrubning!

- Bevæg vinkelsliberen hen over emnet med et moderat tryk.
- Hold skrubbeskiven i en flad vinkel hen over emnet ved blødt materiale og i en lidt stejlere vinkel ved hårdt materiale.

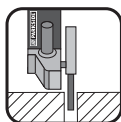

**Skæreskiver**  
Brug aldrig skrubbeskiver til afskæring!

- Brug kun kontrollerede fiberforstærkede skære- eller slibeskiver, som er godkendt til en omfangshastighed på mindst 80 m/s.

### ⚠ FORSIGTIG!

- ▶ Slibeværktøjet fortsætter med at køre, efter at der slukkes for det. Brems det ikke ved at trykke imod på siden.
- Sørg for at fastgøre emnet. Brug fastspændingsanordninger/skruestik til fastgørelse af emnet. Derved holdes det bedre fast, end hvis du holder det med hånden.

- Sluk altid for produktet, før du lægger det fra dig, og vent til det er standset helt.
- Brug kun produktet til tørslibning eller tørslibning.
- Ekstragrebet ⑦ skal altid være monteret ved arbejde med produktet.
- Asbestholdigt materiale må ikke bearbejdes. Asbest regnes for at være kræftfremkaldende.



**Tip! Sådan gør du det rigtigt.**

### ⚠ FARE! BEVÆG ALTID PRODUKTET I MODLØB GENNEM EMNET.

- ▶ Der er fare for tilbageslag i den modsatte retning. Produktet kan blive presset ud af snittet.
- Produktet skal altid være tændt, når du bevæger det hen mod emnet. Tag produktet ud af emnet efter bearbejdningen, og sluk derefter for produktet.
- Hold altid produktet fast med begge hænder under arbejdet. Sørg for at stå sikkert.
- For at opnå den bedste slibeeffekt skal produktet bevæges med en vinkel på 15° til 30° (mellem slibeskiven og emnet) frem og tilbage hen over emnet.
- Ved bearbejdning af skrånede flader må produktet ikke presses mod emnet med stor kraft. Hvis omdrejningstallet falder voldsomt, skal pressekraften nedsættes, så det er muligt at arbejde sikkert og effektivt. Hvis produktet pludselig bremses eller blokeres fuldstændigt, skal det slukkes med det samme.
- Afskæring: Arbejd med moderat fremføring, så skæreskiven ikke sætter sig fast.
- Skrubbe- og skæreskiver bliver meget varme under arbejdet – lad dem køle helt af før berøring.

- Brug aldrig produktet til formål, det ikke er beregnet til.
- Sørg altid for at produktet er slukket, før det genopladelige batteri sættes i produktet.
- Sluk omgående produktet ved fare, og tag batteriet ud. Sørg for at der er let adgang til produktet, så det i nødstilfælde er inden for rækkevidde.
- Tag altid batteriet ud, når du holder pause, før du arbejder med produktet, og når det ikke bruges. Produktet skal altid være rent, tørt og fri for olie og smørefedt.
- Vær altid opmærksom! Hold altid øje med, hvad du laver, og arbejd fornuftigt. Brug aldrig produktet, hvis du er ukoncentreret eller føler dig dårligt tilpas.



## ⚠ ADVARSEL!

Brug altid beskyttelsesbriller.



## ⚠ ADVARSEL!

Brug altid en støvmaske.

## Før ibrugtagning

### Opladning af batteripakke

#### ⚠ FORSIGTIG!

- ▶ Træk altid strømstikket ud, før du tager batteripakken ud af opladeren eller sætter den ind.

#### ⚠ ADVARSEL!

- ▶ Følg og overhold sikkerhedsanvisningerne og anvisningerne til opladning og korrekt anvendelse, som er angivet i betjeningsvejledningen til batteriet og opladeren fra serien . Du kan finde en detaljeret beskrivelse af opladningsforløbet og yderligere informationer i den separate betjeningsvejledning.

### BEMÆRK

- ▶ Oplad helst batteriet fuldstændigt, før du bruger produktet. Du kan når som helst oplade Li-ion-batteriet, uden at dets levetid forkortes. Batteriet tager ikke skade, hvis opladningen afbrydes.
- ▶ Oplad aldrig batteripakken, hvis den omgivende temperatur er under 10 °C eller over 40 °C. Hvis et litium-ion-batteri skal opbevares i længere tid, skal dets opladningstilstand kontrolleres regelmæssigt. Den optimale opladningstilstand er på mellem 50 % og 80 %. Opbevaringsforholdene skal være kølige og tørre med en omgivende temperatur mellem 0 °C og 50 °C.
- ▶ Den anbefalede omgivelsestemperatur for anvendelse af værktøjer og batterier ligger mellem -5 og 50 °C.

- ◆ Tag det genopladelige batteri ud af produktet, hvis det sidder i.
- ◆ Skub batteripakken **3** ind i opladeren **14**.
- ◆ Sæt stikket i stikkontakten.
- ◆ Når opladningen er afsluttet, skal opladeren **14** afbrydes fra strømforsyningen.
- ◆ Tag batteripakken **3** ud af opladeren **14**.
- ◆ Sluk for opladeren i mindst 15 minutter mellem to opladninger efter hinanden. Træk stikket ud.

### Indsætning/udtagning af den genopladelige batteripakke

#### Indsæt den genopladelige batteripakke

- ◆ Sæt batteripakken **3** ind i grebet, til den klikker på plads.

#### Udtagning af batteripakken

- ◆ Tryk på knappen til frigørelse **2**, og tag batteripakken **3** ud.

## Kontrol af batteriets tilstand

- ◆ Tryk på knappen for batteritilstand ④ for at kontrollere batteriet (se endvidere hovedbilledet).  
Tilstanden eller resteffekten vises på følgende måde på display-LED for batteriet ⑤:  
RØD/ORANGE/GRØN = maksimal opladning  
RØD/ORANGE = medium opladning  
RØD = svag opladning – oplad batteriet

## Indstilling af beskyttelsesafdækningen

### ⚠ ADVARSEL!

- ▶ Sluk altid produktet før arbejdet, og tag batteriet ud.
- ▶ Brug altid vinkelsliberen sammen med beskyttelsesafdækningen ⑧. Beskyttelsesafdækningen skal være anbragt sikkert på vinkelsliberen. Indstil den, så der opnås optimal sikkerhed, dvs. så den mindst mulige del af slibelegemet vender ubeskyttet mod betjeningspersonen. Beskyttelsesafdækningen ⑧ skal beskytte betjeningspersonen mod brudstykker og tilfældig kontakt med slibelegemet.
- ▶ Sørg for at beskyttelsesafdækningen ⑧ som minimum monteres i samme vinkel som ekstragrebet ⑦ (se fig. B). I modsat fald kan du komme til skade på skrubbe- og skæreskiven.
- ▶ Ved brug af en beskyttelsesafdækningen ⑧ type C-skærm (kombineret skærm) til skæring eller sideslibning i beton eller murværk er der øget risiko for støveksplosion og kontroltab med tilbageslag til følge.

- ◆ Drej beskyttelsesafdækningen ⑧ til den ønskede stilling (arbejdsposition). Vær derved opmærksom på, at beskyttelsesafdækningen ⑧ placeres på en sådan måde, at beskyttelsesafdækningens fiksering ⑬ ligger hen over en af den 5 krumninger ⑳ på beskyttelsesafdækningen ⑧ (se Fig. E klap-ud-side).
- ◆ Sørg for at beskyttelsesafdækningens fiksering ⑬ sidder fast i den pågældende krumning ⑳.

## Montering af ekstragrebet

### ⚠ FORSIGTIG!

- ▶ Af sikkerhedsgrunde må dette produkt kun anvendes sammen med ekstragrebet ⑦. Ellers er der fare for personskader. Ekstragrebet ⑦ kan skrues i til højre og venstre eller foroven på produktets hoved afhængigt af arbejdsformen.

## Montering/udskiftning af skrubbe-/skæreskive

### Bær altid beskyttelseshandsker ved skift af skære-/skrubbeskiver.

Vær opmærksom på målene på skrubbe- og skæreskiverne. Hullets diameter skal passe til monteringsflangen ⑱ uden slør. Brug ikke reduktionsmuffe eller adapter.

### BEMÆRK

- ▶ Brug altid helt rene skiver.
- ▶ Brug kun slibeværktøj, hvis tilladte omdrejningstal som minimum er så højt som produktets omdrejningstal i tomgang.

### ⚠ ADVARSEL!

- ▶ Aktivér kun spindellåseknappen ⑨, når monteringsspindlen står stille ⑰.
- ◆ Tryk på spindellåseknappen ⑨ for at blokere drevet.
- ◆ Løsn spændemøtrikken ⑲ ved hjælp af tohuls-montagenøglen ⑳ (se fig. D).

- ◆ Sæt skrubbe- eller skæreskiven på monteringsflangen **18**, så siden med tekst vender mod produktet.
- ◆ Sæt derefter spændemøtrikken **19** med den forhøjede side opad på monterings-spindlen **17** igen.

### Ved tynde slibeskiver (se figur 1)

- ◆ Spændemøtrikkens **19** bund vender opad, så den tynde slibeskive kan spændes sikkert.

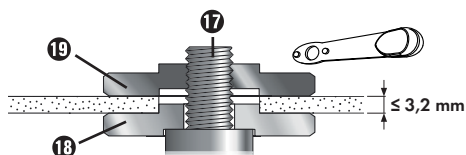

Fig. 1

- ◆ Tryk på spindellåseknappen **9** for at blokere drevet.
- ◆ Spænd spændemøtrikken **19** med tohuls-montagenøglen **20** igen.

### Ved tykke slibeskiver (se figur 2)

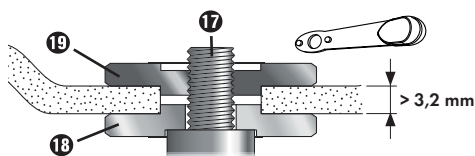

Fig. 2

Spændemøtrikkens **19** bund vender nedad, så slibeskiven kan anbringes sikkert på monterings-spindlen **17**.

- ◆ Lås monterings-spindlen **17**.
- ◆ Spænd spændemøtrikken **19** med monteringsnøglen med to huller **20** igen i urets retning.

### BEMÆRK

- ▶ Hvis skiven kører uroligt eller vibrerer efter skift, skal den udskiftes med det samme igen.

- ◆ Lad produktet køre i 60 sekunder på højeste omdrejningstal for en sikkerheds skyld efter skift af skiven. Vær opmærksom på usædvanlig støj og gnistdannelse.
- ◆ Kontrollér om alle fastgøringsdele er anbragt korrekt.
- ◆ Sørg for at omdrejningspilen (hvis en sådan findes) på skære- eller skrubbeskiverne (også diamantskæreskiver) og omdrejningsretningen på produktet (omdrejningspilen på produkthovedet) stemmer overens.

## Ibrugtagning

### Tænd/sluk

Kontrollér at alle fastgøringsdele er anbragt korrekt, før det indsatte værktøj anvendes.

### BEMÆRK

- ▶ Tænd altid vinkelsliberen, før den får kontakt med materialet, og hold den først derefter hen til emnet.
- ▶ Hvis produktet blokerer på grund af overbelastning og slukker af sig selv, starter det automatisk op igen, når årsagen til blokeringen forsvinder (autostart-funktion).

### Sådan tænder du

- ◆ Tryk først TÆND-/SLUK-knappen **1** til højre, og skub den derefter frem.

### Sådan slukker du

- ◆ Slip TÆND-/SLUK-knappen **1** igen.

### Tænd for permanent drift

- ◆ Tryk først TÆND-/SLUK-knappen **1** til højre, og skub den derefter frem. Tryk TÆND-/SLUK-knappen **1** ned foran, indtil den går i indgreb.

### Sluk for permanent drift

- ◆ Tryk TÆND-/SLUK-knappen **1** ned bagtil, og slip den så igen.

## Indstilling af omdrejningstal

Med indstillingshjulet til forvalg af omdrejningstallet **6** kan du forvælge omdrejningstallet:

(1 = lavt omdrejningstal,  
6 = højt omdrejningstal).

Vi anbefaler, at du finder frem til omdrejningstallet med praktiske forsøg.

Omdrejningstallet kan også ændres under driften.

## Vedligeholdelse og rengøring



**ADVARSEL! FARE FOR PERSONSKADER! Sluk altid produktet før arbejdet, og tag batteriet ud.**

Den batteridrevne vinkelsliber kræver ikke vedligeholdelse.

- Brug ikke skarpe genstande til rengøring af produktet. Der må ikke komme væske ind i produktet. Ellers kan produktet blive beskadiget.
- Rengør regelmæssigt produktet og helst lige efter, at du er færdig med arbejdet.
- Rengør kabinettet med en tør klud – brug under ingen omstændigheder benzin, opløsningsmidler eller rengøringsmidler, som angriber plast.
- Til grundig rengøring af produktet skal der bruges en støvsuger.
- Ventilationsåbningerne må aldrig dækkes til.
- Fjern fastsiddende slibestøv med en pensel.

### BEMÆRK

- ▶ Reservedele, som ikke er angivet (som f.eks. kulbørster, kontakter), kan bestilles hos vores service-hotline.

### ⚠ ADVARSEL!

- ▶ Brug ikke noget tilbehør, der ikke er anbefalet af PARKSIDE. Dette kan føre til elektrisk stød og brand.

## Bortskaffelse



**Smid ikke elværktøj ud sammen med husholdningsaffaldet!**

Det viste symbol med den overstregede affaldscontainer på hjul viser, at dette produkt er underlagt direktivet 2012/19/EU. Dette direktiv angiver, at produktet ikke må bortskaffes sammen med det normale husholdningsaffald, når dets brugstid er omme, men skal afleveres på specielle indsamlingssteder, genbrugspladser eller affaldsvirksomheder.

**Denne bortskaffelse er gratis for dig. Skån miljøet, og bortskaf produktet korrekt.**



Du kan få oplysninger hos kommunen om bortskaffelse af udtjente produkter.



**Smid ikke batterier ud sammen med husholdningsaffald!**

Defekte eller kasserede batterier skal genanvendes i henhold til direktiv 2006/66/EC. Batterier/genopladelige batterier skal behandles som specialaffald og skal derfor bortskaffes miljøvenligt på de relevante steder (forhandlere, specialforretninger, offentlige myndigheder, kommercielle affaldsvirksomheder). Batterier/genopladelige batterier kan indeholde giftige tungmetaller.

Bortskaf derfor ikke batterier/genopladelige batterier sammen med husholdningsaffaldet, men aflever dem til separat indsamling. Aflever kun batterier/genopladede batterier, når de er afladet.



Emballagen består af miljøvenlige materialer, som kan bortskaffes på de lokale genbrugspladser.





Bortskaf emballagen miljøvenligt. Vær opmærksom på mærkningen på de forskellige emballeringsmaterialer, og aflever dem sorteret til bortskaffelse. Emballagematerialerne er mærket med forkortelserne (a) og tallene (b) med følgende betydning: 1–7: Plast, 20–22: Papir og pap, 80–98: Kompositmaterialer.

## Garanti for Kompernass Handels GmbH

Kære kunde

På dette produkt får du 3 års garanti fra købsdatoen. Hvis batteripakkerne til X12V og X20V Team-serien er del af leveringen, får du også 3 års garanti fra købsdatoen på dem. I tilfælde af mangler ved produktet har du en række juridiske rettigheder i forhold til sælgeren af produktet. Dine juridiske rettigheder forringes ikke af den nedenfor anførte garanti.

### Garantibetingelser

Garantiperioden begynder på købsdatoen. Opbevar venligst kvitteringen et sikkert sted. Den er nødvendig for at kunne dokumentere købet.

Hvis der inden for tre år fra dette produkts købsdato opstår en materiale- eller fabriktionsfejl, vil produktet – efter vores valg – blive repareret eller udskiftet, eller købsprisen vil blive refunderet gratis til dig. Denne garantiydelse forudsætter, at det defekte produkt afleveres, og købsbeviset (kvitteringen) forevises i løbet af fristen på tre år, og at der gives en kort skriftlig beskrivelse af, hvori manglen består, og hvornår den er opstået.

Hvis defekten er dækket af vores garanti, får du et repareret eller et nyt produkt retur. Reparation eller ombytning af produktet udløser ikke en ny garantiperiode.

**Garantiperiode og juridiske mangelkrav**  
Garantiperioden forlænges ikke, hvis der gøres brug af garantien. Det gælder også for udskiftede og reparerede dele. Skader og mangler, som eventuelt allerede fandtes ved køb, samt manglende dele, skal anmeldes straks efter udpakningen. Når garanti-perioden er udløbet, er reparation af skader betalingspligtig.

### Garantiens omfang

Produktet er produceret omhyggeligt efter strenge kvalitetsretningslinjer og testet grundigt inden leveringen.

Garantien dækker materiale- og fabriktionsfejl. Denne garanti dækker ikke produktdele, der er udsat for normal slitage og derfor kan betragtes som sliddele som f.eks. savblade, reserveklinger, slibepapir osv. eller skader på skrøbelige dele som f.eks. kontakter eller dele af glas.

Denne garanti bortfalder, hvis produktet er blevet beskadiget, ikke er forskriftsmæssigt anvendt eller vedligeholdt. For at sikre forskriftsmæssig anvendelse af produktet skal alle anvisninger nævnt i betjeningsvejledningen nøje overholdes. Anvendelsesformål og handlinger, som frarådes eller der advares imod i betjeningsvejledningen, skal ubetinget undgås.

Produktet er kun beregnet til privat og ikke til kommercielt brug. Ved misbrug og uhenigtsmæssig brug, anvendelse af vold og ved indgreb, som ikke er foretaget af vores autoriserede serviceafdeling, bortfalder garantien.

### Garantiydelsen gælder ikke ved

- Normalt forbrug af batteriets kapacitet
- Erhvervsmæssig anvendelse af produktet
- Beskadigelser eller ændringer på produktet udført af kunden
- Manglende overholdelse af sikkerheds- og vedligeholdelsesforskrifter, betjeningsfejl
- Skader som følge af naturkatastrofer

## Afvikling af garantiasager

For at sikre en hurtig behandling af din anmeldelse bør du følge nedenstående anvisninger:

- Ved alle forespørgsler bedes du have kvitteringen og artikelnummeret (IAN) 465536\_2404 klar som dokumentation for købet.
- Artikelnummeret kan du finde på typeskiltet på produktet, som indgravering på produktet, på betjeningsvejledningens forside (nederst til venstre) eller som klæbemærke på bag- eller undersiden af produktet.
- Hvis du finder funktionsfejl eller andre mangler, bedes du kontakte nedenstående serviceafdeling telefonisk eller bruge vores kontaktformular, som du kan finde på [parkside-diy.com](http://parkside-diy.com) under kategorien Service.
- Et produkt, der er registreret som defekt, kan du derefter indsende portofrit til den oplyste serviceadresse med vedlæggelse af købsbevis (kvittering) og en beskrivelse af, hvori manglen består, og hvornår den er opstået.



På [parkside-diy.com](http://parkside-diy.com) kan du downloade og læse denne og mange andre manualer. Med denne QR-kode kommer du direkte til [parkside-diy.com](http://parkside-diy.com).

Vælg dit land, og søg efter betjeningsvejledningerne ved hjælp af søgemaskinen. Ved at indtaste artikelnummeret (IAN) 465536\_2404 kommer du til betjeningsvejledningen til din artikel.

## Service

**DK Service Danmark**

Tel.: 80254583

Kontaktformular på [parkside-diy.com](http://parkside-diy.com)

IAN 465536\_2404

## Importør

Bemærk at den efterfølgende adresse ikke er en serviceadresse. Kontakt først det nævnte servicested.

### For EU-markedet



KOMPERNASS HANDELS GMBH

BURGSTRASSE 21

44867 BOCHUM

TYSKLAND

[www.kompernass.com](http://www.kompernass.com)

### Til det britiske marked

Lidl Great Britain Ltd

Lidl House 14 Kingston Road

Surbiton

KT5 9NU

## Oversættelse af den originale overensstemmelseserklæring

Vi, KOMPERNASS HANDELS GMBH, dokumentansvarlig: Semi Uguzlu, BURGSTR. 21, 44867 BOCHUM, TYSKLAND, erklærer hermed, at dette produkt stemmer overens med følgende standarder, standardiseringsdokumenter og EU-direktiver:

**Maskindirektivet (2006/42/EC)**

**Elektromagnetisk kompatibilitet (2014/30/EU)**

**RoHS-direktivet (2011/65/EU)\***

\* Ansvar for udstedelsen af denne overensstemmelseserklæring er udelukkende producentens. Den ovenfor beskrevne genstand i erklæringen opfylder forskrifterne i EU-parlamentets og Rådets direktiv 2011/65/EU af 8. juni 2011 om begrænsning af anvendelsen af visse farlige stoffer i elektrisk og elektronisk udstyr.

### Anvendte harmoniserede standarder

EN 62841-1:2015/A11:2022

EN IEC 62841-2-3:2021/A11:2021

EN IEC 55014-1:2021

EN IEC 55014-2:2021

EN IEC 63000:2018

**Typebetegnelse for maskinen:** Batteridreven vinkelsliber 20 V PWSA 20-Li F4

**Produktionsår: 08-2024**

**Serienummer: IAN 465536\_2404**

Bochum, 01.07.2024



Semi Uguzlu  
- Kvalitetschef -

Vi forbeholder os ret til tekniske ændringer med henblik på videreudvikling.



Dette mærke bekræfter, at produktet overholder britiske produktsikkerhedskrav.

## Bestilling af ekstra batteri og oplader

Du kan nemt bestille et ekstra batteri eller en oplader på internettet på [www.kompernass.com](http://www.kompernass.com).

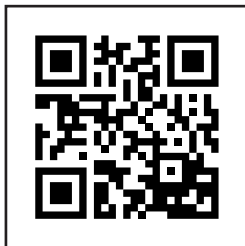

Scan QR-koden med din smartphone/tablet.  
Med denne QR-kode kommer du direkte til vores webside og kan se og bestille de tilgængelige reservedele.

### BEMÆRK

- ▶ Hvis du har problemer med online-bestillingen, kan du henvende dig telefonisk eller pr. e-mail til vores servicecenter.
- ▶ Oplys altid artikelnummeret (IAN) 465536\_2404, når du afgiver din bestilling.
- ▶ Vær opmærksom på, at det ikke er muligt at foretage online-bestilling af reservedele til alle modtagerlande.



## Table des matières

|  |           |
|--|-----------|
| <b>Introduction</b> .....  | <b>42</b> |
| Utilisation conforme à l'usage prévu .....   | 42        |
| Équipement .....   | 42        |
| Matériel livré .....   | 43        |
| Caractéristiques techniques .....  | 43        |
| <b>Avertissements de sécurité généraux pour l'outil électrique</b> .....           | <b>44</b> |
| 1. Sécurité de la zone de travail .....  | 44        |
| 2. Sécurité électrique .....   | 45        |
| 3. Sécurité des personnes .....  | 45        |
| 4. Utilisation et entretien de l'outil électrique .....                            | 46        |
| 5. Utilisation des outils fonctionnant sur batteries et précautions d'emploi ..... | 46        |
| 6. Entretien .....   | 47        |
| Avertissements de sécurité pour toutes les utilisations .....                      | 47        |
| Recul brutal et consignes de sécurité correspondantes .....                        | 49        |
| Avertissements de sécurité spéciaux pour le meulage et le tronçonnage .....        | 50        |
| Autres avertissements de sécurité spéciaux concernant le tronçonnage .....         | 51        |
| Accessoires admis .....  | 52        |
| Stockage et maniement des outils d'intervention recommandés .....                  | 52        |
| Consignes de travail .....   | 52        |
| <b>Avant la mise en service</b> .....  | <b>54</b> |
| Charger le bloc batterie .....   | 54        |
| Mettre le pack d'accus dans l'appareil/l'en retirer .....                          | 54        |
| Contrôler l'état de l'accu .....   | 54        |
| Régler le capot de protection .....  | 55        |
| Monter la poignée supplémentaire .....   | 55        |
| Monter/changer la meule à dégrossir/le disque à tronçonner .....                   | 55        |
| <b>Mise en service</b> .....   | <b>56</b> |
| Mise en marche/mise hors service .....   | 56        |
| Réglage de la vitesse de rotation .....  | 57        |
| <b>Entretien et nettoyage</b> .....  | <b>57</b> |
| <b>Recyclage</b> .....   | <b>57</b> |
| <b>Garantie de Kompernass Handels GmbH</b> .....                                   | <b>58</b> |
| <b>Service après-vente</b> .....   | <b>60</b> |
| <b>Importateur</b> .....   | <b>60</b> |
| <b>Traduction de la déclaration de conformité originale</b> .....                  | <b>61</b> |
| <b>Commande d'une batterie de rechange et d'un chargeur</b> .....                  | <b>62</b> |





## Introduction





Nous vous félicitons pour l'achat de votre nouvel appareil. Vous venez ainsi d'opter pour un produit de grande qualité. Le mode d'emploi fait partie de ce produit. Il contient des remarques importantes concernant la sécurité, l'usage et le recyclage. Avant d'utiliser le produit, veuillez vous familiariser avec toutes les consignes d'utilisation et de sécurité. N'utilisez le produit que conformément aux consignes et pour les domaines d'utilisation prévus. Si vous cédez le produit à un tiers, remettez-lui également tous les documents.

## Utilisation conforme à l'usage prévu

L'appareil est conçu pour le tronçonnage, le dégrossissage de métal, béton ou carrelages sans utiliser d'eau. Toute utilisation autre ou modification de l'appareil est considérée comme non conforme et s'accompagne de risques d'accident non négligeables. Nous déclinons toute responsabilité pour les dommages causés résultant d'une utilisation non conforme. L'appareil n'est pas conçu pour un usage professionnel.

## Explication des symboles

|  |   |
|--|---|
|   | Lisez le mode d'emploi d'origine et les consignes de sécurité avant la mise en service.   |
|  | L'utilisation de disques à tronçonner ou de meules à dégrossir endommagés est dangereuse et peut occasionner des blessures graves ! |
|  | Diamètre du disque  |
|  | Meuleuse d'angle sans fil   |
|  | Porter des lunettes de protection !   |

|   |   |
|---|---|
|  | Porter une protection auditive !                  |
|  | Porter des chaussures de sécurité !               |
|  | Porter des gants de protection !                  |
|  | Porter un masque de protection anti-poussière !   |
|  | Non admis pour la rectification sous arrosage     |
|  | Non admis pour la rectification latérale          |
|  | Conçue pour le ponçage de métaux                  |
|  | Utilisez toujours l'outil électrique à deux mains |

## Équipement

- ❶ Interrupteur MARCHE/ARRÊT
- ❷ Touche de déverrouillage du pack d'accus
- ❸ Pack d'accus\*
- ❹ Touche d'état d'accu
- ❺ LED d'affichage de l'accu
- ❻ Molette de présélection de la vitesse
- ❼ Poignée supplémentaire
- ❽ Capot de protection
- ❾ Touche de retenue de broche
- ❿ Filetage (3 x) pour poignée supplémentaire
- ⓫ Bague de montage
- ⓬ Vis
- ⓭ Fixation du capot de protection
- ⓮ Chargeur rapide (voir fig. A)\*
- ⓯ LED de contrôle de chargement rouge (voir fig. A)

- 16 LED de contrôle de chargement verte (voir fig. A)
- 17 Broche de fixation (voir fig. C)
- 18 Bride de fixation (voir fig. C)
- 19 Écrou de serrage (voir fig. C)
- 20 Clé de montage à deux ergots (voir fig. D)
- 21 Cavités (voir fig. E)

\* LA BATTERIE ET LE CHARGEUR NE SONT PAS INCLUS

### Matériel livré



- 1 meuleuse d'angle sans fil 20 V
- 1 poignée supplémentaire
- 1 capot de protection (prémonté)
- 1 clé de montage à deux ergots
- 1 disque à tronçonner (prémonté)
- 1 mode d'emploi



### Caractéristiques techniques

#### Meuleuse d'angle sans fil 20 V

Tension nominale 20 V ---  
(courant continu)

Plage nominale de vitesses  $n_0$  2500–11500 min<sup>-1</sup>  
 Ø du disque 125 mm  
 Filetage M14

L'appareil fait partie de la gamme  de Parkside et peut être utilisé avec des batteries de la gamme  de Parkside.

Les batteries de la gamme  de Parkside ne doivent être rechargées qu'avec des chargeurs de la gamme  de Parkside.

Nous vous recommandons de n'utiliser cet appareil qu'avec les batteries suivantes :  
 PAP 20 A1/PAP 20 A2/PAP 20 A3/  
 PAP 20 B1/PAP 20 B3/Smart PAPS 204 A1/  
 Smart PAPS 208 A1.

Nous vous recommandons de recharger ces batteries avec les chargeurs suivants :  
 PLG 20 A3/PLG 20 A4/PLG 20 C1/PLG 20 C3/PDSL 20 A1/Smart PLGS 2012 A1

### Informations relatives aux bruits et aux vibrations

Valeur de mesure du bruit déterminée conformément à la norme EN 62841. Le niveau de bruit A pondéré typique de l'outil électrique est de :

#### Valeur d'émissions sonores

Niveau de pression acoustique  $L_{PA} = 86,6$  dB  
 Imprécision  $K = 3$  dB

Niveau de puissance acoustique  $L_{WA} = 94,6$  dB  
 Imprécision  $K = 3$  dB

#### Porter une protection auditive !

#### Valeur totale des vibrations

Ponçage de surfaces poignée principale  $a_{h,AG} < 2,5$  m/s<sup>2</sup>  
 Imprécision  $K = 1,5$  m/s<sup>2</sup>

Ponçage de surfaces Poignée supplémentaire  $a_{h,AG} < 2,5$  m/s<sup>2</sup>  
 Imprécision  $K = 1,5$  m/s<sup>2</sup>

#### REMARQUE

- ▶ Les valeurs d'émission de vibrations et les valeurs d'émissions sonores indiquées ont été mesurées conformément à une méthode de mesure normée et peuvent être utilisées pour comparer des outils électriques.
- ▶ Les valeurs d'émission de vibrations et les valeurs d'émissions sonores indiquées peuvent également être utilisées pour une évaluation préliminaire de la sollicitation.



## AVERTISSEMENT !

- ▶ Pendant l'utilisation effective de l'outil électrique, les émissions de vibrations et sonores peuvent différer des valeurs indiquées en fonction de la manière dont l'outil électrique est utilisé, et en particulier en fonction du type de pièce à usiner.
- ▶ Il faut fixer des mesures de sécurité, visant à protéger l'utilisateur, qui reposent sur une estimation de la sollicitation vibratoire pendant les conditions d'utilisation effectives (à ce titre, toutes les parts du cycle de travail doivent être prises en compte, par exemple les durées pendant lesquelles l'outil électrique est éteint et celles pendant lesquelles il est allumé mais fonctionne sans charge).
- ▶ Le meulage de tôles fines ou d'autres structures vibrantes à surface élevée peut entraîner une émission sonore totale beaucoup plus élevée (jusqu'à 15 dB) que les valeurs d'émission sonore spécifiées. Le rayonnement sonore de ces pièces doit être évité autant que possible par des mesures appropriées telles que des tapis amortisseurs lourds et flexibles. L'augmentation des émissions sonores doit également être prise en compte lors de l'évaluation du risque d'exposition au bruit et lors du choix d'une protection auditive appropriée.



## Avertissements de sécurité généraux pour l'outil électrique

### AVERTISSEMENT !

- ▶ Lire tous les avertissements de sécurité, les instructions, les illustrations et les spécifications fournis avec cet outil électrique. Ne pas suivre les instructions énumérées ci-dessous peut provoquer un choc électrique, un incendie et/ou une blessure sérieuse.

**Conservé tous les avertissements et toutes les instructions pour pouvoir s'y reporter ultérieurement.**

Le terme „outil électrique“ dans les avertissements fait référence à votre outil électrique alimenté par le secteur (avec cordon d'alimentation) ou votre outil électrique fonctionnant sur batterie (sans cordon d'alimentation).

### 1. Sécurité de la zone de travail

- Conservé la zone de travail propre et bien éclairée.** Les zones en désordre ou sombres sont propices aux accidents.
- Ne pas faire fonctionner les outils électriques en atmosphère explosive, par exemple en présence de liquides inflammables, de gaz ou de poussières.** Les outils électriques produisent des étincelles qui peuvent enflammer les poussières ou les fumées.
- Maintenir les enfants et les personnes présentes à l'écart pendant l'utilisation de l'outil électrique.** Les distractions peuvent vous faire perdre le contrôle de l'outil.

## 2. Sécurité électrique

- a) **Il faut que les fiches de l'outil électrique soient adaptées au socle. Ne jamais modifier la fiche de quelque façon que ce soit. Ne pas utiliser d'adaptateurs avec des outils électriques à branchement de terre.** Des fiches non modifiées et des socles adaptés réduisent le risque de choc électrique.
- b) **Éviter tout contact du corps avec des surfaces reliées à la terre telles que les tuyaux, les radiateurs, les cuisinières et les réfrigérateurs.** Il existe un risque accru de choc électrique si votre corps est relié à la terre.
- c) **Ne pas exposer les outils électriques à la pluie ou à des conditions humides.** La pénétration d'eau à l'intérieur d'un outil électrique augmente le risque de choc électrique.
- d) **Ne pas maltraiter le cordon. Ne jamais utiliser le cordon pour porter, tirer ou débrancher l'outil électrique. Maintenir le cordon à l'écart de la chaleur, du lubrifiant, des arêtes vives ou des parties en mouvement.** Des cordons endommagés ou emmêlés augmentent le risque de choc électrique.
- e) **Lorsqu'on utilise un outil électrique à l'extérieur, utiliser un prolongateur adapté à l'utilisation extérieure.** L'utilisation d'un cordon adapté à l'utilisation extérieure réduit le risque de choc électrique.
- f) **Si l'usage d'un outil électrique dans un emplacement humide est inévitable, utiliser une alimentation protégée par un dispositif à courant différentiel résiduel (RCD).** L'usage d'un RCD réduit le risque de choc électrique.

## 3. Sécurité des personnes

- a) **Rester vigilant, regarder ce que vous êtes en train de faire et faire preuve de bon sens dans votre utilisation de l'outil électrique. Ne pas utiliser un outil électrique lorsque vous êtes fatigué ou sous l'emprise de drogues, de l'alcool ou de médicaments.** Un moment d'inattention en cours d'utilisation d'un outil électrique peut entraîner des blessures graves.
- b) **Utiliser un équipement de protection individuelle. Toujours porter une protection pour les yeux.** Les équipements de protection individuelle tels que les masques contre les poussières, les chaussures de sécurité antidérapantes, les casques ou les protections auditives utilisés pour les conditions appropriées réduisent les blessures.
- c) **Éviter tout démarrage intempestif. S'assurer que l'interrupteur est en position arrêt avant de brancher l'outil au secteur et/ou au bloc de batteries, de le ramasser ou de le porter.** Porter les outils électriques en ayant le doigt sur l'interrupteur ou brancher des outils électriques dont l'interrupteur est en position marche est source d'accidents.
- d) **Retirer toute clé de réglage avant de mettre l'outil électrique en marche.** Une clé laissée fixée sur une partie tournante de l'outil électrique peut donner lieu à des blessures.
- e) **Ne pas se précipiter. Garder une position et un équilibre adaptés à tout moment.** Cela permet un meilleur contrôle de l'outil électrique dans des situations inattendues.
- f) **S'habiller de manière adaptée. Ne pas porter de vêtements amples ou de bijoux. Garder les cheveux et les vêtements à distance des parties en mouvement.** Des vêtements amples, des bijoux ou les cheveux longs peuvent être pris dans des parties en mouvement.

- g) Si des dispositifs sont fournis pour le raccordement d'équipements pour l'extraction et la récupération des poussières, s'assurer qu'ils sont connectés et correctement utilisés. Utiliser des collecteurs de poussière peut réduire les risques dus aux poussières.
- h) Rester vigilant et ne pas négliger les principes de sécurité de l'outil sous prétexte que vous avez l'habitude de l'utiliser. Une fraction de seconde d'inattention peut provoquer une blessure grave.

## 4. Utilisation et entretien de l'outil électrique

- a) **Ne pas forcer l'outil électrique. Utiliser l'outil électrique adapté à votre application.** L'outil électrique adapté réalise mieux le travail et de manière plus sûre au régime pour lequel il a été construit.
- b) **Ne pas utiliser l'outil électrique si l'interrupteur ne permet pas de passer de l'état de marche à arrêt et inversement.** Tout outil électrique qui ne peut pas être commandé par l'interrupteur est dangereux et il faut le réparer.
- c) **Débrancher la fiche de la source d'alimentation et/ou enlever le bloc de batteries, s'il est amovible, avant tout réglage, changement d'accessoires ou avant de ranger l'outil électrique.** De telles mesures de sécurité préventives réduisent le risque de démarrage accidentel de l'outil électrique.
- d) **Conserver les outils électriques à l'arrêt hors de la portée des enfants et ne pas permettre à des personnes ne connaissant pas l'outil électrique ou les présentes instructions de le faire fonctionner.** Les outils électriques sont dangereux entre les mains d'utilisateurs novices.
- e) **Observer la maintenance des outils électriques et des accessoires. Vérifier qu'il n'y a pas de mauvais alignement ou de blocage des parties mobiles, des pièces cassées ou toute autre condition pouvant affecter le fonctionnement de l'outil électrique.** En cas de dommages, faire réparer l'outil électrique avant de l'utiliser. De nombreux accidents sont dus à des outils électriques mal entretenus.
- f) **Garder affûtés et propres les outils permettant de couper.** Des outils destinés à couper correctement entretenus avec des pièces coupantes tranchantes sont moins susceptibles de bloquer et sont plus faciles à contrôler.
- g) **Utiliser l'outil électrique, les accessoires et les lames etc., conformément à ces instructions, en tenant compte des conditions de travail et du travail à réaliser.** L'utilisation de l'outil électrique pour des opérations différentes de celles prévues peut donner lieu à des situations dangereuses.
- h) **Il faut que les poignées et les surfaces de préhension restent sèches, propres et dépourvues d'huiles et de graisses.** Des poignées et des surfaces de préhension glissantes rendent impossibles la manipulation et le contrôle en toute sécurité de l'outil dans les situations inattendues.

## 5. Utilisation des outils fonctionnant sur batteries et précautions d'emploi

- a) **Ne recharger qu'avec le chargeur spécifié par le fabricant.** Un chargeur qui est adapté à un type de bloc de batteries peut créer un risque de feu lorsqu'il est utilisé avec un autre type de bloc de batteries.

- b) **N'utiliser les outils électriques qu'avec des blocs de batteries spécifiquement désignés.** L'utilisation de tout autre bloc de batteries peut créer un risque de blessure et de feu.
- c) **Lorsqu'un bloc de batteries n'est pas utilisé, le maintenir à l'écart de tout autre objet métallique, par exemple trombones, pièces de monnaie, clés, clous, vis ou autres objets de petite taille qui peuvent donner lieu à une connexion d'une borne à une autre.** Le court-circuitage des bornes d'une batterie entre elles peut causer des brûlures ou un feu.
- d) **Dans de mauvaises conditions, du liquide peut être éjecté de la batterie; éviter tout contact. En cas de contact accidentel, nettoyer à l'eau. Si le liquide entre en contact avec les yeux, rechercher en plus une aide médicale.** Le liquide éjecté des batteries peut causer des irritations ou des brûlures.
- e) **Ne pas utiliser un bloc de batteries ou un outil fonctionnant sur batteries qui a été endommagé ou modifié.** Les batteries endommagées ou modifiées peuvent avoir un comportement imprévisible provoquant un feu, une explosion ou un risque de blessure.
- f) **Ne pas exposer un bloc de batteries ou un outil fonctionnant sur batteries au feu ou à une température excessive.** Une exposition au feu ou à une température supérieure à 130 °C (265°F) peut provoquer une explosion.
- g) **Suivre toutes les instructions de charge et ne pas charger le bloc de batteries ou l'outil fonctionnant sur batteries hors de la plage de températures spécifiée dans les instructions.** Un chargement incorrect ou à des températures hors de la plage spécifiée de températures peut endommager la batterie et augmenter le risque de feu.



**ATTENTION ! RISQUE D'EXPLOSION !**

**Ne rechargez jamais des piles non rechargeables.**



**Protégez l'accu de la chaleur, par ex. aussi du rayonnement solaire continu, du feu, de l'eau et de l'humidité.**

Il y a risque d'explosion.

**6. Entretien**

- a) **Faire entretenir l'outil électrique par un réparateur qualifié utilisant uniquement des pièces de rechange identiques.** Cela assure le maintien de la sécurité de l'outil électrique.
- b) **Ne jamais effectuer d'opération d'entretien sur des blocs de batteries endommagés.** Il convient que l'entretien des blocs de batteries ne soit effectué que par le fabricant ou les fournisseurs de service autorisés.

**Avertissements de sécurité pour toutes les utilisations**

**Avertissements de sécurité conjoints pour le meulage et le tronçonnage**

- a) **Cet outil électrique est destiné à fonctionner comme meuleuse et tronçonneuse. Lisez tous les avertissements de sécurité, les instructions, les illustrations et les spécifications fournies avec cet outil électrique.** Si vous ne respectez pas toutes les instructions suivantes, un choc électrique, un incendie et/ou des blessures graves peuvent survenir.
- b) **Cet outil électrique ne convient pas pour poncer avec du papier abrasif, des brosses métalliques, pour lustrer, ni pour découper des trous.** Les utilisations pour lesquelles cet outil électrique n'est pas prévu peuvent engendrer des risques et des blessures.

- c) **Ne pas utiliser cet outil électrique pour une fonction pour laquelle il n'est pas expressément conçu et que son fabricant n'a pas prévue.** Une telle transformation peut provoquer une perte de contrôle et de graves blessures corporelles.
  - d) **Ne pas utiliser d'outils à insérer qui ne sont pas spécialement prévus ou définis pour cet outil électrique par le fabricant.** Le simple fait de pouvoir fixer l'accessoire à l'outil électrique ne garantit pas une utilisation sûre.
  - e) **Le nombre de tours autorisé de l'outil d'intervention utilisé doit être au moins aussi élevé que le nombre de tours maximal indiqué sur l'outil électrique.** Un outil d'intervention tournant plus rapidement que ce qui est autorisé peut se briser et voler en éclats.
  - f) **Le diamètre extérieur et l'épaisseur de l'outil d'intervention utilisé doivent correspondre aux dimensions indiquées de votre outil électrique.** Les outils d'intervention mal dimensionnés ne peuvent pas être suffisamment sécurisés ou contrôlés.
  - g) **Les dimensions de fixation de l'outil à insérer doivent correspondre aux dimensions de l'accessoire de fixation de l'outil électrique.** Les outils à insérer qui ne sont pas parfaitement fixés à l'outil électrique tournent de manière irrégulière, vibrent très fortement et peuvent entraîner une perte de contrôle.
  - h) **N'utilisez pas d'outils d'intervention endommagés. Contrôlez avant chaque utilisation les outils d'intervention tels que les meules abrasives en vue de détecter des éclats et fissures, le plateau de ponçage en vue de détecter des fissures, l'absence d'usure ou de forte usure, les brosses métalliques en vue de détecter des fils détachés ou cassés.**
- Si l'outil électrique ou l'outil d'intervention tombe par terre, contrôlez s'il est endommagé ou bien utilisez un outil d'intervention qui n'est pas abîmé. Si vous avez contrôlé et utilisé l'outil, tenez-vous, ainsi que les personnes se trouvant à proximité, hors du niveau de l'outil d'intervention rotatif et laissez l'appareil tourner une minute à plein régime.** Les outils d'intervention endommagés cassent pour la plupart pendant cette phase d'essai.
- i) **Portez un équipement de protection individuelle.** En fonction de l'utilisation, portez une protection faciale intégrale, une protection oculaire ou des lunettes de protection. **Dans la mesure du nécessaire, portez un masque anti-poussière, une protection auditive, des gants de protection ou un tablier spécial qui tiennent éloignées les particules de meulage et de matière.** Les yeux doivent être protégés des projections de corps étrangers engendrées lors de différentes utilisations. Un masque de protection anti-poussière ou respiratoire doit filtrer la poussière produite lors de l'utilisation. Si vous êtes exposé à un bruit important durant une longue période, vous risquez d'être atteint d'une perte auditive.
  - j) **Veillez à ce que d'autres personnes respectent une distance de sécurité par rapport à votre zone de travail. Toute personne pénétrant dans le périmètre de travail doit porter un équipement de protection individuelle.** Les fragments de la pièce ou des outils amovibles cassés risquent d'être catapultés et de provoquer des blessures aussi en dehors de la zone de travail directe.

- j) **Ne tenez l'outil électrique que par ses surfaces de préhension isolées lorsque vous effectuez des travaux pour lesquels l'outil amovible peut toucher des lignes électriques ou son propre cordon d'alimentation.** Le contact avec une ligne électrique peut également mettre les parties métalliques de l'appareil sous tension et provoquer un choc électrique.
- l) **Ne déposez jamais l'outil électrique tant que l'outil d'intervention ne s'est pas entièrement immobilisé.** L'outil d'intervention en train de tourner risque d'entrer en contact avec la surface d'appui et de vous faire perdre ainsi le contrôle de l'outil électrique.
- m) **Attendez toujours que l'outil électrique ait cessé de tourner avant de le transporter.** Vos vêtements risquent d'entrer fortuitement en contact avec l'outil d'intervention en rotation, et cet outil risque de pénétrer dans votre corps.
- n) **Nettoyez régulièrement les fentes de ventilation de votre outil électrique.** Le ventilateur du moteur aspire de la poussière dans le boîtier de l'appareil et une accumulation de poussière métallique peut engendrer des risques électriques.
- o) **N'utilisez pas l'outil électrique à proximité de matériaux combustibles.** Les étincelles peuvent enflammer ces matériaux.
- p) **N'utilisez pas d'outils d'intervention qui nécessitent des liquides de refroidissement.** L'utilisation d'eau ou d'autres liquides de refroidissement peut provoquer un choc électrique.

## Recul brutal et consignes de sécurité correspondantes

Le recul est la réaction soudaine consécutive à l'accrochage ou au blocage de l'outil d'intervention, à savoir par exemple une meule abrasive, un plateau de ponçage, etc. Un accrochage ou un blocage entraîne un arrêt abrupt de l'outil en rotation.

De ce fait, l'outil électrique, s'il n'est pas fermement tenu en main, subit une accélération brutale en sens opposé de celui de l'outil d'intervention.

Si par exemple une meule abrasive accroche ou se bloque dans la pièce à usiner, le bord de la meule plongeant dans la pièce va creuser le matériau au point de blocage, avec risque d'ébrécher la meule ou d'un recul brutal. La meule abrasive peut sauter en direction de l'opérateur ou s'en éloigner, ceci selon le sens de rotation de la meule au point de blocage. Les meules abrasives peuvent également se rompre dans ces conditions.

Un recul résulte d'une utilisation incorrecte de l'outil électrique et/ou de conditions de travail inappropriées. Il peut être évité en prenant les précautions adéquates spécifiées ci-dessous.

- a) **Saisissez fermement l'outil électrique et positionnez votre corps et vos bras de manière à pouvoir résister à un recul brutal. Utilisez toujours la poignée supplémentaire, si présente, pour maîtriser le mieux possible les forces de recul ou les couples de réaction au démarrage.** L'opérateur peut maîtriser les forces de recul et de réaction grâce à des mesures de prudence adaptées.
- b) **Ne placez jamais les mains à proximité d'outils d'intervention en rotation.** En cas de recul, l'outil d'intervention risque de se déplacer au-dessus de votre main.

- c) **Évitez avec votre corps la zone dans laquelle l'outil électrique se déplace lors d'un recul brutal.** Au point de blocage, le recul entraîne l'outil électrique dans la direction opposée à celle de rotation de la meule abrasive.
- d) **Travaillez de manière particulièrement prudente au niveau des angles, des arêtes vives, etc. Évitez que les outils d'intervention rebondissent de la pièce à usiner et se coincent.** Dans les angles, au contact d'arêtes vives ou lorsqu'il rebondit, l'outil d'intervention en rotation tend à se coincer. Ceci entraîne une perte de contrôle ou un recul brutal.
- e) **N'utilisez pas de lame de tronçonneuse pour couper du bois, pas de disque à tronçonner diamanté segmenté avec un espace supérieur à 10 mm entre les segments et pas de lame de scie dentée.** De tels outils d'intervention causent souvent un recul brutal et la perte du contrôle.

## Avertissements de sécurité spéciaux pour le meulage et le tronçonnage



- a) **Utilisez exclusivement les meules/disques homologués pour votre outil électrique et le capot de protection prévu pour ces meules/disques.** Les meules/disques qui ne sont pas prévus pour l'outil électrique ne peuvent pas être suffisamment protégés et ne sont pas sûrs.
- b) **Les meules abrasives à bord coudé doivent être montées de telle manière que leur surface de meulage ne fasse pas saillie au-dessus du plan du bord du capot de protection.** Une meule abrasive incorrectement montée et qui fait saillie au-dessus du plan du bord du capot de protection ne peut pas être suffisamment protégée.
- c) **Le capot de protection doit être placé de manière sûre sur l'outil électrique et, pour obtenir un niveau maximum de sécurité, être réglé de sorte que la plus petite partie à nu possible de la meule/du disque regarde vers l'opérateur.** Le capot de protection aide à protéger l'opérateur des fragments et d'un contact involontaire avec la meule/le disque ainsi que des étincelles susceptibles d'enflammer les vêtements.
- d) **Les meules/disques ne doivent être utilisés que dans le cadre des possibilités d'utilisation recommandées. Par exemple : ne meulez jamais avec la surface latérale d'un disque à tronçonner.** Les disques à tronçonner sont conçus pour enlever du matériau au contact de la tranche du disque. L'exercice d'une force latérale sur ces meules/disques risque de les briser.
- e) **Utilisez toujours des brides de serrage intactes, de taille et de forme adaptées à la meule abrasive que vous avez choisie.** Des brides adaptées soutiennent la meule abrasive et réduisent ainsi le risque d'une cassure de la meule. Les brides pour disques à tronçonner peuvent être différentes des brides pour d'autres meules abrasives.
- f) **N'utilisez jamais de meules abrasives usées provenant d'outils électriques de plus grande taille.** Les meules abrasives pour outils électriques de plus grande taille ne sont pas conçues pour les vitesses élevées d'outils électriques de plus petite dimension et risquent de casser.
- g) **Lorsque vous utilisez les disques dans un but double, utilisez toujours le capot de protection adapté à l'utilisation faite.** Ne pas utiliser le bon capot de protection peut entraîner l'absence de protection souhaitée, et provoquer des blessures graves.

**Autres avertissements de sécurité spéciaux concernant le tronçonnage**

- a) **Évitez que le disque à tronçonner se bloque et de lui imposer une pression d'applique excessive. N'effectuez pas de coupes trop profondes.** Une surcharge du disque à tronçonner accroît sa sollicitation et le risque qu'il se coince ou se bloque, donc la possibilité d'un recul brutal ou d'une cassure du corps du disque.
- b) **Évitez la zone située devant et derrière le disque à tronçonner en rotation.** Si vous éloignez de vous le disque à tronçonner dans la pièce à usiner, l'outil électrique risque en cas de recul brutal d'être projeté directement vers vous avec le disque en rotation.
- c) **En cas de coincement du disque à tronçonner ou d'interruption des travaux, éteignez l'appareil et maintenez-le stable jusqu'à l'arrêt complet du disque. N'essayez jamais de retirer le disque à tronçonner en rotation du trait de scie ; il y a sinon risque d'un recul brutal.** Identifiez et supprimez la cause du coincement.
- d) **Ne remettez jamais l'outil électrique en marche tant qu'il se trouve dans la pièce à travailler. Laissez le disque à tronçonner atteindre sa pleine vitesse de rotation avant de poursuivre la coupe avec prudence.** Sans quoi le disque risque de s'accrocher, de sauter en dehors de la pièce à usiner ou de causer un recul brutal.
- e) **Étayez les panneaux ou les grandes pièces à usiner afin de réduire le risque de recul dû à un coincement du disque à tronçonner. Les grandes pièces à usiner peuvent fléchir sous leur propre poids.** La pièce à usiner doit être étayée des deux côtés du disque, à savoir autant à proximité du disque à tronçonner que du bord.
- f) **Soyez particulièrement prudent au moment de pratiquer des coupes plongeantes dans des murs existants ou des zones sans visibilité.** Le disque à tronçonner en train de plonger risque de pénétrer dans des conduites de gaz ou d'eau, des lignes électriques ou d'autres objets et de provoquer en plus un recul brutal.
- g) **Ne réalisez pas de coupes courbes.** Une surcharge du disque à tronçonner accroît sa sollicitation et le risque qu'il se coince ou se bloque, donc la possibilité d'un recul brutal ou d'une cassure du corps du disque, ce qui peut entraîner des blessures graves.



## Accessoires admis

|                      | Diamètre max. Ø (mm) | Épaisseur max. (mm) | Dimension du filetage (mm) | Vitesse de rotation (min <sup>-1</sup> ) | Vitesse périphérique (m/s) | Outil  |
|----------------------|----------------------|---------------------|----------------------------|--|----------------------------|--|
| Disques à tronçonner | 125                  | 3                   | M14                        | ≥11500                                   | ≥72                        | Clé de montage à deux ergots  |
| Meules à dégrossir   | 125                  | 6                   | M14                        | ≥11500                                   | ≥72                        | Clé de montage à deux ergots  |

## Stockage et maniement des outils d'intervention recommandés

- Les outils de ponçage doivent être traités et transportés avec prudence.
- Les outils de ponçage doivent être stockés de manière à n'être exposés à aucune détérioration mécanique ou influence environnementale (par ex. humidité).

## Consignes de travail

### REMARQUE

- ▶ Les meules/disques ne doivent être utilisés que dans le cadre des possibilités d'utilisation recommandées. Ils risquent sinon de se briser, d'être endommagés et de causer des blessures.



**Meulage de dégrossissement**

**N'utilisez jamais de disques à tronçonner pour dégrossir !**

- Déplacez la meuleuse d'angle en effectuant un mouvement de va et vient et en exerçant une pression modérée sur la pièce à usiner.
- Si le matériau est mou, passez la meule à dégrossir selon un angle plat sur la pièce à usiner, et selon un angle un peu plus incliné en présence d'un matériau dur.

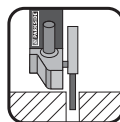

### Tronçonnage

**N'utilisez jamais de meules à dégrossir pour tronçonner !**

- N'utilisez que des disques à tronçonner ou meules homologués, renforcés de fibres, adaptés à une vitesse périphérique non inférieure à 80 m/s.

### PRUDENCE !

- ▶ L'outil de meulage continue à tourner après la mise à l'arrêt. Ne le freinez pas en exerçant une pression latérale dessus.

- Sécurisez la pièce à usiner. Utilisez des dispositifs de serrage/un étau pour retenir la pièce à usiner. Elle sera ainsi mieux tenue qu'avec la main.
- Débranchez toujours l'appareil avant de le déposer sur une surface et attendez qu'il s'immobilise.
- Utilisez l'appareil uniquement pour une coupe ou un meulage à sec.
- La poignée supplémentaire ⑦ doit être montée pour tous les travaux effectués avec l'appareil.
- Les matériaux contenant de l'amiante ne doivent pas être usinés. L'amiante est cancérigène.



**Conseil ! Voici le bon comportement recommandé.**

**⚠ DANGER ! DANS LA PIÈCE À USINER, GUIDEZ TOUJOURS L'APPAREIL EN SENS INVERSE DE CELUI DE ROTATION DU DISQUE.**

- ▶ Il y a risque de recul brutal dans le sens opposé. L'appareil risque d'être chassé brutalement hors du trait de coupe.
- **Guidez toujours l'appareil en marche contre la pièce usinée.** Après l'usinage, soulevez l'appareil au dessus de la pièce à usiner et ne l'éteignez qu'ensuite.
- **En cours d'utilisation, maintenez toujours fermement l'appareil des deux mains.** Veillez à vous tenir bien en équilibre.
- Pour un meilleur résultat de meulage, déplacez l'appareil de manière régulière sur la pièce à usiner, selon un angle de 15° à 30° (entre la meule et la pièce à usiner) en effectuant un mouvement de va-et-vient.

- **Lors de l'usinage de surfaces obliques, l'appareil ne doit pas être appuyé avec une force extrême sur la pièce à usiner.** Si la vitesse de rotation chute fortement, vous devrez réduire la pression d'applique pour permettre un usinage sûr et efficace. Si l'appareil est soudainement bloqué ou freiné, il doit alors être immédiatement éteint.
- **Tronçonner : Travaillez avec une avance modérée et ne coincez jamais le disque à tronçonner.**
- **Les disques à tronçonner et les meules à dégrossir deviennent brûlantes pendant le travail. Laissez-les entièrement refroidir avant de les toucher.**
- **N'utilisez jamais l'appareil à d'autres fins que celles prévues.**
- **Veillez toujours à ce que l'appareil soit éteint avant de placer l'accu dans l'appareil.**
- **En cas de danger, éteignez immédiatement l'appareil et retirez-en l'accu.** Veillez à ce que l'appareil soit facilement accessible et puisse être atteint sans problèmes en cas d'urgence.
- **Lors de pauses de travail, avant tout travail sur l'appareil et lorsque ce dernier est inutilisé, retirez-en toujours l'accu.** L'appareil doit toujours être propre, sec et exempt d'huile ou de graisse.
- **Soyez toujours attentif ! Faites toujours attention à ce que vous faites et agissez toujours raisonnablement.** N'utilisez en aucun cas l'appareil lorsque vous n'êtes pas concentré ou lorsque vous vous sentez mal.



**⚠ AVERTISSEMENT !**  
**Portez toujours des lunettes de protection.**



**⚠ AVERTISSEMENT !**  
**Portez toujours un masque anti-poussière.**

## Avant la mise en service

### Charger le bloc batterie

#### PRUDENCE !

- ▶ Débranchez toujours la fiche secteur du chargeur avant d'en retirer le bloc batterie ou de le mettre en place.

#### AVERTISSEMENT !

- ▶ Respectez les consignes de sécurité et les instructions concernant la recharge et l'utilisation correcte indiquées dans le mode d'emploi de votre batterie et de votre chargeur de la gamme . Vous trouverez une description détaillée concernant l'opération de recharge et d'autres informations dans ce mode d'emploi séparé.

#### REMARQUE

- ▶ Avant la première mise en service, chargez idéalement entièrement la batterie. Vous pouvez recharger la batterie lithium-ions à tout moment sans en raccourcir sa durée de vie. Une interruption du processus de recharge ne porte pas préjudice à la batterie.
- ▶ Ne chargez jamais le bloc batterie lorsque la température ambiante est inférieure à 10 °C ou supérieure à 40 °C. Si une batterie lithium-ion doit rester stockée pendant une période prolongée, il faut contrôler régulièrement son état de charge. L'état de charge optimal se situe entre 50 % et 80 %. Le climat de stockage doit être frais et sec dans une température ambiante comprise entre 0 °C et 50 °C.
- ▶ La plage de température ambiante recommandée pour l'utilisation avec les outils et les batteries se situe entre -5 °C et 50 °C.

- ◆ Le cas échéant, retirez la batterie de l'appareil.
- ◆ Insérez le bloc batterie **3** dans le chargeur **14**.
- ◆ Insérez la fiche secteur dans la prise de courant.
- ◆ Une fois l'opération de recharge terminée, débranchez le chargeur **14** du secteur.
- ◆ Débranchez le bloc batterie **3** du chargeur **14**.
- ◆ Entre deux opérations de recharge consécutives, éteignez le chargeur pendant au minimum 15 minutes. Débranchez pour cela la fiche secteur.

### Mettre le pack d'accus dans l'appareil/l'en retirer

#### Mise en place du pack d'accus

- ◆ Faites s'enclencher le pack d'accus **3** dans la poignée.

#### Retirer le pack d'accus

- ◆ Appuyez sur la touche de déverrouillage **2** puis retirez le pack d'accus **3**.

#### Contrôler l'état de l'accu

- ◆ Pour vérifier l'état de l'accu, appuyez sur la touche d'état d'accu **4** (voir aussi la figure principale).  
L'état et la puissance restante s'affichent comme suit dans la LED d'affichage de l'accu **5** :  
ROUGE/ORANGE/VERT = charge maximale  
ROUGE/ORANGE = charge moyenne  
ROUGE = charge faible – recharger l'accus

## Régler le capot de protection

### **⚠ AVERTISSEMENT !**

- ▶ Avant d'effectuer tout travail sur l'appareil, éteignez-le et retirez l'accu.
  - ▶ Utilisez toujours la meuleuse d'angle avec le capot de protection **8**. Le capot de protection doit être monté de manière sûre contre la meuleuse d'angle. Réglez-le de manière à atteindre un summum de sécurité, c'est-à-dire que la plus petite surface à nu possible de la meule/du disque regarde vers l'opérateur. Le capot de protection **8** a pour but de protéger l'opérateur contre les fragments et une entrée en contact aléatoire avec la meule/le disque.
  - ▶ Veillez à monter le capot de protection **8** au moins selon le même angle que la poignée supplémentaire **7** (voir fig. B). Vous risquez sinon de vous brûler au contact de la meule à dégrossir ou du disque à tronçonner.
  - ▶ Lorsque vous utilisez un capot de protection **8** de type C (protection combinée) pour couper ou poncer latéralement dans le béton ou la maçonnerie, il existe un risque accru d'exposition à la poussière et de perte de contrôle avec rebond.
- ◆ Tournez le capot de protection **8** sur la position nécessaire (position de travail). Veillez à ce que le capot de protection **8** soit placé de manière à ce que la fixation du capot de protection **15** repose au-dessus de l'une des 5 cavités **21** du capot de protection **8** (v. fig. E sur le volet dépliant).
  - ◆ Veillez à ce que la fixation du capot de protection **15** soit bien en place dans la cavité **21** respective.

## Monter la poignée supplémentaire

### **⚠ PRUDENCE !**

- ▶ Pour des raisons de sécurité, cet appareil doit être uniquement utilisé avec la poignée supplémentaire **7**. Dans le cas contraire, vous risquez de vous blesser. La poignée supplémentaire **7** peut être vissée à gauche, à droite ou en haut sur la tête de l'appareil en fonction du mode de travail.

## Monter/changer la meule à dégrossir/le disque à tronçonner

### **Portez toujours des gants de protection lors du changement de disques à tronçonner/de meules à dégrossir.**

Tenir compte des dimensions des meules à dégrossir ou disques à tronçonner. Le diamètre du trou doit correspondre sans jeu à la bride de fixation **18** réceptacle. N'utiliser aucun réducteur ou adaptateur.

### **REMARQUE**

- ▶ Les disques/meules que vous utilisez doivent être obligatoirement propres.
- ▶ N'utilisez que des outils abrasifs dont la vitesse de rotation admissible est au minimum aussi élevée que la vitesse de rotation à vide de l'appareil.

### **⚠ AVERTISSEMENT !**

- ▶ Actionnez la touche de retenue de broche **9** uniquement lorsque la broche de fixation **17** est immobile.
- ◆ Appuyez sur la touche de retenue de broche **9** pour bloquer l'engrenage.
  - ◆ Desserrez l'écrou de serrage **19** à l'aide de la clé de montage à deux ergots **20** (voir fig. D).
  - ◆ Sur la bride de fixation **18**, placez la meule à dégrossir ou le disque à tronçonner avec la face marquée regardant l'appareil.

- ◆ Ensuite, remplacez l'écrou de serrage, **19**, avec le côté surélevé regardant vers le haut, sur la broche de fixation **17**.

## En présence de disques minces (voir figure 1)

- ◆ Le collet de l'écrou de serrage **19** regarde vers le haut afin de pouvoir serrer une meule mince de manière sûre.

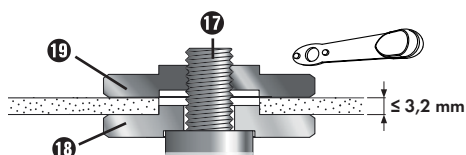

Fig. 1

- ◆ Appuyez sur la touche de retenue de broche **9** pour bloquer l'engrenage.
- ◆ Serrez à nouveau bien l'écrou de serrage **19** avec la clé de montage à deux ergots **20**.

## En présence de meules épaisses (voir figure 2)

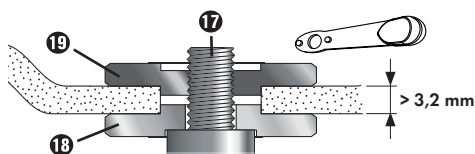

Fig. 2

Le collet de l'écrou de serrage **19** regarde vers le bas afin que la meule puisse être fixée de manière sûre sur la broche de fixation **17**.

- ◆ Retenir la broche de fixation **17**.
- ◆ Vissez l'écrou de serrage **19** avec la clé de montage à deux ergots **20** dans le sens horaire.

### REMARQUE

- ▶ Si la meule tourne de manière irrégulière ou oscille une fois changée, elle doit être à nouveau immédiatement remplacée.

- ◆ Suite à un changement de meule, faites tourner l'appareil à vide pendant 60 secondes à la plus haute vitesse pour des raisons de sécurité. Soyez attentif à des bruits inhabituels ou à une formation d'étincelles.
- ◆ Vérifiez si toutes les pièces de fixation sont correctement positionnées.
- ◆ Veillez à ce que la flèche de sens de rotation (si présente) sur les disques à tronçonner et les meules à dégrossir (ainsi que sur les disques à tronçonner diamantés) et le sens de rotation de l'appareil (flèche de sens de rotation sur la tête de l'appareil) correspondent.

## Mise en service

### Mise en marche/mise hors service

Vérifiez l'outil d'intervention avant utilisation, afin de vous assurer que toutes les pièces à fixer sont correctement mises en place.

### REMARQUE

- ▶ Allumez toujours la meuleuse d'angle avant qu'elle entre en contact avec le matériau, et ensuite seulement guidez-la sur la pièce.
- ▶ Si l'appareil a été bloqué par une surcharge et s'il s'éteint, il va redémarrer spontanément dès que la cause du blocage a disparu (fonction de démarrage automatique).

### Allumer

- ◆ Appuyez sur l'interrupteur MARCHÉ/ARRÊT **1** d'abord vers la droite, pour le pousser ensuite en avant.

### Éteindre

- ◆ Relâchez l'interrupteur MARCHÉ/ARRÊT **1**.

### Activation du mode de fonctionnement permanent

- ◆ Appuyez sur l'interrupteur MARCHE/ARRÊT ❶ d'abord vers la droite, pour le pousser ensuite en avant. Appuyez sur l'interrupteur MARCHE/ARRÊT ❶ puis poussez-le en avant vers le bas jusqu'à ce qu'il s'enclenche.

### Désactivation du mode de fonctionnement permanent

- ◆ Appuyez sur l'interrupteur MARCHE/ARRÊT ❶ arrière vers le bas puis relâchez-le.

### Réglage de la vitesse de rotation

La molette de présélection de la vitesse ❷ vous permet de présélectionner la vitesse de rotation :

(1 = vitesse de rotation plus faible, 6 = vitesse de rotation plus élevée).

Nous vous recommandons de la déterminer en effectuant des tests pratiques.

La vitesse peut également être modifiée pendant le fonctionnement.

### Entretien et nettoyage



**AVERTISSEMENT ! RISQUE DE BLESSURES! Avant d'effectuer tout travail sur l'appareil, éteignez-le et retirez l'accu.**

La meuleuse d'angle sans fil ne nécessite pas d'entretien.

- **N'utilisez pas d'objets pointus pour nettoyer l'outil. Aucun liquide ne doit pénétrer à l'intérieur de l'appareil.** L'appareil risque sinon d'être endommagé.
- Nettoyez régulièrement l'outil, de préférence directement une fois le travail terminé.
- Nettoyez le corps avec un chiffon doux, n'utilisez en aucun cas de l'essence, du dissolvant ou des produits nettoyants qui agressent le plastique.

- Utilisez un aspirateur pour le nettoyage complet de l'appareil.
- Les ouïes de ventilation doivent toujours être dégagées.
- Éliminez la poussière de ponçage qui adhère à l'aide d'un pinceau.

#### REMARQUE

- ▶ Vous pouvez commander des pièces détachées non listées (comme les balais de charbon, les interrupteurs par ex.) auprès de notre hotline du service après-vente.

#### ⚠ AVERTISSEMENT !

- ▶ N'utilisez aucun accessoire non commandé par PARKSIDE. Cela peut provoquer un choc électrique et un incendie.

### Recyclage



**Ne jetez pas les outils électriques dans les ordures ménagères !**

Le symbole ci-contre, d'une poubelle barrée sur roues, indique que cet appareil doit respecter la directive 2012/19/EU. Cette directive stipule que vous ne devez pas éliminer cet appareil en fin de vie avec les ordures ménagères, mais le rapporter aux points de collecte, aux centres de recyclage ou aux entreprises de gestion des déchets spécialement équipés à cet effet.

**Ce recyclage est gratuit. Respectez l'environnement et recyclez en bonne et due forme.**



Renseignez-vous auprès de votre commune ou des services administratifs de votre ville pour connaître les possibilités de recyclage du produit usagé.



## Ne jetez pas les accus dans les ordures ménagères !

Directive 2006/66/CE. Déposez le pack d'accus et/ou l'appareil auprès des points de collecte existants. Les piles/batteries doivent être traitées comme des déchets spéciaux devant être obligatoirement recyclés dans le respect de l'environnement par les entités correspondantes (commerçants, revendeurs spécialisés, services municipaux, entreprises de recyclage professionnel). Les piles/batteries peuvent contenir des métaux lourds toxiques.

Par conséquent, ne jetez pas les piles/batteries dans les ordures ménagères, rapportez-les au contraire à un point de collecte séparé. Ne rapportez les piles/batteries qu'à l'état déchargé.



L'emballage est constitué de matériaux écologiques que vous pouvez recycler par le biais des services de recyclage locaux.

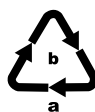

Éliminez l'emballage d'une manière respectueuse de l'environnement. Observez le marquage sur les différents matériaux d'emballage et triez-les séparément si nécessaire. Les matériaux d'emballage sont repérés par des abréviations (a) et des numéros (b) qui ont la signification suivante : 1–7 : Plastiques, 20–22 : Papier et carton, 80–98 : Matériaux composites.

## Garantie de Kompernass Handels GmbH

Chère cliente, cher client,

Cet appareil est garanti 3 ans à partir de la date d'achat. S'ils sont compris dans la livraison, les blocs-batteries de la série X12V et X20V Team sont également garantis 3 ans à compter de la date d'achat. Si ce produit venait à présenter des vices, vous disposez de droits légaux face au vendeur de ce produit. Vos droits légaux ne sont pas restreints par notre garantie présentée ci-dessous.

### Conditions de garantie

La période de garantie débute à la date d'achat. Veuillez bien conserver le ticket de caisse. Celui-ci servira de preuve d'achat.

Si dans un délai de trois ans suivant la date d'achat de ce produit, un vice de matériel ou de fabrication venait à apparaître, le produit sera réparé, remplacé gratuitement par nos soins ou le prix d'achat remboursé, selon notre choix. Cette prestation sous garantie nécessite, dans le délai de trois ans, la présentation de l'appareil défectueux et du justificatif d'achat (ticket de caisse) ainsi que la description brève du vice et du moment de son apparition.

Si le vice est couvert par notre garantie, vous recevrez le produit réparé ou un nouveau produit en retour. Aucune nouvelle période de garantie ne débute avec la réparation ou l'échange du produit.

### Période de garantie et réclamation légale pour vices cachés

L'exercice de la garantie ne prolonge pas la période de garantie. Cette disposition s'applique également aux pièces remplacées ou réparées. Les dommages et vices éventuellement déjà présents à l'achat doivent être signalés immédiatement après le déballage. Toute réparation survenant après la période sous garantie fera l'objet d'une facturation.

### Étendue de la garantie

L'appareil a été fabriqué avec soin conformément à des directives de qualité strictes et consciencieusement contrôlé avant sa livraison.

La prestation de la garantie s'applique aux vices de matériel et de fabrication. L'étendue de la garantie ne couvre pas les pièces du produit qui sont exposées à une usure normale et peuvent de ce fait être considérées comme pièces d'usure, comme p. ex. les lames de scie, les lames de rechange, les papiers abrasifs, etc., ni aux détériorations de pièces fragiles, p. ex. interrupteurs ou pièces en verre.

Cette garantie devient caduque si le produit est détérioré, utilisé ou entretenu de manière non conforme. Toutes les instructions listées dans le manuel d'utilisation doivent être exactement respectées pour une utilisation conforme du produit. Des buts d'utilisation et actions qui sont déconseillés dans le manuel d'utilisation, ou dont vous êtes avertis doivent également être évités. Le produit est uniquement destiné à un usage privé et ne convient pas à un usage professionnel. La garantie est annulée en cas d'entretien incorrect et inapproprié, d'usage de la force et en cas d'intervention non réalisée par notre centre de service après-vente agréé.

### La garantie ne s'applique pas dans les cas suivants

- usure normale de la capacité de l'accu
- utilisation commerciale du produit
- détérioration ou modification du produit par le client
- non-respect des consignes de sécurité et de maintenance, erreur d'utilisation
- dommages causés par des événements élémentaires

### Procédure en cas de garantie

Afin de garantir un traitement rapide de votre demande, veuillez suivre les indications suivantes :

- Veuillez avoir à portée de main pour toutes questions le ticket de caisse et la référence article (IAN) 465536\_2404 en tant que justificatif de votre achat.
- Vous trouverez la référence sur la plaque signalétique sur le produit, une gravure sur le produit, sur la page de garde du mode d'emploi (en bas à gauche) ou sur l'autocolant au dos ou sur le dessous du produit.
- Si des erreurs de fonctionnement ou d'autres vices venaient à apparaître, veuillez d'abord contacter par téléphone le service après-vente cité ci-dessous ou remplissez notre formulaire de contact que vous trouverez à l'adresse [parkside-diy.com](http://parkside-diy.com) dans la rubrique Service après-vente.
- Vous pouvez ensuite retourner un produit enregistré comme étant défectueux en joignant le ticket de caisse et en indiquant en quoi consiste le vice et quand il est survenu, sans devoir l'affranchir à l'adresse de service après-vente communiquée.



Sur [parkside-diy.com](http://parkside-diy.com), vous pouvez consulter et télécharger ce mode d'emploi et de nombreux autres manuels. Ce code QR vous donne un accès direct à [parkside-diy.com](http://parkside-diy.com). Sélectionnez votre pays et recherchez les modes d'emploi à l'aide du masque de recherche. Saisissez le numéro d'article (IAN) 465536\_2404 pour accéder au mode d'emploi de votre produit.



## Service après-vente

FR **Service France**  
Tel.: 0800 907 612  
Formulaire de contact sur  
parkside-diy.com

BE **Service Belgique**  
Tel.: 0800 12614  
Formulaire de contact sur  
parkside-diy.com

IAN 465536\_2404

## Importateur

Veillez tenir compte du fait que l'adresse suivante n'est pas une adresse de service après-vente. Veuillez d'abord contacter le service mentionné.

### Pour le marché de l'UE



KOMPERNASS HANDELS GMBH  
BURGSTRASSE 21  
44867 BOCHUM  
ALLEMAGNE  
www.kompernass.com

### Pour le marché du Royaume-Uni

Lidl Great Britain Ltd  
Lidl House 14 Kingston Road  
Surbiton  
KT5 9NU

## Traduction de la déclaration de conformité originale

Nous soussignés, KOMPERNASS HANDELS GMBH, responsable du document :  
M. Semi Uguzlu, BURGSTR. 21, 44867 BOCHUM, ALLEMAGNE, déclarons par la  
présente que ce produit est en conformité avec les normes, documents normatifs  
et directives CE suivants :

**Directive relative aux machines (2006/42/CE)**

**Compatibilité électromagnétique (2014/30/EU)**

**Directive RoHS (2011/65/EU)\***

\* La seule responsabilité pour l'établissement de cette déclaration de conformité incombe au fabricant. L'objet de la déclaration décrit ci-dessus répond aux prescriptions de la directive 2011/65/EU du Parlement européen et du Conseil en date du 8 juin 2011 visant la restriction de l'utilisation de certaines substances dangereuses dans les appareils électriques et électroniques.

### Normes harmonisées appliquées

EN 62841-1:2015/A11:2022

EN IEC 62841-2-3:2021/A11:2021

EN IEC 55014-1:2021

EN IEC 55014-2:2021

EN IEC 63000:2018

**Désignation du modèle de la machine :** Meuleuse d'angle sans fil 20 V PWSA 20-Li F4

**Année de fabrication :** 08-2024

**Numéro de série :** IAN 465536\_2404

Bochum, le 01/07/2024



Semi Uguzlu  
- Responsable qualité -

Sous réserve de modifications techniques à des fins de perfectionnement.



Ce signe confirme que le produit est conforme aux exigences de sécurité en vigueur au Royaume-Uni.

## Commande d'une batterie de rechange et d'un chargeur

Sur Internet, vous pouvez commander confortablement une batterie de rechange ou un chargeur sur [www.kompernass.com](http://www.kompernass.com).

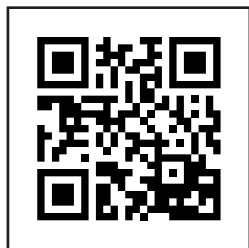

Scannez le code QR avec votre smartphone/tablette.  
Ce code QR vous donne un accès direct à notre site web sur lequel vous pouvez visualiser et commander les pièces de rechange disponibles.

### REMARQUE

- ▶ Si vous rencontrez des problèmes avec la commande en ligne, vous pouvez vous adresser par téléphone ou par e-mail à notre Centre de service après-vente.
- ▶ Veuillez toujours indiquer à la commande la référence article (IAN) 465536\_2404.
- ▶ Veuillez noter qu'une commande en ligne de pièces de rechange n'est pas possible pour tous les pays de livraison.

# Inhoud

|  |           |
|--|-----------|
| <b>Inleiding</b> . . . . .   | <b>64</b> |
| Gebruik in overeenstemming met de bestemming . . . . .                         | 64        |
| Onderdelen . . . . .   | 64        |
| Inhoud van het pakket . . . . .  | 65        |
| Technische gegevens . . . . .  | 65        |
| <b>Algemene veiligheidsvoorschriften voor elektrisch gereedschap</b> . . . . . | <b>66</b> |
| 1. Veiligheid op de werkplek . . . . .   | 66        |
| 2. Elektrische veiligheid . . . . .  | 67        |
| 3. Veiligheid van personen . . . . .   | 67        |
| 4. Gebruik en behandeling van het elektrische gereedschap . . . . .            | 68        |
| 5. Gebruik en behandeling van het accugereedschap . . . . .                    | 69        |
| 6. Service . . . . .   | 69        |
| Veiligheidsvoorschriften voor alle toepassingen . . . . .                      | 69        |
| Terugslag en bijbehorende veiligheidsvoorschriften . . . . .                   | 71        |
| Bijzondere veiligheidsvoorschriften voor slijpen en doorslijpen . . . . .      | 72        |
| Verdere bijzondere veiligheidsvoorschriften voor doorslijpen . . . . .         | 72        |
| Toegestane accessoires . . . . .   | 73        |
| Opbergen en onderhoud van aanbevolen hulpstukken . . . . .                     | 74        |
| Werkinstructies . . . . .  | 74        |
| <b>Vóór de ingebruikname</b> . . . . .   | <b>75</b> |
| Accupack opladen . . . . .   | 75        |
| Accupack in het apparaat plaatsen/uit het apparaat nemen . . . . .             | 76        |
| Toestand van de accu controleren . . . . .                                     | 76        |
| Beschermkap verstellen . . . . .   | 76        |
| Hulphandgreep monteren . . . . .   | 77        |
| Afbraam-/doorslijpschijf monteren/verwisselen . . . . .                        | 77        |
| <b>Ingebruikname</b> . . . . .   | <b>78</b> |
| In-/uitschakelen . . . . .   | 78        |
| Toerental instellen . . . . .  | 78        |
| <b>Onderhoud en reiniging</b> . . . . .  | <b>78</b> |
| <b>Afvoeren</b> . . . . .  | <b>79</b> |
| <b>Garantie van Kompernaß Handels GmbH</b> . . . . .                           | <b>79</b> |
| <b>Service</b> . . . . .   | <b>81</b> |
| <b>Importeur</b> . . . . .   | <b>81</b> |
| <b>Vertaling van de oorspronkelijke conformiteitsverklaring</b> . . . . .      | <b>82</b> |
| <b>Bestelling reserveaccu en oplader</b> . . . . .                             | <b>83</b> |

## Inleiding

Hartelijk gefeliciteerd met de aankoop van uw nieuwe apparaat. U hebt hiermee gekozen voor een hoogwaardig product. De gebruiksaanwijzing maakt deel uit van dit product. Deze bevat belangrijke aanwijzingen voor veiligheid, gebruik en afvoer. Lees alle bedienings- en veiligheidsvoorschriften voordat u het product in gebruik neemt. Gebruik het product uitsluitend op de voorgeschreven wijze en voor de aangegeven doeleinden. Geef alle documenten mee als u het product overdraagt aan een derde.

## Gebruik in overeenstemming met de bestemming

Het apparaat is geschikt voor het doorslijpen, afbramen en borstelen van metaal, beton of tegels zonder gebruik van water. Elk ander gebruik of elke wijziging van het apparaat geldt als niet in overeenstemming met de bestemming en brengt ernstig gevaar voor ongelukken met zich mee. Voor schade die voortvloeit uit oneigenlijk gebruik aanvaarden wij geen aansprakelijkheid. Het apparaat is niet bestemd voor bedrijfsmatig of commercieel gebruik.

### Toelichting bij de symbolen:

|  |  |
|--|--|
|  | Lees de originele gebruiksaanwijzing en de veiligheidsvoorschriften voordat u het apparaat in gebruik neemt. |
|  | Het gebruik van beschadigde doorslijp- of afbraamschijven is gevaarlijk en kan leiden tot ernstig letsel!    |
|  | Diameter van de schijf   |
|  | Haakse accuslijper   |
|  | Draag een veiligheidsbril!   |

|  |  |
|--|--|
|  | Draag gehoorbescherming!                                   |
|  | Draag veiligheidsschoenen!                                 |
|  | Draag veiligheidshandschoenen!                             |
|  | Draag een stofmasker!                                      |
|  | Niet gebruiken voor nat slijpen                            |
|  | Niet gebruiken voor het slijpen van zijkanten              |
|  | Bestemd voor metaalslijpen                                 |
|  | Gebruik het elektrisch gereedschap altijd met beide handen |

## Onderdelen

- 1 Aan-/uitknop
- 2 Ontgrendelknop van het accupack
- 3 Accupack\*
- 4 Toets Accutoestand
- 5 Accu-indicator
- 6 Instelwiel voor toerental
- 7 Hulphandgreep
- 8 Beschermkap
- 9 Asvergrendelknop
- 10 Schroefdraad (3 x) voor hulphandgreep
- 11 Montagering
- 12 Schroeven
- 13 Beschermkapborging
- 14 Snellader (zie afb. A)\*
- 15 Rode bedrijfsindicator (zie afb. A)
- 16 Groene bedrijfsindicator (zie afb. A)
- 17 As (zie afb. C)
- 18 Flens (zie afb. C)

- 19 Spanmoer (zie afb. C)
- 20 Pensleutel (zie afb. D)
- 21 Uitstulpingen (zie afb. E)

\* BATTERIJ EN LADER ZIJN NIET INBEGREPEN



## Inhoud van het pakket

- 1 accu-haakse slijpmachine 20 V
- 1 hulphandgreep
- 1 beschermkap (gemonteerd)
- 1 pensleutel
- 1 doorslijpschijf (gemonteerd)
- 1 gebruiksaanwijzing

## Technische gegevens

### Accu-haakse slijpmachine 20 V

|                    |                                    |
|--------------------|------------------------------------|
| Nominale spanning  | 20 V --- (gelijkstroom)            |
| Nominaal toerental | $n_0$ 2500–11500/min <sup>-1</sup> |
| Schijfmaat         | Ø 125 mm                           |
| Schroefdraad       | M14                                |

Het apparaat is onderdeel van de serie  van Parkside en kan met accu's van de serie  van Parkside worden gebruikt.

Accu's uit de serie  van Parkside mogen alleen met opladers uit de serie  van Parkside worden opgeladen.

We adviseren u om dit apparaat uitsluitend met de volgende accu's te gebruiken:  
 PAP 20 A1/PAP 20 A2/PAP 20 A3/  
 PAP 20 B1/PAP 20 B3/Smart PAPS 204 A1/  
 Smart PAPS 208 A1.

We adviseren u om deze accu's met de volgende opladers op te laden:  
 PLG 20 A3/PLG 20 A4/PLG 20 C1/PLG 20 C3/PDSLG 20 A1/Smart PLGS 2012 A1

## Geluids- en trillingsgegevens

Gemeten waarde voor geluid vastgesteld conform EN 62841. Het A-gewogen geluidsniveau van het elektrische gereedschap bedraagt gemiddeld:

### Geluidsemissiewaarde

|                        |                    |
|------------------------|--------------------|
| Geluidsdrukniveau      | $L_{PA} = 86,6$ dB |
| Onzekerheid            | $K = 3$ dB         |
| Geluidsvermogensniveau | $L_{WA} = 94,6$ dB |
| Onzekerheid            | $K = 3$ dB         |

### Draag gehoorbescherming!

### Totale trillingswaarde

|                    |                                    |
|--------------------|------------------------------------|
| Oppervlakteslijpen |                                    |
| hoofdhandgreep     | $a_{h, AG} < 2,5$ m/s <sup>2</sup> |
| Onzekerheid        | $K = 1,5$ m/s <sup>2</sup>         |
| Oppervlakteslijpen |                                    |
| Hulphandgreep      | $a_{h, AG} < 2,5$ m/s <sup>2</sup> |
| Onzekerheid        | $K = 1,5$ m/s <sup>2</sup>         |

### OPMERKING

- De vermelde totale trillingswaarden en trillingsemissiewaarden zijn in een genormeerde testopstelling gemeten en kunnen ook worden gebruikt voor vergelijking van een elektrisch gereedschap met een ander elektrisch gereedschap.
- De vermelde totale trillingswaarden en trillingsemissiewaarden kunnen ook worden gebruikt voor een voorlopige inschatting van de belasting.

**⚠ WAARSCHUWING!**

- ▶ De trillings- en geluidsemissieniveaus kunnen tijdens het daadwerkelijke gebruik van het elektrische gereedschap afwijken van de vermelde waarden, afhankelijk van de aard en het gebruik van het elektrische gereedschap, en in het bijzonder afhankelijk van het soort werkstuk dat wordt bewerkt.
- ▶ Het is noodzakelijk veiligheidsmaatregelen ter bescherming van de bediener vast te stellen op basis van een inschatting van de trillingsbelasting tijdens de feitelijke gebruiksomstandigheden (hierbij dient rekening te worden gehouden met alle aspecten van de bedrijfscyclus, bijvoorbeeld perioden waarin het gereedschap is uitgeschakeld en perioden waarin het gereedschap weliswaar is ingeschakeld, maar niet wordt belast).
- ▶ Het slijpen van dun plaatwerk of andere trillingsconstructies met een hoog oppervlak kan resulteren in een veel hogere (tot 15 dB) totale geluidsemissie dan de opgegeven geluidsemissiewaarden. Geluidsstraling van dergelijke werkstukken moet zoveel mogelijk worden voorkomen door passende maatregelen zoals zware, flexibele dempingsmatten. Met de verhoogde geluidsemissie moet ook rekening worden gehouden bij het beoordelen van het risico op blootstelling aan lawaai en bij het selecteren van geschikt gehoorbescherming.

**Algemene veiligheidsvoorschriften voor elektrisch gereedschap****⚠ WAARSCHUWING!**

- ▶ **Lees alle veiligheidsvoorschriften, aanwijzingen, afbeeldingen en technische gegevens van dit elektrische gereedschap.** Het niet-naleven van de navolgende aanwijzingen kan elektrische schokken, brand en/of ernstig letsel veroorzaken.

**Bewaar alle veiligheidsvoorschriften en instructies voor toekomstig gebruik.**

De in de veiligheidsvoorschriften gebruikte term “elektrisch gereedschap” heeft betrekking op elektrisch gereedschap dat op netvoeding werkt (met snoer) en op elektrisch gereedschap dat op accu’s werkt (zonder snoer).

**1. Veiligheid op de werkplek**

- a) **Houd uw werkomgeving schoon en goed verlicht.** Wanorde en een niet-verlichte werkomgeving kunnen leiden tot ongelukken.
- b) **Gebruik het elektrische gereedschap niet in explosiegevaarlijke omgevingen waarin zich brandbare vloeistof, gas of stof bevindt.** Elektrisch gereedschap geeft namelijk vonken af die stof of dampen kunnen doen ontvlammen.
- c) **Houd kinderen en andere personen uit de buurt terwijl u elektrisch gereedschap gebruikt.** Als u afgeleid raakt, zou u namelijk de controle over het elektrische gereedschap kunnen verliezen.

## 2. Elektrische veiligheid

- a) De stekker van het elektrische gereedschap moet in het stopcontact passen. De stekker mag op geen enkele wijze worden veranderd. Gebruik geen verloopstekker in combinatie met geaard elektrisch gereedschap. Onveranderde stekkers en passende stopcontacten verminderen het risico op een elektrische schok.
- b) **Voorkom lichamelijk contact met geaarde oppervlakken zoals buizen, verwarmingstoestellen, fornuizen en koelkasten.** Er bestaat een verhoogd risico op een elektrische schok als uw lichaam geaard is.
- c) **Houd elektrisch gereedschap uit de buurt van regen of vocht.** Als er water in een elektrisch gereedschap binnendringt, bestaat er verhoogd risico op een elektrische schok.
- d) **Gebruik het aansluitsnoer niet voor oneigenlijke doelen, bijvoorbeeld om het elektrische gereedschap te dragen, om het gereedschap op te hangen of om de stekker uit het stopcontact te trekken. Houd het aansluitsnoer uit de buurt van hitte, olie, scherpe randen of bewegende onderdelen.** Beschadigde of in de war geraakte aansluitsnoeren verhogen de kans op een elektrische schok.
- e) **Gebruik bij het werken met elektrisch gereedschap buitenshuis alleen verlengsnoeren die zijn goedgekeurd voor gebruik buitenshuis.** Het gebruik van een verlengsnoer dat geschikt is voor gebruik buitenshuis, vermindert het risico op een elektrische schok.
- f) **Als u het niet kunt vermijden om het elektrische gereedschap in een vochtige omgeving te gebruiken, maak dan gebruik van een aardlekschakelaar.** Het gebruik van een aardlekschakelaar vermindert het risico op een elektrische schok.

## 3. Veiligheid van personen

- a) **Wees alert, let op wat u doet en gebruik uw gezond verstand wanneer u elektrisch gereedschap gebruikt.** Gebruik geen elektrisch gereedschap als u moe bent of onder invloed bent van drugs, alcohol of medicijnen. Eén moment van onoplettendheid kan bij het gebruik van elektrisch gereedschap al tot ernstig letsel leiden.
- b) **Draag persoonlijke beschermingsmiddelen en draag altijd een veiligheidsbril.** Het dragen van persoonlijke beschermingsmiddelen zoals een stofmasker, antislip-veiligheidsschoenen, een veiligheidshelm of gehoorbescherming, afhankelijk van het type en het gebruik van het elektrische gereedschap, vermindert het risico op letsel.
- c) **Voorkom onbedoelde inschakeling. Controleer of het elektrische gereedschap uitgeschakeld is voordat u het aansluit op de netvoeding en/of op een accu en voordat u het gereedschap optilt of draagt.** Als u bij het dragen van elektrisch gereedschap uw vinger op de aan-/uitknop houdt of als u reeds ingeschakeld elektrisch gereedschap op de netvoeding aansluit, kan dit tot ongelukken leiden.
- d) **Verwijder alle afstelgereedschap of moersleutels voordat u het elektrische gereedschap aanzet.** Gereedschap of moersleutels die zich in een draaiend onderdeel van het elektrische gereedschap bevinden, kunnen letsel veroorzaken.
- e) **Voorkom een abnormale lichaamshouding. Zorg dat u stevig staat en bewaar altijd uw evenwicht.** Zo kunt u het elektrische gereedschap in onverwachte situaties beter onder controle houden.



- f) Draag geschikte kleding. Draag geen wijde kleding of sieraden. Houd haar en kleding uit de buurt van bewegende onderdelen. Loszittende kleding, sieraden of haren kunnen door bewegende onderdelen worden gegrepen.
  - g) **Als stofafzuigings- en opvangvoorzieningen kunnen worden bevestigd, moeten deze worden aangesloten en correct worden gebruikt.** Het gebruik van een stofafzuiging kan risico's door stof beperken.
  - h) **Laat u niet misleiden door schijnbare veiligheid en negeer de veiligheidsregels voor elektrisch gereedschap niet, ook wanneer u na veelvuldig gebruik vertrouwd bent met het elektrische gereedschap.** Onachtzaamheid kan in een fractie van een seconde tot ernstig letsel leiden.
- #### 4. Gebruik en behandeling van het elektrische gereedschap
- a) **Voorkom overbelasting van het elektrische gereedschap. Gebruik voor uw werkzaamheden het daarvoor bedoelde elektrische gereedschap.** Met een geschikt elektrisch gereedschap werkt u beter en veiliger in het aangegeven vermogensbereik.
  - b) **Gebruik geen elektrisch gereedschap waarvan de aan-/uitknop defect is.** Elektrisch gereedschap dat niet meer aan- of uitgezet kan worden, is gevaarlijk en moet worden gerepareerd.
  - c) **Haal de stekker uit het stopcontact en/of verwijder de afneembare accu voordat u instellingen aan het apparaat verricht, hulpstukken verwisselt of het elektrische gereedschap weglegt.** Deze voorzorgsmaatregel voorkomt dat het elektrische gereedschap onbedoeld kan worden gestart.
  - d) **Berg elektrisch gereedschap buiten het bereik van kinderen op als het niet in gebruik is. Zorg ervoor dat het elektrische gereedschap niet wordt gebruikt door personen die er niet mee vertrouwd zijn of die deze instructies niet hebben gelezen.** Elektrisch gereedschap is gevaarlijk als het door onervaren personen wordt gebruikt.
  - e) **Onderhoud elektrisch gereedschap en hulpstukken zorgvuldig. Controleer of bewegende onderdelen naar behoren werken en niet klemmen, en of er geen onderdelen gebroken of zodanig beschadigd zijn dat de werking van het elektrische gereedschap wordt aangetast. Laat beschadigde onderdelen vóór de ingebruikname van het elektrische gereedschap repareren.** Veel ongelukken zijn het gevolg van slecht onderhoud van elektrisch gereedschap.
  - f) **Houd snijwerktuigen scherp en schoon.** Met zorg onderhouden snijwerktuigen lopen minder vaak vast en zijn gemakkelijker te bedienen.
  - g) **Gebruik elektrisch gereedschap, hulpstukken en dergelijke in overeenstemming met de handleiding. Houd daarbij rekening met de werkomstandigheden en de te verrichten werkzaamheden.** Het gebruik van elektrisch gereedschap voor andere doeleinden dan de beoogde toepassingen kan tot gevaarlijke situaties leiden.
  - h) **Houd handgrepen en greepvlakken droog, schoon en vrij van olie en vet.** Bij gladde handgrepen en greepvlakken is een veilige bediening en controle van het elektrische gereedschap in onvoorziene situaties niet mogelijk.

## 5. Gebruik en behandeling van het accugereedschap

- a) **Laad de accu's uitsluitend op met een oplader die door de fabrikant wordt aanbevolen.** Er bestaat brandgevaar als een oplader die voor een bepaald type accu's bestemd is, voor andere accu's wordt gebruikt.
- b) **Gebruik alleen de daarvoor bestemde accu's in de elektrische apparaten.** Het gebruik van andere accu's kan tot verwondingen en brandgevaar leiden.
- c) **Houd een niet-gebruikte accu uit de buurt van paperclips, munten, sleutels, spijkers, schroeven en andere kleine metalen voorwerpen die een overbrugging van de contacten kunnen veroorzaken.** Kortsluiting tussen de accucontacten kan verbrandingen of brand tot gevolg hebben.
- d) **Bij onjuist gebruik kan er vloeistof uit de accu lekken.** Vermijd contact met accuvloeistof. Spoel bij onbedoeld contact met accuvloeistof de vloeistof weg met water. Raadpleeg bovendien een arts als er accuvloeistof in de ogen komt. Lekkende accuvloeistof kan leiden tot huidirritatie en brandwonden.
- e) **Gebruik geen beschadigde of gemodificeerde accu.** Beschadigde of gemodificeerde accu's kunnen zich onvoorspelbaar gedragen en brand, explosies of letselgevaar tot gevolg hebben.
- f) **Stel een accu niet bloot aan vuur of hoge temperaturen.** Vuur en temperaturen boven 130 °C (265 °F) kunnen een explosie veroorzaken.
- g) **Volg alle aanwijzingen voor het opladen op en laad de accu of het accugereedschap nooit op buiten het in de gebruiksaanwijzing aangegeven temperatuurbereik.** Bij verkeerd opladen of opladen buiten het toegestane temperatuurbereik kan de accu stuk gaan en kan het brandgevaar toenemen.



**VOORZICHTIG! EXPLOSIEGEVAAR!** Laad niet-oplaadbare accu's nooit op.



Bescherm de accu tegen hitte, bijv. ook tegen continu zonlicht, vuur, water en vocht.

Er bestaat explosiegevaar.

## 6. Service

- a) **Laat uw elektrische gereedschap alleen door gekwalificeerde vakmensen en uitsluitend met originele vervangingsonderdelen repareren.** Op die manier blijft de veiligheid van het elektrische gereedschap gewaarborgd.
- b) **Pleeg nooit onderhoud aan beschadigde accu's.** Alle accuonderhoud mag uitsluitend worden uitgevoerd door de fabrikant of een bevoegde klantenservice.

## Veiligheidsvoorschriften voor alle toepassingen

### Gemeenschappelijke veiligheidsvoorschriften voor slijpen en doorslijpen

- a) **Dit elektrische gereedschap moet worden gebruikt als slijper en doorslijpmachine. Lees alle veiligheidsvoorschriften, aanwijzingen, afbeeldingen en gegevens die bij het apparaat worden meegeleverd.** Als u niet alle volgende aanwijzingen opvolgt, kan dit leiden tot elektrische schok, brand en/of ernstig letsel.
- b) **Dit elektrische gereedschap is niet geschikt voor schuren met schuurpapier, werkzaamheden met staalborstels, polijsten en gaten snijden.** Gebruik waarvoor het elektrische gereedschap niet geschikt is, kan leiden tot gevaar en letsel.

- c) Gebruik het elektrische gereedschap niet voor een functie waarvoor het niet uitdrukkelijk is ontworpen en bedoeld door de fabrikant. Een dergelijke ombouw kan leiden tot verlies van controle en ernstig lichamelijk letsel.
  - d) Gebruik geen hulpstukken die door de fabrikant niet speciaal voor dit elektrische gereedschap zijn bestemd en voorgeschreven. Het feit dat accessoires op uw elektrische gereedschap kunnen worden bevestigd, garandeert nog geen veilig gebruik.
  - e) Het toegestane toerental van het hulpstuk moet minstens even hoog zijn als het maximale toerental dat op het elektrische gereedschap is vermeld. Hulpstukken die sneller draaien dan toegestaan, kunnen breken en wegslingeren.
  - f) De buitendiameter en dikte van het hulpstuk moeten overeenkomen met de specificaties van uw elektrische gereedschap. Verkeerd bemeten hulpstukken kunnen niet voldoende worden afgeschermd of gecontroleerd.
  - g) De afmetingen voor bevestiging van het hulpstuk moeten overeenkomen met de afmetingen van de bevestigingsmiddelen van het elektrische gereedschap. Hulpstukken die niet exact op het elektrische gereedschap worden bevestigd, draaien ongelijkmatig, trillen hevig en kunnen leiden tot controleverlies.
  - h) Gebruik geen beschadigde hulpstukken. Controleer voor elk gebruik alle hulpstukken zoals slijpschijven op splinters en barsten, afbraamschijven op barsten en (ernstige) slijtage, en staalborstels op losse of gebroken staaldraden. Als het elektrische gereedschap of het hulpstuk valt, dient u te controleren of het beschadigd is, of een onbeschadigd hulpstuk te gebruiken.
- Nadat u het hulpstuk hebt gecontroleerd en teruggeplaatst, laat u het apparaat een minuut lang op maximaal toerental draaien, waarbij u ervoor zorgt dat iedereen, ook uzelf, buiten het vlak van het roterende hulpstuk blijft. Beschadigde hulpstukken breken normaliter in deze testperiode.
- i) Draag persoonlijke beschermingsmiddelen. Gebruik al naargelang de toepassing een volledig gelaatsmasker, oogbescherming of een veiligheidsbril. Draag indien toepasselijk een stofmasker, gehoorbescherming, veiligheidshandschoenen of een speciale schort, die u beschermt tegen kleine slijp- en materiaaldeeltjes. Ogen moeten worden beschermd tegen rondvliegende deeltjes die bij verschillende toepassingen ontstaan. Een stof- of ademhalingsmasker moet het stof filteren dat bij het gebruik van het gereedschap ontstaat. Als u lange tijd bent blootgesteld aan lawaai, kunt u gehoorverlies lijden.
  - j) Let op dat andere personen een veilige afstand tot uw werkomgeving houden. Iedereen die de werkomgeving betreedt, moet persoonlijke beschermingsmiddelen dragen. Afgebroken stukken van het werkstuk of gebroken hulpstukken kunnen wegvliegen en verwondingen veroorzaken, ook buiten de directe werkomgeving.
  - k) Pak het elektrische gereedschap uitsluitend vast aan de geïsoleerde greepvlakken wanneer u werkzaamheden uitvoert waarbij het gereedschap met verborgen elektriciteitsleidingen of het eigen snoer in aanraking kan komen. Bij contact met een leiding waar spanning op staat, kunnen ook metalen onderdelen van het apparaat onder spanning komen te staan en leiden tot een elektrische schok.

- l) **Leg het elektrische gereedschap nooit neer voordat het hulpstuk volledig tot stilstand is gekomen.** Het draaiende hulpstuk kan in contact komen met het vlak waarop het wordt neergelegd, waardoor u de controle kunt verliezen over het elektrische gereedschap.
- m) **Laat het elektrische gereedschap niet draaien terwijl u het draagt.** Uw kleding kan door toevallig contact met het draaiende hulpstuk worden gegrepen en het hulpstuk kan zich in uw lichaam boren.
- n) **Reinig regelmatig de ventilatiegaten van uw elektrische gereedschap.** De motorventilator zuigt stof in de behuizing, en een sterke opeenhoping van metaalstof kan elektrische gevaren veroorzaken.
- o) **Gebruik het elektrische gereedschap niet in de buurt van brandbare materialen.** Vonken kunnen deze materialen doen ontvlammen.
- p) **Gebruik geen hulpstukken die vloeibare koelstoffen nodig hebben.** Het gebruik van water of andere vloeibare koelstoffen kan leiden tot een elektrische schok.

## Terugslag en bijbehorende veiligheidsvoorschriften

Een terugslag is een plotselinge reactie door een hulpstuk dat blijft haken of blokkeert, zoals een slijpschijf, een slijpplaat enz. Het vasthaken of blokkeren zorgt ervoor dat het draaiende hulpstuk abrupt stopt. Daardoor schiet het elektrische gereedschap op het blokkeerpunt weg, tegen de draairichting van het hulpstuk in.

Als bijv. een slijpschijf in het werkstuk vasthaakt of blokkeert, kan de kant van de slijpschijf die in het werkstuk verzinkt, vast komen te zitten, waardoor de slijpschijf losbreekt of er een terugslag veroorzaakt wordt. De slijpschijf draait dan naar de gebruiker toe of van hem weg, al naargelang de draairichting van de schijf op het blokkeerpunt. Hierbij kan de slijpschijf ook breken.

Een terugslag is het gevolg van onjuist gebruik van het elektrische gereedschap en/of verkeerde werkomstandigheden. Dit is te voorkomen door passende voorzorgsmaatregelen, zoals hieronder beschreven.

- a) **Houd het elektrische gereedschap goed vast en breng uw lichaam en armen in een positie waarin u de terugslagkrachten kunt opvangen.** Gebruik altijd de extra handgreep, indien aanwezig, om een zo groot mogelijke controle te hebben over terugslagkrachten of reactiemomenten wanneer het apparaat op volle toeren draait. De-gene die de machine bedient kan door passende veiligheidsmaatregelen de terugslag- en reactiekrachten beheersen.
- b) **Breng uw hand nooit in de buurt van draaiende hulpstukken.** Het hulpstuk kan bij een terugslag uw hand raken.
- c) **Vermijd met uw lichaam de zone waarin het elektrische gereedschap wegschiet bij een terugslag.** Door de terugslag schiet het elektrische gereedschap in de tegengestelde richting van de draai-beweging van de slijpschijf op het blokkeerpunt.
- d) **Ga uiterst voorzichtig te werk in de omgeving van hoeken, scherpe randen enz. Voorkom dat hulpstukken tegen het werkstuk afketsen en vastlopen.** Het draaiende hulpstuk heeft de neiging vast te lopen bij hoeken, scherpe randen of wanneer het afketst. Dit veroorzaakt controleverlies of een terugslag.
- e) **Gebruik geen kettingzaagblad voor het zagen van hout, geen gesegmenteerde diamantdoorslijpschijf met een segmentafstand van meer dan 10 mm en geen getand zaagblad.** Dergelijke opzetgereedschappen veroorzaken vaak een terugslag of het verlies van de controle.

## Bijzondere veiligheidsvoorschriften voor slijpen en doorslijpen

- a) **Gebruik uitsluitend de voor uw elektrische gereedschap toegestane slijpmiddelen en de voor deze slijpmiddelen bestemde beschermkap.** Slijpmiddelen die niet bedoeld zijn voor het elektrische gereedschap, kunnen niet voldoende worden afgeschermd en zijn onveilig.
- b) **Gekropte slijpschijven moeten zodanig worden gemonteerd, dat het slijpvlak niet uitsteekt over het vlak van de beschermkaprand.** Een ondeskundig gemonteerde slijpschijf, die over de rand van de beschermkap uitsteekt, kan niet afdoende worden afgeschermd.
- c) **De beschermkap moet veilig zijn aangebracht op het elektrische gereedschap en voor een maximale veiligheid zodanig ingesteld zijn, dat een zo klein mogelijk deel van de slijpschijf onbeschermd naar de gebruiker gericht is.** De beschermkap moet de gebruiker beschermen tegen afbrekend materiaal, toevallig contact met de slijpschijf en vonken die de kleding kunnen doen ontbranden.
- d) **Slijpschijven mogen alleen worden gebruikt voor de aanbevolen toepassingen. Slijp bijvoorbeeld nooit met het zijvlak van een doorslijpschijf.** Doorslijpschijven zijn bestemd voor het slijpen van materiaal met de rand van de schijf. Door zijdelingse krachthinwerking op deze doorslijpschijven kunnen ze breken.
- e) **Gebruik altijd onbeschadigde spanflenzen van de juiste grootte en vorm voor de door u gekozen slijpschijf.** Geschikte flenzen steunen de slijpschijf en beperken zo het risico dat de slijpschijf breekt. Flenzen voor doorslijpschijven kunnen verschillend zijn van de flenzen voor andere slijpschijven.

- f) **Gebruik geen versleten slijpschijven van grotere elektrische gereedschappen.** Slijpschijven voor grotere elektrische gereedschappen zijn niet ontworpen voor de hogere toerentallen van kleinere elektrische gereedschappen en kunnen breken.
- g) **Gebruik bij het werken met schijven voor een tweeledig doel altijd de passende beschermkap voor de uit te voeren toepassing.** Als u niet de juiste beschermkap gebruikt, kan de gewenste afscherming ontbreken, wat ernstig letsel tot gevolg kan hebben.

## Verdere bijzondere veiligheidsvoorschriften voor doorslijpen

- a) **Voorkom dat de doorslijpschijf blokkeert of een te hoge aandrukkracht ondergaat. Snij niet te diep.** Overbelasting van de doorslijpschijf verhoogt de kans op scheeffrekken of blokkeren en daarmee het gevaar op een terugslag of een breuk van de doorslijpschijf.
- b) **Mijd de zone voor en achter de draaiende doorslijpschijf.** Als u de doorslijpschijf in het werkstuk van u weg beweegt, kan in geval van een terugslag het elektrische gereedschap met de draaiende schijf direct naar u toe schieten.
- c) **Als de doorslijpschijf vastloopt of als u het werk onderbreekt, schakelt u het apparaat uit en houdt u het rustig in het materiaal tot de schijf tot stilstand is gekomen. Probeer nooit de nog draaiende doorslijpschijf uit de snede te trekken, anders kan er een terugslag optreden.** Zoek en verwijder de oorzaak van het vastklemmen.
- d) **Schakel het elektrische gereedschap niet opnieuw in zolang het zich in het werkstuk bevindt. Laat de doorslijpschijf eerst het volledige toerental bereiken, alvorens voorzichtig verder te gaan met het snijden.** Anders kan de schijf zich vasthaken, uit het werkstuk schieten of een terugslag veroorzaken.

- e) Ondersteun platen of grote werkstukken om het risico van een terugslag door een vastgelopen doorslijpschijf te verminderen. Grote werkstukken kunnen onder hun eigen gewicht doorbuigen. Het werkstuk moet aan beide zijden van de schijf worden ondersteund, zowel in de buurt van de snijlijn als aan de rand.
- f) **Wees bijzonder voorzichtig bij “invalsnesdes” in bestaande wanden of andere materialen waarvan de samenstelling onbekend is.** De invallende doorslijpschijf kan bij het snijden in gas- of waterleidingen, elektrische leidingen of andere objecten een terugslag veroorzaken.
- g) **Voer geen ronde snedes uit.** Overbelasting van de doorslijpschijf verhoogt de kans op scheef trekken of blokkeren en daarmee het gevaar voor een terugslag of een breuk van de doorslijpschijf. Dit kan tot ernstig letsel leiden.

### Toegestane accessoires

|                   | Max. diameter Ø (mm) | Max. dikte (mm) | Schroefdraad (mm) | Max. toerental (min <sup>-1</sup> ) | Max. omtreksnelheid (m/s) | Gereedschap   |
|-------------------|----------------------|-----------------|-------------------|-------------------------------------|---------------------------|---------------|
| Doorslijpschijven | 125                  | 3               | M14               | ≥11500                              | ≥72                       | Pensleutel 20 |
| Afbraamschijven   | 125                  | 6               | M14               | ≥11500                              | ≥72                       | Pensleutel 20 |

## Opbergen en onderhoud van aanbevolen hulpstukken

- Schuurgereedschappen moeten voorzichtig worden behandeld en vervoerd.
- Slijpgereedschappen moeten zodanig worden bewaard dat ze niet worden blootgesteld aan mechanische beschadigingen of omgevingsinvloeden (bijv. vocht).

## Werkinstructies

### OPMERKING

- ▶ Slijpschijven mogen alleen worden gebruikt voor de aanbevolen toepassingen. Anders kunnen ze breken, beschadigd worden en verwondingen veroorzaken.



### Afbramen Gebruik nooit doorslijpschijven voor het afbramen!

- Beweeg de haakse slijper met gematigde druk heen en weer over het werkstuk.
- Beweeg bij zacht materiaal de afbraamschijf in een vlakke hoek over het werkstuk, bij hard materiaal in een iets steilere hoek.

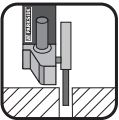

### Doorslijpen Gebruik nooit afbraamschijven voor het doorslijpen!

- Gebruik alleen gekeurde vezelversterkte doorslijp- of slijpschijven die zijn toegelaten voor een omwentelingssnelheid van minstens 80 m/s.

### ⚠ VOORZICHTIG!

- ▶ Het slijpgereedschap draait nog verder nadat het is uitgeschakeld. Rem het niet af door zijdelingse tegendruk uit te oefenen.

- Zet het werkstuk vast. Gebruik lijklemmen/een bankschroef om het werkstuk vast te zetten. Het blijft dan beter op zijn plaats dan wanneer u het met de hand vasthoudt.
- Schakel het apparaat altijd uit voordat u het neerlegt en wacht tot het apparaat tot stilstand is gekomen.
- Gebruik het apparaat alleen voor droog (door-)slijpen.
- De hulphandgreep ⑦ moet bij alle werkzaamheden op het apparaat gemonteerd zijn.
- Asbesthoudend materiaal mag niet worden bewerkt. Asbest is kankerverwekkend.



**Tip! Zo handelt u correct.**

### ⚠ GEVAAR! BEWEEG HET APPARAAT ALTIJD TEGEN DE DRAAIRICHTING IN DOOR HET WERKSTUK.

- ▶ Bij tegenovergestelde richting bestaat het risico op een terugslag. Het apparaat kan uit de snede worden geduwd.
- Beweeg het apparaat altijd ingeschakeld tegen het werkstuk. Til het apparaat na de bewerking van het werkstuk op en schakel het pas dan uit.
- Houd het apparaat tijdens de werkzaamheden altijd met beide handen vast. Zorg ervoor dat u stevig staat.
- Voor het beste slijpresultaat beweegt u het apparaat gelijkmatig in een hoek van 15° tot 30° (tussen slijpschijf en werkstuk) op het werkstuk heen en weer.
- Bij het bewerken van schuine oppervlakken mag het apparaat niet met grote kracht op het werkstuk worden geduwd. Als het toerental sterk afneemt, moet u de aandrukkracht beperken, zodat u veilig en efficiënt kunt werken. Als het apparaat plotseling volledig remt of blokkeert, moet het meteen worden uitgeschakeld.

- Doorslijpen: werk met matige voorwaartse beweging en kantel de doorslijpschijf niet.
- Afbraam- en doorslijpschijven worden zeer heet tijdens het werken; laat ze volledig afkoelen alvorens ze aan te raken.
- Gebruik het apparaat nooit voor doeleinden waarvoor het niet bestemd is.
- Let er altijd op dat het apparaat is uitgeschakeld, alvorens de accu in het apparaat te plaatsen.
- Schakel bij gevaar meteen het apparaat uit en verwijder de accu. Zorg ervoor dat het apparaat goed toegankelijk is en in geval van nood probleemloos bereikbaar is.
- Verwijder altijd de accu tijdens een werkonderbreking, voordat u werkzaamheden aan het apparaat uitvoert en wanneer het apparaat niet in gebruik is. Het apparaat moet altijd schoon, droog en vrij van olie of smeervet zijn.
- Blijf altijd alert! Let altijd op wat u doet en gebruik uw gezond verstand. Gebruik het apparaat in geen geval wanneer u niet geconcentreerd bent of als u zich onwel voelt.



**WAARSCHUWING!**  
Draag altijd een veiligheidsbril.



**WAARSCHUWING!**  
Draag altijd een stofmasker.

## Vóór de ingebruikname

### Accupack opladen

#### **⚠️ VOORZICHTIG!**

- ▶ Haal altijd eerst de stekker uit het stopcontact voordat u het accupack uit de oplader haalt of in de oplader plaatst.

#### **⚠️ WAARSCHUWING!**

- ▶ Volg de veiligheidsvoorschriften en de instructies voor opladen en correct gebruik op die in de gebruiksaanwijzing van uw accu en oplader uit de serie  staan beschreven. Een gedetailleerde beschrijving van het oplaadproces en verdere informatie zijn te vinden in deze aparte gebruiksaanwijzing.

#### **OPMERKING**

- ▶ U kunt de accu voorafgaand aan ingebruikname het beste volledig opladen. U kunt de lithiumionaccu op elk gewenst moment opladen zonder de levensduur te verkorten. De accu raakt niet beschadigd bij onderbreking van de oplaadprocedure.
- ▶ Laad het accupack nooit op als de omgevingstemperatuur lager is dan 10 °C of hoger is dan 40 °C. Als een lithiumionaccu langere tijd moet worden opgeslagen, moet de laadtoestand periodiek worden gecontroleerd. Het optimale laadpeil ligt tussen 50% en 80%. De accu moet worden opgeslagen in een koele, droge omgeving met een temperatuur tussen 0 °C en 50 °C.
- ▶ Het aanbevolen omgevingstemperatuurbereik voor gebruik met gereedschappen en accu's ligt tussen -5 °C en 50 °C.



- ◆ Haal evt. de accu uit het apparaat.
- ◆ Schuif het accupack ③ in de oplader ⑭.
- ◆ Steek de stekker in het stopcontact.
- ◆ Wanneer het opladen is voltooid, haalt u de oplader ⑭ uit het stopcontact.
- ◆ Haal het accupack ③ uit de oplader ⑭.
- ◆ Schakel de oplader tussen twee opeenvolgende oplaadcycli minstens 15 minuten uit. Haal daartoe de stekker uit het stopcontact.

## Accupack in het apparaat plaatsen/ uit het apparaat nemen

### Accupack plaatsen

- ◆ Klik het accupack ③ vast in de handgreep.

### Accupack uit het apparaat nemen

- ◆ Druk op de ontgrendelknop ② en neem het accupack ③ uit het apparaat.

### Toestand van de accu controleren

- ◆ Druk voor controle van de accutoestand op de toets Accutoestand ④ (zie ook de hoofdafbeelding). De toestand of resterende capaciteit wordt als volgt door de accu-indicators ⑤ aangegeven:  
ROOD/ORANJE/GROEN = volledig opgeladen  
ROOD/ORANJE = half opgeladen  
ROOD = bijna leeg; accu opladen

## Beschermkap verstellen

### ⚠ WAARSCHUWING

- ▶ Schakel, voordat u werkzaamheden aan het apparaat uitvoert, eerst het apparaat uit en verwijder de accu.
- ▶ Gebruik de haakse slijper altijd met de beschermkap ⑧. De beschermkap moet stevig worden vastgezet op de haakse slijper. Bevestig de kap zodanig dat een maximum aan veiligheid wordt bereikt, m.a.w. dat het kleinste mogelijke deel van de slijpschijf onbeschermd naar de gebruiker gericht is. De beschermkap ⑧ moet de gebruiker beschermen tegen afbrekend materiaal en toevallig contact met de slijpschijf.
- ▶ Zorg dat de beschermkap ⑧ altijd onder dezelfde hoek als de hulphandgreep ⑦ wordt gemonteerd (zie afb. B). Anders kunt u zich verwonden aan de slijpschijf of afbraamschijf.
- ▶ Bij gebruik van de beschermkap ⑧ type C (gecombineerde kap) voor het doorslijpen of zijlijpen van beton of metselwerk bestaat er risico op blootstelling aan stof en verlies van controle door terugslag.
- ◆ Draai de beschermkap ⑧ in de vereiste stand (werkpositie). Let er daarbij op dat de beschermkap ⑧ zodanig wordt geplaatst dat de beschermkapborging ⑬ boven een van de 5 uitstulpingen ⑳ van de beschermkap ⑧ ligt (zie afb. E van de uitvouwpagina).
- ◆ Let er daarbij op dat de beschermkapborging ⑬ goed vastzit in de betreffende uitstulping ㉑.

## Hulphandgreep monteren

### ⚠ VOORZICHTIG!

- ▶ Om veiligheidsredenen mag dit apparaat alleen met de hulphandgreep **7** worden gebruikt. Anders bestaat er gevaar voor letsel. De hulphandgreep **7** kan al naargelang de werkwijze links, rechts of boven op de kop van het apparaat worden vastgeschroefd.

## Afbraam-/doorslijpschijf monteren/ verwisselen

### Draag bij vervanging van de doorslijp-/afbraamschijven altijd veiligheidshandschoenen.

Neem de afmetingen van de afbraam-/doorslijpschijven in acht. De gatdiameter moet zonder speling op de flens **18** passen. Gebruik geen verloopringen of adapters.

### OPMERKING

- ▶ Gebruik uitsluitend schone schijven.
- ▶ Gebruik alleen schijven en borstels waarvan het toegelaten toerental minstens zo hoog is als het op het typeplaatje van het elektrische gereedschap aangegeven toerental.

### ⚠ WAARSCHUWING!

- ▶ Gebruik de asvergrendelknop **9** alleen wanneer de as stilstaat **17**.
- ◆ Druk op de asvergrendelknop **9** om de aandrijving te blokkeren.
- ◆ Maak de spanmoer **19** los met de pensleutel **20** (zie afb. D).
- ◆ Zet de afbraam- of doorslijpschijf met de bedrukte kant naar het apparaat op de flens **18**.
- ◆ Plaats vervolgens de spanmoer **19** met de verhoogde kant naar boven weer op de as **17**.

## Bij dunne slijpschijven (zie afbeelding 1)

- ◆ De rand van de spanmoer **19** wijst omhoog, zodat een dunne slijpschijf stevig vastgezet kan worden.

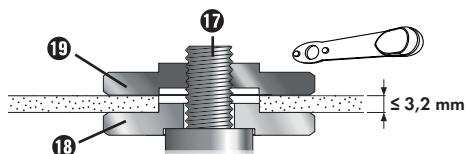

Afb. 1

- ◆ Druk op de asvergrendelknop **9** om de aandrijving te blokkeren.
- ◆ Draai de spanmoer **19** weer vast met de pensleutel **20**.

## Bij dikke slijpschijven (zie afbeelding 2)

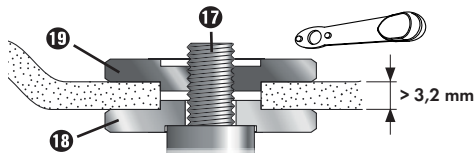

Afb. 2

De rand van de spanmoer **19** wijst omlaag, zodat de slijpschijf stevig op de as **17** kan worden vastgezet.

- ◆ Vergrendel de as **17**.
- ◆ Draai de spanmoer **19** met de wijzers van de klok mee vast met de pensleutel **20**.

### OPMERKING

- ▶ Als de schijf na de vervanging onregelmatig draait of trilt, moet deze schijf meteen weer worden vervangen.
- ◆ Laat het apparaat na een vervanging van de schijf voor de zekerheid 60 seconden op het hoogste toerental draaien. Let op ongewone geluiden en vonkvorming.
- ◆ Controleer of alle bevestigingsonderdelen correct zijn aangebracht.

- ◆ Zorg ervoor dat de draairichtingspijl (indien aanwezig) op de doorslijp- of afbraamschijf (ook bij diamantdoorslijp-schijven) en de draairichting van het apparaat (draairichtingspijl op de kop van het apparaat) overeenstemmen.

## Ingebruikname

### In-/uitschakelen

Controleer voor gebruik of alle bevestigingsonderdelen van het gemonteerde hulpstuk correct zijn aangebracht.

#### OPMERKING

- ▶ Zet de haakse slijper altijd aan voordat deze contact maakt met het materiaal en plaats het apparaat pas daarna op het werkstuk.
- ▶ Als het apparaat door overbelasting blokkeert en zichzelf uitschakelt, start het automatisch weer zodra de oorzaak van de blokkering niet meer aanwezig is (autostart-functie).

### Inschakelen

- ◆ Duw de aan-/uitknop ❶ eerst naar rechts en schuif hem dan naar voren.

### Uitschakelen

- ◆ Laat de aan-/uitknop ❶ weer los.

### Continubedrijf inschakelen

- ◆ Duw de aan-/uitknop ❶ eerst naar rechts en schuif hem dan naar voren. Druk op de voorkant van de aan-/uitknop ❶, zodat hij vastklikt.

### Continubedrijf uitschakelen

- ◆ Druk op de achterkant van de aan-/uitknop ❶ en laat deze los.

## Toerental instellen

Met het instelwiel voor het toerental ❷ kunt u het toerental instellen:

(1 = lager toerental, 6 = hoger toerental).

We raden aan het juiste toerental aan de hand van praktijktests vast te stellen.

Het toerental kan ook worden gewijzigd terwijl het apparaat in werking is.

## Onderhoud en reiniging



**WAARSCHUWING! LETSELGEVAAR! Schakel, voordat u werkzaamheden aan het apparaat uitvoert, eerst het apparaat uit en verwijder de accu.**

De haakse accuslijper is onderhoudsvrij.

- Gebruik geen scherpe voorwerpen om het apparaat schoon te maken. Er mogen geen vloeistoffen binnendringen in het apparaat. Anders kan het apparaat beschadigd raken.
- Maak het apparaat regelmatig schoon, bij voorkeur steeds meteen na de werkzaamheden.
- Reinig de behuizing met een droge doek. Gebruik in geen geval benzine, oplosmiddelen of reinigingsmiddelen die kunststof aantasten.
- Voor een grondige reiniging van het apparaat hebt u een stofzuiger nodig.
- Ventilatieopeningen moeten altijd vrij zijn.
- Verwijder vastzittend slijpstof met een kwastje.

#### OPMERKING

- ▶ Niet-vermelde reserveonderdelen (zoals koolborstels, schakelaars) kunt u bestellen via onze servicehelpdesk.

#### ⚠ WAARSCHUWING!

- ▶ Gebruik geen accessoires die niet door PARKSIDE worden aanbevolen. Dit kan elektrische schokken en brand veroorzaken.

## Afvoeren



### Deponeer elektrisch gereedschap niet bij het huisvuil!

Het pictogram hiernaast met een doorgekruiste vuilnisbak geeft aan dat dit apparaat is onderworpen aan de Richtlijn 2012/19/EU. Deze richtlijn stelt dat u dit apparaat aan het einde van zijn levensduur niet met het normale huisvuil mag afvoeren, maar moet inleveren bij speciaal daartoe bestemde inzamelpunten, milieuparken of afvalverwerkingsbedrijven.

**Afvoeren is voor u kosteloos. Spaar het milieu en voer producten op een voor het milieu verantwoorde manier af.**



Informatie over mogelijkheden voor het afvoeren van het afgedankte product krijgt u bij uw gemeentereiniging.



### Deponeer accu's niet bij het huisvuil!

Defecte of afgedankte accu's moeten conform Richtlijn 2006/66/EC worden gerecycled. Batterijen/accu's moeten als gevaarlijk afval worden behandeld en moeten daarom worden ingeleverd bij een bevoegde organisatie (winkel, vakhandel, openbaar afvalpunt, commercieel afvalverwerkingsbedrijf). Batterijen/accu's kunnen giftige zware metalen bevatten.

Deponeer batterijen/accu's daarom niet bij het huisvuil, maar lever ze gescheiden in. Lever batterijen/accu's uitsluitend in ontladen toestand in.



De verpakking bestaat uit milieuvriendelijke materialen, die u via de plaatselijke recyclepunten kunt afvoeren.

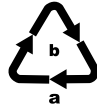

Voer de verpakking af conform de milieuvoorschriften. Let op de aanduiding op de verschillende verpakkingsmaterialen en voer ze zo nodig gescheiden af. De verpakkingsmaterialen zijn voorzien van afkortingen (a) en cijfers (b) met de volgende betekenis: 1-7: kunststoffen, 20-22: papier en karton, 80-98: composietmaterialen.

## Garantie van Kompernaß Handels GmbH

Geachte klant,

U hebt op dit apparaat 3 jaar garantie vanaf de aankoopdatum. Voor zover meegeleverd hebt u op de accupacks van de X12V en de X20V Team-serie eveneens 3 jaar garantie vanaf de aankoopdatum. In geval van gebreken in dit product hebt u wettelijke rechten tegenover de verkoper van het product. Deze wettelijke rechten worden door onze hierna beschreven garantie niet beperkt.

### Garantievoorwaarden

De garantieperiode geldt vanaf de datum van aankoop. Bewaar de kassabon zorgvuldig. U hebt hem nodig als bewijs van aankoop.

Als er binnen drie jaar vanaf de aankoopdatum van dit product een materiaal- of fabricagefout optreedt, wordt - naar onze keuze - het product door ons kosteloos gerepareerd of vervangen of wordt de koopprijs terugbetaald. Voorwaarde voor deze garantie is dat het defecte apparaat en het aankoopbewijs (kassabon) binnen de termijn van drie jaar worden overlegd en dat kort wordt omschreven waaruit het gebrek bestaat en wanneer het is opgetreden.

Wanneer het defect door onze garantie wordt gedekt, krijgt u het gerepareerde product of een nieuw product retour. Met de reparatie of vervanging van het product begint er geen nieuwe garantieperiode.

## Garantieperiode en wettelijke aanspraken bij gebreken

De garantieperiode wordt door deze waarborg niet verlengd. Dat geldt ook voor vervangen en gerepareerde onderdelen. Eventueel al bij aankoop aanwezige schade en gebreken moeten meteen na het uitpakken worden gemeld. Voor reparaties na afloop van de garantieperiode worden kosten in rekening gebracht.

## Garantieomvang

Het apparaat is op basis van strenge kwaliteitsnormen met de grootst mogelijke zorg vervaardigd en voorafgaand aan de levering nauwkeurig gecontroleerd.

De garantie geldt voor materiaal- of fabricagefouten. De garantie geldt niet voor productonderdelen die onderhevig zijn aan normale slijtage en die daarom als slijtonderdelen kunnen worden beschouwd, bijv. zaagbladen, reservemesjes, schuurpapier enz. of voor schade aan breekbare onderdelen zoals schakelaars of onderdelen die van glas zijn gemaakt.

Deze garantie vervalt wanneer het product is beschadigd, ondeskundig is gebruikt of is gerepareerd. Voor deskundig gebruik van het product moeten alle in de gebruiksaanwijzing beschreven aanwijzingen precies worden opgevolgd. Gebruiksdoeleinden en handelingen die in de gebruiksaanwijzing worden afgeraden of waarvoor wordt gewaarschuwd, moeten beslist worden vermeden.

Het product is uitsluitend bestemd voor privégebruik en niet voor bedrijfsmatige doeleinden. Bij verkeerd gebruik en ondeskundige behandeling, bij gebruik van geweld en bij reparaties die niet door ons erkend servicefiliaal zijn uitgevoerd, vervalt de garantie.

## Garantie geldt niet bij

- normale afname van de accucapaciteit
- commercieel/bedrijfsmatig gebruik van het product
- beschadiging of modificatie van het product door de klant
- niet-naleving van de veiligheids- en onderhoudsvoorschriften, bedieningsfouten
- schade door natuurrampen

## Afhandeling bij een garantiekwestie

Voor een snelle afhandeling van uw aanvraag neemt u de volgende aanwijzingen in acht:

- Houd voor alle aanvragen de kassabon en het artikelnummer (IAN) 465536\_2404 als aankoopbewijs bij de hand.
- Het artikelnummer vindt u op het typeplaatje van het product, op het product gegraveerd, op de titelpagina van de gebruiksaanwijzing (linksonder) of op de sticker op de achter- of onderkant van het product.
- Als er fouten in de werking of andere gebreken optreden, neemt u eerst telefonisch contact op met de hierna genoemde serviceafdeling. Of gebruik ons contactformulier, dat u op [parkside-diy.com](http://parkside-diy.com) in de categorie Service vindt.
- Een als defect geregistreerd product kunt u dan zonder portokosten naar het aan u doorgegeven serviceadres sturen. Voeg het aankoopbewijs (kassabon) bij en vermeld waaruit het gebrek bestaat en wanneer het is opgetreden.



Op [parkside-diy.com](http://parkside-diy.com) kunt u deze en vele andere handleidingen bekijken en downloaden. Met deze QR-code gaat u rechtstreeks naar

[parkside-diy.com](http://parkside-diy.com). Selecteer uw land en zoek via het zoekvenster de gebruiksaanwijzingen op. Door invoer van het artikelnummer (IAN) 465536\_2404 gaat u naar de gebruiksaanwijzing voor uw artikel.

## Service

### **NL Service Nederland**

Tel.: 0800 0229556

Contactformulier op [parkside-diy.com](http://parkside-diy.com)

### **BE Service België**

Tel.: 0800 12614

Contactformulier op [parkside-diy.com](http://parkside-diy.com)

IAN 465536\_2404

## Importeur

Let op: het volgende adres is geen serviceadres. Neem eerst contact op met het opgegeven serviceadres.

### **Voor de EU-markt**



KOMPERNASS HANDELS GMBH

BURGSTRASSE 21

44867 BOCHUM

DUITSLAND

[www.kompernass.com](http://www.kompernass.com)

### **Voor de Britse markt**

Lidl Great Britain Ltd

Lidl House 14 Kingston Road

Surbiton

KT5 9NU

## **Vertaling van de oorspronkelijke conformiteitsverklaring**

Wij, KOMPERNASS HANDELS GMBH, documentverantwoordelijke: de heer Semi Uguzlu, BURGSTR. 21, 44867 BOCHUM, DUITSLAND, verklaren hierbij dat dit product voldoet aan de volgende normen, normatieve documenten en EU-richtlijnen:

**Machinerichtlijn (2006/42/EC)**

**Elektromagnetische compatibiliteit (2014/30/EU)**

**RoHS-richtlijn (2011/65/EU)\***

\* De volledige verantwoordelijkheid voor het afgeven van deze conformiteitsverklaring ligt bij de fabrikant. Het hierboven beschreven object van de verklaring voldoet aan de voorschriften van de Richtlijn 2011/65/EU van het Europees Parlement en de Raad van 8 juni 2011 aangaande de beperking van het gebruik van bepaalde gevaarlijke stoffen in elektrische en elektronische apparaten.

### **Toegepaste geharmoniseerde normen**

EN 62841-1:2015/A11:2022

EN IEC 62841-2-3:2021/A11:2021

EN IEC 55014-1:2021

EN IEC 55014-2:2021

EN IEC 63000:2018

**Typeaanduiding van het apparaat: Accu-haakse slijpmachine 20 V PWSA 20-Li F4**

**Productiejaar: 08-2024**

**Serienummer: IAN 465536\_2404**

Bochum, 01-07-2024



Semi Uguzlu

- Kwaliteitsmanager -

Technische wijzigingen vanwege verdere ontwikkeling voorbehouden.



Dit teken bevestigt dat het product voldoet aan de britse productveiligheidseisen.

## Bestelling reserveaccu en oplader

U kunt een reserveaccu of oplader gemakkelijk en doorlopend via internet bestellen op [www.kompernass.com](http://www.kompernass.com).

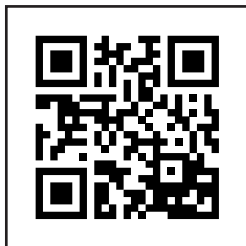

Scan de QR-code met uw smartphone/tablet.  
Met deze QR-code gaat u rechtstreeks naar onze website en kunt u de beschikbare vervangingsonderdelen bestellen.

### OPMERKING

- ▶ Mocht u problemen ondervinden met de online bestelling, dan kunt u telefonisch of via e-mail contact opnemen met ons servicecenter.
- ▶ Geef bij uw bestelling altijd het artikelnummer (IAN) 465536\_2404 op.
- ▶ Houd er rekening mee dat online bestellen van vervangingsonderdelen niet in alle landen mogelijk is.





# Inhaltsverzeichnis

|  |            |
|--|------------|
| <b>Einleitung</b> .....  | <b>86</b>  |
| Bestimmungsgemäßer Gebrauch .....                                    | 86         |
| Ausstattung .....  | 86         |
| Lieferumfang .....   | 87         |
| Technische Daten .....   | 87         |
| <b>Allgemeine Sicherheitshinweise für Elektrowerkzeuge</b> .....     | <b>88</b>  |
| 1. Arbeitsplatzsicherheit .....                                      | 88         |
| 2. Elektrische Sicherheit .....                                      | 89         |
| 3. Sicherheit von Personen .....                                     | 89         |
| 4. Verwendung und Behandlung des Elektrowerkzeugs .....              | 90         |
| 5. Verwendung und Behandlung des Akkuwerkzeugs .....                 | 91         |
| 6. Service .....   | 91         |
| Sicherheitshinweise für alle Anwendungen .....                       | 92         |
| Rückschlag und entsprechende Sicherheitshinweise .....               | 93         |
| Besondere Sicherheitshinweise zum Schleifen und Trennschleifen ..... | 94         |
| Weitere besondere Sicherheitshinweise zum Trennschleifen .....       | 95         |
| Zulässiges Zubehör .....   | 96         |
| Aufbewahrung und Handhabung der empfohlenen Einsatzwerkzeuge .....   | 96         |
| Arbeitshinweise .....  | 96         |
| <b>Vor der Inbetriebnahme</b> .....                                  | <b>98</b>  |
| Akku-Pack laden .....  | 98         |
| Akku-Pack in das Gerät einsetzen/entnehmen .....                     | 98         |
| Akkuzustand prüfen .....   | 98         |
| Schutzhaube verstellen .....   | 99         |
| Zusatz-Handgriff montieren .....                                     | 99         |
| Schrupp-/Trennscheibe montieren/wechseln .....                       | 99         |
| <b>Inbetriebnahme</b> .....  | <b>100</b> |
| Ein-/ausschalten .....   | 100        |
| Drehzahl einstellen .....  | 101        |
| <b>Wartung und Reinigung</b> .....                                   | <b>101</b> |
| <b>Entsorgung</b> .....  | <b>101</b> |
| <b>Garantie der Kompernaß Handels GmbH</b> .....                     | <b>102</b> |
| <b>Service</b> .....   | <b>104</b> |
| <b>Importeur</b> .....   | <b>104</b> |
| <b>Original-Konformitätserklärung</b> .....                          | <b>105</b> |
| <b>Ersatz-Akku und Ladegerät Bestellung</b> .....                    | <b>106</b> |

## Einleitung

Wir beglückwünschen Sie zum Kauf Ihres neuen Gerätes. Sie haben sich damit für ein hochwertiges Produkt entschieden. Die Bedienungsanleitung ist Teil dieses Produkts. Sie enthält wichtige Hinweise für Sicherheit, Gebrauch und Entsorgung. Machen Sie sich vor der Benutzung des Produkts mit allen Bedien- und Sicherheitshinweisen vertraut. Benutzen Sie das Produkt nur wie beschrieben und für die angegebenen Einsatzbereiche. Händigen Sie alle Unterlagen bei Weitergabe des Produkts an Dritte mit aus.

## Bestimmungsgemäßer Gebrauch

Das Gerät ist zum Trennen, Schruppen von Metall, Beton oder Fliesen ohne Verwendung von Wasser geeignet. Jede andere Verwendung oder Veränderung des Gerätes gilt als nicht bestimmungsgemäß und birgt erhebliche Unfallgefahren. Für aus bestimmungswidriger Verwendung entstandene Schäden übernehmen wir keine Haftung. Das Gerät ist nicht für den gewerblichen Einsatz bestimmt.

## Erklärung der Symbole

|  |   |
|--|---|
|  | Lesen Sie die Original-Betriebsanleitung und die Sicherheitshinweise vor der Inbetriebnahme.                                |
|  | Die Verwendung von beschädigten Trenn- oder Schruppscheiben ist gefährlich und kann zu schwerwiegenden Verletzungen führen! |
|  | Durchmesser der Scheibe   |
|  | Akku-Winkelschleifer  |
|  | Schutzbrille tragen!  |
|  | Gehörschutz tragen!   |

|  |  |
|--|--|
|  | Sicherheitsschuhe tragen!                                  |
|  | Schutzhandschuhe tragen!                                   |
|  | Staubschutzmaske tragen!                                   |
|  | Nicht zulässig für Nassschleifen                           |
|  | Nicht zulässig für Seitenschleifen                         |
|  | Vorgesehen für Metallschleifen                             |
|  | Verwenden Sie das Elektrowerkzeug immer mit beiden Händen. |

## Ausstattung

- ❶ EIN-/AUS-Schalter
- ❷ Taste zur Entriegelung des Akku-Packs
- ❸ Akku-Pack\*
- ❹ Taste Akkuzustand
- ❺ Akku-Display-LED
- ❻ Stellrad für die Drehzahlvorwahl
- ❼ Zusatz-Handgriff
- ❽ Schutzhaube
- ❾ Spindel-Arretiertaste
- ❿ Gewinde (3 x) für Zusatz-Handgriff
- ⓫ Montagering
- ⓬ Schrauben
- ⓭ Schutzhaubenfixierung
- ⓮ Schnell-Ladegerät (siehe Abb. A)\*
- ⓯ Rote Ladekontroll-LED (siehe Abb. A)
- ⓰ Grüne Ladekontroll-LED (siehe Abb. A)
- ⓱ Aufnahmespindel (siehe Abb. C)
- ⓲ Aufnahmeflansch (siehe Abb. C)
- ⓳ Spannmutter (siehe Abb. C)

**20** Zweiloch-Montage-Schlüssel  
(siehe Abb. D)

**21** Auswölbungen (siehe Abb. E)

\* AKKU UND LADEGERÄT SIND NICHT IM LIEFERUMFANG ENTHALTEN

### Lieferumfang

- 1 Akku-Winkelschleifer 20 V
- 1 Zusatz-Handgriff
- 1 Schutzhaube (vormontiert)
- 1 Zweiloch-Montage-Schlüssel
- 1 Trennscheibe (vormontiert)
- 1 Betriebsanleitung

### Technische Daten



#### Akku-Winkelschleifer 20 V

Bemessungsspannung 20 V  $\equiv$   
(Gleichstrom)

Leerlaufdrehzahl  $n_0$  2500–11500 min<sup>-1</sup>

Scheibenmaß  $\varnothing$  125 mm

Gewindemaß M14

Das Gerät ist Teil der Serie  von Parkside und kann mit Akkus der Serie  von Parkside betrieben werden.

Akkus der Serie  von Parkside dürfen nur mit Ladegeräten der Serie  von Parkside geladen werden.

Wir empfehlen Ihnen, dieses Gerät ausschließlich mit folgenden Akkus zu betreiben:

PAP 20 A1/PAP 20 A2/PAP 20 A3/  
PAP 20 B1/PAP 20 B3/Smart PAPS 204 A1/  
Smart PAPS 208 A1.

Wir empfehlen Ihnen, diese Akkus mit folgenden Ladegeräten zu laden:  
PLG 20 A3/PLG 20 A4/PLG 20 C1/PLG 20  
C3/PDSLГ 20 A1/Smart PLGS 2012 A1

### Geräusch- und Vibrationsinformationen

Messwert für Geräusch ermittelt entsprechend EN 62841. Der A-bewertete Geräuschpegel des Elektrowerkzeugs beträgt typischerweise:

#### Geräuschemissionswert

Schalldruckpegel  $L_{PA} = 86,6$  dB

Unsicherheit  $K = 3$  dB

Schalleistungspegel  $L_{WA} = 94,6$  dB

Unsicherheit  $K = 3$  dB

#### Gehörschutz tragen!

#### Schwingungsgesamtwert

Oberflächenschleifen

Hauptgriff  $a_{h,AG} < 2,5$  m/s<sup>2</sup>

Unsicherheit  $K = 1,5$  m/s<sup>2</sup>

Oberflächenschleifen

Zusatz-Handgriff  $a_{h,AG} < 2,5$  m/s<sup>2</sup>

Unsicherheit  $K = 1,5$  m/s<sup>2</sup>

#### HINWEIS

- ▶ Die angegebenen Schwingungsgesamtwerte und die angegebenen Geräuschemissionswerte sind nach einem genormten Prüfverfahren gemessen worden und können zum Vergleich eines Elektrowerkzeugs mit einem anderen verwendet werden.
- ▶ Die angegebenen Schwingungsgesamtwerte und die angegebenen Geräuschemissionswerte können auch zu einer vorläufigen Einschätzung der Belastung verwendet werden.

**⚠️ WARNUNG!**

- ▶ Die Schwingungs- und Geräuschemissionen können während der tatsächlichen Benutzung des Elektrowerkzeugs von den Angabewerten abweichen, abhängig von der Art und Weise, in der das Elektrowerkzeug verwendet wird, insbesondere, welche Art von Werkstück bearbeitet wird.
- ▶ Es ist notwendig, Sicherheitsmaßnahmen zum Schutz des Bedieners festzulegen, die auf einer Abschätzung der Schwingungsbelastung während der tatsächlichen Benutzungsbedingungen beruhen (hierbei sind alle Anteile des Betriebszyklus zu berücksichtigen, beispielsweise Zeiten, in denen das Elektrowerkzeug abgeschaltet ist, und solche, in denen es zwar eingeschaltet ist, aber ohne Belastung läuft).
- ▶ Schleifen von dünnem Metallblech oder anderen gut schwingenden Strukturen mit großer Oberfläche kann zu einer viel (bis zu 15 dB) höheren Gesamtgeräuschemission als die angegebenen Geräuschemissionswerte führen. Schallabstrahlung durch solche Werkstücke sollte soweit wie möglich durch angemessene Maßnahmen wie beispielsweise schweren flexiblen Dämpfungsmatten unterbunden werden. Die erhöhte Geräuschemission ist auch für die Risikoeinschätzung der Geräuschbelastung und für die Auswahl angemessenen Gehörschutzes zu berücksichtigen.

**Allgemeine  
Sicherheits Hinweise für  
Elektrowerkzeuge****⚠️ WARNUNG!**

- ▶ Lesen Sie alle Sicherheits Hinweise, Anweisungen, Bilderungen und technischen Daten, mit denen dieses Elektrowerkzeug versehen ist. Versäumnisse bei der Einhaltung der nachfolgenden Anweisungen können elektrischen Schlag, Brand und/oder schwere Verletzungen verursachen.

**Bewahren Sie alle Sicherheits Hinweise und Anweisungen für die Zukunft auf.**

Der in den Sicherheits Hinweisen verwendete Begriff „Elektrowerkzeug“ bezieht sich auf netzbetriebene Elektrowerkzeuge (mit Netzleitung) und auf akkubetriebene Elektrowerkzeuge (ohne Netzleitung).

**1. Arbeitsplatzsicherheit**

- a) **Halten Sie Ihren Arbeitsbereich sauber und gut beleuchtet.** Unordnung und unbeleuchtete Arbeitsbereiche können zu Unfällen führen.
- b) **Arbeiten Sie mit dem Elektrowerkzeug nicht in explosionsgefährdeter Umgebung, in der sich brennbare Flüssigkeiten, Gase oder Stäube befinden.** Elektrowerkzeuge erzeugen Funken, die den Staub oder die Dämpfe entzünden können.
- c) **Halten Sie Kinder und andere Personen während der Benutzung des Elektrowerkzeugs fern.** Bei Ablenkung können Sie die Kontrolle über das Elektrowerkzeug verlieren.

## 2. Elektrische Sicherheit

- a) Der **Anschlussstecker des Elektrowerkzeugs muss in die Steckdose** passen. Der Stecker darf in keiner Weise verändert werden. Verwenden Sie keine Adapterstecker gemeinsam mit **schutzgeerdeten Elektrowerkzeugen**. Unveränderte Stecker und passende Steckdosen verringern das Risiko eines elektrischen Schlages.
- b) **Vermeiden Sie Körperkontakt mit geerdeten Oberflächen wie von Rohren, Heizungen, Herden und Kühlschränken**. Es besteht ein erhöhtes Risiko durch elektrischen Schlag, wenn Ihr Körper geerdet ist.
- c) **Halten Sie Elektrowerkzeuge von Regen oder Nässe fern**. Das Eindringen von Wasser in ein Elektrowerkzeug erhöht das Risiko eines elektrischen Schlages.
- d) **Zweckentfremden Sie die Anschlussleitung nicht, um das Elektrowerkzeug zu tragen, aufzuhängen oder um den Stecker aus der Steckdose zu ziehen**. Halten Sie die Anschlussleitung fern von **Hitze, Öl, scharfen Kanten oder sich bewegenden Teilen**. Beschädigte oder verwickelte Anschlussleitungen erhöhen das Risiko eines elektrischen Schlages.
- e) **Wenn Sie mit einem Elektrowerkzeug im Freien arbeiten, verwenden Sie nur Verlängerungsleitungen, die auch für den Außenbereich geeignet sind**. Die Anwendung einer für den Außenbereich geeigneten Verlängerungsleitung verringert das Risiko eines elektrischen Schlages.
- f) Wenn der Betrieb des Elektrowerkzeugs in **feuchter Umgebung nicht vermeidbar ist, verwenden Sie einen Fehlerstromschutzschalter**. Der Einsatz eines Fehlerstromschutzschalters vermindert das Risiko eines elektrischen Schlages.

## 3. Sicherheit von Personen

- a) Seien Sie aufmerksam, achten Sie darauf, was Sie tun, und gehen Sie mit Vernunft an die Arbeit mit einem **Elektrowerkzeug**. **Benutzen Sie kein Elektrowerkzeug, wenn Sie müde sind oder unter dem Einfluss von Drogen, Alkohol oder Medikamenten stehen**. Ein Moment der Unachtsamkeit beim Gebrauch des Elektrowerkzeugs kann zu ernsthaften Verletzungen führen.
- b) **Tragen Sie persönliche Schutzausrüstung und immer eine Schutzbrille**. Das Tragen persönlicher Schutzausrüstung, wie Staubmaske, rutschfeste Sicherheitsschuhe, Schutzhelm oder Gehörschutz, je nach Art und Einsatz des Elektrowerkzeugs, verringert das Risiko von Verletzungen.
- c) **Vermeiden Sie eine unbeabsichtigte Inbetriebnahme**. Vergewissern Sie sich, **das Elektrowerkzeug ausgeschaltet ist, bevor Sie es an die Stromversorgung und/oder den Akku anschließen, es aufnehmen oder tragen**. Wenn Sie beim Tragen des Elektrowerkzeugs den Finger am Schalter haben oder das Elektrowerkzeug eingeschaltet an die Stromversorgung anschließen, kann dies zu Unfällen führen.
- d) **Entfernen Sie Einstellwerkzeuge oder Schraubenschlüssel, bevor Sie das Elektrowerkzeug einschalten**. Ein Werkzeug oder Schlüssel, der sich in einem drehenden Teil des Elektrowerkzeugs befindet, kann zu Verletzungen führen.
- e) **Vermeiden Sie eine abnormale Körperhaltung**. Sorgen Sie für einen sicheren Stand und halten Sie **jederzeit das Gleichgewicht**. Dadurch können Sie das Elektrowerkzeug in unerwarteten Situationen besser kontrollieren.

- f) Tragen Sie geeignete Kleidung. Tragen Sie keine weite Kleidung oder Schmuck. Halten Sie Haare und Kleidung fern von sich bewegenden Teilen. Lockere Kleidung, Schmuck oder lange Haare können von sich bewegenden Teilen erfasst werden.
  - g) **Wenn Staubabsaug- und -auffangeinrichtungen montiert werden können, sind diese anzuschließen und richtig zu verwenden.**  
Die Verwendung einer Staubabsaugung kann Gefährdungen durch Staub verringern.
  - h) **Wiegen Sie sich nicht in falscher Sicherheit und setzen Sie sich nicht über die Sicherheitsregeln für Elektrowerkzeuge hinweg, auch wenn Sie nach vielfachem Gebrauch mit dem Elektrowerkzeug vertraut sind.**  
Achtloses Handeln kann binnen Sekundenbruchteilen zu schweren Verletzungen führen.
- #### 4. Verwendung und Behandlung des Elektrowerkzeugs
- a) **Überlasten Sie das Elektrowerkzeug nicht.** Verwenden Sie für Ihre Arbeit das dafür bestimmte Elektrowerkzeug. Mit dem passenden Elektrowerkzeug arbeiten Sie besser und sicherer im angegebenen Leistungsbereich.
  - b) **Benutzen Sie kein Elektrowerkzeug, dessen Schalter defekt ist.** Ein Elektrowerkzeug, das sich nicht mehr ein- oder ausschalten lässt, ist gefährlich und muss repariert werden.
  - c) **Ziehen Sie den Stecker aus der Steckdose und / oder entfernen Sie den abnehmbaren Akku, bevor Sie Geräteeinstellungen vornehmen, Einsatzwerkzeugteile wechseln oder das Elektrowerkzeug weglegen.** Diese Vorsichtsmaßnahme verhindert den unbeabsichtigten Start des Elektrowerkzeugs.
  - d) **Bewahren Sie unbenutzte Elektrowerkzeuge außerhalb der Reichweite von Kindern auf. Lassen Sie keine Personen das Elektrowerkzeug benutzen, die mit diesem nicht vertraut sind oder diese Anweisungen nicht gelesen haben.** Elektrowerkzeuge sind gefährlich, wenn sie von unerfahrenen Personen benutzt werden.
  - e) **Pflegen Sie Elektrowerkzeuge und Einsatzwerkzeug mit Sorgfalt. Kontrollieren Sie, ob bewegliche Teile einwandfrei funktionieren und nicht klemmen, ob Teile gebrochen oder so beschädigt sind, dass die Funktion des Elektrowerkzeugs beeinträchtigt ist. Lassen Sie beschädigte Teile vor dem Einsatz des Elektrowerkzeugs reparieren.** Viele Unfälle haben ihre Ursache in schlecht gewarteten Elektrowerkzeugen.
  - f) **Halten Sie Schneidwerkzeuge scharf und sauber.** Sorgfältig gepflegte Schneidwerkzeuge mit scharfen Schneidkanten verkleben sich weniger und sind leichter zu führen.
  - g) **Verwenden Sie Elektrowerkzeug, Einsatzwerkzeug, Einsatzwerkzeuge usw. entsprechend diesen Anweisungen.** Berücksichtigen Sie dabei die **Arbeitsbedingungen und die auszuführende Tätigkeit.** Der Gebrauch von Elektrowerkzeugen für andere als die vorgesehenen Anwendungen kann zu gefährlichen Situationen führen.
  - h) **Halten Sie Griffe und Griffflächen trocken, sauber und frei von Öl und Fett.** Rutschige Griffe und Griffflächen erlauben keine sichere Bedienung und Kontrolle des Elektrowerkzeugs in unvorhergesehenen Situationen.

## 5. Verwendung und Behandlung des Akkuwerkzeugs

- a) **Laden Sie die Akkus nur mit Ladegeräten auf, die vom Hersteller empfohlen werden.** Durch ein Ladegerät, das für eine bestimmte Art von Akku geeignet ist, besteht Brandgefahr, wenn es mit anderen Akkus verwendet wird.
- b) **Verwenden Sie nur die dafür vorgesehenen Akkus in den Elektrowerkzeugen.** Der Gebrauch von anderen Akkus kann zu Verletzungen und Brandgefahr führen.
- c) **Halten Sie den nicht benutzten Akku fern von Büroklammern, Münzen, Schlüsseln, Nägeln, Schrauben oder anderen kleinen Metallgegenständen, die eine Überbrückung der Kontakte verursachen könnten.** Ein Kurzschluss zwischen den Akkukontakten kann Verbrennungen oder Feuer zur Folge haben.
- d) **Bei falscher Anwendung kann Flüssigkeit aus dem Akku austreten. Vermeiden Sie den Kontakt damit. Bei zufälligem Kontakt mit Wasser abspülen. Wenn die Flüssigkeit in die Augen kommt, nehmen Sie zusätzlich ärztliche Hilfe in Anspruch.** Austretende Akkufflüssigkeit kann zu Hautreizungen oder Verbrennungen führen.
- e) **Benutzen Sie keinen beschädigten oder veränderten Akku.** Beschädigte oder veränderte Akkus können sich unvorhersehbar verhalten und zu Feuer, Explosion oder Verletzungsgefahr führen.
- f) **Setzen Sie einen Akku keinem Feuer oder zu hohen Temperaturen aus.** Feuer oder Temperaturen über 130 °C (265°F) können eine Explosion hervorrufen.

- g) **Befolgen Sie alle Anweisungen zum Laden und laden Sie den Akku oder das Akkuwerkzeug niemals außerhalb des in der Betriebsanleitung angegebenen Temperaturbereichs.** Falsches Laden oder Laden außerhalb des zugelassenen Temperaturbereichs kann den Akku zerstören und die Brandgefahr erhöhen.



**VORSICHT! EXPLOSIONSGEFAHR! Laden Sie nicht aufladbare Batterien niemals auf.**



**Schützen Sie den Akku vor Hitze, z. B. auch vor dauernder Sonneneinstrahlung, Feuer, Wasser und Feuchtigkeit.** Es besteht Explosionsgefahr.

## 6. Service

- a) **Lassen Sie Ihr Elektrowerkzeug nur von qualifiziertem Fachpersonal und nur mit Original-Ersatzteilen reparieren.** Damit wird sichergestellt, dass die Sicherheit des Elektrowerkzeugs erhalten bleibt.
- b) **Warten Sie niemals beschädigte Akkus.** Sämtliche Wartung von Akkus sollte nur durch den Hersteller oder bevollmächtigte Kundendienststellen erfolgen.



## Sicherheitshinweise für alle Anwendungen

### Gemeinsame Sicherheitshinweise zum Schleifen und Trennschleifen

- a) **Dieses Elektrowerkzeug ist zu verwenden als Schleifer und Trennschleifmaschine. Lesen Sie alle Sicherheitshinweise, Anweisungen, Darstellungen und Daten, die Sie mit dem Gerät erhalten.** Wenn Sie nicht alle folgenden Anweisungen beachten, kann es zu elektrischem Schlag, Feuer und/oder schweren Verletzungen kommen.
- b) **Dieses Elektrowerkzeug ist nicht geeignet zum Sandpapierschleifen, Arbeiten mit Drahtbürsten, Lochschneiden und Polieren.** Verwendungen, für die das Elektrowerkzeug nicht vorgesehen ist, können Gefährdungen und Verletzungen verursachen.
- c) **Verwenden Sie das Elektrowerkzeug nicht für eine Funktion, für die es nicht ausdrücklich konstruiert und von seinem Hersteller vorgesehen ist.** Solch ein Umbau kann zu einem Verlust der Kontrolle und ernsthaften Körperverletzungen führen.
- d) **Verwenden Sie kein Einsatzwerkzeug, das vom Hersteller nicht speziell für dieses Elektrowerkzeug vorgesehen und festgelegt wurde.** Nur weil Sie das Zubehör an Ihrem Elektrowerkzeug befestigen können, garantiert das keine sichere Verwendung.
- e) **Die zulässige Drehzahl des Einsatzwerkzeugs muss mindestens so hoch sein wie die auf dem Elektrowerkzeug angegebene Höchstdrehzahl.** Zubehör, das sich schneller als zulässig dreht, kann zerbrechen und umherfliegen.
- f) **Außendurchmesser und Dicke des Einsatzwerkzeugs müssen den Maßangaben Ihres Elektrowerkzeugs entsprechen.** Falsch bemessene Einsatzwerkzeuge können nicht ausreichend abgeschirmt oder kontrolliert werden.
- g) **Die Maße zur Befestigung des Einsatzwerkzeugs müssen zu den Maßen der Befestigungsmittel des Elektrowerkzeugs passen.** Einsatzwerkzeuge, die nicht passgenau am Elektrowerkzeug befestigt werden, drehen sich ungleichmäßig, vibrieren sehr stark und können zum Verlust der Kontrolle führen.
- h) **Verwenden Sie keine beschädigten Einsatzwerkzeuge. Kontrollieren Sie vor jeder Verwendung Einsatzwerkzeuge wie Schleifscheiben auf Absplitterungen und Risse, Schleifteller auf Risse, Verschleiß oder starke Abnutzung, Drahtbürsten auf lose oder gebrochene Drähte.** Wenn das Elektrowerkzeug oder das Einsatzwerkzeug herunterfällt, überprüfen Sie, ob es beschädigt ist, oder verwenden Sie ein unbeschädigtes Einsatzwerkzeug. **Wenn Sie das Einsatzwerkzeug kontrolliert und eingesetzt haben, halten Sie und in der Nähe befindliche Personen sich außerhalb der Ebene des rotierenden Einsatzwerkzeugs auf und lassen Sie das Gerät eine Minute lang mit Höchstdrehzahl laufen.** Beschädigte Einsatzwerkzeuge brechen meist in der Testzeit.
- i) **Tragen Sie persönliche Schutzausrüstung.** Verwenden Sie je nach Anwendung **Vollgesichtsschutz, Augenschutz oder Schutzbrille.** Soweit angemessen, tragen Sie **Staubmaske, Gehörschutz, Schutzhandschuhe oder Spezialschürze,** die kleine Schleif- und Materialartikel von Ihnen fernhalten. Die Augen sollen vor herumfliegenden Fremdkörpern geschützt werden, die bei verschiedenen Anwendungen entstehen. Staub- oder Atemschutzmaske müssen den bei der Anwendung entstehenden Staub filtern. Wenn Sie lange lautem Lärm ausgesetzt sind, können Sie einen Hörverlust erleiden.

- j) **Achten Sie bei anderen Personen auf sicheren Abstand zu Ihrem Arbeitsbereich. Jeder, der den Arbeitsbereich betritt, muss persönliche Schutzausrüstung tragen.** Bruchstücke des Werkstücks oder gebrochene Einsatzwerkzeuge können wegfliegen und Verletzungen auch außerhalb des direkten Arbeitsbereichs verursachen.
- k) **Halten Sie das Elektrowerkzeug nur an den isolierten Griffflächen, wenn Sie Arbeiten ausführen, bei denen das Einsatzwerkzeug verborgene Stromleitungen treffen kann.** Der Kontakt mit einer spannungsführenden Leitung kann auch metallene Geräteteile unter Spannung setzen und zu einem elektrischen Schlag führen.
- l) **Legen Sie das Elektrowerkzeug niemals ab, bevor das Einsatzwerkzeug völlig zum Stillstand gekommen ist.** Das sich drehende Einsatzwerkzeug kann in Kontakt mit der Ablagefläche geraten, wodurch Sie die Kontrolle über das Elektrowerkzeug verlieren können.
- m) **Lassen Sie das Elektrowerkzeug nicht laufen, während Sie es tragen.** Ihre Kleidung kann durch zufälligen Kontakt mit dem sich drehenden Einsatzwerkzeug erfasst werden und das Einsatzwerkzeug sich in Ihren Körper bohren.
- n) **Reinigen Sie regelmäßig die Lüftungsschlitze Ihres Elektrowerkzeugs.** Das Motorgebläse zieht Staub in das Gehäuse, und eine starke Ansammlung von Metallstaub kann elektrische Gefahren verursachen.
- o) **Verwenden Sie das Elektrowerkzeug nicht in der Nähe brennbarer Materialien.** Funken können diese Materialien entzünden.
- p) **Verwenden Sie keine Einsatzwerkzeuge, die flüssige Kühlmittel erfordern.** Die Verwendung von Wasser oder anderen flüssigen Kühlmitteln kann zu einem elektrischen Schlag führen.

## Rückschlag und entsprechende Sicherheitshinweise

Rückschlag ist die plötzliche Reaktion infolge eines hakenden oder blockierten drehenden Einsatzwerkzeuges, wie Schleifscheibe, Schleifteller usw. Verhaken oder Blockieren führt zu einem abrupten Stopp des rotierenden Einsatzwerkzeugs. Dadurch wird ein unkontrolliertes Elektrowerkzeug gegen die Drehrichtung des Einsatzwerkzeugs an der Blockierstelle beschleunigt.

Wenn z.B. eine Schleifscheibe im Werkstück hakt oder blockiert, kann sich die Kante der Schleifscheibe, die in das Werkstück eintaucht, verfangen und dadurch die Schleifscheibe ausbrechen oder einen Rückschlag verursachen. Die Schleifscheibe bewegt sich dann auf die Bedienperson zu oder von ihr weg, je nach Drehrichtung der Scheibe an der Blockierstelle. Hierbei können Schleifscheiben auch brechen.

Ein Rückschlag ist die Folge eines falschen oder fehlerhaften Gebrauchs des Elektrowerkzeugs. Er kann durch geeignete Vorsichtsmaßnahmen, wie nachfolgend beschrieben, verhindert werden.

- a) **Halten Sie das Elektrowerkzeug gut fest und bringen Sie Ihren Körper und Ihre Arme in eine Position, in der Sie die Rückschlagkräfte abfangen können. Verwenden Sie immer den Zusatzgriff, falls vorhanden, um die größtmögliche Kontrolle über Rückschlagkräfte oder Reaktionsmomente beim Hochlauf zu haben.** Die Bedienperson kann durch geeignete Vorsichtsmaßnahmen die Rückschlag- und Reaktionskräfte beherrschen.
- b) **Bringen Sie Ihre Hand nie in die Nähe sich drehender Einsatzwerkzeuge.** Das Einsatzwerkzeug kann sich beim Rückschlag über Ihre Hand bewegen.

- c) Meiden Sie mit Ihrem Körper den Bereich, in den das Elektrowerkzeug bei einem Rückschlag bewegt wird. Der Rückschlag treibt das Elektrowerkzeug in die Richtung entgegengesetzt zur Bewegung der Schleifscheibe an der Blockierstelle.
- d) Arbeiten Sie besonders vorsichtig im Bereich von Ecken, scharfen Kanten usw. Verhindern Sie, dass Einsatzwerkzeuge gegen das Werkstück prallen und verhaken. Das rotierende Einsatzwerkzeug neigt bei Ecken, scharfen Kanten oder wenn es abbrallt dazu, sich zu verhaken. Dies verursacht einen Kontrollverlust oder Rückschlag.
- e) Verwenden Sie kein Kettensägeblatt zum Holzschneiden, keine segmentierte Diamanttrennscheibe mit einem Segmentabstand über 10 mm und kein gezähntes Sägeblatt. Solche Einsatzwerkzeuge verursachen häufig einen Rückschlag und den Verlust der Kontrolle.
- c) Die Schutzhaube muss sicher am Elektrowerkzeug angebracht und für ein Höchstmaß an Sicherheit so eingestellt sein, dass der kleinstmögliche Teil des Schleifkörpers offen zum Bediener zeigt. Die Schutzhaube hilft, die Bedienperson vor Bruchstücken, zufälligem Kontakt mit dem Schleifkörper sowie Funken, die Kleidung entzünden könnten, zu schützen.
- d) Schleifkörper dürfen nur für die empfohlenen Einsatzmöglichkeiten verwendet werden. Zum Beispiel: Schleifen Sie nie mit der Seitenfläche einer Trennscheibe. Trennscheiben sind zum Materialabtrag mit der Kante der Scheibe bestimmt. Seitliche Krafteinwirkung auf diese Schleifkörper kann sie zerbrechen.
- e) Verwenden Sie immer unbeschädigte Spannflansche in der richtigen Größe und Form für die von Ihnen gewählte Schleifscheibe. Geeignete Flansche stützen die Schleifscheibe und verringern so die Gefahr eines Schleifscheibenbruchs. Flansche für Trennscheiben können sich von den Flanschen für andere Schleifscheiben unterscheiden.

## Besondere Sicherheitshinweise zum Schleifen und Trennschleifen

- a) Verwenden Sie ausschließlich die für Ihr Elektrowerkzeug zugelassenen Schleifkörper und die für diese Schleifkörper vorgesehene Schutzhaube. Schleifkörper, die nicht für das Elektrowerkzeug vorgesehen sind, können nicht ausreichend abgeschirmt werden und sind unsicher.
- b) Gekröpfte Schleifscheiben müssen so montiert werden, dass ihre Schleiffläche nicht über der Ebene des Schutzhaubenrandes hervorsteht. Eine unsachgemäß montierte Schleifscheibe, die über die Ebene des Schutzhaubenrandes hinausragt, kann nicht ausreichend abgeschirmt werden.
- f) Verwenden Sie keine abgenutzten Schleifscheiben von größeren Elektrowerkzeugen. Schleifscheiben für größere Elektrowerkzeuge sind nicht für die höheren Drehzahlen von kleineren Elektrowerkzeugen ausgelegt und können brechen.
- g) Verwenden Sie beim Einsatz von Scheiben für einen doppelten Zweck immer die geeignete Schutzhaube für die durchgeführte Anwendung. Nichtverwendung der richtigen Schutzhaube kann die erwünschte Abschirmung verfehlen und zu schweren Verletzungen führen.

## Weitere besondere Sicherheits- hinweise zum Trennschleifen

- a) **Vermeiden Sie ein Blockieren der Trennscheibe oder zu hohen Anpressdruck. Führen Sie keine übermäßig tiefen Schnitte aus.** Eine Überlastung der Trennscheibe erhöht deren Beanspruchung und die Anfälligkeit zum Verkanten oder Blockieren und damit die Möglichkeit eines Rückschlags oder Schleifkörperbruchs.
- b) **Meiden Sie den Bereich vor und hinter der rotierenden Trennscheibe.** Wenn Sie die Trennscheibe im Werkstück von sich wegbewegen, kann im Falle eines Rückschlags das Elektrowerkzeug mit der sich drehenden Scheibe direkt auf Sie zugeschleudert werden.
- c) **Falls die Trennscheibe verklemmt oder Sie die Arbeit unterbrechen, schalten Sie das Gerät aus und halten Sie es ruhig, bis die Scheibe zum Stillstand gekommen ist. Versuchen Sie nie, die noch laufende Trennscheibe aus dem Schnitt zu ziehen, sonst kann ein Rückschlag erfolgen.** Ermitteln und beheben Sie die Ursache für das Verklemmen.
- d) **Schalten Sie das Elektrowerkzeug nicht wieder ein, solange es sich im Werkstück befindet. Lassen Sie die Trennscheibe erst ihre volle Drehzahl erreichen, bevor Sie den Schnitt vorsichtig fortsetzen.** Andernfalls kann die Scheibe verhaken, aus dem Werkstück springen oder einen Rückschlag verursachen.
- e) **Stützen Sie Platten oder große Werkstücke ab, um das Risiko eines Rückschlags durch eine eingeklemmte Trennscheibe zu vermindern.** Große Werkstücke können sich unter ihrem eigenen Gewicht durchbiegen. Das Werkstück muss auf beiden Seiten der Scheibe abgestützt werden, und zwar sowohl in der Nähe der Trennscheibe als auch an der Kante.
- f) **Seien Sie besonders vorsichtig bei „Tauchschnitten“ in bestehende Wände oder andere nicht einsehbare Bereiche.** Die eintauchende Trennscheibe kann beim Schneiden in Gas- oder Wasserleitungen, elektrische Leitungen oder andere Objekte einen Rückschlag verursachen.
- g) **Führen Sie keine Kurvenschnitte aus.** Eine Überlastung der Trennscheibe erhöht deren Beanspruchung und die Anfälligkeit zum Verkanten oder Blockieren und damit die Möglichkeit eines Rückschlags oder Schleifkörperbruchs, was zu schweren Verletzungen führen kann.

## Zulässiges Zubehör

|                 | Max. Durchmesser Ø (mm) | Max. Dicke (mm) | Gewindemaß (mm) | Drehzahl (min <sup>-1</sup> ) | Umfangsgeschwindigkeit (m/s) | Werkzeug                      |
|-----------------|-------------------------|-----------------|-----------------|-------------------------------|------------------------------|-------------------------------|
| Trennscheiben   | 125                     | 3               | M14             | ≥11500                        | ≥72                          | Zweiloch-Montage-Schlüssel 20 |
| Schruppscheiben | 125                     | 6               | M14             | ≥11500                        | ≥72                          | Zweiloch-Montage-Schlüssel 20 |

### Aufbewahrung und Handhabung der empfohlenen Einsatzwerkzeuge

- Schleifwerkzeuge sind mit Vorsicht zu behandeln und zu transportieren.
- Schleifwerkzeuge sind so zu lagern, dass sie keinen mechanischen Beschädigungen oder Umwelteinflüssen (z. B. Feuchtigkeit) ausgesetzt sind.

### Arbeitshinweise

#### HINWEIS

- ▶ Schleifkörper dürfen nur für die empfohlenen Einsatzmöglichkeiten verwendet werden. Andernfalls könnten sie zerbrechen, beschädigt werden und Verletzungen verursachen.



**Schruppschleifen**  
Verwenden Sie niemals  
**Trennscheiben zum Schrumpfen!**

- Bewegen Sie den Winkelschleifer mitmäßigem Druck über das Werkstück hin und her.
- Führen Sie bei weichem Material die Schruppscheibe in einem flachen Winkel über das Werkstück, bei hartem Material in einem etwas steileren Winkel.

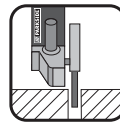

**Trennschleifen**  
Verwenden Sie niemals  
**Schruppscheiben zum Trennen!**

- Verwenden Sie nur geprüfte faserstoffverstärkte Trenn- oder Schleifscheiben, die für eine Umfangsgeschwindigkeit von nicht weniger als 80 m/s zugelassen sind.

#### ⚠ VORSICHT!

- ▶ Das Schleifwerkzeug läuft nach dem Ausschalten nach. Bremsen Sie es nicht durch seitliches Gegendrücken ab.
- Sichern Sie das Werkstück. Benutzen Sie Spannvorrichtungen/Schraubstock, um das Werkstück festzuhalten. Es ist damit sicherer gehalten, als mit Ihrer Hand.
- Schalten Sie das Gerät vor dem Ablegen immer aus und warten Sie, bis das Gerät zum Stillstand gekommen ist.
- Verwenden Sie das Gerät nur für Trockenschnitt bzw. Trockenschliff.
- Der Zusatz-Handgriff 7 muss bei allen Arbeiten mit dem Gerät montiert sein.

- Asbesthaltiges Material darf nicht bearbeitet werden. Asbest gilt als krebserregend.



**Tipp!**  
So verhalten Sie sich richtig.

**⚠ GEFAHR! FÜHREN SIE DAS GERÄT IMMER IM GEGENLAUF DURCH DAS WERKSTÜCK.**

- ▶ Bei entgegengesetzter Richtung besteht die Gefahr eines Rückschlags. Das Gerät kann aus dem Schnitt gedrückt werden.
- Führen Sie das Gerät immer eingeschaltet gegen das Werkstück. Heben Sie das Gerät nach der Bearbeitung vom Werkstück ab und schalten Sie es erst dann aus.
- Halten Sie das Gerät während der Arbeit immer fest mit beiden Händen. Sorgen Sie für einen sicheren Stand.
- Für die beste Schleifwirkung bewegen Sie das Gerät gleichmäßig in einem Winkel von 15° bis 30° (zwischen Schleifscheibe und Werkstück) auf dem Werkstück hin und her.
- Beim Bearbeiten von schrägen Flächen darf das Gerät nicht mit großer Kraft auf das Werkstück gedrückt werden. Wenn die Drehzahl stark abfällt, müssen Sie die Andruckkraft reduzieren, um sicheres und effektives Arbeiten zu ermöglichen. Sollte das Gerät plötzlich vollkommen gebremst oder blockiert sein, muss das Gerät sofort ausgeschaltet werden.
- Trennen: Arbeiten Sie mit mäßigem Vorschub und verkanten Sie die Trennscheibe nicht.
- Schrupp- und Trennscheiben werden beim Arbeiten sehr heiß – lassen Sie sie vor dem Berühren vollständig abkühlen.

- Verwenden Sie das Gerät niemals zweckentfremdet.
- Achten Sie immer darauf, dass das Gerät ausgeschaltet ist, bevor Sie den Akku in das Gerät stecken.
- Schalten Sie bei Gefahr sofort das Gerät aus und entfernen Sie den Akku. Sorgen Sie dafür, dass das Gerät leicht zugänglich und im Notfall problemlos erreichbar ist.
- Entfernen Sie bei Arbeitspausen, vor allen Arbeiten am Gerät und bei Nichtgebrauch immer den Akku. Das Gerät muss stets sauber, trocken und frei von Öl oder Schmierfetten sein.
- Seien Sie stets aufmerksam! Achten Sie immer darauf, was Sie tun, und gehen Sie stets mit Vernunft vor. Benutzen Sie das Gerät in keinem Fall, wenn Sie unkonzentriert sind oder sich unwohl fühlen.



**⚠ WARNUNG! Tragen Sie immer eine Schutzbrille.**



**⚠ WARNUNG! Tragen Sie immer eine Staubschutzmaske.**

## Vor der Inbetriebnahme

### Akku-Pack laden

#### **⚠ VORSICHT!**

- ▶ Ziehen Sie immer den Netzstecker, bevor Sie den Akku-Pack aus dem Ladegerät nehmen bzw. einsetzen.

#### **⚠ WARNUNG!**

- ▶ Beachten Sie die Sicherheitshinweise und die Hinweise zum Aufladen und zur korrekten Verwendung, die in der Betriebsanleitung Ihres Akkus und Ladegeräts der Serie  angegeben sind.  
Eine detaillierte Beschreibung zum Ladevorgang und weitere Informationen finden Sie in dieser separaten Bedienungsanleitung.

#### **HINWEIS**

- ▶ Laden Sie den Akku vor Inbetriebnahme idealerweise vollständig auf. Sie können den Li-Ionen-Akku jederzeit aufladen, ohne die Lebensdauer zu verkürzen. Eine Unterbrechung des Ladevorgangs schädigt den Akku nicht.
- ▶ Laden Sie den Akku-Pack nie, wenn die Umgebungstemperatur unterhalb 10 °C oder oberhalb 40 °C liegt. Soll ein Lithium-Ionen-Akku längere Zeit gelagert werden, muss regelmäßig der Ladezustand kontrolliert werden. Der optimale Ladezustand liegt zwischen 50 und 80%. Das Lagerungsklima soll kühl und trocken sein in einer Umgebungstemperatur zwischen 0 °C und 50 °C.
- ▶ Der empfohlene Umgebungstemperaturbereich für die Verwendung mit Werkzeugen und Batterien liegt zwischen -5 und 50 °C.

- ◆ Nehmen Sie ggf. den Akku aus dem Gerät.
- ◆ Schieben Sie den Akku-Pack **3** in das Ladegerät **14**.
- ◆ Stecken Sie den Netzstecker in die Steckdose.
- ◆ Wenn der Ladevorgang abgeschlossen ist, Trennen Sie das Ladegerät **14** vom Stromnetz.
- ◆ Ziehen Sie den Akku-Pack **3** aus dem Ladegerät **14**.
- ◆ Schalten Sie das Ladegerät zwischen aufeinander folgenden Ladevorgängen für mindestens 15 Minuten ab. Ziehen Sie dazu den Netzstecker.

### Akku-Pack in das Gerät einsetzen/entnehmen

#### **Akku-Pack einsetzen**

- ◆ Lassen Sie den Akku-Pack **3** in den Griff einrasten.

#### **Akku-Pack entnehmen**

- ◆ Drücken Sie die Taste zur Entriegelung **2** und entnehmen Sie den Akku-Pack **3**.

#### **Akkuzustand prüfen**

- ◆ Drücken Sie zum Prüfen des Akkuzustands die Taste Akkuzustand **4** (siehe auch Hauptabbildung).  
Der Zustand bzw. die Restleistung wird in der Akku-Display-LED **5** wie folgt angezeigt:  
ROT/ORANGE/GRÜN = maximale Ladung  
ROT/ORANGE = mittlere Ladung  
ROT = schwache Ladung – Akku aufladen

## Schutzhaube verstellen

### ⚠️ WARNUNG!

- ▶ Schalten Sie vor allen Arbeiten am Gerät das Gerät aus und entnehmen Sie den Akku.
  - ▶ Verwenden Sie den Winkelschleifer immer mit der Schutzhaube ⑧. Die Schutzhaube muss sicher am Winkelschleifer angebracht werden. Stellen Sie diese so ein, dass ein Höchstmaß an Sicherheit erreicht wird, d.h. der kleinstmögliche Teil des Schleifkörpers zeigt offen zur Bedienperson. Die Schutzhaube ⑧ soll die Bedienperson vor Bruchstücken und zufälligem Kontakt mit dem Schleifkörper schützen.
  - ▶ Achten Sie darauf, dass die Schutzhaube ⑧ mindestens im gleichen Winkel wie der Zusatz-Handgriff ⑦ montiert wird (siehe Abb. B). Andernfalls können Sie sich an der Schrupp- bzw. Trennscheibe verletzen.
  - ▶ Beim Einsatz einer Schutzhaube ⑧ des Typs C (kombinierte Schutzhaube) zum Trenn- oder Seitenschleifen in Beton oder Mauerwerk besteht ein erhöhtes Risiko durch Staubexposition sowie durch Verlust der Kontrolle mit Rückschlag als Folge.
- ◆ Drehen Sie die Schutzhaube ⑧ in die erforderliche Stellung (Arbeitsposition). Achten Sie dabei darauf, dass die Schutzhaube ⑧ so platziert wird, dass die Schutzhaubenfixierung ⑬ über einer der 5 Auswölbungen ⑲ der Schutzhaube ⑧ liegt (s. Abb. E Ausklappseite).
  - ◆ Achten Sie darauf, dass die Schutzhaubenfixierung ⑬ fest in der jeweiligen Auswölbung ⑲ sitzt.

## Zusatz-Handgriff montieren

### ⚠️ VORSICHT!

- ▶ Aus Sicherheitsgründen darf dieses Gerät nur mit dem Zusatz-Handgriff ⑦ verwendet werden. Andernfalls können Verletzungen die Folge sein. Der Zusatz-Handgriff ⑦ kann je nach Arbeitsweise links, rechts oder oben am Gerätekopf eingeschraubt werden.

## Schrupp-/Trennscheibe montieren/wechseln

### Tragen Sie beim Wechseln von Trenn-/Schruppscheiben immer **Schutzhandschuhe**.

Die Abmessungen der Schrupp- oder Trennscheiben beachten. Der Lochdurchmesser muss ohne Spiel zum Aufnahme- flansch ⑮ passen. Keine Reduzierstücke oder Adapter verwenden.

### HINWEIS

- ▶ Verwenden Sie unbedingt nur schmutzfreie Scheiben.
- ▶ Verwenden Sie nur Schleifwerkzeuge, deren zulässige Drehzahl mindestens so hoch ist wie die Leerlaufdrehzahl des Gerätes.

### ⚠️ WARNUNG!

- ▶ Betätigen Sie die Spindel-Arretiertaste ⑨ nur bei stillstehender Aufnahme- spindel ⑰.
- ◆ Drücken Sie die Spindel-Arretiertaste ⑨ zum Blockieren des Getriebes.
  - ◆ Lösen Sie die Spannmutter ⑱ mit Hilfe des Zweiloch-Montage-Schlüssels ⑳ (siehe Abb. D).
  - ◆ Setzen Sie die Schrupp- oder Trennscheibe, mit der beschrifteten Seite zum Gerät, auf den Aufnahme- flansch ⑮.
  - ◆ Setzen Sie anschließend die Spannmutter ⑱, mit der erhobenen Seite nach oben, wieder auf die Aufnahmespindel ⑰.



## Bei dünnen Schleifscheiben (siehe Abbildung 1)

- ◆ Der Bund der Spannmutter **19** zeigt nach oben, damit eine dünne Schleifscheibe sicher gespannt werden kann.



Abb. 1

- ◆ Drücken Sie die Spindel-Arretiertaste **9** zum Blockieren des Getriebes.
- ◆ Ziehen Sie die Spannmutter **19** mit dem Zweiloch-Montage-Schlüssel **20** wieder fest.

## Bei dicken Schleifscheiben (siehe Abbildung 2)

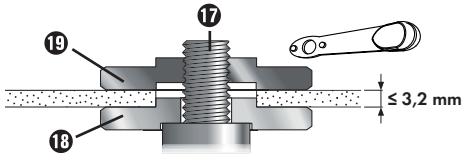

Abb. 2

Der Bund der Spannmutter **19** zeigt nach unten, damit die Schleifscheibe sicher auf der Aufnahmespindel **17** angebracht werden kann.

- ◆ Aufnahmespindel **17** arretieren.
- ◆ Die Spannmutter **19** mit dem Zweiloch-Montage-Schlüssel **20** im Uhrzeigersinn festziehen.

### HINWEIS

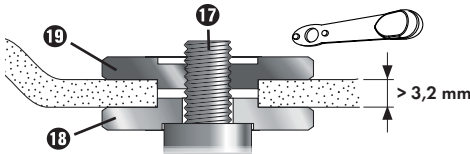
- ▶ Wenn die Scheibe nach dem Wechsel unruhig läuft oder schwingt, muss diese Scheibe sofort wieder ausgewechselt werden.

- ◆ Lassen Sie das Gerät nach einem Scheibenwechsel sicherheitshalber 60 Sekunden auf Höchstdrehzahl laufen. Achten Sie auf ungewöhnliche Geräusche und Funkenentwicklung.
- ◆ Überprüfen Sie, ob alle Befestigungsteile korrekt angebracht sind.
- ◆ Achten Sie darauf, dass der Drehrichtungspfeil (falls vorhanden) auf den Trenn-, oder Schruppscheiben (auch Diamant-Trennscheiben) und die Drehrichtung des Gerätes (Drehrichtungspfeil auf dem Gerätekopf) übereinstimmen.

## Inbetriebnahme

### Ein-/ausschalten

Überprüfen Sie das eingesetzte Werkzeug vor Gebrauch, ob alle Befestigungsteile korrekt angebracht sind.

### HINWEIS

- ▶ Schalten Sie den Winkelschleifer immer vor Materialkontakt ein und führen Sie das Gerät erst dann auf das Werkstück.
- ▶ Falls das Gerät durch Überlast blockiert und sich abschaltet, läuft es selbstständig wieder an, sobald die Ursache für die Blockade nicht mehr vorhanden ist (Autostart-Funktion).

### Einschalten

- ◆ Drücken Sie den EIN-/AUS-Schalter **1** erst nach rechts, um ihn dann nach vorne zu schieben.

### Ausschalten

- ◆ Lassen Sie den EIN-/AUS-Schalter **1** wieder los.

### Dauerbetrieb einschalten:

- ◆ Drücken Sie den EIN-/AUS-Schalter **1** erst nach rechts, um ihn dann nach vorne zu schieben. Drücken Sie den EIN-/AUS-Schalter **1** dann zusätzlich vorne herunter, bis er einrastet.

## Dauerbetrieb ausschalten

- ◆ Drücken Sie den EIN- /AUS-Schalter ❶ hinten herunter und lassen ihn dann los.

## Drehzahl einstellen

Mit dem Stellrad für die Drehzahlvorwahl ❷ können Sie die Drehzahl vorwählen: (1 = geringere Drehzahl, 6 = größere Drehzahl).

Wir empfehlen Ihnen, sie durch praktische Tests zu ermitteln.

Die Drehzahl kann auch während des Betriebs verändert werden.

## Wartung und Reinigung



**WARNUNG! VERLETZUNGSGEFAHR! Schalten Sie vor allen Arbeiten am Gerät das Gerät aus und entnehmen Sie den Akku.**

Der Akku-Winkelschleifer ist wartungsfrei.

- Verwenden Sie keine scharfen Gegenstände zur Reinigung des Gerätes. Es dürfen keine Flüssigkeiten in das Innere des Gerätes gelangen. Andernfalls kann das Gerät beschädigt werden.
- Reinigen Sie das Gerät regelmäßig, am besten immer direkt nach Abschluss der Arbeit.
- Reinigen Sie das Gehäuse mit einem trockenen Tuch. Verwenden Sie auf keinen Fall Benzin, Lösungsmittel oder Reiniger, die Kunststoff angreifen.
- Zur gründlichen Reinigung des Gerätes wird ein Staubsauger benötigt.
- Lüftungsöffnungen müssen immer frei sein.
- Entfernen Sie anhaftenden Schleifstaub mit einem Pinsel.

### HINWEIS

- ▶ Nicht aufgeführte Ersatzteile (wie z. B. Kohlebürsten, Schalter) können Sie über unsere Service-Hotline bestellen.

### ⚠ WARNUNG!

- ▶ Verwenden Sie kein Zubehör welches nicht von PARKSIDE empfohlen wurde. Dies kann zu elektrischem Schlag und Feuer führen.

## Entsorgung



**Werfen Sie Elektrowerkzeuge nicht in den Hausmüll!**

Das nebenstehende Symbol einer durchgestrichenen Mülltonne auf Rädern zeigt an, dass dieses Gerät der Richtlinie 2012/19/EU unterliegt. Diese Richtlinie besagt, dass Sie dieses Gerät am Ende seiner Nutzungszeit nicht mit dem normalen Haushaltsmüll entsorgen dürfen, sondern in speziell eingerichteten Sammelstellen, Wertstoffhöfen oder Entsorgungsbetrieben abgeben müssen.

**Diese Entsorgung ist für Sie kostenfrei. Schonen Sie die Umwelt und entsorgen Sie fachgerecht.**

### Für den deutschen Markt gilt

Beim Kauf eines Neugerätes haben Sie das Recht, das entsprechende Altgerät an Ihren Händler zurückzugeben. Händler von Elektro- und Elektronikgeräten mit einer Verkaufsfläche von mindestens 400 qm sowie Lebensmittelhändler mit einer Verkaufsfläche von mindestens 800 qm, die regelmäßig Elektro- und Elektronikgeräte verkaufen, sind außerdem verpflichtet, bis zu drei Altgeräte unentgeltlich zurückzunehmen, auch ohne dass ein Neugerät gekauft wird, wenn die Altgeräte in keiner Abmessung größer sind als 25 cm.

LIDL bietet Ihnen Rücknahmemöglichkeiten direkt in den Filialen und Märkten an. Informieren Sie sich auch bei Ihrem Händler über die Rücknahmemöglichkeiten vor Ort.



Weitere Möglichkeiten zur Entsorgung des ausgedienten Produkts erfahren Sie bei Ihrer Gemeinde- oder Stadtverwaltung.



## Werfen Sie Akkus nicht in den Hausmüll!

Defekte oder verbrauchte Akkus müssen gemäß Richtlinie 2006/66/EG recycelt werden. Batterien/Akkus sind als Sondermüll zu behandeln und müssen daher durch entsprechende Stellen (Händler, Fachhändler, öffentliche kommunale Stellen, gewerbliche Entsorgungsunternehmen) umweltgerecht entsorgt werden. Batterien/Akkus können giftige Schwermetalle enthalten.

Werfen Sie Batterien/Akkus daher nicht in den Hausmüll, sondern führen Sie diese einer separaten Sammlung zu. Geben Sie Batterien/Akkus nur im entladenen Zustand zurück.



Die Verpackung besteht aus umweltfreundlichen Materialien, die Sie über die örtlichen Recyclingstellen entsorgen können.

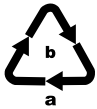

Entsorgen Sie die Verpackung umweltgerecht. Beachten Sie die Kennzeichnung auf den verschiedenen Verpackungsmaterialien und trennen Sie diese gegebenenfalls gesondert. Die Verpackungsmaterialien sind gekennzeichnet mit Abkürzungen (a) und Ziffern (b) mit folgender Bedeutung: 1–7: Kunststoffe, 20–22: Papier und Pappe, 80–98: Verbundstoffe.

## Garantie der Kompernaß Handels GmbH

Sehr geehrte Kundin, sehr geehrter Kunde, Sie erhalten auf dieses Gerät 3 Jahre Garantie ab Kaufdatum. Sofern im Lieferumfang enthalten, erhalten Sie auf die Akku-Packs der X12V und X20V Team Serie ebenfalls 3 Jahre Garantie ab Kaufdatum. Im Falle von Mängeln dieses Produkts stehen Ihnen gegen den Verkäufer des Produkts gesetzliche Rechte zu. Diese gesetzlichen Rechte werden durch unsere im Folgenden dargestellte Garantie nicht eingeschränkt.

### Garantiebedingungen

Die Garantiefrist beginnt mit dem Kaufdatum. Bitte bewahren Sie den Kassensbonnet gut auf. Dieser wird als Nachweis für den Kauf benötigt.

Tritt innerhalb von drei Jahren ab dem Kaufdatum dieses Produkts ein Material- oder Fabrikationsfehler auf, wird das Produkt von uns – nach unserer Wahl – für Sie kostenlos repariert, ersetzt oder der Kaufpreis erstattet. Diese Garantieleistung setzt voraus, dass innerhalb der Dreijahresfrist das defekte Gerät und der Kaufbeleg (Kassensbonnet) vorgelegt und schriftlich kurz beschrieben wird, worin der Mangel besteht und wann er aufgetreten ist.

Wenn der Defekt von unserer Garantie gedeckt ist, erhalten Sie das reparierte oder ein neues Produkt zurück. Mit Reparatur oder Austausch des Produkts beginnt kein neuer Garantiezeitraum.

## **Garantiezeit und gesetzliche Mängelansprüche**

Die Garantiezeit wird durch die Gewährleistung nicht verlängert. Dies gilt auch für ersetzte und reparierte Teile. Eventuell schon beim Kauf vorhandene Schäden und Mängel müssen sofort nach dem Auspacken gemeldet werden. Nach Ablauf der Garantiezeit anfallende Reparaturen sind kostenpflichtig.

## **Garantieumfang**

Das Gerät wurde nach strengen Qualitätsrichtlinien sorgfältig produziert und vor Auslieferung gewissenhaft geprüft.

Die Garantieleistung gilt für Material- oder Fabrikationsfehler. Der Garantieumfang erstreckt sich nicht auf Produktteile, die normaler Abnutzung ausgesetzt sind und daher als Verschleißteile angesehen werden können, wie z. B. Sägeblätter, Ersatzklingen, Schleifpapiere, etc. oder auf Beschädigungen an zerbrechlichen Teilen, wie z. B. Schalter oder Teile, die aus Glas gefertigt sind.

Diese Garantie verfällt, wenn das Produkt beschädigt, nicht sachgemäß benutzt oder gewartet wurde. Für eine sachgemäße Benutzung des Produkts sind alle in der Bedienungsanleitung aufgeführten Anweisungen genau einzuhalten. Verwendungszwecke und Handlungen, von denen in der Bedienungsanleitung abgeraten oder vor denen gewarnt wird, sind unbedingt zu vermeiden.

Das Produkt ist nur für den privaten und nicht für den gewerblichen Gebrauch bestimmt. Bei missbräuchlicher und unsachgemäßer Behandlung, Gewaltanwendung und bei Eingriffen, die nicht von unserer autorisierten Serviceniederlassung vorgenommen wurden, erlischt die Garantie.

## **Garantieleistung gilt nicht bei**

- normaler Abnutzung der Akkukapazität
- gewerblichen Gebrauch des Produktes
- Beschädigung oder Veränderung des Produktes durch den Kunden
- Missachtung der Sicherheits- und Wartungsvorschriften, Bedienungsfehler
- Schäden durch Elementarereignisse

## **Abwicklung im Garantiefall**

Um eine schnelle Bearbeitung Ihres Anliegens zu gewährleisten, folgen Sie bitte den folgenden Hinweisen:

- Bitte halten Sie für alle Anfragen den Kassenbon und die Artikelnummer (IAN) 465536\_2404 als Nachweis für den Kauf bereit.
- Die Artikelnummer entnehmen Sie bitte dem Typenschild am Produkt, einer Gravur am Produkt, dem Titelblatt der Bedienungsanleitung (unten links) oder dem Aufkleber auf der Rück- oder Unterseite des Produktes.
- Sollten Funktionsfehler oder sonstige Mängel auftreten kontaktieren Sie zunächst die nachfolgend benannte Serviceabteilung telefonisch oder nutzen Sie unser Kontaktformular, das Sie auf [parkside-diy.com](http://parkside-diy.com) in der Kategorie Service finden.
- Ein als defekt erfasstes Produkt können Sie dann unter Beifügung des Kaufbelegs (Kassenbon) und der Angabe, worin der Mangel besteht und wann er aufgetreten ist, für Sie portofrei an die Ihnen mitgeteilte Serviceanschrift übersenden.



Auf [parkside-diy.com](http://parkside-diy.com) können Sie diese und viele weitere Handbücher einsehen und herunterladen. Mit diesem QR-Code gelangen Sie direkt auf [parkside-diy.com](http://parkside-diy.com).

Wählen Sie Ihr Land aus, und suchen Sie über die Suchmaske nach den Bedienungsanleitungen.

Mittels Eingabe der Artikelnummer (IAN) 465536\_2404 gelangen Sie zur Bedienungsanleitung für Ihren Artikel.

## Service

### DE Deutschland

Tel.: 0800 8855 300

Kontaktformular auf [parkside-diy.com](http://parkside-diy.com)

### AT Österreich

Tel.: 0800 447 750

Kontaktformular auf [parkside-diy.com](http://parkside-diy.com)

### CH Schweiz

Tel.: 0800 563 601

Kontaktformular auf [parkside-diy.com](http://parkside-diy.com)

IAN 465536\_2404

## Importeur

Bitte beachten Sie, dass die folgende Anschrift keine Serviceanschrift ist. Kontaktieren Sie zunächst die benannte Servicestelle.

### Für den EU-Markt



KOMPERNASS HANDELS GMBH

BURGSTRASSE 21

44867 BOCHUM

DEUTSCHLAND

[www.kompernass.com](http://www.kompernass.com)

### Für den GB-Markt

Lidl Great Britain Ltd

Lidl House 14 Kingston Road

Surbiton

KT5 9NU

## Original-Konformitätserklärung

Wir, KOMPERNASS HANDELS GMBH, Dokumentenverantwortlicher: Herr Semi Uguzlu, BURGSTR. 21, 44867 BOCHUM, DEUTSCHLAND, erklären hiermit, dass dieses Produkt mit den folgenden Normen, normativen Dokumenten und EG-Richtlinien übereinstimmt:

**Maschinenrichtlinie (2006/42/EG)**

**Elektromagnetische Verträglichkeit (2014/30/EU)**

**RoHS-Richtlinie (2011/65/EU)\***

\* Die alleinige Verantwortung für die Ausstellung dieser Konformitätserklärung trägt der Hersteller. Der oben beschriebene Gegenstand der Erklärung erfüllt die Vorschriften der Richtlinie 2011/65/EU des Europäischen Parlaments und des Rates vom 8. Juni 2011 zur Beschränkung der Verwendung bestimmter gefährlicher Stoffe in Elektro- und Elektronikgeräten.

### Angewandte harmonisierte Normen

EN 62841-1:2015/A11:2022

EN IEC 62841-2-3:2021/A11:2021

EN IEC 55014-1:2021

EN IEC 55014-2:2021

EN IEC 63000:2018

**Typbezeichnung der Maschine:** Akku-Winkelschleifer 20 V PWSA 20-Li F4

**Herstellungsjahr:** 08-2024

**Seriennummer:** IAN 465536\_2404

Bochum, 01.07.2024



Semi Uguzlu

- Qualitätsmanager -

Technische Änderungen im Sinne der Weiterentwicklung sind vorbehalten.



Dieses Zeichen bestätigt, dass das Produkt den in Großbritannien geltenden Anforderungen an die Produktsicherheit entspricht.

## Ersatz-Akku und Ladegerät Bestellung

Sie können Ersatz-Akku oder ein Ladegerät bequem im Internet unter [www.kompernass.com](http://www.kompernass.com) dauerhaft nachbestellen.



Scannen Sie den QR-Code mit Ihrem Smartphone/Tablet. Mit diesem QR-Code gelangen Sie direkt auf unsere Webseite und können die verfügbaren Ersatzteile einsehen und bestellen.

### HINWEIS

- ▶ Sollten Sie Probleme mit der Online-Bestellung haben, können Sie sich telefonisch oder per E-Mail an unser Servicecenter wenden.
- ▶ Geben Sie immer die Artikelnummer (IAN) 465536\_2404 bei Ihrer Bestellung mit an.
- ▶ Bitte beachten Sie, dass nicht für alle Lieferländer eine Online-Bestellung von Ersatzteilen möglich ist.

**KOMPERNASS HANDELS GMBH**

BURGSTRASSE 21

44867 BOCHUM

GERMANY

[www.kompernass.com](http://www.kompernass.com)

Last Information Update · Tilstand af information

Version des informations · Stand van de informatie · Stand der Informationen:

07/2024 · Ident.-No.: PWSA20-LiF4-072024-1

---

**IAN 465536\_2404**