



## EINKAUFSTROLLEY

DE AT CH

### EINKAUFSTROLLEY

Gebrauchsanweisung

FR CH

### SAC DE COURSES À ROULETTES

Notice d'utilisation

IT CH

### TROLLEY PORTASPESA

Istruzioni d'uso

IAN 449664\_2310

DE AT CH  
FR IT

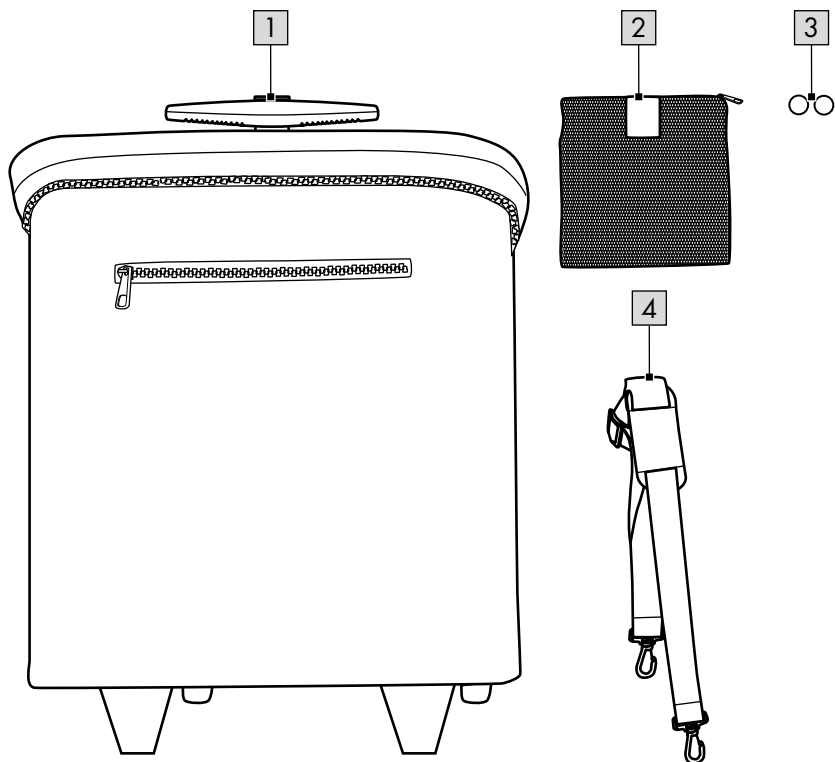
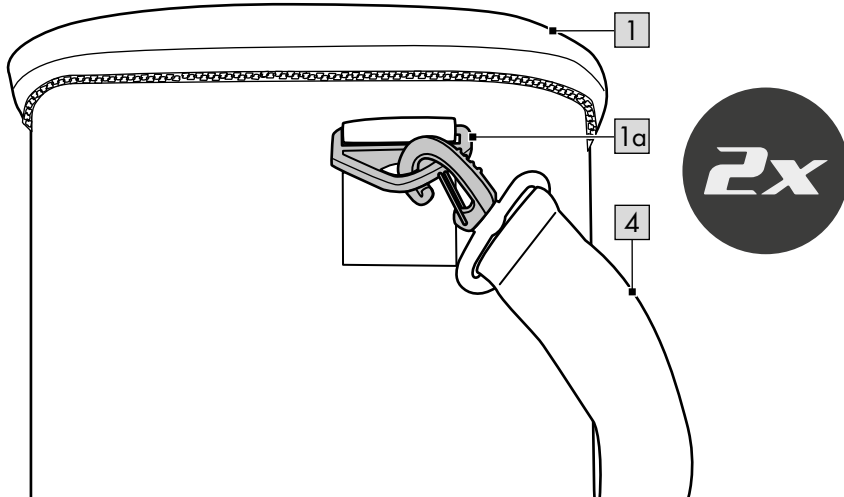
**A****B**

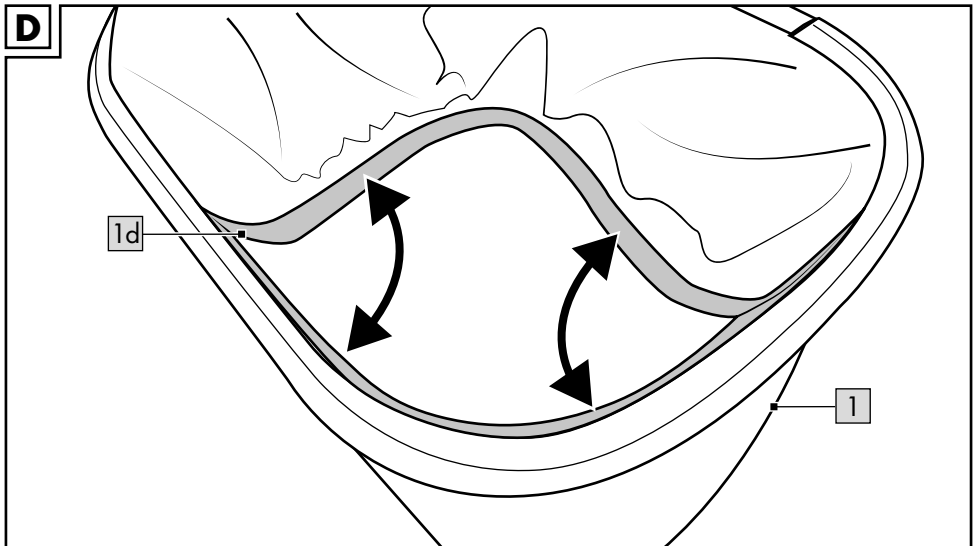
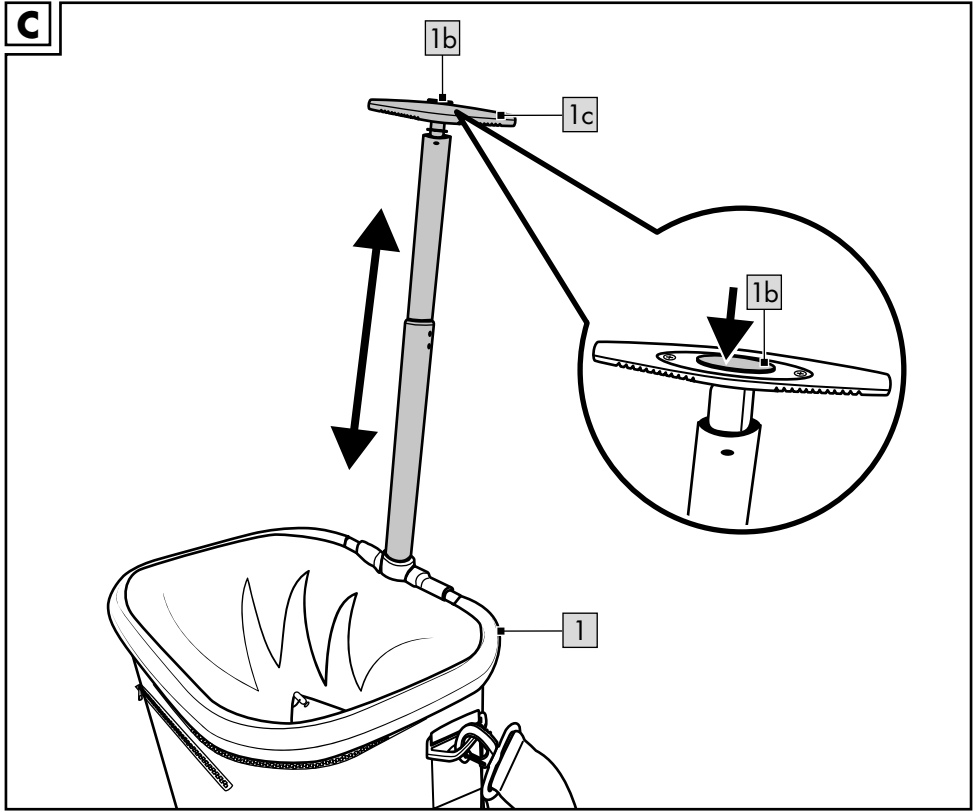

Herzlichen Glückwunsch!

Mit Ihrem Kauf haben Sie sich für einen hochwertigen Artikel entschieden. Machen Sie sich vor der ersten Verwendung mit dem Artikel vertraut.



**Lesen Sie hierzu aufmerksam die nachfolgende Gebrauchsanweisung.**

Benutzen Sie den Artikel nur wie beschrieben und für die angegebenen Einsatzbereiche. Bewahren Sie diese Gebrauchsanweisung gut auf. Händigen Sie alle Unterlagen bei Weitergabe des Artikels an Dritte ebenfalls mit aus.

## Lieferumfang (Abb. A)

- 1 x Einkaufstrolley (1)
- 1 x Netzzinnetasche, abnehmbar (2)
- 2 x Einkaufswagenchip, innenliegend (3)
- 1 x Tragegurt (4)
- 1 x Gebrauchsanweisung

## Technische Daten



Max. Ladekapazität: 14 kg

Fassungsvermögen: ca. 40 l

Maße: ca. 32 x 42 x 48 cm (L x B x H)

Höhe Teleskopgriff: ca. 100 cm



Herstellungsdatum (Monat/Jahr):  
04/2024

## Bestimmungsgemäße Verwendung

Der Artikel ist als Einkaufstrolley für den privaten Gebrauch entwickelt worden. Der Artikel ist für den Transport von unverpackten Lebensmitteln und Gegenständen mit einem maximalen Ladegewicht von 14 kg geeignet.

Nicht für den Tier- und Personentransport zu verwenden.



Lebensmittelgeeignet (nur Innenfutter)

## Sicherheitshinweise

**Wichtig: Lesen Sie diese Gebrauchsanweisung sorgfältig und bewahren Sie sie unbedingt auf!**



### Lebensgefahr!

- Lassen Sie Kinder nie unbeaufsichtigt mit dem Verpackungsmaterial. Es besteht Ersticken-gefahr!



### Verletzungsgefahr!

- Der Artikel darf nur unter Aufsicht von Erwachsenen und nicht als Spielzeug verwendet werden.
- Der Artikel darf nur zum vorgesehenen Zweck verwendet werden.
- Es dürfen keine Modifikationen am Artikel vorgenommen werden!
- Setzen oder stellen Sie sich nicht auf den Artikel.
- Der Artikel ist kein Kletter- oder Spielgerät! Stellen Sie sicher, dass Personen, insbesondere Kinder, und Tiere nicht auf den Artikel klettern oder sich daran hochziehen. Der Artikel kann wegrutschen und umfallen.
- Stellen Sie den Artikel nur auf einen ebenen und rutschfesten Untergrund.
- Der Artikel darf nicht zur Beförderung von Personen oder Tieren verwendet werden.
- Nehmen Sie bei der Benutzung des Artikels immer Rücksicht auf andere Personen!
- Überschreiten Sie nicht die max. Ladekapazität von 14 kg.
- Halten Sie den Artikel von offenem Feuer fern. Der Artikel ist entflammbar.
- Prüfen Sie den Artikel vor jedem Gebrauch auf Beschädigungen oder Abnutzungen. Der Artikel darf nur in einwandfreiem Zustand verwendet werden!



### Vermeidung von Sachschäden!

- Keine Haftung für Unfälle, die durch Missachtung der o. g. Sicherheitshinweise oder durch unsachgemäße Handhabung entstehen.
- Lassen Sie keine nassen Sachen über einen längeren Zeitraum in dem Artikel.

- Meiden Sie Wasser, Öl, Schlaglöcher und sehr raue Oberflächen.
- Kontakt mit scharfkantigen, heißen, spitzen oder gefährlichen Gegenständen vermeiden.

## Verwendung

Der Artikel verfügt über:

- zwei seitliche Ösen (1a) zur Befestigung des Tragegurts (4) (Abb. B)
- herausnehmbares Innenfutter

**Hinweis:** Das Innenfutter ist mit einem Klettverschluss (1d) in der Haupttasche befestigt (Abb. D).

- abnehmbare Netzinnettasche (2) mit Reißverschluss
- zwei Einkaufswagenchips (3) in der Netzinnettasche
- einen ausziehbaren Teleskop-Griff (1c) mit Arretierknopf (1b)

**Hinweis:** Drücken Sie den Arretierknopf, um die Höhe des Teleskop-Griffs einzustellen (Abb. C). Der Teleskop-Griff muss hörbar einrasten.

## Lagerung, Reinigung

Lagern Sie den Artikel bei Nichtbenutzung immer trocken und sauber bei Raumtemperatur. Nur mit einem feuchten Reinigungstuch reinigen und anschließend trockenwischen. WICHTIG! Nie mit scharfen Reinigungsmitteln reinigen.



## Hinweise zur Entsorgung



Entsorgen Sie den Artikel und die Verpackungsmaterialien entsprechend den aktuellen örtlichen Vorschriften. Bewahren Sie Verpackungsmaterialien (wie z. B. Folienbeutel) für Kinder unerreichbar auf. Weitere Informationen zur Entsorgung des ausgedienten Artikels erhalten Sie bei Ihrer Gemeinde- oder Stadtverwaltung. Entsorgen Sie den Artikel und die Verpackung umweltschonend.



Der Recycling-Code dient der Kennzeichnung verschiedener Materialien zur Rückführung in den Wiederverwertungskreislauf (Recycling). Der Code besteht aus einem Recyclingsymbol für den Verwertungskreislauf und einer Nummer, die das Material kennzeichnet.

## Hinweise zur Garantie und Serviceabwicklung

Der Artikel wurde mit großer Sorgfalt und unter ständiger Kontrolle produziert. DELTA-SPORT HANDELSKONTOR GmbH räumt privaten Endkunden auf diesen Artikel drei Jahre Garantie ab Kaufdatum (Garantiefrist) nach Maßgabe der folgenden Bestimmungen ein. Die Garantie gilt nur für Material- und Verarbeitungsfehler. Die Garantie erstreckt sich nicht auf Teile, die der normalen Abnutzung unterliegen und deshalb als Verschleißteile anzusehen sind (z. B. Batterien) sowie nicht auf zerbrechliche Teile wie Schalter oder Teile, die aus Glas gefertigt sind. Ansprüche aus dieser Garantie sind ausgeschlossen, wenn der Artikel unsachgemäß oder missbräuchlich oder nicht im Rahmen der vorgesehenen Bestimmung oder des vorgesehenen Nutzungsumfanges verwendet wurde oder Vorgaben in der Anleitung/Anweisung nicht beachtet wurden, es sei denn, der Endkunde weist nach, dass ein Material- oder Verarbeitungsfehler vorliegt, der nicht auf einem der vorgenannten Umstände beruht.

Ansprüche aus der Garantie können nur innerhalb der Garantiefrist unter Vorlage des Originalkassenbelegs geltend gemacht werden. Bitte bewahren Sie deshalb den Originalkassenbeleg auf. Die Garantiefrist wird durch etwaige Reparaturen aufgrund der Garantie, gesetzlicher Gewährleistung oder Kulanz nicht verlängert. Dies gilt auch für ersetzte und reparierte Teile. Bitte wenden Sie sich bei Beanstandungen zunächst an die untenstehende Service-Hotline oder setzen Sie sich per E-Mail mit uns in Verbindung. Liegt ein Garantiefall vor, wird der Artikel von uns – nach unserer Wahl – für Sie kostenlos repariert, ersetzt oder der Kaufpreis erstattet.

Weitere Rechte aus der Garantie bestehen nicht.  
Ihre gesetzlichen Rechte, insbesondere Gewährleistungsansprüche gegenüber dem jeweiligen Verkäufer, werden durch diese Garantie nicht eingeschränkt.

IAN: 449664\_2310

**DE** Kundenservice Deutschland

Tel.: 0800 5435 111

E-Mail: [deltasport@lidl.de](mailto:deltasport@lidl.de)

**AT** Service Österreich

Tel.: 0800 447744

E-Mail: [deltasport@lidl.at](mailto:deltasport@lidl.at)

**CH** Service Schweiz

Tel.: 0800 56 44 33

E-Mail: [deltasport@lidl.ch](mailto:deltasport@lidl.ch)

Félicitations !

Vous venez d'acquérir un article de grande qualité. Avant la première utilisation, familiarisez-vous avec l'article.



**Pour cela, veuillez lire attentivement la notice d'utilisation suivante.**

Utilisez l'article uniquement comme indiqué et pour les domaines d'utilisation mentionnés. Conservez bien cette notice d'utilisation. Si vous cédez l'article à un tiers, veuillez à lui remettre l'ensemble de la documentation.

## Étendue de la livraison (fig. A)

- 1 chariot de courses (1)
- 1 poche intérieure en filet, amovible (2)
- 2 jetons de caddie, intérieur (3)
- 1 bandoulière (4)
- 1 notice d'utilisation

## Caractéristiques techniques



Capacité de charge maximale : 14 kg

Capacité : env. 40 l

Dimensions : env. 32 x 42 x 48 cm (L x La x H)

Hauteur de la poignée télescopique : env. 100 cm



Date de fabrication (mois/année) : 04/2024

## Utilisation conforme à sa destination

L'article a été conçu comme chariot de courses destiné à une utilisation privée. L'article est adapté au transport de denrées alimentaires non emballées et d'objets d'un poids de charge maximal de 14 kg.

Ne pas utiliser pour transporter des animaux et des personnes.



Convient aux denrées alimentaires (doubleur intérieure uniquement)

## Consignes de sécurité

**Important : lisez attentivement cette notice d'utilisation et conservez-la absolument !**



### Danger de mort !

- Ne laissez jamais les enfants sans surveillance avec le matériel d'emballage. Danger de suffocation !



### Risque de blessure !

- L'article ne doit être utilisé que sous la surveillance d'adultes et n'est pas un jouet.
- L'article ne doit être utilisé que pour l'usage initialement prévu.
- Aucune modification ne doit être apportée à l'article !
- Ne vous asseyez pas et ne montez pas sur l'article.
- L'article n'est ni un jouet, ni un dispositif d'escalade ! Assurez-vous que les personnes, en particulier les enfants, et les animaux ne grimpent pas sur l'article ou ne s'y hissent. L'article risque de glisser et de se renverser.
- Posez l'article uniquement sur un sol plan et antidérapant.
- L'article ne doit pas être utilisé pour le transport de personnes ou d'animaux.
- Tenez toujours compte des autres personnes lors de l'utilisation de l'article !
- Ne dépassez pas la capacité de charge max. de 14 kg.
- Tenez l'article à l'écart du feu. L'article est inflammable.
- Avant chaque utilisation, vérifiez que l'article n'est pas endommagé ou usé. L'article ne doit être utilisé qu'en parfait état !



### Éviter les dommages matériels !

- Aucune responsabilité n'est engagée en cas d'accidents résultant du non-respect des consignes de sécurité susmentionnées ou d'une manipulation non conforme.
- Ne laissez pas d'affaires mouillées dans l'article pendant une longue période.

- Évitez l'eau, l'huile, les nids de poule et les surfaces très rugueuses.
- Évitez tout contact avec des objets tranchants, chauds, pointus ou dangereux.

## Utilisation

L'article dispose de :

- deux boucles latérales (1a) pour la fixation de la bandoulière (4) (fig. B)
- doublure intérieure amovible

**Remarque :** la doublure intérieure est fixée avec une fermeture scratch (1d) dans la poche principale (fig. D).

- poche intérieure amovible en filet (2) avec fermeture à glissière
- deux jetons de caddie (3) dans la poche intérieure en filet
- une poignée télescopique (1c) avec bouton de verrouillage (1b)

**Remarque :** appuyez sur le bouton de verrouillage pour régler la hauteur de la poignée télescopique (fig. C). La poignée télescopique doit s'enclencher de manière audible.

## Stockage, nettoyage

Lorsque vous n'utilisez pas l'article, rangez-le toujours dans un endroit sec et propre à une température ambiante.

Nettoyez l'article uniquement avec un chiffon de nettoyage humide, puis l'essuyez.

**IMPORTANT !** Ne jamais laver avec des produits de nettoyage agressifs.



## Mise au rebut



Éliminez le produit et les matériaux d'emballage conformément aux réglementations locales actuelles en vigueur. Conservez les matériaux d'emballage (comme les sachets en plastique) hors de portée des enfants. Vous obtiendrez plus d'informations relatives à l'élimination du produit usagé auprès de votre commune ou de votre municipalité. Éliminez le produit et l'emballage dans le respect de l'environnement.



Le code de recyclage est utilisé pour identifier les différents matériaux à retourner dans le cycle de recyclage. Ce code se compose du symbole de recyclage, représentant le cycle de recyclage ainsi que d'un numéro identifiant le matériau.

## Indications concernant la garantie et le service après-vente

L'article a été produit avec grand soin et sous un contrôle constant. DELTA-SPORT HANDELS-KONTOR GmbH accorde au client final privé une garantie de trois ans sur cet article à compter de la date d'achat (période de garantie) conformément aux dispositions suivantes. La garantie ne vaut que pour les défauts de matériaux et de fabrication. La garantie ne couvre pas les pièces soumises à une usure normale, lesquelles doivent donc être considérées comme des pièces d'usure (comme p. ex., les piles), de même qu'elle ne couvre pas les pièces fragiles, telles que les interrupteurs ou les pièces fabriquées en verre.

Les réclamations au titre de cette garantie sont exclues si l'article a été utilisé de manière abusive ou inappropriée, hors du cadre de son usage ou du champ d'application prévu ou si les instructions de la notice d'utilisation n'ont pas été respectées, à moins que le client final ne prouve que l'article présentait un défaut de matériau ou de fabrication n'étant pas dû à l'une des conditions mentionnées ci-dessus.

Les réclamations au titre de la garantie ne peuvent être adressées pendant la période de garantie qu'en présentant le ticket de caisse original. Veuillez pour cela conserver le ticket de caisse original. Ceci s'applique également aux pièces remplacées et réparées.

Si vous avez des plaintes à formuler, veuillez d'abord contacter le service d'assistance téléphonique ci-dessous ou nous contacter par courrier électronique. Si le cas est couvert par la garantie, nous nous engageons - à notre appréciation - à réparer ou à remplacer l'article gratuitement pour vous ou à vous rembourser le prix d'achat.

Aucun autre droit ne découle de la garantie.  
Vos droits légaux, en particulier les droits de  
garantie contre le vendeur concerné, ne sont pas  
limités par cette garantie.

IAN : 449664\_2310

 Service Suisse

Tel. : 0800 56 44 33

E-Mail : [deltasport@lidl.ch](mailto:deltasport@lidl.ch)

Congratulazioni!

Avete acquistato un articolo di alta qualità. Consigliamo di familiarizzare con l'articolo prima di cominciare ad utilizzarlo.



**Leggere attentamente le seguenti istruzioni d'uso.**

Utilizzare l'articolo solo nel modo descritto e per gli ambiti di applicazione indicati. Conservare accuratamente queste istruzioni d'uso. In caso di trasferimento dell'articolo a terzi, consegnare tutti i documenti insieme all'articolo.

## Contenuto della fornitura (fig. A)

- 1 x trolley per la spesa (1)
- 1 x tasca interna in rete, removibile (2)
- 2 x gettone per carrello, all'interno (3)
- 1 x tracolla (4)
- 1 x istruzioni d'uso

## Dati tecnici



Max. capacità di carico: 14 kg

Capacità: ca. 40 l

Misure: ca. 32 x 42 x 48 cm (L x l x A)

Altezza manico telescopico: ca. 100 cm



Data di produzione (mese/anno):  
04/2024

## Uso conforme alla destinazione

L'articolo è stato sviluppato come trolley per la spesa per uso privato. L'articolo è adatto al trasporto di oggetti e generi alimentari non confezionati con una capacità di carico massima di 14 kg.

Non utilizzare l'articolo per il trasporto di animali e persone.



Adatto ai generi alimentari  
(solo fodera interna)

## Indicazioni di sicurezza

**Importante: leggere attentamente queste istruzioni d'uso e conservarle.**



### Pericolo di morte!

- Tenere il materiale di imballaggio fuori dalla portata dei bambini. Rischio di soffocamento!



### Pericolo di lesioni!

- Questo articolo non è un giocattolo: si prega di utilizzarlo esclusivamente sotto la supervisione di un adulto.
- L'articolo può essere utilizzato solo per lo scopo previsto.
- Non apportare modifiche all'articolo.
- Non sedersi e non salire mai in piedi sull'articolo.
- L'articolo non è una struttura per arrampicarsi o per giocare. Assicurarsi che le persone, in particolare i bambini, e gli animali non si arrampichino sull'articolo né vi salgano. L'articolo può scivolare e rovesciarsi.
- Collocare l'articolo solo su una superficie piana e antiscivolo.
- L'articolo non può essere utilizzato per il trasporto di persone o animali.
- Quando si utilizza l'articolo prestare sempre attenzione alle altre persone.
- Non superare la capacità di carico massima di 14 kg.
- Tenere l'articolo lontano da fiamme libere. L'articolo è infiammabile.
- Prima di ogni uso, controllare se l'articolo presenta danni o segni d'usura. Utilizzare l'articolo solo se in perfette condizioni.



### Evitare danni agli oggetti!

- Il produttore non si assume alcuna responsabilità in caso di incidenti dovuti all'inosservanza delle suddette indicazioni di sicurezza o ad un uso improprio.
- Non lasciare nell'articolo oggetti bagnati per un periodo di tempo prolungato.
- Evitare acqua, olio, buche e superfici molto ruvide.
- Evitare il contatto con oggetti affilati, caldi, appuntiti o pericolosi.

## Uso

L'articolo dispone di:

- Due occhielli laterali (1a) per il fissaggio della tracolla (4) (fig. B)
- Fodera interna removibile

**Nota:** la fodera interna è fissata con una chiusura a strappo (1d) alla tasca principale (fig. D).

- Tasca interna in rete removibile (2) con chiusura lampo
- Due chip per il carrello (3) nella tasca interna in rete
- Un manico telescopico estraibile (1c) con pulsante di arresto (1b)

**Nota:** premere il pulsante di arresto per impostare l'altezza del manico telescopico (fig. C). Il manico telescopico deve scattare in posizione e bloccarsi con un suono udibile.

## Conservazione, pulizia

In caso di mancato utilizzo, riporre l'articolo a temperatura ambiente in un luogo asciutto e pulito.

Pulire solo con un panno umido e quindi asciugare.

**IMPORTANTE!** Non utilizzare mai detergenti aggressivi.



## Smaltimento



Smaltire l'articolo e i materiali della confezione nel rispetto delle attuali normative locali. Conservare i materiali della confezione (come ad es. i sacchetti) in modo che non siano raggiungibili per i bambini. Presso la propria amministrazione comunale o cittadina è possibile ottenere ulteriori informazioni sullo smaltimento dell'articolo alla fine del suo periodo di impiego. Smaltire l'articolo e la confezione nel rispetto dell'ambiente.



Il codice di riciclaggio serve per indicare i diversi materiali per il loro ritorno al ciclo di riutilizzo (recycling). Il codice è composto da un simbolo di riciclaggio per il ciclo di riutilizzo e da un numero che contraddistingue il materiale.

## Avvertenze sulla garanzia e sulla gestione dei servizi di assistenza

L'articolo è stato prodotto con la massima cura e sotto un continuo controllo. DELTA-SPORT HANDELSKONTOR GmbH concede ai clienti finali privati, su questo articolo, tre anni di garanzia dalla data di acquisto (termine di garanzia) sulla base delle seguenti disposizioni. La garanzia vale solo per i vizi di materiale e di lavorazione. La garanzia non si estende alle parti soggette ad un normale degradamento e che siano quindi da considerarsi come pezzi soggetti a usura (p. es. le batterie) né ai pezzi fragili come ad es. interruttori oppure pezzi in vetro.

Dalla presente garanzia sono escluse le richieste legate a casi di utilizzo non conforme oppure di abuso dell'articolo, oppure di utilizzo avvenuto non nell'ambito delle condizioni previste oppure del campo di impiego previsto, oppure in caso di non osservanza delle direttive riportate nelle istruzioni d'uso, a meno che il cliente non dimostri che sussista un vizio di materiale o di lavorazione che non sia riconducibile ad una delle circostanze riportate sopra.

Le richieste di garanzia possono essere avanzate solo entro il relativo termine, su presentazione dello scontrino originale di acquisto. Si prega quindi di conservare lo scontrino originale. Il termine di garanzia non sarà prolungato a seguito di eventuali riparazioni effettuate sulla base della garanzia, della garanzia obbligatoria prevista per legge oppure di accondiscendenza. Ciò vale anche per le parti sostituite oppure riparate.

In caso di contestazione rivolgersi dapprima alla hotline di assistenza sotto indicata oppure mettersi in contatto con noi via e-mail. Laddove sussista un caso coperto dalla garanzia, l'articolo sarà - a nostra discrezione - da noi riparato gratuitamente, sostituito oppure sarà rimborsato il prezzo di acquisto. Non sussistono ulteriori diritti derivanti dalla garanzia.

I vostri diritti giuridici, in particolare i diritti di garanzia obbligatoria prevista dalla legge nei confronti del relativo venditore, non sono limitati dalla presente garanzia.

IAN: 449664\_2310

 Assistenza Svizzera  
Tel.: 0800 56 44 33  
E-Mail: [deltasport@lidl.ch](mailto:deltasport@lidl.ch)







**DELTA-SPORT HANDELSKONTOR GMBH**

Wragekamp 6 • 22397 Hamburg

GERMANY



04/2024

Delta-Sport-Nr.: CC-14308

---

02.26.2024 / AM 8:24

IAN 449664\_2310

