



## THERMOPLAST-WC-SITZ/THERMOPLAST TOILET SEAT/ABATTANT DE WC EN THERMOPLASTIQUE

(GB) (IE) (NI) (MT)

### THERMOPLAST TOILET SEAT

Assembly, operating and safety instructions

(FR) (BE) (CH)

### ABATTANT DE WC EN THERMOPLASTIQUE

Instructions de montage, d'utilisation et consignes de sécurité

(PL)

### DESKA SEDESOWA

Wskazówki montażu, obsługi i bezpieczeństwa

(SK)

### TERMOPLASTOVÁ WC DOSKA

Pokyny pre montáž, obsluhu a bezpečnostné pokyny

(DK)

### TERMOPLAST WC SÆDE

Monterings-, betjenings- og sikkerhedshenvisninger

(HU)

### HŐRE LÁGYULÓ MŰANYAGBÓL KÉSZÜLT WC-ÜLŐKE

Szerelési, használati és biztonsági tudnivalók

(DE) (AT) (BE) (CH)

### THERMOPLAST-WC-SITZ

Montage-, Bedienungs- und Sicherheitshinweise

(NL) (BE)

### THERMOPLAST WC-BRIL

Montage-, bedienings- en veiligheidsinstructies

(CZ)

### ZÁCHODOVÉ PRKÉNKO

Pokyny k montáži, obsluze a bezpečnostní pokyny

(ES)

### TAPA Y ASIENTO DE WC TERMOPLÁSTICO

Instrucciones de montaje, de uso y de seguridad

(IT) (CH) (MT)

### ASSE PER WC

Istruzioni di montaggio, d'uso e di sicurezza

(PT)

### ASSENTO SANITÁRIO EM TERMOPLÁSTICO

Indicações de montagem, utilização e segurança

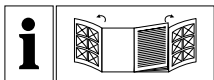

GB IE NI MT

Before reading, unfold the pages containing illustrations and familiarise yourself with all functions of the device.

DE AT BE CH

Klappen Sie vor dem Lesen die Seiten mit den Abbildungen aus und machen Sie sich anschließend mit allen Funktionen des Gerätes vertraut.

FR BE CH

Avant de lire le mode d'emploi, ouvrez les pages contenant les illustrations et familiarisez-vous ensuite avec toutes les fonctions de l'appareil.

NL BE

Vouw vóór het lezen de paginas met de afbeeldingen open en maak u vertrouwd met alle functies van het apparaat.

PL

Przed przeczytaniem proszę rozłożyć strony z ilustracjami, a następnie proszę zapoznać się z wszystkimi funkcjami urządzenia.

CZ

Před čtením si odklopte strany s obrázky a potom se seznámte se všemi funkcemi zařízení.

SK

Pred čítaním si odklopte strany s obrázkami a potom sa oboznámte so všetkými funkciami prístroja.

ES

Antes de empezar a leer abra las páginas que contiene las imágenes y, a continuación, familiarícese con todas las funciones del dispositivo.

DK

Klap siderne med illustrationerne ud inden De læser og gør Dem frotrøligt med alle apparatets funktioner.

IT CH MT

Prima di leggere aprire le pagine con le immagini e prendere confidenza con le diverse funzioni dell'apparecchio.

HU

Az elolvasás előtt nyissa fel az ábrákat tartalmazó oldalak és végezetül ismerje meg a készülék mindegyik funkcióját.

PT

Antes de começar a ler, abra as páginas com as imagens, e familiarize-se depois com todas as funções do aparelho.





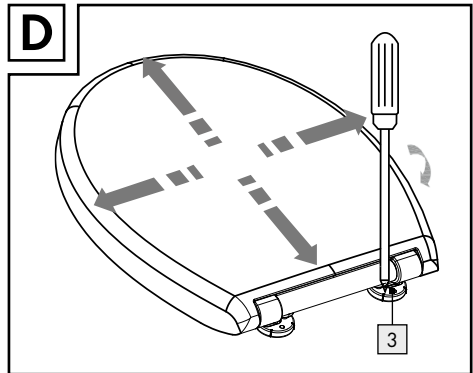
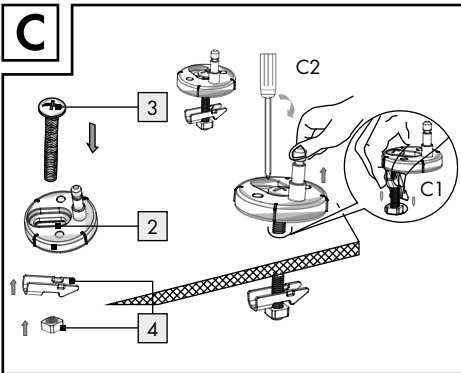
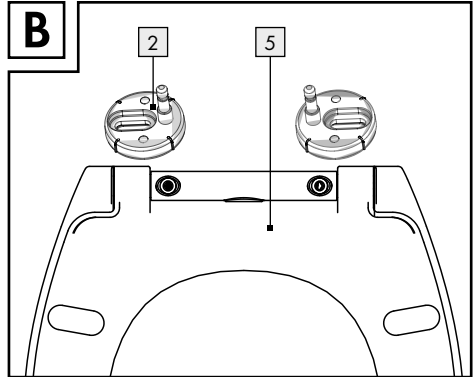
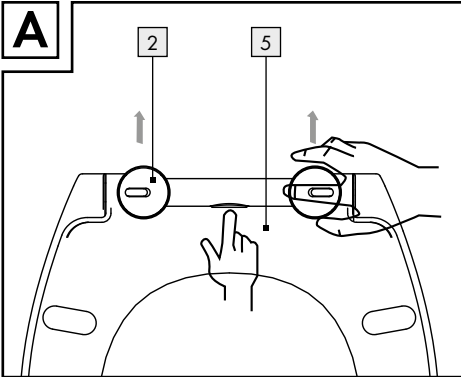
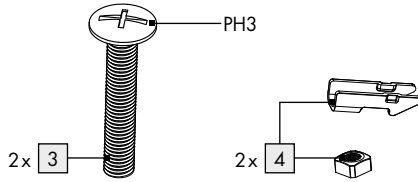
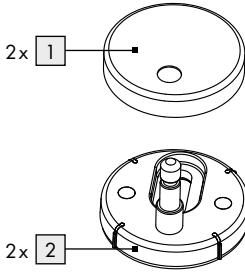
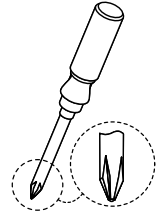
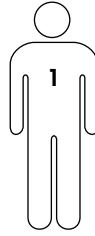

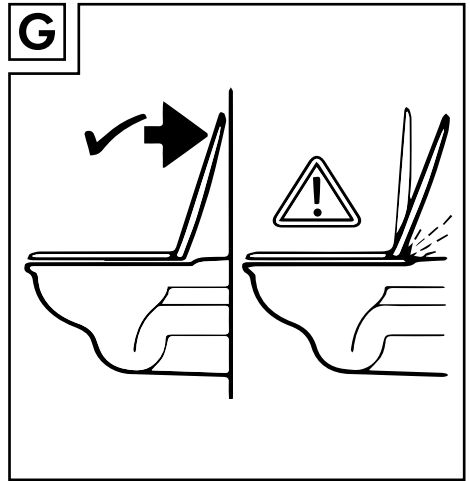
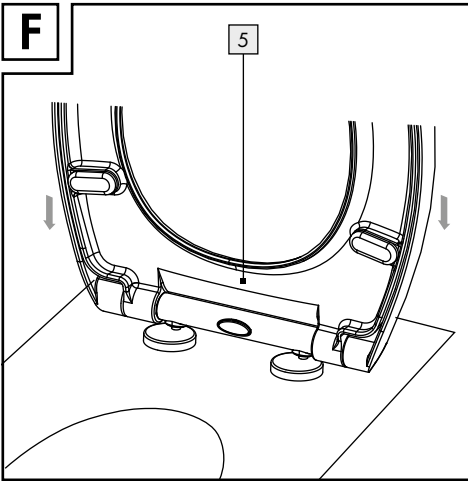
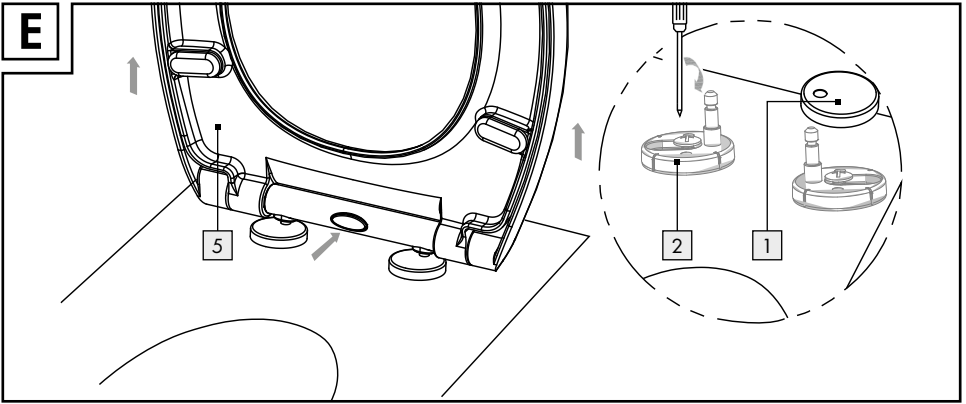
GB/IE/NI/MT	Assembly, operating and safety instructions	Page	5
DE/AT/BE/CH	Montage-, Bedienungs- und Sicherheitshinweise	Seite	9
FR/BE/CH	Instructions de montage, d'utilisation et consignes de sécurité	Page	13
NL/BE	Montage-, bedienings- en veiligheidsinstructies	Pagina	17
PL	Wskazówki montażu, obsługi i bezpieczeństwa	Strona	21
CZ	Pokyny k montáži, obsluze a bezpečnostní pokyny	Strana	25
SK	Pokyny pre montáž, obsluhu a bezpečnostné pokyny	Strana	29
ES	Instrucciones de montaje, de uso y de seguridad	Página	33
DK	Monterings-, betjenings- og sikkerhedshenvisninger	Side	37
IT/CH/MT	Istruzioni di montaggio, d'uso e di sicurezza	Pagina	41
HU	Szerelési, használati és biztonsági tudnivalók	Oldal	45
PT	Indicações de montagem, utilização e segurança	Página	49

You need · Sie benötigen · Il vous faut · U hebt nodig · Wymagane  
 Potřebujete · Potrebujete · Necesita Du  
 skal bruge · Vi servono · Szükséges  
 szerszámok · Necesita de:





## List of pictograms used

	Observe the warnings and safety instructions!		Risk of fatal injury and accidents for infants and children!
	There is a risk of serious or fatal injury!		Safety information Instructions for use
	Dispose of paper and cardboard packaging in the blue recycling container.		Dispose of plastic, metal and composite packaging in the yellow recycling container.

## Thermoplast Toilet Seat

### ● Introduction

Familiarise yourself with the product before using it for the first time. In addition, please carefully refer to the operating instructions and the safety advice below. Only use the product as instructed and only for the indicated field of application. Keep these instructions in a safe place. If you pass the product on to anyone else, please ensure that you also pass on all the documentation with it.

### ● Intended use

The product is suitable for use as a toilet seat that can be mounted on almost all commercially available toilets for domestic use. Any other use or modification to the product constitutes improper use and could give rise to serious accidents. The manufacturer is not liable for any damages arising from improper use. The product is not intended for commercial use.

### ● Description of parts and contents

- 1 2 x cover plates
- 2 2 x hinge base with pin
- 3 2 x screws
- 4 2 x anchors (incl. nuts)
- 5 1 x toilet seat  
instructions for use

### ● Technical data

- Max. load capacity: 150 kg  
Outer dimensions: 44.8 cm x 37.2 cm x 4.5 cm  
(B x D x H)  
Drill hole spacing: 78 mm - 178 mm

### ● Scope of delivery

- 1 toilet seat (incl. mounting material)
- 1 set of installation instructions and instructions for use



### Safety notices

**KEEP ALL SAFETY NOTICES AND INSTRUCTIONS IN A SAFE LOCATION!**

-  **! WARNING! DANGER TO LIFE AND RISK OF ACCIDENTS FOR INFANTS AND CHILDREN!**  
Never leave children unsupervised with the packaging materials. The packaging material poses a suffocation hazard. Children frequently underestimate the dangers. Always keep children away from the product. This product is not a toy.
- Check the product after it has been delivered and before first use to ascertain the condition and functionality of all parts. Never use the product if it is damaged. Otherwise, there is the risk of injury.
- Never use a damaged product.

-  The load on the product must not exceed 150 kg. The product may otherwise cause injuries and/or be damaged. For your own safety, do not stand on the product as this could cause it to break.

**⚠ CAUTION! CRUSHING HAZARD!** Make sure you do not trap your fingers in the product when folding it open or closed.

**⚠ CAUTION! DAMAGE TO PROPERTY!** To avoid damage to the product, do not allow it to fall during mounting.

- Do not open the toilet seat lid further than shown in Figure G.

## ● Installation

**Note:** Clean the ceramic before mounting using a slightly dampened cloth and a little bathroom cleaner. Afterwards, dry the ceramic with a dry cloth.

**Note:** Before assembly, check that all parts are ready to be installed. Take advice from a professional if you are uncertain with installation.

**CAUTION:** Opening the packaging carelessly with a sharp knife or other sharp objects could quickly damage the product. Be very careful when opening the packaging.

1. Insert the screws **[3]** into the hinge base with pin **[2]** from above and guide these into the drill holes on the toilet bowl.
2. First, put the anchors and the relevant nuts **[4]** onto the screws from below. Tighten the anchors (including nuts) **[4]** into position (see Fig. C-C1). Afterwards, tighten the screws **[3]** into position using a cross-head screwdriver (see Fig. C-C2).
3. Make sure that the screws **[3]** are not screwed in too tightly (see Fig. D).
4. Now place the cover plates **[1]** onto the hinge base with pin **[2]**, then place the toilet seat **[5]** onto the pins that are part of the hinge base **[2]** (see Fig. E).
5. Put down the toilet seat **[5]** and adjust it. When adjusting, ensure that the toilet seat **[5]** is positioned centrally on the ceramic.

6. Remove the toilet seat **[5]** again. Make certain that the position of the hinge base **[2]** does not slip (see Fig. F).

7. Afterwards, tighten the screws **[3]** with a torque wrench using a torque of 5.0Nm. Then attach the toilet seat **[5]** by clicking it into place on the attachment via the holes on the hinge base **[2]**.

Make certain that the toilet seat **[5]** is fixed into position before using it for the first time.

## ● Use

Please read the following notices for a long service life and proper application of the product:

- Do not sit or stand on the lid of the toilet seat **[5]**.
- The toilet seat **[5]** lowers automatically after being tapped. Do not open the toilet seat **[5]** lid further than shown in Figure G. Do not speed up the automated lowering by exerting additional pressure on the toilet seat **[5]** lid.
- At regular intervals, check that the toilet seat **[5]** is positioned correctly and securely. Make readjustments where necessary.

## ● Cleaning and care

- Do not use aggressive or corrosive cleaning agents, as these could damage the product.
- Clean the product regularly with a damp cloth and a standard bathroom cleaner. Afterwards, dry the product with a soft cloth.

## ● Disposal

The packaging is made entirely of recyclable materials, which you may dispose of at local recycling facilities.

Contact your local refuse disposal authority for more details of how to dispose of your worn-out product.



The product incl. accessories, manual and packaging materials are recyclable and are subject to extended producer responsibility. Dispose them separately, following the illustrated Info-tri (sorting information), for better waste treatment. The Triman logo is valid in France only.

## ● Warranty and service

### ● Warranty

The product has been manufactured to strict quality guidelines and meticulously examined before delivery. In the event of material or manufacturing defects you have legal rights against the retailer of this product. Your legal rights are not limited in any way by our warranty detailed below.

The warranty for this product is 3 years from the date of purchase. The warranty period begins on the date of purchase. Keep the original sales receipt in a safe location as this document is required as proof of purchase.

Any damage or defects already present at the time of purchase must be reported without delay after unpacking the product.

Should the product show any fault in materials or manufacture within 3 years from the date of purchase, we will repair or replace it – at our choice – free of charge to you. The warranty period is not extended as a result of a claim being granted. This also applies to replaced and repaired parts.

This warranty becomes void if the product has been damaged, or used or maintained improperly.

The warranty covers material or manufacturing defects. This warranty does not cover product parts subject to normal wear and tear, thus considered consumables (e.g. batteries, rechargeable batteries,

tubes, cartridges), nor damage to fragile parts, e.g. switches or glass parts.

### ● Service



#### **Conmetall Meister GmbH**

Oberkamper Str. 39

42349 Wuppertal

GERMANY

Tel.: 00 800 34 99 67 53





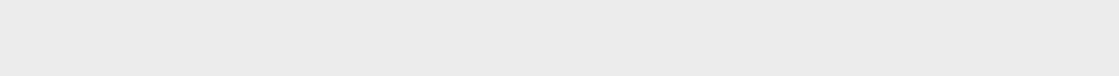

E-mail: [cm@comei.info](mailto:cm@comei.info)

**IAN 508160\_2601**

For all enquiries please have your receipt and the article number E.G. (IAN 508160\_2601) ready as your proof of purchase.



## Legende der verwendeten Piktogramme

	Beachten Sie die Warn- und Sicherheitshinweise!		Lebens- und Unfallgefahr für Kleinkinder und Kinder!
	Es besteht die Gefahr von schweren oder tödlichen Verletzungen!		Sicherheitshinweise Handlungsanweisungen
	Papier- und Kartonverpackungen im blauen Wertstoffcontainer entsorgen.		Kunststoff-, Metall- und Verbundverpackungen im gelben Wertstoffcontainer entsorgen.

## Thermoplast-WC-Sitz

- 5 1 x WC-Sitz  
Bedienungsanleitung

### ● Einleitung

Machen Sie sich vor der ersten Inbetriebnahme mit dem Produkt vertraut. Lesen Sie hierzu aufmerksam die nachfolgende Bedienungsanleitung und die Sicherheitshinweise. Benutzen Sie das Produkt nur wie beschrieben und für die angegebenen Einsatzbereiche. Bewahren Sie diese Anleitung an einem sicheren Ort auf. Händigen Sie alle Unterlagen bei Weitergabe des Produktes an Dritte mit aus

### ● Bestimmungsgemäße Verwendung

Das Produkt ist als WC-Sitz zur Montage auf fast allen handelsübliche WCs für den privaten Bereich geeignet. Andere Verwendungen oder Veränderungen des Produkts gelten als nicht bestimmungsgemäß und bergen erhebliche Unfallgefahren. Für Schäden, die aus bestimmungswidrigem Gebrauch entstanden sind, übernimmt der Hersteller keine Haftung. Das Produkt ist nicht für den gewerblichen Einsatz bestimmt.

### ● Teilebeschreibung und Lieferumfang

- 1 2 x Abdeckplatte
- 2 2 x Scharnierbasis mit Pin
- 3 2 x Schraube
- 4 2 x Kippdübel (inkl. Muttern)

### ● Technische Daten

- Max. Tragfähigkeit: 150 kg
- Außenmaße: 44,8 cm x 37,2 cm x 4,5 cm  
(B x T x H)
- Bohrlochabstand: 78 mm – 178 mm

### ● Lieferumfang

- 1 WC-Sitz (inkl. Montagematerial)
- 1 Montage- und Bedienungsanleitung



### Sicherheitshinweise

**BEWAHREN SIE ALLE SICHERHEITSHINWEISE UND ANWEISUNGEN SORGFÄLTIG AUF!**

- 

**! WARNING! LEBENS- UND UNFALLGEFAHR FÜR KLEINKINDER UND KINDER!**

Lassen Sie Kinder niemals unbeaufsichtigt mit Verpackungsmaterial. Es besteht Erstickungsgefahr durch Verpackungsmaterial. Kinder unterschätzen häufig die Gefahren. Halten Sie Kinder stets vom Produkt fern. Das Produkt ist kein Spielzeug.
- Prüfen Sie das Produkt nach Lieferung und vor der ersten Benutzung, um den Zustand und die Funktion aller Teile festzustellen. Verwenden Sie

das Produkt keinesfalls, wenn es beschädigt ist. Andernfalls droht Verletzungsgefahr.

- Verwenden Sie kein beschädigtes Produkt.
-  Belasten Sie das Produkt nicht über 150 kg. Andernfalls kann es zu Verletzungen und/oder Beschädigungen des Produkts kommen. Stellen Sie sich zu Ihrer eigenen Sicherheit nicht auf das Produkt, da es dadurch zerbrechen könnte.

**⚠ VORSICHT! QUETSCHGEFAHR!** Achten Sie beim Auf- und Zuklappen des Produkts auf Ihre Finger.

**⚠ VORSICHT! SACHBESCHÄDIGUNG!** Lassen Sie das Produkt während der Montage nicht fallen, um Beschädigungen am Produkt zu vermeiden.

- Klappen Sie den Deckel des WC-Sitzes nicht weiter auf als in der Abbildung G gezeigt.

## ● Montage

**Hinweis:** Reinigen Sie die Keramik vor der Montage mit einem angefeuchteten Tuch und etwas Badreiniger. Trocknen Sie die Keramik anschließend mit einem trockenen Tuch ab.

**Hinweis:** Überprüfen Sie vor der Montage, ob alle Bestandteile bereit liegen. Falls Sie sich bei der Montage unsicher sind, lassen Sie sich durch eine Fachkraft beraten.

**ACHTUNG:** Wenn Sie die Verpackung unvorsichtig mit einem scharfen Messer oder anderen spitzen Gegenständen öffnen, kann das Produkt schnell beschädigt werden. Gehen Sie beim Öffnen sehr vorsichtig vor.

1. Legen Sie die Schrauben **[3]** von oben in die Scharnierbasis mit Pin **[2]** und führen diese von oben in die Bohrlöcher des WC-Beckens.
2. Stecken Sie zuerst den Kippdübel und dann die zugehörigen Muttern **[4]** von unten auf die Schrauben. Schrauben Sie den Kippdübel (inkl. Mutter) **[4]** fest (siehe Abb. C-C1). Schrauben Sie dann die Schrauben **[3]** mithilfe eines Kreuzschraubendrehers fest (siehe Abb. C-C2).
3. Achten Sie darauf, die Schrauben **[3]** nicht zu fest anzuziehen (siehe Abb. D).

4. Setzen Sie nun die Abdeckplatten **[1]** auf die Scharnierbasis mit Pin **[2]** und setzen Sie anschließend den WC-Sitz **[5]** wieder auf die Pins der Scharnierbasis **[2]** (siehe Abb. E).
5. Schließen Sie den WC-Sitz **[5]** und richten Sie ihn aus. Achten Sie beim Ausrichten darauf, dass der WC-Sitz **[5]** mittig auf der Keramik sitzt.
6. Entfernen Sie den WC-Sitz **[5]** wieder. Achten Sie darauf, dass dabei die Position der Scharnierbasis **[2]** nicht verrutscht (siehe Abb. F).
7. Ziehen Sie die Schrauben **[3]** zum Abschluss mit einem Drehmomentschlüssel mit 5.0Nm fest. Befestigen Sie anschließend den WC-Sitz **[5]**, indem Sie diesen über die Löcher an der Scharnierbasis **[2]** auf die montierte Befestigung einklicken.

Stellen Sie sicher, dass der WC-Sitz **[5]** fest montiert ist, bevor Sie ihn zum ersten Mal benutzen.

## ● Anwendung

Bitte beachten Sie für eine lange Lebensdauer und einwandfreie Anwendung des Produktes folgende Hinweise:

- Verwenden Sie den Deckel des WC-Sitzes **[5]** nicht als Sitz- oder Trittpläche.
- Durch die Absenkautomatik wird der WC-Sitz **[5]** nach Antippen automatisch langsam abgesenkt. Klappen Sie den Deckel des WC-Sitzes **[5]** nicht weiter auf als in Abbildung G gezeigt auf. Beschleunigen Sie die Absenkautomatik nicht durch zusätzliche Druckausübung auf den Deckel des WC-Sitzes **[5]**.
- Überprüfen Sie in regelmäßigen Abständen die Position und den festen Sitz des WC-Sitzes **[5]**. Nehmen Sie ggf. Nachjustierungen vor.

## ● Reinigung und Pflege

- Verwenden Sie keine aggressiven oder ätzenden Reinigungsmittel, da sie das Produkt beschädigen könnten.
- Reinigen Sie das Produkt regelmäßig mit einem feuchten Tuch und einem handelsüblichen Badreiniger. Trocknen Sie anschließend das Produkt mit einem weichen Tuch.

## ● Entsorgung

Die Verpackung besteht aus umweltfreundlichen Materialien, die Sie über die örtlichen Recyclingstellen entsorgen können.

Möglichkeiten zur Entsorgung des ausgedienten Produkts erfahren Sie bei Ihrer Gemeinde- oder Stadtverwaltung.



Das Produkt inkl. Zubehör, die Anleitung und die Verpackungsmaterialien sind recyclebar und unterliegen einer erweiterten Herstellerverantwortung. Entsorgen Sie diese getrennt, den abgebildeten Infotri (Sortierinformation) folgend, für eine bessere Abfallbehandlung. Das Triman-Logo gilt nur für Frankreich.

## ● Garantie und Service

### ● Garantie

Das Produkt wurde nach strengen Qualitätsrichtlinien hergestellt und vor der Auslieferung sorgfältig geprüft. Im Falle von Material- oder Herstellungsfehlern haben Sie gegenüber dem Verkäufer des Produkts gesetzliche Rechte. Ihre gesetzlichen Rechte werden in keiner Weise durch unsere unten aufgeführte Garantie eingeschränkt.

Die Garantie für dieses Produkt beträgt 3 Jahre ab Kaufdatum. Die Garantiezeit beginnt mit dem Kaufdatum. Bewahren Sie den Originalkaufbeleg an einem sicheren Ort auf, da dieses Dokument als Nachweis des Kaufs erforderlich ist.

Alle Schäden oder Mängel, die bereits zum Zeitpunkt des Kaufs vorhanden sind, müssen unverzüglich nach dem Auspacken des Produkts gemeldet werden.

Sollte das Produkt innerhalb von 3 Jahren ab Kaufdatum einen Material- oder Herstellungsfehler aufweisen, werden wir es – nach unserer Wahl – kostenlos für Sie reparieren oder ersetzen. Die Garantiezeit verlängert sich durch einen

stattgegebenen Gewährleistungsanspruch nicht. Dies gilt auch für ersetzte und reparierte Teile.

Diese Garantie erlischt, wenn das Produkt beschädigt oder unsachgemäß verwendet oder gewartet wurde.

Die Garantie deckt Material- und Herstellungsfehler ab. Diese Garantie erstreckt sich weder auf Produktteile, die normalem Verschleiß unterliegen, und somit als Verschleißteile gelten (z. B. Batterien, Akkus, Schläuche, Farbpatronen), noch auf Schäden an zerbrechlichen Teilen, z. B. Schalter oder Teile aus Glas.

### ● Service



#### **Conmetall Meister GmbH**

Oberkamper Str. 39

42349 Wuppertal

DEUTSCHLAND

Tel.: 00 800 34 99 67 53

E-Mail: [cm@comei.info](mailto:cm@comei.info)

**IAN 508160\_2601**

Bitte halten Sie für alle Anfragen den Kassenbon und die Art.-Nr. (IAN 508160\_2601) als Nachweis für den Kauf bereit.

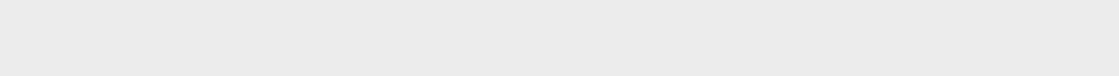

## Légende des pictogrammes utilisés

	Respectez les avertissements et les consignes de sécurité !		Danger de mort et risque d'accident pour les enfants en bas âge et les enfants !
	Risque de blessures graves ou mortelles !		Instructions de sécurité Instructions de manipulation
	Déposez les emballages en papier et en carton dans le conteneur bleu.		Déposez les emballages en plastique, en métal et en matériaux composites dans le conteneur jaune.

## Abattant de WC en thermoplastique

### ● Introduction

Avant la première mise en service, vous devez vous familiariser avec toutes les fonctions du produit. Veuillez lire attentivement le mode d'emploi ci-dessous et les consignes de sécurité. N'utilisez le produit que pour l'usage décrit et les domaines d'application cités. Conserver ces instructions dans un lieu sûr. Si vous donnez le produit à des tiers, remettez-leur également la totalité des documents.

### ● Utilisation conforme

Le produit est un siège WC conçu pour un montage sur presque tous les modèles courants de toilettes et uniquement destiné à un usage privé. Toute autre utilisation ou modification apportée au produit est considérée comme non conforme et peut induire de graves risques d'accident. Le fabricant décline toute responsabilité en cas de dommages occasionnés par une mauvaise utilisation du produit. Le produit n'est pas destiné à une utilisation commerciale.

### ● Description des pièces et livraison

- 1 2 x plaques de recouvrement
- 2 2 x bases de charnière avec goupille
- 3 2 x vis
- 4 2 x cheville à bascule (avec écrou)
- 5 1 x siège WC  
mode d'emploi

### ● Caractéristiques techniques

Capacité de charge max. : 150 kg  
Dimensions extérieures : 44,8 cm x 37,2 cm x 4,5 cm (l x p x h)  
Distance des trous de perçage : 78 mm - 178 mm

### ● Contenu de la livraison

- 1 siège WC (avec matériel de montage)
- 1 notice de montage et mode d'emploi



### Consignes de sécurité

CONSERVEZ SOIGNEUSEMENT TOUTES LES CONSIGNES DE SÉCURITÉ ET INSTRUCTIONS !

-  **AVERTISSEMENT ! DANGER DE MORT ET RISQUE D'ACCIDENT POUR LES ENFANTS EN BAS ÂGE ET LES ENFANTS !**

Ne laissez jamais les enfants sans surveillance avec le matériel d'emballage. Il existe un risque d'étouffement avec les matériaux d'emballage. Les enfants sous-estiment souvent les dangers. Toujours tenir les enfants à l'écart du produit. Le produit n'est pas un jouet.

- Après livraison et avant la première utilisation, vérifiez le produit afin de constater l'état et la fonctionnalité de toutes les pièces. N'utilisez jamais le produit s'il est endommagé. Il existe un risque de blessures dans le cas contraire.

- N'utilisez jamais un produit défectueux.
-  Ne pas soumettre le produit à une charge supérieure à 150 kg. Dans le cas contraire, vous risqueriez de vous blesser et/ou d'endommager le produit. Pour votre sécurité, ne vous placez pas debout sur le produit car il pourrait se briser.

### **⚠ PRUDENCE ! RISQUE D'ÉCRASEMENT !**

Attention aux doigts lorsque vous soulevez et rabattez le produit.

- ⚠ **PRUDENCE ! DÉGÂTS MATÉRIELS !** Ne laissez pas tomber le produit pendant le montage afin d'éviter de l'endommager.

- Ne soulevez pas le couvercle du siège WC à un angle supérieur à celui indiqué sur la fig. G.

## ● Montage

**Remarque :** Nettoyez la céramique avant le montage au moyen d'un chiffon humide et d'un peu de produit nettoyant pour sanitaires. Essuyez ensuite la céramique avec un chiffon sec.

**Remarque :** Vérifiez avant le montage que tous les éléments sont bien présents. Si vous rencontrez des doutes lors du montage, faites-vous conseiller par un spécialiste.

**ATTENTION :** Si l'emballage est ouvert de manière imprudente avec un couteau aiguisé ou à l'aide d'autres objets pointus, le produit risque d'être rapidement endommagé. Soyez très prudent en ouvrant le produit.

1. Introduisez les vis **3** dans les bases de charnière avec goupille **2** par le haut puis introduisez-les par le haut dans les trous de perçage de la cuvette de WC.
2. Insérez par le bas la cheville à bascule sur les vis, puis l'écrou correspondant **4**. Vissez à fond les chevilles à bascule (avec écrou) **4** (cf. fig. C-C1). Vissez ensuite les vis **3** avec un tournevis cruciforme (cf. fig. C-C2).
3. Veillez à ne pas serrer les vis **3** trop fermement (voir fig. D).
4. Placez ensuite les plaques de recouvrement **1** sur les bases de charnière avec goupille **2** puis

remplacez le siège WC **5** sur les goupilles des bases de charnière **2** (voir fig. E).

5. Fermez le siège WC **5** et alignez-le. Lors de l'alignement, veillez à ce que le siège WC **5** soit bien placé au centre du siège en céramique.
6. Retirez de nouveau le siège WC **5**. Veillez à ce que les bases de charnière **2** ne glissent pas (voir fig. F).
7. Serrez les vis **3** à l'aide d'une clé dynamométrique de 5,0 Nm à la fin. Clipsez ensuite le siège WC **5** sur la fixation montée grâce aux trous au niveau des bases de charnière **2**.

Assurez-vous que le siège WC **5** est installé de manière fixe avant de l'utiliser pour la première fois.

## ● Utilisation

Afin de garantir la durée de vie du produit ainsi qu'une utilisation sans encombre, veuillez prendre en compte les indications suivantes :

- N'utilisez pas le couvercle du siège WC **5** comme siège ou marchepied.
- Grâce au système de fermeture ralentie, le siège WC **5** se rabaisse lentement et automatiquement dès que vous le touchez. Ne soulevez pas le couvercle du siège WC **5** à un angle supérieur à celui indiqué sur la fig. G. Ne tentez pas d'accélérer le système de fermeture ralentie en exerçant une pression supplémentaire sur le couvercle du siège WC **5**.
- Contrôlez à intervalles réguliers la position et la bonne fixation du siège WC **5**. Effectuez des réajustements le cas échéant.

## ● Nettoyage et entretien

- N'utilisez pas de produits agressifs ou corrosifs, susceptibles d'endommager le produit.
- Nettoyez le produit régulièrement avec un chiffon humide et un produit nettoyant pour sanitaires courant. Séchez ensuite le produit avec un chiffon doux.

## ● Mise au rebut

L'emballage se compose de matières recyclables pouvant être mises au rebut dans les déchetteries locales.

Votre mairie ou votre municipalité vous renseigneront sur les possibilités de mise au rebut des produits usagés.



Le produit, y compris les accessoires, le mode d'emploi et les matériaux d'emballage sont recyclables et soumis à une responsabilité élargie du fabricant. Pour un meilleur traitement des déchets, éliminez-les séparément en respectant les symboles de tri sélectif représentés. Le logo Triman s'applique uniquement à la France.

## ● Garantie et service

### ● Garantie

#### **Article L217-16 du Code de la consommation**

Lorsque l'acheteur demande au vendeur, pendant le cours de la garantie commerciale qui lui a été consentie lors de l'acquisition ou de la réparation d'un bien meuble, une remise en état couverte par la garantie, toute période d'immobilisation d'au moins sept jours vient s'ajouter à la durée de la garantie qui restait à courir. Cette période court à compter de la demande d'intervention de l'acheteur ou de la mise à disposition pour réparation du bien en cause, si cette mise à disposition est postérieure à la demande d'intervention.

Indépendamment de la garantie commerciale souscrite, le vendeur reste tenu des défauts de conformité du bien et des vices rédhibitoires dans les conditions prévues aux articles L217-4 à L217-13 du Code de la consommation et aux articles 1641 à 1648 et 2232 du Code Civil.

#### **Article L217-4 du Code de la consommation**

Le vendeur livre un bien conforme au contrat et répond des défauts de conformité existant lors de la délivrance.

Il répond également des défauts de conformité résultant de l'emballage, des instructions de montage ou de l'installation lorsque celle-ci a été mise à sa charge par le contrat ou a été réalisée sous sa responsabilité.

#### **Article L217-5 du Code de la consommation**

Le bien est conforme au contrat :

- 1° S'il est propre à l'usage habituellement attendu d'un bien semblable et, le cas échéant :
  - s'il correspond à la description donnée par le vendeur et possède les qualités que celui-ci a présentées à l'acheteur sous forme d'échantillon ou de modèle ;
  - s'il présente les qualités qu'un acheteur peut légitimement attendre eu égard aux déclarations publiques faites par le vendeur, par le producteur ou par son représentant, notamment dans la publicité ou l'étiquetage ;
- 2° Ou s'il présente les caractéristiques définies d'un commun accord par les parties ou être propre à tout usage spécial recherché par l'acheteur, porté à la connaissance du vendeur et que ce dernier a accepté.

#### **Article L217-12 du Code de la consommation**

L'action résultant du défaut de conformité se prescrit par deux ans à compter de la délivrance du bien.

#### **Article 1641 du Code civil**

Le vendeur est tenu de la garantie à raison des défauts cachés de la chose vendue qui la rendent impropre à l'usage auquel on la destine, ou qui diminuent tellement cet usage que l'acheteur ne l'aurait pas acquise, ou n'en aurait donné qu'un moindre prix, s'il les avait connus.

#### **Article 1648 1er alinéa du Code civil**

L'action résultant des vices rédhibitoires doit être intentée par l'acquéreur dans un délai de deux ans à compter de la découverte du vice.

Les pièces détachées indispensables à l'utilisation du produit sont disponibles pendant la durée de la garantie du produit.

Le produit a été fabriqué selon des critères de qualité stricts, et contrôlé consciencieusement avant sa

livraison. En cas de défaut de matériau ou de fabrication, vous avez des droits légaux vis-à-vis du vendeur du produit. Vos droits légaux ne sont en aucun cas limités par notre garantie mentionnée ci-dessous.

**IAN 508160\_2601**

Veillez conserver pour toute demande le ticket de caisse et la référence de l'article (IAN 508160\_2601) comme preuve d'achat.

La garantie de ce produit est de 3 ans à partir de la date d'achat. La période de garantie commence à la date d'achat. Conservez l'original de la preuve d'achat dans un endroit sûr car ce document est nécessaire pour prouver l'achat.

Tout dommage ou défaut déjà présent au moment de l'achat doit être signalé immédiatement après le déballage du produit.

Si le produit présente un défaut de matériau ou de fabrication dans les 3 ans qui suivent la date d'achat, nous le réparerons ou le remplacerons - à notre choix - gratuitement pour vous. La période de garantie n'est pas prolongée par une demande de garantie acceptée. Cette mesure s'applique également pour les pièces remplacées et réparées.

Cette garantie est annulée si le produit a été endommagé ou utilisé ou entretenu de manière incorrecte.

La garantie couvre les défauts de matériels et de fabrication. Cette garantie ne couvre pas les pièces du produit soumises à une usure normale, et qui sont donc considérées comme des pièces d'usure (par exemple les piles, les piles rechargeables, tuyaux, les cartouches d'encre), ni les dommages aux pièces fragiles, par exemple les interrupteurs ou les pièces en verre.

## ● Service après-vente

FR BE CH

### **Conmetall Meister GmbH**

Oberkamper Str. 39

42349 Wuppertal

ALLEMAGNE

Tél. : 00 800 34 99 67 53

E-Mail : cm@comei.info

## Legenda van de gebruikte pictogrammen

	Neem de waarschuwingen en veiligheidsinstructies in acht!		Levensgevaar en kans op ongevallen voor kleuters en kinderen!
 <b>WAARSCHUWING!</b>	Er bestaat gevaar voor ernstige of dodelijke verwondingen!		Veiligheidsinstructies Instructies
	Papieren en kartonnen verpakkingen moeten in de blauwe recyclingcontainer.		Kunststof, metalen en samengestelde verpakkingen moeten in de gele recyclingcontainer.

## Thermoplast wc-bril

### ● Inleiding

Maak u voor de eerste ingebruikname vertrouwd met het product. Lees hiervoor aandachtig de volgende gebruiksaanwijzing en de veiligheidsvoorschriften. Gebruik het product alleen zoals beschreven en voor de aangegeven toepassingsgebieden. Bewaar deze gebruiksaanwijzing op een veilige plek. Geef, wanneer u het product doorgeeft aan derden, ook alle documenten mee.

### ● Correct en doelmatig gebruik

Het product is geschikt als wc-bril voor montage op vrijwel alle gangbare wc's voor privégebruik. Een ander gebruik van of wijzigingen aan het product gelden als niet doelmatig en brengen aanzienlijke ongevalrisico's met zich mee. De fabrikant is niet aansprakelijk voor schade die is ontstaan door ondoelmatig gebruik. Het product is niet bestemd voor commercieel gebruik.

### ● Beschrijving van de onderdelen en omvang van de levering

- 1 2 x afdekplaat
- 2 2 x scharnierbasis met pen
- 3 2 x schroef
- 4 2 x tuimelplug (incl. moeren)
- 5 1 x wc-bril  
gebruiksaanwijzing

### ● Technische gegevens

Max. draagkracht: 150 kg  
Buitenmaten: 44,8 cm x 37,2 cm x 4,5 cm  
(b x d x h)  
Boorgat-afstand: 78 mm - 178 mm

### ● Omvang van de levering

1 wc-bril (incl. montage materiaal)  
1 montagehandleiding/gebruiksaanwijzing



### Veiligheidsinstructies

**BEWAAR ALLE VEILIGHEIDSinSTRUCTIES EN AANWIJZINGEN ZORGVULDIG!**

-  **WAARSCHUWING!**  
**LEVENSGEVAAR EN KANS OP ONGEVALLen VOOR KLEUTERS EN KINDEREN!** Laat kinderen nooit zonder toezicht achter bij het verpakkingsmateriaal. Er bestaat verstikkingsgevaar door het verpakkingsmateriaal. Kinderen onderschatten vaak de gevaren. Houd kinderen altijd uit de buurt van het product. Het product is geen speelgoed.
- Controleer het product na de levering en voor de eerste ingebruikname om de staat en de werking van alle onderdelen vast te stellen. Gebruik het product nooit als het is beschadigd. Anders is er kans op verwondingen.
- Gebruik geen beschadigd product.
-  Belast het product niet met meer dan 150 kg. Anders kan dit tot verwondingen en/of beschadiging van het

product leiden. Ga voor uw eigen veiligheid niet op het product staan omdat het dan kan breken.

### **⚠ PAS OP! GEVAAR VOOR BEKNELLING!**

Let bij het open- en dichtklappen van het product op uw vingers.

### **⚠ PAS OP! MATERIËLE SCHADE!** Laat het product tijdens de montage niet vallen om beschadigingen aan het product te vermijden.

- Klap het deksel van de wc-bril niet verder open dan op afbeelding G getoond.

## ● Montage

**Opmerking:** reinig de wc-pot voor de montage met een vochtige doek en een beetje sanitairreiniger.

Droog de wc-pot vervolgens met een droge doek af.

**Opmerking:** controleer voor de montage of alle onderdelen klaar liggen. Vraag advies aan een vakman als u onzeker bent over de montage.

**LET OP:** Wanneer u de verpakking onvoorzichtig met een scherp mes of andere scherpe voorwerpen opent, kan het product snel beschadigd raken. Ga zeer voorzichtig te werk bij het openen.

1. Leg de schroeven **3** van bovenaf in de scharnierbasis met pen **2** en geleid deze van bovenaf door de boorgaten van de wc-pot.
2. Doe eerst de tuimelpluggen en dan de bijbehorende moeren **4** van onderaf op de schroeven. Draai de tuimelpluggen (incl moeren) **4** vast (zie afb. C-C1). Draai dan de schroeven **3** met behulp van een kruiskopschroevendraaier vast (zie afb. C-C2).
3. Denk eraan dat u de schroeven **3** niet te vast aandraait (zie afb. D).
4. Monteer nu de afdekplaten **1** op de scharnierbasis met pen **2** en zet vervolgens de wc-bril **5** weer op de pennen van de scharnierbasis **2** (zie afb. E).
5. Sluit de wc-bril **5** en stel hem af. Let er bij het afstellen op dat de wc-bril **5** in het midden op de wc-pot ligt.
6. Verwijder de wc-bril **5** weer. Let erop dat daarbij de positie van de scharnierbasis **2** niet verandert (zie afb. F).

7. Zet de schroeven **3** tot slot met een draaimomentsleutel met 5,0 Nm vast. Bevestig vervolgens de wc-bril **5** door deze over de gaten van de scharnierbasis **2** op de gemonteerde bevestiging te klikken.

Controleer of de wc-bril **5** stevig is gemonteerd voordat u hem voor de eerste keer gebruikt.

## ● Gebruik

Neem voor een lange levensduur en een optimale werking van het product de volgende aanwijzingen in acht:

- Gebruik het deksel van de wc-bril **5** niet als zijtje of als opstapje.
- Door het soft-close systeem gaat de wc-bril **5** na het aanraken automatisch langzaam omlaag. Klap het deksel van de wc-bril **5** niet verder open dan op afbeelding G getoond. Versnel de soft-close functie niet door extra druk op het deksel van de wc-bril **5** uit te oefenen.
- Controleer regelmatig of de wc-bril **5** nog op de goede plek zit en stevig vastzit. Stel hem indien nodig bij.

## ● Reiniging en onderhoud

- Gebruik geen agressieve of bijtende reinigingsmiddelen aangezien het product hierdoor beschadigd kan raken.
- Reinig het product regelmatig met een vochtige doek en een normale sanitairreiniger. Maak het product daarna droog met een zachte doek.

## ● Afvoer

De verpakking bestaat uit milieuvriendelijke grondstoffen die u via de plaatselijke recyclingcontainers kunt afvoeren.

Informatie over de mogelijkheden om het uitgediende product na gebruik te verwijderen, verstrekt uw gemeentelijke overheid.



Het product incl. accessoires, de gebruiksaanwijzing en het verpakkingsmateriaal kunnen worden gerecycled en vallen onder een uitgebreide fabrikant-verantwoordelijkheid. Voer deze gescheiden af volgens de afgebeelde info-tri (sorteerinformatie) voor een betere afvalverwerking. Het Triman-logo geldt alleen voor Frankrijk.

## ● **Garantie en service**

### ● **Garantie**

Het product werd volgens strenge kwaliteitsrichtlijnen gemaakt en voor de uitlevering zorgvuldig gecontroleerd. In geval van materiaal- of fabricagefouten hebt u tegenover de verkoper van het product wettelijke rechten. Uw wettelijke rechten worden op geen enkele manier door onze hieronder vermelde garantie beperkt.

De garantie voor dit product bedraagt 3 jaar vanaf aankoopdatum. De garantieperiode gaat in op de datum van aankoop. Bewaar het originele bewijs van aankoop op een veilige plek aangezien dit document nodig is als bewijs.

Alle beschadigingen of gebreken die reeds op het moment van aankoop aanwezig zijn, moeten meteen na het uitpakken van het product worden gemeld.

Mocht het product binnen 3 jaar na aankoopdatum een materiaal- of fabricagefout vertonen, zullen wij het – naar onze keuze – gratis voor u repareren of vervangen. De garantieperiode wordt door een plaatsgevonden garantieverlening niet verlengd. Dit geldt ook voor vervangen en gerepareerde onderdelen.

Deze garantie vervalt als het product werd beschadigd of onjuist is gebruikt of onderhouden.

De garantie dekt materiaal- en fabricagefouten af. Deze garantie dekt geen productonderdelen die aan normale slijtage onderhevig zijn en daarom als

verbruiksartikelen worden beschouwd (bv. batterijen, oplaadbare batterijen, slangen, inktpatronen), noch dekt zij schade aan breekbare onderdelen, bv. schakelaars of onderdelen die van glas zijn gemaakt.

### ● **Service**



#### **Conmetall Meister GmbH**

Oberkamper Str. 39

42349 Wuppertal

DUITSLAND

Tel.: 00 800 34 99 67 53

E-Mail: [cm@comei.info](mailto:cm@comei.info)

**IAN 508160\_2601**

Houd voor alle vragen de kassabon en het artikelnummer (IAN 508160\_2601) als bewijs van aankoop bij de hand.

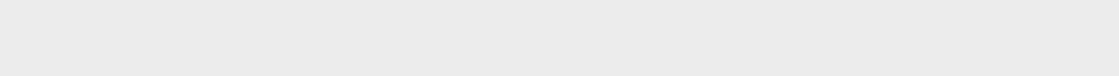

## Legenda zastosowanych piktogramów

	Przestrzegać wskazówek ostrzegawczych i bezpieczeństwa!		Niebezpieczeństwo utraty życia i wypadku dla dzieci!
 <b>OSTRZEŻENIE!</b>	Istnieje niebezpieczeństwo ciężkich lub śmiertelnych obrażeń!		Wskazówki bezpieczeństwa Instrukcja postępowania
	Opakowania papierowe i kartonowe należy wyrzucać do niebieskiego pojemnika na surowce wtórne.		Plastikowe, metalowe i kompozytowe opakowania należy wyrzucać do żółtego pojemnika na surowce wtórne.

## Deska sedesowa

### ● Wstęp

Przed uruchomieniem urządzenia po raz pierwszy zapoznaj się z nim. W tym celu przeczytaj uważnie poniższą instrukcję obsługi oraz wskazówki dotyczące bezpieczeństwa. Produkt należy użytkować w sposób tu opisany i zgodnie z określonym zakresem zastosowania. Należy przechowywać tę instrukcję w bezpiecznym miejscu. Przekazując produkt innej osobie, należy również przekazać wszystkie dokumenty.

### ● Zastosowanie zgodne z przeznaczeniem

Produkt nadaje się jako deska sedesowa do montażu w prawie wszystkich dostępnych na rynku toaletach do użytku prywatnego. Inne zastosowanie lub zmiany produktu są niezgodne z jego przeznaczeniem i kryją w sobie znaczne ryzyko wypadków. Za szkody, które powstały w wyniku użycia niezgodnego z przeznaczeniem, producent nie ponosi odpowiedzialności. Produkt nie jest przeznaczony do użytku komercyjnego.

### ● Opis części i zakres dostawy

- 1 2 x płyta osłonowa
- 2 2 x podstawa zawiasu z trzpieniem
- 3 2 x śruba
- 4 2 x kołki przechyłne (z nakrętkami)

- 5 1 x deska sedesowa  
instrukcja obsługi

### ● Dane techniczne

Maks. nośność: 150 kg  
Wymiary zewnętrzne: 44,8 cm x 37,2 cm x 4,5 cm (szer. x głęb. x wys.)  
Odstęp wywierconych otworów: 78 mm – 178 mm

### ● Zawartość

- 1 deska sedesowa (z materiałem montażowym)
- 1 instrukcja montażu i obsługi



## Wskazówki bezpieczeństwa

**PROSZĘ STARANNIE ZACHOWAĆ WSZYSTKIE WSKAZÓWKI DOTYCZĄCE BEZPIECZEŃSTWA I INSTRUKCJE NA PRZYSZŁOŚĆ!**

-  **OSTRZEŻENIE! NIEBEZPIECZEŃSTWO UTRATY ŻYCIA I WYPADKU DLA DZIECI!** Ze

względu na ryzyko uduszenia się nigdy nie pozostawiać dzieci bez nadzoru z materiałem opakowaniowym. Istnieje zagrożenie uduszeniem spowodowane przez materiał opakowaniowy. Dzieci często nie dostrzegają niebezpieczeństwa. Należy zawsze trzymać dzieci z dala od produktu. Produkt nie jest zabawką.

- Po dostawie i przed pierwszym użyciem sprawdzić produkt, aby stwierdzić, jaki jest stan i działanie wszystkich części. W żadnym razie nie używać produktu, jeżeli jest uszkodzony. W innym razie grozi to niebezpieczeństwem odniesienia obrażeń.

- Nie należy używać uszkodzonego produktu.



Nie należy obciążać produktu ciężarem większym niż 150 kg. W innym przypadku może spowodować

to urazy i/lub uszkodzenie produktu. Dla własnego bezpieczeństwa proszę nie stawać na produkcie, ponieważ może to spowodować jego pęknięcie.

**⚠ OSTROŻNIE! NIEBEZPIECZEŃSTWO ZMIAŹDŻENIA!** Przy rozkładaniu i składaniu produktu uważać na palce.

**⚠ OSTROŻNIE! SZKODY MATERIALNE!**

Nie należy upuścić produktu podczas montażu, aby uniknąć jego uszkodzenia.

- Nie otwierać pokrywy deski sedesowej dalej niż pokazano na rysunku G.

## ● Montaż

**Wskazówka:** przed montażem należy oczyścić ceramikę zwilżoną ściereczką i środkiem do czyszczenia łazienki. Następnie wysuszyć ceramikę suchą ściereczką.

**Wskazówka:** przed montażem proszę sprawdzić, czy wszystkie komponenty są przygotowane. Jeśli nie mają Państwo pewności co do instalacji, prosimy zasięgnąć porady specjalisty.

**UWAGA:** Jeśli opakowanie zostanie nieostrożnie otwarte ostrym nożem lub innym szpiczastym narzędziem, produkt może zostać szybko uszkodzony. Podczas otwierania należy zachować dużą ostrożność.

1. Włożyć śruby [3] od góry w podstawę zawiasu z trzpieniem [2] i wprowadzić je od góry w nawiercone otwory muszli klozetowej.
2. Najpierw nałożyć kołki przechylne, a następnie dopasowane do nich nakrętki [4] od dołu na śruby. Przykręcić kołki przechylne (z nakrętkami) [4] (patrz rys. C-C1). Następnie

przykręcić śruby [3] za pomocą śrubokręta krzyżakowego (patrz rys. C-C2).

3. Należy uważać, aby śrub [3] nie wkręcić za mocno (patrz rys. D).
4. Umieścić płyty osłonowe [1] na podstawie zawiasu z trzpieniem [2], a następnie ponownie umieścić deskę sedesową [5] na trzpieniach podstawy zawiasu [2] (patrz rys. E).
5. Zamknąć deskę sedesową [5] i wyrównać ją. Podczas wyrównywania uważać na to, aby deska sedesowa [5] znajdowała się po środku na ceramice.
6. Ponownie zdjęć deskę sedesową [5]. Zwrócić uwagę na to, aby przy tym pozycja podstawy zawiasu [2] nie przesunęła się (patrz rys. F).
7. Na koniec dokręcić śruby [3] momentem 5.0 Nm za pomocą klucza dynamometrycznego. Następnie zamocować deskę sedesową [5], zatrzaskując ją w otworach podstawy zawiasu [2] na zamontowanym mocowaniu.

Przed pierwszym użyciem proszę upewnić się, że deska sedesowa [5] jest prawidłowo zamontowana.

## ● Zastosowanie

W celu zapewnienia długiej żywotności produktu i właściwego stosowania należy przestrzegać poniższych wskazówek:

- Nie należy używać pokrywy deski sedesowej [5] jako siedziska lub drabinki.
- Dzięki automatycie opuszczania deska sedesowa [5] automatycznie i powoli opuszcza się po jej dotknięciu. Nie otwierać pokrywy deski sedesowej [5] dalej niż pokazano na rysunku G. Nie należy przyspieszać automatycznego opuszczania poprzez wywieranie dodatkowego nacisku na pokrywę deski sedesowej [5].
- W regularnych odstępach czasu należy sprawdzać położenie i szczelność deski sedesowej [5]. Ewentualnie wyregulować ją.

## ● Czyszczenie i pielęgnacja

- Nie używać ostrych lub żrących środków czyszczących, ponieważ mogą uszkodzić produkt.
- Produkt należy regularnie czyścić wilgotną szmatką i standardowym środkiem do czyszczenia łazienki. Następnie osuszyć produkt miękką ściereczką.

## ● Utylizacja

Opakowanie wykonane jest z materiałów przyjaznych dla środowiska, które można przekazać do utylizacji w lokalnym punkcie przetwarzania surowców wtórnych.

Informacji na temat możliwości utylizacji wyeksploatowanego produktu udziela urząd gminy lub miasta.



Produkt wraz z akcesoriami, instrukcja i materiały opakowaniowe nadają się do recyklingu i podlegają rozszerzonej odpowiedzialności producenta. Należy je usuwać oddzielnie, stosując się do przedstawionych informacji dotyczących segregacji odpadów, aby zapewnić lepszą utylizację odpadów. Logo Triman jest ważne tylko dla Francji.

## ● Gwarancja i serwis

### ● Gwarancja

Produkt został wyprodukowany zgodnie z surowymi wytycznymi dotyczącymi jakości i dokładnie przetestowane przed dostawą. W przypadku wad materiałowych lub produkcyjnych przysługują Państwu prawa ustawowe wobec sprzedawcy produktu. Państwa prawa ustawowe nie są w żaden sposób ograniczone przez naszą gwarancję przedstawioną poniżej.

Gwarancja na ten produkt wynosi 3 lata od daty zakupu. Okres gwarancji rozpoczyna się od daty zakupu. Proszę przechowywać oryginalny rachunek

w bezpiecznym miejscu, ponieważ ten dokument jest wymagany jako dowód zakupu.

Wszelkie uszkodzenia lub wady obecne już w momencie zakupu należy zgłosić niezwłocznie po rozpakowaniu produktu.

Jeżeli w ciągu 3 lat od daty zakupu produkt wykaże wady materiałowe lub produkcyjne, to – według naszego uznania – bezpłatnie go naprawimy lub wymienimy. Okres gwarancji nie ulega przedłużeniu o przyznane roszczenie gwarancyjne. Dotyczy to również wymienionych i naprawionych części.

Niniejsza gwarancja traci ważność, jeśli produkt został uszkodzony, był niewłaściwie użytkowany lub konserwowany.

Gwarancja obejmuje wady materiałowe i produkcyjne. Niniejsza gwarancja nie obejmuje części produktu, które podlegają normalnemu zużyciu i dlatego są uważane za części zużywalne (np. baterie, akumulatory, węże, wkłady atramentowe), ani nie obejmuje uszkodzeń części delikatnych, np. przetworników lub części wykonanych ze szkła.

Zgodnie z Kodeksem Cywilnym art. 581 §1 wraz z wymianą urządzenia lub ważnej części czas gwarancji rozpoczyna się na nowo.

### ● Serwis

PL

#### **Commetall Meister GmbH**

Oberkamper Str. 39

42349 Wuppertal

NIEMCY

Tel.: 00 800 34 99 67 53

E-mail: cm@comei.info

**IAN 508160\_2601**

Przed skontaktowaniem się z działem serwisowym należy przygotować paragon i numer artykułu (IAN 508160\_2601), jako dowód zakupu.

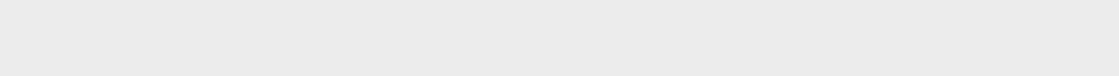

## Legenda použitých piktogramů

	Dodržujte výstražné a bezpečnostní pokyny!		Nebezpečí ohrožení života a nehody malých i velkých dětí!
 <b>VÝSTRAHA!</b>	Hrozí nebezpečí těžkých nebo smrtelných zranění!		Bezpečnostní upozornění Instrukce
 ES/PT AZUL	Likvidujte papírové a kartonové obaly v modrém kontejneru.	 ES/PT AMARELO	Likvidujte plastové, kovové a kompozitní obaly ve žlutém kontejneru.

## Záchodové prkénko

### ● Úvod

Před prvním uvedením do provozu se seznámte s výrobkem. K tomu si pozorně přečtěte následující návod k obsluze a bezpečnostní pokyny. Používejte výrobek jen popsáním způsobem a pouze pro uvedené oblasti použití. Uschovejte si tento návod na bezpečném místě. Všechny podklady vydejte při předání výrobku i třetí osobě.

### ● Použití ke stanovenému účelu

Výrobek je vhodný jako záchodové prkénko pro instalaci na téměř všechny komerčně dostupné toalety v privátní oblasti. Jakékoliv jiné použití nebo změny na výrobku nejsou považovány za použití ke stanovenému účelu a skrývají značná nebezpečí úrazu. Za škody vzniklé použitím k jinému než stanovenému účelu výrobce neručí. Výrobek není určený pro výdělečnou činnost.

### ● Popis dílů a obsah dodávky

- 1 2 x víčko
- 2 2 x základna se závěsem a količkem
- 3 2 x šroub
- 4 2 x rozpěrka (vč. matic)
- 5 1 x záchodové prkénko  
návod k použití

### ● Technická data

Max. nosnost:	150 kg
Vnější rozměry:	44,8 cm x 37,2 cm x 4,5 cm (Š x H x V)
Rozečť otvorů:	78 mm – 178 mm



### ● Obsah dodávky

- 1 záchodové prkénko (vč. montážního materiálu)
- 1 návod k montáži a použití



### Bezpečnostní pokyny

**USCHOVEJTE SI VŠECHNA BEZPEČNOSTNÍ UPOZORNĚNÍ A POKYNY PRO BUDOUCNOST!**

-  **⚠ VÝSTRAHA! NEBEZPEČÍ OHROŽENÍ ŽIVOTA A NEHODY PRO MALÉ I VELKÉ DĚTI!** Nikdy nenechte děti bez dozoru s obalovým materiálem. Hrozí nebezpečí udušení obalovým materiálem. Děti často podceňují nebezpečí. Uchovávejte výrobek mimo dosah dětí. Výrobek není hračka.
- Po dodávce a před prvním použitím zkontrolujte stav a funkci všech dílů. Poškozený výrobek v žádném případě nepoužívejte. Jinak hrozí nebezpečí zranění.
- Nepoužívejte poškozený výrobek.
-  Nezatěžujte výrobek váhou přes 150 kg. V opačném případě může dojít ke zranění a/nebo poškození výrobku. V zájmu vlastní bezpečnosti na výrobek nestoupejte, mohlo by dojít k jeho prasknutí.

## **⚠ UPOZORNĚNÍ! NEBEZPEČÍ PŘIVŘENÍ!**

Při vyklápění a sklápění výrobku dávejte pozor na prsty.

**⚠ UPOZORNĚNÍ! VĚCNÉ ŠKODY!** Během montáže nenechte výrobek spadnout, aby nedošlo k jeho poškození.

- Nevyklápějte víko záchodového prkénka více, než je znázorněno na obrázku G.

## **● Montáž**

**Upozornění:** Před montáží vyčistěte keramickou mísu vlhkým hadrem s trochou čistícího prostředku na koupelny. Potom keramickou mísu osušte suchým hadrem.

**Upozornění:** Před montáží zkontrolujte, jestli jsou všechny součásti připravené. Pokud si nejste při montáži jisti, požádejte o radu odborníka.

**POZOR:** Při neopatrném otevírání obalu ostrým nožem nebo jiným ostrým předmětem může dojít rychle k poškození výrobku. Postupujte při rozbalování opatrně.

1. Vložte šrouby **3** shora do základny se závěsem s kuličky **2** a nasadte je shora do otvorů záchodové mísy.
2. Nejprve nasadte pohyblivý čep a následně zespodu na šrouby příslušné matice **4**. Utáhněte rozpěrku (vč. matic) **4** (viz obr. C–C1). Utáhněte šrouby **3** křížovým šroubovákem (viz obr. C–C2).
3. Dávejte pozor, abyste šrouby **3** neutáhli příliš pevně (viz obr. D).
4. Nyní nasadte víčka **1** na základnu se závěsem s kuličkou **2** a následně nasadte záchodové prkénko **5** opět na kuličky základny se závěsem **2** (viz obr. E).
5. Zavřete záchodové prkénko **5** a upravte jeho polohu. Při úpravě polohy dávejte pozor, aby bylo záchodové prkénko **5** na míse uprostřed.
6. Záchodové prkénko **5** opět sundejte. Dávejte pozor, abyste přitom nezměnili polohu základny se závěsem **2** (viz obr. F).
7. Nakonec utáhněte šrouby **3** momentovým klíčem na 5.0Nm. Upevněte následně záchodové

prkénko **5** nacvaknutím na otvorů na základnu se závěsem **2** do namontovaného upevnění.

Před prvním použitím záchodového prkénka **5** se ujistěte, že je pevně namontované.

## **● Použití**

Pro zajištění dlouhé životnosti a správného používání výrobku dodržujte následující pokyny:

- Nepoužívejte víko záchodového prkénka **5** k sezení, ani na ně nestoupejte.
- Prostřednictvím systému automatického zavírání se záchodové prkénko **5** po klepnutí automaticky pomalu zavře. Neotevírejte víko záchodového prkénka **5** více, než je uvedeno na obrázku G. Nesnažte se urychlit automatické zavírání tlakem na víko záchodového prkénka **5**.
- V pravidelných intervalech kontrolujte polohu a pevnou instalaci záchodového prkénka **5**. Případně proveďte seřízení.

## **● Čištění a ošetřování**

- Nepoužívejte žádné agresivní nebo žíravé čisticí prostředky, mohou výrobek poškodit.
- Výrobek čistěte pravidelně vlhkým hadrem a běžným čisticím prostředkem na koupelny. Potom výrobek osušte měkkým hadrem.

## **● Zlikvidování**

Obal se skládá z ekologických materiálů, které můžete zlikvidovat prostřednictvím místních sběrů recyklovatelných materiálů.

O možnostech likvidace vysloužilých zařízení se informujte u správy vaší obce nebo města.



Výrobek včetně příslušenství, návodu a obalových materiálů je recyklovatelný a vztahuje se na něj rozšířená odpovědnost výrobce. Pro lepší zpracování

odpadu provedte při likvidaci třídění podle zobrazené Info-tri (informace o třídění). Logo Triman platí jen pro Francii.

## ● Záruka a servis

### ● Záruka

Výrobek byl vyroben podle přísných směrnic kvality a před dodáním pečlivě otestován. V případě materiálních nebo výrobních vad máte zákonná práva vůči prodejci výrobku. Vaše zákonná práva nejsou níže uvedenou zárukou nijak omezená.

Záruka na tento výrobek je 3 roky od data zakoupení. Záruční doba začíná dnem zakoupení. Originál dokladu o zakoupení si uschovejte na bezpečném místě, protože tento doklad je vyžadován jako doklad o koupi.

Jakékoli poškození nebo závady, které se vyskytly již v okamžiku nákupu, musí být nahlášeny ihned po vybalení výrobku.

Pokud se u výrobku během 3 let od data zakoupení projeví vada materiálu nebo výrobní vada, pak vám ho podle naší volby bezplatně opravíme nebo vyměníme. Záruční doba se po uznané reklamaci neprodlužuje. To platí také pro vyměněné a opravené díly.

Tato záruka je neplatná, pokud byl výrobek poškozený nebo nesprávně používán anebo udržovaný.

Záruka se kryje na materiálové a výrobní vady. Tato záruka se nevztahuje na díly výrobku, které jsou vystaveny běžnému opotřebení, a proto je lze považovat za spotřební díly (např. baterie, akumulátory, hadice, inkoustové patrony) nebo na poškození křehkých součástí, jako jsou např. spínače nebo díly, které jsou vyrobeny ze skla.

## ● Servis

CZ

### **Conmetall Meister GmbH**

Oberkamper Str. 39

42349 Wuppertal

NĚMECKO

Tel.: 00 800 34 99 67 53



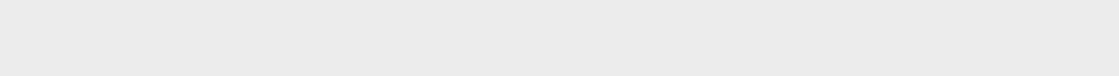

E-Mail: [cm@comei.info](mailto:cm@comei.info)

**IAN 508160\_2601**

Prosíme, připravte si pro všechny požadavky pokladní stvrzenku a číslo artiklu (IAN 508160\_2601) jako doklad o zakoupení.



## Legenda použitých piktogramov

	Rešpektujte výstražné a bezpečnostné upozornenia!		Nebezpečenstvo ohrozenia života a nebezpečenstvo nehody pre malé a staršie deti!
 <b>VAROVANIE!</b>	Hrozí nebezpečenstvo ťažkých alebo smrteľných poranení!		Bezpečnostné upozornenia Manipulačné pokyny
	Papierové a kartónové obaly vyhadzujte do modrého recyklačného kontajnera.		Plastové, kovové a kompozitné obaly vyhadzujte do žltého recyklačného kontajnera.

## Termoplastová WC doska

### ● Úvod

Pred prvým uvedením do prevádzky sa oboznáňte s výrobkom. Za týmto účelom si pozorne prečítajte nasledujúci návod na obsluhu a bezpečnostné pokyny. Výrobok používajte iba v súlade s popisom a v uvedených oblastiach používania. Tento návod uschovajte na bezpečnom mieste. Ak výrobok odovzdáte ďalšej osobe, priložte k nemu aj všetky podklady.

### ● Používanie v súlade s určeným účelom

Výrobok, WC sedadlo, je prispôbený na montáž na takmer všetky bežne dostupné toalety na súkromné použitie. Iné používanie alebo úpravy výrobku nie sú v súlade s určeným účelom a predstavujú značné nebezpečenstvo úrazu. Za škody, ktoré vzniknú používaním, ktoré nie je v súlade s určeným účelom, nepreberá výrobca záruku. Výrobok nie je určený na komerčné účely.

### ● Popis častí a obsah dodávky

- 1 2 x krycia doska
- 2 2 x základňa pántu s kolíkom
- 3 2 x skrutka
- 4 2 x sklápacia hmoždinka (vrátane matic)
- 5 1 x WC sedadlo  
návod na obsluhu

### ● Technické údaje

Max. nosnosť: 150 kg  
Vonkajšie rozmery: 44,8 cm x 37,2 cm x 4,5 cm  
(Š x H x V)  
Rozstup vŕtacích: 78 mm – 178 mm

### ● Obsah dodávky

1 WC sedadlo (vrát. montážneho materiálu)  
1 návod na montáž a obsluhu



## Bezpečnostné upozornenia

VŠETKY BEZPEČNOSTNÉ UPOZORNENIA A POKYNY SI STAROSTLIVO USCHOVAJTE!

-  **VAROVANIE! NEBEZPEČENSTVO OHROZENIA ŽIVOTA A NEBEZPEČENSTVO NEHODY PRE MALÉ A STARŠIE DETI!** Deti nikdy ne nechávajú bez dozoru s obalovým materiálom. Hrozí nebezpečenstvo zadusenia obalovým materiálom. Deti často podceňujú nebezpečenstvá. Držte deti vždy v bezpečnej vzdialenosti od výrobku. Výrobok nie je určený na hranie.
- Po doručení a pred prvým použitím skontrolujte stav a funkčnosť všetkých častí výrobku. Výrobok v žiadnom prípade nepoužívajte, ak je poškodený. V opačnom prípade hrozí nebezpečenstvo poranenia.
- Nepoužívajte poškodený výrobok.

-  Nepreťažujte výrobok záťažou nad 150 kg. V opačnom prípade môže dôjsť k zraneniam a/alebo poškodeniam výrobku. Pre svoju vlastnú bezpečnosť sa na výrobok nestavajte, pretože by sa mohol zlomiť.

**⚠️ OPATRNE! NEBEZPEČENSTVO POMLIAŽDENIA!** Pri vyklápaní a sklápaní výrobku si dávajte pozor na prsty.

**⚠️ OPATRNE! VECNÉ ŠKODY!** Počas montáže nenechajte výrobok spadnúť, aby ste zabránili jeho poškodeniam.

- Nevyklápaajte kryt WC sedadla ďalej ako je zobrazené na obrázku G.

## ● Montáž

**Upozornenie:** Pred montážou vyčistite keramikú navlhčenou handričkou a malým množstvom čistiacieho prostriedku do kúpeľne. Potom osušte keramikú suchou handričkou.

**Upozornenie:** Pred montážou skontrolujte, či sú všetky komponenty pripravené. Ak máte pri montáži pochybnosti, požiadajte o radu odborníka.

**POZOR:** Ak neopatrne otvoríte obal ostrým nožom alebo inými ostrými predmetmi, môže rýchlo dôjsť k poškodeniu výrobku. Pri otváraní postupujte veľmi opatrne.

1. Zhora zasuníte skrutky **[3]** do základne pántu s kolíkom **[2]** a zhora ju vedíte do vyvŕtaných otvorov v záchodovej mise.
2. Najprv na skrutky nasadíte sklápaciu hmoždinku a potom zdola príslušné matice **[4]**. Sklápaciu hmoždinku (vrátane matíc) **[4]** pevne naskrutkujete (pozri obr. C-C1). Potom skrutky **[3]** pevne utiahnite krížovým skrutkovačom (pozri obr. C-C2).
3. Dávajte pozor na to, aby ste skrutky **[3]** neutiahli príliš pevne (pozri obr. D).
4. Teraz nasadíte krycie dosky **[1]** na základňu pántu s kolíkom **[2]** a potom nasadíte WC sedadlo **[5]** späť na kolíky základne pántu **[2]** (pozri obr. E).
5. Zatvorte WC sedadlo **[5]** a vyrovnajte ho. Pri vyrovnávaní dbajte na to, aby WC sedadlo **[5]** stredovo dosadalo na keramikú.

6. Opäť odstráňte WC sedadlo **[5]**. Dávajte pozor na to, aby sa pritom poloha základne pántu **[2]** nezošmykla (pozri obr. F).

7. Nakoniec utiahnite skrutky **[3]** momentovým kľúčom s 5.0 Nm. Potom pripevnite WC sedadlo **[5]** zacvaknutím do otvorov na základni pántu **[2]** na zmontovanom upevnení.

Pred prvým použitím sa uistite, že WC sedadlo **[5]** je bezpečne namontované.

## ● Používanie

Pre dlhú životnosť výrobku a bezchybné používanie výrobku berte na vedomie nasledujúce pokyny:

- Nepoužívajte kryt WC sedadla **[5]** ako plochu na sedenie alebo schodík.
- Vďaka automatickému pozvoľnému spúšťaniu sa WC sedadlo **[5]** po jemnom stlačení automaticky pomaly spustí dole. Nevyklápaajte kryt WC sedadla **[5]** ďalej ako je zobrazené na obrázku G. Neurýchľujte automatické pozvoľné spúšťanie pôsobením dodatočného tlaku na kryt WC sedadla **[5]**.
- V pravidelných intervaloch kontrolujte pozíciu a upevnenie WC sedadla **[5]**. V prípade potreby vykonajte úpravy.

## ● Čistenie a údržba

- Nepoužívajte agresívne alebo leptavé čistiacie prostriedky, pretože by mohli poškodiť výrobok.
- Výrobok pravidelne čistite vlhkou handričkou a bežným čistiacim prostriedkom do kúpeľne. Následne výrobok osušte mäkkou handričkou.

## ● Likvidácia

Obal pozostáva z ekologických materiálov, ktoré môžete odovzdať na miestnych recyklačných zberných miestach.

O možnostiach likvidácie opotrebovaného výrobku sa môžete informovať na Vašej obecnej alebo mestskej správe.



Výrobok vrát. príslušenstva, návodu a obalových materiálov je recyklovateľný a podlieha rozšírenej zodpovednosti výrobcu. V záujme lepšieho spracovania odpadu ich likvidujte oddelene podľa uvedených informácií o triedení. Logo Triman platí iba pre Francúzsko.

## ● Záruka a servis

### ● Záruka

Výrobok bol starostlivo vyrobený v súlade s prísnyimi smernicami kvality a pred dodaním dôkladne otestovaný. V prípade materiálových alebo výrobných chýb máte zákonné práva voči predajcovi výrobku. Vaše zákonné práva nie sú žiadnym spôsobom obmedzené našou zárukou uvedenou nižšie.

Záruka na tento výrobok je 3 roky od dátumu nákupu. Záručná doba začína plynúť dátumom kúpy. Originál dokladu o kúpe si uschovajte na bezpečnom mieste, pretože tento doklad je potrebný ako dôkaz o kúpe.

Akékoľvek poškodenie alebo nedostatky prítomné už v čase nákupu je potrebné nahlásiť ihneď po vybalení výrobku.

Ak sa v priebehu 3 rokov od dátumu zakúpenia preukáže, že výrobok vykazuje chyby materiálu alebo spracovania, podľa vlastného uváženia Vám ho bezplatne opravíme alebo vymeníme. Záručná doba sa na základe poskytnutej záručnej reklamácie nepredlžuje. To platí aj pre vymenené alebo opravené diely.

Táto záruka je neplatná, ak bol výrobok poškodený alebo nesprávne používaný alebo udržiavaný.

Záruka sa vzťahuje na chyby materiálu a výrobné chyby. Táto záruka sa nevzťahuje na časti výrobku, ktoré podliehajú bežnému opotrebovaniu, a preto sa považujú za opotrebovateľné diely (napr. batérie, nabíjateľné batérie, hadice, atramentové kazety),

ani na poškodenie krehkých častí, napr. spínačov alebo častí zo skla.

### ● Servis

(SK)

#### **Conmetall Meister GmbH**

Oberkamper Str. 39

42349 Wuppertal

NEMECKO

Tel.: 00 800 34 99 67 53

E-mail: cm@comei.info

**IAN 508160\_2601**

Pre všetky otázky majte pripravený pokladničný doklad a číslo výrobku (IAN 508160\_2601) ako dôkaz o kúpe.

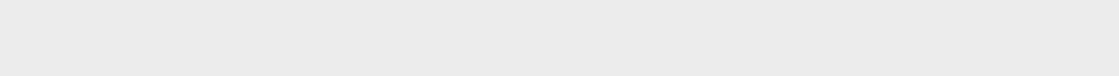

## Legenda de pictogramas utilizados

	¡Tenga en cuenta las advertencias e indicaciones de seguridad!		¡Peligro mortal y de accidentes para bebés y niños!
	¡Existe peligro de lesiones graves o mortales!		Indicaciones de seguridad Instrucciones de uso
	Desechar los envases de papel y cartón en el contenedor azul.		Desechar los envases de plástico, metal y compuestos en el contenedor amarillo.

## Tapa y asiento de WC termoplástico

### ● Introducción

Familiarícese con el producto antes de la primera puesta en funcionamiento. Lea detenidamente el siguiente manual de instrucciones y las indicaciones de seguridad. Utilice el producto únicamente como se describe a continuación y para las aplicaciones indicadas. Guarde estas instrucciones en un lugar seguro. En caso de transferir el producto a terceros, entregue también todos los documentos correspondientes.

### ● Especificaciones de uso

Como asiento para inodoro, el producto está indicado para su montaje en casi todos los inodoros convencionales. Cualquier otro uso o modificación del producto no se considerará adecuado y podrá conllevar situaciones de peligro considerables. El fabricante no se hace responsable de los daños derivados de una utilización que no se corresponda con el uso previsto. El producto no ha sido diseñado para ser utilizado con fines comerciales.

### ● Volumen de suministro y descripción de piezas

- 1 2 x placas de cubierta
- 2 2 x bases de bisagra con pasador
- 3 2 x tornillos

- 4 2 x tacos de vuelco (incl. tuercas)
- 5 1 x asiento para inodoro manual de instrucciones

### ● Características técnicas

Capacidad máx. de carga:	150 kg
Dimensiones exteriores:	44,8 cm x 37,2 cm x 4,5 cm (An x P x Al)
Separación de las perforaciones:	78 mm - 178 mm

### ● Volumen de suministro

- 1 asiento para inodoro (incl. material de montaje)
- 1 manual de instrucciones de uso y montaje



## Indicaciones de seguridad

**¡CONSERVE BIEN TODAS LAS INSTRUCCIONES DE SEGURIDAD PARA FUTURAS CONSULTAS!**

- **¡ADVERTENCIA! ¡PELIGRO MORTAL Y RIESGO DE ACCIDENTES PARA BEBÉS Y NIÑOS!**

Nunca deje a los niños sin vigilancia con el material de embalaje. Existe peligro de asfixia por el material de embalaje. A menudo los niños no son conscientes de los peligros. Mantenga siempre el producto fuera del alcance de los niños. El producto no es un juguete.

- Compruebe que el producto y todas las piezas se encuentran y funcionan correctamente después de la entrega y antes de usarlo por primera vez. No utilice el producto si está dañado bajo ningún concepto. De lo contrario, existe peligro de lesiones.

- Nunca utilice un producto que esté dañado.



No cargue el producto con pesos superiores a 150 kg. De lo contrario, podrían producirse lesiones y/daños

en el producto. Por su propia seguridad, no se ponga de pie sobre el producto, ya que así podría romperse.

- ⚠ **¡PRECAUCIÓN! ¡PELIGRO POR APLASTAMIENTO!** Tenga cuidado con sus dedos al plegar y desplegar el producto.

- ⚠ **¡PRECAUCIÓN! ¡DAÑOS MATERIALES!**

Para evitar daños en el producto, no lo deje caer durante el montaje.

- No abra la tapa del asiento para inodoro más allá de lo mostrado en la figura G.

## ● Montaje

**Nota:** Antes del montaje, limpie la cerámica con un paño humedecido y un poco de limpiador de baño. Seque seguidamente la cerámica con un paño seco.

**Nota:** Antes del montaje, compruebe que todos los componentes están presentes. Si tiene dudas durante el montaje, déjese aconsejar por un especialista.

**ATENCIÓN:** Si abre el embalaje sin cuidado utilizando un cuchillo afilado o cualquier otro objeto puntiagudo, podría dañar el producto. Proceda con sumo cuidado al abrirlo.

1. Introduzca los tornillos [3] desde arriba en las bases de bisagra con pasadores [2] y guíelos desde arriba hasta los orificios de la taza del inodoro.
2. Introduzca primero los tacos de vuelco y después las tuercas correspondientes [4] desde abajo en los tornillos. Atornille firmemente el taco de vuelco (incl. tuercas) [4] (ver fig. C-C1). Luego apriete los tornillos [3] con un destornillador de estrella (ver fig. C-C2).

3. Tenga cuidado de no apretar los tornillos [3] en exceso (ver fig. D).
4. A continuación, coloque las placas de cubierta [1] en las bases de bisagra con pasador [2] y luego coloque el asiento para inodoro [5] de nuevo en los pasadores de las bases de bisagra [2] (ver fig. E).
5. Cierre el asiento para inodoro [5] y ajústelo. Al ajustarlo, asegúrese de que el asiento para inodoro [5] quede centrado sobre la pieza de cerámica.
6. Vuelva a retirar el asiento para inodoro [5]. Al hacerlo, asegúrese de que la posición de la base de bisagra [2] no se desplace (ver fig. F).
7. Finalmente apriete los tornillos [3] con una llave dinamométrica a 5.0Nm. Luego fije el asiento para inodoro [5] encajando la fijación montada a través de los orificios de la base de bisagra [2].

Asegúrese de que el asiento para inodoro [5] está bien montado antes de utilizarlo por primera vez.

## ● Aplicación

Para prolongar la vida útil del producto y garantizar su correcto funcionamiento, tenga en cuenta las siguientes indicaciones:

- No utilice la tapa del asiento para inodoro [5] como asiento ni para subirse encima.
- Gracias al sistema de bajada automática, el asiento para inodoro [5] se cierra lentamente con tan solo tocarlo. No abra la tapa del asiento para inodoro [5] más allá de lo mostrado en la figura G. No acelere el sistema de bajada automática ejerciendo una presión adicional sobre la tapa del asiento para inodoro [5].
- Compruebe periódicamente la posición y la sujeción firme del asiento para inodoro [5]. Realice los reajustes que sean necesarios.

## ● Limpieza y cuidado

- No utilice nunca productos de limpieza agresivos o corrosivos, ya que estos podrían deteriorar el producto.

- Limpie el producto regularmente con un paño húmedo y un limpiador de baño convencional. A continuación, seque el producto con un paño suave.

## ● **Eliminación**

El embalaje está compuesto por materiales no contaminantes que pueden ser desechados en el centro de reciclaje local.

Para obtener información sobre las posibilidades de desecho del producto al final de su vida útil, acuda a la administración de su comunidad o ciudad.



El producto, incl. accesorios, el manual y los materiales de embalaje son reciclables y están sujetos a la responsabilidad ampliada del fabricante. Deséchelos por separado, siguiendo la información (información de clasificación) indicada a continuación, para un mejor tratamiento de los residuos. El logotipo Triman se aplica solo para Francia.

## ● **Garantía y asistencia**

### ● **Garantía**

El producto ha sido fabricado según normas de calidad exigentes y ha sido probado minuciosamente antes de la entrega. En caso de fallos de material o de fabricación, dispone de derechos legales frente al vendedor del producto. Nuestra garantía mencionada a continuación no restringe sus derechos legales de ningún modo.

La garantía para este producto es de 3 años a partir de la fecha de compra. La garantía empieza el día de la fecha de compra. Conserve el justificante de compra original en un lugar seguro, ya que este documento es necesario para demostrar la compra.

Todos los daños o defectos ya presente en el momento de la compra deben informarse inmediatamente tras desembalar el producto.

Si el producto presenta defectos de material o fabricación en los 3 años a partir de la fecha de compra, lo repararemos o sustuiremos, según nuestra elección, gratuitamente para usted. El período de garantía no se extiende por una reclamación de garantía aprobada. Esto también es aplicable a las piezas sustituidas y reparadas.

La garantía pierde su validez si el producto se daña o se utiliza o mantiene de forma inadecuada.

La garantía cubre defectos de material y fabricación. Esta garantía no cubre las piezas del producto sujetas a un uso y desgaste normal y, por lo tanto, consideradas piezas de desgaste (por ej. pilas, baterías, mangueras, cartuchos de tinta) ni los daños a las piezas frágiles, por ej. interruptores o piezas de cristal.

### ● **Asistencia**

(ES)

#### **Conmetall Meister GmbH**

Oberkamper Str. 39

42349 Wuppertal

ALEMANIA

Tel.: 00 800 34 99 67 53

E-Mail: [cm@comei.info](mailto:cm@comei.info)

**IAN 508160\_2601**

Tenga a mano el comprobante de caja para todas las consultas y el número de artículo (IAN 508160\_2601) como prueba de compra.

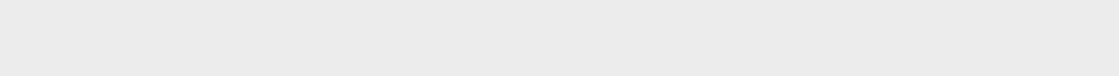

## Forklaring af de anvendte piktogrammer

	Overhold advarsler og sikkerhedsanvisninger!		Livs- og ulykkesfare for småbørn og børn!
 <b>ADVARSEL!</b>	Der er fare for alvorlige og dødelige kvæstelser!		Sikkerhedsanvisninger Handlingsanvisninger
	Papir- og papemballager smides i den blå genbrugscontainer.		Plastik, metal- og kompositemballager smides i den gule genbrugscontainer.

## Termoplast WC sæde

### ● Indledning

Gør Dem fortrolig med apparatet inden første ibrugtagning. Læs derfor den efterfølgende brugsvejledning og sikkerhedsanvisningerne omhyggeligt. Brug kun produktet som beskrevet og kun til de angivne anvendelsesområder. Opbevar denne vejledning på et sikkert sted. Hvis De giver produktet videre til andre, skal alle dokumenter følge med.

### ● Formålsbestemt anvendelse

Produktet er beregnet som toiletsæde til montering på stort set alle toiletter i private hjem. Andre anvendelser eller forandringer af produktet betragtes som ikke-formålsbestemte og indebærer en betydelig risiko for ulykker. Producenten hæfter ikke for skader, som er opstået på grund af uhensigtsmæssig brug. Produktet er ikke beregnet til erhvervmæssig anvendelse.

### ● Beskrivelse af de enkelte dele og pakkens indhold

- 1 2 x dækskive
- 2 2 x hængselbasis med pin
- 3 2 x skrue
- 4 2 x kippedyvel (inkl. møtrikker)
- 5 1 x toiletsæde  
brugsanvisning

### ● Tekniske data

Maks. bæreevne: 150 kg  
Udvendige mål: 44,8 cm x 37,2 cm x 4,5 cm  
(b x d x h)  
Borehulafstand: 78 mm – 178 mm

### ● Leverede dele

1 toiletsæde (inkl. montagemateriale)  
1 monterings- og brugsanvisning



## Sikkerhedsanvisninger

**OPBEVAR ALLE SIKKERHEDSANVISNINGER OG VEJLEDNINGER OMHYGGELIGT!**

-  **ADVARSEL! LIVS- OG ULYKESFARE FOR SMÅBØRN OG BØRN!** Lad aldrig børn være alene og uden opsyn i nærheden af emballagen. Emballagen udgør en fare for kvælning. Børn vurderer ofte farerne. Hold altid børn på afstand af produktet. Produktet er ikke et legetøj.
- Kontrollér produktet efter levering og inden den første brug, for at konstatere alle deles tilstand og funktion. Anvend under ingen omstændighed produktet, hvis det er beskadiget. Ellers er der fare for tilskadekomst.
- Anvend ikke et beskadiget produkt.
-  Belast ikke produktet med mere end 150 kg. Ellers kan det føre til personskader og/eller beskadigelser på produktet. Stil dig ikke på produktet, for din egen sikkerheds skyld, da det kan gå i stykker herved.

**⚠ FORSIGTIG! FARE FOR AT KOMME I KLEMME!** Vær opmærksom på dine fingre når du vipper produktet op og ned.

**⚠ FORSIGTIG! MATERIEL SKADE!** Tab ikke produktet under monteringen, for at undgå skader på produktet.

- Åbn ikke toiletlåget mere end vist i afbildning G.

## ● Montering

**Bemærk:** Rengør toiletlet inden monteringen med en let fugtet klud og et rengøringsmiddel til vådrum. Tør toiletlet efterfølgende af med en tør klud.

**Bemærk:** Kontrollér før monteringen, om alle dele er lagt parat. Hvis du er usikker i forhold til monteringen, kan du spørge en fagperson til råds.

**VIGTIGT:** Hvis du åbner emballagen uforsigtigt med en skarp kniv eller en anden spids genstand, kan produktet nemt blive beskadiget. Vær meget forsigtig, når du åbner emballagen.

- 1 Læg skruerne **3** ind i hængselbasis med pin **2** oppefra, og før dem ind i toiletkummens borehuller oppefra.
- 2 Sæt først vippedyvlen og herefter de tilhørende møtrikker **4** på skruerne nedefra. Skru kippedyvlen (inkl. møtrikker) **4** fast (se afb. C-C1). Skru herefter skruerne **3** fast med en stjerneskruetrækker (se afb. C-C2).
- 3 Pas på ikke at spænde skruerne **3** for stramt (se afb. D).
- 4 Sæt nu dækskiverne **1** på hængselbasis med pin **2**, og sæt så toiletsædet **5** på pinsene på hængselbasis **2** igen (se afb. E).
- 5 Klap toiletsædet **5** ned, og ret det til. Vær opmærksom på, når du retter til, at toiletsædet **5** skal sidde i midten af den keramiske del.
- 6 Fjern toiletsædet **5** igen. Pas her på, at hængselbasis **2** ikke forrykkes. (se afb. F).
- 7 Spænd til sidst skruerne **3** 5,0 Nm fast med en momentnøgle. Fastgør herefter toiletsædet **5** ved at klikke det ind på den monterede fastgørelse hen over hullerne på hængselbasis **2**.

Forvis dig om, at toiletsædet **5** er monteret korrekt, inden du bruger det første gang.

## ● Anvendelse

Vær opmærksom på følgende anvisninger, så vil dit produkt holde længe og virke upåklageligt:

- Brug ikke toiletsædets **5** dæksel som sidde- eller trinflade.
- Ved hjælp af sænkeautomatikken sænkes toiletsædet **5** automatisk langsomt ned ved en let berøring. Klap ikke toiletsædets **5** dæksel længere op end vist på afbildning G. Fremskynd ikke sænkeautomatikken ved at udøve ekstra tryk ned på toiletsædets **5** dæksel.
- Kontrollér med jævne mellemrum, at toiletsædet **5** er i den rigtige position og sidder stabilt. Foretag om nødvendigt efterjusteringer.

## ● Rengøring og pleje

- Anvend ikke nogen aggressive eller ætsende rengøringsmidler, da de kan beskadige produktet.
- Rengør produktet regelmæssigt med en fugtig klud og et almindeligt rengøringsmiddel. Tør produktet efterfølgende af med en blød klud.

## ● Bortskaffelse

Indpakningen består af miljøvenlige materialer, som De kan bortskaffe over de lokale genbrugssteder.

De får oplyst muligheder til bortskaffelse af det udgjorte produkt hos deres lokale myndigheder eller bystyre.



Produktet inklusive tilbehør, vejledningen samt emballagen kan genanvendes og er underlagt et udvidet producentansvar. Af hensyn til en bedre affaldsbehandling skal disse bortskaffes hver for sig i overensstemmelse med de angivne emballagesymboler. Triman-logoet gælder kun for Frankrig.

## ● Garanti og service

### ● Garanti

Produktet er blevet fremstillet efter strenge kvalitetsstandarder og kontrolleret nøje før udlevering. I tilfælde af materiale- eller produktionsfejl kan du i medfør af loven gøre krav gældende over for sælgeren af produktet. Dine lovmæssige rettigheder begrænses på ingen måde af den af os nedennævnte garanti.

Garantien på dette produkt gælder i 3 år regnet fra købsdatoen. Garantien gælder fra købsdatoen. Opbevar den originale kvittering et sikkert sted, da dette dokument forlanges forlagt som dokumentation for købet.

Alle skader eller mangler, der allerede forefindes på tidspunktet for købet, skal straks meddeles efter udpakningen af produktet.

Hvis der inden for 3 år regnet fra købsdatoen viser sig en materiale- eller produktionsfejl på produktet, reparerer eller udskifter vi det – efter vores valg – gratis for dig. Garantiperioden forlænges ikke som følge af et imødekommet krav om garanti. Dette gælder også for udskiftede og reparerede dele.

Denne garanti bortfalder, hvis produktet er blevet beskadiget eller anvendt og vedligeholdt forkert.

Garantien dækker materiale- og produktionsfejl. Denne garanti dækker hverken produktdele, der er udsat for normal slitage og derfor er at betragte som sliddele (f.eks. batterier, akkumulatorer, slanger, farvepatroner), eller skader på skrøbelige dele, f.eks. kontakter eller dele af glas.

## ● Service

DK

### **Conmetall Meister GmbH**





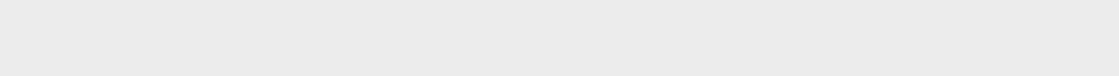

Oberkamper Str. 39  
42349 Wuppertal  
TYSKLAND  
Tlf.: 00 800 34 99 67 53  
E-mail: cm@comei.info

**IAN 508160\_2601**

Hold venligst kassebonen og varenummeret (IAN 508160\_2601) klar som dokumentation af købet.



## Legenda dei pittogrammi utilizzati

	Rispettare le precauzioni e le indicazioni in materia di sicurezza!		Pericolo di morte e di incidente per neonati e bambini!
 <b>ATTENZIONE!</b>	Sussiste il pericolo di lesioni gravi o letali!		Avvertenze di sicurezza Istruzioni per l'uso
	Smaltire gli imballaggi di carta e cartone nel contenitore di raccolta blu.		Imballaggi di plastica, metallo e composito.

## Asse per WC

### ● Introduzione

Familiarizzare con il prodotto prima di metterlo in funzione per la prima volta. A tale scopo, leggere attentamente le seguenti istruzioni d'uso e le avvertenze di sicurezza. Utilizzare il prodotto solo come descritto e per i campi di applicazione indicati. Conservare queste istruzioni in un luogo sicuro. Consegnare tutta la documentazione in caso di cessione del prodotto a terzi.

### ● Utilizzo conforme alla destinazione d'uso

Il prodotto è un sedile WC per il montaggio su quasi tutti i comuni water destinato ad ambienti privati. Altri tipi di impiego o modifiche del prodotto si intendono come non conformi alla destinazione d'uso e possono provocare incidenti gravi. In caso di danni causati da un utilizzo improprio, il produttore non si assume alcuna responsabilità. Questo prodotto non è destinato all'uso commerciale.

### ● Descrizione dei componenti e contenuto della fornitura

- 1 2 x piastre di copertura
- 2 2 x base cerniera con perno
- 3 2 x viti
- 4 2 x tassello a farfalla (incl. dadi)

- 5 1 x sedile WC  
manuale di istruzioni

### ● Specifiche tecniche

- Portata massima: 150 kg  
Dimensioni esterne: 44,8 cm x 37,2 cm x 4,5 cm  
(L x P x A)  
Distanza fori: 78 mm - 178 mm

### ● Contenuto della confezione

- 1 sedile WC (incl. materiale di montaggio)  
1 manuale di istruzioni per il montaggio e l'uso



## Avvertenze per la sicurezza

**CONSERVARE ACCURATAMENTE TUTTE LE INDICAZIONI E LE AVVERTENZE IN MATERIA DI SICUREZZA!**

-  **ATTENZIONE! PERICOLO DI MORTE E INCIDENTE PER NEONATI E BAMBINI!** Non lasciare i bambini incustoditi con il materiale d'imballaggio. Il materiale di imballaggio potrebbe provocarne il soffocamento. I bambini sottovalutano spesso i pericoli. Tenere sempre i bambini lontani dal prodotto. Il prodotto non è un giocattolo.
- Controllare lo stato e il funzionamento di tutti i componenti del prodotto dopo la consegna e

prima di utilizzarlo per la prima volta. Non utilizzare in nessun caso il prodotto se danneggiato. In caso contrario sussiste un pericolo di lesioni.

- Non utilizzare mai un prodotto danneggiato.
-  Non sollecitare il prodotto con carichi superiori a 150 kg. In caso contrario, si potrebbe giungere a lesioni o a danneggiamenti del prodotto. Ai fini della sicurezza non mettersi in piedi sul prodotto perché questo potrebbe rompersi.

**⚠ CAUTELA! PERICOLO DI SCHIACCIA-  
MENTO!** Fare attenzione alle dita mentre si apre e si chiude il prodotto.

**⚠ CAUTELA! DANNI MATERIALI!** Durante il montaggio non far cadere il prodotto perché questo potrebbe danneggiarsi.

- Non alzare il coperchio del sedile WC oltre il limite mostrato nella figura G.

## ● Montaggio

**Nota:** prima del montaggio pulire la ceramica con un panno leggermente umido e un po' di detersivo per bagno. Asciugare poi la ceramica con un panno asciutto.

**Nota:** prima del montaggio, verificare se sono disponibili tutti i componenti. In caso di incertezza durante il montaggio, farsi assistere da un esperto.

**ATTENZIONE:** in caso di apertura poco attenta della confezione con un coltello affilato o altri oggetti appuntiti, il prodotto potrebbe danneggiarsi velocemente. Procedere con grande cautela durante l'apertura.

1. Inserire le viti **3** dall'alto nella base cerniera con i perni **2** e guidare quest'ultima dall'alto nei fori del vaso WC.
2. Inserire prima il tassello a farfalla e successivamente i dadi corrispondenti **4** sulle viti dal basso. Avvitare il tassello a farfalla (incl. dadi) e serrare **4** (vedi fig. C-C1). Avvitare e serrare quindi le viti **3** con l'ausilio di un cacciavite a croce (vedi fig. C-C2).
3. Fare attenzione a non serrare le viti **3** (vedi fig. D).

4. Collocare adesso le piastre di copertura **1** sulla base cerniera con i perni **2** e successivamente ricollocare il sedile WC **5** sui perni della base cerniera **2** (vedi fig. E).
5. Chiudere il sedile WC **5** e allinearli. Durante l'allineamento, fare in modo che il sedile WC **5** sia posizionato al centro della ceramica.
6. Rimuovere di nuovo il sedile WC **5**. Assicurarsi che la base cerniera **2** non scivoli (vedi fig. F).
7. Serrare infine le viti **3** con una chiave dinamometrica con 5.0Nm. Quindi, fissare il sedile WC **5** facendolo scattare in posizione sull'attacco montato attraverso i fori della base cerniera **2**.

Assicurarsi che il sedile WC **5** sia saldamente montato prima di utilizzarlo per la prima volta.

## ● Utilizzo

Per garantire una lunga vita di servizio del prodotto e un utilizzo sicuro, tenere presenti le seguenti indicazioni:

- Non utilizzare il coperchio del sedile WC **5** come sedia o pedana.
- Grazie al meccanismo automatico di abbassamento, il sedile WC **5** si abbassa lentamente dopo essere stato toccato. Non alzare il coperchio del sedile WC **5** oltre il limite mostrato nella figura G. Non cercare di accelerare il meccanismo automatico di abbassamento esercitando forza sul coperchio del sedile WC **5**.
- Verificare regolarmente la posizione e la tenuta del sedile WC **5**. Se necessario, effettuare delle regolazioni.

## ● Pulizia e cura

- Non utilizzare detersivi aggressivi o abrasivi che potrebbero danneggiare il prodotto.
- Pulire il prodotto regolarmente con un panno umido e un comune detersivo per bagno. Asciugare poi il prodotto con un panno morbido.

## ● Smaltimento

L'imballaggio è composto da materiali ecologici che possono essere smaltiti presso i siti di raccolta locali per il riciclo.

E' possibile informarsi circa le possibilità di smaltimento del prodotto usato presso l'amministrazione comunale o cittadina.



Il prodotto, accessori inclusi, le istruzioni e i materiali di imballaggio sono riciclabili e rientrano sotto la responsabilità estesa del produttore. Smaltirli separatamente in conformità all'Info-tri illustrato (informazioni sul riciclo) per un miglior trattamento dei rifiuti. Il logo Triman è valido soltanto per la Francia.

## ● Garanzia e Assistenza

### ● Garanzia

Il prodotto è stato fabbricato accuratamente secondo severe direttive di qualità ed è stato controllato meticolosamente prima della consegna. In caso di difetti di materiale o fabbricazione l'acquirente può far valere diritti legali nei confronti del venditore. La nostra garanzia sotto riportata non costituisce alcun limite ai diritti legali dell'acquirente.

Questo prodotto è garantito per 3 anni con decorrenza dalla data di acquisto. La garanzia decorre dalla data d'acquisto. Conservare lo scontrino originale in un posto sicuro perché questo documento viene richiesto come prova dell'avvenuto acquisto.

Tutti i danni o difetti presenti già al momento dell'acquisto devono essere comunicati subito dopo l'apertura della confezione.

Se entro 3 anni dalla data di acquisto di questo prodotto si rileva un difetto di materiale o di fabbricazione, noi procederemo, a nostra discrezione, alla riparazione o sostituzione gratuita del prodotto o al rimborso del prezzo di acquisto. Un eventuale

intervento in garanzia non prolunga né rinnova il periodo di garanzia stesso. Ciò vale anche per le parti sostituite e riparate.

Questa garanzia decade in caso di danneggiamento oppure uso o manutenzione impropri del prodotto.

La prestazione in garanzia vale per difetti del materiale o di fabbricazione. Questa garanzia non si estende a componenti del prodotto esposti a normale logorio, che possono pertanto essere considerati come componenti soggetti a usura (esempio capacità della batteria, calcificazione, lampade, pneumatici, filtri, spazzole...). La garanzia non si estende altresì a danni che si verificano su componenti delicati (esempio interruttori, batterie, parti realizzate in vetro, schermi, accessori vari) nonché danni derivanti dal trasporto o altri incidenti.

### ● Assistenza

IT CH MT

#### **Conmetall Meister GmbH**

Oberkamper Str. 39

42349 Wuppertal

GERMANIA

Tel.: 00 800 34 99 67 53

E-Mail: cm@comei.info

**IAN 508160\_2601**

Per tutte le richieste si prega di conservare lo scontrino ed il codice dell'articolo (IAN 508160\_2601) a prova dell'avvenuto acquisto.

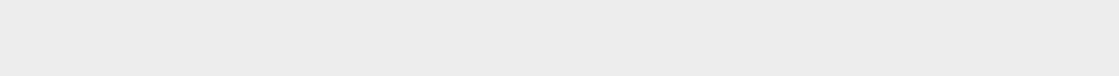

## Az alkalmazott piktogramok jelmagyarázata

	Tartsa be a figyelmeztetéseket és a biztonsági tudnivalókat!		Élet- és balesetveszély kisgyermekek és gyermekek számára!
	<b>FIGYELMEZTETÉS!</b>		Biztonsági tudnivalók Kezelési utasítások
	A papír- és kartoncsomagolókat dobja a kék szelektív hulladékgyűjtő konténerbe.		A műanyag, fém és kompozit csomagolóanyagokat dobja a sárga szelektív hulladékgyűjtő konténerbe.

## Hőre lágyuló műanyagból készült WC-ülőke

- 5 1 db WC-ülőke  
használati útmutató

### ● Bevezető

Az első üzembevetel előtt ismerkedjen meg a készülékkel. Ehhez figyelmesen olvassa el a következő Használati utasítást és a biztonsági tudnivalókat. A terméket csak a leírtak szerint és a megadott felhasználási területeken alkalmazza. Őrizze meg ezt az útmutatót egy biztos helyen. A termék harmadik félnek történő továbbadása esetén mellékelje a termék a teljes dokumentációját is.

### ● Rendeltetészerű használat

A termék WC-ülőke, és szinte minden kereskedelmi forgalomban kapható, magánhasználatú WC-re illik. Az ettől eltérő alkalmazás vagy a termék átalakítása nem rendeltetészerűnek minősül, és jelentős balesetveszélyeket rejt magában. A gyártó nem vállal felelősséget a nem rendeltetészerű használatból eredő károkért. A terméket nem közületi felhasználásra szánták.

### ● Alkatrészleírás és a csomag tartalma

- 1 2 db fedőlap
- 2 2 db zsanértalp csapszeggel
- 3 2 db csavar
- 4 2 db billenőtíplí (anyákkal együtt)

### ● Műszaki adatok

- Max. teherbírás: 150 kg  
Külső méret: 44,8 cm x 37,2 cm x 4,5 cm (sz x mé x ma)  
Furattávolság: 78 mm – 178 mm

### ● A csomag tartalma

- 1 WC-ülőke (tart. szerelőanyag)  
1 szerelési és használati útmutató



### **Biztonsági tudnivalók**

**GONDOSAN ŐRIZZEN MEG MINDEN BIZTONSÁGI TUDNIVALÓT ÉS UTASÍTÁST!**

- **FIGYELMEZTETÉS! KISGYERMEKEK ÉS GYERMEKEK SZÁMÁRA ÉLET- ÉS BALESETVESZÉLYES!** Soha ne hagyja a gyermekeket felügyelet nélkül a csomagolóanyaggal. A csomagolóanyagok miatt fulladásveszély áll fenn. A gyermekek gyakran lebecsülik a veszélyeket. Mindig tartsa távol a gyermekeket a terméktől. A termék nem játékszer.
- Ellenőrizze a termék állapotát és az alkatrészek működését a kiszállítás után és az első használat előtt. Semmiképp ne használja a terméket, ha az sérült. Ellenkező esetben sérülésveszély áll fenn.

- Ne használjon sérült terméket.
-  Ne terhelje meg a terméket több mint 150 kg-mal. Ellenkező esetben a termék sérüléseket okozhat és/vagy károsodhat. A saját biztonsága érdekében ne álljon rá a termékre, mert ezáltal eltörhet.
- ⚠ **VIGYÁZAT! ZÚZÓDÁSI SÉRÜLÉSEK VE-SZÉLYE!** A termék felnyitásokor és lehajtásokor ügyeljen az ujjaira.
- ⚠ **VIGYÁZAT! ANYAGI KÁROK!** A termék károsodásának elkerülése érdekében ne ejtse le a terméket összeszerelés közben.
- A WC-ülőke fedelét ne hajtsa fel tovább a G ábrán láthatónál.

## ● Felszerelés

**Tudnivaló:** Felszerelés előtt tisztítsa meg a kerámiát nedves ruhával és egy kevés fürdőszobai tisztítószerrel. Végezetül száraz kendővel törölje szárazra a kerámiát.

**Tudnivaló:** Felszerelés előtt ellenőrizze, hogy kéznél van-e minden alkatrész. Ha bizonytalan a felszerelésnél, szakembertől kérjen tanácsot.

**FIGYELMEZTETÉS:** Ha figyelmetlenül, éles késsel vagy más hegyes tárgyval nyitja ki a csomagolást, a termék gyorsan megsérülhet. Kicsomagoláskor legyen nagyon óvatos.

1. Helyezze a csavarokat **3** felülről a csapszegekkel ellátott zsanértalpakra **2**, és tolja ezeket felülről a WC-kagyló furataiba.
2. Tolja alulról először a billenőtiplít, majd a hozzá tartozó anyákat **4** a csavarokra. Csavarja rá a billenőtipliket (anyákkal együtt) **4** szorosan (lásd C-C1 ábra). Ezután húzza meg a csavarokat **3** egy csillagfejű csavarhúzóval (lásd C-C2 ábra).
3. Ügyeljen arra, hogy ne húzza túl a csavarokat **3** (lásd D ábra).
4. Most illesse a fedőlapokat **1** a csapszegekkel ellátott zsanértalpakra **2**, majd helyezze vissza a WC-ülőkét **5** a zsanéralapok **2** csapszegeire (lásd E ábra).

5. Hajtsa le a WC-ülőkét **5**, és igazítsa rá. Igazításkor ellenőrizze, hogy a WC-ülőke **5** a kerámia közepén legyen.
6. Ismét vegye le a WC-ülőkét **5**. Ügyeljen arra, hogy ne csússzanak el a zsanértalpak **2** (lásd F ábra).
7. Végül húzza meg a csavarokat **3** nyomatékkulccsal 5.0 Nm nyomatékkal. Ezután rögzítse a WC-ülőkét **5** úgy, hogy rákattintja a zsanértalpakon **2** lévő furatokon keresztül a felszerelt rögzítésre.

Győződjön meg arról, hogy szorosan rögzítve van a WC-ülőke **5** mielőtt először használja.

## ● Használat

Kérjük, vegye figyelembe a következő információkat a termék hosszú élettartama és megfelelő használata érdekében:

- Ne használja a WC-ülőke **5** fedelét ülőhelyként vagy fellépőként.
- Az automatikus leeresztési funkció automatikusan, lassan leengedi a WC-ülőkét **5**, miután megérintette. A WC-ülőke **5** fedelét ne hajtsa fel tovább a G ábrán láthatónál. Ne gyorsítsa fel a leeresztési funkciót azzal, hogy további nyomást gyakorol a WC-ülőke **5** fedelére.
- Rendszeresen ellenőrizze a WC-ülőke **5** helyzetét és szoros illeszkedését. Szükség esetén állítsa be újra.

## ● Tisztítás és ápolás

- Ne használjon agresszív vagy maró hatású tisztítószert, mivel megrongálhatja a terméket.
- Rendszeresen tisztítsa a terméket egy nedves kendővel és kereskedelembe kapható tisztítószerezrel. Ezután puha ruhával törölje szárazra a terméket.

## ● Mentesítés

A csomagolás környezetbarát anyagokból készült, amelyeket a helyi újrahasznosító helyeken adhat le ártalmatlanítás céljából.

A kiszolgált termék megsemmisítési lehetőségeiről lakóhelye illetékes önkormányzatánál tájékozódhat.



A termék, annak tartozékai, az útmutató és a csomagolóanyagok újrahasznosíthatók, és a gyártó kiterjesztett felelőssége alá tartoznak. A jobb hulladékkezelés érdekében az ábrázolt info-tri (szelektálási tájékoztató) szerint, külön ártalmatlanítsa azokat. A Triman-logó csak Franciaországra vonatkozik.

## ● Garancia és szervíz

### ● Garancia

A terméket gondosan, szigorú minőségi előírások betartásával gyártottuk, és a szállítás előtt gondosan ellenőriztük. Anyag- vagy gyártási hibák esetén a termék eladójával szemben törvényes jogok illetik meg. Az Ön törvényes jogait az általunk alább meghatározott garancia semmilyen módon nem korlátozza.

Erre a termékre 3 év garanciát adunk a vásárlás dátumától számítva. A garancia idő a vásárlás dátumával kezdődik. Biztonságos helyen őrizze meg az eredeti vásárlói bizonylatot, mert ez a dokumentum szükséges a vásárlás bizonyításához.

A vásárláskor fennálló károkat és hiányosságokat a termék kicsomagolása után haladéktalanul jelezze.

Ha ezen a terméken a vásárlástól számított 3 éven belül anyag- vagy gyártási hibát észlel, választásunk szerint ingyenesen javítjuk vagy kicseréljük a terméket. A garancia idő nem hosszabbodik meg a helyette nyújtott szavatossági igény által. Ez a kicserélt vagy javított alkatrészekre is érvényes.

A garancia megszűnik, ha a terméket megrongálták, ill. nem szakszerűen kezelték vagy végezték a karbantartást.

A garancia az anyag- és gyártási hibákra vonatkozik. Ez a garancia nem terjed ki azokra a termékalkatrészekre, amelyek normál kopásnak vannak kitéve, és ezért gyorsan kopó alkatrésznek minősülnek (pl. elemekre, akkumulátorokra, tömlőkre, tintapatronokra), illetve a törékeny alkatrészek sérülésére, pl. kapcsolókra vagy üveg alkatrészekre.

### ● Szervíz

(HU)

#### **Conmetall Meister GmbH**

Oberkamper Str. 39

42349 Wuppertal

NÉMETORSZÁG

Tel.: 00 800 34 99 67 53





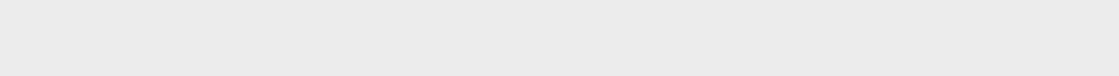

E-mail: cm@comei.info

**IAN 508160\_2601**

Kérjük, kérdések esetére készítse elő a pénztárblokkot és a cikkszámot (IAN 508160\_2601) a vásárlás tényének igazolására.



## Legenda dos pictogramas utilizados

	Tenha em atenção as indicações de aviso e de segurança!		Perigo de morte e acidentes para bebés e crianças!
	Existe o perigo de lesões graves ou fatais!		Indicações de segurança Indicações de manuseamento
	Eliminar as embalagens de papel e cartão no contentor de reciclagem azul.		Deitar fora as embalagens de plástico, metal e compósito no contentor de reciclagem amarelo.

## Assento sanitário em termoplástico

- 5 1 x Tampo da sanita  
Manual de instruções

### ● Introdução

Familiarize-se com o aparelho antes da primeira colocação em funcionamento. Para tal, leia atentamente este manual de instruções e as indicações de segurança. Utilize o produto apenas como descrito e para as áreas de aplicação indicadas. Armazene este manual em um lugar seguro. Se entregar este produto a terceiros, entregue também todos os documentos.

### ● Utilização correta

O produto é adequado como tampo da sanita para instalação em quase todas as sanitas disponíveis no mercado para uso privado. Quaisquer outras utilizações ou alterações ao produto são consideradas indevidas e implicam riscos de acidente significativos. O fabricante não assume qualquer responsabilidade, por danos, que aconteçam por uma utilização incorreta. O produto não é indicado para a utilização comercial.

### ● Descrição das peças e material fornecido

- 1 2 x Placa de cobertura
- 2 2 x Base da dobradiça com pino
- 3 2 x Parafuso
- 4 2 x Buchas basculantes (incl. porcas)

### ● Dados técnicos

Capacidade  
máx. de carga: 150 kg  
Medidas exteriores: 44,8 cm x 37,2 cm x 4,5 cm  
(L x P x A)  
Espaçamento  
entre furos: 78 mm - 178 mm

### ● Material fornecido

- 1 Tampo da sanita (incl. material de montagem)
- 1 Instruções de montagem e de utilização



### Indicações de segurança

**GUARDE TODAS AS INDICAÇÕES DE SEGURANÇA E INSTRUÇÕES!**

-  **AVISO! PERIGO DE MORTE E DE ACIDENTES PARA BEBÉS E CRIANÇAS!** Nunca deixe crianças juntamente com o material de embalagem sem a devida vigilância. Existe perigo de asfixia devido ao material da embalagem. As crianças subestimam frequentemente os perigos. Mantenha as crianças sempre afastadas do produto. O produto não é um brinquedo.
- Verifique o produto após a entrega e antes da primeira utilização, para certificar-se do estado

e da função de todas as peças. Nunca utilize o produto caso este se encontre danificado. Caso contrário, existe perigo de ferimentos.

- Não utilizar um produto danificado.
-  Não sobrecarregue o produto com mais de 150 kg. Caso contrário, poderão ocorrer ferimentos e/ou a danificação do produto. Para sua própria segurança, não se apoie no produto, dado que o mesmo pode partir.

### **⚠ CUIDADO! PERIGO DE ENTALAMENTO!**

Tenha cuidado com os dedos ao abrir e fechar o produto.

### **⚠ CUIDADO! DANOS MATERIAIS!** Não deixar cair o produto durante a instalação para não o danificar.

- Não abra a tampa do tampo da sanita para além do indicado na figura G.

## **● Montagem**

**Nota:** Limpe a cerâmica antes da montagem com um pano húmido e um pouco de detergente de casa de banho. Em seguida, seque a cerâmica com um pano seco.

**Nota:** Antes da montagem verifique se possui todos os componentes necessários. Caso tenha alguma dúvida durante a montagem, peça ajuda a um técnico especializado.

**ATENÇÃO:** Se abrir a embalagem de forma descuidada com uma faca afiada ou outros objetos pontiagudos, o produto pode ficar rapidamente danificado. Seja cuidadoso ao abrir a embalagem.

1. Insira os parafusos **3** na base da dobradiça com pino **2** a partir de cima e guie-os para os furos na sanita a partir de cima.
2. Insira primeiro a bucha basculante e depois as respetivas porcas **4** a partir de baixo nos parafusos. Aparafuse bem a bucha basculante (incl. porcas) **4** (ver fig. C-C1). Em seguida, aperte os parafusos **3** com uma chave de fendas (ver fig. C-C2).
3. Tenha o cuidado de não apertar demasiado os parafusos **3** (ver fig. D).
4. Coloque agora as placas de cobertura **1** na base da dobradiça com pino **2** e volte a

colocar o tampo da sanita **5** nos pinos da base da dobradiça **2** (ver fig. E).

5. Feche o tampo da sanita **5** e alinhe-o. Ao alinhar, certifique-se de que o tampo da sanita **5** está centrado no aparelho de cerâmica.
6. Volte a retirar o tampo da sanita **5**. Certifique-se de que a posição da base da dobradiça **2** não escorrega (ver fig. F).
7. Por fim, aperte os parafusos **3** a 5.0Nm com uma chave dinamométrica. Em seguida, fixe o tampo da sanita **5**, encaixando-o nos orifícios da base da dobradiça **2** do acessório montado.

Certifique-se de que o tampo da sanita **5** está bem montado antes de o utilizar pela primeira vez.

## **● Aplicação**

Para uma vida útil longa do produto e uma aplicação perfeita, observe as seguintes notas:

- Não utilize a tampa do tampo da sanita **5** como assento ou superfície de apoio.
- O mecanismo de descida automática baixa automaticamente e lentamente o tampo da sanita **5** quando este é tocado. Não abra o tampo da sanita **5** para além do indicado na figura G. Não acelere o mecanismo descida automática exercendo uma pressão adicional sobre o tampo da sanita **5**.
- Verifique regularmente a posição e o ajuste correto do tampo da sanita **5**. Se necessário, efetue reajustamentos.

## **● Limpeza e conservação**

- Não utilize materiais de limpeza agressivos ou ácidos, pois podem danificar o produto.
- Limpe o produto regularmente com um pano húmido e um produto de limpeza para casa de banho disponível no mercado. Em seguida, seque o produto com um pano macio.

## ● Eliminação

A embalagem é feita de materiais não poluentes que podem ser eliminados nos contentores de reciclagem locais.

As possibilidades de reciclagem dos artigos utilizados poderão ser averiguadas no seu Município ou Câmara Municipal.



O produto, incluindo os acessórios, as instruções e os materiais de embalagem, são recicláveis e estão sujeitos a uma responsabilidade alargada do fabricante. Elimine os mesmos separadamente, seguindo as informações de triagem indicadas (informações de classificação) na imagem, para um melhor tratamento dos resíduos. O logótipo Triman é válido apenas em França.

## ● Garantia e serviço

### ● Garantia

O produto foi fabricado de acordo com diretrizes de qualidade rigorosas e cuidadosamente testado antes da entrega. Em caso de defeitos materiais ou de fabrico, tem direitos legais contra o vendedor do produto. Os seus direitos legais não são limitados de forma alguma pela nossa garantia abaixo apresentada.

A garantia para este produto é de 3 anos a partir da data de compra. O período de garantia começa na data da compra. Guarde o recibo de compra original num local seguro, pois este documento é exigido como prova de compra.

Quaisquer danos ou defeitos já presentes no momento da compra devem ser comunicados imediatamente após a desembalagem do produto.

No caso de o produto apresentar um defeito de material ou de fabrico dentro de 3 anos a partir da data de compra, repará-lo-emos ou substituí-lo-emos

gratuitamente, à nossa critério. O período de garantia não pode ser prolongado por uma reclamação de garantia concedida. Isto também se aplica às peças substituídas e reparadas.

Esta garantia é nula se o produto tiver sido danificado ou utilizado ou mantido de forma inadequada.

A garantia cobre defeitos de material e de fabrico. Esta garantia não cobre peças do produto sujeitas a desgaste normal e, portanto, consideradas peças consumíveis (por ex., baterias, baterias recarregáveis, mangueiras, cartuchos de tinta), nem cobre danos em peças frágeis, por ex., interruptores ou peças feitas em vidro.

Com a troca do aparelho, de acordo com DL 67/2003, o tempo de garantia se inicia novamente.

### ● Serviço

(PT)

#### **Conmetall Meister GmbH**

Oberkamper Str. 39

42349 Wuppertal

ALEMANHA

Tel.: 00 800 34 99 67 53

E-Mail: cm@comei.info

**IAN 508160\_2601**

Para qualquer questão, guarde o talão de compra e o n.º de artigo (IAN 508160\_2601), como comprovativo de compra.

**Conmetall Meister GmbH**

Oberkamper Str. 39  
42349 Wuppertal  
GERMANY  
cm@comei.info  
Art.-No. WU6823770-8

Stand der Informationen · Last Information  
Update · Version des informations · Stand  
van de informatie · Stan informacj · Stav  
informací · Stav informácií · Estado de  
las informaciones · Tilstand af information  
Versione delle informazioni · Információk  
állása · Estado das informações: 03/2026  
Ident.-No.: 6823770-8032026-8

---

IAN 508160\_2601

