



EISENBAHN-SET BAUSTELLE CONSTRUCTION SITE TRAIN SET SET DE CHEMIN DE FER – CHANTIER

(DE) (AT) (CH)

EISENBAHN-SET BAUSTELLE

Gebrauchsanweisung

(FR) (BE)

SET DE CHEMIN DE FER – CHANTIER

Notice d'utilisation

(PL)

DREWNIANY ZESTAW DO ZABAWY - PLAC BUDOWY

Instrukcja użytkowania

(SK)

ŽELEZNIČNÉ STAVENISKO

Navod na používanie

(DK)

JERNBANESÆT "BYGGEPLADS"

Brugervejledning

(GB) (IE)

CONSTRUCTION SITE TRAIN SET

Instructions for use

(NL) (BE)

SPOORBAANSET BOUWPLAATS

Gebruiksaanwijzing

(CZ)

SADA "ŽELEZNIČNÍ STAVENIŠTĚ"

Návod k použití

(ES)

SET DE TREN «OBRAS FERROVIARIAS»

Instrucciones de uso



IAN 367228_2101

(DE) (AT) (CH) (GB) (IE) (FR) (BE)
(NL) (PL) (CZ) (SK) (ES) (DK)

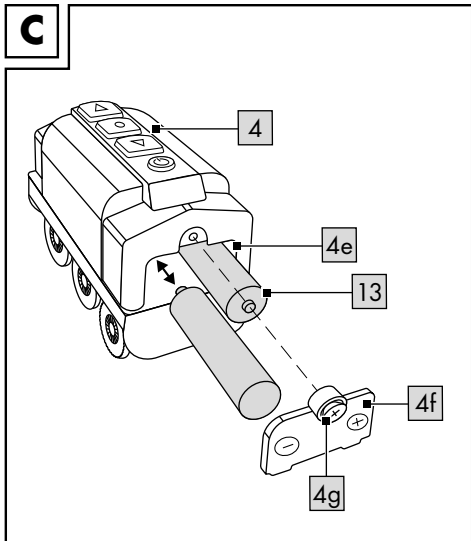
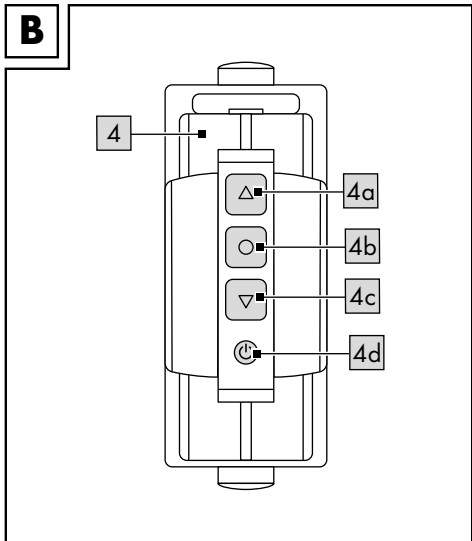
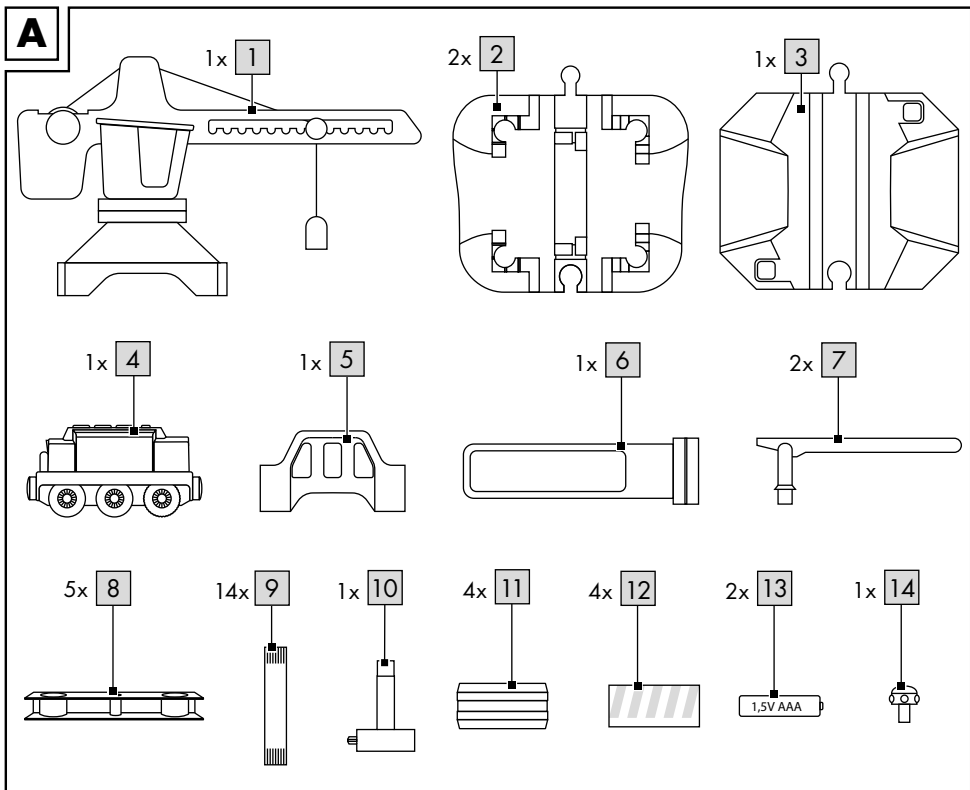

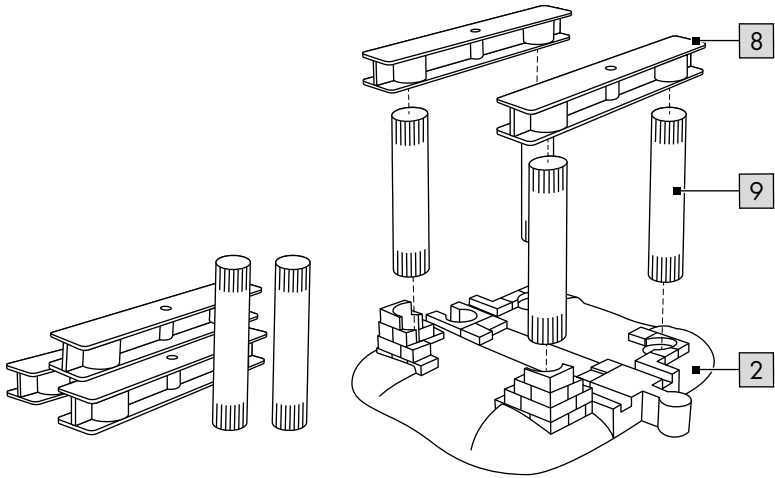
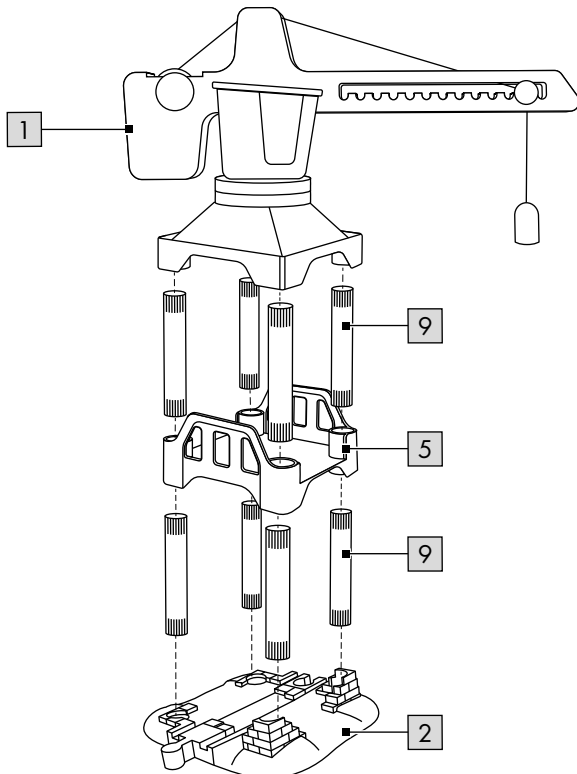
D**E**

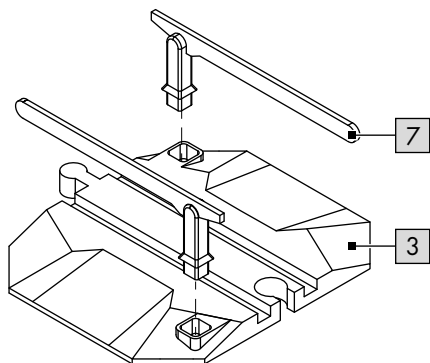
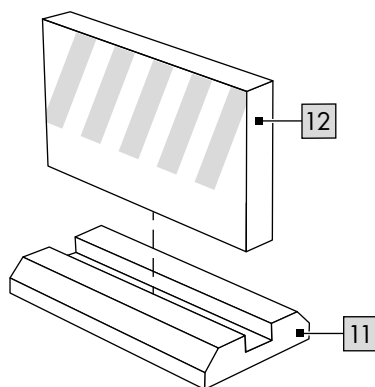
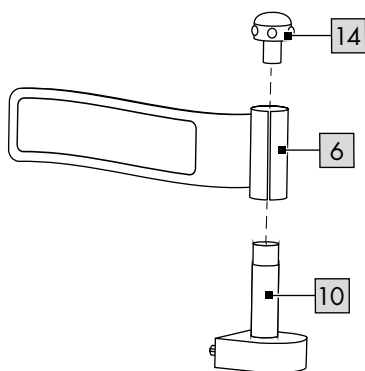
F**G****H**

I

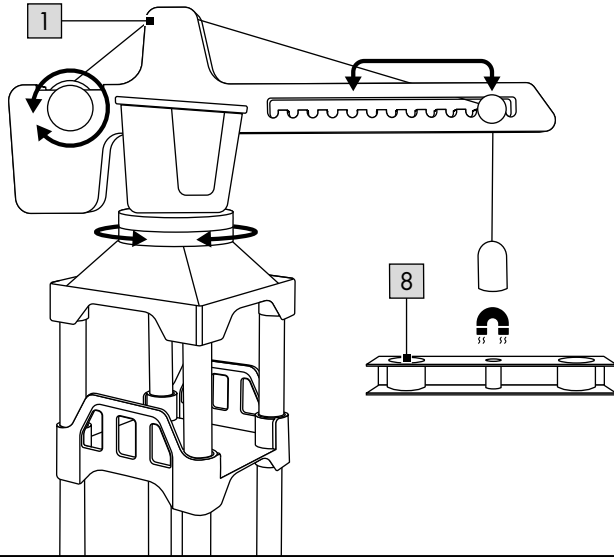

Herzlichen Glückwunsch!

Mit Ihrem Kauf haben Sie sich für einen hochwertigen Artikel entschieden. Machen Sie sich vor der ersten Verwendung mit dem Artikel vertraut.



Lesen Sie hierzu aufmerksam die nachfolgende Gebrauchsanweisung.

Benutzen Sie den Artikel nur wie beschrieben und für die angegebenen Einsatzbereiche. Bewahren Sie diese Gebrauchsanweisung gut auf. Händigen Sie alle Unterlagen bei Weitergabe des Artikels an Dritte ebenfalls mit aus.

Lieferumfang

1 x Kran, 11-teilig:

- 1 x Kran (1)
- 1 x Zwischenebene (5)
- 8 x Stab (9)
- 1 x Bodenplatte (2)

1 x Baustellengerüst, 12-teilig:

- 1 x Bodenplatte (2)
- 5 x Querstrebe (8)
- 6 x Stab (9)

1 x Bahnübergang, 3-teilig:

- 1 x Bahnübergang (3)
- 2 x Schranke (7)

1 x Schienenführung, 3-teilig (6, 10, 14)

4 x Straßensperre, 2-teilig (11, 12)

1 x Lokomotive, elektrisch (4)

2 x Batterie (1,5V  LR03, AAA) (13)

33 x Schienenstück

1 x Kipp-LKW

1 x Kranfahrzeug

1 x Walzenfahrzeug

1 x Radlader

2 x Anhänger

4 x Figur

3 x Verkehrsschild

2 x Schuttberg

8 x Pylon

1 x Presslufthammer

1 x Übersicht Aufbauvarianten

1 x Gebrauchsanweisung

Technische Daten

Energieversorgung Batterie:

1,5V  LR03, AAA

 Symbol für Gleichspannung



Herstellungsdatum (Monat/Jahr):
07/2021



Hiermit erklärt Delta-Sport Handelskontor GmbH, dass dieser Artikel mit den folgenden grundlegenden

Anforderungen und den übrigen einschlägigen Bestimmungen übereinstimmt:

2009/48/EU - Spielzeug-Richtlinie

2014/30/EU - EMV-Richtlinie

2011/65/EU - RoHS-Richtlinie

Bestimmungsgemäße Verwendung

Dieser Artikel ist ein Spielzeug für Kinder ab 3 Jahren für den privaten Gebrauch.



Sicherheitshinweise

- Achtung. Nicht für Kinder unter 36 Monaten geeignet. Erstickungsgefahr. Kleine Teile.
- Kinder dürfen nur unter Aufsicht von Erwachsenen mit dem Artikel spielen.
- Achtung. Alle Verpackungs-/Befestigungsmaterialien und der „SUPER DRY“-Beutel (Trockenmittel) sind nicht Bestandteil des Spielzeugs und müssen aus Sicherheitsgründen entfernt werden, bevor der Artikel Kindern zum Spielen übergeben wird.
- Achtung. Trockenmittel enthält calcium chloride (CAS 10043-52-4). Darf nicht in die Hände von Kindern gelangen.
- Prüfen Sie den Artikel vor jedem Gebrauch auf Beschädigungen oder Abnutzungen. Der Artikel darf nur in einwandfreiem Zustand verwendet werden!

- Dieser Artikel enthält kleine Magnete. Verschluckte Magnete können schwerwiegende Verletzungen herbeiführen! Sollte ein Magnet verschluckt werden, suchen Sie sofort einen Arzt auf. Der Artikel wird unter größter Sorgfalt hergestellt, sollte es dennoch vorkommen, dass Beschädigungen auftreten, entfernen Sie den Artikel unverzüglich von Kindern und entsorgen Sie ihn.
- Verwenden Sie nur den Batterietyp: LR03.

Warnhinweise Batterien!

- Entfernen Sie die Batterien, wenn diese verbraucht sind oder der Artikel längere Zeit nicht verwendet wird.
- Benutzen Sie keine verschiedenen Batterie-Typen, -Marken, keine neuen und gebrauchten Batterien miteinander oder solche mit unterschiedlicher Kapazität, da diese auslaufen und somit Schäden verursachen können.
- Beachten Sie die Polarität (+/-) beim Einlegen.
- Tauschen Sie alle Batterien gleichzeitig aus und entsorgen Sie die alten Batterien vorschriftsmäßig.
- Warnung! Batterien dürfen nicht geladen oder mit anderen Mitteln reaktiviert, nicht auseinandergenommen, nicht ins Feuer geworfen oder kurzgeschlossen werden.
- Bewahren Sie Batterien immer außerhalb der Reichweite von Kindern auf.
- Verwenden Sie keine wiederaufladbaren Batterien!
- Reinigung und Benutzer-Wartung dürfen nicht von Kindern ohne Beaufsichtigung durchgeführt werden.
- Reinigen Sie bei Bedarf und vor dem Einlegen die Batterie- und Gerätekontakte.
- Setzen Sie die Batterien keinen extremen Bedingungen aus (z. B. Heizkörper oder direkte Sonneneinstrahlung). Es besteht ansonsten erhöhte Auslaufgefahr.
- Batterien können beim Verschlucken lebensgefährlich sein. Bewahren Sie deshalb Batterien für Kleinkinder unerreichbar auf. Wurde eine Batterie verschluckt, muss sofort medizinische Hilfe in Anspruch genommen werden.

Gefahr!

- Gehen Sie mit einer beschädigten oder auslaufenden Batterie äußerst vorsichtig um und entsorgen Sie diese umgehend vorschriftsmäßig. Tragen Sie dabei Handschuhe.
- Wenn Sie mit Batteriesäure in Berührung kommen, waschen Sie die betreffende Stelle mit Wasser und Seife. Gelangt Batteriesäure in Ihr Auge, spülen Sie es mit Wasser aus und begeben Sie sich umgehend in ärztliche Behandlung!
- Die Anschlussklemmen dürfen nicht kurzgeschlossen werden.

Batterien einsetzen/ auswechseln (Abb. C)

ACHTUNG! Beachten Sie folgende Anweisungen, um mechanische und elektrische Beschädigungen zu vermeiden.

Setzen Sie vor der ersten Verwendung des Artikels die beiliegenden Batterien ein.

Batterien einsetzen

1. Lösen Sie mithilfe eines passenden Schraubendrehers (nicht im Lieferumfang enthalten) die Schraube (4g) des Batteriefachdeckels (4f) auf der Rückseite der Lokomotive (4).
2. Entfernen Sie den Batteriefachdeckel (4f) und legen Sie zwei Batterien (13) vorsichtig in das Batteriefach (4e) ein. Die Batterien müssen sich komplett im Batteriefach befinden.

Hinweis: Achten Sie auf die Plus-/Minus-Pole der Batterien und auf das korrekte Einsetzen.

3. Schrauben Sie den Batteriefachdeckel (4f) an der Rückseite der Lokomotive wieder fest.

Batterien auswechseln

Sollten die Batterien nicht mehr funktionieren, wechseln Sie diese, wie beim Einsetzen beschrieben, aus. Entnehmen Sie vor dem Einsetzen der neuen Batterien die im Artikel liegenden Batterien.

Hinweis: Schalten Sie den Artikel aus, bevor Sie die Batterien auswechseln.

Aufbau

Beachten Sie für den Aufbau des Artikels die Einzelschritte, wie in Abb. D - H dargestellt.

Aufbauvarianten

Aufbauvarianten finden Sie in der beiliegenden Übersicht.

Hinweis: Bei Aufbauvarianten mit vielen aufeinanderfolgenden Kurventeilen können die Fahrzeuge eventuell entgleisen!

Die Schienen vor dem ersten Gebrauch mit einem feuchten Reinigungstuch reinigen!

Lokomotive aktivieren und deaktivieren (Abb. B)

1. Drücken Sie die Taste (4d) auf der Lokomotive (4), um sie einzuschalten.
2. Drücken Sie auf die vordere Taste (4a), um das Vorwärtsfahren zu aktivieren.
3. Drücken Sie auf die mittlere Taste (4b), um die Lokomotive zu stoppen.
4. Drücken Sie auf die hintere Taste (4c), um das Rückwärtsfahren zu aktivieren.
5. Drücken Sie die Taste (4d) auf der Lokomotive (4), um sie auszuschalten.

Achtung! Die Lokomotive ist nicht für das Rückwärtsfahren auf Brücken oder Steigungen entwickelt worden.

Lagerung, Reinigung

Lagern Sie den Artikel bei Nichtbenutzung immer trocken, sauber, ohne Batterien und bei Raumtemperatur.

Nur mit einem feuchten Reinigungstuch reinigen und anschließend trockenwischen.

Achtung: Die Schienen sollten vor dem ersten Gebrauch gereinigt werden!

WICHTIG! Nie mit scharfen Reinigungsmitteln reinigen.

Hinweise zur Entsorgung



Werfen Sie Ihren Artikel, wenn er ausgedient hat, im Interesse des Umweltschutzes nicht in den Hausmüll, sondern führen Sie ihn einer fachgerechten Entsorgung zu. Über Sammelstellen und deren Öffnungszeiten können Sie sich bei Ihrer zuständigen Verwaltung informieren.

Defekte oder verbrauchte Batterien/Akkus müssen gemäß Richtlinie 2006/66/EG und deren Änderungen recycelt werden. Geben Sie Batterien/Akkus und/oder den Artikel über die angebotenen Sammeleinrichtungen zurück. Verpackungsmaterialien, wie z. B. Folienbeutel, gehören nicht in Kinderhände. Bewahren Sie das Verpackungsmaterial für Kinder unerreichtbar auf.



Umweltschäden durch falsche Entsorgung der Batterien/Akkus! Batterien/Akkus dürfen nicht über den Hausmüll entsorgt werden. Sie können giftige Schwermetalle enthalten und unterliegen der Sondermüllbehandlung. Die chemischen Symbole der Schwermetalle sind wie folgt: Cd = Cadmium, Hg = Quecksilber, Pb = Blei. Geben Sie deshalb verbrauchte Batterien/Akkus bei einer kommunalen Sammelstelle ab.



Entsorgen Sie den Artikel und die Verpackung umweltschonend.



Beachten Sie die Kennzeichnung der Verpackungsmaterialien bei der Abfalltrennung, diese sind gekennzeichnet mit Abkürzungen (a) und Nummern (b) mit folgender Bedeutung: 1-7: Kunststoffe/20-22: Papier und Pappe/80-98: Verbundstoffe. Der Artikel und die Verpackungsmaterialien sind recycelbar, entsorgen Sie diese getrennt für eine bessere Abfallbehandlung. Das Triman-Logo gilt nur für Frankreich. Möglichkeiten zur Entsorgung des ausgedienten Artikels erfahren Sie bei Ihrer Gemeinde- oder Stadtverwaltung.

Hinweise zur Garantie und Serviceabwicklung

Der Artikel wurde mit großer Sorgfalt und unter ständiger Kontrolle produziert. DELTA-SPORT HANDELSKONTOR GmbH räumt privaten Endkunden auf diesen Artikel drei Jahre Garantie ab Kaufdatum (Garantiefrist) nach Maßgabe der folgenden Bestimmungen ein. Die Garantie gilt nur für Material- und Verarbeitungsfehler. Die Garantie erstreckt sich nicht auf Teile, die der normalen Abnutzung unterliegen und deshalb als Verschleißteile anzusehen sind (z. B. Batterien) sowie nicht auf zerbrechliche Teile, z. B. Schalter, Akkus oder Teile, die aus Glas gefertigt sind.

Ansprüche aus dieser Garantie sind ausgeschlossen, wenn der Artikel unsachgemäß oder missbräuchlich oder nicht im Rahmen der vorgesehenen Bestimmung oder des vorgesehenen Nutzungsumfangs verwendet wurde oder Vorgaben in der Anleitung/Anweisung nicht beachtet wurden, es sei denn, der Endkunde weist nach, dass ein Material- oder Verarbeitungsfehler vorliegt, der nicht auf einem der vorgenannten Umstände beruht.

Ansprüche aus der Garantie können nur innerhalb der Garantiefrist unter Vorlage des Originalkassenbelegs geltend gemacht werden. Bitte bewahren Sie deshalb den Originalkassenbeleg auf. Die Garantiefrist wird durch etwaige Reparaturen aufgrund der Garantie, gesetzlicher Gewährleistung oder Kulanz nicht verlängert. Dies gilt auch für ersetzte und reparierte Teile. Bitte wenden Sie sich bei Beanstandungen zunächst an die untenstehende Service-Hotline oder setzen Sie sich per E-Mail mit uns in Verbindung. Liegt ein Garantiefall vor, wird der Artikel von uns – nach unserer Wahl – für Sie kostenlos repariert, ersetzt oder der Kaufpreis erstattet. Weitere Rechte aus der Garantie bestehen nicht. Ihre gesetzlichen Rechte, insbesondere Gewährleistungsansprüche gegenüber dem jeweiligen Verkäufer, werden durch diese Garantie nicht eingeschränkt.

IAN: 367228_2101

- DE** Service Deutschland
Tel.: 0800-5435111
E-Mail: deltasport@lidl.de
- AT** Service Österreich
Tel.: 0820 201 222 (0,15 EUR/Min.)
E-Mail: deltasport@lidl.at
- CH** Service Schweiz
Tel.: 0842 665566 (0,08 CHF/Min.,
Mobilfunk max. 0,40 CHF/Min.)
E-Mail: deltasport@lidl.ch

Congratulations!

You have chosen to purchase a high-quality product. Familiarise yourself with the product before using it for the first time.

 **Read the following instructions for use carefully.**

Use the product only as described and only for the given areas of application. Store these instructions for use carefully. When passing the product on to third parties, please also hand over all accompanying documents.

Delivery contents

1 x crane, 11-part:

- 1 x crane (1)
- 1 x intermediate level (5)
- 8 x rod (9)
- 1 x base plate (2)

1 x scaffold, 12-part:

- 1 x base plate (2)
- 5 x cross brace (8)
- 6 x rod (9)

1 x railway crossing, 3-part:

- 1 x railway crossing (3)
- 2 x barrier (7)

1 x rail guide, 3-part (6, 10, 14)

4 x road block, 2-part (11, 12)

1 x locomotive, electric (4)

2 x battery (1.5V  LR03, AAA) (13)

33 x rail section

1 x tipper lorry

1 x crane truck

1 x roller

1 x wheel loader

2 x train carriage

4 x figurine

3 x wheel loader

2 x slag heap

8 x traffic cone

1 x pneumatic hammer

1 x overview of assembly options

1 x instructions for use

Technical data

Power supply battery:

1.5V  LR03, AAA

 Symbol for DC voltage

 Date of manufacture (month/year):
07/2021



Delta-Sport Handelskontor GmbH hereby declares that this product meets the following basic requirements, as well as other important regulations:

2009/48/EC - Toy Safety Directive

2014/30/EU - EMC Directive

2011/65/EU - RoHS Directive



UK Conformity Assessed

Intended use

This product is a toy for private use and for children aged 3 years and above.



Safety instructions

- Warning. Not suitable for children under 36 months. Choking hazard. Small parts.
- Children may play with this product only under adult supervision.
- Warning. Neither the packaging/mounting materials nor the 'SUPER DRY' pouch (desiccant) are a constituent part of the toy and they must be removed before the product is given to children to play with.
- Warning. Desiccant contains calcium chloride (CAS 10043-52-4). Keep out of reach of children.
- Check the product for damage and wear before each use. The product may only be used in good order and condition!

- This product includes small magnets. Swallowing a magnet can lead to serious injury! If a magnet is swallowed see a doctor immediately. This product is manufactured with great care but if damage does happen to occur, take it away from children without delay and dispose of it.
- Only use LR03 batteries.

Warnings on batteries!

- Remove the batteries if they are empty or if the product is not going to be used for an extended period.
- Do not use different battery types or brands, new and used batteries in combination, or batteries with different capacities, as they leak and can thus cause damage.
- Observe the polarity (+/-) when inserting batteries.
- Change all batteries at the same time and dispose of the old batteries properly.
- Warning! Batteries may not be charged or reactivated in any way. They may not be dismantled, thrown into fire, or short-circuited.
- Always keep batteries out of the reach of children.
- Do not use rechargeable batteries!
- The cleaning and user-maintenance may not be carried out by children without supervision.
- Clean the batteries and the device contacts as necessary and before inserting the batteries.
- Do not expose the batteries to extreme conditions (e.g. radiators or direct sunlight). Otherwise there is an increased risk of leaks.
- Batteries can endanger life if swallowed. Keep batteries out of the reach of small children for this reason. Seek medical help immediately if a battery is swallowed.

Danger!

- Handle a damaged or leaking battery with extreme care and dispose of it properly and immediately. Wear gloves to handle the battery.
- If you come into contact with battery acid then wash the affected area with soap and water. If battery acid gets in your eye rinse it out with water and seek medical help immediately!
- Do not short-circuit the terminals.

Inserting/replacing batteries (fig. C)

WARNING! Follow the following instructions to avoid mechanical and electrical damage.

Insert the batteries included before first using the product.

Inserting batteries

1. Using a suitable screwdriver (not supplied) loosen the screw (4g) on the battery compartment lid (4f) on the back of the locomotive (4).
 2. Remove the lid (4f) and carefully place two batteries (13) in the battery holder (4e). The batteries must be fully seated in the battery compartment.
- Note:** Pay attention to the plus/minus polarity of the batteries and their correct installation.
3. Screw back the lid (4f) tightly onto the back of the locomotive.

Replacing batteries

If the batteries stop working, replace them using the same process as described for inserting them. Remove the batteries already in the product before inserting the new batteries.

Note: Switch the product off before replacing the batteries.

Assembly

In order to assemble the product follow the individual steps as shown in figures D - H.

Assembly options

You will find options for assembly in the enclosed overview.

Note: In the case of assembly options with many consecutive curved sections the vehicles could derail!

Clean the rails with a damp cloth before first use!

Activating and deactivating the locomotive (fig. B)

1. Press the button (4d) on the locomotive (4) to switch it on.
2. Press the front button (4a) to activate forward motion.
3. Press the middle button (4b) to stop the locomotive.
4. Press the rear button (4c) to activate backward motion.
5. Press the button (4d) on the locomotive (4) to switch it off.

Warning! The locomotive has not been designed to move backwards on bridges or inclines.

Storage, cleaning

When not in use, always store the product dry, clean, without batteries, and at room temperature.

Only clean the product with a damp cloth and wipe dry afterwards.

Attention: the rails should be cleaned before using them for the first time!

IMPORTANT! Never clean the product with harsh cleaning agents.

Disposal



In the interest of protecting the environment, do not throw your product into the household waste once you are finished with it, but rather take it to a specialty disposal facility. Find out about collection sites and their hours of operation from your local authority.

Defective or used batteries must be recycled pursuant to Directive 2006/66/EC and changes to it. Return batteries and/or the product via the collecting sites provided. Packaging materials, such as plastic bags, must be kept away from children. Keep the packaging materials out of reach of children.



Environmental damage caused by improper disposal of batteries! Batteries may not be disposed of with household waste. They may contain toxic heavy metals and are subject to hazardous waste treatment. The chemical symbols of the heavy metals are as follows: Cd = cadmium, Hg = mercury, Pb = lead. Dispose of used batteries at a municipal collection site.



Dispose of the product and packaging in an environmentally friendly manner.



Note the label on the packaging materials when separating waste, as these are labelled with abbreviations (a) and numbers (b) with the following meaning: 1-7: plastics/20-22: paper and cardboard/80-98: composite materials.

The product and the packaging materials can be recycled, dispose of them separately for better treatment of waste. The Triman logo only applies to France. Find out how to dispose of the used product from your municipal or city administration.

Notes on the guarantee and service handling

The product was produced with great care and under continuous quality control. DELTA-SPORT HANDELSKONTOR GmbH gives private end customers a three-year guarantee on this product from the date of purchase (guarantee period) in accordance with the following provisions.

The guarantee is only valid for material and manufacturing defects. The guarantee does not cover parts subject to normal wear and tear that are thus considered wear parts (e.g. batteries) or fragile parts such as switches, rechargeable batteries, or parts made of glass.

Claims under this guarantee are excluded if the product has been used incorrectly, improperly, or contrary to the intended purpose, or if the provisions in the instructions for use were not observed, unless the end customer proves that a material or manufacturing defect exists that was not caused by one of the aforementioned circumstances.

Claims under the guarantee can only be made within the guarantee period by presenting the original sales receipt. Please therefore keep the original sales receipt. The guarantee period is not extended by any repairs carried out under the guarantee, under statutory guarantees, or as a gesture of goodwill. This also applies to replaced and repaired parts.

If you wish to make a claim please first contact the service hotline mentioned below or contact us by e-mail. If there is a guarantee case, then the product will be repaired or replaced free of charge to you or the purchase price will be refunded, depending on our choice.

Your legal rights, in particular guarantee claims against the respective seller, are not limited by this guarantee.

IAN: 367228_2101

- (GB)** Service Great Britain
Tel.: 0800 404 7657
E-Mail: deltasport@lidl.co.uk
- (IE)** Service Ireland
Tel.: 1890 930 034
(0,08 EUR/Min., (peak))
(0,06 EUR/Min., (off peak))
E-Mail: deltasport@lidl.ie

Félicitations !

Vous venez d'acquérir un article de grande qualité. Avant la première utilisation, familiarisez-vous avec l'article.

 **Pour cela, veuillez lire attentivement la notice d'utilisation suivante.**

Utilisez l'article uniquement comme indiqué et pour les domaines d'utilisation mentionnés. Conservez bien cette notice d'utilisation. Si vous cédez l'article à un tiers, veuillez à lui remettre l'ensemble de la documentation.

Éléments livrés

- 1 grue, 11 pièces :
 - 1 grue (1)
 - 1 pallier intermédiaire (5)
 - 8 tige (9)
 - 1 socle (2)
- 1 échafaudage, 12 pièces :
 - 1 socle (2)
 - 5 traverse (8)
 - 6 tige (9)
- 1 passage à niveau, 3 pièces :
 - 1 passage à niveau (3)
 - 2 barrière (7)
- 1 guidage de rail, 3 pièces (6, 10, 14)
- 4 barrage routier, 2 pièces (11, 12)
- 1 locomotive électrique (4)
- 2 pile (1,5V  LR03, AAA) (13)
- 33 tronçon de rail
 - 1 camion à benne
 - 1 porte-grue
 - 1 véhicule à rouleau
 - 1 chargeuse sur roues
- 2 remorque
- 4 figurine
- 3 panneau de circulation
- 2 tas de gravats
- 8 pylône
 - 1 marteau pneumatique
 - 1 aperçu des variantes de montage
 - 1 notice d'utilisation

Données techniques

Alimentation pile :

1,5V  LR03, AAA

 Symbole de tension continue

 Date de fabrication (Mois/Année) :
07/2021

 Delta-Sport Handelskontor GmbH déclare par la présente que cet article répond aux exigences essentielles et

aux autres dispositions en vigueur suivantes :

2009/48/CE - Directive relative à la sécurité des jouets

2014/30/UE - Directive européenne CEM

2011/65/UE - Directive RoHS

Utilisation conforme

Cet article est un jouet pour les enfants à partir de 3 ans destiné à un usage privé.

Consignes de sécurité

- Attention. Ne convient pas aux enfants de moins de 36 mois. Danger d'étouffement. Petits éléments.
- Les enfants ne doivent jouer avec l'article que sous la surveillance d'adultes.
- Attention. Les matériaux d'emballage/ de fixation et le sac « SUPER-DRY » (agent déshydratant) ne font pas partie intégrante de l'article et doivent être retirés pour des raisons de sécurité avant que l'article ne soit remis aux enfants pour jouer.
- Attention. L'agent déshydratant contient du calcium chlorure (CAS 10043-52-4). Tenir hors de portée des enfants.
- Avant la première utilisation, veuillez vérifier que l'article ne présente aucun dommage ni signe d'usure. L'article ne doit être utilisé que dans un parfait état !

- Cet article contient des petits aimants. Les aimants avalés peuvent occasionner des blessures graves ! Si un aimant a été avalé, consultez immédiatement un médecin. Cet article a été fabriqué avec le plus grand soin ; cependant s'il arrivait qu'il soit endommagé, retirez-le immédiatement de la portée des enfants et éliminez-le.
- N'utiliser que le type de pile suivant : LR03.

Consignes pour les piles !

- Retirer les piles lorsqu'elles sont usagées ou en cas de non-utilisation prolongée de l'article.
- Ne pas utiliser des piles de type ou de marque différent, des piles neuves et usagées en même temps ou des piles dont la capacité est différente car celles-ci fuient et peuvent causer des dommages.
- Respecter la polarité (+/-) lors de l'insertion.
- Remplacer toutes les piles en même temps et éliminer les piles usagées selon les directives en vigueur.
- Avertissement ! Les piles ne doivent être ni chargées ni réactivées par d'autres moyens. Elles ne doivent être ni démontées, ni jetées au feu ni court-circuitées.
- Toujours conserver les piles hors de portée des enfants.
- Ne pas utiliser des piles rechargeables !
- Le nettoyage et l'entretien incombant à l'utilisateur ne doivent pas être effectués par des enfants non surveillés.
- Nettoyer les contacts de la pile et de l'appareil si nécessaire et avant l'insertion.
- Ne pas exposer les piles à des conditions extrêmes (p. ex. radiateurs ou rayons directs du soleil). Il existe sinon un risque élevé de fuite.
- L'ingestion de piles peut être mortelle. Par conséquent, conserver les piles hors de portée des jeunes enfants. En cas d'ingestion d'une pile, consulter immédiatement un médecin.

Danger !

- Les piles abîmées ou qui fuient doivent être manipulées avec une extrême précaution et mises au rebut immédiatement selon les directives en vigueur. Porter alors des gants.
- En cas de contact avec de l'acide des piles, laver l'endroit atteint avec de l'eau et du savon. En cas de contact de l'acide de piles avec les yeux, les laver avec de l'eau et consulter immédiatement un médecin !
- Les bornes ne doivent pas être court-circuitées.

Insertion / remplacement des piles (fig. C)

ATTENTION ! Respectez les instructions suivantes pour éviter les dommages mécaniques et électriques.

Insérez les piles fournies avant d'utiliser le produit pour la première fois.

Insertion des piles

1. À l'aide d'un tournevis approprié (non fourni), desserrez la vis (4g) du compartiment à piles (4f) sur le dessous de la locomotive (4).
2. Retirez le couvercle du compartiment à piles (4f) et insérez avec précaution deux piles (13) dans le compartiment à pile (4e). Les piles doivent se trouver entièrement dans le compartiment à piles.

Remarque : Veillez à respecter les indications plus et moins de la pile en les insérant.

3. Revissez le couvercle du compartiment à piles (4f) sur le dessous de la locomotive.

Remplacement des piles

Si les piles ne fonctionnent plus, remplacez-les comme décrit. Retirez les piles du produit avant d'insérer les nouvelles piles.

Remarque : Mettez le produit hors tension avant de remplacer les piles.

Montage

Pour le montage de l'article, suivez les étapes comme indiqué sur les fig. D à H.

Variantes de montage

Des variantes de montage sont présentées dans l'aperçu ci-joint.

Remarque : Dans les variantes de montage comportant de nombreux virages consécutifs, les véhicules risquent de dérailler !

Nettoyez les rails avec un chiffon humide avant la première utilisation !

Activer et désactiver la locomotive (fig. B)

1. Appuyez sur le bouton (4d) de la locomotive (4) pour l'allumer.
2. Appuyez sur le bouton avant (4a) pour activer la marche avant.
3. Appuyez sur le bouton du milieu (4b) pour arrêter la locomotive.
4. Appuyez sur le bouton arrière (4c) pour activer la marche arrière.
5. Appuyez sur le bouton (4d) de la locomotive (4) pour l'éteindre.

Attention ! La locomotive n'a pas été conçue pour rouler en marche arrière sur les ponts ou les pentes.

Stockage, nettoyage

Lorsque vous n'utilisez pas l'article, rangez-le toujours dans un endroit sec, propre, sans piles et à une température ambiante.

Nettoyez l'article uniquement avec un chiffon de nettoyage humide, puis séchez-le en l'essuyant.

Attention : veuillez nettoyer les rails avant la première utilisation !

IMPORTANT ! Ne jamais laver avec des produits de nettoyage agressifs.

Mise au rebut



Afin de protéger l'environnement, ne jetez pas votre article avec les ordures ménagères lorsqu'il ne vous est plus utile, mais jetez-le de façon appropriée. Vous pouvez obtenir des informations sur les points de collecte et leurs heures d'ouverture auprès des autorités compétentes de votre localité.

Les piles/batteries défectueuses ou usagées doivent être recyclées conformément à la directive 2006/66/CE et à ses amendements. Retournez les piles/batteries et/ou l'article à travers les possibilités de collecte offertes. Les matériaux d'emballage comme les sacs plastique ne doivent pas tomber entre les mains des enfants. Gardez le matériel d'emballage hors de la portée des enfants.



Domages environnementaux dus à l'élimination inappropriée des piles/batteries ! Les piles/batteries ne doivent pas être jetées avec les ordures ménagères. Elles peuvent contenir des métaux lourds toxiques et sont soumises à un traitement spécial des déchets. Les symboles chimiques des métaux lourds sont les suivants : Cd = cadmium, Hg = mercure, Pb = plomb. Alors, retournez les piles/batteries usagées à un point de collecte municipal.



Ce produit est recyclable. Il est soumis à la responsabilité élargie du fabricant et est collecté séparément.



Jetez l'article et l'emballage dans le respect de l'environnement.



Notez le marquage des matériaux d'emballage lors du tri des déchets.

Ceux-ci sont marqués par les abréviations (a) et les chiffres (b) avec la signification suivante : 1 - 7 : plastique/20 - 22 : papier et carton/80 - 98 : matériaux composites.

L'article et les matériaux d'emballage sont recyclables. Éliminez-les séparément pour une meilleure gestion des déchets. Le logo Triman ne s'applique qu'à la France. Vous pouvez vous renseigner auprès des autorités locales ou municipales pour savoir comment vous débarrasser de l'article mis au rebut.

Indications concernant la garantie et le service après-vente

L'article a été produit avec grand soin et sous un contrôle constant. DELTA-SPORT HANDELS-KONTOR GmbH accorde au client final privé une garantie de trois ans sur cet article à compter de la date d'achat (période de garantie) conformément aux dispositions suivantes. La garantie ne vaut que pour les défauts de matériaux et de fabrication. La garantie ne couvre pas les pièces soumises à une usure normale, lesquelles doivent donc être considérées comme des pièces d'usure (comme par ex. les piles), de même qu'elle ne couvre pas les pièces fragiles, telles que les interrupteurs, les batteries ou les pièces fabriquées en verre.

Les réclamations au titre de cette garantie sont exclues si l'article a été utilisé de manière abusive ou inappropriée, hors du cadre de son usage ou du champ d'application prévu ou si les instructions de la notice d'utilisation n'ont pas été respectées, à moins que le client final ne prouve que l'article présentait un défaut de matériau ou de fabrication n'étant pas dû à l'une des conditions mentionnées ci-dessus.

Les réclamations au titre de la garantie ne peuvent être adressées pendant la période de garantie qu'en présentant le ticket de caisse original. Veuillez pour cela conserver le ticket de caisse original. Ceci s'applique également aux pièces remplacées et réparées.

Si vous avez des plaintes à formuler, veuillez d'abord contacter le service d'assistance téléphonique ci-dessous ou nous contacter par courrier électronique. Si le cas est couvert par la garantie, nous nous engageons - à notre appréciation - à réparer ou à remplacer l'article gratuitement pour vous ou à vous rembourser le prix d'achat. Aucun autre droit ne découle de la garantie.

Vos droits légaux, en particulier les droits de garantie contre le vendeur concerné, ne sont pas limités par cette garantie.

Article L217-16 du Code de la consommation

Lorsque l'acheteur demande au vendeur, pendant le cours de la garantie commerciale qui lui a été consentie lors de l'acquisition ou de la réparation d'un bien meuble, une remise en état couverte par la garantie, toute période d'immobilisation d'au moins sept jours vient s'ajouter à la durée de la garantie qui restait à courir. Cette période court à compter de la demande d'intervention de l'acheteur ou de la mise à disposition pour réparation du bien en cause, si cette mise à disposition est postérieure à la demande d'intervention.

Indépendamment de la garantie commerciale souscrite, le vendeur reste tenu des défauts de conformité du bien et des vices rédhibitoires dans les conditions prévues aux articles L217-4 à L217-13 du Code de la consommation et aux articles 1641 à 1648 et 2232 du Code Civil.

Article L217-4 du Code de la consommation

Le vendeur livre un bien conforme au contrat et répond des défauts de conformité existant lors de la délivrance.

Il répond également des défauts de conformité résultant de l'emballage, des instructions de montage ou de l'installation lorsque celle-ci a été mise à sa charge par le contrat ou a été réalisée sous sa responsabilité.

Article L217-5 du Code de la consommation

Le bien est conforme au contrat :
1° S'il est propre à l'usage habituellement attendu d'un bien semblable et, le cas échéant :

- s'il correspond à la description donnée par le vendeur et possède les qualités que celui-ci a présentées à l'acheteur sous forme d'échantillon ou de modèle ;
- s'il présente les qualités qu'un acheteur peut légitimement attendre eu égard aux déclarations publiques faites par le vendeur, par le producteur ou par son représentant, notamment dans la publicité ou l'étiquetage ;

2° Ou s'il présente les caractéristiques définies d'un commun accord par les parties ou être propre à tout usage spécial recherché par l'acheteur, porté à la connaissance du vendeur et que ce dernier a accepté.

Article L217-12 du Code de la consommation

L'action résultant du défaut de conformité se prescrit par deux ans à compter de la délivrance du bien.

Article 1641 du Code civil

Le vendeur est tenu de la garantie à raison des défauts cachés de la chose vendue qui la rendent impropre à l'usage auquel on la destine, ou qui diminuent tellement cet usage que l'acheteur ne l'aurait pas acquise, ou n'en aurait donné qu'un moindre prix, s'il les avait connus.

Article 1648 1er alinéa du Code civil

L'action résultant des vices rédhibitoires doit être intentée par l'acquéreur dans un délai de deux ans à compter de la découverte du vice.

Les pièces détachées indispensables à l'utilisation du produit sont disponibles pendant la durée de la garantie du produit.

IAN : 367228_2101

(FR) Service France

Tel. : 0800 919270

E-Mail : deltasport@lidl.fr

(BE) Service Belgique

Tel. : 070 270 171 (0,15 EUR/Min.)

E-Mail : deltasport@lidl.be

Gefeliciteerd!

Met uw aankoop hebt u voor een hoogwaardig artikel gekozen. Zorg ervoor dat u voor het eerste gebruik met het artikel vertrouwd raakt.



Lees hiervoor de volgende gebruiksaanwijzing zorgvuldig door.

Gebruik het artikel alleen zoals omschreven en voor het aangegeven doel. Bewaar deze gebruiksaanwijzing goed. Geef alle documenten mee als u het artikel aan iemand anders geeft.

Leveringsomvang

- 1 x kraan, 11-delig:
 - 1 x kraan (1)
 - 1 x tussenetage (5)
 - 8 x staaf (9)
 - 1 x bodemplaat (2)
- 1 x bouwstelling, 12-delig:
 - 1 x bodemplaat (2)
 - 5 x dwarsbalk (8)
 - 6 x staaf (9)
- 1 x spoorwegovergang, 3-delig:
 - 1 x spoorwegovergang (3)
 - 2 x slagboom (7)
- 1 x railgeleiding, 3-delig (6, 10, 14)
- 4 x wegversperring, 2-delig (11, 12)
- 1 x locomotief, elektrisch (4)
- 2 x batterij (1,5V  LR03, AAA) (13)
- 33 x railstuk
- 1 x kantelbare vrachtwagen
- 1 x kraanvoertuig
- 1 x walsvoertuig
- 1 x laadschop
- 2 x aanhangwagen
- 4 x figuur
- 3 x verkeersbord
- 2 x stortberg
- 8 x pyloon
- 1 x persluchthamer
- 1 x overzicht opbouwvarianten
- 1 x gebruiksaanwijzing

Technische gegevens

Energievoorziening batterij:

1,5V  LR03, AAA

 Symbool voor gelijkspanning

 Productiedatum (maand/jaar):
07/2021



Hierbij verklaart Delta-Sport Handelskontor GmbH dat dit artikel voldoet aan de volgende basis-eisen en de overige ter zake doende bepalingen:

2009/48/EG – Speelgoedrichtlijn

2014/30/EU – EMC-richtlijn

2011/65/EU – RoHS-richtlijn

Correct gebruik

Dit artikel is speelgoed voor kinderen vanaf 3 jaar voor particulier gebruik.



Veiligheidsadviezen

- Waarschuwing. Niet geschikt voor kinderen jonger dan 36 maanden. Verstikkingsgevaar. Kleine onderdelen.
- Kinderen mogen alleen onder toezicht van een volwassene met het artikel spelen.
- Waarschuwing. Alle verpakings-/bevestigingsmaterialen en de „SUPER DRY“-zak (droogmiddel) zijn geen bestanddeel van het speelgoed en moeten omwille van de veiligheid verwijderd worden voordat het product aan kinderen overhandigd wordt om ermee te spelen.
- Waarschuwing. Droogmiddel bevat calcium chloride (CAS 10043-52-4). Buiten het bereik van kinderen houden.
- Controleer het artikel vóór het gebruik op beschadigingen of slijtage. Het artikel mag alleen in een perfecte staat gebruikt worden!

- Dit artikel bevat kleine magneten. Ingeslikte magneten kunnen ernstige letsels veroorzaken! Indien er een magneet ingeslikt wordt, raadpleegt u onmiddellijk een arts. Het artikel wordt zo zorgvuldig mogelijk geproduceerd. Indien er zich dan toch al eens beschadigingen voordoen, verwijdert u het artikel uit de buurt van kinderen en voert u het af.
- Gebruik uitsluitend het batterijtype: LR03.

Waarschuwingsinstructies batterijen!

- Verwijder de batterijen wanneer deze opgebruikt zijn of als het artikel langere tijd niet gebruikt wordt.
- Gebruik geen verschillende batterijtypes, -merken, geen nieuwe en gebruikte batterijen met elkaar en die met een verschillende capaciteit, omdat deze uitlopen en zodoende schade kunnen veroorzaken.
- Let op de polariteit (+/-) bij de plaatsing van de batterijen.
- Vervang alle batterijen gelijktijdig en voer de oude batterijen af zoals voorgeschreven.
- Waarschuwing! Batterijen mogen niet geladen of met andere middelen gereactiveerd, niet gedemonteerd, niet in het vuur geworpen of kortgesloten worden.
- Berg batterijen altijd buiten het bereik van kinderen op.
- Gebruik geen oplaadbare batterijen!
- Reiniging en gebruikersonderhoud mogen niet door kinderen zonder toezicht uitgevoerd worden.
- Reinig al naar behoefte en vóór de plaatsing de batterij- en apparaatcontacten.
- Stel de batterijen niet bloot aan extreme omstandigheden (bv. radiator of direct zonlicht). Er bestaat meer gevaar dat de batterijen uitlopen.
- Batterijen kunnen bij het inslikken levensgevaarlijk zijn. Bewaar batterijen daarom buiten het bereik van kleine kinderen. Wordt een batterij ingeslikt, dan moet onmiddellijk medische hulp ingeroepen worden.

Gevaar!

- Ga met een beschadigde of uitlopende batterij uiterst voorzichtig om en voer deze onmiddellijk zoals voorgeschreven af. Draag daarbij handschoenen.
- Wanneer u met batterijzuur in aanraking komt, wast u het getroffen lichaamsdeel met water en zeep. Raakt er batterijzuur in uw oog, dan spoelt u het met water uit en laat u zich onmiddellijk medisch behandelen!
- De aansluitklemmen mogen niet kortgesloten worden.

Batterijen plaatsen/vervangen (afb. C)

WAARSCHUWING! Neem volgende aanwijzingen in acht om mechanische en elektrische beschadigingen te vermijden.

Breng de ingesloten batterijen aan voordat het artikel voor het eerst gebruikt wordt.

Batterijen plaatsen

1. Draai met behulp van een passende (niet in het leveringspakket inbegrepen) schroevendraaier de schroef (4g) van het batterijvakdeksel (4f) aan de achterzijde van de locomotief (4) los.
 2. Verwijder het batterijvakdeksel (4f) en leg twee batterijen (13) voorzichtig in het batterijvak (4e). De batterijen moeten zich compleet in het batterijvak bevinden.
- Opmerking:** Let op de plus-/minpool van de batterijen en op een correcte plaatsing.
3. Schroef het batterijvakdeksel (4f) aan de achterzijde van de locomotief weer vast.

Batterijen vervangen

Indien de batterijen niet meer functioneren, vervangt u deze, zoals bij de plaatsing beschreven. Verwijder de in het artikel liggende batterijen voordat de nieuwe batterijen aangebracht worden.

Opmerking: Schakel het artikel uit voordat u de batterijen vervangt.

Montage

Neem voor de montage van het artikel de afzonderlijke stappen, zoals in afb. D - H weergegeven in acht.

Opbouwvarianten

Opbouwvarianten vindt u in het bijgevoegde overzicht.

Opmerking: Bij opbouwvarianten met veel op elkaar volgende bochtstukken kunnen de voertuigen eventueel ontsporen!

De rails met een vochtige reinigingsdoek reinigen voordat ze voor het eerst gebruikt worden!

Locomotief activeren en deactiveren (afb. B)

1. Druk de knop (4d) op de locomotief (4) in om deze in te schakelen.
2. Druk op de voorste knop (4a) om het vooruitrijden te activeren.
3. Druk op de middelste knop (4b) om de locomotief te stoppen.
4. Druk op de achterste knop (4c) om het achteruitrijden te activeren.
5. Druk de knop (4d) op de locomotief (4) in om deze uit te schakelen.

Waarschuwing! Het locomotief werd niet ontwikkeld om op bruggen of hellingen achteruit te rijden.

Opslag, reiniging

Bewaar het artikel wanneer u dit niet gebruikt altijd droog, schoon en zonder batterijen op kamertemperatuur.

Reinig het artikel alleen met een vochtige schoonmaakdoek en droog het vervolgens af.

Waarschuwing: de rails dienen gereinigd te worden voordat ze voor het eerst gebruikt worden! **BELANGRIJK!** Reinig nooit met agressieve reinigingsmiddelen.

Afvalverwerking



Gooi uw afgedankte artikel ter bescherming van het milieu niet bij het huisafval, maar breng het naar een erkende afvalinzamelaar. U kunt bij uw gemeente informeren naar inzamelpunten en hun openingstijden.

Defecte of lege batterijen/accu's moeten conform richtlijn 2006/66/EG en wijzigingen ervan worden gerecycled. Geef batterijen/accu's en/of het artikel terug via de aangeboden inzamelvoorzieningen. Geef verpakkingsmaterialen zoals foliezakjes niet aan kinderen. Berg het verpakkingsmateriaal buiten bereik van kinderen op.



Milieuschade door verkeerde afvoer van batterijen/accu's! Batterijen/accu's mogen niet via het huisafval worden afgevoerd. Ze kunnen giftige zware metalen bevatten en moeten worden behandeld als klein chemisch afval. De chemische symbolen van de zware metalen zijn als volgt: Cd = cadmium, Hg = kwik, Pb = lood. Geef verbruikte batterijen/accu's daarom af bij een gemeentelijk inzamelpunt.



Voer het artikel en de verpakking op een milieuvriendelijke manier af.



Neem de markering van verpakkingsmaterialen voor de afvalscheiding in acht.

Deze zijn gemarkeerd met afkortingen (a) en nummers (b) met de volgende betekenis:

1 - 7: kunststoffen/20 - 22: papier en karton/80 - 98: composietmaterialen.

Het artikel en de verpakkingsmaterialen zijn recyclebaar; voer ze gescheiden af voor een betere afvalbehandeling. Het Triman-logo is alleen van toepassing voor Frankrijk. Informatie over de mogelijkheden om het afgedankte artikel af te voeren, wordt verstrekt door de gemeentelijke overheid.

Opmerkingen over garantie en serviceafhandeling

Het artikel werd met de grootste zorgvuldigheid en onder permanent toezicht geproduceerd. De firma DELTA-SPORT HANDELSKONTOR GmbH verleent particuliere eindklanten op dit artikel drie jaar garantie, te rekenen vanaf de datum van aankoop (garantietermijn) en dit op grond van de volgende bepalingen. De garantie geldt alleen voor materiaal- en verwerkingsfouten.

De garantie is niet van toepassing op onderdelen die aan een normale slijtage onderhevig zijn en daarom als niet-slijtvaste onderdelen te beschouwen zijn (bv. batterijen) en evenmin op breekbare onderdelen, bv. schakelaars, accu's of onderdelen die van glas gemaakt zijn.

Uit de garantie voortvloeiende claims zijn uitgesloten als het artikel onvakkundig, verkeerd of niet in het kader van de voorziene bepaling of in het kader van het voorziene gebruiksdoeleinde gebruikt werd of indien richtlijnen in de gebruiksaanwijzing niet in acht genomen werden, tenzij de eindklant aantoont dat er sprake is van een materiaal- of verwerkingsfout die niet op één van de hoger vermelde omstandigheden gebaseerd is.

Uit de garantie voortvloeiende claims kunnen alleen tijdens de garantieperiode op vertoon van de originele kassabon ingediend worden. Gelieve daarom de originele kassabon te bewaren. De garantieperiode wordt door eventuele reparaties op grond van de garantie, wettelijke waarborg of coulance niet verlengd. Dit geldt ook voor vervangen en gerepareerde onderdelen.

Gelieve u bij klachten in eerste instantie tot de hieronder vermelde servicehotline te richten of met ons per e-mail contact op te nemen. Is er sprake van een garantiegeval, dan wordt het artikel door ons – naar onze keuze – voor u gratis gerepareerd, wordt het vervangen of wordt de aankoopsom terugbetaald. Verdere rechten op grond van de garantie bestaan niet.

Uw wettelijke rechten, in het bijzonder rechten op garantie tegenover de betreffende verkoper, worden door deze garantie niet beperkt.

IAN: 367228_2101

- BE** Service België
Tel.: 070 270 171 (0,15 EUR/Min.)
E-Mail: deltasport@lidl.be
- NL** Service Nederland
Tel.: 0900 0400223 (0,10 EUR/Min.)
E-Mail: deltasport@lidl.nl

Gratulujemy!

Decydując się na ten produkt, otrzymują Państwo towar wysokiej jakości. Należy zapoznać się z produktem przed jego pierwszym użyciem.

 **Należy uważnie przeczytać następującą instrukcję użytkownika.**

Produkt ten należy użytkować wyłącznie w opisany sposób oraz zgodnie ze wskazanym przeznaczeniem. Niniejszą instrukcję użytkowania należy przechowywać w bezpiecznym miejscu. Przekazując produkt innej osobie, należy upewnić się, że otrzyma ona także całą dokumentację dotyczącą produktu.

Zakres dostawy

- 1 x dźwig, 11-częściowy:
 - 1 x dźwig (1)
 - 1 x pomost (5)
 - 8 x pręt (9)
 - 1 x płyta podłogowa (2)
- 1 x rusztowanie budowlane, 12-częściowe:
 - 1 x płyta podłogowa (2)
 - 5 x belka poprzeczna (8)
 - 6 x pręt (9)
- 1 x przejazd kolejowo-drogowy, 3-częściowy:
 - 1 x przejazd kolejowo-drogowy (3)
 - 2 x szlaban (7)
- 1 x prowadnica szyny, 3-częściowa (6, 10, 14)
- 4 x blokada drogi, 2-częściowa (11, 12)
- 1 x lokomotywa, elektryczna (4)
- 2 x bateria (1,5V  LR03, AAA) (13)
- 33 x szyna
- 1 x wywrotka
- 1 x żuraw samochodowy
- 1 x walec
- 1 x ładowarka tyżkowa
- 2 x przyczepa
- 4 x figurka
- 3 x znak drogowy
- 2 x gruz
- 8 x pylon
- 1 x młot pneumatyczny
- 1 x przegląd wariantów konstrukcji
- 1 x instrukcja użytkownika

Dane techniczne

Zasilanie za pomocą baterii:

1,5V  LR03, AAA

 Symbol napięcia stałego

 Data produkcji (miesiąc/rok):
07/2021

 Firma Delta-Sport Handelskontor GmbH oświadcza, że niniejszy produkt spełnia najważniejsze

wymagania oraz jest zgodny z podanymi poniżej wytycznymi:

2009/48/WE – dyrektywa w sprawie bezpieczeństwa zabawek

2014/30/UE – dyrektywa EMC

2011/65/UE – dyrektywa RoHS

Zastosowanie zgodne z przeznaczeniem

Ten produkt jest zabawką dla dzieci od 3. roku życia i jest przeznaczony do użytku prywatnego.

Wskazówki dotyczące bezpieczeństwa

- Ostrzeżenie. Nie nadaje się dla dzieci w wieku poniżej 36 miesięcy. Niebezpieczeństwo udławienia się. Małe części.
- Dzieci mogą bawić się artykułem tylko pod nadzorem osób dorosłych.
- Ostrzeżenie. Opakowanie/wszystkie materiały mocujące oraz woreczek „SUPER DRY” (pochłaniacz wilgoci) nie są częścią zabawki i ze względów bezpieczeństwa muszą być usunięte, zanim artykuł będzie przekazany dzieciom do zabawy.
- Ostrzeżenie. Pochłaniacz wilgoci zawiera calcium chloride (CAS 10043-52-4). Chronić przed dziećmi.
- Należy sprawdzić artykuł przed każdym użyciem pod względem uszkodzeń i zużycia. Artykuł może być używany tylko w nienaganym stanie!

- Ten artykuł zawiera niewielkie magnesy. Połknięcie magnesów może spowodować poważne obrażenia! W przypadku połknięcia magnesu należy natychmiast skontaktować się z lekarzem. Artykuł wyprodukowano z zachowaniem należytej staranności. Gdyby jednak doszło do wystąpienia uszkodzeń, artykuł należy niezwłocznie odebrać dziecku i poddać go utylizacji.
- Stosować tylko baterie typu: LR03.

Ostrzeżenia odnośnie baterii!

- Wyjmij baterie, jeśli są rozładowane lub artykuł nie jest używany przez dłuższy okres czasu.
- Nie stosuj równocześnie różnych typów baterii, różnych marek, nowych wraz z używanymi lub baterii o różnych pojemnościach, ponieważ może dojść do ich wycieku i powstania szkód.
- Podczas wkładania zwróć uwagę na polaryzację (+/-).
- Wymieniaj wszystkie baterie jednocześnie a baterie zużyte utylizuj zgodnie z przepisami.
- Ostrzeżenie! Baterii nie wolno ładować lub w inny sposób reaktywować, nie wolno ich demontować, wrzucać do ognia lub zwierać.
- Baterie należy przechowywać zawsze w miejscu niedostępnym dla dzieci.
- Nie stosuj baterii wielokrotnego ładowania!
- Dzieciom bez nadzoru osób dorosłych nie wolno powierzać czyszczenia ani konserwacji.
- W razie potrzeby przed włożeniem baterii przeczyść zestyki baterii i urządzenia.
- Baterii nie poddawać działaniu ekstremalnych warunków (np. kaloryfer czy oddziaływanie promieni słonecznych). Powoduje to zwiększenie zagrożenia wyciekiem.
- W przypadku połknięcia baterie mogą stanowić zagrożenie dla życia. Baterie należy przechowywać w miejscu niedostępnym dla małych dzieci. Jeśli dojdzie do połknięcia baterii, należy natychmiast zgłosić się do lekarza.

Niebezpieczeństwo!

- Z uszkodzonymi lub wyciekającymi bateriami należy obchodzić się nadzwyczaj ostrożnie i poddać je natychmiast utylizacji zgodnie z przepisami. Zakładaj zawsze rękawiczki.
- W przypadku kontaktu z elektrolitem baterii, przemyj skażone miejsca czystą wodą z mydłem. Jeśli elektrolit z baterii dostanie się do oczu, przepłucz je wodą i natychmiast udaj się do lekarza!
- Nie wolno zwierać zacisków przyłączeniowych.

Wkładanie / wymiana baterii (rys. C)

OSTRZEŻENIE! Aby uniknąć uszkodzeń mechanicznych i elektrycznych, należy przestrzegać poniższych wskazówek.

Przed pierwszym użyciem artykułu należy umieścić w nim baterie dołączone w zestawie.

Wkładanie baterii

1. Za pomocą odpowiedniego śrubokrętu (nie dołączonego do zestawu) odkręcić śrubę (4g) pokrywy schowka na baterie (4f), znajdującej się z tyłu lokomotywy (4).
 2. Zdjąć pokrywę schowka na baterie (4f) i umieścić ostrożnie dwie baterie (13) w schowku na baterie (4e). Baterie muszą całkowicie znajdować się w schowku na baterie.
- Wskazówka:** Zwrócić uwagę na odpowiednią polaryzację plus/minus baterii i na poprawność ich włożenia.
3. Przykręcić ponownie pokrywę schowka na baterie (4f), znajdującą się z tyłu lokomotywy.

Wymiana baterii

Po wyczerpaniu baterii należy je wymienić w taki sam sposób, jak opisano powyżej w punkcie „Wkładanie”. Przed umieszczeniem nowych baterii należy najpierw wyjąć znajdujące się w artykule stare baterie.

Wskazówka: Przed wymianą baterii należy wylączyć artykuł.

Montaż

W ramach montażu artykułu należy wykonywać po kolei poszczególne kroki przedstawione na rys. od D do H.

Warianty konstrukcji

Warianty konstrukcji znajdują Państwo w załączonym przeglądzie.

Wskazówka: W przypadku wariantów konstrukcji z wieloma zakrętami następującymi po sobie pojazdy mogą się wykołować!

Przed pierwszym użyciem należy wyczyścić szyny wilgotną ściereczką!

Aktywacja i dezaktywacja lokomotywy (rys. B)

1. Aby włączyć lokomotywę (4), należy wcisnąć znajdujący się na niej przycisk (4d).
2. Aby aktywować jazdę do przodu, należy wcisnąć przedni przycisk (4a).
3. Aby zatrzymać lokomotywę, należy wcisnąć środkowy przycisk (4b).
4. Aby aktywować jazdę wstecz, należy wcisnąć tylny przycisk (4c).
5. Aby wyłączyć lokomotywę (4), należy wcisnąć znajdujący się na niej przycisk (4d).

Ostrzeżenie! Projekt lokomotywy nie pozwala na jazdę wstecz na mostach i wzniesieniach.

Przechowywanie, czyszczenie

Podczas nieużywania należy zawsze przechowywać produkt w suchym i czystym miejscu, z wyjętymi bateriami, w temperaturze pokojowej. Czyścić wyłącznie przy użyciu wilgotnej ściereczki, następnie wytrzeć do sucha.

Uwaga: przed pierwszym użyciem szyny należy przeczyścić!

WAŻNE! Nie czyścić przy użyciu ostrych środków czyszczących.

Uwagi odnośnie recyklingu



Jeśli produkt jest zużyty, nie należy go wyrzucać wraz z odpadami domowymi ze względu na ochronę środowiska, ale należy go odpowiednio zutylizować.

Informacje o punktach zbiórki i godzinach otwarcia można uzyskać w lokalnej administracji.

Uszkodzone lub zużyte baterie/akumulatory należy poddać recyklingowi zgodnie z dyrektywą 2006/66/WE i jej zmianami. Zwrócić baterie/akumulatory i/lub produkt, korzystając z dostępnych urzędzeń przeznaczonych do zbiórki. Opakowania, takie jak torby plastikowe, nie powinny znaleźć się w rękach dzieci. Opakowanie przechowywać w miejscu niedostępnym dla dzieci.



Nieprawidłowa utylizacja baterii/akumulatorów wyrządza szkody w środowisku naturalnym! Baterii/akumulatorów nie wolno wyrzucać razem z odpadami domowymi. Mogą zawierać toksyczne metale ciężkie i podlegają obróbce odpadów niebezpiecznych. Symbole chemiczne metali ciężkich są następujące: Cd = kadm, Hg = rtęć, Pb = ołów. Zużyte baterie/akumulatory należy oddawać w miejskim punkcie zbiórki.



Produkt oraz opakowanie należy utylizować w sposób przyjazny dla środowiska.



Przestrzegać oznakowania materiałów opakowaniowych podczas segregacji odpadów. Są one oznaczone skrótami

(a) i liczbami (b) o następującym znaczeniu: 1-7: tworzywa sztuczne/20-22: papier i karton/80-98: materiały kompozytowe. Produkt i materiały opakowaniowe nadają się do recyklingu, należy je osobno zutylizować w celu lepszego przetwarzania odpadów. Logo Triman obowiązuje tylko we Francji. Informacje o sposobie utylizacji zużytego produktu są dostępne u władz lokalnych lub miejskich.

Wskazówki dotyczące gwarancji i obsługi serwisowej

Artykuł został wyprodukowany z najwyższą starannością i pod stałą kontrolą. DELTA-SPORT HANDELSKONTOR GmbH przyznaje klientowi końcowemu na niniejszy artykuł trzy lata gwarancji od daty zakupu (okres gwarancyjny) z zastrzeżeniem poniższych postanowień. Gwarancja dotyczy wyłącznie wad materiałowych i wad wykonania. Gwarancja nie obejmuje części, które podlegają normalnemu zużyciu i z tego względu należy je traktować jako części zużywalne (np. baterie) i nie obejmuje części kruchych, np. przełączników, akumulatorów ani części wykonanych ze szkła.

Wyklucza się roszczenia z tytułu niniejszej gwarancji w przypadku użycia artykułu w sposób niewłaściwy lub sprzeczny z jego przeznaczeniem lub w sposób wykraczający poza przewidziane przeznaczenie lub poza przewidziany zakres użytkowania lub jeśli wytyczne zawarte w instrukcji obsługi nie były przestrzegane, chyba że klient końcowy udowodni istnienie wady materiałowej lub wady wykonania, która nie wynika z podanych wyżej przyczyn.

Roszczenia z tytułu gwarancji można zgłaszać wyłącznie w okresie gwarancyjnym za okazaniem oryginalnego dowodu zakupu. Prosimy zatem zachować oryginalny dowód zakupu! W przypadku jakichkolwiek reklamacji prosimy skontaktować się z nami najpierw za pośrednictwem podanej poniżej infolinii serwisowej lub drogą e-mailową. W przypadku objętym gwarancją artykuł zostanie – według naszego uznania – bezpłatnie naprawiony, wymieniony lub nastąpi zwrot ceny zakupu. Z gwarancji nie wynikają żadne inne prawa.

Niniejsza gwarancja nie ogranicza Państwa ustawowych praw, w szczególności roszczeń gwarancyjnych wobec danego sprzedawcy. W przypadku wymiany części lub całego artykułu okres gwarancji przedłuża się o trzy lata zgodnie z art. 581 § 1 kodeksu cywilnego. Po upływie czasu gwarancji powstałe naprawy są płatne.

IAN: 367228_2101

 Serwis Polska
Tel.: 22 397 4996
E-Mail: deltasport@lidl.pl

Srdečně blahopřejeme!

Svým nákupem jste se rozhodli pro kvalitní výrobek. Před prvním použitím se prosím seznamte s tímto výrobkem.

Pozorně si přečtete následující návod k použití.

Použijte tento výrobek pouze tak, jak je popsáno, a pro uvedené účely. Uchovejte si tento návod k použití pro budoucí použití. Pokud výrobek předáte třetí osobě, předejte jí i veškerou dokumentaci.

Rozsah dodávky

- 1 x jeřáb, 11 dílný:
 - 1 x jeřáb (1)
 - 1 x mezípatro (5)
 - 8 x tyč (9)
 - 1 x spodní deska (2)
- 1 x lešení staveniště, 12dílné:
 - 1 x spodní deska (2)
 - 5 x příčná výztuha (8)
 - 6 x tyč (9)
- 1 x železniční přejezd, 3dílný:
 - 1 x železniční přejezd (3)
 - 2 x závora (7)
- 1 x kolejnicový vodič, 3dílný (6, 10, 14)
- 4 x silniční zátaras, 2dílný (11, 12)
- 1 x lokomotiva, elektrická (4)
- 2 x baterie (1,5V  LR03, AAA) (13)
- 33 x díl kolejnice
- 1 x vyklápěcí vozidlo
- 1 x jeřábové vozidlo
- 1 x silniční válec
- 1 x kolový nosič
- 2 x přívěs
- 4 x figurka
- 3 x dopravní značka
- 2 x hromada sutí
- 8 x pylon
- 1 x sbíječka
- 1 x přehled variant sestavení
- 1 x návod k použití

Technické údaje

Napájení baterie:

1,5V  LR03, AAA

 Symbol pro stejnosměrného napětí

 Datum výroby (měsíc/rok):
07/2021

 Společnost Delta-Sport Handelskontor GmbH tímto prohlašuje, že tento výrobek je v souladu s následujícími základními požadavky a ostatními příslušnými ustanoveními:

2009/48/ES – Směrnice o bezpečnosti hraček
2014/30/EU – Směrnice o EMK
2011/65/EU – Směrnice RoHS

Použití k určitému účelu

Tento výrobek je hračka pro děti od 3 let pro privátní potřebu.

Bezpečnostní pokyny

- Upozornění. Nevhodné pro děti mladší 36 měsíců. Nebezpečí zalknutí. Malé části.
- Děti si smějí s výrobkem hrát jen pod dohledem dospělých.
- Upozornění. Veškeré obalové a upevňovací materiály a sáček „SUPER DRY“ (vysoušecí prostředek) nejsou součástí hračky a musí být z bezpečnostních důvodů odstraněny před tím, než je výrobek předán dětem na hraní.
- Upozornění. Vysoušecí prostředek obsahuje calcium chloride (CAS 10043-52-4). Uchovávejte mimo dosah dětí.
- Ověřte před každým použitím, zda výrobek není poškozen nebo opotřeben. Výrobek smí být používán pouze v bezvadném stavu!

- Tento výrobek obsahuje malé magnety. Spolknuté magnety mohou přivodit těžké úrazy! Pokud by došlo ke spolknutí magnetu, ihned vyhledejte lékaře. Výrobek je vyroben s největší pečlivostí, pokud by se přesto stalo, že se vyskytne poškození, výrobek neprodleně dětem odeberte a zlikvidujte ho do odpadu.
- Používejte pouze typ baterie: LR03.

Varovné pokyny pro baterie!

- Odstraňte baterie, když jsou spotřebovány nebo výrobek nebyl delší čas používán.
- Nepoužívejte různé typy, značky baterií, společně nové a použité baterie nebo baterie s rozličnou kapacitou, protože ty mohou vytéct, a tím způsobit škody.
- Při vkládání respektujte polaritu (+/-).
- Vyměňujte všechny baterie současně a staré baterie likvidujte do odpadu podle předpisů.
- Varování! Baterie se nesmí nabíjet nebo reaktivovat pomocí jiných prostředků, nesmí se rozebírat, házet do ohně, nebo spojovat nakrátko.
- Baterie uchovávejte vždy z dosahu dětí.
- Nepoužívejte baterie, které se dají opakovaně nabíjet!
- Čištění a užíva telskou údržbu nesmí provádět děti bez dozoru.
- V případě potřeby a před vkládáním čistěte kontakty baterií a přístroje.
- Nevystavujte baterie žádným extrémním podmínkám (např. topným tělesům nebo přímému slunečnímu záření). Jinak existuje zvýšené nebezpečí, že vytečou.
- Baterie mohou být při spolknutí životu nebezpečné. Proto baterie uchovávejte nedostupné pro malé děti. Pokud došlo ke spolknutí baterie, musí být ihned přivolána lékařská pomoc.

Nebezpečí!

- S poškozenými nebo vyteklými bateriemi zacházejte krajně opatrně a tyto ihned likvidujte do odpadu podle předpisů. Noste přitom rukavice.
- Dostanete-li se do kontaktu s kyselinou z baterie, omývejte dotyčné místo vodou a mýdlem. Dostane-li se Vám kyselina z baterie do oka, vyplachujte jej vodou a ihned se odeberte k lékařskému ošetření!
- Svorky přípoje nesmí být spojovány na krátko.

Vkládání/výměna baterií (obr. C)

UPOZORNĚNÍ! Dbejte na následující instrukce, abyste se vyhnuli mechanickému nebo elektrickému poškození.

Před prvním použitím výrobku do něj vložte přiložené baterie.

Vkládání baterií

1. Pomocí vhodného šroubováku povolte (není obsažen v dodávce) šroub (4g) víčka bateriové přihrádky (4f) na zadní straně lokomotivy (4).
2. Odstraňte víčko bateriové přihrádky (4f) a vložte dvě baterie (13) opatrně do bateriové přihrádky (4e). Baterie se musí kompletně nacházet v bateriové přihrádce.

Upozornění: Dejte pozor na plus/minus póly baterií a na správné vložení.

3. Znovu zašroubujte víčko bateriové přihrádky (4f) na zadní straně lokomotivy.

Výměna baterií

Pokud baterie již nefungují, vyměňte je, jak je popsáno při jejich vkládání. Před vložením nových baterií vyjměte baterie nacházející se ve výrobku.

Upozornění: Před výměnou baterií výrobek vypněte.

Sestavení

K sestavení výrobku dodržte jednotlivé kroky znázorněné na obrázcích D - H.

Varianty sestavení

Varianty sestavení najdete v příloženém přehledu.

Upozornění: Při variantách sestavení s mnoha zatáčkami za sebou se mohou vozidla eventuálně vykolejit!

Před prvním použitím kolejnice vyčistěte vlhkým hadříkem!

Aktivace a deaktivace lokomotivy (obr. B)

1. Stiskněte knoflík (4d) na lokomotivě (4), abyste ji zapnuli.
2. Stiskněte přední knoflík (4a) k aktivaci jízdy vpřed.
3. Stiskněte střední knoflík (4b) k zastavení lokomotivy.
4. Stiskněte knoflík vzadu (4c) k aktivaci jízdy vzad.
5. Stiskněte knoflík (4d) na lokomotivě (4), abyste ji vypnuli.

Upozornění! Lokomotivě nebylo vyvinuto pro zpětnou jízdu na mostech nebo ve stoupáních.

Uskladnění, čištění

Pokud výrobek nepoužíváte, skladujte jej vždy suchý, čistý, bez baterií a při pokojové teplotě. Čistěte pouze vlhkým hadříkem a následně otřete do sucha.

Pozor: Kolejničky je třeba před prvním použitím vyčistit!

DŮLEŽITÉ! K čištění nikdy nepoužívejte agresivní čisticí prostředky.

Pokyny k likvidaci



V zájmu ochrany životního prostředí nevyhazujte svůj výrobek do odpadu v případě, že dosloužil, ale odneste jej na profesionální místo k likvidaci.

O sběrných místech a jejich otevírací době se můžete informovat u příslušné místní správy. Vadné nebo použité baterie/akumulátory musejí být recyklovány v souladu se směrnicí 2006/66/ES a jejími změnami. Odevzdejte baterie/akumulátory a/nebo výrobek prostřednictvím nabízených sběrných zařízení. Balicí materiály jako např. fóliové pytle nepatří do rukou dětí. Uchovávejte balicí materiál mimo dosah dětí.



Poškození životního prostředí v důsledku nesprávné likvidace baterií/akumulátorů! Baterie/akumulátory nesmějí být likvidovány spolu s komunálním odpadem. Mohou obsahovat toxické těžké kovy a podléhají zpracování nebezpečného odpadu. Chemické symboly těžkých kovů jsou následující: Cd = kadmium, Hg = rtuť, Pb = olovo. Použité baterie/akumulátory proto likvidujte v místním sběrném místě.



Výrobek a obal zlikvidujte ekologicky.



Při třídění odpadu dodržujte označení balicích materiálů, které jsou označeny zkratkami (a) a čísly (b) s následujícím významem: 1–7: plasty/20–22: papír a karton/80–98: smíšený odpad.

Výrobek a balicí materiály jsou recyklovatelné, likvidujte je odděleně pro lepší zpracování odpadu. Logo Triman platí pouze pro Francii. Možnosti likvidace výrobku, který dosloužil, jsou k dispozici u místní nebo městské správy.

Pokyny k záruce a průběhu služby

Výrobek byl vyroben s velkou péčí a za stálé kontroly. DELTA-SPORT HANDELSKONTOR GmbH poskytuje koncovým privátním zákazníkům na tento výrobek tři roky záruky od data nákupu (záruční lhůta) podle následující ustanovení. Záruka se týká pouze vad materiálu a závad ve zpracování. Záruka se nevztahuje na díly, které podléhají normálnímu opotřebením, a proto je nutné na ně pohlížet jako na rychle opotřebitelné díly (např. baterie), a na křehké díly, např. vypínače, akumulátory nebo díly vyrobené ze skla.

Nároky z této záruky jsou vyloučeny, pokud výrobek byl používán neodborně nebo nedovoleným způsobem nebo nikoli v rámci stanoveného účelu určení nebo předpokládaného rozsahu používání nebo nebyla dodržena zadání v návodu k obsluze, ledaže by koncový zákazník prokázal, že existuje vada materiálu nebo došlo k chybě ve zpracování, které nevyplývají z některé výše uvedených okolností.

Nároky ze záruky lze uplatnit pouze v rámci záruční lhůty po předložení originálního pokladního dokladu. Proto si prosím uschovejte originál pokladního dokladu. Doba záruky se neprodlužuje případnými opravami na základě záruky, zákonné záruky nebo kulance. Totéž platí také pro vyměněné a opravené díly.

Při reklamacích se prosím obračejte na níže uvedenou horkou linku servisu nebo se s námi spojte e-mailem. Pokud se vyskytne případ reklamace, výrobek Vám – dle naší volby – bezplatně opravíme, vyměníme nebo Vám vrátíme kupní cenu. Další práva ze záruky nevznikají.

Vaše zákonná práva, zejména nároky na zajištění záruky vůči konkrétnímu prodejci, nejsou touto zárukou omezena.

IAN: 367228_2101



Servis Česko

Tel.: 800143873

E-Mail: deltasport@lidl.cz

Blahoželáme!

Svojím nákupom ste sa rozhodli pre kvalitný výrobok. Pred prvým použitím sa s výrobkom dôkladne oboznámte.

 **Pozorne si prečítajte tento návod na používanie.**

Výrobok používajte len uvedeným spôsobom a na uvedený účel. Tento návod na používanie si dobre uschovajte. Pri odovzdávaní výrobku tretej osobe odovzdajte s výrobkom aj všetky podklady.

Obsah dodávky

1 x žeriav, 11-dielny:

1 x žeriav (1)

1 x medziplošina (5)

8 x tyč (9)

1 x základová doska (2)

1 x stavebné lešenie, 12-dielne:

1 x základová doska (2)

5 x priečna výstuha (8)

6 x tyč (9)

1 x železničné priecestie, 3-dielne:

1 x železničné priecestie (3)

2 x rampa (7)

1 x koľajové vedenie, 3-dielne (6, 10, 14)

4 x uzávierka cesty, 2-dielna (11, 12)

1 x lokomotíva, elektrická (4)

2 x batéria (1,5V , AAA) (13)

33 x kus koľajníc

1 x vyklápacie nákladné auto

1 x autožeriav

1 x valcovacie vozidlo

1 x kolesový nakladač

2 x vozeň

4 x figúrka

3 x dopravná značka

2 x kopec sutiny

8 x pylón

1 x zbijačka

1 x prehľad variantov montáže

1 x návod na používanie

Technické údaje

Zásobovanie energiou batérie:

1,5V , AAA

 Symbol pre jednosmerné napätie

 Dátum výroby (mesiac/rok):
07/2021



Spoločnosť Delta-Sport Handelskontor GmbH týmto vyhlasuje, že tento výrobok je v súlade s nasledujúcimi

základnými požiadavkami a ostatnými

príslušnými ustanoveniami:

2009/48/ES – Smernica o bezpečnosti hračiek

2014/30/EU – Smernica o elektromagnetickej

Kompatibilite

2011/65/EÚ – Smernica RoHS

Použitie podľa predpisov

Tento výrobok je hračka pre deti od 3 rokov pre súkromné použitie.



Bezpečnostné pokyny

- Upozornenie. Nevhodné pre deti vo veku do 36 mesiacov. Nebezpečenstvo dusenia. Malé časti.
- Deti sa smú hrať s výrobkom len pod dohľadom dospelých.
- Upozornenie. Všetok obalový/upevňovací materiál a vrečko „SUPER DRY“ (sušiaci prostriedok) nie sú súčasťou hračky a musíte ich z bezpečnostných dôvodov odstrániť predtým, než výrobok odovzdáte deťom na hranie.
- Upozornenie. Sušiaci prostriedok obsahuje calcium chloride (CAS 10043-52-4). Uchovávajúajte mimo dosahu detí.
- Pred každým použitím výrobku skontrolujte, či nie je poškodený alebo opotrebovaný. Výrobok sa môže používať len v bezchybnom stave.

- Tento výrobok obsahuje malé magnety. Prehltuté magnety môžu spôsobiť závažné zranenia. V prípade prehltnutia magnetu okamžite vyhľadajte lekársku pomoc. Výrobok bol vyrobený za najprísnejších podmienok. Ak by sa však aj napriek tomu poškodil, okamžite ho odstráňte z dosahu detí a zneškodnite ho.
- Používajte len batérie typ: LR03.

Výstražné pokyny pre batérie!

- Odstráňte batérie, ak sú vybité alebo keď sa výrobok dlhší čas nepoužíval.
- Nepoužívajte rozdielne typy a značky batérií, nepoužívajte spolu nové a už používané batérie alebo batérie s rozdielnou kapacitou, pretože tieto by mohli vytiecť a spôsobiť škody.
- Pri vkladaní sledujte polaritu (+/-)
- Vymeňte všetky batérie súčasne a staré batérie zlikvidujte podľa predpisov.
- Výstraha! Batérie sa nesmú dobíjať alebo reaktivovať inými prostriedkami, nesmú sa rozoberať, hádzať do ohňa alebo skratovať.
- Batérie uschovávajúce vždy mimo dosahu detí.
- Nepoužívajte dobíjateľné batérie!
- Čistenie a údržbu pri používaní nesmú robiť deti bez dohľadu.
- V prípade potreby a pred vložením vyčistite batérie a kontakty na prístroji.
- Batérie nevystavujte extrémnym podmienkam (napr. vykurovacie telesá alebo priame slnečné žiarenie). V opačnom prípade hrozí zvýšené nebezpečenstvo vytečenia.
- Pri prehltnutí môžu byť batérie životu nebezpečné. Preto ich uschovajte mimo dosahu malých detí. Ak prehltnú batériu, musíte okamžite vyhľadať lekársku pomoc.

Nebezpečenstvo!

- S poškodenou alebo vybitou batériou zaobchádzajte mimoriadne opatrne a túto potom obratom podľa predpisov likvidujte. Noste pritom rukavice.
- Ak sa dostanete do kontaktu s elektrolytom, umyte postihnuté miesto vodou a mydlom. Keď sa elektrolyt dostane do oka, vypláchnite ho vodou a čo najskôr vyhľadajte lekárske ošetrovanie.
- Prívodné svorky sa nesmú spojiť nakrátko.

Vloženie/výmena batérií (obr. C)

UPOZORNENIE! Dodržujte nasledovné pokyny, aby ste zabránili mechanickým a elektrickým poškodeniam.

Pred prvým použitím výrobku vložte priložené batérie.

Vloženie batérií

1. Pomocou vhodného skrutkovača (netvorí obsah balenia) uvoľnite skrutku (4g) krytu priestoru pre batérie (4f) na zadnej strane lokomotívy (4).
2. Odstráňte kryt priehradky na batérie (4f) a do priehradky na batérie (4e) opatrne vložte dve batérie (13). Batérie sa musia úplne nachádzať v priehradke na batérie.

Upozornenie: Dávajte pozor na plusový a mínusový pól batérií a na správne vloženie.

3. Kryt priehradky na batérie (4f) znovu naskrutkujte na zadnú stranu lokomotívy.

Výmena batérií

Ak už batérie nefungujú, môžete ich vymeniť podľa popisu pri vkladaní. Pred vložením nových batérií vyberte batérie, ktoré sa nachádzajú vo výrobku.

Upozornenie: Pred výmenou batérií výrobok vypnite.

Montáž

Pri montáži výrobku dodržujte jednotlivé kroky, ktoré sú znázornené na obr. D - H.

Varianty montáže

Varianty montáže nájdete v priloženom prehľad.

Upozornenie: Pri variantoch montáže s mnohým po sebe nasledujúcimi časťami zákrut sa môžu vozidlá prípadne vykoľajiť! Koľajnice pred prvým použitím vyčistite vlhkou handrou.

Aktivácia a deaktivácia lokomotívy (obr. B)

1. Pre zapnutie lokomotívy (4) stlačte gombík (4d).
2. Pre aktiváciu jazdy dopredu stlačte predný gombík (4a).
3. Pre zastavenie lokomotívy stlačte stredný gombík (4b).
4. Pre aktiváciu spätnej jazdy stlačte zadný gombík (4c).
5. Pre vypnutie lokomotívy (4) stlačte gombík (4d).

Upozornenie! Lokomotívy nebolo skonštruované pre spätnú jazdu na mostoch alebo stúpaniach.

Skladovanie, čistenie

Pri nepoužívaní skladujte výrobok vždy suchý, čistý, bez batérií a pri izbovej teplote.

Čistite len vlhkou handričkou a nakoniec utrite dosucha.

Pozor: Koľajnice pred prvým použitím vyčistite! **DÔLEŽITÉ!** Výrobok nikdy nečistíte ostrými čistiacimi prostriedkami.

Pokyny k likvidácii



V záujme ochrany životného prostredia nevyhadzujte svoj výrobok do domáceho odpadu, ak doslúžil, ale odneste ho na špecializovanú likvidáciu. O zber-

ných miestach a ich otváracích hodinách sa môžete informovať na vašej príslušnej miestnej správe.

Chybné alebo použité batérie/akumulátory sa musia recyklovať v súlade so smernicou 2006/66/ES a jej zmenami. Vráťte batérie/akumulátory a / alebo výrobok prostredníctvom ponúkaných zberných zariadení. Obalové materiály, ako napr. plastové vrecká, nepatria do rúk deťom. Uchovávajte obalový materiál mimo dosahu detí.



Škody na životnom prostredí nesprávnu likvidáciou batérií/akumulátorov!

Batérie/akumulátory sa nesmú likvidovať spolu s domovým odpadom. Môžu obsahovať toxické ťažké kovy a podliehajú spracovaniu špeciálneho odpadu. Chemické symboly ťažkých kovov sú nasledovné: Cd = kadmium, Hg = ortuť, Pb = olovo. Použité batérie/akumulátory preto odovzdajte v komunálnom zbernom mieste.



Výrobok a obal zlikvidujte ekologickým spôsobom.



Pri triedení odpadu dodržiavajte označenie obalových materiálov, ktoré sú označené skratkami (a) a číslami (b) s nasledujúcim významom: 1 - 7:

plasty/20 - 22: papier a lepenka/80 - 98: kompozitné látky.

Výrobok a obalové materiály sú recyklovateľné, likvidujte tieto oddelene pre lepšie spracovanie odpadu. Logo Triman je len pre Francúzsko. Možnosti likvidácie doslúženého výrobku sa dozviete na vašej správe obci alebo mesta.

Pokyny k záruke a priebehu servisu

Výrobok bol vyrobený veľmi starostlivo a pod stálou kontrolou. Na tento výrobok poskytuje DELTA-SPORT HANDELSKONTOR GmbH súkromným koncovým užívateľom trojročnú záruku odo dňa kúpy (záručná lehota) po splnení nasledovných podmienok. Záruka platí len na chyby materiálu a spracovania. Záruka sa netýka dielov, ktoré podliehajú bežnému opotrebeniu a preto ich možno považovať za opotrebitelné diely (napr. batérie), ako aj krehkých dielov, napr. vypínače, akumulátory alebo diely, ktoré sú vyrobené zo skla.

Nároky z tejto záruky zanikajú, keď sa výrobok používal neodborne alebo nesprávne, mimo určenia na používanie alebo určeného rozsahu používania alebo neboli dodržané pokyny návodu na obsluhu, s výnimkou, že koncový užívateľ preukáže, že ide o chybu materiálu alebo spracovania, ktorá nebola spôsobená niektorou z hore uvedených okolností.

Záruku je možné uplatniť len počas záručnej lehoty po predložení originálu pokladničného dokladu. Originál pokladničného dokladu preto prosím uschovajte. Záručná doba sa kvôli prípadným záručným opravám, zákonnej záruke alebo ako obchodné gesto nepredlžuje. Platí to aj pre vymenené a opravené diely.

Pri reklamáciách sa prosím najskôr obráťte na dole uvedenú Service-Hotline alebo sa s nami spojte prostredníctvom e-mailu. Ak sa jedná o záručný prípad, výrobok – podľa našej voľby – bezplatne opravíme, vymeníme alebo vrátime kúpnu cenu. Ďalšie práva zo záruky nevyplývajú.

Vaše zákonné práva, hlavne nároky na záručné plnenie voči príslušnému predajcovi, nie sú touto zárukou obmedzené.

IAN: 367228_2101



Servis Slovensko

Tel.: 0850 232001

E-Mail: deltasport@lidl.sk

Hjertelig tillykke!

Du har valgt at købe et kvalitetsprodukt. Lær produktet at kende, inden du bruger det første gang.



Det gør du ved at læse nedenstående brugervejledning omhyggeligt.

Brug kun produktet som beskrevet og til de angivne anvendelsesområder. Opbevar denne brugervejledning et sikkert sted. Udlever også alle dokumenter, hvis produktet videregives til en tredjepart.

Leveringsomfang

1 x kran, 11 dele:

- 1 x kran (1)
- 1 x mellemniveau (5)
- 8 x stav (9)
- 1 x bundplade (2)

1 x byggepladsstillads, 12 dele:

- 1 x bundplade (2)
- 5 x travers (8)
- 6 x stav (9)

1 x jernbaneoverskæring, 3 dele:

- 1 x jernbaneoverskæring (3)
- 2 x bom (7)

1 x skinneføring, 3 dele (6, 10, 14)

4 x vejspærring, 2 dele (11, 12)

1 x lokomotiv, elektrisk (4)

2 x batteri (1,5V  LR03, AAA) (13)

33 x skinnestykke

1 x tiplastbil

1 x kranbil

1 x vejtrømler

1 x gummiged

2 x anhænger

4 x figur

3 x vejskilt

2 x affaldsbunke

8 x pylon

1 x trykluffhammer

1 x oversigt over designvarianter

1 x brugervejledning

Tekniske data

Strømforsyning, batteri:

1,5V  LR03, AAA

 Symbol for jævnspænding

 Fremstillingsdato (måned/år):
07/2021



Hermed erklærer Delta-Sport Handelskontor GmbH, at denne artikel er i overensstemmelse med følgende grundlæggende krav og de øvrige gældende bestemmelser:

2009/48/EF - legetøjsdirektiv

2014/30/EU - EMC-direktiv

2011/65/EU - RoHS-direktiv

Tilsigtet brug

Denne artikel er legetøj beregnet til børn fra 3 år til privat brug.



Sikkerhedshenvisninger

- Advarsel. Ikke egnet for børn under 36 måneder. Kvælningsfare. Små dele.
- Børn må kun lege med legetøjet under opsyn af en voksen.
- Advarsel. Alle emballerings-/monteringsmaterialer og „SUPER DRY“-posen (tørremiddel) er ikke en del af legetøjet, og skal af sikkerhedsgrunde altid fjernes, inden artiklen gives til børnene til at lege med.
- Advarsel. Tørremidlet indeholder calciumchloride (CAS 10043-52-4). Opbevares utilgængeligt for børn.
- Kontrollér artiklen for skader eller slid før hver brug. Artiklen må kun bruges i fejlfri tilstand!

- Denne artikel indeholder små magneter. Slugte magneter kan forårsage alvorlige kvæstelser! Hvis en magnet sluges, opsig straks lægehjælp. Artiklen er lavet med største omhu, skulle det alligevel ske, at der opstår skader, fjern straks artiklen fra børn og bortskaf den.
- Brug kun batteritypen: LRO3.

Advarseloplysninger, batterier!

- Fjern batterierne, når de er brugt op, eller artiklen ikke er i brug i længere tid.
- Brug aldrig forskellige batterityper, -mærker, ingen nye og brugte batterier sammen eller nogle med forskellige kapaciteter, da disse kan lække og forårsage skade.
- Vær opmærksom på polariteten (+/-), når de lægges i.
- Udskift alle batterier samtidigt og bortskaf de gamle batterier korrekt.
- Advarsel! Batterier må ikke oplades eller genaktiveres med andre midler, skilles ad, kastes i ild eller kortsluttes.
- Opbevar batterierne utilgængeligt for børn.
- Brug ikke genopladelige batterier!
- Rengøring og brugervedligeholdelse må ikke foretages af børn uden de er under opsyn.
- Rengør ved behov batterierne og apparatets kontakter før ilægning.
- Udsæt ikke batterierne for ekstreme forhold (f.eks. radiatorer eller direkte sollys). Der er i givet fald øget risiko for lækage.
- Batterier kan være livsfarlige, hvis de sluges. Derfor skal batterierne opbevares utilgængeligt for små børn. Hvis et batteri sluges, skal der søges lægehjælp med det samme.

Fare!

- Vær yderst forsigtig med et beskadiget eller lækkende batteri og bortskaf et sådant korrekt med det samme. Brug handsker til det.
- Hvis man kommer i kontakt med batterisyre, vask det berørte område med sæbe og vand. Hvis syren kommer i øjet, skylles det med vand og der søges lægehjælp med det samme!
- Tilslutningsklemmerne må ikke kortsluttes.

Batterier sættes i/udskiftes (afb. C)

ADVARSEL! Følg nedenstående anvisninger for at undgå mekaniske og elektriske skader.

Sæt de medfølgende batterier i, før artiklen bruges første gang.

Batterierne sættes i

1. Løsn skruen (4g) på batterirummet (4f) på bagsiden af lokomotivet (4) ved hjælp af en passende skruetrækker (medfølger ikke i leveringsomfanget).
2. Fjern batterirummets dæksel (4f) og læg forsigtigt to batterier (13) i batterirummet (4e). Batterierne skal være helt inde i batterirummet.

Bemærk: Vær opmærksom på batterierne plus-/minuspoler og korrekt isættelse.

3. Skru dækslet til batterirummet (4f) på bagsiden af lokomotivet fast igen.

Udskift batterierne

Skulle batterierne ikke længere fungere, skal de udskiftes som beskrevet ved isættelse. Fjern de batterier, der ligger i artiklen, før de nye batterier sættes i.

Bemærk: Sluk for artiklen, inden batterierne udskiftes.

Opstilling

Overhold de enkelte trin for artiklens opbygning, som vist i afb. D - H.

Designvarianter

Designvarianter kan findes i vedlagte oversigt.

Bemærk: Ved designvarianter med mange på hinanden følgende kurvedele kan køretøjerne afspores!

engør skinnerne med en fugtig rengøringsklud før første brug!

Lokomotivet aktiveres og deaktiveres (afb. B)

1. Tryk på knappen (4d) på lokomotivet (4) for at tænde det.
2. Tryk på forreste knap (4a) for at aktivere kørsel fremad.
3. Tryk på den midterste knap (4b) for at standse lokomotivet.
4. Tryk på den bageste knap (4c) for at få lokomotivet til at køre baglæns.
5. Tryk på knappen (4d) på lokomotivet (4) for at slukke det.

Advarsel! Lokomotivet er ikke udviklet til at køre baglæns på broer eller skråninger.

Opbevaring, rengøring

Opbevar altid artiklen tør, ren, uden batterier og ved stuetemperatur, når den ikke er i brug.

Rengøres kun med en fugtig rengøringsklud, og tørres af bagefter.

OBS: Skinnerne skal rengøres før første brug!
VIGTIGT! Må aldrig rengøres med skrappe rengøringsmidler.

Henvisninger vedr. bortskaffelse



Med henblik på at beskytte miljøet bedst muligt, er det vigtigt, at du ikke smider dit produkt ud sammen med husholdningsaffaldet, når det ikke længere kan

anvendes, men i stedet sørger for at bortskaffe det på en forsvarlig måde. For at få oplysninger om genbrugsstationer og deres åbningstider, bedes du kontakte deres ansvarlige administration.

Defekte eller brugte batterier, genopladelige eller ej, skal genbruges i overensstemmelse med direktiv 2006/66/EF samt alle ændringer heraf. Du skal indlevere batterierne, genopladelige eller ej, og/eller produktet hos de genbrugsstationer, der findes i dit lokalområde. Emballagematerialer som f.eks. plasticposer er ikke beregnede til børn. Opbevar emballagematerialet utilgængeligt for børn.



Miljøskader på grund af ukorrekt bortskaffelse af batterierne, genopladelige eller ej! Batterier, genopladelige eller ej, må ikke bortskaffes sammen med

husholdningsaffaldet. De kan indeholde giftige tungmetaller, og er derfor underlagt den samme håndtering som farligt affald. Tungmetallernes kemiske symboler er som følger: Cd = cadmium, Hg = kviksølv, Pb = bly. Indlever derfor de brugte batterier, genopladelige eller ej, på en af de kommunale genbrugsstationer.



Bortskaf produktet og emballagematerialerne miljørigtigt.



Vær opmærksom på emballagematerialernes mærkning under affaldssorteringen. Disse er markeret med forkortelser (a) og tal (b), der har følgende betydning: 1-7: Kunststoffer/20-22: Papir og pap/80-98: Kompositmaterialer.

Produktet og emballagematerialerne kan genbruges, hvorfor du bedes bortskaffe dem separat for at opnå en bedre affaldshåndtering. Triman-logoet er kun gældende for Frankrig. De forskellige bortskaffelsesmuligheder, der eksisterer for det udtjente produkt, kan du få mere information om hos kommune- eller byforvaltningen.

Oplysninger om garanti og servicehåndtering

Varen er fremstillet med største omhu og under løbende kontrol. DELTA-SPORT HANDELS-KONTOR GmbH yder private slutkunder tre års garanti på varen fra købsdato (Garantifrist) i henhold til følgende bestemmelser. Garantien gælder kun for materiale- og fremstillingsfejl. Garantien omfatter ikke dele, der er udsat for normal slid og derfor skal betragtes som sliddele (f.eks. batterier) og ikke skrøbelige dele, f.eks. kontakter, genopladelige batterier eller dele, der er fremstillet af glas.

Garantien kan ikke gøres gældende, hvis varen er blevet anvendt ukorrekt eller uagtsomt eller til andre formål end det tilsigtede eller i det tilsigtede omfang. Garantien bortfalder ligeledes ved manglende overholdelse af anvisningerne i betjeningsvejledningen. Kunden skal kunne påvise, at der er tale om materiale- eller fremstillingsfejl og ikke fejl som følge af ovenstående omstændigheder.

Garantien kan kun gøres gældende i garanti-perioden mod fremvisning af original kvittering. Gem derfor den originale kvittering. Garantiperioden forlænges ikke i tilfælde af reparation i henhold til garantien, den lovpligtige garanti eller pr. kulance. Dette gælder også for udskiftede og reparerede dele.

I tilfælde af klager er det muligt at kontakte nedenstående servicelinje eller kontakte os pr. e-mail. Ved garantisager vil vi efter eget skøn reparere varen uden beregning, ombytte varen eller refundere købsprisen. Der er ingen yderligere rettigheder under garantien.

Dine lovmæssige rettigheder, herunder navnlig garantikrav over for sælger, indskrænkes ikke som følge af denne garanti.

IAN: 367228_2101

DK Service Danmark
Tel.: 32 710005
E-Mail: deltasport@lidl.dk

¡Enhorabuena!

Con su compra se ha decidido por un artículo de gran calidad. Familiarícese con el artículo antes de usarlo por primera vez.

 **Para ello, lea detenidamente las siguientes instrucciones de uso.**

Use el artículo solo de la forma descrita y para los campos de aplicación indicados. Conserve estas instrucciones de uso a buen recaudo. Entregue todos los documentos en caso de traspasar el artículo a terceros.

Contenido

- 1 grúa, 11 piezas:
 - 1 grúa (1)
 - 1 plataforma intermedia (5)
 - 8 varilla (9)
 - 1 placa base (2)
- 1 andamio, 12 piezas:
 - 1 placa base (2)
 - 5 travesaño (8)
 - 6 varilla (9)
- 1 paso a nivel, 3 piezas:
 - 1 paso a nivel (3)
 - 2 barrera (7)
- 1 sistema de guía, 3 piezas (6, 10, 14)
- 4 barrera para corte de carretera, 2 piezas (11, 12)
- 1 locomotora, eléctrica (4)
- 2 pila (1,5V  LR03, AAA) (13)
- 33 componente de carril
 - 1 camión basculante
 - 1 vehículo con grúa
 - 1 camión rodillo
 - 1 pala cargadora
- 2 remolque
- 4 muñeco
- 3 señal de tráfico
- 2 montaña de escombros
- 8 pilón
 - 1 martillo neumático
- 1 vista general de las variantes de montaje
- 1 instrucciones de uso

Datos técnicos

Pilas de alimentación de energía:

1,5V  LR03, AAA

 Símbolo de tensión continua

 Fecha de fabricación (mes/año):
07/2021

 Por la presente, Delta-Sport Handelskontor GmbH declara que este artículo cumple con los siguientes requisitos básicos y las disposiciones pertinentes: 2009/48/CE - Directiva sobre la seguridad de los juguetes
2014/30/UE - Directiva CEM
2011/65/UE - Directiva RoHS

Uso previsto

Este artículo es un juguete de uso doméstico para niños a partir de 3 años.

Indicaciones de seguridad

- Advertencia. No conviene para niños menores de 36 meses. Peligro de atragantamiento. Partes pequeñas.
- A los niños solo se les permite jugar con el artículo bajo la supervisión de un adulto.
- Advertencia. Los materiales de embalaje y fijación y la bolsa "SUPER DRY" (desecante) no forman parte del juguete y deben eliminarse por motivos de seguridad siempre antes de entregar el artículo a los niños para jugar.
- Advertencia. El desecante contiene calcium chloride (CAS 10043-52-4). Mantener fuera del alcance de los niños.
- Compruebe si el artículo presenta desperfectos o signos de desgaste antes de cada uso. ¡El artículo debe emplearse únicamente si se encuentra en perfecto estado!

- Este artículo contiene imanes pequeños. ¡La ingestión de imanes puede provocar lesiones graves! Solicite asistencia médica de inmediato, si alguien se tragara un imán. El artículo ha sido fabricado con esmero cuidado, pero si aun así se produjera algún tipo de desperfecto, quítele el artículo de inmediato a los niños y elimínelo.
- Emplee únicamente pilas del tipo: LR03.

¡Advertencias relativas a las pilas!

- Saque las pilas si están gastadas o si el artículo no se va a emplear durante un periodo de tiempo prolongado.
- No emplee pilas de tipos y marcas diferentes, no mezcle pilas nuevas y usadas, ni pilas con capacidad diferente, ya que podrían derramarse y provocar daños.
- Respete la polaridad (+/-) cuando las coloque.
- Sustituya todas las pilas al mismo tiempo y elimine las pilas viejas conforme a las ordenanzas.
- ¡Advertencia! Las pilas no deben cargarse ni reactivarse con otros medios, desmontarse, tirarse al fuego ni ponerse en cortocircuito.
- Guarde las pilas siempre fuera del alcance de los niños.
- ¡No emplee pilas recargables!
- No está permitido a los niños realizar la limpieza ni el mantenimiento de usuario sin vigilancia.
- Limpie los contactos de las pilas y el aparato cuando sea necesario y antes de colocarlas.
- No exponga las pilas a condiciones extremas (p. ej., radiadores o radiación solar directa). De lo contrario existe peligro de que se derramen.
- Tragarse las pilas puede conllevar peligro de muerte. Guarde por ello las pilas en un lugar inaccesible para los niños pequeños. Si alguien se tragara una pila, deberá solicitarse asistencia médica de inmediato.

¡Peligro!

- Manipule las pilas dañadas o derramadas con sumo cuidado y elimínelas inmediatamente conforme a las ordenanzas. Use guantes cuando lo haga.
- Lave con agua y jabón las partes que hayan entrado en contacto con el ácido de las pilas. Si el ácido de las pilas entrara en contacto con los ojos, jénjuáguelos con agua y consulte a un médico de inmediato para su tratamiento!
- Los bornes de conexión no deben ponerse en cortocircuito.

Colocación/cambio de las pilas (fig. C)

¡ADVERTENCIA! Tenga en cuenta las indicaciones siguientes para prevenir daños eléctricos y mecánicos.

Coloque las pilas adjuntas antes de usar el artículo por primera vez.

Colocación de las pilas

1. Afloje el tornillo (4g) de la tapa del compartimento de las pilas (4f) situado en la parte trasera de la locomotora (4) con la ayuda de un destornillador adecuado (no incluido en el contenido de suministro).
2. Retire la tapa del compartimento de las pilas (4f) y coloque dos pilas (13) con cuidado en el compartimento (4e). Las pilas deben quedar completamente instaladas en su compartimento.

Nota: tenga en cuenta la polaridad positiva y negativa de las pilas y colóquelas correctamente.

3. Vuelva a atornillar firmemente la tapa del compartimento de las pilas (4f) en la parte trasera de la locomotora.

Cambio de las pilas

Cambie las pilas de la forma descrita con anterioridad en el caso de que ya no funcionen. Retire las pilas colocadas en el artículo antes de poner las pilas nuevas.

Nota: desconecte el artículo antes de cambiar las pilas.

Montaje

Proceda como se describe en cada uno de los pasos de las fig. D - H para montar el artículo.

Variantes de montaje

Las variantes de montaje se encuentran en la vista general adjunta.

Nota: ¡en las variantes de montaje con muchas piezas curvas es posible que los vehículos descarrilen!

¡Limpiar los carriles con un paño húmedo antes del primer uso!

Activación y desactivación de la locomotora (fig. B)

1. Pulse el botón (4d) de la locomotora (4) para encenderla.
2. Presione el botón delantero (4a) para activar la marcha hacia delante.
3. Presione el botón central (4b) para detener la locomotora.
4. Presione el botón trasero (4c) para activar la marcha hacia atrás.
5. Pulse el botón (4d) de la locomotora (4) para apagarla.

¡Advertencia! La locomotora no ha sido diseñado para desplazarse marcha atrás por puentes o pendientes.

Almacenamiento, limpieza

Si no va a utilizarlo, almacene siempre el artículo seco y limpio, sin pilas y a temperatura ambiente.

Límpielo únicamente con un paño de limpieza húmedo y después séquelo frotándolo.

Atención: ¡los carriles deberían limpiarse antes del primer uso!

¡IMPORTANTE! No lo limpie con productos de limpieza agresivos.

Indicaciones para la eliminación



Cuando ya no se pueda volver a usar, no deseche el artículo con la basura doméstica, sino que, por el bien del medio ambiente, elimínelo de forma

correcta. Puede informarse acerca de los centros de recogida y sus horarios de apertura en una administración competente.

Las pilas/acumuladores se deben reciclar de conformidad con la directiva 2006/66/EG y sus enmiendas. Deseche las pilas/acumuladores o el artículo en las instalaciones de recogida disponibles. Los materiales de embalaje, como bolsas de plástico, no se deben dejar en manos de los niños. Conserve el material de embalaje fuera del alcance de los niños.



Daños medioambientales por la eliminación incorrecta de pilas/acumuladores. No deseche las pilas/acumuladores con la basura doméstica.

Pueden contener metales pesados y deben ser tratados como residuos especiales. Los símbolos químicos de los metales pesados son estos: Cd = cadmio, Hg = mercurio, Pb = plomo. Por ello, elimine las pilas/acumuladores en un punto de recogida comunitario.



Deseche el artículo y el embalaje de manera respetuosa con el medio ambiente.



Al separar los residuos, tenga en cuenta la marcación de los materiales de embalaje, que se indica con

abreviaturas (a) y números (b) que significan lo siguiente: 1-7: plásticos/20-22: papel y cartón/80-98: materiales compuestos.

El artículo y su material de embalaje son reciclables, deséchelos separados para un mejor tratamiento de los residuos. El logo «Triman» solo se aplica en Francia. Para más información sobre la eliminación del artículo, acuda a su ayuntamiento o a las autoridades municipales.

Indicaciones relativas a la garantía y la gestión de servicios

El artículo ha sido fabricado con gran esmero y sometido a controles constantes. Para el mismo, DELTA-SPORT HANDELSKONTOR GmbH ofrece a los clientes finales particulares una garantía de tres años a contar desde la fecha de compra (periodo de garantía) con arreglo a las condiciones que se exponen a continuación. La garantía tiene validez únicamente para fallos del material y fabricación. La garantía no cubre las piezas sometidas a un desgaste normal, las cuales se consideran piezas de desgaste (p. ej., pilas) así como tampoco piezas frágiles como, p. ej., interruptores, baterías o piezas fabricadas en vidrio o cristal.

Se excluyen derechos derivados de esta garantía, si se ha realizado un uso incorrecto o abusivo del artículo o que no se encuentre dentro del marco del uso o ámbito de uso previstos o si no se ha observado lo recogido en el manual de instrucciones, a no ser que el cliente final demuestre que existen fallos del material o fabricación no derivados de una de las circunstancias expuestas anteriormente.

Las demandas derivadas de la garantía sólo podrán presentarse dentro del periodo de garantía exhibiendo el comprobante de compra original. Le rogamos, por ello, que conserve el comprobante de compra original. El periodo de garantía no se verá prolongado por ningún tipo de reparación realizada con motivo de la garantía, la garantía legal o como gesto de buena voluntad. Esto se aplica también a las piezas sustituidas o reparadas.

Por favor, dirija sus quejas primero a la línea telefónica del servicio de atención al cliente que se indica a continuación o póngase en contacto con nosotros por correo electrónico. Si el caso está cubierto por la garantía, a nuestra elección, repararemos o cambiaremos gratuitamente el artículo o le restituiremos el precio de compra del mismo. De la garantía no se derivan otros derechos.

Esta garantía no limitará sus derechos legales, especialmente los derechos de garantía frente al vendedor correspondiente.

IAN: 367228_2101

ES Servicio España
Tel.: 902 59 99 22
(0,08 EUR/Min.
+ 0,11 EUR/llamada
(tarifa normal))
(0,05 EUR/Min.
+ 0,11 EUR/llamada
(tarifa reducida))
E-Mail: deltasport@lidl.es

DELTA-SPORT HANDELSKONTOR GMBH

Wragekamp 6 • DE-22397 Hamburg
GERMANY



07/2021

Delta-Sport-Nr.: HE-9141

05.14.2021 / PM 2:28

IAN 367228_2101

8 A barcode icon consisting of three vertical bars of varying heights.



IAN 367228_2101

1

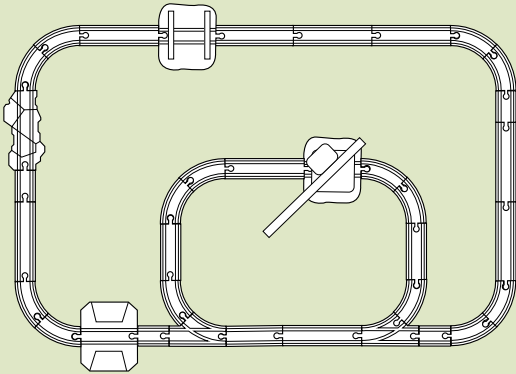

1x		14x		1x		1x	
9x		1x		1x			
3x		1x					
4x							

2

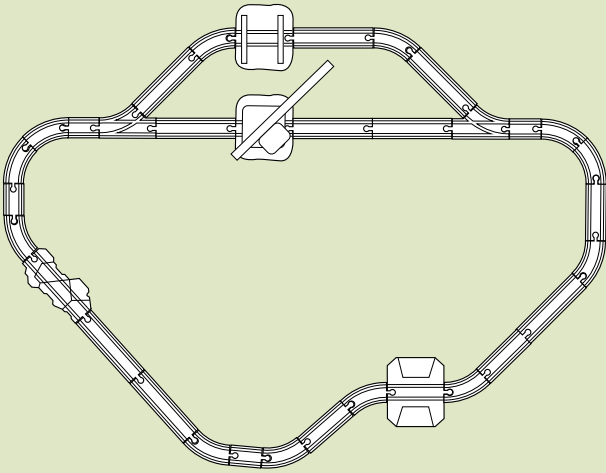

1x		12x		1x		1x	
9x		1x		1x			
3x		1x					
4x							

3

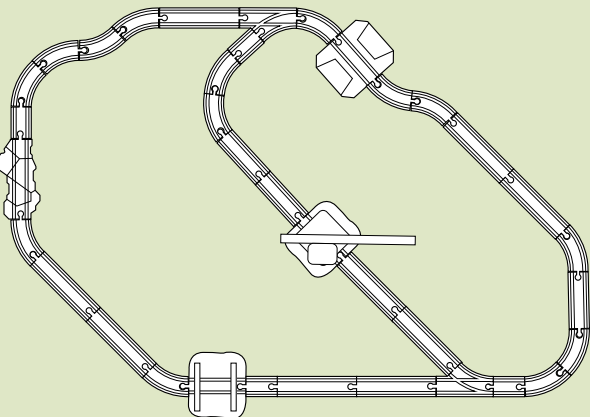

1x		14x		1x		1x	
9x		1x		1x			
3x		1x					
4x							