



HAMMOCK WITH FRAME

GB

HAMMOCK WITH FRAME

Instructions for use

SI

VIŠEČA MREŽA S STOJALOM

Navodilo za uporabo

CZ

ZÁVĚSNÁ SÍŤ SE STOJANEM

Návod k použití

DE AT CH

HÄNGEMATTE MIT GESTELL

Gebrauchsanweisung

IAN 408337_2207

A

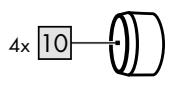
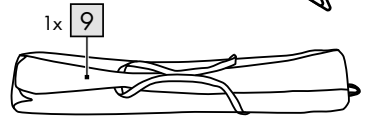
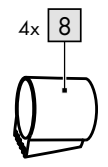
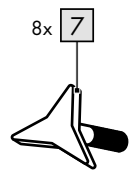
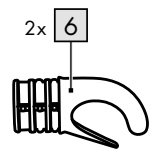
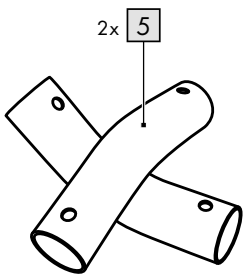
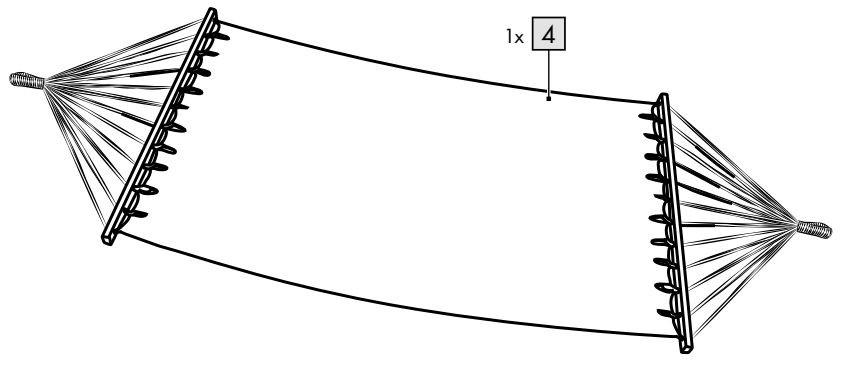
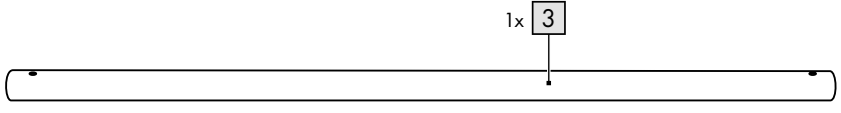
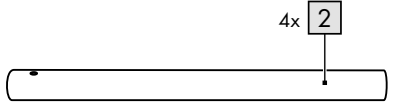
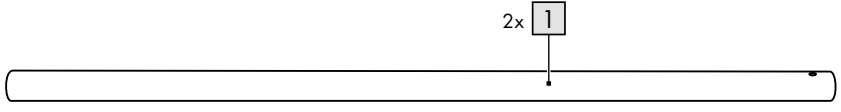

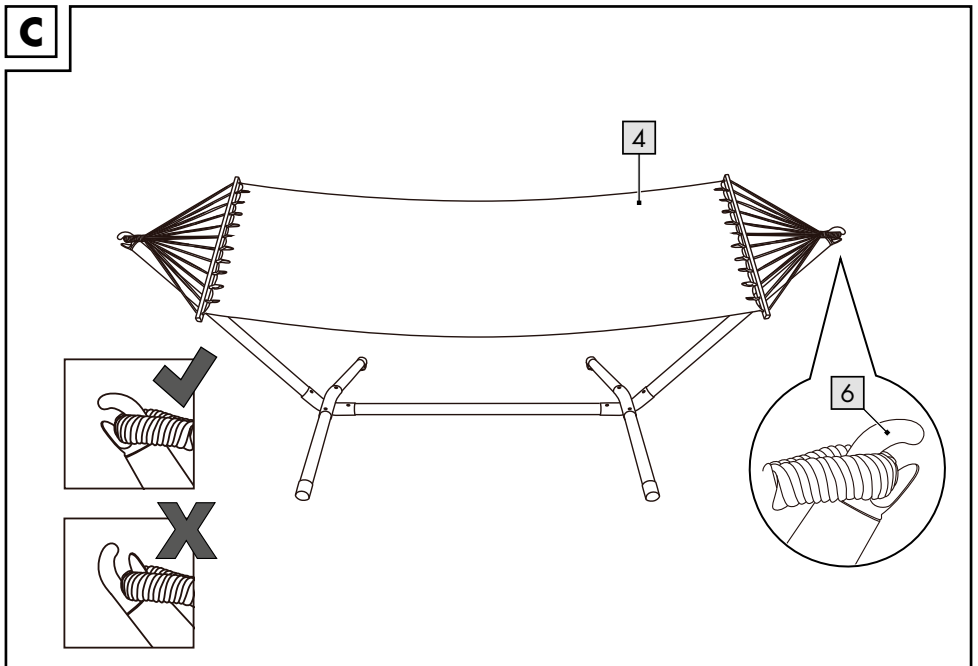
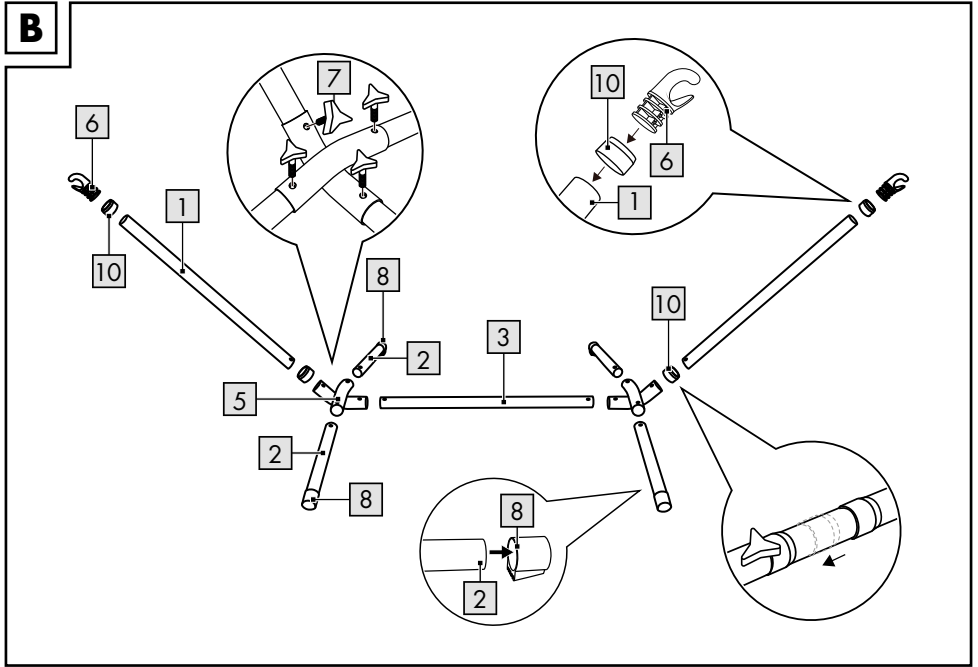

D

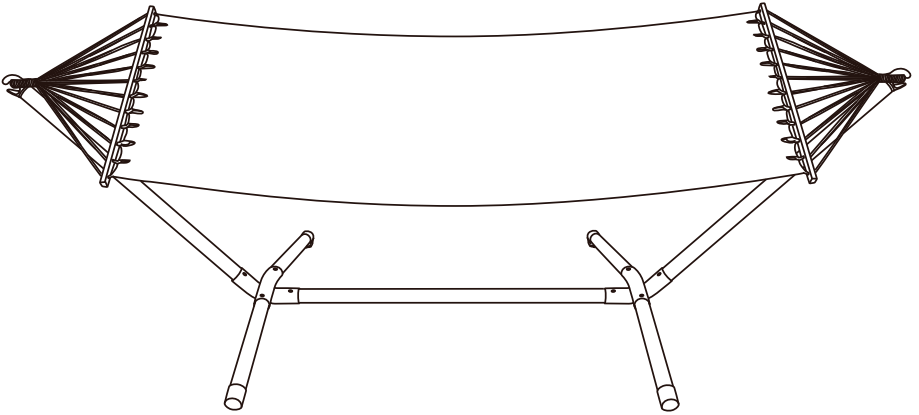

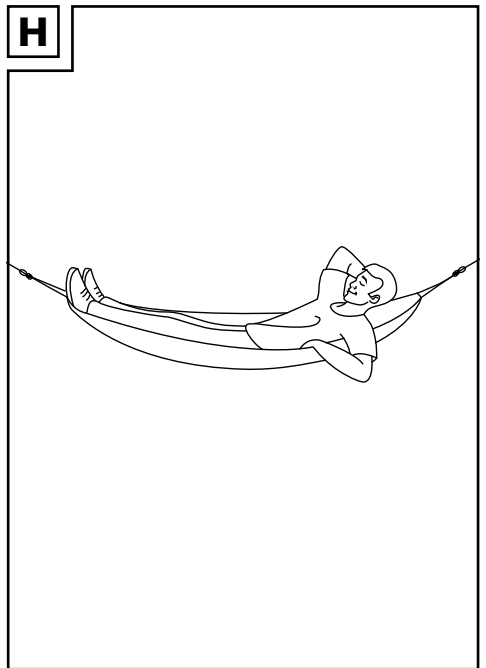
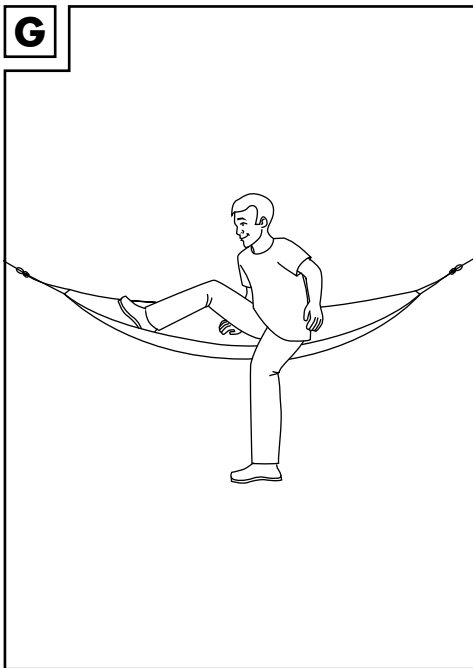
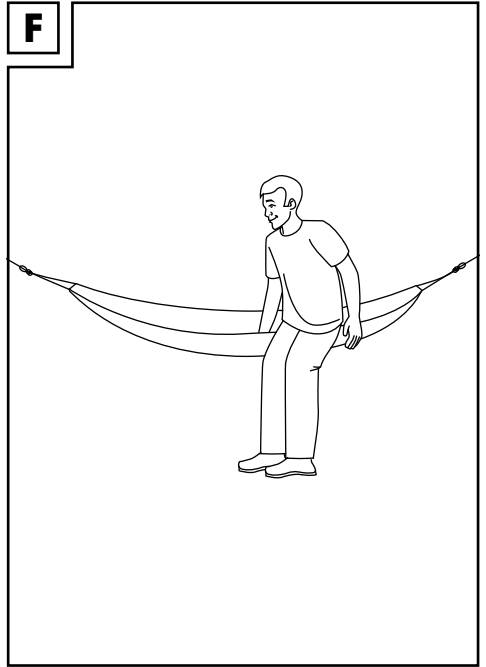
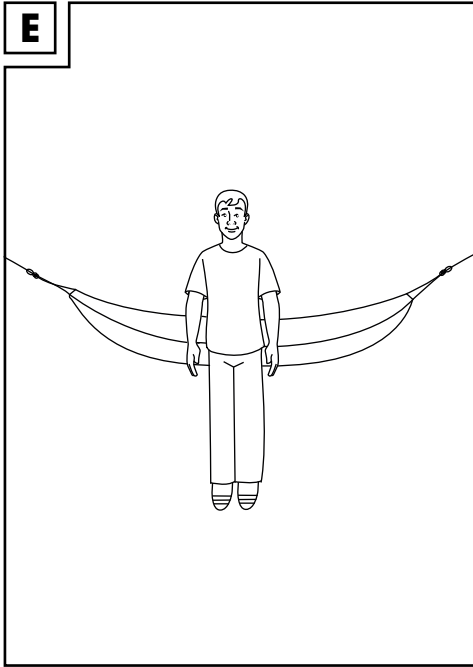

Congratulations!

You have chosen to purchase a high-quality product. Familiarise yourself with the product before using it for the first time.



Read the following instructions for use carefully.

Use the product only as described and only for the given areas of application. Store these instructions for use carefully. When passing the product on to third parties, please also hand over all accompanying documents.

Scope of delivery (fig. A)

2 x rod with one borehole (1)

4 x rod with bases (2)

1 x rod with two boreholes (3)

1 x hammock (4)

2 x connecting crosspiece (5)

2 x hook (6)

8 x wing screw (7)

4 x base cap (8)

1 x storage bag (9)

4 x rubber ring (10)

1 x instructions for use

Technical data

Dimensions: approx. 290 x 120 x 110cm

(L x W x H)

Reclining surface: approx. 200 x 100cm (L x W)



Maximum load: 100kg



Date of manufacture (month/year):

12/2022

Intended use

The product is for lying down and resting by a person over the age of 12 with a maximum weight of 100kg. The product is intended for private use.

Safety instructions

Important: Read these instructions for use carefully and be sure to keep it handy!

! Danger to life!

- Never leave children unsupervised with the packaging material. Risk of suffocation.
- Warning. The product is not suitable for use by unsupervised children due to openings that represent a potential risk of strangulation.
- Warning. Not suitable for children under 12.

! Risk of injury!

- Change in material due to the weather conditions! The material is affected by sun, UV radiation, rain, relative air humidity, and temperature.
There is a risk that the product will not withstand the specified loads thus pose a risk of injury due to changes in the material. Do not expose the product needlessly to long-term weather effects.
- Keep the product away from children.
- The product is not a toy.
- Use the product only for its intended purpose.
- An adult should always assemble the product.
- Do not allow the product to be used as a swing, for climbing on, or as gymnastics equipment. Do not stand up in the product, do not climb in feet first, and do not put your head between the suspension cords.
- Ropes and materials wear out and can become fragile. Check the product for damage or wear before each use. The product may be used only when in good working order and condition!
- Use only the manufacturer's recommended accessories and appropriate replacement parts.
- Do not use the product over rammed earth, cement, asphalt, or other hard surfaces.
- If possible, use the product only on surfaces that can absorb impacts, such as carpets or outdoor grass surfaces so as to minimise the risk of injury when falling out of the hammock.
- Before using, be absolutely sure that the product has been suspended correctly.
- Keep a sufficient minimum clearance of 1.5m from the sides as they swing out.

Assembly

1. Assemble the hammock as described in figs. B and C.

Warning. The hooks (6) must be pointing in the direction indicated in fig. C. Incorrect assembly can lead to serious injury.

Use

Important!

When getting into and out of the product, have someone else help you in order to minimise the risk of falling out. Always check that the product has been correctly suspended before each use.

Getting into and out of the product without the help of a second person

1. Stand close to the middle of the product (fig. E).
2. Hold the product steady with one hand. (Fig. F)
3. Sit down carefully in the product while holding it steady with your hand. (Fig. G).
4. Lie down full length in the product. (Fig. H).

Storage, cleaning

When stored outdoors the product should be covered by a tarpaulin. Make sure that there is adequate air circulation and keep the tarpaulin dry.

When not in use, always store the product clean and dry at room temperature. Only clean the product with a damp cloth and wipe dry afterwards. **IMPORTANT!** Never clean the product with harsh cleaning agents.

Disposal



Dispose of the product and packaging materials in accordance with current local regulations. Store the packaging materials (foil bags, for example) out of the reach of children. For further information about disposal of the product no longer needed, contact your local council. Dispose of the product and the packaging in an environmentally friendly manner.



The Recycling Code distinguishes different materials to be returned for recycling. The Code consists of the recycling symbol for the recycling process and a number that identifies the material.

Notes on the guarantee and service handling

The product was produced with great care and under continuous quality control. DELTA-SPORT HANDELSKONTOR GmbH gives private end customers a three-year guarantee on this product from the date of purchase (guarantee period) in accordance with the following provisions.

The guarantee is only valid for material and manufacturing defects. The guarantee does not cover parts subject to normal wear and tear that are thus considered wear parts (e.g. batteries) or fragile parts such as switches, rechargeable batteries, or parts made of glass.

Claims under this guarantee are excluded if the product has been used incorrectly, improperly, or contrary to the intended purpose, or if the provisions in the instructions for use were not observed, unless the end customer proves that a material or manufacturing defect exists that was not caused by one of the aforementioned circumstances.

Claims under the guarantee can only be made within the guarantee period by presenting the original sales receipt. Please therefore keep the original sales receipt. The guarantee period is not extended by any repairs carried out under the guarantee, under statutory guarantees, or as a gesture of goodwill. This also applies to replaced and repaired parts.

If you wish to make a claim please first contact the service hotline mentioned below or contact us by e-mail. If there is a guarantee case, then the product will be repaired or replaced free of charge to you or the purchase price will be refunded, depending on our choice.

Your legal rights, in particular guarantee claims against the respective seller, are not limited by this guarantee.

IAN: 408337_2207



Service Great Britain

Tel.: 0800 404 7657

E-Mail: deltasport@ldl.co.uk

Čestitamo!

Z nakupom ste se odločili za visokokakovosten izdelek. Pred prvo uporabo se seznanite z izdelkom.



V ta namen natančno preberite naslednje navodilo za uporabo.

Izdelek uporabljajte, kot je opisano, in za navedena področja uporabe. To navodilo za uporabo skrbno hranite. Če boste izdelek predali tretjim osebam, zraven priložite vso dokumentacijo.

Obseg dobave (sl. A)

- 2 x palica z izvrtino (1)
- 4 x palica z nogicami (2)
- 1 x palica z dvema izvrtinama (3)
- 1 x viseča mreža (4)
- 2 x priključni križ (5)
- 2 x kavelj (6)
- 8 x krilati vijak (7)
- 4 x kapica noge (8)
- 1 x torba za shranjevanje (9)
- 4 x gumijasti obroček (10)
- 1 x navodilo za uporabo

Tehnični podatki

Mere: pribl. 290 x 120 x 110 cm (D x Š x V)
Ležalna površina: pribl. 200 x 100 cm (D x Š)



Največja obremenitev: 100 kg



Datum izdelave (mesec/leto):
12/2022

Namenska uporaba

Izdelek je namenjen kot pripomoček za ležanje za eno osebo do 120 kg od 12. leta dalje. Izdelek je namenjen za zasebno uporabo.

Varnostni napotki

Pomembno: skrbno preberite navodilo za uporabo in ga obvezno shranite!



Smrtna nevarnost!

- Otrok nikoli ne pustite brez nadzora z embalažnim materialom. Obstaja nevarnost zadušitve.

- Opozorilo. Zaradi odprtih, ki lahko predstavljajo potencialno nevarnost zadavljenja, ta izdelek ni primeren, da ga uporabljajo otroci brez nadzora.
- Opozorilo. Ni primerno za osebe, mlajše od 12 let.



Nevarnost telesnih poškodb!

- Sprememba materiala zaradi vremenskih vplivov! Sonce, UV-sevanje, dež, relativna vlaga in temperature vplivajo na material. Obstaja nevarnost, da izdelek zaradi sprememb v materialu ne vzdrži navedene obremenitve in zato predstavlja nevarnost poškodb. Izdelka ne izpostavljajte po nepotrebem dolgo vremenskim vplivom.
- Izdelek hranite izven dosega otrok.
- Izdelek ni igrača.
- Izdelek uporabljajte izključno za naveden namen.
- Izdelek mora vedno sestavljati odrasla oseba.
- Pazite, da se izdelek ne uporablja kot gugalnica, plezalno ogrodje ali telovadno orodje. Ne stojte na izdelku, ne plezajte vanj najprej s stopali in ne vtikajte glave skozi vrvi za obešanje.
- Vrvi in tkanine se obrabijo in lahko postanejo krhke. Pred vsako uporabo preverite izdelek glede poškodb ali obrabe. Izdelek smete uporabljati le v brezhibnem stanju!
- Uporabljajte samo dodatno opremo in ustrezne nadomestne dele, ki jih je odobrila proizvajalec.
- Izdelka ne uporabljajte nad močno steptano zemljo, cementnimi, asfaltnimi ali drugimi trdimi tlemi.
- Visečo mrežo po možnosti uporabljajte le na tleh, ki imajo lastnost blaženja udarcev, kot je preproga ali trava na prostem, da čim bolj zmanjšate tveganje telesne poškodbe pri padcu iz viseče mreže.
- Pred uporabo obvezno preverite, ali je izdelek pravilno obešen.
- Poskrbite, da bo na odklonskih straneh vsaj 1,5 m prostora.

Montaža

1. Visečo mrežo sestavite, kot je prikazano na slikah B in C.

Opozorilo. Smer kavljev (6) mora ustrezati navodilom na sliki C. Nepravilna montaža lahko vodi do hudih telesnih poškodb.

Uporaba

Pomembno!

Pri vstopanju in izstopanju iz izdelka naj vam pomaga druga oseba, da čim bolj zmanjšate nevarnost padca iz mreže. Pred vsako uporabo vedno preverite, ali je bil izdelek pravilno obešen.

Vstopanje in izstopanje iz izdelka brez pomoči druge osebe

1. Postavite se tesno ob sredino izdelka (sl. E).
2. Z eno roko uravnate izdelek. (sl. F)
3. Previdno se usedite v izdelek in ga pri tem uravnate z roko. (sl. G).
4. V celoti se uležite v izdelek. (sl. H).

Shranjevanje, čiščenje

Pri shranjevanju zunaj je treba izdelek pokriti s ponjavo. Pazite na zadostno kroženje zraka in da ponjava ostaja suha. Če izdelka ne uporabljate, ga shranite na suho, čisto mesto pri sobni temperaturi. Čistite le z vlažno krpo in nato do suhega obrišite.

POMEMBNO! Nikoli ne čistite z ostrimi čistilnimi sredstvi.

Napotki za odlaganje v smeti



Izdelek in embalažni material zavrzite v skladu z veljavnimi lokalnimi predpisi.

Embalažni material (kot so npr. vrečke iz folije) hranite izven dosega otrok. Druge informacije o odstranjevanju odsluženega izdelka med odpadke lahko dobite pri svoji občinski ali mestni upravi. Izdelek in embalažo zavrzite okolju prijazno.



Koda za recikliranje je namenjena označevanju različnih materialov za vrnitev v cikel recikliranja. Koda je sestavljena iz simbola recikliranja za cikel recikliranja in številke, ki označuje material.

Napotki za garancijo in izvajanje servisne storitve

Izdelek je bil izdelan z veliko skrbnostjo in pod stalno kontrolo. DELTA-SPORT HANDELS-KONTOR GmbH zasebnim končnim kupcem od datuma nakupa (garancijskega obdobja) v skladu z naslednjimi določbami odobri triletno garancijo na to postavko. Garancija velja samo za napake v materialu in obdelavi. Garancija ne velja za dele, ki so podvrženi običajni obrabi in jih je zato treba šteti za obrabljive dele (npr. baterije), in za lomljive dele, kot so npr. stikala, akumulatorji ali deli iz stekla.

Zahtevki iz te garancije so izključeni, če je bil izdelek uporabljen nepravilno ali pretirano ali če ni bil uporabljen v okviru predvidenega namena ali predvidenega obsega uporabe ali če niso bile upoštevane specifikacije v navodilih za uporabo, razen če končni kupec lahko dokaže, da gre za napako v materialu ali izdelavi, ki ne temelji na eni od zgoraj navedenih okoliščin.

Garancijski zahtevki se lahko uveljavljajo le v garancijskem roku ob predložitvi originalnega računa. Zato originalni račun shranite. Garancijski čas se zaradi morebitnih popravil na podlagi garancije, zakonskega jamstva ali kulance ne podaljša. To velja tudi za zamenjane in popravljene dele. Pri morebitnih reklamacijah se najprej obrnite na spodaj navedeno servisno številko za nujne primere ali stopite z nami v stik po elektronski pošti. Če obstaja garancijski primer, vam bomo izdelek po naši izbiri brezplačno popravili, zamenjali ali pa vam bomo povrnili kupnino. Druge pravice iz garancije ne obstajajo.

Ta garancija ne omejuje vaših zakonskih pravic, še posebej garancijskih zahtevkov do prodajalca.

IAN: 408337_2207

 Servis Slovenija

Tel.: 080080917

E-Mail: deltasport@lidl.si

Garancijski list

1. S tem garancijskim listom DELTA-SPORT HANDELSKONTOR GMBH jamčimo, da bo izdelek v garancijskem roku ob normalni in pravilni uporabi brezhibno deloval in se zavezuje, da bomo ob izpolnjenih spodaj navedenih pogojih odpravili morebitne pomanjkljivosti in okvare zaradi napak v materialu ali izdelavi oziroma po svoji presoji izdelek zamenjali ali vrnili kupnino.
2. Garancija je veljavna na ozemlju Republike Slovenije.
3. Garancijski rok za proizvod je 3 leta od datuma izročitve blaga. Datum izročitve blaga je razviden iz računa.
4. Kupec je dolžan okvaro javiti pooblaščenemu servisu oziroma se informirati o nadaljnjih postopkih na zgoraj navedeni telefonski številki. Svetujemo vam, da pred tem natančno preberete navodila o sestavi in uporabi izdelka.
5. Kupec je dolžan pooblaščenemu servisu predložiti garancijski list in račun, kot potrdilo in dokazilo o nakupu ter dnevu izročitve blaga.
6. V primeru, da proizvod popravlja nepooblaščen servis ali oseba, kupec ne more uveljavljati zahtevkov iz te garancije.
7. Vzroki za okvaro oziroma nedelovanje izdelka morajo biti lastnosti stvari same in ne vzroki, ki so zunaj proizvajalčeve oziroma prodajalčeve sfere. Kupec ne more uveljavljati zahtevkov iz te garancije, če se ni držal priloženih navodil za sestavo in uporabo izdelka ali če je izdelek kakorkoli spremenjen ali nepravilno vzdrževan.
8. Jamčimo servis in rezervne dele še 3 leta po preteku garancijskega roka.
9. Obrabni deli oz. potrošni material so izvzeti iz garancije.
10. Vsi potrebni podatki za uveljavljanje garancije se nahajajo na dveh ločenih dokumentih (garancijski list, račun).
11. Ta garancija proizvajalca ne izključuje pravic potrošnika, ki izhajajo iz odgovornosti prodajalca za napake na blagu.

Prodajalec: Lidl Slovenija d.o.o. k.d.,
Pod lipami 1, SI-1218 Komenda

Srdečně blahopřejeme!

Svým nákupem jste se rozhodli pro kvalitní výrobek. Před prvním použitím se prosím seznámte s tímto výrobkem.



Pozorně si přečtete následující návod k použití.

Používejte tento výrobek pouze tak, jak je popsáno, a pro uvedené účely. Uchovejte si tento návod k použití pro budoucí použití. Pokud výrobek předáte třetí osobě, předejte jí i veškerou dokumentaci.

Rozsah dodávky (obr. A)

- 2 x tyč s jedním otvorem (1)
- 4 x tyč s patkami (2)
- 1 x tyč se dvěma otvory (3)
- 1 x houpačí síť (4)
- 2 x připojovací kříž (5)
- 2 x háček (6)
- 8 x křídlový šroub (7)
- 4 x patka (8)
- 1 x ukládací vak (9)
- 4 x gumový kroužek (10)
- 1 x návod k použití

Technická data

Rozměry: cca 290 x 120 x 110 cm (D x Š x V)
Plocha pro ležení: cca 200 x 100 cm (D x Š)



Maximální zatížení: 100 kg



Datum výroby (měsíc/rok):
12/2022

Použití v souladu s určením

Výrobek slouží jako lehátko pro osobu do 100 kg od 12 let. Výrobek je určen pouze pro privátní potřebu.

Bezpečnostní pokyny

Důležité! Pečlivě přečtete tento návod k použití a bezpodmínečně ho uschovejte!



Ohrožení života!

- Nikdy nenechávejte děti bez dohledu s obalovým materiálem. Existuje nebezpečí udušení.
- Upozornění. Vzhledem k otvorům, které by mohly představovat potenciální nebezpečí uskrvení, není tento výrobek vhodný pro používání dětmi bez dozoru.
- Upozornění. Nevhodné pro osoby do 12 let.



Nebezpečí úrazu!

- Změny materiálu působením povětrnostních vlivů! Materiál ovlivňuje slunce, UV záření, déšť, relativní vlhkost vzduchu, tak jako teplota. Existuje nebezpečí, že výrobek v důsledku změny materiálu nebude schopen odolávat specifikovaným zatížením a představuje tak riziko úrazu. Nevystavujte výrobek povětrnostním vlivům zbytečně dlouho.
- Výrobek uchovávejte z dosahu dětí.
- Výrobek není hračka.
- Výrobek používejte pouze k danému účelu.
- Sestavení by měl vždy provádět dospělý.
- Zajistěte, aby výrobek nebyl používán jako houpačka, prolézačka nebo gymnastické náčiní. Nestavte se do výrobku, nestoupejte na něj nejprve nohama nebo neprostrkávejte hlavu závěsnými šňůrami.
- Lana a textilie se opotřebovávají a mohou ztrácet pevnost. Kontrolujte výrobek před každým použitím, zda není poškozen nebo opotřeben. Výrobek smí být používán pouze v bezvadném stavu!
- Používejte pouze příslušenství a odpovídající náhradní díly schválené výrobcem.
- Výrobek nepoužívejte nad zhužněnou zeminou, betonovými, asfaltovými nebo jinými tvrdými povrchy.
- Pokud je to možné, používejte výrobek pouze na plochách s vlastnostmi tlumícími nárazy, jako jsou koberce nebo travnaté plochy venku, abyste minimalizovali riziko úrazu, pokud spadnete z houpačí sítě.
- Před použitím zkontrolujte, zda je výrobek správně zavěšen.
- Zajistěte dostatečný volný prostor alespoň 1,5 m od výkyvných stran.

Montáž

1. Sestavte závěsné lůžko podle obrázků B a C.

Upozornění. Směr háčků (ó) musí odpovídat pokynům na obrázku C. Nesprávná montáž může vést k vážným úrazům.

Používání

Důležité!

Využijte druhou osobu, která vám pomůže dostat se dovnitř a ven ze závěsné sítě, abyste minimalizovali riziko, že z ní spadnete. Před každým použitím zkontrolujte, zda byl výrobek správně zavěšen.

Nastoupení a vystoupení z výrobku bez pomoci druhé osoby

1. Postavte se blízko středu výrobku (obr. E).
2. Jednou rukou výrobek vyvažte. (obr. F)
3. Opatrně se posaďte na výrobek a přitom ho vyvažujte rukou. (obr. G).
4. Úplně se položte do výrobku. (obr. H).

Uskladnění, čištění

Pokud je výrobek uložen venku, měl by být zakryt plachtou. Zajistěte dostatečnou cirkulaci vzduchu a plachtu udržujte v suchu. Pokud výrobek nepoužíváte, skladujte jej vždy suchý a čistý při pokojové teplotě. Čistěte pouze vlhkým hadříkem a následně oříte do sucha.

DŮLEŽITÉ! K čištění nikdy nepoužívejte agresivní čisticí prostředky.

Pokyny k likvidaci



Výrobek a obalové materiály likvidujte podle aktuálních místních předpisů. Uchovávejte obalové materiály (jako např. fóliové sáčky) nedostupné pro děti.

O možnostech likvidace vysloužilého výrobku se informujte u Vaší obecní nebo městské správy.

Výrobek a obaly likvidujte ekologicky.



Recyklační kód slouží ke značení různých materiálů pro proces opětovného zhodnocení (recyklace). Kód sestává ze symbolu recyklace, který má odrážet proces zhodnocení, a čísla, které označuje materiál.

Pokyny k záruce a průběhu služby

Výrobek byl vyroben s velkou péčí a za stálé kontroly. DELTA-SPORT HANDELSKONTOR GmbH poskytuje koncovým privátním zákazníkům na tento výrobek tři roky záruky od data nákupu (záruční lhůta) podle následující ustanovení. Záruka se týká pouze vad materiálu a závad ve zpracování. Záruka se nevztahuje na díly, které podléhají normálnímu opotřebením, a proto je nutné na ně pohlížet jako na rychle opotřebitelné díly (např. baterie), a na křehké díly, např. vypínače, akumulátory nebo díly vyrobené ze skla.

Nároky z této záruky jsou vyloučeny, pokud výrobek byl používán neodborně nebo nedovoleným způsobem nebo nikoli v rámci stanoveného účelu určení nebo předpokládaného rozsahu používání nebo nebyla dodržena zadání v návodu k obsluze, ledaže by koncový zákazník prokázal, že existuje vada materiálu nebo došlo k chybě ve zpracování, které nevyplývají z některé výše uvedených okolností.

Nároky ze záruky lze uplatnit pouze v rámci záruční lhůty po předložení originálního pokladního dokladu. Proto si prosím uschovejte originál pokladního dokladu. Doba záruky se neprodlužuje případnými opravami na základě záruky, zákonné záruky nebo kulance. Totéž platí také pro vyměněné a opravené díly.

Při reklamacích se prosím obračejte na níže uvedenou horkou linku servisu nebo se s námi spojte e-mailem. Pokud se vyskytne případ reklamace, výrobek Vám – dle naší volby – bezplatně opravíme, vyměníme nebo Vám vrátíme kupní cenu. Další práva ze záruky nevznikají.

Vaše zákonná práva, zejména nároky na zajištění záruky vůči konkrétnímu prodejci, nejsou touto zárukou omezena.

IAN: 408337_2207



Servis Česko

Tel.: 800143873

E-Mail: deltasport@lidl.cz

Herzlichen Glückwunsch!

Mit Ihrem Kauf haben Sie sich für einen hochwertigen Artikel entschieden. Machen Sie sich vor der ersten Verwendung mit dem Artikel vertraut.



Lesen Sie hierzu aufmerksam die nachfolgende Gebrauchsanweisung.

Benutzen Sie den Artikel nur wie beschrieben und für die angegebenen Einsatzbereiche. Bewahren Sie diese Gebrauchsanweisung gut auf. Händigen Sie alle Unterlagen bei Weitergabe des Artikels an Dritte ebenfalls mit aus.

Lieferumfang (Abb. A)

- 2 x Stange mit einem Bohrloch (1)
- 4 x Stange mit Füßen (2)
- 1 x Stange mit zwei Bohrlochern (3)
- 1 x Hängematte (4)
- 2 x Anschlusskreuz (5)
- 2 x Haken (6)
- 8 x Flügelschraube (7)
- 4 x Fußkappe (8)
- 1 x Aufbewahrungstasche (9)
- 4 x Gummiring (10)
- 1 x Gebrauchsanweisung

Technische Daten

Maße: ca. 290 x 120 x 110 cm (L x B x H)

Liegefläche: ca. 200 x 100 cm (L x B)



Maximale Belastung: 100 kg



Herstellungsdatum (Monat/Jahr):
12/2022

Bestimmungsgemäße Verwendung

Der Artikel dient als Liegemöglichkeit für eine Person bis 100 kg ab 12 Jahren. Der Artikel ist für den privaten Gebrauch bestimmt.

Sicherheitshinweise

Wichtig: Lesen Sie diese Gebrauchsanweisung sorgfältig und bewahren Sie diese unbedingt auf!



Lebensgefahr!

- Lassen Sie Kinder niemals unbeaufsichtigt mit dem Verpackungsmaterial. Es besteht Erstickungsgefahr.
- Achtung. Aufgrund von Öffnungen, die eine potentielle Strangulationsgefahr darstellen können, ist dieser Artikel nicht für die unbeaufsichtigte Nutzung durch Kinder geeignet.
- Achtung. Nicht für Personen unter 12 Jahren geeignet.



Verletzungsgefahr!

- Materialveränderung durch Wettereinflüsse! Sonne, UV-Strahlung, Regen, relative Luftfeuchtigkeit sowie Temperaturen beeinflussen das Material. Es besteht die Gefahr, dass der Artikel durch Materialveränderung nicht den angegebenen Belastungen standhält und somit eine Verletzungsgefahr darstellt. Setzen Sie den Artikel nicht unnötig lange Wettereinflüssen aus.
- Halten Sie den Artikel von Kindern fern.
- Der Artikel ist kein Spielzeug.
- Verwenden Sie den Artikel nur zum angegebenen Zweck.
- Der Aufbau sollte immer durch einen Erwachsenen erfolgen.
- Achten Sie darauf, dass der Artikel nicht als Schaukel, Klettergerüst oder Turngerät verwendet wird. Stellen Sie sich nicht in den Artikel, steigen Sie nicht zuerst mit den Füßen ein und stecken Sie Ihren Kopf nicht durch die Aufhängeschnüre.
- Seile und Stoffe nutzen ab und können brüchig werden. Prüfen Sie den Artikel vor jedem Gebrauch auf Beschädigungen oder Abnutzungen. Der Artikel darf nur in einwandfreiem Zustand verwendet werden!
- Verwenden Sie nur das vom Hersteller bestätigte Zubehör und entsprechende Ersatzteile.
- Verwenden Sie den Artikel nicht über festgestampfter Erde, Zement-, Asphalt- oder anderen harten Böden.

- Benutzen Sie den Artikel wenn möglich nur auf Böden mit stoßdämpfenden Eigenschaften, wie Teppich oder Grasboden im Freien, um das Verletzungsrisiko beim Hinausfallen aus der Hängematte zu minimieren.
- Überprüfen Sie vor der Verwendung unbedingt, ob der Artikel korrekt aufgehängt wurde.
- Beachten Sie einen ausreichenden Freiraum von min. 1,5 m zu den ausschlagenden Seiten.

Montage

1. Montieren Sie die Hängeliege gemäß den Abbildungen B und C.

Achtung. Die Richtung der Haken (ó) muss der Anweisung in Abb. C entsprechen. Eine falsche Montage kann zu schweren Verletzungen führen.

Verwendung

Wichtig!

Lassen Sie sich von einer zweiten Person beim Ein- und Aussteigen aus dem Artikel helfen, um die Gefahr des Herausfallens zu minimieren. Überprüfen Sie stets vor jedem Gebrauch, dass der Artikel richtig aufgehängt worden ist.

Ein- und Aussteigen aus dem Artikel ohne Hilfe einer zweiten Person

1. Stellen Sie sich dicht mittig vor den Artikel (Abb. E).
2. Balancieren Sie den Artikel mit einer Hand aus. (Abb. F)
3. Setzen Sie sich vorsichtig in den Artikel und balancieren Sie ihn dabei mit der Hand aus. (Abb. G).
4. Legen Sie sich vollständig in den Artikel. (Abb. H).

Lagerung, Reinigung

Bei Lagerung im Außenbereich sollte der Artikel mit einer Plane abgedeckt werden. Achten Sie auf ausreichend Luftzirkulation und halten Sie die Plane trocken. Lagern Sie den Artikel bei Nichtbenutzung immer trocken und sauber bei Raumtemperatur. Nur mit einem feuchten Reinigungstuch reinigen und anschließend trockenwischen. **WICHTIG!** Nie mit scharfen Reinigungsmitteln reinigen.

Hinweise zur Entsorgung



Entsorgen Sie den Artikel und die Verpackungsmaterialien entsprechend den aktuellen örtlichen Vorschriften.

Bewahren Sie Verpackungsmaterialien (wie z. B. Folienbeutel) für Kinder unerreikbaar auf. Weitere Informationen zur Entsorgung des ausgesendeten Artikels erhalten Sie bei Ihrer Gemeinde- oder Stadtverwaltung. Entsorgen Sie den Artikel und die Verpackung umweltschonend.



Der Recycling-Code dient der Kennzeichnung verschiedener Materialien zur Rückführung in den Wiederverwertungskreislauf (Recycling). Der Code besteht aus einem Recyclingsymbol für den Verwertungskreislauf und einer Nummer, die das Material kennzeichnet.

Hinweise zur Garantie und Serviceabwicklung

Der Artikel wurde mit großer Sorgfalt und unter ständiger Kontrolle produziert. DELTA-SPORT HANDELSKONTOR GmbH räumt privaten Endkunden auf diesen Artikel drei Jahre Garantie ab Kaufdatum (Garantiefrist) nach Maßgabe der folgenden Bestimmungen ein. Die Garantie gilt nur für Material- und Verarbeitungsfehler. Die Garantie erstreckt sich nicht auf Teile, die der normalen Abnutzung unterliegen und deshalb als Verschleißteile anzusehen sind (z. B. Batterien) sowie nicht auf zerbrechliche Teile, z. B. Schalter, Akkus oder Teile, die aus Glas gefertigt sind. Ansprüche aus dieser Garantie sind ausgeschlossen, wenn der Artikel unsachgemäß oder missbräuchlich oder nicht im Rahmen der vorgesehenen Bestimmung oder des vorgesehenen Nutzungsumfangs verwendet wurde oder Vorgaben in der Anleitung/Anweisung nicht beachtet wurden, es sei denn, der Endkunde weist nach, dass ein Material- oder Verarbeitungsfehler vorliegt, der nicht auf einem der vorgenannten Umstände beruht.

Ansprüche aus der Garantie können nur innerhalb der Garantiefrist unter Vorlage des Originalkassenbelegs geltend gemacht werden.

Bitte bewahren Sie deshalb den Originalkassenbeleg auf. Die Garantiefrist wird durch etwaige Reparaturen aufgrund der Garantie, gesetzlicher Gewährleistung oder Kulanz nicht verlängert. Dies gilt auch für ersetzte und reparierte Teile. Bitte wenden Sie sich bei Beanstandungen zunächst an die untenstehende Service-Hotline oder setzen Sie sich per E-Mail mit uns in Verbindung. Liegt ein Garantiefall vor, wird der Artikel von uns – nach unserer Wahl – für Sie kostenlos repariert, ersetzt oder der Kaufpreis erstattet. Weitere Rechte aus der Garantie bestehen nicht. Ihre gesetzlichen Rechte, insbesondere Gewährleistungsansprüche gegenüber dem jeweiligen Verkäufer, werden durch diese Garantie nicht eingeschränkt.

IAN: 408337_2207

DE Kundenservice Deutschland

Tel.: 0800 5435 111

E-Mail: deltasport@lidl.de

AT Service Österreich

Tel.: 0800 447744

E-Mail: deltasport@lidl.at

CH Service Schweiz

Tel.: 0800 56 44 33

E-Mail: deltasport@lidl.ch

DELTA-SPORT HANDELSKONTOR GMBH

Wragekamp 6 • DE-22397 Hamburg
GERMANY



12/2022

Delta-Sport-Nr.: HG-10174

10.25.2022 / PM 3:45

IAN 408337_2207

4 Δ