

/// PARKSIDE®



PDF ONLINE
parkside-diy.com



Cordless Drill Driver PABS 20-Li G8

(FI)

Akkuporakone

Alkuperäisen käyttöohjeen käännös

(PL)

Wiertarko-wkrętarka akumulatorowa

Tłumaczenie oryginalnej instrukcji obsługi

(LV)

Ar akumulatoru darbināms skrūvgriezis - urbis

Lietošanas instrukcijas oriģināla tulkojums

(DE) (AT) (CH)

Akku-Bohrschrauber

Originalbetriebsanleitung

(SE)

Batteridrivnen borrhkrudragare

Översättning av bruksanvisning i original

(LT)

Akumulatorinis gręžtuvas - suktuvvas

Originalios naudojimo instrukcijos vertimas

(EE)

Akutrell

Originaalkasutusjuhendi tõlge

IAN 458674_2401

(FI)

(SE)

(PL)

(LT)

(LV)

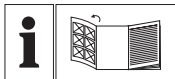

FI

Käännä ennen lukemista kuvallinen sivu esiin ja tutustu seuraavaksi laitteen kaikkiin toimintoihin.

SE

Vik ut bildsidan och ha den till hands när du läser igenom anvisningarna och gör dig bekant med apparatens / maskinens funktioner.

PL

Przed przeczytaniem proszę rozłożyć stronę z ilustracjami, a następnie proszę zapoznać się z wszystkimi funkcjami urządzenia.

LT

Prieš skaitydami išlankstykite lapą su paveikslėliais ir susipažinkite su visomis prietaiso funkcijomis.

LV

Pirms lasīšanas atlokiet lappusi ar attēliem un iepazīstieties ar visām ierīces funkcijām.

EE

Enne lugemist voltige lahti jooniseid sisaldav leht, seejärel tutvuge seadme kõikide funktsioonidega.

DE AT CH

Klappen Sie vor dem Lesen die Seite mit den Abbildungen aus und machen Sie sich anschließend mit allen Funktionen des Gerätes vertraut.

FI	Alkuperäisen käyttöohjeen käännös	Sivu	4
SE	Översättning av bruksanvisning i original	Sidan	19
PL	Tłumaczenie oryginalnej instrukcji obsługi	Strona	33
LT	Originalios naudojimo instrukcijos vertimas	Puslapis	50
LV	Lietošanas instrukcijas oriģināla tulkojums	Lappuse	65
EE	Originaalkasutusjuhendi tõlge	Lehekülg	80
DE/AT/CH	Originalbetriebsanleitung	Seite	94

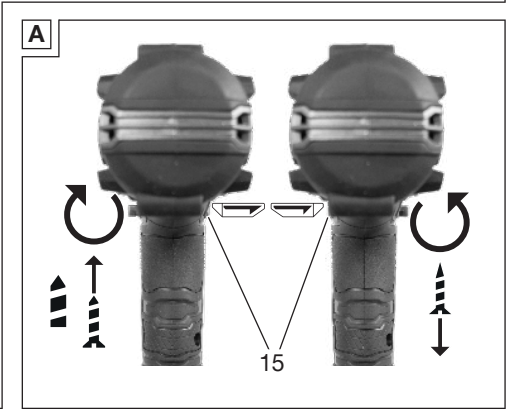
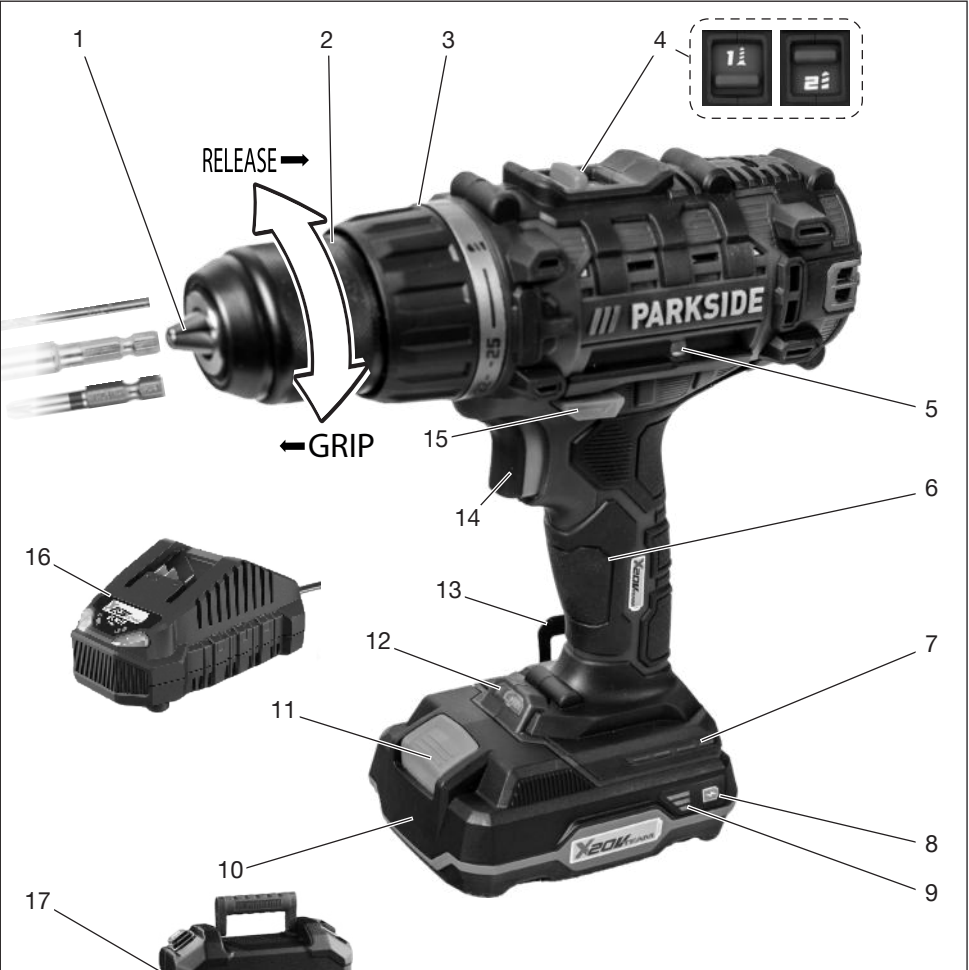

Sisällysluettelo

Johdanto	4
Määräystenmukainen käyttö.....	4
Toimitussisältö/tarvikkeet.....	5
Yleiskatsaus.....	5
Toiminnan kuvaus.....	5
Tekniset tiedot.....	5
Turvaohjeet	7
Turvallisuusohjeiden merkitys.....	7
Kuvat ja symbolit.....	7
Yleiset sähkötyökaluja koskevat turvallisuusvaroitukset.....	8
Porakoneiden turvallisuustiedot.....	10
Jäännösriskit.....	11
Valmistelut	12
Hallintalaitteet.....	12
Käyttötyökalun asentaminen ja irrottaminen.....	12
Akun lataustilan tarkastaminen.....	13
Akun lataaminen.....	13
Käyttö	13
Akun asettaminen ja irrottaminen.....	13
Käynnistäminen ja sammuttaminen.....	13
Kuljetus	14
Puhdistus, huolto ja varastointi	14
Puhdistus.....	14
Huolto.....	14
Varastointi.....	14
Hävittäminen/ ympäristönsuojelu	14
Akkujen hävittämisohteet.....	15
Huolto	15
Takuu.....	15
Korjauspalvelu.....	16
Service-Center.....	17
Maahantuojalla.....	17
Varaosat ja lisävarusteet	17

Alkuperäisen EY-vaatimustenmukaisuusvaikutuksen käänös	18
Räjätyskuva	113

Johdanto

Onnittelumme uuden akkukäyttöisen ruuvinvääntimen hankinnasta (jäljempänä laite tai sähkötyökalu). Olet valinnut laadukkaamman laitteen. Tämän laitteen laatu on tarkastettu tuotannon aikana ja laitteelle on suoritettu lopputarkastus. Laitteesi toimintakyky on näin varmistettu.



Käyttöohje on osa tätä laitetta. Se sisältää turvallisuutta, käyttöä ja hävittämistä koskevia tärkeitä ohjeita. Lue käyttöohje huolellisesti. Tutustu käyttöosiin ja laitteeseen oikeaan käyttöön. Käytä laitetta vain kuvatulla tavalla ja vain mainittuihin käyttötarkoituksiin. Säilytä käyttöohje hyvin. Jos luovutat laitteen edelleen kolmannelle osapuolelle, luovuta mukana myös kaikki sitä koskevat asiakirjat.

Määräystenmukainen käyttö

Suosittellemme näiden akkujen lataamista seuraavilla latauslaitteilla:

- Ruuvien ruuvaus ja irrotus
- Poraus puussa, metallissa tai muovissa

Toiminta yksinomaan kuivissa tiloissa. Kaikenlainen muu käyttö, jota ei tässä käyttöohjeessa nimenomaisesti sallita, voi aiheuttaa laitevaurioita ja vakavan vaaran käyttäjälle. Laitteen käyttäjä on vastuussa muille ihmisille aiheutuvista tapaturmista ja heidän omaisuudelleen koituvista vaurioista. Laite on tarkoitettu vain kotikäyt-

töön. Sitä ei ole suunniteltu jatkuvaan ammattikäyttöön. Laitteen takuu raukeaa, jos sitä käytetään kaupallisissa tarkoituksissa. Valmistaja ei vastaa vahingoista, jotka johtuvat tarkoitussenvastaisesta tai vääränlaisesta käytöstä.

Laitte kuuluu **X 20 V TEAM** -sarjaan ja sitä voidaan käyttää **X 20 V TEAM** -sarjan akuilla. **X 20 V TEAM** -sarjan akut saa ladata ainoastaan **X 20 V TEAM** -sarjan latauslaitteilla.

Toimitussisältö/tarvikkeet

Pura laite pakkauksesta ja tarkasta toimitussisältö.

Hävitä pakkausmateriaalit asianmukaisesti.

- Akkuporakone
- Säilytyslaukku
- Tarvikkeet säilytyslaatikossa
 - 8 x Ruuvauskärki, 50 mm:
 - ⊕ PH1, PH2, PH3
 - ⊕ PZ1, PZ2, PZ3
 - ⊖ SL5, SL6
 - Ruuvauskärjen pidin
 - 8 x HSS-Poranterät:
 - 2; 2,5; 3; 4; 5; 6; 8; 10 mm
- alkuperäisten ohjeiden käännös
- Akku ja latauslaite käyttöohjeineen

Yleiskatsaus

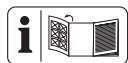

Laitteen kuvat ovat etusivun kääntösivulla.

- 1 Poraistukan aukko
- 2 Pikakiristystukka
- 3 Vääntömomentin säätörengas
- 4 Vaihteen valintakytkin
- 5 Magneetti
- 6 Kahva (eristetty kahvapinta)
- 7 Akkupidike
- 8 Painike (Lataustilan näyttö)

- 9 Lataustilan näyttö
- 10 Akku
- 11 Akun vapautus
- 12 LED-työvalo
- 13 Vyöpidike
- 14 Virtakytkin
- 15 Pyörimissuunnan valintakytkin
- 16 Latauslaite
- 17 Säilytyslaukku
- 18 Säilytyslaatikko
- 19 Ruuvauskärjen pidin
- 20 Poranterät
- 21 Ruuvauskärki

Toiminnan kuvaus

Ruuvinväännin on varustettu liukukytkimellä, joka irrottaa käyttölaitteen työkarasta, kun esivalittu maksimaalinen vääntömomentti on saavutettu. Osien kuvaukset löytyvät jäljempää.

Tekniset tiedot

Akkuporakone PABS 20-Li G8

Mitoitusjännite U 20 V =

Paino akun kanssa (20 V, 2 Ah) 1,7 kg

Tyhjäkäynnin kierrosluku n_0

– 1. vaihde 0–430 min⁻¹

– 2. vaihde 0–1500 min⁻¹

Enimmäisvääntömomentti 45 Nm

Poraistukan kiristysmatka 1,5 - 13 mm

Poranterän enimmäishalkaisija

–puu 30 mm

–metalli 13 mm

Äänenpainetaso (L_{pA})

..... 72,1 dB; $K_{pA}=5$ dB

Äänitehotaso (L_{WA})

..... 83,1 dB; $K_{WA}=5$ dB

Värähtely (a_h) ... $\leq 2,5$ m/s²; $K=1,5$ m/s²

Akku Li-Ion

Lämpötila	≤50 °C
– Lataaminen	4 – 40 °C
– Käyttö	–20 – 50 °C
– Varastointi	0 – 45 °C
PARKSIDE Performance Äly- käs akku Smart PAPS 204 A1/ Smart PAPS 208 A1	
– taajuusalue	2400–2483,5 MHz
– lähetetty teho	≤ 20 dBm

Melu- ja värinäarvot on määritetty vaatimustenmukaisuusvakuutuksessa nimettyjen standardien ja määräysten mukaan.

Ilmoitettu värinän kokonaisarvo ja ilmoitettu melupäästöarvo on mitattu standardoidulla testausmenetelmällä, ja niitä voidaan käyttää sähkötyökalujen keskinäiseen vertaamiseen. Ilmoitettua värinän kokonaisarvoa ja ilmoitettua melupäästöarvoa voidaan käyttää myös kuormituksen ennakoivaan arviointiin.

▲ VAROITUS! Sähkötyökalun todellisessa käytössä värinä- ja melupäästöt voivat poiketa ilmoitetuista arvoista sähkötyökalun käytöstä ja käytettävistä riippuen. On välttämätöntä määrittää käyttäjän turvallisuutta edistävät toimenpiteet, jotka perustuvat värähtelyaltistuksesta tehtyyn arvioon

todellisissa käyttöolosuhteissa (tässä on otettava huomioon kaikki käyttöjakson vaiheet, esimerkiksi ajat, jolloin sähkötyökalu on kytketty pois päältä, sekä ajat, jolloin se on päällä, mutta ilman kuormitusta).

Latausajat

Laitte kuuluu **X 20 V TEAM** -sarjaan ja sitä voidaan käyttää **X 20 V TEAM** -sarjan akuilla. **X 20 V TEAM** -sarjan akut saa ladata ainoastaan **X 20 V TEAM** -sarjan latauslaitteilla.

Suosittelomme tämän laitteen käyttöä ainoastaan seuraavilla akuilla: PAP 20 B1, PAP 20 B3, Smart PAPS 204 A1, Smart PAPS 208 A1

Suosittelomme näiden akkujen lataamista seuraavilla latauslaitteilla: PLG 20 A3, PLG 20 A4, PLG 20 C1, PLG 20 C2, PLG 20 C3, PLG 201 A1, PDSL20 A1, PDSL20 B1, Smart PLGS 2012 A1

Akun ja laturin tekniset tiedot: katso erilliset ohjeet.

Latausaikaan vaikuttavat mm. ympäristön ja akun lämpötilan kaltaiset tekijät sekä liitetty verkkojännite, ja siksi se saattaa mahdollisesti poiketa ilmoitetuista arvioista.

Latausaika (min)	PAP 20 A1 PAP 20 A2 PAP 20 B1	PAP 20 A3 PAP 20 B3 Smart PAPS 204 A1	Smart PAPS 208 A1
PLG 20 A1 PLG 20 A4 PLG 20 C1	60	120	240
PLG 20 C2	45	80	165
PLG 20 A2 PLG 20 A3 PLG 20 C3 PDSL G 20 A1 PDSL G 20 B1	35	60	120
PLG 201 A1	135	250	500
Smart PLGS 2012 A1	35	45	50

Turvaohjeet

Tämä kappale sisältää laitteen käytössä noudatettavia perustavanlaatuisia turvallisuusohjeita.

▲ VAROITUS! Akun epäasianmukaisesta käytöstä aiheutuvat henkilö- ja esinevahingot. Noudata turvallisuusohjeita sekä latauksesta ja oikeasta käytöstä annettuja ohjeita, jotka löytyvät **X 20 V TEAM** -sarjan akun ja latauslaitteen käyttöohjeesta. Yksityiskohtainen kuvaus lataustapahtumasta ja muita tietoja löytyy tästä erillisestä käyttöohjeesta.

Turvallisuusohjeiden merkitys

▲ VAARA! Tämän turvallisuusohjeen noudattamatta jättämisestä seuraa tapaturma. Seurauksena on vaikea ruumiillinen vamma tai kuolema.

▲ VAROITUS! Tämän turvallisuusohjeen noudattamatta jättämisestä voi seurata tapaturma. Seurauksena voi olla vaikea ruumiillinen vamma tai kuolema.

▲ HUOMIO! Tämän turvallisuusohjeen noudattamatta jättämisestä seuraa tapaturma. Seurauksena voi olla lieviä tai keskivaikea ruumiillinen vamma.

HUOMAUTUS! Tämän turvallisuusohjeen noudattamatta jättämisestä seuraa tapaturma. Siitä voi seurata esinevahinko.

Kuvat ja symbolit

Laitteessa olevat symbolit



Laitte kuuluu **X 20 V TEAM** -sarjaan ja sitä voidaan käyttää **X 20 V TEAM** -sarjan akuilla. **X 20 V TEAM** -sarjan akut saa ladata ainoastaan **X 20 V TEAM** -sarjan latauslaitteilla.



Lue käyttöohje



Sähkölaitteet eivät kuulu kotitalousjätteen sekaan.

Käyttöohjeessa olevat symbolit



Huomio!

Yleiset sähkötyökaluja koskevat turvallisuusvaroitukset

▲ VAROITUS! Lue kaikki tämän sähkötyökalun mukana toimitetut turvallisuusvaroitukset, ohjeet, kuvitukset ja eritelvät. Kaikkien alla lueteltujen ohjeiden noudattamatta jättäminen saattaa johtaa sähköiskuun, tulipaloon ja/tai vakavaan vammutumiseen. **Tallenna kaikki varoitukset ja ohjeet tulevaa käyttöä varten.**

Varoituksissa käytetty termi ”sähkötyökalu” viittaa verkkovirralla käytettävään (johdollisiin) sähkötyökaluihin tai akulla käytettäviin (johdottomiin) sähkötyökaluihin.

1. TYÖSKENTELYPAIKAN TURVALLISUUS

- Pidä työskentelypaikka siistinä ja hyvin valaistuna.** Sotkuiset ja pimeät alueet aiheuttavat onnettomuuksia.
- Älä käytä sähkötyökaluja räjähdysalttiissa ympäristöissä, kuten ympäristöissä, joissa on syttyviä nesteitä, kaasuja tai pölyä.** Sähkötyökalut luovat kipinöitä, jotka voivat sytyttää pölyn tai kaasut.
- Pidä lapset ja muut ulkopuoliset poissa, kun käytät sähkötyökalua.** Jos huomiosi herpaantuu, voit menettää työkalun hallinnan.

2. SÄHKÖTURVALLISUUS

- Sähkötyökalujen pistokkeiden on vastattava pistorasiaa. Älä koskaan muokkaa pistoketta millään tapaa. Älä käytä sovittin-pistokkeita maadoitettujen sähkötyökalujen kanssa.** Muokkaamattomat pistokkeet ja niitä vastaavat pistorasiat vähentävät sähköiskun riskiä.

- Vältä keuhkosketusta maadoitettujen pintojen kanssa, kuten putkien, lämpöpattereiden, liesien ja jääkaappien kanssa.** Sähköiskun riski kasvaa, jos kehosi on maadoitettu.
 - Älä altista sähkötyökaluja saateelle tai kosteudelle.** Jos sähkötyökalun sisään menee vettä, sähköiskun riski kasvaa.
 - Älä käytä johtoa väärin. Älä koskaan käytä johtoa sähkötyökalun kantamiseen, vetämiseen tai pistorasiasta irrottamiseen. Pidä johto poissa lämmönlähteistä, öljystä, terävistä kulmista ja liikkuvista osista.** Vaurioituneet tai solmussa olevat johdot lisäävät sähköiskun riskiä.
 - Jos käytät sähkötyökalua ulkona, käytä ulko-olosuhteisiin sopivaa jatkojohtoa.** Ulko-olosuhteisiin sopiva jatkojohto vähentää sähköiskun riskiä.
 - Jos sähkötyökalun käyttöä kosteassa paikassa ei voida välttää, käytä vikavirtasuojakytkimellä suojattua virtalähdettä.** Vikavirtasuojakytkimen käyttö vähentää sähköiskun riskiä.
- ### 3. HENKILÖKOHTAINEN TURVALLISUUS
- Pysy valppaana, katso, mitä teet, ja käytä maalaisjärkeä sähkötyökalua käyttäessäsi. Älä käytä sähkötyökalua, kun olet väsynyt taikka huumeiden, alkoholin tai lääkityksen vaikutuksen alaisena.** Huomion herpaantuminen vain hetkeksi sähkötyökalua käyttäessä voi aiheuttaa vakavan henkilövahingon.
 - Käytä henkilönsuojaimia. Käytä aina silmiensuojainta.** Henkilönsuojaimet, kuten pölynsuojain, luistamattomat turvakengät, suoja-

- kypärä tai kuulonsuojain asianmukaisia olosuhteita varten, estävät henkilövahinkoja.
- c) **Estä tahaton käynnistyminen. Varmista, että kytkin on pois päältä-asennossa, ennen kuin liität sähkötyökalun virranlähteeseen ja/tai akkuun taikka nostat tai kannat sitä.** Sähkötyökalujen kantaminen sormi virtapainikkeella tai virran syöttäminen sähkötyökaluille, joiden kytkin on päälle-asennossa, aiheuttaa onnettomuuksia.
- d) **Poista mahdolliset säätöavaimet tai jakoavaimet, ennen kuin käynnistät sähkötyökalun.** Sähkötyökalun pyörivään osaan kiinni jätetty säätöavain tai jakoavain saattaa johtaa henkilövahinkoon.
- e) **Älä kurottele. Pidä jalkasi tukevasti maassa ja säilytä tasapainosi kaikkina aikoina.** Tämä mahdollistaa sähkötyökalun paremman hallinnan odottamattomissa tilanteissa.
- f) **Pukeudu asianmukaisesti. Älä käytä löysiä vaatteita tai koruja. Pidä hiuksesi ja vaatteesi poissa liikkuvista osista.** Löysät vaatteet, korut tai pitkät hiukset voivat jäädä kiinni liikkuviin osiin.
- g) **Jos mukana on pölyn imemiseen ja keräämiseen tarkoitettuja laitteita, varmista, että ne on liitetty ja niitä käytetään asianmukaisesti.** Pölynkeräyslaitteiden käyttö voi vähentää pölyyn liittyviä riskejä.
- h) **Älä tuudittaudu turvallisuuden tunteeseen ja jätä työkalujen turvallisohteita huomioimatta, vaikka olisitkin käyttänyt sähkötyökaluja usein.** Varomaton toimi saattaa aiheuttaa vakavan vamman sekunnin murto-osassa.
4. **SÄHKÖTYÖKALUN KÄYTTÖ JA HOITO**
- a) **Älä käytä sähkötyökalua voimalla. Käytä oikeanlaista sähkötyökalua käyttökohteessasi.** Oikeanlainen sähkötyökalu antaa paremman lopputuloksen ja on turvallisempi nopeudella, johon se on suunniteltu.
- b) **Älä käytä sähkötyökalua, jos sitä ei voida käynnistää ja sammuttaa kytkimestä.** Sähkötyökalu, jota ei voida ohjata kytkimellä, on vaarallinen, ja se on korjattava.
- c) **Irrota pistoke virranlähteestä ja/tai irrota akku, jos se on irrotettavissa, ennen kuin teet muokkauksia, vaihdat lisäosia tai laitat sähkötyökalun sivuun.** Tällaiset ennakoivat turvallisuustoimet vähentävät sähkötyökalun tahattoman käynnistymisen riskiä.
- d) **Varastoi käyttämättömät sähkötyökalut lasten ulottumattomille, äläkä anna sellaisten henkilöiden käyttää sähkötyökalua, jotka eivät osaa käyttää sitä tai jotka eivät ole lukeneet näitä ohjeita.** Sähkötyökalut ovat vaarallisia kokemattomien käyttäjien käsissä.
- e) **Huolla sähkötyökaluja ja lisäosia.** Tarkasta liikkuvien osien yhteensopiminen ja kiinnittymisen, osien mahdollinen rikkoutuminen ja kaikki muut seikat, jotka voivat vaikuttaa sähkötyökalun toimintaan. Jos sähkötyökalu on vaurioitunut, korjaa se ennen käyttöä. Monet onnettomuudet johtuvat huonosti huolletuista sähkötyökaluista.
- f) **Pidä leikkaavat työkalut terävänä ja puhtaina.** Asialliset huolletut leikkaavat, teräväreunaiset työkalut eivät jää helposti jumiin, ja niitä on helpompi hallita.

- g) **Käytä sähkötyökäluä, lisäosia ja teräpaloja yms. näiden ohjeiden mukaisesti ottaen huomioon työskentelyolosuhteet ja kohteen oleva työ.** Sähkötyökäluen käyttö tarkoituksenvastaisiin käyttökohteisiin saattaa johtaa vaaralliseen tilanteeseen.
- h) **Pidä kahvat ja tarttumispinnat kuivina, puhtaina sekä öljyttöminä ja rasvattomina.** Liukkaat kahvat ja tarttumispinnat estävät sähkötyökäluen turvallisen käsittelyn ja hallinnan odottamattomissa tilanteissa.
5. **AKKUTYÖKÄLUN KÄYTTÖ JA HOITO**
- a) **Lataa akku ainoastaan valmistajan määrittelemällä laturilla.** Laturi, joka sopii yhdenlaiseen akkuun, saattaa aiheuttaa tulipaloriskin toisenlaisen akun kanssa käytettäessä.
- b) **Käytä sähkötyökäluja ainoastaan erityisesti niille tarkoitettujen akkujen kanssa.** Toisenlaisten akkujen käyttö saattaa aiheuttaa vahinko- ja tulipaloriskin.
- c) **Kun akkuä ei käytetä, pidä se poissa muista metalliesineistä, kuten klemmareista, kolikoista, avaimista, nauloista, ruuveista tai muista pienistä metalliesineistä, jotka saattavat muodostaa yhteyden liittimestä toiseen.** Akun liittimien oikominen saattaa aiheuttaa palovammoja tai tulipalon.
- d) **Väärissä olosuhteissa akusta saattaa purkautua nestettä; välttä kosketusta. Jos kosketat nestettä vahingossa, huuhtelee vedellä. Jos neste joutuu silmien kanssa kosketuksiin, käänny lisäksi lääkäriin puoleen.** Akusta

purkautuva neste saattaa aiheuttaa ärsytystä tai palovammoja.

- e) **Älä käytä akkuä tai työkaluä, joka on vaurioitunut tai jota on muokattu.** Vaurioituneet tai muokatut akut saattavat käyttäytyä arvaamattomasti ja johtaa tulipaloon, räjähdykseen tai vammautumisriskiin.
- f) **Älä altista akkuä tai työkaluä tullelle tai korkeille lämpötiloille.** Altistuminen tullelle tai yli 130 °C:n lämpötiloille saattaa aiheuttaa räjähdyksen.
- g) **Noudata kaikkia lataamista koskevia ohjeita. Älä lataa akkuä tai työkaluä ohjeissa määritellyn lämpötila-alueen ulkopuolella.** Epäasianmukainen lataaminen tai lataaminen määritellyn lämpötila-alueen ulkopuolella saattaa vahingoittaa akkuä ja nostaa tulipaloriskiä.
6. **HUOLTO**
- a) **Anna päteväen huoltohenkilön huoltaa sähkötyökäluä ja käyttää ainoastaan vastaavia varoosia.** Tämä ylläpitää sähkötyökäluen turvallisuutta.
- b) **Älä koskaan huolla vaurioituneita akkuja.** Akkuja saa huoltaa ainoastaan valmistaja tai valtuutettu huoltopalveluidentarjoaja.

Porakoneiden turvallisuus tiedot

Kaikkien toimintojen turvallisuusohjeet

- **Pidä sähkötyökäluä kiinni erityisesti tartuntapinnoista töissä, joissa leikkaavat lisäosat tai kiinnittimet saattavat osua piilossa oleviin johtoihin.** Leikkaavat lisäosat tai kiinnittimet, jotka osuvat jännitteeseen johtoon, saattavat altistaa sähkötyökäluen paljaat metal-

liosat jännitteelle ja aiheuttaa työkalun käyttäjälle sähköiskun.

Pitkien poranterien käyttöön liittyvät turvallisuusohjeet

- **Älä koskaan käytä työkalua korkeammalla nopeudella kuin poranterän enimmäisnopeudella.** Käyttö korkeammilla nopeuksilla todennäköisesti taivuttaa terää, jos se pääsee liikkumaan vapaasti koskematta työstökappaletta, mikä johtaa henkilövahingon.
- **Aloita poraus aina alhaisella nopeudella ja niin, että terän kärki koskettaa työstökappaletta.** Käyttö korkeammilla nopeuksilla todennäköisesti taivuttaa terää, jos se pääsee liikkumaan vapaasti koskematta työstökappaletta, mikä johtaa henkilövahingon.
- **Lisää painetta vain suorassa linjassa terän kanssa äläkä käytä liiallista voimaa.** Terät voivat taipua ja se voi aiheuttaa niiden murtumisen tai hallinnan menetyksen, mikä johtaa henkilövahinkoon.

Lisäturvallisuusohjeet

- **Varmista työkappaleen kiinnitys.** Kädellä pidettynä työkappale ei pysy luotettavasti paikallaan. Siksi se kannattaa kiinnittää ruuvipenkin tai puristimien avulla.
- **Kytke sähkötyökalu heti pois käytöstä, jos käyttötyökalu tukkiutuu.** Varaudu voimakkaisiin vääntömomentteihin, jotka aiheuttavat takaisiniskuja. Käyttötyökalu tukkeutuu, jos se jumiutuu työstökappaleeseen tai sähkötyökalu ylikuormittuu.
- **Odota aina kunnes sähkötyökalu on pysähtynyt kokonaan, ennen kuin laitat sen sivuun.** Lisäosa saattaa jumittua, minkä seurauksena voit menettää sähkötyökalun hallinnan.

- **Pidä sähkötyökalusta turvallisesti kiinni.** Varaudu väliaikaisiin ja voimakkaisiin vääntömomentteihin, kun kiristät tai löysäät ruuveja.
- **Käytä soveltuvia ilmaisimia määrittelemään, onko työkohteessa si pilossa olevia virtalinjoja, tai ole asiasta yhteydessä paikalliseen sähköyhtiöön.** Sähköjohtoihin osuminen saattaa aiheuttaa tulipalon ja sähköiskun. Vaurioituneet kaasujohdot saattavat aiheuttaa räjähdyksen. Vesijohtojen rikkoutuminen aiheuttaa omaisuusvahinkoja.
- **Käytä ainoastaan PARKSIDEn suosittelomia lisäosia.** Sopimattomat lisäosat saattavat aiheuttaa sähköiskun tai tulipalon.

Jäännösriskit

Jäännösriski on olemassa siitäkkin huolimatta, että tätä laitetta käsitellään määräystenmukaisesti. Tämän laitteen rakenteesta tai käytöstä voi aiheutua seuraavia vaaroja:

- Kuulovauriot, jos työskentelyn aikana ei käytetä soveltuvia kuulosuojaimia.
- Terveyshaitat, jotka aiheutuvat käteen ja käsivarteen kohdistuvasta värinästä, jos laitetta käytetään pitkään taikka jos sitä ei käytetä tai huolleta oikein.
- Viiltovammat

▲ VAROITUS! Laitteen käytön aikana syntyvän elektromagneettisen kentän aiheuttamat haitat. Sähkömagneettinen kenttä voi haitata aktiivisia tai passiivisia lääkinnällisiä implantteja. Vakavien ja hengenvaarallisten vaarojen välttämiseksi suosittelemme henkilöitä, joilla on lääkinnällinen implantti, konsultoimaan lääkäriään tai implantin valmistajaa ennen laitteen käyttämistä.

Valmistelut

▲ VAROITUS! Tahattomasti käynnistyvän laitteen aiheuttama loukkaantumisvaara. Aseta akku laitteeseen vasta, kun laite on kokonaan valmisteltu käyttöä varten.



Hallintalaitteet

Tutustu laitteen hallintalaitteisiin ennen ensimmäistä käyttökertaa.

• Pyörimissuunnan valintakytkin (15) (Abb. A)

HUOMAUTUS! Käytä pyörimissuunnan kytkintä vain, kun laite seisoo!

Pyörimissuunnan valintakytkimessä (15) oleva nuoli ilmoittaa työskentelysuunnan.

-  Ruuvien ruuvaaminen, poraus
- **Keskeällä** Käynnistyslukko
-  Ruuvien kiertäminen irti

• Vääntömomentin säätörengas (3)

Asetus ruuvauksen maksimaaliselle vääntömomentille, jossa liukukytkin laukeaa.

HUOMAUTUS! Käytä vääntömomentin säätörengasta vain, kun laite seisoo!

- **1** Pienin vääntömomentti
- **25** Suurin vääntömomentti
Aloita ruuvaus varmuuden vuoksi pienellä vääntömomentilla. Lisää vääntömomenttia tarvittaessa.
-  Poraaminen ilman vääntömomentin rajausta

• Vaihteen valintakytkin (4)

HUOMAUTUS! Käytä vaihteen valintakytkintä vain, kun laite seisoo.

- **1**  Ruuvaus
- **2**  Poraus

• Virtakytkin (14)

- Käynnistäminen: Painaminen
- Kierrosluvun säätäminen portaattomasti: Vääntömomentti kasvaa sitä enemmän, mitä pidemmälle virtakytkintä painetaan.
- Sammuttaminen: Vapautus

Käyttötyökalun asentaminen ja irrottaminen

Ohjeita

- Poraistukan kiristysmatka: 1,5 - 13 mm
- Pyörimissuunta on kaiverrettu pikakiristysistukkaan (2).
- Moottoripään oikealla ja vasemmalla puolella on magneetteja (5), joihin voidaan kiinnittää usein käytetyt ruuvikärjet.

Käyttötyökalun asentaminen

1. Poraistukan avaaminen: RELEASE →
2. Työnnä käyttötyökalu mahdollisimman syväälle poraistukan aukkoon (1).
3. Käyttötyökalun kiinnittäminen: ← GRIP

Käyttötyökalun irrottaminen

1. Poraistukan avaaminen: RELEASE →
2. **▲ HUOMIO!** Tulipalovaara! Käyttötyökalut – erityisesti porat – voivat kuumentua erittäin paljon. Käytä tarvittaessa suojakäsineitä. Irrota käyttötyökalu.

Akun lataustilan tarkastaminen

LEDit	Merkitys
punainen, oranssi, vihreä	Akku ladattu
punainen, oranssi	Akku osittain ladattu
punainen	Akku on ladattava
1. Paina painiketta (8) lataustilanäytön (9) vieressä akussa (10). Lataustilanäytön LEDit näyttävät akun lataustilan.	
2. Lataa akku (10), kun vain lataustilan näytön (9) punainen LED-valo palaa.	

Akun lataaminen

Katso myös latauslaitteen käyttöohje.

Huomautuksia

- Anna lämmenneen akun jäähtyä ennen latausta.
- Älä altista akkua pitkään voimakkaalle auringonpaisteelle äläkä aseta sitä lämpöpattereiden päälle (enint. 50 °C).

Akun lataaminen

1. Irrota akku (10) laitteesta.
2. Työnnä akku (10) latauslaitteen (16) latauskuiluun.
3. Liitä akkulatauslaite (16) pistorasiin.
4. Kun lataustapahtuma on suoritettu, irrota akkulatauslaite (16) sähköverkosta.
5. Vedä akku (10) pois akkulatauslaitteesta (16).

Ohjausledit laturissa (16)

vihreä	punainen	Merkitys
palaa	—	<ul style="list-style-type: none"> • Akku on ladattu täyteen • valmis (Akkua ei laiteessa)
—	palaa	Akkua ladataan

vihreä	punainen	Merkitys
—	vilkkuu	Akku on ylikuumentunut
vilkkuu	vilkkuu	Akku on viallinen

Käyttö

Akun asettaminen ja irrottaminen

▲ VAROITUS! Tahattomasti käynnistytävän laitteen aiheuttama loukkaantumisvaara. Aseta akku laitteeseen vasta, kun laite on kokonaan valmisteltu käyttöä varten.

HUOMAUTUS! Vaurioitumisvaara! Väärä akku voi vahingoittaa laitetta ja akkua.

Akun asettaminen paikoilleen

1. Työnnä akku (10) ohjauskiskoa pitkin akkupidikkeeseen (7).
Akku lukittuu kuuluvasti.

Akun irrottaminen

1. Paina akun vapautuspainetta (11) akussa (10) ja pidä sitä painettuna.
2. Vedä akku ulos akkupidikkeestä (7).

Käynnistäminen ja sammuttaminen

Käynnistäminen

1. Valitse pyörimissuunnan kytkimellä (15) pyörimissuunta.
2. Valitse vaihde vaihteen kytkimellä (4).
3. Valitse vääntömomentin säätörenkaalla (3) maksimaalinen vääntömomentti tai poraus.
4. Paina virtakytkintä (14) ja pidä sitä painettuna.
LED-työvalo (12) palaa.

Sammuttaminen

1. Vapauta virtakytkin (14).

2. Odota, että sähkötyökalu on pysähtynyt, ennen kuin lasket sen pois käsistäsi.
3. Työtauoilla: Aseta pyörimissuunnan valintakytkin (15) keskelle. Tällä varotoimenpiteellä estetään sähkötyökalun tahaton käynnistyminen.
Laitte voidaan ripustaa vyöhön vyöpidikkeen (13) avulla. Vyöpidikkeen avulla voidaan avata kruunukorkillisiä pulloja.
4. Irrota laitteen akku (10), jos jätät laitteen ilman valvontaa tai kun olet suorittanut työn loppuun.

Kuljetus

Ohjeita

- Sammuta laite.
- Varmista, että kaikki liikkuvat osat ovat pysähtyneet täysin.
- Poista akku.
- Irrota käyttötyökalu.
- Kanna laitetta aina kahvasta (6).

Puhdistus, huolto ja varastointi

▲ VAROITUS! Tahattomasti käynnistyvän laitteen aiheuttama loukkaantumisaava. Suojaa itsesi huolto- ja puhdistustöiden aikana. Sammuta laite ja poista akku (10).

Anna huoltopalvelumme hoitaa korjaus- ja huoltotyöt, joita ei ole mainittu tässä käyttöohjeessa. Käytä vain alkuperäisvaraosia.

Puhdistus

▲ VAROITUS! Sähköisku! Älä koskaan ruiskuta laitetta vedellä.
HUOMAUTUS! Vaurioitumisvaara! Kemialliset aineet voivat vaurioittaa lait-

teen muoviosia. Älä käytä puhdistus- tai liuotinaaineita.

- Pidä laitteen tuuletusaukot, moottorin kotelo ja laitteen kädensijat aina puhtaina. Käytä tähän kosteaa liinaa tai harjaa.

Huolto

Laitte ei vaadi huoltoa.

Varastointi

Varastoi laite ja siihen kuuluvat tarvikkeet aina:

- puhtaana
- kuivana
- pölyltä suojattuna
- poissa lasten ulottuvilta

Akun ja laitteen varastointilämpötila on 0–45 °C. Varastointia erittäin kylmissä tai kuumissa lämpötiloissa tulee välttää, jotta akku ei menettäisi tehoa.

Irrota akku ennen pitkäaikaista varastointia (esim. talveksi). Lue akun ja laiturin erilliset käyttöohjeet.

Hävittäminen/ ympäristönsuojelu

Poista akku laitteesta ja toimita laite, akku, lisävarusteet ja pakkaus ympäristöystävälliseen kierrätykseen.



Sähkölaitteet eivät kuulu kotitalousjätteen sekaan.

Yliiviivatun pyörillä varustetun jäteastian symboli tarkoittaa, että tätä tuotetta ei saa hävittää lajittelemattomana yhdyskuntajätteenä käyttöikänsä lopussa.

Sähkö- ja elektroniikkaromua käsittelevä direktiivi 2012/19/EU:

Kuluttajilla on lain mukaan velvollisuus toimittaa sähkö- ja elektroniik-

kalaitteet niiden käyttöön päätyttyä ympäristöystävälliseen kierrätykseen. Näin varmistetaan ympäristöystävällinen ja resurssseja säästävä hyötykäyttö.

Aina osaksi kansallista lainsäädäntöön soveltamisesta riippuen voi käytössä olla seuraavat mahdollisuudet:

- palautus myyntipisteeseen,
- toimittaminen viralliseen keräyspisteeseen,
- lähettäminen takaisin valmistajalle/ liikkeeseenlaskijalle.

Tämä ei koske käytöstä otettujen laitteiden tarvikkeita ja apuvälineitä, jotka eivät sisällä sähköosia.

Akkujen hävittämisohteet



Älä heitä akkua kotitalousjätteisiin, avotuleen (räjähdysvaara) tai veteen. Vioittuneet akut voivat aiheuttaa haittaa ympäristölle ja ihmisten terveydelle, jos niistä vuotaa myrkyllisiä höyryjä tai nesteitä.

Hävitä akut paikallisten määräysten mukaisesti. Vialliset tai käytetyt akut on kierrätettävä. Vie akut vanhoille akuille tarkoitettuun keräyspisteeseen, josta ne toimitetaan ympäristöystävälliseen kierrätykseen. Lisätietoja saat paikalliselta jätehuoltoyritykseltä tai huoltopalvelustamme. Hävitettävien akkujen lataustilan on oltava tyhjä. Suosittelemme peittämään navat teipillä oikosululta suojaamiseksi. Älä avaa akkua.

Huolto

Takuu

Arvoisa asiakas

Saat tälle tuotteelle 3 vuoden takuun ostopäivästä lukien. Jos havaitset tässä tuotteessa puutteita, sinulla on lakisääteisiä oikeuksia tuotteen myy-

jää kohtaan. Seuraavassa esitetty takuumme ei rajoita näitä lakisääteisiä oikeuksia.

Takuuehdot

Takuuaika alkaa ostopäiväyksestä. Säilytä alkuperäinen kassakuitti hyvin. Tätä asiakirjaa tarvitaan todisteeksi ostosta. Jos kolmen vuoden sisällä tämän tuotteen ostopäiväyksestä lukien esiintyy materiaali- tai valmistusvirheitä, korjaamme tai vaihdamme tuotteen uuteen maksuttomasti valintamme mukaan. Tämä takuu edellyttää, että viallinen tuote ja ostotosite (kassakuitti) esitetään kolmen vuoden määräajan sisällä ja kuvataan lyhyesti kirjallisesti, mikä puute on olemassa ja koska se on havaittu.

Jos takuumme kattaa vian, saat korjatun tai uuden tuotteen takaisin. Tuotteen korjaus tai vaihto ei aloita uutta takuuaikaa.

Takuuaika ja lakisääteinen puutevastuu

Takuukorjaus ei pidennä takuuaikaa. Tämä koskee myös vaihdettuja ja korjattuja osia. Mahdollisesti jo ostettaessa olemassa olevista vaurioista ja puutteista on ilmoitettava välittömästi pakkauksen avaamisen jälkeen. Takuuajan päättymisen jälkeen suoritettavat korjaukset ovat maksullisia.

Takuun laajuus

Tuote on valmistettu tiukkojen laatuperiaatteiden mukaisesti huolella ja tarkastettu perusteellisesti ennen toimitusta.

Takuu koskee materiaali- tai valmistusvirheitä. Tämä takuu ei kata tuoteosia, jotka altistuvat normaalille kulutukselle ja joita siksi voidaan pitää kuluvina osina (esim. Poranterät) taikka särkyvien osien vaurioita (esim. -kytkin).

Tämä takuu ei ole voimassa, jos tuotetta on vahingoitettu, käytetty virheellisesti tai sitä ei ole huollettu. Tuotteen asianmukaista käyttöä varten on kaikkia käyttöohjeessa ilmoitettuja ohjeita noudatettava tarkasti. Käyttötarkoituksia ja toimintoja, jotka kielletään käyttöohjeessa tai joista varoitetaan, on ehdottomasti vältettävä. Tuote on tarkoitettu ainoastaan yksityiskäyttöön, ei kaupalliseen käyttötarkoitukseen. Laitteen vääränlainen tai asiaton käsittely, väkivallan käyttö ja muut kuin valtuutetun huoltopisteen suorittamat korjaukset aiheuttavat taakuun raukeamisen.

Toiminta takuutapauksessa

Jotta asiiasi voitaisiin käsitellä nopeasti, noudata seuraavia ohjeita:

- Pidä kaikissa tiedusteluissa kassakuitti ja tuotenumero (IAN 458674_2401) valmiina todistena ostosta.
- Tuotenumero löytyy tuotteen tyyppikilvestä, tuotteesta olevasta kaiveruksesta, käyttöohjeen otsikkosivulta (alavasemmalta) tai tarrasta tuotteen taustapuolella tai pohjassa.
- Jos esiintyy toimintahäiriöitä tai muita puutteita, ota ensiksi yhteyttä seuraavassa mainittuun huoltopalveluun **puhelimitse** tai käytä **yhteydenottolomakettamme**, joka löytyy osoitteesta parkside-diy.com kategoriasta **Huolto**.
- Viälliseksi todetun tuotteen voit toimittaa, asiasta huoltopalvelumme kanssa sovittaessa, liittämällä mukaan ostotosite (kassakuitti) ja tieto siitä, missä vika on ja koska se on esiintynyt, maksutta sinulle ilmoitettuun huolto-osoitteeseen. Vastaanotto-ongelmia ja lisäkuluja välttääksemme pyydämme käyttämään ainoastaan sinulle ilmoitet-

tua osoitetta. Varmista, ettei toimitus tapahdu ilman postimaksua, suurena pakettina, pikälähetystenä tai muuna erikoiskuormana. Lähetä tuote ja kaikki ostettaessa mukana toimitetut tarvikkeosat, ja huolehdi riittävän turvallisesta kuljetuspakkauksesta.



Osoitteessa parkside-diy.com voit tarkastella tätä ja monia muita käsikirjoja ja ladata ne itsellesi. Tämän QR-koodin avulla pääset suoraan osoitteeseen parkside-diy.com. Valitse maasi ja etsi hakumaskin avulla käyttöohjeita. Voit avata käyttöohjeesi syöttämällä tuotenumeron (IAN) 458674_2401.

Korjauspalvelu

Jos kyse on korjaustöistä, **jotka eivät kuulu takuun piiriin**, ota yhteyttä huoltopalveluun. Sieltä saat kustannusarvion.

- Voimme työstää ainoastaan laitteita, jotka on toimitettu meille riittävän hyvin paketoituna ja joiden postimaksu on maksettu. **Ohje:** Lähetä laite puhdistettuna huoltopalveluumme annettuun osoitteeseen ja liitä mukaan selvitys viasta.
- Emme ota vastaan ilman postimaksua lähetettyjä laitteita emmekä laitteita, jotka on lähetetty suurikokoisena pakettina, pikapakettina

lähetettyjä tai muuna erikoislähettyksenä.

- Hävitämme meille lähetetyt, vialliset laitteet maksutta.

Service-Center

FI **Huolto Suomi**
Tel.: 0800 916210
Yhteydenottolomake:
parkside-diy.com
IAN 458674_2401

Maahantuojalla

Huomaa, ettei seuraava osoite ole huoltoosoite. Ota ensiksi yhteyttä yllä mainittuun "Service-Center".

Grizzly Tools GmbH & Co. KG
Stockstädter Str. 20
63762 GroBostheim
SAKSA
www.grizzlytools.de

Varaosat ja lisävarusteet

Varaosia ja lisävarusteita saat osoitteesta www.grizzlytools.shop. Jos tilauksen yhteydessä ilmenee ongelmia, ota meihin yhteyttä verkkokaupan kautta. Mikäli sinulla on kysyttävää, ota yhteyttä huoltopalveluun *Service-Center*, S. 17

Ase- ma-nro.	Nimitys	Tilausno.
2	Pikakiristysistukka	91105806
	Poranterä- ja ruuvauskärkisarja, 18-osainen	91105375

Alkuperäisen EY-vaatimustenmukaisuusvakuutuksen käänös

Tuote: **Akkuporakone**

Malli: **PABS 20-Li G8**

Sarjanumero: 000001–670000

Edellä kuvattu vakuutuksen kohde on asiaa koskevan unionin yhdenmukaistamislainsäädännön vaatimusten mukainen:

**2006/42/EC • 2014/30/EU • 2011/65/EU & (EU) 2015/863
Tuote akulla Smart PAPS 204 A1/Smart PAPS 208 A1: 2014/53/EU**

Edellä kuvattu vakuutuksen kohde on tiettyjen vaarallisten aineiden käytön rajoittamisesta sähköjä elektroniikkalaitteissa 8 päivänä kesäkuuta 2011 annetun Euroopan parlamentin ja neuvoston direktiivin 2011/65/EU vaatimusten mukainen.

Vaatimustenmukaisuuden varmistamiseksi on sovellettu seuraavia yhdenmukaistettuja standardeja sekä kansallisia standardeja ja määräyksiä:

**EN 62841-1:2015 • EN 62841-2-1:2018/A11:2019
EN IEC 63000:2018
EN IEC 55014-1:2021 • EN IEC 55014-2:2021
IEC 62471:2006 (First Edition) • EN 62471:2008
Tuote akulla Smart PAPS 204 A1/Smart PAPS 208 A1:
EN 301 489-1 V2.2.3:2019 • EN 301 489-17 V3.2.4:2020
EN 300 328 V2.2.2:2019 • EN 50663:2017**

Tämä vaatimustenmukaisuusvakuutus on annettu valmistajan yksinomaisella vastuulla:

CE Grizzly Tools GmbH & Co. KG
Stockstädter Str. 20
63762 Großostheim
SAKSA
01.07.2024



Christian Frank
Valtuutettu edustaja dokumentointia varten

Innehållsförteckning

Inledning	19
Avsedd användning.....	19
Leveransens innehåll/tillbehör.....	20
Översikt.....	20
Funktionsbeskrivning.....	20
Tekniska data.....	20
Säkerhetsanvisningar	22
Säkerhetsanvisningarnas betydelse.....	22
Bildtecken och symboler.....	22
Allmänna säkerhetsvarningar för elverktyg.....	23
Säkerhetsinformation för borrar.....	25
Restrisker.....	26
Förberedelser	26
Manöverdelar.....	26
Montera och demontera insatsverktyget.....	27
Kontrollera batteriets laddningsnivå.....	27
Ladda batteriet.....	27
Drift	28
Sätta in och ta ut batteriet.....	28
Koppla på och stänga av.....	28
Transport	28
Rengöring, underhåll och förvaring	28
Rengöring.....	29
Underhåll.....	29
Förvaring.....	29
Kassering/miljöskydd	29
Anvisningar för bortskaffande av uppladdningsbara batterier.....	29
Service	30
Garanti.....	30
Reparationsservice.....	31
Service-Center.....	31
Importör.....	31
Reservdelar och tillbehör	32

Översättning av den ursprungliga EG-försäkran om överensstämmelse	32
Sprängskiss	113

Inledning

Tack för köpet av din nya sladdlösa bormaskin (hädanefter kallad "produkt" eller "elverktyg").

Du har valt en produkt med hög kvalitet. Den här produkten har kvalitetsprovats under tillverkningsprocessen och genomgått en slutlig kontroll efteråt. Därmed kan produktens funktionsduglighet garanteras.



Manualen är en del av produkten. Den innehåller viktig information om säkerhet, användning och kassering. Läs noga igenom bruksanvisningen. Bekanta dig med manöverelementen och hur du använder produkten på rätt sätt. Använd endast produkten enligt beskrivningarna och i de syften som avses. Ta väl vara på manualen och lämna över all dokumentation tillsammans med produkten om du överlåter den till någon annan person.

Avsedd användning

Produkten är endast avsedd att användas på följande sätt:

- Skruva in och skruva loss skruvar
 - Borra i trä, metall eller plast
- Drift endast i torra utrymmen.

All typ av användning som inte uttryckligen tillåts i den här manualen kan utgöra en allvarig risk för användaren och orsaka skador på produkten. Den som arbetar med produkten är ansvarig för ev. olyckor eller skador på människor och deras egendom som orsakas av produkten. Produkten

är avsedd för hemmabruk. Den är inte konstruerad för att användas kontinuerligt i yrkesmässigt syfte. Om produkten används kommersiellt upphör garantin att gälla. Tillverkaren ansvarar inte för skador till följd av användningssätt som strider mot föreskrifterna eller till följd av att produkten hanteras på fel sätt.

Produkten ingår i serie **X 20 V TEAM** och kan användas med batterier i serie **X 20 V TEAM**. Batterierna i serie **X 20 V TEAM** får bara laddas med laddare i serie **X 20 V TEAM**.

Leveransens innehåll/ tillbehör

Packa upp produkten och kontrollera att leveransen är komplett.

Kassera förpackningen enligt föreskrifterna.

- Batteridrivna borrar/kruddragare
- Förvaringsväska
- Tillbehör i förvaringsbox
 - 8 x Skruvbits, 50 mm:
 - ⊕ PH1, PH2, PH3
 - ⊕ PZ1, PZ2, PZ3
 - ⊖ SL5, SL6
 - Bitshållare
 - 8 x HSS-Borr:
 - 2; 2,5; 3; 4; 5; 6; 8; 10 mm
- Översättning av bruksanvisning i original
- Batteri och laddare med bruksanvisning

Översikt

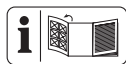

Bilder av produkten finns på den främre uppfällbara sidan.

- 1 Chucköppning
- 2 Snabbchuck
- 3 Vridmomentinställningsring
- 4 Växelväljare

- 5 Magnet
- 6 Handtag (isolerad greppyta)
- 7 Batterihållare
- 8 Knapp (Laddningsindikator)
- 9 Laddningsindikator
- 10 Laddbart batteri
- 11 Batteriupplåsning
- 12 LED-arbetsbelysning
- 13 Bältesklämma
- 14 På/Av-knapp
- 15 Riktningssomkopplare
- 16 Laddare
- 17 Förvaringsväska
- 18 Förvaringsbox
- 19 Bitshållare
- 20 Borr
- 21 Skruvbits

Funktionsbeskrivning

Borrar/kruddragaren är utrustad med en slirkoppling som frikopplar drivningen från arbetsspindeln när ett förinställt maximalt vridmoment nås. Hur delarna fungerar beskrivs i följande avsnitt.

Tekniska data

Batteridrivna borrar/kruddragare

..... **PABS 20-Li G8**

Märkspänning U 20 V ==

Vikt med uppladdningsbart batteri

(20 V, 2 Ah) 1,7 kg

Tomgångsvarvtal n_0

– 1:a växeln 0–430 min⁻¹

– 2:a växeln 0–1500 min⁻¹

Max vridmoment 45 Nm

Chuckspännvidd 1,5 - 13 mm

Max borrar/diameter

–trä 30 mm

–metall 13 mm

Ljudtrycksnivå (L_{pA})	72,1 dB; $K_{pA}=5$ dB
Ljudeffektnivå (L_{WA})	83,1 dB; $K_{WA}=5$ dB
Vibration (a_h)	$\leq 2,5$ m/s ² ; $K=1,5$ m/s ²
Laddbart batteri	Li-Ion
Temperatur	≤ 50 °C
– Laddningsprocess	4 – 40 °C
– Användning	–20 – 50 °C
– Förvaring	0 – 45 °C
Smart batteri från PARKSIDE	
Performance Smart PAPS 204 A1/ Smart PAPS 208 A1	
– frekvensband2400–2483,5 MHz
– utsänd effekt ≤ 20 dBm

Information om buller- och vibrationsvärden finns i de standarder och bestämmelser som anges i försäkran om överensstämmelse.

De totala vibrations- och bulleremissionsvärden som anges har uppmätts med en standardiserad mätmetod och kan användas för att jämföra olika elverktyg med varandra. De totala vibrations- och bulleremissionsvärden som anges kan även användas för en preliminär uppskattning av exponeringen.

▲ WARNING! De faktiska vibrations- och bulleremissionsvärden som uppstår när man arbetar kan avvika från de värden som anges beroende på hur elverktyget används i praktiken.

För att skydda användaren är det nödvändigt att bestämma säkerhetsåtgärder som baseras på en uppskattning av vibrationsbelastningen under de faktiska användningsförhållandena (alla delar av driftscykeln måste räknas med, till exempel även när elverktyget är avstängt och när det är påkopplat, men körs utan belastning).

Laddningstider

Produkten ingår i serie **X 20 V TEAM** och kan användas med batterier i serie **X 20 V TEAM**. Batterierna i serie **X 20 V TEAM** får bara laddas med laddare i serie **X 20 V TEAM**.

Vi rekommenderar att denna produkt endast används med följande batterier: PAP 20 B1, PAP 20 B3, Smart PAPS 204 A1, Smart PAPS 208 A1

Vi rekommenderar att ladda dessa batterier med följande laddare: PLG 20 A3, PLG 20 A4, PLG 20 C1, PLG 20 C2, PLG 20 C3, PLG 201 A1, PDSLGL 20 A1, PDSLGL 20 B1, Smart PLGS 2012 A1

Tekniska data för batteri och laddare: Se separat anvisning.

Laddningstiden påverkas bland annat av omgivningens och batteriets temperatur samt på den nätspänning som tillförs och kan därför under vissa omständigheter variera från de tiderna som anges.

Laddningstid (min.)	PAP 20 A1 PAP 20 A2 PAP 20 B1	PAP 20 A3 PAP 20 B3 Smart PAPS 204 A1	Smart PAPS 208 A1
PLG 20 A1 PLG 20 A4 PLG 20 C1	60	120	240
PLG 20 C2	45	80	165
PLG 20 A2 PLG 20 A3 PLG 20 C3 PDSLGL 20 A1 PDSLGL 20 B1	35	60	120
PLG 201 A1	135	250	500
Smart PLGS 2012 A1	35	45	50

Säkerhetsanvisningar

Det här avsnittet innehåller grundläggande säkerhetsanvisningar för användning av produkten.

▲ VARNING! Person- och sakskaador på grund av felaktig hantering av batteriet. Följ säkerhetsanvisningarna och instruktionerna för laddning och användning i bruksanvisningarna till batteriet och laddaren i modellserie **X 20 V TEAM**. En detaljerad beskrivning av laddningsprocessen och ytterligare information finns i denna separata bruksanvisning.

Säkerhetsanvisningarnas betydelse

▲ FARA! Om den här säkerhetsanvisningen inte följs inträffar en olycka. Följden blir allvarliga personskador eller dödsfall.

▲ VARNING! Om den här säkerhetsanvisningen inte följs kan en olycka inträffa. Följden kan bli allvarliga personskador eller dödsfall.

▲ AKTA! Om den här säkerhetsanvisningen inte följs inträffar en olycka.

Följden kan bli lättare eller medelsvåra personskador.

OBSERVERA! Om den här säkerhetsanvisningen inte följs inträffar en olycka. Följden kan bli sakskaador.

Bildtecken och symboler

Symboler på produkten



Produkten ingår i serie **X 20 V TEAM** och kan användas med batterier i serie **X 20 V TEAM**. Batterierna i serie **X 20 V TEAM** får bara laddas med laddare i serie **X 20 V TEAM**.



Läs bruksanvisningen



Elektriska apparater får inte kastas i hushållsavfallet.



Symboler i bruksanvisningen



Se upp!

Allmänna säkerhetsvarningar för elverktyg

▲ VARNING! Läs alla säkerhetsvarningar, instruktioner, illustrationer och specifikationer som medföljer detta elverktyg. Underlåtenhet att följa alla instruktioner som anges nedan kan resultera i elektriska stötar, brand och/eller allvarliga skador. **Spara alla varningar och instruktioner för framtida referens.**

Termen "elverktyg" i varningarna syftar på ditt nätdrivna (sladd) elverktyg eller batteridrivna (sladdlösa) elverktyg.

1. ARBETSOMRÅDETS SÄKERHET

- a) **Se till att arbetsområdet är rent och väl upplyst.** Röriga eller mörka områden leder lättare till olyckor.
- b) **Använd inte elverktyg i explosiv atmosfär, som i närvaro av brandfarliga vätskor, gaser eller damm.** Elverktyg skapar gnistor som kan antända damm eller ångor.
- c) **Håll barn och åskådare borta medan du använder ett elverktyg.** Distractioner kan medföra att du tappar kontrollen.

2. ELEKTRISK SÄKERHET

- a) **Elverktygskontakter måste matcha uttaget. Modifiera aldrig kontakten på något sätt. Använd inte några adapterkontakter med jordade elverktyg.** Omodifierade kontakter och matchande uttag minskar risken för elektriska stötar.
- b) **Undvik kroppskontakt med jordade ytor, såsom rör, radiatorer, spisar och kylskåp.** Det finns en ökad risk för elektriska stötar om din kropp är jordad.

- c) **Utsätt inte elverktyg för regn eller våta förhållanden.** Vatten som kommer in i ett elverktyg ökar risken för elektriska stötar.
 - d) **Var inte hårdhänt med sladden. Använd aldrig sladden för att bära, dra eller koppla ur elverktyget. Håll sladden borta från värme, olja, vassa kanter eller rörliga delar.** Skadade eller intrasslade sladdar ökar risken för elektriska stötar.
 - e) **När du använder ett elverktyg utomhus ska du använda en förlängningssladd som är lämplig för utomhusbruk.** Användning av en sladd som är lämplig för utomhusbruk minskar risken för elektriska stötar.
 - f) **Om det är oundvikligt att använda ett elverktyg på en fuktig plats, ska du använda en jordfelsbrytare (RCD).** Användning av en jordfelsbrytare minskar risken för elektriska stötar.
- ### 3. PERSONLIG SÄKERHET
- a) **Var uppmärksam, titta på vad du gör och använd sunt förnuft när du använder ett elverktyg. Använd inte ett elverktyg när du är trött eller påverkad av droger, alkohol eller medicin.** Ett ögonblick av bristande uppmärksamhet när du använder elverktyg kan leda till allvarliga personskador.
 - b) **Använd personlig skyddsutrustning. Använd alltid ögonskydd.** Skyddsutrustning som en dammask, halkfria skyddsskor, hjälm eller hörselskydd som används för lämpliga förhållanden kommer att minska personskador.
 - c) **Förhindra oavsiktlig start. Se till att strömbrytaren är i avstängt läge innan du ansluter till strömkällan och/eller batteripaketet,**

plockar upp eller bär verktyget.

Om du bär elverktyg med fingret på strömbrytaren eller strömsätter elverktyg som har strömbrytaren på ökar risken för olyckor.

- d) **Ta bort eventuell justeringsnyckel eller skiftnyckel innan du sätter på elverktyget.** En skiftnyckel eller en nyckel som sitter kvar på en roterande del av elverktyget kan leda till personskada.
- e) **Överskrid inte dina förmågor. Se till att alltid ha rätt fotfäste och balans.** Detta möjliggör bättre kontroll över elverktyget i oväntade situationer.
- f) **Klä dig på rätt sätt. Bär inte löst sittande kläder eller smycken. Håll ditt hår och kläder borta från rörliga delar.** Lösa kläder, smycken eller långt hår kan fastna i rörliga delar.
- g) **Om enheter tillhandahålls för anslutning av dammsugnings- och uppsamlingsanläggningar, ska du se till att dessa är anslutna och används på korrekt sätt.** Användning av dammuppsamling kan minska dammrelaterade faror.
- h) **Låt inte din vana vid frekvent användning av verktyg göra att du blir oförsiktig och ignorerar verktygets säkerhetsprinciper.** En vårdslös handling kan orsaka allvarlig skada inom en bråkdel av en sekund.

4. ANVÄNDNING OCH SKÖTSEL AV ELVERKTYG

- a) **Tvinga inte elverktyget. Använd korrekt elverktyg för ändamålet.** Rätt elverktyg kommer att göra jobbet både bättre och säkrare i den hastighet som det är designat för.
- b) **Använd inte elverktyget om strömbrytaren inte slår på och**

av det. Ett elverktyg som inte kan styras med strömbrytaren är farligt och måste repareras.

- c) **Koppla bort kontakten från strömkällan och/eller ta bort batteripaketet, om det är avtagbart, från elverktyget innan du gör några justeringar, byter tillbehör eller förvarar elverktyg.** Sådana förebyggande säkerhetsåtgärder minskar risken för att elverktyget startas av misstag.
- d) **Förvara elverktyg som inte används utom räckhåll för barn, och låt inte personer som inte är vana att hantera elverktyget eller dessa instruktioner använda elverktyget.** Elverktyg är farliga i händerna på utbildade användare.
- e) **Underhåll elverktyg och tillbehör. Kontrollera om rörliga delar är felinriktade eller fastnar, delar som går sönder och andra tillstånd som kan påverka elverktygets funktion. Om elverktyget är skadat ska det repareras före användning.** Många olyckor orsakas av dåligt underhållna elverktyg.
- f) **Se till att skärverktyg hålls vassa och rena.** Korrekt underhållna skärverktyg med vassa eggjar är mindre benägna att fastna och är lättare att kontrollera.
- g) **Använd elverktyget, tillbehören och verktygsbits osv. i enlighet med dessa instruktioner, med hänsyn till arbetsförhållandena och det arbete som ska utföras.** Användning av elverktyget för andra ändamål än de avsedda kan resultera i farliga situationer.
- h) **Håll handtag och greppytor torra, rena och fria från olja och fett.** Hala handtag och greppytor

medger inte säker hantering och kontroll av verktyget i oväntade situationer.

5. **ANVÄNDNING OCH SKÖTSEL AV BATTERIVERKTYG**
- a) **Ladda endast med den laddare som specificerats av tillverkaren.** En laddare som är lämplig för en typ av batteripaket kan skapa brandrisk när den används med ett annat batteripaket.
- b) **Elverktyg ska endast användas med specifikt avsedda batteripaket.** Användning av andra batteripaket kan medföra risk för skador och brand.
- c) **När batteripaketet inte används ska det hållas borta från andra metallföremål, som gem, mynt, nycklar, spikar, skruvar eller andra små metallföremål som kan skapa en anslutning från en batteripol till en annan.** Kortslutning av batteripolerna kan orsaka brännskador eller brand.
- d) **Om batteriet hanteras oförsiktigt kan vätska läcka från batteriet. Undvik då kontakt. Om kontakt sker av misstag ska du spola med vatten. Om vätska kommer i kontakt med ögonen ska du även uppsöka sjukvården.** Vätska som sprutas ut från batteriet kan orsaka irritation eller brännskador.
- e) **Använd inte ett batteripaket eller ett verktyg som är skadat eller modifierat.** Skadade eller modifierade batterier kan uppvisa oförutsägbart beteende som kan leda till brand, explosion eller risk för skada.
- f) **Utsätt inte ett batteripaket eller ett verktyg för eld eller för höga temperaturer.** Exponering för eld

eller temperaturer över 130 °C kan orsaka explosion.

- g) **Följ alla laddningsinstruktioner och ladda inte batteripaketet eller verktyget utanför det temperaturintervall som anges i instruktionerna.** Felaktig laddning eller vid temperaturer som ligger utanför det specificerade intervallet kan skada batteriet och öka risken för brand.
6. **SERVICE**
- a) **Låt en kvalificerad reparatör, som endast använder identiska reservdelar, serva ditt elverktyg.** Detta säkerställer att elverktygets säkerhet upprätthålls.
- b) **Utför aldrig service på skadade batteripaket.** Service av batteripaket bör endast utföras av tillverkaren eller auktoriserade serviceleverantörer.

Säkerhetsinformation för borrar

Säkerhetsanvisningar för alla användningssätt

- **Håll elverktyget i de isolerade greppytorna vid arbetsmoment där skärtillbehöret eller fästementen kan komma i kontakt med dolda ledningar.** Skärtillbehör eller fästementen som kommer i kontakt med en strömförande ledning kan göra exponerade metalldelar på elverktyget strömförande och ge användaren en elektrisk stöt.

Säkerhetsanvisningar för långa borrarbitts

- **Arbeta aldrig på högre hastighet än den maxhastighet som anges för borrarbitten.** Vid högre hastigheter kan borrarbitten lätt böjas om den får rotera fritt utan kontakt med ar-

betsstycket, vilket kan orsaka personskador.

- **Börja alltid borra på låg hastighet och när borrbitens spets har kontakt med arbetsstycket.** Vid högre hastigheter kan borrbiten lätt böjas om den får rotera fritt utan kontakt med arbetsstycket, vilket kan orsaka personskador.
- **Tryck bara produkten i rakt mot borrbiten och tryck inte för hårt.** Borrbits kan böjas så att de går av eller man förlorar kontrollen och skadar sig.

Ytterligare säkerhetsanvisningar

- **Säkra arbetsstycket.** Ett arbetsstycke som är fastspänt i en uppspanningsanordning eller ett skruvstycke hålls säkrare än med handen.
- **Stäng genast av elverktyget om insatsverktyget blockeras. Var beredd på att det höga vridmomentet kan orsaka ett kast.** Insatsverktyget blockeras om det fastnar i arbetsstycket eller om elverktyget överbelastas.
- **Vänta alltid tills elverktyget har stannat helt innan du lägger ner det.** Tillsatsverktyget kan fastna och få dig att tappa kontrollen över elverktyget.
- **Håll elverktyget i ett säkert grepp.** When tightening and loosening screws be prepared for temporarily high torque reactions.
- **Använd lämpliga detektorer för att avgöra om det finns dolda matningsledningarna eller kontakta det lokala elbolaget för hjälp.** Kontakt med elkablar kan orsaka eldsvåda och elchocker. Om gasledningar skadas kan det leda till explosion. Brott på vattenledningar orsakar materiella skador.

- **Använd endast tillbehör som rekommenderas av PARKSIDE.**

Olämpliga tillbehör kan orsaka elchock eller eldsvåda.

Restrisker

Även om du använder produkten i enlighet med anvisningarna finns det alltid kvarstående risker. På grund av produktens utformning och konstruktion kan följande risker uppstå:

- Hörselskador om inget lämpligt hörselskydd används.
- Vibrationsskador i händer och armar om produkten används under en längre tid eller inte hanteras eller underhålls på ett korrekt sätt.
- Skärsår

⚠ VARNING! Risk för elektromagnetiska fält som uppstår när produkten används. Under vissa omständigheter kan detta fält påverka aktiva eller passiva medicinska implantat. För att minska risken för allvarliga eller livsfarliga skador rekommenderar vi att personer med medicinska implantat rådgör med sin läkare och implantatets tillverkare innan de använder elverktyget.

Förberedelser



⚠ VARNING! Risk för personskador om produkten startar av misstag. Sätt inte in batteriet i produkten förrän den är helt redo för drift.

Manöverdelar

Lär dig hur delarna ser ut och fungerar innan du börjar använda produkten.

- **Riktningssomkopplare (15) (Fig. A)** *OBSERVERA!* Använd riktningssomkopplaren endast när produkten står stilla!

Pilen på riktningsomkopplaren (15) anger arbetsriktningen.

-  Skruva in skruven, borra
- **Mitt** Inkopplingsspår
-  Skruva ut skruven

• Vridmomentinställningsring (3)

Inställning av det maximala vridmomentet för skruvning vid vilket slirkopplingen utlöses. **OBSERVERA!** Använd inställningsringen för vridmoment endast när produkten står stilla!

- **1** Lägsta vridmoment
- **25** Högsta vridmoment
Börja för säkerhets skull med ett litet vridmoment när du skruvar. Öka vridmomentet vid behov.
-  Borring utan begränsning av vridmomentet

• Växelväljare (4)

OBSERVERA! Använd växelväljaren endast när produkten står stilla.

- **1**  Skruva
- **2**  Borra

• På/Av-knapp (14)

- Påkoppling: Tryck
- Steglös varvtalsreglering: Ju längre du trycker på På/Av-knappen, desto högre blir varvtalet.
- Avstängning: Släpp

Montera och demontera insatsverktyget

Anvisningar

- Chuckspännvidd: 1,5 - 13 mm
- Rotationsriktningen är ingraverad i snabbchucken (2).
- Till höger och vänster på motorhuvudet finns magneter (5) för att hålla fast skruv-bitsar som används ofta.

Montera insatsverktyget

1. Öppna chucken: RELEASE →
2. Skjut in insatsverktyget så långt det går i chucköppningen (1).
3. Spänna fast insatsverktyget: ← GRIP

Demontera insatsverktyget

1. Öppna chucken: RELEASE →
2. **▲ AKTA!** Risk för brännskador! Insatsverktyg - särskilt borrar - kan bli mycket varma. Använd skyddshandskar vid behov. Ta bort insatsverktyget.

Kontrollera batteriets laddningsnivå

Lysdioder	Betydelse
röd, orange, grön	Batteriet är laddat
röd, orange	Batteriet är delvis laddat
röd	Batteriet måste laddas
1. Tryck på knappen (8) bredvid laddningsindikatorn (9) på batteriet (10). Laddningsindikatorns lysdioder visar batteriets laddningsnivå.	
2. Ladda batteriet (10) när bara den röda lampan i laddningsindikatorn (9) lyser.	

Ladda batteriet

Se även laddarens bruksanvisning.

Anvisningar

- Låt ett varmt batteri svalna innan du laddar det.
- Utsätt inte batteriet för starkt solljus under en längre tid och placera det inte på värmeelement (max. 50 °C).

Ladda batteriet

1. Ta ut batteriet (10) ur produkten.
2. Skjut in batteriet (10) i laddningsfacket på laddaren (16).

3. Anslut laddaren (16) till ett eluttag.
4. Bryt strömmen till laddaren (16) när batteriet är färdigladdat.
5. Dra ut batteriet (10) ur laddaren (16).

Kontroll lysdioder på laddaren (16)

grön	röd	Betydelse
lyser	—	<ul style="list-style-type: none"> • Batteriet är helt laddat • redo (inget batteri isatt)
—	lyser	Batteriet laddas
—	blinkar	Batteriet är överhettat
blinkar	blinkar	Batteriet är defekt

Drift

Sätta in och ta ut batteriet

▲ VARNING! Risk för personskador om produkten startar av misstag. Sätt inte in batteriet i produkten förrän den är helt redo för drift.

OBSERVERA! Risk för sakskador! Ett felaktigt batteri kan skada produkten och batteriet.

Sätta in batteriet

1. Skjut in batteriet (10) längs styrskenan i batterihållaren (7). Batteriet låses hörbart.

Ta ut batteriet

1. Tryck och håll in batteriutlösaren (11) på batteriet (10).
2. Dra ut batteriet ur batterihållaren (7).

Koppla på och stänga av

Påkoppling

1. Välj rotationsriktning med riktningssomkopplaren (15).
2. Välj en växel med växelväljaren (4).

3. Välj ett maximalt vridmoment eller borning med inställningsringen för vridmoment (3).
4. Håll På-/Av-knappen (14) intryckt. LED-belysningen (12) lyser.

Avstängning

1. Släpp På-/Av-knappen (14).
2. Vänta tills elverktyget stannat helt innan du lägger det ifrån dig.
3. Vid arbetspauser: Koppla riktningssomkopplaren (15) till mittlägget. Denna försiktighetsåtgärd förhindrar att elverktyget slås på oavsiktligt.
Du kan hänga verktyget i ett bälte med hjälp av bältesklämman (13). Bältesklämman kan också användas för att öppna flaskor med kapsyler.
4. Ta ut batteriet (10) ur produkten när du lämnar produkten obebakad eller när du har avslutat arbetet.

Transport

Anvisningar

- Stäng av produkten.
- Kontrollera att alla rörliga delar har stannat helt.
- Ta bort batteriet.
- Ta bort insatsverktyget.
- Bär alltid sågen i handtaget (6).

Rengöring, underhåll och förvaring

▲ VARNING! Risk för personskador om produkten startar av misstag. Rengör och underhåll produkten på ett säkert sätt. Stäng av produkten och ta ut batteriet (10). Reparations- och underhållsarbeten som inte beskrivs i den här anvisningen får endast utföras av vårt service-

center. Använd endast originalreservdelar.

Rengöring

▲ VARNING! Risk för elchock! Spruta aldrig vatten på produkten.

OBSERVERA! Skaderisk. Kemiska ämnen kan skada produktens plastdelar. Använd inga rengörings- eller lösningsmedel.

- Håll ventilationsöppningar, motorhus och handtag rena. Använd en fuktig trasa eller en borste.

Underhåll

Produkten är underhållsfri.

Förvaring

Förvara produkten och tillbehören alltid på en:

- ren plats
- torr plats
- skyddat mot damm
- utom räckhåll för barn

Lagringstemperaturen för batteriet och produkten ligger mellan 0° C och 45° C. Undvik extrem kyla eller värme vid förvaringen så att batteriet inte tappar prestanda.

Om du tänker förvara sågen under en längre tid (t.ex. över vintern) ska du ta ut batteriet (följ den separata anvisningen för batteriet och laddaren).

Kassering/miljöskydd

Ta ut batteriet och lämna in produkten, tillbehören och förpackningen till miljövänlig återvinning.



Elektriska apparater får inte kastas i hushållsavfallet.

Symbolen med den överkryssade soptunnan på hjul innebär att denna produkt inte får kastas som osorterat

kommunalt avfall i slutet av sin livslängd.

Direktiv 2012/19/EU för hantering av elektriskt och elektroniskt avfall:

Alla som använder elektriska och elektroniska produkter är skyldiga enligt lag att lämna in dem till miljövänlig återvinning när de inte ska användas längre. På så sätt kan vi skona miljön och spara på våra resurser.

Beroende på vilka regler som gäller i ditt land finns följande möjligheter:

- lämna tillbaka produkten till en återförsäljare,
- lämna produkten till en offentlig avfallshanterare,
- skicka tillbaka produkten till tillverkaren eller distributören.

Tillbehör och hjälpmedel till uttjänta produkter som inte innehåller några elektriska delar berörs inte av detta.

Anvisningar för bortskaffande av uppladdningsbara batterier



Kasta inte batteriet bland hushållssoporna, i en eld (explosionsrisk) eller i vatten. Skadade batterier kan skada miljön och människors hälsa om giftiga ångor eller vätskor tränger ut.

Avfallshantera batterierna enligt lokala bestämmelser. Defekta eller förbrukade batterier måste återvinnas. Lämna in batterierna till en batteriinsamling så att de kan återvinnas på ett miljövänligt sätt. Kontakta ditt lokala avfallshanteringsföretag eller vårt servicecenter om du har några frågor. Lämna endast in urladdade batterier till återvinning. Vi rekommenderar att sätta en tejpbit över batteripolerna som skydd mot kortslutning. Öppna inte batteriet.

Service

Garanti

Bästa kund

Denna produkt har en 3 års garanti från inköpsdatumet. Om det visar sig vara något fel på produkten har du lagstadgade rättigheter mot säljaren av produkten. Dina lagstadgade rättigheter begränsas inte av den garanti som beskrivs i följande avsnitt.

Garantivillkor

Garantitiden börjar vid inköpsdatum. Ta väl vara på originalkvittot. Denna handling krävs som köpebevis. Om ett material- eller tillverkningsfel konstateras på produkten inom tre år från inköpsdatum kommer vi efter eget gottfinnande antingen att reparera eller ersätta produkten utan kostnad för dig. Denna garantiservice kräver att den defekta produkten och köpebeviset (kvittot) uppvisas inom treårsperioden tillsammans med en kortfattad, skriftlig beskrivning av defekten och när den uppstod.

Om felet täcks av vår garanti kommer du att få tillbaka en reparerad eller en ny produkt. Garantitiden börjar inte om från början för en reparerad eller utbytt produkt.

Garantitid och lagstadgad reklamationsrätt

Garantitiden förlängs inte för att garantin har utnyttjats. Detta gäller även för utbytta och reparerade delar. Eventuella skador eller defekter som redan fanns vid inköpstillfället måste anmälas omedelbart efter uppackning. Reparationer som utförs efter det att garantitiden har löpt ut är kostnadspliktiga.

Garantins omfattning

Produkten har tillverkats med omsorg enligt stränga kvalitetskriterier och testats noga före leveransen.

Garantin gäller bara för material- eller fabriktionsfel. Garantin omfattar inte produktdelar som utsätts för normalt slitage och därför kan betraktas som slitdelar (t.ex. Borr) och inte heller för skador på ömtåliga delar (t.ex. brytare).

Garantin gäller inte om produkten medvetet skadas, används på fel sätt eller om underhåll inte har utförts. För att säkerställa att produkten används korrekt måste alla anvisningar i bruksanvisningen följas noggrant. Användningar och åtgärder som avråds eller varnas för i bruksanvisningen ska absolut undvikas.

Produkten är endast avsedd för privat bruk och inte för kommersiellt bruk. Garantin upphör att gälla vid felanvändning, felhantering, användning av våld och ingrepp som inte utförts av vår auktoriserade serviceverkstad.

Behandling av garantiärenden

För att snabbt kunna behandla ditt ärende ber vi dig följa nedanstående anvisningar:

- För alla förfrågningar, vänligen ha kvittot och artikelnummer (IAN 458674_2401) redo som köpebevis.
- Artikelnumret finns på typskylten på produkten, som en gravyr på produkten, på förstasidan i bruksanvisningen (längst ner till vänster) eller på dekalen på produktens bak- eller undersida.
- Om funktionsfel eller andra defekter uppstår, kontakta först nedanstående servicecenter per **telefon** eller använd vårt **kontaktformulär**, som du hittar på parkside-diy.com i kategorin **Service**.

- Om en produkt registreras som defekt kan du skicka den portofritt till den serviceadress som du har fått efter samråd med vårt servicecenter, bifoga köpebeviset (kvittot) och ange vad defekten är och när den uppstod. För att undvika mötagningsproblem och extra kostnader ber vi dig att endast använda den angivna adressen. Kontrollera att paketet inte skickas utan porto, som skrymmande, express eller annan specialfrakt. Vänligen skicka produkten inklusive alla tillbehör som medföljde köpet och se till att förpackningen är tillräckligt säker för transport.



Du kan visa och ladda ner dessa och många andra handböcker på parkside-diy.com. Denna QR-kod tar dig direkt till parkside-diy.com. Välj ditt land och sök efter bruksanvisningen med hjälp av sökmasken. Du kan öppna din bruksanvisning genom att ange artikelnumret (IAN) 458674_2401.

Reparationservice

Kontakta vårt servicecenter om det krävs reparationer **som inte omfattas av garantin**. Då ger vi dig gärna ett kostnadsförslag.

- Vi kan endast hantera produkter som har skickats in ordentligt förpackade och frankerade.
Observera: Skicka in din rengjorda produkt och information om felet till den adress du får av vårt servicecenter.
- Vi tar inte emot produkter om frakten inte betalats av avsändaren och inte heller produkter som klassas som skrymmande gods eller som skickas med express eller annan specialfrakt.
- Vi tar kostnadsfritt hand om dina returnerade, defekta produkter.

Service-Center

SE Service Sverige
Tel.: 020 795 049
Kontaktformulär på
parkside-diy.com
IAN 458674_2401

Importör

Observera att följande adress inte är någon serviceadress. Kontakta först ovannämnda servicecenter.

Grizzly Tools GmbH & Co. KG
Stockstädter Str. 20
63762 Großostheim
TYSKLAND
www.grizzlytools.de

Reservdelar och tillbehör

Reservdelar och tillbehör kan beställas på www.grizzlytools.shop. Kontakta vår webbshop om du har problem med beställningen. Kontakta Service-Center, S. 31 för övriga frågor

Pos. nr.	Benämning	Beställningsnr.
2	Snabbchuck	91105806
	Borr- och bitsats, 18 delar	91105375

Översättning av den ursprungliga EG-försäkran om överensstämmelse

Produkt: **Batteridrivna borrarvred**

Modell: **PABS 20-Li G8**

Serienummer: 000001–670000

Föremålet för försäkran ovan överensstämmer med den relevanta harmoniserade unionslagstiftningen:

2006/42/EC • 2014/30/EU • 2011/65/EU & (EU) 2015/863
Produkt med batteri Smart PAPS 204 A1/Smart PAPS 208 A1: 2014/53/EU

Föremålet för försäkran ovan överensstämmer med Europaparlamentets och rådets direktiv 2011/65/EU av den 8 juni 2011 om begränsning av användningen av vissa farliga ämnen i elektrisk och elektronisk utrustning.

För att säkerställa överensstämmelse har följande harmoniserade standarder och nationella standarder och föreskrifter tillämpats:

EN 62841-1:2015 • EN 62841-2-1:2018/A11:2019
EN IEC 63000:2018
EN IEC 55014-1:2021 • EN IEC 55014-2:2021
IEC 62471:2006 (First Edition) • EN 62471:2008
Produkt med batteri Smart PAPS 204 A1/Smart PAPS 208 A1:
EN 301 489-1 V2.2.3:2019 • EN 301 489-17 V3.2.4:2020
EN 300 328 V2.2.2:2019 • EN 50663:2017

Denna försäkran om överensstämmelse utfärdas på tillverkarens eget ansvar:



Grizzly Tools GmbH & Co. KG
 Stockstädter Str. 20
 63762 Großostheim
 TYSKLAND
 01.07.2024

Christian Frank
 Tillverkarens representant för dokumentation

Spis treści

Wprowadzenie	33
Użytkowanie zgodne z przeznaczeniem.....	33
Zakres dostawy/akcesoria.....	34
Zestawienie elementów urządzenia.....	34
Opis działania.....	34
Dane techniczne.....	35
Wskazówki dotyczące bezpieczeństwa	36
Znaczenie wskazówek dotyczących bezpieczeństwa.....	36
Piktogramy i symbole.....	37
Ogólne ostrzeżenia dotyczące bezpieczeństwa elektronarzędzi.....	37
Wskazówki bezpieczeństwa dla strugarek wiertel.....	40
Ryzyko resztkowe.....	41
Przygotowanie	41
Elementy obsługowe.....	41
Montaż i demontaż narzędzia końcowego.....	42
Sprawdzanie stanu naładowania akumulatora.....	43
Ładowanie akumulatora.....	43
Eksploatacja	43
Wkładanie i wyciąganie akumulatora.....	43
Włączanie i wyłączanie.....	44
Transport	44
Czyszczenie, konserwacja i przechowywanie	44
Czyszczenie.....	44
Konserwacja.....	44
Przechowywanie.....	44
Utylizacja /ochrona środowiska	45
Instrukcja utylizacji akumulatorów.....	45
Serwis	46
Gwarancja.....	46

Serwis naprawczy.....	47
Service-Center.....	48
Importer.....	48

Części zamienne i akcesoria..... 48

Tłumaczenie oryginalnej deklaracji zgodności WE.....49

Widok rozłożony..... 113

Wprowadzenie

Serdecznie gratulujemy zakupu nowej akumulatorowej wiertarko-wkrętarki (w dalszej części dokumentu określonego jako elektronarzędzie).

Zdecydowali się Państwo na zakup urządzenia wysokiej jakości. Urządzenie zostało poddane kontroli jakości w trakcie produkcji oraz kontroli końcowej. Dzięki temu gwarantujemy sprawność Państwa urządzenia.



Instrukcja obsługi jest integralną częścią urządzenia. Zawiera ona ważne wskazówki dotyczące bezpieczeństwa, użytkowania i utylizacji. Należy uważnie przeczytać instrukcję obsługi. Należy zapoznać się z elementami obsługowymi i zasadami prawidłowego użytkowania urządzenia. Z urządzenia należy korzystać tylko zgodnie z opisem i w podanych zakresach użytkowania. Instrukcję obsługi należy dobrze przechowywać, a przekazując urządzenie innym osobom należy dołączyć całą dokumentację.

Użytkowanie zgodne z przeznaczeniem

Urządzenie jest przeznaczone wyłącznie do następujących celów:

- Wkręcanie i luzowanie śrub
- Wiercenie w drewnie, metalu lub tworzywie sztucznym

Eksploracja wyłącznie w suchych pomieszczeniach.

Każdy inny rodzaj zastosowania, który nie został wyraźnie dopuszczony w niniejszej instrukcji obsługi, może stanowić źródło poważnych niebezpieczeństw dla użytkownika oraz prowadzić do uszkodzeń urządzenia. Operator lub użytkownik jest odpowiedzialny za wypadki lub szkody innych osób lub ich własności. Urządzenie jest przeznaczone do użytku prywatnego. Urządzenie nie zostało zaprojektowane do ciągłego użytku komercyjnego. Użytkowanie urządzenia do celów komercyjnych powoduje utratę gwarancji. Producent nie odpowiada za szkody spowodowane użyciem urządzenia w sposób niezgodny z przeznaczeniem lub jego nieprawidłową obsługą.

Urządzenie jest częścią serii **X 20 V TEAM** i może być zasilane za pomocą akumulatorów serii **X 20 V TEAM**. Akumulatory serii **X 20 V TEAM** można ładować tylko za pomocą ładowarek z serii **X 20 V TEAM**.

Zakres dostawy/akcesoria

Rozpakować urządzenie i sprawdzić zakres dostawy.

Materiały opakowaniowe należy usuwać zgodnie z przepisami.

- Wiertarkowkrętarka akumulatorowa
- Walizka
- Akcesoria w pojemniku do przechowywania
 - 8 × Bit do wkręcania, 50 mm:
 - ⊕ PH1, PH2, PH3
 - ⊕ PZ1, PZ2, PZ3
 - ⊖ SL5, SL6
 - Uchwyt do końcówek
 - 8 × HSS-Wiertło:
 - 2; 2,5; 3; 4; 5; 6; 8; 10 mm

- Tłumaczenie instrukcji oryginalnej
- Akumulator i ładowarka z instrukcją obsługi

Zestawienie elementów urządzenia

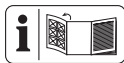

Ilustracje znajdują się na przedniej rozkładanej stronie.

- 1 Otwór uchwyty wiertarskiego
- 2 Uchwyt wiertarski szybkomocujący
- 3 Pierścień regulacji momentu dokręcania
- 4 Przełącznik biegów
- 5 Magnes
- 6 Rękojeść (Izolowana powierzchnia uchwytu)
- 7 Uchwyt akumulatora
- 8 Przycisk (Wskaźnik poziomu naładowania)
- 9 Wskaźnik poziomu naładowania
- 10 Akumulator
- 11 Element odblokowujący akumulator
- 12 Lampka robocza LED
- 13 Zaczep do paska
- 14 Włącznik/wyłącznik
- 15 Przełącznik kierunku obrotów
- 16 Ładowarka
- 17 Walizka
- 18 Pojemnik do przechowywania
- 19 Uchwyt do końcówek
- 20 Wiertło
- 21 Bit do wkręcania

Opis działania

Wiertarko-wkrętarka jest wyposażona w sprzęgło ślizgowe, które w momencie osiągnięcia wybranego wstępnie maksymalnego momentu obrotowe-

go rozłącza napęd od wrzeciona roboczego.

Funkcje elementów obsługowych podano w poniższych opisach.

Dane techniczne

Wiertarkowkrętarka akumulatorowa PABS 20-Li G8

Napięcie obliczeniowe U 20 V =

Ciążar z akumulatorem (20 V, 2 Ah)

..... 1,7 kg

Prędkość obrotowa biegu jałowego n_0

– 1. bieg 0–430 min⁻¹

– 2. bieg 0–1500 min⁻¹

Maks. moment obrotowy 45 Nm

Zakres mocowania uchwyty wiertarskiego 1,5 - 13 mm

Maks. średnica otworu

–drewno 30 mm

–metal 13 mm

Poziom ciśnienia akustycznego (L_{pA})

..... 72,1 dB; $K_{pA}=5$ dB

Poziom mocy akustycznej (L_{WA})

..... 83,1 dB; $K_{WA}=5$ dB

Wibracje (a_h) $\leq 2,5$ m/s²; $K=1,5$ m/s²

Akumulator Li-Ion

Temperatura ≤ 50 °C

– Ładowanie 4 – 40 °C

– Eksploatacja –20 – 50 °C

– Przechowywanie 0 – 45 °C

Akumulator PARKSIDE Performance

Smart Smart PAPS 204 A1/

Smart PAPS 208 A1

– pasmo częstotliwości

..... 2400–2483,5 MHz

– moc nadawania ≤ 20 dBm

Wartości emisji hałasu i wibracji zostały ustalone zgodnie z normami i przepisami, wyszczególnionymi w deklaracji zgodności.

Podana łączna wartość drgań i wartość emisji hałasu zostały zmierzone zgodnie z unormowaną metodą po-

miarów i mogą zostać wykorzystane do porównania tego elektronarzędzia z innym. Podana łączna wartość drgań i wartość emisji hałasu mogą zostać wykorzystane także do wstępnej oceny narażenia.

▲ OSTRZEŻENIE! Wartości emisji drgań i hałasu mogą różnić się w trakcie rzeczywistego użytkowania elektronarzędzia od wartości podanej, w zależności od sposobu eksploatacji elektronarzędzia. Należy próbować maksymalnie ograniczać narażenie na wibracje. Przykładowym sposobem zmniejszenia narażenia na wibracje jest ograniczenie czasu pracy. Należy przy tym uwzględnić wszystkie elementy cyklu eksploatacji (na przykład czas, w którym elektronarzędzie jest wyłączone, oraz czas, w których jest ono wprawdzie włączone, ale pracuje bez obciążenia).

Czas ładowania

Urządzenie jest częścią serii

X 20 V TEAM i może być zasilane za pomocą akumulatorów serii **X 20 V TEAM**. Akumulatory serii **X 20 V TEAM** można ładować tylko za pomocą ładowarek z serii **X 20 V TEAM**.

Zalecamy użytkowanie urządzenia wyłącznie z następującymi akumulatorami: PAP 20 B1, PAP 20 B3, Smart PAPS 204 A1, Smart PAPS 208 A1

Zalecamy ładowanie akumulatorów za pomocą następujących ładowarek: PLG 20 A3, PLG 20 A4, PLG 20 C1, PLG 20 C2, PLG 20 C3, PLG 201 A1, PDSL 20 A1, PDSL 20 B1, Smart PLGS 2012 A1

Dane techniczne akumulatora i ładowarki: Patrz osobna instrukcja obsługi.

Czas ładowania zależy m.in. od takich czynników, jak temperatura otoczenia

i akumulatora, a także od danego napięcia sieciowego, dlatego w określo-

nych okolicznościach czas ten może odbiegać od podanych wartości.

Czas ładowania (min.)	PAP 20 A1 PAP 20 A2 PAP 20 B1	PAP 20 A3 PAP 20 B3 Smart PAPS 204 A1	Smart PAPS 208 A1
PLG 20 A1 PLG 20 A4 PLG 20 C1	60	120	240
PLG 20 C2	45	80	165
PLG 20 A2 PLG 20 A3 PLG 20 C3 PDSLГ 20 A1 PDSLГ 20 B1	35	60	120
PLG 201 A1	135	250	500
Smart PLGS 2012 A1	35	45	50

Wskazówki dotyczące bezpieczeństwa

W niniejszym rozdziale opisano podstawowe wskazówki dotyczące bezpieczeństwa w ramach użytkowania urządzenia.

▲ OSTRZEŻENIE! Szkody na osobach i szkody rzeczowe wynikające z niewłaściwego postępowania z akumulatorem. Należy przestrzegać uwag dotyczących bezpieczeństwa i wskazówek w zakresie ładowania i prawidłowego użytkowania podanych w instrukcji obsługi akumulatora i ładowarki serii **X 20 V TEAM**. Szczegółowy opis procesu ładowania i dalsze informacje można znaleźć w tej oddzielnej instrukcji obsługi.

Znaczenie wskazówek dotyczących bezpieczeństwa

▲ NIEBEZPIECZEŃSTWO! W przypadku nieprzestrzegania niniejszej

wskazówki dotyczącej bezpieczeństwa, dojdzie do wypadku. Jego skutkiem są poważne obrażenia ciała lub zgon.

▲ OSTRZEŻENIE! W przypadku nieprzestrzegania niniejszej wskazówki dotyczącej bezpieczeństwa, dojdzie do wypadku. Jego skutkiem mogą być poważne obrażenia ciała lub zgon.

▲ UWAGA! W przypadku nieprzestrzegania niniejszej wskazówki dotyczącej bezpieczeństwa, dojdzie do wypadku. Jego skutkiem mogą być lekki lub średnie obrażenia ciała.
WSKAZÓWKA! W przypadku nieprzestrzegania niniejszej wskazówki dotyczącej bezpieczeństwa, dojdzie do wypadku. Jego skutkiem może być szkoda materialna.

Piktogramy i symbole

Piktogramy na urządzeniu



Urządzenie jest częścią serii **X 20 V TEAM** i może być zasilane za pomocą akumulatorów serii **X 20 V TEAM**. Akumulatory serii **X 20 V TEAM** można ładować tylko za pomocą ładowarek z serii **X 20 V TEAM**.



Przeczytać instrukcję obsługi



Urządzeń elektrycznych nie należy wyrzucać razem z odpadami komunalnymi.

Symbole w instrukcji obsługi



Uwaga!

Ogólne ostrzeżenia dotyczące bezpieczeństwa elektronarzędzi

▲ OSTRZEŻENIE! Przeczytaj wszystkie ostrzeżenia dotyczące bezpieczeństwa, instrukcje, ilustracje i specyfikacje dołączone do tego elektronarzędzia. Nieprzestrzeganie wszystkich poniższych instrukcji może być przyczyną porażenia prądem, pożaru i/lub poważnych obrażeń. **Zachowaj wszystkie ostrzeżenia i instrukcje do wykorzystania w przyszłości.**

Pojęcie „elektronarzędzie” w ostrzeżeniach odnosi się do elektronarzędzia zasilanego sieciowo (przewodowo) lub akumulatorowo (bezprzewodowo).

1. BEZPIECZEŃSTWO W MIEJSCU PRACY

- Utrzymuj miejsce pracy w czystości oraz dobrze oświetlone.**

Nieuporządkowane lub ciemne miejsca sprzyjają wypadkom.

- Nie korzystaj z elektronarzędzi w środowisku zagrożonym wybuchem, np. w obecności łatwopalnych cieczy, gazów lub pyłów.** Elektronarzędzia wytwarzają iskry, które mogą spowodować zapłon pyłu lub oparów.
- Podczas pracy z elektronarzędziem należy trzymać dzieci i osoby postronne z daleka.** Rozproszenie uwagi może spowodować utratę kontroli nad narzędziem.

2. BEZPIECZEŃSTWO ELEKTRYCZNE

- Wtyki sieciowe elektronarzędzi muszą pasować do gniazda zasilania. Nigdy nie wolno w żaden sposób modyfikować wtyków sieciowych. Korzystając z uziemionych elektronarzędzi nie wolno używać żadnych wtyczek adaptacyjnych.** Niezmodyfikowane wtyki sieciowe i pasujące gniazda zasilania zmniejszają ryzyko porażenia prądem.
- Unikać kontaktu ciała z uziemionymi powierzchniami, takimi jak rury, grzejniki, piece i lodówki.** Istnieje zwiększone ryzyko porażenia prądem, jeśli ciało jest uziemione.
- Nie wystawiaj elektronarzędzi na działanie deszczu lub wilgoci.** Woda przedostająca się do elektronarzędzia zwiększa ryzyko porażenia prądem.
- Nie wolno korzystać z kabla zasilającego niezgodnie z jego przeznaczeniem. Nigdy nie używaj kabla zasilającego do przenoszenia, ciągnięcia lub odłączania elektronarzędzia. Trzymaj kabel zasilający z dala od źró-**

- deł ciepła, oleju, ostrych krawędzi lub poruszających się części.** Uszkodzone lub zaplątane kable zasilające zwiększają ryzyko porażenia prądem.
- e) **Podczas pracy z elektronarzędziem na zewnątrz należy stosować kabel zasilający przeznaczony do użytku na zewnątrz.** Użycie kabla zasilającego przeznaczonego do użytku na zewnątrz zmniejsza ryzyko porażenia prądem.
- f) **Jeżeli nie można uniknąć pracy elektronarzędzia w wilgotnym miejscu, należy użyć zasilania zabezpieczonego wyłącznikiem różnicowo-prądowym (RCD).** Za stosowanie wyłącznika różnicowo-prądowego zmniejsza ryzyko porażenia prądem.
3. **BEZPIECZEŃSTWO OSOBISTE**
- a) **Pracując z elektronarzędziem zachowaj czujność, patrz co robisz i kieruj się zdrowym rozsądkiem. Nie korzystaj z elektronarzędzia, gdy jesteś zmęczony lub pod wpływem narkotyków, alkoholu bądź leków.** Chwila nieuwagi podczas obsługi elektronarzędzia może spowodować poważne obrażenia ciała.
- b) **Stosuj środki ochrony indywidualnej. Zawsze stosuj ochronę oczu.** Sprzęt ochronny, taki jak maska przeciwpyłowa, antypoślizgowe obuwie ochronne, kask lub ochronniki słuchu, stosowane w odpowiednich warunkach, ograniczają obrażenia ciała.
- c) **Zapobiegaj niezamierzonemu uruchomieniu. Przed podłączeniem do źródła zasilania i/lub akumulatora, podniesieniem lub przenoszeniem narzędzia upewnij się, że wyłącznik jest w pozycji wyłączonej.** Przenoszenie elektronarzędzia z palcem na włączniku lub włączanie elektronarzędzia z włączonym włącznikiem sprzyja wypadkom.
- d) **Przed włączeniem elektronarzędzia usuń klucz nastawczy lub klucz maszynowy.** Klucz maszynowy lub klucz pozostawiony na obracającej się części elektronarzędzia może spowodować obrażenia ciała.
- e) **Nie sięgaj zbyt daleko. Utrzymuj właściwą postawę i równowagę przez cały czas.** Umożliwia to lepszą kontrolę nad elektronarzędziem w nieoczekiwanych sytuacjach.
- f) **Ubieraj się odpowiednio. Nie noś luźnej odzieży ani biżuterii. Trzymaj włosy i ubrania z dala od ruchomych części.** Luźne ubrania, biżuteria lub długie włosy mogą zostać pochwycone przez ruchome części.
- g) **Jeśli na wyposażeniu znajdują się urządzenia do podłączania instalacji odpylających i zbierających, należy dopilnować, aby były one podłączone i właściwie użytkowane.** Stosowanie systemu odpylania może zmniejszyć zagrożenia związane z pyłem.
- h) **Nie pozwól, aby przyzwyczajenie wynikające z częstego używania narzędzi spowodowało u Ciebie nadmierną pewność siebie i zignorować zasady bezpieczeństwa narzędzi.** Nieostrożne działanie może w ciągu ułamka sekundy spowodować poważne obrażenia.
4. **OBSŁUGA I KONSERWACJA ELEKTRONARZĘDZI**
- a) **Nie należy przeciążać elektronarzędzi. Zawsze używaj odpo-**

- wiedniego elektronarzędzia do danego zastosowania. Właściwe elektronarzędzie wykona pracę lepiej i bezpieczniej, w tempie, do którego zostało zaprojektowane.
- b) **Nie korzystaj z elektronarzędzia, jeśli nie ma możliwości włączenia i wyłączenia go przełącznikiem.** Każde elektronarzędzie, które nie może być sterowane za pomocą przełącznika jest niebezpieczne i musi zostać naprawione.
- c) **Przed dokonaniem jakichkolwiek regulacji, zmianą akcesoriów lub przechowywaniem elektronarzędzia należy odłączyć wtyk sieciowy od źródła zasilania i/lub wyjąć akumulator, jeśli jest odłączany.** Takie prewencyjne środki bezpieczeństwa zmniejszają ryzyko przypadkowego uruchomienia elektronarzędzia.
- d) **Nieużywane elektronarzędzia należy przechowywać w miejscu niedostępnym dla dzieci i nie dopuszczać do obsługi elektronarzędzia przez osoby nieobeznane z elektronarzędziem lub niniejszą instrukcją.** Elektronarzędzia są niebezpieczne w rękach nieprzeszkolonych użytkowników.
- e) **Konserwuj elektronarzędzia i akcesoria. Sprawdź elektronarzędzie pod kątem rozregulowania lub blokowania się ruchomych części, czy nie doszło do ich pęknięcia oraz czy nie występują inne okoliczności, które mogą wpływać na działanie elektronarzędzia. Jeśli elektronarzędzie jest uszkodzone, zleć jego naprawę przed użyciem.** Wiele wypadków jest powodowanych przez źle konserwowane elektronarzędzia.
- f) **Utrzymuj narzędzia tnące ostre i czyste.** Prawidłowo konserwowane narzędzia tnące z ostrymi krawędziami tnącymi są mniej podatne na zakleszczenia i łatwiejsze do kontrolowania.
- g) **Używaj elektronarzędzia, osprzętu, końcówek narzędzi itp. zgodnie z niniejszą instrukcją, uwzględniając warunki pracy i wykonywaną pracę.** Używanie elektronarzędzia do czynności niezgodnych z przeznaczeniem może prowadzić do niebezpiecznych sytuacji.
- h) **Utrzymuj uchwyty i powierzchnie chwytne suche, czyste i wolne od oleju i smaru.** Śliskie uchwyty i powierzchnie chwytne nie pozwalają na bezpieczną obsługę i kontrolę narzędzia w nieoczekiwanych sytuacjach.
5. **OBŚLUGA I KONSERWACJA NARZĘDZI AKUMULATOROWYCH**
- a) **Ładuj wyłącznie za pomocą ładowarki określonej przez producenta.** Ładowarka, która jest odpowiednia dla jednego typu akumulatora, może stwarzać ryzyko pożaru, gdy jest używana z innym akumulatorem.
- b) **Elektronarzędzi używaj wyłącznie z przeznaczonymi do tego celu akumulatorami.** Używanie jakichkolwiek innych akumulatorów może stwarzać niebezpieczeństwo obrażeń i pożaru.
- c) **Gdy akumulator nie jest używany, należy trzymać go z dala od innych metalowych przedmiotów, takich jak spinacze, monety, klucze, gwoździe, śruby lub inne małe metalowe przedmioty, mogą spowodować zwarcie zacisków urządzenia.** Zwarcie ze

sobą biegunów akumulatora może spowodować poparzenia lub pożar.

- d) **W trudnych warunkach z akumulatora może wydobywać się ciecz; należy unikać kontaktu z nią. W razie przypadkowego kontaktu, spłukać wodą. W przypadku kontaktu cieczy z oczami, należy dodatkowo zwrócić się o pomoc lekarską.** Ciecz wydostająca się z akumulatora może powodować podrażnienia lub oparzenia.
- e) **Nie używaj akumulatora ani narzędzia, które jest uszkodzone lub zmodyfikowane.** Uszkodzone lub zmodyfikowane akumulatory mogą zachowywać się nieprzewidywalnie, co może spowodować pożar, wybuch lub ryzyko obrażeń.
- f) **Nie narażaj akumulatora lub narzędzia na działanie ognia lub nadmiernej temperatury.** Wystawienie na działanie ognia lub temperatury powyżej 130°C może spowodować wybuch.
- g) **Przestrzegaj wszystkich instrukcji ładowania i nie ładuj akumulatora ani narzędzia poza zakresem temperatur wskazanym w instrukcji.** Nieprawidłowe ładowanie lub ładowanie w temperaturach spoza podanego zakresu może spowodować uszkodzenie akumulatora i zwiększyć ryzyko pożaru.

6. SERWIS

- a) **Elektronarzędzie powinno być serwisowane przez wykwalifikowanego pracownika serwisu przy użyciu wyłącznie identycznych części zamiennych.** Zapewni to utrzymanie bezpieczeństwa elektronarzędzia.
- b) **Nigdy nie należy serwisować uszkodzonych akumulatorów.**

Serwisowanie akumulatorów powinno być wykonywane wyłącznie przez producenta lub autoryzowany serwis.

Wskazówki bezpieczeństwa dla strugarek wiertł

Wskazówki bezpieczeństwa dla wszystkich operacji

- **Trzymaj elektronarzędzie za izolowane powierzchnie chwytające podczas wykonywania operacji, w której osprzęt tnący lub spinacze mogłyby zetknąć się z ukrytym okablowaniem.** Osprzęt tnący lub spinacze mające kontakt z przewodem pod napięciem może spowodować, że odsłonięte metalowe części elektronarzędzia elektrycznego znajdą się pod napięciem, co może być przyczyną porażenia operatora prądem elektrycznym.

Wskazówki bezpieczeństwa podczas używania długich bitów wiertarskich

- **Nigdy nie używać z prędkością większą niż maksymalny parametr prędkości bitu wiertarskiego.** Przy większych prędkościach bit może się zagiąć, jeśli będzie obracał się swobodnie bez kontaktu z detalem, co spowoduje obrażenia ciała.
- **Zawsze zaczynać wiercenie z niewielką prędkością, kiedy końcówka bitu styka się z detalem.** Przy większych prędkościach bit może się zagiąć, jeśli będzie obracał się swobodnie bez kontaktu z detalem, co spowoduje obrażenia ciała.
- **Dociskać tylko w linii bezpośrednio z bitem i nie wywierać nadmiernego nacisku.** Bity mogą się zgiąć, powodując pęknięcia lub

utratę kontroli ze skutkiem w postaci obrażeń ciała.

Additional safety instructions

- **Należy zabezpieczyć obrabiany przedmiot.** Zamocowanie obrabianego przedmiotu w urządzeniu mocującym lub imadle jest bezpieczniejsze niż trzymanie go w ręku.
- **Wyłączać narzędzie elektryczne od razu, kiedy narzędzie użytkowe zostanie zablokowane. Przygotować się na wysokie reakcje momentu obrotowego, które powodują odbicie.** Narzędzie użytkowe blokuje się, jeśli zakleszczy się w detali lub jeśli narzędzie elektryczne będzie przeciążone.
- **Zawsze odczekać, aż narzędzie elektryczne całkowicie się zatrzyma przed odłożeniem go w dół.** Narzędzie użytkowe może się zablokować i doprowadzić do utraty kontroli nad narzędziem elektrycznym.
- **Bezpiecznie trzymać narzędzie elektryczne.** Podczas dokręcania i luzowania śrub przygotować się na tymczasowo wysokie reakcje momentu obrotowego.
- **Użyć odpowiednich detektorów do ustalenia, czy są ukryte przewody zasilania lub skontaktować się z lokalnym przedsiębiorstwem komunalnym, aby uzyskać pomoc.** Kontakt z kablami elektrycznymi może spowodować pożar i porażenie elektryczne. Uszkodzenie przewodów gazu może spowodować wybuch. Pękające rury wody powodują uszkodzenia mienia.
- **Używaj wyłącznie akcesoriów zalecanych przez firmę PARKSIDE.** Nieodpowiednie akcesoria mogą spowodować porażenie prądem lub pożar.

Ryzyko resztkowe

Nawet w przypadku prawidłowej obsługi urządzenia zawsze istnieje ryzyko resztkowe. Z uwagi na konstrukcję i wariant wykonania urządzenia mogą wystąpić następujące zagrożenia:

- Uszkodzenie słuchu w przypadku niestosowania odpowiednich ochronników słuchu.
- Szkody zdrowotne, spowodowane przez przenoszenie drgań na ręce, jeśli urządzenie jest użytkowane przez dłuższy czas lub jest nieprawidłowo prowadzone i konserwowane.
- Niebezpieczeństwo skaleczenia

▲ OSTRZEŻENIE! Zagrożenie generowane przez pole elektromagnetyczne podczas pracy urządzenia. Pole to może w określonych okolicznościach zakłócać pracę aktywnych lub pasywnych implantów medycznych. Aby zmniejszyć niebezpieczeństwo poważnych lub śmiertelnych obrażeń ciała, przed przystąpieniem do obsługi urządzenia przez osoby z implantami medycznymi zalecamy konsultację się z lekarzem i producentem implantu medycznego.

Przygotowanie



▲ OSTRZEŻENIE! Ryzyko obrażeń ciała w wyniku przypadkowego uruchomienia urządzenia. Akumulator należy umieszczać w urządzeniu dopiero wtedy, gdy jest ono całkowicie przygotowane do pracy.

Elementy obsługowe

Przed pierwszym użyciem urządzenia należy się zapoznać z jego elementami obsługowymi.



• **Przełącznik kierunku obrotów (15) (Abb. A)**

WSKAZÓWKA! Przełącznik kierunku obrotów należy uruchamiać tylko, gdy urządzenie jest w postoju! Strzałka na przełączniku kierunku obrotów (15) wskazuje kierunek pracy.

-  Wkręcanie śruby, wiercenie
 - **Środek** Blokada załączania
 -  Wykręcanie śruby
- ### • **Pierścień regulacji momentu dokręcania (3)**

Ustawienie maksymalnego momentu obrotowego dla wkręcania, przy którym zostaje wyzwolone sprzęgło ślizgowe.

WSKAZÓWKA! Pierścień regulacji momentu dokręcania należy wciśkać tylko, gdy urządzenie jest w postoju!

- **1** Najmniejsza wartość momentu obrotowego
 - **25** Największa wartość momentu obrotowego
Dla bezpieczeństwa należy rozpocząć wkręcanie z niskim momentem obrotowym. W razie potrzeby zwiększać moment obrotowy.
 -  Wiercenie bez ograniczenia momentu obrotowego
- ### • **Przełącznik biegów (4)**
- WSKAZÓWKA!** Selektor biegów należy uruchamiać tylko, gdy urządzenie jest zatrzymane.
- **1**  Wkręcanie
 - **2**  Wiercenie
- ### • **Włącznik/wyłącznik (14)**
- Włączanie: Wciśnięcie
 - Regulacja prędkości obrotowej w sposób płynny: Im dalej zostanie naciśnięty włącznik/

wyłącznik, tym wyższa będzie prędkość obrotowa.

- Wyłączanie: Zwolnienie

Montaż i demontaż narzędzia końcowego

Wskazówki

- Zakres mocowania uchwytu wiertarskiego: 1,5 - 13 mm
- Kierunek obracania jest wygrawerowany na uchwycie wiertarskim szybkomocującym (2).
- Po prawej i po lewej stronie głowicy silnika znajdują się magnesy (5) przytrzymujące często używane końcówki do wkręcania.

Montaż narzędzia końcowego

1. Otwieranie uchwytu wiertarskiego: RELEASE →
2. Wsunąć narzędzie końcowe jak najdalej w otwór uchwytu wiertarskiego (1).
3. Zaciśkanie narzędzia końcowego: ← GRIP

Demontaż narzędzia końcowego

1. Otwieranie uchwytu wiertarskiego: RELEASE →
2. **▲ UWAGA!** Niebezpieczeństwo poparzenia! Narzędzia końcowe – w szczególności wiertła – mogą się bardzo nagrzewać. W razie potrzeby należy nosić rękawice ochronne.
Wyciągnąć narzędzie końcowe.

Sprawdzanie stanu naładowania akumulatora

Kontrolki LED	Znaczenie
czerwony, pomarańczowy, zielony	Akumulator jest naładowany
czerwony, pomarańczowy	Akumulator jest częściowo naładowany
czerwony	Akumulator wymaga ładowania

1. Wcisnąć przycisk (8) obok wskaźnika poziomu naładowania (9) na akumulatorze (10).
Wskaźnik poziomu naładowania z kontrolkami LED sygnalizuje poziom naładowania akumulatorów.
2. Akumulator (10) należy naładować, gdy na wskaźniku stanu naładowania (9) świeci się już tylko czerwona kontrolka LED.

Ładowanie akumulatora

Patrz również instrukcja obsługi ładowarki.

Wskazówki

- Gdy akumulator jest rozgrzany, przed ładowaniem należy odczekać do jego wystudzenia.
- Nie narażać akumulatora na dłuższe oddziaływanie silnego promieniowania słonecznego i nie kłaść go na grzejnikach (maks. 50 °C).

Ładowanie akumulatora

1. Wyjmij akumulator (10) z urządzenia.
2. Wsunąć akumulator (10) do wnętrza ładowarki akumulatora (16).
3. Podłączyć ładowarkę akumulatora (16) do gniazda.
4. Po zakończeniu procesu ładowania odłączyć ładowarkę akumulatora (16) od sieci.
5. Wyciągnąć akumulator (10) z ładowarki akumulatora (16).

Diody kontrolne na ładowarce (16):

zielony	czerwony	Znaczenie
świeci się	—	<ul style="list-style-type: none"> • Akumulator w pełni naładowany • gotowy (Brak akumulatora w urządzeniu)
—	świeci się	Akumulator jest ładowany
—	miga	przeegrzany akumulator
miga	miga	uszkodzony akumulator

Eksploatacja

Wkładanie i wyciąganie akumulatora

▲ OSTRZEŻENIE! Ryzyko obrażeń ciała w wyniku przypadkowego uruchomienia urządzenia. Akumulator należy umieszczać w urządzeniu dopiero wtedy, gdy jest ono całkowicie przygotowane do pracy.
WSKAZÓWKA! Ryzyko uszkodzenia! Zastosowanie niewłaściwego akumulatora może doprowadzić do uszkodzenia urządzenia i akumulatora.

Wkładanie akumulatora

1. Wsunąć akumulator (10) wzdłuż prowadnicy szynowej w uchwyt akumulatora (7).
Akumulator wskakuje na swoje miejsce, wydając charakterystyczny dźwięk.

Wyciąganie akumulatora

1. Wcisnąć i przytrzymać przycisk zwalnający (11) na akumulatorze (10).
2. Wyciągnąć akumulator z uchwytu akumulatora (7).

Włączanie i wyłączanie

Włączanie

1. Wybrać za pomocą przełącznika kierunku obrotów (15) odpowiedni kierunek obrotów.
2. Wybrać za pomocą selektora biegów (4) odpowiedni bieg.
3. Wybrać za pomocą pierścienia do regulacji momentu obrotowego (3) maksymalny moment obrotowy lub wiercenie.
4. Wcisnąć i przytrzymać włącznik/wyłącznik (14).
Świeci się lampka robocza LED (12).

Wyłączanie

1. Zwolnić włącznik/ wyłącznik (14).
2. Zanim odłożymy elektronarzędzie należy odczekać do jego całkowitego zatrzymania się.
3. Podczas przerw w pracy: Ustawić przełącznik kierunku obrotów (15) na środku. Taki środek ostrożności zapobiegnie przypadkowemu uruchomieniu elektronarzędzia.
W ten sposób można za pomocą klipsa na pasku (13) zawiesić urządzenie na pasku. Za pomocą klipsa na pasku można otwierać butelki z kapslami.
4. W momencie pozostawienia urządzenia bez nadzoru lub po zakończeniu pracy należy wyciągać akumulator (10) z urządzenia.

Transport

Wskazówki

- Wyłączyć urządzenie.
- Należy się upewnić, że wszystkie ruchome elementy całkowicie się zatrzymały.
- Wyciągnąć akumulator.
- Wyciągnąć narzędzie końcowe.

- Urządzenie należy zawsze trzymać za rękojęść (6).

Czyszczenie, konserwacja i przechowywanie

▲ OSTRZEŻENIE! Ryzyko obrażeń ciała w wyniku przypadkowego uruchomienia urządzenia. Podczas prac konserwacyjnych i czyszczenia należy się zabezpieczać. Wyłączyć urządzenie i wyciągnąć z niego akumulator(10).

Wykonanie prac naprawczych i konserwacyjnych, które nie zostały opisane w tej instrukcji, należy powierzać naszym specjalistom z działu serwisowego. Stosować tylko oryginalne części zamienne.

Czyszczenie

▲ OSTRZEŻENIE! Porażenie elektryczne! Nigdy nie spryskiwać urządzenia wodą.

WSKAZÓWKA! Ryzyko uszkodzenia. Substancje chemiczne mogą oddziaływać agresywnie na elementy wykonane z tworzywa sztucznego. Nie stosować środków czyszczących wzgl. rozpuszczalników.

- Dbać o czystość i drożność otworów wentylacyjnych, obudowy silnika i uchwytów urządzenia. Używać do tego wilgotnej ściereczki lub szczotki.

Konserwacja

Urządzenie jest bezobsługowe.

Przechowywanie

Urządzenie należy przez cały czas przechowywać w warunkach:

- czystych
- suchych

- zabezpieczonych przed zapaleniem
- poza zasięgiem dzieci

Temperatura przechowywania akumulatora i urządzenia wynosi od 0°C do 45°C. Podczas przechowywania należy unikać ekstremalnie niskich lub wysokich temperatur, aby zapobiec utracie wydajności akumulatora.

Przed dłuższym przechowywaniem (np. przed sezonem zimowym) należy wyciągnąć akumulator z urządzenia (postępować według osobnej instrukcji obsługi akumulatora i ładowarki).

Utylizacja /ochrona środowiska

Wymij akumulator z urządzenia i przekaz urządzenie, akumulator, akcesoria oraz opakowanie do punktu recyklingu odpadów.



Urządzeń elektrycznych nie należy wyrzucać razem z odpadami komunalnymi.

Symbol przekreślonego kosza na śmieci oznacza, że po zakończeniu okresu użytkowania tego produktu nie wolno wyrzucać jako niesortowanych odpadów komunalnych.

Dyrektywa 2012/19/UE w sprawie zużytego sprzętu elektrycznego i elektronicznego:

Konsumenci są prawnie zobowiązani po zakończeniu okresu żywotności urządzeń elektrycznych i elektronicznych do ich przekazywania do ponownego przetworzenia zgodnie z zasadami ochrony środowiska. Dzięki temu można zapewnić wykorzystanie urządzeń zgodnie z zasadami ochrony środowiska i ochrony zasobów.

W zależności od adaptacji na gruncie prawa krajowego mogą być do wyboru następujące możliwości:

- zwrot w miejscu zakupu,
- zwrot w oficjalnym punkcie zbiórki,
- odesłanie do producenta/podmiotu wprowadzającego produkt na rynek.

Przepisy te nie obejmują akcesoriów i środków pomocniczych dołączonych do starych urządzeń, które nie zawierających elementów elektrycznych. Zużyty sprzęt może mieć szkodliwy wpływ na środowisko i zdrowie ludzi z uwagi na potencjalną zawartość niebezpiecznych substancji, mieszanin oraz części składowych. Gospodarstwo domowe spełnia ważną rolę w przyczynianiu się do ponownego użycia i odzysku surowców wtórnych, w tym recyklingu zużytego sprzętu. Na tym etapie kształtuje się postawy, które wpływają na zachowanie wspólnego dobra jakim jest czyste środowisko naturalne.

Instrukcja utylizacji akumulatorów



Nie wyrzucaj akumulatora do śmieci domowych, ognia (ryzyko wybuchu) lub wody. Uszkodzone akumulatory mogą szkodzić środowisku naturalnemu i zdrowiu ludzi, jeśli wydostaną się z nich trujące opary lub ciecz.

Akumulatory utylizować zgodnie z lokalnymi przepisami. Uszkodzone lub zużyte akumulatory należy przekazywać do recyklingu. Akumulatory należy oddać w punkcie zbiórki zużytych baterii, skąd zostaną przekazane do ponownego przetworzenia w sposób przyjazny dla środowiska. O szczegóły należy pytać w lokalnym zakładzie gospodarki odpadami lub w naszym Centrum Serwisowym. Akumulato-

ry należy utylizować w stanie rozładowanym. Zalecamy zakrycie biegunów kawałkiem taśmy klejącej w celu ochrony przed ewentualnym zwarcieniem. Nie otwierać akumulatora.

Serwis

Gwarancja

Szanowni Klienci,

Na niniejszy produkt udzielamy 3 letniej gwarancji od daty zakupu. W przypadku usterek produktu nabywcy przysługują ustawowe prawa wobec sprzedawcy. Te ustawowe prawa nie są ograniczone przez naszą przedstawioną poniżej gwarancję.

Warunki gwarancji

Okres gwarancji rozpoczyna się od daty zakupu. Należy dobrze przechować oryginalny paragon. Dokument ten będzie potrzebny jako dowód zakupu. Jeśli w ciągu trzech lat od daty zakupu produktu wystąpi wada materiałowa lub produkcyjna, dokonamy - według własnego uznania - bezpłatnej naprawy lub wymiany produktu. Realizacja świadczenia gwarancyjnego wymaga przekazania w terminie trzech lat wadliwego urządzenia i dowodu zakupu (paragon) oraz pisemnego, krótkiego opisu rodzaju wady i daty jej wystąpienia.

Jeśli nasza gwarancja pokrywa dany defekt, otrzymają Państwo naprawiony lub wymieniony produkt. Naprawa lub wymiana produktu nie rozpoczyna nowego okresu gwarancji.

Okres gwarancji i roszczenia ustawowe z tytułu wad

Rękojmia nie przedłuża okresu gwarancji. Dotyczy to również części wymienionych lub naprawionych. Wszelkie uszkodzenia lub wady występujące ewentualnie już w chwili zakupu

należy zgłosić niezwłocznie po rozpakowaniu. Po upływie okresu gwarancji wszelkie naprawy są wykonywane odpłatnie.

Zakres gwarancji

Produkt został wyprodukowany starannie zgodnie z surowymi wymogami jakościowymi i przed dostarczeniem został rzetelnie skontrolowany.

Świadczenia gwarancyjne dotyczą wad materiałowych i produkcyjnych. Niniejsza gwarancja nie obejmuje części produktu podlegających normalnemu zużyciu, które należy traktować jako części zużywające się (np. Wiertło) lub uszkodzeń części delikatnych (np. Przełącznik).

Niniejsza gwarancja traci ważność, jeśli produkt został uszkodzony, był niewłaściwie używany lub nie był konserwowany. W celu prawidłowego użytkowania produktu należy ściśle przestrzegać wszystkich wskazówek zawartych w instrukcji obsługi. Należy bezwzględnie unikać zastosowań i czynności, które są odradzane lub przed którymi ostrzega się w instrukcji obsługi.

Produkt jest przeznaczony jedynie do użytku prywatnego, a nie do użytku profesjonalnego. Gwarancja wygasa w przypadku niezgodnego z przeznaczeniem i niewłaściwego użytkowania, użycia siły oraz ingerencji, które nie zostały wykonane przez nasz autoryzowany serwis.

Realizacja świadczenia gwarancyjnego

Aby zapewnić szybkie opracowanie Państwa przypadku, należy postępować zgodnie z zamieszczonymi poniżej wskazówkami:

- Na wypadek wszelkich zapytań prosimy o zachowanie paragonu i numeru artykułu

(IAN 458674_2401) jako dowodu zakupu.

- Numer artykułu znaleźć można na tabliczce znamionowej produktu. Może on być również wygrawerowany na produkcie lub znajdować się na stronie tytułowej instrukcji (po lewej stronie na dole) lub na naklejce z tyłu lub na dolnej stronie produktu.
- W razie wystąpienia błędów działania lub innych wad, należy w pierwszej kolejności skontaktować się ze wskazanym poniżej działem serwisowym **telefonicznie** lub wykorzystać nasz **formularz kontaktowy**, dostępny pod adresem *parkside-diy.com* w kategorii **Serwis**.
- Produkt uznany za wadliwy mogą Państwo bezpłatnie przesłać po konsultacji z naszym działem obsługi klienta na podany adres serwisu, załączając dowód zakupu (paragon) oraz informację, na czym polega wada i kiedy wystąpiła. Aby uniknąć problemów z przyjęciem i dodatkowych kosztów, konieczne jest korzystanie wyłącznie z podanego adresu. Należy upewnić się, że przesyłka nie zostanie przesłana odpłatnie, jako przesyłka wielkogabarytowa, ekspresowa lub też jako inna przesyłka specjalna. Prosimy o odesłanie produktu wraz ze wszystkimi akcesoriami dostarczonymi w chwili zakupu i zapewnienie odpowiednio bezpiecznego opakowania transportowego.



Pod adresem *parkside-diy.com* dostępna jest do wglądu oraz do pobrania niniejsza instrukcja oraz wiele innych instrukcji. Dzięki temu kodowi QR można wejść bezpośrednio na stronę *parkside-diy.com*. Proszę wybrać swój kraj i wyszukiwać na ekranie wyszukiwania instrukcje obsługi. Po wprowadzeniu numeru artykułu (IAN) 458674_2401 można utworzyć swoją instrukcję obsługi.

Serwis naprawczy

W sprawie napraw, **które nie podlegają gwarancji**, należy się zwracać do Centrum Serwisowego. Centrum Serwisowe prześle Państwu odpowiedni kosztorys.

- Możemy naprawiać tylko urządzenia w odpowiednim opakowaniu i przesłane z uregulowaną opłatą pocztową.
Wskazówka: Oczyszczone urządzenie wraz z informacją na temat uszkodzenia należy przesyłać bezpośrednio na adres podany przez Centrum Serwisowe.
- Urządzenia przesłane bez opłaty, jako towary niewymiarowe, w trybie ekspresowym lub w ramach innych typów przesyłek specjalnych, nie będą przyjmowane.
- Przesłane, uszkodzone urządzenia utylizujemy bezpłatnie.

Service-Center

Serwis Polska

Tel.: 00800 4912069

Formularz kontaktowy na

parkside-diy.com

IAN 458674_2401

Importer

Uwaga: poniższy adres nie jest adresem działu serwisowego. Najpierw skontaktuj się z podanym wyżej centrum serwisowym.

Grizzly Tools GmbH & Co. KG

Stockstädter Str. 20

63762 Großostheim

NIEMCY

www.grizzlytools.de

Części zamienne i akcesoria

Części zamienne i akcesoria można zamówić na stronie

www.grizzlytools.shop. Jeśli w ramach procedury Państwa zamówienia pojawią się problemy, prosimy o kontakt za pośrednictwem naszego sklepu internetowego. W razie kolejnych pytań należy zwracać się do *Service-Center*, s. 48

Nr stan.	Opis	Nr zamów.
2	Uchwyt wiertarski szybkocującym	91105806
	Zestaw wiertel i końcówek, 18 elementów	91105375

Tłumaczenie oryginalnej deklaracji zgodności WE

Produkt: **Wiertarkowkrętarka akumulatorowa**

Model: **PABS 20-Li G8**

Numer serii: 000001-670000

Wymieniony powyżej przedmiot niniejszej deklaracji jest zgodny z odpowiednimi wymaganiami unijnego prawodawstwa harmonizacyjnego

**2006/42/EC • 2014/30/EU • 2011/65/EU & (EU) 2015/863
Produkt z baterią Smart PAPS 204 A1/Smart PAPS 208 A1: 2014/53/EU**

Opisany powyżej przedmiot deklaracji jest zgodny z dyrektywą Parlamentu Europejskiego i Rady 2011/65/EU z dnia 8 czerwca 2011 r. w sprawie ograniczenia stosowania niektórych niebezpiecznych substancji w sprzęcie elektrycznym i elektronicznym.

Aby zapewnić zgodność, zastosowano następujące normy zharmonizowane oraz normy i przepisy krajowe:

**EN 62841-1:2015 • EN 62841-2-1:2018/A11:2019
EN IEC 63000:2018
EN IEC 55014-1:2021 • EN IEC 55014-2:2021
IEC 62471:2006 (First Edition) • EN 62471:2008
Produkt z baterią Smart PAPS 204 A1/Smart PAPS 208 A1:
EN 301 489-1 V2.2.3:2019 • EN 301 489-17 V3.2.4:2020
EN 300 328 V2.2.2:2019 • EN 50663:2017**

Niniejsza deklaracja zgodności wydana zostaje na wyłączną odpowiedzialność producenta:



Grizzly Tools GmbH & Co. KG
Stockstädter Str. 20
63762 GroBostheim
NIEMCY
01.07.2024

Christian Frank
Upoważniony przedstawiciel dokumentacji

Turinys

Įvadas.....	50
Naudojimas pagal paskirtį.....	50
Tiekiamas rinkinys ir priedai.....	51
Apžvalga.....	51
Veikimo aprašymas.....	51
Techniniai duomenys.....	51
Saugos nurodymai.....	53
Saugos nurodymų apibūdinimas.....	53
Ženkilai ir simboliai.....	53
Bendrieji elektrinių įrankių saugos įspėjimai.....	54
Grąžtų, smūginių grąžtų.....	56
Liekamieji pavojai.....	57
Paruošimas.....	57
Valdymo elementai.....	58
Papildomo darbo įrankio montavimas ir išmontavimas.....	58
Akumulatoriaus įkrovos lygio patikra.....	58
Akumulatoriaus įkrovimas.....	59
Naudojimas.....	59
Akumulatoriaus įdėjimas ir išėmimas.....	59
Įjungimas ir išjungimas.....	59
Gabenimas.....	60
Valymas, techninė priežiūra ir laikymas.....	60
Valymas.....	60
Techninė priežiūra.....	60
Laikymas.....	60
Šalinimas ir aplinkos apsauga.....	60
Akumuliatorių šalinimo instrukcijos.....	61
Paslaugos.....	61
Garantija.....	61
Remonto paslaugos.....	62
Service-Center.....	63
Importuotojas.....	63
Atsarginės dalys ir priedai.....	63

EB atitikties deklaracijos originalo vertimas..... 64

Išskaidytasis brėžinys..... 113

Įvadas

Sveikiname įsigijus naują akumuliatorinį gręžtuvą-suktuvą (toliau vadinamą „prietaisu“ arba „elektriniu įrankiu“).

Jūs pasirinkote aukštos kokybės gaminį. Gaminant šį įrenginį, jo kokybė buvo tikrinama, o pagamintas įrenginys buvo galutinai patikrintas. Taip užtikrinama, kad Jūsų prietaisas nepriekaištingai veiks.



Naudojimo instrukcija yra šio prietaiso dalis. Joje pateikta svarbių saugos, naudojimo ir šalinimo nurodymų. Atidžiai perskaitykite naudojimo instrukciją. Susipažinkite su įrankio valdymo elementais ir tinkamu jo naudojimu. Prietaisą naudokite tik taip, kaip aprašyta ir tik nurodytiems naudojimams. Būtinai išsaugokite naudojimo instrukciją ir perduodami prietaisą tretiesiems asmenims perduokite ir visus dokumentus.

Naudojimas pagal paskirtį

Prietaisas skirtas tik toliau nurodytoms reikmėms:

- Varžtų įsukimas ir atsukimas
- Medienos, metalo arba plastiko gręžimas

Eksplloatuoti tik sausose patalpose. Prietaisą naudojant bet kokiems kitiems šioje naudojimo instrukcijoje aiškiai nenurodytiems tikslams, prietaisas gali kelti didelį pavojų naudotojui ir sugesti. Prietaisą valdantis ar jį naudojantis asmuo atsako už nelaimingus atsitikimus ar žalą, padarytą kitiems žmonėms arba jų turtui. Prietaisas skirtas neprofesionaliems nau-

dotojams. Jis neskirtas komerciniams nuolatino naudojimo tikslams. Naudojant komerciniams tikslams, garantija negalioja. Gamintojas neatsako už žalą, patirtą prietaisą naudojant ne pagal paskirtį arba netinkamai.

Įrankis yra „**X 20 V TEAM**“ serijos dalis, jį galima naudoti su „**X 20 V TEAM**“ serijos akumulatoriais. „**X 20 V TEAM**“ serijos akumulatorius galima įkrauti tik „**X 20 V TEAM**“ serijos krovikliais.

Tiekiamas rinkinys ir priedai

Išpakuokite prietaisą ir patikrinkite tiekiamą rinkinį.

Tinkamai pašalinkite pakuotės medžiagas.

- Akumulatorinis gręžtuvas - suktuvas
- Lagaminas
- Priedai daiktadėžėje
 - 8 x Sukimo antgalis, 50 mm:
 - ⊕ PH1, PH2, PH3
 - ⊗ PZ1, PZ2, PZ3
 - ⊖ SL5, SL6
 - Antgalių laikiklis
 - 8 x HSS-Grąžtas: 2; 2,5; 3; 4; 5; 6; 8; 10 mm
- Originalios instrukcijos vertimas
- Akumulatorius ir kroviklis su naudojimo instrukcija

Apžvalga

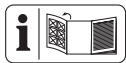

Prietaiso paveikslėlius rasite priekiniame išskleidžiamajame puslapyje.

- 1 Griebtuvo anga
- 2 Sparčiojo tvirtinimo griebtuvas
- 3 Sukimo momento nustatymo žiedas
- 4 Greičio jungiklis
- 5 Magnetis

- 6 Rankena (izoliuotas suimamasis paviršius)
- 7 Akumulatoriaus laikiklis
- 8 Mygtukas (Įkrovos lygio indikatorius)
- 9 Įkrovos lygio indikatorius
- 10 Akumulatorius
- 11 Akumulatoriaus atlaisvinimo mygtukas
- 12 Šviesos diodų darbinė lemputė
- 13 Diržo segtukas
- 14 Įjungiklis / išjungiklis
- 15 Sukimosi krypties keitiklis
- 16 Kroviklis
- 17 Lagaminas
- 18 Daiktadėžė
- 19 Antgalių laikiklis
- 20 Grąžtas
- 21 Sukimo antgalis

Veikimo aprašymas

Gręžtuve-atsuktuve yra frikcinė mova, kuri atjungia pavarą nuo darbinio suklio, kai pasiekiamas iš anksto pasirinktas didžiausias sukimo momentas. Valdymo elementų paskirtis aprašyta toliau.

Techniniai duomenys

Akumulatorinis gręžtuvas - suktuvas **PABS 20-Li G8**

Vardinė įtampa U 20 V ==

Svoris su akumulatoriumi (20 V, 2 Ah)

..... 1,7 kg

Sukimosi greitis tuščiąja eiga n_0

- 1. greitis 0-430 min⁻¹

- 2. greitis 0-1500 min⁻¹

Maks. sukimo momentas 45 Nm

Griebtuvo skėtra 1,5 - 13 mm

Maks. gręžimo skersmuo

-medis 30 mm

- metalas 13 mm
- Garso slėgio lygis (L_{pA}) 72,1 dB; $K_{pA}=5$ dB
- Garso galios lygis (L_{WA}) 83,1 dB; $K_{WA}=5$ dB
- Vibracija (a_h) $\leq 2,5$ m/s²; $K=1,5$ m/s²
- Akumulatorius Li-Ion
- Temperatūra ≤ 50 °C
- Įkraunant 4 – 40 °C
- Naudojimas –20 – 50 °C
- Laikymas 0 – 45 °C
- „PARKSIDE Performance Smart“ akumulatorius Smart PAPS 204 A1/ Smart PAPS 208 A1
- dažnių juosta 2400–2483,5 MHz
- perdavimo galia ≤ 20 dBm

Triukšmo ir vibracijos vertės nustatytos vadovaujantis atitikties deklaracijoje nurodytais standartais ir nuostatomis.

Nurodytos vibracijų bendroji vertė ir spinduliuojamojo triukšmo vertė išmatuotos standartiniu matavimo metodu ir gali būti naudojamos vienam elektriniam įrankiui su kitu palyginti. Nurodytomis vibracijų bendrąja verte ir spinduliuojamojo triukšmo verte taip pat galima vadovautis preliminariai vertinant poveikį.

▲ ĮSPĖJIMAS! Praktiškai naudojant elektrinį įrankį, vibracijų spinduliuotė ir spinduliuojamasis triukšmas gali skirtis nuo nurodytos vertės – tai priklauso nuo elektrinio įrankio naudojimo

būdo. Įvertinus vibracijų poveikį praktinėmis naudojimo sąlygomis, būtina nustatyti saugos priemones dirbančiam apsaugoti (čia reikia atsižvelgti į visas įrankio naudojimo ciklo dalis, pvz., laikotarpius, kai elektrinis įrankis yra išjungtas, ir laikotarpius, kai įrankis įjungtas, tačiau veikia nenaudojamas).

Įkrovimo trukmės

Įrankis yra „**X 20 V TEAM**“ serijos dalis, jį galima naudoti su „**X 20 V TEAM**“ serijos akumulatoriais. „**X 20 V TEAM**“ serijos akumulatorius galima įkrauti tik „**X 20 V TEAM**“ serijos krovikliais.

Rekomenduojame šį įrankį naudoti tik su toliau išvardytais akumulatoriais: PAP 20 B1, PAP 20 B3, Smart PAPS 204 A1, Smart PAPS 208 A1

Rekomenduojame šiuos akumulatorius įkrauti toliau išvardytais krovikliais: PLG 20 A3, PLG 20 A4, PLG 20 C1, PLG 20 C2, PLG 20 C3, PLG 201 A1, PDSLГ 20 A1, PDSLГ 20 B1, Smart PLGS 2012 A1 Akumulatoriaus ir kroviklio techniniai duomenys: žr. atskirą instrukciją.

Įkrovimo trukmei įtakos taip pat turi tokie veiksniai kaip aplinkos ir akumulatoriaus temperatūra bei tiekiamo tinklo įtampa, todėl ji tam tikromis aplinkybėmis gali skirtis nuo nurodytųjų verčių.

Įkrovimo trukmė (min.)	PAP 20 A1 PAP 20 A2 PAP 20 B1	PAP 20 A3 PAP 20 B3 Smart PAPS 204 A1	Smart PAPS 208 A1
PLG 20 A1 PLG 20 A4 PLG 20 C1	60	120	240
PLG 20 C2	45	80	165
PLG 20 A2 PLG 20 A3 PLG 20 C3 PDSLГ 20 A1 PDSLГ 20 B1	35	60	120
PLG 201 A1	135	250	500
Smart PLGS 2012 A1	35	45	50

Saugos nurodymai

Šiame skirsnyje aprašyti pagrindiniai prietaiso naudojimo saugos nurodymai.

▲ ĮSPĖJIMAS! Netinkamai elgiantis su akumuliatoriumi gali būti sužaloti žmonės ir patirta materialinės žalos. Atkreipkite dėmesį į saugos bei įkrovimo ir tinkamo naudojimo nurodymus, kuriuos rasite savo akumuliatoriaus ir **X 20 V TEAM** serijos kroviklio naudojimo instrukcijoje. Išsamų įkrovimo aprašymą ir daugiau informacijos rasite šioje atskiroje naudojimo instrukcijoje.

Saugos nurodymų apibūdinimas

▲ PAVOJUS! Nesilaikant šio saugos nurodymo, įvyks nelaimingas atsitikimas. Naudotojas patirs sunkių arba mirtinų kūno sužalojimų.

▲ ĮSPĖJIMAS! Nesilaikant šio saugos nurodymo, gali įvykti nelaimingas atsitikimas. Naudotojas gali patirti sunkių arba mirtinų kūno sužalojimų.

▲ ATSARGIAI! Nesilaikant šio saugos nurodymo, įvyks nelaimingas atsitikimas. Naudotojas gali patirti lengvų arba vidutinio sunkumo kūno sužalojimų.

NUORODA! Nesilaikant šio saugos nurodymo, įvyks nelaimingas atsitikimas. Dėl to galima patirti materialinės žalos.

Ženkliai ir simboliai

Piktogramos ant įrankio



Įrankis yra „X 20 V TEAM“ serijos dalis, jį galima naudoti su „X 20 V TEAM“ serijos akumuliatoriais. „X 20 V TEAM“ serijos akumuliatorius galima įkrauti tik „X 20 V TEAM“ serijos krovikliais.



Perskaitykite naudojimo instrukciją



Elektrinių įrankių neišmeskite su buitinėmis atliekomis.

Piktogramos naudojimo instrukcijoje



Dėmesio!

Bendrieji elektrinių įrankių saugos įspėjimai

▲ ĮSPĖJIMAS! Perskaitykite visus saugos įspėjimus, instrukcijas, iliustracijas ir specifikacijas, pridedamas prie šio elektrinio įrankio.

Jei nesilaikysite visų toliau pateiktų instrukcijų, galite patirti elektros smūgį, sukelti gaisrą ir (arba) sunkiai susižeisti. **Išsaugokite visus įspėjimus ir instrukcijas, kad galėtumėte pasinaudoti ateityje.**

Įspėjimuose vartojama sąvoka „elektrinis įrankis“ reiškia iš tinklo (su laidu) arba iš akumulatoriaus (be laido) maitinamą elektrinį įrankį.

1. DARBO VIETOS SAUGA

- Užtikrinkite, kad darbo vieta būtų švari ir gerai apšviesta.** Netvarkingose ar tamsiose vietose gali įvykti nelaimingi atsitikimai.
- Nedirbkite su elektriniais įrankiais potencialiai sprogiuose aplinkoje, pvz., esant degių skysčių, dujų ar dulkių.** Elektriniai įrankiai kelia kibirkštis, nuo kurių gali užsidegti dulkės arba dūmai.
- Dirbdami su elektriniu įrankiu saugokite vaikus ir pašalinius asmenis.** Dėl išsiblaškymo galite nesuvaldyti.

2. ELEKTROS SAUGA

- Elektrinių įrankių kištukai turi tiktai elektros lizdai.** Niekada jokiu būdu nekeiskite kištuko. Nenaudokite adapterio kištukų su įžemintais elektriniais įrankiais. Nepakeisti kištukai ir tinkami elektros lizdai sumažina elektros smūgio pavojų.

- Venkite kūno sąlyčio su įžemintais paviršiais, pvz., vamzdžiais, radiatoriais, viryklėmis ir šaldytuvais.** Jei jūsų kūnas yra įžemintas, padidėja elektros smūgio pavojus.
 - Saugokite elektrinius įrankius nuo lietaus ar drėgmės poveikio.** Jei į elektrinį įrankį patenka vandens, padidėja elektros smūgio pavojus.
 - Nenaudokite laido netinkamai.** Niekada nenaudokite laido elektriniam įrankiui nešti, traukti ar atjungti. Saugokite laidą nuo karščio, alyvos, aštrių kraštų ar judančių dalių. Pažeisti arba susipynę laidai padidina elektros smūgio pavojų.
 - Jei elektrinį įrankį naudojate lauke, naudokite prailgintuvą, tinkamą naudoti lauke.** Naudojant lauke naudoti tinkamą laidą, sumažėja elektros smūgio pavojus.
 - Jei elektrinio įrankio naudojimas drėgnose patalpose yra neišvengiamas, naudokite maitinimo šaltinį, apsaugotą liekamosios srovės įtaisą (LSI).** Naudojant LSI sumažėja elektros smūgio pavojus.
- ### 3. ASMENINĖ SAUGA
- Būkite budrus, žiūrėkite, ką darote, ir dirbdami su elektriniu įrankiu vadovaukitės sveika nuovoka.** Nenaudokite elektrinio įrankio, kai esate pavargę arba apsvaigę nuo narkotikų, alkoholio ar vaistų. Dėl neatsargumo dirbant su elektriniais įrankiais galima rimtai susižeisti.
 - Naudokite asmenines apsaugos priemones.** Visada dėvėkite akių apsaugos priemones. Tinkamomis sąlygomis naudojamos apsauginės priemonės, pvz., kaukė nuo dulkių, neslystantis apsauginiai ba-

- tai, šalmas ar klausos apsauga, padeda sumažinti sužeidimų skaičių.
- c) **Užkirskite kelią netyčiam įjungimui. Prieš prijungdami įrankį prie maitinimo šaltinio ir (arba) akumulatoriaus, imdami jį į rankas arba nešdami, įsitikinkite, kad jungiklis yra išjungtas.** Nešant elektrinius įrankius su pirštu ant jungiklio arba įjungiant elektrinius įrankius su įjungtu jungikliu galimi nelaimingi atsitikimai.
 - d) **Prieš įjungdami elektrinį įrankį nuimkite reguliavimo raktus ar veržliarakčius.** Ant besisukančios elektrinio įrankio dalies paliktas veržliaraktis ar raktas gali sužaloti.
 - e) **Nesiekite per toli. Visada užtikrinkite, kad būtų tinkamas pag-rindas ir būtumėte pusiausvyroje.** Tai leidžia geriau valdyti elektrinį įrankį netikėtose situacijose.
 - f) **Tinkamai apsirenkite. Nedėvėkite laisvų drabužių ar papuošalų. Saugokite plaukus ir drabužius nuo judančių dalių.** Laisvi drabužiai, papuošalai ar ilgi plaukai gali būti įtraukti į judančias dalis.
 - g) **Jei yra dulkių ištraukimo ir surinkimo įrenginių prijungimo įtaisai, įsitikinkite, kad jie tinkamai prijungti ir naudojami.** Naudojant dulkių nusiurbimo sistemą galima sumažinti su dulkėmis susijusius pavojus.
 - h) **Neleiskite, kad dėl dažno naudojimosi įrankiais įgytos patirties taptumėte pernelyg savimi pasitikintys ir nepaisytumėte įrankių saugos principų.** Neatsargus veiksmas per sekundės dalį gali sukelti rimtų sužalojimų.
4. **ELEKTRINIŲ ĮRANKIŲ NAUDOJIMAS IR PRIEŽIŪRA**
 - a) **Nenaudokite elektrinio įrankio su jėga. Darbui naudokite tinkamą elektrinį įrankį.** Tinkamu elektriniu įrankiu atliksite darbą geriau ir saugiau, tokiu greičiu, kuriam jis buvo sukurtas.
 - b) **Nenaudokite elektrinio įrankio, jei jungiklis jo neįjungia ir neišjungia.** Bet koks elektrinis įrankis, kurio negalima valdyti jungikliu, yra pavojingas ir turi būti remontuojamas.
 - c) **Prieš atlikdami reguliavimą, keisdami priedus ar laikydami elektrinius įrankius, atjunkite kištuką nuo maitinimo šaltinio ir (arba) išimkite akumuliatorių iš elektrinio įrankio, jei jis yra išimamas.** Šios prevencinės saugos priemonės sumažina netyčinio elektrinio įrankio įjungimo riziką.
 - d) **Laikykite nenaudojamus elektrinius įrankius vaikams nepasiekiamoje vietoje ir neleiskite jais naudotis asmenims, kurie nėra susipažinę su elektriniu įrankiu ar šiomis instrukcijomis.** Neapmokytų naudotojų naudojami elektriniai įrankiai yra pavojingi.
 - e) **Pržiūrėkite elektrinius įrankius ir priedus. Patikrinkite, ar judančios dalys nėra neteisingai suderintos arba sujungtos, ar nėra sulūžusių dalių, ar nėra kitų sąlygų, galinčių turėti įtakos elektrinio įrankio veikimui. Jei elektrinis įrankis yra pažeistas, prieš naudodami sutaisykite.** Daug nelaimingų atsitikimų įvyksta dėl netinkamai prižiūrimų elektrinių įrankių.
 - f) **Užtikrinkite, kad pjovimo įrankiai būtų aštrūs ir švarūs.** Prižiūrėkite,

kad pjovimo įrankiai būtų aštrūs ir švarūs.

- g) **Elektrinį įrankį, priedus, antgalius ir kt. naudokite vadovaudamiesi šiomis instrukcijomis ir atsižvelgdami į darbo sąlygas bei atliekamus darbus.** Naudodami elektrinį įrankį ne pagal paskirtį, galite sukelti pavojingą situaciją.
 - h) **Rankenos ir suėmimo paviršiai turi būti sausi, švarūs, be alyvos ir riebalų.** Nejmanoma saugiai dirbti įrankiu ir valdyti jį netikėtose situacijose kai rankenos ir paėmimo paviršiai yra slidūs.
- 5. AKUMULIATORINIO ĮRANKIO NAUDOJIMAS IR PRIEŽIŪRA**
- a) **Įkraukite tik gamintojo nurodytu įkrovikliu.** Vienam akumuliatoriaus tipui tinkamas įkroviklis, naudojamas su kito tipo akumuliatoriumi, gali kelti gaisro pavojų.
 - b) **Elektrinius įrankius naudokite tik su specialiai tam skirtais akumuliatoriais.** Naudodami kitus akumuliatorius galite susižeisti ir sukelti gaisrą.
 - c) **Kai akumuliatorius nenaudojamas, laikykite jį atokiau nuo kitų metalinių daiktų, pvz., segtukų, monetų, raktų, vinių, varžtų ar kitų smulkių metalinių daiktų, galinčių sujungti vieną gnybtą su kitu.** Trumpas akumuliatoriaus gnybtų sujungimas gali sukelti nudegimus arba gaisrą.
 - d) **Netinkamai naudojant, iš akumuliatoriaus gali ištekėti skysčio; venkite sąlyčio. Atsitiktinai prisilietus, nuplaukite vandeniu. Skysčiui patekus į akis, kreipkitės į gydytoją.** Iš akumuliatoriaus išsiliejęs skystis gali sudirginti arba nudeginti.
 - e) **Nenaudokite pažeisto ar pakeisto akumuliatoriaus ar įrankio.**

Pažeisti ar pakeisti akumuliatoriai gali veikti nenuspėjamai, todėl gali kilti gaisras, sprogimas ar sužeidimų pavojus.

- f) **Nepalikite akumuliatoriaus ar įrankio ugnies ar pernelyg aukštos temperatūros poveikyje.** Ugnis arba aukštesnė nei 130 °C temperatūra gali sukelti sprogimą.
 - g) **Laikykitės visų įkrovimo instrukcijų ir neįkraukite akumuliatoriaus ar įrankio už instrukcijose nurodyto temperatūros diapazono ribų.** Netinkamas įkrovimas arba įkrovimas už nurodyto temperatūros diapazono ribų gali sugadinti akumuliatorių ir padidinti gaisro pavojų.
- 6. APTARNAVIMAS**
- a) **Elektrinio įrankio techninę priežiūrą atlieka kvalifikuotas remontininkas, kuris naudoja tik tapačius atsargines dalis.** Taip užtikrinama elektrinio įrankio sauga.
 - b) **Pažeistų akumuliatorių negalima aptarnauti.** Akumuliatorių blokų techninę priežiūrą turi atlikti tik gamintojas arba įgalioti techninės priežiūros paslaugų teikėjai.

Gražtų, smūginių gražtų

Visų operacijų saugos nurodymai

- **Elektrinį įrankį laikykite už izoliuotą suėmimo paviršių, kai atliekate operaciją, kurios metu pjovimo reikmenys arba tvirtinimo detalės gali liesti paslėptus laidus.** Pjovimo reikmenys arba tvirtinimo detalės kurios liečia įtampą turinį laidą, gali įelektrinti atviras metalines elektrinio įrankio dalis, o operatorių gali ištikti elektros smūgis.

Saugos instrukcijos naudojant ilgus grąžtus

- **Niekada neekspluatuokite grąžto didesniu greičiu, nei jo maksimalus nominalus greitis.** Esant didesniau greičiui, gali būti, kad antgalis sulinks, jei jam bus leidžiama laisvai suktis nesiliečiant prie ruošinio, o tai gali sužaloti žmogų.
- **Visada pradėkite gręžti nedideliu greičiu, kad grąžto antgalis liestųsi su ruošiniu.** Esant didesniau greičiui, gali būti, kad antgalis sulinks, jei jam bus leidžiama laisvai suktis nesiliečiant prie ruošinio, o tai gali sužaloti žmogų.
- **Slėgį tiekite tik tiesiai į grąžtą ir nenaudokite per didelio slėgio.** Antgalis gali sulinkti ir dėl to sulūžti arba prarasti kontrolę, o tai gali sužaloti žmogų.

Papildomi saugos nurodymai

- **Įtvirtinkite ruošinį.** Tvirtinimo įrangą arba spaustuvais įtvirtintas ruošinys yra užfiksuojamas žymiai patikimiau nei laikant ruošinį ranka.
- **Nedelsiant išjunkite elektrinį įrankį, jei gręžimo įrankis užsiblokavo. Pasiruoškite didelio sukimo momento reakcijoms, suskeliančioms grįžtamąjį smūgį.** Gręžimo įrankis užsiblokuoja, kai užstringa ruošinyje arba kai elektrinis įrankis yra per daug apkrautas.
- **Visada palaukite, kol elektrinis įrankis visiškai sustoja, ir tik tada padėkite ant žemės.** Taikomas įrankis gali užstrigti ir jūs galite prarasti elektrinio įrankio valdymą.
- **Tvirtai laikykite elektrinį įrankį.** Tvirtai laikykite elektrinį įrankį. Prieverždami ir atverždami varžtus būkite pasiruošę laikinai dideliu sukimo momentui.
- **Naudokite tinkamus detektorius, kad nustatytumėte, ar nėra pa-**

slėptų tiekimo linijų, arba susisiekite su vietine komunalinių paslaugų įmone. Prisilietimas prie maitinimo laidų gali sukelti gaisrą ir elektros smūgį. Dujų vamzdžių pažeidimas gali sukelti sprogimą. Trūkę vandentiekio vamzdžiai padarys žalos turtui.

- **Naudokite tik PARKSIDE rekomenduojamus priedus.** Netinkami priedai gali sukelti elektros smūgį arba gaisrą.

Liekamieji pavojai

Liekamieji pavojai išlieka net ir naudojant šį įrankį pagal nurodymus. Dėl šio įrankio sąrankos ir konstrukcijos gali kilti šie pavojai:

- Klausos pažeidimo pavojus, jei nenaudojama tinkama klausos apsaugos priemonė.
- Žalos sveikatai pavojus dėl plaštakų ir rankų vibracijos, jei įrankis naudojamas ilgesnį laiką, netinkamai naudojamas ar netinkamai techniškai prižiūrimas.
- Įsipjovimai

▲ ĮSPĖJIMAS! Įrankiui veikiant sukuriama elektromagnetinio lauko liamas pavojus. Tam tikromis aplinkybėmis laukas gali neigiamai veikti aktyviuosius arba pasyviuosius medicininis implantus. Kad sumažėtų pavojus sunkiai arba mirtinai susižaloti, prieš naudojant įrankį asmenims su medicininiais implantais rekomenduojame pasikonsultuoti su savo gydytoju ir medicininio implanto gamintoju.

Paruošimas

▲ ĮSPĖJIMAS! Pavojus susižaloti įrankiui netikėtai pradėjus veikti. Akumuliatorių į įrankį įdėkite tik tada, kai įrenginys bus visiškai parengtas naudoti.



Valdymo elementai

Prieš pirmą kartą naudodami prietaisą susipažinkite su valdymo elementais.

• Sukimosi krypties keitiklis (15) (Abb. A)



NUORODA! Sukimosi krypties jungiklį perjunkite tik tada, kai įrankis neveikia!

Rodyklė ant sukimosi krypties jungiklio (15) rodo darbinę kryptį.

-  Varžto įsukimas, gręžimas
- **Centras** Jungiklio užraktas
-  Varžto išsukimas
- **Sukimo momento nustatymo žiedas (3)**

Maksimalaus sūkių skaičiaus nustatymas įsukimui, kuriam esant suveikia frikcinė mova.

NUORODA! Pasukite sukimo momento nustatymo žiedą tik tada, kai įrankis nesisuka!

- **1** Mažiausias sukimo momentas
 - **25** Didžiausias sukimo momentas
- Saugumo sumetimais pradėkite nuo mažo sukimo momento. Jei būtina, padidinkite sukimo momentą.
-  Gręžimas be sukimo momento apribojimo
 - **Greičio jungiklis (4)**
- NUORODA!** Greičio jungiklį perjunkite tik tada, kai įrankis neveikia.
- **1**  Varžtų sukimas
 - **2**  Gręžimas
 - **Įjungiklis / išjungiklis (14)**

- Įjungimas: spaudžiant
- Bepakopis apsakų nustatymas: Kuo stipriau spausite įjungiklį / išjungiklį, tuo sukimosi greitis bus didesnis.
- Išjungimas: atleidžiant

Papildomo darbo įrankio montavimas ir išmontavimas

Keitimo

- Griebtuvo skėtra: 1,5 - 13 mm
- Sukimosi kryptis išgraviruota ant sparčiojo tvirtinimo griebtuvo (2).
- Variklio galvutės dešinėje ir kairėje yra magnetai (5), skirti dažnai naudojamiems sraigtiniams antgaliams laikyti.

Papildomo darbo įrankio montavimas

1. Griebtuvo atidarymas: RELEASE →
2. Papildomą darbo įrankį kuo giliau įstumkite į griebtuvo angą (1).
3. Papildomo darbo įrankio įtvirtinimas: ← GRIP

Papildomo darbo įrankio išmontavimas

1. Griebtuvo atidarymas: RELEASE →
 2. **▲ ATSARGIAI!** Pavojus nusideginti! Papildomi darbo įrankiai – ypač grąžtas – gali labai įkaisti. Jei būtina, mūvėkite apsaugines pirštines.
- Išimkite įstatomą įrankį.

Akumulatoriaus įkrovos lygio patikra

Šviesos diodai	Reikšmė
raudonas, oranžinis, žalias	Akumulatorius įkrautas
raudonas, oranžinis	Akumulatorius iš dalies įkrautas
raudonas	Akumuliatorių reikia įkrauti

1. Paspauskite akumulatoriaus (10) mygtuką (8) šalia įkrovos lygio indikatorius (9). Įkrovos lygio indikatorius šviesos diodai parodo akumulatoriaus įkrovos lygį.

2. Akumuliatorių (10) įkraukite tada, kai šviečia vien raudonas įkrovos lygio indikatorius (9) šviesos diodas.

Akumulatoriaus įkrovimas

Žr. ir kroviklio naudojimo instrukciją.

Keitimo

- Prieš įkraudami, leiskite įkaitusiam akumuliatoriui atvėsti.
- Nelaikykite akumulatoriaus ilgesnį laiką intensyviuose saulės spinduliuose ir nedėkite jo ant radiatorių (maks. 50 °C).

Akumulatoriaus įkrovimas

1. Išimkite akumuliatorių (10) iš įrenginio:
2. Akumuliatorių (10) įstumkite į akumulatoriaus kroviklio įkrovimo lizdą (16).
3. Įjunkite akumulatoriaus kroviklį (16) į elektros lizdą.
4. Įkrovę akumuliatorių, atjunkite akumulatoriaus kroviklį (16) nuo tinklo.
5. Išimkite akumuliatorių (10) iš akumulatoriaus kroviklio (16).

Įkroviklio kontroliniai šviesos diodai (16)

žalias	raudonas	Reikšmė
šviečia	—	<ul style="list-style-type: none"> • Akumuliatorius visiškai įkrautas • paruošta (neįdėta baterija)
—	šviečia	Akumuliatorius įkraunamas
—	mirksi	Akumuliatorius perkaitęs
mirksi	mirksi	Akumuliatorius sugedęs

Naudojimas

Akumulatoriaus įdėjimas ir išėmimas

▲ ĮSPĖJIMAS! Pavojus susižaloti įrankiui netikėtai pradėjus veikti. Akumuliatorių į įrankį įdėkite tik tada, kai įrenginys bus visiškai parengtas naudoti.

NUORODA! Apgadinimo pavojus! Dėl netinkamo akumulatoriaus įrankis ir akumulatorius gali sugesti.

Akumulatoriaus įdėjimas

1. Akumuliatorių (10) išilgai kreiptuvo įstumkite į akumulatoriaus laikiklį (7). Akumulatorius girdimai užsifiksuoja.

Akumulatoriaus išėmimas

1. Paspauskite ir laikykite nuspaustą akumulatoriaus (10) atlaisvinimo mygtuką (11).
2. Ištraukite akumuliatorių iš akumulatoriaus laikiklio (7).

Įjungimas ir išjungimas

Įjungimas

1. Sukimosi krypties keitikliu(15) sukimo kryptį.
2. Greičio perjungikliu (4) pasirinkite greitį.
3. Pasirinkite momento nustatymo žiedu (3) maksimalų sukimo momentą arba gręžimą.
4. Paspauskite ir įj./išj. jungiklį (14) ir laikykite jį nuspaustą. Šviesos diodų darbinė lemputė (12) šviečia.

Išjungimas

1. Atleiskite įj./išj. jungiklį (14).
2. Prieš padėdami elektrinį įrankį palaukite, kol jis sustos.
3. Kai dirbdami darote pertraukas: Sukimo krypties perjungiklių (15)

pastumkite į centrą. Ši atsargumo priemonė neleis elektriniam įrankiui netyčia įsijungti.

Įrenginį galite diržo segtuku (13) užkabinti prie diržo. Diržo segtuku galite atidaryti butelius su užspaudžiamais kamšteliais.

4. Palikdami neprižiūrimą įrankį ar baigę darbą, išimkite akumuliatorių (10) iš įrankio.

Gabenimas

Keitimo

- Išjunkite įrankį.
- Įsitikinkite, kad visos judamosios dalys visiškai sustojo.
- Išimkite akumuliatorių.
- Nuimkite papildomą darbo įrankį.
- Įrankį visada neškite už rankenos (6).

Valymas, techninė priežiūra ir laikymas

▲ ĮSPĖJIMAS! Pavojus susižaloti įrankiui netikėtai pradėjus veikti. Saugokitės atlikdami techninės priežiūros ir valymo darbus. Išjunkite prietaisą ir išimkite akumuliatorių (10).

Šioje instrukcijoje neaprašytus taisymo ir techninės priežiūros darbus paveskite mūsų klientų aptarnavimo tarnybai. Naudokite tik originalias atsargines dalis.

Valymas

▲ ĮSPĖJIMAS! Elektros smūgis! Ant įrankio niekada nepurškite vandens. **NUORODA!** Apgadinimo pavojus. Cheminės medžiagos gali apgadinti plastikines įrenginio dalis. Nenaudokite valiklių ir (arba) tirpiklių.

- Pasirūpinkite, kad įrankio vėdinimo angos, variklio korpusas ir ran-

kenos būtų švarūs. Juos valykite drėgna šluoste arba šepetėliu.

Techninė priežiūra

Prietaisui techninės priežiūros nereikia.

Laikymas

Prietaisą ir priedus visada laikykite:

- švarioje,
- sausoje,
- nedulkėtoje,
- ir vaikams nepasiekiamoje vietoje.

Akumuliatorių ir įrankį laikykite 0–45 °C temperatūroje. Laikomas akumuliatorius neturi būti veikiamas kraštutinio šalčio arba karščio, kad nesumažėtų jo galia.

Prieš padėdami ilgesniam laikui (pvz., per žiemą), išimkite iš prietaiso akumuliatorių (vadovaukitės atskira akumuliatoriaus ir kroviklio naudojimo instrukcija).

Šalinimas ir aplinkos apsauga

Išimkite akumuliatorių iš įrankio ir įrankį, akumuliatorių, priedus bei pakuootę atiduokite perdirbti nedarydami žalos aplinkai.



Elektrinių įrankių neišmeskite su buitinėmis atliekomis.

Perbrauktos šiukšliadėžės su ratukais simbolis reiškia, kad pasibaigus šio gaminio naudojimo laikui jo negalima išmesti kaip nerūšiuotų komunalinių atliekų.

Direktyva 2012/19/ES dėl elektros ir elektroninės įrangos atliekų:

Vartotojus įstatymai įpareigoja nebe-naudojamus elektrinius ir elektrinius prietaisus pristatyti pakartotinai

perdirbti nedarant žalos aplinkai. Taip užtikrinama, kad jie bus perdirbti tausoiant aplinką ir išteklius.

Priklausomai nuo direktyvos įgyvendinimo šalies teisės aktuose, įrankį galite pašalinti taip:

- grąžinti pardavimo vietoje,
- pristatyti į oficialią surinkimo vietą,
- grąžinti gamintojui / platintojui.

Tai netaikoma senų įrankių priedams ir pagalbinėms priemonėms be elektrinių dalių.

Akumuliatorių šalinimo instrukcijos



Akumulatoriaus neišmeskite su buitinėmis atliekomis, nemeskite į ugnį (gali sprogti) ar į vandenį. Iš pažeistų akumuliatorių išsiskyrę nuodingi garai ar skysčiai gali pakenkti aplinkai ir jūsų sveikatai.

Akumulatorius pašalinkite vadovaudamiesi vietos taisyklėmis. Sugedę arba nebetinkamai naudoti akumulatoriai turi būti perdirbami. Akumulatorius nugabenkite į naudotų baterijų surinkimo punktą ir atiduokite perdirbti nedarydami žalos aplinkai. Informacijos apie tai gali suteikti vietos atliekų tvarkymo įmonė arba mūsų klientų aptarnavimo tarnyba. Išmeskite išsikrovusius akumulatorius. Kad neįvyktų trumpasis jungimas, poliūs rekomenduojame apklijuoti lipniaja juosta. Akumulatoriaus neardykite.

Paslaugos

Garantija

Gerbiamasis pirkėjų,

Šiam gaminiui suteikiama 3 metų garantija nuo pirkimo dienos. Jei išryškėtų šio gaminio trūkumų, gaminio pardavėjas užtikrina jums teisės aktais reglamentuojamas teises. Toliau

išdėstytomis mūsų garantijos teikimo sąlygomis šios jūsų teisės aktais reglamentuojamos teisės neapribojamos.

Garantijos sąlygos

Garantinis laikotarpis pradedamas skaičiuoti nuo pirkimo dienos. Būtinai išsaugokite originalų kasos čekį. Jo reikia kaip pirkimo dokumento. Jei per trejus metus nuo šio gaminio pirkimo datos išryškėtų medžiagų ar gamybos trūkumų, gaminį savo nuožiūra nemokamai sutaisysime arba pakeisime. Norint pasinaudoti šia garantija, sugedusį gaminį ir pirkimo dokumentą (kasos čekį) būtina pateikti trejų metų laikotarpiu trumpai aprašius trūkumą ir nurodžius trūkumo atsiradimo laiką.

Jei trūkumui taikoma mūsų garantija, grąžinsime pataisytą arba pristatysime naują gaminį. Pataisius arba pakeitus gaminį, garantijos teikimo laikotarpis nepratęsimas.

Garantijos galiojimo trukmė ir įstatyme nustatytos pretenzijos dėl defektų

Garantijos teikimo laikotarpiu suteikus garantinių paslaugų, garantijos teikimo laikotarpis nepratęsimas. Tokia pati sąlyga taikoma ir pakeistoms bei pataisytoms dalims. Apie įsigyto gaminio pažeidimus ir trūkumus būtina pranešti vos išpakavus gaminį. Pasibaigus garantijos teikimo laikotarpiui, už remonto darbus imamas mokestis.

Garantijos taikymo apimtis

Produktas gaminamas laikantis griežtų kokybės reikalavimų ir rūpestingai patikrinamas prieš jį išsiunčiant.

Garantija taikoma tik medžiagų arba gamybos trūkumams. Ši garantija netaikoma įprastai dylančioms gaminio dalims, priskiriamoms prie susidėvinčių dalių kategorijos (pvz., Grąžtas), o

taip pat lūžtančių (dužių) dalių (pvz., jungiklis) pažeidimams.

Ši garantija netaikoma, jei gaminys apgadinamas, netinkamai naudojamas ar techniškai prižiūrimas. Gaminys tinkamai naudojamas tik tada, kai tiksliai laikomasi visų naudojimo instrukcijoje pateiktų nurodymų. Gaminį draudžiama naudoti tokiais tikslais ar būdais, kurie nerekomenduojami naudojimo instrukcijoje arba dėl kurių joje įspėjama.

Gaminys skirtas tik asmeninio, o ne komercinio naudojimo reikmėms. Garantija netaikoma piktnaudžiavimo, netinkamo naudojimo atvejais, jei naudojama jėga ir jei gaminį remontuoja ne mūsų įgaliotoji klientų aptarnavimo tarnyba.

Naudojimasis garantija

Kad galėtume greitai apdoroti jūsų prašymą, vadovaukitės toliau pateikiamais nurodymais:

- Kreipdamiesi kokiu nors klausimu dėl gaminio, kaip pirkinio dokumentą turėkite kasos čekį ir žinokite gaminio numerį (IAN 458674_2401).
- Gaminio numerį rasite gaminio duomenų lentelėje, išgraviruotą ant gaminio, nurodytą ant naudojimo instrukcijos viršelio (apačioje kairėje) arba užklijuotą gaminio galinėje pusėje ar apačioje.
- Jei išryškėtų gaminio veikimo ar kitokių trūkumų, pirmiausia **telefonu** arba pasinaudokite **mūsų pasiteiravimo forma**, kurią rasite parkside-diy.com **Aptarnavimas** kreipkitės į toliau nurodytą klientų aptarnavimo centrą.
- Sugeđusiu pripažintą gaminį, suderinę su mūsų klientų aptarnavimo centru, o taip pat pridėję pirkinio dokumentą (kasos čekį) ir nurodę trūkumą bei jo atsiradimo laiką,

galėsite nemokamai išsiųsti jums nurodytu techninės priežiūros tarnybos adresu. Kad ji priimtų gaminį ir neturėtumėte papildomų išlaidų, gaminį siųskite tik jums nurodytu adresu. Pasirūpinkite, kad už gaminį nereikėtų mokėti mokesčių, jis nebūtų didelių gabaritų, siunčiamas kaip skubus siuntinys ar kitoks specialus krovinys. Prie siunčiamo produkto pridėkite visus įsigyjant įrankį pristatytus priedus ir pasirūpinkite pakankamai saugia transportavimo pakuote.



Svetainėje parkside-diy.com galite susipažinti su šiuo ir daugybe kitų vadovų bei juos atsisiųsti. Šis QR kodas Jus nukreips tiesiai į parkside-diy.com. Pasirinkite savo šalį ir pasinaudodami paieškos laukeliu susiraskite naudojimo instrukcijas. Įvedę gaminio numerį (IAN) 458674_2401, galite atverti savo naudojimo instrukciją.

Remonto paslaugos

Dėl remonto darbų, **kuriems netaikoma garantija**, kreipkitės į klientų aptarnavimo tarnybą. Ji mielai parengs jums išlaidų sąmatą.

- Galime pasirūpinti tik tinkamai suapakuotais prietaisais, kurių pašto išlaidos yra apmokėtos.

Nurodymas: nuvalytą prietaisą, nurodę trūkumą, atsiųskite klientų

aptarnavimo tarnybos nurodytu adresu.

- Nepriimame prietaisų, už kuriuos reikia mokėti mokesčius, o taip pat didelių gabaritų, kaip skubi siunta ar kitoks specialus krovinys atsiųstų prietaisų.
- Jūsų atsiųstus sugedusius prietaisus pašalinsime nemokamai.

Service-Center



Paslaugos Lietuva

Tel.: 8800 33062

Kontaktinė forma

parkside-diy.com

IAN 458674_2401

Importuotojas

Prašome atkreipti dėmesį, kad šis adresas nėra klientų aptarnavimo tarnybos adresas. Pirmiausia susisieki su pirmiau nurodyta klientų aptarnavimo tarnyba.

Grizzly Tools GmbH & Co. KG

Stockstädter Str. 20

63762 GroBostheim

VOKIETIJA

www.grizzlytools.de

Atsarginės dalys ir priedai

Atsarginių dalių ir priedų galite įsigyti www.grizzlytools.shop. Jei užsisakant kiltų sunkumų, susisieki su mumis pasinaudodami mūsų internetine parduotuve. Jei turėtumėte kitų klausimų, kreipkitės į *Service-Center*, Žr. 63

Poz. Nr.	Pavadinimas	Užsakymo Nr.
2	Sparčiojo tvirtinimo griebtuvas	91105806
	Grąžtų ir antgalių rinkinys, 18 dalių	91105375

EB atitikties deklaracijos originalo vertimas

Produktas: **Akumuliatorinis gręžtuvas - suktuvas**

Modelis: **PABS 20-Li G8**

Serijos numeris: 000001–670000

Pirmiau aprašytas deklaracijos objektas atitinka susijusius derinamuosius Sąjungos teisės aktus:

2006/42/EC • 2014/30/EU • 2011/65/EU & (EU) 2015/863
Produktas su akumuliatoriumi Smart PAPS 204 A1/
Smart PAPS 208 A1: 2014/53/EU

Pirmiau aprašytasis deklaracijos objektas atitinka 2011 m. birželio 8 d. Europos Parlamento ir Tarybos direktyvą 2011/65/EU dėl tam tikrų pavojingų medžiagų elektros ir elektroninėje įrangoje naudojimo apribojimo.

Siekiant užtikrinti atitiktį, taikyti šie darnieji standartai, nacionaliniai standartai ir reglamentai:

EN 62841-1:2015 • EN 62841-2-1:2018/A11:2019
EN IEC 63000:2018

EN IEC 55014-1:2021 • EN IEC 55014-2:2021
IEC 62471:2006 (First Edition) • EN 62471:2008

Produktas su akumuliatoriumi Smart PAPS 204 A1/Smart PAPS 208 A1:
EN 301 489-1 V2.2.3:2019 • EN 301 489-17 V3.2.4:2020
EN 300 328 V2.2.2:2019 • EN 50663:2017

Ši atitikties deklaracija išduota tik gamintojo atsakomybe:

CE Grizzly Tools GmbH & Co. KG
 Stockstädter Str. 20
 63762 Großostheim
 VOKIETIJA
 01.07.2024



Christian Frank
 Įgaliotasis atstovas dėl dokumentų

Satura rādītājs

Ievads.....	65
Noteikumiem atbilstīgs lietojums.....	65
Piegādes komplektācija/piederumi.....	66
Pārskats.....	66
Darbības apraksts.....	66
Tehniskie dati.....	66
Drošības norādījumi.....	68
Drošības norādījumu nozīme.....	68
Piktogrammas un simboli.....	68
Vispārīgi elektroinstrumentu drošības brīdinājumi.....	69
Drošības informācija urbjmašīnām.....	72
Nenovērstie riski.....	72
Sagatavošanās.....	73
Vadības elementi.....	73
Ievietojamā darbarīka uzmontēšana un nomontēšana.....	73
Akumulatora uzlādes līmeņa pārbaude.....	74
Akumulatora uzlāde.....	74
Darbība.....	74
Akumulatora ievietošana un izņemšana.....	74
Ieslēgšana un izslēgšana.....	75
Transportēšana.....	75
Tīrīšana, apkope un uzglabāšana.....	75
Tīrīšana.....	75
Apkope.....	75
Uzglabāšana.....	75
Likvidēšana un vides aizsardzība.....	76
Akumulatoru iznīcināšanas instrukcijas.....	76
Service.....	76
Garantija.....	76
Remonta serviss.....	78
Service-Center.....	78

Importētājs..... 78

Rezerves daļas un piederumi..... 79

**EK atbilstības deklarācijas
oriģināla tulkojums..... 79**

Klaidskats..... 113

Ievads

Apsveicam jūs ar jaunas akumulatora urbjmašīnas-skrūvgrīža iegādi! (turpmāk tekstā “ierīce” vai “elektroinstrumenti”).

Iegādājoties šo ierīci, jūs esat izvēlējies augstvērtīgu ierīci. Ierīcei ražošanas procesā tika pārbaudīta kvalitāte un veikta gala kontrole. Tādējādi ir nodrošināta jūsu ierīces darbība.



Lietošanas instrukcija ir šīs ierīces sastāvdaļa. Tajā ir iekļautas svarīgas norādes, kas attiecas uz drošību, ierīces lietošanu un likvidēšanu. Rūpīgi izlasiet lietošanas instrukciju. Iepazīstieties ar ierīces vadības elementiem un pareizu tās lietošanu. Lietojiet ierīci tikai saskaņā ar šeit sniegto aprakstu un tikai norādītajās izmantošanas sfērās. Saglabājiet šo lietošanas instrukciju un, nododot ierīci lietošanā citai personai, iedodiet līdzī arī visas ierīces dokumentācijas.

Noteikumiem atbilstīgs lietojums

Ierīce ir paredzēta vienīgi šādiem pielietojumiem:

- Skrūvju ieskrūvēšana un izskrūvēšana
- Urbšana koksnē, metālā vai plastmasā

Darbība vienīgi sausās telpās.

Jebkāda cita veida izmantošana, kas šajā lietošanas instrukcijā nav nepārotami atļauta, var izraisīt bojāju-

mus ierīcē un radīt nopietnu apdraudējumu lietotājam. Ierīces lietotājs vai ekspluatētājs ir atbildīgs par negadījumiem vai zaudējumiem un bojājumiem, kas nodarīti citām personām vai to mantai. Ierīce ir paredzēta izmantošanai mājamatniecības darbos. Tā nav piemērota ilgstošai, profesionālai ekspluatācijai. Lietojot ierīci komerciāliem nolūkiem, garantija tiek anulēta. Ražotājs neatbild par zaudējumiem, kas radušies pēc noteikumiem neatbilstīgas izmantošanas vai nepareizas lietošanas.

Ierīce ir **X 20 V TEAM** sērijas sastāvdaļa, un to var darbināt ar **X 20 V TEAM** sērijas akumulatoriem. **X 20 V TEAM** sērijas akumulatoru uzlādi drīkst veikt tikai ar **X 20 V TEAM** sērijas uzlādes ierīcēm.

Piegādes komplektācija/ piederumi

Izsaiņojiet ierīci un pārbaudiet piegādes komplektāciju.

Likvidējiet iepakojuma materiālus atbilstoši noteikumiem.

- Ar akumulatoru darbināms skrūvgriezis - urbis
- Uzglabāšanas koferis
- Piederumi uzglabāšanas kastē
 - 8 × Skrūvēšanas uzgalis, 50 mm:
 - ⊕ PH1, PH2, PH3
 - ⊕ PZ1, PZ2, PZ3
 - ⊖ SL5, SL6
 - Uzgaļa turētājs
 - 8 × HSS-Urbis: 2; 2,5; 3; 4; 5; 6; 8; 10 mm
- Instrukciju tulkojums no oriģinālvalodas
- Akumulators un uzlādes ierīce ar lietošanas instrukciju

Pārskats

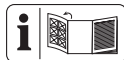

Ierīces attēli ir atrodami priekšējā atlokāmajā lapā.

- 1 Urbjpatronas atvere
- 2 Ātrās iespīlēšanas urbjpatrona
- 3 Griezes momenta regulēšanas gredzens
- 4 Ātruma pārslēdzējs
- 5 Magnēts
- 6 Rokturis (Izolētā roktura virsma)
- 7 Akumulatora turētājs
- 8 Taustiņš (Uzlādes līmeņa indikators)
- 9 Uzlādes līmeņa indikators
- 10 Akumulators
- 11 Akumulatora atbloķētājs
- 12 LED darba apgaismojums
- 13 Jostas klipsis
- 14 Ieslēgšanas/izslēgšanas slēdzis
- 15 Rotācijas virziena slēdzis
- 16 Uzlādes ierīce
- 17 Uzglabāšanas koferis
- 18 Uzglabāšanas kaste
- 19 Uzgaļa turētājs
- 20 Urbis
- 21 Skrūvēšanas uzgalis

Darbības apraksts

Urbis-skrūvgriezis ir aprīkots ar berzes sajūgu, kas iepriekš iestatītā maksimālā griezes momenta sasniegšanas brīdī atvieno piedziņu no darba vārstas.

Vadības elementu darbība ir izklāstīta turpmākajā aprakstā.

Tehniskie dati

Ar akumulatoru darbināms skrūvgriezis - urbis**PABS 20-Li G8**
Nominālais spriegums U 20 V ==

Svars ar akumulatoru (20 V, 2 Ah)
 1,7 kg
 Apgriezienu skaits tukšgaitā n_0
 – 1. pārnese $0-430 \text{ min}^{-1}$
 – 2. pārnese $0-1500 \text{ min}^{-1}$
 Maksimālais griezes moments .45 Nm
 Urbšanas patronas diametrs
 1,5 - 13 mm
 Maksimālais urbšanas diametrs
 –koksne 30 mm
 – metāls 13 mm
 Skaņas spiediena līmenis (L_{pA})
 72,1 dB; $K_{pA}=5 \text{ dB}$
 Skaņas jaudas līmenis (L_{WA})
 83,1 dB; $K_{WA}=5 \text{ dB}$
 Vibrācija (a_h) $\leq 2,5 \text{ m/s}^2$; $K=1,5 \text{ m/s}^2$
 Akumulators Li-Ion
 Temperatūra $\leq 50 \text{ }^\circ\text{C}$
 – Uzlāde $4 - 40 \text{ }^\circ\text{C}$
 – Darbība $-20 - 50 \text{ }^\circ\text{C}$
 – Uzglabāšana $0 - 45 \text{ }^\circ\text{C}$
 PARKSIDE Performance viedais
 akumulators Smart PAPS 204 A1/
 Smart PAPS 208 A1
 – radiofrekvenču josla
 2400–2483,5 MHz
 – pārraidīt jaudu $\leq 20 \text{ dBm}$
 Trokšņa un vibrācijas vērtības ir aprē-
 ķinātas atbilstoši atbilstības deklarāci-
 jā minētajiem standartiem un noteikumiem.
 Norādītā vibrāciju kopējā vērtība un
 trokšņu emisijas vērtība ir mērītas at-
 bilstoši standartizētam pārbaudes
 procesam, un tās var izmantot elek-
 troinstrumenta salīdzināšanai ar citu
 instrumentu. Norādīto vibrāciju kopējo
 vērtību un trokšņu emisijas vērtību var

izmantot arī provizorisksai slodzes ap-
 rēķināšanai.

▲ BRĪDINĀJUMS! Vibrāciju emisija un trokšņu emisija elektriskā instru-
 menta faktiskās lietošanas laikā var
 atšķirties no norādītās vērtības atka-
 rībā no tā, kādā veidā elektroinstru-
 ments tiek lietots, īpaši no tā, kāda
 veida materiāls tiek apstrādāts. Lai
 pasargātu lietotāju, ir jānosaka droši-
 bas pasākumi, kas balstās uz vibrāci-
 ju radītās slodzes novērtējumu faktis-
 ko lietošanas apstākļu laikā (šai saka-
 rā jāņem vērā visi ekspluatācijas cik-
 la aspekti, piemēram, laiks, kad elek-
 troinstrumenti ir izslēgti un kad tas ir
 ieslēgti, bet darbojas bez slodzes).

Uzlādes ilgums

Ierīce ir **X 20 V TEAM** sērijas sa-
 stāvdaļa, un to var darbināt ar
X 20 V TEAM sērijas akumulatoriem.
X 20 V TEAM sērijas akumulatoru uz-
 lādi drīkst veikt tikai ar **X 20 V TEAM**
 sērijas uzlādes ierīcēm.

Iesakām šo ierīci darbināt tikai ar šā-
 diem akumulatoriem: PAP 20 B1,
 PAP 20 B3, Smart PAPS 204 A1,
 Smart PAPS 208 A1

Iesakām šo akumulatoru uzlādi
 veikt ar šādām uzlādes ierīcēm:
 PLG 20 A3, PLG 20 A4, PLG 20 C1,
 PLG 20 C2, PLG 20 C3, PLG 201 A1,
 PDSLГ 20 A1, PDSLГ 20 B1,
 Smart PLGS 2012 A1

Akumulatora un uzlādes ierīces teh-
 niskie dati: Skatiet atsevišķo instruk-
 ciju.

Uzlādes laiku ietekmē arī tādi faktori
 kā vides un akumulatora temperatūra,
 kā arī tīkla spriegums, tāpēc tas var
 atšķirties no norādītajām vērtībām.

Uzlādes laiks (min.)	PAP 20 A1 PAP 20 A2 PAP 20 B1	PAP 20 A3 PAP 20 B3 Smart PAPS 204 A1	Smart PAPS 208 A1
PLG 20 A1 PLG 20 A4 PLG 20 C1	60	120	240
PLG 20 C2	45	80	165
PLG 20 A2 PLG 20 A3 PLG 20 C3 PDSLГ 20 A1 PDSLГ 20 B1	35	60	120
PLG 201 A1	135	250	500
Smart PLGS 2012 A1	35	45	50

Drošības norādījumi

Šajā sadaļā ir izklāstīti svarīgākie drošības norādījumi saistībā ar ierīces lietošanu.

▲ BRĪDINĀJUMS! Kaitējuma nodarīšana personām un materiālie zaudējumi, nepareizi apejoties ar ierīci. Ņemiet vērā drošības norādījumus un norādes par uzlādi un pareizu lietošanu, kas ir sniegtas sērijas **X 20 V TEAM** akumulatora un uzlādes ierīces lietošanas instrukcijā. Detalizēts lādēšanas procesa apraksts un papildu informācija ir atrodama šajā atsevišķajā lietošanas instrukcijā.

Drošības norādījumu nozīme

▲ BĪSTAMI! Neievērojot šo drošības norādījumu, notiek nelaimes gadījums. Sekas ir smagas traumas vai nāves iestāšanās.

▲ BRĪDINĀJUMS! Neievērojot šo drošības norādījumu, pastāv iespēja, ka notiks nelaimes gadījums. Sekas ir smagu traumu gūšanas iespējamība vai nāves iestāšanās.

▲ UZMANĪBU! Neievērojot šo drošības norādījumu, notiek nelaimes gadījums. Tā rezultātā var tikt gūtas vieglas vai vidēji smagas traumas.

NORĀDĪJUMS! Neievērojot šo drošības norādījumu, notiek nelaimes gadījums. Tā rezultātā iespējami materiāli zaudējumi.

Piktogrammas un simboli

Piktogrammas uz ierīces



Ierīce ir **X 20 V TEAM** sērijas sastāvdaļa, un to var darbināt ar **X 20 V TEAM** sērijas akumulatoriem. **X 20 V TEAM** sērijas akumulatoru uzlādi drīkst veikt tikai ar **X 20 V TEAM** sērijas uzlādes ierīcēm.



Izlasīt lietošanas instrukciju



Elektroierīces nedrīkst izmest sadzīves atkritumos.

Piktogrammas lietošanas instrukcijā



Uzmanību!

Vispārīgi elektroinstrumentu drošības brīdinājumi

▲ BRĪDINĀJUMS! Izlasiet visus drošības brīdinājumus, norādījumus, ilustrācijas un specifiskācijas, kas pievienoti šim elektroinstrumentam. Visu turpmāk minēto norādījumu neievērošana var izraisīt elektriskās strāvas triecienu, ugunsgrēku un/vai nopietnus ievainojumus. **Saglabāiet visus brīdinājumus un norādījumus turpmākai atsaucei.**

Termiņš "elektroinstrumenti" brīdinājumos attiecas uz elektroinstrumentu, ko darbina no elektrotīkla (ar vadu), vai elektroinstrumentu, ko darbina no akumulatora (bez vada).

1. DARBA ZONAS DROŠĪBA

- a) **Uzturiet darba zonu tīru un labi apgaismotu.** Netīras vai tumšas zonas veicina nelaimes gadījumus.
- b) **Nedarbiniet elektroinstrumentus sprādzienbīstamā vidē, piemēram, uzliesmojošu šķidrumu, gāzu vai putekļu klātbūtnē.** Elektroinstrumenti rada dzirksteles, kas var aizdedzināt putekļus vai tvaiķus.
- c) **Strādājot ar elektroinstrumentu, turiet tālāk bērņus un apkārtējos cilvēkus.** Uzmanības atraušana var izraisīt kontroles zudumu.

2. ELEKTRODROŠĪBA

- a) **Elektroinstrumentu kontaktdakšām jāatbilst kontaktlīgzdai.** Nekādā veidā nemodificējiet kontaktdakšu. Neizmantojiet adaptera kontaktdakšas ar iezemētiem (ar zemējumu) elektriska-

jiem instrumentiem. Nemodificētas kontaktdakšas un atbilstošas kontaktlīgzdas samazina elektriskās strāvas triecienu risku.

- b) **Izvairieties no ķermeņa saskares ar iezemētām virsmām, piemēram, caurulēm, radiatoriem, plītiņiem un ledusskapjiem.** Ja jūsu ķermenis ir iezemēts, pastāv paaugstināts elektrošoka risks.
 - c) **Neatstājiet elektroinstrumentus lietus vai mitros apstākļos.** Ūdens iekļūšana elektriskajā instrumentā palielina elektriskās strāvas triecienu risku.
 - d) **Neizmantojiet vadu ļaunprātīgi. Nekad neizmantojiet vadu elektroinstrumenta pārnēsāšanai, vilkšanai vai atvienošanai no tīkla. Sargājiet vadu no karstuma, eļļas, asām malām vai kustīgām daļām.** Bojāti vai sajaukti vadi palielina elektriskās strāvas triecienu risku.
 - e) **Strādājot ar elektroinstrumentu ārpus telpām, izmantojiet pagarinātāju, kas piemērots lietošanai ārpus telpām.** Izmantojot āra lietošanai piemērotu vadu, tiek samazināts elektriskās strāvas triecienu risks.
 - f) **Ja elektroinstrumenta lietošana mitrā vietā ir neizbēgama, izmantojiet strāvas padevi, kas aizsargāta ar aizsardzības atslēgšanas ierīci (RCD).** RCD izmantošana samazina elektriskās strāvas triecienu risku.
- ### 3. PERSONISKĀ DROŠĪBA
- a) **Strādājot ar elektriskajiem instrumentiem, esiet uzmanīgi, vērojiet, ko darāt, un rīkojieties saskaņā ar veselo saprātu.** Nelietojiet elektroinstrumentu, ja esat noguris vai esat narkotisko vielu, alkohola vai medikamentu ie-

- spaidā.** Neuzmanības mirklis, strādājot ar elektriskajiem instrumentiem, var izraisīt nopietnus miesas bojājumus.
- b) **Lietojiet individuālos aizsardzības līdzekļus. Vienmēr lietojiet acu aizsardzību.** Aizsargaprīkojums, piemēram, putekļu maska, neslideni aizsargapavi, aizsargcepure vai dzirdes aizsardzība, ko izmanto piemērotos apstākļos, samazinās personisko traumu skaitu.
- c) **Nepļānotas iedarbināšanas novēršana. Pirms pieslēgšanas strāvas avotam un/vai akumulatoram, kā arī pirms instrumenta pacelšanas vai pārnēsāšanas pārliecinieties, ka slēdzis ir izslēgtā stāvoklī.** Elektrisko instrumentu nēsāšana ar pirkstu uz slēdža vai elektrisko instrumentu, kuriem ir ieslēgts slēdzis, pieslēgšana pie strāvas veicina nelaimes gadījumus.
- d) **Pirms elektroinstrumenta ieslēgšanas noņemiet regulēšanas atslēgu vai uzgriežņu atslēgu.** Uzgriežņu atslēga vai atslēga, kas atstāta pie elektriskā instrumenta rotējošās daļas, var radīt miesas bojājumus.
- e) **Nepārvilksiet pārmērīgi. Vienmēr satbīli nostāieties uz kājām un saglabājiet līdzsvaru.** Tas ļauj labāk kontrolēt elektroinstrumentu neparedzētās situācijās.
- f) **Atbilstoši ģērbieties. Nenēsā jiet brīvu apģērbu vai rotaslietas. Sargājiet matus un apģērbu no kustīgām daļām.** Brīvs apģērbs, rotaslietas vai garī mati var tikt ierauti kustīgās daļās.
- g) **Ja ierīces ir paredzētas putekļu nosūces un savākšanas iekārtu pieslēgšanai, pārliecinieties, ka tās ir pieslēgtas un tiek pareizi izmantotas.** Putekļu savākšana var samazināt ar putekļiem saistītos apdraudējumus.
- h) **Neļaujiet, lai biežā instrumentu lietošanā gūtā pieredze ļautu jums kļūt pašapmierinātiem un ignorēt instrumentu drošības principus.** Neuzmanīga rīcība sekundes daļas laikā var izraisīt smagu traumu.
4. **ELEKTROINSTRUMENTU LIETOŠANA UN APKOPE**
- a) **Neiedarbiniet elektroinstrumentu ar spēku. Lietojiet piemērotu elektroinstrumentu savam darbam.** Pareizs elektroinstrumenta paveiks darbu labāk un drošāk tādā ātrumā, kādam tas ir paredzēts.
- b) **Nelietojiet elektroinstrumentu, ja slēdzis to neieslēdz un neizslēdz.** Jebkurš elektroinstrumenta, kuru nevar vadīt ar slēdzi, ir bīstams, un tas ir jāremontē.
- c) **Pirms regulēšanas, piederumu maiņas vai elektroinstrumentu glabāšanas atvienojiet kontaktdakšu no strāvas avota un/vai izņemiet no elektroinstrumenta akumulatoru, ja tas ir noņemams.** Šādi preventīvi drošības pasākumi samazina risku nejauši iedarbināt elektroinstrumentu.
- d) **Nestrādājošus elektroinstrumentus uzglabājiet bērniem nepieejamā vietā un neļaujiet ar elektroinstrumentu strādāt personām, kas nav iepazinušās ar elektroinstrumentu vai šim instrukcijām.** Elektroinstrumenti ir bīstami neapmācītu lietotāju rokās.
- e) **Veiciet elektroinstrumentu un piederumu apkopi. Pārbaudiet, vai kustīgās daļas nav nepareizi noregulētas vai montētas, vai tās nav salūzušas, kā arī citus apstākļus, kas var ietekmēt**

- elektroinstrumenta darbību. Ja elektroinstrumenti ir bojāti, pirms lietošanas to remontējiet.** Daudzus nelaimes gadījumus izraisa slikti uzturēti elektroinstrumenti.
- f) **Uzturiet griezējinstrumentus asus un tīrus.** Pareizi uzturēti griezējinstrumenti ar asām griezņiem retāk iesprūst un ir vieglāk kontrolējami.
- g) **Lietojiet elektroinstrumentu, piederumus, uzgaļus utt. saskaņā ar šiem norādījumiem, ņemot vērā darba apstākļus un veicamos darbus.** Ja elektroinstrumentu izmanto darbībām, kas atšķiras no paredzētajām, var rasties bīstama situācija.
- h) **Uzturiet rokturus un satveršanas virsmas sausas, tīras un bez eļļas un smērvielām.** Slidenie rokturi un satveršanas virsmas neļauj droši lietot un kontrolēt instrumentu neparedzētās situācijās.
5. **AKUMULATORA INSTRUMENTU LIETOŠANA UN APKOPE**
- a) **Uzlādējiet tikai ar ražotāja norādīto lādētāju.** Lādētājs, kas ir piemērots viena tipa akumulatoriem, var radīt ugunsgrēka risku, ja to izmanto ar cita tipa akumulatoriem.
- b) **Lietojiet elektroinstrumentus tikai ar īpaši paredzētiem akumulatoru komplektiem.** Citu akumulatoru komplektu izmantošana var radīt traumu un ugunsgrēka risku.
- c) **Kad akumulatori netiek lietoti, turiet tos tālāk no citiem metāla priekšmetiem, piemēram, papīra saspraudēm, monētām, atslēgām, naglām, skrūvēm vai citiem maziem metāla priekšmetiem, kas var izveidot savienojumu no viena izvada uz otru.** Akumulatora izvadu īsslegumas var izraisīt apdegumus vai ugunsgrēku.
- d) **Nepareizas darbības gadījumā no akumulatora var izplūst šķidrums; izvairieties no kontakta. Ja nejauši notikusi saskare, noskalojiet ar ūdeni. Ja šķidrums nonāk acīs, papildus vērsties pēc medicīniskās palīdzības.** No akumulatora izplūdušais šķidrums var izraisīt kairinājumu vai apdegumus.
- e) **Neizmantojiet bojātu vai pārveidotu akumulatoru vai instrumentu.** Bojātas vai pārveidotas baterijas var darboties neprognozējami, izraisot ugunsgrēku, sprādzienu vai ievainojumu risku.
- f) **Nepakļaujiet akumulatoru komplektu vai instrumentu ugunij vai pārmērīgai temperatūrai.** Uguns iedarbība vai temperatūra virs 130 °C var izraisīt sprādzienu.
- g) **Ievērojiet visus uzlādes norādījumus un neuzlādējiet akumulatoru vai instrumentu ārpus instrukcijās norādītā temperatūras diapazona.** Nepareiza uzlāde vai uzlāde temperatūrā, kas ir ārpus norādītā diapazona, var sabojāt akumulatoru un palielināt ugunsgrēka risku.
6. **APKOPE**
- a) **Elektroinstrumenta apkopi uzticiet kvalificētam remontstrādniekam, izmantojot tikai identiskas rezerves daļas.** Tādējādi tiks nodrošināta elektroinstrumenta drošība.
- b) **Nekad neveiciet bojātu akumulatoru apkopi.** Akumulatoru apkopi drīkst veikt tikai ražotājs vai pilnvaroti servisa pakalpojumu sniedzēji.

Drošības informācija urbjmašīnām

Drošības instrukcijas visām darbībām

- **Turiet elektroinstrumentu ar izolētām satveršanas virsmām, ja veicat darbības, kurās griešanas piederumi vai stiprinājumi var saskarties ar slēptiem vadiem.** Ja griešanas piederumi vai stiprinājumi saskaras ar vadu, kas atrodas zem sprieguma, elektroinstrumenta atklātās metāla daļas var būt arī zem sprieguma un izraisīt operatora elektrošoku.

Drošības norādījumi, lietojot garus urbjus

- **Nekad nedarbiniet ātrumu, kas pārsniedz urbja maksimālo ātrumu.** Pie lielāka ātruma uzgalis var saliekties, ja tam ļaus brīvi griezties, nesaskaroties ar apstrādājamo detaļu, izraisot miesas bojājumus.
- **Vienmēr sāciet urbt ar mazu ātrumu un ar uzgaļa galu saskarē ar apstrādājamo detaļu.** Pie lielāka ātruma uzgalis var saliekties, ja tam ļaus brīvi griezties, nesaskaroties ar apstrādājamo detaļu, izraisot miesas bojājumus.
- **Spiediet tikai tiešā līnijā ar uzgali un neizmantojiet pārmērīgu spiedienu.** Uzgaļi var saliekties, izraisot lūzumu vai kontroles zudumu, kā rezultātā var gūt miesas bojājumus.

Papildu drošības noteikumi

- **Nostipriniet apstrādājamo priekšmetu.** Iestiprinot apstrādājamo priekšmetu skrūvspilēs vai citā stiprinājuma ierīcē, strādāt ir drošāk, nekā tad, ja tas tiek turēts ar rokām.
- **Nekavējoties izslēdziet elektroinstrumentu, ja iestrēgst tajā iestiprinātais darbinstruments.**

Esiet gatavs augstam reaktīvajam griezes momentam, kas var iedarboties uz Jūsu rokām un izraisīt atsitienu. Darbinstruments var iestrēgt, ja elektroinstrumenti tiek pārslogots vai arī darbinstruments apstrādājamajā priekšmetā tiek sašķiepts.

- **Pirms noliekat elektrisko instrumentu, vienmēr pagaidiet, līdz tas ir pilnībā apstājies.** Lietošanas rīks var iestrēgt, un jūs varat zaudēt elektroinstrumenta vadību.
- **Stingri turiet elektroinstrumentu.** Pieskrūvējot un atskrūvējot skrūves, var īslaicīgi rasties liels reaktīvais griezes moments.
- **Izmantojiet piemērotus detektorus, lai noteiktu, vai ir slēptas padeves līnijas, vai sazīnieties ar vietējo komunālo pakalpojumu uzņēmumu, lai saņemtu palīdzību.** Saskaņā ar elektrības kabeļiem var izraisīt ugunsgrēku un elektrošoku. Gāzesvadu bojājumi var izraisīt sprādzienu. Ūdens cauruļu plūsmi nodara kaitējumu īpašumam.
- **Izmantojiet tikai PARKSIDE ieteiktos piederumus.** Nepiemēroti piederumi var izraisīt elektrošoku vai ugunsgrēku.

Nenovērstie riski

Arī tad, ja jūs šo ierīci lietojat atbilstoši noteikumiem, vienmēr saglabājas nenovērstie riski. Saistībā ar šīs ierīces konstrukciju un versiju var rasties šādi apdraudējumi:

- Dzirdes bojājumi, ja netiek lietoti piemēroti dzirdes aizsargi.
- Kaitējumi veselībai, kas rodas no roku kustināšanas, ierīci darbinot ilgāku laiku, vai to vadot / apkopjot neatbilstoši norādījumiem.
- Grieztas brūces

▲ BRĪDINĀJUMS! Apdraudējums, ko rada elektromagnētiskais lauks, kas rodas ierīces darbības laikā. Lauks ziņāmos apstākļos var bojāt aktīvos vai pasīvos medicīniskos implantus. Lai mazinātu nopietnu vai nāvējošu traumu gūšanas risku, iesakām cilvēkiem ar medicīniskiem implantiem pirms ierīces izmantošanas konsultēties ar savu ārstu un medicīniskā implanta ražotāju.

Sagatavošanās

▲ BRĪDINĀJUMS! Traumu risks, ierīcei nekontrolēti ieslēdzoties. Ievietojiet akumulatoru ierīcē tikai tad, kad tā ir pilnībā sagatavota darbam.



Vadības elementi

Pirms ierīces ekspluatācijas iepazīstiet vadības elementus.

• Rotācijas virziena slēdzis (15) (Abb. A)

NORĀDĪJUMS! Spiediet rotācijas virziena slēdzi tikai tad, kad ierīce nedarbojas!

Bultiņa uz rotācijas virziena slēdža (15) norāda instrumenta darba virzienu.

-  Skrūves ieskrūvēšana, urbšana
- **Vidus** Ieslēgšanas bloķētājs
-  Skrūves izskrūvēšana

• Griezes momenta regulēšanas gredzens (3)

Maksimālā griezes momenta iestatīšana skrūvēšanai, pie kura nostrādā berzes sajūgs.

NORĀDĪJUMS! Aktivizējiet griezes momenta regulēšanas gredzenu tikai tad, kad ierīce nedarbojas!

- **1** Minimālais griezes moments
- **25** Maksimālais griezes moments

Drošības apsvērumu dēļ sāciet skrūvēšanu ar mazu griezes momentu. Ja nepieciešams, palieliniet griezes momentu.

-  Urbšana bez griezes momenta

• Ātruma pārslēdzējs (4)

NORĀDĪJUMS! Aktivizējiet ātruma izvēles slēdzi tikai tad, kad ierīce nedarbojas.

- **1**  Skrūvēšana
- **2**  Urbšana

• Ieslēgšanas/izslēgšanas slēdzis (14)

- Ieslēgšana: spiest
- Apgriezienu skaita regulēšana bezpakāpju režīmā: jo tālāk tiek spiests ieslēgšanas/izslēgšanas slēdzis, jo lielāks kļūst apgriezienu skaits.
- Izslēgšana: atlaist

Ievietojamā darbarīka uzmontēšana un nomontēšana

Norādes

- Urbšanas patronas diametrs: 1,5 - 13 mm
- Griešanās virziens ir iegravēts uz ātrās iespīlēšanas urbjpatrona (2).
- Motora galvas labajā un kreisajā pusē atrodas magnēti (5), kas paredzēti biežāk izmantoto skrūvēšanas uzgaļu noturēšanai.

Ievietojamā darbarīka uzmontēšana

1. Urbjpatronas atvēršana: RE-LEASE →
2. Iebīdiet ievietojamo darbarīku, cik tālu iespējams, urbjpatronas atverē (1).
3. Ievietojamā darbarīka iespīlēšana: ← GRIP

Ievietojamā darbarīka nomontēšana

1. Urbjpatronas atvēršana: RE-LEASE →
2. **▲ UZMANĪBU!** Apdegumu gūšanas risks! Ievietojamie darbarīki, jo īpaši urbji, var stipri sakarst. Vajadzības gadījumā valkājiet aizsargcimdus. Izņemiet ievietojamo darbarīku.

Akumulatora uzlādes līmeņa pārbaude

LED lampiņas	Nozīme
--------------	--------

sarkans, oranžs, zaļš	akumulators ir uzlādēts
sarkans, oranžs	akumulators ir daļēji uzlādēts
sarkans	akumulators ir jāuzlādē

1. Nospiediet taustiņu (8) blakus uzlādes līmeņa indikatoram (9) pie akumulatora (10). Akumulatora uzlādes līmeņa LED lampiņas rāda akumulatora uzlādes līmeni.
2. Veiciet akumulatora (10) uzlādi tad, kad deg vairs tikai uzlādes līmeņa indikatora (9) sarkanā LED lampiņa.

Akumulatora uzlāde

Skatiet arī uzlādes ierīces lietošanas instrukciju.

Norādes

- Uzsilušam akumulatoram ļaujiet pirms uzlādes atdzist.
- Nepakļaujiet akumulatoru ilglaicīgai spēcīgu saules staru iedarbībai un nenovietojiet to uz sildelementiem (maks. 50 °C).

Akumulatora uzlāde

1. Izņemiet akumulatoru (10) no ierīces.

2. Iebīdiet akumulatoru (10) akumulatora uzlādes ierīces lādēšanas padziļinājumā (16).
3. Savienojiet akumulatora uzlādes ierīci (16) ar kontaktligzdu.
4. Kad uzlāde ir pabeigta, atvienojiet akumulatora uzlādes ierīci (16) no ierīces.
5. Izvelciet akumulatoru (10) no akumulatora uzlādes ierīces (16).

Vadības indikatori uz lādētāja (16)

zaļš	sarkans	Nozīme
deg	—	<ul style="list-style-type: none"> • Akumulators ir pilnībā uzlādēts • gatavs (Nav ievietots akumulators)
—	deg	Notiek akumulatora uzlāde
—	mirgo	Akumulators pārkarsis
mirgo	mirgo	Akumulators defekts

Darbība

Akumulatora ievietošana un izņemšana

▲ BRĪDINĀJUMS! Traumu risks, ierīcei nekontrolēti ieslēdzoties. Ievietojiet akumulatoru ierīcē tikai tad, kad tā ir pilnībā sagatavota darbam.

NORĀDĪJUMS! Bojājumu risks! Nepareizs akumulators var nodarīt bojājumus ierīcei un pašam akumulatoram.

Akumulatora ievietošana

1. Pa vadsliedi iebīdiet akumulatoru (10) akumulatora turētājā (7). Akumulators dzirdami nofiksējas.

Akumulatora izņemšana

1. Nospiediet un paturiet nospiestu akumulatora atbloķētāju (11) pie akumulatora (10).

2. Izvelciet akumulatoru no akumulatora turētāja (7).

Ieslēgšana un izslēgšana

Ieslēgšana

1. Ar rotācijas virziena slēdzi (15) iestatiet rotācijas virzienu.
2. Ar ātruma izvēles slēdzi (4) iestatiet ātrumu.
3. Ar griezes momenta regulēšanas gredzenu (3) iestatiet maksimālo griezes momentu vai urbšanu.
4. Nospiediet un turiet nospiešanu ieslēgšanas/izslēgšanas slēdzi (14).
Deg darba apgaismojuma LED lampiņa (12).

Izslēgšana

1. Atlaidiet ieslēgšanas/izslēgšanas slēdzi (14).
2. Pirms elektroinstrumentu noliekat malā, pagaidiet, līdz tas ir pilnībā apstājies.
3. Darba pārtraukumos: pārslēdziet rotācijas virziena slēdzi (15) vidus pozīcijā. Šāds piesardzības solis neļaus nejauši iedarbināt elektroinstrumentu.
Izmantojot jostas klipsi (13), jūs varat ierīci iekarināt pie jostas. Ar jostas klipsi varat arī atvērt pudeles ar kroņveida korķiem.
4. Ierīci atstājot bez uzraudzības vai ja esat beidzis darbu, izņemiet no ierīces akumulatoru (10).

Transportēšana

Norādes

- Izslēdziet ierīci.
- Pārlicinieties, ka visas kustīgās detaļas ir pilnībā apstājušās.
- Izņemiet akumulatoru.
- Izņemiet ievietojamo darbarīku.
- Vienmēr nesiet ierīci aiz roktura (6).

Tīrīšana, apkope un uzglabāšana

▲ BRĪDINĀJUMS! Traumu risks, ierīcei nekontrolēti ieslēdzoties. Aizsargājiet sevi apkopes un tīrīšanas darbu izpildes laikā. Izslēdziet ierīci un izņemiet akumulatoru (10).

Tehniskās apkopes un remonta darbus, kas nav aprakstīti šajā instrukcijā, uzticiet veikt mūsu servisa centra speciālistiem. Izmantojiet tikai oriģinālās rezerves daļas.

Tīrīšana

▲ BRĪDINĀJUMS! Strāvas trieciens! Nekad neapšļakstiet ierīci ar ūdeni.

NORĀDĪJUMS! Bojājumu risks! Ķīmiskās vielas var agresīvi iedarboties uz ierīces plastmasas detaļām. Nelietojiet tīrīšanas līdzekļus vai šķīdinātājus.

- Uzturiet tīras ierīces ventilācijas spraugas, motora korpusu un rokturus. Šim nolūkam izmantojiet mitru drānu vai suku.

Apkope

Ierīcei apkope nav nepieciešama.

Uzglabāšana

Vienmēr uzglabājiet ierīci un piederumus:

- tīrā stāvoklī;
- sausus;
- no putekļiem aizsargātā vietā;
- vietā, kurai nevar piekļūt bērni.

Akumulatora un ierīces uzglabāšanas temperatūras amplitūda ir no 0 °C līdz 45 °C. Uzglabāšanas laikā izvairieties no ekstremāla aukstuma vai karstuma, lai tiktu saglabāta akumulatora veikspēja.

Pirms ilgākas uzglabāšanas (piemēram, ziemas periodā) izņemiet akumulatoru no ierīces (ņemiet vērā atsevišķi-

ko akumulatora un uzlādes ierīces lietošanas instrukciju).

Likvidēšana un vides aizsardzība

Izņemiet akumulatoru no ierīces un pārstrādājiet ierīci, akumulatoru, pieferumus un iepakojumu videi draudzīgā veidā.



Elektroierīces nedrīkst izmest sadzīves atkritumos.

Pārsvītrotās atkritumu tvertnes ar rītniem simbols nozīmē, ka šo izstrādājumu nedrīkst izmest kā nešķirotus sadzīves atkritumus, beidzoties tā derīguma termiņam.

Eiropas Direktīva 2012/19/ES par elektrisko un elektronisko iekārtu atkritumiem:

Ar likumu ir noteikts, ka patērētājiem elektroniskās ierīces un elektroierīces pēc to kalpošanas laika beigām ir jānodod vides nekaitīgai atkārtotai pārstrādei. Šādi tiek nodrošināta apkārtējo vidi un resursus saudzējoša pārstrāde.

Atkarībā no direktīvas ieviešanas nacionālajos normatīvajos aktos varat izvēlēties kādu no šīm iespējām:

- atgriešana atpakaļ tirgotājam,
- nodošana oficiālā elektrisko un elektronisko atkritumu savākšanas punktā,
- nosūtīšana atpakaļ ražotājam/izplātītājam.

Tas neattiecas uz nolietoto ierīču pieferumiem un palīgīdzekļiem, kas nesatur elektrotehniskas sastāvdaļas.

Akumulatoru iznīcināšanas instrukcijas



Neizmetiet akumulatoru sadzīves atkritumos, ugunsgrēkā (sprādziena risks) vai ūdenī. Bojāti akumulatori var kaitēt videi un jūsu veselībai, ja izdalās toksiski izgarojumi vai šķidrums.

Likvidējiet akumulatorus saskaņā ar vietējiem noteikumiem. Bojāti vai nolietoti akumulatori ir jānodod otrreizējai pārstrādei. Akumulatorus nododiet veco bateriju savākšanas punktā, kur tie tiks nogādāti uz videi nekaitīgu otrreizējo pārstrādi. Informāciju par to jūs varat iegūt pie vietējiem atkritumu apsaimniekotājiem vai mūsu servisa centrā. Akumulatorus likvidējiet izlādētā stāvoklī. Lai izvairītos no īsslēguma, spaiļes ieteicams nosēgt ar līmlenti. Neatveriet akumulatoru.

Service

Garantija

L. cien. kliente, a. god. klient!

Šim produktam jūs saņemat 3 gadu garantiju, skaitot no iegādes datuma. Konstatējot šajā produktā defektus, jums attiecībā pret produkta pārdevēju ir likumā noteiktas tiesības. Mūsu turpmāk izklāstītā garantija šīs likumīgās tiesības neierobežo.

Garantijas nosacījumi

Garantija sāk darboties dienā, kad ir veikts pirkums. Lūdzu, saglabājiet oriģinālo kases čeku. Šis dokuments kalpos kā pirkuma apliecinājums. Ja trīs gadu laikā kopš pirkuma datuma produktā tiks konstatētas ar materiālu vai ražošanas procesu saistītas kļūmes, mēs produktu pēc saviem ieskatiem vai nu bez maksas saremontēsim, vai arī apmainīsim pret jaunu. Šis garantijas pakalpojums paredz, ka trīs

gadu laikā bojātā ierīce kopā ar pirkumu apliecināšanu dokumentu (kases čeku) un īsu konstatētā defekta aprakstu, kā arī norādi par laiku, kad defekts ir ticis konstatēts, tiek atsūtīta mums.

Ja konstatētais defekts ietilps garantijas pakalpojumā, jūs saņemsiet atpakaļ saremontētu veco produktu vai arī jaunu produktu. Līdz ar produkta saremontēšanu vai nomaiņu garantijas darbības laiks nesākas no jauna.

Garantijas darbības laiks un prasības saistībā ar produkta kvalitāti

Garantijas pakalpojuma sniegšana garantijas darbības laiku nepagarina. Tas attiecas arī uz nomainītām un saremontētām detaļām. Ja bojājumi un trūkumi produktā ir bijuši jau pirkuma brīdī, par tiem nekavējoties jāziņo uzreiz pēc produkta izsaiņošanas. Garantijas darbības laikam beidzoties, visi ar produktu saistītie remonta darbi tiek veikti par maksu.

Garantijas pakalpojuma apjoms

Produkts ir izgatavots atbilstoši visstingrākajām kvalitātes prasībām un pirms piegādes klientam rūpīgi pārbaudīts.

Garantijas pakalpojums attiecas uz defektiem, kas saistīti ar materiālu vai ražošanas procesu. Šī garantija neattiecas uz produkta daļām, kas ir pakļautas dabiskam nodilumam un tāpēc var tikt pieskaitītas pie dilstošām detaļām (piem., Urbis), vai uz bojājumiem, kas radušies lūstošās detaļās (piem., slēdzis).

Šī garantija zaudē savu spēku, ja produktam ir nodarīti bojājumi, tas nav lietots atbilstoši noteikumiem vai tam nav veikta apkope. Lai nodrošinātu produkta lietošanu atbilstoši noteikumiem, ir precīzi jāievēro visi lietošanas instrukcijā sniegtie norādījumi. Obli-

gāti jāizvairās no tādiem produkta izmantošanas mērķiem un darbībām, no kuru veikšanas lietošanas instrukcijā tiek aicināts atturēties un par kurām tiek brīdināts.

Produkts ir paredzēta vienīgi lietošanai privātām vajadzībām, nevis komerciāliem mērķiem. Izmantojot produktu pretēji paredzētajam pielietojumam un neatbilstoši noteikumiem, iedarbojoties uz produktu ar spēku un atverot tā korpusu, izņemot, ja to ir darījuši mūsu pilnvarotas servisa filiāles darbinieki, garantija zaudē savu spēku.

Rīcības procedūra, iestājoties garantijas gadījumam

Lai nodrošinātu ātru jūsu pieprasījuma apstrādi, lūdzu, sekojiet tālāk sniegtajam norādēm:

- Vēršoties pie mums ar jebkāda veida pieprasījumu, sagatavojiet kases čeku un artikula numuru (IAN 458674_2401), kas kalpos kā pirkumu apliecināšs dokuments.
- Artikula numuru, lūdzu, skatiet tehnisko datu plāksnītē uz produkta, gravējumā uz produkta, lietošanas instrukcijas titullapā (apakšā kreisajā pusē) vai uzlīmē, kas atrodas produkta aizmugurē vai apakšpusē.
- Konstatējot produktā ražošanas brāķi vai cita veida defektus, vispirms sazinieties ar tālāk norādīto servisa struktūrvienību **telefoniski** vai izmantojiet mūsu **saziņas veidlapu**, kas ir pieejama *parkside.diy.com* sadaļā **Serviss**.
- Produkts, kuram ir konstatēts defekts, iepriekš konsultējoties ar mūsu klientu apkalpošanas centru un klāt pievienojot pirkumu apliecināšu dokumentu (kases čeku), kā arī sniedzot īsu defekta raksturojumu un norādot laiku, kad tas tika kon-

statēts, jānosūta uz jums paziņoto servisa adresi (bezmaksas sūtījums). Lai izvairītos no problēmām, kas saistītas ar sūtījuma pieņemšanu, un papildu izdevumiem, obligāti norādiet tikai to adresi, kas jums tika paziņota. Pārliecinieties, ka sūtījums netiek noformēts kā sūtījums, par kuru jāmaksā saņēmējam, vai kā lielizmēra prece, ātrās piegādes krava vai cita veida speciālais pārvadājums. Lūdzu, nosūtiet produktu kopā ar pirkuma brīdī klāt pievienotajiem piederumiem un nodrošiniet pietiekami drošu un izturīgu iepakojumu, kas ir piemērots produkta pārvadāšanai.



Vietnē *parkside-diy.com* apskatiet un lejupielādei ir pieejama šī un vēl virkne citu rokasgrāmatu. Ar šī kvadrātkoda palīdzību jūs varat uzreiz atvērt vietni *parkside-diy.com*. Izvēlieties savu valsti un, izmantojot meklēšanas funkciju, sameklējiet lietošanas instrukcijas. Ievadot artikula numuru (IAN)

458674_2401, jūs varēsiet atvērt lietošanas instrukciju.

Remonta serviss

Saistībā ar remontu, **kas neietilpst garantijas pakalpojumā**, vērsieties servisa centrā. Tur jums tiks sastādīta tāme.

- Mēs varam apstrādāt tikai tādas ierīces, kas ir atbilstoši iesaiņotas un kurām ir samaksāta pasta nodeva. **Norāde:** Notīrītu ierīci ar norādi par konstatēto defektu, lūdzu, nosūtiet uz servisa centra norādīto adresi.
- Netiek pieņemtas ierīces, kas ir iesūtītas ar norādi „Vedmaksā jāmaksā saņēmējam”, kā lielgabarieta, steidzama vai cita veida speciāla krava.
- Mēs likvidēsim jūsu iesūtītās, bojātās ierīces bez maksas.

Service-Center



Service Latvija

Tel.: 8000 0040

Kontaktformu par

parkside-diy.com

IAN 458674_2401

Importētājs

Lūdzu, ņemiet vērā, ka tālāk norādītā adrese nav servisa adrese. Vispirms sazinieties ar iepriekš minēto servisa centru.

Grizzly Tools GmbH & Co. KG

Stockstädter Str. 20

63762 Großostheim

VĀCIJA

www.grizzlytools.de

Rezerves daļas un piederumi

Rezerves daļas un piederumus var pasūtīt vietnē www.grizzlytools.shop. Ja pasūtīšanas laikā jums rodas kādi sarežģījumi, sazinieties ar mums ar tiešsaistes veikala starpniecību. Ja jums rodas papildu jautājumi, vērsieties *Service-Center*, S. 78

Poz. Nr.	Apzīmējums	Pasūtī- juma Nr.
2	Ātrās iespīlēšanas urbjpgatrons	91105806
	Urbju un uzgaļu komplekts, 18 daļas	91105375

EK atbilstības deklarācijas oriģināla tulkojums

Produkts: **Ar akumulatoru darbināms skrūvgriezis - urbis**

Modelis: **PABS 20-Li G8**

Sērijas numurs: 000001–670000

Iepriekš aprakstītais deklarācijas priekšmets atbilst attiecīgajam Savienības saskaņošanas tiesību aktam:

2006/42/EC • 2014/30/EU • 2011/65/EU & (EU) 2015/863
Produkts ar akumulatoru Smart PAPS 204 A1/
Smart PAPS 208 A1: 2014/53/EU

Iepriekš aprakstītais deklarācijas priekšmets ir saskaņā ar Eiropas Parlamenta un Padomes Direktīvu 2011/65/EU (2011. gada 8. jūnijs) par dažu bīstamu vielu izmantošanas ierobežošanu elektriskās un elektroniskās iekārtās.

Lai nodrošinātu atbilstību, ir piemēroti šādi saskaņotie standarti un valsts standarti un noteikumi:

EN 62841-1:2015 • EN 62841-2-1:2018/A11:2019
EN IEC 63000:2018
EN IEC 55014-1:2021 • EN IEC 55014-2:2021
IEC 62471:2006 (First Edition) • EN 62471:2008
Produkts ar akumulatoru Smart PAPS 204 A1/Smart PAPS 208 A1:
EN 301 489-1 V2.2.3:2019 • EN 301 489-17 V3.2.4:2020
EN 300 328 V2.2.2:2019 • EN 50663:2017

Šī atbilstības deklarācija ir izdota vienīgi uz šāda ražotāja atbildību:



Grizzly Tools GmbH & Co. KG
 Stockstädter Str. 20
 63762 GroBostheim
 VĀCIJA
 01.07.2024

Christian Frank

Pilnvarotais pārstāvis dokumentācijai

Sisukord

Sissejuhatus.....	80
Sihipärane kasutamine.....	80
Tarnekomplekt/tarvikud.....	81
Ülevaade.....	81
Funktsiooni kirjeldus.....	81
Tehnilised andmed.....	81
Ohutusjuhised.....	83
Ohutusjuhiste tähendus.....	83
Pildimärgid ja sümbolid.....	83
Elektritööriistade üldised ohutusjuhised.....	83
Ohutusjuhised puurimismasinatele.....	86
Jääkriskid.....	87
Ettevalmistus.....	87
Juhtelemendid.....	87
Instrumendi monteerimine ja demonteerimine.....	88
Aku laetustaseme kontrollimine.....	88
Aku laadimine.....	88
Kasutamine.....	89
Aku paigaldamine ja eemaldamine.....	89
Sisse- ja väljalülitamine.....	89
Transport.....	89
Puhastamine, hooldamine ja ladustamine.....	89
Puhastamine.....	90
Hooldus.....	90
Ladustamine.....	90
Jäätmekäitlus/ keskkonnakaitse.....	90
Teave akude jäätmekäitluse kohta.....	90
Service.....	91
Garantii.....	91
Remonditeenus.....	92
Service-Center.....	92
Importija.....	92
Varuosad ja tarvikud.....	93

Algupärase EÜ vastavusdeklaratsioon tõlge.....	93
Laotusjoonis.....	113

Sissejuhatus

Õnnitleme teid uue akutrelli ostu puhul (edaspidi nimetatud seade või elektritööriist).

Olete sellega otsustanud kvaliteetse seadme kasuks. Selle seadme kvaliteeti on kontrollitud tootmise ajal ja see on läbinud lõpliku kontrolli. Seega on teie seadme toimimine tagatud.



Kasutusjuhend on selle seadme osa. See sisaldab olulisi juhiseid ohutuse, kasutamise ja jäätmekäitluse kohta. Lugege kasutusjuhend hoolikalt läbi. Tutvuge juhtosade ja seadme õige kasutamisega. Kasutage seadet vaid kirjeldatud viisil ja ainult märgitud kasutusosaladel. Hoidke kasutusjuhend hästi alles ja andke seadme edasiandmisel kolmandale isikule kaasa ka kõik seadme dokumendid.

Sihipärane kasutamine

Seade on ette nähtud ainult järgmiseks kasutamiseks:

- Kruvide sissekeeramine ja väljakeeramine
- Puurimine puitu, metalli või plasti

Käitage ainult kuivades ruumides.

Igasugune muul viisil kasutamine, mida selles kasutusjuhendis ei ole selgesõnaliselt lubatud, võib kujutada endast tõsist ohtu kasutajale ja tekitada seadmele kahjustusi. Seadmega töötaja või selle kasutaja vastutab teiste inimestega juhtuvate õnnetuste ja nende varale tekkiva kahju eest. Seade on ette nähtud kodumajapidamises kasutamiseks. Seade ei ole ette nähtud töenduslikuks püsikas-

tuseks. Tööndusliku kasutamise korral kaotab garantii kehtivuse. Tootja ei vastuta kahjude eest, mis on põhjustatud mittesihipärasest kasutamisest või valest käsitsemisest.

Seade on seeria **X 20 V TEAM** osa ja seda saab käitada seeria **X 20 V TEAM** akudega. Seeria **X 20 V TEAM** akusid tohib laadida ainult seeria **X 20 V TEAM** laadimis-seadmetega.

Tarnekomplekt/tarvikud

Lülitage seade välja ja kontrollige tarnekomplekti.

Käidelge pakkematerjal nõuetekohaselt.

- Akutrell
- Hoiukohver
- Tarvikud hoiukastis
 - 8 x Krüvimisotsak, 50 mm:
 - ⊕ PH1, PH2, PH3
 - ⊗ PZ1, PZ2, PZ3
 - ⊖ SL5, SL6
 - Otsakuhoidik
 - 8 x HSS-Puur:
 - 2; 2,5; 3; 4; 5; 6; 8; 10 mm
- algupärase kasutusjuhendi tõlge
- Aku ja laadur koos kasutusjuhendiga

Ülevaade

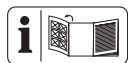

Seadme joonised leiata eesmiselt lahtipööratavalt lehel.

- 1 Puuripadrüni ava
- 2 Kiirkinnitusega puuripadrün
- 3 Pöördemomendi seadistusrõngas
- 4 Käiguvaliku lüliti
- 5 Magnet
- 6 Käepide (isoleeritud haardepind)
- 7 Akuhoidik
- 8 Klahv (Laetustaseme näidik)

- 9 Laetustaseme näidik
- 10 Aku
- 11 Aku lukustuse vabasti
- 12 LED-töötuli
- 13 Vööklamber
- 14 Sisse-/väljalüliti
- 15 Pöörlemissuuna lüliti
- 16 Laadimisese
- 17 Hoiukohver
- 18 Hoiukast
- 19 Otsakuhoidik
- 20 Puur
- 21 Krüvimisotsak

Funktsiooni kirjeldus

Trell on varustatud siduriga, mis lahutab eelnevalt valitud maksimaalse pöördemomendi saavutamisel ajami töösündlist.

Juhtelementide funktsioonid vaadake palun alljärgnevatel kirjeldustel.

Tehnilised andmed

Akutrell	PABS 20-Li G8
Nominaalpinge U	20 V =
Kaal koos akuga (20 V, 2 Ah)	1,7 kg
Tühikäigu pöörlemisagedus n_0	
– 1. käik	0–430 min ⁻¹
– 2. käik	0–1500 min ⁻¹
Max pöördemoment	45 Nm
Puuripadrüni kinnitusvahemik	1,5 - 13 mm
Puurava max läbimõõt	
–puit	30 mm
– metall	13 mm
Mürarõhutase (L_{pA})	72,1 dB; $K_{pA}=5$ dB
Helivõimsuse tase (L_{WA})	83,1 dB; $K_{WA}=5$ dB
Vibratsioon (a_{r1}) $\leq 2,5$ m/s ² ; $K=1,5$ m/s ²	
Aku	Li-Ion

- Temperatuur ≤ 50 °C
 – Laadimisprotsess 4 – 40 °C
 – Käitamine –20 – 50 °C
 – Ladustamine 0 – 45 °C
 PARKSIDE Performance nutiaku Smart PAPS 204 A1/
 Smart PAPS 208 A1
 – sagedusala 2400–2483,5 MHz
 – edastatav võimsus ≤ 20 dBm

Müra- ja vibratsiooniväärtused määrati kooskõlas vastavusdeklaratsioonis nimetatud standardite ja määrustega. Toodud vibratsiooni koguväärtus ja toodud müra emissiooniväärtus on mõõdetud standardse kontrollmeetodi järgi ja neid võib kasutada ühe elektritööriista võrdlemiseks teisega. Toodud vibratsiooni koguväärtust ja toodud müra emissiooniväärtust saab kasutada ka koormuse ajutiseks hindamiseks.

▲ HOIATUS! Vibratsiooni- ja müraemissioonid võivad elektritööriista tegelikul kasutamisel toodud väärtustest erineda, olenevalt viisist, kuidas elektritööriista kasutatakse. Vajalik on kindlaks määrata ohutusmeetmed töötaja kaitseks, mis põhinevad tegelikes kasutustingimustes tekkiva vibratsioonikoormuse hindamisel (siin-

juures tuleb arvestada kõiki töötsükli osi, näiteks aegu, kui elektritööriist on välja lülitatud ja selliseid, kui see on küll sisse lülitatud aga töötab ilma koormuseta).

Laadimisajad

Seade on seeria **X 20 V TEAM** osa ja seda saab käitada seeria **X 20 V TEAM** akudega. Seeria **X 20 V TEAM** akusid tohib laadida ainult seeria **X 20 V TEAM** laadimis-seadmetega.

Me soovitame teile käitada seda seadet ainult järgmistest akudega: PAP 20 B1, PAP 20 B3, Smart PAPS 204 A1, Smart PAPS 208 A1

Me soovitame teile laadida neid akusid ainult järgmistest laadimis-seadmetega: PLG 20 A3, PLG 20 A4, PLG 20 C1, PLG 20 C2, PLG 20 C3, PLG 201 A1, PDSLJ 20 A1, PDSLJ 20 B1, Smart PLGS 2012 A1
 Aku ja laaduri tehnilised andmed: Vt eraldi juhend.

Laadimisaega mõjutavad mh sellised tegurid nagu keskkonna ja aku temperatuur ning võrgupinge ja laadimis-aeg võib seetõttu antud juhul toodud väärtustest erineda.

Laadimisaeg (min)	PAP 20 A1 PAP 20 A2 PAP 20 B1	PAP 20 A3 PAP 20 B3 Smart PAPS 204 A1	Smart PAPS 208 A1
PLG 20 A1 PLG 20 A4 PLG 20 C1	60	120	240
PLG 20 C2	45	80	165
PLG 20 A2 PLG 20 A3 PLG 20 C3 PDSLГ 20 A1 PDSLГ 20 B1	35	60	120
PLG 201 A1	135	250	500
Smart PLGS 2012 A1	35	45	50

Ohutusjuhised

See lõik käsitleb põhilisi ohutusjuhiseid seadme kasutamisel.

▲ HOIATUS! Isiku- ja varakahjud aku asjatundmatul kasutamisel. Järgige ohutusjuhiseid ja laadimisjuhiseid ning juhiseid korrektse kasutamise kohta, mis on toodud teie **X 20 V TEAM** seeria aku ja laaduri kasutusjuhendis. Laadimisprotsessi üksikasjaliku kirjelduse ja täiendava info leiata sellest eraldi kasutusjuhendist.

Ohutusjuhiste tähendus

▲ OHT! Selle ohutusjuhise eiramisele järgneb õnnetus. Tagajärjeks on raske kehavigastus või surm.

▲ HOIATUS! Selle ohutusjuhise eiramisele võib järgneda õnnetus. Tagajärjeks võib olla raske kehavigastus või surm.

▲ ETTEVAATUST! Selle ohutusjuhise eiramisele järgneb õnnetus. Tagajärjeks võib olla raske kerge või keskmise raskusastmega kehavigastus.

MÄRKUS! Selle ohutusjuhise eiramisele järgneb õnnetus. Tagajärjeks võib olla materiaalne kahju.

Pildimärgid ja sümbolid

Piktogrammid seadmel



Seade on seeria **X 20 V TEAM** osa ja seda saab kasutada seeria **X 20 V TEAM** akudega. Seeria **X 20 V TEAM** akusid tohib laadida ainult seeria **X 20 V TEAM** laadimis-seadmetega.



Lugege kasutusjuhendit



Elektriseadmed kuulu olme-jäätmete hulka.

Piktogrammid kasutusjuhendis



Tähelepanu!

Elektritööriistade üldised ohutusjuhised

▲ HOIATUS! Lugege kõik sellele elektritööriistale lisatud ohutusju-

hised, instruksioonid, joonised ja tehnilised andmed läbi. Alljärgneva te instruksioonide eiramine võib põhjustada elektrilööki, tulekahju ja/või raskeid vigastusi. **Hoidke kõik ohutusjuhised ja instruksioonid hilisemaks kasutamiseks alles.**

Ohutusjuhistes kasutatud mõiste „Elektritööriist“ tähendab võrgust käitatavaid elektritööriistu (võrgukaabliga) ja akuga käitatavaid elektritööriistu (ilma võrgukaablita).

1. OHUTUS TÖÖKOHAL

- Hoidke oma töökoht puhas ja hästi valgustatud.** Korralagedus ja valgustamata töökohad võivad põhjustada õnnetusi.
- Ärge kasutage elektritööriistu plahvatusohtlikes keskkondades, näiteks tuleohtlike vedelike, gaaside või tolmu läheduses.** Elektritööriistad tekitavad sädemeid, mis võivad tolmu või auru süüdata.
- Hoidke lapsed ja kõrvalised isikud elektritööriista kasutamise ajal eemal.** Tähelepanu hajumisel võite kaotada kontrolli.

2. ELEKTRIOHUTUS

- Elektritööriista pistikud peavad sobima pistikupesaga. Pistikut ei tohi mingil viisil muuta. Ärge kasutage adapterpistikuid koos maandatud elektritööriistadega.** Muutmata pistikud ja sobivad pistikupesad vähendavad elektrilöögi riski.
- Vältige keha kokkupuutumist maandatud osadega, nt torud, radiaatorid ja jahutusseadmed.** Kui teie keha on maandatud, esineb kõrgendatud elektrilöögi risk.
- Hoidke elektritööriista vihmast või niiskusest eemal.** Vee sisetungimine elektritööriista suurendab elektrilöögi riski.

- Ärge kasutage kaablit mittesihipäraselt. Ärge kasutage kaablit elektritööriista kandmiseks, riputamiseks või pistiku pistikupesast väljatõmbamiseks. Hoidke kaabel kuumusest, õlist, teravatest servadest või liikuvatest osadest eemal.** Kahjustatud või sassis kaablid suurendavad elektrilöögi riski.
- Kui töotate elektritööriistaga väljas, kasutage ainult välistingimustes kasutada lubatud pikenduskaableid.** Välistingimustesse sobiva kaabli kasutamine vähendab elektrilöögi riski.
- Kui elektritööriista kasutamine niiskes keskkonnas ei ole välditav, kasutage rikkevoolukaitset (RCD).** RCD kasutamine vähendab elektrilöögi riski.

3. ISIKLIK OHUTUS

- Olge tähelepanelikud, jälgige mida te teete ja kasutage elektritööriista arukalt. Ärge kasutage elektritööriista, kui olete väsinud või narkootikumide, alkoholi või ravimite mõju all.** Hetkeline tähelepanematus elektritööriista kasutamisel võib tekitada tõsisid vigastusi.
- Kasutage isikukaitsevahendeid. Kandke alati silmakaitsevahendit.** Isikukaitsevahendite nagu tolumaski, libisemiskindlate turvalatsite, kaitsekiivri või kuulmiskaitsevahendi kandmine sobivates tingimustes vähendab inimeste vigastuste riski.
- Vältige soovimatut käivitumist. Enne kui ühendate elektritööriista vooluvõrku ja/või akupakiga, võtate selle kätte või kannate seda, veenduge, et elektritööriist on välja lülitatud.** Kui teil on elektritööriista kandmisel sõrm lü-

- lilitil või kui ühendate elektritööriista sisselülitatud olekus vooluvõrku, võib see põhjustada õnnetusi.
- d) **Enne kui lülitate elektritööriista sisse, eemaldage seadistusinstrument või kruvikeeraja.** Elektritööriista pöörlevas osas asuv tööriist või võti võib põhjustada vigastusi.
- e) **Käituge arukalt. Tagage ohutu asend ja hoidke igal ajal tasakaalu.** Sellega saate elektritööriista ootamatutes olukordades paremini kontrollida.
- f) **Kandke sobivat riietust. Ärge kandke laia riietust või ehteid. Hoidke juuksed ja riietus liikuvatest osadest eemal.** Liikuvad osad võivad lahtise riietuse, ehted või pikad juuksed kaasa haarata.
- g) **Kui on olemas tolmuäratõmbeja kogumisseadised, tuleb need külge ühendada ja neid tuleb õigesti kasutada.** Tolmuäratõmbe kasutamine võib vähendada tolmust tulenevaid ohtusid.
- h) **Ärge olge endas liiga kindlad ja eirake elektritööriistade ohutusreegleid, seda ka siis, kui te pärast mitmekordset kasutamist elektritööriista juba tunnete.** Tähelepanematu tegutsemine võib sekundi murdosade jooksul põhjustada raskeid vigastusi.
4. **ELEKTRITÖÖRIISTADE KASUTAMINE JA HOOLDUS**
- a) **Ärge rakendage elektritööriista kasutamisel jõudu. Kasutage oma töö jaoks ettenähtud elektritööriista.** Sobiva elektritööriista ga töötate paremini ja ohutumalt antud võimsusvahemikus.
- b) **Ärge kasutage elektritööriista, mille lüliti ei lülita seda sisse ja välja.** Iga elektritööriist, mida ei saa enam lülitiga lülitada, on ohtlik ja tuleb remontida.
- c) **Enne elektritööriista seadistamist, instrumentide vahetamist või elektritööriista ärapanekut tõmmake pistik pistikupesast välja ja/või eemaldage akupakk (kui see on äravõetav).** Sellised ennetavad ohutusmeetmed vähendavad elektritööriista juhusliku käivitumise ohtu.
- d) **Hoidke mittekasutatavaid elektritööriistu lastele kättesaamatus kohas ja ärge lubage elektritööriista või käesolevat kasutusjuhendit mittetundvatel isikutel elektritööriista kasutada.** Elektritööriistad on ohtlikud, kui neid kasutavad kogenematud isikud.
- e) **Hooldage elektritööriistu ja tarvikuid.** Kontrollige, kas liikuvad osad talitlevad laitmatult ja ei kiilu kinni, kas osad on murdunud või nii kahjustatud, et elektritööriista talitus on piiratud. **Laske kahjustatud elektritööriist enne kasutamist remontida.** Paljude õnnetuste põhjus peitub halvasti hooldatud elektritööriistades.
- f) **Hoidke lõikeinstrumenteid teravad ja puhtad.** Hoolikalt hooldatud teravate lõikeservadega lõikeinstrumentid kiiluvad vähem kinni ja neid on kergem juhtida.
- g) **Kasutage elektritööriista, tarvikuid, instrumente jne vastavalt käesolevatele instruksioonidele võttes arvesse töötingimusi ja tehtavat tööd.** Elektritööriista kasutamine muudel kui ettenähtud töödel võib põhjustada ohtlike olukordi.
- h) **Hoidke käepidemed ja haardepinnad kuivad, puhtad ning õlist ja määrdest vabad.** Libedad käepidemed ja haardepinnad ei voi-

malda ohutut käsitsemist ja kontrolli elektritööriista üle ettenägemata-
matus olukordades.

5. AKUTÖÖRIISTADE KASUTAMINE JA HOOLDUS

- a) **Laadige ainult tootja poolt soovitatava laadimiseseadmega.** Teatud kindlat liiki akupaki jaoks sobiva laadimiseseadme korral esineb tuleoht, kui seda kasutatakse teise akupakiga.
- b) **Kasutage elektritööriistu ainult spetsiaalselt selleks ettenähtud akupakkidega.** Muude akupakkide kasutamine võib põhjustada viigastus- ja tuleohtu.
- c) **Hoidke mittekasutatavad akupakid eemal kirjaklambritest, mün-
tidest, võtmetest, naeltest, kru-
videst või teisest väikestest me-
tallesemetest, mis võivad põh-
justada kontaktide sildamist.** Akuklemmide lühistamine võib põhjustada põletusi või tulekahju.
- d) **Ebasoodsates tingimustes võib vedelik akust välja voolata; väldi-
ge kokkupuudet. Juhuslikul kok-
kupuutumisel loputage veega. Kui vedelik sattub silma, pöör-
duge täiendavalt arsti poole.** Väl-
jatungiv akuvedelik võib tekitada nahaärritusi või põletusi.
- e) **Ärge kasutage kahjustatud või muudetud akupakki või tööriista.** Kahjustatud või muudetud akud võivad talitleda ettearvamatult ning tekitada tulekahju, plahvatust või vigastusohu.
- f) **Ärge laske akupakile või tööriis-
tale mõjuda tuel või kõrgetel temperatuuridel.** Kokkupuude tu-
lega või temperatuurid üle 130 °C võivad põhjustada plahvatuse.
- g) **Järgige kõiki laadimise instruksioone ja ärge mitte kunagi laa-
dige akupakki või akutööriis-**

ta väljaspool instruksioonides märgitud temperatuurivahemiku. Vale laadimine või laadimine väljaspool lubatud temperatuuriva-
hemikku võib rikkuda akut ja suu-
rendada tuleohtu.

6. TEENINDUS

- a) **Laske oma elektritööriista re-
montida ainult kvalifitseeritud spetsialistidel ja ainult originaal-
varuosadega.** See tagab elektritööriista ohutuse säilimise.
- b) **Ärge mitte kunagi hooldage kah-
justatud akupakke.** Akupakkide hooldust peaksid tegema ainult tootja või volitatud klienditeenin-
dusettevõtted.

Ohutusjuhised puurimisma- sinatele

Kõikide tööde ohutusjuhised

- **Kui teostate töid, mille korral löi-
keinstrument või kinnitusdetai-
lid võivad kokku puutuda varja-
tud elektrikaablite, siis hoidke
elektritööriista isoleeritud haar-
depindadest.** Lõikeinstrumentide
või kinnitusdetailide kokkupuude
pingestatud kaabliga võib muuta
elektritööriista juurdepääsetavad
metalloosad pingestatuks ja põhjus-
tada operaatorile elektrilöögi.

Ohutusjuhised pikkade puuride kasutamisel

- **Ärge mitte kunagi töötage suure-
ma kui puuri maksimaalse pöör-
lemissagedusega.** Suurematel kii-
rustel võib puur, kui see ei puutu
vastu detaili, kõveraks painduda ja
tekitada kehavigastusi.
- **Alustage puurimist alati mada-
lamal kiirusel, kuni puur puutub
vastu detaili.** Suurematel kiirustel
võib puur, kui see ei puutu vastu

detaili, kõveraks painduda ja tekitada kehavigastusi.

- **Suruge puuri ainult otse ja ärge avaldage liiga suurt survet.** Puurid võivad puruneda või nende üle võib kaduda kontroll, mis tekitab kehavigastusi.

Täiendavad ohutusjuhised

- **Kinnitage töödeldav toorik.** Kinnitusseadmete või kruustangidega kinnitatud toorik püsib kindlamalt kui käega hoides.
- **Lülitage elektriline tööriist kohe välja, kui rakendustööriist blokeerub. Olge valmis suure pöördemomendi reaktsooniks, mis põhjustab tagasilööki.** Rakendustööriist blokeerub, kui see jääb toorikusse kinni või kui elektritööriist ülekoormatakse.
- **Laske elektritööriistal enne ärapanekut täielikult jahtuda.** Instrument võib kinni kiiluda ja põhjustada kontrolli kaotamist elektritööriista üle.
- **Hoidke elektrilist tööriista tugevasti kinni.** Kruvide kinnipingutamise ja lahtikeeramisel võivad lühiajaliselt tekkida suured reaktsoonijõumomendid.
- **Kasutage sobivaid detektoreid, et teha kindlaks, kas esineb varjatud kaableid või võtke abi saamiseks ühendust kohaliku elektrivõrguettevõttega.** Kokkupuude elektrikaablitega võib põhjustada tulekahju ja elektrilöögi. Gaasitorude kahjustamine võib põhjustada plahvatusi. Veetorude purunemine põhjustab varalist kahju.
- **Kasutage ainult PARKSIDE'i poolt soovitatavaid tarvikuid.** Sobimatud tarvikud võivad põhjustada elektrilööki või tulekahju.

Jääkriskid

Ka selle seadme eeskirjadekohasel käsitlemisel säilivad alati jääkriskid. Olenevalt selle seadme konstruktsioonist ja teostusest võivad esineda järgmised ohud:

- Kuulmiskahjustused, kui ei kanta sobivat kuulmiskaitsevahendit.
- Tervisekahjustused, mis tulenevad labakäe-käsivarre vibratsioonist, kui seadet kasutatakse pikema ajavahemiku jooksul või seda ei juhita ja seadet ei hooldata nõuetekohaselt.
- Lõikevigastused

▲ HOIATUS! Oht elektromagnetvälja tõttu, mis tekitatakse seadme käitamise ajal. See väli võib teatud juhtudel mõjutada aktiivseid või passiivseid meditsiinilisi implantaate. Tõsiste või surmavate vigastuste ohu vähendamiseks soovitame meditsiiniliste implantaatidega isikutel enne seadme käsitlemist konsulteerida oma arsti ja meditsiinilise implantaadi tootjaga.

Ettevalmistus

▲ HOIATUS! Vigastusoht soovimatult käivituva seadme tõttu. Paigaldage aku seadmesse alles siis, kui seade on täielikult kasutamiseks ette valmistatud.





Juhtelemendid

Tehke endale enne seadme esimest kasutamist juhtelemendid selgeks.

- **Pöörlemissuuna lüliti (15) (Abb. A)**

MÄRKUS! Lülitage pöörlemissuuna lüliti ainult siis, kui seade seisab! Nool pöörlemissuuna lülilil (15) näitab töösuunda.

-  Kruvi sissekeeramine, puurimine
- **Keskel** Sisselülitustõkis

-  Kruvi väljakeeramine
- **Pöördemomendi seadistusrõngas (3)**
Maksimaalse pöördemomendi seadistamine kruvide keeramiseks, mille juures sidur rakendub.
MÄRKUS! Keerake pöördemomendi seadistusrõngast ainult siis, kui seade seisab!
 - 1 Väikseim pöördemoment
 - 25 Suurim pöördemoment
Ohutuse huvides alustage kruvide keeramisel väikse pöördemomendiga. Vajadusel suurendage pöördemomenti.
 -  Puurimine ilma pöördemomendi piiranguta
- **Käiguvaliku lüliti (4)**
MÄRKUS! Lülitage käiguvaliku lüliti ainult siis, kui seade seisab.
 - 1  Kruvide keeramine
 - 2  Puurimine
- **Sisse-/väljalüliti (14)**
 - Sisselülitamine: Vajutamine
 - Pöörlemissageduse astmeteta reguleerimine: Mida kaugemale sisse-/väljalüliti vajutate, seda suurem on pöörlemissagedus.
 - Väljalülitamine: Vabastamine

Instrumenti monteerimine ja demonteerimine

Juhised

- Puuripadruni kinnitusvahemik: 1,5 - 13 mm
- Pöörlemissuund on kiirkinnitusega puuripadrunile (2) sisse graveeritud.
- Mootorpeal paremal ja vasakul asuvad magnetid (5) tihti kasutatavate kruvimisotsakute hoidmiseks.

Instrumenti monteerimine

1. Puuripadruni avamine: RELEASE →

2. Lükake instrument nii kaugele kui võimalik puuripadruni avasse (1).
3. Instrumenti kinnitamine: ← GRIP

Instrumenti demonteerimine

1. Puuripadruni avamine: RELEASE →
2. **▲ ETTEVAATUST!** Põletusoht!
Instrumentid – iseäranis puurid – võivad minna väga kuumaks. Kandke vajadusel kaitsekindaid. Eemaldage instrument.

Aku laetustaseme kontrollimine

LEDid	Tähendus
punane, oranž, roheline	Aku laetud
punane, oranž	Aku osaliselt laetud
punane	Akut tuleb laadida
1. Vajutage klahvi (8) laetustaseme näidiku (9) kõrval akul (10). Laetustaseme näidiku LEDid näitavad aku laetustaset.	
2. Laadige akut (10), kui põleb veel ainult laetustaseme näidiku (9) punane LED.	

Aku laadimine

Vt ka laaduri kasutusjuhend.

Juhised

- Laske soojenenud akul enne laadimist jahtuda.
- Ärge jätke akut pikemaks ajaks tugeva päikesekiirguse kätte ja ärge pange seda küttekehade peale (max. 50 °C).

Aku laadimine

1. Eemaldage seadmest aku (10).
2. Lükake aku (10) akulaaduri (16) laadimisessa.
3. Ühendage akulaadur (16) pistikupesaga.
4. Pärast lõppenud laadimistoimingut lahutage akulaadur (16) võrgust.

5. Tõmmake aku (10) akulaadurist (16) välja.

Juhtimisleedid laadimis-seadmel (16)

roheline	punane	Tähendus
põleb	—	<ul style="list-style-type: none"> Aku on täielikult laetud valmis (akut pole paigaldatud)
—	põleb	Akut laetakse
—	vilgub	Aku on ülekuumenenud
vilgub	vilgub	Aku on defektne

Kasutamine

Aku paigaldamine ja eemaldamine

▲ HOIATUS! Vigastusohu soovimatult käivitava seadme tõttu. Paigaldage aku seadmesse alles siis, kui seade on täielikult kasutamiseks ette valmistatud.

MÄRKUS! Kahjustusohu! Vale aku võib seadet ja akut kahjustada.

Aku paigaldamine

- Lükake aku (10) piki juhtsiini akuhoidikusse (7).
Aku lukustub kuuldavalt.

Aku eemaldamine

- Vajutage ja hoidke aku lukustuse vabastit (11) akul (10).
- Tõmmake aku akuhoidikust (7) välja.

Sisse- ja väljalülitamine

Sisselülitamine

- Valige pöörlemis-suuna lülitiga (15) pöörlemis-suund.
- Valige käiguvaliku lülitiga (4) käik.

- Valige pöördemomendi seadistus-rõngaga (3) maksimaalne pöördemoment või puurimine.
- Vajutage ja hoidke sisse-/väljalüliti (14).
LED-töötuli (12) põleb.

Väljalülitamine

- Laske sisse-/väljalüliti (14) lahti.
- Enne kui panete tööriista käest ära, oodake, kuni elektritööriist on seiskunud.
- Tööpauside ajal: Seadke pöörlemis-suuna lüliti (15) keskele. See etevaatusabinõu takistab elektritööriista soovimatut käivitumist.
Seadme võite vööklambriga (13) riputada vöö külge. Vööklambriga saata avada kroonikujuliste korkidega pudeleid.
- Kui jätate seadme järelevalveta või olete tööga valmis, võtke aku (10) seadmest välja.

Transport

Juhised

- Lülitage seade välja.
- Veenduge, et kõik liikuvad osad on täielikult seiskunud.
- Eemaldage aku.
- Eemaldage instrument.
- Kandke seadet alati käepidemest (6).

Puhastamine, hooldamine ja ladustamine

▲ HOIATUS! Vigastusohu soovimatult käivitava seadme tõttu. Kaitske end hooldus- ja puhastustöödel. Lülitage seade välja ja eemaldage aku (10).
Laske remondi- ja hooldustööd, mida pole käesolevas juhendis kirjeldatud,

teostada meie teeninduskeskusel. Kasutage ainult originaalvaruosi.

Puhastamine

▲ HOIATUS! Elektrilöök! Ärge mitte kunagi pritsige seadet veega.
MÄRKUS! Kahjustusoht. Keemilised ained võivad reageerida seadme plastosadega. Ärge kasutage puhastusvahendeid või lahusteid.

- Hoidke seadme õhutuspiilud, mootori korpus ja käepidemed puhtad. Kasutage selleks niisket lappi või harja.

Hooldus

Seade on hooldusvaba.

Ladustamine

Ladustage seadet ja tarvikuid alati:

- puhtana
- kuivalt
- tolmu eest kaitstult
- lastele kättesaamatus kohas

Aku ja seadme hoiutemperatuur on vahemikus 0°C kuni 45°C. Vältige ladustamise ajal äärmist külma või kuumust, et aku võimsus ei väheneks.

Võtke aku enne pikemat ladustamist (nt talveperioodil) seadmest (järgige eraldi aku ja laaduri kasutusjuhendit) välja.

Jäätmekäitlus/ keskkonnakaitse

Eemaldage seadmest aku ja suunake seade, aku, tarvikud ja pakend keskkonnasõbralikku korduvkasutusse.



Elektriseadmed kuulu olmejäätmete hulka.

Välja kriipsutatud ratastega prügikasti sümbol tähendab, et seda toodet ei

tohi kasutusaja lõppedes sorteerimata olmejäätmetena ära visata.

Kasutatud elektri- ja elektroonika-seadmete direktiiv 2012/19/EU:

Tarbijad on seadusega kohustatud suunama elektri- ja elektroonikaseadmed nende kasutusea lõpul keskkonnasõbralikku korduvkasutusse. Sellisel viisil tagatakse keskkonda ja ressursse säästev taaskasutamine. Olenevalt rakendamises siseriikliku õigusesse võivad olla teil järgmised võimalused:

- anda tagasi müügikohta,
- anda ära ametlikku kogumiskohta,
- saata tagasi tootjale/turustajale tagasi.

Nõue ei puuduta kasutatud seadmete juurde kuuluvaid tarvikuid ja elektriliste osadeta abivahendeid.

Teave akude jäätmekäitluse kohta



Ärge visake akut olmejäätmete hulka, tulle (plahvatusoht) ega vette. Kahjustunud akud võivad kahjustada keskkonda ja teie tervist, kui mürgised aurred või vedelikud lekivad sellest välja.

Käideldge akud vastavalt kohalikele eeskirjadele. Defektsed või kasutatud akud tuleb taaskasutada. Andke akud vanade patareide kogumispunkti, kus need suunatakse keskkonnasõbralikku korduvkasutusse. Teavet selle kohta küsige kohalikult jäätmekäitlejalt või meie teeninduskeskusest. Käideldge akud tühjalt. Me soovime poolused kleplindiga lühise eest kaitseks kinni katta. Ärge avage akut.

Service

Garantii

Väga austatud klient,

Te saate sellele tootele garantii 3 aastat alates ostukuupäevast. Sellel tootel ilmnevate puuduste korral on teil müüja suhtes seadusega ettenähtud õigused. Neid seadusega ettenähtud õigusi meie poolt antav järgnev garantii ei piira.

Garantiitingimused

Garantiaeg algab ostukuupäevast. Palun hoidke kassatšeki originaal hästi alles. See dokument on vajalik teie ostu tõendina. Kui kolme aasta jooksul alates selle toote ostukuupäevast ilmnevad tootel materjali- või tootmisvead, siis toode meie valikul kas remonditakse või asendatakse tasuta. Selle garantii täitmise eelduseks on, et esitate meile kolme aastase tähtaja jooksul defektse toote ja ostudokumendi (kassatšeki) ning lühikirjelise puuduse ja selle ilmumise aja kohta.

Kui defekt on meie garantiiga kaetud, saate tagasi remonditud või uue toote. Toote remontimisel või väljavahtamisemisel ei alga uus garantiaeg.

Garantiaeg ja seaduslikud reklamatsioonid

Garantii täitmisega garantiaega ei pikendada. Sama kehtib ka väljavahetatud ja remonditud osade kohta. Võimalikest, juba ostu ajal olemasolevatest kahjustustest ja puudustest tuleb teada anda kohe pärast seadme pakendist väljavõtmist.. Pärast garantiiaja möödumist teostatavad remondid on tasulised.

Garantii maht

Toode on toodetud rangeid kvaliteedinõudeid järgides ja on enne tarnimist hoolikalt üle kontrollitud.

Garantii kehtib materjali- või tootmisvigade kohta. See garantii ei laiene toote osadele, mis kuuluvad tavakasutuse käigus ja mida võidakse vaadelda seetõttu kui kuluvasi (nt Puur) või kergesti purunevate osade kahjustustele (nt lüliti).

Garantii ei kehti, kui toode on kahjustatud, seda on mittesihipäraselt kasutatud või kui seda ei ole hooldatud. Toote sihipäraseks kasutamiseks tuleb täpselt järgida kõiki selles kasutusjuhendis toodud instruksioone. Kasutusotstarvet ja toiminguid, mida selles kasutusjuhendis ei soovitata või mille eest hoiatatakse, tuleb tingimata vältida.

Toode on ette nähtud üksnes isiklikuks ja mitte töönduslikuks kasutamiseks. Garantii kaotab kehtivuse vales ja asjatundmatu käsitlemise korral, jõe kasutamise ja toimingute korral, mida ei ole teostatud meie volitatud teenindusesinduses.

Garantiijuhtumi menetlemine

Teie probleemi kireks lahendamiseks järgige palun järgmisi juhiseid:

- Palun hoidke kõikide päringute jaoks alles kassatšekk ja toote number (IAN 458674_2401), mis tõendab teie ostu.
- Toote numbrit vaadake palun toote tüübisildilt, tootele tehtud graveeringu näol, teie kasutusjuhendi tiitellehelt (all vasakul) või toote tagaküljel või alumisel küljel olevalt kleebiselt.
- Kui tootel ilmnevad talitlusvead või muud puudused, võtke kõigepealt ühendust alljärgnevalt nimetatud teeninduskeskusega **telefoni** või kasutage meie **kontaktvormi**, mille leiате lehelt *parkside-diy.com* kategoorias **Teenus** teel.
- Defektseks hinnatud toote saate kokkuleppel meie teenindus-

keskusega tasuta saata teile teavitatud teeninduse aadressil, lisa-des ostudokumendi (kassatšeki) ja selgituse, milles puudus seisneb ning millal see ilmnes. Vastuvõtu probleemide ja saatmiskulude vältimiseks kasutage tingimata ainult teile antud aadressi. Veenduge, et saatmine ei toimuks tasu eest, lahtiselt, kulleriga või muu eritranspordiga. Saatke koos tootega palun kõik ostul tarnekomplekti kuuluvad sellega kaasasolnud tarvikud ja tagage piisavalt kindel transpordipakend.



Lehelt *parkside-diy.com* saate vaadata ja alla laadida selle ja palju teisi käsiraamatuid. Selle QR-koodiga liigute otse lehele *parkside-diy.com*. Valige oma riik ja otsige otsingumaski abil kasutusjuhendeid. Toote numbriga (IAN) 458674_2401 sisestamisega saate avada oma kasutusjuhendi.

Remonditeenus

Muude küsimuste korral **mis ei kuulu garantii alla**, pöörduge palun teeninduskeskusesse. Seal saate hinnapakkumuse.

- Me saame remontida ainult selliseid seadmeid, mis on saadetud korralikult pakituna ja mille saatekulud on täielikult tasutud.
Juhis: Saatke seade puhtana ning koos defekti kirjeldusega meie teeninduskeskuse poolt nimetatud aadressil.
- Tasumata saatekuludega seadmeid, ning seadmeid, mis on saadetud lahtiselt, kulleriga või muu eritranspordiga, vastu ei võeta.
- Me käitleme teie poolt saadetud defektsed seadmed tasuta.

Service-Center

EE **Service Eesti**
Tel.: 8000 049 141
Kontaktvorm veebilehel
parkside-diy.com
IAN 458674_2401

Importija

Pange arvestage, et alltoodud aadress ei ole teeninduse aadress. Võtke kõigepealt ühendust nimetatud teeninduskeskusega.

Grizzly Tools GmbH & Co. KG
Stockstädter Str. 20
63762 Großostheim
SAKSAMAA
www.grizzlytools.de

Varuosad ja tarvikud

Varuosi ja tarvikuid saab tellida aadressil www.grizzlytools.shop. Kui teie tellimusega peaks olema probleeme, võtke ühendust meie veebipoe kaudu. Täiendavate küsimuste korral pöörduge *Service-Center, lk 92*

Pos.-nr.	Nimetus	Tellimuse nr.
2	Kiirkinnitusega puuripadrün	91105806
	Puuride ja otsakute komplekt, 18-osaline	91105375

Algupärase EÜ vastavusdeklaratsioon tõlge

Toode: **Akutrell**

Mudel: **PABS 20-Li G8**

Seerianumber: 000001–670000

Eelkirjeldatud deklareeritav toode on kooskõlas asjaomaste liidu ühtlustamisaktidega:

2006/42/EC • 2014/30/EU • 2011/65/EU & (EU) 2015/863
Toode akuga Smart PAPS 204 A1/Smart PAPS 208 A1: 2014/53/EU

Eespool kirjeldatud deklareeritav ese on kooskõlas Euroopa Parlamendi ja nõukogu 8. juuni 2011. aasta direktiiviga 2011/65/EU teatavate ohtlike ainete kasutamise piiramise kohta elektri ja elektroonikaseadmetes.

Vastavuse tagamiseks on kohaldatud järgmisi ühtlustatud standardeid ning riiklikke standardeid ja eeskirju:

EN 62841-1:2015 • EN 62841-2-1:2018/A11:2019
EN IEC 63000:2018

EN IEC 55014-1:2021 • EN IEC 55014-2:2021

IEC 62471:2006 (First Edition) • EN 62471:2008

Toode akuga Smart PAPS 204 A1/Smart PAPS 208 A1:

EN 301 489-1 V2.2.3:2019 • EN 301 489-17 V3.2.4:2020

EN 300 328 V2.2.2:2019 • EN 50663:2017

Käesolev vastavusdeklaratsioon on välja antud valmistaja ainuvastutusel:



Grizzly Tools GmbH & Co. KG
 Stockstädter Str. 20
 63762 Großostheim
 SAKSAMAA
 01.07.2024

Christian Frank
 Volitatud esindaja dokumenteeri-
 miseks

Inhaltsverzeichnis

Einleitung	94
Bestimmungsgemäße Verwendung.....	94
Lieferumfang/Zubehör.....	95
Übersicht.....	95
Funktionsbeschreibung.....	95
Technische Daten.....	95
Sicherheitshinweise	97
Bedeutung der Sicherheitshinweise.....	97
Bildzeichen und Symbole.....	97
Allgemeine Sicherheitshinweise für Elektrowerkzeuge.....	98
Sicherheitshinweise für Bohrmaschinen.....	101
Restrisiken.....	102
Vorbereitung	102
Bedienteile.....	102
Einsatzwerkzeug montieren und demontieren.....	103
Ladezustand des Akkus prüfen.....	103
Akku aufladen.....	103
Betrieb	104
Akku einsetzen und entnehmen.....	104
Ein- und Ausschalten.....	104
Transport	104
Reinigung, Wartung und Lagerung	105
Reinigung.....	105
Wartung.....	105
Lagerung.....	105
Entsorgung/Umweltschutz	105
Entsorgungshinweise für Akkus.....	106
Service	106
Garantie.....	106
Reparatur-Service.....	108
Service-Center.....	108
Importeur.....	108

Ersatzteile und Zubehör	108
Original-EG-Konformitätserklärung	109
Explosionszeichnung	113

Einleitung

Herzlichen Glückwunsch zum Kauf Ihres neuen Akku-Bohrschraubers (nachfolgend Gerät oder Elektrowerkzeug genannt).

Sie haben sich damit für ein hochwertiges Gerät entschieden. Dieses Gerät wurde während der Produktion auf Qualität geprüft und einer Endkontrolle unterzogen. Die Funktionsfähigkeit Ihres Gerätes ist somit sichergestellt.



Die Betriebsanleitung ist Bestandteil dieses Geräts. Sie enthält wichtige Hinweise für Sicherheit, Gebrauch und Entsorgung. Lesen Sie die Betriebsanleitung sorgfältig. Machen Sie sich mit den Bedienteilen und dem richtigen Gebrauch des Gerätes vertraut. Benutzen Sie das Gerät nur wie beschrieben und für die angegebenen Einsatzbereiche. Bewahren Sie die Betriebsanleitung gut auf und händigen Sie alle Unterlagen bei Weitergabe des Geräts an Dritte mit aus.

Bestimmungsgemäße Verwendung

Das Gerät ist ausschließlich für folgende Verwendungen bestimmt:

- Eindrehen und Lösen von Schrauben
- Bohren in Holz, Metall oder Kunststoff

Betrieb ausschließlich in trockenen Räumen.

Jede andere Verwendung, die in dieser Betriebsanleitung nicht ausdrücklich zugelassen wird, kann eine ernst-

hafte Gefahr für den Benutzer darstellen und zu Schäden am Gerät führen. Der Bediener oder Nutzer des Geräts ist für Unfälle oder Schäden an anderen Menschen oder deren Eigentum verantwortlich. Das Gerät ist für den Einsatz im Heimwerkerbereich bestimmt. Es wurde nicht für den gewerblichen Dauereinsatz konzipiert. Bei gewerblichem Einsatz erlischt die Garantie. Der Hersteller haftet nicht für Schäden, die durch bestimmungswidrige Verwendung oder falsche Bedienung verursacht wurden.

Das Gerät ist Teil der Serie **X 20 V TEAM** und kann mit Akkus der **X 20 V TEAM** Serie betrieben werden. Akkus der Serie **X 20 V TEAM** dürfen nur mit Ladegeräten der Serie **X 20 V TEAM** geladen werden.

Lieferumfang/Zubehör

Packen Sie das Gerät aus und überprüfen Sie den Lieferumfang. Entsorgen Sie das Verpackungsmaterial ordnungsgemäß.

- Akku-Bohrschrauber
- Aufbewahrungskoffer
- Zubehör in Aufbewahrungsbox
 - 8 × Schraub-Bit, 50 mm:
 - ⊕ PH1, PH2, PH3
 - ⊕ PZ1, PZ2, PZ3
 - ⊖ SL5, SL6
 - Bithalter
 - 8 × HSS-Bohrer:
 - 2; 2,5; 3; 4; 5; 6; 8; 10 mm
- Originalbetriebsanleitung
- Akku und Ladegerät mit Betriebsanleitung

Übersicht

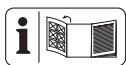

Die Abbildungen des Geräts finden Sie auf der vorderen Ausklappseite.

- 1 Bohrfutteröffnung
- 2 Schnellspannbohrfutter
- 3 Drehmomenteinstellung
- 4 Gang-Wahlschalter
- 5 Magnet
- 6 Handgriff (isolierte Grifffläche)
- 7 Akku-Halter
- 8 Taste (Ladezustandsanzeige)
- 9 Ladezustandsanzeige
- 10 Akku
- 11 Akku-Entriegelung
- 12 LED-Arbeitslicht
- 13 Gürtelclip
- 14 Ein-/Ausschalter
- 15 Drehrichtungsschalter
- 16 Ladegerät
- 17 Aufbewahrungskoffer
- 18 Aufbewahrungsbox
- 19 Bithalter
- 20 Bohrer
- 21 Schraub-Bit

Funktionsbeschreibung

Der Bohrschrauber ist mit einer Rutschkupplung ausgerüstet, die bei Erreichen eines vorgewählten maximalen Drehmoments den Antrieb von der Arbeitsspindel entkoppelt. Die Funktion der Bedienteile entnehmen Sie bitte den nachfolgenden Beschreibungen.

Technische Daten

Akku-Bohrschrauber

..... **PABS 20-Li G8**

Bemessungsspannung U 20 V =

Gewicht mit Akku (20 V, 2 Ah) .. 1,7 kg

Leerlaufdrehzahl n_0

– 1. Gang 0–430 min⁻¹

– 2. Gang 0–1500 min⁻¹

Max. Drehmoment	45 Nm
Bohrfutter-Spannweite	1,5 - 13 mm
Max. Bohrdurchmesser	
–Holz	30 mm
–Metall	13 mm
Schalldruckpegel L_{pA}	
.....	72,1 dB; $K_{pA}=5$ dB
Schalleistungspegel L_{WA}	
.....	83,1 dB; $K_{WA}=5$ dB
Vibration a_h	$\leq 2,5$ m/s ² ; $K=1,5$ m/s ²
Akku	Li-Ion
Temperatur	≤ 50 °C
– Ladevorgang	4 – 40 °C
– Betrieb	–20 – 50 °C
– Lagerung	0 – 45 °C
PARKSIDE Performance Smart	
Akku Smart PAPS 204 A1/	
Smart PAPS 208 A1	
– Frequenzband	2400–2483,5 MHz
– Sendeleistung	≤ 20 dBm

Lärm- und Vibrationswerte wurden entsprechend den in der Konformitätserklärung genannten Normen und Bestimmungen ermittelt.

Der angegebene Schwingungsgesamtwert und der angegebene Geräuschemissionswert sind nach einem genormten Prüfverfahren gemessen worden und können zum Vergleich eines Elektrowerkzeugs mit einem anderen verwendet werden. Der angegebene Schwingungsgesamtwert und der angegebene Geräuschemissionswert können auch zu einer vorläufigen Einschätzung der Belastung verwendet werden.

▲ WARNUNG! Die Schwingungs- und Geräuschemissionen können während der tatsächlichen Benutzung des Elektrowerkzeugs von dem An-

gabewert abweichen, abhängig von der Art und Weise, in der das Elektrowerkzeug verwendet wird. Es ist notwendig, Sicherheitsmaßnahmen zum Schutz des Bedieners festzulegen, die auf einer Abschätzung der Schwingungsbelastung während der tatsächlichen Benutzungsbedingungen beruhen (hierbei sind alle Anteile des Betriebszyklus zu berücksichtigen, beispielsweise Zeiten, in denen das Elektrowerkzeug abgeschaltet ist, und solche, in denen es zwar eingeschaltet ist, aber ohne Belastung läuft).

Ladezeiten

Das Gerät ist Teil der Serie **X 20 V TEAM** und kann mit Akkus der **X 20 V TEAM** Serie betrieben werden. Akkus der Serie **X 20 V TEAM** dürfen nur mit Ladegeräten der Serie **X 20 V TEAM** geladen werden.

Wir empfehlen Ihnen, dieses Gerät ausschließlich mit folgenden Akkus zu betreiben: PAP 20 B1, PAP 20 B3, Smart PAPS 204 A1, Smart PAPS 208 A1

Wir empfehlen Ihnen, diese Akkus mit folgenden Ladegeräten zu laden: PLG 20 A3, PLG 20 A4, PLG 20 C1, PLG 20 C2, PLG 20 C3, PLG 201 A1, PDSL 20 A1, PDSL 20 B1, Smart PLGS 2012 A1

Technische Daten von Akku und Ladegerät: Siehe separate Anleitung. Die Ladezeit wird u.a. durch Faktoren wie Temperatur der Umgebung und des Akkus, sowie der anliegenden Netzspannung beeinflusst und kann ggf. von den angegebenen Werten abweichen.

Ladezeit (Min.)	PAP 20 A1 PAP 20 A2 PAP 20 B1	PAP 20 A3 PAP 20 B3 Smart PAPS 204 A1	Smart PAPS 208 A1
PLG 20 A1 PLG 20 A4 PLG 20 C1	60	120	240
PLG 20 C2	45	80	165
PLG 20 A2 PLG 20 A3 PLG 20 C3 PDSLГ 20 A1 PDSLГ 20 B1	35	60	120
PLG 201 A1	135	250	500
Smart PLGS 2012 A1	35	45	50

Sicherheitshinweise

Dieser Abschnitt behandelt die grundlegenden Sicherheitshinweise beim Gebrauch des Geräts.

▲ WARNUNG! Personen- und Sachschäden durch unsachgemäßen Umgang mit dem Akku. Beachten Sie die Sicherheitshinweise und Hinweise zum Aufladen und der korrekten Verwendung in der Betriebsanleitung Ihres Akkus und Ladegeräts der Serie **X 20 V TEAM**. Eine detaillierte Beschreibung zum Ladevorgang und weitere Informationen finden Sie in dieser separaten Bedienungsanleitung.

Bedeutung der Sicherheitshinweise

▲ GEFAHR! Wenn Sie diesen Sicherheitshinweis nicht befolgen, tritt ein Unfall ein. Die Folge ist schwere Körperverletzung oder Tod.

▲ WARNUNG! Wenn Sie diesen Sicherheitshinweis nicht befolgen, tritt möglicherweise ein Unfall ein. Die

Folge ist möglicherweise schwere Körperverletzung oder Tod.

▲ VORSICHT! Wenn Sie diesen Sicherheitshinweis nicht befolgen, tritt ein Unfall ein. Die Folge ist möglicherweise leichte oder mittelschwere Körperverletzung.

HINWEIS! Wenn Sie diesen Sicherheitshinweis nicht befolgen, tritt ein Unfall ein. Die Folge ist möglicherweise ein Sachschaden.

Bildzeichen und Symbole

Bildzeichen auf dem Gerät



Das Gerät ist Teil der Serie **X 20 V TEAM** und kann mit Akkus der **X 20 V TEAM** Serie betrieben werden. Akkus der Serie **X 20 V TEAM** dürfen nur mit Ladegeräten der Serie **X 20 V TEAM** geladen werden.



Betriebsanleitung lesen



Elektrogeräte gehören nicht in den Hausmüll.

Bildzeichen in der Betriebsanleitung



Achtung!

Allgemeine Sicherheitshinweise für Elektrowerkzeuge

▲ WARNUNG! Lesen Sie alle Sicherheitshinweise, Anweisungen, Bilderungen und technischen Daten, mit denen dieses Elektrowerkzeug versehen ist. Versäumnisse bei der Einhaltung der nachfolgenden Anweisungen können elektrischen Schlag, Brand und/oder schwere Verletzungen verursachen. **Bewahren Sie alle Sicherheitshinweise und Anweisungen für die Zukunft auf.**

Der in den Sicherheitshinweisen verwendete Begriff „Elektrowerkzeug“ bezieht sich auf netzbetriebene Elektrowerkzeuge (mit Netzleitung) oder auf akkubetriebene Elektrowerkzeuge (ohne Netzleitung).

1. Arbeitsplatzsicherheit

- a) **Halten Sie Ihren Arbeitsbereich sauber und gut beleuchtet.** Unordnung oder unbeleuchtete Arbeitsbereiche können zu Unfällen führen.
- b) **Arbeiten Sie mit dem Elektrowerkzeug nicht in explosionsgefährdeter Umgebung, in der sich brennbare Flüssigkeiten, Gase oder Stäube befinden.** Elektrowerkzeuge erzeugen Funken, die den Staub oder die Dämpfe entzünden können.
- c) **Halten Sie Kinder und andere Personen während der Benutzung des Elektrowerkzeuges fern.** Bei Ablenkung können Sie die Kontrolle über das Elektrowerkzeug verlieren.

2. Elektrische Sicherheit

- a) **Der Anschlussstecker des Elektrowerkzeugs muss in die Steckdose passen. Der Stecker darf in keiner Weise verändert werden. Verwenden Sie keine Adapterstecker gemeinsam mit schutzgeerdeten Elektrowerkzeugen.** Unveränderte Stecker und passende Steckdosen verringern das Risiko eines elektrischen Schlages.
- b) **Vermeiden Sie Körperkontakt mit geerdeten Oberflächen wie von Rohren, Heizungen, Herden und Kühlschränken.** Es besteht ein erhöhtes Risiko durch elektrischen Schlag, wenn Ihr Körper geerdet ist.
- c) **Halten Sie das Elektrowerkzeug von Regen oder Nässe fern.** Das Eindringen von Wasser in ein Elektrowerkzeug erhöht das Risiko eines elektrischen Schlages.
- d) **Zweckentfremden Sie die Anschlussleitung nicht, um das Elektrowerkzeug zu tragen, aufzuhängen oder um den Stecker aus der Steckdose zu ziehen. Halten Sie die Anschlussleitung fern von Hitze, Öl, scharfen Kanten oder sich bewegenden Teilen.** Beschädigte oder verwickelte Anschlussleitungen erhöhen das Risiko eines elektrischen Schlages.
- e) **Wenn Sie mit einem Elektrowerkzeug im Freien arbeiten, verwenden Sie nur Verlängerungsleitungen, die auch für den Außenbereich geeignet sind.** Die Anwendung einer für den Außenbereich geeigneten Verlängerungsleitung verringert das Risiko eines elektrischen Schlages.
- f) **Wenn der Betrieb des Elektrowerkzeuges in feuchter Umgebung nicht vermeidbar ist, ver-**

wenden Sie einen Fehlerstromschutzschalter. Der Einsatz eines Fehlerstromschutzschalters vermindert das Risiko eines elektrischen Schlag.

3. Sicherheit von Personen

- a) **Seien Sie aufmerksam, achten Sie darauf, was Sie tun, und gehen Sie mit Vernunft an die Arbeit mit einem Elektrowerkzeug. Benutzen Sie kein Elektrowerkzeug, wenn Sie müde sind oder unter Einfluss von Drogen, Alkohol oder Medikamenten stehen.** Ein Moment der Unachtsamkeit beim Gebrauch des Elektrowerkzeugs kann zu ernsthaften Verletzungen führen.
- b) **Tragen Sie persönliche Schutzausrüstung und immer eine Schutzbrille.** Das Tragen persönlicher Schutzausrüstung, wie Staubmaske, rutschfeste Sicherheitsschuhe, Schutzhelm oder Gehörschutz, je nach Art und Einsatz des Elektrowerkzeugs, verringert das Risiko von Verletzungen.
- c) **Vermeiden Sie eine unbeabsichtigte Inbetriebnahme. Vergewissern Sie sich, dass das Elektrowerkzeug ausgeschaltet ist, bevor Sie es an die Stromversorgung und/oder den Akku anschließen, es aufnehmen oder tragen.** Wenn Sie beim Tragen des Elektrowerkzeugs den Finger am Schalter haben oder das Elektrowerkzeug eingeschaltet an die Stromversorgung anschließen, kann dies zu Unfällen führen.
- d) **Entfernen Sie Einstellwerkzeuge oder Schraubenschlüssel, bevor Sie das Elektrowerkzeug einschalten.** Ein Werkzeug oder Schlüssel, der sich in einem drehenden Teil des Elektrowerkzeugs

befindet, kann zu Verletzungen führen.

- e) **Vermeiden Sie eine abnormale Körperhaltung. Sorgen Sie für einen sicheren Stand und halten Sie jederzeit das Gleichgewicht.** Dadurch können Sie das Elektrowerkzeug in unerwarteten Situationen besser kontrollieren.
 - f) **Tragen Sie geeignete Kleidung. Tragen Sie keine weite Kleidung oder Schmuck. Halten Sie Haare und Kleidung fern von sich bewegenden Teilen.** Lockere Kleidung, Schmuck oder lange Haare können von sich bewegenden Teilen erfasst werden.
 - g) **Wenn Staubabsaug- und -auf-fangeinrichtungen montiert werden können, sind diese anzuschließen und richtig zu verwenden.** Verwendung einer Staubabsaugung kann Gefährdungen durch Staub verringern.
 - h) **Wiegen Sie sich nicht in falscher Sicherheit und setzen Sie sich nicht über die Sicherheitsregeln für Elektrowerkzeuge hinweg, auch wenn Sie nach vielfachem Gebrauch mit dem Elektrowerkzeug vertraut sind.** Achtloses Handeln kann binnen Sekundenbruchteilen zu schweren Verletzungen führen.
- ### 4. Verwendung und Behandlung des Elektrowerkzeugs
- a) **Überlasten Sie das Elektrowerkzeug nicht. Verwenden Sie für Ihre Arbeit das dafür bestimmte Elektrowerkzeug.** Mit dem passenden Elektrowerkzeug arbeiten Sie besser und sicherer im angegebenen Leistungsbereich.
 - b) **Benutzen Sie kein Elektrowerkzeug, dessen Schalter defekt ist.** Ein Elektrowerkzeug, das sich

nicht mehr ein- oder ausschalten lässt, ist gefährlich und muss repariert werden.

- c) **Ziehen Sie den Stecker aus der Steckdose und/oder entfernen Sie einen abnehmbaren Akku, bevor Sie Geräteeinstellungen vornehmen, Einsatzwerkzeugteile wechseln oder das Elektrowerkzeug welegen.** Diese Vorsichtsmaßnahme verhindert den unbeabsichtigten Start des Elektrowerkzeugs.
- d) **Bewahren Sie unbenutzte Elektrowerkzeuge außerhalb der Reichweite von Kindern auf. Lassen Sie keine Personen das Elektrowerkzeug benutzen, die mit diesem nicht vertraut sind oder diese Anweisungen nicht gelesen haben.** Elektrowerkzeuge sind gefährlich, wenn sie von unerfahrenen Personen benutzt werden.
- e) **Pflegen Sie das Elektrowerkzeug und Einsatzwerkzeug mit Sorgfalt. Kontrollieren Sie, ob bewegliche Teile einwandfrei funktionieren und nicht klemmen, ob Teile gebrochen oder so beschädigt sind, dass die Funktion des Elektrowerkzeugs beeinträchtigt ist. Lassen Sie beschädigte Teile vor dem Einsatz des Elektrowerkzeugs reparieren.** Viele Unfälle haben ihre Ursache in schlecht gewarteten Elektrowerkzeugen.
- f) **Halten Sie Schneidwerkzeuge scharf und sauber.** Sorgfältig gepflegte Schneidwerkzeuge mit scharfen Schneidkanten verklemmen sich weniger und sind leichter zu führen.
- g) **Verwenden Sie Elektrowerkzeug, Zubehör, Einsatzwerkzeug**

ge usw. entsprechend diesen Anweisungen. Berücksichtigen Sie dabei die Arbeitsbedingungen und die auszuführende Tätigkeit. Der Gebrauch von Elektrowerkzeugen für andere als die vorgesehenen Anwendungen kann zu gefährlichen Situationen führen.

- h) **Halten Sie Griffe und Griffflächen trocken, sauber und frei von Öl und Fett.** Rutschige Griffe und Griffflächen erlauben keine sichere Bedienung und Kontrolle des Elektrowerkzeugs in unvorhergesehenen Situationen.
5. **Verwendung und Behandlung des Akkuwerkzeugs**
- a) **Laden Sie die Akkus nur mit Ladegeräten auf, die vom Hersteller empfohlen werden.** Durch ein Ladegerät, das für eine bestimmte Art von Akkus geeignet ist, besteht Brandgefahr, wenn es mit anderen Akkus verwendet wird.
 - b) **Verwenden Sie nur die dafür vorgesehenen Akkus in den Elektrowerkzeugen.** Der Gebrauch von anderen Akkus kann zu Verletzungen und Brandgefahr führen.
 - c) **Halten Sie den nicht benutzten Akku fern von Büroklammern, Münzen, Schlüsseln, Nägeln, Schrauben oder anderen kleinen Metallgegenständen, die eine Überbrückung der Kontakte verursachen könnten.** Ein Kurzschluss zwischen den Akkukontakten kann Verbrennungen oder Feuer zur Folge haben.
 - d) **Bei falscher Anwendung kann Flüssigkeit aus dem Akku austreten. Vermeiden Sie den Kontakt damit. Bei zufälligem Kontakt mit Wasser abspülen. Wenn die Flüssigkeit in die Augen**

kommt, nehmen Sie zusätzlich ärztliche Hilfe in Anspruch. Austretende Akkufflüssigkeit kann zu Hautreizungen oder Verbrennungen führen.

- e) **Benutzen Sie keinen beschädigten oder veränderten Akku.** Beschädigte oder veränderte Akkus können sich unvorhersehbar verhalten und zu Feuer, Explosion oder Verletzungsgefahr führen.
 - f) **Setzen Sie einen Akku keinem Feuer oder zu hohen Temperaturen aus.** Feuer oder Temperaturen über 130 °C können eine Explosion hervorrufen.
 - g) **Befolgen Sie alle Anweisungen zum Laden und laden Sie den Akku oder das Akkuwerkzeug niemals außerhalb des in der Betriebsanleitung angegebenen Temperaturbereichs.** Falsches Laden oder Laden außerhalb des zugelassenen Temperaturbereichs kann den Akku zerstören und die Brandgefahr erhöhen.
6. **Service**
- a) **Lassen Sie Ihr Elektrowerkzeug nur von qualifiziertem Fachpersonal und nur mit Original-Ersatzteilen reparieren.** Damit wird sichergestellt, dass die Sicherheit des Elektrowerkzeugs erhalten bleibt.
 - b) **Warten Sie niemals beschädigte Akkus.** Sämtliche Wartung von Akkus sollte nur durch den Hersteller oder bevollmächtigte Kundendienststellen erfolgen.

Sicherheitshinweise für Bohrmaschinen

Sicherheitshinweise für alle Arbeiten

- Halten Sie das Elektrowerkzeug an den isolierten Griffflächen,

wenn Sie Arbeiten ausführen, bei denen das Einsatzwerkzeug oder die Schraube verborgene Stromleitungen treffen kann. Der Kontakt mit einer spannungsführenden Leitung kann auch metallene Geräteteile unter Spannung setzen und zu einem elektrischen Schlag führen.

Sicherheitshinweise bei Verwendung langer Bohrer

- **Arbeiten Sie auf keinen Fall mit einer höheren Drehzahl als der für den Bohrer maximal zulässigen Drehzahl.** Bei höheren Drehzahlen kann sich der Bohrer leicht verbiegen, wenn er sich ohne Kontakt mit dem Werkstück frei drehen kann, und zu Verletzungen führen.
- **Beginnen Sie den Bohrvorgang immer mit niedriger Drehzahl und während der Bohrer Kontakt mit dem Werkstück hat.** Bei höheren Drehzahlen kann sich der Bohrer leicht verbiegen, wenn er sich ohne Kontakt mit dem Werkstück frei drehen kann, und zu Verletzungen führen.
- **Üben Sie keinen übermäßigen Druck und nur in Längsrichtung zum Bohrer aus.** Bohrer können sich verbiegen und dadurch brechen oder zu einem Verlust der Kontrolle und zu Verletzungen führen.

Zusätzliche Sicherheitshinweise

- **Sichern Sie das Werkstück.** Ein mit Spannvorrichtungen oder Schraubstock festgehaltenes Werkstück ist sicherer gehalten als mit Ihrer Hand.
- **Schalten Sie das Elektrowerkzeug sofort aus, wenn das Einsatzwerkzeug blockiert.** Seien Sie auf hohe Reaktionsmomente gefasst, die einen Rückschlag

verursachen. Das Einsatzwerkzeug blockiert, wenn das Elektrowerkzeug überlastet wird.

- **Warten Sie, bis das Elektrowerkzeug zum Stillstand gekommen ist, bevor Sie es ablegen.** Das Einsatzwerkzeug kann sich verhalten und zum Verlust der Kontrolle über das Elektrowerkzeug führen.
- **Halten Sie das Elektrowerkzeug gut fest.** Beim Festziehen und Lösen von Schrauben können kurzzeitig hohe Reaktionsmomente auftreten.
- **Verwenden Sie geeignete Suchgeräte, um verborgene Versorgungsleitungen aufzuspüren, oder ziehen Sie die örtliche Versorgungsgesellschaft hinzu.** Kontakt mit Elektroleitungen kann zu Feuer und elektrischem Schlag führen. Beschädigung einer Gasleitung kann zur Explosion führen. Eindringen in eine Wasserleitung verursacht Sachbeschädigung.
- **Verwenden Sie ausschließlich Zubehör, welches von PARKSIDE empfohlen wurde.** Ungeeignetes Zubehör kann zu elektrischem Schlag oder Feuer führen.

Restrisiken

Auch wenn Sie dieses Gerät vorschriftsmäßig bedienen, bleiben immer Restrisiken bestehen. Folgende Gefahren können im Zusammenhang mit der Bauweise und Ausführung dieses Gerätes auftreten:

- Gehörschäden, falls kein geeigneter Gehörschutz getragen wird.
- Gesundheitsschäden, die aus Hand-Arm-Schwingungen resultieren, falls das Gerät über einen längeren Zeitraum verwendet wird oder nicht ordnungsgemäß geführt und gewartet wird.
- Schnittverletzungen

▲ WARNUNG! Gefahr durch elektromagnetisches Feld, das während das Gerät im Betrieb ist, erzeugt wird. Das Feld kann unter bestimmten Umständen aktive oder passive medizinische Implantate beeinträchtigen. Um die Gefahr von ernsthaften oder tödlichen Verletzungen zu verringern, empfehlen wir Personen mit medizinischen Implantaten ihren Arzt und den Hersteller des medizinischen Implantats zu konsultieren, bevor das Gerät bedient wird.

Vorbereitung

▲ WARNUNG! Verletzungsgefahr durch ungewollt anlaufendes Gerät. Setzen Sie den Akku erst dann in das Gerät ein, wenn das Gerät vollständig für den Einsatz vorbereitet ist.



Bedienteile

Lernen Sie vor dem ersten Betrieb des Geräts die Bedienteile kennen.

- **Drehrichtungsschalter (15) (Abb. A)**

HINWEIS! Betätigen Sie den Drehrichtungsschalter nur, wenn das Gerät stillsteht!

Der Pfeil auf dem Drehrichtungsschalter (15) gibt die Arbeitsrichtung an.



-  Schraube eindrehen, bohren
- **Mitte** Einschaltsperr
-  Schraube ausdrehen

- **Drehmomenteinstellung (3)**

Einstellung des maximalen Drehmoments zum Schrauben, bei dem die Rutschkupplung auslöst.

HINWEIS! Betätigen Sie den Drehmomenteinstellung nur, wenn das Gerät stillsteht!

- **1** Kleinstes Drehmoment

- **25** Größtes Drehmoment
Beginnen Sie beim Schrauben zur Sicherheit mit einem kleinen Drehmoment. Erhöhen Sie das Drehmoment falls notwendig.
-  Bohren ohne Begrenzung des Drehmoments
- **Gang-Wahlschalter (4)**
HINWEIS! Betätigen Sie den Gang-Wahlschalter nur, wenn das Gerät still steht.
 - **1**  Schrauben
 - **2**  Bohren
- **Ein-/Ausschalter (14)**
 - Einschalten: Drücken
 - Drehzahl stufenlos regulieren:
Je weiter Sie den Ein-/Ausschalter drücken, desto höher ist die Drehzahl.
 - Ausschalten: Loslassen

Einsatzwerkzeug montieren und demontieren

Hinweise

- Bohrfutter-Spannweite: 1,5 - 13 mm
- Die Drehrichtung ist im Schnellspannbohrfutter (2) eingraviert.
- Rechts und links am Motorkopf befinden sich Magnete (5), um häufig verwendete Schraub-Bits festzuhalten.

Einsatzwerkzeug montieren

1. Bohrfutter öffnen: RELEASE →
2. Schieben Sie das Einsatzwerkzeug so weit wie möglich in die Bohrfutteröffnung (1).
3. Einsatzwerkzeug festklemmen: ← GRIP

Einsatzwerkzeug demontieren

1. Bohrfutter öffnen: RELEASE →
2. **▲ VORSICHT!** Verbrennungsgefahr! Einsatzwerkzeuge – insbe-

sondere Bohrer – können sehr heiß werden. Tragen Sie gegebenenfalls Schutzhandschuhe.

Entfernen Sie das Einsatzwerkzeug.

Ladezustand des Akkus prüfen

LEDs	Bedeutung
rot, orange, grün	Akku geladen
rot, orange	Akku teilweise geladen
rot	Akku muss geladen werden

1. Drücken Sie die Taste (8) neben der Ladezustandsanzeige (9) am Akku (10).
Die LEDs der Ladezustandsanzeige zeigen den Ladezustand des Akkus.
2. Laden Sie den Akku (10) auf, wenn nur noch die rote LED der Ladezustandsanzeige (9) leuchtet.

Akku aufladen

Siehe auch Betriebsanleitung des Ladegeräts.

Hinweise

- Lassen Sie einen erwärmten Akku vor dem Laden abkühlen.
- Setzen Sie den Akku nicht über längere Zeit starker Sonneneinstrahlung aus und legen Sie ihn nicht auf Heizkörpern ab (max. 50 °C).

Akku aufladen

1. Nehmen Sie den Akku (10) aus dem Gerät.
2. Schieben Sie den Akku (10) in den Ladeschacht des Akku-Ladegerätes (16).
3. Schließen Sie das Akku-Ladegerät (16) an eine Steckdose an.

- Nach erfolgreichem Ladevorgang trennen Sie das Akku-Ladegerät (16) vom Netz.
- Ziehen Sie den Akku (10) aus dem Akku-Ladegerät (16).

Kontroll-LEDs auf dem Ladegerät (16)

grün	rot	Bedeutung
leuchtet	—	<ul style="list-style-type: none"> Akku ist vollständig aufgeladen bereit (kein Akku eingelegt)
—	leuchtet	Akku wird aufgeladen
—	blinkt	Akku ist überhitzt
blinkt	blinkt	Akku ist defekt

Betrieb

Akku einsetzen und entnehmen

▲ WARNUNG! Verletzungsgefahr durch ungewollt anlaufendes Gerät. Setzen Sie den Akku erst dann in das Gerät ein, wenn das Gerät vollständig für den Einsatz vorbereitet ist.

HINWEIS! Beschädigungsgefahr! Falscher Akku kann Gerät und Akku beschädigen.

Akku einsetzen

- Schieben Sie den Akku (10) entlang der Führungsschiene in den Akku-Halter (7).
Der Akku verriegelt hörbar.

Akku entnehmen

- Drücken und halten Sie die Akku-Entriegelung (11) am Akku (10).
- Ziehen Sie den Akku aus dem Akku-Halter (7).

Ein- und Ausschalten

Einschalten

- Wählen Sie mit dem Drehrichtungsschalter (15) die Drehrichtung.
- Wählen Sie mit dem Gang-Wahlschalter (4) einen Gang.
- Wählen Sie mit dem Drehmoment-einstellung (3) ein maximales Drehmoment oder Bohren.
- Drücken und halten Sie den Ein-/Ausschalter (14).
Das LED-Arbeitslicht (12) leuchtet.

Ausschalten

- Lassen Sie den Ein-/Ausschalter (14) los.
- Warten Sie, bis das Elektrowerkzeug zum Stillstand gekommen ist, bevor Sie es ablegen.
- In Arbeitspausen: Stellen Sie den Drehrichtungsschalter (15) in die Mitte. Diese Vorsichtsmaßnahme verhindert den unbeabsichtigten Start des Elektrowerkzeugs.
Sie können das Gerät mit dem Gürtelclip (13) an einem Gürtel einhängen. Mit dem Gürtelclip können Sie Flaschen mit Kronkorken öffnen.
- Entnehmen Sie den Akku (10) aus dem Gerät, wenn Sie das Gerät unbeaufsichtigt lassen oder mit der Arbeit fertig sind.

Transport

Hinweise

- Schalten Sie das Gerät aus.
- Vergewissern Sie sich, dass alle sich bewegenden Teile zum vollständigen Stillstand gekommen sind.
- Entfernen Sie den Akku.
- Entfernen Sie das Einsatzwerkzeug.

- Tragen Sie das Gerät immer am Handgriff (6).

Reinigung, Wartung und Lagerung

▲ WARNUNG! Verletzungsgefahr durch ungewollt anlaufendes Gerät. Schützen Sie sich bei Wartungs- und Reinigungsarbeiten. Schalten Sie das Gerät aus und entfernen Sie den Akku (10). Lassen Sie Instandsetzungsarbeiten und Wartungsarbeiten, die nicht in dieser Anleitung beschrieben sind, von unserem Service-Center durchführen. Verwenden Sie nur Original-Ersatzteile.

Reinigung

▲ WARNUNG! Elektrischer Schlag! Spritzen Sie das Gerät niemals mit Wasser ab.

HINWEIS! Beschädigungsgefahr. Chemische Substanzen können die Kunststoffteile des Gerätes angreifen. Verwenden Sie keine Reinigungs- bzw. Lösungsmittel.

- Halten Sie Lüftungsschlitze, Motorgehäuse und Griffe des Gerätes sauber. Verwenden Sie dazu ein feuchtes Tuch oder eine Bürste.

Wartung

Das Gerät ist wartungsfrei.

Lagerung

Lagern Sie Gerät und Zubehör stets:

- sauber
- trocken
- staubgeschützt
- außerhalb der Reichweite von Kindern

Die Lagertemperatur für den Akku und das Gerät beträgt zwischen 0 °C und 45 °C. Vermeiden Sie während der Lagerung extreme Kälte

oder Hitze, damit der Akku nicht an Leistung verliert.

Nehmen Sie den Akku vor einer längeren Lagerung (z. B. Überwinterung) aus dem Gerät (separate Bedienungsanleitung für Akku und Ladegerät beachten).

Entsorgung/ Umweltschutz

Nehmen Sie den Akku aus dem Gerät und führen Sie Gerät, Akku, Zubehör und Verpackung einer umweltgerechten Wiederverwertung zu.



Elektrogeräte gehören nicht in den Hausmüll.

Das Symbol der durchgestrichenen Mülltonne bedeutet, dass dieses Elektro- bzw. Elektronikgerät am Ende seiner Lebensdauer nicht im Hausmüll entsorgt werden darf, sondern vom Endnutzer einer getrennten Sammlung zugeführt werden muss.

Richtlinie 2012/19/EU über Elektro- und Elektronik-Altgeräte:

Verbraucher sind gesetzlich dazu verpflichtet, Elektro- und Elektronikgeräte am Ende ihrer Lebensdauer einer umweltgerechten Wiederverwertung zuzuführen. Auf diese Weise wird eine umwelt- und ressourcenschonende Verwertung sichergestellt.

Je nach Umsetzung in nationales Recht können Sie folgende Möglichkeiten haben:

- an einer Verkaufsstelle zurückgeben,
- an einer offiziellen Sammelstelle abgeben,
- an den Hersteller/Inverkehrbringer zurücksenden.

Nicht betroffen sind den Altgeräten beigefügte Zubehörteile und Hilfsmittel ohne Elektrobestandteile.

Zusätzliche Entsorgungshinweise für Deutschland

Das Gerät ist bei eingerichteten Sammelstellen, Wertstoffhöfen oder Entsorgungsbetrieben abzugeben. Zudem sind Vertreiber von Elektro- und Elektronikgeräten sowie Vertreiber von Lebensmitteln zur Rücknahme verpflichtet. LIDL bietet Ihnen Rückgabemöglichkeiten direkt in den Filialen und Märkten an. Rückgabe und Entsorgung sind für Sie kostenfrei.

Beim Kauf eines Neugerätes haben Sie das Recht, ein entsprechendes Altgerät unentgeltlich zurückzugeben. Zusätzlich haben Sie die Möglichkeit, unabhängig vom Kauf eines Neugerätes, unentgeltlich (bis zu drei) Altgeräte abzugeben, die in keiner Abmessung größer als 25 cm sind.

Bitte entnehmen Sie vor der Rückgabe Batterien oder Akkumulatoren, die nicht vom Altgerät umschlossen sind, sowie Lampen, die zerstörungsfrei entnommen werden können und führen diese einer separaten Sammlung zu.

Entsorgungshinweise für Akkus



Der Akku darf am Ende der Nutzungszeit nicht über den Hausmüll entsorgt werden. Werfen Sie den Akku nicht ins Feuer (Explosionsgefahr) oder ins Wasser. Beschädigte Akkus können der Umwelt und ihrer Gesundheit schaden, wenn giftige Dämpfe oder Flüssigkeiten austreten.

Entsorgen Sie Akkus nach den lokalen Vorschriften. Defekte oder verbrauchte Akkus müssen recycelt werden. Geben Sie Akkus an einer Alt-

batteriesammelstelle ab, wo sie einer umweltgerechten Wiederverwertung zugeführt werden. Fragen Sie hierzu Ihren lokalen Müllentsorger oder unser Service-Center. Entsorgen Sie Akkus im entladenen Zustand. Wir empfehlen die Pole mit einem Klebestreifen zum Schutz vor einem Kurzschluss abzudecken. Öffnen Sie den Akku nicht.

Service

Garantie

Sehr geehrte Kundin, sehr geehrter Kunde,

Sie erhalten auf dieses Produkt 3 Jahre Garantie ab Kaufdatum. Im Falle von Mängeln dieses Produkts stehen Ihnen gegen den Verkäufer des Produkts gesetzliche Rechte zu. Diese gesetzlichen Rechte werden durch unsere im Folgenden dargestellte Garantie nicht eingeschränkt.

Garantiebedingungen

Die Garantiefrist beginnt mit dem Kaufdatum. Bitte bewahren Sie den Original-Kassenbon gut auf. Diese Unterlage wird als Nachweis für den Kauf benötigt. Tritt innerhalb von drei Jahren ab dem Kaufdatum dieses Produkts ein Material- oder Fabrikationsfehler auf, wird das Produkt von uns – nach unserer Wahl – für Sie kostenlos repariert oder ersetzt. Diese Garantieleistung setzt voraus, dass innerhalb der Drei-Jahres-Frist das defekte Produkt und der Kaufbeleg (Kassenbon) vorgelegt und schriftlich kurz beschrieben wird, worin der Mangel besteht und wann er aufgetreten ist.

Wenn der Defekt von unserer Garantie gedeckt ist, erhalten Sie das reparierte oder ein neues Produkt zurück. Mit Reparatur oder Austausch

des Produkts beginnt kein neuer Garantiezeitraum.

Garantiezeit und gesetzliche Mängelansprüche

Die Garantiezeit wird durch die Gewährleistung nicht verlängert. Dies gilt auch für ersetzte und reparierte Teile. Eventuell schon beim Kauf vorhandene Schäden und Mängel müssen sofort nach dem Auspacken gemeldet werden. Nach Ablauf der Garantiezeit anfallende Reparaturen sind kostenpflichtig.

Garantieumfang

Das Produkt wurde nach strengen Qualitätsrichtlinien sorgfältig produziert und vor Anlieferung gewissenhaft geprüft.

Die Garantieleistung gilt für Material- oder Fabrikationsfehler. Diese Garantie erstreckt sich nicht auf Produktteile, die normaler Abnutzung ausgesetzt sind und daher als Verschleißteile angesehen werden können (z. B. Bohrer) oder für Beschädigungen an zerbrechlichen Teilen (z. B. Schalter). Diese Garantie verfällt, wenn das Produkt beschädigt, nicht sachgemäß benutzt oder nicht gewartet wurde. Für eine sachgemäße Benutzung des Produkts sind alle in der Betriebsanleitung aufgeführten Anweisungen genau einzuhalten. Verwendungszwecke und Handlungen, von denen in der Betriebsanleitung abgeraten oder vor denen gewarnt wird, sind unbedingt zu vermeiden.

Das Produkt ist lediglich für den privaten und nicht für den gewerblichen Gebrauch bestimmt. Bei missbräuchlicher und unsachgemäßer Behandlung, Gewaltanwendung und bei Eingriffen, die nicht von unserer autorisierten Service-Niederlassung vorgenommen wurden, erlischt die Garantie.

Abwicklung im Garantiefall

Um eine schnelle Bearbeitung Ihres Anliegens zu gewährleisten, folgen Sie bitte den folgenden Hinweisen:

- Bitte halten Sie für alle Anfragen den Kassenbon und die Artikelnummer (IAN 458674_2401) als Nachweis für den Kauf bereit.
- Die Artikelnummer entnehmen Sie bitte dem Typenschild am Produkt, einer Gravur am Produkt, dem Titelblatt der Bedienungsanleitung (unten links) oder dem Aufkleber auf der Rück- oder Unterseite des Produktes.
- Sollten Funktionsfehler oder sonstige Mängel auftreten, kontaktieren Sie zunächst das nachfolgend benannte Service-Center **telefonisch** oder nutzen Sie unser **Kontaktformular**, das Sie auf parksidediy.com in der Kategorie **Service** finden.
- Ein als defekt erfasstes Produkt können Sie, nach Rücksprache mit unserem Service-Center unter Beifügung des Kaufbelegs (Kassenbons) und der Angabe, worin der Mangel besteht und wann er aufgetreten ist, für Sie portofrei an die Ihnen mitgeteilte Service-Anschrift übersenden. Um Annahmeprobleme und Zusatzkosten zu vermeiden, benutzen Sie unbedingt nur die Adresse, die Ihnen mitgeteilt wird. Stellen Sie sicher, dass der Versand nicht unfrei, per Sperrgut, Express oder sonstiger Sonderfracht erfolgt. Senden Sie das Produkt bitte inkl. aller beim Kauf mitgelieferten Zubehörteile ein und sorgen Sie für eine ausreichend sichere Transportverpackung.



Auf *parkside-diy.com* können Sie diese und viele weitere Handbücher einsehen und herunterladen. Mit diesem QR-Code gelangen Sie direkt auf *parkside-diy.com*. Wählen Sie Ihr Land aus, und suchen Sie über die Suchmaske nach den Bedienungsanleitungen. Durch Eingabe der Artikelnummer (IAN) 458674_2401 können Sie Ihre Bedienungsanleitung öffnen.

Reparatur-Service

Für Reparaturen, die nicht der **Garantie unterliegen**, wenden Sie sich an das Service-Center. Dort erhalten Sie gerne einen Kostenvoranschlag.

- Wir können nur Geräte bearbeiten, die ausreichend verpackt und frankiert eingesandt wurden.

Hinweis: Bitte senden Sie Ihr Gerät gereinigt und mit Hinweis auf den Defekt an die vom Service-Center genannte Adresse.

Ersatzteile und Zubehör

Ersatzteile und Zubehör erhalten Sie unter www.grizzlytools.shop. Sollten bei Ihrem Bestellvorgang Probleme auftreten, kontaktieren Sie uns über unseren Online-Shop. Bei weiteren Fragen wenden Sie sich an das **Service-Center**, S. 108.

Pos.-Nr.	Bezeichnung	Best.-Nr.
2	Schnellspannbohrfutter	91105806
	Bohrer- und Bit-Set, 18-teilig	91105375

- Nicht angenommen werden unfrei eingeschickte Geräte sowie Geräte, die per Sperrgut, Express oder mit sonstiger Sonderfracht versendet wurden.
- Wir entsorgen Ihre eingesendeten, defekten Geräte kostenlos.

Service-Center

DE Service Deutschland
Tel.: 0800 88 55 300
Kontaktformular auf *parkside-diy.com*
IAN 458674_2401

AT Service Österreich
Tel.: 0800 447750
Kontaktformular auf *parkside-diy.com*
IAN 458674_2401

CH Service Schweiz
Tel.: 0800 56 36 01
Kontaktformular auf *parkside-diy.com*
IAN 458674_2401

Importeur

Bitte beachten Sie, dass die folgende Anschrift keine Serviceanschrift ist. Kontaktieren Sie zunächst das oben genannte Service-Center.

Grizzly Tools GmbH & Co. KG
Stockstädter Str. 20
63762 Großostheim
DEUTSCHLAND
www.grizzlytools.de

Original-EG-Konformitätserklärung

Produkt: **Akku-Bohrschrauber**

Modell: **PABS 20-Li G8**

Seriennummer: 000001-670000

Der oben beschriebene Gegenstand der Erklärung erfüllt die einschlägigen Harmonisierungsrechtsvorschriften der Union:

**2006/42/EG • 2014/30/EU • 2011/65/EU & (EU) 2015/863
Produkt mit Akku Smart PAPS 204 A1/Smart PAPS 208 A1: 2014/53/EU**

Der oben beschriebene Gegenstand der Erklärung erfüllt die Vorschriften der Richtlinie 2011/65/EU des Europäischen Parlaments und des Rates vom 8. Juni 2011 zur Beschränkung der Verwendung bestimmter gefährlicher Stoffe in Elektro- und Elektronikgeräten.

Um die Konformität zu gewährleisten, wurden folgende harmonisierte Normen sowie nationale Normen und Bestimmungen angewendet:

**EN 62841-1:2015 • EN 62841-2-1:2018/A11:2019
EN IEC 63000:2018
EN IEC 55014-1:2021 • EN IEC 55014-2:2021
IEC 62471:2006 (First Edition) • EN 62471:2008
Produkt mit Akku Smart PAPS 204 A1/Smart PAPS 208 A1:
EN 301 489-1 V2.2.3:2019 • EN 301 489-17 V3.2.4:2020
EN 300 328 V2.2.2:2019 • EN 50663:2017**

Die alleinige Verantwortung für die Ausstellung dieser Konformitätserklärung trägt der Hersteller:

CE Grizzly Tools GmbH & Co. KG
Stockstädter Str. 20
63762 Großostheim
DEUTSCHLAND
01.07.2024



Christian Frank
Dokumentationsbevollmächtigter

**Explosionszeichnung • Sprängskiss • Räjätyskuva
• Laotusjoonis • Išskaidytasis brėžinys • Klaidskats • Widok
rozłożony**

PABS 20-Li G8

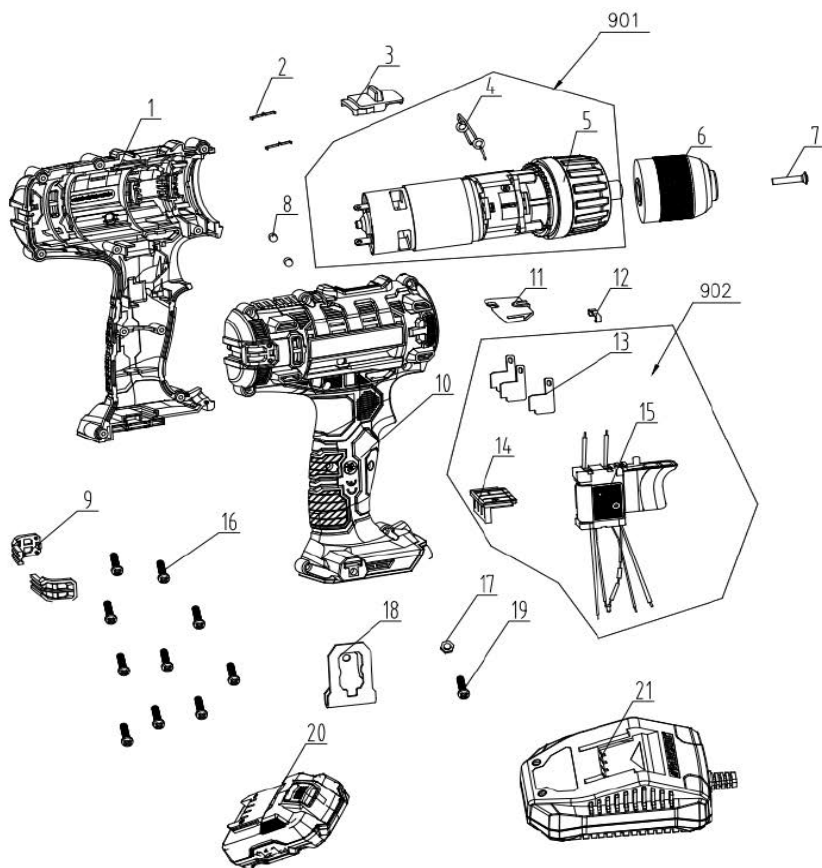

informativ • informatiivinen • informatiivne • informatyvus • informatīvs • informacyjny

GRIZZLY TOOLS GMBH & CO. KG

Stockstädter Straße 20
63762 Großostheim
GERMANY

Tietojen tila · Informationsstatus · Stan informacj ·
Informacijos pobūdis · Teksta pēdējās pārskatīšanas
datums · Teabe lābivaatamise kuupāev · Stand der
Informationen: 04/2024
Ident.-No.: 72032232042024-FI/SE/PL/LT/LV

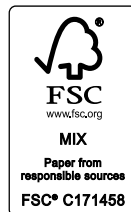

IAN 458674_2401

