

SILVERCREST®



ROBOT VACUUM CLEANER / SAUGROBOTER ASPIRATEUR ROBOT SSRA D3

GB IE

ROBOT VACUUM CLEANER

Operating instructions

FR BE

ASPIRATEUR ROBOT

Mode d'emploi

CZ

ROBOTICKÝ VYSAVAČ

Návod k obsluze

DE AT CH

SAUGROBOTER

Bedienungsanleitung

NL BE

ROBOTSTOFZUIGER

Gebruiksaanwijzing

IAN 467354_2404

FR BE NL
CZ PL SK

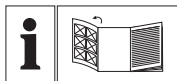

GB IE

Before reading, unfold the page containing the illustrations and familiarise yourself with all functions of the device.

DE AT CH

Klappen Sie vor dem Lesen die Seite mit den Abbildungen aus und machen Sie sich anschließend mit allen Funktionen des Gerätes vertraut.

FR BE

Avant de lire le mode d'emploi, ouvrez la page contenant les illustrations et familiarisez-vous ensuite avec toutes les fonctions de l'appareil.

NL BE

Vouw vóór het lezen de pagina met de afbeeldingen open en maak u vertrouwd met alle functies van het apparaat.

CZ

Před čtením si otevřete stranu s obrázky a potom se seznámte se všemi funkcemi přístroje.

GB/IE	Operating instructions	Page	1
DE/AT/CH	Bedienungsanleitung	Seite	31
FR/BE	Mode d'emploi	Page	63
NL/BE	Gebruiksaanwijzing	Pagina	95
CZ	Návod k obsluze	Strana	125

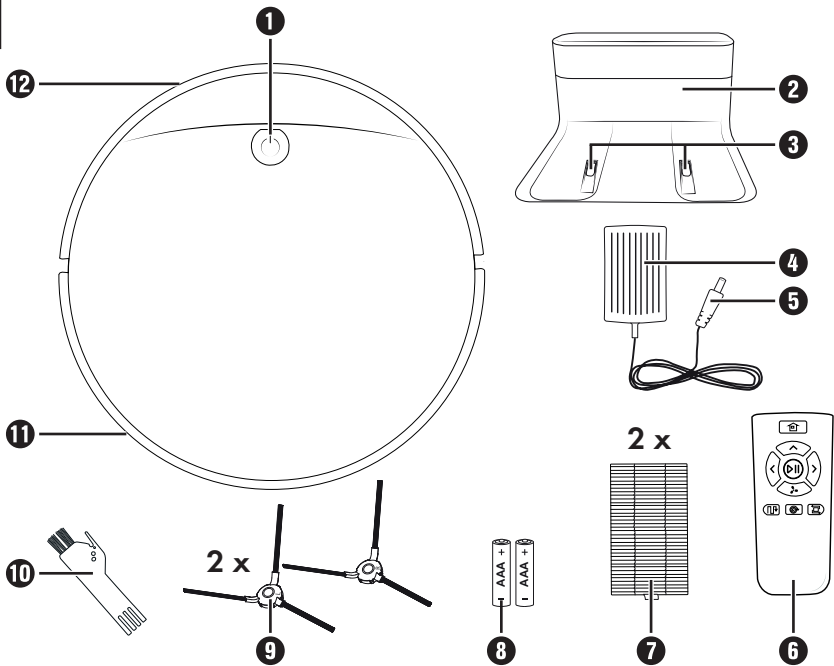
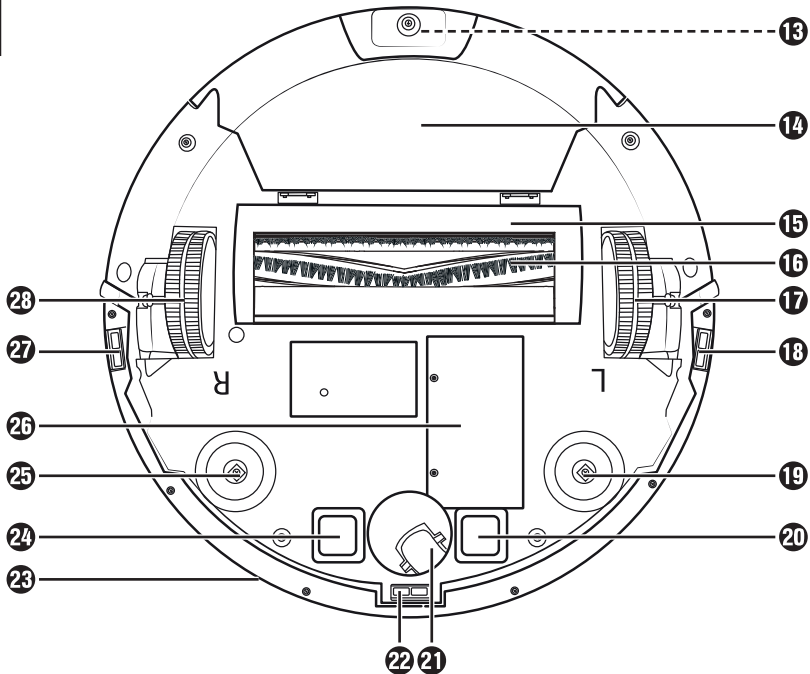
A**B**

Contents

Introduction	2
Intended use	2
Notes on trademarks	2
Warnings and symbols used	2
Safety information	4
Appliance description	10
Package contents	11
Use	11
Inserting/replacing the batteries	11
Attaching the side brushes	11
Switching the appliance on/off and standby mode (without app)	11
Charging the appliance	12
Operation and use	12
Information about the work area	12
Vacuuming	13
Pausing the cleaning process	13
Selecting a cleaning mode	14
Setting a suction mode	16
Control via the LIDL Home app	16
Cleaning	20
Replacing the battery	22
Storage	23
Troubleshooting	24
Disposal	26
Disposal of the appliance	26
Disposal of the packaging	26
Disposal of batteries	26
Technical data	27
Simplified EU Declaration of Conformity	28
Ordering replacement parts	28
Kompennass Handels GmbH warranty	28
Service	29
Importer	30

Introduction

Congratulations on the purchase of your new appliance. You have selected a high-quality appliance.



The operating instructions are part of this appliance. They contain important information about safety, usage and disposal. Before using the appliance, please familiarise yourself with all operating and safety instructions. The appliance may only be used as described and for the specified application areas. Hand over all documents when passing the appliance on to third parties.

Intended use

This appliance is suitable for cleaning loose, dry dirt such as dust, fluff or crumbs on smooth floor coverings and short-pile carpets. Only use the appliance indoors. The appliance is intended exclusively for private use and not for commercial use. Only use the appliance for its intended purpose. Any use other than that described above or any modification of the appliance is not permitted and may result in injury and/or damage. The manufacturer accepts no liability for damage caused by improper use.

Notes on trademarks

The SilverCrest trademark and brand name are the property of their respective owners.

Android™ is a registered trademark of Google Inc.



iOS® is a registered trademark of Apple Inc.











The **Bluetooth**® logotype and **Bluetooth**® logo are registered trademarks of Bluetooth SIG, Inc. (Special Interest Group).

All other names and appliances may be trademarks or registered trademarks of their respective owner.

Warnings and symbols used

The following warnings and symbols are used in these instructions for use, on the packaging and on the appliance (where applicable):

	<p>DANGER! A warning with this symbol and the signal word "DANGER" indicates an imminently hazardous situation which will result in death or serious injury if not avoided.</p>
	<p>WARNING! A warning with this symbol and the signal word "WARNING" indicates a potentially hazardous situation which could result in death or serious injury if not avoided.</p>

	<p>CAUTION! A warning with this symbol and the signal word "CAUTION" indicates a potentially hazardous situation that could result in a minor or moderate injury if not avoided.</p>
	<p>ATTENTION! A warning with this symbol and the signal word "ATTENTION" indicates a potential situation which could result in property damage if not avoided.</p>
	<p>A note identifies additional information that facilitates the use of the appliance.</p>
	<p>DC current/voltage</p>
	<p>AC current/voltage</p>
	<p>Protection class II: Protection by double or reinforced insulation between live and touchable parts</p>
	<p>Only use/charge the appliance indoors.</p>
	<p>Do not immerse in water!</p>
	<p>Detachable power supply unit</p>
	<p>Do not use mains plug if damaged!</p>
	<p>Read the instructions for use</p>

Safety information

DANGER!

- ▶ Check the appliance for visible external damage before use. Do not operate an appliance that has been damaged or dropped.
- ▶ Check the charging station, power cord or power adapter for any damage before each use.
- ▶ Do not use the charging station and/or power adapter if they are damaged. Never use a damaged mains plug.
- ▶ The power adapter and the permanently connected power cord may not be repaired. In the event of a defect, the entire power adapter must be replaced with another of identical design.
- ▶ To prevent accidents, have defective plugs and/or power cables replaced immediately by an authorised specialist, our Customer Service or a similarly qualified person.
- ▶ Have all repairs carried out by a specialist workshop. Under no circumstances should you open the appliance yourself. Repairs that are not carried out by a specialist workshop could lead to physical injuries.
- ▶ Only use the supplied, removable power adapter and charging station to charge the battery.
- ▶ Only connect the power adapter to an easily accessible, properly installed outlet. The local mains voltage must correspond to the technical data of the power adapter.
- ▶ Always pull the power cord out of the outlet by the plug, do not pull on the power cord. Do not kink or crush the power cord.
- ▶ Never touch the power adapter or the appliance with wet or damp hands.
- ▶ Never immerse the appliance, charging station or power adapter in water or liquids.

- ▶ Do not use the power adapter with an extension cable; connect the power adapter directly to an outlet.
- ▶ The power adapter must be removed from the outlet before cleaning or maintaining the appliance
- ▶  Do not charge or use the appliance outdoors.
- ▶ Never leave children unattended with the packaging material. There is a risk of suffocation.



 WARNING!







- ▶ This appliance can be used by children aged from 8 years and above and persons with reduced physical, sensory or mental capabilities or lack of experience and knowledge if they have been given supervision or instruction concerning use of the appliance in a safe way and understand the hazards involved. Children shall not play with the appliance. Cleaning and user maintenance shall not be made by children without supervision.
- ▶ Handle the power cord with care to avoid damage. Do not use the power cord to move or pull the appliance or charging station.
- ▶ Do not allow the appliance to run over the power cord, and keep it away from heat sources.
- ▶ Do not use the appliance in a room where children are present.
- ▶ If necessary, inform other people in the room when operating the appliance so that nobody steps on or trips over the appliance.
- ▶ Do not allow hair, clothing or fingers to get near the openings or operating parts of the appliance.
- ▶ Do not allow the appliance to take up flammable materials such as petrol or toner from a printer or photocopier.
- ▶ Do not allow the appliance to pick up burning objects such as cigarettes, matches, ashes and other objects that could cause a fire.

⚠ WARNING! Risk of injury if battery is handled incorrectly!

- ▶ Do not heat the battery above the maximum temperature specified in the ambient temperatures (see section **Technical data**).
- ▶ Never open or deform the battery.
- ▶ Do not dispose of the battery in an open fire.
- ▶ Do not short-circuit the battery.
- ▶ Do not use the appliance if the battery is inflated or deformed.
- ▶ This appliance contains batteries that are only replaceable by skilled persons.
- ▶ Replace the battery only with the same type or an equivalent type recommended by the manufacturer.
- ▶ Dispose of a used battery in accordance with the manufacturer's instructions.
- ▶ Only use the original power adapter supplied to charge the battery.

⚠ WARNING! Risk of injury if batteries are handled incorrectly!

- ▶  Never allow new or used batteries to get into the hands of children.
- ▶ Make sure that no one can swallow the batteries. There is a risk of chemical burns.
- ▶ Seek medical help immediately if a battery has been swallowed or introduced into the body.
- ▶ Always use the stated battery type. Use of an incorrect battery type poses a risk of explosion.
- ▶  Never try to recharge non-rechargeable batteries.
- ▶ Remove rechargeable batteries from the appliance before recharging them.

- ▶  Do not throw batteries into a fire or water.
- ▶ Never dispose of batteries in a fire or in a hot oven. There is a risk of explosion.
- ▶ Never expose batteries to high temperatures or direct sunlight.
- ▶  Never open or deform batteries. There is a risk of explosion.
- ▶  Do not short-circuit the terminals.
- ▶ Remove depleted batteries from the appliance, and dispose of them safely.
- ▶  Do not use different types of batteries together or mix new batteries with used batteries.
- ▶  Never expose batteries to high temperatures or direct sunlight. There is a risk of explosion and the release of flammable liquids or gases.
- ▶ Do not expose batteries to extremely low air pressure. There is a risk of explosion and the release of flammable liquids or gases.
- ▶ If you do not intend to use the appliance for an extended period, remove the batteries.
- ▶ Check the condition of the batteries at regular intervals. Leaking batteries can cause injuries as well as damage to the appliance.
- ▶ Always use protective gloves when handling leaking batteries! Clean the battery and appliance contacts as well as the battery compartment with a dry cloth. Do not let the chemicals get into contact with your skin and mucous membranes, especially your eyes. In case of contact with chemicals, wash the affected area with plenty of water and immediately seek medical attention. Remove empty batteries from the appliance, and dispose of them according to the manufacturer's instructions.
- ▶  Always insert batteries into the appliance with the correct polarity. The section entitled **Inserting/replacing batteries** describes how batteries can be inserted into or removed

from the appliance.

- ▶ Do not use the appliance and keep it away from children if the battery compartment can no longer be closed securely.
- ▶ If you do not intend to use the appliance for an extended period, remove the batteries.
- ▶ Check the condition of the batteries at regular intervals. Leaking batteries can cause injuries as well as damage to the appliance.
- ▶ Always use protective gloves when handling leaking batteries! Clean the battery and appliance contacts as well as the battery compartment with a dry cloth. Do not let the chemicals get into contact with your skin and mucous membranes, especially your eyes. In the event of exposure to the chemicals, wash the affected area with plenty of water and seek medical advice immediately.

ATTENTION!

- ▶ Only use the specified battery and rechargeable battery type.
- ▶ Insert the batteries into the remote control according to the polarity labelling (+) and (-).
- ▶ Connect the batteries to the appliance according to the polarity labelling (+) and (-).
- ▶ Remove empty batteries from the appliance immediately.
- ▶ Use only accessories recommended by the manufacturer.
- ▶ Check and clean the filters and dust container regularly to extend the service life of your appliance.
- ▶ Never use the appliance without a filter to avoid damaging the motor.
- ▶ Switch off the appliance before each transport.
- ▶ Fully charge the appliance at least once a month to prevent deep discharge and damage to the battery.
- ▶ Do not cover or tape the sensors of the appliance. Otherwise, the appliance will no longer be able to navigate.

- ▶ Clean the sensors regularly. If the sensors are soiled, there is a risk of the appliance falling down stairs or steps.
- ▶ Only operate the appliance with the remote control when it is in sight.
- ▶ Do not use the appliance at temperatures above +40°C or below +10°C.
- ▶ Only use the appliance indoors, and never expose it to dripping or splashing water.
- ▶ Do not use the appliance on wet or damp floors.
- ▶ Do not use the appliance near naked flames.
- ▶ Remove obstacles such as power cords, toys and other objects before use.
- ▶ Fold the carpet edges under the carpet.
- ▶ Do not leave curtains and tablecloths hanging on the floor.
- ▶ Test the appliance in areas with stairs. This allows you to determine whether the appliance can recognise the edge of the fall area.
- ▶ Do not stand in the area where the appliance is working. Otherwise, the appliance will not be able to clean these areas.
- ▶ Do not allow the appliance to pick up any materials that could clog the appliance, such as stones, paper waste, etc.
- ▶ Do not use the appliance if the suction opening is blocked.
- ▶ Remove dust, hair, cotton wool, etc. so that the air flows smoothly in the suction opening. Before use, make sure that the dust container and filters are properly installed.
- ▶ Check the surface to be cleaned before each use of the appliance, and observe the safety instructions listed here.



▶ The product is equipped or supplied with a lithium-ion battery. Do not throw the rechargeable battery into a fire and do not subject it to high temperatures. There is a risk of an explosion!

- ▶ Do not use the power adapter for a different product, and do not attempt to charge this appliance with a different power adapter. Use only the power adapter (model SSRA D3-1) and the charging station (model SSRA D3) supplied with this appliance.
- ▶ Never store the appliance when it is discharged. Prolonged storage in a discharged state can cause permanent damage to the battery. If the appliance is stored for a longer period of time, the charge level of the battery must be checked regularly. The optimum charge level is between 50% and 80%.

Appliance description

(See fold-out page for illustrations)

Figure A

- ❶ On/Off button 
- ❷ Charging station
- ❸ Charging contacts
- ❹ Power adapter
- ❺ Barrel plug
- ❻ Remote control
- ❼ EPA filter
- ❽ Batteries of type AAA
- ❾ Side brushes
- ❿ Cleaning brush
- ⓫ Ventilation opening
- ⓬ Infrared receiver

Figure B

- ❶❸ Dust container release button
- ❶❹ Dust container
- ❶❺ Rotary brush cover
- ❶❻ Rotary brush
- ❶❼ Left wheel
- ❶❸ Left sensor
- ❶❹ Left side brush holder
- ❶❺ Left charging contact
- ❶⓫ Front wheel
- ❶❸ Front sensor
- ❶❹ Collision protection (all-round)
- ❶❺ Right charging contact
- ❶❸ Right side brush holder
- ❶❹ Battery compartment cover
- ❶⓫ Right sensor
- ❶❸ Right wheel

Package contents

Check that the package contents are complete and that the appliance is in perfect condition immediately after unpacking.

- 1 robot vacuum cleaner
- 1 charging station
- 4 side brushes (2 spare brushes)
- 2 EPA filters (1 replacement filter)
- 1 remote control
- 1 power adapter
- 1 cleaning brush
- 2 batteries of type AAA
- 1 set of instructions for use

i Note

- ▶ Check the package for completeness and signs of visible damage. If the delivery is incomplete or damage has occurred as a result of defective packaging or during transport, contact the customer service hotline (see **Service** section).
- ▶ Remove all packaging material and protective film from the appliance and all accessories.

Use

Inserting/replacing the batteries

- 1) Remove the battery compartment cover on the back of the remote control **6**.
- 2) Insert two AAA batteries **8** into the battery compartment or replace the empty batteries with new ones. Only use batteries **8** of the specified type (see section **Technical data**). Pay attention to the correct polarity. This is indicated in the battery compartment.
- 3) Replace the battery compartment cover on the remote control **6**.

i Note

- ▶ Remove the batteries **8** from the remote control **6** if you will not be using it for a longer period of time.

Attaching the side brushes

- ◆ Mount the side brushes **9** in the holders **19/25** on the left and right on the underside of the appliance according to their labelling **L** (left) and **R** (right) using a Phillips screw-driver.

Switching the appliance on/off and standby mode (without app)

- 1) Press the On/Off button **1** on the appliance for approx. 3 seconds to switch it to standby mode. A beep sounds and the On/Off button **1** on the appliance flashes green.
- 2) Briefly press the On/Off button **1** on the appliance or the Start/Pause button **11** on the remote control **6** to start the cleaning mode **Classic**. A beep sounds, the On/Off button **1** lights up green.
- 3) Briefly press the Start/Pause button **11** on the remote control **6** to switch the appliance back to standby mode before switching it off.
- 4) Press the On/Off button **1** on the appliance again for approx. 3 seconds if you want to switch it off completely. Release the On/Off button **1** as soon as you hear a short beep. Another beep sounds and the On/Off button **1** goes out.

i Note

- ▶ After switching on by pressing the On/Off button **1**, the appliance operates in cleaning mode **Classic** by default.
- ▶ Do not switch off the appliance after the cleaning process has finished. Leave it in the charging station **2** so that it is charged for the next cleaning process.

Charging the appliance

⚠ ATTENTION!

- ▶ Avoid exposing the charging station ② to direct sunlight.
- ▶ Do not place the charging station ② near stairs.

📌 Note

- ▶ Charge the appliance fully before using it for the first time.
- ▶ Do not place any objects in the area 1 m from the left/right side and 2 m in front of the charging station ②.
- ▶ There must be no mirrors or other highly reflective objects 15 cm above the floor in the area of the charging station ②. Cover them if necessary.
- ▶ Change the position of the charging station ② as rarely as possible.
- ▶ The On/Off button ⏻ ① lights up green as soon as the appliance is charged.

- ◆ Place the charging station ② flat against a wall and connect the power adapter ④ to an outlet. Plug the barrel plug ⑤ of the power adapter ④ into the connection on the back of the charging station ②. The operating LED of the charging station ② lights up green.
- ◆ Press the Home button 🏠 on the remote control ⑥ or select the mode **Home** in the main menu of the app (see section **Control via the LIDL Home app**) to move the appliance to the charging station ② for charging. The On/Off button ⏻ ① on the appliance flashes orange slowly as soon as it is charging.

Operation and use

Information about the work area

Due to the complexity of the home environment, the appliance may miss some areas when cleaning. For better cleaning results, we recommend using the appliance daily. Observe the following instructions before operating the appliance (see also Fig. 1):

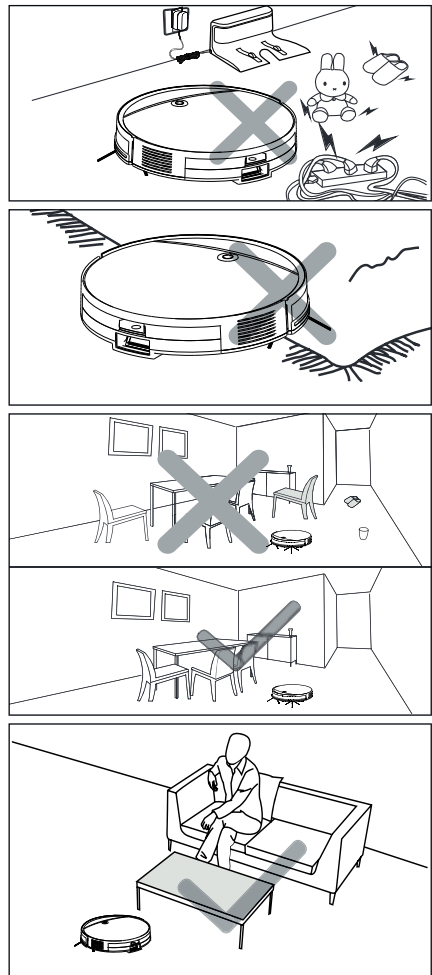

Fig. 1

- ◆ Remove obstacles such as power cords, toys and other objects before use.
- ◆ Fold the carpet edges under the carpet. Do not leave curtains and tablecloths hanging on the floor.
- ◆ Try to position furniture so that it does not obstruct the appliance.
- ◆ Do not stand in the area where the appliance is working. Otherwise, the appliance will not be able to clean these areas.
- ◆ Test the appliance in areas with stairs. This allows you to determine whether it can recognise the edge of the fall area.
- ◆ In standby mode, briefly press the On/Off button **⏻ 1** on the appliance or the Start/Pause button **▶▶** on the remote control **6** or select cleaning mode **Classic** in the main menu of the app (see section **Control via the LIDL Home app**) so that the appliance continues the cleaning process. You can also select a different cleaning mode using the remote control **6** or the app (see chapter **Selecting a cleaning mode/Control via the LIDL Home app**).

i Note

- ▶ If the charging station **2** is close to the appliance (within a radius of approx. 2-5 m), the appliance returns to the charging station **2** after eight minutes in standby mode. However, this is only possible if the back of the appliance is not facing towards the charging station **2**, as there is no sensor there.
- ▶ If the charging station **2** is out of reach, the appliance is automatically switched to sleep mode after ten minutes in standby mode. The On/Off button **⏻ 1** on the appliance goes out.

Vacuuming

- ◆ In standby mode, briefly press the On/Off button **⏻ 1** on the appliance or the Start/Pause button **▶▶** on the remote control **6** or select cleaning mode **Classic** in the main menu of the app (see section **Control via the LIDL Home app**). A beep sounds and the On/Off button **⏻ 1** on the appliance lights up green.
- ◆ The appliance starts operating in cleaning mode **Classic**.

Pausing the cleaning process

- ◆ During operation, briefly press the On/Off button **⏻ 1** on the appliance or the Start/Pause button **▶▶** on the remote control **6** or select **Standby** in the main menu of the app (see section **Control via the LIDL Home app**) to interrupt the cleaning process. A beep sounds and the On/Off button **⏻ 1** flashes green. The appliance is in standby mode.
- ◆ While the appliance is in standby mode, you can use the direction buttons **<⬅️➡️>** on the remote control **6** to control its movements to the left/right/forward.

- ◆ If the appliance is in sleep mode, briefly press the On/Off button **⏻ 1** on the appliance or the Start/Pause button **▶▶** on the remote control **6** or select **Standby** in the main menu of the app (see section **Control via the LIDL Home app**) to switch the appliance back to standby mode. You can also start the appliance again directly via the app by selecting a cleaning mode.

i Note

- ▶ If the appliance resumes the cleaning process after a pause, it will re-plan the area and possibly clean the area that has already been cleaned again.
- ▶ If you have two robot vacuum cleaners, both appliances may accept commands from the one remote control at the same time.

Selecting a cleaning mode

- ◆ To achieve a better cleaning result, the appliance has various cleaning modes. You can select a cleaning mode by pressing the corresponding button on the remote control **6** or in the main menu of the app (see section **Control via the LIDL Home app**).
- ◆ Before selecting one of the following cleaning modes, make sure that the appliance is switched on. If the appliance is in sleep mode, briefly press the On/Off button **1** on the appliance or the Start/Pause button **▶||** on the remote control **6** or select cleaning mode **Auto** in the main menu of the app (see section **Control via the LIDL Home app**) to switch the appliance back to standby mode.

Classic

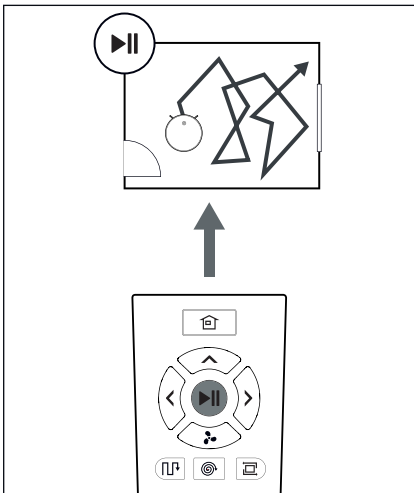

Fig. 2

In this cleaning mode, the appliance follows a random course.

- ◆ Briefly press the On/Off button **1** on the appliance or the Start/Pause button **▶||** on the remote control **6** or select cleaning mode **Classic** in the main menu of the app (see section **Control via the LIDL Home app**) to start this cleaning mode.

Auto

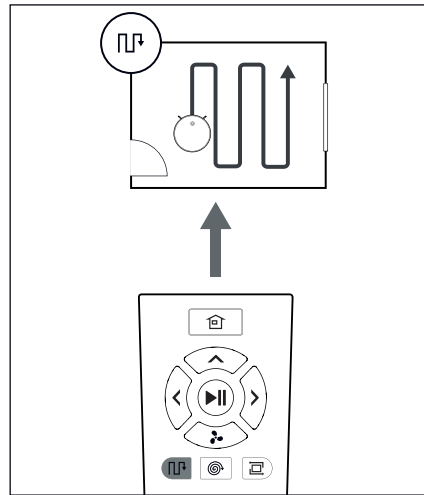

Fig. 3

In this cleaning mode, the appliance runs a course in parallel, overlapping paths. The edges of the room are cleaned beforehand for orientation and room dimensioning. The cleaning process is also recorded in this cleaning mode.

- ◆ Press the **Auto** button on the remote control **6** or select cleaning mode **Auto** in the main menu of the app (see section **Control via the LIDL Home app**) to start this cleaning mode.

Spot

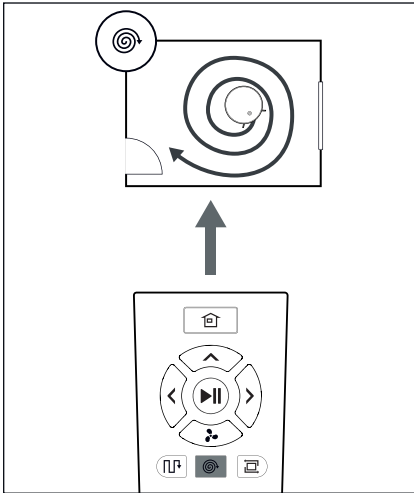

Fig. 4

This cleaning mode is suitable for an area with a high concentration of dirt or dust. In cleaning mode **Spot**, the appliance concentrates on an area to be cleaned and vacuums it in a spiral.

- ◆ Press the **Spot** button on the remote control **6** or select cleaning mode **Spot** in the main menu of the app (see section **Control via the LIDL Home app**) to start this cleaning mode.

Corner

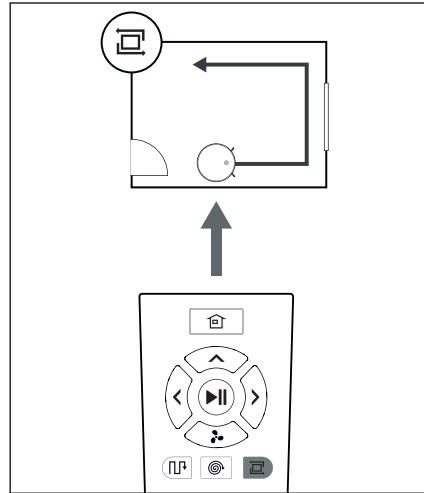

Fig. 5

This cleaning mode is suitable for cleaning the corners and edges of a room. In cleaning mode **Corner**, the appliance follows a course along the edges of the room.

- ◆ Press the **Corner** button on the remote control **6** or select cleaning mode **Corner** in the main menu of the app (see section **Control via the LIDL Home app**) to start this cleaning mode.

Manual

- ◆ In standby mode, you can use the direction buttons $\langle \hat{O} \rangle$ on the remote control **6** to move the appliance left/right/forward.
- ◆ Alternatively, select cleaning mode **Manual** in the main menu of the app and control the appliance using the direction buttons in the app (see section **Control via the LIDL Home app**).

Home

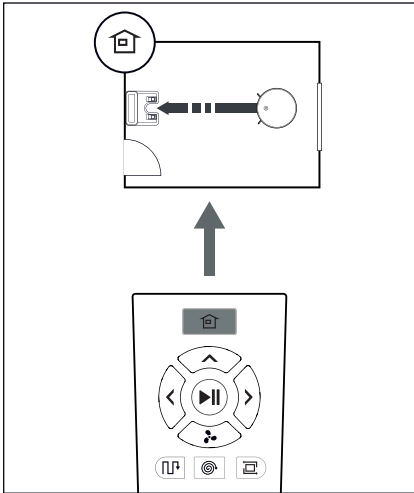

Fig. 6

Use this mode so that the appliance returns to the charging station ② for charging.

- ◆ Press the **Home** button on the remote control ⑥ or select mode **Home** in the main menu of the app (see section **Control via the LIDL Home app**) so that the appliance returns to the charging station ②.

Note

- ▶ The appliance automatically returns to the charging station ② if the battery level is too low.

Setting a suction mode

Note

- ▶ The suction mode of the appliance comprises three levels, which differ in terms of suction power, volume and energy consumption.
- ▶ After switching on, the appliance operates by default in the medium suction mode **Standard**.
- ▶ With the lowest suction mode **Eco**, an operating time of up to 150 minutes is possible with a fully charged battery.

You can set the suction mode of the appliance using the remote control ⑥ or in the app (see section **Control via the LIDL Home app**):

- ◆ On the remote control ⑥, press the button to set the suction mode.
- ◆ Go to the **Settings** menu item in the main menu of the app to select the **Suction mode**. There you can set the suction mode to **Eco**, **Standard**, **Max** or **Boost**.

Control via the LIDL Home app

System requirements

- Smartphone/tablet with at least Wi-Fi 802.11 b/g
- 2.4 GHz Wi-Fi
- Android 6.0 or higher
- iOS 11.0 or higher



Scan the QR code with your smartphone/tablet or search for the app **LIDL Home** in the App Store/Play Store, and install the app.

- ◆ Make sure that the appliance is switched on and that Wi-Fi and **Bluetooth®** are turned on on your smartphone/tablet.
- ◆ Press the On/Off button **⏻ 1** for approx. 5 seconds to switch the appliance to Wi-Fi mode. Release the On/Off button **⏻ 1** as soon as you hear the second short beep. The On/Off button **⏻ 1** flashes green quickly.
- ◆ Start the **LIDL Home** app and follow the instructions in the app to connect the appliance to the app.
- ◆ After a successful connection to the app, the main menu of the appliance opens. The appliance is also available in the overview **All devices**. Select the appliance to enter the main menu.

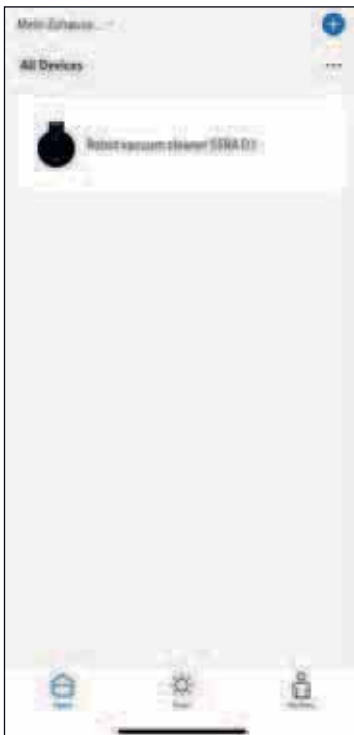

① Note

- ▶ By default, the device name in the app is **Robot vacuum cleaner SSRA D3**. In the main menu, you can change this name using the pencil icon  in the top right (e.g. when using multiple robot vacuum cleaners).
- ◆ In the main menu, you can select a cleaning mode, interrupt a cleaning process with **Standby** or return the appliance to the charging station with **Home**.



- ◆ In the status bar at the bottom of the main menu, you can see the current status of the appliance, such as the cleaning mode, charging or standby, the current cleaning time, the battery status and the area already cleaned in square metres.

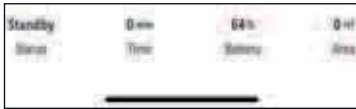

- ◆ In cleaning mode **Manual**, you can control the appliance manually using the arrow buttons.



Note

- ▶ When you press the backward arrow button in cleaning mode **Manual**, the appliance makes a 180-degree turn.

- ◆ Under **Settings**, you can locate the appliance (**Search robot**), which will indicate its position with an audible signal. You can create a **Timer** for the cleaning process, set the **Suction mode**, check the condition of the brushes and filter and reset them after cleaning or replacement and **Reset all brushes and filter**.



- ◆ Under **Recordings**, you can see cleaning processes that have already been recorded. You can also delete these.



- ◆ A detailed graphical view is also available for each recorded cleaning process.



ⓘ Note

- ▶ Recording of a cleaning process is only possible in cleaning mode **Auto**. When operating in cleaning mode **Auto**, a recording is started automatically.

Remove device and reset to factory settings

- ◆ Open the **LIDL Home** app and select the **Home** tab. Select the appliance and tap the pencil icon at the top right . Tap **Remove device**, then **Disconnect and wipe data**. After tapping **Confirm** the factory settings of the appliance will be restored and your data will be permanently deleted.

ⓘ Note

- ▶ To reset the current Wi-Fi connection and switch the appliance back to Wi-Fi mode, press the On/Off button **1** button for approx. 5 seconds. Release the On/Off button **1** as soon as you hear the second short beep. The On/Off button **1** flashes green quickly. The appliance can now be connected to another smartphone/tablet for control via the **LIDL Home** app. **IMPORTANT:** This will not reset the device to factory settings and your data will not be completely deleted.

Privacy Policy

The full privacy policy is available in the app in **My Area** under **Privacy Policy**.

Cleaning

⚠ DANGER!

- ▶ The adapter must be removed from the socket-outlet before cleaning or maintaining the appliance. There is a risk of electric shock!

⚠ ATTENTION!

- ▶ Do not use abrasive, aggressive or chemical cleaning agents. They could damage the outer surfaces of the appliance.
- ▶ To avoid irreparable damage to the appliance, ensure that no moisture gets into it during cleaning.

i Note

- ▶ Switch off the appliance before cleaning it.

Appliance part	Cleaning schedules
Dust container 14	Weekly, emptying after each cleaning process
EPA filter 7	Weekly, 2x weekly if very dirty
Side brushes 9	Every 2 weeks
Rotary brush 15	Weekly, 2x weekly if very dirty
Sensors 18/22/27	Every 2 weeks
Charging contacts 3/20/24	Every 2 weeks
Wheels 17/21/28	Every 2 weeks

Cleaning the appliance

- ◆ Clean the appliance housing with a slightly damp cloth. For stubborn dirt use a mild detergent on the cloth.
- ◆ Use the cleaning brush **10** to remove hair and dirt from the wheels **17/21/28**.
- ◆ Clean the sensors **18/22/27** and charging contacts **20/24** on the underside of the appliance and with a soft, dry cloth.

Cleaning the dust container and filter

⚠ ATTENTION!

- ▶ Do not rinse the EPA filter **7** with water. The EPA filter **7** can be damaged as a result.

- 1) Press the release button **13** on the dust container **14**, and pull it out of the appliance (see Fig. 7).

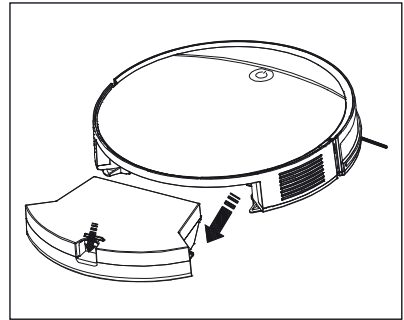

Fig. 7

- 2) Press the release button **13** of the dust container **14**, and fold it open (see Fig. 8).

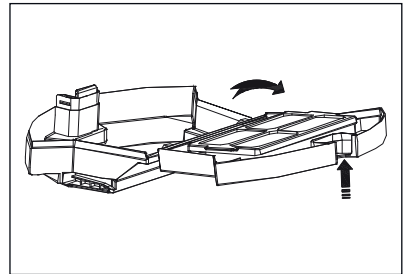

Fig. 8

- 3) Empty the contents of the dust container **14** into a waste container (see Fig. 9).

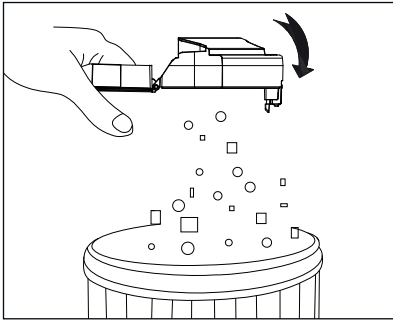

Fig. 9

- 4) Grasp the two tabs on the sieve filter and pull it off the EPA filter compartment **7**. Pull the EPA filter **7** and the foam filter by the top out of the compartment (see Fig. 10).

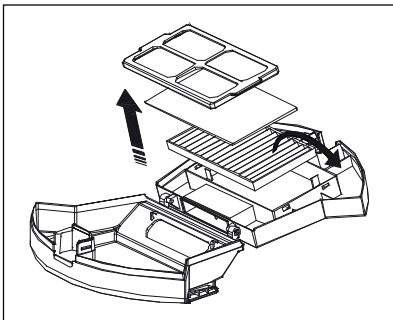

Fig. 10

- 5) Clean the sieve filter with the cleaning brush **10** (see Fig. 11).

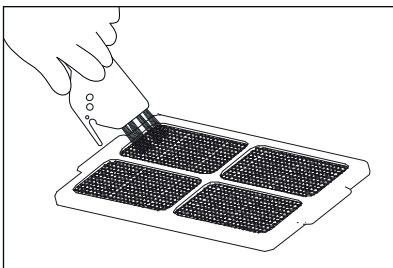

Fig. 11

- 6) Clean the dust container **14** and the sieve filter with cold or lukewarm water (see Fig. 12). Allow the dust container **14** and sieve filter to air dry completely before reinserting the dust container **14** into the appliance.

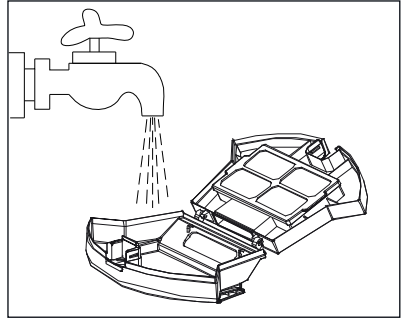

Fig. 12

- 7) Tap the EPA filter **7** lightly in a waste bin, or vacuum it carefully with a handheld vacuum cleaner.
- 8) Place the EPA filter **7** and the foam filter back in the compartment and attach the sieve filter to the compartment. Close the dust container **14** (see Fig. 13).

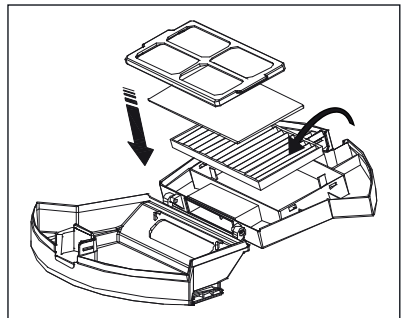

Fig. 13

- 9) Push the dust container **14** into the appliance until you hear it click into place.

i Note

- We recommend replacing the EPA filter **7** every 6 months or after approx. 150 operating hours.

Cleaning the brushes

⚠ ATTENTION!

- ▶ Only use the appliance with properly fitted side brushes **9** and rotary brush **16**.

i Note

- ▶ Clean the rotary brush **16** and side brushes **9** regularly to ensure proper operation of the appliance and avoid malfunctions.

- ◆ Press the two release buttons on the rotary brush cover **15** to release it. Remove the rotary brush cover **15** from the appliance (see Fig. 14).

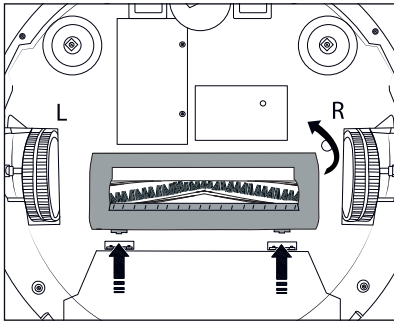

Fig. 14

- ◆ Grasp the rotary brush **16** on the right-hand side, and remove it from the appliance (see Fig. 15). Remove hair and dirt with the cleaning brush **10**.

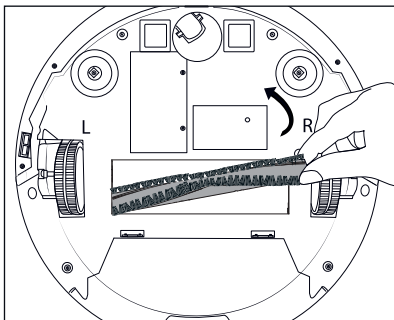

Fig. 15

- ◆ Use a Phillips screwdriver to unscrew the side brushes **9** from the holders **19/25** and remove hair and dirt with the cleaning brush **10**.

i Note

- ▶ When attaching the side brushes, pay attention to their labelling **L** (left) and **R** (right).

Cleaning the charging station

- ◆ Clean the surface of the charging station **2** with a slightly moist cloth.
- ◆ Clean the charging contacts **3** with a soft, dry cloth.

Replacing the battery

⚠ ATTENTION!

- ▶ Only use the battery type recommended by the manufacturer (see section **Technical data**). Using a different type of battery can damage the appliance.

i Note

- ▶ Switch off the appliance before replacing the battery.
- ▶ Charge the new battery fully before using it for the first time.
- ▶ Dispose of the old battery properly.

- 1) Loosen the two screws of the battery compartment cover **26** (see Fig. 16) on the underside of the appliance using a Phillips screwdriver, and remove it from the appliance. Remove the battery compartment cover **26** from the appliance.

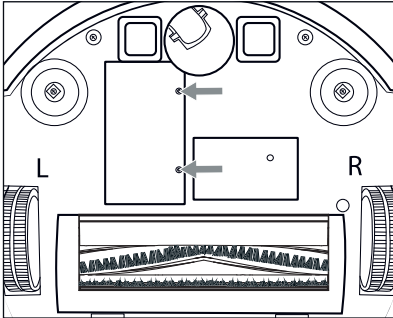

Fig. 16

- 2) Disconnect the plug connection of the battery (see Fig. 17 and 18), and remove it from the battery compartment.

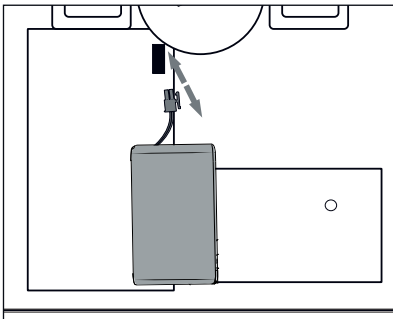

Fig. 17

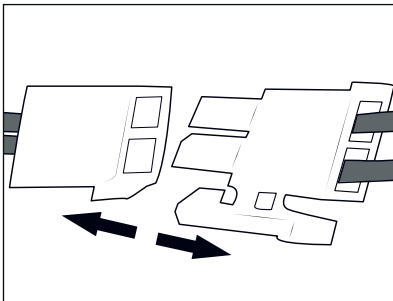

Fig. 18

- 3) Place the new battery in the battery compartment with the labelled side facing downwards, and connect it to the plug connection.

i Note

- ▶ Make sure that the power cord and plug connection are neatly stowed in the battery compartment and are not crushed before you replace the battery compartment cover **26**.

- 4) Use a Phillips screwdriver to reattach the two screws to the battery compartment cover **26**.
- 5) Switch on the appliance, and check that it is working properly.

Storage

! ATTENTION!

- ▶ Never store the appliance when it is discharged. Prolonged storage in a discharged state can cause permanent damage to the battery. If the appliance is stored for a longer period of time, the charge level of the battery must be checked regularly. The optimum charge level is between 50% and 80%.
- ◆ Disconnect the appliance from the power supply if it will not be used for a long period of time.
- ◆ Store the appliance in a dust-free and dry location out of direct sunlight.

Troubleshooting

Problem	Cause	Solution
The appliance cannot be switched on.	The battery is fully discharged.	Place the appliance on the charging station 2 so that the charging contacts 20/24 of the appliance and charging contacts 3 of the charging station 2 are touching.
	The battery is defective.	Replace the battery with a new one (see section Replacing the battery).
The appliance cannot be charged.	The appliance is not fully connected to the charging contacts 3 of the charging station 2 .	Ensure that the charging contacts 20/24 of the appliance and the charging contacts 3 of the charging station 2 are in full contact.
	The charging station 2 is switched off and the appliance is switched on, which consumes power.	Leave the appliance in the charging station so that it is sufficiently charged for the next cleaning process. Therefore, do not switch off the charging station 2 .
The appliance gets stuck during cleaning.	The appliance is obstructed by cables, curtains or carpets lying on the floor.	The appliance automatically searches for various possible solutions to avoid obstacles. If this is not possible, clear obstacles out of the way or move the appliance.
The appliance returns to the charging station 2 to recharge before the cleaning process is complete.	The battery is low, and the appliance therefore automatically returns to the charging station 2 to charge.	Charge the appliance, and restart the vacuuming process once it is charged.
	The operating times of the appliance may vary depending on the complexity of the room, the level of dirt, the floor condition and the selected suction mode.	Charge the appliance, and restart the vacuuming process once it is charged.
The appliance does not clean.	The appliance is not switched on.	Switch on the appliance.
	The battery is not sufficiently charged.	Charge the appliance.
	The appliance is blocked.	Switch off the appliance, and clean the dust container 14 and the rotary brush 16 . Make sure that the suction opening is not blocked.

Problem	Cause	Solution
The remote control ❸ does not work (the effective control range is 5 m).	The batteries ❹ of the remote control ❸ are low.	Replace the batteries ❹ with new batteries ❹ and insert them correctly (see section Inserting/replacing batteries).
	The appliance is not switched on, or the battery is not sufficiently charged.	Make sure that the appliance is switched on and sufficiently charged.
	The infrared transmitter of the remote control ❸ or infrared receiver ❺ of the appliance are dirty and unable to send or receive signals.	Clean the infrared transmitter of the remote control ❸ and the infrared receiver ❺ of the appliance with a cotton cloth.
	There is signal interference in the vicinity of the appliance that produces infrared radiation.	Avoid using the remote control ❸ in the vicinity of other infrared devices.
The On/Off button ❶ flashes red and one or more beeps sound.	The appliance is stuck or the rotary brush ❻ is blocked or the side brushes ❼ are blocked.	Place the appliance in a free area. Check the rotary brush ❻ and the side brushes ❼ and remove any blockages. If the On/Off button ❶ continues to flash red, switch the appliance off completely and then on again.

i Note

- If you cannot solve the problem with the solutions described above, please contact the Service Hotline (see section **Service**).

Disposal

Applies only to France:



Points de collecte sur www.quefairedemesdechets.fr
Privilégiez la réparation ou le don de votre appareil !



The product, its packaging and the operating instructions are recyclable. They

are subject to an extended manufacturer responsibility and will be collected separately.

Disposal of the appliance

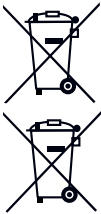

The adjacent symbol of a crossed-out dustbin means that this appliance is subject to Directive 2012/19/EU. This directive states that this appliance may not be disposed of in the normal household waste at the end of its useful life, but must be taken to specially set-up collection locations, recycling depots or disposal companies.

The disposal is free of charge for the user. Protect the environment and dispose of this appliance properly.

If your old appliance has stored any personal data, you are responsible for deleting it yourself before returning it.

If it is possible to do so without destroying the old appliance, remove the old batteries or rechargeable batteries before returning the appliance for disposal and take them to a separate collection point. In the case of permanently installed rechargeable batteries, you must indicate during disposal that the appliance contains a battery.



Your local community or municipal authorities can provide information on how to dispose of the worn-out product.

Disposal of the packaging



The packaging materials have been selected for their environmental friendliness and ease of disposal and are therefore recyclable.

Dispose of packaging materials that are no longer needed in accordance with applicable local regulations.



Dispose of the packaging in an environmentally friendly manner. Note the labelling on the packaging and separate the packaging material components for disposal, if

necessary. The packaging material is labelled with abbreviations (a) and numbers (b) with the following meanings: 1–7: plastics, 20–22: paper and cardboard, 80–98: composites.

Applies only to Spain:



The packaging contains paper and/or cardboard components.



The packaging contains plastic and/or metal components.

Disposal of batteries



Batteries/rechargeable batteries must be treated as hazardous waste and must therefore be disposed of in an environmentally sound manner



by appropriate bodies (dealers, specialist dealers, public municipal bodies, commercial disposal companies). Batteries/rechargeable batteries may contain toxic heavy metals.



The heavy metals contained are identified by letters below the symbol: Cd = cadmium, Hg = mercury, Pb = lead.

For this reason, do not dispose of batteries/rechargeable batteries in domestic waste. Take them to a specialist collection point.





Only return batteries that are fully discharged.



Technical data

Robot vacuum cleaner	
Model	SSRA D3
Operating voltage/ current	19 V  , 0.6 A
Rated power	40 W
Rechargeable battery	Lithium-ion battery (4 cells), 14.4 V, 2400 mAh/ 34.56 Wh
Polarity of barrel plug	
Running time (with fully charged battery)	Approx. 90 minutes (in cleaning mode Auto and middle suction mode Standard)
Frequency band	2400-2483.5 MHz
Transmission power	< 20 dBm

Charging station	
Model	SSRA D3
Rated output voltage/ current	19 V  , 0.6 A
Rated input voltage/ current	19 V  , 0.6 A

Remote control	
Model	SSRA D3
Rated input voltage	3 V 
Batteries (supplied)	2x 1.5 V AAA
Frequency band	38 KHz
Radiated maximum transmission power	10 mA/3 mW

Power adapter	
Manufacturer	KOMPERNASS HANDELS GMBH, Burgstrasse 21, 44867 Bochum, Germany Register Court: Bochum District Court Register number: HRB 4598
Model	SSRA D3-1
Input voltage	100-240 V ~
Input AC frequency	50/60 Hz
Output voltage	19.0 V
Output current	0.6 A
Output power	11.4 W
Average efficiency in operation	82.7%
Efficiency at low load (10%)	73.0%
Power consumption at no load	0.1 W
Input current	0.35 A
Polarity of barrel plug	
Protection class	
Efficiency class	6 
Protection rating	IP20: Protected against ingress of solid foreign objects with a diameter of ≥ 12.5 mm
Short-circuit-proof safety transformer	
Nominal ambient temperature (ta)	40°C
Switched-mode power supply	

Power adapter	
Fuse	T2.0A 
Safety symbol of the German Product Safety Act (tested by TÜV Rheinland)	

App	
System requirements	iOS version 11.0 or higher Android version 6.0 or higher

Note

- ▶ No user action is required to switch the product between 50 and 60 Hz. The product switches automatically to either 50 or 60 Hz.

Simplified EU Declaration of Conformity

CE Kompernaß Handels GmbH hereby declares that the radio system type **Robot Vacuum Cleaner SSRA D3** complies with Directive 2014/53/EU and Directive 2011/65/EU.

The complete text of the EU Declaration of Conformity is available at the following internet address:

https://dl.kompernass.com/467354_DOC.pdf

Ordering replacement parts

You can order replacement parts for this product on the Internet at www.kompernass.com.



Scan the QR code with your smartphone/tablet. You can use this QR code to go directly to our website to view and order the available spare parts.

Note

- ▶ If you have problems with your online order, you can contact our service centre by phone or e-mail.
- ▶ Always quote the article number (IAN) **467354_2404** in your order.
- ▶ Please note that online ordering of replacement parts is not possible for all countries.

Kompernass Handels GmbH warranty

Dear Customer,

This appliance has a 3-year warranty valid from the date of purchase. If this product has any faults, you, the buyer, have certain statutory rights. Your statutory rights are not restricted in any way by the warranty described below.

Warranty conditions

The warranty period starts on the date of purchase. Please keep your receipt in a safe place. This will be required as proof of purchase.

If any material or manufacturing fault occurs within three years of the date of purchase of the product, we will either repair or replace the product for you or refund the purchase price (at our discretion). This warranty service requires that you present the defective appliance and the proof of purchase (receipt) within the three-year warranty period, along with a brief written description of the fault and of when it occurred.

If the defect is covered by the warranty, your product will either be repaired or replaced by us. The repair or replacement of a product does not signify the beginning of a new warranty period.

Warranty period and statutory claims for defects

The warranty period is not prolonged by repairs effected under the warranty. This also applies to replaced and repaired components. Any damage and defects present at the time of purchase must be reported immediately after unpacking. Repairs carried out after expiry of the warranty period shall be subject to a fee.

Scope of the warranty

This appliance has been manufactured in accordance with strict quality guidelines and inspected meticulously prior to delivery.

The warranty covers material faults or production faults. The warranty does not extend to product parts subject to normal wear and tear or to fragile parts which could be considered as consumable parts such as switches or parts made of glass.

The warranty does not apply if the product has been damaged, improperly used or improperly maintained. The directions in the operating instructions for the product regarding proper use of the product are to be strictly followed. Uses and actions that are discouraged in the operating instructions or which are warned against must be avoided.

This product is intended solely for private use and not for commercial purposes. The warranty shall be deemed void in cases of misuse or improper handling, use of force and modifications/repairs which have not been carried out by one of our authorised Service centres.

Warranty claim procedure

To ensure quick processing of your case, please observe the following instructions:

- Please have the till receipt and the item number (IAN) 467354_2404 available as proof of purchase.
- You will find the item number on the type plate on the product, an engraving on the product, on the front page of the operating instructions (below left) or on the sticker on the rear or bottom of the product.
- If functional or other defects occur, please contact the service department listed either by **telephone** or by **e-mail**.
- You can return a defective product to us free of charge to the service address that will be provided to you. Ensure that you enclose the proof of purchase (till receipt) and information about what the defect is and when it occurred.



You can download these instructions along with many other manuals, product videos and installation software at www.lidl-service.com.

This QR code will take you directly to the Lidl service page (www.lidl-service.com) where you can open your operating instructions by entering the item number (IAN) 467354_2404.

Service

GB Service Great Britain

Tel.: 0800 404 7657

E-Mail: kompernass@lidl.co.uk

IE Service Ireland

Tel.: 1800 101010

E-Mail: kompernass@lidl.ie

IAN 467354_2404

Importer

Please note that the following address is not the service address. Please use the service address provided in the operating instructions.

KOMPERNASS HANDELS GMBH
BURGSTRASSE 21
44867 BOCHUM
GERMANY
www.kompernass.com

Inhaltsverzeichnis

Einleitung	32
Bestimmungsgemäße Verwendung	32
Hinweise zu Warenzeichen	32
Verwendete Warnhinweise und Symbole	32
Sicherheitshinweise	34
Gerätebeschreibung	41
Lieferumfang	42
Inbetriebnahme	42
Batterien einsetzen/auswechseln	42
Seitenbürsten anbringen	42
Gerät ein-/ausschalten und Standby-Modus (ohne App)	42
Gerät aufladen	43
Bedienung und Betrieb	43
Hinweise zum Arbeitsbereich	43
Saugen	44
Saugvorgang pausieren	44
Saugmodus wählen	45
Saugleistung einstellen	47
Steuerung über die LIDL Home App	47
Reinigung	51
Akku auswechseln	53
Lagerung	54
Fehlerbehebung	55
Entsorgung	57
Gerät entsorgen	57
Verpackung entsorgen	57
Batterien entsorgen	58
Technische Daten	58
Vereinfachte EU-Konformitätserklärung	59
Ersatzteilbestellung	59
Garantie der Kompernaß Handels GmbH	60
Service	61
Importeur	61

Einleitung

Wir beglückwünschen Sie zum Kauf Ihres neuen Geräts. Sie haben sich damit für ein hochwertiges Gerät entschieden.



Die Bedienungsanleitung ist Teil dieses Geräts. Sie enthält wichtige Hinweise für Sicherheit, Gebrauch und Entsorgung. Machen Sie sich vor der Benutzung des Geräts mit allen Bedien- und Sicherheitshinweisen vertraut. Benutzen Sie das Gerät nur wie beschrieben und für die angegebenen Einsatzbereiche. Händigen Sie alle Unterlagen bei Weitergabe des Geräts an Dritte mit aus.

Bestimmungsgemäße Verwendung

Dieses Gerät ist zum Aufsaugen von losem, trockenem Schmutz wie zum Beispiel Staub, Fusseln oder Krümeln auf glatten Bodenbelägen und kurzflorigen Teppichen geeignet. Benutzen Sie das Gerät nur im Innenbereich. Das Gerät ist ausschließlich für den privaten und nicht für den gewerblichen Gebrauch bestimmt. Verwenden Sie das Gerät ausschließlich für den vorgesehenen Zweck. Eine andere Verwendung als zuvor beschrieben oder eine Veränderung des Geräts ist nicht zulässig und kann zu Verletzungen und/oder Beschädigungen führen. Für Schäden, deren Ursachen in bestimmungswidrigen Anwendungen liegt, übernimmt der Hersteller keine Haftung.

Hinweise zu Warenzeichen

Das Warenzeichen und der Markenname SilverCrest sind Eigentum der jeweiligen Besitzer.

Android™ ist eine eingetragene Marke von Google Inc.



iOS® ist eine eingetragene Marke von Apple Inc.



Die **Bluetooth®** Wortmarke und das **Bluetooth®** Logo sind eingetragene Warenzeichen der Bluetooth SIG, Inc. (Special Interest Group).

Alle weiteren Namen und Geräte können die Warenzeichen oder eingetragene Warenzeichen ihrer jeweiligen Eigentümer sein.

Verwendete Warnhinweise und Symbole

In der vorliegenden Bedienungsanleitung, auf der Verpackung und dem Gerät werden folgende Warnhinweise und Symbole verwendet (falls zutreffend):

	<p>GEFAHR! Ein Warnhinweis mit diesem Symbol und dem Signalwort „GEFAHR“ kennzeichnet eine unmittelbar bevorstehende Gefährdungssituation, die, wenn sie nicht vermieden wird, den Tod oder eine schwere Verletzung zur Folge hat.</p>
	<p>WARNUNG! Ein Warnhinweis mit diesem Symbol und dem Signalwort „WARNUNG“ kennzeichnet eine mögliche Gefährdungssituation, die, wenn sie nicht vermieden wird, den Tod oder eine schwere Verletzung zur Folge haben könnte.</p>

	<p>VORSICHT! Ein Warnhinweis mit diesem Symbol und dem Signalwort „VORSICHT“ kennzeichnet eine mögliche Gefährdungssituation, die, wenn sie nicht vermieden wird, eine geringfügige oder mäßige Verletzung zur Folge haben könnte.</p>
	<p>ACHTUNG! Ein Warnhinweis mit diesem Symbol und dem Signalwort „ACHTUNG“ kennzeichnet eine mögliche Situation, die, wenn sie nicht vermieden wird, einen Sachschaden zur Folge haben könnte.</p>
	<p>Ein Hinweis kennzeichnet zusätzliche Informationen, die den Umgang mit dem Gerät erleichtern.</p>
	<p>Gleichstrom/-spannung</p>
	<p>Wechselstrom/-spannung</p>
	<p>Schutzklasse II: Schutz durch doppelte oder verstärkte Isolierung zwischen spannungsführenden und berührbaren Teilen</p>
	<p>Gerät nur in Innenräumen verwenden/laden.</p>
	<p>Nicht in Wasser tauchen!</p>
	<p>Abnehmbares Netzteil</p>
	<p>Beschädigte Netzstecker nicht verwenden!</p>
	<p>Bedienungsanleitung beachten</p>

Sicherheitshinweise

GEFAHR!

- ▶ Kontrollieren Sie das Gerät vor der Verwendung auf äußere sichtbare Schäden. Nehmen Sie ein beschädigtes oder heruntergefallenes Gerät nicht in Betrieb.
- ▶ Überprüfen Sie vor jeder Inbetriebnahme die Ladestation, das Netzkabel bzw. den Netzadapter auf etwaige Schäden.
- ▶ Verwenden Sie die Ladestation und den Netzadapter nicht, wenn sie beschädigt sind. Verwenden Sie keine beschädigten Netzstecker.
- ▶ Der Netzadapter und das fest angeschlossene Anschlusskabel dürfen nicht repariert werden. Im Falle eines Defektes muss der komplette Netzadapter gegen einen baugleichen ausgetauscht werden.
- ▶ Lassen Sie beschädigte Netzstecker oder Netzkabel sofort von autorisiertem Fachpersonal, dem Kundenservice oder von einer ähnlich qualifizierten Person austauschen, um Gefährdungen zu vermeiden.
- ▶ Lassen Sie Reparaturen nur von einer Fachwerkstatt durchführen. Öffnen Sie unter keinen Umständen selbst das Gerät. Eingriffe, die nicht durch einen Fachbetrieb vorgenommen wurden, können zu Verletzungen führen.
- ▶ Verwenden Sie zum Laden des Akkus nur den mitgelieferten, abnehmbaren Netzadapter und die Ladestation.
- ▶ Schließen Sie den Netzadapter nur an eine gut erreichbare, ordnungsgemäß installierte Steckdose an. Die örtliche Netzspannung muss den technischen Daten des Netzadapters entsprechen.
- ▶ Ziehen Sie das Netzkabel stets am Stecker aus der Steckdose, ziehen Sie nicht am Netzkabel. Knicken oder quetschen Sie das Netzkabel nicht.

- ▶ Fassen Sie den Netzadapter oder das Gerät nicht mit nassen oder feuchten Händen an.
- ▶ Tauchen Sie das Gerät, die Ladestation oder den Netzadapter niemals in Wasser oder Flüssigkeiten.
- ▶ Verwenden Sie den Netzadapter nicht mit einem Verlängerungskabel, sondern verbinden Sie den Netzadapter direkt mit einer Steckdose.
- ▶  Laden bzw. verwenden Sie dieses Gerät nicht im Freien.
- ▶ Lassen Sie Kinder niemals unbeaufsichtigt mit dem Verpackungsmaterial. Es besteht Erstickungsgefahr.

⚠ WARNUNG!







- ▶ Dieses Gerät kann von Kindern ab 8 Jahren und darüber sowie von Personen mit verringerten physischen, sensorischen oder mentalen Fähigkeiten oder Mangel an Erfahrung und Wissen benutzt werden, wenn sie beaufsichtigt oder bezüglich des sicheren Gebrauchs des Geräts unterwiesen wurden und die daraus resultierenden Gefahren verstehen.
- ▶ Kinder dürfen nicht mit dem Gerät spielen. Reinigung und Benutzer-Wartung dürfen nicht von Kindern ohne Beaufsichtigung durchgeführt werden.
- ▶ Behandeln Sie das Netzkabel vorsichtig, um Schäden zu vermeiden. Verwenden Sie das Netzkabel nicht, um das Gerät oder die Ladestation zu bewegen oder zu ziehen.
- ▶ Lassen Sie das Gerät nicht über das Netzkabel fahren und halten Sie es von Wärmequellen fern.
- ▶ Verwenden Sie das Gerät nicht in einem Zimmer, in dem sich Kinder aufhalten.
- ▶ Informieren Sie beim Betrieb des Gerätes gegebenenfalls andere Leute im Raum, damit niemand auf das Gerät tritt oder darüber stolpert.

- ▶ Lassen Sie Haare, Kleidung und Finger nicht in die Nähe der Öffnungen oder Betriebsteile des Geräts gelangen.
- ▶ Lassen Sie das Gerät keine entflammaren Materialien aufsaugen wie z. B. Benzin oder Toner von einem Drucker oder Fotokopierer.
- ▶ Lassen Sie das Gerät keine brennenden Gegenstände aufsaugen wie z. B. Zigaretten, Streichhölzer, Asche und andere Gegenstände, die einen Brand auslösen können.

⚠ WARNUNG! Verletzungsgefahr durch falschen Umgang mit dem Akku!

- ▶ Erwärmen Sie den Akku nicht über die, in den Umgebungstemperaturen genannte, Maximaltemperatur (siehe Kapitel **Technische Daten**).
- ▶ Öffnen oder verformen Sie niemals den Akku.
- ▶ Werfen Sie den Akku nicht ins offene Feuer.
- ▶ Schließen Sie den Akku nicht kurz.
- ▶ Verwenden Sie das Gerät nicht, wenn der Akku aufgebläht oder verformt ist.
- ▶ Ersetzen Sie den Akku nur durch den gleichen oder einen vom Hersteller empfohlenen gleichwertigen Typ.
- ▶ Entsorgen Sie einen gebrauchten Akku nach Angaben des Herstellers.
- ▶ Benutzen Sie zur Ladung des Akkus nur den mitgelieferten Originalnetzadapter.

⚠️ WARNUNG! Verletzungsgefahr durch falschen Umgang mit Batterien!

- ▶  Lassen Sie niemals zu, dass neue oder gebrauchte Batterien in die Hände von Kindern gelangen.
- ▶ Achten Sie darauf, dass niemand Batterien verschluckt. Es besteht die Gefahr chemischer Verbrennungen.
- ▶ Nehmen Sie sofort medizinische Hilfe in Anspruch, wenn Sie oder eine andere Person eine Batterie verschluckt oder eingeführt hat.
- ▶ Verwenden Sie ausschließlich den angegebenen Batterietyp. Es besteht Explosionsgefahr, wenn der falsche Batterietyp verwendet wird.
- ▶  Laden Sie nicht-wiederaufladbare Batterien niemals wieder auf.
- ▶ Entfernen Sie wiederaufladbare Batterien aus dem Gerät, bevor diese geladen werden.
- ▶  Werfen Sie Batterien niemals in Feuer oder Wasser.
- ▶ Entsorgen Sie Batterien niemals im Feuer oder in einem heißen Ofen. Es besteht Explosionsgefahr.
- ▶ Setzen Sie Batterien keinen hohen Temperaturen und direkter Sonneneinstrahlung aus.
- ▶  Öffnen oder verformen Sie niemals Batterien. Es besteht Explosionsgefahr.
- ▶  Schließen Sie die Anschlussklemmen nicht kurz.
- ▶ Entfernen Sie leere Batterien aus dem Gerät und entsorgen Sie sie sicher.
- ▶  Verwenden Sie keine unterschiedlichen Batterietypen oder neue und gebrauchte Batterien zusammen.
- ▶  Setzen Sie Batterien keinen hohen Temperaturen und direkter Sonneneinstrahlung aus. Es besteht Explosionsgefahr und die Gefahr der Freisetzung von brennbaren Flüssigkeiten oder Gasen.

- ▶ Setzen Sie Batterien nicht extrem niedrigem Luftdruck aus. Es besteht Explosionsgefahr und die Gefahr der Freisetzung von brennbaren Flüssigkeiten oder Gasen.
- ▶ Entnehmen Sie die Batterien, wenn Sie das Gerät längere Zeit nicht verwenden.
- ▶ Überprüfen Sie regelmäßig die Batterien. Auslaufende Batterien können zu Verletzungen führen und Beschädigungen am Gerät verursachen.
- ▶ Verwenden Sie bei ausgelaufenen Batterien Schutzhandschuhe! Reinigen Sie die Batterie- und Gerätekontakte sowie das Batteriefach mit einem trockenen Tuch. Vermeiden Sie den Kontakt von Haut und Schleimhäuten insbesondere Ihrer Augen mit den Chemikalien. Spülen Sie bei Kontakt die Chemikalien mit viel Wasser ab und nehmen sofort medizinische Hilfe in Anspruch. Entfernen Sie leere Batterien aus dem Gerät und entsorgen Sie sie nach Angaben des Herstellers.
- ▶  Setzen Sie Batterien immer mit der richtigen Polarität in das Gerät ein. Wie Sie die Batterien in das Gerät einsetzen und wieder herausnehmen erfahren Sie im Kapitel **Batterien einsetzen/auswechseln**.
- ▶ Verwenden Sie das Gerät nicht und halten Sie es von Kindern fern, wenn sich das Batteriefach nicht mehr sicher verschließen lässt.
- ▶ Entnehmen Sie die Batterien, wenn Sie das Gerät längere Zeit nicht verwenden.
- ▶ Überprüfen Sie regelmäßig die Batterien. Auslaufende Batterien können zu Verletzungen führen und Beschädigungen am Gerät verursachen.

- ▶ Verwenden Sie bei ausgelaufenen Batterien Schutzhandschuhe! Reinigen Sie die Batterie- und Gerätekontakte sowie das Batteriefach mit einem trockenen Tuch. Vermeiden Sie den Kontakt von Haut und Schleimhäuten insbesondere Ihrer Augen mit den Chemikalien. Spülen Sie bei Kontakt die Chemikalien mit viel Wasser ab und nehmen sofort medizinische Hilfe in Anspruch.

! ACHTUNG!

- ▶ Verwenden Sie ausschließlich den angegebenen Batterie- und Akkutyp.
- ▶ Setzen Sie Batterien gemäß der Polaritätskennzeichnung (+) und (-) in die Fernbedienung ein.
- ▶ Schließen Sie Akkus gemäß der Polaritätskennzeichnung (+) und (-) an das Gerät an.
- ▶ Entfernen Sie leere Batterien/Akkus umgehend aus dem Gerät.
- ▶ Verwenden Sie nur Zubehörteile, die vom Hersteller empfohlen werden.
- ▶ Überprüfen und reinigen Sie die Filter und den Staubbehälter regelmäßig, um die Lebensdauer Ihres Geräts zu verlängern.
- ▶ Verwenden Sie das Gerät nie ohne Filter, um den Motor nicht zu beschädigen.
- ▶ Schalten Sie das Gerät vor jedem Transport aus.
- ▶ Laden Sie das Gerät mindestens einmal pro Monat vollständig auf, um eine Tiefentladung und somit eine Schädigung des Akkus zu verhindern.
- ▶ Decken oder kleben Sie die Sensoren des Geräts nicht ab. Andernfalls kann das Gerät nicht mehr navigieren.
- ▶ Reinigen Sie die Sensoren regelmäßig. Wenn die Sensoren verunreinigt sind, besteht die Gefahr, dass das Gerät an Treppen oder Absätzen herunterfällt.

- ▶ Betreiben Sie das Gerät nur dann mit der Fernbedienung, wenn es in Sichtweite ist.
- ▶ Verwenden Sie das Gerät nicht bei Temperaturen über +40 °C oder unter +10 °C.
- ▶ Verwenden Sie das Gerät nur in geschlossenen Räumen und setzen Sie das Gerät niemals Tropf- oder Spritzwasser aus.
- ▶ Verwenden Sie das Gerät nicht auf nassen oder feuchten Böden.
- ▶ Verwenden Sie das Gerät nicht in der Nähe von offenem Feuer.
- ▶ Entfernen Sie Hindernisse vor der Verwendung, zum Beispiel Stromkabel, Spielzeug und andere Gegenstände.
- ▶ Falten Sie Teppichkanten unter den Teppich.
- ▶ Lassen Sie Gardinen und Tischdecken nicht auf den Boden hängen.
- ▶ Testen Sie das Gerät in Bereichen mit Treppen. So können Sie feststellen, ob das Gerät die Kante des Absturzbereichs erkennen kann.
- ▶ Stellen Sie sich nicht in den Arbeitsbereich des Gerätes. Diese Bereiche kann das Gerät sonst nicht reinigen.
- ▶ Lassen Sie das Gerät keine Materialien aufsaugen, die das Gerät verstopfen könnten wie z. B. Steine, Papierabfall etc.
- ▶ Benutzen Sie das Gerät nicht, wenn die Ansaugöffnung blockiert ist.
- ▶ Beseitigen Sie Staub, Haare, Watte etc., damit die Luft in der Ansaugöffnung reibungslos strömt. Stellen Sie vor der Verwendung sicher, dass der Staubbehälter und die Filter ordnungsgemäß installiert sind.
- ▶ Überprüfen Sie die zu reinigende Fläche vor jeder Inbetriebnahme des Geräts und beachten Sie die hier aufgeführten Sicherheitshinweise.



- ▶ Das Produkt ist mit einem Lithium-Ionen-Akku ausgerüstet bzw. liegt dem Produkt bei. Werfen Sie den Akku nicht ins Feuer und setzen Sie ihn nicht hohen Temperaturen aus. Es besteht Explosionsgefahr!
- ▶ Benutzen Sie den Netzadapter nicht für ein anderes Produkt und versuchen Sie nicht, dieses Gerät mit einem anderen Netzadapter aufzuladen. Verwenden Sie nur den mit diesem Gerät gelieferten Netzadapter (Modell SSRA D3-1) und die Ladestation (Modell SSRA D3).
- ▶ Lagern Sie das Gerät niemals im entladenen Zustand. Das längere Lagern im entladenen Zustand kann zu einer dauerhaften Beschädigung des Akkus führen. Wenn das Gerät längere Zeit gelagert wird, muss regelmäßig der Ladezustand des Akkus kontrolliert werden. Der optimale Ladezustand liegt zwischen 50–80%.

Gerätebeschreibung

(Abbildungen siehe Ausklappseite)

Abbildung A

- ➊ Taste Ein/Aus
- ➋ Ladestation
- ➌ Ladekontakte
- ➍ Netzadapter
- ➎ Hohlstecker
- ➏ Fernbedienung
- ➐ EPA-Filter
- ➑ Batterien Typ AAA
- ➒ Seitenbürsten
- ➓ Reinigungsbürste
- ➑ Lüftungsöffnung
- ➒ Infrarot-Empfänger

Abbildung B

- ➑ Entriegelungstaste Staubbehälter
- ➒ Staubbehälter
- ➓ Bürstenrollenabdeckung
- ➑ Bürstenrolle
- ➒ Rad links
- ➓ Sensor links
- ➑ Seitenbürstenhalterung links
- ➒ Ladekontakt links
- ➓ Rad vorne
- ➑ Sensor vorne
- ➒ Kollisionsschutz (umlaufend)
- ➓ Ladekontakt rechts
- ➑ Seitenbürstenhalterung rechts
- ➒ Akkufachabdeckung
- ➓ Sensor rechts
- ➑ Rad rechts

Lieferumfang

Überprüfen Sie unmittelbar nach dem Auspacken den Lieferumfang auf Vollständigkeit sowie den einwandfreien Zustand des Geräts.

- 1 Saugroboter
- 1 Ladestation
- 4 Seitenbürsten (2 Ersatzbürsten)
- 2 EPA-Filter (1 Ersatzfilter)
- 1 Fernbedienung
- 1 Netzadapter
- 1 Reinigungsbürste
- 2 Batterien Typ AAA
- 1 Bedienungsanleitung

i Hinweis

- ▶ Prüfen Sie die Lieferung auf Vollständigkeit und auf sichtbare Schäden. Bei einer unvollständigen Lieferung oder Schäden infolge mangelhafter Verpackung oder durch Transport wenden Sie sich an die Service-Hotline (siehe Kapitel **Service**).
- ▶ Entfernen Sie sämtliches Verpackungsmaterial und alle Schutzfolien vom Gerät und von allen Zubehörteilen.

Inbetriebnahme

Batterien einsetzen/ auswechseln

- 1) Entfernen Sie die Batteriefachabdeckung auf der Rückseite der Fernbedienung **6**.
- 2) Legen Sie zwei Batterien **8** vom Typ AAA in das Batteriefach ein bzw. ersetzen Sie die leeren Batterien durch neue. Verwenden Sie ausschließlich Batterien **8** des angegebenen Typs (siehe Kapitel **Technische Daten**). Achten Sie dabei auf die richtige Polarität. Diese wird im Batteriefach angezeigt.
- 3) Bringen Sie die Batteriefachabdeckung wieder an der Fernbedienung **6** an.

i Hinweis

- ▶ Entfernen Sie die Batterien **8** aus der Fernbedienung **6**, wenn Sie diese längere Zeit nicht verwenden.

Seitenbürsten anbringen

- ◆ Montieren Sie die Seitenbürsten **9** entsprechend deren Beschriftungen **L** (links) und **R** (rechts) mit einem Kreuzschlitzschraubendreher in den Halterungen **19/25** links und rechts an der Unterseite des Gerätes.

Gerät ein-/ausschalten und Standby-Modus (ohne App)

- 1) Drücken Sie für ca. 3 Sekunden die Taste Ein/Aus **U 1** am Gerät, um das Gerät in den Standby-Modus zu schalten. Ein Signalton ertönt und die Taste Ein/Aus **U 1** blinkt grün.
- 2) Drücken Sie kurz die Taste Ein/Aus **U 1** am Gerät oder die Taste Start/Pause **▶▶** auf der Fernbedienung **6**, um den Saugmodus **Classic** zu starten. Ein Signalton ertönt und die Taste Ein/Aus **U 1** leuchtet grün.
- 3) Drücken Sie kurz die Taste Start/Pause **▶▶** auf der Fernbedienung **6**, um das Gerät in den Standby-Modus zu schalten, bevor Sie es ausschalten.
- 4) Drücken Sie für ca. 3 Sekunden die Taste Ein/Aus **U 1** am Gerät, wenn Sie es ganz ausschalten möchte. Lassen Sie die Taste Ein/Aus **U 1** los, sobald ein kurzer Signalton ertönt. Ein weiterer Signalton ertönt und die Taste Ein/Aus **U 1** und erlischt.

i Hinweis

- ▶ Das Gerät saugt nach dem Einschalten am Gerät standardmäßig im Saugmodus **Classic**.
- ▶ Schalten Sie das Gerät nach dem Beenden des Saugvorgangs nicht aus. Lassen Sie es in der Ladestation **2**, damit es für den nächsten Saugvorgang aufgeladen wird.

Gerät aufladen

⚠ ACHTUNG!

- Vermeiden Sie, dass die Ladestation ② direkter Sonneneinstrahlung ausgesetzt ist.
- Platzieren Sie die Ladestation ② nicht in der Nähe von Treppen.

ℹ Hinweise

- Laden Sie das Gerät vor der ersten Benutzung vollständig auf.
 - Platzieren Sie im Bereich 1 m von der linken/rechten Seite sowie 2 m vor der Ladestation ② keine Gegenstände.
 - Im Bereich der Ladestation ② dürfen sich 15 cm über dem Boden keine Spiegel oder andere stark reflektierenden Gegenstände befinden. Decken Sie diese bei Bedarf ab.
 - Verändern Sie die Position der Ladestation ② möglichst selten.
 - Die Taste Ein/Aus ⏻ ① am Gerät leuchtet grün, sobald das Gerät aufgeladen ist.
- ◆ Stellen Sie die Ladestation ② flach gegen eine Wand und schließen Sie den Netzadapter ④ an eine Steckdose an. Stecken Sie den Hohlstecker ⑤ des Netzadapters ④ in den Anschluss an der Rückseite der Ladestation ②. Die Betriebs-LED der Ladestation ② leuchtet grün.
- ◆ Drücken Sie die Taste Home 🏠 auf der Fernbedienung ⑥ oder wählen Sie im Hauptmenü der App den Modus **Home (siehe Kapitel *Steuerung über die LIDL Home App*)**, um das Gerät zum Aufladen in die Ladestation ② fahren zu lassen. Die Taste Ein/Aus ⏻ ① blinkt langsam orange, sobald es geladen wird.

Bedienung und Betrieb

Hinweise zum Arbeitsbereich

Aufgrund der Komplexität der häuslichen Umgebung lässt das Gerät beim Saugen möglicherweise einige Bereiche aus. Für ein besseres Saugergebnis empfehlen wir, das Gerät täglich zu verwenden. Beachten Sie vor dem Betrieb des Gerätes folgende Hinweise (siehe auch Abb. 1):



Abb. 1

- ◆ Entfernen Sie Hindernisse vor der Verwendung, zum Beispiel Stromkabel, Spielzeug und andere Gegenstände.
- ◆ Falten Sie Teppichkanten unter den Teppich. Lassen Sie Gardinen und Tischdecken nicht auf den Boden hängen.
- ◆ Versuchen Sie, Möbel so aufzustellen, dass sie kein Hindernis für das Gerät sind.
- ◆ Stellen Sie sich nicht in den Arbeitsbereich des Gerätes. Diese Bereiche kann das Gerät sonst nicht reinigen.
- ◆ Testen Sie das Gerät in Bereichen mit Treppen. So können Sie feststellen, ob es die Kante des Absturzbereichs erkennen kann.

Saugen

- ◆ Drücken Sie im Standby-Modus kurz die Taste Ein/Aus **⏻ 1** am Gerät oder die Taste Start/Pause **▶||** auf der Fernbedienung **6** oder wählen Sie im Hauptmenü der App den Saugmodus **Classic** (siehe Kapitel **Steuerung über die LIDL Home App**). Ein Signalton ertönt und die Taste Ein/Aus **⏻ 1** am Gerät leuchtet grün auf.
- ◆ Das Gerät beginnt im Saugmodus **Classic** zu saugen.

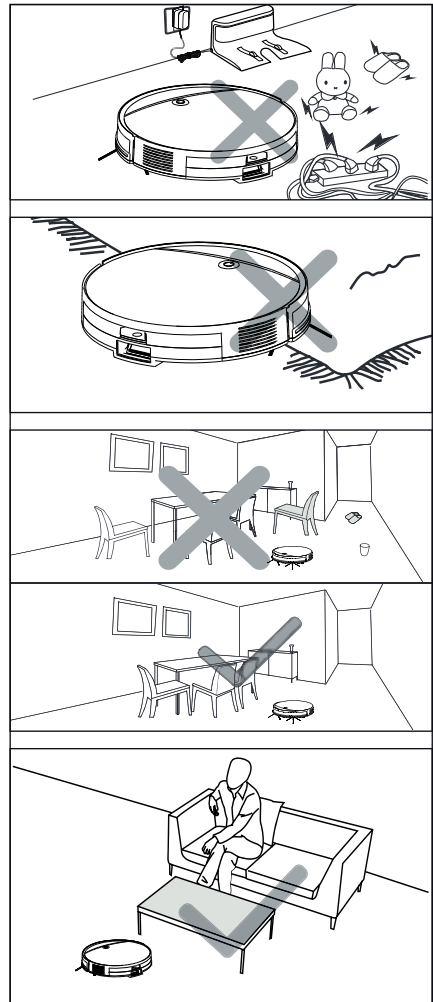
Saugvorgang pausieren

- ◆ Drücken Sie im Betrieb kurz die Taste Ein/Aus **⏻ 1** am Gerät oder die Taste Start/Pause **▶||** auf der Fernbedienung **6** oder wählen Sie im Hauptmenü der App **Standby** (siehe Kapitel **Steuerung über die LIDL Home App**), um den Saugvorgang zu unterbrechen. Ein Signalton ertönt und die Taste Ein/Aus **⏻ 1** blinkt grün. Das Gerät befindet sich im Standby-Modus.
- ◆ Während sich das Gerät im Standby-Modus befindet, können Sie mit den Richtungstasten **<⬅>** auf der Fernbedienung **6** seine Bewegungen nach links/rechts/vorne steuern.

- ◆ Drücken Sie im Standby-Modus kurz die Taste Ein/Aus **⏻ 1** am Gerät oder die Taste Start/Pause **▶||** auf der Fernbedienung **6** oder wählen Sie im Hauptmenü der App den Saugmodus **Classic** (siehe Kapitel **Steuerung über die LIDL Home App**), damit das Gerät den Saugvorgang fortsetzt. Sie können über die Fernbedienung **6** oder die App auch einen anderen Saugmodus auswählen (siehe Kapitel **Saugmodus wählen/Steuerung über die LIDL Home App**).

i Hinweis

- ▶ Wenn die Ladestation **2** in der Nähe des Gerätes ist (im Radius bis ca. 2-5 m), kehrt das Gerät nach acht Minuten im Standby-Modus zur Ladestation **2** zurück. Dies ist aber nur möglich, wenn die Rückseite des Gerätes nicht in Richtung der Ladestation **2** zeigt, da sich dort kein Sensor befindet.
 - ▶ Wenn die Ladestation **2** weiter entfernt ist, wird das Gerät nach 10 Minuten im Standby-Modus automatisch in den Schlaf-Modus versetzt. Die Taste Ein/Aus **⏻ 1** am Gerät erlischt.
 - ◆ Wenn sich das Gerät im Schlaf-Modus befindet, drücken Sie kurz die Taste Ein/Aus **⏻ 1** am Gerät oder die Taste Start/Pause **▶||** auf der Fernbedienung **6** oder wählen Sie im Hauptmenü der App **Standby** (siehe Kapitel **Steuerung über die LIDL Home App**), um das Gerät wieder in den Standby-Modus zu schalten. Sie können das Gerät über die App auch direkt wieder starten, indem Sie einen Saugmodus auswählen.
- ### **i** Hinweis
- ▶ Wenn das Gerät den Saugvorgang nach einer Pause fortsetzt, plant es den Bereich neu und saugt möglicherweise den bereits gesaugten Bereich erneut.
 - ▶ Wenn Sie im Besitz von zwei Saugrobotern sind, kann es vorkommen, dass Sie beide Geräte gleichzeitig mit einer Fernbedienung bedienen können.

Saugmodus wählen

- ◆ Um ein besseres Saugergebnis zu erzielen, verfügt das Gerät über verschiedene Saugmodi. Sie können einen Saugmodus durch Drücken der entsprechenden Taste auf der Fernbedienung **6** oder im Hauptmenü der App wählen (siehe Kapitel **Steuerung über die LIDL Home App**).
- ◆ Stellen Sie vor der Auswahl eines der nachstehenden Saugmodi sicher, dass das Gerät eingeschaltet ist. Wenn sich das Gerät im Schlaf-Modus befindet, drücken Sie kurz die Taste Ein/Aus **1** am Gerät oder die Taste Start/Pause **▶||** auf der Fernbedienung **6** oder wählen Sie im Hauptmenü der App den Saugmodus **Auto** (siehe Kapitel **Steuerung über die LIDL Home App**), um das Gerät wieder in den Standby-Modus zu schalten.

Classic



Abb. 2

In diesem Saugmodus fährt das Gerät einen zufälligen Kurs.

- ◆ Drücken Sie kurz die Taste Ein/Aus **1** am Gerät oder die Taste Start/Pause **▶||** auf der Fernbedienung **6** oder wählen Sie im Hauptmenü der App den Saugmodus **Classic** (siehe Kapitel **Steuerung über die LIDL Home App**), um diesen Saugmodus zu starten.

Auto

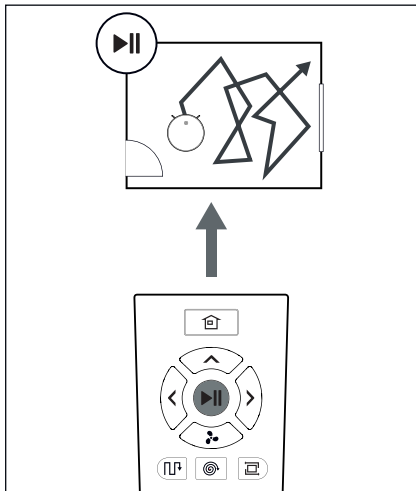

Abb. 3

In diesem Saugmodus fährt das Gerät einen Kurs in parallelen, überlappenden Bahnen. Zur Orientierung und Raumbemessung werden davor die Raumränder gesaugt. Der Saugvorgang wird in diesem Saugmodus auch aufgezeichnet.

- ◆ Drücken Sie die Taste **Auto** auf der Fernbedienung **6** oder wählen Sie im Hauptmenü der App den Saugmodus **Auto** (siehe Kapitel **Steuerung über die LIDL Home App**), um diesen Saugmodus zu starten.

Spot

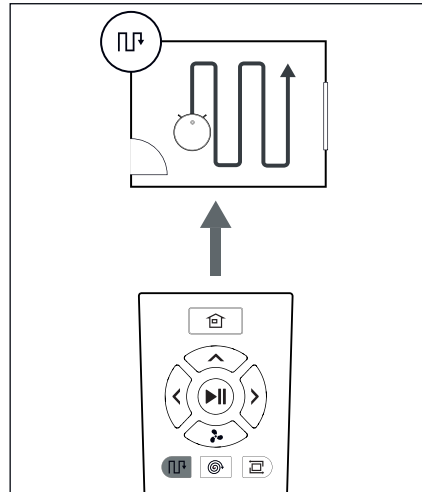

Abb. 4

Dieser Saugmodus ist für einen Bereich mit hoher Schmutz- oder Staubkonzentration geeignet. Im Saugmodus **Spot** konzentriert sich das Gerät auf einen zu säubernden Bereich und saugt diesen spiralförmig.

- ◆ Drücken Sie die Taste **Spot** auf der Fernbedienung **6** oder wählen Sie im Hauptmenü der App den Saugmodus **Spot** (siehe Kapitel **Steuerung über die LIDL Home App**), um diesen Saugmodus zu starten.

Ecke

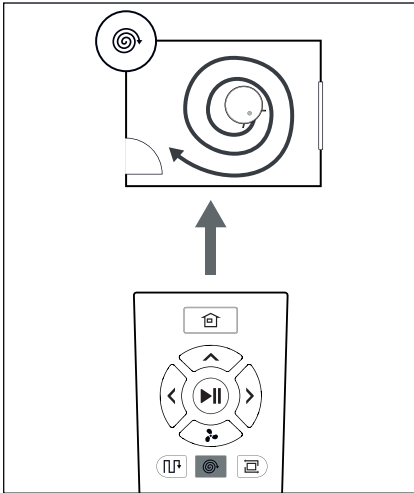

Abb. 5

Dieser Saugmodus ist für das Reinigen der Ecken und Kanten eines Raums geeignet. Im Saugmodus **Ecke** fährt das Gerät einen Kurs entlang der Raumränder.

- ◆ Drücken Sie die Taste **Ecke** auf der Fernbedienung **6** oder wählen Sie im Hauptmenü der App den Saugmodus **Ecke** (siehe Kapitel **Steuerung über die LIDL Home App**), um diesen Saugmodus zu starten.

Manuell

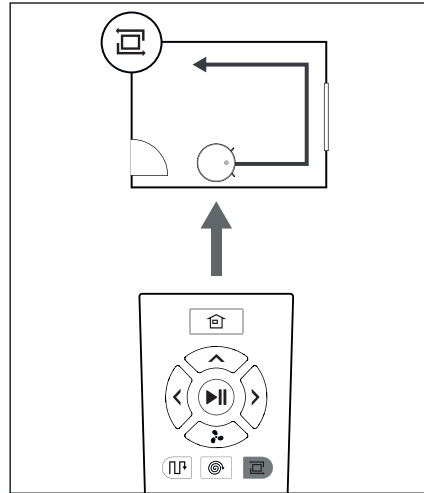
- ◆ Im Standby-Modus können Sie die Bewegungen des Gerätes über die Richtungstasten <⬅> auf der Fernbedienung **6** nach links/rechts/vorne steuern.
- ◆ Alternativ wählen Sie im Hauptmenü der App den Saugmodus **Manuell** und steuern Sie das Gerät über die Richtungstasten in der App (siehe Kapitel **Steuerung über die LIDL Home App**).

Home



Abb. 6

Verwenden Sie diesen Modus, damit das Gerät zum Aufladen zur Ladestation **2** zurückkehrt.

- ◆ Drücken Sie die Taste **Home** auf der Fernbedienung **6** oder wählen Sie im Hauptmenü der App den Modus **Home** (siehe Kapitel **Steuerung über die LIDL Home App**), damit das Gerät zur Ladestation **2** zurückkehrt.

i Hinweis

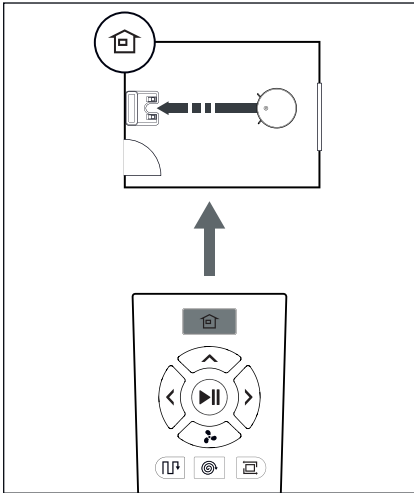
- ▶ Das Gerät kehrt automatisch zur Ladestation **2** zurück, wenn der Akkustand zu niedrig ist.

Saugleistung einstellen

i Hinweis

- ▶ Die Saugleistung des Gerätes umfasst drei Stufen, die sich hinsichtlich Saugkraft, Lautstärke und Energieverbrauch voneinander unterscheiden.
- ▶ Das Gerät saugt nach dem Einschalten standardmäßig mit der mittleren Saugleistung **Standard**.
- ▶ Mit der niedrigsten Saugleistung **Eco** ist bei voller Akkuladung eine Betriebszeit bis zu 150 Minuten möglich.

Sie können die Saugleistung des Gerätes über die Fernbedienung **6** oder in der App einstellen (siehe Kapitel **Steuerung über die LIDL Home App**):

- ◆ Drücken Sie auf der Fernbedienung **6** die Taste , um die Saugleistung einzustellen.
- ◆ Wählen Sie im Hauptmenü der App unter **Einstellungen** den Menüpunkt **Saugleistung**. Dort können Sie die Saugleistung mit **Eco**, **Standard**, **Max** oder **Boost** einstellen.

Steuerung über die LIDL Home App

Systemvoraussetzungen

- Smartphone/Tablet mit mindestens WLAN 802.11 b/g
- 2,4 GHz WLAN
- Android 6.0 oder höher
- iOS 11.0 oder höher



Scannen Sie den QR-Code mit Ihrem Smartphone/ Tablet oder suchen Sie im App Store/Play Store nach der App **LIDL Home** und installieren Sie die App.

- ◆ Stellen Sie sicher, dass das Gerät eingeschaltet ist und dass auf Ihrem Smartphone/Tablet WLAN und **Bluetooth®** eingeschaltet sind.
- ◆ Drücken Sie für ca. 5 Sekunden die Taste Taste Ein/Aus **🔌 1**, um das Gerät in den WLAN-Modus zu schalten. Lassen die Taste Ein/Aus **🔌 1** los, sobald der zweite Signalton ertönt. Die Taste Ein/Aus **🔌 1** blinkt schnell grün.
- ◆ Starten Sie die App **LIDL Home** und folgen Sie den Anweisungen in der App, um das Gerät mit der App zu verbinden.
- ◆ Nach erfolgreicher Verbindung mit der App öffnet sich das Hauptmenü des Gerätes. Das Gerät ist auch in der Übersicht **Alle Geräte** verfügbar. Wählen Sie das Gerät aus, um in das Hauptmenü zu gelangen.

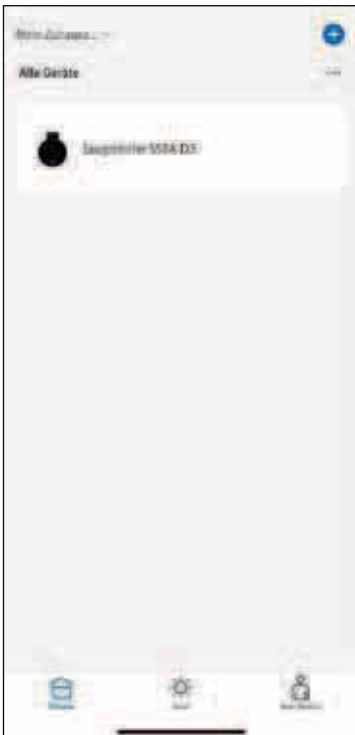

📘 Hinweis

- ▶ In der App lautet der Gerätenamen standardmäßig **Saugroboter SSRA D3**. Im Hauptmenü können Sie diesen Namen über das Stiftsymbol **✎** oben rechts ändern (z. B. bei der Verwendung mehrerer Saugroboter).
- ◆ Im Hauptmenü können Sie einen Saugmodus auswählen, mit **Standby** einen Saugvorgang unterbrechen oder mit **Home** das Gerät zur Ladestation zurückkehren lassen.



- ◆ In der Statusleiste am unteren Rand des Hauptmenüs sehen Sie den aktuellen Status des Gerätes, wie z. B. den Saugmodus, Laden oder Standby, die aktuelle Saugdauer, den Akkustand und die bereits gesaugte Fläche in Quadratmetern.

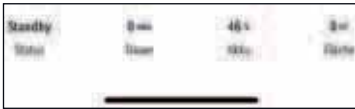

- ◆ Im Saugmodus **Manuell** können Sie das Gerät über die Pfeiltasten manuell steuern.



ⓘ Hinweis

- ▶ Beim Betätigen der Pfeiltaste rückwärts im Saugmodus **Manuell** macht das Gerät eine 180-Grad-Drehung.

- ◆ Unter **Einstellungen** können Sie nach dem **Roboter suchen**, wodurch es sich durch ein akustisches Signal bemerkbar macht.

Sie können einen **Zeitplan** für den Saugvorgang erstellen, die **Saugleistung** einstellen, den Zustand der Bürsten und des Filters kontrollieren und diese nach der Reinigung bzw. nach dem Auswechseln zurücksetzen sowie alle Bürsten und den Filter zurücksetzen.



- ◆ Unter **Aufzeichnungen** sehen Sie bereits aufgezeichnete Saugvorgänge. Diese können Sie auch wieder löschen.



- ◆ Für jeden aufgezeichneten Saugvorgang ist auch eine grafische Detailansicht verfügbar.









📘 Hinweis

- ▶ Die Aufzeichnung eines Saugvorgangs ist nur im Saugmodus **Auto** möglich. Beim Betrieb im Saugmodus **Auto** wird automatisch eine Aufzeichnung gestartet.

Gerät entfernen und auf Werkseinstellung zurücksetzen

- ◆ Öffnen Sie die **LIDL Home** App und wählen Sie den Reiter **Zuhause**. Wählen Sie das Gerät aus und gehen Sie rechts oben auf das Stiftsymbol . Gehen Sie auf **Gerät entfernen** und anschließend auf **Trennen und Daten löschen**. Mit **Bestätigen** ist das Gerät auf Werkseinstellung zurückgesetzt und Ihre Daten sind vollständig gelöscht.

📘 Hinweis

- ▶ Um die aktuelle WLAN-Verbindung zurückzusetzen und das Gerät erneut in den WLAN-Modus zu schalten, drücken Sie für ca. 5 Sekunden die Taste Ein/Aus  . Lassen die Taste Ein/Aus   los, sobald der zweite Signalton ertönt. Die Taste Ein/Aus   blinkt schnell grün.

Das Gerät kann jetzt mit einem anderen Smartphone/Tablet für die Steuerung über die **LIDL Home** App verbunden werden.

WICHTIG: Das Gerät wird dadurch nicht auf Werkseinstellung zurückgesetzt und Ihre Daten sind nicht vollständig gelöscht.

Datenschutzbestimmungen

Die vollständige Datenschutzrichtlinie ist in der App in **Mein Bereich** unter **Datenschutzbestimmungen** abrufbar.

Reinigung

⚠ GEFAHR!

- ▶ Ziehen Sie vor jeder Reinigung den Netzadapter **4** aus der Steckdose. Es besteht die Gefahr eines elektrischen Schlages!

! ACHTUNG!

- ▶ Benutzen Sie keine aggressiven, chemischen oder scheuernden Reinigungsmittel. Diese greifen die Oberfläche des Gerätes an.
- ▶ Stellen Sie sicher, dass bei der Reinigung keine Feuchtigkeit in das Gerät eindringt, um eine irreparable Beschädigung des Gerätes zu vermeiden.

i Hinweis

- ▶ Schalten Sie das Gerät aus, bevor Sie es reinigen.

Geräteteil	Reinigungsintervalle
Staubbehälter 14	Wöchentlich, Entleeren nach jedem Saugvorgang
EPA-Filter 7	Wöchentlich, 2 x wöchentlich bei starker Verschmutzung
Seitenbürsten 9	Alle 2 Wochen
Bürstenrolle 16	Wöchentlich, 2 x wöchentlich bei starker Verschmutzung
Sensoren 18/22/27	Alle 2 Wochen
Ladekontakte 3/20/24	Alle 2 Wochen
Räder 17/21/23	Alle 2 Wochen

Gerät reinigen

- ◆ Reinigen Sie das Gehäuse des Gerätes mit einem leicht angefeuchteten Tuch. Bei hartnäckigen Verschmutzungen geben Sie ein mildes Reinigungsmittel auf das Tuch.

- ◆ Entfernen Sie mit der Reinigungsbürste **10** Haare und Schmutz von den Rädern **17/21/23**.
- ◆ Reinigen Sie die Sensoren **18/22/27** und die Ladekontakte **20/24** an der Unterseite des Gerätes und mit einem weichen, trockenen Tuch.

Staubbehälter und Filter reinigen

! ACHTUNG!

- ▶ Spülen Sie den EPA-Filter **7** nicht mit Wasser aus. Der EPA-Filter **7** kann dadurch beschädigt werden.
- 1) Drücken Sie die Entriegelungstaste **13** des Staubbehälters **14** und ziehen Sie ihn aus dem Gerät (siehe Abb. 7).



Abb. 7

- 2) Drücken Sie die Entriegelungstaste **13** des Staubbehälters **14** und klappen Sie ihn auf (siehe Abb. 8).

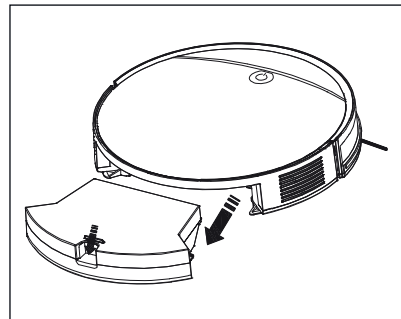

Abb. 8

- 3) Entleeren Sie den Inhalt des Staubbehälters **14** in einen Abfallbehälter (siehe Abb. 9).

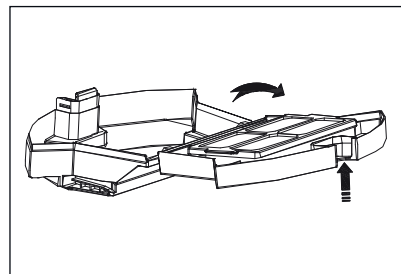

Abb. 9

- 4) Fassen Sie die beiden Laschen am Siebfilter und ziehen Sie ihn vom Fach des EPA-Filters **7** ab. Ziehen Sie den EPA-Filter **7** und den Schaumstofffilter an der Lasche aus dem Fach (siehe Abb. 10).

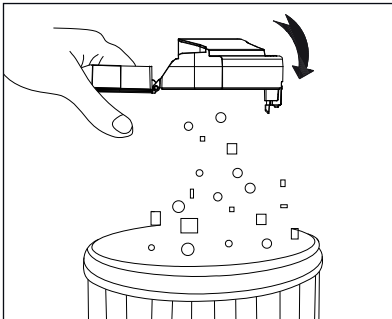

Abb. 10

- 5) Säubern Sie den Siebfilter mit der Reinigungsbürste **10** (siehe Abb. 11).

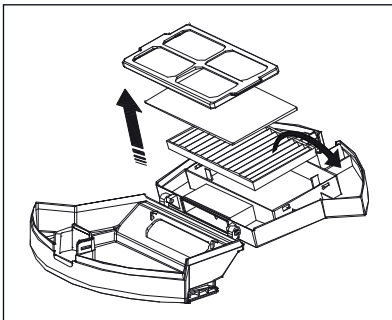

Abb. 11

- 6) Reinigen Sie den Staubbehälter **14** und den Siebfilter mit kaltem oder lauwarmem Wasser (siehe Abb. 12). Lassen Sie den Staubbehälter **14** und den Siebfilter vollständig an der Luft trocknen, bevor Sie den Staubbehälter **14** wieder in das Gerät einsetzen.

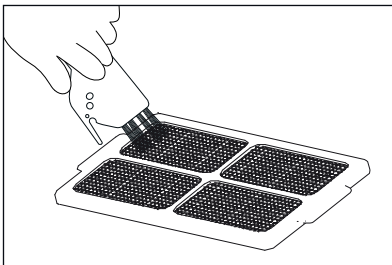

Abb. 12

- 7) Klopfen Sie den EPA-Filter **7** leicht in einem Abfallbehälter aus oder saugen Sie ihn vorsichtig mit einem Handstaubsauger ab.
- 8) Legen Sie den EPA-Filter **7** und den Schaumstofffilter wieder in das Fach und befestigen Sie den Siebfilter auf dem Fach. Klappen Sie den Staubbehälter **14** zu (siehe Abb. 13).

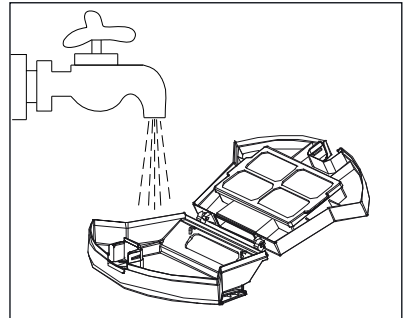

Abb. 13

- 9) Schieben Sie den Staubbehälter **14** in das Gerät, bis er hörbar einrastet.

i Hinweis

- Wir empfehlen den EPA-Filter **7** alle 6 Monate oder nach ca. 150 Betriebsstunden auszutauschen.

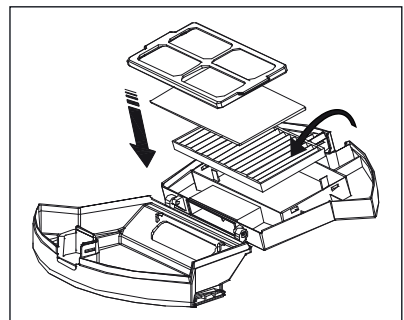
Bürsten reinigen

! ACHTUNG!

- ▶ Benutzen Sie das Gerät nur mit ordnungsgemäß montierten Seitenbürsten **9** und Bürstenrolle **16**.

i Hinweis

- ▶ Reinigen Sie die Bürstenrolle **16** und die Seitenbürsten **9** regelmäßig, um einen ordnungsgemäßen Betrieb des Gerätes zu gewährleisten und Ausfälle zu vermeiden.

- ◆ Drücken Sie auf die beiden Entriegelungstasten der Bürstenrollenabdeckung **15**, um diese zu lösen. Nehmen Sie die Bürstenrollenabdeckung **15** vom Gerät ab (siehe Abb. 14).



Abb. 14

- ◆ Fassen Sie die Bürstenrolle **16** an der rechten Seite und nehmen Sie sie aus dem Gerät (siehe Abb. 15). Entfernen Sie Haare und Schmutz mit der Reinigungsbürste **10**.

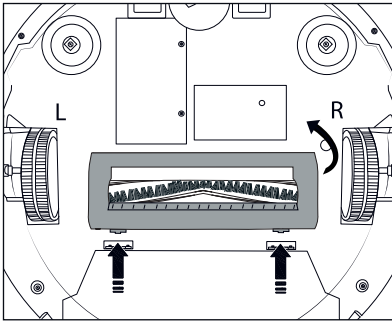

Abb. 15

- ◆ Schrauben Sie mit einem Kreuzschlitzschraubendreher die Seitenbürsten **9** aus den Halterungen **19/25** und entfernen Sie Haare und Schmutz mit der Reinigungsbürste **10**.

i Hinweis

- ▶ Achten Sie beim Anbringen der Seitenbürsten auf deren Beschriftung **L** (links) und **R** (rechts).

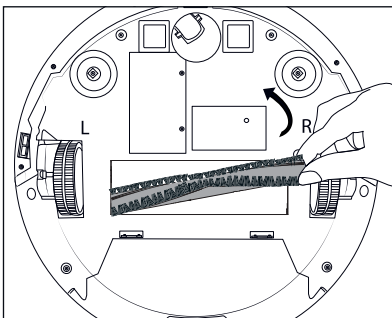
Ladestation reinigen

- ◆ Reinigen Sie die Oberfläche der Ladestation **2** mit einem leicht angefeuchteten Tuch.
- ◆ Reinigen Sie die Ladekontakte **3** mit einem weichen, trockenen Tuch.

Akku auswechseln

! ACHTUNG!

- ▶ Verwenden Sie nur den vom Hersteller empfohlenen Akkutyp (siehe Kapitel **Technische Daten**). Die Verwendung eines anderen Akkutyps kann zur Beschädigung des Gerätes führen.

i Hinweis

- ▶ Schalten Sie das Gerät aus, bevor Sie den Akku auswechseln.
- ▶ Laden Sie den neuen Akku vor dem ersten Betrieb komplett auf.
- ▶ Entsorgen Sie den alten Akku fachgerecht.

- 1) Lösen Sie die beiden Schrauben der Akkufachabdeckung 26 (siehe Abb. 16) an der Geräteunterseite mit einem Kreuzschlitzschraubendreher und entfernen Sie diese vom Gerät. Nehmen Sie die Akkufachabdeckung 26 vom Gerät ab.



Abb. 16

- 2) Trennen Sie die Steckverbindung des Akkus (siehe Abb. 17 und 18) und entfernen Sie diesen aus dem Akkufach.



Abb. 17

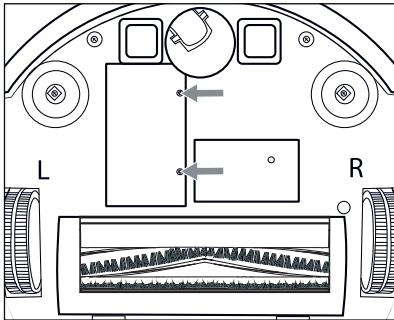

Abb. 18

- 3) Legen Sie den neuen Akku mit der beschrifteten Seite nach unten in das Akkufach und schliessen Sie ihn an die Steckverbindung an.

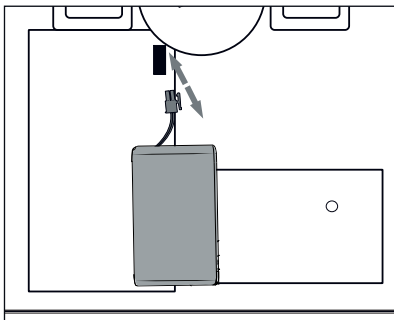
i Hinweis

- Achten Sie darauf, dass das Kabel und die Steckverbindung ordentlich im Akkufach verstaft sind und nicht gequetscht werden, bevor Sie die Akkufachabdeckung 26 wieder anbringen.

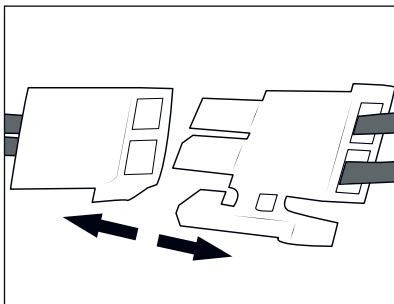
- 4) Befestigen Sie die beiden Schrauben wieder mit einem Kreuzschlitzschraubendreher an der Akkufachabdeckung 26.
- 5) Schalten Sie das Gerät ein und überprüfen Sie, ob es ordnungsgemäß funktioniert.

Lagerung

! ACHTUNG!

- Lagern Sie das Gerät niemals im entladenen Zustand. Das längere Lagern im entladenen Zustand kann zu einer dauerhaften Beschädigung des Akkus führen. Wenn das Gerät längere Zeit gelagert wird, muss regelmäßig der Ladezustand des Akkus kontrolliert werden. Der optimale Ladezustand liegt zwischen 50–80%.

- ◆ Trennen Sie das Gerät von der Stromversorgung, wenn es über längere Zeit nicht verwendet wird.
- ◆ Bewahren Sie das Gerät an einem staubfreien und trockenen Ort ohne direkte Sonneneinstrahlung auf.

Fehlerbehebung

Problem	Ursache	Lösung
Das Gerät kann nicht eingeschaltet werden.	Der Akku ist vollständig entladen.	Setzen Sie das Gerät so auf die Ladestation 2 , das sich die Ladekontakte 20/24 des Gerätes und die Ladekontakte 3 der Ladestation 2 berühren.
	Der Akku ist defekt.	Ersetzen Sie den Akku durch einen neuen Akku (siehe Kapitel Akku auswechseln).
Das Gerät kann nicht aufgeladen werden.	Das Gerät ist nicht vollständig mit den Ladekontakten 3 der Ladestation 2 verbunden.	Stellen Sie sicher, dass die Ladekontakte 20/24 des Gerätes und die Ladekontakte 3 der Ladestation 2 vollständig Kontakt haben.
	Die Ladestation 2 ist ausgeschaltet und das Gerät ist eingeschaltet, wodurch Strom verbraucht wird.	Lassen Sie das Gerät in der Ladestation, damit es für den nächsten Saugvorgang ausreichend geladen ist. Schalten Sie daher die Ladestation 2 nicht aus.
Das Gerät bleibt während des Saugvorgangs stecken.	Das Gerät wird von am Boden liegenden Kabeln, Vorhängen oder Teppichen behindert.	Das Gerät sucht automatisch verschiedene Lösungsmöglichkeiten, um Hindernisse zu umfahren. Falls dies nicht möglich ist, räumen Sie Hindernisse aus dem Weg oder setzen Sie das Gerät um.
Das Gerät begibt sich zum Aufladen zurück in die Ladestation 2 , bevor der Saugvorgang beendet ist.	Der Akku ist schwach, daher kehrt das Gerät automatisch zum Laden zur Ladestation 2 zurück.	Laden Sie das Gerät auf und starten Sie den Saugvorgang neu, sobald es aufgeladen ist.
	Die Betriebszeiten des Gerätes können je nach Komplexität des Raums, Verschmutzungsgrad, Bodenbeschaffenheit und gewählter Saugleistung variieren.	Laden Sie das Gerät auf und starten Sie den Saugvorgang neu, sobald es aufgeladen ist.

Problem	Ursache	Lösung
Der Gerät saugt nicht.	Das Gerät ist nicht eingeschaltet.	Schalten Sie das Gerät ein.
	Der Akku ist nicht ausreichend geladen.	Laden Sie das Gerät auf.
	Das Gerät ist verstopft.	Schalten Sie das Gerät aus und reinigen Sie den Staubbehälter 14 und die Bürstenrolle 16 . Stellen Sie sicher, dass die Ansaugöffnung nicht verstopft ist.
Die Fernbedienung 6 funktioniert nicht (der effektive Kontrollbereich beträgt 5 m).	Die Batterien 8 der Fernbedienung 6 sind schwach.	Ersetzen Sie die Batterien 8 durch neue Batterien 8 und setzen Sie diese ordnungsgemäß ein (siehe Kapitel Batterien einsetzen/auswechseln).
	Das Gerät ist nicht eingeschaltete/der Akku ist nicht ausreichend geladen.	Stellen Sie sicher, dass das Gerät eingeschaltet und ausreichend geladen ist.
	Der Infrarot-Sender der Fernbedienung 6 oder der Infrarot-Empfänger 12 des Gerätes sind verschmutzt und nicht in der Lage, Signale auszusenden oder zu empfangen.	Reinigen Sie den Infrarot-Sender der Fernbedienung 6 und den Infrarot-Empfänger 12 des Gerätes mit einem Baumwolltuch.
	In der Nähe des Gerätes besteht eine Signalstörung, die Infrarotstrahlen produziert.	Vermeiden Sie die Verwendung der Fernbedienung 6 in der Nähe von anderen Infrarotgeräten.
Die Taste Ein/Aus 1 blinkt rot und ein oder mehrere Signaltöne ertönen.	Das Gerät steckt fest oder die Bürstenrolle 16 ist blockiert oder die Seitenbürsten 9 sind blockiert.	Setzen Sie das Gerät auf eine freie Fläche. Kontrollieren Sie die Bürstenrolle 16 und die Seitenbürsten 9 und entfernen Sie eventuell vorhandene Blockaden. Sollte die Taste Ein/Aus 1 weiterhin rot blinken, schalten Sie das Gerät ganz aus und wieder ein.

i Hinweis

- ▶ Wenn Sie mit den oben genannten Schritten das Problem nicht lösen können, wenden Sie sich an die Service-Hotline (siehe Kapitel **Service**).

Entsorgung

Für Frankreich gilt:



Points de collecte sur www.quefairedemesdechets.fr
Privilégiez la réparation ou le don de votre appareil !



Das Produkt, die Verpackung und die Bedienungsanleitung sind recycelbar,

unterliegen einer erweiterten Herstellerverantwortung und werden getrennt gesammelt.

Gerät entsorgen

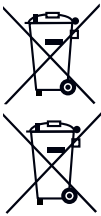

Das nebenstehende Symbol einer durchgestrichenen Mülltonne auf Rädern zeigt an, dass dieses Gerät der Richtlinie 2012/19/EU unterliegt. Diese Richtlinie besagt, dass Sie dieses Gerät am Ende seiner Nutzungszeit nicht mit dem normalen Haushaltsmüll entsorgen dürfen, sondern in speziell eingerichteten Sammelstellen,

Wertstoffhöfen oder Entsorgungsbetrieben abgeben müssen. **Diese Entsorgung ist für Sie kostenfrei. Schonen Sie die Umwelt und entsorgen Sie fachgerecht.**

Für den deutschen Markt gilt:

Beim Kauf eines Neugerätes haben Sie das Recht, ein entsprechendes Altgerät an Ihren Händler zurückzugeben. Händler von Elektro- und Elektronikgeräten sowie Lebensmittelhändler, die regelmäßig Elektro- und Elektronikgeräte verkaufen, sind verpflichtet, bis zu drei Altgeräte unentgeltlich zurückzunehmen, auch ohne dass ein Neugerät gekauft wird, wenn die Altgeräte in keiner Abmessung größer als 25 cm sind. LIDL bietet Ihnen Rücknahmemöglichkeiten direkt in den Filialen und Märkten an.

Sofern Ihr Altgerät personenbezogene Daten enthält, sind Sie selbst für deren Löschung verantwortlich, bevor Sie es zurückgeben.

Sofern dies ohne Zerstörung des Altgerätes möglich ist, entnehmen Sie die alten Batterien oder Akkus sowie Lampen, bevor Sie das Altgerät zur Entsorgung zurückgeben und führen Sie sie einer separaten Sammlung zu. Bei fest eingebauten Akkus ist bei der Entsorgung darauf hinzuweisen, dass das Gerät einen Akku enthält.



Weitere Möglichkeiten zur Entsorgung des ausgedienten Geräts erfahren Sie bei Ihrer Gemeinde- oder Stadtverwaltung.

Verpackung entsorgen



Die Verpackungsmaterialien sind nach umweltverträglichen und entsorgungstechnischen Gesichtspunkten ausgewählt und deshalb recyclebar. Entsorgen Sie nicht mehr benötigte Verpackungsmaterialien gemäß den örtlich geltenden Vorschriften.



Entsorgen Sie die Verpackung umweltgerecht. Beachten Sie die Kennzeichnung auf den verschiedenen Verpackungsmaterialien und trennen Sie diese gegebenenfalls gesondert. Die Verpackungsmaterialien sind gekennzeichnet mit Abkürzungen (a) und Ziffern (b) mit folgender Bedeutung: 1–7: Kunststoffe, 20–22: Papier und Pappe, 80–98: Verbundstoffe.

Für Spanien gilt:



Die Verpackung enthält Bestandteile aus Papier und/oder Pappe.



Die Verpackung enthält Bestandteile aus Plastik und/oder Metall.

Batterien entsorgen



Batterien/Akkus sind als Sondermüll zu behandeln und müssen daher durch entsprechende Stellen

(Händler, Fachhändler, öffentliche kommunale Stellen, gewerbliche Entsorgungsunternehmen) umweltgerecht entsorgt werden. Batterien/Akkus können giftige Schwermetalle enthalten.

Gekennzeichnet werden die enthaltenen Schwermetalle mit Buchstaben unter dem Symbol:
Cd = Cadmium, Hg = Quecksilber, Pb = Blei.

Werfen Sie Batterien/Akkus daher nicht in den Hausmüll, sondern führen Sie diese einer separaten Sammlung zu.

Geben Sie Batterien/Akkus nur im entladenen Zustand zurück.

Technische Daten







Saugroboter	
Modell	SSRA D3
Betriebsspannung/-strom	19 V $\overline{\text{---}}$, 0,6 A
Nennleistung	40 W
Akku	Lithium-Ionen Akku (4 Zellen), 14,4 V, 2400 mAh/34,56 Wh
Polarität des Hohlsteckers	
Laufzeit (bei voller Akkuladung)	ca. 90 Minuten (im Saugmodus Auto bei mittlerer Saugleistung Standard)
Frequenzband	2400-2483,5 MHz
Sendeleistung	< 20 dBm

Ladestation	
Modell	SSRA D3

Ladestation	
Nenn-Ausgangsspannung/-strom	19 V $\overline{\text{---}}$, 0,6 A
Nenn-Eingangsspannung/-strom	19 V $\overline{\text{---}}$, 0,6 A

Fernbedienung	
Modell	SSRA D3
Nenn-Eingangsspannung	3 V $\overline{\text{---}}$
Batterien (im Lieferumfang enthalten)	2 x 1,5V AAA
Frequenzband	38 KHz
Abgestrahlte maximale Sendeleistung	10 mA/3 mW

Netzadapter	
Hersteller	KOMPERNASS HANDELS GMBH, Burgstrasse 21, 44867 Bochum, Deutschland Registergericht AG Bochum Registernummer: HRB 4598
Modell	SSRA D3-1
Eingangsspannung	100-240 V ~
Eingangswechselstromfrequenz	50/60 Hz
Ausgangsspannung	19,0 V
Ausgangsstrom	0,6 A
Ausgangsleistung	11,4 W
Durchschnittliche Effizienz im Betrieb	82,7 %
Effizienz bei geringer Last (10 %)	73,0 %

Netzadapter	
Leistungsaufnahme bei Nulllast	0,1 W
Eingangsstrom	0,35 A
Polarität des Hohlsteckers	
Schutzklasse	 / II
Effizienzklasse	6 
Schutzart	IP20: Schutz gegen Eindringen von festen Fremdkörpern mit einem Durchmesser $\geq 12,5$ mm
Kurzschlussfester Sicherheitstransformator	
Nenn-Umgebungstemperatur (ta)	40 °C
Schaltnetzteil	
Sicherung	T2,0A 
Sicherheitszeichen des deutschen Produktsicherheitsgesetzes (geprüft von TÜV Rheinland)	

App	
Systemvoraussetzungen	iOS ab Version 11.0, Android ab Version 6.0

i Hinweis

- ▶ Es ist keine Aktion seitens der Benutzer erforderlich, um das Produkt zwischen 50 und 60 Hz umzustellen. Das Produkt passt sich sowohl für 50 als auch für 60 Hz an.

Vereinfachte EU-Konformitätserklärung

 Hiermit erklärt die Kompernaß Handels GmbH, dass der Funkanlagentyp **Saugroboter SSRA D3** der Richtlinie 2014/53/EU und der Richtlinie 2011/65/EU entspricht.

Der vollständige Text der EU-Konformitätserklärung ist unter der folgenden Internetadresse verfügbar:

https://dl.kompernass.com/467354_DOC.pdf

Ersatzteilbestellung

Sie können Ersatzteile für dieses Produkt bequem im Internet unter **www.kompernass.com** dauerhaft nachbestellen.

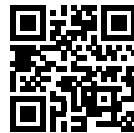

Scannen Sie den QR-Code mit Ihrem Smartphone/ Tablet.

Mit diesem QR-Code gelangen Sie direkt auf unsere Webseite und können die verfügbaren Ersatzteile einsehen und bestellen.

i Hinweis

- ▶ Sollten Sie Probleme mit der Online-Bestellung haben, können Sie sich telefonisch oder per E-Mail an unser Servicecenter wenden.
- ▶ Geben Sie immer die Artikelnummer (IAN) **467354_2404** bei Ihrer Bestellung mit an.
- ▶ Bitte beachten Sie, dass nicht für alle Länder eine Online-Bestellung von Ersatzteilen möglich ist.

Garantie der Kompernaß Handels GmbH

Sehr geehrte Kundin, sehr geehrter Kunde,

Sie erhalten auf dieses Gerät 3 Jahre Garantie ab Kaufdatum. Im Falle von Mängeln dieses Geräts stehen Ihnen gegen den Verkäufer des Geräts gesetzliche Rechte zu. Diese gesetzlichen Rechte werden durch unsere im Folgenden dargestellte Garantie nicht eingeschränkt.

Garantiebedingungen

Die Garantiefrist beginnt mit dem Kaufdatum. Bitte bewahren Sie den Kassenbon gut auf. Dieser wird als Nachweis für den Kauf benötigt.

Tritt innerhalb von drei Jahren ab dem Kaufdatum dieses Geräts ein Material- oder Fabrikationsfehler auf, wird das Gerät von uns – nach unserer Wahl – für Sie kostenlos repariert, ersetzt oder der Kaufpreis erstattet. Diese Garantieleistung setzt voraus, dass innerhalb der Dreijahresfrist das defekte Gerät und der Kaufbeleg (Kassenbon) vorgelegt und schriftlich kurz beschrieben wird, worin der Mangel besteht und wann er aufgetreten ist.

Wenn der Defekt von unserer Garantie gedeckt ist, erhalten Sie das reparierte oder ein neues Gerät zurück. Mit Reparatur oder Austausch des Geräts beginnt kein neuer Garantiezeitraum.

Garantiezeit und gesetzliche Mängelansprüche

Die Garantiezeit wird durch die Gewährleistung nicht verlängert. Dies gilt auch für ersetzte und reparierte Teile. Eventuell schon beim Kauf vorhandene Schäden und Mängel müssen sofort nach dem Auspacken gemeldet werden. Nach Ablauf der Garantiezeit anfallende Reparaturen sind kostenpflichtig.

Garantieumfang

Das Gerät wurde nach strengen Qualitätsrichtlinien sorgfältig produziert und vor Auslieferung gewissenhaft geprüft.

Die Garantieleistung gilt für Material- oder Fabrikationsfehler. Diese Garantie erstreckt sich nicht auf Geräteile, die normaler Abnutzung ausgesetzt sind und daher als Verschleißteile angesehen werden können oder für Beschädigungen an zerbrechlichen Teilen, z. B. Schalter oder Teile, die aus Glas gefertigt sind.

Diese Garantie verfällt, wenn das Gerät beschädigt, nicht sachgemäß benutzt oder gewartet wurde. Für eine sachgemäße Benutzung des Geräts sind alle in der Bedienungsanleitung aufgeführten Anweisungen genau einzuhalten. Verwendungszwecke und Handlungen, von denen in der Bedienungsanleitung abgeraten oder vor denen gewarnt wird, sind unbedingt zu vermeiden.

Das Gerät ist nur für den privaten und nicht für den gewerblichen Gebrauch bestimmt. Bei missbräuchlicher und unsachgemäßer Behandlung, Gewaltanwendung und bei Eingriffen, die nicht von unserer autorisierten Serviceniederlassung vorgenommen wurden, erlischt die Garantie.

Abwicklung im Garantiefall

Um eine schnelle Bearbeitung Ihres Anliegens zu gewährleisten, folgen Sie bitte den folgenden Hinweisen:

- Bitte halten Sie für alle Anfragen den Kassenbon und die Artikelnummer (IAN) 467354_2404 als Nachweis für den Kauf bereit.
- Die Artikelnummer entnehmen Sie bitte dem Typenschild am Gerät, einer Gravur am Gerät, dem Titelblatt der Bedienungsanleitung (unten links) oder dem Aufkleber auf der Rück- oder Unterseite des Gerätes.
- Sollten Funktionsfehler oder sonstige Mängel auftreten, kontaktieren Sie zunächst die nachfolgend benannte Serviceabteilung **telefonisch** oder per **E-Mail**.
- Ein als defekt erfasstes Gerät können Sie dann unter Beifügung des Kaufbelegs (Kassenbon) und der Angabe, worin der Mangel besteht und wann er aufgetreten ist, für Sie portofrei an die Ihnen mitgeteilte Serviceanschrift übersenden.



Auf www.lidl-service.com können Sie diese und viele weitere Handbücher, Gerätvideos und Installationssoftware herunterladen.

Mit diesem QR-Code gelangen Sie direkt auf die Lidl-Service-Seite (www.lidl-service.com) und können durch die Eingabe der Artikelnummer (IAN) 467354_2404 Ihre Bedienungsanleitung öffnen.

Service

DE Service Deutschland

Tel.: 0800 5435 111 (kostenfrei
aus dem dt. Festnetz/ Mobilfunknetz)
E-Mail: kompernass@lidl.de

AT Service Österreich

Tel.: 0800 447 744
E-Mail: kompernass@lidl.at

CH Service Schweiz

Tel.: 0800 56 44 33
E-Mail: kompernass@lidl.ch

IAN 467354_2404

Importeur

Bitte beachten Sie, dass die folgende Anschrift keine Serviceanschrift ist. Kontaktieren Sie zunächst die benannte Servicestelle.

KOMPERNASS HANDELS GMBH
BURGSTRASSE 21
44867 BOCHUM
DEUTSCHLAND
www.kompernass.com

Table des matières

Introduction	64
Utilisation conforme	64
Remarques sur les marques	64
Avertissements et symboles utilisés	64
Avertissements de sécurité	66
Description de l'appareil	72
Matériel fourni	73
Mise en service	73
Insérer/remplacer les piles	73
Mettre en place les brosses latérales	73
Mettre en marche/éteindre l'appareil et mode Veille (sans appli)	73
Charger l'appareil	74
Utilisation et fonctionnement	74
Consignes concernant la zone de travail	74
Aspirer	75
Mettre en pause le cycle d'aspiration	75
Sélectionner le mode d'aspiration	76
Régler la puissance d'aspiration	78
Commande via l'appli LIDL Home	78
Nettoyage	82
Remplacer la batterie	84
Entreposage	85
Dépannage	86
Recyclage	88
Recyclage de l'appareil	88
Recyclage de l'emballage	88
Recyclage des piles/batteries	88
Caractéristiques techniques	89
Déclaration de conformité UE simplifiée	90
Commander des pièces de rechange	90
Garantie pour Kompnass Handels GmbH pour la France	91
Garantie pour Kompnass Handels GmbH pour la Belgique	93
Service après-vente	94
Importateur	94

Introduction

Nous vous félicitons pour l'achat de votre nouvel appareil. Vous venez ainsi d'opter pour un appareil de grande qualité.



Le mode d'emploi fait partie intégrante de cet appareil. Il contient des marques importantes concernant la sécurité, l'usage et le recyclage. Avant d'utiliser l'appareil, veuillez vous familiariser avec toutes les consignes d'utilisation et avertissements de sécurité. N'utilisez l'appareil que conformément aux consignes et pour les domaines d'utilisation prévus. Si vous cédez l'appareil à un tiers, remettez-lui également tous les documents.

Utilisation conforme

Cet appareil est destiné à l'aspiration de saletés sèches non adhérentes, comme notamment de la poussière, des peluches ou des miettes sur des sols lisses et des tapis à poils courts. Utilisez l'appareil uniquement à l'intérieur. L'appareil est exclusivement destiné à une utilisation domestique et non commerciale. Utilisez l'appareil exclusivement aux fins prévues. Tout autre usage que celui décrit précédemment ou toute modification de l'appareil n'est pas admissible et peut entraîner des blessures et/ou des dommages. Le fabricant décline toute responsabilité pour les dommages résultant d'utilisations non conformes.

Remarques sur les marques

La marque et le nom commercial SilverCrest sont la propriété de leurs propriétaires respectifs.

Android™ est une marque déposée de Google Inc.



iOS® est une marque déposée d'Apple Inc.











La marque verbale **Bluetooth®** et le logo **Bluetooth®** sont des marques déposées de la société Bluetooth SIG, Inc. (Special Interest Group).

Tous les autres noms et appareils peuvent être les marques ou les marques déposées de leurs propriétaires respectifs.

Avertissements et symboles utilisés

Les avertissements et symboles suivants sont utilisés (s'il y a lieu) dans le présent mode d'emploi, sur l'emballage et sur l'appareil :

	<p>DANGER ! Un avertissement accompagné de ce symbole et de la mention "DANGER" désigne une situation dangereuse imminente qui, si elle n'est pas évitée, a pour conséquence d'entraîner la mort ou une blessure grave.</p>
	<p>AVERTISSEMENT !</p> <p>Un avertissement accompagné de ce symbole et de la mention "AVERTISSEMENT" annonce une situation possiblement dangereuse qui, si elle n'est pas évitée, peut entraîner la mort ou une blessure grave.</p>

	<p>PRUDENCE ! Un avertissement accompagné de ce symbole et de la mention "PRUDENCE" désigne une situation possiblement dangereuse qui, si elle n'est pas évitée, pourrait occasionner une blessure légère ou modérée.</p>
	<p>ATTENTION ! Un avertissement accompagné de ce symbole et de la mention "ATTENTION" annonce une situation susceptible d'occasionner des dégâts matériels si elle n'est pas évitée.</p>
	<p>Une remarque comporte des informations supplémentaires facilitant la manipulation de l'appareil.</p>
	<p>Courant/tension continu(e)</p>
	<p>Courant/tension alternatif(ive)</p>
	<p>Classe de protection II : protection par une isolation double ou renforcée entre des pièces conductrices et celles pouvant être touchées</p>
	<p>Utiliser/charger l'appareil uniquement dans des espaces intérieurs.</p>
	<p>Ne pas le plonger dans l'eau !</p>
	<p>Bloc d'alimentation amovible</p>
	<p>Ne pas utiliser de fiches secteur endommagées !</p>
	<p>Observer le mode d'emploi</p>

Avertissements de sécurité

DANGER !

- ▶ Avant d'utiliser l'appareil, vérifiez que celui-ci ne présente aucun dégât extérieur visible. Ne mettez pas en service un appareil endommagé ou qui a chuté.
- ▶ Avant chaque mise en service, vérifiez si la station de recharge, le cordon d'alimentation et/ou l'adaptateur secteur présentent des dommages.
- ▶ N'utilisez pas la station de recharge ni l'adaptateur secteur s'ils sont endommagés. N'utilisez pas de fiches secteur endommagées.
- ▶ L'adaptateur secteur et son cordon d'alimentation non détachable ne doivent pas être réparés. En cas de défaut, l'adaptateur secteur complet doit être échangé contre un du même type.
- ▶ Faites immédiatement remplacer une fiche secteur ou un cordon d'alimentation endommagé(e) par des spécialistes agréés, le service après-vente ou par une autre personne qualifiée pour éviter tous risques.
- ▶ Confiez les réparations uniquement à un atelier spécialisé. N'ouvrez en aucun cas l'appareil vous-même. Toutes les interventions qui ne sont pas réalisées par une entreprise spécialisée peuvent entraîner des blessures.
- ▶ Pour recharger la batterie, n'utilisez que l'adaptateur secteur amovible et la station de recharge fournis.
- ▶ Ne raccordez l'adaptateur secteur qu'à une prise de courant facile d'accès et installée correctement. La tension secteur sur place doit correspondre aux caractéristiques techniques de l'adaptateur secteur.
- ▶ Toujours prendre soin de tirer sur la fiche pour débrancher le cordon, et non sur le cordon d'alimentation lui-même. Ne pas plier ni écraser le cordon d'alimentation.
- ▶ Ne manipulez pas l'adaptateur secteur ou bien l'appareil avec les mains humides ou mouillées.

- ▶ N'immergez jamais l'appareil, la station de recharge ou l'adaptateur dans de l'eau ni dans des liquides.
- ▶ N'utilisez pas l'adaptateur secteur avec une rallonge, mais branchez l'adaptateur secteur directement dans une prise de courant.
- ▶  Ne pas charger ou utiliser cet appareil à l'extérieur.
- ▶ Ne laissez jamais les enfants sans surveillance avec les matériaux d'emballage. Il existe un risque d'étouffement.

⚠ AVERTISSEMENT !

- ▶ Cet appareil peut être utilisé par des enfants à partir de 8 ans et plus et par des personnes ayant des capacités physiques, sensorielles ou mentales réduites ou disposant de peu d'expérience et/ou de connaissances, à condition qu'ils soient surveillés ou qu'ils aient été initiés à l'utilisation sécurisée de l'appareil et qu'ils en aient compris les dangers.
- ▶ Ne pas laisser les enfants jouer avec l'appareil. Le nettoyage et la maintenance utilisateur ne doivent pas être réalisés par des enfants s'ils ne sont pas surveillés.
- ▶ Manipulez le cordon d'alimentation avec précaution pour éviter tout dommage. N'utilisez pas le cordon d'alimentation pour déplacer ou tirer l'appareil ou la station de recharge.
- ▶ Ne laissez pas l'appareil passer sur le cordon d'alimentation et tenez-le éloigné des sources de chaleur.
- ▶ N'utilisez pas l'appareil dans une pièce dans laquelle des enfants sont présents.
- ▶ Informez éventuellement d'autres personnes présentes dans la pièce pendant le fonctionnement de l'appareil afin que personne ne marche sur l'appareil ni ne trébuche.
- ▶ N'approchez pas vos cheveux, vêtements ou doigts des ouvertures ou des éléments de fonctionnement de l'appareil.











- ▶ Ne laissez pas l'appareil aspirer des matériaux inflammables, comme de l'essence ou du toner provenant d'une imprimante ou d'un photocopieur.
- ▶ Ne laissez pas l'appareil aspirer des matériaux incandescents, comme des cigarettes, des allumettes, des cendres et d'autres choses susceptibles de déclencher un incendie.

⚠ AVERTISSEMENT ! Risque de blessures dû à une manipulation incorrecte de la batterie !

- ▶ Ne faites pas chauffer la batterie au-delà de la température maximale citée dans les températures ambiantes (voir chapitre **Caractéristiques techniques**).
- ▶ N'ouvrez ou ne déformez jamais la batterie.
- ▶ Ne jetez pas la batterie dans le feu.
- ▶ Ne court-circuitez pas la batterie.
- ▶ N'utilisez pas l'appareil si la batterie est gonflée ou déformée.
- ▶ Remplacez la batterie uniquement par des batteries dont le type est identique ou recommandé par le fabricant.
- ▶ Recyclez une batterie usagée selon les indications du fabricant.
- ▶ Pour le chargement de la batterie, n'utilisez que l'adaptateur secteur d'origine fourni.

⚠ AVERTISSEMENT ! Risque de blessures dû à une manipulation incorrecte des piles !

- ▶  Ne laissez jamais des piles neuves ou usagées à la portée des enfants.
- ▶ Veillez à ce que personne n'avale de pile. Il y a risque de brûlure chimique.
- ▶ Si vous ou une autre personne avez avalé une pile ou l'avez introduite dans le corps, consultez immédiatement un médecin.
- ▶ Utilisez exclusivement le type de pile indiqué. L'utilisation d'un mauvais type de pile présente un risque d'explosion.

- ▶  Ne jamais recharger des piles non rechargeables.
- ▶ Avant de recharger des piles rechargeables, retirez-les de l'appareil.
- ▶   Ne jetez jamais les piles au feu ou dans l'eau.
- ▶ Ne jetez jamais les piles au feu ou dans un four chaud. Il y a risque d'explosion.
- ▶ N'exposez jamais les piles à des températures élevées ou à la lumière directe du soleil.
- ▶   N'ouvrez ou ne déformez jamais les piles. Il y a risque d'explosion.
- ▶  Ne court-circuitez pas les bornes de raccordement.
- ▶ Retirez les piles vides de l'appareil et veillez à leur recyclage sûr.
- ▶   N'utilisez pas de types de piles différents ou de piles neuves et usagées ensemble.
- ▶   N'exposez jamais les piles à des températures élevées ou à la lumière directe du soleil. Il existe un risque d'explosion et de libération de liquides ou de gaz inflammables.
- ▶ N'exposez pas les piles à une pression atmosphérique extrêmement basse. Il existe un risque d'explosion et de libération de liquides ou de gaz inflammables.
- ▶ En cas d'inutilisation prolongée de l'appareil, retirez les piles.
- ▶ Vérifiez régulièrement les piles. Les piles qui fuient peuvent provoquer des blessures et endommager l'appareil.
- ▶ Enfilez des gants avant de manipuler des piles qui ont fui ! Nettoyez les contacts des piles et de l'appareil ainsi que le compartiment à piles avec un chiffon sec. Évitez tout contact de la peau et des muqueuses, et notamment des yeux, avec les produits chimiques. En cas de contact, rincez les produits chimiques avec beaucoup d'eau et consultez immédiatement un médecin. Retirez les piles vides de l'appareil et recyclez-les selon les indications du fabricant.

- ▶  Placez toujours les piles avec la bonne polarité dans l'appareil. Voir au chapitre **Insérer/remplacer les piles** pour savoir comment placer les piles dans l'appareil et les en retirer.
- ▶ N'utilisez pas l'appareil et tenez-le hors de portée des enfants si le compartiment à piles ne peut plus être fermé de manière sûre.
- ▶ En cas d'inutilisation prolongée de l'appareil, retirez les piles.
- ▶ Vérifiez régulièrement les piles. Les piles qui fuient peuvent provoquer des blessures et endommager l'appareil.
- ▶ Enfilez des gants avant de manipuler des piles qui ont fui ! Nettoyez les contacts des piles et de l'appareil ainsi que le compartiment à piles avec un chiffon sec. Évitez tout contact de la peau et des muqueuses, et notamment des yeux, avec les produits chimiques. En cas de contact, rincez les produits chimiques avec beaucoup d'eau et consultez immédiatement un médecin.

ATTENTION !

- ▶ Utilisez exclusivement le type de pile et de batterie indiqué.
- ▶ Insérez les piles en respectant les symboles de polarité (+) et (-) présents dans la télécommande.
- ▶ Connectez les batteries en respectant le symbole de polarité (+) et (-) sur l'appareil.
- ▶ Retirez immédiatement les piles/batteries vides de l'appareil.
- ▶ Utilisez uniquement les accessoires recommandés par le fabricant.
- ▶ Vérifiez et nettoyez les filtres et le bac à poussière régulièrement pour prolonger la durée de vie de votre appareil.
- ▶ N'utilisez jamais l'appareil sans filtres afin de ne pas endommager le moteur.
- ▶ Éteignez l'appareil avant chaque transport.
- ▶ Rechargez intégralement l'appareil au moins une fois par mois afin d'éviter une décharge profonde et donc un endommagement de la batterie.

- ▶ Ne recouvrez pas et ne scotchez pas les capteurs de l'appareil. Sinon, l'appareil ne sera plus en mesure de naviguer.
- ▶ Nettoyez les capteurs régulièrement. Lorsque les capteurs sont sales, il existe un risque que l'appareil chute dans les escaliers ou les paliers.
- ▶ N'utilisez l'appareil avec la télécommande que lorsqu'il est à portée de vue.
- ▶ N'utilisez pas l'appareil à des températures supérieures à +40 °C ou inférieures à +10 °C.
- ▶ Utilisez l'appareil uniquement dans des pièces fermées et ne l'exposez jamais à des gouttes ou à des projections d'eau.
- ▶ N'utilisez pas l'appareil sur des sols mouillés ou humides.
- ▶ N'utilisez pas l'appareil à proximité de flammes nues.
- ▶ Avant l'utilisation, retirez les obstacles, notamment les câbles électriques, les jouets et d'autres objets.
- ▶ Repliez les bords de tapis sous le tapis.
- ▶ Ne laissez pas des voilages ou nappes pendre sur le sol.
- ▶ Testez l'appareil dans les zones avec escaliers. Cela vous permet de déterminer si l'appareil peut détecter le bord de la zone de chute.
- ▶ Ne vous placez pas dans la zone de travail de l'appareil. Sinon, l'appareil ne peut pas nettoyer ces zones.
- ▶ Ne laissez pas l'appareil aspirer des matériaux qui pourraient l'obstruer tels que des pierres, des déchets de papier, etc.
- ▶ N'utilisez pas l'appareil, lorsque l'orifice d'aspiration est bloqué.
- ▶ Retirez la poussière, les cheveux, le coton, etc. afin que l'air puisse circuler librement dans l'orifice d'aspiration. Assurez-vous avant l'utilisation que le bac à poussière et les filtres sont correctement installés.
- ▶ Vérifiez la surface à nettoyer avant chaque mise en service de l'appareil et respectez les consignes de sécurité mentionnées dans le présent document.



Le produit est équipé ou fourni avec une batterie lithium-ion. Ne pas jeter la batterie au feu et ne pas l'exposer à des températures élevées. Risque d'explosion !

- ▶ N'utilisez pas l'adaptateur secteur avec un autre produit et n'essayez pas de recharger cet appareil avec un autre adaptateur secteur. Utilisez uniquement l'adaptateur secteur fourni (modèle SSRA D3-1) et la station de charge (modèle SSRA D3) avec cet appareil.
- ▶ Ne stockez jamais l'appareil à l'état déchargé. Un stockage prolongé de l'appareil déchargé peut provoquer une détérioration irrémédiable de la batterie. Si l'appareil reste stocké pendant une période prolongée, il faut contrôler régulièrement l'état de charge de la batterie. L'état de charge optimal se situe entre 50 et 80 %.

Description de l'appareil

(Figures : voir le volet dépliant)

Figure A

- 1 Touche Marche/Éteint
- 2 Station de recharge
- 3 Contacts de charge
- 4 Adaptateur secteur
- 5 Fiche creuse
- 6 Télécommande
- 7 Filtre EPA
- 8 Piles de type AAA
- 9 Brosses latérales
- 10 Brossette de nettoyage
- 11 Orifice d'aération
- 12 Récepteur infrarouge

Figure B

- 13 Touche de déverrouillage du bac à poussière
- 14 Bac à poussière
- 15 Cache du rouleau brosse
- 16 Rouleau brosse
- 17 Roue gauche
- 18 Capteur gauche
- 19 Support de brosse latérale gauche
- 20 Contact de charge gauche
- 21 Roue avant
- 22 Capteur avant
- 23 Protection anti-collision (périphérique)
- 24 Contact de charge droit
- 25 Support de brosse latérale droit
- 26 Couverture du compartiment à batterie
- 27 Capteur droit
- 28 Roue droite

Matériel fourni

Immédiatement après le déballage, vérifiez que le contenu de la livraison est complet et que l'appareil est en parfait état.

- 1 aspirateur robot
- 1 station de recharge
- 4 brosses latérales (2 brosses de rechange)
- 2 filtres EPA (1 filtre de rechange)
- 1 télécommande
- 1 adaptateur secteur
- 1 brosse de nettoyage
- 2 piles de type AAA
- 1 mode d'emploi

❶ Remarque

- ▶ Vérifiez que la livraison est complète et ne présente aucun dégât apparent. En cas de livraison incomplète ou de dommages résultant d'un emballage défectueux ou du transport, veuillez vous adresser à la hotline du service après-vente (voir chapitre **Service après-vente**).
- ▶ Retirez tous les matériaux d'emballage et tous les films de protection de l'appareil et de tous les accessoires.

Mise en service

Insérer/remplacer les piles

- 1) Retirez le couvercle du compartiment à piles à l'arrière de la télécommande ❸.
- 2) Insérez deux piles ❸ de type AAA dans le compartiment à piles ou remplacez les piles vides par des neuves. Utilisez exclusivement des piles ❸ du type indiqué (voir chapitre **Caractéristiques techniques**). Veillez à respecter la bonne polarité. Cette dernière est indiquée dans le compartiment à piles.
- 3) Remettez en place le couvercle du compartiment à piles à l'arrière de la télécommande ❸.









❶ Remarque

- ▶ Retirez les piles ❸ de la télécommande ❸ lorsque vous ne l'utilisez pas pendant une période prolongée.

Mettre en place les brosses latérales

- ◆ Montez les brosses latérales ❹ conformément à leurs inscriptions **L** (gauche) et **R** (droite) à l'aide d'un tournevis cruciforme dans les supports ❶/❷ à gauche et à droite sur la face inférieure de l'appareil.

Mettre en marche/éteindre l'appareil et mode Veille (sans appli)

- 1) Appuyez pendant environ 3 secondes sur la touche Marche/Éteint  ❶ sur l'appareil pour commuter l'appareil en mode Veille. Un signal sonore retentit et la touche Marche/Éteint  ❶ clignote en vert.
- 2) Appuyez brièvement sur la touche Marche/Éteint  ❶ sur l'appareil ou sur la touche Démarrage/Pause  sur la télécommande ❸, pour démarrer le mode aspiration **Classic**. Un signal sonore retentit et la touche Marche/Éteint  ❶ s'allume en vert.
- 3) Appuyez brièvement sur la touche Démarrage/Pause  sur la télécommande ❸ pour commuter l'appareil sur le mode Veille avant de l'éteindre.
- 4) Appuyez pendant environ 3 secondes sur la touche Marche/Éteint  ❶ sur l'appareil si vous souhaitez l'éteindre complètement. Relâchez la touche Marche/Éteint  ❶ dès qu'un signal sonore bref retentit. Un autre signal sonore retentit et la touche Marche/Éteint  ❶ s'éteint.

❶ Remarque

- ▶ Après la mise en marche, l'appareil aspire par défaut en mode aspiration **Classique**.

- ▶ N'éteignez pas l'appareil une fois le cycle d'aspiration terminé. Laissez-le dans la station de recharge ❷ afin qu'il se recharge pour le prochain cycle d'aspiration.

Charger l'appareil

❗ ATTENTION !

- ▶ Évitez d'exposer la station de recharge ❷ au rayonnement direct du soleil.
- ▶ Ne placez pas la station de recharge ❷ à proximité d'escaliers.

❶ Remarque

- ▶ Avant la première utilisation, rechargez complètement l'appareil.
- ▶ Ne placez aucun objet à 1 m à gauche/droite ni à 2 m devant la station de recharge ❷.
- ▶ Dans la zone de la station de recharge ❷, aucun miroir ni d'autres objets hautement réfléchissants ne doivent se trouver à 15 cm du sol. Couvrez-les si nécessaire.
- ▶ Changez la position de la station de recharge ❷ le moins possible.
- ▶ La touche Marche/Éteint **⏻ ❶** sur l'appareil s'allume en vert dès que l'appareil est rechargé.
- ◆ Placez la station de recharge ❷ à plat contre un mur et branchez l'adaptateur secteur ❹ sur une prise de courant. Insérez la fiche creuse ❺ de l'adaptateur secteur ❹ dans le raccord à l'arrière de la station de recharge ❷. La LED de fonctionnement de la station de recharge ❷ s'allume en bleu vert.
- ◆ Appuyez sur la touche Accueil **🏠 ❻** sur la télécommande ❻ ou sélectionnez le mode **Accueil** dans le menu principal de l'appli (voir chapitre **Commande via l'appli LIDL Home**) pour laisser l'appareil revenir sur la station de recharge ❷ pour se recharger. La touche Marche/Éteint **⏻ ❶** clignote lentement en orange dès qu'il est rechargé.

Utilisation et fonctionnement

Consignes concernant la zone de travail

En raison de la complexité de l'environnement dans une maison, il est possible que l'appareil ne passe pas dans certaines zones pendant l'aspiration. Pour obtenir un meilleur résultat d'aspiration, nous recommandons d'utiliser l'appareil tous les jours. Avant d'utiliser l'appareil, respectez les consignes suivantes (voir également fig. 1) :

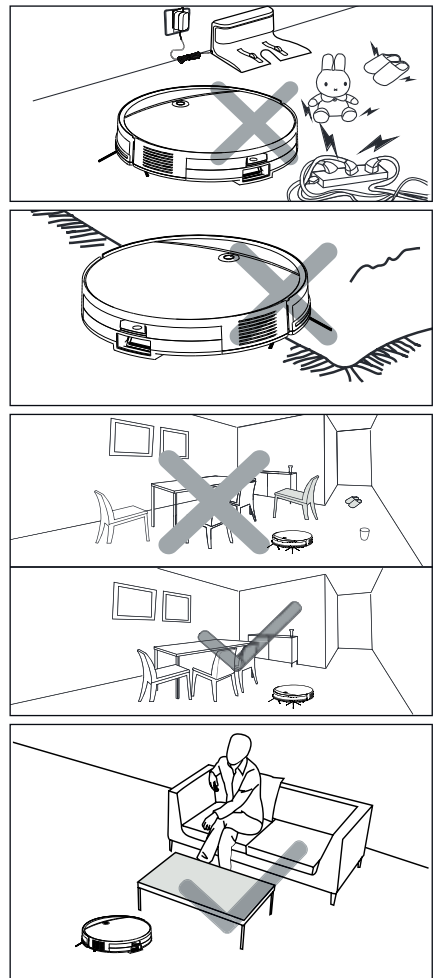

Fig. 1

- ◆ Avant l'utilisation, retirez les obstacles, notamment les câbles électriques, les jouets et d'autres objets.
- ◆ Repliez les bords de tapis sous le tapis. Ne laissez pas des voilages ou nappes pendre sur le sol.
- ◆ Essayez de positionner les meubles de sorte qu'ils ne représentent pas un obstacle pour l'appareil.
- ◆ Ne vous placez pas dans la zone de travail de l'appareil. Sinon, l'appareil ne peut pas nettoyer ces zones.
- ◆ Testez l'appareil dans les zones avec escaliers. Cela vous permet de déterminer s'il peut détecter le bord de la zone de chute.
- ◆ En mode Veille, appuyez brièvement sur la touche Marche/Éteint **⏻ 1** sur l'appareil ou sur la touche Démarrage/Pause **▶||** sur la télécommande **6** ou sélectionnez le mode aspiration **Classique** dans le menu principal de l'appli (voir chapitre **Commande via l'appli LIDL Home**) afin que l'appareil poursuive le cycle d'aspiration. À l'aide de la télécommande **6** ou via l'application, vous pouvez aussi sélectionner un autre mode d'aspiration (voir chapitre **Sélectionner le mode d'aspiration/Commande via l'appli LIDL Home**).

Aspirer

- ◆ En mode Veille, appuyez brièvement sur la touche Marche/Éteint **⏻ 1** sur l'appareil ou sur la touche Démarrage/Pause **▶||** sur la télécommande **6** ou sélectionnez le mode aspiration **Classique** dans le menu principal de l'appli (voir chapitre **Commande via l'appli LIDL Home**). Un signal sonore retentit et la touche Marche/Éteint **⏻ 1** sur l'appareil s'allume en vert.
- ◆ L'appareil commence à aspirer en mode aspiration **Classique**.

Mettre en pause le cycle d'aspiration

- ◆ Pendant le fonctionnement, appuyez brièvement sur la touche Marche/Éteint **⏻ 1** sur l'appareil ou sur la touche Démarrage/Pause **▶||** sur la télécommande **6** ou sélectionnez **Veille** dans le menu principal de l'appli (voir chapitre **Commande via l'appli LIDL Home**) pour interrompre le cycle d'aspiration. Un signal sonore retentit et la touche Marche/Éteint **⏻ 1** clignote en vert. L'appareil se trouve en mode Veille.
- ◆ Pendant que l'appareil est en mode Veille, vous pouvez à l'aide des touches directionnelles **<⬅>** sur la télécommande **6** piloter ses déplacements vers la gauche/la droite/l'avant.

① Remarque

- ▶ Si la station de recharge **2** se trouve à proximité de l'appareil (dans un rayon d'environ 2 à 5 m), l'appareil retourne à la station de recharge **2** après huit minutes en mode Veille. Cependant, cela n'est possible que si l'arrière de l'appareil n'est pas dirigé vers la station de recharge **2**, car il n'y a pas de capteur à cet endroit.
 - ▶ Si la station de recharge **2** est plus éloignée, l'appareil passe automatiquement en mode Sommeil après 10 minutes en mode Veille. La touche Marche/Éteint **⏻ 1** sur l'appareil s'éteint.
 - ◆ Si l'appareil est en mode Sommeil, appuyez brièvement sur la touche Marche/Éteint **⏻ 1** sur l'appareil ou sur la touche Démarrage/Pause **▶||** sur la télécommande **6** ou sélectionnez **Veille** dans le menu principal de l'appli (voir chapitre **Commande via l'appli LIDL Home**) pour commuter à nouveau l'appareil en mode Veille. Vous pouvez également redémarrer l'appareil directement depuis l'application en sélectionnant un mode d'aspiration.
- ### ① Remarque
- ▶ Si, après une pause, l'appareil poursuit le cycle d'aspiration, il planifie à nouveau la zone et aspire éventuellement la zone déjà aspirée.

- ▶ Si vous possédez deux aspirateurs robots, il peut arriver que vous puissiez commander les deux appareils en même temps avec une seule télécommande.

Sélectionner le mode d'aspiration

- ◆ Afin d'obtenir un meilleur résultat d'aspiration, l'appareil dispose de différents modes d'aspiration. Vous pouvez sélectionner un mode d'aspiration en appuyant sur la touche correspondante de la télécommande **6** ou dans le menu principal de l'appli (voir chapitre **Commande via l'appli LIDL Home**).
- ◆ Avant de sélectionner l'un des modes d'aspiration suivants, assurez-vous que l'appareil est allumé. Si l'appareil est en mode Sommeil, appuyez brièvement sur la touche Marche/Éteint **1** sur l'appareil ou sur la touche Démarrage/Pause **▶||** sur la télécommande **6** ou sélectionnez le mode aspiration **Auto** dans le menu principal de l'appli (voir chapitre **Commande via l'appli LIDL Home**) pour commuter à nouveau l'appareil en mode Veille.

Classique

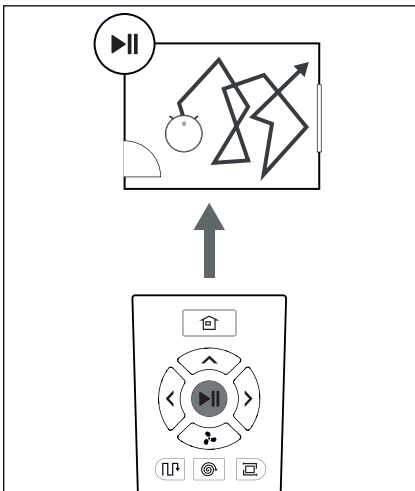

Fig. 2

Dans ce mode d'aspiration, l'appareil effectue un parcours aléatoire.

- ◆ Appuyez brièvement sur la touche Marche/Éteint **1** sur l'appareil ou sur la touche Démarrage/Pause **▶||** sur la télécommande **6** ou sélectionnez le mode aspiration **Classique** dans le menu principal de l'appli (voir chapitre **Commande via l'appli LIDL Home**) pour démarrer ce mode d'aspiration.

Auto

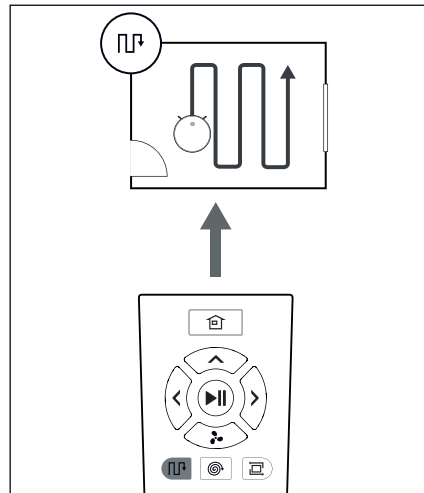

Fig. 3

Dans ce mode d'aspiration, l'appareil effectue un parcours en suivant des bandes parallèles qui se chevauchent. À des fins d'orientation et de mesurage de la pièce, les bords de celle-ci sont préalablement aspirés. Le cycle d'aspiration est également enregistré dans ce mode d'aspiration.

- ◆ Appuyez sur la touche **Auto** sur la télécommande **6** ou sélectionnez le mode aspiration **Auto** dans le menu principal de l'appli (voir chapitre **Commande via l'appli LIDL Home**) pour démarrer ce mode d'aspiration.

Spot

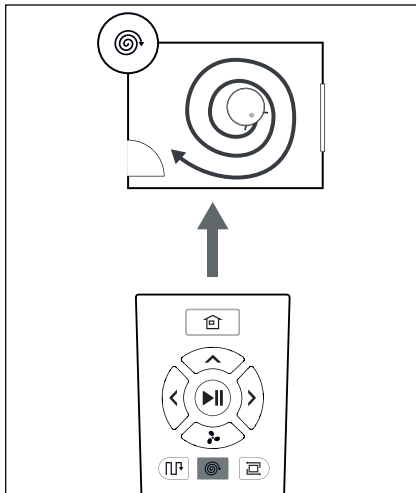

Fig. 4

Ce mode d'aspiration convient à une zone à forte concentration de saleté ou de poussière. En mode aspiration **Spot**, l'appareil se concentre sur une zone à aspirer et l'aspire en effectuant des spirales.

- ◆ Appuyez sur la touche **Spot** sur la télécommande **6** ou sélectionnez le mode aspiration **Spot** dans le menu principal de l'appli (voir chapitre **Commande via l'appli LIDL Home**) pour démarrer ce mode d'aspiration.

Coin

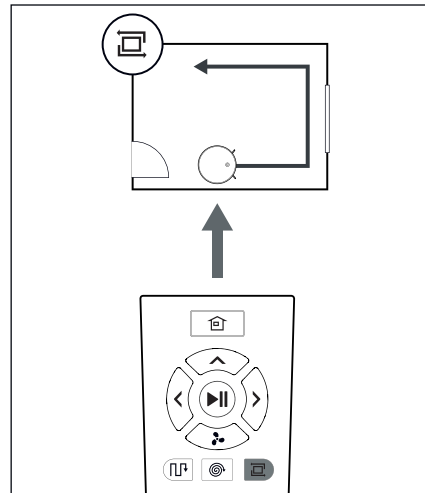

Fig. 5

Ce mode d'aspiration convient au nettoyage des coins et des bords d'une pièce. En mode aspiration **Coin**, l'appareil effectue un parcours le long des bords de la pièce.

- ◆ Appuyez sur la touche **Coin** sur la télécommande **6** ou sélectionnez le mode aspiration **Coin** dans le menu principal de l'appli (voir chapitre **Commande via l'appli LIDL Home**) pour démarrer ce mode d'aspiration.

Manuel

- ◆ En mode Veille, vous pouvez piloter les déplacements de l'appareil à l'aide des touches directionnelles <⬅> sur la télécommande **6** vers la gauche/la droite/l'avant.
- ◆ Ou sélectionnez le mode aspiration **Manuel** dans le menu principal de l'appli et pilotez l'appareil via les touches directionnelles dans l'appli (voir chapitre **Commande via l'appli LIDL Home**).

Accueil

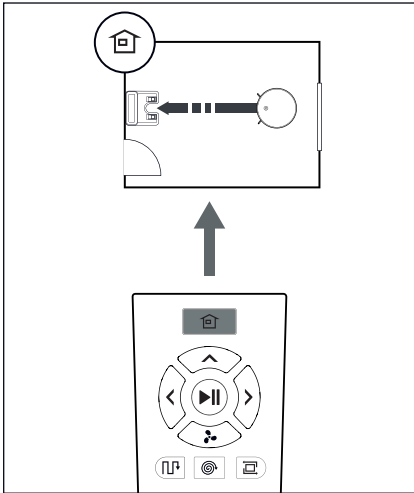

Fig. 6

Utilisez ce mode pour que l'appareil revienne à la station de recharge ② pour se recharger.

- ◆ Appuyez sur la touche **Accueil** sur la télécommande ⑥ ou sélectionnez le mode **Accueil** dans le menu principal de l'appli (voir chapitre **Commande via l'appli LIDL Home**) pour que l'appareil retourne à la station de recharge ②.

① Remarque

- ▶ L'appareil retourne automatiquement à la station de recharge ② lorsque le niveau de batterie est trop faible.

Régler la puissance d'aspiration

① Remarque

- ▶ La puissance d'aspiration de l'appareil comporte trois niveaux qui diffèrent en termes d'aspiration, de niveau sonore et de consommation d'énergie.
- ▶ Après la mise en marche, l'appareil aspire par défaut avec la puissance d'aspiration moyenne **Standard**.
- ▶ Avec la puissance d'aspiration la plus faible **Eco**, l'autonomie maximale est de 150 minutes avec une recharge complète.

Vous pouvez régler la puissance d'aspiration de l'appareil à l'aide de la télécommande ⑥ ou dans l'appli (voir chapitre **Sélectionner le mode d'aspiration/Commande via l'appli LIDL Home**) :

- ◆ Sur la télécommande ⑥, appuyez sur la touche , pour régler la puissance d'aspiration.
- ◆ Dans le menu principal de l'appli, sélectionnez dans **Réglages** le point de menu **Puissance d'aspiration**. Vous pouvez y régler la puissance d'aspiration sur **Eco**, **Standard**, **Max** ou **Boost**.

Commande via l'appli LIDL Home

Exigences système

- Smartphone/tablette avec minimum WiFi 802.11 b/g
- WiFi 2,4 GHz
- Android 6.0 ou supérieur
- iOS 11.0 ou supérieur



Scannez le code QR avec votre smartphone/tablette ou recherchez l'appli **LIDL Home** dans l'App Store/Play Store et installez l'appli.

- ◆ Assurez-vous que l'appareil est allumé et que le WiFi et le **Bluetooth®** sont activés sur votre smartphone/tablette.
- ◆ Appuyez pendant environ 5 secondes sur la touche Marche/Éteint **⏻** **1** pour commuter l'appareil en mode WiFi. Relâchez la touche Marche/Éteint **⏻** **1** dès qu'un deuxième signal sonore retentit. La touche Marche/Éteint **⏻** **1** clignote en vert rapidement.
- ◆ Démarrez l'appli **LIDL Home** et suivez les instructions dans l'appli pour coupler l'appareil avec l'appli.
- ◆ Lorsque la connexion avec l'appli est établie, le menu principal de l'appareil s'ouvre. L'appareil est également disponible dans la vue d'ensemble **Tous les appareils**. Sélectionnez l'appareil pour arriver dans le menu principal.

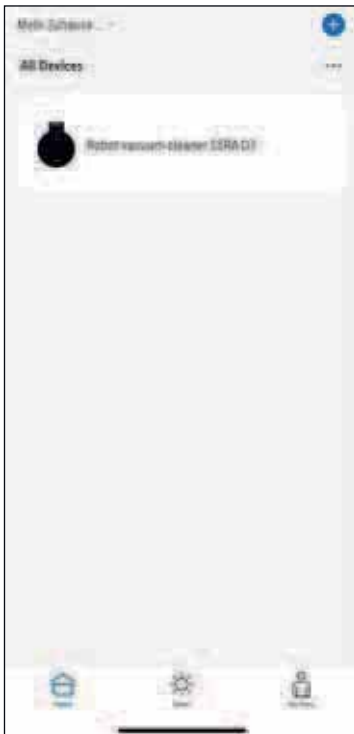

❗ Remarque

- ▶ Dans l'appli, le nom de l'appareil est par défaut **Aspirateur robot SSRA D3**. Dans le menu principal, vous pouvez modifier ce nom à l'aide du symbole de crayon **✎** en haut à droite (p. ex. en cas d'utilisation de plusieurs aspirateurs robots).
- ◆ Dans le menu principal, vous pouvez sélectionner un mode d'aspiration, interrompre un cycle d'aspiration avec **Veille** ou faire revenir l'appareil sur la station avec **Accueil**.



- ◆ Dans la barre d'état dans le bord inférieur de l'écran principal, vous voyez l'état actuel de l'appareil, par exemple le mode d'aspiration, la recharge ou veille, la durée d'aspiration actuelle, le niveau de batterie et la superficie déjà aspirée en mètres carrés.

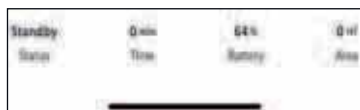

- ◆ En mode aspiration **Manuel**, vous pouvez piloter manuellement l'appareil à l'aide des touches fléchées.



- ◆ Dans **Réglages**, vous pouvez **Chercher robot**, lequel se fait remarquer en émettant un signal sonore.

Vous pouvez créer un **Planning** pour le cycle d'aspiration, régler la **puissance d'aspiration**, contrôler l'état des brosses et du filtre et les réinitialiser après le nettoyage ou le remplacement ainsi que réinitialiser toutes les brosses et le filtre.



❗ Remarque

- ▶ Lorsque vous appuyez sur le bouton fléché vers l'arrière en mode aspiration **Manuel**, l'appareil pivote de 180 degrés.

- ◆ Dans **Enregistrements** tous les cycles d'aspiration déjà enregistrés sont affichés. Vous pouvez également les supprimer.



- ◆ Une vue graphique détaillée est également disponible pour chaque cycle d'aspiration enregistré.

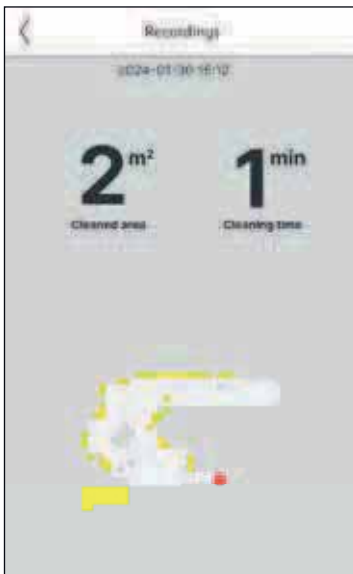

❗ Remarque

- ▶ L'enregistrement d'un cycle d'aspiration est possible uniquement en mode aspiration **Auto**. Dans le mode aspiration **Auto**, un enregistrement est automatiquement démarré.

Supprimer l'appareil et réinitialiser les paramètres d'usine

- ◆ Ouvrez l'application **LIDL Home** et sélectionnez l'onglet **Domicile**. Sélectionnez l'appareil et tapotez en haut à droite sur le symbole de crayon . Tapotez sur **Supprimer l'appareil** puis sur **Déconnecter et supprimer les données**. En tapotant sur **Confirmer**, l'appareil est réinitialisé sur ses paramètres d'usine et vos données sont entièrement supprimées.

❗ Remarque

- ▶ Pour réinitialiser la connexion WiFi actuelle et commuter à nouveau l'appareil en mode WiFi, appuyez pendant environ 5 secondes sur la touche Marche/Éteint . Relâchez la touche Marche/Éteint dès qu'un deuxième signal sonore retentit. La touche Marche/Éteint clignote en vert rapidement. L'appareil peut maintenant être appairé avec un autre smartphone/tablette pour le commander via l'appli **LIDL Home**.

IMPORTANT : Cela ne restaure pas l'appareil sur le réglage usine, et vos données ne sont pas complètement effacées.

Politique de confidentialité

La politique de confidentialité complète est disponible dans l'application dans **Mon espace** sous **Politique de confidentialité**.

Nettoyage

⚠ DANGER !

- ▶ Avant chaque nettoyage, débranchez l'adaptateur secteur **4** de la prise de courant. Il existe un risque d'électrocution !

⚠ ATTENTION !

- ▶ N'utilisez pas de produits de nettoyage abrasifs, agressifs ou chimiques. Ils attaquent la surface de l'appareil.
- ▶ Lors du nettoyage de l'appareil, veillez à ce qu'aucune humidité ne pénètre dans ce dernier afin d'éviter tous dégâts irréparables.

i Remarque

- ▶ Éteignez l'appareil avant de le nettoyer.

Partie de l'appareil	Intervalles de nettoyage
Bac à poussière 14	Hebdomadaire, vider après chaque cycle d'aspiration
Filtre EPA 7	Hebdomadaire, 2 fois par semaine en cas de fort encrassement
Brosses latérales 9	Toutes les 2 semaines
Rouleau brosse 16	Hebdomadaire, 2 fois par semaine en cas de fort encrassement
Capteurs 18/22/27	Toutes les 2 semaines
Contacts de charge 3/20/24	Toutes les 2 semaines
Roues 17/21/28	Toutes les 2 semaines

Nettoyer l'appareil

- ◆ Nettoyez le boîtier de l'appareil avec un chiffon légèrement humidifié. En cas de salissures tenaces, appliquez un produit de nettoyage doux sur le chiffon.

- ◆ Retirez avec la brosse de nettoyage **10** les cheveux et saletés présents sur les roues **17/21/28**.
- ◆ Nettoyez les capteurs **18/22/27** et les contacts de charge **20/24** sous l'appareil avec un chiffon doux et sec.

Nettoyer le bac à poussière et le filtre

⚠ ATTENTION !

- ▶ Ne rincez pas le filtre EPA **7** à l'eau. Le filtre EPA **7** risque d'être endommagé.
- 1) Appuyez sur la touche de déverrouillage **13** du bac à poussière **14** et tirez-le hors de l'appareil (voir fig. 7).

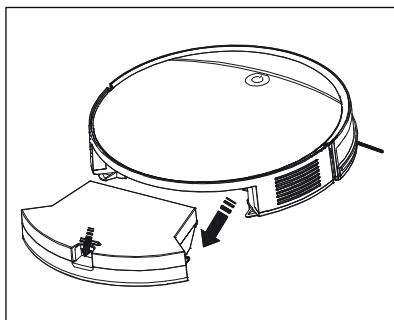

Fig. 7

- 2) Appuyez sur la touche de déverrouillage **13** du bac à poussière **14** et ouvrez-le en relevant le couvercle (voir fig. 8).

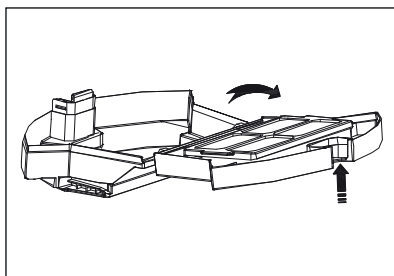

Fig. 8

- 3) Videz le contenu du bac à poussière **14** dans une poubelle (voir fig. 9).

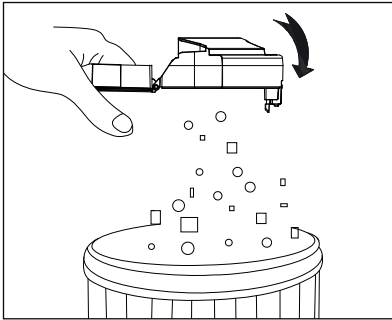

Fig. 9

- 4) Saisissez les deux languettes sur le filtre-tamis et retirez-le du compartiment du filtre EPA **7**. Tirez le filtre EPA **7** et le filtre mousse par la languette hors du compartiment (voir fig. 10).

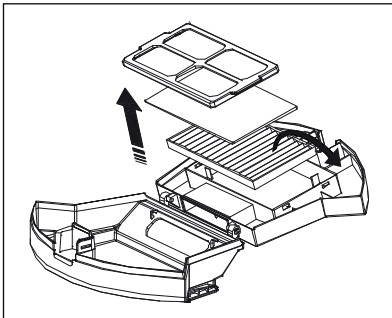

Fig. 10

- 5) Nettoyez le filtre-tamis avec la brosse de nettoyage **10** (voir fig. 11).

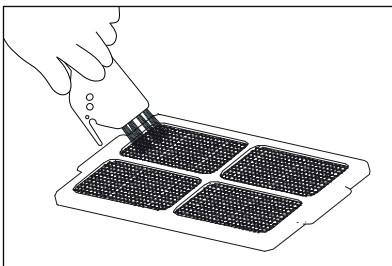

Fig. 11

- 6) Nettoyez le bac à poussière **14** et le filtre-tamis avec de l'eau chaude ou tiède (voir fig. 12). Laissez le bac à poussière **14** et le filtre-tamis sécher entièrement à l'air avant d'insérer à nouveau le bac à poussière **14** dans l'appareil.

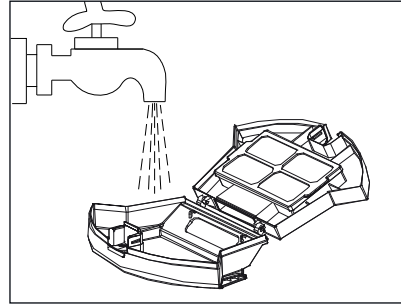

Fig. 12

- 7) Tapotez légèrement le filtre EPA **7** dans une poubelle ou aspirez-le délicatement avec un aspirateur à main.
- 8) Placez à nouveau le filtre EPA **7** et le filtre mousse dans le compartiment et fixez le filtre-tamis sur le compartiment. Refermez le bac à poussière **14** (voir fig. 13).

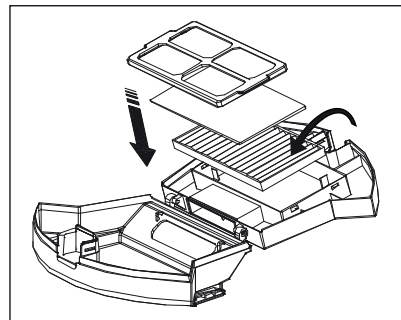

Fig. 13

- 9) Glissez le bac à poussière **16** dans l'appareil jusqu'à ce qu'il s'enclenche de manière audible.

i Remarque

- Nous recommandons de remplacer le filtre EPA **7** tous les 6 mois ou au bout d'environ 150 heures d'utilisation.

Nettoyer les brosses

⚠ ATTENTION !

- ▶ N'utilisez l'appareil qu'avec des brosses latérales 9 et un rouleau brosse 16 correctement montés.

i Remarque

- ▶ Nettoyez régulièrement le rouleau brosse 16 et les brosses latérales 9 afin de garantir un fonctionnement conforme de l'appareil et d'éviter les pannes.
- ◆ Appuyez sur les deux touches de déverrouillage du cache du rouleau brosse 15 pour le détacher. Retirez le cache du rouleau brosse 15 de l'appareil (voir fig. 14).

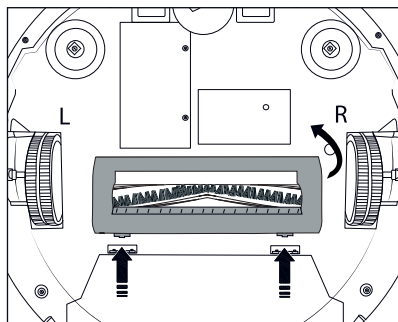

Fig. 14

- ◆ Saisissez le rouleau brosse 16 par le côté droit et sortez-le de l'appareil (voir fig. 15). Retirez les cheveux et la saleté avec la brosse de nettoyage 10.

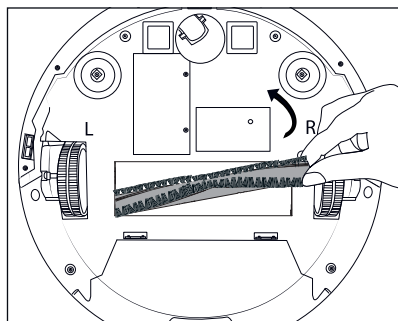

Fig. 15

- ◆ Dévissez les brosses latérales 9 des supports 19/25 à l'aide d'un tournevis cruciforme et enlevez les cheveux et la saleté avec la brosse de nettoyage 10.

i Remarque

- ▶ Lors de la mise en place des brosses latérales, faites attention aux inscriptions L (gauche) et R (droite).

Nettoyer la station de recharge

- ◆ Nettoyez la surface de la station de recharge 2 à l'aide d'un chiffon légèrement humidifié.
- ◆ Nettoyez les contacts de charge 3 à l'aide d'un chiffon doux et sec.

Remplacer la batterie

⚠ ATTENTION !

- ▶ Utilisez uniquement le type de batterie recommandé par le fabricant (voir chapitre **Caractéristiques techniques**). L'utilisation d'un autre type de batterie risque d'endommager l'appareil.

i Remarque

- ▶ Éteignez l'appareil avant de remplacer la batterie.
- ▶ Avant la première mise en service, chargez entièrement la batterie neuve.
- ▶ Recyclez correctement l'ancienne batterie.

- 1) Dévissez les deux vis du couvercle du compartiment à batterie **26** (voir fig. 16) sous l'appareil à l'aide d'un tournevis cruciforme et retirez-le de l'appareil. Retirez le couvercle du compartiment à batterie **26** de l'appareil.

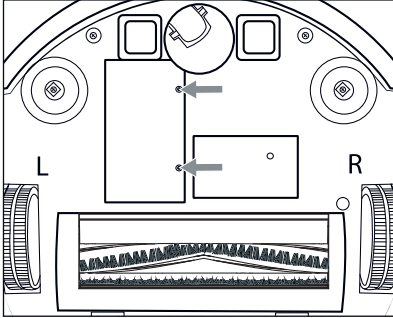

Fig. 16

- 2) Débranchez le connecteur de la batterie (voir fig. 17 et 18) et sortez-le du compartiment à batterie.

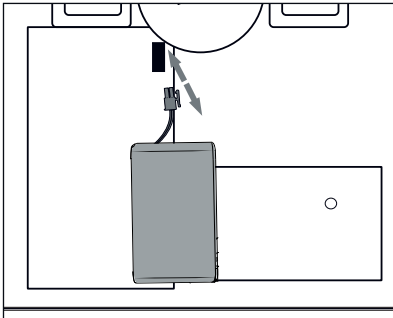

Fig. 17

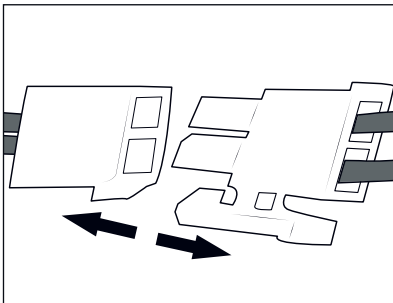

Fig. 18

- 3) Insérez la batterie neuve avec la face marquée vers le bas dans le compartiment à batterie et raccordez-la au connecteur.

i Remarque

- ▶ Veillez à ranger le câble et le connecteur correctement dans le compartiment à batterie et à ne pas les coincer lorsque vous remettez le couvercle du compartiment à batterie **26** en place.

- 4) Fixez à nouveau les deux vis sur le couvercle du compartiment à batterie **26** avec un tournevis cruciforme.
- 5) Mettez l'appareil en marche et vérifiez qu'il fonctionne correctement.

Entreposage

! ATTENTION !

- ▶ Ne stockez jamais l'appareil à l'état déchargé. Un stockage prolongé de l'appareil déchargé peut provoquer une détérioration irréversible de la batterie. Si l'appareil reste stocké pendant une période prolongée, il faut contrôler régulièrement l'état de charge de la batterie. L'état de charge optimal se situe entre 50 et 80 %.
- ◆ Si l'appareil doit rester longtemps sans servir, débranchez-le de l'alimentation électrique.
- ◆ Conservez l'appareil dans un endroit exempt de poussières et sec sans rayonnement solaire direct.

Dépannage

Problème	Cause	Solution
Impossible de mettre l'appareil en marche.	La batterie est entièrement déchargée.	Placez l'appareil sur la station de recharge ②, de sorte que les contacts de charge ②①/②④ de l'appareil et les contacts de charge ③ de la station de recharge ② se touchent.
	La batterie est défectueuse.	Remplacez la batterie par une batterie neuve (voir chapitre Remplacer la batterie).
Impossible de recharger l'appareil.	L'appareil ne touche pas complètement les contacts de charge ③ de la station de recharge ②.	Vérifiez que les contacts de charge ②①/②④ de l'appareil et les contacts de charge ③ de la station de recharge ② soient complètement en contact.
	La station de recharge ② est éteinte et l'appareil est allumé, ce qui consomme du courant.	Laissez l'appareil dans la station de recharge afin qu'il soit suffisamment rechargé pour le prochain cycle d'aspiration. Par conséquent, n'éteignez pas la station de recharge ②.
L'appareil s'arrête pendant le cycle d'aspiration.	L'appareil est bloqué par des câbles, rideaux ou tapis posés sur le sol.	L'appareil recherche automatiquement différentes possibilités pour contourner les obstacles. Si cela n'est pas possible, retirez les obstacles du passage ou décalez l'appareil.
L'appareil retourne à la station de recharge ② pour se recharger avant que le cycle d'aspiration soit terminé.	La batterie est faible. Par conséquent, l'appareil retourne automatiquement à la station de recharge ② pour se recharger.	Rechargez l'appareil et redémarrez l'aspirateur une fois qu'il est chargé.
	Les autonomies de l'appareil peuvent varier en fonction de la complexité de la pièce, du niveau de saleté, de la nature du sol et de la puissance d'aspiration sélectionnée.	Rechargez l'appareil et redémarrez l'aspirateur une fois qu'il est chargé.

Problème	Cause	Solution
L'appareil n'aspire pas.	L'appareil n'est pas allumé.	Allumez l'appareil.
	La batterie n'est pas suffisamment chargée.	Rechargez l'appareil.
	L'appareil est bouché.	Éteignez l'appareil et nettoyez le bac à poussière 14 et le rouleau brosse 16 . Assurez-vous que l'orifice d'aspiration n'est pas colmaté.
La télécommande 6 ne fonctionne pas (la zone contrôlée est de 5 m).	Les piles 8 de la télécommande 6 sont faibles.	Remplacez les piles 8 par de nouvelles piles 8 et insérez-les correctement (voir chapitre Insérer/remplacer les piles).
	L'appareil n'est pas allumé/la batterie n'est pas suffisamment chargée.	Assurez-vous que l'appareil est allumé et suffisamment chargé.
	L'émetteur infrarouge de la télécommande 6 ou le récepteur infrarouge 12 de l'appareil sont encrassés et ne sont pas en mesure d'émettre ou de recevoir des signaux.	Nettoyez l'émetteur infrarouge de la télécommande 6 et le récepteur infrarouge 12 de l'appareil avec un chiffon en coton.
	Il y a une interférence de signaux qui produit des rayons infrarouges à proximité de l'appareil.	Évitez d'utiliser la télécommande 6 à proximité d'autres appareils à infrarouge.
La touche Marche/Éteint 1 clignote en rouge et un ou plusieurs signaux sonores retentissent.	L'appareil est coincé ou le rouleau brosse 16 est bloqué ou les brosses latérales 9 sont bloquées.	Placez l'appareil sur une surface dégagée. Contrôlez le rouleau brosse 16 et les brosses latérales 9 et retirez les éventuels blocages. Si la touche Marche/Éteint 1 continue à clignoter en rouge, éteignez complètement l'appareil et rallumez-le.

i Remarque

- Si vous ne pouvez pas résoudre le problème en prenant les mesures citées ci-dessus, veuillez vous adresser à la hotline du service après-vente (voir chapitre **Service après-vente**).

Recyclage



FR
Cet appareil, ses accessoires, et batterie se recyclent

À DÉPOSER EN MAGASIN À DÉPOSER EN DÉCHÈTERIE

Points de collecte sur www.quefairemedemesdechets.fr
Privilégiez la réparation ou le don de votre appareil !



FR
ÉLÉMENTS D'EMBALLAGE

BAC DE TRI



Le produit, l'emballage et le mode d'emploi sont recyclables, soumis à

une responsabilité élargie du fabricant, et sont collectés séparément.

Recyclage de l'appareil



Le symbole ci-contre, d'une poubelle barrée sur roues, indique que cet appareil doit respecter la directive 2012/19/EU. Cette directive stipule que vous ne devez pas éliminer cet appareil en fin de vie avec les ordures ménagères, mais le rapporter aux points de collecte, aux centres de recyclage ou aux entreprises de gestion des déchets spécialement équipés à cet effet.

Ce recyclage est gratuit. Respectez l'environnement et recyclez en bonne et due forme.

Si votre appareil usagé contient des données à caractère personnel, vous assumez la responsabilité personnelle de les effacer avant de le rapporter.

À condition que cela soit possible sans détruire l'appareil usagé, retirez les piles ou batteries usagées qu'il contient avant de le mettre au recyclage, et rapportez les piles/batteries à un point de collecte séparé. Pour les batteries inamovibles, il convient de signaler leur présence dans l'appareil au moment de le rapporter au recyclage.



Renseignez-vous auprès de votre commune ou des services administratifs de votre ville pour connaître les possibilités de recyclage du produit usagé.

Recyclage de l'emballage



Les matériaux d'emballage ont été sélectionnés selon des critères de respect de l'environnement, de technique d'élimination et sont de ce fait recyclables. Veuillez recycler les matériaux d'emballage qui ne servent plus en respectant la réglementation locale.



Recyclez l'emballage d'une manière respectueuse de l'environnement. Observez le marquage sur les différents matériaux d'emballage et triez-les séparément si nécessaire. Les

matériaux d'emballage sont repérés par des abréviations (a) et des numéros (b) qui ont la signification suivante : 1-7 : plastiques, 20-22 : papier et carton, 80-98 : matériaux composites.

Valable pour l'Espagne :



L'emballage se compose d'éléments en papier et/ou en carton.



L'emballage se compose d'éléments en plastique et/ou en métal.

Recyclage des piles/batteries





Les piles/batteries doivent être traitées comme des déchets spéciaux devant être obligatoirement recyclés dans le respect de l'environnement par les entités correspondantes (commerçants, revendeurs spécialisés, services municipaux, entreprises de recyclage professionnel). Les piles/batteries peuvent contenir des métaux lourds toxiques.



Les métaux lourds qu'elles contiennent sont repérés par les lettres suivantes sous le symbole : Cd = cadmium, Hg = mercure, Pb = plomb.

Par conséquent, ne jetez pas les piles/batteries dans les ordures ménagères, rapportez-les au contraire à un point de collecte séparé.





Ne rapportez les piles/batteries qu'à l'état déchargé.



Caractéristiques techniques

Aspirateur robot	
Modèle	SSRA D3
Tension/courant de fonctionnement	19 V  , 0,6 A
Puissance nominale	40 W
Batterie	Batterie lithium-ion (4 cellules), 14,4 V, 2400 mAh/34,56 Wh
Polarité de la fiche creuse	
Autonomie (avec une batterie entièrement chargée)	env. 90 minutes (en mode aspiration Auto avec une puissance d'aspiration moyenne Standard)
Bande de fréquence	2400-2483,5 MHz
Puissance de transmission	< 20 dBm

Chargeur	
Modèle	SSRA D3
Tension/courant nominal(e) de sortie	19 V  , 0,6 A
Tension/courant nominal(e) d'entrée	19 V  , 0,6 A

Télécommande	
Modèle	SSRA D3
Tension nominale d'entrée	3 V 
Piles (fournies)	2 x 1,5V AAA
Bande de fréquence	38 KHz
Puissance d'émission maximale rayonnée	10 mA/3 mW

Adaptateur secteur	
Fabricant	KOMPERNASS HANDELS GMBH, Burgstrasse 21, 44867 Bochum, Allemagne RCS Tribunal d'instance AG Bochum Numéro d'enregistrement : HRB 4598
Modèle	SSRA D3-1
Tension d'entrée	100-240 V ~
Fréquence du courant alternatif d'entrée	50/60 Hz
Tension de sortie	19,0 V
Courant de sortie	0,6 A
Puissance de sortie	11,4 W
Rendement moyen en mode actif	82,7 %
Rendement à faible charge (10 %)	73,0 %
Puissance absorbée hors charge	0,1 W
Courant d'entrée	0,35 A
Polarité de la fiche creuse	
Classe de protection	 / II
Classe d'efficacité	6 
Indice de protection	IP20 : protection contre la pénétration de corps étrangers solides d'un diamètre $\geq 12,5$ mm
Transformateur de sécurité protégé contre les courts-circuits	
Température ambiante nominale (ta)	40 °C

Adaptateur secteur	
Bloc d'alimentation à découpage	
Fusible	T2,0A 
Symbole de sécurité de la loi allemande sur la sécurité des produits (testé par le TÜV Rheinland)	

Appli	
Exigences système	iOS à partir de la version 11.0, Android à partir de la version 6.0

i Remarque

- ▶ Aucune action de la part de l'utilisateur n'est nécessaire pour passer le produit de 50 à 60 Hz. Le produit s'adapte aussi bien à 50 qu'à 60 Hz.

Déclaration de conformité UE simplifiée

CE Kompernaß Handels GmbH déclare par la présente que le type de dispositif hertzien, **Aspirateur Robot SSRA D3**, est conforme à la directive 2014/53/EU et à la directive 2011/65/EU.

Le texte intégral de la déclaration de conformité UE est disponible à l'adresse Internet suivante :

https://dl.kompernass.com/467354_DOC.pdf

Commander des pièces de rechange

Vous pouvez commander des pièces détachées pour ce produit de manière pratique sur Internet sur **www.kompernass.com**.



Scannez le code QR avec votre smartphone/tablette. Ce code QR vous donne un accès direct à notre site web sur lequel vous pouvez visualiser et commander les pièces de rechange disponibles.

i Remarque

- ▶ Si vous rencontrez des problèmes avec la commande en ligne, vous pouvez vous adresser par téléphone ou par e-mail à notre Centre de service après-vente.
- ▶ Veuillez toujours indiquer à la commande la référence article (IAN) **467354_2404**.
- ▶ Veuillez noter qu'une commande en ligne de pièces de rechange n'est pas possible pour tous les pays de livraison.

Garantie pour Kompernass Handels GmbH pour la France

Chère cliente, cher client,

Cet appareil est garanti 3 ans à partir de la date d'achat. Si ce produit venait à présenter des vices, vous disposez de droits légaux face au vendeur de ce produit. Vos droits légaux ne sont pas restreints par notre garantie présentée ci-dessous.

Conditions de garantie

La période de garantie débute à la date d'achat. Veuillez bien conserver le ticket de caisse. Celui-ci servira de preuve d'achat.

Si dans un délai de trois ans suivant la date d'achat de ce produit, un vice de matériel ou de fabrication venait à apparaître, le produit sera réparé, remplacé gratuitement par nos soins ou le prix d'achat remboursé, selon notre choix. Cette prestation sous garantie nécessite, dans le délai de trois ans, la présentation de l'appareil défectueux et du justificatif d'achat (ticket de caisse) ainsi que la description brève du vice et du moment de son apparition.

Si le vice est couvert par notre garantie, vous recevrez le produit réparé ou un nouveau produit en retour. Aucune nouvelle période de garantie ne débute avec la réparation ou l'échange du produit.

Période de garantie et réclamation légal pour vices cachés

L'exercice de la garantie ne prolonge pas la période de garantie. Cette disposition s'applique également aux pièces remplacées ou réparées. Les dommages et vices éventuellement déjà présents à l'achat doivent être signalés immédiatement après le déballage. Toute réparation survenant après la période sous garantie fera l'objet d'une facturation.

Étendue de la garantie

L'appareil a été fabriqué avec soin conformément à des directives de qualité strictes et consciencieusement contrôlé avant sa livraison.

La prestation de la garantie s'applique aux vices de matériel et de fabrication. Cette garantie ne s'étend pas aux pièces du produit qui sont exposées à une usure normale et peuvent de ce fait être considérées comme pièces d'usure, ni aux détériorations de pièces fragiles, par ex. interrupteurs ou pièces en verre.

Cette garantie devient caduque si le produit est détérioré, utilisé ou entretenu de manière non conforme. Toutes les instructions listées dans le manuel d'utilisation doivent être exactement respectées pour une utilisation conforme du produit. Des buts d'utilisation et actions qui sont déconseillés dans le manuel d'utilisation, ou dont vous êtes avertis doivent également être évités.

Le produit est uniquement destiné à un usage privé et ne convient pas à un usage professionnel. La garantie est annulée en cas d'entretien incorrect et inapproprié, d'usage de la force et en cas d'intervention non réalisée par notre centre de service après-vente agréé.

Article L217-16 du Code de la consommation

Lorsque l'acheteur demande au vendeur, pendant le cours de la garantie commerciale qui lui a été consentie lors de l'acquisition ou de la réparation d'un bien meuble, une remise en état couverte par la garantie, toute période d'immobilisation d'au moins sept jours vient s'ajouter à la durée de la garantie qui restait à courir. Cette période court à compter de la demande d'intervention de l'acheteur ou de la mise à disposition pour réparation du bien en cause, si cette mise à disposition est postérieure à la demande d'intervention.

Indépendamment de la garantie commerciale souscrite, le vendeur reste tenu des défauts de conformité du bien et des vices rédhibitoires dans les conditions prévues aux articles L217-4 à L217-13 du Code de la consommation et aux articles 1641 à 1648 et 2232 du Code Civil.

Article L217-4 du Code de la consommation

Le vendeur livre un bien conforme au contrat et répond des défauts de conformité existant lors de la délivrance. Il répond également des défauts de conformité résultant de l'emballage, des instructions de montage ou de l'installation lorsque celle-ci a été mise à sa charge par le contrat ou a été réalisée sous sa responsabilité.

Article L217-5 du Code de la consommation

Le bien est conforme au contrat :

- 1° S'il est propre à l'usage habituellement attendu d'un bien semblable et, le cas échéant :
 - s'il correspond à la description donnée par le vendeur et possède les qualités que celui-ci a présentées à l'acheteur sous forme d'échantillon ou de modèle ;
 - s'il présente les qualités qu'un acheteur peut légitimement attendre eu égard aux déclarations publiques faites par le vendeur, par le producteur ou par son représentant, notamment dans la publicité ou l'étiquetage ;
- 2° Ou s'il présente les caractéristiques définies d'un commun accord par les parties ou être propre à tout usage spécial recherché par l'acheteur, porté à la connaissance du vendeur et que ce dernier a accepté.

Article L217-12 du Code de la consommation

L'action résultant du défaut de conformité est prescrite par deux ans à compter de la délivrance du bien.

Article 1641 du Code civil

Le vendeur est tenu de la garantie à raison des défauts cachés de la chose vendue qui la rendent impropre à l'usage auquel on la destine, ou qui diminuent tellement cet usage que l'acheteur ne l'aurait pas acquise, ou n'en aurait donné qu'un moindre prix, s'il les avait connus.

Article 1648 1er alinéa du Code civil

L'action résultant des vices rédhibitoires doit être intentée par l'acquéreur dans un délai de deux ans à compter de la découverte du vice.

Les pièces détachées indispensables à l'utilisation du produit sont disponibles pendant la durée de la garantie du produit.

Procédure en cas de garantie

Afin de garantir un traitement rapide de votre demande, veuillez suivre les indications suivantes :

- Veuillez avoir à portée de main pour toutes questions le ticket de caisse et la référence article (IAN) 467354_2404 en tant que justificatif de votre achat.
- Vous trouverez la référence sur la plaque signalétique sur le produit, une gravure sur le produit, sur la page de garde du mode d'emploi (en bas à gauche) ou sur l'autocolant au dos ou sur le dessous du produit.
- Si des erreurs de fonctionnement ou d'autres vices venaient à apparaître, veuillez d'abord contacter le département service clientèle cité ci-dessous par **téléphone** ou par **e-mail**.
- Vous pouvez ensuite retourner un produit enregistré comme étant défectueux en joignant le ticket de caisse et en indiquant en quoi consiste le vice et quand il est survenu, sans devoir l'affranchir à l'adresse de service après-vente communiquée.



Sur www.lidl-service.com, vous pourrez télécharger ce mode d'emploi et de nombreux autres manuels, vidéos produit et logiciels d'installation.

Grâce à ce code QR, vous arriverez directement sur le site Lidl service après-vente (www.lidl-service.com) et vous pourrez ouvrir votre mode d'emploi en saisissant votre référence (IAN) 467354_2404.

Garantie pour Kompernass Handels GmbH pour la Belgique

Chère cliente, cher client,

Cet appareil est garanti 3 ans à partir de la date d'achat. Si ce produit venait à présenter des vices, vous disposez de droits légaux face au vendeur de ce produit. Vos droits légaux ne sont pas restreints par notre garantie présentée ci-dessous.

Conditions de garantie

La période de garantie débute à la date d'achat. Veuillez bien conserver le ticket de caisse. Celui-ci servira de preuve d'achat.

Si dans un délai de trois ans suivant la date d'achat de ce produit, un vice de matériel ou de fabrication venait à apparaître, le produit sera réparé, remplacé gratuitement par nos soins ou le prix d'achat remboursé, selon notre choix. Cette prestation sous garantie nécessite, dans le délai de trois ans, la présentation de l'appareil défectueux et du justificatif d'achat (ticket de caisse) ainsi que la description brève du vice et du moment de son apparition.

Si le vice est couvert par notre garantie, vous recevrez le produit réparé ou un nouveau produit en retour. Aucune nouvelle période de garantie ne débute avec la réparation ou l'échange du produit.

Période de garantie et réclamation légale pour vices cachés

L'exercice de la garantie ne prolonge pas la période de garantie. Cette disposition s'applique également aux pièces remplacées ou réparées. Les dommages et vices éventuellement déjà présents à l'achat doivent être signalés immédiatement après le déballage. Toute réparation survenant après la période sous garantie fera l'objet d'une facturation.

Étendue de la garantie

L'appareil a été fabriqué avec soin conformément à des directives de qualité strictes et consciencieusement contrôlé avant sa livraison.

La prestation de la garantie s'applique aux vices de matériel et de fabrication. Cette garantie ne s'étend pas aux pièces du produit qui sont exposées à une usure normale et peuvent de ce fait être considérées comme pièces d'usure, ni aux détériorations de pièces fragiles, par ex. interrupteurs ou pièces en verre.

Cette garantie devient caduque si le produit est détérioré, utilisé ou entretenu de manière non conforme. Toutes les instructions listées dans le manuel d'utilisation doivent être exactement respectées pour une utilisation conforme du produit. Des buts d'utilisation et actions qui sont déconseillés dans le manuel d'utilisation, ou dont vous êtes avertis doivent également être évités.

Le produit est uniquement destiné à un usage privé et ne convient pas à un usage professionnel. La garantie est annulée en cas d'entretien incorrect et inapproprié, d'usage de la force et en cas d'intervention non réalisée par notre centre de service après-vente agréé.

Procédure en cas de garantie

Afin de garantir un traitement rapide de votre demande, veuillez suivre les indications suivantes :

- Veuillez avoir à portée de main pour toutes questions le ticket de caisse et la référence article (IAN) 467354_2404 en tant que justificatif de votre achat.
- Vous trouverez la référence sur la plaque signalétique sur le produit, une gravure sur le produit, sur la page de garde du mode d'emploi (en bas à gauche) ou sur l'autocolant au dos ou sur le dessous du produit.
- Si des erreurs de fonctionnement ou d'autres vices venaient à apparaître, veuillez d'abord contacter le département service clientèle cité ci-dessous par **téléphone** ou par **e-mail**.

- Vous pouvez ensuite retourner un produit enregistré comme étant défectueux en joignant le ticket de caisse et en indiquant en quoi consiste le vice et quand il est survenu, sans devoir l'affranchir à l'adresse de service après-vente communiquée.



Sur www.lidl-service.com, vous pourrez télécharger ce mode d'emploi et de nombreux autres manuels, vidéos produit et logiciels d'installation.

Grâce à ce code QR, vous arriverez directement sur le site Lidl service après-vente (www.lidl-service.com) et vous pourrez ouvrir votre mode d'emploi en saisissant votre référence (IAN) 467354_2404.

Service après-vente

FR Service France

Tel.: 0800 919270

E-Mail: kompernass@lidl.fr

BE Service Belgique

Tel.: 0800 12089

E-Mail: kompernass@lidl.be

IAN 467354_2404

Importateur

Veuillez tenir compte du fait que l'adresse suivante n'est pas une adresse de service après-vente. Veuillez d'abord contacter le service mentionné.

KOMPERNASS HANDELS GMBH

BURGSTRASSE 21

44867 BOCHUM

ALLEMAGNE

www.kompernass.com

Inhoud

Inleiding	96
Gebruik in overeenstemming met de bestemming	96
Informatie over handelsmerken	96
Gebruikte waarschuwingen en pictogrammen	96
Veiligheidsvoorschriften	98
Apparaatbeschrijving	105
Inhoud van het pakket	105
Ingebruikname	105
Batterijen plaatsen/vervangen	105
Zijborstels aanbrengen	106
Apparaat in-/uitschakelen en stand-bymodus (zonder app)	106
Apparaat opladen	106
Bediening en gebruik	107
Opmerkingen over de werkzone	107
Zuigen	107
Zuigen onderbreken	107
Zuigmodus selecteren	108
Zuigvermogen instellen	110
Besturing via de LIDL Home-app	111
Reinigen	114
Accu vervangen	117
Opbergen	117
Problemen oplossen	118
Afvoeren	120
Apparaat afvoeren	120
Verpakking afvoeren	120
Batterijen/accu's afvoeren	120
Technische gegevens	121
Vereenvoudigde EU-conformiteitsverklaring	122
Vervangingsonderdelen bestellen	122
Garantie van Kompernaß Handels GmbH	123
Service	124
Importeur	124

Inleiding

Hartelijk gefeliciteerd met de aankoop van uw nieuwe apparaat. U hebt hiermee gekozen voor een hoogwaardig apparaat.



De gebruiksaanwijzing maakt deel uit van dit apparaat. Hij bevat belangrijke aanwijzingen voor de veiligheid, het gebruik en het afvoeren van dit product. Lees alle bedienings- en veiligheidsaanwijzingen voordat u het apparaat in gebruik neemt. Gebruik het apparaat uitsluitend op de voorgeschreven wijze en voor de aangegeven doeleinden. Geef alle documenten mee als u het apparaat doorgeeft aan een derde.

Gebruik in overeenstemming met de bestemming

Dit apparaat is geschikt voor het opzuigen van los, droog vuil zoals stof, pluisjes of kruimels op gladde vloerbedekking en kortpolig tapijt. Gebruik het apparaat alleen binnenshuis. Het product is uitsluitend bestemd voor privégebruik en niet voor bedrijfsmatige doeleinden. Gebruik het apparaat uitsluitend voor het beoogde doel. Ander gebruik dan het hiervoor beschrevene of verandering van het apparaat is niet toegestaan, en kan leiden tot letsel en/of beschadigingen. Voor schade die het gevolg is van gebruik dat niet in overeenstemming is met de bestemming, is de fabrikant niet aansprakelijk.

Informatie over handelsmerken

Het handelsmerk en de handelsnaam SilverCrest zijn eigendom van de betreffende eigenaar.

Android™ is een wettig gedeponeerd handelsmerk van Google Inc.

iOS® is een wettig gedeponeerd handelsmerk van Apple Inc.

Het woordmerk **Bluetooth®** en het **Bluetooth®** logo zijn wettig gedeponeerde handelsmerken van Bluetooth SIG, Inc. (Special Interest Group).

Alle overige namen en apparaten kunnen handelsmerken of gedeponeerde handelsmerken van hun respectieve eigenaren zijn.

Gebruikte waarschuwingen en pictogrammen

In deze gebruiksaanwijzing, op de verpakking en op het apparaat worden de volgende waarschuwingen en pictogrammen gebruikt (indien van toepassing):

	<p>GEVAAR! Een waarschuwing met dit pictogram en met het signaalwoord "GEVAAR" duidt op een onmiddellijk aanwezige gevaarlijke situatie die fataal of ernstig letsel tot gevolg heeft als deze niet wordt vermeden.</p>
	<p>WAARSCHUWING! Een waarschuwing met dit pictogram en met het signaalwoord "WAARSCHUWING" duidt op een mogelijk gevaarlijke situatie die fataal of ernstig letsel tot gevolg kan hebben als deze niet wordt vermeden.</p>

	<p>VOORZICHTIG! Een waarschuwing met dit pictogram en met het signaalwoord "VOORZICHTIG" duidt op een mogelijk gevaarlijke situatie die licht of matig letsel tot gevolg kan hebben als deze niet wordt vermeden.</p>
	<p>LET OP! Een waarschuwing met dit pictogram en met het signaalwoord "LET OP" duidt op een mogelijke situatie die materiële schade tot gevolg kan hebben als deze niet wordt vermeden.</p>
	<p>Een opmerking bevat extra informatie die de omgang met het apparaat eenvoudiger maakt.</p>
	<p>Gelijkstroom/-spanning</p>
	<p>Wisselstroom/-spanning</p>
	<p>Beschermingsklasse II: bescherming door dubbele of versterkte isolatie tussen spanningvoerende en aanraakbare delen</p>
	<p>Apparaat alleen binnenshuis gebruiken/opladen.</p>
	<p>Niet onderdompelen in water!</p>
	<p>Afneembare voedingsadapter</p>
	<p>Beschadigde netstekkers niet gebruiken!</p>
	<p>Gebruiksaanwijzing opvolgen</p>

Veiligheidsvoorschriften

GEVAAR!

- ▶ Controleer het apparaat vóór gebruik op zichtbare schade aan de buitenzijde. Gebruik geen apparaat dat beschadigd of gevallen is.
- ▶ Controleer het laadstation, het netsnoer resp. de netvoedingsadapter voor elk gebruik op beschadigingen.
- ▶ Gebruik het laadstation en de netvoedingsadapter niet als ze beschadigd zijn. Gebruik geen beschadigde netstekkers.
- ▶ De netvoedingsadapter en het vast aangesloten aansluitsnoer mogen niet worden gerepareerd. In geval van een defect moet de volledige netvoedingsadapter worden vervangen door eenzelfde type.
- ▶ Laat beschadigde stekkers of snoeren onmiddellijk vervangen door geautoriseerd gespecialiseerd personeel, de klantenservice of een vergelijkbaar gekwalificeerde persoon, om risico's te vermijden.
- ▶ Laat reparaties alleen uitvoeren door een gespecialiseerd bedrijf. Open in geen geval zelf het apparaat. Ingrepen die niet zijn uitgevoerd door een gespecialiseerd bedrijf, kunnen letsel tot gevolg hebben.
- ▶ Gebruik voor het opladen van de accu alleen de meegeleverde, afneembare netvoedingsadapter en het laadstation.
- ▶ Sluit de netvoedingsadapter alleen aan op een goed bereikbaar, correct geïnstalleerd stopcontact. De plaatselijke netspanning moet overeenkomen met de technische gegevens van de netvoedingsadapter.
- ▶ Trek het netsnoer altijd met de stekker uit het stopcontact, trek nooit aan het snoer. Knik of plet het snoer niet.

- ▶ Pak de netvoedingsadapter of het apparaat niet vast met natte of vochtige handen.
- ▶ Dompel het apparaat, het laadstation en de netvoedingsadapter nooit onder in water of andere vloeistoffen.
- ▶ Gebruik voor de netvoedingsadapter geen verlengsnoer, maar sluit hem rechtstreeks aan op een stopcontact.
- ▶  Laad of gebruik dit apparaat niet in de openlucht.
- ▶ Laat kinderen nooit zonder toezicht met het verpakkingsmateriaal. Er bestaat verstikkingsgevaar.

WAARSCHUWING!

- ▶ Dit apparaat mag worden gebruikt door kinderen vanaf 8 jaar en door personen met beperkte fysieke, zintuiglijke of geestelijke vermogens of gebrek aan ervaring of kennis, mits ze onder toezicht staan of over het veilige gebruik van het apparaat zijn geïnstrueerd en de daaruit voortkomende gevaren hebben begrepen.
- ▶ Kinderen mogen niet met het apparaat spelen. Kinderen mogen zonder toezicht geen reiniging en gebruikersonderhoud uitvoeren.
- ▶ Behandel het netsnoer voorzichtig om schade te voorkomen. Gebruik het netsnoer niet om het apparaat te verplaatsen of te trekken.
- ▶ Laat het apparaat niet over het netsnoer lopen en houd het uit de buurt van warmtebronnen.
- ▶ Gebruik het apparaat niet in een ruimte waarin zich kinderen bevinden.
- ▶ Informeer indien nodig andere mensen in de ruimte als u het apparaat gebruikt, zodat niemand op het apparaat stapt of erover struikelt.

- ▶ Zorg dat er geen haar, kleding of vingers in de buurt komen van de openingen of werkende onderdelen van het apparaat.
- ▶ Zorg dat het apparaat geen brandbare materialen opzuigt, zoals benzine of toner van een printer of kopieerapparaat.
- ▶ Zorg dat het apparaat geen brandende voorwerpen opzuigt, zoals sigaretten, lucifers, as en andere voorwerpen die brand kunnen veroorzaken.

⚠ WAARSCHUWING! Letselgevaar door verkeerde omgang met de accu!

- ▶ Verwarm de accu niet boven de maximumtemperatuur die is aangegeven in de omgevingstemperaturen (zie het hoofdstuk **Technische gegevens**).
- ▶ Maak de accu nooit open en vervorm hem nooit.
- ▶ Gooi de accu niet in open vuur.
- ▶ De accu niet kortsluiten.
- ▶ Gebruik het apparaat niet wanneer de accu opgeblazen of vervormd is.
- ▶ Vervang de accu alleen door hetzelfde type of een gelijkwaardig type dat door de fabrikant wordt aanbevolen.
- ▶ Voer een gebruikte accu af volgens de instructies van de fabrikant.
- ▶ Gebruik voor het opladen van de accu alleen de meegeleverde originele netvoedingsadapter.

⚠ WAARSCHUWING! Letselgevaar door verkeerde omgang met batterijen!

- ▶  Laat nieuwe of gebruikte batterijen nooit in kinderhanden terechtkomen.
- ▶ Zorg ervoor dat niemand batterijen inslikt. Er bestaat gevaar voor chemische verbrandingen.
- ▶ Zoek onmiddellijk medische hulp als u of iemand anders een batterij heeft ingeslikt of ingebracht.
- ▶ Gebruik uitsluitend het gespecificeerde type batterij. Bij gebruik van het verkeerde type batterij bestaat er explosiegevaar.
- ▶  Probeer niet-oplaadbare batterijen nooit opnieuw op te laden.
- ▶ Haal oplaadbare batterijen uit het apparaat voordat u ze oplaadt.
- ▶   Gooi batterijen nooit in het vuur of in water.
- ▶ Gooi batterijen nooit in het vuur of in een hete oven. Er bestaat explosiegevaar.
- ▶ Stel batterijen niet bloot aan hoge temperaturen en direct zonlicht.
- ▶   Maak batterijen nooit open en vervorm ze nooit. Er bestaat explosiegevaar.
- ▶  Sluit de aansluitklemmen niet kort.
- ▶ Haal lege batterijen uit het apparaat en voer ze op veilige wijze af.
- ▶   Gebruik geen verschillende batterijtypen of nieuwe en gebruikte batterijen samen.
- ▶   Stel batterijen niet bloot aan hoge temperaturen en direct zonlicht. Er bestaat explosiegevaar en gevaar voor het vrijkomen van brandbare vloeistoffen of gassen.
- ▶ Stel batterijen niet bloot aan een extreem lage luchtdruk. Er bestaat explosiegevaar en gevaar voor het vrijkomen van brandbare vloeistoffen of gassen.

- ▶ Haal de batterijen uit het apparaat als u het apparaat langere tijd niet gebruikt.
- ▶ Controleer de batterijen regelmatig. Lekkende batterijen kunnen letsel tot gevolg hebben en schade aan het apparaat veroorzaken.
- ▶ Gebruik veiligheidshandschoenen bij lekkende batterijen! Reinig de contacten van de batterijen en het apparaat en het batterijvak met een droge doek. Voorkom contact van huid en slijmvliezen, in het bijzonder de ogen, met de chemicaliën. Bij contact spoelt u de chemicaliën er met veel water af en zoekt u onmiddellijk medische hulp. Haal lege batterijen uit het apparaat en voer ze af volgens de instructies van de fabrikant.
- ▶  Plaats batterijen altijd met de juiste stand van de polen in het apparaat. Raadpleeg het hoofdstuk **Batterijen plaatsen/vervangen** voor het plaatsen en verwijderen van de batterijen van het apparaat.
- ▶ Kan het batterijvak niet correct worden gesloten, gebruik het apparaat dan niet en houd het uit de buurt van kinderen.
- ▶ Haal de batterijen uit het apparaat als u het apparaat langere tijd niet gebruikt.
- ▶ Controleer de batterijen regelmatig. Lekkende batterijen kunnen letsel tot gevolg hebben en schade aan het apparaat veroorzaken.
- ▶ Gebruik veiligheidshandschoenen bij lekkende batterijen! Reinig de contacten van de batterijen en het apparaat en het batterijvak met een droge doek. Voorkom contact van huid en slijmvliezen, in het bijzonder de ogen, met de chemicaliën. Spoel bij contact met de chemicaliën met veel water af en zoek onmiddellijk medische hulp.

! LET OP!

- ▶ Gebruik uitsluitend het gespecificeerde batterij- en accutype.
- ▶ Plaats de batterijen volgens de aanduiding van de polen (+) en (-) in de afstandsbediening.
- ▶ Sluit de batterijen volgens de aanduiding van de polen (+) en (-) aan op het apparaat.
- ▶ Haal lege batterijen/accu's onmiddellijk uit het apparaat.
- ▶ Gebruik alleen door de fabrikant aanbevolen accessoires.
- ▶ Controleer en reinig de filters en het stofreservoir regelmatig om de levensduur van uw apparaat te verlengen.
- ▶ Gebruik het apparaat nooit zonder filter om schade aan de motor te voorkomen.
- ▶ Schakel het apparaat voorafgaand aan transport altijd uit.
- ▶ Laad het apparaat minstens één keer per maand volledig op om volledige ontlading en schade aan de accu te voorkomen.
- ▶ Bedek de sensoren van het apparaat niet en plak ze niet af. Anders kan het apparaat niet meer navigeren.
- ▶ Reinig de sensoren regelmatig. Als de sensoren vervuild zijn, bestaat het risico dat het apparaat van trappen of treden valt.
- ▶ Bedien het apparaat alleen met de afstandsbediening als het in het zicht is.
- ▶ Gebruik het apparaat niet bij temperaturen boven +40 °C of onder +10 °C.
- ▶ Gebruik het apparaat alleen binnenshuis en stel het nooit bloot aan druppelend water of spatwater.
- ▶ Gebruik het apparaat niet op natte of vochtige vloeren.
- ▶ Gebruik het apparaat niet in de buurt van open vuur.
- ▶ Verwijder obstakels zoals elektriciteitskabels, speelgoed en andere voorwerpen vóór het gebruik.
- ▶ Vouw tapijstranden onder het tapijt.

- ▶ Laat geen gordijnen en tafelkleden op de grond hangen.
- ▶ Test het apparaat in ruimtes met trappen. Zo kunt u vaststellen of het apparaat de rand van het valgebied kan detecteren.
- ▶ Ga niet in de werkzone van het apparaat staan. Anders kan het apparaat deze zones niet reinigen.
- ▶ Laat het apparaat geen materialen opzuigen waardoor het verstopt kan raken, zoals stenen, papierafval, enz.
- ▶ Gebruik het apparaat niet als de aanzuigopening geblokkeerd is.
- ▶ Verwijder stof, haar, watten enz. zodat de lucht ongehinderd door de aanzuigopening stroomt. Controleer voor gebruik of het stofreservoir en de filters correct zijn geïnstalleerd.
- ▶ Controleer het te reinigen oppervlak voor elk gebruik van het apparaat en neem de veiligheidsinstructies in acht die hier worden beschreven.



- ▶ Het product bevat een lithium-ion-accu of deze is bij het product meegeleverd. Gooi de accu niet in het vuur en stel hem niet bloot aan hoge temperaturen. Er bestaat explosiegevaar!
- ▶ Gebruik de netvoedingsadapter niet voor een ander product en probeer niet het product met een andere netvoedingsadapter op te laden. Gebruik alleen de netvoedingsadapter (model SSRA D3-1) en het laadstation (model SSRA D3) die bij dit apparaat is meegeleverd.
- ▶ Berg het apparaat nooit op terwijl de accu ontladen is. Langdurig opbergen in ontladen toestand kan leiden tot permanente schade aan de accu. Als het apparaat langere tijd wordt opgeborgen, moet de laadtoestand van de accu periodiek worden gecontroleerd. De optimale laadtoestand ligt tussen 50% en 80%.

Apparaatbeschrijving (afbeeldingen: zie uitvouwpagina)

Afbeelding A

- 1 Aan-uitknop 
- 2 Laadstation
- 3 Laadcontacten
- 4 Netvoedingsadapter
- 5 Gelijkstroomstekker
- 6 Afstandsbediening
- 7 EPA-filter
- 8 Batterijen type AAA
- 9 Zijborstels
- 10 Schoonmaakborsteltje
- 11 Ventilatieopening
- 12 Infraroodontvanger

Afbeelding B

- 13 Ontgrendelknop stofreservoir
- 14 Stofreservoir
- 15 Borstelrolafdekking
- 16 Borstelrol
- 17 Wiel links
- 18 Sensor links
- 19 Zijborstelhouder links
- 20 Laadcontact links
- 21 Wiel voor
- 22 Sensor voor
- 23 Botsingbescherming (rondom)
- 24 Laadcontact rechts
- 25 Zijborstelhouder rechts
- 26 Afdekking accuvak
- 27 Sensor rechts
- 28 Wiel rechts

Inhoud van het pakket

Controleer direct na het uitpakken of het pakket compleet is en of het apparaat in onberispelijke toestand is.

- 1 zuigrobot
- 1 laadstation
- 4 zijborstels (2 vervangingsborstels)
- 2 EPA-filters (1 vervangingsfilter)
- 1 afstandsbediening
- 1 netvoedingsadapter
- 1 schoonmaakborsteltje
- 2 batterijen type AAA
- 1 gebruiksaanwijzing

Opmerking

- ▶ Controleer of het pakket compleet is en of er geen zichtbare schade is. Neem contact op met de servicehelpdesk (zie het hoofdstuk **Service**) als het pakket niet compleet is of als er sprake is van schade door gebrekkige verpakking of transport.
- ▶ Verwijder alle verpakkingsmaterialen en beschermfolie van het apparaat en van alle accessoires.

Ingebruikname

Batterijen plaatsen/ vervangen

- 1) Verwijder de klep van het batterijvak op de achterkant van de afstandsbediening **6**.
- 2) Plaats twee batterijen **8** van het type AAA in het batterijvak of vervang de lege batterijen door nieuwe. Gebruik uitsluitend batterijen **8** van het aangegeven type (zie het hoofdstuk **Technische gegevens**). Let daarbij op de juiste stand van de polen. Deze staat in het batterijvak aangegeven.
- 3) Breng de klep van het batterijvak weer aan op de afstandsbediening **6**.

i **Opmerking**

- ▶ Haal de batterijen **8** uit de afstandsbediening **6** als u deze langere tijd niet gebruikt.

Zijborstels aanbrengen

- ◆ Monteer de zijborstels **9** in de houders **19/25** links en rechts aan de onderkant van het apparaat volgens de opschriften **L** (links) en **R** (rechts) met behulp van een kruiskop-schroevendraaier.

Apparaat in-/uitschakelen en stand-bymodus (zonder app)

- 1) Druk ca. 3 seconden lang op de aan-uitknop **1** op het apparaat om de stand-by-modus van het apparaat in te schakelen. Er klinkt een geluidssignaal en de aan-uitknop **1** knippert groen.
- 2) Druk kort op de aan-uitknop **1** op het apparaat of op de toets Start/Pauze **11** op de afstandsbediening **6** om de zuigmodus **Classic** te starten. Er klinkt een geluidssignaal en de aan-uitknop **1** brandt groen.
- 3) Druk kort op de toets Start/Pauze **11** op de afstandsbediening **6** om de stand-bymodus van het apparaat in te schakelen voordat u het uitschakelt.
- 4) Druk ca. 3 seconden lang op de aan-uitknop **1** op het apparaat wanneer u het helemaal wilt uitschakelen. Laat de aan-uitknop **1** los zodra er een kort geluidssignaal klinkt. Er klinkt nog een geluidssignaal en de aan-uitknop **1** dooft.

i **Opmerking**

- ▶ Het apparaat zuigt na inschakeling op het apparaat standaard in de zuigmodus **Classic**.
- ▶ Schakel het apparaat na het zuigen niet uit. Laat het in het laadstation **2** zodat het wordt opgeladen voor de volgende zuigbeurt.

Apparaat opladen

! LET OP!

- ▶ Voorkom dat het laadstation **2** wordt blootgesteld aan rechtstreeks zonlicht.
- ▶ Plaats het laadstation **2** niet in de buurt van trappen.

i **Opmerking**

- ▶ Laad het apparaat volledig op voordat u het voor het eerst gebruikt.
- ▶ Plaats geen voorwerpen in de zone 1 m van de linker-/rechterkant en 2 m vóór het laadstation **2**.
- ▶ In de zone van het laadstation **2** mogen zich 15 cm boven de vloer geen spiegels of andere sterk reflecterende voorwerpen bevinden. Dek deze zo nodig af.
- ▶ Verander de positie van het laadstation **2** zo weinig mogelijk.
- ▶ De aan-uitknop **1** op het apparaat brandt groen zodra het apparaat opgeladen is.
- ◆ Plaats het laadstation **2** plat tegen een wand en sluit de netvoedingsadapter **4** aan op een stopcontact. Steek de gelijkstroomstekker **5** van de netvoedingsadapter **4** in de aansluiting aan de achterkant van het laadstation **2**. De bedrijfsled van het laadstation **2** brandt ~~blauw~~ groen.
- ◆ Druk op de toets Home **16** op de afstandsbediening **6** of selecteer in het hoofdmenu van de app de modus **Home** (zie het hoofdstuk **Besturing via de LIDL Home-app**) om het apparaat naar het laadstation **2** te laten gaan om het op te laden. De aan-uitknop **1** knippert langzaam oranje zodra het apparaat wordt opgeladen.

Bediening en gebruik

Opmerkingen over de werkzone

Door de complexiteit van de thuisomgeving is het mogelijk dat het apparaat bepaalde zones overslaat tijdens het zuigen. Voor betere zuigresultaten raden we aan het apparaat dagelijks te gebruiken. Neem de volgende aanwijzingen in acht voordat u het apparaat gebruikt (zie ook afb. 1):

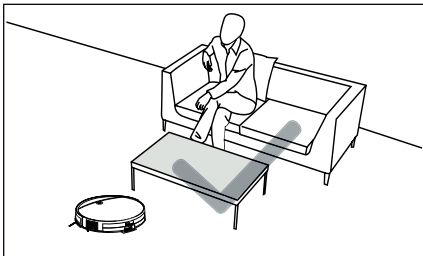
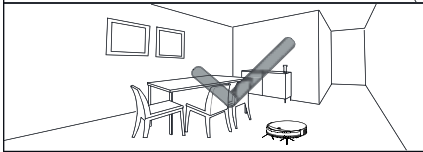
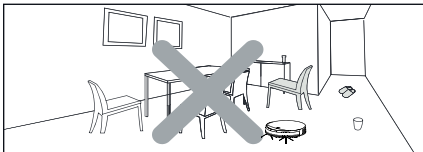
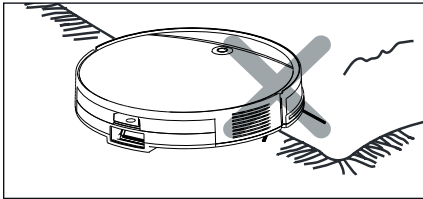
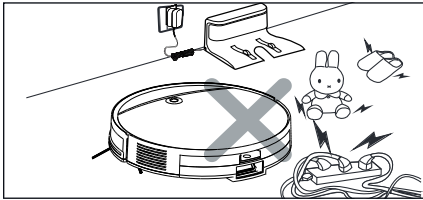

Afb. 1

- ◆ Verwijder obstakels zoals elektriciteitskabels, speelgoed en andere voorwerpen vóór het gebruik.
- ◆ Vouw tapijtranden onder het tapijt. Laat geen gordijnen en tafelkleden op de grond hangen.
- ◆ Probeer meubels zo te plaatsen dat ze het apparaat niet in de weg staan.
- ◆ Ga niet in de werkzone van het apparaat staan. Anders kan het apparaat deze zones niet reinigen.
- ◆ Test het apparaat in ruimtes met trappen. Zo kunt u vaststellen of het de rand van het valgebied kan detecteren.

Zuigen

- ◆ Druk in de stand-bymodus kort op de aan-uitknop **⏻ 1** op het apparaat of op de toets Start/Pauze **▶||** op de afstandsbediening **6** of selecteer in het hoofdmenu van de app de zuigmodus **Classic** (zie het hoofdstuk **Besturing via de LIDL Home-app**). Er klinkt een geluidssignaal en de aan-uitknop **⏻ 1** op het apparaat brandt groen.
- ◆ Het apparaat begint te zuigen in de zuigmodus **Classic**.

Zuigen onderbreken

- ◆ Druk tijdens het gebruik kort op de aan-uitknop **⏻ 1** op het apparaat of op de toets Start/Pauze **▶||** op de afstandsbediening **6** of selecteer in het hoofdmenu van de app **Stand-by** (zie het hoofdstuk **Besturing via de LIDL Home-app**) om het zuigen te onderbreken. Er klinkt een geluidssignaal en de aan-uitknop **⏻ 1** knippert groen. Het apparaat bevindt zich in de stand-bymodus.
- ◆ Terwijl het apparaat zich in de stand-bymodus bevindt, kunt u met de richtingstoetsen **<O>** op de afstandsbediening **6** de bewegingen van het apparaat naar links/rechts/voren besturen.

- ◆ Druk in de stand-bymodus kort op de aan-uitknop **⏻ 1** op het apparaat of op de toets Start/Pauze **▶||** op de afstandsbediening **6** of selecteer in het hoofdmenu van de app de zuigmodus **Classic** (zie het hoofdstuk **Besturing via de LIDL Home-app**) zodat het apparaat doorgaat met zuigen. U kunt met de afstandsbediening **6** of met de app ook een andere zuigmodus selecteren (zie het hoofdstuk **Zuigmodus selecteren/Besturing via de LIDL Home-app**).

i **Opmerking**

- ▶ Als laadstation **2** zich dichtbij het apparaat bevindt (binnen een straal van ca. 2-5 m), keert het apparaat na acht minuten in de standby-modus terug naar laadstation **2**. Dit kan echter alleen als de achterkant van het apparaat niet naar het laadstation **2** wijst, daar zit namelijk geen sensor.
- ▶ Als het laadstation **2** verder weg staat, gaat het apparaat na 10 minuten standby-modus automatisch in de slaapmodus. De aan-uitknop **⏻ 1** op het apparaat dooft.
- ◆ Wanneer het apparaat zich in de slaapmodus bevindt, drukt u kort op de aan-uitknop **⏻ 1** op het apparaat of op de toets Start/Pauze **▶||** op de afstandsbediening **6** of selecteert u in het hoofdmenu van de app **Stand-by** (zie het hoofdstuk **Besturing via de LIDL Home-app**) om de stand-bymodus van het apparaat weer in te schakelen. U kunt het apparaat ook direct via de app herstarten door een zuigmodus te selecteren.

i **Opmerking**

- ▶ Als het apparaat het zuigen hervat na een onderbreking, zal het de zone opnieuw plannen en mogelijk de zone die al is gezoogen opnieuw zuigen.
- ▶ Als u twee zuigrobots hebt, kan het gebeuren dat u beide apparaten tegelijk kunt bedienen met één afstandsbediening.

Zuigmodus selecteren

- ◆ Voor een beter zuigresultaat heeft het apparaat verschillende zuigmodi. U kunt een zuigmodus selecteren door op de betreffende toets op de afstandsbediening **6** te drukken of een zuigmodus te selecteren in het hoofdmenu van de app (zie het hoofdstuk **Besturing via de LIDL Home-app**).
- ◆ Zorg ervoor dat het apparaat is ingeschakeld voordat u een van de volgende zuigmodi selecteert. Wanneer het apparaat zich in de slaapmodus bevindt, drukt u kort op de aan-uitknop **⏻ 1** op het apparaat of op de toets Start/Pauze **▶||** op de afstandsbediening **6** of selecteert u in het hoofdmenu van de app de zuigmodus **Auto** (zie het hoofdstuk **Besturing via de LIDL Home-app**) om de stand-bymodus van het apparaat weer in te schakelen.

Classic

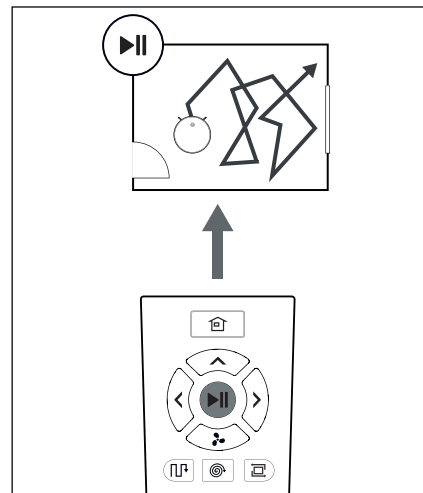

Afb. 2

In deze zuigmodus legt het apparaat een willekeurig parcours af.

- ◆ Druk kort op de aan-uitknop **1** op het apparaat of op de toets Start/Pauze **2** op de afstandsbediening **6** of selecteer in het hoofdmenu van de app de zuigmodus **Classic** (zie het hoofdstuk **Besturing via de LIDL Home-app**) om deze zuigmodus te starten.

Auto

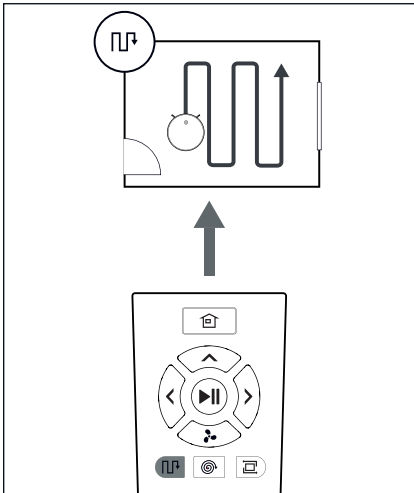

Afb. 3

In deze zuigmodus legt het apparaat een parcours af in parallelle, elkaar overlappende paden. De randen van de ruimte worden vooraf gezogen om de richtingen en de afmetingen van de ruimte te bepalen. De zuigbeurt wordt in deze zuigmodus ook geregistreerd.

- ◆ Druk op de toets **Auto** op de afstandsbediening **6** of selecteer in het hoofdmenu van de app de zuigmodus **Auto** (zie het hoofdstuk **Besturing via de LIDL Home-app**) om deze zuigmodus te starten.

Spot

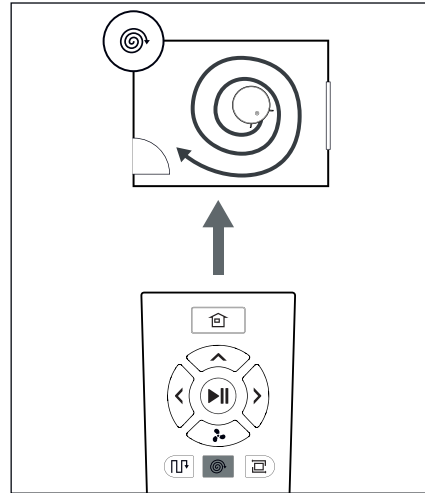

Afb. 4

Deze zuigmodus is geschikt voor een ruimte met een hoge concentratie vuil of stof. In de zuigmodus **Spot** concentreert het apparaat zich op een zone die moet worden gereinigd en zuigt het deze spiraalvormig.

- ◆ Druk op de toets **Spot** op de afstandsbediening **6** of selecteer in het hoofdmenu van de app de zuigmodus **Spot** (zie het hoofdstuk **Besturing via de LIDL Home-app**) om deze zuigmodus te starten.

Hoek

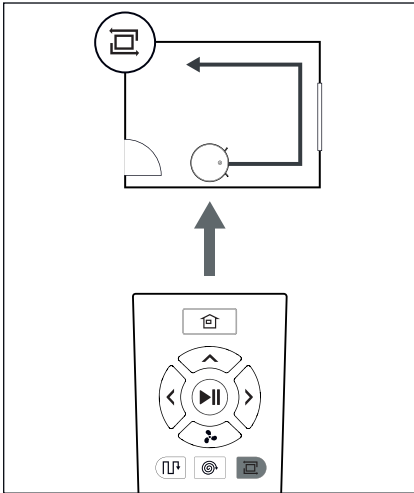

Afb. 5

Deze zuigmodus is geschikt voor het reinigen van de hoeken en randen van een ruimte. In de zuigmodus **Hoek** legt het apparaat een parcours af langs de randen van de ruimte.

- ◆ Druk op de toets **Hoek** op de afstandsbediening **6** of selecteer in het hoofdmenu van de app de zuigmodus **Hoek** (zie het hoofdstuk **Besturing via de LIDL Home-app**) om deze zuigmodus te starten.

Handmatig

- ◆ In de stand-bymodus kunt u de bewegingen van het apparaat met de richtingstoetsen <math>\hat{O}> op de afstandsbediening **6** naar links/rechts/voren besturen.
- ◆ U kunt ook in het hoofdmenu van de app de zuigmodus **Handmatig** selecteren en het apparaat besturen met de richtingstoetsen in de app (zie het hoofdstuk **Besturing via de LIDL Home-app**).

Home

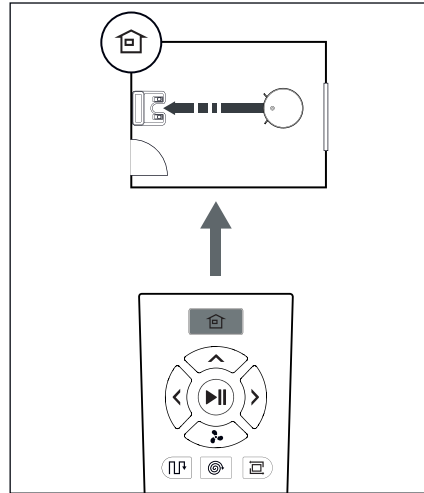

Afb. 6

Gebruik deze modus om het apparaat naar het laadstation **2** te sturen om op te laden.

- ◆ Druk op de toets **Home**  op de afstandsbediening **6** of selecteer in het hoofdmenu van de app de modus **Home** (zie het hoofdstuk **Besturing via de LIDL Home-app**) om het apparaat te laten teruggaan naar het laadstation **2**.

i **Opmerking**

- ▶ Het apparaat gaat automatisch terug naar het laadstation **2** wanneer de accucapaciteit te laag is.

Zuigvermogen instellen

i **Opmerking**

- ▶ Het zuigvermogen van het apparaat bestaat uit drie niveaus, die verschillen qua zuigkracht, geluidsvolume en energieverbruik.
- ▶ Het apparaat zuigt na het inschakelen standaard met het middelste zuigvermogen **Standaard**.
- ▶ Bij het laagste zuigvermogen **Eco** is bij volledige acculading een gebruiksduur tot 150 minuten mogelijk.

U kunt het zuigvermogen van het apparaat met de afstandsbediening **6** of in de app instellen (zie het hoofdstuk **Besturing via de LIDL Home-app**):

- ◆ Druk op de afstandsbediening **6** op de toets  om het zuigvermogen in te stellen.
- ◆ Selecteer in het hoofdmenu van de app onder **Instellingen** de optie **Zuigvermogen**. Hier kunt u het zuigvermogen instellen: **Eco**, **Standaard**, **Max** of **Boost**.

Besturing via de LIDL Home-app

Systemeisen

- Smartphone/tablet met minimaal wifi 802.11 b/g
- 2,4 GHz wifi
- Android 6.0 of hoger
- iOS 11.0 of hoger



Scan de QR-code met uw smartphone/tablet of zoek in de App Store/Play Store naar de app **LIDL Home** en installeer de app.

- ◆ Controleer of het apparaat is ingeschakeld en dat op uw smartphone/tablet wifi en **Bluetooth®** zijn ingeschakeld.
- ◆ Druk ca. 5 seconden lang op de aan-uitknop  **1** om de wifimodus van het apparaat in te schakelen. Laat de aan-uitknop  **1** los zodra het tweede geluidssignaal klinkt. De aan-uitknop  **1** knippert snel groen.
- ◆ Start de app **LIDL Home** en volg de aanwijzingen in de app om het apparaat met de app te verbinden.

- ◆ Na een geslaagde verbinding met de app wordt het hoofdmenu van het apparaat geopend. Het apparaat is ook beschikbaar in het overzicht **Alle apparaten**. Selecteer het apparaat om naar het hoofdmenu te gaan.



i Opmerking

- ▶ In de app is de apparaatnaam standaard **Zuigrobot SSRA D3**. In het hoofdmenu kunt u deze naam wijzigen met het potloodsymbool  rechtsboven (bijv. bij gebruik van meerdere zuigrobots).

- ◆ In het hoofdmenu kunt u een zuigmodus selecteren, met **Stand-by** een zuigbeurt onderbreken of met **Home** het apparaat laten teruggaan naar het laadstation.



- ◆ In de statusbalk onderaan het hoofdmenu ziet u de huidige status van het apparaat, zoals de zuigmodus, opladen of stand-by, de huidige zuigtijd, de accustatus en het reeds gezogen oppervlak in vierkante meters.



- ◆ In de zuigmodus **Handmatig** kunt u het apparaat met de pijltoetsen handmatig besturen.



Opmerking

- Wanneer u in de zuigmodus **Handmatig** op de achteruitpijlknoop drukt, draait het apparaat 180 graden.

- ◆ Onder **Instellingen** kunt u naar de **robot zoeken** zodat die zich door een geluidssignaal kenbaar maakt.

U kunt een **tijdschema** voor de zuigbeurt maken, het **zuigvermogen** instellen, de toestand van de borstels en van het filter controleren en deze na de reiniging of na het vervangen resetten en alle borstels en het filter resetten.



- ◆ Onder **Registraties** staan de al geregistreerde zuigbeurten. U kunt deze ook weer wissen.



- ◆ Voor elke geregistreerde zuigbeurt is ook een grafische detailweergave beschikbaar.

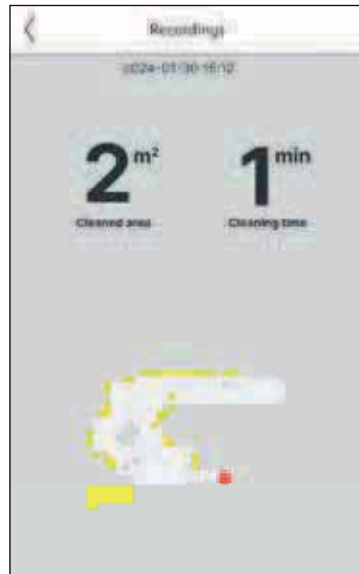

ⓘ **Opmerking**

- ▶ Registratie van een zuigbeurt is alleen mogelijk in de zuigmodus **Auto**. Bij gebruik in de zuigmodus **Auto** wordt automatisch een registratie gestart.

Apparaat verwijderen en terugzetten naar fabrieksinstellingen

- ◆ Open de **LIDL Home**-app en selecteer het tabblad **Thuis**. Selecteer het apparaat en raak rechtsboven het potloodsymbool  aan. Tik op **Apparaat verwijderen** en vervolgens op **Ontkoppelen en gegevens verwijderen**. Met het tikken op **Bevestigen** is het apparaat teruggezet naar de fabrieksinstelling en zijn uw gegevens volledig gewist.

ⓘ **Opmerking**

- ▶ Om de actuele wiferverbinding te resetten en de wifimodus van het apparaat opnieuw in te schakelen, drukt u ca. 5 seconden lang op de aan-uitknop  **1**. Laat de aan-uitknop  **1** los zodra het tweede geluidssignaal klinkt. De aan-uitknop  **1** knippert snel groen. Het apparaat kan nu worden verbonden met een andere smartphone/tablet voor besturing via de **LIDL Home**-app.

BELANGRIJK: Hierdoor worden niet de fabrieksinstellingen van het apparaat hersteld en worden uw gegevens niet volledig gewist.

Privacybeleid

Het volledige privacybeleid is beschikbaar in de app in **Mijn omgeving** onder **Privacybeleid**.

Reinigen

⚠ GEVAAR!





- ▶ Haal vóór elke reiniging eerst de netvoedingsadapter  uit het stopcontact. Er bestaat gevaar voor een elektrische schok!

⚠ **LET OP!**









- ▶ Gebruik geen agressieve, chemische of schurende schoonmaakmiddelen. Deze tasten het oppervlak van het apparaat aan.
- ▶ Zorg ervoor dat er tijdens het reinigen geen vocht in het apparaat binnendringt om onherstelbare schade aan het apparaat te voorkomen.

ⓘ **Opmerking**

- ▶ Schakel het apparaat uit voordat u het reinigt.

Onderdeel	Reinigingsinterval
Stofreservoir 	Wekelijks, legen na elke zuigbeurt
EPA-filter 	Wekelijks, 2 x wekelijks bij sterke vervuiling
Zijborstels 	Om de 2 weken
Borstelrol 	Wekelijks, 2 x wekelijks bij sterke vervuiling
Sensoren   	Om de 2 weken
Laadcontacten   	Om de 2 weken
Wielen   	Om de 2 weken

Apparaat reinigen

- ◆ Reinig de behuizing van het apparaat met een licht bevochtigde doek. Doe bij hardnekkig vuil wat mild afwasmiddel op de doek.
- ◆ Verwijder met het schoonmaakborsteltje  haar en vuil uit de wielen   .
- ◆ Reinig de sensoren    en de laadcontacten   aan de onderkant van het apparaat met een zachte, droge doek.

Stofreservoir en filter reinigen

⚠ **LET OP!**

- ▶ Spoel het EPA-filter  niet schoon met water. Het EPA-filter  kan daardoor beschadigd raken.

- 1) Druk op de ontgrendelknop **14** van het stofreservoir **14** en trek het uit het apparaat (zie afb. 7).

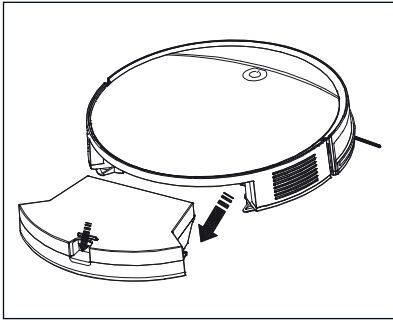

Afb. 7

- 2) Druk op de ontgrendelknop **13** van het stofreservoir **14** en klap het open (zie afb. 8).

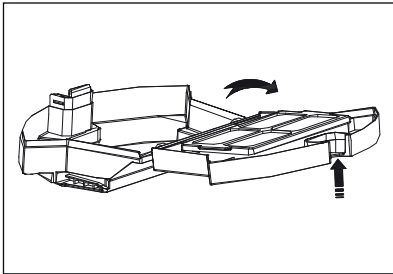

Afb. 8

- 3) Leeg de inhoud van het stofreservoir **14** in een afvalbak (zie afb. 9).

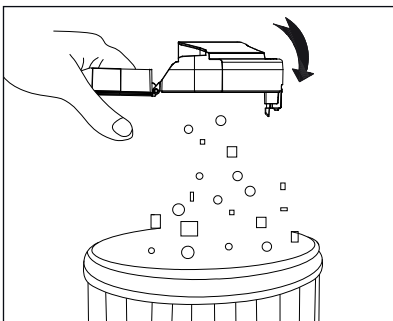

Afb. 9

- 4) Pak de beide lipjes van het zeefilter vast en trek ze van het vak van het EPA-filter **7** af. Trek het EPA-filter **7** en het schuimstoffilter aan het lipje uit het vak (zie afb. 10).

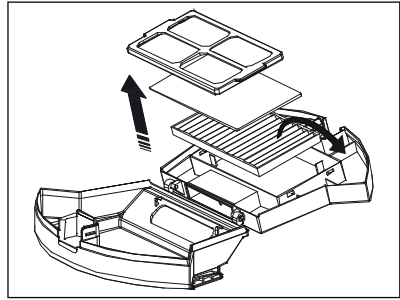

Afb. 10

- 5) Reinig het zeefilter met het schoonmaakborsteltje **10** (zie afb. 11).

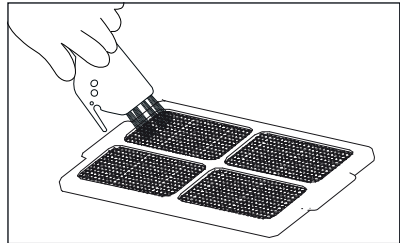

Afb. 11

- 6) Reinig het stofreservoir **14** en het zeefilter met koud of lauwwater (zie afb. 12). Laat het stofreservoir **14** en het zeefilter volledig opdrogen aan de lucht voordat u het stofreservoir **14** terugplaatst in het apparaat.

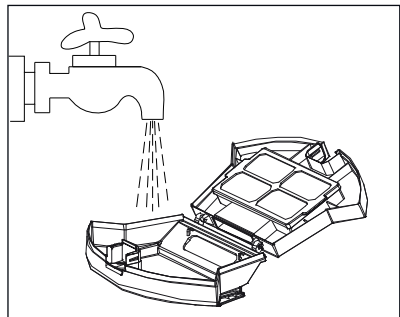

Afb. 12

- 7) Klop het EPA-filter **7** voorzichtig uit in een afvalbak of zuig het voorzichtig schoon met een handstofzuiger.
- 8) Leg het EPA-filter **7** en het schuimstoffilter terug in het vak en bevestig het zeeffilter op het vak. Klap het stofreservoir **14** dicht (zie afb. 13).

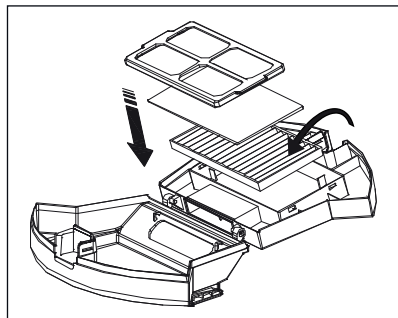

Afb. 13

- 9) Schuif het stofreservoir **14** in het apparaat tot het hoorbaar vastklikt.

i **Opmerking**

- ▶ Wij adviseren om het EPA-filter **7** om de 6 maanden of na ca. 150 gebruiksuren te vervangen.

Borstels reinigen

! **LET OP!**

- ▶ Gebruik het apparaat alleen als de zijborstels **9** en de borstelrol **16** volgens de voorschriften zijn bevestigd.

i **Opmerking**

- ▶ Reinig de borstelrol **16** en de zijborstels **9** regelmatig om ervoor te zorgen dat het apparaat correct blijft werken en niet uitvalt.

- ◆ Druk op de beide ontgrendelknoppen van de afdekking van de borstelrol **15** om deze los te maken. Haal de afdekking van de borstelrol **15** van het apparaat af (zie afb. 14).

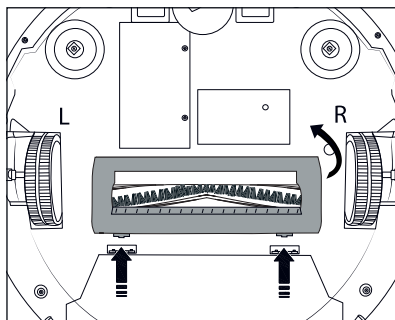

Afb. 14

- ◆ Pak de borstelrol **16** aan de rechterkant vast en haal hem uit het apparaat (zie afb. 15). Verwijder met het schoonmaakborsteltje **10** haar en vuil.

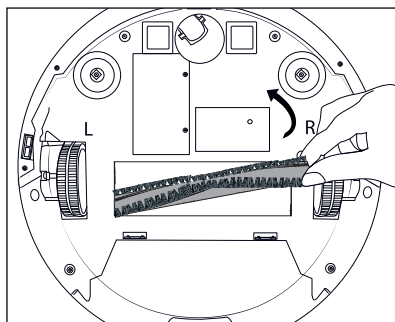

Afb. 15

- ◆ Schroef de zijborstels **9** met een kruiskop-schroevendraaier uit de houders **19/25** en verwijder haren en vuil met de reinigingsborstel **10**.

i **Opmerking**

- ▶ Let bij het bevestigen van de zijborstels op de aanduidingen **L** (links) en **R** (rechts).

Laadstation reinigen

- ◆ Reinig het oppervlak van het laadstation **2** met een licht bevochtigde doek.
- ◆ Reinig de laadcontacten **3** met een zachte, droge doek.

Accu vervangen

⚠ LET OP!

- ▶ Gebruik alleen het door de fabrikant aanbevolen accutype (zie het hoofdstuk **Technische gegevens**). Het gebruik van een ander accutype kan het apparaat beschadigen.

i Opmerking

- ▶ Schakel het apparaat uit voordat u de accu vervangt.
- ▶ Laad de nieuwe accu vóór het eerste gebruik volledig op.
- ▶ Voer de oude accu volgens de voorschriften af.

- 1) Draai de beide schroeven van de klep van het accuvak 26 (zie afb. 16) aan de onderkant van het apparaat los met een kruiskopschroevendraaier en haal ze uit het apparaat. Haal de klep van het accuvak 26 van het apparaat af.

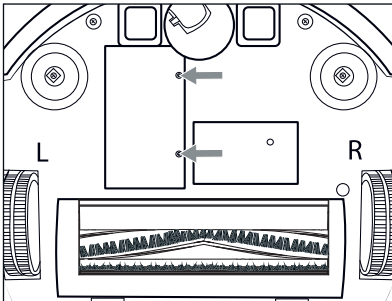

Afb. 16

- 2) Koppel de stekerverbinding van de accu los (zie afb. 17 en 18) en haal de accu uit het accuvak.

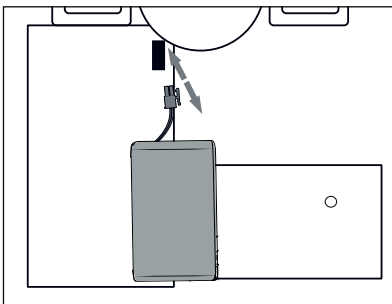

Afb. 17

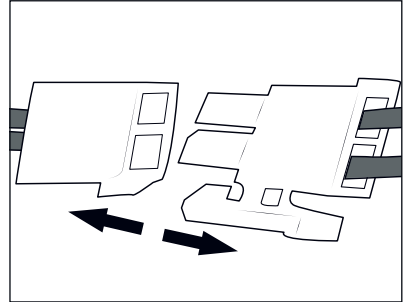

Afb. 18

- 3) Plaats de nieuwe accu met de gelabelde kant omlaag in het accuvak en sluit hem aan op de stekerverbinding.

i Opmerking

- ▶ Zorg ervoor dat de kabel en de stekerverbinding netjes in het accuvak zijn opgeborgen en niet worden geplet voordat u de klep van het accuvak 26 weer aanbrengt.

- 4) Bevestig met een kruiskopschroevendraaier de beide schroeven weer op de klep van het accuvak 26.
- 5) Schakel het apparaat in en controleer of het correct werkt.

Opbergen

⚠ LET OP!

- ▶ Berg het apparaat nooit op terwijl de accu ontladen is. Langdurig opbergen in ontladen toestand kan leiden tot permanente schade aan de accu. Als het apparaat langere tijd wordt opgeborgen, moet de laadtoestand van de accu periodiek worden gecontroleerd. De optimale laadtoestand ligt tussen 50% en 80%.

- ◆ Als het apparaat langere tijd niet wordt gebruikt, koppel het dan los van de stroomvoorziening.
- ◆ Berg het apparaat op een stofvrije en droge plaats zonder rechtstreeks zonlicht op.

Problemen oplossen

Probleem	Oorzaak	Oplossing
Het apparaat kan niet worden ingeschakeld.	De accu is volledig ontladen.	Plaats het apparaat zodanig op het laadstation ② dat de laadcontacten ⑳/㉔ van het apparaat en de laadcontacten ③ van het laadstation ② elkaar raken.
	De accu is defect.	Vervang de accu door een nieuwe (zie het hoofdstuk Accu vervangen).
Het apparaat kan niet worden opgeladen.	Het apparaat is niet volledig met de laadcontacten ③ van het laadstation ② verbonden.	Controleer of de laadcontacten ⑳/㉔ van het apparaat en de laadcontacten ③ van het laadstation ② volledig contact hebben.
	Het laadstation ② is uitgeschakeld en het apparaat is ingeschakeld, waardoor er stroom wordt verbruikt.	Laat het apparaat in het laadstation, zodat het voldoende is opgeladen voor de volgende zuigbeurt. Schakel het laadstation ② dus niet uit.
Het apparaat blijft tijdens het zuigen steken.	Het apparaat wordt gehinderd door kabels, gordijnen of tapijten op de vloer.	Het apparaat zoekt automatisch naar verschillende mogelijke oplossingen om obstakels te vermijden. Als dit niet mogelijk is, verwijder dan obstakels of verplaats het apparaat.
Het apparaat gaat terug naar het laadstation ② om op te laden voordat de zuigbeurt is voltooid.	De accu is bijna leeg, daarom gaat het apparaat automatisch terug naar het laadstation ② om te worden opgeladen.	Laad het apparaat op en start de stofzuiger opnieuw op zodra deze is opgeladen.
	De gebruikstijden van het apparaat kunnen variëren afhankelijk van de complexiteit van de ruimte, de mate van vervuiling, de staat van de vloer en het gekozen zuigvermogen.	Laad het apparaat op en start de stofzuiger opnieuw op zodra deze is opgeladen.

Probleem	Oorzaak	Oplossing
Het apparaat zuigt niet.	Het apparaat is niet ingeschakeld.	Schakel het apparaat in.
	De accu is niet voldoende opgeladen.	Laad het apparaat op.
	Het apparaat is verstopt.	Schakel het apparaat uit en reinig het stofreservoir 14 en de borstelrol 16 . Vergewis u ervan dat de aanzuigopening niet verstopt is.
De afstandsbediening 6 werkt niet (het effectieve bereik ervan is 5 m).	De batterijen 8 van de afstandsbediening 6 zijn bijna leeg.	Vervang de batterijen 8 door nieuwe batterijen 8 en plaats deze volgens de voorschriften (zie het hoofdstuk Batterijen plaatsen/vervangen).
	Het apparaat is niet ingeschakeld/de accu is niet voldoende opgeladen.	Controleer of het apparaat is ingeschakeld en voldoende is opgeladen.
	De infraroodzender van de afstandsbediening 6 of de infraroodontvanger 12 van het apparaat is verontreinigd en kan geen signalen verzenden of ontvangen.	Reinig de infraroodzender van de afstandsbediening 6 en de infraroodontvanger 12 van het apparaat met een katoenen doek.
	Er is een signaalstoring in de omgeving van het apparaat, die infraroodstralen produceert.	Gebruik de afstandsbediening 6 niet in de buurt van andere infraroodapparaten.
De aan-uitknop 1 knippert rood en er klinken een of meer geluidssignalen.	Het apparaat is vastgelopen of de borstelrol 16 is geblokkeerd of de zijborstels 9 zijn geblokkeerd.	Plaats het apparaat op een vrij oppervlak. Controleer de borstelrol 16 en de zijborstels 9 en verwijder eventueel aanwezige blokkades. Mocht de aan-uitknop 1 rood blijven knipperen, schakel het apparaat dan helemaal uit en weer in.

i Opmerking

- Neem contact op met de servicehotline als u met de hiervoor genoemde stappen het probleem niet kunt verhelpen (zie het hoofdstuk **Service**).

Afvoeren

Geldt alleen voor Frankrijk:



Points de collecte sur www.quefairemesdechets.fr
Privilégiez la réparation ou le don de votre appareil !



Het product, de verpakking en de gebruiksaanwijzing zijn recycleerbaar,

vallen onder de uitgebreide producentenverantwoordelijkheid en worden gescheiden ingezameld.

Apparaat afvoeren



Het pictogram hiernaast met een doorgekruste vuilnisbak geeft aan dat dit apparaat is onderworpen aan de Richtlijn 2012/19/EU. Deze richtlijn stelt dat u dit apparaat aan het einde van zijn levensduur niet met het normale huisvuil mag afvoeren, maar moet inleveren bij special daartoe bestemde inzamel punten, milieuparken of afvalverwerkingsbedrijven.



Afvoeren is voor u kosteloos. Spaar het milieu en voer producten op een voor het milieu verantwoorde manier af.

Als uw oude apparaat persoonlijke gegevens bevat, bent u er zelf verantwoordelijk voor deze te wissen voordat u het apparaat inlevert.

Verwijder de oude batterijen of accu's indien dit mogelijk is zonder het oude apparaat te vernietigen, voordat u het oude apparaat inlevert om het af te voeren en lever ze gescheiden in. Bij vast ingebouwde accu's moet er bij het afvoeren op worden gewezen dat het product een accu bevat.



Informatie over mogelijkheden voor het afvoeren van het afgedankte product krijgt u bij uw gemeentereining.

Verpakking afvoeren



De verpakkingsmaterialen zijn niet schadelijk voor het milieu. Ze zijn gekozen op grond van hun milieuvriendelijkheid en zijn recyclebaar.

Voer niet meer benodigde verpakkingsmaterialen af conform de plaatselijk geldende voorschriften.

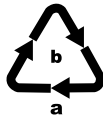

Voer de verpakking af conform de milieuvoorschriften. Let op de aanduiding op de verschillende verpakkingsmaterialen en voer ze zo nodig gescheiden af. De verpakkingsmaterialen zijn voorzien van afkortingen (a) en cijfers (b) met de volgende betekenis: 1-7: kunststoffen, 20-22: papier en karton, 80-98: composietmaterialen.

Voor Spanje geldt:



De verpakking bevat bestanddelen van papier en/of karton.



De verpakking bevat bestanddelen van plastic en/of metaal.

Batterijen/accu's afvoeren







Batterijen/accu's moeten als gevaarlijk afval worden behandeld en moeten daarom worden ingeleverd bij een bevoegde organisatie (winkel, vakhandel, openbaar afvalpunt, commerciële afvalverwerkingsbedrijf). Batterijen/accu's kunnen giftige zware metalen bevatten.

De zware metalen worden aangeduid met letters onder het symbool: Cd = cadmium, Hg = kwik, Pb = lood.





Deponeer batterijen/accu's daarom niet bij het huisvuil, maar lever ze gescheiden in. Lever batterijen/accu's uitsluitend in ontladen toestand in.



Technische gegevens

Zuigrobot	
Model	SSRA D3
Bedrijfsspanning/-stroom	19 V  , 0,6 A
Nominaal vermogen	40 W
Accu	Lithiumionaccu (4 cellen), 14,4 V, 2400 mAh/34,56 Wh
Polariteit van de gelijkstroomstekker	
Werktijd (bij volle acculading)	ca. 90 minuten (in de zuigmodus Auto bij gemiddeld zuigvermogen Standaard)
Frequentieband	2400-2483,5 MHz
Zendvermogen	< 20 dBm

Laadstation	
Model	SSRA D3
Nominale uitgangsspanning/-stroom	19 V  , 0,6 A
Nominale ingangsspanning/-stroom	19 V  , 0,6 A

Afstandsbediening	
Model	SSRA D3
Nominale ingangsspanning	3 V 
Batterijen (meegeleverd)	2 x 1,5V AAA
Frequentieband	38 KHz
Uitgestraald maximaal zendvermogen	10 mA/3 mW

Netvoedingsadapter	
Fabrikant	KOMPERNASS HANDELS GMBH, Burgstrasse 21, 44867 Bochum, Duitsland Kantongerecht AG Bochum Registernummer: HRB 4598
Model	SSRA D3-1
Ingangsspanning	100-240 V ~
Frequentie ingangswisselstroom	50/60 Hz
Uitgangsspanning	19,0 V
Uitgangsstroom	0,6 A
Uitgangsvermogen	11,4 W
Gemiddelde efficiëntie tijdens gebruik	82,7%
Efficiëntie bij geringe belasting (10%)	73,0 %
Opgenomen vermogen onbelast	0,1 W
Ingangsstroom	0,35 A
Polariteit van de gelijkstroomstekker	
Beschermingsklasse	 / II
Efficiëntieklasse	6 
Beschermingsgraad	IP20: bescherming tegen binnendringen van vaste oneigenlijke voorwerpen met een diameter \geq 12,5 mm
Kortsluitingsbestendige veiligheids-transformator	
Nominale omgevingstemperatuur (ta)	40 °C

Netvoedingsadapter	
Schakelende voeding	
Zekering	T2.0A 
Veiligheidssymbool van de Duitse productveiligheidswet (getest door TÜV Rheinland)	

App	
Systeemeisen	iOS vanaf versie 11.0, Android vanaf versie 6.0

i **Opmerking**

- ▶ Tussenkomsst van de gebruiker is niet vereist om het product tussen 50 en 60 Hz te schakelen. Het product is geschikt voor zowel 50 Hz als 60 Hz.

Vereenvoudigde EU-conformiteitsverklaring

CE Bij dezen verklaart Kompernaß Handels GmbH dat het draadloos werkende apparaat **Robotstofzuiger SSRA D3** voldoet aan de richtlijn 2014/53/EU en de richtlijn 2011/65/EU.

De volledige tekst van de EU-conformiteitsverklaring is beschikbaar op het volgende internetadres:

https://dl.kompernass.com/467354_DOC.pdf

Vervangingsonderdelen bestellen

Vervangingsonderdelen voor dit product kunt u altijd comfortabel op internet nabestellen op www.kompernass.com.



Scan de QR-code met uw smartphone/tablet. Met deze QR-code gaat u rechtstreeks naar onze website en kunt u de beschikbare vervangingsonderdelen bestellen.

i **Opmerking**

- ▶ Mocht u problemen ondervinden met de online bestelling, dan kunt u telefonisch of via e-mail contact opnemen met ons servicecenter.
- ▶ Geef bij uw bestelling altijd het artikelnummer (IAN) **467354_2404** op.
- ▶ Houd er rekening mee dat online bestellen van vervangingsonderdelen niet in alle landen mogelijk is.

Garantie van Kompernaß Handels GmbH

Geachte klant,

U hebt op dit apparaat 3 jaar garantie vanaf de aankoopdatum. In geval van gebreken in dit product hebt u wettelijke rechten tegenover de verkoper van het product. Deze wettelijke rechten worden door onze hierna beschreven garantie niet beperkt.

Garantievoorwaarden

De garantieperiode geldt vanaf de datum van aankoop. Bewaar de kassabon zorgvuldig. U hebt hem nodig als bewijs van aankoop.

Als er binnen drie jaar vanaf de aankoopdatum van dit product een materiaal- of fabricagefout optreedt, wordt - naar onze keuze - het product door ons kosteloos gerepareerd of vervangen of wordt de koopprijs terugbetaald. Voorwaarde voor deze garantie is dat het defecte apparaat en het aankoopbewijs (kassabon) binnen de termijn van drie jaar worden overlegd en dat kort wordt omschreven waaruit het gebrek bestaat en wanneer het is opgetreden.

Wanneer het defect door onze garantie wordt gedekt, krijgt u het gerepareerde product of een nieuw product retour. Met de reparatie of vervanging van het product begint er geen nieuwe garantieperiode.

Garantieperiode en wettelijke aanspraken bij gebreken

De garantieperiode wordt door deze waarborg niet verlengd. Dat geldt ook voor vervangen en gerepareerde onderdelen. Eventueel al bij aankoop aanwezige schade en gebreken moeten meteen na het uitpakken worden gemeld. Voor reparaties na afloop van de garantieperiode worden kosten in rekening gebracht.

Garantieomvang

Het apparaat is op basis van strenge kwaliteitssnormen met de grootst mogelijke zorg vervaardigd en voorafgaand aan de levering nauwkeurig gecontroleerd.

De garantie geldt voor materiaal- of fabricagefouten. Deze garantie geldt niet voor productonderdelen die onderhevig zijn aan normale slijtage en die daarom als slijtonderdelen worden beschouwd, of voor schade aan breekbare onderdelen zoals schakelaars of onderdelen die van glas zijn gemaakt.

Deze garantie vervalt wanneer het product is beschadigd, ondeskundig is gebruikt of is gerepareerd. Voor deskundig gebruik van het product moeten alle in de gebruiksaanwijzing beschreven aanwijzingen precies worden opgevolgd. Gebruiksdoeleinden en handelingen die in de gebruiksaanwijzing worden afgeraden of waarvoor wordt gewaarschuwd, moeten beslist worden vermeden.

Het product is uitsluitend bestemd voor privégebruik en niet voor bedrijfsmatige doeleinden. Bij verkeerd gebruik en ondeskundige behandeling, bij gebruik van geweld en bij reparaties die niet door ons erkend servicefiliaal zijn uitgevoerd, vervalt de garantie.

Afhandeling bij een garantiekwestie

Voor een snelle afhandeling van uw aanvraag neemt u de volgende aanwijzingen in acht:

- Houd voor alle aanvragen de kassabon en het artikelnummer (IAN) 467354_2404 als aankoopbewijs bij de hand.
- Het artikelnummer vindt u op het typeplaatje van het product, op het product gegraveerd, op de titelpagina van de gebruiksaanwijzing (linksonder) of op de sticker op de achter- of onderkant van het product.

- Als er fouten in de werking of andere gebreken optreden, neemt u eerst contact op met de hierna genoemde serviceafdeling, **telefonisch** of **via e-mail**.
- Een als defect geregistreerd product kunt u dan zonder portokosten naar het aan u doorgegeven serviceadres sturen. Voeg het aankoopbewijs (kassabon) bij en vermeld waaruit het gebrek bestaat en wanneer het is opgetreden.



Op www.lidl-service.com kunt u deze en vele andere handleidingen, productvideo's en installatiesoftware downloaden.

Met deze QR-code gaat u direct naar de website van Lidl Service (www.lidl-service.com) en kunt u met het invoeren van het artikelnummer (IAN) 467354_2404 de gebruiksaanwijzing openen.

Service

NL Service Nederland

Tel.: 0800 0249630

E-Mail: kompernass@lidl.nl

BE Service België

Tel.: 0800 12089

E-Mail: kompernass@lidl.be

IAN 467354_2404

Importeur

Let op: het volgende adres is geen serviceadres. Neem eerst contact op met het opgegeven serviceadres.

KOMPERNASS HANDELS GMBH
BURGSTRASSE 21
44867 BOCHUM
DUITSLAND
www.kompernass.com

Obsah

Úvod	126
Použití v souladu s určením	126
Informace o ochranných známkách	126
Použitá výstražná upozornění a symboly	126
Bezpečnostní pokyny	128
Popis přístroje	134
Rozsah dodávky	134
Uvedení do provozu	134
Vložení/výměna baterií	134
Přípevnění bočních kartáčů	135
Zapnutí/vypnutí přístroje a pohotovostní režim (bez aplikace)	135
Nabíjení přístroje	135
Obsluha a provoz	136
Pokyny k pracovní oblasti	136
Vysávání	136
Pozastavení vysávání	136
Výběr sacího režimu	137
Nastavení sacího výkonu	140
Ovládání prostřednictvím aplikace LIDL Home	140
Čištění	143
Výměna akumulátoru	146
Skladování	146
Odstranění chyb	147
Likvidace	149
Likvidace přístroje	149
Likvidace obalu	149
Likvidace baterií	149
Technické údaje	150
Zjednodušené prohlášení o shodě EU	151
Objednávání náhradních dílů	151
Záruka společnosti Kompernass Handels GmbH	151
Servis	152
Dovozce	152

Úvod

Blahopřejeme vám k zakoupení vašeho nového přístroje. Rozhodli jste se tím pro vysoce kvalitní přístroj.



Součástí tohoto přístroje je návod k obsluze. Obsahuje důležité informace o bezpečnosti, použití a likvidaci. Před použitím přístroje se seznamte se všemi provozními a bezpečnostními pokyny. Přístroj používejte pouze předepsaným způsobem a v uvedených oblastech použití. Při předávání přístroje třetím osobám předejte spolu s ním i tyto podklady.

Použití v souladu s určením

Tento přístroj je vhodný k vysávání volných, suchých nečistot, jako je prach, vlákna nebo drobků, na hladkých podlahových krytinách a kobercích s krátkým vlasem. Přístroj používejte pouze ve vnitřních prostorách. Přístroj je určen výhradně pro soukromé účely a ne pro komerční použití. Přístroj používejte výlučně k určenému účelu. Jiné použití, než které bylo popsáno výše, nebo jakékoliv úpravy přístroje nejsou přípustné a mohou vést k zraněním a/nebo k poškozením. Za škody, jejichž příčinou je použití v rozporu s určením, výrobce neodpovídá.

Informace o ochranných známkách

Ochranná známka a obchodní název SilverCrest jsou vlastnictvím příslušných vlastníků.

Android™ je registrovaná ochranná známka společnosti Google Inc.

iOS® je registrovaná ochranná známka společnosti Apple Inc.











Slovní známka **Bluetooth®** a logo **Bluetooth®** jsou registrované ochranné známky společnosti Bluetooth SIG, Inc (Special Interest Group).

Veškeré ostatní názvy a přístroje mohou být ochrannými známkami nebo registrovanými ochrannými známkami jejich příslušných vlastníků.

Použitá výstražná upozornění a symboly

V tomto návodu k obsluze, na obalu a na přístroji (pokud je to možné) jsou použita následující varování a symboly:

	NEBEZPEČÍ! Výstražný pokyn s tímto symbolem a signálním slovem „NEBEZPEČÍ“ označuje bezprostředně hrozící nebezpečnou situaci, která, pokud se jí nezabrání, má za následek vážné poranění nebo smrt.
	VÝSTRAHA! Výstražný pokyn s tímto symbolem a signálním slovem „VÝSTRAHA“ označuje případně nebezpečnou situaci, která, pokud se jí nezabrání, může mít za následek vážné poranění nebo smrt.

	<p>OPATRŇĚ! Výstražný pokyn s tímto symbolem a signálním slovem „OPATRŇĚ“ označuje případně nebezpečnou situaci, která, pokud se jí nezabrání, může mít za následek lehké nebo střední poranění.</p>
	<p>POZOR! Výstražný pokyn s tímto symbolem a signálním slovem „POZOR“ označuje případnou situaci, která, pokud se jí nezabrání, může mít za následek hmotnou škodu.</p>
	<p>Upozornění označuje doplňující informace, usnadňující manipulaci s přístrojem.</p>
	<p>Stejnoseměrný proud/napětí</p>
	<p>Střídavý proud/napětí</p>
	<p>Třída ochrany II: Ochrana dvojitou nebo zesílenou izolací mezi částmi pod napětím a částmi s možným dotykem.</p>
	<p>Přístroj používejte/nabíjejte pouze ve vnitřních prostorách.</p>
	<p>Neponořujte do vody!</p>
	<p>Odnímatelný síťový adaptér</p>
	<p>Poškozená síťová zástrčka se nesmí používat!</p>
	<p>Dbejte návodu k obsluze</p>

Bezpečnostní pokyny

NEBEZPEČÍ!

- ▶ Před použitím přístroje zkontrolujte, zda na něm nejsou vnější viditelná poškození. Poškozený nebo na zem spadlý přístroj neuvádějte do provozu.
- ▶ Před každým uvedením do provozu zkontrolujte, zda nejsou nabíjecí stanice, síťový kabel nebo síťový adaptér poškozeny.
- ▶ Pokud jsou nabíjecí stanice a síťový adaptér poškozené, nepoužívejte je. Nepoužívejte poškozené síťové zástrčky.
- ▶ Síťový adaptér a napevno zapojený připojovací kabel nesmí být opravován. V případě závady je nutné vyměnit kompletní síťový adaptér za identický adaptér stejné konstrukce.
- ▶ Poškozenou síťovou zástrčku nebo síťový kabel nechte okamžitě vyměnit autorizovaným odborným personálem, zákaznickým servisem nebo podobně kvalifikovanou osobou, aby se tak zabránilo nebezpečí.
- ▶ Opravy nechte provádět pouze odbornou firmou. Za žádných okolností přístroj sami neotvírejte. Zásahy a opravy, které nebyly provedeny odbornou firmou, mohou vést ke zranění.
- ▶ K nabíjení akumulátoru použijte pouze dodaný odnímatelný síťový adaptér a nabíjecí stanici.
- ▶ Síťový adaptér zapojte pouze do dobře přístupné a řádně nainstalované zásuvky. Místní síťové napětí musí odpovídat technickým údajům síťového adaptéru.
- ▶ Síťový kabel vždy vytahujte ze zásuvky za zástrčku, nikdy netahujte za síťový kabel. Nepřehýbejte ani nestlačujte síťový kabel.
- ▶ Nedotýkejte se síťového adaptéru nebo přístroje mokřýma či vlhkýma rukama.
- ▶ Přístroj, nabíjecí stanici ani síťový adaptér nikdy neponořujte do vody či jiných kapalin.

- ▶ Nepoužívejte síťový adaptér s prodlužovacím kabelem – zastrčte jej přímo do elektrické zásuvky.
- ▶  Nenabíjejte, resp. nepoužívejte tento přístroj venku.
- ▶ Nikdy nenechávejte děti bez dozoru s obalovým materiálem. Hrozí nebezpečí udušení.



VÝSTRAHA!





- ▶ Děti ve věku od 8 let a starší, jakož i osoby s omezenými fyzickými, smyslovými nebo mentálními schopnostmi či nedostatkem zkušeností a znalostí mohou používat tento přístroj pouze tehdy, pokud jsou pod dohledem nebo pokud byly poučeny o bezpečném používání přístroje a porozuměly z toho vyplývajícím nebezpečím.
- ▶ Děti si nesmí s přístrojem hrát. Čištění a uživatelskou údržbu nesmí provádět děti bez dozoru.
- ▶ Se síťovým kabelem zacházejte opatrně, aby nedošlo k jeho poškození. Síťový kabel nepoužívejte k přemístění nebo tahání přístroje nebo nabíjecí stanice.
- ▶ Nedovolte, aby přístroj přejížděl přes síťový kabel, a chraňte jej před zdroji tepla.
- ▶ Přístroj nepoužívejte v pokoji, ve kterém se zdržují děti.
- ▶ V případě potřeby informujte ostatní osoby v místnosti o provozu přístroje, aby na něj nikdo nešlápl nebo o něj nezakopl.
- ▶ Nedovolte, aby se vlasy, oděv a prsty dostaly do blízkosti otvorů nebo provozních částí přístroje.
- ▶ Nedovolte, aby přístroj nasával hořlavé materiály, jako je benzín nebo toner z tiskárny nebo kopírky.
- ▶ Nedovolte, aby přístroj nasával hořící předměty, jako jsou cigarety, zápalky, popel a jiné předměty, které by mohly způsobit požár.

⚠ VÝSTRAHA! Nebezpečí zranění při nesprávné manipulaci s akumulátorem!

- ▶ Nezahřívejte akumulátor nad maximální teplotu uvedenou v údajích o teplotách okolí (viz kapitola **Technické údaje**).
- ▶ Akumulátor nikdy neotevírejte ani nedeformujte.
- ▶ Akumulátor nevhazujte do otevřeného ohně.
- ▶ Akumulátor nezkratujte.
- ▶ Příklad nepoužívejte, pokud je akumulátor nafouknutý nebo deformovaný.
- ▶ Akumulátor vyměňte pouze za stejný nebo ekvivalentní typ doporučený výrobcem.
- ▶ Použitý akumulátor zlikvidujte v souladu s pokyny výrobce.
- ▶ K nabíjení akumulátorů použijte pouze dodaný originální síťový adaptér.

⚠ VÝSTRAHA! Nebezpečí zranění při nesprávné manipulaci s bateriemi!

- ▶  Nikdy nedovolte, aby se nové nebo použité baterie dostaly do rukou dětem.
- ▶ Dbejte na to, aby nedošlo ke spolknutí baterií. Hrozí nebezpečí poleptání.
- ▶ Pokud dojde ke spolknutí či vpravení baterie vámi nebo jinou osobou, vyhledejte okamžitě lékařskou pomoc.
- ▶ Používejte výlučně uvedený typ baterie. Při použití nesprávného typu baterie hrozí nebezpečí výbuchu.
- ▶  Nedobíjecí baterie nikdy znovu nenabíjejte.
- ▶ Před nabíjením vyjměte dobíjecí baterie z přístroje.
- ▶  Baterie nikdy nevhazujte do ohně nebo vody.
- ▶ Baterie nikdy nevhazujte do ohně nebo horké trouby. Hrozí nebezpečí výbuchu.

- ▶ Baterie nevystavujte vysokým teplotám a přímému slunečnímu záření.
- ▶  Baterie neotevírejte ani nedeformujte. Hrozí nebezpečí výbuchu.
- ▶  Nezkratujte připojovací svorky.
- ▶ Z přístroje odstraňte vybité baterie a bezpečně je zlikvidujte.
- ▶  Nepoužívejte odlišné typy baterií nebo nové a použité baterie současně.
- ▶  Baterie nevystavujte vysokým teplotám a přímému slunečnímu záření. Hrozí nebezpečí výbuchu a uvolnění hořlavých kapalin nebo plynů.
- ▶ Baterie nevystavujte extrémně nízkému tlaku vzduchu. Hrozí nebezpečí výbuchu a uvolnění hořlavých kapalin nebo plynů.
- ▶ Pokud přístroj delší dobu nepoužíváte, baterie vyjměte.
- ▶ Baterie pravidelně kontrolujte. Vytékající baterie mohou vést k poranění nebo přístroj poškodit.
- ▶ Při manipulaci s vyteklými bateriemi používejte ochranné rukavice! Kontakty baterie a přístroje a přihrádku na baterie vyčistěte suchým hadříkem. Zabraňte kontaktu kůže a sliznic, zejména očí, s chemikáliemi. Při kontaktu s chemikáliemi vyplachujte velkým množstvím vody a ihned vyhledejte lékařskou pomoc. Z přístroje odstraňte vybité baterie a zlikvidujte je podle údajů výrobce.
- ▶  Baterie vždy vkládejte do přístroje se správnou polaritou. Vložení baterií do přístroje a jejich opětovné vyjmutí je popsáno v kapitole **Vložení/výměna baterií**.
- ▶ Pokud přihrádku na baterii již nelze bezpečně zavřít, přístroj nepoužívejte a udržujte ho mimo dosah dětí.
- ▶ Pokud přístroj delší dobu nepoužíváte, baterie vyjměte.
- ▶ Baterie pravidelně kontrolujte. Vytékající baterie mohou vést k poranění nebo přístroj poškodit.

- ▶ Při manipulaci s vyteklými bateriemi používejte ochranné rukavice! Kontakty baterie a přístroje a přihrádku na baterie vyčistěte suchým hadříkem. Zabraňte kontaktu kůže a sliznic, zejména očí, s chemikáliemi. Při kontaktu s chemikáliemi vyplachujte velkým množstvím vody a ihned vyhledejte lékařskou pomoc.

⚠ POZOR!

- ▶ Používejte výlučně uvedený typ baterie a akumulátoru.
- ▶ Baterie vkládejte do dálkového ovládání v souladu s označením polarity (+) a (-).
- ▶ Akumulátory připojte k přístroji podle označení polarity (+) a (-).
- ▶ Vybité baterie/akumulátory ihned vyjměte z přístroje.
- ▶ Používejte jen příslušenství doporučené výrobcem.
- ▶ Pravidelně kontrolujte a čistěte filtry a nádobu na prach, abyste prodloužili životnost přístroje.
- ▶ Přístroj nikdy nepoužívejte bez filtrů, aby se nepoškodil motor.
- ▶ Před každou přepravou přístroj vypněte.
- ▶ Alespoň jednou měsíčně přístroj plně nabijte, abyste zabránili hlubokému vybití a tím poškození akumulátoru.
- ▶ Nezakrývejte ani nepřilepujte snímače přístroje. Jinak přístroj nebude schopen navigovat.
- ▶ Snímače pravidelně čistěte. Pokud jsou snímače znečištěné, hrozí nebezpečí pádu přístroje ze schodů nebo stupňů.
- ▶ Přístroj provozujte s dálkovým ovládáním pouze tehdy, když je na dohled.
- ▶ Přístroj nepoužívejte při teplotách nad +40 °C nebo pod +10 °C.
- ▶ Přístroj používejte pouze v uzavřených místnostech a nikdy ho nevystavujte kapající nebo stříkající vodě.
- ▶ Přístroj nepoužívejte na mokré nebo vlhké podlaze.
- ▶ Nepoužívejte přístroj v blízkosti otevřeného ohně.

- ▶ Před použitím odstraňte překážky, například napájecí kabely, hračky a jiné předměty.
- ▶ Okraje koberce ohněte pod koberec.
- ▶ Nedovolte, aby záclony a ubrusy visely na podlaze.
- ▶ Přístroj otestujte v prostorách se schody. Tak zjistíte, zda přístroj dokáže rozpoznat okraj oblasti pádu.
- ▶ Nestůjte v pracovní oblasti přístroje. Jinak přístroj nebude schopen tyto prostory vyčistit.
- ▶ Nedovolte, aby přístroj nasával materiály, které by jej mohly ucpat, např. kameny, papírový odpad apod.
- ▶ Přístroj nepoužívejte, pokud je nasávací otvor blokován.
- ▶ Odstraňte prach, vlasy, vatu apod. tak, aby vzduch plynule proudil do nasávacího otvoru. Před použitím se ujistěte, že jsou nádoba na prach a filtry správně nainstalovány.
- ▶ Před každým uvedením přístroje do provozu zkontrolujte plochu určenou k čištění a dodržujte zde uvedené bezpečnostní pokyny.
- ▶  Výrobek je vybaven lithium-iontovým akumulátorem, resp. je akumulátor k výrobku přibalen. Nevhazujte akumulátor do ohně a nevystavujte jej vysokým teplotám. Hrozí nebezpečí výbuchu!
- ▶ Nepoužívejte síťový adaptér pro jiný výrobek a nepokoušejte se nabíjet tento přístroj jiným síťovým adaptérem. Používejte pouze síťový adaptér (model SSRA D3-1) a nabíjecí stanici (model SSRA D3) dodaný s tímto přístrojem.
- ▶ Nikdy neskladujte přístroj ve vybitém stavu. Delší skladování ve vybitém stavu může vést k trvalému poškození akumulátoru. Pokud je přístroj delší dobu uskladněn, musí se pravidelně kontrolovat stav nabití akumulátoru. Optimální stav nabití je mezi 50–80 %.

Popis přístroje

(obrázky viz výklopná strana)

Obrázek A

- 1 tlačítko Zap./Vyp. 
- 2 nabíjecí stanice
- 3 nabíjecí kontakty
- 4 síťový adaptér
- 5 dutá zástrčka
- 6 dálkové ovládání
- 7 EPA filtr
- 8 baterie typu AAA
- 9 boční kartáče
- 10 čističí kartáček
- 11 větrací otvor
- 12 infračervený přijímač

Obrázek B

- 13 odjíšřovací tlačítko nádoby na prach
- 14 nádoba na prach
- 15 kryt rotačního kartáče
- 16 rotační kartáč
- 17 levé kolečko
- 18 levý snímač
- 19 levý držák bočního kartáče
- 20 levý nabíjecí kontakt
- 21 přední kolečko
- 22 přední snímač
- 23 ochrana proti kolizi (obvodová)
- 24 pravý nabíjecí kontakt
- 25 pravý držák bočního kartáče
- 26 kryt přihrádky na akumulátor
- 27 pravý snímač
- 28 pravé kolečko

Rozsah dodávky

Ihned po vybalení výrobku zkontrolujte kompletnost rozsahu dodávky a bezvadný stav přístroje.





- 1 robotický vysavač
- 1 nabíjecí stanice
- 4 boční kartáče (2 náhradní kartáče)
- 2 EPA filtry (1 náhradní filtr)
- 1 dálkové ovládání
- 1 síťový adaptér
- 1 čističí kartáček
- 2 baterie typu AAA
- 1 návod k obsluze

Upozornění



- ▶ Zkontrolujte, zda je dodávka kompletní a není viditelně poškozená. V případě neúplné dodávky nebo poškození vzniklého v důsledku vadného obalu nebo během přepravy kontaktujte servisní poradenskou linku (viz kapitola **Servis**).
- ▶ Odstraňte veškerý obalový materiál a všechny ochranné fólie z přístroje a všech dílů příslušenství.

Uvedení do provozu

Vložení/výměna baterií

- 1) Odstraňte kryt přihrádky na baterie na zadní straně dálkového ovládání .
- 2) Do přihrádky na baterie vložte dvě baterie AAA  nebo vyměňte vybité baterie za nové. Používejte výhradně baterie  uvedeného typu (viz kapitola **Technické údaje**). Dbejte přitom na správnou polaritu. Tato je vyznačena v přihrádce na baterie.
- 3) Nasadte kryt přihrádky na baterie opět na dálkové ovládání .

Upozornění

- ▶ Pokud je delší dobu nepoužíváte, vyjměte baterie  z dálkového ovládání .

Přípevnění bočních kartáčů

- ◆ Pomocí křížového šroubováku namontujte boční kartáčky **9** do držáků **19/25** vlevo a vpravo na spodní straně spotřebiče podle jejich označení L (vlevo) a R (vpravo).

Zapnutí/vypnutí přístroje a pohotovostní režim (bez aplikace)

- 1) Stiskněte na cca 3 sekundy tlačítko Zap./Vyp. **1** na přístroji, abyste jej přepnuli do pohotovostního režimu. Zazní signální tón a tlačítko Zap./Vyp. **1** bliká zeleně.
- 2) Ke spuštění sacího režimu **Classic** krátce stiskněte tlačítko Zap./Vyp. **1** na přístroji nebo tlačítko Start/Pauza **11** na dálkovém ovládacím **6**. Zazní signální tón a tlačítko Zap./Vyp. **1** svítí zeleně.
- 3) Krátce stiskněte tlačítko Start/Pauza **11** na dálkovém ovládacím **6**, abyste přístroj přepnuli do pohotovostního režimu, než jej vypnete.
- 4) Stiskněte na cca 3 sekundy tlačítko Zap./Vyp. **1** na přístroji, pokud jej chcete zcela vypnout. Jakmile zazní krátký signální tón, tak tlačítko Zap./Vyp. **1** pusťte. Zazní další signální tón a tlačítko Zap./Vyp. **1** a zhasne.

i Upozornění

- ▶ Přístroj saje po zapnutí na přístroji standardně v sacím režimu **Classic**.
- ▶ Přístroj po dokončení vysávání nevypínejte. Nechte jej v nabíjecí stanici **2**, aby se nabíjel pro další vysávání.

Nabíjení přístroje

! POZOR!

- ▶ Nevystavujte nabíjecí stanici **2** přímému slunečnímu záření.
- ▶ Nabíjecí stanici **2** neumísťte do blízkosti schodů.

i Upozornění

- ▶ Před prvním použitím přístroj zcela nabijte.
- ▶ Neumisťte žádné předměty do vzdálenosti 1 m od levé/pravé strany nebo 2 m před nabíjecí stanici **2**.
- ▶ V prostoru nabíjecí stanice **2** nesmí být žádná zrcadla ani jiné vysoce odrazivé předměty ve výšce 15 cm nad podlahou. V případě potřeby je zakryjte.
- ▶ Polohu nabíjecí stanice **2** měňte co nejméně často.
- ▶ Tlačítko Zap./Vyp. **1** na přístroji svítí zeleně, jakmile je přístroj nabitý.

- ◆ Nabíjecí stanici **2** postavte naplocho proti stěně a zapojte síťový adaptér **4** do zásuvky. Zasuňte dutou zástrčku **5** síťového adaptéru **4** do přípojky na zadní straně nabíjecí stanice **2**. Provozní kontrolka LED nabíjecí stanice **2** svítí zeleně.
- ◆ K přemístění přístroje k nabíjení do nabíjecí stanice **2** stiskněte tlačítko Domů **12** na dálkovém ovládacím **6** nebo vyberte v hlavní nabídce aplikace režim **Domů** (viz kapitola **Ovládání prostřednictvím aplikace LIDL Home**). Tlačítko Zap./Vyp. **1** bliká pomalu oranžově, jakmile se začne nabíjet.

Obsluha a provoz

Pokyny k pracovní oblasti

Vzhledem ke složitosti domácího prostředí může přístroj při vysávání vynechat některá místa. Pro dosažení lepších výsledků vysávání doporučujeme používat přístroj denně. Před použitím přístroje dodržujte následující pokyny (viz také obr. 1):

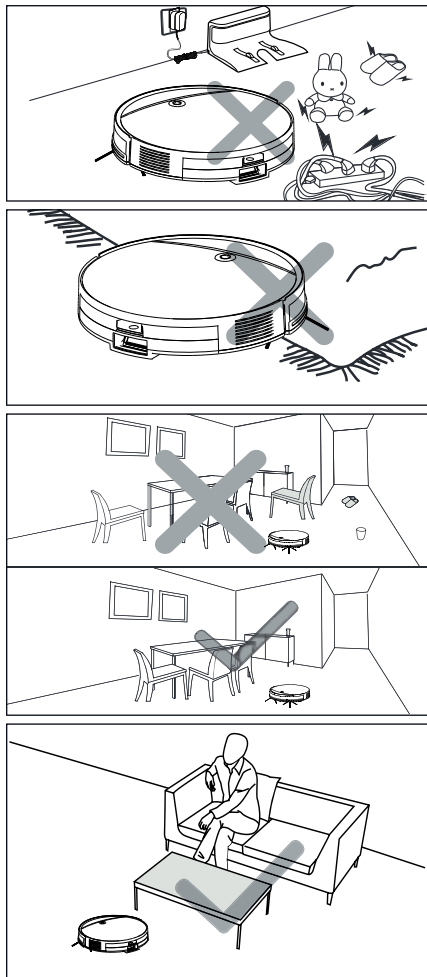

Obr. 1

- ◆ Před použitím odstraňte překážky, například napájecí kabely, hračky a jiné předměty.
- ◆ Okraje koberce ohněte pod koberec. Nedovolte, aby záclony a ubrusy visely na podlaze.
- ◆ Snažte se umístit nábytek tak, aby přístroj nepřekážel.
- ◆ Nestůjíte v pracovní oblasti přístroje. Jinak přístroj nebude schopen tyto prostory vyčistit.
- ◆ Přístroj otestujte v prostorách se schody. Tak zjistíte, zda dokáže rozpoznat okraj oblasti pádu.

Vysávání

- ◆ V pohotovostním režimu krátce stiskněte tlačítko Zap./Vyp. **⏻ 1** na přístroji nebo tlačítko Start/Pauza **▶||** na dálkovém ovládacím **6** nebo zvolte sací režim **Classic** v hlavní nabídce aplikace (viz kapitola **Ovládání prostřednictvím aplikace LIDL Home**). Zazní signální tón a tlačítko Zap./Vyp. **⏻ 1** se na přístroji rozsvítí zeleně.
- ◆ Přístroj začne vysávat v sacím režimu **Classic**.

Pozastavení vysávání

- ◆ Během provozu krátce stiskněte tlačítko Zap./Vyp. **⏻ 1** na přístroji nebo tlačítko Start/Pauza **▶||** na dálkovém ovládacím **6** nebo zvolte **Pohotovostní režim** v hlavní nabídce aplikace (viz kapitola **Ovládání prostřednictvím aplikace LIDL Home**), abyste vysávání přerušili. Zazní signální tón a tlačítko Zap./Vyp. **⏻ 1** bliká zeleně. Přístroj je v pohotovostním režimu.
- ◆ Když je přístroj v pohotovostním režimu, můžete pomocí směrových tlačítek **<⬅>** na dálkovém ovládacím **6** ovládat jeho pohyby doleva/doprava/dopředu.

- ◆ V pohotovostním režimu krátce stiskněte tlačítko Zap./Vyp. **⏻ 1** na přístroji nebo tlačítko Start/Pauza **▶||** na dálkovém ovládacím **6** nebo zvolte sací režim **Classic** v hlavní nabídce aplikace (viz kapitola **Ovládání prostřednictvím aplikace LIDL Home**), aby přístroj pokračoval ve vysávání. Přes dálkové ovládání **6** nebo aplikaci lze vybrat i jiný sací režim (viz kapitola **Výběr sacího režimu/Ovládání prostřednictvím aplikace LIDL Home**).

i Upozornění

- ▶ Pokud je nabíjecí stanice **2** blízko přístroj (v okruhu cca 2-5 m), vrátí se přístroj do nabíjecí stanice **2** po osmi minutách v pohotovostním režimu. To je však možné pouze v případě, že zadní strana přístroj nesměřuje k nabíjecí stanici **2**, protože tam není žádný senzor.
- ▶ Pokud je nabíjecí stanice **2** dále, přístroj automaticky přejde do režimu spánku po 10 minutách v pohotovostním režimu. Tlačítko Zap./Vyp. **⏻ 1** na přístroji zhasne.
- ◆ Pokud je přístroj v režimu spánku, krátkým stisknutím tlačítka Zap./Vyp. **⏻ 1** na přístroji nebo tlačítka Start/Pauza **▶||** na dálkovém ovládacím **6** nebo výběrem možnosti **Pohotovostní režim** v hlavní nabídce aplikace (viz kapitola **Ovládání prostřednictvím aplikace LIDL Home**) přepněte přístroj zpět do pohotovostního režimu. Přístroj můžete také restartovat přímo prostřednictvím aplikace výběrem sacího režimu.

i Upozornění

- ▶ Pokud přístroj po pauze obnoví vysávání, přenastaví oblast a může znovu vysávat oblast, která již byla vysávána.
- ▶ Pokud máte dva robotické vysavače, můžete pomocí jednoho dálkového ovládacího ovládat oba přístroje současně.

Výběr sacího režimu

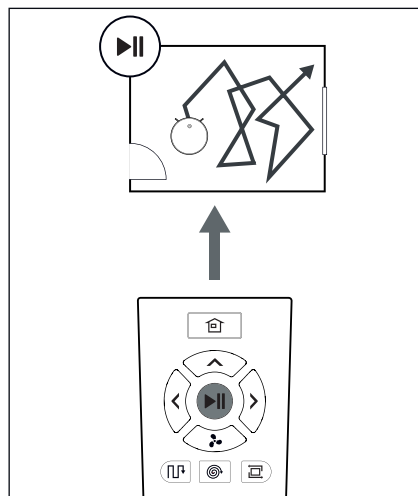

- ◆ Pro dosažení lepšího výsledku vysávání má přístroj různé sací režimy. Sací režim lze zvolit stisknutím příslušného tlačítka na dálkovém ovládacím **6** nebo v hlavní nabídce aplikace (viz kapitola **Ovládání prostřednictvím aplikace LIDL Home**).
- ◆ Před výběrem níže uvedených sacích režimů se ujistěte, že je přístroj zapnutý. Pokud je přístroj v režimu spánku, krátkým stisknutím tlačítka Zap./Vyp. **⏻ 1** na přístroji nebo tlačítka Start/Pauza **▶||** na dálkovém ovládacím **6** nebo výběrem sacího režimu **Auto** v hlavní nabídce aplikace (viz kapitola **Ovládání prostřednictvím aplikace LIDL Home**) přepněte přístroj zpět do pohotovostního režimu.

Classic



Obr. 2

V tomto sacím režimu se přístroj řídí náhodným kurzem.

- ◆ Krátce stiskněte tlačítko Zap./Vyp.  1 na přístroji nebo tlačítko Start/Pauza  na dálkovém ovládní  nebo zvolte sací režim **Classic** v hlavní nabídce aplikace (viz kapitola **Ovládání prostřednictvím aplikace LIDL Home**), abyste sací režim spustili.

Auto

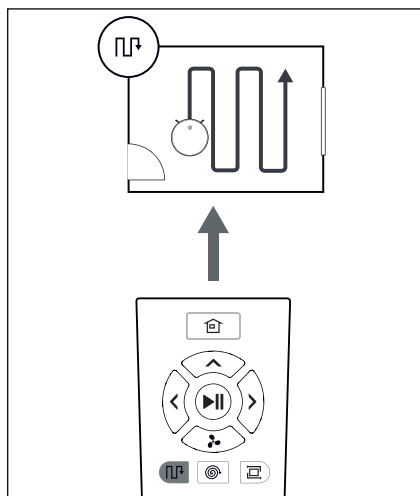

Obr. 3

V tomto sacím režimu jezdí přístroj v paralelních, překrývajících se drahách. Okraje místnosti jsou předem vysáty kvůli orientaci a rozměření místnosti. V tomto sacím režimu se také zaznamenává průběh vysávání.

- ◆ Stiskněte tlačítko **Auto** na dálkovém ovládní  nebo zvolte sací režim **Auto** v hlavní nabídce aplikace (viz kapitola **Ovládání prostřednictvím aplikace LIDL Home**), abyste sací režim spustili.

Spot

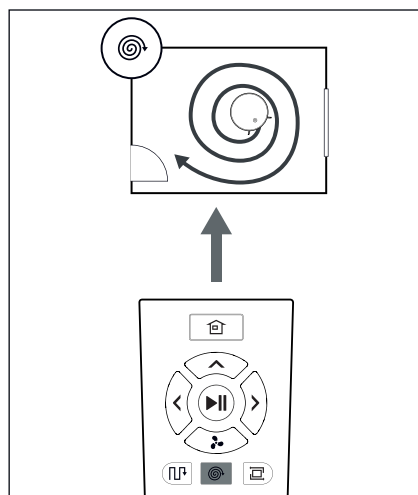

Obr. 4

Tento sací režim je vhodný pro oblast s vysokou koncentrací nečistot nebo prachu. V sacím režimu **Spot** se přístroj soustředí na oblast, která má být vyčištěna, a vysává ji spirálovitě.

- ◆ Stiskněte tlačítko **Spot** na dálkovém ovládní  nebo zvolte sací režim **Spot** v hlavní nabídce aplikace (viz kapitola **Ovládání prostřednictvím aplikace LIDL Home**), abyste sací režim spustili.

Roh

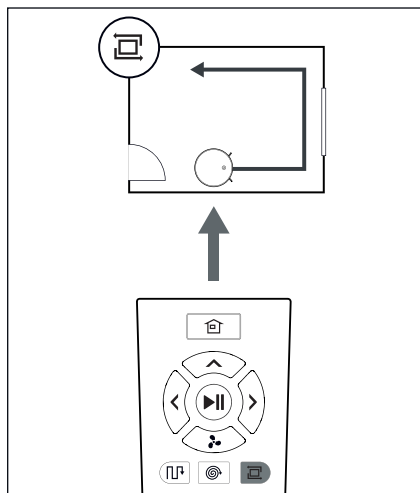

Obr. 5

Tento sací režim je vhodný pro úklid koutů a okrajů místnosti. V sacím režimu **Roh** přístroj pojíždí podél okrajů místnosti.

- ◆ Stiskněte tlačítko **Roh** na dálkovém ovládacím **6** nebo zvolte sací režim **Kout** v hlavní nabídce aplikace (viz kapitola **Ovládání prostřednictvím aplikace LIDL Home**), abyste sací režim spustili.

Manuálně

- ◆ V pohotovostním režimu můžete ovládat pohyby přístroje pomocí směrových tlačítek <↔> na dálkovém ovládacím **6** doleva/doprava/dopředu.
- ◆ Alternativně v hlavní nabídce aplikace vyberte sací režim **Manuálně** a ovládejte přístroj pomocí směrových tlačítek v aplikaci (viz kapitola **Ovládání prostřednictvím aplikace LIDL Home**).

Domů

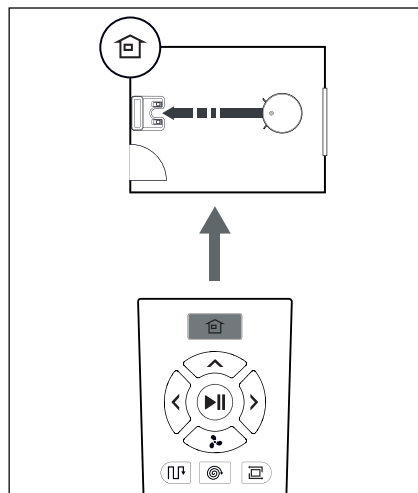

Obr. 6

Pomocí tohoto režimu můžete přístroj vrátit do nabíjecí stanice **2** k nabití.

- ◆ K opětovnému navrácení přístroje do nabíjecí stanice **2** stiskněte tlačítko **Domů**  na dálkovém ovládacím **6** nebo vyberte v hlavní nabídce aplikace režim **Domů** (viz kapitola **Ovládání prostřednictvím aplikace LIDL Home**).

i Upozornění

- ▶ Přístroj se automaticky vrátí do nabíjecí stanice **2**, když je stav nabití akumulátoru příliš nízký.

Nastavení sacího výkonu

ⓘ Upozornění

- ▶ Sací výkon přístroje zahrnuje tři úrovně, které se liší sací silou, hlasitostí a spotřebou energie.
- ▶ Po zapnutí přístroj standardně vysává při středním sacím výkonu **Standard**.
- ▶ Při nejnižším sacím výkonu **Eco** je s plně nabitým akumulátorem možná provozní doba až 150 minut.

Sací výkon přístroje lze nastavit pomocí dálkového ovládání ⓘ nebo v aplikaci (viz kapitola **Ovládání prostřednictvím aplikace LIDL Home**):

- ◆ Na dálkovém ovládání ⓘ stiskněte tlačítko  k nastavení sacího výkonu.
- ◆ V hlavní nabídce aplikace v části **Nastavení** vyberte bod nabídky **Sací výkon**. Zde můžete nastavit sací výkon pomocí **Eco**, **Standard**, **Max** nebo **Boost**.



Ovládání prostřednictvím aplikace LIDL Home

Systémové požadavky

- Chytrý telefon/tablet s minimálně WLAN 802.11 b/g
- 2,4 GHz WLAN
- Android 6.0 nebo vyšší
- iOS 11.0 nebo vyšší



Naskenujte QR kód pomocí chytrého telefonu/tabletu nebo vyhledejte aplikaci **LIDL Home** v App Store/Play Store a nainstalujte ji.

- ◆ Ujistěte se, zda je přístroj zapnutý a na chytrém telefonu/tabletu je zapnuto WLAN a **Bluetooth®**.
- ◆ Stiskněte na cca 5 sekund tlačítko Zap./Vyp.  ⓘ k zapnutí přístroje do režimu WLAN. Jakmile zazní druhý signální tón, tak tlačítko Zap./Vyp.  ⓘ pusfte. Tlačítko Zap./Vyp.  ⓘ bliká rychle zeleně.
- ◆ Spusťte aplikaci **LIDL Home** a podle pokynů v aplikaci připojte zařízení k aplikaci.
- ◆ Po úspěšném připojení k aplikaci se otevře hlavní nabídka zařízení. Zařízení je také dostupné v přehledu **Všechna zařízení**. Výběrem zařízení získáte přístup do hlavní nabídky.

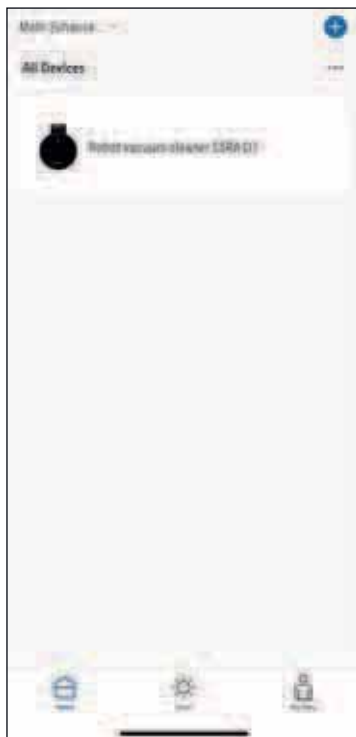

❗ Upozornění

- ▶ V aplikaci je název zařízení ve výchozím nastavení **Robotický vysavač SSRA D3**. V hlavní nabídce můžete tento název změnit pomocí ikony tužky  v pravém horním rohu (např. při použití několika robotických vysavačů).
- ◆ V hlavní nabídce můžete vybrat sací režim, přerušit vysávání pomocí **Pohotovostního režimu** nebo vrátit přístroj do nabíjecí stanice pomocí **Domů**.



- ◆ Ve stavové liště v dolním okraji hlavní nabídky můžete zobrazit aktuální stav přístroje, např. sací režim, nabíjení nebo pohotovostní režim, aktuální dobu sání, stav akumulátoru a již vysátou plochu v metrech čtverečních.



- ◆ V sacím režimu **Manuálně** můžete přístroj ovládat ručně pomocí tlačítek se šipkami.



❗ Upozornění

- ▶ Když stisknete tlačítko se šipkou zpět v režimu **Manuálně** sání, přístroj se otočí o 180 stupňů.

- ◆ V části **Nastavení** můžete **Vyhledávání robotů**, který vás upozorní zvukovým signálem. Můžete vytvořit **časový plán** pro vysávání, nastavit **sací výkon**, zkontrolovat stav kartáčů a filtru a po vyčištění, resp. výměně je resetovat a tak i všechny kartáče a filtr.



- ◆ V části **Záznamy** můžete zobrazit již zaznamenaná vysávání. Můžete je také znovu vymazat.



- ◆ Pro každý zaznamenaný postup vysávání je k dispozici také grafické podrobné zobrazení.

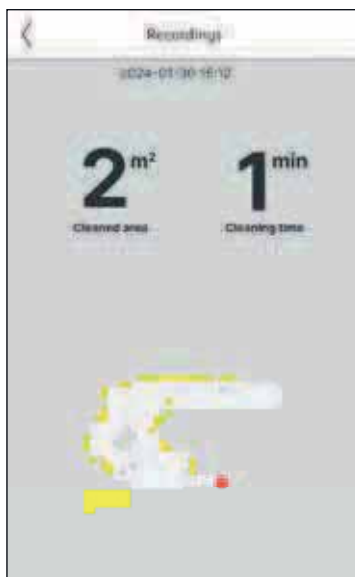



i Upozornění

- ▶ Záznam vysávání je možný pouze v sacím režimu **Auto**. Při provozu v sacím režimu **Auto** se záznam spustí automaticky.

Odeberte zařízení a obnovte tovární nastavení

- ◆ Otevřete aplikaci **LIDL Home** a vyberte kartu **Domov**. Vyberte přístroj a klepněte na ikonu tužky  vpravo nahoře. Klepněte na **Odebrat přístroj** a poté na **Odpojit a smazat data**. Klepnutím na tlačítko **Potvrdit** se obnoví tovární nastavení zařízení a vaše data se zcela vymažou.

i Upozornění

- ▶ K resetování aktuálního spojení s WLAN a přepnutí přístroje zpět do režimu WLAN stiskněte na cca 5 sekund tlačítko Zap./Vyp.  **1**. Jakmile zazní druhý signální tón, tak tlačítko Zap./Vyp.  **1** pusťte. Tlačítko Zap./Vyp.  **1** bliká rychle zeleně. Přístroj lze nyní zapojit do jiného smartphonu/tabletu a ovládat jej prostřednictvím aplikace **LIDL Home**.
DŮLEŽITÉ: Tím se neobnoví tovární nastavení přístroje a Vaše data se zcela nevymažou.

Zásady ochrany osobních údajů

Úplné znění zásad ochrany osobních údajů je k dispozici v aplikaci v **Části moje** oblast v části **Zásady ochrany osobních údajů**.

Čištění

⚠ NEBEZPEČÍ!

- ▶ Před každým čištěním vytáhněte síťový adaptér **4** ze zásuvky. Hrozí nebezpečí úrazu elektrickým proudem!

! POZOR!

- ▶ Nepoužívejte agresivní, chemické nebo abrazivní čisticí prostředky. Poškozují povrch přístroje.
- ▶ Při čištění zabraňte vniknutí vlhkosti do přístroje, aby nedošlo k jeho neopravitelnému poškození.

i Upozornění

- ▶ Před čištěním přístroj vypněte.

Díl přístroje	Intervaly čištění
Nádoba na prach 14	Týdně, vyprázdnění po každém vysávání
EPA filtr 7	Týdně, 2× týdně při silném znečištění
Boční kartáče 9	Jednou za 2 týdny
Rotační kartáč 16	Týdně, 2× týdně při silném znečištění
Snímače 18/22/27	Jednou za 2 týdny
Nabíjecí kontakty 3/20/24	Jednou za 2 týdny
Kolečka 17/21/28	Jednou za 2 týdny

Čištění přístroje

- ◆ Kryt přístroje otřete lehce navlhčeným hadříkem. Při silnějším znečištění dejte na hadřík trochu jemného čisticího prostředku.
- ◆ Pomocí čisticího kartáče **10** odstraňte chlupy a nečistoty z koleček **17/21/28**.
- ◆ Vyčistěte snímače **18/22/27** a nabíjecí kontakty **20/24** na spodní straně přístroje měkkým suchým hadříkem.

Vyčištění nádoby na prach a filtru

⚠ POZOR!

- ▶ EPA filtr **7** nevyplachujte vodou. EPA filtr **7** se tím může poškodit.

- 1) Stiskněte odjišťovací tlačítko **13** nádoby na prach **14** a vytáhněte ji z přístroje (viz obr. 7).

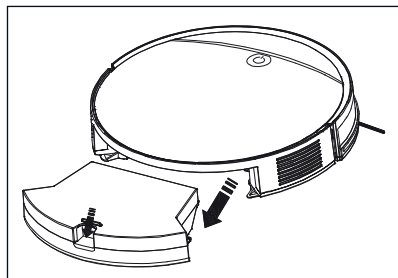

Obr. 7

- 2) Stiskněte odjišťovací tlačítko **13** nádoby na prach **14** a vyklopte ji (viz obr. 8).

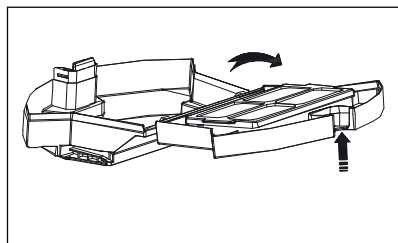

Obr. 8

- 3) Vyprázdněte obsah nádoby na prach **14** do odpadní nádoby (viz obr. 9).

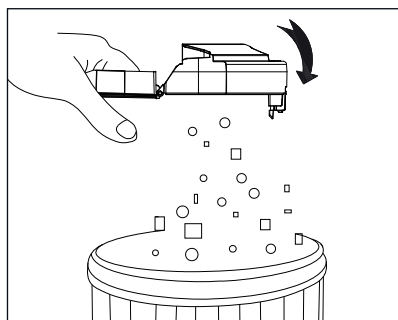

Obr. 9

- 4) Uchopte oba jazýčky na síťovém filtru a vytáhněte jej z přihrádky filtru EPA **7**. Vytáhněte filtr EPA **7** a pěnový filtr za jazýčky z přihrádky (viz obr. 10).

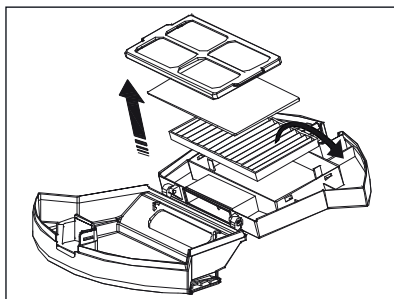

Obr. 10

- 5) Vyčistěte síťový filtr čisticím kartáčem **10** (viz obr. 11).

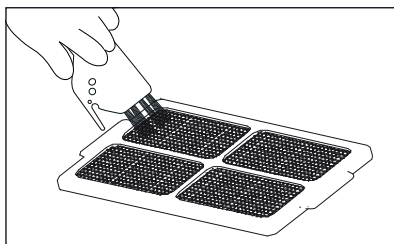

Obr. 11

- 6) Vyčistěte nádobu na prach **14** a síťový filtr studenou nebo vlažnou vodou (viz obr. 12). Nádobu na prach **14** a síťový filtr nechejte před opětovným vložením nádoby na prach **14** do přístroje zcela vyschnout.

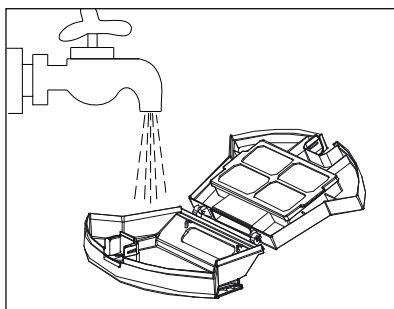

Obr. 12

- 7) EPA filtr **7** lehce vyklepejte do odpadní nádoby nebo opatrně vysajte ručním vysavačem.
- 8) Vložte filtr EPA **7** a pěnový filtr zpět do přihrádky a upevněte síťový filtr k přihrádce. Sklopte nádobu na prach **14** (viz obr. 13).

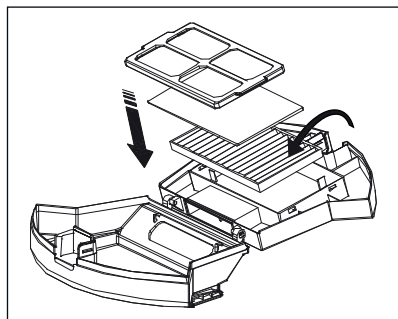

Obr. 13

- 9) Zasuňte nádobu na prach **14** do přístroje tak, aby slyšitelně zaskočila.

i Upozornění

- ▶ Doporučujeme vyměnit EPA filtr **7** jednou za 6 měsíců nebo po cca 150 provozních hodinách.

Čištění kartáčů

! POZOR!

- ▶ Přístroj používejte pouze s řádně namontovanými bočními kartáči **9** a rotačním kartáčem **16**.

i Upozornění

- ▶ Rotační kartáč **16** a boční kartáče **9** pravidelně čistěte, abyste zajistili řádný provoz přístroje a zabránili výpadkům.
- ◆ Stisknutím obou odjišťovacích tlačítek uvolněte kryt rotačního kartáče **15**. Sejměte kryt rotačního kartáče **15** z přístroje (viz obr. 14).

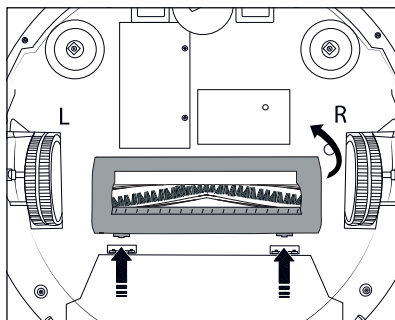

Obr. 14

- ◆ Uchopte rotační kartáč **16** na pravé straně a vyjměte jej z přístroje (viz obr. 15). Pomocí čistícího kartáče **10** odstraňte chlupy a nečistoty.

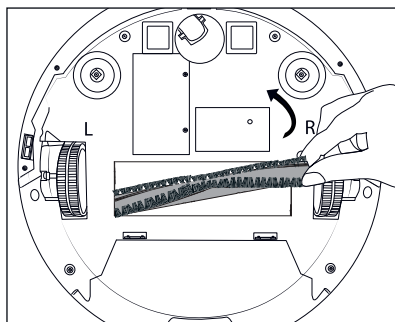

Obr. 15

- ◆ Pomocí křížového šroubováku odšroubujte boční kartáčky **9** z držáků **19/25** a odstraňte vlasy a nečistoty pomocí čistícího kartáče **10**.

i Upozornění

- ▶ Při nasazování bočních kartáčů dbejte na jejich označení **L** (vlevo) a **R** (vpravo).

Čištění nabíjecí stanice

- ◆ Vyčistěte povrch nabíjecí stanice **2** lehce navlčeným hadříkem.
- ◆ Očistěte nabíjecí kontakty **3** měkkým suchým hadříkem.

Výměna akumulátoru

! POZOR!

- ▶ Používejte pouze typ akumulátoru doporučený výrobcem (viz kapitola **Technické údaje**). Použití jiného typu akumulátoru může vést k poškození přístroje.

i Upozornění

- ▶ Před výměnou akumulátoru přístroj vypněte.
- ▶ Nový akumulátor před prvním provozem zcela nabijte.
- ▶ Starý akumulátor správně zlikvidujte.

- 1) Pomocí křížového šroubováku povolte oba šrouby krytu přihrádky na akumulátor **25** (viz obr. 16) na spodní straně přístroje a vyjměte je z přístroje. Sejměte kryt přihrádky na akumulátor **25** z přístroje.

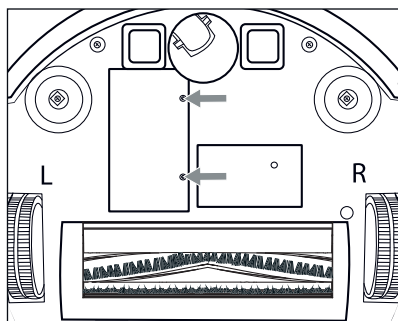

Obr. 16

- 2) Odpojte konektor akumulátoru (viz obr. 17 a 18) a vyjměte jej z přihrádky na akumulátor.

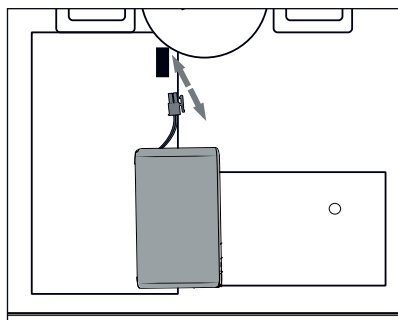

Obr. 17

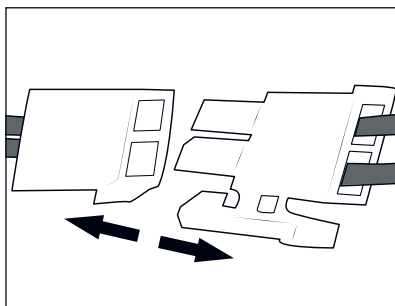

Obr. 18

- 3) Vložte nový akumulátor do přihrádky na akumulátor popsanou stranou směrem dolů a připojte jej ke konektoru.

i Upozornění

- ▶ Než opět nasadíte kryt přihrádky na akumulátor **25**, ujistěte se, že kabel a zástrčka jsou řádně uloženy v přihrádce na akumulátor a nejsou stlačené.

- 4) Pomocí křížového šroubováku znovu upevněte oba šrouby na krytu přihrádky na akumulátor **25**.
- 5) Zapněte přístroj a zkontrolujte, zda řádně funguje.

Skladování

! POZOR!

- ▶ Nikdy neskladujte přístroj ve vybitém stavu. Delší skladování ve vybitém stavu může vést k trvalému poškození akumulátoru. Pokud je přístroj delší dobu uskladněn, musí se pravidelně kontrolovat stav nabití akumulátoru. Optimální stav nabití je 50–80 %.
- ◆ Pokud se přístroj delší dobu nepoužívá, odpojte jej od napájení.
- ◆ Přístroj uchovávejte v bezprašném a suchém místě bez přímého slunečního záření.

Odstranění chyb

Problém	Příčina	Řešení
Přístroj nelze zapnout.	Akumulátor je zcela vybitý.	Přístroj vložte na nabíjecí stanici 2 tak, aby se nabíjecí kontakty 20/24 přístroje a nabíjecí kontakty 3 nabíjecí stanice 2 dotýkaly.
	Akumulátor je vadný.	Vyměňte akumulátor za nový (viz kapitola Výměna akumulátoru).
Přístroj nelze nabíjet.	Přístroj není zcela připojen k nabíjecím kontaktům 3 nabíjecí stanice 2 .	Zkontrolujte, zda jsou nabíjecí kontakty 20/24 přístroje a nabíjecí kontakty 3 nabíjecí stanice 2 zcela propojeny.
	Nabíjecí stanice 2 je vypnutá a přístroj je zapnutý, čímž se spotřebovává energie.	Ponechte přístroj v nabíjecí stanici, aby byl dostatečně nabitý pro další vysávání. Proto nabíjecí stanici 2 nevyplínejte.
Přístroj zůstane během vysávání zapojený.	Přístroji překážejí kabely, záclony nebo koberce ležící na podlaze.	Přístroj automaticky hledá různé možnosti řešení, aby se překážkám vyhnul. Pokud to není možné, odstraňte překážky z cesty nebo přístroj přemístěte.
Přístroj se před dokončením vysávání vrátí do nabíjecí stanice 2 , aby se dobil.	Akumulátor je téměř vybitý, proto se přístroj automaticky vrátí do nabíjecí stanice 2 k nabití.	Nabijte přístroj a restartujte vysavač, jakmile je nabitý.
	Provozní doba přístroje se může lišit v závislosti na složitosti místnosti, stupni znečištění, jakosti podlahy a zvoleném sacím výkonu.	Nabijte přístroj a restartujte vysavač, jakmile je nabitý.
Přístroj nesaje.	Přístroj není zapnutý.	Zapněte přístroj.
	Akumulátor není dostatečně nabitý.	Nabijte přístroj.
	Přístroj je ucpaný.	Přístroj vypněte a vyčistěte nádobu na prach 14 a rotační kartáč 16 . Ujistěte se, zda nasávací otvor není ucpaný.

Problém	Příčina	Řešení
Dálkové ovládání ❹ nefunguje (účinný dosah ovládání je 5 m).	Baterie ❸ dálkového ovládání ❹ jsou téměř vybité.	Vyměňte baterie ❸ za nové baterie ❸ a správně je vložte (viz kapitola Vložení/výměna baterií).
	Přístroj není zapnutý / akumulátor není dostatečně nabitý.	Ujistěte se, zda je přístroj zapnutý a dostatečně nabitý.
	Infračervený snímač dálkového ovládání ❹ nebo infračervený přijímač ❺ přístroje jsou znečištěné a nemohou vysílat nebo přijímat signály.	Vyčistěte infračervený vysílač dálkového ovládání ❹ a infračervený přijímač ❺ přístroje bavlněným hadříkem.
	V blízkosti přístroje dochází k rušení signálu, který produkuje infračervené paprsky.	Nepoužívejte dálkové ovládání ❹ v blízkosti jiných infračervených přístrojů.
Tlačítko Zap./Vyp. ❶ bliká červeně a zazní jeden nebo více signálních tónů.	Přístroj se zasekl nebo rotační kartáč ❻ je zablokovaný nebo boční kartáče ❸ jsou zablokované.	Postavte přístroj na volnou plochu. Zkontrolujte rotační kartáč ❻ a boční kartáče ❸ a odstraňte případné existující blokády. Pokud tlačítko Zap./Vyp. ❶ i nadále bliká červeně, přístroj zcela vypněte a znovu jej zapněte.

❶ Upozornění

- Pokud nemůžete vyřešit problém výše uvedenými kroky, kontaktujte prosím servisní poradenskou linku (viz kapitola **Servis**).

Likvidace

Platí pouze pro Francii:



FR
Cet appareil, ses accessoires, et batterie se recyclent

Points de collecte sur www.quefairemesdechets.fr
Privilégiez la réparation ou le don de votre appareil !



FR
ÉLÉMENTS D'EMBALLAGE



Výrobek, obal a návod k obsluze jsou recyklovatelné, podléhají rozšířené

odpovědnosti výrobce a shromažďují se odděleně.

Likvidace přístroje



Symbol přeškrtnuté pojízdné popelnice uvedený vedle označuje, že tento přístroj podléhá směrnici č. 2012/19/EU. Tato směrnice uvádí, že tento přístroj se na konci své životnosti nesmí likvidovat s běžným domovním odpadem, ale musí se odevzdat v určených sběrných místech či dvorech nebo podnikách oprávněných k nakládání s odpady.

Tato likvidace je pro Vás zdarma. Chrňte životní prostředí a zajistěte odbornou likvidaci přístroje.

Pokud váš vysloužilý přístroj obsahuje osobní údaje, jste před odevzdáním přístroje odpovědní za jejich vymazání.

Je-li to možné bez zničení vysloužilého přístroje, vyjměte staré baterie nebo akumulátory před odevzdáním přístroje k likvidaci a dopravte je do odděleného sběru. Při likvidaci přístroje s pevně zabudovanými akumulátory je třeba upozornit na to, že přístroj obsahuje akumulátory.



Informace o možnostech likvidace vysloužilého výrobku vám podá obecní nebo městská správa.

Likvidace obalu



Zvolený obalový materiál odpovídá hlediskům ochrany životního prostředí a likvidace a je tudíž recyklovatelný. Již nepotřebný obalový materiál zlikvidujte podle místních platných předpisů.



Obal zlikvidujte ekologicky. Dbejte na označení na různých obalových materiálech a v případě potřeby tyto obaly rozřídíte. Obalové materiály jsou označeny zkratkami (a) a číslicemi (b) s následujícími významem: 1–7: plasty, 20–22: papír a lepenka, 80–98: kompozitní materiály.

Pro Španělsko platí:



ES/PT Obal obsahuje papír a/nebo lepenku.



ES/PT Obal obsahuje plast a/nebo kov.

Likvidace baterií





S bateriemi/akumulátory je nutné zacházet jako s nebezpečným odpadem, a proto musí být ekologicky zlikvidovány odpovídajícími subjekty (prodejci, specializovaní prodejci, orgány veřejné správy, komerční firmy zabývající se likvidací odpadu). Baterie/akumulátory mohou obsahovat toxické těžké kovy.



Obsažené těžké kovy jsou označeny písmeny pod symbolem: Cd = kadmium, Hg = rtuť, Pb = olovo.

Nevyhazujte proto baterie/akumulátory do domovního odpadu, nýbrž je dopravte na sběrné místo tříděného odpadu.





Baterie/akumulátory odevzdávejte pouze zcela vybité.



Technické údaje

Robotický vysavač	
Model	SSRA D3
Provozní napětí/proud	19 V  , 0,6 A
Jmenovitý výkon	40 W
Akumulátor	lithium-iontový akumulátor (4 články), 14,4 V, 2400 mAh/34,56 Wh
polarita duté zástrčky	
Doba provozu (při plně nabitém akumulátoru)	cca 90 minut (v sacím režimu Auto při středním sacím výkonu Standard)
Frekvenční pásmo	2400-2483,5 MHz
Vysílací výkon	< 20 dBm

Nabíjecí stanice	
Model	SSRA D3
Jmenovité výstupní napětí/proud	19 V  , 0,6 A
Jmenovité vstupní napětí/proud	19 V  , 0,6 A

Dálkové ovládání	
Model	SSRA D3
Jmenovité vstupní napětí	3 V 
Baterie (jsou součástí dodávky)	2x 1,5V AAA
Frekvenční pásmo	38 KHz
Vyzařovaný maximální vysílací výkon	10 mA/3 mW

Síťový adaptér	
Výrobce	KOMPERNASS HANDELS GMBH, Burgstrasse 21, 44867 Bochum, Německo Registrační soud AG Bochum Registrační číslo: HRB 4598
Model	SSRA D3-1
Vstupní napětí	100-240 V ~
Vstupní frekvence střídavého proudu	50/60 Hz
Výstupní napětí	19,0 V
Výstupní proud	0,6 A
Výstupní výkon	11,4 W
Průměrná účinnost v provozu	82,7 %
Účinnost při nízkém zatížení (10 %)	73,0 %
Příkon při nulovém zatížení	0,1 W
Vstupní proud	0,35 A
Polarita duté zástrčky	
Třída ochrany	 / II
Třída účinnosti	6 
Třída krytí	IP20: ochrana proti vniknutí pevných cizích těles s průměrem $\geq 12,5$ mm
Bezpečnostní transformátor odolný proti zkratu	
Jmenovitá teplota okolí (ta)	40 °C
Přepínací síťový adaptér	

Síťový adaptér	
Pojistka	T2,0A 
Bezpečnostní symbol německého zákona o bezpečnosti výrobků (testováno TÜV Rheinland)	

Aplikace	
Systémové požadavky	iOS od verze 11.0, Android od verze 6.0

i Upozornění

- K přepnutí výrobku mezi frekvencí 50 a 60 Hz není nutný žádný zásah uživatele. Výrobek se upraví pro 50 i 60 Hz.

Zjednodušené prohlášení o shodě EU

CE Tímto společnost Kompennass Handels GmbH prohlašuje, že typ rádiového zařízení **Robotický**

Vysavač SSRA D3 odpovídá směrnicí 2014/53/EU a směrnicí 2011/65/EU.

Kompletní text prohlášení o shodě EU je dostupný na následující internetové adrese:

https://dl.kompennass.com/467354_DOC.pdf

Objednávání náhradních dílů

Náhradní díly k tomuto výrobku si můžete dodatečně objednat vždy pohodlně na internetu na adrese www.kompennass.com.



Naskenujte QR kód pomocí chytrého telefonu / tabletu. Pomocí tohoto kódu QR se dostanete přímo na naši webovou stránku a můžete si prohlédnout a objednat dostupné náhradní díly.

i Upozornění

- Máte-li problémy s online objednávkou, můžete se telefonicky nebo e-mailem obrátit na naše servisní středisko.
- Při objednávání vždy uvádějte číslo výrobku (IAN) **467354_2404**.
- Vezměte prosím na vědomí, že ne pro všechny země dodání je možné objednat náhradní díly online.

Záruka společnosti Kompennass Handels GmbH

Vážená zákaznice, vážený zákazníku,

na tento přístroj získáváte záruku v trvání 3 let od data zakoupení. V případě závad tohoto výrobku máte zákonná práva vůči prodejci výrobku. Tato zákonná práva nejsou omezena naší níže uvedenou zárukou.

Záruční podmínky

Záruční doba začíná plynout dnem nákupu. Dobře uschovejte pokladní doklad. Tento doklad je potřebný jako důkaz o koupi.

Pokud se do tří let od data zakoupení tohoto výrobku vyskytne vada materiálu nebo výrobní závada, pak Vám podle našeho uvážení výrobek zdarma opravíme, vyměníme nebo uhradíme kupní cenu. Předpokladem této záruky je, že bude během tříleté lhůty předložen vadný přístroj a doklad o koupi (pokladní doklad) a stručně se popíše, v čem závada spočívá a kdy se vyskytla.

Vztahující se na závadu naše záruka, obdržíte zpět buď opravený nebo nový produkt. Opravou nebo výměnou výrobku nezačne plynout nová záruční doba.

Záruční doba a zákonné nároky vyplývající ze závad

Záručním plněním se záruční doba neprodlužuje. To platí i pro vyměněné a opravené součásti. Poškození nebo vady vyskytující se případně již při nákupu se musí oznámit ihned po vybalení. Po uplynutí záruční doby podléhají veškeré opravy zpoplatnění.

Rozsah záruky

Přístroj byl vyroben pečlivě podle přísných směrnic kvality a před expedicí byl svědomitě vyzkoušen.

Záruka se vztahuje na materiálové nebo výrobní vady. Tato záruka se nevztahuje na součásti výrobku, které jsou vystaveny běžnému opotřebení, a proto je lze považovat za spotřební díly, nebo na poškození křehkých součástí, jako jsou např. spínače nebo díly, které jsou vyrobeny ze skla.

Tato záruka zaniká, pokud je výrobek poškozen, nebyl řádně používán nebo udržován. Pro zajištění správného používání výrobku se musí přesně dodržovat všechny pokyny uvedené v návodu k obsluze. Účelům použití a úkonům, které se v návodu k obsluze nedoporučují nebo se před nimi varuje, je třeba se bezpodmínečně vyhnout.

Výrobek je určen pouze pro soukromé účely a ne pro komerční použití. Při nesprávném a neodborném používání, při použití násilí a při zásazích, které nebyly provedeny našimi autorizovanými servisními provozovny, záruční nároky zanikají.

Vyřízení v případě záruky

Pro zajištění rychlého Vaší žádosti postupujte podle následujících pokynů:

- Pro všechny dotazy mějte připraven pokladní lístek a číslo výrobku (IAN) 467354_2404 jako doklad o koupi.
- Číslo výrobku naleznete na typovém štítku na výrobku, rytině na výrobku, na titulní straně návodu k obsluze (vlevo dole) nebo na nálepce na zadní nebo spodní straně výrobku.

- Pokud by se měly vyskytovat funkční vady nebo jiné závady, kontaktujte nejprve níže uvedené servisní oddělení **telefonicky** nebo **e-mailem**.
- Výrobek, zaevidovaný jako vadný výrobek pak můžete při přiložení dokladu o nákupu (pokladní lístek) a při uvedení, v čem spočívá vada a kdy k ní došlo, poslat výrobek pro Vás bez poštovného na adresu, kterou Vám oznámí servis.



Na webových stránkách www.lidl-service.com si můžete stáhnout tyto a mnoho dalších příruček, videí o výrobku a instalační software.

Pomocí kódu QR se dostanete přímo na stránku servisu Lidl (www.lidl-service.com) a můžete pomocí zadání čísla výrobku (IAN) 467354_2404 otevřít svůj návod k obsluze.

Servis

CZ Servis Česko
Tel.: 800143873
E-Mail: kompernass@lidl.cz

IAN 467354_2404

Dovozce

Dbejte prosím na to, že následující adresa není adresou servisu. Kontaktujte nejprve uvedený servis.

KOMPERNASS HANDELS GMBH
BURGSTRASSE 21
44867 BOCHUM
NĚMECKO
www.kompernass.com



KOMPERNASS HANDELS GMBH

BURGSTRASSE 21

44867 BOCHUM

GERMANY

www.kompernass.com

Last Information Update · Stand der Informationen

Version des informations · Stand van de informatie · Stav informací:

10/2024 · Ident.-No.: SSRAD3-082024-2

IAN 467354_2404