



## LED-LICHTERBAUM

DE AT CH

### LED-LICHTERBAUM

Bedienungs- und Sicherheitshinweise

IT CH

### ALBERO LUMINOSO LED

Indicazioni per l'uso e per la sicurezza

FR CH

### ARBRE LUMINEUX À LED

Instructions d'utilisation et consignes de sécurité

IAN 427645\_2301

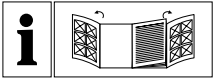

DE/AT/CH	Bedienungs- und Sicherheitshinweise	Seite	5
FR/CH	Instructions d'utilisation et consignes de sécurité	Page	12
IT/CH	Indicazioni per l'uso e per la sicurezza	Pagina	19





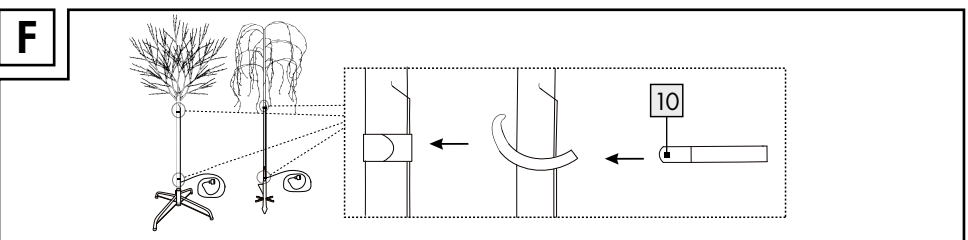
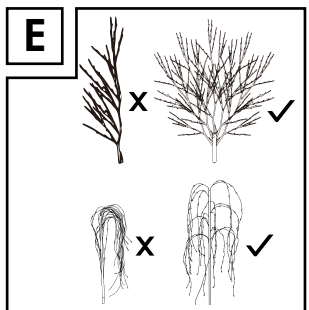
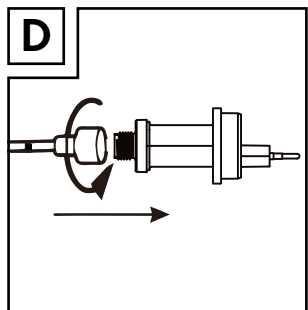
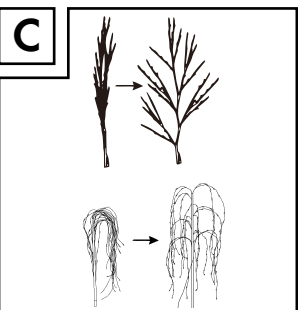
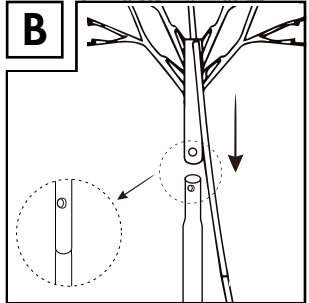
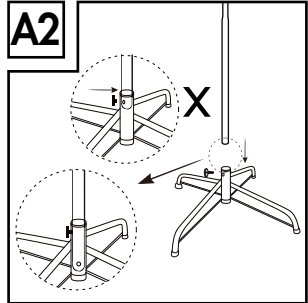
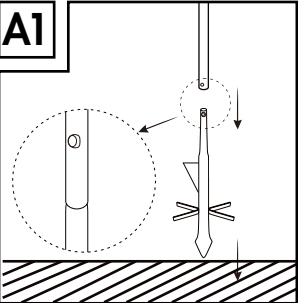
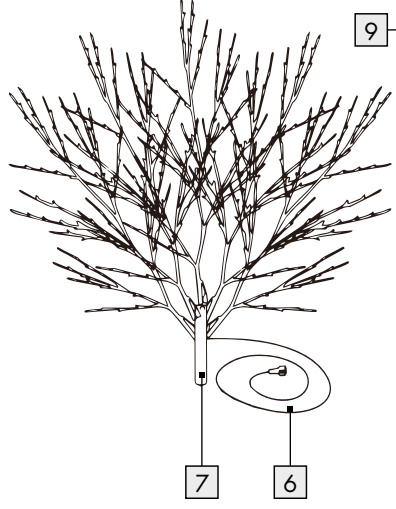
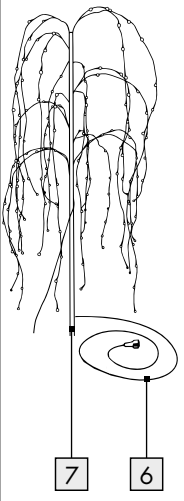
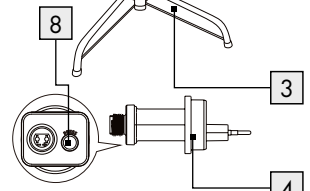
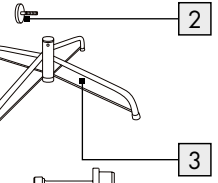
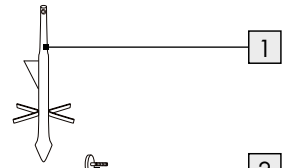
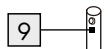
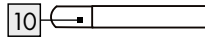

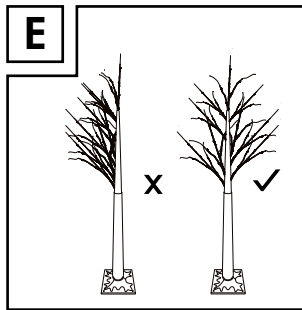
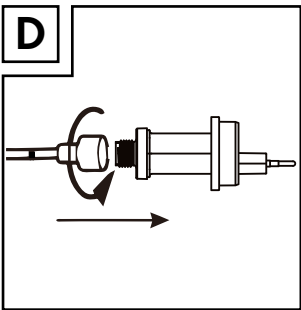
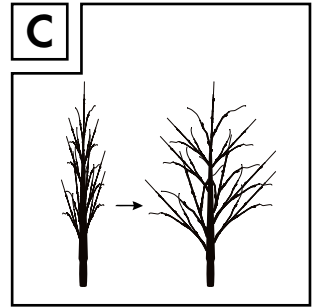
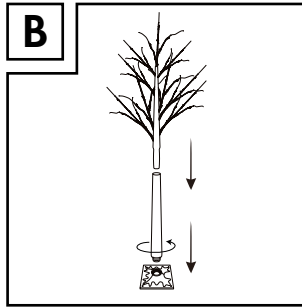
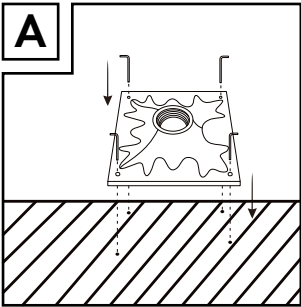
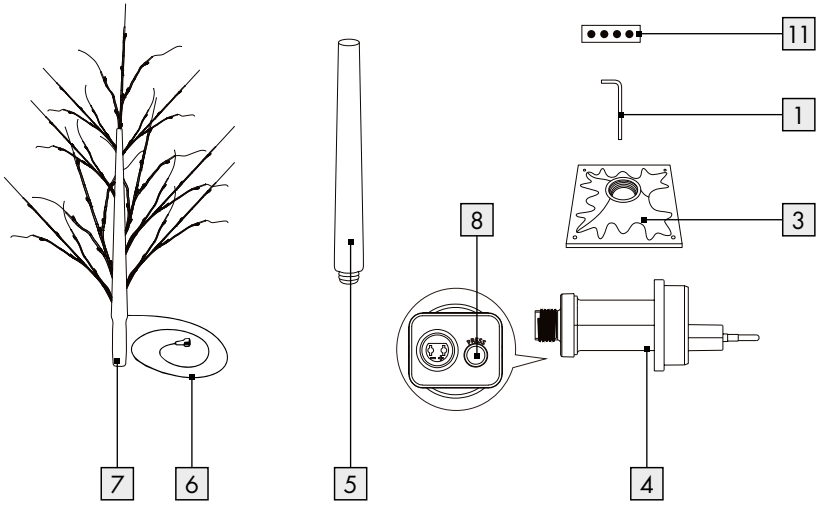





HG06586B-CH

HG06586A-CH/HG06586C-CH





<b>Legende der verwendeten Piktogramme</b> .....	Seite	6
<b>Einleitung</b> .....	Seite	6
Bestimmungsgemäße Verwendung.....	Seite	6
Teilebeschreibung.....	Seite	6
Technische Daten.....	Seite	6
Lieferumfang.....	Seite	7
<b>Sicherheitshinweise</b> .....	Seite	7
<b>Montage</b> .....	Seite	8
<b>Timer-Funktion</b> .....	Seite	9
<b>Reinigung und Pflege</b> .....	Seite	9
<b>Entsorgung</b> .....	Seite	10
<b>Garantie</b> .....	Seite	10
Abwicklung im Garantiefall.....	Seite	11
Service.....	Seite	11

Legende der verwendeten Piktogramme			
	Gleichstrom/-spannung		Wechselstrom/-spannung
	Schutzklasse II		6-Stunden-Timer mit automatischer Wiederholung im Tagesrhythmus
	Kurzschlussfester Sicherheitstransformator		Polarität des Ausgangspols
	Unabhängiges Betriebsgerät		Dieses Symbol zeigt an, dass das Produkt für den Betrieb an das Stromnetz angeschlossen werden muss.
	Das CE-Zeichen bestätigt Konformität mit den für das Produkt zutreffenden EU-Richtlinien.		Spritzwassergeschützt
	Sicherheitshinweise Handlungsanweisungen		Für den Innen- und Außenbereich geeignet

## LED-Lichterbaum

### ● Einleitung

Wir beglückwünschen Sie zum Kauf Ihres neuen Produkts. Sie haben sich damit für ein hochwertiges Produkt entschieden. Die Bedienungsanleitung ist Teil dieses Produkts. Sie enthält wichtige Hinweise für Sicherheit, Gebrauch und Entsorgung. Machen Sie sich vor der Benutzung des Produkts mit allen Bedien- und Sicherheitshinweisen vertraut. Benutzen Sie das Produkt nur wie beschrieben und für die angegebenen Einsatzbereiche. Händigen Sie alle Unterlagen bei Weitergabe des Produkts an Dritte mit aus.

### ● Bestimmungsgemäße Verwendung

Dieses Produkt ist zur Lichtdekoration im Innen- und Außenbereich geeignet. Das Produkt ist nur für den Einsatz in privaten Haushalten und nicht für den gewerblichen Gebrauch vorgesehen.

### ● Teilebeschreibung

- 1 Erdspeiß (für HG06586A-CH, HG06586B-CH, HG06586C-CH)/Befestigungsspeiß (für HG06586D-CH)
- 2 Befestigungsschraube (für HG06586A-CH, HG06586B-CH, HG06586C-CH)
- 3 Standfuß (für HG06586A-CH, HG06586B-CH, HG06586C-CH)/Montageplatte (für HG06586D-CH)
- 4 Netzteil
- 5 Standrohr
- 6 10 m-Anschlussleitung
- 7 LED-Baum
- 8 Timer-Taste
- 9 Arretierung (für HG06586A-CH, HG06586B-CH, HG06586C-CH)
- 10 Klett-Kabelbefestigung (für HG06586A-CH, HG06586B-CH, HG06586C-CH)
- 11 Aufkleber (für HG06586D-CH)

### ● Technische Daten

**LED-Baum** 7 + **Netzteil** 4:

Leistungsaufnahme: ca. 4,5 W

## LED-Baum 7:

Betriebsspannung:	31 V $\equiv$
LEDs:	200 LEDs (für HG06586A-CH, HG06586B-CH, HG06586C-CH), 156 LEDs (für HG06586D-CH), (LEDs können nicht ausgetauscht werden)
Schutzart:	IP44 (spritzwassergeschützt)
Modell-Nr.:	HG06586A-CH, HG06586B-CH, HG06586C-CH, HG06586D-CH

## Netzteil 4:

Betriebsspannung primär:	220-240 V $\sim$ , 50/60Hz
Betriebsspannung sekundär:	31 V $\equiv$ , 3,6 W
Schutzklasse:	
Schutzart:	IP55 (Strahlwassergeschützt)
Netzteil (Modell-Nr.:	DS-310DC0360H-IP55)
SELV:	Schutzkleinspannung (Safety extra low voltage)
Ta:	Maximale Umgebungstemp- eratur
Tc:	Gehäusetemperatur am angegebenen Punkt

## ● Lieferumfang

- 1 LED-Baum, inklusive 10 m-Anschlussleitung (HG06586A-CH, HG06586B-CH, HG06586D-CH - warmweiß) (HG06586C-CH - bunt)
- 1 Standrohr
- 1 Montageplatte (für HG06586D-CH)
- 1 Standfuß (für HG06586A-CH, HG06586B-CH, HG06586C-CH)
- 1 Erdspieß (für HG06586A-CH, HG06586B-CH, HG06586C-CH)

- 4 Befestigungsspieße (für HG06586D-CH)
- 1 Netzteil
- 1 Befestigungsschraube (für HG06586A-CH, HG06586B-CH, HG06586C-CH)
- 5 Ersatzblüten (nur für HG06586A-CH, HG06586C-CH-CH)
- 2 Klett-Kabelbefestigungen (für HG06586A-CH, HG06586B-CH, HG06586C-CH)
- 1 Aufkleber (für HG06586D-CH)
- 1 Bedienungsanleitung



## Sicherheitshinweise

**MACHEN SIE SICH VOR DER BENUTZUNG DES PRODUKTS MIT ALLEN BEDIEN- UND SICHERHEITSHINWEISEN VERTRAUT. HÄNDIGEN SIE ALLE UNTERLAGEN BEI WEITERGABE DES PRODUKTS AN DRITTE EBENFALLS MIT AUS!**

-  **WARNUNG! LEBENS- UND UNFALLGEFAHR FÜR KLEINKINDER UND KINDER!** Lassen Sie Kinder niemals unbeaufsichtigt mit dem Verpackungsmaterial. Es besteht Erstickungsgefahr durch Verpackungsmaterial. Kinder unterschätzen häufig die Gefahren. Halten Sie Kinder stets vom Produkt fern.
- Dieses Produkt ist kein Spielzeug, es gehört nicht in Kinderhände. Kinder können die Gefahren, die im Umgang mit dem Produkt entstehen, nicht erkennen.
- Dieses Produkt kann von Kindern ab 8 Jahren und darüber sowie von Personen mit verringerten physischen, sensorischen oder mentalen Fähigkeiten oder Mangel an Erfahrung und Wissen benutzt werden, wenn sie beaufsichtigt oder bezüglich des sicheren Gebrauchs des Produkts unterwiesen wurden und die daraus resultierenden Gefahren verstehen. Kinder dürfen nicht mit dem Produkt spielen. Reinigung und Benutzerwartung dürfen nicht von Kindern ohne Beaufsichtigung durchgeführt werden.
- Achten Sie darauf, dass das Produkt nur von fachkundigen Personen montiert wird.









## **VORSICHT! ÜBERHITZUNGSGEFAHR!**



Betreiben Sie das Produkt nicht in der Verpackung.

- Ziehen Sie nicht an der 10 m-Anschlussleitung  und stellen Sie sicher, dass diese so verlegt ist, dass niemand darüber laufen oder stolpern kann.
- Das Produkt kann auf allen normal entflammbaren Oberflächen verwendet werden.
- Befestigen Sie keine zusätzlichen Gegenstände am Produkt.



## **Vermeiden Sie Lebensgefahr durch elektrischen Schlag!**

- Stellen Sie vor der Verwendung sicher, dass das Netzteil an die Netzspannung angeschlossen ist (220–240 V~).
- Überprüfen Sie vor jedem Netzanschluss das Produkt und die 10 m-Anschlussleitung  auf etwaige Beschädigungen.
- Benutzen Sie das Produkt niemals, wenn Sie irgendwelche Beschädigungen feststellen.
- Die 10 m-Anschlussleitung  des LED-Baums  kann nicht ausgetauscht werden; falls diese beschädigt ist, muss das Produkt entsorgt werden.
- Dieses Produkt enthält keine Teile, die vom Verbraucher gewartet werden können. Die LEDs können nicht ausgetauscht werden.
- Verwenden Sie das Produkt nur mit dem mitgelieferten Netzteil  des Typs (Modell-Nr. DS-310DC0360H-IP55), ansonsten erlöschen jegliche Gewährleistungsansprüche.
- Öffnen Sie niemals eines der elektrischen Betriebsmittel oder stecken irgendwelche Gegenstände in dieselben.
- Schützen Sie die 10 m-Anschlussleitung  vor scharfen Kanten, mechanischen Belastungen und heißen Oberflächen.
- Nicht mit scharfen Klammern oder Nägeln befestigen.
- Ziehen Sie immer das Netzteil  vor der Montage, Demontage oder Reinigung aus der Steckdose.
- Berühren Sie weder das Netzteil  noch den LED-Baum  selbst mit nassen Händen.
- Das Produkt darf nicht mit einer anderen Lichterkette elektrisch verbunden werden.



- Bei längerer Nichtnutzung (z. B. Urlaub) trennen Sie das Produkt vom Stromnetz.
- Wenn Sie Fragen zum Produkt haben oder sich nicht sicher sind, fragen Sie einen Elektrofachbetrieb um Rat.
- Beachten Sie, dass das Netzteil  auch ohne Betrieb des Produkts noch eine geringe Leistung aufnimmt, solange sich das Netzteil  in der Steckdose befindet. Zum vollständigen Ausschalten entfernen Sie das Netzteil  aus der Steckdose.
- Die LEDs sind nicht austauschbar.
- Sollten die LEDs am Ende ihrer Lebensdauer ausfallen, muss das ganze Produkt ersetzt werden.
- Der LED-Treiber kann nur von einem Fachmann ausgetauscht werden.
- Schließen Sie die Lichterkette nie direkt an einen 220–240 V~ Anschluss an.
- **WARNUNG!** Dieses Produkt darf nicht ohne ordnungsgemäß installierte Dichtungsringe verwendet werden.

## **WARNUNG! EXPLOSIONSGEFAHR!**

Verwenden Sie das Produkt nicht in explosionsgefährdeter Umgebung, in der sich brennbare Dämpfe, Gase oder Stäube befinden.

- Setzen Sie das Produkt keinen starken Vibrationen oder starken mechanischen Beanspruchungen aus.
- Vergewissern Sie sich, dass Sie die 10 m-Anschlussleitung  nicht in Bereichen verlegen, in denen Rasenmäher, Beschneidemaschinen, Scheren oder ähnliche Schneidwerkzeuge verwendet werden.

## **WARNUNG! VERLETZUNGSGEFAHR!**

Vergewissern Sie sich beim Abbauen des LED-Baums , dass Sie auch die Montageplatte  und den Erdspieß  mit abbauen, so dass diese kein Risiko (z. B. Stolpern über die Montageplatte und den Erdspieß) darstellen.

- Die Zweige bestehen aus Metalldraht, der Kratzer oder Verfärbungen auf empfindlichen Oberflächen verursachen kann.



## ● Montage

**Hinweis:** Entfernen Sie sämtliches Verpackungsmaterial vom Produkt.

- Nehmen Sie die einzelnen Teile aus der Verpackung und montieren Sie das Produkt gemäß Abbildungen A–E. Der LED-Baum [7] muss auf einem festen, ebenen und vibrationsarmen Untergrund installiert werden. Verankern Sie den LED-Baum [7] fest im Boden und sorgen Sie für einen stabilen Stand.
- **Montage im Innenbereich:** Platzieren Sie die Montageplatte/den Standfuß [3] an der ausgewählten Stelle. Für HG06586D-CH können Sie den Aufkleber [11] verwenden, um die Löcher für die Befestigungsspieße [1] in der Montageplatte [3] abzudecken.
- **Montage im Außenbereich (s. Abb. A1): Für HG06586A-CH, HG06586B-CH, HG06586C-CH:** Verankern Sie den Erdspieß [1] im Boden.
- **Für HG06586D-CH:** Platzieren Sie die Montageplatte [3] auf dem Boden und befestigen Sie diese mit den Befestigungsspießen [1] (siehe Abb. A).

### **Weitere Schritte für beide Montagevarianten:**

- **Für HG06586A-CH, HG06586B-CH, HG06586C-CH:** Befestigen Sie das Standrohr [5] auf dem Standfuß [3] oder auf dem Erdspieß [1] und ziehen Sie die Befestigungsschraube [2] an, wenn Sie das Standrohr [5] auf dem Standfuß [3] befestigen (siehe Abb. A1-2).  
**Hinweis:** Montieren Sie die Befestigungsschraube [2] niemals durch die Öffnung des Standrohrs [5], sondern befestigen Sie sie nur an der Oberfläche des Standrohrs [5] (siehe Abb. A2).
- Drücken Sie die Arretierung [9] des Standrohrs [5] und befestigen Sie den LED-Baum [7] am Standrohr [5] (siehe Abb. B).
- **Für HG06586D-CH:** Schrauben Sie das Standrohr [5] in die Montageplatte [3], befestigen Sie anschließend den LED-Baum [7] am Standrohr [5] (siehe Abb. B).
- Biegen Sie die einzelnen Äste des LED-Baumes [7] in die gewünschte Position (siehe Abb. C).

Biegen Sie nicht alle Äste nur zu einer Seite (siehe Abb. E).

- Wickeln Sie die 10 m-Anschlussleitung [6] vor dem ersten Gebrauch ab. Stecken Sie den Anschlussstecker der 10 m-Anschlussleitung [6] in die Buchse vom Netzteil [4] und schrauben Sie die Schraubverbindung fest, damit keine Feuchtigkeit eindringen kann. Achten Sie dabei auf den Dichtungsring. Stecken Sie nun das Netzteil [4] in eine Steckdose (siehe Abb. D).
- Verwenden Sie die Klett-Kabelbefestigungen [10], um die 10 m-Anschlussleitung [6] entlang des Rohrs zu befestigen (für HG06586A-CH, HG06586B-CH, HG06586C-CH) (siehe Abb. F).

## ● Timer-Funktion

**Die Timer-Taste [8] hat drei Funktionen:**

### **1 x drücken:**

- Das Produkt leuchtet permanent.

### **2 x drücken:**

- Das Produkt leuchtet 6 Stunden lang permanent und schaltet sich anschließend für 18 Stunden aus. Das Produkt schaltet sich dann zur vorgeesehenen Zeit wieder für 6 Stunden ein und anschließend für 18 Stunden aus.

**Hinweis:** Die Timer-Taste [8] leuchtet, wenn die Timer-Funktion aktiv ist.

### **3 x drücken:**

- Das Produkt ist ausgeschaltet.

## ● Reinigung und Pflege

**⚠️ WARNUNG! STROMSCHLAGGEFAHR!** Ziehen Sie zuerst das Netzteil [4] aus der Steckdose.

**⚠️ WARNUNG! STROMSCHLAGGEFAHR!** Aus Gründen der elektrischen Sicherheit darf das Produkt niemals mit Wasser oder anderen Flüssigkeiten gereinigt oder gar in Wasser getaucht werden.

- Benutzen Sie keine Lösungsmittel, Benzin o. Ä. Das Produkt würde hierbei Schaden nehmen.

- Verwenden Sie zur Reinigung nur ein trockenes, fusselfreies Tuch.
- Bei starker Verschmutzung einfach mit einem leicht feuchten Tuch zu reinigen.

umschlossen sind, sowie Lampen, die zerstörungsfrei entnommen werden können und führen diese einer separaten Sammlung zu.

## ● Entsorgung

Die Verpackung besteht aus umweltfreundlichen Materialien, die Sie über die örtlichen Recyclingstellen entsorgen können.



Beachten Sie die Kennzeichnung der Verpackungsmaterialien bei der Abfalltrennung, diese sind gekennzeichnet mit Abkürzungen (a) und Nummern (b) mit folgender Bedeutung: 1–7: Kunststoffe/20–22: Papier und Pappe/80–98: Verbundstoffe.



Möglichkeiten zur Entsorgung des ausgedienten Produkts erfahren Sie bei Ihrer Gemeinde- oder Stadtverwaltung.



Das Symbol der durchgestrichenen Mülltonne bedeutet, dass dieses Gerät am Ende der Nutzungszeit nicht über den Hausmüll entsorgt werden darf. Das Gerät ist bei eingerichteten Sammelstellen, Wertstoffhöfen oder Entsorgungsbetrieben abzugeben. Zudem sind Vertrieber von Elektro- und Elektronikgeräten sowie Vertrieber von Lebensmitteln zur Rücknahme verpflichtet. LIDL bietet Ihnen Rückgabemöglichkeiten direkt in den Filialen und Märkten an. Rückgabe und Entsorgung sind für Sie kostenfrei. Beim Kauf eines Neugerätes haben Sie das Recht, ein entsprechendes Altgerät unentgeltlich zurückzugeben. Zusätzlich haben Sie die Möglichkeit, unabhängig vom Kauf eines Neugerätes, unentgeltlich (bis zu drei) Altgeräte abzugeben, die in keiner Abmessung größer als 25 cm sind. Bitte löschen Sie vor der Rückgabe alle personenbezogenen Daten. Bitte entnehmen Sie vor der Rückgabe Batterien oder Akkumulatoren, die nicht vom Altgerät

## ● Garantie

Das Produkt wurde nach strengen Qualitätsrichtlinien hergestellt und vor der Auslieferung sorgfältig geprüft. Im Falle von Material- oder Herstellungsfehlern haben Sie gegenüber dem Verkäufer des Produkts gesetzliche Rechte. Ihre gesetzlichen Rechte werden in keiner Weise durch unsere unten aufgeführte Garantie eingeschränkt.

Die Garantie für dieses Produkt beträgt 3 Jahre ab Kaufdatum. Die Garantiezeit beginnt mit dem Kaufdatum. Bewahren Sie den Originalkaufbeleg an einem sicheren Ort auf, da dieses Dokument als Nachweis des Kaufs erforderlich ist.

Alle Schäden oder Mängel, die bereits zum Zeitpunkt des Kaufs vorhanden sind, müssen unverzüglich nach dem Auspacken des Produkts gemeldet werden.

Sollte das Produkt innerhalb von 3 Jahren ab Kaufdatum einen Material- oder Herstellungsfehler aufweisen, werden wir es – nach unserer Wahl – kostenlos für Sie reparieren oder ersetzen. Die Garantiezeit verlängert sich durch einen stattgegebenen Gewährleistungsanspruch nicht. Dies gilt auch für ersetzte und reparierte Teile.

Diese Garantie erlischt, wenn das Produkt beschädigt oder unsachgemäß verwendet oder gewartet wurde.

Die Garantie deckt Material- und Herstellungsfehler ab. Diese Garantie erstreckt sich weder auf Produktteile, die normalem Verschleiß unterliegen, und somit als Verschleißteile gelten (z. B. Batterien, Akkus, Schläuche, Farbpatronen), noch auf Schäden an zerbrechlichen Teilen, z. B. Schalter oder Teile aus Glas.

## ● Abwicklung im Garantiefall

Um eine schnelle Bearbeitung Ihres Anliegens zu gewährleisten, folgen Sie bitte den folgenden Hinweisen:

Bitte halten Sie für alle Anfragen den Kassenbon und die Artikelnummer (IAN 427645\_2301) als Nachweis für den Kauf bereit.

Die Artikelnummer entnehmen Sie bitte dem Typenschild, einer Gravur, auf dem Titelblatt Ihrer Bedienungsanleitung (unten links) oder als Aufkleber auf der Rück- oder Unterseite des Produkts.

Sollten Funktionsfehler oder sonstige Mängel auftreten, kontaktieren Sie zunächst die nachfolgend benannte Serviceabteilung telefonisch oder per E-Mail.

Ein als defekt erfasstes Produkt können Sie dann unter Beifügung des Kaufbelegs (Kassenbon) und der Angabe, worin der Mangel besteht und wann er aufgetreten ist, für Sie portofrei an die Ihnen mitgeteilte Service-Anschrift übersenden.

## ● Service

### DE **Service Deutschland**

Tel.: 0800 5435 111

E-Mail: [owim@lidl.de](mailto:owim@lidl.de)

### AT **Service Österreich**

Tel.: 0800 292726

E-Mail: [owim@lidl.at](mailto:owim@lidl.at)













### CH **Service Schweiz**

Tel.: 0800562153

E-Mail: [owim@lidl.ch](mailto:owim@lidl.ch)

# CE IP44

<b>Légende des pictogrammes utilisés</b> .....	Page 13
<b>Introduction</b> .....	Page 13
Utilisation conforme .....	Page 13
Descriptif des pièces .....	Page 13
Caractéristiques techniques.....	Page 13
Contenu de la livraison.....	Page 14
<b>Consignes de sécurité</b> .....	Page 14
<b>Montage</b> .....	Page 16
<b>Fonction minuterie</b> .....	Page 16
<b>Nettoyage et entretien</b> .....	Page 16
<b>Mise au rebut</b> .....	Page 17
<b>Garantie</b> .....	Page 17
Faire valoir sa garantie.....	Page 17
Service après-vente .....	Page 18

Légende des pictogrammes utilisés			
	Courant continu/Tension continue		Courant alternatif/Tension alternative
	Classe de protection II		Minuteur de 6 heures à répétition automatique au rythme journalier
	Transformateur de sécurité anti court-circuit		Polarité du pôle de sortie
	Appareil au fonctionnement autonome		Ce symbole indique que le produit doit être branché sur le réseau secteur.
	Le sigle CE confirme la conformité avec les directives UE applicables au produit.		Protégé contre les projections d'eau
	Instructions de sécurité Instructions de manipulation		Adapté à un usage en intérieur comme en extérieur.

## Arbre lumineux à LED

### ● Introduction

Nous vous félicitons pour l'achat de votre nouveau produit. Vous avez opté pour un produit de grande qualité. Le mode d'emploi fait partie intégrante de ce produit. Il contient des indications importantes pour la sécurité, l'utilisation et la mise au rebut. Veuillez lire consciencieusement toutes les indications d'utilisation et de sécurité du produit. Ce produit doit uniquement être utilisé conformément aux instructions et dans les domaines d'application spécifiés. Lors d'une cession à tiers, veuillez également remettre tous les documents.

### ● Utilisation conforme

Ce produit est conçu pour apporter une décoration lumineuse en espace extérieur et intérieur. Le produit est uniquement destiné à une utilisation dans les ménages privés et non à un usage commercial.

### ● Descriptif des pièces

- 1 Piquet de terre (pour HG06586A-CH, HG06586B-CH, HG06586C-CH)/ Piquet de fixation (pour HG06586D-CH)
- 2 Vis de fixation (pour HG06586A-CH, HG06586B-CH, HG06586C-CH)
- 3 Pied (pour HG06586A-CH, HG06586B-CH, HG06586C-CH)/Plaque de montage (pour HG06586D-CH)
- 4 Bloc d'alimentation
- 5 Tube vertical
- 6 Cordon d'alimentation de 10 m
- 7 Arbre à LED
- 8 Touche minuterie
- 9 Dispositif de blocage (pour HG06586A-CH, HG06586B-CH, HG06586C-CH)
- 10 Fixation de câbles autoagrippante (pour HG06586A-CH, HG06586B-CH, HG06586C-CH)
- 11 Autocollant (pour HG06586D-CH)

### ● Caractéristiques techniques

#### Arbre à LED 7 + bloc d'alimentation 4 :

Consommation

d'énergie : env. 4,5W

## Arbre à LED

Tension de service : 31 V===  
LED : 200 LED  
(pour HG06586A-CH,  
HG06586B-CH,  
HG06586C-CH),  
156 LED  
(pour HG06586D-CH)  
(les LED ne peuvent pas être  
remplacées)

Indice de protection : IP44 (protégé contre les  
projections d'eau)

Modèle n° :  
HG06586A-CH,  
HG06586B-CH,  
HG06586C-CH,  
HG06586D-CH

## Bloc d'alimentation

Tension de service  
primaire : 220 - 240 V~, 50/60 Hz

Tension de service  
secondaire : 31 V===, 3,6 W

Classe de protection : 

Indice de protection : IP55 (protégé contre les  
projections d'eau)

Bloc d'alimentation (modèle n° :  
DS-310DC0360H-IP55)

SELV : Très basse tension de protec-  
tion (Safety extra low voltage)

Ta : Température ambiante  
maximale

Tc : Température du boîtier  
au point indiqué

## ● Contenu de la livraison

1 arbre à LED, cordon d'alimentation de 10 m inclus  
(HG06586A-CH, HG06586B-CH,  
HG06586D-CH - blanc chaud)  
(HG06586C-CH - multicolore)

1 tube vertical

1 plaque de montage (pour HG06586D-CH)

1 pied (pour HG06586A-CH, HG06586B-CH,  
HG06586C-CH)

1 piquet de terre (pour HG06586A-CH,  
HG06586B-CH, HG06586C-CH)

4 piquets de fixation (pour HG06586D-CH)

1 bloc d'alimentation

1 vis de fixation (pour HG06586A-CH,  
HG06586B-CH, HG06586C-CH)

5 fleurs de rechange (uniquement pour  
HG06586A-CH, HG06586C-CH)

2 fixations de câbles autoagrippantes  
(pour HG06586A-CH, HG06586B-CH,  
HG06586C-CH)

1 autocollant (pour HG06586D-CH)

1 mode d'emploi



## Consignes de sécurité

AVANT D'UTILISER LE PRODUIT, VEUILLEZ  
PRENDRE CONNAISSANCE DE TOUTES LES  
INSTRUCTIONS D'UTILISATION ET DE SÉCURITÉ.  
SI VOUS REMETTEZ LE PRODUIT À UN TIERS,  
VEUILLEZ ÉGALEMENT LUI TRANSMETTRE  
TOUS LES DOCUMENTS S'Y RAPPORTANT !

-  **AVERTISSEMENT ! DAN-  
GER DE MORT ET RISQUE DE  
BLESSURES POUR LES ENFANTS**

### EN BAS ÂGE ET LES ENFANTS !

Ne jamais  
laisser les enfants manipuler le matériel d'em-  
ballage sans surveillance. L'emballage présente  
un risque d'étouffement. Les enfants sous-estiment  
souvent les dangers. Toujours tenir le produit à  
l'écart des enfants.

- Ce produit n'est pas un jouet, il doit être tenu  
hors de la portée des enfants. Les enfants ne  
sont pas conscients des dangers liés à la mani-  
pulation de ce produit.
- Le produit peut être utilisé par des enfants âgés  
de 8 ans et plus ainsi que par des personnes  
ayant des capacités physiques, sensorielles ou  
mentales réduites ou manquant d'expérience  
ou de connaissances, s'ils sont surveillés ou s'ils  
ont été informés de l'utilisation sûre du produit  
et comprennent les risques liés à son utilisation.  
Les enfants ne doivent pas jouer avec le produit.  
Le nettoyage et l'entretien du produit ne doivent  
pas être effectués par des enfants laissés sans  
surveillance.
- Veillez à ce que le produit soit uniquement  
monté par des personnes compétentes.

## **ATTENTION ! RISQUE DE SURCHAUFFE !**

Ne pas faire fonctionner le produit dans son emballage.

- Ne tirez pas sur le cordon d'alimentation de 10 m [6] et assurez-vous que celui-ci soit posé de manière à ce que personne ne puisse marcher ou trébucher dessus.
- Le produit peut être utilisé sur toutes les surfaces normalement inflammables.
- N'accrochez pas d'objets supplémentaires au produit.



## **Prévention de risques mortels par électrocution !**

- Assurez-vous avant utilisation que le bloc d'alimentation est raccordé à la tension de réseau (220-240 V~).
- Avant chaque branchement sur secteur, contrôlez le bon état du produit et du cordon d'alimentation de 10 m [6].
- N'utilisez jamais le produit si vous constatez le moindre endommagement.
- Le cordon d'alimentation de 10 m [6] de l'arbre lumineux à LED [7] ne peut pas être remplacé ; si celui-ci est endommagé, il faut mettre le produit au rebut.
- Ce produit ne contient aucune pièce nécessitant maintenance de la part de l'utilisateur. Les LED ne peuvent pas être remplacées.
- Utilisez le produit uniquement avec le bloc d'alimentation [4] fourni de type (modèle n° DS-310DC0360H-IP55), tout droit de garantie est dans le cas contraire annulé.
- N'ouvrez jamais les composants électriques, et n'y insérez jamais d'objets quelconques.
- Protégez le cordon d'alimentation de 10 m [6] des bords tranchants, des contraintes mécaniques et des surfaces chaudes.
- Ne pas fixer avec des agrafes tranchantes ou des clous.
- Enlevez à chaque fois l'alimentation électrique [4] de la prise avant le montage, démontage ou nettoyage du produit.
- Ne pas toucher l'alimentation électrique [4] ou l'arbre lumineux à LED [7] avec des mains mouillées.

- Le produit ne doit pas être raccordé électriquement à une autre guirlande lumineuse.
  - En cas de non utilisation prolongée (par ex. vacances), débranchez le produit du secteur.
  - Si vous avez des questions concernant le produit, ou si vous n'êtes pas sûrs, demandez conseil à un électricien.
  - Veuillez noter que l'alimentation électrique [4] consomme une faible quantité d'électricité même lorsque le produit n'est pas en état de marche, et ce aussi longtemps que l'alimentation électrique [4] est branchée au secteur. Pour éteindre complètement le produit, débranchez l'alimentation électrique [4] du secteur.
  - Les LED ne peuvent être remplacées.
  - Si les LED arrivent en fin de vie, l'ensemble du produit doit alors être remplacé.
  - Le pilote LED peut uniquement être remplacé par un spécialiste.
  - Ne raccordez jamais la guirlande lumineuse directement à une connexion 220-240 V~.
  - **AVERTISSEMENT !** Ce produit ne doit pas être utilisé sans que les bagues d'étanchéité soient correctement installées.
-  AVERTISSEMENT ! RISQUE D'EXPLOSION !** N'utilisez pas le produit dans un environnement soumis à un risque d'explosion, où se trouvent des liquides, gaz ou poussières inflammables.
- N'exposez pas le produit à de fortes vibrations ni à des sollicitations mécaniques importantes.
  - Assurez-vous que le cordon d'alimentation de 10 m [6] ne se trouve pas dans un endroit où sont utilisés tondeuse à gazon, rogneuse, ciseaux ou tout objet de coupe similaire.
-  AVERTISSEMENT ! RISQUE DE BLESSURE !** Lorsque vous démontez l'arbre à LED [7], assurez-vous de démonter également la plaque de montage [3] et le piquet de terre [1] afin qu'ils ne présentent aucun risque (par exemple de trébucher sur la plaque de montage ou sur le piquet de terre).
- Les branches sont faites en fil métallique et peuvent rayer ou décolorer des surfaces sensibles.

## ● Montage

**Remarque :** veuillez retirer du produit l'ensemble des matériaux composant l'emballage.

- Retirez les pièces individuelles de l'emballage et montez le produit conformément aux figures A-E. L'arbre lumineux à LED [7] doit être installé sur une surface stable, plane et sans vibrations. Ancrez l'arbre lumineux à LED [7] fermement au sol et assurez-vous qu'il soit dans une position stable.
- **Montage en intérieur :** placez la plaque de montage / le pied [3] où vous le souhaitez. Pour HG06586D-CH, vous pouvez utiliser l'autocollant [11] pour couvrir les trous pour les piquets de fixation [1] dans la plaque de montage [3].
- **Montage en extérieur (voir ill. A1) :** pour HG06586A-CH, HG06586B-CH, HG06586C-CH : fichez le piquet de terre [1] dans le sol.
- **Pour HG06586D-CH :** placez la plaque de montage [3] sur le sol et fixez-la avec les piquets de fixation [1] (voir ill. A).

### Étapes suivantes pour les deux possibilités de montage :

- **Pour HG06586A-CH, HG06586B-CH, HG06586C-CH :** Fixez le tube vertical [5] sur le pied [3] ou sur le piquet de terre [1] et serrez la vis de fixation [2] lorsque vous fixez le tube vertical [5] sur le pied [3] (voir ill. A1-2).  
**Remarque :** ne montez jamais la vis de fixation [2] à travers l'ouverture du tube vertical [5], mais fixez-la uniquement à la surface du tube vertical [5] (voir ill. A2).
- Pressez le dispositif de blocage [9] du tube vertical [5] et fixez l'arbre à LED [7] au tube vertical [5] (voir ill. B).
- **Pour HG06586D-CH :** vissez le tube vertical [5] à la plaque de montage [3], serrez ensuite l'arbre à LED [7] au tube vertical [5] (voir ill. B).
- Orientez les branches de l'arbre à LED [7] dans la position souhaitée (voir ill. C). N'orientez pas toutes les branches d'un seul côté (voir ill. E).

- Déroulez le cordon d'alimentation de 10 m [6] avant la première utilisation. Insérez la fiche du cordon d'alimentation de 10 m [6] dans la prise du bloc d'alimentation [4] et vissez le raccord à vis de manière à ce que l'humidité ne puisse pas y pénétrer. Faites attention à la bague d'étanchéité. Branchez ensuite le bloc d'alimentation [4] dans une prise de courant (voir ill. D).
- Utilisez les fixations de câbles autoagrippantes [10] pour fixer le cordon d'alimentation de 10 m [6] le long du tube à fixer (pour HG06586A-CH, HG06586B-CH, HG06586C-CH) (voir ill. F).

## ● Fonction minuterie

La touche de minuterie [8] a trois fonctions :

### Appuyer 1 x :

- Le produit s'éclaire en continu.

### Appuyer 2 x :

- Le produit est allumé en permanence durant 6 heures, puis s'éteint durant 18 heures. Le produit se rallume ensuite durant 6 heures à l'heure prévue, puis s'éteint durant 18 heures.

**Remarque :** la touche de minuterie [8] s'allume lorsque la fonction de minuterie est active.

### Appuyer 3 x :

- Le produit est éteint.

## ● Nettoyage et entretien

**⚠ AVERTISSEMENT ! RISQUE D'ÉLECTROCUTION !** Retirez préalablement le bloc d'alimentation [4] de la prise.

**⚠ AVERTISSEMENT ! RISQUE D'ÉLECTROCUTION !** Pour des raisons de sécurité électrique, il est interdit de nettoyer le produit à l'eau ou avec d'autres liquides ou encore de le plonger dans de l'eau.



- N'utilisez aucun solvant, essence ou produit similaire. Cela endommagerait le produit.
- Pour procéder au nettoyage, utilisez uniquement un chiffon sec et non pelucheux.
- En cas de salissures importantes, nettoyer simplement avec un chiffon légèrement humidifié.

## ● Mise au rebut

L'emballage se compose de matières recyclables pouvant être mises au rebut dans les déchetteries locales.



Veillez respecter l'identification des matériaux d'emballage pour le tri sélectif, ils sont identifiés avec des abréviations (a) et des chiffres (b) ayant la signification suivante :  
1-7 : plastiques / 20-22 : papiers et cartons / 80-98 : matériaux composite.



Votre mairie ou votre municipalité vous renseigneront sur les possibilités de mise au rebut des produits usagés.



Afin de contribuer à la protection de l'environnement, veuillez ne pas jeter votre produit usagé dans les ordures ménagères, mais éliminez-le de manière appropriée. Pour obtenir des renseignements concernant les points de collecte et leurs horaires d'ouverture, vous pouvez contacter votre municipalité.

## ● Garantie

Le produit a été fabriqué selon des critères de qualité stricts, et contrôlé consciencieusement avant sa livraison. En cas de défaut de matériau ou de fabrication, vous avez des droits légaux vis-à-vis du vendeur du produit. Vos droits légaux ne sont en aucun cas limités par notre garantie mentionnée ci-dessous.

La garantie de ce produit est de 3 ans à partir de la date d'achat. La période de garantie commence à

la date d'achat. Conservez l'original de la preuve d'achat dans un endroit sûr car ce document est nécessaire pour prouver l'achat.

Tout dommage ou défaut déjà présent au moment de l'achat doit être signalé immédiatement après le déballage du produit.

Si le produit présente un défaut de matériau ou de fabrication dans les 3 ans qui suivent la date d'achat, nous le réparerons ou le remplacerons - à notre choix - gratuitement pour vous. La période de garantie n'est pas prolongée par une demande de garantie acceptée. Cette mesure s'applique également pour les pièces remplacées et réparées.

Cette garantie est annulée si le produit a été endommagé ou utilisé ou entretenu de manière incorrecte.

La garantie couvre les défauts de matériels et de fabrication. Cette garantie ne couvre pas les pièces du produit soumises à une usure normale, et qui sont donc considérées comme des pièces d'usure (par exemple les piles, les piles rechargeables, tuyaux, les cartouches d'encre), ni les dommages aux pièces fragiles, par exemple les interrupteurs ou les pièces en verre.

## ● Faire valoir sa garantie

Pour garantir la rapidité d'exécution de la procédure de garantie, veuillez respecter les indications suivantes :

Veillez conserver le ticket de caisse et la référence du produit (IAN 427645\_2301) à titre de preuve d'achat pour toute demande.

Le numéro de référence de l'article est indiqué sur la plaque d'identification, gravé sur la page de titre de votre manuel (en bas à gauche) ou sur un autocollant apposé sur la face arrière ou inférieure du produit.

En cas de dysfonctionnement du produit, ou de tout autre défaut, contactez en premier lieu le service après-vente par téléphone ou par e-mail aux coordonnées indiquées ci-dessous.

Vous pouvez alors envoyer franco de port tout produit considéré comme défectueux au service clientèle indiqué, accompagné de la preuve d'achat (ticket de caisse) et d'une description écrite du défaut avec mention de sa date d'apparition.

## ● Service après-vente

### **FR** Service après-vente France

Tél. : 0800904879

E-Mail : [owim@lidl.fr](mailto:owim@lidl.fr)













### **CH** Service après-vente Suisse

Tél. : 0800562153

E-Mail : [owim@lidl.ch](mailto:owim@lidl.ch)

# CE IP44

<b>Legenda dei pittogrammi utilizzati</b> .....	Pagina 20
<b>Introduzione</b> .....	Pagina 20
Utilizzo secondo la destinazione d'uso.....	Pagina 20
Descrizione dei componenti.....	Pagina 20
Specifiche tecniche.....	Pagina 21
Contenuto della confezione.....	Pagina 21
<b>Avvertenze in materia di sicurezza</b> .....	Pagina 21
<b>Montaggio</b> .....	Pagina 23
<b>Funzione timer</b> .....	Pagina 23
<b>Pulizia e cura</b> .....	Pagina 23
<b>Smaltimento</b> .....	Pagina 24
<b>Garanzia</b> .....	Pagina 24
Gestione dei casi in garanzia.....	Pagina 24
Assistenza.....	Pagina 25

Legenda dei pittogrammi utilizzati			
	Tensione / corrente continua		Tensione / corrente alternata
	Classe di isolamento II		Timer di 6 ore con ripetizione automatica a ritmo giornaliero
	Trasformatore di sicurezza anti-cortocircuito		Polarità del polo di uscita
	Dispositivo a funzionamento indipendente		Questo simbolo indica che il prodotto deve essere collegato ad una rete elettrica per funzionare.
	Il marchio CE garantisce la conformità con le Direttive UE specifiche per il prodotto.		Protezione contro gli spruzzi d'acqua
	Avvertenze di sicurezza Istruzioni per l'uso		Adatto per l'uso in ambienti interni ed esterni.

## Albero luminoso LED

### ● Introduzione

Congratulazioni per l'acquisto del vostro nuovo prodotto. Avete optato per un prodotto di alta qualità. Le istruzioni d'uso sono parte integrante di questo prodotto. Esse contengono importanti avvertenze sulla sicurezza, l'impiego e lo smaltimento. Prima dell'utilizzo del prodotto, prendere conoscenza di tutte le istruzioni d'uso e delle avvertenze di sicurezza. Utilizzare il prodotto solo come descritto e per i campi di applicazione indicati. Consegnare tutte le documentazioni su questo prodotto quando viene ceduto a terzi.

### ● Utilizzo secondo la destinazione d'uso

Questo prodotto è adatto alla decorazione luminosa in ambienti interni ed esterni. Il prodotto è destinato solo all'uso privato e non è concepito per l'uso commerciale.

### ● Descrizione dei componenti

- 1 Picchetto (per HG06586A-CH, HG06586B-CH, HG06586C-CH)/spina di fissaggio (per HG06586D-CH)
- 2 Vite di fissaggio (per HG06586A-CH, HG06586B-CH, HG06586C-CH)
- 3 Base (per HG06586A-CH, HG06586B-CH, HG06586C-CH)/piastra di montaggio (per HG06586D-CH)
- 4 Alimentatore
- 5 Stelo
- 6 Cavo di collegamento di 10 m
- 7 Albero luminoso a LED
- 8 Tasto timer
- 9 Dispositivo di blocco (per HG06586A-CH, HG06586B-CH, HG06586C-CH)
- 10 Fascetta fermacavi a strappo per il cavo (per HG06586A-CH, HG06586B-CH, HG06586C-CH)
- 11 Adesivo (per HG06586D-CH)

## ● Specifiche tecniche

### Albero luminoso a LED 7 + alimentatore 4

Potenza assorbita: ca. 4,5 W

### Albero luminoso a LED 7

Tensione di esercizio: 31 V ===

LED: 200 LED  
(per HG06586A-CH,  
HG06586B-CH,  
HG06586C-CH)  
156 LED  
(per HG06586D-CH),  
(i LED non possono essere  
sostituiti)

Tipo di protezione: IP44 (protetto contro gli  
spruzzi d'acqua)

N° modello: HG06586A-CH,  
HG06586B-CH,  
HG06586C-CH,  
HG06586D-CH

### Alimentatore 4:

Tensione di esercizio  
primaria: 220-240 V~, 50/60 Hz

Tensione di esercizio  
secondaria: 31 V ===, 3,6 W

Classe di protezione: □

Tipo di protezione: IP55 (protezione contro gli  
spruzzi d'acqua)

Alimentatore (N° modello DS-310DC0360H-IP55)  
SELV: Bassissima tensione di sicu-  
rezza (safety extra low voltage)

Ta: Temperatura ambiente  
massima

Tc: Temperatura dell'alloggia-  
mento nel punto indicato

## ● Contenuto della confezione

1 albero luminoso a LED, incluso cavo di collegamento  
di 10 m (HG06586A-CH, HG06586B-CH,  
HG06586D-CH - bianco caldo) (HG06586C-CH -  
colorato)

1 stelo

1 piastra di montaggio (per HG06586D-CH)

1 base (per HG06586A-CH, HG06586B-CH,  
HG06586C-CH)

1 picchetto (per HG06586A-CH, HG06586B-CH,  
HG06586C-CH)

4 spine di fissaggio (per HG06586D-CH)

1 alimentatore

1 vite di fissaggio (per HG06586A-CH,  
HG06586B-CH, HG06586C-CH)

5 fiori di ricambio (solo per HG06586A-CH,  
HG06586C-CH)

2 fascette fermacavi a strappo per il cavo  
(per HG06586A-CH, HG06586B-CH,  
HG06586C-CH)

1 adesivo (per HG06586D-CH)

1 manuale di istruzioni



### **Avvertenze in materia di sicurezza**

**PRIMA DELL'USO LEGGERE ATTENTAMENTE  
TUTTE LE ISTRUZIONI E LE AVVERTENZE IN  
MATERIA DI SICUREZZA ALLEGATE AL PRO-  
DOTTO. IN CASO DI CESSIONE DEL PRODOTTO  
A TERZI, CONSEGNARE ANCHE L'INTERA DO-  
CUMENTAZIONE!**

-  **ATTENZIONE! PERICOLO  
DI MORTE O DI INCIDENTE PER  
BAMBINI O INFANTI!** Non lasciare  
mai i bambini inosservati con il materiale di im-  
ballaggio. Sussiste un pericolo di soffocamento  
a causa del materiale dell'imballaggio. Spesso  
i bambini sottovalutano i pericoli. Tenere sem-  
pre il prodotto fuori dalla portata dei bambini.
- Questo prodotto non è un giocattolo: tenere  
fuori dalla portata dei bambini. I bambini po-  
trebbero non riconoscere i pericoli derivanti  
dall'uso del prodotto.
- Questo prodotto può essere usato da bambini  
a partire dagli 8 anni di età e da persone con  
capacità fisiche, sensoriali o mentali limitate,  
oppure senza esperienza e conoscenza in  
merito, qualora sorvegliati o istruiti circa un uso  
sicuro del prodotto e che comprendano i peri-  
coli ad esso connessi. I bambini non possono  
giocare con questo prodotto. La pulizia e la  
manutenzione non devono essere eseguite da  
bambini senza la supervisione di un adulto.

- Assicurarsi che il prodotto venga montato solamente da una persona esperta.
- ⚠ **ATTENZIONE! PERICOLO DI SURRISCALDAMENTO!** Non mettere in funzione il prodotto quando all'interno della sua confezione.
- Non tirare mai il cavo di collegamento da 10 m [6] e assicurarsi che sia sistemato in modo da non essere d'intralcio o calpestato.
- Il prodotto può essere utilizzato su tutte le superfici che hanno un grado di infiammabilità nella norma.
- Non fissare ulteriori oggetti sul prodotto.



### Evitare un eventuale pericolo di vita indotto da folgorazione!

- Prima dell'utilizzo accertarsi che l'alimentatore sia collegato alla rete elettrica (220-240V~).
- Prima di ogni collegamento alla rete elettrica controllare il prodotto e il cavo di collegamento di 10 m [6] per verificare l'eventuale presenza di danni.
- Non utilizzare mai il prodotto qualora si rilevassero danneggiamenti.
- Il cavo di collegamento di 10 m [6] dell'albero luminoso a LED [7] non può essere sostituito; qualora questo fosse danneggiato, il prodotto deve essere smaltito.
- Questo prodotto non contiene componenti la cui manutenzione possa essere eseguita ad opera dell'utente. Non è possibile sostituire i LED.
- Utilizzare il prodotto soltanto con l'alimentatore fornito [4] della tipologia indicata (N° modello DS-310DC0360H-IP55), altrimenti ogni diritto di garanzia decade.
- Non aprire mai nessuno dei componenti elettrici e non inserirvi alcun oggetto.
- Proteggere il cavo di collegamento di 10 m [6] da spigoli taglienti, da sollecitazioni meccaniche e da superfici calde.
- Non fissare con ganci o chiodi affilati.
- Estrarre sempre l'alimentatore [4] dalla presa di corrente prima del montaggio, dello smontaggio o della pulizia.
- Non toccare né l'alimentatore [4] né l'albero luminoso a LED [7] con le mani bagnate.
- Il prodotto non deve essere collegato elettricamente con un'altra catena luminosa.

- In caso di inutilizzo prolungato (ad es. durante le vacanze) scollegare il prodotto dalla rete elettrica.
- Per domande o dubbi riguardo al prodotto, rivolgersi ad un elettricista.
- Si noti che finché l'alimentatore [4] è collegato alla presa di corrente, l'alimentatore [4] riceve ugualmente un'alimentazione elettrica, seppure minima, anche quando il prodotto non è in funzione. Per uno spegnimento completo, estrarre l'alimentatore [4] dalla presa di corrente.
- I LED non sono sostituibili.
- Sostituire l'intero prodotto quando i LED giungono al termine della propria vita media.
- Il driver LED può essere sostituito esclusivamente da personale qualificato.
- Non collegare mai la catena luminosa direttamente a una presa da 220-240V~.
- **AVVERTENZA!** Questo prodotto non deve essere utilizzato se tutti gli anelli di guarnizione non sono stati installati correttamente.
- ⚠ **ATTENZIONE! PERICOLO DI ESPLOSIONE!** Non utilizzare il prodotto in ambienti a rischio di esplosione, in cui sono presenti vapori, gas o polveri infiammabili.
- Non esporre il prodotto a forti vibrazioni o sollecitazioni meccaniche.
- Assicurarsi di non collocare il cavo di collegamento di 10 m [6] in zone nelle quali vengano utilizzati tagliaerba, rifilatrici, forbici o altri attrezzi da taglio.

### ⚠ **ATTENZIONE! PERICOLO DI LESIONI!**

- Assicurarsi che, durante lo smontaggio dell'albero luminoso a LED [7], vengano smontati anche la piastra di montaggio [3] e il picchetto [1], in modo che questi non costituiscano alcun rischio (ad esempio di inciampo sulla piastra di montaggio e il picchetto).
- I fili sono di metallo e possono graffiare o danneggiare il colore delle superfici delicate.

## ● Montaggio

**Nota:** rimuovere dal prodotto l'intero materiale di imballaggio.

- Estrarre i singoli componenti dalla confezione e montare il prodotto come mostrato nelle figure A-E. L'albero luminoso a LED [7] deve essere installato su di una base sicura, piana e priva di vibrazioni. Ancorare bene l'albero luminoso a LED [7] al suolo e assicurarsi che la posizione sia stabile.
- **Montaggio in ambienti interni:** sistemare la piastra di montaggio/la base [3] nel punto prescelto. Per HG06586D-CH è possibile usare l'adesivo [11] per ricoprire i fori per le spine di fissaggio [1] nella piastra di montaggio [3].
- **Montaggio in ambienti esterni (vedi Fig. A1): per HG06586A-CH, HG06586B-CH, HG06586C-CH:** fissare il picchetto [1] nel terreno.
- **Per HG06586D-CH:** posizionare la piastra di montaggio [3] sul terreno e fissarla con le spine di fissaggio [1] (vedi Fig. A).

**Ulteriori passaggi per entrambe le varianti di montaggio:**

- **Per HG06586A-CH, HG06586B-CH, HG06586C-CH:** fissare lo stelo [5] sulla piastra di montaggio [3] o sul picchetto [1] e serrare la vite di fissaggio [2] quando si fissa lo stelo [5] alla base [3] (vedi Fig. A1-2).  
**Nota:** non montare mai la vite di fissaggio [2] attraverso l'apertura dello stelo [5], fissarla invece solo sulla superficie dello stelo [5] (vedi Fig. A2).
- Premere il dispositivo di blocco [9] dello stelo [5] e fissare l'albero luminoso a LED [7] sullo stelo [5] (vedi Fig. B).
- **Per HG06586D-CH:** avvitare lo stelo [5] nella piastra di montaggio [3], fissare quindi l'albero luminoso a LED [7] allo stelo [5] (vedi Fig. B).
- Piegare i singoli rami dell'albero luminoso a LED [7] nella posizione desiderata (vedi Fig. C). Non piegare tutti i rami solo da un lato (vedi Fig. E).

- Prima del primo utilizzo srotolare il cavo di collegamento di 10 m [6]. Inserire la spina del cavo di collegamento di 10 m [6] nella presa dell'alimentatore [4] e serrare il collegamento a vite in modo che non vi possano entrare infiltrazioni d'acqua. Prestare attenzione alla guarnizione. Inserire ora l'alimentatore [4] in una presa di corrente (vedi Fig. D).
- Utilizzare le fascette fermacavi a strappo [10] per fissare il cavo di collegamento 10 m [6] lungo lo stelo (per HG06586A-CH, HG06586B-CH, HG06586C-CH) (vedi Fig. F).

## ● Funzione timer

**Il tasto timer [8] ha tre funzioni:**

**premere 1 volta:**

- il prodotto si illumina in modo permanente.

**premere 2 volte:**

- il prodotto si illumina in modo permanente per 6 ore, si spegne quindi per 18 ore. Il prodotto si riaccende poi all'orario previsto per altre 6 ore e si spegne per altre 18.

**Nota:** il tasto timer [8] si illumina quando la funzione timer è attiva.

**premere 3 volte:**

- il prodotto è spento.

## ● Pulizia e cura

**⚠ ATTENZIONE! PERICOLO DI FOLGORAZIONE!** In primo luogo, estrarre l'alimentatore [4] dalla presa di corrente.

**⚠ ATTENZIONE! PERICOLO DI FOLGORAZIONE!** Per motivi di sicurezza elettrica, il prodotto non deve mai essere pulito con acqua o altri liquidi e tanto meno immerso in acqua.

- Non usare solventi, benzina o simili. Il prodotto potrebbe danneggiarsi.
- Per la pulizia utilizzare solamente un panno asciutto e privo di peli.

- In caso di sporco ostinato pulire il prodotto con un panno leggermente umido.

## ● Smaltimento

L'imballaggio è composto da materiali ecologici che possono essere smaltiti presso i siti di raccolta locali per il riciclo.



Osservare l'identificazione dei materiali di imballaggio per lo smaltimento differenziato, i quali sono contrassegnati da abbreviazioni (a) e da numeri (b) con il seguente significato: 1-7: plastiche/20-22: carta e cartone/80-98: materiali composti.



E' possibile informarsi circa le possibilità di smaltimento del prodotto usato presso l'amministrazione comunale o cittadina.



Per questioni di tutela ambientale non gettare il prodotto usato tra i rifiuti domestici, ma provvedere invece al suo corretto smaltimento. Presso l'amministrazione competente è possibile ricevere informazioni circa i siti di raccolta e i relativi orari di apertura.

## ● Garanzia

Il prodotto è stato fabbricato accuratamente secondo severe direttive di qualità ed è stato controllato meticolosamente prima della consegna. In caso di difetti di materiale o fabbricazione l'acquirente può far valere diritti legali nei confronti del venditore. La nostra garanzia sotto riportata non costituisce alcun limite ai diritti legali dell'acquirente.

Questo prodotto è garantito per 3 anni con decorrenza dalla data di acquisto. La garanzia decorre dalla data d'acquisto. Conservare lo scontrino originale in un posto sicuro perché questo documento viene richiesto come prova dell'avvenuto acquisto.

Tutti i danni o difetti presenti già al momento dell'acquisto devono essere comunicati subito dopo l'apertura della confezione.

Se entro 3 anni dalla data di acquisto di questo prodotto si rileva un difetto di materiale o di fabbricazione, noi procederemo, a nostra discrezione, alla riparazione o sostituzione gratuite del prodotto o al rimborso del prezzo di acquisto. Un eventuale intervento in garanzia non prolunga né rinnova il periodo di garanzia stesso. Ciò vale anche per le parti sostituite e riparate.

Questa garanzia decade in caso di danneggiamento oppure uso o manutenzione impropri del prodotto.

La prestazione in garanzia vale per difetti del materiale o di fabbricazione. Questa garanzia non si estende a componenti del prodotto esposti a normale logorio, che possono pertanto essere considerati come componenti soggetti a usura (esempio capacità della batteria, calcificazione, lampade, pneumatici, filtri, spazzole...). La garanzia non si estende altresì a danni che si verificano su componenti delicati (esempio interruttori, batterie, parti realizzate in vetro, schermi, accessori vari) nonché danni derivanti dal trasporto o altri incidenti.

## ● Gestione dei casi in garanzia

Per garantire un rapido disbrigo delle proprie pratiche, seguire le istruzioni seguenti:

Per ogni richiesta si prega di conservare lo scontrino e il codice dell'articolo (IAN 427645\_2301) come prova d'acquisto.

Il numero d'articolo può essere dedotto dalla targhetta, da un'incisione, dal frontespizio delle istruzioni (in basso a sinistra) oppure dall'adesivo applicato sul retro o sul lato inferiore.

In caso di disfunzioni o avarie, contattare innanzitutto i partner di assistenza elencati di seguito telefonicamente oppure via e-mail.

Si può inviare il prodotto ritenuto difettoso all'indirizzo del centro di assistenza indicato con spedizione esente da affrancatura, completo del



documento di acquisto (scontrino) e della descrizione del difetto, specificando anche quando tale difetto si è verificato.

## ● Assistenza

### **IT Assistenza Italia**

Tel.: 800790789

E-Mail: [owim@lidl.it](mailto:owim@lidl.it)

### **CH Assistenza Svizzera**

Tel.: 0800562153

E-Mail: [owim@lidl.ch](mailto:owim@lidl.ch)

**CE IP44**

**OWIM GmbH & Co. KG**

Stiftsbergstraße 1  
74167 Neckarsulm  
GERMANY

Model-No.: HG06586A-CH/HG06586B-CH/  
HG06586C-CH/HG06586D-CH  
Version: 06/2023

Stand der Informationen · Version des informations  
Versione delle informazioni: 03/2023 · Ident.-No.:  
HG06586A-CH/B-CH/C-CH/D-CH032023-CH



IAN 427645\_2301