

AIR SANDBLASTING GUN / DRUCKLUFT-SANDSTRAHLPISTOLE / PISTOLET DE SABLAGE PNEUMATIQUE PDSP 1000 E6

(GB) (IE)

AIR SANDBLASTING GUN

Translation of the original instructions

(FR) (BE)

PISTOLET DE SABLAGE PNEUMATIQUE

Traduction des instructions d'origine

(CZ)

PNEU PÍSKOVACÍ PISTOLE

Překlad originálního provozního návodu

(SK)

PNEUMATICKÁ PÍSKOVACIA PIŠTOĽ

Překlad originálneho návodu na obsluhu

(DK)

TRYKLUFFT-SANDBLÆSNINGSPISTOL

Oversættelse af den originale driftsvejledning

(HU)

SŰRÍTETT LEVEGŐS HOMOKSZÓRÓ PISZTOLY

Az originál használati utasítás fordítása

(HR)

PNEUMATSKI PIŠTOLJ ZA PJESKARENJE

Prijevod originalnih uputa za uporabu

(BG)

ПНЕВМАТИЧЕН ПЯСЪКОСТРУЕН ПИСТОЛЕТ

Превод на оригиналното ръководство за експлоатация

(DE) (AT) (CH)

DRUCKLUFT-SANDSTRAHLPISTOLE

Originalbetriebsanleitung

(NL) (BE)

PERSLUCHT-ZANDSTRAALPISTOOL

Vertaling van de originele gebruiksaanwijzing

(PL)

PISTOLET DO PIASKOWANIA NA SPRĘŻONE POWIETRZE

Tłumaczenie oryginalnej instrukcji obsługi

(ES)

PISTOLA NEUMÁTICA DE CHORRO DE ARENA

Traducción del manual de instrucciones original

(IT)

PISTOLA SABBIA TRICE AD ARIA COMPRESSA

Traduzione delle istruzioni d'uso originali

(SI)

PESKALNA PIŠTOLA NA STISNJEN ZRAK

Prevod originalnega navodila za uporabo

(RO)

PISTOL PNEUMATIC PENTRU SABLAT

Traducerea instrucțiunilor de utilizare original

(GR)

ΠΙΣΤΟΛΙ ΑΜΜΟΒΟΛΗΣ ΑΕΡΟΣ

Μετάφραση των αυθεντικών οδηγιών λειτουργίας

IAN 365028_2204

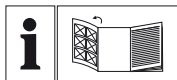

GB/IE	Translation of the original instructions	Page	1
DE/AT/CH	Originalbetriebsanleitung	Seite	11
FR/BE	Traduction des instructions d'origine	Page	21
NL/BE	Vertaling van de originele gebruiksaanwijzing	Pagina	33
CZ	Překlad originálního provozního návodu	Strana	43
PL	Tłumaczenie oryginalnej instrukcji obsługi	Strona	51
SK	Preklad originálneho návodu na obsluhu	Strana	61
ES	Traducción del manual de instrucciones original	Página	69
DK	Oversættelse af den originale driftsvejledning	Side	79
IT	Traduzione delle istruzioni d'uso originali	Pagina	87
HU	Az originál használati utasítás fordítása	Oldal	97
SI	Prevod originalnega navodila za uporabo	Stran	105
HR	Prijevod originalnih uputa za uporabu	Stranica	113
RO	Traducerea instrucțiunilor de utilizare original	Pagina	123
BG	Превод на оригиналното ръководство за експлоатация	Страница	133
GR	Μετάφραση των αυθεντικών οδηγιών λειτουργίας	Σελίδα	143

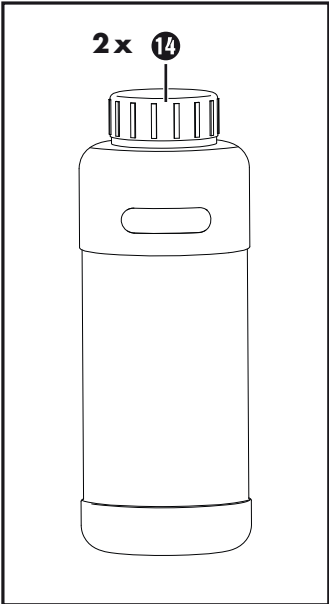
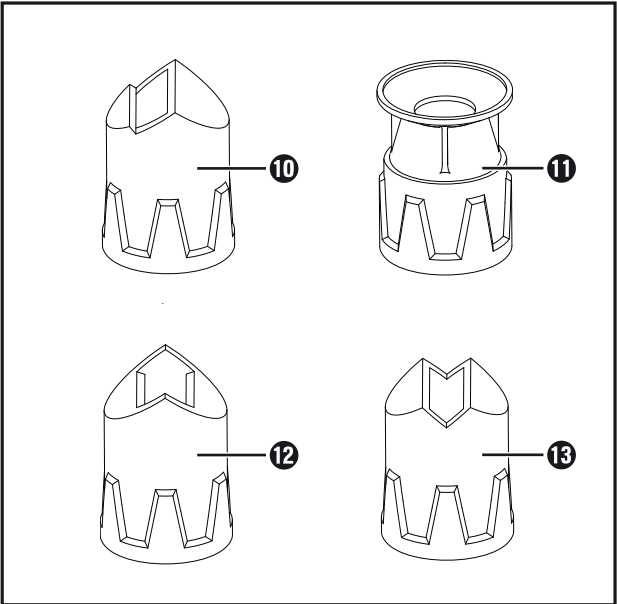
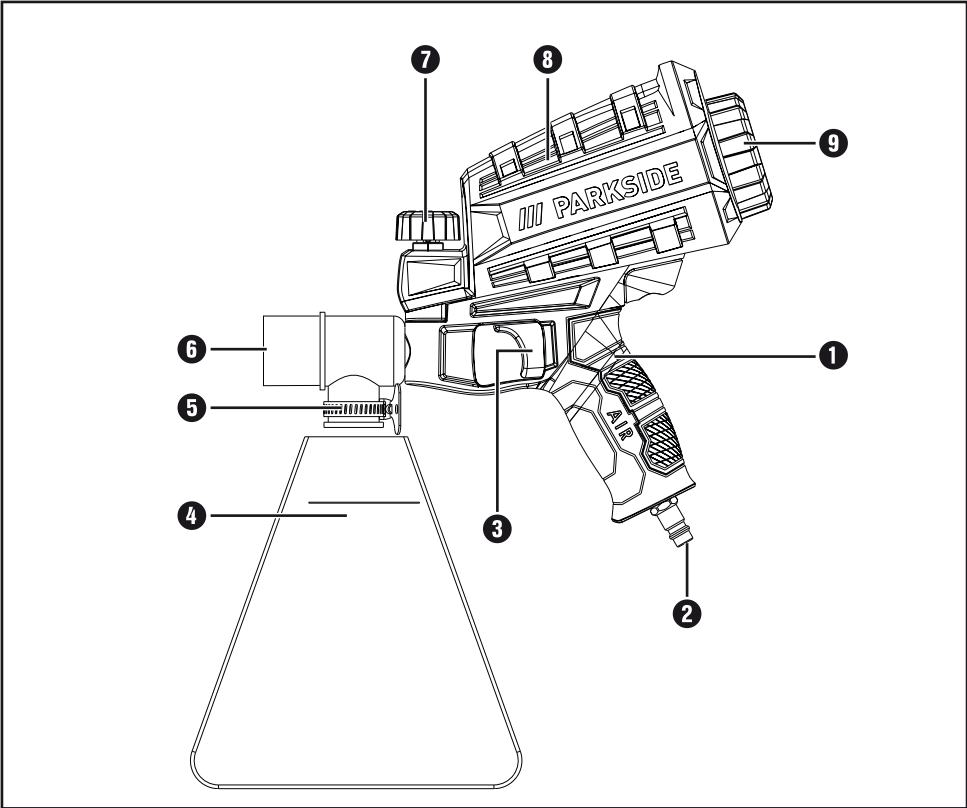

Contents

Introduction	2
Intended use	2
Features	2
Package contents	2
Technical details	2
General safety information	3
Workplace safety	3
Device-specific safety instructions for compressed air sandblasters	3
Operation	4
Mount the collecting bag for sandblasting material	4
Select and fitting attachments	4
Filling the blasting medium container	4
Connecting the compressed air supply	5
Using the compressed air sandblaster gun	5
Collecting bag for sandblasting material	6
Troubleshooting	6
Maintenance and cleaning	6
Disposal	7
Kompernass Handels GmbH warranty	7
Service	8
Importer	8
Translation of the original Conformity Declaration	9

AIR SANDBLASTING GUN PDSP 1000 E6

Introduction

Congratulations on the purchase of your new appliance. You have selected a high-quality product. The operating instructions are part of this product. They contain important information about safety, usage and disposal. Before using the product, please familiarise yourself with all operating and safety instructions. Use the product only as described and for the range of applications specified. Please also pass these operating instructions on to any future owner.

Intended use

The air sandblaster gun (hereinafter appliance) is designed for the removal of rust and paint from metal surfaces. Any other usage of or modification to the appliance is deemed to be improper and carries a significant risk of accidents. The manufacturer accepts no responsibility for damage(s) resulting from improper usage. This appliance is intended for domestic use only.

Features

- ➊ Air sandblaster gun
- ➋ Nipple for air connection
- ➌ Trigger
- ➍ Collecting bag for sandblasting material
- ➎ Screw clamp
- ➏ Jet nozzle
- ➐ Control dial
- ➑ Blasting medium container
- ➒ Screw cap
- ➓ Surface attachment
- ➔ Point attachment
- ➕ Outer edge attachment
- ➖ Inner edge attachment
- ➗ Blasting medium

Package contents

- 1 air Sandblasting Gun
- 1 surface attachment
- 1 point attachment
- 1 edge attachment
- 1 interior corner attachment
- 1 collecting bag for sandblasting material
- 1 screw clip
- 2 kg blasting medium
- 1 set of operating instructions

Technical details

Working pressure	6.3 bar
Air consumption	320 l/min
Tank capacity	900 ml
Required air quality	Cleaned and oil-free
Setting value for working	Working pressure on the pressure reducer or filter pressure gauge set to max. 6.3 bar.

Noise emission value

Noise measurement value determined in accordance with EN 1265. The A-rated noise level of this compressed-air tool is typically:

Sound pressure level	$L_{pA} = 84.4 \text{ dB (A)}$
Uncertainty	$K_{pA} = 3 \text{ dB (A)}$
Sound power level	$L_{WA} = 95.4 \text{ dB (A)}$
Uncertainty	$K_{WA} = 3 \text{ dB (A)}$



Wear hearing protection!

Vibration emission value

Vibration values determined in accordance with EN ISO 20643:

$$a_h = \leq 2.5 \text{ m/s}^2$$

Uncertainty = 1.5 m/s²

⚠ WARNING!

- ▶ The vibration level specified in these instructions has been measured in accordance with a standardised measuring procedure specified in EN ISO 20643 and can be used to make equipment comparisons. The specified vibration emission value can also be used to make an initial exposure estimate. The vibration level varies in accordance with the use of the compressed air tool and may be higher than the value specified in these instructions in some cases. It is easy to underestimate the vibration load if the compressed air tool is used regularly in a certain manner.

NOTE

- ▶ For an accurate estimate of the vibration load during a specific working period, the periods during which the appliance is switched off or is running but not actually being used must also be taken into consideration. This can significantly reduce the vibration load over the total working period.



General safety information

⚠ WARNING!





- ▶ Read all safety warnings and all instructions. Failure to follow the warnings and instructions may result in electric shock, fire and/or serious injury.

Save all warnings and instructions for future reference.

Workplace safety

- a) **Keep work area clean and well lit.** Cluttered or dark areas invite accidents.
- b) **Do not operate power tools in explosive atmospheres, such as in the presence of flammable liquids, gases or dust.** Appliance can create sparks which may ignite the dust or fumes.
- b) **Keep children and bystanders away while operating a tool.** Distractions can cause you to lose control.

Device-specific safety instructions for compressed air sandblasters

- Check the appliance for any possible defects before use. If the appliance exhibits any faults, it should not be used under any circumstances.
- Keep children and bystanders away while operating the tool. Distractions can cause you to lose control.
- **RISK OF INJURY! MISUSE!** Do not point the tool towards people or animals!
-  Wear a dust mask!
-  Wear safety goggles!
-  Wear protective gloves!
-  Wear suitable protective clothing.
-  Wear safety shoes!
-  Wear a safety helmet!
- **RISK OF EXPLOSION!** The compressed air sandblaster gun should not be used in areas with gas/open flames/fire/gas-operated water heaters.
- **SMOKING PROHIBITED!**
- Work only in sufficiently ventilated rooms.
- Do not use oxygen or any combustible gas as an energy source.
- Never exceed the maximum operating pressure of 6.3 bar.

⚠ WARNING!

- ▶ **KICKBACK FORCES!** At high working pressures, kickback can occur which can, under certain circumstances, lead to danger due to continuous loads.
- **RISK OF INJURY!** Disconnect the appliance from the compressed air source before starting any repairs or maintenance work and before transportation.
- **RISK OF INJURY!** Disconnect the appliance from the compressed air source before refilling the blasting medium.

NOTE

- ▶ Please heed the safety instructions provided by the manufacturer of the blasting medium.
- Use only materials that are suited for use in the compressed air sandblaster gun **1**. Do not use quartz sand. This can lead to a dangerous build-up of silicosis-inducing dust.
- Take steps to ensure that others are not inconvenienced (dust formation).
- Ensure that the blasting medium is collected so that it can be disposed of in an environmentally friendly manner.
- Do not remove any type plates. These contain important information for the safe operation of the appliance.
- If you are inexperienced with the appliance, seek training in how to use it safely.

⚠ WARNING! TOXIC DUST!

- ▶ Working with the tool can produce harmful/toxic dusts which represent a health hazard for the person operating the appliance and for anyone else in the vicinity.

⚠ CAUTION!

- ▶ Ensure that the appliance is disconnected from the air supply when not in use, when exchanging accessories or during repair work. The air hose should not be under pressure.

Operation

Mount the collecting bag for sandblasting material

- Use a screwdriver to attach the collecting bag **4** to the appliance with the supplied screw clip **5**.

Select and fitting attachments

- Start by selecting the appropriate attachment for the job at hand (**10**, **11**, **12**, **13**).
- Push the selected attachment firmly onto the jet nozzle **6**, ensuring that no air can escape from the sides.

Filling the blasting medium container

⚠ CAUTION!

- ▶ Before you open the screw cap **9** on the blasting medium container **8**, or make any other settings, the connection to the compressed air hose must be disconnected and all pressure completely discharged.
- Use only suitable blasting media **14** for your sandblasting work.

NOTE

- ▶ We recommend using a blasting medium (ground blast furnace slag) with a grain size of 0.2–0.8 mm and which has been shown not to cause silicosis.
- Please ensure that the blasting medium **14** is totally dry and not too coarse-grained.

NOTE

- ▶ The maximum grain size is 0.8 mm.
- Open the screw cap **9** on the blasting medium container **8** by turning it anticlockwise.
- Fill the required amount of blasting medium **14** into the blasting medium container **8**.
- Ensure that you do not exceed the maximum fill level for the container of 900 ml.
- Afterwards, close the screw cap **9** on the blasting medium container **8** by turning it clockwise.

NOTE REGARDING THE BLASTING MEDIUM GRAIN SIZE

- ▶ The larger/coarser the grain size of the blasting medium used, the coarser the dirt that can be removed using it. The supplied material, on the other hand, is fine and thus more suitable for the removal of items such as paint or rust film. The fine material also causes less damage to the surfaces being treated, meaning a choice can be made regarding these.

For coarse rust, for example, it is best to use a coarser-grained blasting medium which you can buy online (see section "Importer") or in any good specialist retailer. Please observe the guidelines regarding maximum grain size.

Connecting the compressed air supply

NOTE

- ▶ The compressed air sandblaster gun ① may only be operated on cleaned, condensate- and oil-free compressed air and may not exceed the maximum operating pressure of 6.3 bar at the appliance.

To ensure that you can regulate the air pressure, the compressed air source should be equipped with a (filter) pressure reducer.

- ◆ Connect the compressed air sandblaster gun ① to a suitable compressed air source by attaching the quick-connect coupling on the supply hose to the nipple ② on the sandblaster gun ①. The connection locks automatically.

NOTE

- ▶ Ensure that the control dial ⑦ is set to  before connecting the appliance to the compressed air source.

Using the compressed air sandblaster gun

- Carefully prepare the workpiece that is to be blasted.
Clean it if necessary.

NOTE

- ▶ Layers of dust or fat will significantly impair the results.
- Carefully cover or mask everything that is not to be blasted.
- The distance between the attachment and the surface being worked plays an important role and should be kept as low as possible so that the blasting medium ⑭ can be collected by the collecting bag ④.
- The nearer you are to the workpiece, the smaller the dispersion pattern and vice versa.
- Do a test run on an old workpiece to find out the correct distance/working pressure and avoid excessive reflection from your workpiece.

Switching on

- Set the control dial ⑦ to  to open the air outlet.
- Move the compressed air sandblaster ① close to the area to be worked.
- Press the trigger ③ to start operating the compressed air sandblaster gun ①.

Switching off

- Release the trigger ③ to switch off of the compressed air sandblaster gun ①.
- Set the control dial ⑦ to  to close the air outlet.
- Disconnect the appliance from the compressed air source after you finish work.

NOTE

- ▶ First detach the hose from the compressed air source before disconnecting the supply hose from the appliance.
In this way, you avoid uncontrollable thrashing about of the supply hose.

Collecting bag for sandblasting material

NOTE

- ▶ Do not re-use surplus sand-blasting material from the collecting bag ④.
- You can remove the surplus sand-blasting material which has collected in the collecting bag ④ via the zip fastener or use a screwdriver to undo the screw clamp ⑤ and remove the collecting bag ④ from the appliance.

Troubleshooting

Fault/possible cause	Remedy
No material flow	
The air is not dry enough.	Install a water separator in your compressed air system.
Air pressure too low	Increase the output pressure of your compressor.
Attachment not sitting correctly	Ensure that the attachment is firmly on the appliance and that no air escapes at the sides.
Blocked sand-blasting material pipes	Check that no lumps of sandblasting material are blocking the pipes. Preferably, use a blow-out gun to clean blocked pipes. (Wear safety goggles!) Also check the tank outlet opening.

Fault/possible cause	Remedy
Sand-blasting pattern not as expected	
The air is not dry enough.	Install a water separator in your compressed air system.
Sand-blasting material grain size not uniform	Replace sand-blasting material.
Sand-blasting material impure	Replace sand-blasting material
The attachment is worn	Replace the attachment
Other defects	
Please contact an expert or your retailer.	

Maintenance and cleaning



WARNING! RISK OF INJURY!
ALWAYS disconnect the appliance from the compressed air supply before cleaning it.

- Always clean the compressed air sandblaster gun ① and the blasting medium container ③ immediately after completing your work. To do this, blow out the compressed air sandblaster gun ① and the blasting medium container ③ with compressed air.
- Store the compressed air sandblaster gun ① only in dry rooms.

Disposal



FR



The product and its packaging are recyclable. They are subject to an extended manufacturer responsibility and will be collected separately.



Do not dispose of power tools in your normal domestic waste!

The adjacent symbol of a crossed-out dustbin means that this appliance is subject to Directive 2012/19/EU. This directive states that this appliance may not be disposed of in the normal household waste at the end of its useful life, but must be taken to specially set-up collection locations, recycling depots or disposal companies.

The disposal is free of charge for the user.

Protect the environment and dispose of this appliance properly.



Your local community or municipal authorities can provide information on how to dispose of the worn-out product.



The packaging is made from environmentally friendly material and can be disposed of at your local recycling plant.



Dispose of the packaging in an environmentally friendly manner.

Note the labelling on the packaging and separate the packaging material components for disposal if necessary. The packaging material is labelled with abbreviations (a) and numbers (b) with the following meanings: 1–7: plastics, 20–22: paper and cardboard, 80–98: composites.

Kompernass Handels GmbH warranty

Dear Customer,

This appliance has a 3-year warranty valid from the date of purchase. If this product has any faults, you, the buyer, have certain statutory rights. Your statutory rights are not restricted in any way by the warranty described below.

Warranty conditions

The warranty period starts on the date of purchase. Please keep your receipt in a safe place. This will be required as proof of purchase.

If any material or manufacturing fault occurs within three years of the date of purchase of the product, we will either repair or replace the product for you or refund the purchase price (at our discretion). This warranty service requires that you present the defective appliance and the proof of purchase (receipt) within the three-year warranty period, along with a brief written description of the fault and of when it occurred.

If the defect is covered by the warranty, your product will either be repaired or replaced by us. The repair or replacement of a product does not signify the beginning of a new warranty period.

Warranty period and statutory claims for defects

The warranty period is not prolonged by repairs effected under the warranty. This also applies to replaced and repaired components. Any damage and defects present at the time of purchase must be reported immediately after unpacking. Repairs carried out after expiry of the warranty period shall be subject to a fee.

Scope of the warranty

This appliance has been manufactured in accordance with strict quality guidelines and inspected meticulously prior to delivery.

The warranty covers material faults or production faults. The warranty does not extend to product parts subject to normal wear and tear or to fragile parts which could be considered as consumable parts such as switches or parts made of glass.

The warranty does not apply if the product has been damaged, improperly used or improperly maintained. The directions in the operating instructions for the product regarding proper use of the product are to be strictly followed. Uses and actions that are discouraged in the operating instructions or which are warned against must be avoided.

This product is intended solely for private use and not for commercial purposes. The warranty shall be deemed void in cases of misuse or improper handling, use of force and modifications / repairs which have not been carried out by one of our authorised Service centres.

The warranty period does not apply to

- Normal reduction of the battery capacity over time
- Commercial use of the product
- Damage to or alteration of the product by the customer
- Non-compliance with safety and maintenance instructions, operating errors
- Damage caused by natural hazards

Warranty claim procedure

To ensure quick processing of your case, please observe the following instructions:

- Please have the till receipt and the item number (IAN) 365028_2204 available as proof of purchase.
- You will find the item number on the type plate on the product, an engraving on the product, on the front page of the operating instructions (below left) or on the sticker on the rear or bottom of the product.

- If functional or other defects occur, please contact the service department listed either by **telephone** or by **e-mail**.
- You can return a defective product to us free of charge to the service address that will be provided to you. Ensure that you enclose the proof of purchase (till receipt) and information about what the defect is and when it occurred.



You can download these instructions along with many other manuals, product videos and installation software at www.lidl-service.com.

This QR code will take you directly to the Lidl service page (www.lidl-service.com) where you can open your operating instructions by entering the item number (IAN) 365028_2204.

Service

GB Service Great Britain

Tel.: 0800 404 7657

E-Mail: kompernass@lidl.co.uk

IE Service Ireland

Tel.: 1800 101010

E-Mail: kompernass@lidl.ie

IAN 365028_2204

Importer

Please note that the following address is not the service address. Please use the service address provided in the operating instructions.

KOMPERNASS HANDELS GMBH

BURGSTRASSE 21

44867 BOCHUM

GERMANY

www.kompernass.com

Translation of the original Conformity Declaration

We, KOMPERNASS HANDELS GMBH, documents officer: Mr. Semi Uguzlu, BURGSTR. 21, 44867 BOCHUM, Deutschland, hereby declare that this product complies with the following standards, normative documents and the EC directives:

Machinery Directive

(2006/42/EC)

Applied harmonised standards

EN 1248: 2001+A1

EN ISO 4414: 2010

EN ISO 12100:2010

Type designation of machine: Air Sandblasting Gun PDSP 1000 E6

Year of manufacture: 08-2022

Serial number: IAN 365028_2204

Bochum, 25/07/2022

The image shows a handwritten signature in black ink, which appears to read 'Semi Uguzlu', followed by the CE mark (a stylized 'C' and 'E' joined together).

Semi Uguzlu

- Quality Manager -

The right to effect technical changes in the context of further development is reserved.

Inhaltsverzeichnis

Einleitung	12
Bestimmungsgemäßer Gebrauch	12
Ausstattung	12
Lieferumfang	12
Technische Daten	12
Allgemeine Sicherheitshinweise	13
Arbeitsplatz-Sicherheit	13
Gerätespezifische Sicherheitshinweise für Druckluft-Sandstrahler	13
Bedienung	14
Auffangbeutel für Sandstrahlmaterial montieren	14
Aufsatz auswählen und montieren	14
Strahlgutbehälter befüllen	14
Druckluftquelle anschließen	15
Druckluft-Sandstrahlpistole verwenden	15
Auffangbeutel für Sandstrahlmaterial entleeren	16
Fehlerbehebung	16
Wartung und Reinigung	16
Entsorgung	16
Garantie der Kompernaß Handels GmbH	17
Service	18
Importeur	18
Original-Konformitätserklärung	19

DRUCKLUFT- SANDSTRAHLPISTOLE PDSP 1000 E6

Einleitung

Wir beglückwünschen Sie zum Kauf Ihres neuen Gerätes. Sie haben sich damit für ein hochwertiges Produkt entschieden. Die Bedienungsanleitung ist Teil dieses Produkts. Sie enthält wichtige Hinweise für Sicherheit, Gebrauch und Entsorgung. Machen Sie sich vor der Benutzung des Produkts mit allen Bedien- und Sicherheitshinweisen vertraut. Benutzen Sie das Produkt nur wie beschrieben und für die angegebenen Einsatzbereiche. Händigen Sie alle Unterlagen bei Weitergabe des Produkts an Dritte mit aus.

Bestimmungsgemäßer Gebrauch

Das Gerät ist zur Entfernung von Rost und Farbe auf Metallflächen bestimmt.

Jede andere Verwendung oder Veränderung des Gerätes gilt als nicht bestimmungsgemäß und birgt erhebliche Unfallgefahren. Für aus bestimmungswidriger Verwendung entstandene Schäden übernehmen wir keine Haftung.

Das Gerät ist nur für den privaten Einsatz bestimmt.

Ausstattung

- ➊ Druckluft-Sandstrahlpistole
- ➋ Stecknippel für Luftanschluss
- ➌ Abzugshebel
- ➍ Auffangbeutel für Sandstrahlmaterial
- ➎ Schraubschelle
- ➏ Strahldüse
- ➐ Dreh-Regler
- ➑ Strahlgutbehälter
- ➒ Schraubverschluss

- ➓ Flächenaufsatz
- ➓ Punktaufsatz
- ➓ Innenkantenaufsatz
- ➓ Außenkantenaufsatz
- ➓ Strahlgut

Lieferumfang

- 1 Druckluft-Sandstrahlpistole
- 1 Flächenaufsatz
- 1 Punktaufsatz
- 1 Innenkantenaufsatz
- 1 Außenkantenaufsatz
- 1 Auffangbeutel für Sandstrahlmaterial
- 1 Schraubschelle
- 2 kg Strahlgut
- 1 Bedienungsanleitung

Technische Daten

Arbeitsdruck	6,3 bar
Luftverbrauch	320 l/min
Behälterinhalt	900 ml
Benötigte Luftqualität	gereinigt und ölfrei
Einstellwerte für das Arbeiten	eingestellter Arbeitsdruck am Druckminderer oder Filterdruckmesser max. 6,3 bar.

Geräuschemissionswert

Messwert für Geräusch ermittelt entsprechend EN 1265. Der A-bewertete Geräuschpegel des Druckluftwerkzeugs beträgt typischerweise:

Schalldruckpegel	$L_{pA} = 84,4$ dB (A)
Unsicherheit	$K_{pA} = 3$ dB (A)
Schallleistungspegel	$L_{WA} = 95,4$ dB (A)
Unsicherheit	$K_{WA} = 3$ dB (A)



Gehörschutz tragen!

Schwingungsemissionswert

Schwingungsgesamtwert ermittelt entsprechend
EN ISO 20643: $a_h = \leq 2,5 \text{ m/s}^2$
Unsicherheit = $1,5 \text{ m/s}^2$

WARNUNG!

- ▶ Der in diesen Anweisungen angegebene Schwingungspegel ist entsprechend einem in EN ISO 20643 genormten Messverfahren gemessen worden und kann für den Gerätevergleich verwendet werden. Der angegebene Schwingungsemissionswert kann auch zu einer einleitenden Einschätzung der Aussetzung verwendet werden. Der Schwingungspegel wird sich entsprechend dem Einsatz des Druckluftwerkzeugs verändern und kann in manchen Fällen über dem in diesen Anweisungen angegebenen Wert liegen. Die Schwingungsbelastung könnte unterschätzt werden, wenn das Druckluftwerkzeug regelmäßig in solcher Weise verwendet wird.

HINWEIS

- ▶ Für eine genaue Abschätzung der Schwingungsbelastung während eines bestimmten Arbeitszeitraumes sollten auch die Zeiten berücksichtigt werden, in denen das Gerät abgeschaltet ist oder zwar läuft, aber nicht tatsächlich im Einsatz ist. Dies kann die Schwingungsbelastung über den gesamten Arbeitszeitraum deutlich reduzieren.



Allgemeine Sicherheitshinweise

WARNUNG!

- ▶ **Lesen Sie alle Sicherheitshinweise und Anweisungen.** Versäumnisse bei der Einhaltung der Sicherheitshinweise und Anweisungen können elektrischen Schlag, Brand und/oder schwere Verletzungen verursachen.

Bewahren Sie alle Sicherheitshinweise und Anweisungen für die Zukunft auf.

Arbeitsplatz-Sicherheit

- Halten Sie Ihren Arbeitsbereich sauber und gut beleuchtet.** Unordnung und unbeleuchtete Arbeitsbereiche können zu Unfällen führen.
- Arbeiten Sie mit dem Gerät nicht in explosionsgefährdeter Umgebung, in der sich brennbare Flüssigkeiten, Gase oder Stäube befinden.** Das Gerät kann Funken erzeugen, die den Staub oder die Dämpfe entzünden können.
- Halten Sie Kinder und andere Personen während der Benutzung des Gerätes fern.** Bei Ablenkung können Sie die Kontrolle über das Gerät verlieren.

Gerätespezifische Sicherheitshinweise für Druckluft-Sandstrahler

- Kontrollieren Sie das Gerät vor Inbetriebnahme auf etwaige Beschädigungen. Sollte das Gerät Mängel aufweisen, darf es auf keinen Fall in Betrieb genommen werden.
- Halten Sie Kinder und anderen Personen während der Benutzung des Gerätes fern. Bei Ablenkung können Sie die Kontrolle über das Gerät verlieren.
- **VERLETZUNGSGEFAHR! MISSBRÄUCHLICHE BENUTZUNG!** Richten Sie das Gerät nicht auf Menschen und/oder Tiere.
- Tragen Sie eine Staubschutzmaske.
- Tragen Sie eine Schutzbrille!
- Tragen Sie Schutzhandschuhe!
- Tragen Sie Schutzkleidung!
- Tragen Sie Sicherheitsschuhe!
- Tragen Sie einen Schutzhelm!
- **EXPLOSIONSGEFAHR!** In einer Umgebung, in der sich Gase/offene Flammen/Feuer/gasbetriebene Warmwasserbreiter befinden, darf die Druckluft-Sandstrahlpistole nicht benutzt werden.

- RAUCHEN VERBOTEN!
- Arbeiten Sie nur in ausreichend belüfteten Räumen.
- Verwenden Sie als Energiequelle keinen Sauerstoff oder brennbare Gase.
- Überschreiten Sie niemals den maximalen Arbeitsdruck von 6,3 bar.

⚠️ WARNUNG!

- ▶ RÜCKSTOSSKRÄFTE! Bei hohen Arbeitsdrücken können Rückstosskräfte auftreten, die unter Umständen zu Gefährdungen durch Dauerbelastung führen können.
- VERLETZUNGSGEFAHR! Entfernen Sie vor Reparatur- und Instandhaltungsarbeiten sowie vor einem Transport das Gerät von der Druckluftquelle.
- VERLETZUNGSGEFAHR! Entfernen Sie das Gerät zum Befüllen mit Strahlgut von der Druckluftquelle.

HINWEIS

- ▶ Bitte beachten Sie die Sicherheitshinweise der Hersteller des Strahlgutes.
- Verwenden Sie nur für die Druckluft-Sandstrahlpistole **1** geeignete Materialien. Verwenden Sie keinen Quarzsand. Es besteht die Gefahr der Bildung von giftigem Silikosestaub.
- Treffen Sie Vorkehrungen, dass andere Personen nicht belästigt werden (Staubentwicklung).
- Sorgen Sie dafür, dass das Strahlmittel aufgefangan wird, um es umweltgerecht entsorgen zu können.
- Entfernen Sie keine Typenschilder. Sie sind sicherheitsrelevante Bestandteile des Gerätes.
- Wenn Sie im Umgang mit dem Gerät unerfahren sind, sollten Sie sich über den gefahrlosen Umgang schulen lassen.

⚠️ WARNUNG! GIFTIGE STÄUBE!

- ▶ Das Bearbeiten von schädlichen/giftigen Stäuben stellt eine Gesundheitsgefährdung für die Bedienperson oder in der Nähe befindliche Personen dar.

⚠️ ACHTUNG!

- ▶ Stellen Sie sicher, dass das Gerät bei Nichtgebrauch, Austausch von Zubehöerteilen oder Reparaturarbeiten, von der Luftzufuhr getrennt ist. Der Luftschlauch darf nicht unter Druck stehen.

Bedienung

Auffangbeutel für Sandstrahlmaterial montieren

- Befestigen Sie den Auffangbeutel **4** mit der im Lieferumfang enthaltenen Schraubschelle **5** mit Hilfe eines Schraubendrehers am Gerät.

Aufsatz auswählen und montieren

- Wählen Sie zunächst einen für Ihre Zwecke passenden Aufsatz (**10**, **11**, **12**, **13**) aus.
- Stecken Sie den ausgewählten Aufsatz fest auf die Strahldüse **6** und achten Sie darauf, dass keine Luft seitlich entweichen kann.

Strahlgutbehälter befüllen

⚠️ ACHTUNG!

- ▶ Bevor Sie den Schraubverschluss **9** des Strahlgutbehälters **8** öffnen, oder irgendeine andere Einstellung vornehmen, muss unbedingt die Verbindung des Druckluftschlauches getrennt werden und der Druck vollständig abgebaut sein.
- Verwenden Sie bei Ihren Sandstrahlarbeiten ausschließlich geeignetes Strahlgut **14**.

HINWEIS

- ▶ Wir empfehlen Silikose unschädliches Strahlmittel (gemahlene Hochofenschlacke) mit der Körnung 0,2–0,8 mm.
- Achten Sie darauf, dass das Strahlgut **14** absolut trocken und nicht zu grobkörnig ist.

HINWEIS

- ▶ Die maximale Korngröße beträgt 0,8 mm.
- Öffnen Sie den Schraubverschluss **9** des Strahlgutbehälters **8** durch drehen gegen den Uhrzeigersinn.

- Füllen Sie die gewünschte Menge an Strahlgut **14** in den Strahlgutbehälter **8** ein.
- Achten Sie darauf, das Sie den maximalen Behälterinhalt von 900 ml nicht überschreiten.
- Schließen Sie anschließend wieder den Schraubverschluss **9** des Strahlgutbehälters **8** durch drehen im Uhrzeigersinn.

HINWEIS ZUR KÖRNUNG DES STRAHLGUTES

- ▶ Je größer/gröber die Körnung des genutzten Strahlgutes, desto größeren Schmutz entfernt man damit. Das mitgelieferte Material ist eher fein und eignet sich für die Entfernung von z. B. Farbe und Flugrost. Das feine Material richtet auch weniger Schaden auf den Oberflächen an, weswegen auch darüber eine Auswahl getroffen werden kann. Für groben Rost z.B. nimmt man grobkörnigeres Strahlgut, welches Sie online (siehe Kapitel Importeur) oder im gut sortierten Fachhandel kaufen können. Beachten Sie auch die Hinweise zur maximalen Körnung.

Druckluftquelle anschließen

HINWEIS

- ▶ Die Druckluft-Sandstrahlpistole **1** darf ausschließlich mit gereinigter, kondensat- und ölfreier Druckluft betrieben werden. Sie darf den Arbeitsdruck von 6,3 bar am Gerät nicht überschreiten. Damit Sie den Luftdruck regulieren können, muss die Druckluftquelle mit einem (Filter)-Druckminderer ausgestattet sein.
- ◆ Schließen Sie die Druckluft-Sandstrahlpistole **1** an eine geeignete Druckluftquelle an. Verbinden Sie die Schnellkupplung des Versorgungsschlauches mit dem Stecknippel **2** an der Druckluft-Sandstrahlpistole **1**. Die Verriegelung erfolgt automatisch.

HINWEIS

- ▶ Stellen Sie sicher, dass der Dreh-Regler **7** auf  steht, bevor Sie das Gerät mit Ihrer Druckluftquelle verbinden.

Druckluft-Sandstrahlpistole verwenden

- Bereiten Sie das zu bestrahlende Werkstück sorgfältig vor. Säubern Sie es gegebenenfalls.

HINWEIS

- ▶ Staub- und Fettablagerungen beeinträchtigen das Ergebnis erheblich.
- Decken bzw. kleben Sie alles sorgfältig ab, was nicht bestrahlt werden soll.
- Der Abstand des Aufsatzes zur bearbeitenden Fläche spielt eine wesentliche Rolle. Er sollte so gering wie möglich gehalten werden, damit das Strahlgut **14** vom Auffangbeutel **4** aufgenommen werden kann.
- Je näher Sie mit dem Gerät an Ihr Werkstück heran gehen, desto kleiner ist das Strahlmuster darauf und umgekehrt.
- Führen Sie ggf. vorher einen Probelauf an einem nicht mehr benötigten Werkstück durch. Dadurch finden Sie den richtigen Abstand/Arbeitsdruck heraus und eine übermäßige Abstrahlung an Ihrem Werkstück wird verhindert.

Einschalten

- Stellen Sie den Dreh-Regler **7** auf  um den Luftdurchlass zu öffnen.
- Führen Sie die Druckluft-Sandstrahlpistole **1** an die zu bearbeitende Fläche heran.
- Drücken Sie den Abzugshebel **3**, um die Druckluft-Sandstrahlpistole **1** in Betrieb zu nehmen.

Ausschalten

- Lassen Sie den Abzugshebel **3** los, um die Druckluft-Sandstrahlpistole **1** auszuschalten.
- Stellen Sie den Dreh-Regler **7** auf  um den Luftdurchlass zu schließen.
- Trennen Sie das Gerät nach Abschluss der Arbeit von der Druckluftquelle.

HINWEIS

- ▶ Lösen Sie zuerst den Schlauch von der Druckluftquelle und entfernen Sie erst danach den Versorgungsschlauch von dem Gerät. So vermeiden Sie ein unkontrolliertes Herumwirbeln des Versorgungsschlauches.

Auffangbeutel für Sandstrahlmaterial entleeren

HINWEIS

- Überschüssiges Sandstrahlmaterial aus dem Auffangbeutel ④ nicht wiederverwenden.
- Sie können das überschüssige Sandstrahlmaterial, was sich in dem Auffangbeutel ④ angesammelt hat über den Reißverschluss entnehmen. Oder die Schraubschelle ⑤ mit Hilfe eines Schraubendrehers lösen und den Auffangbeutel ④ vom Gerät entfernen.

Fehlerbehebung

Fehler/Mögliche Ursache	Behebung
Kein Materialfluss	
Die Luft ist nicht trocken genug	Installieren Sie einen Wasserabscheider in Ihrem Druckluftsystem.
Luftdruck zu gering	Erhöhen Sie den Abgabedruck Ihres Kompressors.
Aufsatz sitzt nicht korrekt	Stellen Sie sicher, dass Ihr Aufsatz fest auf das Gerät aufgesteckt ist und keine Luft seitlich entweicht.
Verstopfte Sandstrahlmaterial-Leitungen	Kontrollieren Sie, dass keine Sandstrahlmaterial-Klumpen die Leitungen verstopfen. Nutzen Sie am Besten eine Ausblaspistole um verstopfte Leitungen zu reinigen. (Schutzbrille tragen!) Kontrollieren Sie auch die Ausgangsöffnung des Tanks.
Sandstrahlmuster nicht wie erwartet	
Die Luft ist nicht trocken genug	Installieren Sie einen Wasserabscheider in Ihrem Druckluftsystem.

Fehler/Mögliche Ursache	Behebung
Größe des Sandstrahlmaterials nicht einheitlich	Sandstrahlmaterial ersetzen.
Sandstrahlmaterial verunreinigt	Sandstrahlmaterial austauschen
Der Aufsatz ist abgenutzt	Aufsatz ersetzen
Andere Störungen	
Setzen Sie sich mit einem Fachmann oder dem Händler in Verbindung.	

Wartung und Reinigung



WARNUNG! VERLETZUNGSGEFAHR!
Trennen Sie das Gerät unbedingt von der Druckluftversorgung, bevor Sie es reinigen.

- Reinigen Sie die Druckluft-Sandstrahlpistole ① und den Strahlgutbehälter ② nach jedem Abschluss der Arbeit. Blasen Sie hierzu die Druckluft-Sandstrahlpistole ① und den Strahlgutbehälter ② mit Druckluft aus.
- Bewahren Sie die Druckluft-Sandstrahlpistole ① nur in trockenen Räumen auf.

Entsorgung



Das Produkt und die Verpackung sind recycelbar, unterliegen einer erweiterten Herstellerverantwortung und werden getrennt gesammelt.



Werfen Sie Elektrowerkzeuge nicht in den Hausmüll!

Das nebenstehende Symbol einer durchgestrichenen Mülltonne auf Rädern zeigt an, dass dieses Gerät der Richtlinie 2012/19/EU unterliegt. Diese Richtlinie besagt, dass Sie dieses Gerät am Ende seiner Nutzungszeit nicht mit dem normalen Haushaltsmüll entsorgen dürfen, sondern in speziell eingerichteten Sammelstellen, Wertstoffhöfen oder Entsorgungsbetrieben abgeben müssen.

Diese Entsorgung ist für Sie kostenfrei. Schonen Sie die Umwelt und entsorgen Sie fachgerecht.

Für den deutschen Markt gilt

Beim Kauf eines Neugerätes haben Sie das Recht, das entsprechende Altgerät an Ihren Händler zurückzugeben. Händler von Elektro- und Elektronikgeräten mit einer Verkaufsfläche von mindestens 400 qm sowie Lebensmittelhändler mit einer Verkaufsfläche von mindestens 800 qm, die regelmäßig Elektro- und Elektronikgeräte verkaufen, sind außerdem verpflichtet, bis zu drei Altgeräte unentgeltlich zurückzunehmen, auch ohne dass ein Neugerät gekauft wird, wenn die Altgeräte in keiner Abmessung größer sind als 25 cm. LIDL bietet Ihnen Rücknahmemöglichkeiten direkt in den Filialen und Märkten an. Informieren Sie sich auch bei Ihrem Händler über die Rücknahmemöglichkeiten vor Ort.



Weitere Möglichkeiten zur Entsorgung des ausgedienten Produkts erfahren Sie bei Ihrer Gemeinde- oder Stadtverwaltung.



Die Verpackung besteht aus umweltfreundlichen Materialien, die Sie über die örtlichen Recyclingstellen entsorgen können.

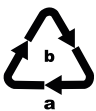

Entsorgen Sie die Verpackung umweltgerecht. Beachten Sie die Kennzeichnung auf den verschiedenen Verpackungsmaterialien und trennen Sie diese gegebenenfalls gesondert. Die Verpackungsmaterialien sind gekennzeichnet mit Abkürzungen (a) und Ziffern (b) mit folgender Bedeutung: 1-7: Kunststoffe, 20-22: Papier und Pappe, 80-98: Verbundstoffe.

Garantie der Kompernaß Handels GmbH

Sehr geehrte Kundin, sehr geehrter Kunde,

Sie erhalten auf dieses Gerät 3 Jahre Garantie ab Kaufdatum. Im Falle von Mängeln dieses Produkts stehen Ihnen gegen den Verkäufer des Produkts gesetzliche Rechte zu. Diese gesetzlichen Rechte werden durch unsere im Folgenden dargestellte Garantie nicht eingeschränkt.

Garantiebedingungen

Die Garantiefrist beginnt mit dem Kaufdatum. Bitte bewahren Sie den Kassenbon gut auf. Dieser wird als Nachweis für den Kauf benötigt.

Tritt innerhalb von drei Jahren ab dem Kaufdatum dieses Produkts ein Material- oder Fabrikationsfehler auf, wird das Produkt von uns – nach unserer Wahl – für Sie kostenlos repariert, ersetzt oder der Kaufpreis erstattet. Diese Garantieleistung setzt voraus, dass innerhalb der Dreijahresfrist das defekte Gerät und der Kaufbeleg (Kassenbon) vorgelegt und schriftlich kurz beschrieben wird, worin der Mangel besteht und wann er aufgetreten ist.

Wenn der Defekt von unserer Garantie gedeckt ist, erhalten Sie das reparierte oder ein neues Produkt zurück. Mit Reparatur oder Austausch des Produkts beginnt kein neuer Garantiezeitraum.

Garantiezeit und gesetzliche Mängelansprüche

Die Garantiezeit wird durch die Gewährleistung nicht verlängert. Dies gilt auch für ersetzte und reparierte Teile. Eventuell schon beim Kauf vorhandene Schäden und Mängel müssen sofort nach dem Auspacken gemeldet werden. Nach Ablauf der Garantiezeit anfallende Reparaturen sind kostenpflichtig.

Garantieumfang

Das Gerät wurde nach strengen Qualitätsrichtlinien sorgfältig produziert und vor Auslieferung gewissenhaft geprüft.

Die Garantieleistung gilt für Material- oder Fabrikationsfehler. Diese Garantie erstreckt sich nicht auf Produktteile, die normaler Abnutzung ausgesetzt sind und daher als Verschleißteile angesehen werden können oder für Beschädigungen an zerbrechlichen Teilen, z. B. Schalter oder Teile, die aus Glas gefertigt sind.

Diese Garantie verfällt, wenn das Produkt beschädigt, nicht sachgemäß benutzt oder gewartet wurde. Für eine sachgemäße Benutzung des Produkts sind alle in der Bedienungsanleitung aufgeführten Anweisungen genau einzuhalten. Verwendungszwecke und Handlungen, von denen in der Bedienungsanleitung abgeraten oder vor denen gewarnt wird, sind unbedingt zu vermeiden.

Das Produkt ist nur für den privaten und nicht für den gewerblichen Gebrauch bestimmt. Bei missbräuchlicher und unsachgemäßer Behandlung, Gewaltanwendung und bei Eingriffen, die nicht von unserer autorisierten Serviceniederlassung vorgenommen wurden, erlischt die Garantie.

Garantiezeit gilt nicht bei

- normaler Abnutzung der Akkukapazität
- gewerblichen Gebrauch des Produktes
- Beschädigung oder Veränderung des Produktes durch den Kunden
- Missachtung der Sicherheits- und Wartungsvorschriften, Bedienungsfehler
- Schäden durch Elementarereignisse

Abwicklung im Garantiefall

Um eine schnelle Bearbeitung Ihres Anliegens zu gewährleisten, folgen Sie bitte den folgenden Hinweisen:

- Bitte halten Sie für alle Anfragen den Kassenbonn und die Artikelnummer (IAN) 365028_2204 als Nachweis für den Kauf bereit.
- Die Artikelnummer entnehmen Sie bitte dem Typenschild am Produkt, ei8ner Gravur am Produkt, dem Titelblatt der Bedienungsanleitung (unten links) oder dem Aufkleber auf der Rück- oder Unterseite des Produktes.

- Sollten Funktionsfehler oder sonstige Mängel auftreten, kontaktieren Sie zunächst die nachfolgend benannte Serviceabteilung **telefonisch** oder per **E-Mail**.
- Ein als defekt erfasstes Produkt können Sie dann unter Beifügung des Kaufbelegs (Kassenbonn) und der Angabe, worin der Mangel besteht und wann er aufgetreten ist, für Sie portofrei an die Ihnen mitgeteilte Serviceanschrift übersenden.



Auf www.lidl-service.com können Sie diese und viele weitere Handbücher, Produktvideos und Installationssoftware herunterladen.

Mit diesem QR-Code gelangen Sie direkt auf die Lidl-Service-Seite (www.lidl-service.com) und können mittels der Eingabe der Artikelnummer (IAN) 365028_2204 Ihre Bedienungsanleitung öffnen.

Service

DE Service Deutschland

Tel.: 800 5435 111 (kostenfrei aus dem dt. Festnetz/Mobilfunknetz)
E-Mail: kompennass@lidl.de

AT Service Österreich

Tel.: 800 447 744
E-Mail: kompennass@lidl.at

CH Service Schweiz

Tel.: 800 56 44 33
E-Mail: kompennass@lidl.ch

IAN 365028_2204

Importeur

Bitte beachten Sie, dass die folgende Anschrift keine Serviceanschrift ist. Kontaktieren Sie zunächst die benannte Servicestelle.

KOMPENASS HANDELS GMBH
BURGSTRASSE 21
44867 BOCHUM
DEUTSCHLAND
www.kompennass.com

Original-Konformitätserklärung

Wir, KOMPERNASS HANDELS GMBH, Dokumentenverantwortlicher: Herr Semi Uguzlu, BURGSTR. 21, 44867 BOCHUM, Deutschland, erklären hiermit, dass dieses Produkt mit den folgenden Normen, normativen Dokumenten und EG-Richtlinien übereinstimmt:

Maschinenrichtlinie
(2006/42/EC)

Angewandte harmonisierte Normen

EN 1248: 2001+A1
EN ISO 4414: 2010
EN ISO 12100:2010

Typbezeichnung der Maschine: Druckluft-Sandstrahlpistole PDSP 1000 E6

Herstellungsjahr: 08-2022

Seriennummer: IAN 365028_2204

Bochum, 25.07.2022



Semi Uguzlu
- Qualitätsmanager -

Technische Änderungen im Sinne der Weiterentwicklung sind vorbehalten.

Table des matières

Introduction	22
Utilisation conforme à l'usage prévu	22
Équipement	22
Matériel livré	22
Caractéristiques techniques	22
Consignes de sécurité générales	23
Sécurité sur le lieu de travail	23
Consignes de sécurité appareil spécifiques aux sableuses pneumatiques	23
Utilisation	24
Monter le sac collecteur du matériau de sablage	24
Choisir l'embout et le monter	24
Remplissage du réservoir de matériau de sablage	24
Raccorder une source d'air comprimé	25
Utilisation du pistolet de sablage à air comprimé	25
Videz le sac collecteur du matériau de sablage	26
Dépannage	26
Entretien et nettoyage	26
Mise au rebut	27
Garantie pour Kompernass Handels GmbH pour la France	27
Garantie pour Kompernass Handels GmbH pour la Belgique	29
Service après-vente	30
Importateur	30
Traduction de la déclaration de conformité originale	31

PISTOLET DE SABLAGE PNEUMATIQUE PDSP 1000 E6

Introduction

Félicitations pour l'achat de votre nouvel appareil. Vous venez ainsi d'opter pour un produit de grande qualité. Le mode d'emploi fait partie de ce produit. Il contient des remarques importantes concernant la sécurité, l'usage et la mise au rebut. Avant d'utiliser le produit, veuillez vous familiariser avec toutes les consignes d'utilisation et de sécurité. N'utilisez le produit que conformément aux consignes et pour les domaines d'utilisation prévus. Si vous cédez le produit à un tiers, remettez-lui également tous les documents.

Utilisation conforme à l'usage prévu

Le pistolet de sablage à air comprimé (ci-après dénommé "Appareil") sert à l'élimination de la rouille et de la peinture sur des surfaces métalliques. Toute utilisation autre ou modification de l'appareil est considérée comme non conforme et s'accompagne de risques d'accident non négligeables. Nous déclinons toute responsabilité pour des dommages causés résultant d'une utilisation non conforme. L'appareil est uniquement conçu pour une utilisation privée.

Équipement

- ❶ Pistolet de sablage à air comprimé
- ❷ Embout mâle pour le raccordement d'air
- ❸ Gâchette
- ❹ Sac collecteur de matériau de sablage
- ❺ Bride à visser
- ❻ Buse de sablage
- ❼ Variateur
- ❽ Réservoir de matériau de sablage
- ❾ Bouchon à vis
- ❿ Embout pour surfaces
- ⓫ Embout ponctuel

- ❿ Embout d'angles intérieurs
- ⓬ Embout d'angles extérieurs
- ⓭ Matériau de sablage

Matériel livré

- 1 pistolet de sablage pneumatique
- 1 embout pour surfaces
- 1 embout ponctuel
- 1 embout d'angle
- 1 embout d'angles intérieurs
- 1 sac collecteur de matériau de sablage
- 1 collier à vis
- 2 kg de matériau de sablage
- 1 mode d'emploi

Caractéristiques techniques

Pression de service	6,3 bars
Consommation d'air	320 l/min
Contenance du réservoir	900 ml
Qualité d'air nécessaire	purifiée et exempte d'huile
Valeurs de réglage pour le travail	Pression de travail réglée sur le détenteur ou le manomètre du filtre : max. 6,3 bars

Valeurs d'émissions sonores

Valeur de mesure du bruit déterminée conformément à la norme EN 1265. Le niveau de bruit A pondéré typique de l'outil à air comprimé est de :

Niveau de pression acoustique	$L_{pA} = 84,4$ dB (A)
Imprecision	$K_{pA} = 3$ dB (A)
Niveau de puissance acoustique	$L_{WA} = 95,4$ dB (A)
Imprecision	$K_{WA} = 3$ dB (A)



Porter une protection auditive !

Valeur d'émission des vibrations :

Valeurs totales de vibrations déterminées conformément à EN ISO 20643 : $a_h = \leq 2,5$ m/s²
Imprecision = 1,5 m/s²

⚠ AVERTISSEMENT !

- ▶ Le niveau de vibrations indiqué dans ces instructions a été mesuré conformément aux méthodes de mesure décrites dans la norme EN ISO 20643 et peut être utilisé pour la comparaison d'appareils. La valeur d'émission des vibrations déclarée peut également être utilisée pour une évaluation préliminaire de l'exposition. Le niveau de vibrations varie en fonction de l'usage de l'outil à air comprimé et peut, dans certains cas, excéder la valeur indiquée dans ces instructions. La sollicitation due aux vibrations pourrait être sous-estimée si l'outil à air comprimé est utilisé régulièrement de cette manière.

REMARQUE

- ▶ Afin d'obtenir une estimation précise de la sollicitation due aux vibrations pendant un certain temps de travail, il convient également de tenir compte des périodes pendant lesquelles l'appareil est éteint, ou allumé mais sans être effectivement utilisé. Ceci peut considérablement réduire la sollicitation due aux vibrations pendant toute la durée du travail.



Consignes de sécurité générales

⚠ AVERTISSEMENT !

- ▶ Lire tous les avertissements de sécurité et toutes les instructions. Ne pas suivre les avertissements et instructions peut donner lieu à un choc électrique, un incendie et/ou une blessure sérieuse.







Conserver tous les avertissements et toutes les instructions pour pouvoir s'y reporter ultérieurement.

Sécurité sur le lieu de travail

- a) Conserver la zone de travail propre et bien éclairée. Les zones en désordre ou sombres sont propices aux accidents.

- b) Ne pas faire fonctionner l'appareil en atmosphère explosive, par exemple en présence de liquides inflammables, de gaz ou de poussières. L'appareil peut engendrer des étincelles qui peuvent enflammer les poussières ou les fumées.
- c) Maintenir les enfants et les personnes présentes à l'écart pendant l'utilisation de l'appareil. Les distractions peuvent vous faire perdre le contrôle de l'outil.

Consignes de sécurité appareil spécifiques aux sableuses pneumatiques

- Contrôlez l'appareil avant la mise en service afin de détecter d'éventuelles détériorations. Si l'appareil présente des défauts, il ne doit en aucun cas être mis en service.
- Tenez les enfants et les autres personnes à l'écart pendant l'utilisation de l'appareil. Les distractions peuvent vous faire perdre le contrôle de l'outil.
- **RISQUE DE BLESSURE ! UTILISATION ABUSIVE !** N'orientez pas l'appareil vers des personnes ou des animaux !
-  Porter un masque anti-poussières.
-  Porter des lunettes de protection !
-  Porter des gants de protection !
-  Portez une tenue de protection appropriée !
-  Portez des chaussures de sécurité !
-  Portez un casque de sécurité !
- **RISQUE D'EXPLOSION !** Le pistolet de sablage à air comprimé ne doit pas être utilisé dans un environnement dans lequel se trouvent des gaz/flammes nues/feu/chauffe-eau à gaz.
- **INTERDICTION DE FUMER !**
- Travaillez uniquement dans des locaux suffisamment ventilés.

- N'utilisez pas d'oxygène ou de gaz inflammables comme source d'énergie.
- Ne dépassez jamais la pression de travail maximale de 6,3 bars.

⚠ AVERTISSEMENT !

- ▶ **FORCES DE REcul !** Lors de pressions de travail élevées, des forces de recul peuvent survenir qui peuvent éventuellement entraîner des risques suite à une sollicitation permanente.
- **RISQUE DE BLESSURE !** Avant les travaux de maintenance et de réparation, ainsi qu'avant un transport, déconnectez l'appareil de la source d'air comprimé.
- **RISQUE DE BLESSURE !** Pour faire le plein de matériau de sablage, éloignez l'appareil de la source d'air comprimé.

REMARQUE

- ▶ Veuillez tenir compte des consignes de sécurité du fabricant de matériau de sablage.
- Utilisez uniquement des matériaux adaptés au pistolet de sablage à air comprimé **1**. N'utilisez pas de sable de quartz. Il y a un risque de formation de poussière toxique source de silicose.
- Prenez des mesures pour que d'autres personnes ne soient pas importunées (dégagement de poussière).
- Veillez à ce que le matériau de sablage soit récupéré puis éliminé en respectant l'environnement.
- Ne retirez pas les plaques signalétiques. Elles font partie intégrante de l'appareil.
- Si vous êtes inexpérimenté dans l'utilisation de l'appareil, vous devrez vous former à une utilisation sans risque.

**⚠ AVERTISSEMENT !
POUSSIÈRES TOXIQUES !**

- ▶ Le traitement de poussières nocives/toxiques représente un danger pour la santé de l'utilisateur ou des personnes proches.

⚠ ATTENTION !

- ▶ Lorsque l'appareil ne sert pas, lors du changement d'accessoires ou de travaux de réparation, assurez-vous que l'appareil est débranché de l'alimentation en air comprimé. Le flexible à air ne doit pas se trouver sous pression.

Utilisation

Monter le sac collecteur du matériau de sablage

- Avec un tournevis, fixez le sac collecteur **4** sur l'appareil avec le collier à vis **5** livré d'origine.

Choisir l'embout et le monter

- Commencez par choisir un embout adapté à vos fins (**10**, **11**, **12**, **13**).
- Enfoncez fermement l'embout choisi sur la buse de sablage **6** et veillez à ce qu'il ne puisse pas s'échapper d'air latéralement.

Remplissage du réservoir de matériau de sablage

⚠ ATTENTION !

- ▶ Avant d'ouvrir le bouchon à vis **9** du réservoir de matériau de sablage **8** ou de procéder à un quelconque autre réglage, la connexion du flexible à air comprimé doit absolument être défaite et la pression doit être totalement retombée.
- Pour vos travaux de sablage, utilisez exclusivement du matériau de sablage **14** adapté.

REMARQUE

- ▶ Nous recommandons du matériau de sablage sans risque de silicose (farine de scories de haut-fourneau) d'un grain de 0,2 à 0,8 mm.
- Veillez à ce que le matériau de sablage **14** soit absolument sec et ne présente pas de trop gros grains.

REMARQUE

- ▶ La taille maximale des grains est de 0,8 mm.

- Ouvrez le bouchon à vis 9 du réservoir de matériau de sablage 8 en tournant en sens inverse des aiguilles d'une montre.
- Remplissez la quantité de matériau de sablage 14 souhaitée dans le réservoir de matériau de sablage 8.
- Veillez à ne pas dépasser la contenance maximale du réservoir soit 900 ml.
- Refermez ensuite le bouchon à vis 9 du réservoir de matériau de sablage 8 en tournant dans le sens des aiguilles d'une montre.

REMARQUE RELATIVE AU GRAIN DU MATÉRIAU DE SABLAGE

- ▶ Plus le grain du matériau de sablage est gros/grossier, plus les souillures grossières sont éliminées. Le matériau livré est plutôt fin et convient pour éliminer la peinture ou une fine couche de rouille par exemple. Le matériau fin cause également moins de dommages sur les surfaces, ce qui peut être une raison de le choisir.
Pour la rouille grossière, prendre du matériau de sablage à plus gros grains vendu en ligne (voir chapitre Importateur) ou dans le commerce spécialisé bien achalandé. Respectez également les consignes visant le grain maximal.

Raccorder une source d'air comprimé

REMARQUE

- ▶ Le pistolet de sablage à air comprimé 1 ne doit être utilisé qu'avec de l'air comprimé épuré, exempt de condensat et d'huile, et la pression de travail au niveau de l'appareil ne doit pas dépasser 6,3 bars.
Pour pouvoir réguler la pression de l'air, la source d'air comprimé doit être équipée d'un détendeur (à filtre).
- ◆ Raccordez le pistolet de sablage à air comprimé 1 à une source d'air comprimé adaptée en reliant le raccord rapide du flexible d'alimentation avec l'embout mâle 2 sur le pistolet de sablage à air comprimé 1. Le verrouillage a lieu automatiquement.

REMARQUE

- ▶ Assurez-vous que le variateur 7 se trouve sur 6 avant de relier l'appareil à une source d'air comprimé.

Utilisation du pistolet de sablage à air comprimé

- Préparez la pièce à sabler avec soin. Nettoyez-la si nécessaire.

REMARQUE

- ▶ Les dépôts de poussière et de graisse pénalisent considérablement le résultat.
- Couvrez ou collez avec soin tout ce qui ne doit pas être sablé.
- L'écart entre l'embout et la surface à usiner joue un rôle essentiel et devra être maintenu aussi faible que possible afin que le matériau de sablage 14 puisse être récupéré par le sac d'interception 4.
- Plus vous approchez l'appareil de la pièce à traiter, plus la trace de projection est petite, et inversement.
- Effectuez le cas échéant un test préalable sur une pièce qui ne sert pas pour déterminer le bon écart / la bonne pression de travail et pour éviter une dispersion excessive sur cette pièce.

Allumer

- Réglez le variateur 7 sur 6 pour ouvrir l'arrivée d'air.
- Approchez le pistolet de sablage à air comprimé 1 de la surface à usiner.
- Appuyez sur la gâchette 3 pour mettre le pistolet de sablage à air comprimé 1 en service.

Éteindre

- Relâchez la gâchette 3 pour éteindre le pistolet de sablage à air comprimé 1.
- Placez le variateur 7 sur 6 pour fermer l'arrivée d'air.
- Débranchez l'appareil de la source d'air comprimé une fois le travail terminé.

REMARQUE

- Desserrez tout d'abord le flexible de la source d'air comprimé puis retirez ensuite le flexible d'alimentation de l'appareil. Vous évitez ainsi un tournoiement incontrôlé du tuyau d'alimentation.

Videz le sac collecteur du matériau de sablage

REMARQUE

- Ne pas réutiliser le matériau de sablage excédentaire du sac collecteur ④.
- Vous pouvez prélever l'excédent de matériau de sablage qui s'est accumulé dans le sac collecteur ④ via la fermeture éclair ou desserrer la bride à visser ⑤ à l'aide d'un tournevis et retirer le sac collecteur ④ de l'appareil.

Dépannage

Erreur/Cause possible	Suppression
Pas de flux de matériau	
L'air n'est pas assez sec	Installez un purgeur dans votre système d'air comprimé.
Pression de l'air trop faible	Augmentez la pression débitée par votre compresseur
L'embout n'est pas correctement en assise	Assurez-vous que votre embout est correctement placé sur l'appareil et que l'air ne s'échappe pas sur les côtés.
Conduites de matériau de sablage obstruées	Contrôlez qu'aucun grumeau de matériau de sablage n'obstrue les conduites. Utilisez idéalement un pistolet souffleur pour nettoyer les conduites obstruées. (Porter des lunettes de protection !) Contrôlez également l'orifice de sortie du réservoir.

Erreur/Cause possible	Suppression
Schéma de sablage non conforme aux attentes	
L'air n'est pas assez sec	Installez un purgeur dans votre système d'air comprimé.
La taille du matériau de sablage n'est pas uniforme	Remplacer le matériau de sablage.
Matériau de sablage sali	remplacer le matériau de sablage
L'embout est usé	Remplacer l'embout
Autres pannes	
Prenez contact avec un professionnel ou le revendeur.	

Entretien et nettoyage



AVERTISSEMENT ! RISQUE DE BLESSURE ! Débranchez absolument l'appareil de l'alimentation en air comprimé avant de le nettoyer.

- Nettoyez le pistolet de sablage à l'air comprimé ① et le réservoir de matériau de sablage ⑧ à la fin de chaque travail. Nettoyez pour cela le pistolet de sablage à l'air comprimé ① et le récipient de matériau de sablage ⑧ à l'air comprimé.
- Ne conservez le pistolet de sablage à l'air comprimé ① que dans des locaux secs.

Mise au rebut



Le produit et l'emballage sont recyclables, soumis à une responsabilité élargie du fabricant, et sont collectés séparément.



Ne jetez pas les outils électriques dans les ordures ménagères !

Le symbole ci-contre, d'une poubelle barrée sur roues, indique que cet appareil doit respecter la directive 2012/19/EU. Cette directive stipule que vous ne devez pas éliminer cet appareil en fin de vie avec les ordures ménagères, mais le rapporter aux points de collecte, aux centres de recyclage ou aux entreprises de gestion des déchets spécialement équipés à cet effet.

Ce recyclage est gratuit. Respectez l'environnement et recyclez en bonne et due forme.



Renseignez-vous auprès de votre commune ou des services administratifs de votre ville pour connaître les possibilités de recyclage du produit usagé.



L'emballage est constitué de matériaux écologiques que vous pouvez recycler par le biais des services de recyclage locaux.



Éliminez l'emballage d'une manière respectueuse de l'environnement. Observez le marquage sur les différents matériaux d'emballage et triez-les séparément si nécessaire. Les matériaux d'emballage sont repérés par des abréviations (a) et des numéros (b) qui ont la signification suivante : 1-7 : Plastiques, 20-22 : Papier et carton, 80-98 : Matériaux composites.

Garantie pour Kompernass Handels GmbH pour la France

Chère cliente, cher client,

Cet appareil est garanti 3 ans à partir de la date d'achat. Si ce produit venait à présenter des vices, vous disposez de droits légaux face au vendeur de ce produit. Vos droits légaux ne sont pas restreints par notre garantie présentée ci-dessous.

Conditions de garantie

La période de garantie débute à la date d'achat. Veuillez bien conserver le ticket de caisse. Celui-ci servira de preuve d'achat.

Si dans un délai de trois ans suivant la date d'achat de ce produit, un vice de matériel ou de fabrication venait à apparaître, le produit sera réparé, remplacé gratuitement par nos soins ou le prix d'achat remboursé, selon notre choix. Cette prestation sous garantie nécessite, dans le délai de trois ans, la présentation de l'appareil défectueux et du justificatif d'achat (ticket de caisse) ainsi que la description brève du vice et du moment de son apparition.

Si le vice est couvert par notre garantie, vous recevrez le produit réparé ou un nouveau produit en retour. Aucune nouvelle période de garantie ne débute avec la réparation ou l'échange du produit.

Période de garantie et réclamation légale pour vices cachés

L'exercice de la garantie ne prolonge pas la période de garantie. Cette disposition s'applique également aux pièces remplacées ou réparées. Les dommages et vices éventuellement déjà présents à l'achat doivent être signalés immédiatement après le déballage. Toute réparation survenant après la période sous garantie fera l'objet d'une facturation.

Étendue de la garantie

L'appareil a été fabriqué avec soin conformément à des directives de qualité strictes et consciencieusement contrôlé avant sa livraison.

La prestation de la garantie s'applique aux vices de matériel et de fabrication. Cette garantie ne s'étend pas aux pièces du produit qui sont exposées à une usure normale et peuvent de ce fait être considérées comme pièces d'usure, ni aux détériorations de pièces fragiles, par ex. interrupteurs ou pièces en verre.

Cette garantie devient caduque si le produit est détérioré, utilisé ou entretenu de manière non conforme. Toutes les instructions listées dans le manuel d'utilisation doivent être exactement respectées pour une utilisation conforme du produit. Des buts d'utilisation et actions qui sont déconseillés dans le manuel d'utilisation, ou dont vous êtes avertis doivent également être évités.

Le produit est uniquement destiné à un usage privé et ne convient pas à un usage professionnel. La garantie est annulée en cas d'entretien incorrect et inapproprié, d'usage de la force et en cas d'intervention non réalisée par notre centre de service après-vente agréé.

Article L217-16 du Code de la consommation

Lorsque l'acheteur demande au vendeur, pendant le cours de la garantie commerciale qui lui a été consentie lors de l'acquisition ou de la réparation d'un bien meuble, une remise en état couverte par la garantie, toute période d'immobilisation d'au moins sept jours vient s'ajouter à la durée de la garantie qui restait à courir. Cette période court à compter de la demande d'intervention de l'acheteur ou de la mise à disposition pour réparation du bien en cause, si cette mise à disposition est postérieure à la demande d'intervention.

Indépendamment de la garantie commerciale souscrite, le vendeur reste tenu des défauts de conformité du bien et des vices rédhibitoires dans les conditions prévues aux articles L217-4 à L217-13 du Code de la consommation et aux articles 1641 à 1648 et 2232 du Code Civil.

Article L217-4 du Code de la consommation

Le vendeur livre un bien conforme au contrat et répond des défauts de conformité existant lors de la délivrance. Il répond également des défauts de conformité résultant de l'emballage, des instructions de montage ou de l'installation lorsque celle-ci a été mise à sa charge par le contrat ou a été réalisée sous sa responsabilité.

Article L217-5 du Code de la consommation

Le bien est conforme au contrat :

- 1° S'il est propre à l'usage habituellement attendu d'un bien semblable et, le cas échéant :
 - s'il correspond à la description donnée par le vendeur et possède les qualités que celui-ci a présentées à l'acheteur sous forme d'échantillon ou de modèle ;
 - s'il présente les qualités qu'un acheteur peut légitimement attendre eu égard aux déclarations publiques faites par le vendeur, par le producteur ou par son représentant, notamment dans la publicité ou l'étiquetage ;
- 2° Ou s'il présente les caractéristiques définies d'un commun accord par les parties ou être propre à tout usage spécial recherché par l'acheteur, porté à la connaissance du vendeur et que ce dernier a accepté.

Article L217-12 du Code de la consommation

L'action résultant du défaut de conformité se prescrit par deux ans à compter de la délivrance du bien.

Article 1641 du Code civil

Le vendeur est tenu de la garantie à raison des défauts cachés de la chose vendue qui la rendent impropre à l'usage auquel on la destine, ou qui diminuent tellement cet usage que l'acheteur ne l'aurait pas acquise, ou n'en aurait donné qu'un moindre prix, s'il les avait connus.

Article 1648 1er alinéa du Code civil

L'action résultant des vices rédhibitoires doit être intentée par l'acquéreur dans un délai de deux ans à compter de la découverte du vice.

Les pièces détachées indispensables à l'utilisation du produit sont disponibles pendant la durée de la garantie du produit.

La période de garantie ne s'applique pas dans les cas suivants

- usure normale de la capacité de l'accu
- utilisation commerciale du produit
- détérioration ou modification du produit par le client
- non-respect des consignes de sécurité et de maintenance, erreur d'utilisation
- dommages causés par des événements élémentaires

Procédure en cas de garantie

Afin de garantir un traitement rapide de votre demande, veuillez suivre les indications suivantes :

- Veuillez avoir à portée de main pour toutes questions le ticket de caisse et la référence article (IAN) 365028_2204 en tant que justificatif de votre achat.
- Vous trouverez la référence sur la plaque signalétique sur le produit, une gravure sur le produit, sur la page de garde du mode d'emploi (en bas à gauche) ou sur l'autocollant au dos ou sur le dessous du produit.
- Si des erreurs de fonctionnement ou d'autres vices venaient à apparaître, veuillez d'abord contacter le département service clientèle cité ci-dessous par **téléphone** ou par **e-mail**.
- Vous pouvez ensuite retourner un produit enregistré comme étant défectueux en joignant le ticket de caisse et en indiquant en quoi consiste le vice et quand il est survenu, sans devoir l'affranchir à l'adresse de service après-vente communiquée.



Sur www.lidl-service.com, vous pourrez télécharger ce mode d'emploi et de nombreux autres manuels, vidéos produit et logiciels d'installation.

Grâce à ce code QR, vous arriverez directement sur le site Lidl service après-vente (www.lidl-service.com) et vous pourrez ouvrir votre mode d'emploi en saisissant votre référence (IAN) 365028_2204.

Garantie pour Kompernass Handels GmbH pour la Belgique

Chère cliente, cher client,

Cet appareil est garanti 3 ans à partir de la date d'achat. Si ce produit venait à présenter des vices, vous disposez de droits légaux face au vendeur de ce produit. Vos droits légaux ne sont pas restreints par notre garantie présentée ci-dessous.

Conditions de garantie

La période de garantie débute à la date d'achat. Veuillez bien conserver le ticket de caisse. Celui-ci servira de preuve d'achat.

Si dans un délai de trois ans suivant la date d'achat de ce produit, un vice de matériel ou de fabrication venait à apparaître, le produit sera réparé, remplacé gratuitement par nos soins ou le prix d'achat remboursé, selon notre choix. Cette prestation sous garantie nécessite, dans le délai de trois ans, la présentation de l'appareil défectueux et du justificatif d'achat (ticket de caisse) ainsi que la description brève du vice et du moment de son apparition.

Si le vice est couvert par notre garantie, vous recevrez le produit réparé ou un nouveau produit en retour. Aucune nouvelle période de garantie ne débute avec la réparation ou l'échange du produit.

Période de garantie et réclamation légale pour vices cachés

L'exercice de la garantie ne prolonge pas la période de garantie. Cette disposition s'applique également aux pièces remplacées ou réparées. Les dommages et vices éventuellement déjà présents à l'achat doivent être signalés immédiatement après le déballage. Toute réparation survenant après la période sous garantie fera l'objet d'une facturation.

Étendue de la garantie

L'appareil a été fabriqué avec soin conformément à des directives de qualité strictes et consciencieusement contrôlé avant sa livraison.

La prestation de la garantie s'applique aux vices de matériel et de fabrication. Cette garantie ne s'étend pas aux pièces du produit qui sont exposées à une usure normale et peuvent de ce fait être considérées comme pièces d'usure, ni aux détériorations de pièces fragiles, par ex. interrupteurs ou pièces en verre.

Cette garantie devient caduque si le produit est détérioré, utilisé ou entretenu de manière non conforme. Toutes les instructions listées dans le manuel d'utilisation doivent être exactement respectées pour une utilisation conforme du produit. Des buts d'utilisation et actions qui sont déconseillés dans le manuel d'utilisation, ou dont vous êtes avertis doivent également être évités.

Le produit est uniquement destiné à un usage privé et ne convient pas à un usage professionnel. La garantie est annulée en cas d'entretien incorrect et inapproprié, d'usage de la force et en cas d'intervention non réalisée par notre centre de service après-vente agréé.

La période de garantie ne s'applique pas dans les cas suivants

- usure normale de la capacité de l'accu
- utilisation commerciale du produit
- détérioration ou modification du produit par le client
- non-respect des consignes de sécurité et de maintenance, erreur d'utilisation
- dommages causés par des événements élémentaires

Procédure en cas de garantie

Afin de garantir un traitement rapide de votre demande, veuillez suivre les indications suivantes :

- Veuillez avoir à portée de main pour toutes questions le ticket de caisse et la référence article (IAN) 365028_2204 en tant que justificatif de votre achat.
- Vous trouverez la référence sur la plaque signalétique sur le produit, une gravure sur le produit, sur la page de garde du mode d'emploi (en bas à gauche) ou sur l'autocollant au dos ou sur le dessous du produit.

- Si des erreurs de fonctionnement ou d'autres vices venaient à apparaître, veuillez d'abord contacter le département service clientèle cité ci-dessous par **téléphone** ou par **e-mail**.
- Vous pouvez ensuite retourner un produit enregistré comme étant défectueux en joignant le ticket de caisse et en indiquant en quoi consiste le vice et quand il est survenu, sans devoir l'affranchir à l'adresse de service après-vente communiquée.



Sur www.lidl-service.com, vous pourrez télécharger ce mode d'emploi et de nombreux autres manuels, vidéos produit et logiciels d'installation.

Grâce à ce code QR, vous arriverez directement sur le site Lidl service après-vente (www.lidl-service.com) et vous pourrez ouvrir votre mode d'emploi en saisissant votre référence (IAN) 365028_2204.

Service après-vente

FR **Service France**
Tel.: 0800 919270
E-Mail: kompennass@lidl.fr

BE **Service Belgique**
Tel.: 0800 12089
E-Mail: kompennass@lidl.be

IAN 365028_2204

Importateur

Veuillez tenir compte du fait que l'adresse suivante n'est pas une adresse de service après-vente. Veuillez d'abord contacter le service mentionné.

KOMPENASS HANDELS GMBH
BURGSTRASSE 21
44867 BOCHUM
ALLEMAGNE
www.kompennass.com

Traduction de la déclaration de conformité originale

Nous soussignés, KOMPERNASS HANDELS GMBH, responsable du document : M. Semi Uguzlu, BURGSTR. 21, 44867 BOCHUM, Allemagne, déclarons par la présente que ce produit est conforme aux normes, documents normatifs et directives CE suivants :

Directive Machines
(2006/42/EC)

Normes harmonisées appliquées

EN 1248: 2001+A1
EN ISO 4414: 2010
EN ISO 12100:2010

Désignation du modèle de la machine : Pistolet de sablage pneumatique PDSP 1000 E6

Année de construction : 08-2022

Numéro de série : IAN 365028_2204

Bochum, le 25/07/2022



Semi Uguzlu
- Responsable qualité -

Sous réserve de modifications techniques à des fins de perfectionnement.

Inhoud

Inleiding	34
Gebruik in overeenstemming met bestemming	34
Uitrusting	34
Inhoud van het pakket	34
Technische gegevens	34
Algemene veiligheidsvoorschriften	35
Veiligheid op de werkvloer	35
Apparaatspecifieke veiligheidsvoorschriften voor persluchtzandstralers	35
Bediening	36
Opvangzak voor straalmiddel monteren	36
Hulpstuk selecteren en monteren	36
Straalmiddelreservoir vullen	36
Persluchtbron aansluiten	37
Persluchtzandstraalpistool gebruiken	37
Opvangzak voor straalmiddel leegmaken	38
Problemen oplossen	38
Onderhoud en reiniging	38
Afvoeren	39
Garantie van Kompernaß Handels GmbH	39
Service	40
Importeur	40
Vertaling van de oorspronkelijke conformiteitsverklaring	41

PERSLUCHT-ZANDSTRAAL-PISTOOL PDSP 1000 E6

Inleiding

Hartelijk gefeliciteerd met de aankoop van uw nieuwe apparaat. U hebt hiermee gekozen voor een hoogwaardig product. De gebruiksaanwijzing maakt deel uit van dit product. Deze bevat belangrijke aanwijzingen voor veiligheid, gebruik en afvoer. Lees alle bedienings- en veiligheidsaanwijzingen voordat u het product in gebruik neemt. Gebruik het product uitsluitend op de voorgeschreven wijze en voor de aangegeven doeleinden. Geef alle documenten mee als u het product doorgeeft aan een derde.

Gebruik in overeenstemming met bestemming

Het perslucht-zandstraalpistoel (hierna apparaat genoemd) is bedoeld voor het verwijderen van roest en verf van metalen oppervlakken. Elk ander gebruik of wijziging van het apparaat geldt als niet in overeenstemming met de bestemming en brengt ernstig gevaar voor ongelukken met zich mee. Voor schade die voortvloeit uit oneigenlijk gebruik aanvaarden wij geen aansprakelijkheid. Het apparaat is alleen bestemd voor privégebruik.

Uitrusting

- 1 Perslucht-zandstraalpistoel
- 2 Nippel voor persluchtaansluiting
- 3 Trekker
- 4 Opvangzak voor straalmiddel
- 5 Slangklem
- 6 Straalkop
- 7 Draaiknop
- 8 Straalmiddelreservoir
- 9 Schroefpod
- 10 Vlakstraalhulpstuk

- 11 Puntstraalhulpstuk
- 12 Binnenrandenhulpstuk
- 13 Buitenrandenhulpstuk
- 14 Straalmiddel

Inhoud van het pakket

- 1 perslucht-zandstraalpistoel
- 1 vlakstraalhulpstuk
- 1 puntstraalhulpstuk
- 1 randenhulpstuk
- 1 binnenrandenhulpstuk
- 1 opvangzak voor straalmiddel
- 1 slangklem
- 2 kg straalmiddel
- 1 gebruiksaanwijzing

Technische gegevens

Werkdruk	6,3 bar
Luchtverbruik	320 l/min
Reservoirinhoud	900 ml
Vereiste luchtkwaliteit	gereinigd en olievrij
Instelwaarden voor het werken	ingestelde arbeidsdruk bij drukregelaar of filterdrukmeter max. 6,3 bar.

Geluidsemissiewaarde

Gemeten waarde voor geluid vastgesteld conform EN 1265. Het A-gewogen geluidsniveau van het persluchtgereedschap bedraagt gemiddeld:

Geluidsdrukkniveau	$L_{PA} = 84,4 \text{ dB (A)}$
Onzekerheid	$K_{PA} = 3 \text{ dB (A)}$
Geluidsvermogensniveau	$L_{WA} = 95,4 \text{ dB (A)}$
Onzekerheid	$K_{WA} = 3 \text{ dB (A)}$



Draag gehoorbescherming!

Trillingsemissiewaarde

Totale trillingswaarde vastgesteld conform EN ISO 20643:

$$a_h = \leq 2,5 \text{ m/s}^2$$

Onzekerheid = 1,5 m/s²

⚠ WAARSCHUWING!

- ▶ Het in deze gebruiksaanwijzing aangegeven trillingsniveau is conform een in EN ISO 20643 genormeerde meetprocedure gemeten en kan worden gebruikt voor apparaatvergelijking. De vermelde trillingsemisiewaarde kan ook gebruikt worden voor een voorlopige beoordeling van de blootstelling. Het trillingsemissieniveau is afhankelijk van het gebruik van het persluchtgereedschap en kan in bepaalde gevallen hoger zijn dan de in deze gebruiksaanwijzing aangegeven waarde. De trillingsbelasting kan worden onderschat wanneer het persluchtgereedschap regelmatig op een dergelijke manier wordt gebruikt.

OPMERKING

- ▶ Voor een nauwkeurige beoordeling van de trillingsbelasting tijdens een bepaalde werkperiode moeten ook de tijden worden meegerekend waarin het apparaat is uitgeschakeld, of wel loopt, maar niet wordt gebruikt. Dit kan de trillingsbelasting over de totale werkperiode duidelijk verminderen.



Algemene veiligheidsvoorschriften

⚠ WAARSCHUWING!

- ▶ Lees alle veiligheidsinstructies en aanwijzingen. Het niet naleven van de veiligheidsvoorschriften en aanwijzingen kan elektrische schokken, brand en/of ernstig letsel veroorzaken.

Bewaar alle veiligheidsinstructies en aanwijzingen voor toekomstig gebruik.

Veiligheid op de werkvloer

- Houd uw werkomgeving schoon en goed verlicht. Wanorde en een niet verlichte werkomgeving kunnen leiden tot ongelukken.
- Werk met het apparaat niet in explosiegevaarlijke omgevingen waarin zich brandbare vloeistoffen, gassen of stoffen bevinden. Het apparaat kan vonken veroorzaken die het stof of de dampen kunnen doen ontbranden.

- Houd kinderen en andere personen uit de buurt tijdens het gebruik van het apparaat. Als u afgeleid raakt, zou u de controle over het apparaat kunnen verliezen.

Apparaatspecifieke veiligheidsvoorschriften voor persluchtzandstralers

- Controleer het apparaat vóór ingebruikname op mogelijke schade. Het apparaat mag niet in gebruik worden genomen als er gebreken worden geconstateerd.
- Houd kinderen en andere personen uit de buurt tijdens het gebruik van het apparaat. Als u afgeleid raakt, zou u de controle over het apparaat kunnen verliezen.
- LETSELGEVAAR! GEBRUIK IN STRIJD MET DE BESTEMMING! Richt het apparaat niet op mensen en/of dieren.
-  Draag een stofmasker.
-  Draag een veiligheidsbril!
-  Draag veiligheidshandschoenen!
-  Draag altijd beschermende kleding!
-  Draag veiligheidsschoenen!
-  Draag een veiligheidshelm!
- EXPLOSIEGEVAAR! Het persluchtzandstraalpistool mag niet worden gebruikt in een omgeving waarin zich gassen, open vlammen/vuur of gasboilers bevinden.
- ROKEN VERBODEN!
- Werk alleen in voldoende geventileerde ruimten.
- Gebruik geen zuurstof of brandbare gassen als energiebron.
- Overschrijd nooit de maximale werkdruk van 6,3 bar.

⚠ WAARSCHUWING!

- ▶ **TERUGSLAG!** Bij een hoge werkdruk kunnen terugslagkrachten optreden die onder bepaalde omstandigheden vanwege overbelasting een risico op letsel kunnen vormen.
- **LETSELGEVAAR!** Koppel het apparaat los van de persluchtleiding voordat u reparaties of onderhoudswerkzaamheden uitvoert, of het apparaat vervoert.
- **LETSELGEVAAR!** Koppel het apparaat los van de persluchtleiding voordat u het vult met straalmiddel.

OPMERKING

- ▶ Neem de veiligheidsvoorschriften van de fabrikant van het straalmiddel in acht.
- Gebruik uitsluitend straalmiddel dat geschikt is voor het persluchtzandstraalpistool **1**. Gebruik geen zilverzand. Het gevaar bestaat dat er giftig silicosestof wordt gevormd.
- Neem voorzorgsmaatregelen om overlast voor derden te voorkomen (stofontwikkeling).
- Zorg ervoor dat het straalmiddel wordt opgevangen, zodat het milieuvriendelijk kan worden afgevoerd.
- Verwijder geen typeplaatjes. Dat zijn onderdelen van het apparaat die relevant zijn voor de veiligheid.
- Als u geen ervaring hebt in de omgang met het apparaat, dient u zich te laten onderrichten over het zodanig werken met het apparaat dat gevaren worden vermeden.

**⚠ WAARSCHUWING!
GIFTIGE STOFFEN!**

- ▶ Het bewerken van schadelijke/giftige stoffen houdt een gevaar in voor de gezondheid van de bediener of personen die zich in de buurt bevinden.

⚠ LET OP!

- ▶ Zorg ervoor dat het apparaat bij niet-gebruik, verwisselen van accessoires of reparatiewerkzaamheden is losgekoppeld van de persluchttoevoer. De luchtslang mag niet onder druk staan.

Bediening

Opvangzak voor straalmiddel monteren

- Bevestig de opvangzak **4** met de meegeleverde slangklem **5** met behulp van een schroeven-draaier op het apparaat.

Hulpstuk selecteren en monteren

- Kies om te beginnen een voor uw werk geschikt hulpstuk (**10**, **11**, **12**, **13**).
- Schuif het gekozen hulpstuk op de straalkop **6** en zorg ervoor dat er geen lucht zijdelings kan ontsnappen.

Straalmiddelreservoir vullen

⚠ LET OP!

- ▶ Het persluchtzandstraalpistool moet absoluut zijn losgekoppeld van de persluchtleiding, en de druk in het persluchtzandstraalpistool moet volledig zijn afgebouwd, voordat de schroef-dop **9** van het straalmiddelreservoir **8** mag worden gedraaid of anderszins een instelling mag worden uitgevoerd.
- Gebruik uitsluitend geschikt straalmiddel **14** bij het zandstralen.

OPMERKING

- ▶ Wij raden silicosevrij straalmiddel (gemalen hoogovenslakken) aan met een korrel van 0,2-0,8 mm.
- Zorg ervoor dat het straalmiddel **14** absoluut droog is en niet te grof van korrel.

OPMERKING

- ▶ De maximale korrelgrootte is 0,8 mm.
- Draai de schroef-dop **9** van het straalmiddelreservoir **8** tegen de wijzers van de klok in los.

- Doe de gewenste hoeveelheid straalmiddel ⑭ in het straalmiddelreservoir ⑧.
- Let erop dat u de maximale inhoud van het reservoir van 900 ml niet overschrijdt.
- Draai vervolgens de schroefdop ⑨ van het straalmiddelreservoir ⑧ met de wijzers van de klok mee weer vast.

OPMERKING OVER DE KORREL VAN HET STRAALMIDDEL

- ▶ Hoe groter/grover de korrel van het straalmiddel, des te grover vuil kan worden verwijderd. Het meegeleverde middel is eerder fijn te noemen en is geschikt voor het verwijderen van bijvoorbeeld verf en vliegroest. Het fijne middel richt ook minder schade aan de oppervlakken aan, wat kan meewegen bij de keuze voor dit middel. Voor grove roest wordt bijvoorbeeld altijd een grofkorrelig middel gebruikt, dat online (zie het hoofdstuk Importeur) of in de betere vakhandel te koop is. Houd ook rekening met de maximale korrelgrootte.

Persluchtbron aansluiten

OPMERKING

- ▶ Het persluchtzandstraalpistool ① mag alleen worden gebruikt met perslucht die vrij is van condensatievocht en olie. Een maximale werkdruk van 6,3 bar op het apparaat niet mag worden overschreden. De persluchtbron moet zijn uitgerust met een (filter-) drukregelaar, zodat de luchtdruk kan worden geregeld.
- ◆ Sluit het persluchtzandstraalpistool ① aan op een geschikte persluchtbron. Druk de snelkoppeling van de persluchtslang op de nippel ② van het persluchtzandstraalpistool ①. De vergrendeling vindt automatisch plaats.

OPMERKING

- ▶ Controleer of de draaiknop ⑦ op  staat voordat u het apparaat aansluit op de persluchtbron.

Persluchtzandstraalpistool gebruiken

- Bereid het te bestralen werkstuk zorgvuldig voor. Maak het in ieder geval schoon.

OPMERKING

- ▶ Stof- en vetafzettingen hebben een aanzienlijk negatief effect op het resultaat.
- Dek of plak alles wat niet moet worden bestraald zorgvuldig af.
- De afstand van het hulpstuk tot het te bewerken oppervlak speelt een essentiële rol. Deze dient zo klein mogelijk te zijn, om ervoor te zorgen dat het straalmiddel ⑭ in de opvangzak ④ kan worden opgevangen.
- Hoe dichter u het apparaat op het werkstuk houdt, des te kleiner is het gebied dat u bewerkt, en omgekeerd.
- Voer eventueel een proef uit op een werkstuk dat u niet meer nodig hebt. Zo bepaalt u de juiste afstand/werkdruk en voorkomt u dat het werkstuk te diep wordt gezandstraald.

Inschakelen

- Zet de draaiknop ⑦ op  om het luchtventiel te openen.
- Richt het persluchtzandstraalpistool ① op het te bewerken oppervlak.
- Druk op de trekker ③ om het persluchtzandstraalpistool ① in werking te stellen.

Uitschakelen

- Laat de trekker ③ los om het persluchtzandstraalpistool ① uit te schakelen.
- Zet de draaiknop ⑦ op  om het luchtventiel te sluiten.
- Koppel het apparaat los van de persluchtleiding nadat u ermee hebt gewerkt.

OPMERKING

- ▶ Koppel de slang eerst los van de persluchtbron en pas daarna van het apparaat. Op die manier voorkomt u dat de slang ongecontroleerd rondzweept.

Opvangzak voor straalmiddel leegmaken

OPMERKING

- ▶ Gebruik het straalmiddel uit de opvangzak ④ pas weer opnieuw als het is gereinigd.
- U kunt het in de opvangzak ④ verzamelde straalmiddel via de ritsluiting verwijderen. U kunt ook met een schroevendraaier de slangklem ⑤ losdraaien en de opvangzak ④ van het apparaat nemen.

Problemen oplossen

Probleem/ mogelijke oorzaak	Oplossing
Straalmiddel stroomt niet door	
De lucht is niet droog genoeg	Monteer een waterafscheider in het persluchtstelsel.
Te weinig luchtdruk	Verhoog de afgegeven luchtdruk van de compressor.
Hulpstuk niet juist gemonteerd	Controleer of het hulpstuk stevig op het apparaat is geschoven en er geen lucht zijdelings kan ontsnappen.
Verstopte leidingen voor straalmiddel	Controleer of de leidingen geblokkeerd worden door samengeklonterde brokjes straalmiddel. U kunt het beste een luchtpistool gebruiken om verstopte leidingen schoon te blazen. (Draag een veiligheidsbril!) Controleer ook de uitgangsopening van het reservoir.

Probleem/ mogelijke oorzaak	Oplossing
Zandstraalpatroon niet volgens verwachting	
De lucht is niet droog genoeg	Monteer een waterafscheider in het persluchtstelsel.
De grootte van het straalmiddel is niet uniform	Vervang het straalmiddel.
Het straalmiddel is verontreinigd	Reinig of vervang het straalmiddel.
Het hulpstuk is versleten	Vervang het hulpstuk.
Andere storingen	
Neem contact op met een vakman of de leverancier.	

Onderhoud en reiniging



WAARSCHUWING! LETSELGEVAAR!
Koppel het apparaat absoluut los van de persluchtleiding alvorens het te reinigen.

- Reinig het persluchtzandstraalpistool ① en het straalmiddelreservoir ⑧ steeds na beëindiging van de werkzaamheden. Blaas daartoe het persluchtzandstraalpistool ① en het straalmiddelreservoir ⑧ door met perslucht.
- Berg het persluchtzandstraalpistool ① uitsluitend op in droge ruimten.

Afvoeren



FR



Het product en de verpakking zijn recycleerbaar, vallen onder de uitgebreide producentenverantwoordelijkheid en worden gescheiden ingezameld.



Deponeer elektrisch gereedschap niet bij het huisvuil!

Het pictogram hiernaast met een doorgekruiste vuilnisbak geeft aan

dat dit apparaat is onderworpen aan de Richtlijn 2012/19/EU. Deze richtlijn stelt dat u dit apparaat aan het einde van zijn levensduur niet met het normale huisvuil mag afvoeren, maar moet inleveren bij speciaal daartoe bestemde inzamel punten, milieuparken of afvalverwerkingsbedrijven.

Afvoeren is voor u kosteloos. Spaar het milieu en voer producten op een voor het milieu verantwoorde manier af.



Informatie over mogelijkheden voor het afvoeren van het afgedankte product krijgt u bij uw gemeentereiniging.



De verpakking bestaat uit milieuvriendelijke materialen, die u via de plaatselijke recyclepunten kunt afvoeren.



Voer de verpakking af conform de milieuvoorschriften. Let op de aanduiding op de verschillende verpakkingsmaterialen en voer ze zo nodig gescheiden af. De verpakkingsmaterialen zijn voorzien van afkortingen (a) en cijfers (b) met de volgende betekenis: 1-7: kunststoffen, 20-22: papier en karton, 80-98: composietmaterialen.

Garantie van Kompernaß Handels GmbH

Geachte klant,

U hebt op dit apparaat 3 jaar garantie vanaf de aankoopdatum. In geval van gebreken in dit product hebt u wettelijke rechten tegenover de verkoper van het product. Deze wettelijke rechten worden door onze hierna beschreven garantie niet beperkt.

Garantievoorwaarden

De garantieperiode geldt vanaf de datum van aankoop. Bewaar de kassabon zorgvuldig. U hebt hem nodig als bewijs van aankoop.

Als er binnen drie jaar vanaf de aankoopdatum van dit product een materiaal- of fabricagefout optreedt, wordt - naar onze keuze - het product door ons kosteloos gerepareerd of vervangen of wordt de koopprijs terugbetaald. Voorwaarde voor deze garantie is dat het defecte apparaat en het aankoopbewijs (kassabon) binnen de termijn van drie jaar worden overlegd en dat kort wordt omschreven waaruit het gebrek bestaat en wanneer het is opgetreden.

Wanneer het defect door onze garantie wordt gedekt, krijgt u het gerepareerde product of een nieuw product retour. Met de reparatie of vervanging van het product begint er geen nieuwe garantieperiode.

Garantieperiode en wettelijke aanspraken bij gebreken

De garantieperiode wordt door deze waarborg niet verlengd. Dat geldt ook voor vervangen en gerepareerde onderdelen. Eventueel al bij aankoop aanwezige schade en gebreken moeten meteen na het uitpakken worden gemeld. Voor reparaties na afloop van de garantieperiode worden kosten in rekening gebracht.

Garantieomvang

Het apparaat is op basis van strenge kwaliteitsnormen met de grootst mogelijke zorg vervaardigd en voorafgaand aan de levering nauwkeurig gecontroleerd.

De garantie geldt voor materiaal- of fabricagefouten. Deze garantie geldt niet voor productonderdelen die onderhevig zijn aan normale slijtage en die daarom als slijtonderdelen worden beschouwd, of voor schade aan breekbare onderdelen zoals schakelaars of onderdelen die van glas zijn gemaakt.

Deze garantie vervalt wanneer het product is beschadigd, ondeskundig is gebruikt of is gerepareerd. Voor deskundig gebruik van het product moeten alle in de gebruiksaanwijzing beschreven aanwijzingen precies worden opgevolgd. Gebruiksdoeleinden en handelingen die in de gebruiksaanwijzing worden afgeraden of waarvoor wordt gewaarschuwd, moeten beslist worden vermeden.

Het product is uitsluitend bestemd voor privégebruik en niet voor bedrijfsmatige doeleinden. Bij verkeerd gebruik en ondeskundige behandeling, bij gebruik van geweld en bij reparaties die niet door ons erkend servicefiliaal zijn uitgevoerd, vervalt de garantie.

Garantieperiode geldt niet bij

- normale afname van de accucapaciteit
- commercieel/bedrijfsmatig gebruik van het product
- beschadiging of modificatie van het product door de klant
- niet-naleving van de veiligheids- en onderhoudsvorschriften, bedieningsfouten
- schade door natuurrampen

Afhandeling bij een garantiekwestie

Voor een snelle afhandeling van uw aanvraag neemt u de volgende aanwijzingen in acht:

- Houd voor alle aanvragen de kassabon en het artikelnummer (IAN) 365028_2204 als aankoopbewijs bij de hand.
- Het artikelnummer vindt u op het typeplaatje van het product, op het product gegraveerd, op de titelpagina van de gebruiksaanwijzing (linksonder) of op de sticker op de achter- of onderkant van het product.

- Als er fouten in de werking of andere gebreken optreden, neemt u eerst contact op met de hierna genoemde serviceafdeling, **telefonisch** of **via e-mail**.
- Een als defect geregistreerd product kunt u dan zonder portokosten naar het aan u doorgegeven serviceadres sturen. Voeg het aankoopbewijs (kassabon) bij en vermeld waaruit het gebrek bestaat en wanneer het is opgetreden.



Op www.lidl-service.com kunt u deze en vele andere handleidingen, productvideo's en installatiesoftware downloaden.

Met deze QR-code gaat u direct naar de website van Lidl Service (www.lidl-service.com) en kunt u met het invoeren van het artikelnummer (IAN) 365028_2204 de gebruiksaanwijzing openen.

Service

NL Service Nederland

Tel.: 0800 0249630

E-Mail: kompernass@lidl.nl

BE Service België

Tel.: 0800 12089

E-Mail: kompernass@lidl.be

IAN 365028_2204

Importeur

Let op: het volgende adres is geen serviceadres. Neem eerst contact op met het opgegeven serviceadres.

KOMPERNASS HANDELS GMBH

BURGSTRASSE 21

44867 BOCHUM

DUITSLAND

www.kompernass.com

Vertaling van de oorspronkelijke conformiteitsverklaring

Wij, KOMPERNASS HANDELS GMBH, documentverantwoordelijke persoon: de heer Semi Uguzlu, BURGSTR. 21, 44867 BOCHUM, Duitsland, verklaren hierbij dat dit product voldoet aan de volgende normen, normatieve documenten en EU-richtlijnen:

Machinerichtlijn
(2006/42/EC)

Toegepaste geharmoniseerde normen

EN 1248: 2001+A1

EN ISO 4414: 2010

EN ISO 12100:2010

Typeaanduiding van het apparaat: Perslucht-zandstraalpistoel PDSP 1000 E6

Productiejaar: 08-2022

Serienummer: IAN 365028_2204

Bochum, 25-07-2022

The image shows a handwritten signature in black ink, which appears to read 'Semi Uguzlu'. To the right of the signature is the CE mark, consisting of the letters 'C' and 'E' in a stylized, bold font.

Semi Uguzlu

- Kwaliteitsmanager -

Technische wijzigingen vanwege verdere ontwikkeling voorbehouden.

Obsah

Úvod	44
Použití v souladu s určením	44
Vybavení	44
Rozsah dodávky	44
Technické údaje	44
Všeobecné bezpečnostní pokyny	45
Bezpečnost na pracovišti	45
Bezpečnostní pokyny specifické pro pneumatické pískovací pistole	45
Obsluha	46
Montáž sběrného pytlíku na pískovací materiál	46
Výběr a montáž nástavce	46
Naplnění nádoby na pískovací materiál	46
Zapojení zdroje stlačeného vzduchu	47
Použití pneumatické pískovací pistole	47
Vyprázdnění sběrného pytlíku na pískovací materiál	48
Odstranění závad	48
Údržba a čištění	48
Likvidace	48
Záruka společnosti Kompnass Handels GmbH	49
Servis	50
Dovozce	50
Překlad originálu prohlášení o shodě	50

PNEU PÍSKOVACÍ PISTOLE PDSP 1000 E6

Úvod

Blahopřejeme vám k zakoupení vašeho nového přístroje. Rozhodli jste se pro vysoce kvalitní výrobek. Návod k obsluze je součástí tohoto výrobku. Obsahuje důležité informace o bezpečnosti, použití a likvidaci. Před použitím výrobku se prosím dobře seznámte se všemi provozními a bezpečnostními pokyny. Výrobek používejte pouze předepsaným způsobem a pro uvedené oblasti použití. Při předávání výrobku třetím osobám předejte spolu s ním i tyto podklady.

Použití v souladu s určením

Pískovací pistole (dále jen přístroj) je určena k odstraňování rzi a barvy z kovových ploch. Jakékoli jiné použití nebo úprava přístroje jsou považovány za použití v rozporu s určením a představují závažné nebezpečí zranění. Za škody vzniklé při použití v rozporu s určením, neneseme odpovědnost.

Přístroj je určen pouze pro soukromé použití.

Vybavení

- 1 pískovací pistole
- 2 nástrčná vsuvka pro přípojku vzduchu
- 3 spoušť
- 4 sběrný pytlík na pískovací materiál
- 5 šroubovací objímka
- 6 proudová tryska
- 7 otočný regulátor
- 8 nádobka na pískovací materiál
- 9 šroubovací uzávěr
- 10 plošný nástavec
- 11 bodový nástavec
- 12 nástavec na vnitřní hrany
- 13 nástavec na vnější hrany
- 14 pískovací materiál

Rozsah dodávky

- 1 pneu pískovací pistole
- 1 plošný nástavec
- 1 bodový nástavec
- 1 nástavec na hrany
- 1 nástavec na vnitřní rohy
- 1 sběrný pytlík na pískovací materiál
- 1 šroubovací objímka
- 2 kg pískovacího materiálu
- 1 návod k obsluze

Technické údaje

Pracovní tlak	6,3 bar
Spotřeba vzduchu	320 l/min
Objem nádoby	900 ml
Potřebná kvalita vzduchu	Vyčištěný a bez oleje
Nastavovací hodnoty	Nastavený pracovní tlak na redukčním ventilu nebo měřiči tlaku filtru max. 6,3 bar.

Hodnota emise hluku

Naměřená hodnota hluku stanovena dle EN 1265. Typická hladina hluku pneumatického nářadí s hodnocením A:

Hladina akustického tlaku	$L_{pA} = 84,4 \text{ dB (A)}$
Nejistota	$K_{pA} = 3 \text{ dB (A)}$
Hladina akustického výkonu	$L_{WA} = 95,4 \text{ dB (A)}$
Nejistota	$K_{WA} = 3 \text{ dB}$



Používejte ochranu sluchu!

Hodnota emise vibrací

Celková hodnota vibrací byla zjištěna v souladu s EN ISO 20643:

$$a_h = \leq 2,5 \text{ m/s}^2$$

$$\text{Nejistota} = 1,5 \text{ m/s}^2$$

VÝSTRAHA!

- ▶ Hladina vibrací uvedená v tomto návodu byla měřena v souladu se standardizovanou metodou měření podle EN ISO 20643 a lze ji použít pro srovnání přístrojů. Uvedenou hodnotu emise vibrací lze rovněž použít k předběžnému posouzení expozice. Hladina vibrací se mění v závislosti na použití pneumatického nářadí a může být v některých případech vyšší než hodnota uvedená v tomto návodu. Pokud se pneumatické nářadí používá takovým způsobem pravidelně, mohlo by být zatížení vibracemi podceněno.

UPOZORNĚNÍ

- ▶ Pro přesné posouzení zatížení vibracemi během určité pracovní doby by se měly zohlednit i doby, ve kterých je přístroj vypnutý nebo sice běží, ale není skutečně používán. Tím se může zatížení vibracemi za celou pracovní dobu zřetelně snížit.



Všeobecné bezpečnostní pokyny

VÝSTRAHA!







- ▶ Přečtěte si veškeré bezpečnostní upozornění a pokyny. Nedbalost při dodržování bezpečnostních upozornění a pokynů může vést k úrazu elektrickým proudem, k požáru a/ nebo těžkým zraněním.

Veškerá bezpečnostní upozornění a pokyny uschovejte pro budoucí použití.

Bezpečnost na pracovišti

- Svůj pracovní prostor udržujte v čistotě a dobře osvětlený. Nepořádek a neosvětlený pracovní prostor mohou vést k úrazům.
- S přístrojem nepracujte v prostředí s nebezpečím výbuchu, kde se nachází hořlavé kapaliny, plyny nebo prach. Přístroj může vytvářet jiskry, od kterých se může vznítit prach nebo výpary.
- Nedovolte dětem ani jiným osobám, aby se k vám přibližovaly v době, kdy přístroj používáte. V případě odvedení pozornosti můžete ztratit kontrolu nad přístrojem.

Bezpečnostní pokyny specifické pro pneumatické pískovací pistole

- Před uvedením do provozu zkontrolujte, zda přístroj není poškozený. Pokud by přístroj vykazoval nedostatky, nesmí se v žádném případě uvádět do provozu.
- Nedovolte dětem ani jiným osobám, aby se k vám přibližovaly v době, kdy přístroj používáte. V případě odvedení pozornosti můžete ztratit kontrolu nad přístrojem.
- **NEBEZPEČÍ ZRANĚNÍ! ZNEUŽITÍ PŘÍSTROJE!** Neměřte přístrojem na lidi a/nebo zvířata.
-  Noste ochrannou masku proti prachu.
-  Noste ochranné brýle!
-  Noste ochranné rukavice!
-  Noste ochranný oděv!
-  Noste bezpečnostní obuv!
-  Noste bezpečnostní obuv!
- **NEBEZPEČÍ VÝBUCHU!** V prostředí, v němž se nacházejí plyny/otevřené plameny/ohněj/plynové ohřívače vody, se pneumatická pískovací pistole nesmí používat.
- **KOUŘENÍ ZAKÁZÁNO!**
- Pracujte jen v dostatečně větraných prostorech.
- Jako zdroj energie nepoužívejte kyslík nebo hořlavé plyny.
- Nikdy nepřekračujte maximální pracovní tlak 6,3 bar.

VÝSTRAHA!

- ▶ **SÍLY ZPĚTNÉHO RÁZU!** Při vysokém pracovním tlaku se mohou vyskytnout síly zpětného rázu, které mohou za určitých okolností vést k ohrožení trvalým zatížením.
- **NEBEZPEČÍ ZRANĚNÍ!** Před opravami a úkony údržby, jakož i před přepravou odpojte přístroj od zdroje stlačeného vzduchu.

- **NEBEZPEČÍ ZRANĚNÍ!** Před plněním přístroje pískovacím materiálem odpojte přístroj od zdroje stlačeného vzduchu.

UPOZORNĚNÍ

- ▶ Dodržujte prosím bezpečnostní pokyny výrobce pískovacího materiálu.
- Používejte pouze materiály vhodné pro pneumatickou pískovací pistoli ❶. Nepoužívejte křemičitý písek. Hrozí nebezpečí tvorby jedovatého prachu oxidu křemičitého.
- Učiňte opatření, aby nebyly obtěžovány jiné osoby (vznikajícím prachem).
- Zajistěte, aby byl pískovací materiál zachycen, a mohl tak být předán k ekologické likvidaci.
- Neodstraňujte typové štítky. Jsou významnou bezpečnostní součástí přístroje.
- Pokud nemáte s používáním přístroje zkušenosti, měli byste se nechat zaškolit do jeho bezpečné obsluhy.

⚠ VÝSTRAHA! JEDOVATÝ PRACH!

- ▶ Zpracování škodlivého/jedovatého prachu představuje zdravotní riziko pro obslužný personál i pro osoby, které se zdržují poblíž.

⚠ POZOR!

- ▶ Ujistěte se, že je přístroj v případě nepoužívání, výměny příslušenství nebo oprav, odpojen od přívodu vzduchu. Vzduchová hadice nesmí být pod tlakem.

Obsluha

Montáž sběrného pytlíku na pískovací materiál

- Sběrný pytlík ❹ upevněte pomocí šroubováku a šroubovací objímky ❺, která je součástí do-dávky.

Výběr a montáž nástavce

- Zvolte nejprve nástavec vhodný pro váš účel (❶, ❷, ❸, ❹).
- Nasadte zvolený nástavec pevně na proudovou trysku ❻ a dbejte na to, aby po straně nemohl unikat vzduch.

Naplnění nádoby na pískovací materiál

⚠ POZOR!

- ▶ Před uvolněním šroubovacího uzávěru ❸ nádoby na pískovací materiál ❸ nebo provedením jakéhokoli jiného nastavení, musí být bezpodmínečně odpojena hadice stlačeného vzduchu a přístroj musí být zcela zbaven tlaku.
- Při pískování použijte výlučně vhodný pískovací materiál ❶.

UPOZORNĚNÍ

- ▶ Doporučujeme používat neškodný pískovací materiál (mletou vysokopecní strusku) o zrnitosti 0,2 mm - 0,8 mm.
- Dbejte na to, aby byl pískovací materiál ❶ zcela suchý a nebyl příliš zrnitostý.

UPOZORNĚNÍ

- ▶ Maximální velikost zrn činí 0,8 mm.
- Otevřete šroubovací uzávěr ❸ nádoby na pískovací materiál ❸ otáčením proti směru hodinových ručiček.
- Naplňte nádobu na pískovací materiál ❸ požadovaným množstvím pískovacího materiálu ❶.
- Dbejte na to, abyste nepřekročili maximální objem nádoby 900 ml.

- Poté šroubovací uzávěr 9 nádoby na pískovací materiál 8 opět uzavřete otáčením ve směru hodinových ručiček.

UPOZORNĚNÍ K ZRNITOSTI PÍSKOVACÍHO MATERIÁLU

- Čím větší/hrubší je zrnitost použitého pískovacího materiálu, tím hrubší nečistoty s ním můžete odstranit. Dodaný materiál je spíše jemný a vhodný pro odstraňování např. barvy a náletové rzi. Jemný materiál také způsobí méně škod na povrchu, proto je třeba materiál vhodné zvolit. Např. pro hrubou rez použijte pískovací materiál o hrubší zrnitosti, který můžete zakoupit online (viz kapitola Dovožce) nebo v dobře zásobeném specializovaném obchodě. Dodržujte rovněž pokyny ohledně maximální zrnitosti.

Zapojení zdroje stlačeného vzduchu

UPOZORNĚNÍ

- Pneumatická pískovací pistole 1 se smí provozovat výlučně s čistěným stlačeným vzduchem, bez obsahu kondenzátu či oleje. Nesmí se překročit maximální pracovní tlak 6,3 bar přístroje. Aby bylo možné tlak vzduchu regulovat, musí být zdroj stlačeného vzduchu vybaven redukčním ventilem (s filtrem).
- ◆ Zapojte pneumatickou pískovací pistoli 1 do vhodného zdroje stlačeného vzduchu. Připojte nastřnou vsuvku pro přípojku vzduchu 2 k přípojce pneumatické pískovací pistole 1. K zajištění dojde automaticky.

UPOZORNĚNÍ

- Před zapojením přístroje do zdroje stlačeného vzduchu se ujistěte, že je otočný regulátor 7 v poloze .

Použití pneumatické pískovací pistole

- Pečlivě si připravte předmět, který chcete opískovat. V případě potřeby ho očistěte.

UPOZORNĚNÍ

- Usazený prach a mastnoty nepříznivě ovlivňují na výsledek.
- Všechno, co nemá být opískováno, pečlivě zakryjte, resp. přelepte.
- Vzdálenost nástavce od opracovávané plochy hraje podstatnou roli. Měla by být co nejmenší, aby mohl být pískovací materiál 14 zachycen do sběrného pytlíku 4.
- Čím blíže u opracovávaného předmětu budete přístroj držet, tím menší bude vzorek vzniklý na předmětu pískováním a naopak.
- Proveďte příp. předem zkoušku na obrobku, který již nepotřebujete. Tak zjistíte správnou vzdálenost/správný pracovní tlak a zabrání se nadměrnému otryskávání vašeho obrobku.

Zapnutí

- Pro otevření propusti vzduchu nastavte otočný regulátor 7 na .
- Přibližte pneumatickou pískovací pistoli 1 k ploše, kterou chcete opískovat.
- Stiskem spouště 3 uveďte pneumatickou pískovací pistoli 1 do provozu.

Vypnutí

- Uvolněním spouště 3 pneumatickou pískovací pistoli 1 vypnete.
- Pro zavření propusti vzduchu nastavte otočný regulátor 7 na .
- Po ukončení práce odpojte přístroj od zdroje stlačeného vzduchu.

UPOZORNĚNÍ

- Nejprve odpojte hadici od zdroje stlačeného vzduchu a teprve poté přívodní hadici od přístroje. Tak předejete nekontrolovaným pohybům přívodní hadice.

Vyprázdnění sběrného pytlíku na pískovací materiál

UPOZORNĚNÍ

- ▶ Přebytečný pískovací materiál ze sběrného pytlíku ④ znovu nepoužívejte, dokud jej nevyčistíte.
- Přebytečný pískovací materiál, který se nashromáždil ve sběrném pytlíku ④, můžete po otevření zipu vyspat. Nebo můžete pomocí šroubováku povolit šroubovací objímku ⑤ a sběrný pytlík ④ z přístroje sejmout.

Odstranění závad

Závada/ Možná příčina	Odstranění
Žádný pohyb materiálu	
Vzduch není dostatečně suchý	Do systému stlačeného vzduchu nainstalujte odlučovač vody.
Příliš nízký tlak vzduchu	Zvyšte výstupní tlak kompresoru.
Nástavec není správně nasazen	Zajistěte, aby byl nástavec na přístroji pevně nasazen, a aby po straně neunikal vzduch.
Ucpaný rozvod pískovacího materiálu	Zkontrolujte, zda nejsou rozvody ucpané hrudkami pískovacího materiálu. K vyčištění ucpaných rozvodů použijte nejlépe vyfukovací pistoli. (Noste ochranné brýle!) Zkontrolujte rovněž výstupní otvor nádržky.
Vzor vzniklý na předmětu pískováním neodpovídá očekávání	
Vzduch není dostatečně suchý	Do systému stlačeného vzduchu nainstalujte odlučovač vody.
Velikost pískovacího materiálu není jednotná	Vyměňte pískovací materiál.

Závada/ Možná příčina	Odstranění
Znečištěný pískovací materiál	Vyčistěte/vyměňte pískovací materiál
Opořebený nástavec	Vyměňte nástavec
Jiné poruchy	
Kontaktujte odborníka nebo prodejce.	

Údržba a čištění



VÝSTRAHA! NEBEZPEČÍ ZRANĚNÍ!

Před čištěním přístroj bezpodmínečně odpojte od zdroje stlačeného vzduchu.

- Po ukončení práce vyčistěte pneumatickou pískovací pistoli ① a nádobku na pískovací materiál ③. Za tím účelem pneumatickou pískovací pistoli ① a nádobku na pískovací materiál ③ vyfoukejte stlačeným vzduchem.
- Uchovávejte pneumatickou pískovací pistoli ① pouze v suchých prostorách.

Likvidace



Výrobek a obal jsou recyklovatelné, podléhají rozšířené odpovědnosti výrobce a shromažďují se odděleně.



Nevyhazujte elektrické nářadí do domovního odpadu!

Symbol přeškrtnuté pojízdné popelnice uvedený vedle označuje, že tento přístroj podléhá směrnici č. 2012/19/EU. Tato směrnice uvádí, že tento přístroj se na konci své životnosti nesmí likvidovat s běžným domovním odpadem, ale musí se odevzdat v určených sběrných místech či dvorech nebo podnicích oprávněných k nakládání s odpady.

Tato likvidace je pro Vás zdarma. Chrňte životní prostředí a zajistěte odbornou likvidaci přístroje.



Informace o možnostech likvidace vysloužilého výrobku vám podá obecní nebo městská správa.



Obal je z ekologických materiálů. Lze ho likvidovat v místních recyklačních kontejnerech.



Balení zlikvidujte ekologicky. Dbejte na označení na různých obalových materiálech a v případě potřeby tyto obaly rozřídíte. Obalové materiály jsou označeny zkratkami (a) a číslicemi (b) s následujícím významem: 1–7: plasty, 20–22: papír a lepenka, 80–98: kompozitní materiály.

Záruka společnosti Kompennass Handels GmbH

Vážená zákaznice, vážený zákazník,

na tento přístroj získáváte záruku v trvání 3 let od data zakoupení. V případě závad tohoto výrobku máte zákonná práva vůči prodejci výrobku. Tato zákonná práva nejsou omezena naší níže uvedené zárukou.

Záruční podmínky

Záruční doba začíná plynout dnem nákupu. Dobře uschovejte pokladní doklad. Tento doklad je potřebný jako důkaz o koupi.

Pokud se do tří let od data zakoupení tohoto výrobku vyskytne vada materiálu nebo výrobní závada, pak Vám podle našeho uvážení výrobek zdarma opravíme, vyměníme nebo uhradíme kupní cenu. Předpokladem této záruky je, že bude během tříleté lhůty předložen vadný přístroj a doklad o koupi (pokladní doklad) a stručně se popíše, v čem závada spočívá a kdy se vyskytla.

Vztahuje-li se na závadu naše záruka, obdržíte zpět buď opravený nebo nový produkt. Opravou nebo výměnou výrobku nezačne plynout nová záruční doba.

Záruční doba a zákonné nároky vyplývající ze závad

Záručním plněním se záruční doba neprodlužuje. To platí i pro vyměněné a opravené součásti. Poškození nebo vady vyskytující se případně již při nákupu se musí oznámit ihned po vybalení. Po uplynutí záruční doby podléhají veškeré opravy zpoplatnění.

Rozsah záruky

Přístroj byl vyroben pečlivě podle přísných směrnic kvality a před expedicí byl svědomitě vyzkoušen.

Záruka se vztahuje na materiálové nebo výrobní vady. Tato záruka se nevztahuje na součásti výrobku, které jsou vystaveny běžnému opotřebením, a proto je lze považovat za spotřební díly, nebo na poškození křehkých součástí, jako jsou např. spínače nebo díly, které jsou vyrobeny ze skla.

Tato záruka zaniká, pokud je výrobek poškozen, nebyl řádně používán nebo udržován. Pro zajištění správného používání výrobku se musí přesně dodržovat všechny pokyny uvedené v návodu k obsluze. Účelům použití a úkonům, které se v návodu k obsluze nedoporučují nebo se před nimi varuje, je třeba se bezpodmínečně vyhnout.

Výrobek je určen pouze pro soukromé účely a ne pro komerční použití. Při nesprávném a neodborném používání, při použití násilí a při zásazích, které nebyly provedeny našimi autorizovanými servisními provozovny, záruční nároky zanikají.

Záruční lhůta neplatí v těchto případech

- normální opotřebením kapacity akumulátoru
- komerční použití výrobku
- poškození nebo změna výrobku zákazníkem
- nedodržení bezpečnostních předpisů a předpisů údržby, chyby obsluhy
- škody vlivem přírodních živlů

Vyřízení v případě záruky

Pro zajištění rychlého Vaší žádosti postupujte podle následujících pokynů:

- Pro všechny dotazy mějte připraven pokladní lístek a číslo výrobku (IAN) 365028_2204 jako doklad o koupi.
- Číslo výrobku naleznete na typovém štítku na výrobku, rytině na výrobku, na titulní straně návodu k obsluze (vlevo dole) nebo na nálepce na zadní nebo spodní straně výrobku.
- Pokud by se měly vyskytovat funkční vady nebo jiné závady, kontaktujte nejprve níže uvedené servisní oddělení **telefonicky** nebo **e-mailem**.
- Výrobek, zaevidovaný jako vadný výrobek pak můžete při přiložení dokladu o nákupu (pokladní lístek) a při uvedení, v čem spočívá vada a kdy k ní došlo, poslat výrobek pro Vás bez poštovného na adresu, kterou Vám oznámí servis.



Na webových stránkách www.lidl-service.com si můžete stáhnout tyto a mnoho dalších příruček, videí o výrobku a instalační software.

Pomocí kódu QR se dostanete přímo na stránku servisu Lidl (www.lidl-service.com) a můžete pomocí zadání čísla výrobku (IAN) 365028_2204 otevřít svůj návod k obsluze.

Servis

CZ Servis Česko

Tel.: 800143873

E-Mail: kompernass@lidl.cz

IAN 365028_2204

Dovozce

Dbejte prosím na to, že následující adresa není adresou servisu. Kontaktujte nejprve uvedený servis.

KOMPERNASS HANDELS GMBH

BURGSTRASSE 21

44867 BOCHUM

NĚMECKO

www.kompernass.com

Překlad originálu prohlášení o shodě

My, KOMPERNASS HANDELS GMBH, osoba odpovědná za dokumentaci: pan Semi Uguzlu, BURGSTR. 21, 44867 BOCHUM, Deutschland/Německo, prohlašujeme, že tento výrobek je ve shodě s následujícími normami, normativními dokumenty a směrnicemi ES:

Směrnice o strojních zařízeních
(2006/42/EC)

Použité harmonizované normy
EN 1248: 2001+A1
EN ISO 4414: 2010
EN ISO 12100:2010

Typové označení stroje

Pneu pískovací pistole PDSP 1000 E6

Rok výroby: 08-2022

Sériové číslo: IAN 365028_2204

Bochum, 25.07.2022



Semi Uguzlu
- manažer kvality -

Technické změny ve smyslu dalšího vývoje jsou vyhrazeny.

Spis treści

Wstęp	52
Użytkowanie zgodne z przeznaczeniem	52
Wyposażenie	52
Zakres dostawy	52
Dane techniczne	52
Ogólne wskazówki bezpieczeństwa	53
Bezpieczeństwo na stanowisku pracy	53
Wskazówki bezpieczeństwa do pracy z pistoletem do piaskowania na sprężone powietrze	53
Obsługa	54
Montaż worka na ścierniwo do piaskowania	54
Wybór i montaż końcówki	54
Napełnianie pojemnika na ścierniwo do piaskowania	54
Podłączanie źródła sprężonego powietrza	55
Korzystanie z pistoletu do piaskowania na sprężone powietrze	55
Opróżnianie worka na ścierniwo do piaskowania	56
Usuwanie usterek	56
Konserwacja i czyszczenie	57
Utylizacja	57
Gwarancja Kompernaß Handels GmbH	58
Serwis	59
Importer	59
Tłumaczenie oryginalnej deklaracji zgodności	60

PISTOLET DO PIASKOWANIA NA SPRĘŻONE POWIETRZE PDSP 1000 E6

Wstęp

Gratulujemy zakupu nowego urządzenia. Wybrany produkt charakteryzuje się wysoką jakością. Instrukcja obsługi stanowi część niniejszego produktu. Zawiera ona ważne informacje na temat bezpieczeństwa, użytkowania i usuwania. Przed rozpoczęciem użytkowania produktu należy zapoznać się ze wszystkimi informacjami dotyczącymi obsługi i bezpieczeństwa. Produkt należy użytkować wyłącznie zgodnie z zamieszczonym tu opisem oraz w podanym zakresie zastosowań. W przypadku przekazania urządzenia osobie trzeciej należy dołączyć do niego również całą dokumentację.

Użytkowanie zgodne z przeznaczeniem

Pistolet na sprężone powietrze (dalej nazywany „urządzeniem”) jest przeznaczony do usuwania rdzy i farby na powierzchniach metalowych. Jakikolwiek inny rodzaj użycia lub modyfikacje urządzenia uważa się za niezgodne z przeznaczeniem i niosą za sobą poważne niebezpieczeństwo wypadku. Producent nie ponosi odpowiedzialności za szkody powstałe wskutek używania urządzenia w sposób niezgodny z jego przeznaczeniem. Urządzenie przeznaczone jest wyłącznie do użytku prywatnego.

Wyposażenie

- 1 Pistolet na sprężone powietrze
- 2 Złącze wtykowe do podłączenia powietrza
- 3 Dźwignia spustowa
- 4 Worek na ścierniwo do piaskowania
- 5 Opaska zaciskowa śrubowa
- 6 Dysza strumieniowa
- 7 Pokrętko regulatora
- 8 Pojemnik na ścierniwo do piaskowania
- 9 Nakrętka
- 10 Końcówka powierzchniowa

- 11 Końcówka punktowa
- 12 Końcówka do krawędzi wewnętrznych
- 13 Końcówka do krawędzi zewnętrznych
- 14 Materiał do piaskowania

Zakres dostawy

- 1 Pistolet do piaskowania na sprężone powietrze
- 1 końcówka powierzchniowa
- 1 końcówka punktowa
- 1 końcówka krawędziowa
- 1 końcówka do krawędzi wewnętrznych
- 1 worek na ścierniwo do piaskowania
- 1 opaska zaciskowa śrubowa
- 2 kg materiału do piaskowania
- 1 instrukcja obsługi

Dane techniczne

Ciśnienie robocze	6,3 bar
Zużycie powietrza	320 l/min
Pojemność pojemnika	900 ml
Wymagana jakość powietrza	oczyszczone i wolne od oleju
Wartości ustawień dla pracy	ustawione ciśnienie robocze w reduktorze ciśnienia lub manometrze filtra maks. 6,3 bar.

Wartość emisji hałasu

Wartość pomiarowa hałasu ustalona zgodnie z normą EN 1265. Poziom ciśnienia akustycznego skorygowany charakterystyką częstotliwościową A narzędzia pneumatycznego wynosi z reguły:

Poziom ciśnienia akustycznego	$L_{pA} = 84,4$ dB (A)
Niepewność pomiarów	$K_{pA} = 3$ dB (A)
Poziom mocy akustycznej	$L_{WA} = 95,4$ dB (A)
Niepewność pomiarów	$K_{WA} = 3$ dB (A)



Nosić ochronniki słuchu!

Wartość emisji drgań

Wartość całkowita drgań określona na podstawie normy EN ISO 20643: $a_h = \leq 2,5 \text{ m/s}^2$

Niepewność pomiarów = $1,5 \text{ m/s}^2$

OSTRZEŻENIE!

- Poziom drgań wskazany w tych instrukcjach został zmierzony zgodnie z metodą pomiarową, określoną w normie EN ISO 20643 i może być użyty do porównywania urządzeń. Podana wartość emisji drgań może posłużyć także do wstępnej oceny stopnia narażenia. Poziom drgań będzie zmieniał się w zależności od rodzaju zastosowania narzędzia pneumatycznego i w niektórych przypadkach może przekraczać wartość wskazaną w niniejszych instrukcjach. Narażenie na drgania mogłoby zostać nieprawidłowo ocenione, gdyby narzędzie pneumatyczne było regularnie wykorzystywane w taki sposób.

WSKAZÓWKA

- W celu dokładnej oceny stopnia narażenia na drgania w określonym okresie pracy należy również uwzględniać czasy, w których urządzenie pozostawało wyłączone lub było wprawdzie włączone, jednak nie było faktycznie wykorzystywane. Może to znacznie obniżyć stopień narażenia na drgania w całym okresie pracy.



Ogólne wskazówki bezpieczeństwa

OSTRZEŻENIE!

- Proszę przeczytać wszystkie wskazówki bezpieczeństwa i instrukcje. Nieprzestrzeganie poniższych wskazówek bezpieczeństwa oraz instrukcji może być przyczyną porażenia prądem elektrycznym, pożaru i/lub ciężkich obrażeń ciała.

Wszystkie wskazówki bezpieczeństwa oraz instrukcje należy zachować do późniejszego wykorzystania.

Bezpieczeństwo na stanowisku pracy

- Stanowisko pracy należy utrzymywać w czystości i dbać o jego dobre oświetlenie. Nieporządek i niedostateczne oświetlenie mogą doprowadzić do różnych wypadków.
- Nigdy nie używaj urządzenia w miejscach zagrożonych wybuchem, w których znajdują się łatwopalne ciecze, gazy lub pyły. Urządzenie może wytwarzać iskry, które mogą spowodować zapłon pyłu lub oparów.
- W czasie użytkowania urządzenia dopilnuj, aby w pobliżu nie przebywały dzieci ani żadne inne osoby. W przypadku odwrócenia uwagi od pracy możesz stracić kontrolę nad urządzeniem.

Wskazówki bezpieczeństwa do pracy z pistoletem do piaskowania na sprężone powietrze

- Sprawdzić urządzenie przed uruchomieniem pod kątem uszkodzeń. Jeśli urządzenie uległo awarii, nie wolno go w żadnym przypadku uruchamiać.
- W czasie użytkowania urządzenia dopilnuj, aby w pobliżu nie przebywały dzieci ani żadne inne osoby. W przypadku odwrócenia uwagi od pracy możesz stracić kontrolę nad urządzeniem.
- NIEBEZPIECZEŃSTWO OBRAŻEŃ! NIEWŁAŚCIWE UŻYTKOWANIE! Nie wolno nigdy kierować urządzenia na ludzi ani zwierzęta.
- Noś maskę przeciwpyłową.
- Noś okulary ochronne!
- Noś rękawice ochronne!
- Noś odpowiednią odzież ochronną!
- Nosić obuwie ochronne!
- Nosić kask ochronny!

- **NIEBEZPIECZEŃSTWO WYBUCHU!**
W środowisku, gdzie występują gazy/otwarty płomień/ogień/zasilane gazem podgrzewacze wody, nie wolno używać pistoletu do piaskowania na sprężone powietrze.
- **ZAKAZ PALENIA!**
- Pracować tylko w dobrze wentylowanych pomieszczeniach.
- Jako źródła zasilania nie używać tlenu ani palnych gazów.
- Nie wolno nigdy przekraczać maksymalnego ciśnienia roboczego 6,3 bara.

⚠ OSTRZEŻENIE!

- ▶ **SIŁY ODRZUTU!** Przy wysokich ciśnieniach pracy mogą wystąpić siły odrzutu, co może potencjalnie prowadzić do zagrożeń spowodowanych długotrwałym obciążeniem.
- **NIEBEZPIECZEŃSTWO OBRAŻEŃ!** Przed naprawami i konserwacją, jak również przed transportem urządzenie należy odłączyć od źródła sprężonego powietrza.
- **NIEBEZPIECZEŃSTWO OBRAŻEŃ!** W celu uzupełnienia materiału do piaskowania odłącz urządzenie od źródła zasilania sprężonym powietrzem.

WSKAZÓWKĄ

- ▶ Przestrzegaj instrukcji bezpieczeństwa producenta materiału do piaskowania.
- Do pistoletu do piaskowania na sprężone powietrze **1** używaj wyłącznie odpowiednich materiałów. Nie wolno używać piasku kwarcowego. Istnieje niebezpieczeństwo powstania trującego pyłu krzemowego.
- Należy podjąć odpowiednie środki, aby nie powodować uciążliwości dla innych osób (powstający pył).
- Należy zadbać o to, aby ścierniwo do piaskowania zostało zebrane w celu jego przyjaznej dla środowiska utylizacji.

- Nie usuwać żadnych tabliczek znamionowych. Są to istotne dla bezpieczeństwa elementy urządzenia.
- Jeśli nie posiadasz doświadczenia w obsłudze urządzenia, powinieneś odbyć przeszkolenie w zakresie jego bezpiecznej obsługi.

⚠ OSTRZEŻENIE! TRUJĄCE PYŁY!

- ▶ Obróbka powodująca powstawanie szkodliwych/trujących pyłów stanowi zagrożenie dla zdrowia osoby obsługującej urządzenie lub osób znajdujących się w pobliżu.

⚠ UWAGA!

- ▶ Upewnij się, że w przypadku nieużywania, wymiany akcesoriów lub podczas naprawy urządzenie jest odłączone od zasilania sprężonym powietrzem. Wąż pneumatyczny nie może znajdować się pod ciśnieniem.

Obsługa

Montaż worka na ścierniwo do piaskowania

- Zamocuj worek na ścierniwo **4** za pomocą znajdującej się w zestawie opaski zaciskowej śrubowej **5**, używając do tego celu wkrętaka.

Wybór i montaż końcówki

- Wybierz najpierw pasującą do Twoich potrzeb końcówkę (**10**, **11**, **12**, **13**).
- Załóż wybraną końcówkę na dyszę strumieniową **6** i uważaj na to, aby bokiem nie wydostawało się powietrze.

Napełnianie pojemnika na ścierniwo do piaskowania

⚠ UWAGA!

- ▶ Przed odkręceniem nakrętki **9** pojemnika na ścierniwo do piaskowania **8** lub przed wprowadzeniem innego ustawienia należy koniecznie odłączyć wąż sprężonego powietrza oraz zwolnić ciśnienie z całego układu.

- Podczas piaskowania należy korzystać wyłącznie z właściwego ścierniwa do piaskowania 14.

WSKAZÓWKA

- ▶ Zalecamy korzystanie z niezagrażającego krzemicą ścierniwa do piaskowania (mielony żużel wielkopiecowy) o uziarnieniu wynoszącym 0,2 mm - 0,8 mm.
- Upewnij się, że ścierniwo do piaskowania 14 jest całkowicie suche i nie jest zbyt gruboziarniste.

WSKAZÓWKA

- ▶ Maksymalna wielkość ziaren wynosi 0,8 mm.
- Odkręć nakrętkę 9 pojemnika na ścierniwo do piaskowania 8, obracając ją w lewo.
- Napełnij żądaną ilość ścierniwa do piaskowania 14 do pojemnika na ścierniwo do piaskowania 8.
- Uważaj, aby nie przekroczyć maksymalnej pojemności pojemnika, wynoszącej 900 ml.
- Następnie zakręć nakrętkę 9 pojemnika na ścierniwo do piaskowania 8, obracając ją w prawo.

WSKAZÓWKA DOTYCZĄCA ZIARNISTOŚCI ŚCIERNIWA DO PIASKOWANIA

- ▶ Im większe/grubsze uziarnienie ścierniwa do piaskowania, tym większe zanieczyszczenia można usuwać za jego pomocą. Dostarczony wraz z pistoletem materiał jest raczej drobny i nadaje się do usuwania np. farby oraz nalotów z rdzy. Drobne ścierniwo niszczy również w mniejszym stopniu powierzchnię, przez co jest często dobrym wyborem. Do większej rdzy należy użyć np. gruboziarnistego ścierniwa, które można nabyć przez Internet (patrz rozdział „Importer”) lub u wybranych, wyspecjalizowanych sprzedawców. Należy również przestrzegać wskazówek dotyczących maksymalnego uziarnienia.

Podłączanie źródła sprężonego powietrza

WSKAZÓWKA

- ▶ Pistolet do piaskowania na sprężone powietrze 1 może być zasilany tylko oczyszczonym, wolnym od kondensatu i oleju sprężonym powietrzem. Nie może ono przekroczyć ciśnienia roboczego wynoszącego 6,3 bara w urządzeniu. Aby możliwa była regulacja ciśnienia powietrza, źródło sprężonego powietrza musi być wyposażone w (filtracyjny) reduktor ciśnienia.
- ◆ Podłącz pistolet do piaskowania na sprężone powietrze 1 do odpowiedniego źródła sprężonego powietrza. Podłącz szybkozłączkę węża zasilającego do złącza 2 w pistolecie do piaskowania na sprężone powietrze 1. Zablockowanie następuje automatycznie.

WSKAZÓWKA

- ▶ Przed podłączeniem urządzenia do źródła sprężonego powietrza upewnij się, że pokrętło 7 jest ustawione na 6.

Korzystanie z pistoletu do piaskowania na sprężone powietrze

- Przygotuj starannie detal przeznaczony do piaskowania. W razie potrzeby oczyść go.

WSKAZÓWKA

- ▶ Osady kurzu i tłuszczu wpływają negatywnie na efekt końcowy.
- Zakryj lub zaklej starannie wszystko to, co nie ma być piaskowane.
- Duże znaczenie ma odległość końcówki od poddawanej obróbce powierzchni. Powinna być ona najmniejsza jak to możliwe, aby ścierniwo do piaskowania 14 mogło być pobierane z worka na ścierniwo 4.

- Im bliżej urządzenie jest przysuwane do detalu, tym mniejszy jest wzór piaskowania i odwrotnie.
- W razie potrzeby przeprowadź najpierw piaskowanie próbne na niepotrzebnym detalu. Tak można ustalić prawidłową odległość/ciśnienie robocze oraz zapobiec nadmiernemu zebraniu powierzchni detalu.

Włączanie

- Ustaw pokrętkę **7** na  w celu otwarcia przepływu powietrza.
- Przystaw pistolet do piaskowania na sprężone powietrze **1** do obrabianej powierzchni.
- Naciśnij dźwignię spustową **3**, aby uruchomić pistolet do piaskowania na sprężone powietrze **1**.

Wyłączanie

- Zwolnij dźwignię spustową **3**, aby wyłączyć pistolet do piaskowania na sprężone powietrze **1**.
- Ustaw pokrętkę **7** na  w celu zamknięcia przepływu powietrza.
- Po zakończeniu pracy odłącz urządzenie od źródła sprężonego powietrza.

WSKAZÓWKA

- ▶ Najpierw odłącz wąż od źródła zasilania sprężonym powietrzem, a dopiero potem odłącz przewód zasilający od urządzenia. W ten sposób unika się niekontrolowanego rzucania węzłem zasilającym.

Opróżnianie worka na ścierniwo do piaskowania

WSKAZÓWKA

- ▶ Nadmiar ścierniwa do piaskowania z worka **4** nie należy używać ponownie, zanim nie zostanie ono oczyszczone.
- Nadmiar ścierniwa do piaskowania, który zebrat się w worku na ścierniwo **4** można usunąć przez zamek błyskawiczny. Można to też zrobić odkręcając wkrętakiem opaskę zaciskową śrubową **5** i usuwając worek na ścierniwo **4** z urządzenia.

Usuwanie usterek

Błąd/Możliwa przyczyna	Sposób usunięcia
Brak przepływu materiału	
Powietrze nie jest wystarczająco suche	Zainstaluj separator wody w instalacji sprężonego powietrza.
Zbyt niskie ciśnienie powietrza	Zwiększ ciśnienie dostarczane przez sprężarkę.
Końcówka nie jest prawidłowo zamontowana	Upewnij się, że końcówka została założona na urządzenie oraz że z boku nie wystaje się powietrze.
Zatkane przewody ścierniwa do piaskowania	Sprawdź, czy przewody nie są zapchane przez grudki ścierniwa do piaskowania. Do czyszczenia zatłoczonych przewodów skorzystaj najlepiej z pistoletu na sprężone powietrze. (Nosić okulary ochronne!) Sprawdź również otwór wyjściowy pojemnika.

Błąd/Możliwa przyczyna	Sposób usunięcia
Wzór piaskowania nie jest taki, jak oczekiwano	
Powietrze nie jest wystarczająco suche	Zainstaluj separator wody w instalacji sprężonego powietrza.
Wielkość ścierniwa do piaskowania nie jest jednolita	Wymienić ścierniwo do piaskowania.
Zanieczyszczone ścierniwo do piaskowania	Czyszczenie/wymiana ścierniwa do piaskowania
Końcówka jest zużyta	Wymienić końcówkę
Inne usterki	
Skontaktuj się ze specjalistą lub sprzedawcą.	



Urządzeń elektrycznych nie wolno wyrzucać razem z odpadami domowymi!

Widoczny obok symbol przekreślonego pojemnika na kółkach na śmieci oznacza, że urządzenie to podlega postanowieniom dyrektywy 2012/19/EU. Dyrektywa ta stanowi, że zużytego urządzenia nie wolno wyrzucać wraz ze zwykłymi odpadami domowymi, lecz należy je oddać do wyspecjalizowanych punktów zbiórki odpadów, centrów recyklingu lub zakładów utylizacji odpadów.

Utylizacja jest dla użytkownika bezpłatna. Chroń środowisko i usuwaj odpady w prawidłowy sposób.



Informacje na temat możliwości utylizacji wystuzonego urządzenia można uzyskać w urzędzie gminy lub miasta.



Opakowanie urządzenia wykonane jest z materiałów przyjaznych dla środowiska naturalnego, które można oddać w lokalnych punktach zbiórki.



Opakowania należy utylizować w sposób przyjazny dla środowiska. Przestrzegać oznaczeń na różnych materiałach opakowaniowych i w razie potrzeby utylizuj je zgodnie z zasadami segregacji odpadów. Materiały opakowaniowe są oznaczone skrótami (a) i cyframi (b) w następujący sposób: 1-7: tworzywa sztuczne, 20-22: papier i tektura, 80-98: kompozyty.

Konserwacja i czyszczenie



OSTRZEŻENIE! NIEBEZPIECZEŃSTWO OBRAŻEN! Przed przystąpieniem do czyszczenia odłącz urządzenie od zasilania sprężonym powietrzem.

- Pistolet do piaskowania na sprężone powietrze ❶ oraz pojemnik na piasek do piaskowania ❸ należy czyścić po każdym zakończeniu pracy. W tym celu należy przedmuchać pistolet do piaskowania na sprężone powietrze ❶ i pojemnik na ścierniwo do piaskowania ❸ sprężonym powietrzem.
- Przechowuj pistolet do piaskowania na sprężone powietrze ❶ w suchych pomieszczeniach.

Utylizacja



Produkt i opakowanie nadają się do recyklingu, podlegają rozszerzonej odpowiedzialności producenta i są zbierane selektywnie.

Gwarancja Kompernaß Handels GmbH

Szanowny Kliencie,

To urządzenie objęte jest 3-letnią gwarancją, licząc od daty zakupu. W przypadku wad tego produktu, masz gwarantowane ustawowo prawa w stosunku sprzedawcy. Te ustawowe prawa nie są ograniczone przez nasze opisane poniżej warunki gwarancji.

Warunki gwarancji

Okres gwarancji rozpoczyna się od daty zakupu. Należy zachować paragon. Jest on wymagany jako dowód zakupu.

Jeżeli w ciągu trzech lat od daty zakupu produktu ujawni się w nim wada materiałowa lub produkcyjna, produkt zostanie wedle naszego uznania nieodpłatnie naprawiony, wymieniony na nowy lub zostanie zwrócona jego cena. Warunkiem spełnienia tego świadczenia gwarancyjnego jest dostarczenie w trakcie tego trzyletniego okresu uszkodzonego urządzenia wraz z dowodem zakupu (paragonem) oraz krótkim opisem wady i daty jej wystąpienia.

Jeżeli wada jest objęta naszą gwarancją, otrzymasz z powrotem naprawiony lub nowy produkt. Zgodnie z art. 581 §1 polskiego kodeksu cywilnego wraz z wymianą produktu lub jego istotnej części rozpoczyna się nowy okres gwarancyjny.

Okres gwarancji i ustawowe roszczenia gwarancyjne

Wykonanie usługi gwarancyjnej nie przedłuża okresu gwarancji. Dotyczy to również wymienionych i naprawionych części. Wszelkie szkody i wady wykryte w chwili zakupu należy zgłosić bezpośrednio po rozpakowaniu urządzenia. Po upływie okresu gwarancji wszelkie naprawy są wykonywane odpłatnie.

Zakres gwarancji

Urządzenie zostało starannie wyprodukowane i poddane przed wysyłką skrupulatnej kontroli jakości.

Gwarancja obejmuje wady materiałowe lub produkcyjne. Niniejsza gwarancja nie obejmuje części produktu, podlegających normalnemu zużyciu, ani uszkodzeń części łatwo łamliwych, np. przetłaczniaków, lub części wykonanych ze szkła.

Niniejsza gwarancja traci swoją ważność, jeśli produkt został uszkodzony, nie używano go prawidłowo lub nie serwisowano należycie. W celu zapewnienia prawidłowego stosowania produktu należy ściśle przestrzegać wszystkich instrukcji wymienionych w instrukcjach obsługi. Należy bezwzględnie unikać zastosowania oraz postępowania, których odradza się w instrukcji obsługi lub przed którymi się w niej ostrzeża.

Produkt przeznaczony jest wyłącznie do użytku domowego, a nie do zastosowań komercyjnych. Niewłaściwe użytkowanie urządzenia, używanie go w sposób niezgodny z jego przeznaczeniem, użycie siły lub ingerencja w urządzenie, dokonywana poza naszymi autoryzowanymi punktami serwisowymi, powodują utratę gwarancji.

Okres gwarancji nie ma zastosowania w następujących przypadkach

- normalne zużycie pojemności baterii
- komercyjne wykorzystanie produktu
- uszkodzenie lub modyfikacja produktu przez klienta
- nieprzestrzeganie przepisów bezpieczeństwa i konserwacji, błędy w obsłudze
- szkody spowodowane zjawiskami naturalnymi

Realizacja zobowiązań gwarancyjnych

W celu zapewnienia szybkiego załatwienia sprawy, postępuj zgodnie z poniższymi wskazówkami:

- W przypadku wszelkich pytań przygotuj paragon fiskalny oraz numer artykułu (IAN) 365028_2204 jako dowód zakupu.
- Numer artykułu można znaleźć na tabliczce znamionowej na produkcie, wygrawerowany na urządzeniu, zapisany na stronie tytułowej instrukcji obsługi (w dolnym lewym rogu) lub na naklejce z tyłu bądź na spodzie urządzenia.
- W przypadku wystąpienia błędów działania lub innych wad, prosimy o kontakt z odpowiednim działem serwisu **telefonicznie** lub **przez e-mail**.
- Zarejestrowany jako wadliwy produkt możesz wtedy wraz z dołączonym dowodem zakupu (paragonem) oraz opisem i datą wystąpienia usterki wysłać nieodpłatnie na przekazany wcześniej adres serwisu.



Na stronie www.lidl-service.com możesz pobrać te i wiele innych instrukcji, filmów o produktach oraz oprogramowanie instalacyjne.

Za pomocą tego kodu QR możesz przejść bezpośrednio na stronę serwisu Lidl (www.lidl-service.com), gdzie możesz otworzyć instrukcję obsługi, wpisując numer artykułu (IAN) 365028_2204.

Serwis

PL Serwis Polska
 Tel.: 22 397 4996
 E-Mail: kompernass@lidl.pl
 IAN 365028_2204

Importer

Pamiętaj, że poniższy adres nie jest adresem serwisu. Skontaktuj się najpierw z odpowiednim punktem serwisowym.

KOMPERNASS HANDELS GMBH
 BURGSTRASSE 21
 44867 BOCHUM
 NIEMCY
www.kompernass.com

Tłumaczenie oryginalnej deklaracji zgodności

My, KOMPERNASS HANDELS GMBH, osoba odpowiedzialna za dokumentację: Semi Uguzlu, BURGSTR. 21, 44867 BOCHUM, NIEMCY, oświadczamy niniejszym, że produkt ten jest zgodny z następującymi normami, dokumentami normatywnymi oraz dyrektywami WE:

Dyrektywa maszynowa
(2006/42/EC)

Zastosowane normy zharmonizowane

EN 1248: 2001+A1

EN ISO 4414: 2010

EN ISO 12100:2010

Oznaczenie typu maszyny: Pistolet do piaskowania na sprężone powietrze PDSP 1000 E6

Rok produkcji: 08-2022

Numer seryjny: IAN 365028_2204

Bochum, 25.07.2022 r.



Semi Uguzlu

- Kierownik ds. zarządzania jakością -

Zastrzegamy sobie prawo do wprowadzania zmian technicznych w ramach procesu udoskonalania urządzenia.

Obsah

Úvod	62
Používanie v súlade s určením	62
Vybavenie	62
Rozsah dodávky	62
Technické údaje	62
Všeobecné bezpečnostné predpisy	63
Bezpečnosť na pracovisku	63
Bezpečnostné upozornenia špecifické pre pneumatickú pieskovú pištoľ	63
Obsluha	64
Montáž záchytného vrečka na pieskovací materiál	64
Výber a montáž nadstavca	64
Naplnenie nádoby na pieskovací materiál	64
Zapojenie zdroja stlačeného vzduchu	65
Používanie pneumatickej pieskovej pištole	65
Vyprázdnenie záchytného vrečka na pieskovací materiál	66
Odstraňovanie porúch	66
Údržba a čistenie	66
Likvidácia	66
Záruka spoločnosti Kompernass Handels GmbH	67
Servis	68
Dovozca	68
Preklad originálneho vyhlásenia o zhode	68

PNEUMATICKÁ PIESKOVACIA PIŠTOĽ PDSP 1000 E6

Úvod

Srdečne Vám gratulujeme ku kúpe Vášho nového prístroja. Touto kúpou ste sa rozhodli pre výrobok vysokej kvality. Návod na obsluhu je súčasťou tohto výrobku. Obsahuje dôležité upozornenia týkajúce sa bezpečnosti, používania a likvidácie. Pred používaním výrobku sa oboznámte so všetkými pokynmi na obsluhu a bezpečnostnými pokynmi. Výrobok používajte iba podľa popisu a v uvedených oblastiach použitia. Pri postúpení výrobku tretej osobe odovzdajte spolu s ním aj všetky dokumenty.

Používanie v súlade s určením

Pieskovacia pištoľ (ďalej ako prístroj) je určená na odstraňovanie hrdze a farby z kovových povrchov. Akýkoľvek iný spôsob používania alebo zmeny prístroja sa považujú za používanie v rozpore s určením a skrývajú vážne nebezpečenstvá úrazu. Za škody vzniknuté použitím nezodpovedajúcim určeniu neručíme. Prístroj je určený len na súkromné používanie v domácnosti.

Vybavenie

- 1 pieskovacia pištoľ
- 2 nástrčná vsuvka na prípojku vzduchu
- 3 odťahová páka
- 4 záchytné vrečko na pieskovací materiál
- 5 závitová spona
- 6 prúdová dýza
- 7 otočný regulátor
- 8 nádoba na pieskovací materiál
- 9 skrutkový uzáver
- 10 plochý nadstavec
- 11 bodový nadstavec
- 12 nadstavec na vnútorné hrany
- 13 nadstavec na vonkajšie hrany
- 14 pieskovací materiál

Rozsah dodávky

- 1 pneumatická pieskovacia pištoľ
- 1 plochý nadstavec
- 1 bodový nadstavec
- 1 nadstavec na hrany
- 1 nadstavec na vnútorné hrany
- 1 záchytné vrečko na pieskovací materiál
- 1 závitová spona
- 2 kg pieskovacieho materiálu
- 1 návod na obsluhu

Technické údaje

Pracovný tlak	6,3 bar
Spotreba vzduchu	320 l/min
Objem nádoby	900 ml
Potrebná kvalita vzduchu	vyčistený a bez oleja
Nastaviteľné hodnoty pre prácu	nastavený pracovný tlak na redukčnom ventilu alebo tlakomeri filtra max. 6,3 bar.

Hodnota emisií hluku

Nameraná hodnota hluku stanovená v súlade s EN 1265. Vyhodnotená hodnota hladiny hluku A pneumatického náradia je typicky:

Hladina akustického hluku	$L_{pA} = 84,4 \text{ dB (A)}$
Neurčitosť	$K_{pA} = 3 \text{ dB (A)}$
Hladina akustického výkonu	$L_{WA} = 95,4 \text{ dB (A)}$
Neurčitosť	$K_{WA} = 3 \text{ dB (A)}$



Noste ochranu sluchu!

Hodnota emisie vibrácií

Celková hodnota kmitania vypočítaná podľa EN ISO 20643:

$$a_h = \leq 2,5 \text{ m/s}^2$$

Neurčitosť = 1,5 m/s²

VÝSTRAHA!

- ▶ Vibračná hladina, uvedená v týchto inštrukciách, bola nameraná v súlade s postupom merania, uvedeným v norme EN ISO 20643 a môže sa použiť na porovnanie prístrojov. Uvedená hodnota emisií vibrácií sa môže tiež použiť na počítačové posúdenie prerušenia. Vibračná hladina sa mení podľa používania pneumatického náradia a v niektorých prípadoch môže byť väčšia ako hodnota uvedená v týchto inštrukciách. Zaťaženie vibráciami by sa mohlo podceňiť, keď sa pneumatické náradie používa pravidelne takýmto spôsobom.

UPOZORNENIE

- ▶ Z dôvodu presnosti odhadu zaťaženia vibráciami počas určitého pracovného rozsahu by sa mali takisto zohľadniť doby, počas ktorých je prístroj vypnutý alebo je síce v prevádzke, ale v skutočnosti sa nepoužíva. To môže výrazne zredukovať zaťaženie vibráciami v celom pracovnom rozsahu.



Všeobecné bezpečnostné predpisy

VÝSTRAHA!

- ▶ Prečítajte si všetky bezpečnostné pokyny a upozornenia. Zanedbania pri dodržiavaní bezpečnostných pokynov a upozornení môžu mať za následok zásah elektrickým prúdom, požiar a/alebo ťažké poranenia.







Pre prípad budúceho použitia uschovajte všetky bezpečnostné pokyny a upozornenia.

Bezpečnosť na pracovisku

- Udržiavajte Vaše pracovisko v čistote a dobre osvetlené. Neporiadok a neosvetlené pracovné oblasti môžu viesť k úrazom.
- So zariadením nepracujte na miestach, kde hrozí nebezpečenstvo výbuchu, kde sa nachádzajú horľavé kvapaliny, plyny alebo horľavé prachy. Prístroj môže vytvárať iskry, ktoré môžu zapáliť prach alebo výpary.

- Pri práci s prístrojom zabezpečte, aby deti a iné osoby boli v bezpečnej vzdialenosti. Pri odvrátení pozornosti môžete stratiť kontrolu nad prístrojom.

Bezpečnostné upozornenia špecifické pre pneumatickú pieskovú pištoľ

- Pred uvedením do prevádzky prekontrolujte prípadné poškodenia prístroja. V prípade, že prístroj vykazuje nedostatky, sa za žiadnych okolností nesmie používať.
- Pri práci s prístrojom dbajte na to, aby deti a iné osoby boli v bezpečnej vzdialenosti. Pri odvrátení pozornosti môžete stratiť kontrolu nad prístrojom.
- **NEBEZPEČENSTVO PORANENIA! NEVHODNÉ POUŽÍVANIE!** Prístroj nikdy nesmerujte na ľudí a/alebo zvieratá.
-  Noste ochrannú masku proti prachu.
-  Noste ochranné okuliare!
-  Noste ochranné rukavice!
-  Noste ochranný odev!
-  Noste bezpečnostnú obuv!
-  Používajte bezpečnostnú prilbu!
- **NEBEZPEČENSTVO VÝBUCHU!** V prostredí, v ktorom sa nachádzajú plyny/otvorený plameň/ohoň/plynové bojlerly nesmiete pneumatickú pieskovú pištoľ používať.
- **FAJČENIE ZAKÁZANÉ!**
- Pracujte len v dostatočne vetraných miestnostiach.
- Ako zdroj energie nepoužívajte kyslík alebo horľavé plyny.
- Nikdy neprekračujte maximálny pracovný tlak 6,3 baru.

⚠ VÝSTRAHA!

- ▶ **SILY SPÄTNÉHO NÁRAZU!** Pri vysokých tlakoch môžu vznikáť sily spätného nárazu, ktoré môžu podľa okolností mať za následok ohrozenia vyplývajúce z trvalého zaťaženia.
- **NEBEZPEČENSTVO PORANENIA!** Pred opravami a údržbou, ako aj pred prepravou, musíte prístroj odpojiť od zdroja stlačeného vzduchu.
- **NEBEZPEČENSTVO PORANENIA!** Na naplnenie prístroja pieskovacím materiálom prístroj odpojte od zdroja stlačeného vzduchu.

UPOZORNENIE

- ▶ Venujte prosím pozornosť bezpečnostným upozorneniam výrobcov pieskovacieho materiálu.
- Používajte len materiály určené pre pneumatickú pieskovú pištoľ **1**. Nepoužívajte kremičitý piesok. Hrozí nebezpečenstvo tvorby toxického kremičitého prachu.
- Vykonajte také opatrenia, aby iné osoby neboli obťažované (vytváranie prachu).
- Zabezpečte, aby sa pieskovací prostriedok zachytával, aby bolo možné jeho ekologické zneškodnenie.
- Neodstraňujte žiadne výrobné štítky. Tvoria bezpečnostnú súčasť prístroja.
- Ak nemáte dostatok skúseností s manipuláciou s prístrojom, mali by ste absolvovať školenie o bezpečnom zaobchádzaní s ním.

⚠ VÝSTRAHA! TOXICKÝ PRACH!

- ▶ Práca so škodlivým/toxickým prachom znamená ohrozenie zdravia obsluhy alebo osoby nachádzajúcej sa v jej blízkosti.

⚠ POZOR!

- ▶ Zabezpečte, aby prístroj v prípade nepoužitia, výmene dielov príslušenstva alebo počas opravárenských prác bol odpojený od prívodu vzduchu. Vzduchová hadica nesmie byť pod tlakom.

Obsluha

Montáž záchytného vrečka na pieskovací materiál

- Upevnite záchytné vrečko na pieskovací materiál **4** pomocou skrutkovača a dodanej závitovej spony **5** na prístroj.

Výber a montáž nadstavca

- Najprv zvolte nadstavec vhodný pre Váš účel (**10**, **11**, **12**, **13**).
- Zvolený nadstavec nasuňte pevne na prúdovú dýzu **6** a dbajte pritom na to, aby na boku nemohol unikáť vzduch.

Naplnenie nádoby na pieskovací materiál

⚠ POZOR!

- ▶ Skôr, než otvoríte skrutkový uzáver **9** nádoby na pieskovací materiál **8** alebo vykonáte akékoľvek iné nastavenie, musíte bezpodmienečne hadicu na stlačený vzduch odpojiť a prístroj musí byť úplne bez tlaku.
- Pri pieskovacích prácach používajte výlučne vhodný pieskovací materiál **14**.

UPOZORNENIE

- ▶ Odporúčame používať pieskovacie prostriedky nevyvolávajúce silikózu (mletú vysokopepnú trosku) so zrnitosťou 0,2 mm až 0,8 mm.

- Dbajte pritom na to, aby pieskovací materiál **14** bol absolútne suchý a aby nebol príliš hrubozrný.

UPOZORNENIE

- ▶ Maximálna zrnitosť je 0,8 mm.
- Otočením proti smeru otáčania hodinových ručičiek otvorte skrutkový uzáver **9** nádoby na pieskovací materiál **8**.
- Naplňte požadované množstvo pieskovacieho materiálu **14** do nádoby na pieskovací materiál **8**.
- Dbajte na to, aby ste neprekročili maximálny objem nádoby 900 ml.

- Otočením v smere pohybu hodinových ručičiek skrutkový uzáver 9 nádoby na pieskovací materiál 8 potom zasa zatvorte.

UPOZORNENIE K ZRNITOSTI PIESKOVACIEHO MATERIÁLU

- ▶ Čím väčšia/hrubšia zrnitosť použitého pieskovacieho materiálu, o to hrubšiu nečistotu možno ňou odstrániť. Dodaný materiál je skôr jemný a je vhodný na odstraňovanie napr. farby a jemnej hrdze. Jemný materiál spôsobuje aj menšie škody na povrchoch, preto možno vybrať aj iný materiál. Na veľmi hrubú hrdzu, sa napr. použije hrubozrnnejší pieskovací materiál, ktorý môžete zakúpiť on-line (pozri kapitolu Dovožca) alebo v špecializovanom obchode. Venujte tiež pozornosť upozoreniam týkajúcich sa maximálnej zrnitosti.

Zapojenie zdroja stlačeného vzduchu

UPOZORNENIE

- ▶ Pneumatická piesková pištoľ 1 sa smie výlučne prevádzkovať s vyčisteným vzduchom, bez kondenzátu a oleja. Pracovný tlak na prístroji nesmie presiahnuť 6,3 baru. Aby ste mohli regulovať tlak vzduchu, musí byť zdroj stlačeného vzduchu (filter) vybavený redukčným ventilom.
- ◆ Pneumatickú pieskovú pištoľ 1 zapojte do vhodného zdroja stlačeného vzduchu. Rýchlospojku prívodnej hadice zastrčte do nástrčnej vsuvky 2 na pneumatickej pieskovej pištoľi 1. Zablokovanie sa vykoná automaticky.

UPOZORNENIE

- ▶ Skôr, než zapojíte prístroj do zdroja stlačeného vzduchu, sa presvedčte, či je otočný regulátor 7 nastavený na .

Používanie pneumatickej pieskovej pištole

- Starostlivo pripravte obrobok určený na opieskovanie. V prípade potreby ho vyčistite.

UPOZORNENIE

- ▶ Prachové a tukové usadeniny významne obmedzujú výsledok.
- To, čo nemá byť opieskované, starostlivo zakryte alebo zalepte.
- Vzdialenosť nastavca od obrábanej plochy zohráva významnú úlohu. Pokiaľ je to možné, musí byť čo najmenšia, aby pieskovací materiál 14 mohol byť zachytávaný do záchytného vrečka 4.
- Čím viac sa priblížite k Vášmu obrobku, tým menší je obrazec lúča na ňom a naopak.
- Prípadne vykonajte predtým skúšku na viac nepotrebnom obrobku. Tým zistíte správnu vzdialenosť/pracovný tlak a zabránite tak nadmernému opieskovaniu vášho obrobku.

Zapnutie

- Aby ste otvorili priepustnosť vzduchu, nastavte otočný regulátor 7 na .
- Priblížte pneumatickú pieskovú pištoľ 1 k obrábanej ploche.
- Stlačte odťahovú páku 3 na uvedenie pneumatickej pieskovej pištole 1 do prevádzky.

Vypnutie

- Pusťte odťahovú páku 3 na vypnutie pneumatickej pieskovej pištole 1.
- Aby ste zatvorili priepustnosť vzduchu, nastavte otočný regulátor 7 na .
- Po ukončení práce prístroj odpojte od zdroja stlačeného vzduchu.

UPOZORNENIE

- ▶ Najprv odpojte hadicu od zdroja stlačeného vzduchu a až potom odstráňte napájaciu hadicu od prístroja. Takto zabránite nekontrolovanému pohybu prívodnej hadice sem a tam.

Vyprázdenie záchytného vrečka na pieskovací materiál

UPOZORNENIE

- Prebytočný pieskovací materiál zo záchytného vrečka ④ nepoužite opakovane skôr, dokiaľ nebol vyčistený.
- Prebytočný pieskovací materiál, ktorý sa nahromadil v záchytnom vrečku ④ môžete odobrať cez zipsový uzáver. Alebo môžete uvoľniť závitovú sponu ⑤ skrutkovačom a záchytné vrečko ④ odobrať od prístroja.

Odstraňovanie porúch

Porucha/Možná príčina	Odstránenie
Žiadny tok materiálu	
Vzduch nie je dostatočne suchý	Do Vášho tlakovzdušného systému nainštalujte odlučovač vody.
Tlak vzduchu je príliš nízky	Zvýšte výstupný tlak vášho kompresora.
Nadstavec nie je uložený správne	Presvedčte sa, či je Váš nadstavec pevne nasunutý na prístroj a či na bokoch neuniká vzduch.
Upchaté rozvodné potrubie pieskovacieho materiálu	Skontrolujte, že žiadne zhluky pieskovacieho materiálu neupchali potrubie. Na vyčistenie zanesených potrubí použite najlepšie vyfukovaciu pištoľ. (Noste ochranné okuliare!) Skontrolujte aj výstupný otvor nádrže.
Opieskovaná vzorka nie je taká, ako sa očakávalo	
Vzduch nie je dostatočne suchý	Do Vášho tlakovzdušného systému nainštalujte odlučovač vody.
Veľkosť pieskovacieho materiálu nie je jednotná	Vymeňte pieskovací materiál.

Porucha/Možná príčina	Odstránenie
Pieskovací materiál je znečistený	Pieskovací materiál vyčistíte/vymeňte
Nadstavec je opotrebovaný	Vymeňte nadstavec
Iné poruchy	
Kontaktujte špecialistu alebo predajcu.	

Údržba a čistenie



VÝSTRAHA! NEBEZPEČENSTVO PORANENIA! Skôr, než začnete prístroj čistiť, bezpodmienečne ho odpojte od napájania stlačeným vzduchom.

- Pneumatickú pieskovú pištoľ ① a nádržku na pieskovací materiál ⑧ po každom ukončení prác vyčistíte. Na tento účel vyfukajte stlačeným vzduchom pneumatickú pieskovú pištoľ ① a nádržku na pieskovací materiál ⑧.
- Pneumatickú pieskovú pištoľ ① uložte len v suchých priestoroch.

Likvidácia



Produkt a obal sú recyklovateľné, podliehajú rozšírenej zodpovednosti výrobcu a zbierajú sa oddelene.



Elektrické náradie neodhadzujte do komunálneho odpadu!

Symbol preškrtnutej odpadovej nádoby na kolieskach upozorňuje, že tento prístroj podlieha smernici č. 2012/19/EU. Táto smernica stanovuje, že tento prístroj po uplynutí doby používania nesmiete zlikvidovať s normálnym domovým odpadom, ale musíte ho odovzdať v špeciálne zriadených zberných miestach, zberných dvoroch alebo v prevádzkach na likvidáciu odpadov.

Táto likvidácia je pre vás bezplatná. Chráňte životné prostredie a likvidujte odborne.



Informácie o možnostiach likvidácie výrobku, ktorý doslúžil, získate od svojej obecnej alebo mestskej samosprávy.



Balenie sa skladá výlučne z materiálov, ktoré neškodia životnému prostrediu. Môžete ho vyhodiť do nádob určených na zber a recykláciu odpadov.



Obal zlikvidujte ekologicky. Dbajte na označenie na rôznych obalových materiáloch a triedte ich osobitne. Obalové materiály sú označené skratkami (a) a číslicami (b) s nasledujúcim významom: 1–7: plasty, 20–22: papier a lepenka, 80–98: kompozitné materiály.

Záruka spoločnosti Kompernass Handels GmbH

Vážená zákazníčka, vážený zákazník,

na tento prístroj máte záruku 3 roky od dátumu zakúpenia. V prípade nedostatkov tohto výrobku máte práva vyplývajúce zo zákona voči predajcovi tohto výrobku. Tieto Vaše práva vyplývajúce zo zákona nie sú obmedzené našou zárukou, uvedenou nižšie.

Záručné podmienky

Záručná doba začína plynúť dátumom zakúpenia. Prosím, uschovajte si pokladničný blok. Tento bude potrebný ako dôkaz o zakúpení.

Ak v priebehu troch rokov od dátumu zakúpenia tohto výrobku dôjde k chybe materiálu alebo výrobnej chybe, výrobok vám – podľa nášho uváženia – bezplatne opravíme, vymeníme alebo uhradíme kúpnu cenu. Podmienkou tohto záručného plnenia je, že počas trojročnej lehoty sa poškodený prístroj a doklad o zakúpení (pokladničný blok) predloží so stručným opisom, v čom spočíva nedostatok prístroja a kedy sa vyskytol.

Ak je chyba pokrytá našou zárukou, zašleme Vám späť opravený alebo nový výrobok. Opravou alebo výmenou výrobku nezačína plynúť žiadna nová záručná doba.

Záručná doba a zákonné nároky na odstránenie chýb

Záručná doba sa záručným plnením nepredĺži. To platí aj pre vymenené a opravené diely. Poškodenia a chyby zistené prípadne už pri kúpe, sa musia hlásiť okamžite po vybalení. Po uplynutí záručnej doby podliehajú prípadné opravy poplatku.

Rozsah záruky

Prístroj bol starostlivo vyrobený v súlade s prísnyimi smernicami kvality a pred dodaním bol svedomito preskúšaný.

Záručné plnenie sa vzťahuje na chyby materiálu alebo výrobné chyby. Táto záruka sa nevzťahuje na časti výrobku, ktoré sú vystavené bežnému opotrebovaniu a preto ich možno pokladať za rýchlo opotrebitelné diely, ani na poškodenia krehkých dielov, ako sú napríklad spínače alebo diely vyrobené zo skla.

Táto záruka zaniká v prípade poškodenia výrobku neodborným používaním alebo neodbornou údržbou. Na správne používanie výrobku sa musia presne dodržiavať všetky pokyny, uvedené v návode na obsluhu. Bezpodmienečne sa musí zabrániť použitiu alebo úkonom, ktoré sa v návode na obsluhu neodporúčajú alebo pred ktorými sa varuje.

Výrobok je určený len na súkromné použitie a nie na priemyselné používanie. Záruka zaniká pri nesprávnom a neodbornom zaobchádzaní, pri použití násilia a pri zásahoch, ktoré neboli vykonané naším autorizovaným servisom.

Záručná doba neplatí pri

- normálnom opotrebovaní kapacity akumulátora
- komerčnom používaní výrobku
- poškodení alebo zmene výrobku zákazníkom
- nerešpektovaní predpisov týkajúcich sa bezpečnosti a údržby, chybách obsluhy
- škodách v dôsledku elementárnych udalostí

Vybavenie v prípade záruky

Na zaručenie rýchleho vybavenia Vašej žiadosti postupujte podľa nasledujúcich pokynov:

- Na všetky otázky majte pripravený pokladničný doklad a číslo výrobku (IAN) 365028_2204 ako doklad o nákupe.
- Číslo výrobku nájdete na typovom štítku na výrobku, na gravúre na výrobku, na titulnej stránke návodu na obsluhu (dole vľavo) alebo ako nálepku na zadnej alebo spodnej strane výrobku.
- Ak dôjde k funkčným poruchám alebo iným nedostatkom, kontaktujte najprv nižšie uvedené servisné oddelenie **telefonicky** alebo **e-mailom**.
- Výrobok, zaevidovaný ako poruchový, môžete potom spolu s dokladom o nákupe (pokladničný blok) a uvedením popisu chyby a dátumu, kedy k nej došlo, bezplatne odoslať na adresu servisného strediska, ktorá Vám bude oznámená.



Na webovej stránke www.lidl-service.com si môžete stiahnuť tieto a mnoho ďalších príručiek, videá o výrobkoch a inštaláčny softvér.

Pomocou tohto QR-kódu sa dostanete priamo na stránku servisu Lidl (www.lidl-service.com) a pomocou zadania čísla výrobku (IAN) 365028_2204 otvoríte váš návod na obsluhu.

Servis

SK Servis Slovensko
Tel. 0850 232001
E-Mail: kompernass@lidl.sk

IAN 365028_2204

Dovozca

Majte na pamäti, že nižšie uvedená adresa nie je adresou servisného strediska. Najprv kontaktujte uvedené servisné stredisko.

KOMPERNASS HANDELS GMBH
BURGSTRASSE 21
44867 BOCHUM
NEMECKO
www.kompernass.com

Preklad originálneho vyhlásenia o zhode

My, KOMPERNASS HANDELS GMBH, zodpovedný za dokumentáciu: pán Semi Uguzlu, BURGSTR. 21, 44867 BOCHUM, Nemecko, vyhlasujeme, že tento výrobok je v súlade s nasledovnými normami, normatívnymi dokumentmi a smernicami ES:

Smernica o strojových zariadeniach
(2006/42/EC)

Použité harmonizované normy

EN 1248: 2001+A1
EN ISO 4414: 2010
EN ISO 12100:2010

Typové označenie stroja

Pneumatická pieskovacia pištoľ PDSP 1000 E6

Rok výroby: 08-2022

Sériové číslo: IAN 365028_2204

Bochum, 25.07.2022



Semi Uguzlu
– Manažér kvality –

Technické zmeny v zmysle ďalšieho vývoja sú vyhradené.

Índice

Introducción	70
Uso previsto	70
Equipamiento	70
Volumen de suministro	70
Características técnicas	70
Indicaciones generales de seguridad	71
Seguridad en el lugar de trabajo	71
Indicaciones de seguridad específicas para la pistola de arenado de aire comprimido	71
Manejo	72
Montaje de la bolsa colectora del material de arenado	72
Selección y montaje de los accesorios	72
Llenado del depósito de material de arenado	72
Conexión de la alimentación de aire comprimido	73
Uso de la pistola de arenado de aire comprimido	73
Vaciado de la bolsa colectora del material de arenado	74
Eliminación de fallos	74
Mantenimiento y limpieza	75
Desecho	75
Garantía de Kompernass Handels GmbH	76
Asistencia técnica	77
Importador	77
Traducción de la Declaración de conformidad original	78

PISTOLA NEUMÁTICA DE CHORRO DE ARENA PDSP 1000 E6

Introducción

Felicidades por la compra de su aparato nuevo. Ha adquirido un producto de alta calidad. Las instrucciones de uso forman parte del producto y contienen indicaciones importantes acerca de la seguridad, del uso y del desecho de este aparato. Antes de usar el producto, familiarícese con todas las indicaciones de manejo y de seguridad. Utilice el producto únicamente como se describe y para los ámbitos de aplicación indicados. Entregue todos los documentos cuando transfiera el producto a terceros.

Uso previsto

La pistola neumática de chorro de arena (en lo sucesivo, el aparato) está prevista para la eliminación de óxido y de pintura de superficies metálicas. La utilización del aparato para otros fines o su modificación se considera contraria al uso previsto y aumenta considerablemente el riesgo de accidentes. No nos hacemos responsables de los daños derivados de un uso contrario al uso previsto. El aparato está previsto exclusivamente para su uso privado.

Equipamiento

- 1 Pistola neumática de chorro de arena
- 2 Boquilla roscada para la conexión del aire
- 3 Gatillo
- 4 Bolsa colectora del material de arenado
- 5 Abrazadera roscada
- 6 Boquilla de arenado
- 7 Regulador giratorio
- 8 Depósito del material de arenado
- 9 Tapón roscado
- 10 Accesorio para superficies
- 11 Accesorio de chorro

- 12 Accesorio para el interior de las esquinas
- 13 Accesorio para el exterior de las esquinas
- 14 Material de arenado

Volumen de suministro

- 1 pistola neumática de chorro de arena
- 1 accesorio para superficies
- 1 accesorio de chorro
- 1 accesorio para el exterior de las esquinas
- 1 accesorio para el interior de las esquinas
- 1 bolsa colectora del material de arenado
- 1 abrazadera roscada
- 2 kg de material de arenado
- 1 instrucciones de uso

Características técnicas

Presión de trabajo	6,3 bar
Consumo de aire	320 l/min
Capacidad del depósito	900 ml
Calidad necesaria del aire	Limpio y sin aceite
Valores de ajuste para el funcionamiento	Presión de funcionamiento ajustada en el manorreductor o en el manómetro de filtro de un máx. de 6,3 bar.

Valor de emisión sonora

Medición de ruidos según la norma EN 1265. Valores típicos del nivel sonoro con ponderación A de la herramienta de aire comprimido:

Nivel de presión sonora	$L_{pA} = 84,4 \text{ dB (A)}$
Incertidumbre	$K_{pA} = 3 \text{ dB (A)}$
Nivel de potencia acústica	$L_{WA} = 95,4 \text{ dB (A)}$
Incertidumbre	$K_{WA} = 3 \text{ dB (A)}$



¡Use protección auditiva!

Valor de emisión de vibraciones

Valor total de vibraciones calculado según la norma EN ISO 20643:

$a_h \leq 2,5 \text{ m/s}^2$
Incertidumbre = $1,5 \text{ m/s}^2$

⚠ ¡ADVERTENCIA!

- ▶ El nivel de vibraciones especificado en estas instrucciones de uso se ha calculado según un proceso de medición estandarizado en la norma EN ISO 20643 y puede utilizarse para la comparación de aparatos. El valor de emisión de vibraciones especificado también puede utilizarse para realizar una valoración preliminar de la exposición. El nivel de vibraciones cambia en función del uso de la herramienta de aire comprimido y, en algunos casos, puede superar los valores especificados en estas instrucciones. Por este motivo, la carga de las vibraciones puede estar infravalorada si se utiliza la herramienta de aire comprimido regularmente de esta manera.

INDICACIÓN

- ▶ Para evaluar de forma precisa la carga de las vibraciones durante un periodo de tiempo de trabajo determinado, también deben tenerse en cuenta los periodos en los que el aparato esté apagado o esté encendido pero sin utilizarse. Esto puede reducir considerablemente la carga de las vibraciones durante todo el tiempo de trabajo.



Indicaciones generales de seguridad

⚠ ¡ADVERTENCIA!

- ▶ Lea detenidamente todas las indicaciones de seguridad y las instrucciones. El incumplimiento de las indicaciones de seguridad y de las instrucciones especificadas puede provocar descargas eléctricas, incendios y/o lesiones graves.

Conserve todas las indicaciones de seguridad y las instrucciones para el futuro.

Seguridad en el lugar de trabajo

- Mantenga limpia y bien iluminada la zona de trabajo. El desorden y la falta de iluminación en el lugar de trabajo pueden provocar accidentes.
- No trabaje con el aparato en un entorno potencialmente explosivo en el que haya líquidos, gases o polvos inflamables. El aparato puede generar chispas que pueden incendiar el polvo o los vapores.
- Mantenga alejados a los niños y a otras personas durante el manejo del aparato. Si se distrae, podría perder el control del aparato.

Indicaciones de seguridad específicas para la pistola de arenado de aire comprimido

- Compruebe que el aparato carezca de daños antes de ponerlo en funcionamiento. Si el aparato presenta daños, no debe utilizarse.
- Mantenga alejados a los niños y a otras personas durante el manejo del aparato. Si se distrae, podría perder el control del aparato.
- ¡PELIGRO DE LESIONES! ¡USO INCORRECTO! No dirija el aparato hacia personas o animales.

-  Use una mascarilla de protección antipolvo.
-  ¡Use gafas de protección!
-  ¡Use guantes de protección!
-  ¡Use ropa de protección!
-  Lleve calzado de seguridad.
-  Utilice un casco de seguridad
- ¡RIESGO DE EXPLOSIÓN! La pistola de arenado de aire comprimido no debe utilizarse en un entorno con gases/llamas abiertas/fuego/calentadores de agua activados por gas.
- ¡PROHIBIDO FUMAR!
- Trabaje exclusivamente en estancias con suficiente ventilación.

- No utilice oxígeno ni gases inflamables como fuente de energía.
- No supere la presión máxima de funcionamiento de 6,3 bar.

⚠ ¡ADVERTENCIA!

- ▶ **¡FUERZA DE RETROCESO!** Una presión de funcionamiento elevada puede generar una fuerza de retroceso que, bajo determinadas circunstancias, podría provocar peligros por una carga continua.
- **¡PELIGRO DE LESIONES!** Antes de realizar las tareas de mantenimiento y reparación y de transportar el aparato, desconéctelo de la alimentación de aire comprimido.
- **¡PELIGRO DE LESIONES!** Para rellenar el aparato con el material de arenado, desconéctelo de la alimentación de aire comprimido.

INDICACIÓN

- ▶ Le rogamos que observe las indicaciones de seguridad del fabricante del material de arenado.
- Utilice exclusivamente los materiales adecuados para la pistola de arenado de aire comprimido **1**. No utilice arena de cuarzo. Existe el riesgo de formación de polvos tóxicos causantes de silicosis.
- Tome las medidas de precaución pertinentes para no perjudicar a otras personas (formación de polvo).
- Trate de recuperar el material de arenado para poder desecharlo de forma respetuosa con el medio ambiente.
- No retire ninguna de las placas de características, ya que forman parte de los componentes relevantes para la seguridad del aparato.
- Si no tiene experiencia en el manejo del aparato, debe recibir la instrucción pertinente sobre su manejo seguro.

⚠ ¡ADVERTENCIA! ¡POLVOS TÓXICOS!

- ▶ El tratamiento de polvos tóxicos/nocivos entraña un riesgo contra la salud del usuario o de las personas que se encuentren próximas a él.

⚠ ¡ATENCIÓN!

- ▶ Asegúrese de que el aparato esté desconectado de la alimentación de aire mientras no esté en uso, durante el cambio de componentes o durante las tareas de reparación. El tubo de aire no debe estar bajo presión.

Manejo

Montaje de la bolsa colectoras del material de arenado

- Con ayuda de un destornillador, fije al aparato la bolsa colectoras **4** con la abrazadera rosca **5** incluida en el volumen de suministro.

Selección y montaje de los accesorios

- En primer lugar, seleccione el accesorio (**10**, **11**, **12**, **13**) más adecuado para la tarea.
- Conecte firmemente el accesorio seleccionado a la boquilla de arenado **6** y procure que no escape nada de aire por los laterales.

Llenado del depósito de material de arenado

⚠ ¡ATENCIÓN!

- ▶ Antes de abrir el tapón roscado **9** del depósito del material de arenado **8** o de realizar cualquier otro ajuste, debe desconectarse la conexión del tubo de aire comprimido y despresurizarse totalmente el aparato.
- Debe utilizarse exclusivamente el material de arenado adecuado **14** para el proceso de arenado.

INDICACIÓN

- ▶ Recomendamos un material de arenado que no produzca silicosis (escoria de alto horno molida) con un granulado de 0,2-0,8 mm.
- Procure que el material de arenado 14 esté totalmente seco y que el granulado no sea excesivamente grueso.

INDICACIÓN

- ▶ El granulado máximo es de 0,8 mm.
- Gire el tapón roscado 9 del depósito del material de arenado 8 en sentido antihorario para abrirlo.
- Introduzca la cantidad deseada de material de arenado 14 en el depósito del material de arenado 8.
- Procure no superar la capacidad máxima de 900 ml del depósito.
- A continuación, vuelva a girar el tapón roscado 9 del depósito del material de arenado 8 en sentido horario para cerrarlo.

INDICACIÓN SOBRE EL GRANULADO DEL MATERIAL DE ARENADO

- ▶ Cuanto mayor/más grueso sea el granulado del material de arenado utilizado, mayor será el grosor de la capa de suciedad que se elimine con él. El material suministrado es más bien fino y es apto para la eliminación de, p. ej., pintura y herrumbre. El material fino daña menos las superficies, lo que puede suponer un factor de decisión importante para su selección. P. ej., para una capa gruesa de óxido, suele seleccionarse un material de arenado con un granulado más grueso que puede adquirirse por Internet (consulte el capítulo Importador) o por medio de distribuidores especializados selectos. Observe las indicaciones acerca del granulado máximo.

Conexión de la alimentación de aire comprimido

INDICACIÓN

- ▶ La pistola de arenado de aire comprimido 1 solo debe utilizarse con aire comprimido limpio, sin condensados ni aceite y sin superar la presión máxima de funcionamiento de 6,3 bar en el aparato. Para poder regular el aire comprimido, debe equiparse la alimentación de aire comprimido con un manorreductor (de filtro).
- ◆ Conecte la pistola de arenado de aire comprimido 1 a una alimentación adecuada de aire comprimido. Para ello, conecte el acoplamiento rápido del tubo de alimentación con boquilla roscada 2 a la pistola de arenado de aire comprimido 1. El bloqueo se realiza automáticamente.

INDICACIÓN

- ▶ Asegúrese de que el regulador giratorio 7 esté ajustado en  antes de conectar el aparato a la alimentación de aire comprimido.

Uso de la pistola de arenado de aire comprimido

- Prepare con esmero la herramienta que desee arenar. En caso necesario, límpiela.

INDICACIÓN

- ▶ Los depósitos de polvo y grasa afectan considerablemente al resultado.
- Cubra o proteja cuidadosamente con cintas adhesivas las superficies que no desee arenar.
- La distancia entre el accesorio y la superficie que deba tratarse es de vital importancia y debe ser lo más reducida posible para que el material de arenado 14 pueda acabar en la bolsa colector 4.

- Cuanto más acerque el aparato a la pieza, menor será la huella de arenado y viceversa.
- En caso necesario, realice un arenado de prueba sobre una pieza que ya no utilice para calcular la distancia/presión de funcionamiento adecuada y evitar un arenado excesivo de la pieza.

Encendido

- Ajuste el regulador giratorio ⑦ en la posición  para abrir el paso de aire.
- Acerque la pistola de arenado de aire comprimido ① a la superficie que deba tratarse.
- Apriete el gatillo ③ para iniciar el funcionamiento de la pistola de arenado de aire comprimido ①.

Apagado

- Suelte el gatillo ③ para apagar la pistola de arenado de aire comprimido ①.
- Ajuste el regulador giratorio ⑦ en la posición  para cerrar el paso de aire.
- Tras finalizar el trabajo, desconecte el aparato de la alimentación de aire comprimido.

INDICACIÓN

- ▶ El tubo debe desconectarse primero de la alimentación de aire comprimido y después del aparato. De esta manera, podrá evitar que gire descontroladamente.

Vaciado de la bolsa colectora del material de arenado

INDICACIÓN

- ▶ No reutilice el material de arenado sobrante de la bolsa colectora ④ antes de su limpieza.
- Para extraer el material de arenado sobrante recopilado en la bolsa colectora ④, abra el cierre de cremallera o retire la abrazadera roscada ⑤ con ayuda de un destornillador y extraiga la bolsa colectora ④ del aparato.

Eliminación de fallos

Error/posible causa	Solución
No hay flujo de material	
El aire no está lo suficientemente seco	Instale un separador de agua en su sistema de aire comprimido.
La presión del aire es demasiado escasa	Aumente la presión del compresor
El accesorio no está montado correctamente	Asegúrese de que el accesorio esté firmemente montado en el aparato y de que no haya fugas de aire por los laterales.
Obstrucción de los conductos del material de arenado	Compruebe que ningún depósito de material de arenado obstruya los conductos. Se recomienda el uso de una pistola de aire para limpiar los conductos obstruidos. (¡Utilice gafas de protección!) Revise también el orificio de salida del depósito.
La huella del material de arenado es diferente a lo esperado	
El aire no está lo suficientemente seco	Instale un separador de agua en su sistema de aire comprimido.
El tamaño del material de arenado no es uniforme	Cambie el material de arenado.
El material de arenado ensucia la superficie	Limpie/cambie el material de arenado
El accesorio está desgastado	Cambie el accesorio

Error/posible causa	Solución
Otros fallos	
Póngase en contacto con un técnico especializado o con su proveedor.	



Puede informarse acerca de las posibilidades de desecho de los aparatos usados en su administración municipal o ayuntamiento.



El embalaje consta de materiales ecológicos que pueden desecharse a través de los centros de reciclaje locales.



Deseche el embalaje de forma respetuosa con el medio ambiente. Observe las indicaciones de los distintos materiales de embalaje y, si procede, reciclelos de la manera correspondiente. Los materiales de embalaje cuentan con abreviaciones (a) y cifras (b) que significan lo siguiente: 1-7: plásticos; 20-22: papel y cartón; 80-98: materiales compuestos.

Mantenimiento y limpieza



¡ADVERTENCIA! ¡PELIGRO DE LESIONES! Desconecte el aparato de la alimentación de aire comprimido antes de limpiarlo.

- Limpie siempre la pistola de arenado de aire comprimido ❶ y el depósito del material de arenado ❸ tras finalizar el trabajo. Para ello, insufla la pistola de arenado de aire comprimido ❶ y el depósito del material de arenado ❸ con aire comprimido.
- Almacene exclusivamente la pistola de arenado de aire comprimido ❶ en un lugar seco.

Desecho



El producto y el embalaje son reciclables, se someten a una responsabilidad ampliada del fabricante y se desechan por separado.



No deseche las herramientas eléctricas con la basura doméstica.

El símbolo adyacente de un contenedor tachado sobre unas ruedas indica que este aparato está sujeto a la Directiva 2012/19/EU. Dicha Directiva estipula que el aparato no debe desecharse con la basura doméstica normal al finalizar su vida útil, sino en puntos de recogida, puntos limpios o a través de empresas de desechos previstas especialmente para ello.

Este tipo de desecho es gratuito. Cuide el medio ambiente y deseche el aparato de la manera adecuada.

Garantía de Kompernass Handels GmbH

Estimado cliente:

Este aparato cuenta con una garantía de 3 años a partir de la fecha de compra. Si se detectan defectos en el producto, puede ejercer sus derechos legales frente al vendedor. Estos derechos legales no se ven limitados por la garantía descrita a continuación.

Condiciones de la garantía

El plazo de la garantía comienza con la fecha de compra. Guarde bien el comprobante de caja, ya que lo necesitará como justificante de compra.

Si dentro de un periodo de tres años a partir de la fecha de compra de este producto se detecta un defecto en su material o un error de fabricación, asumiremos la reparación o sustitución gratuita del producto o restituiremos el precio de compra a nuestra elección. La prestación de la garantía requiere la presentación del aparato defectuoso y del justificante de compra (comprobante de caja), así como una breve descripción por escrito del defecto detectado y de las circunstancias en las que se haya producido dicho defecto, dentro del plazo de tres años.

Si el defecto está cubierto por nuestra garantía, le devolveremos el producto reparado o le suministraremos uno nuevo. La reparación o sustitución del producto no supone el inicio de un nuevo periodo de garantía.

Duración de la garantía y reclamaciones legales por vicios

La duración de la garantía no se prolonga por hacer uso de ella. Este principio también se aplica a las piezas sustituidas y reparadas. Si después de la compra del aparato, se detecta la existencia de daños o de defectos al desembalarlo, deben notificarse de inmediato. Cualquier reparación que se realice una vez finalizado el plazo de garantía estará sujeta a costes.

Alcance de la garantía

El aparato se ha fabricado cuidadosamente según estándares elevados de calidad y se ha examinado en profundidad antes de su entrega.

La prestación de la garantía se aplica a defectos en los materiales o errores de fabricación. Esta garantía no cubre las piezas del producto normalmente sometidas al desgaste y que, en consecuencia, puedan considerarse piezas de desgaste ni los daños producidos en los componentes frágiles, p. ej., interruptores o piezas de vidrio.

Se anulará la garantía si el producto se daña o no se utiliza o mantiene correctamente. Para utilizar correctamente el producto, deben observarse todas las indicaciones especificadas en las instrucciones de uso. Debe evitarse cualquier uso y manejo que esté desaconsejado o frente al que se advierta en las instrucciones de uso.

El producto está previsto exclusivamente para su uso privado y no para su uso comercial. En caso de manipulación indebida e incorrecta, uso de la fuerza y apertura del aparato por personas ajenas a nuestros centros de asistencia técnica autorizados, la garantía perderá su validez.

La garantía no cubre los siguientes casos

- Desgaste normal de la capacidad de la batería.
- Uso comercial o industrial del producto.
- Daño o alteración del producto por parte del cliente.
- Incumplimiento de las instrucciones de seguridad y mantenimiento y errores en el manejo.
- Daños provocados por fuerza mayor.

Proceso de reclamación conforme a la garantía

Para garantizar una tramitación rápida de su reclamación, le rogamos que observe las siguientes indicaciones:

- Mantenga siempre a mano el comprobante de caja y el número de artículo (IAN) 365028_2204 como justificante de compra.
- Podrá ver el número de artículo en la placa de características del producto, grabado en el producto, en la portada de las instrucciones de uso (parte inferior izquierda) o en el adhesivo de la parte trasera o inferior del producto.
- Si se producen errores de funcionamiento u otros defectos, póngase primero en contacto con el departamento de asistencia técnica especificado a continuación **por teléfono** o **por correo electrónico**.
- Podrá enviar el producto calificado como defectuoso junto con el justificante de compra (comprobante de caja) y la descripción del defecto y de las circunstancias en las que se haya producido de forma gratuita a la dirección de correo proporcionada.



En www.lidl-service.com, podrá descargar este manual de usuario y muchos otros más, así como vídeos sobre los productos y software de instalación.

Con este código QR, accederá directamente a la página del Servicio Lidl (www.lidl-service.com) y podrá abrir las instrucciones de uso mediante la introducción del número de artículo (IAN) 365028_2204.

Asistencia técnica

ES Servicio España
Tel.: 900 984 989
E-Mail: kompernass@lidl.es

IAN 365028_2204

Importador

Tenga en cuenta que la dirección siguiente no es una dirección de asistencia técnica. Póngase primero en contacto con el centro de asistencia técnica especificado.

KOMPERNASS HANDELS GMBH
BURGSTRASSE 21
44867 BOCHUM
ALEMANIA
www.kompernass.com

Traducción de la Declaración de conformidad original

En virtud del presente documento, nosotros, KOMPERNASS HANDELS GMBH, responsable de los documentos: Semi Uguzlu, BURGSTR. 21, 44867 BOCHUM (Alemania), declaramos que este producto cumple con lo dispuesto por las siguientes normas, documentos normativos y directivas CE:

Directiva relativa a las máquinas
(2006/42/EC)

Normas armonizadas aplicadas
EN 1248: 2001+A1
EN ISO 4414: 2010
EN ISO 12100:2010

Denominación de la máquina: Pistola neumática de chorro de arena PDSP 1000 E6

Año de fabricación: 08-2022

Número de serie: IAN 365028_2204

Bochum, 25/07/2022



Semi Uguzlu

- Responsable de calidad -

Reservado el derecho de realizar modificaciones técnicas en relación con el desarrollo tecnológico.

Indholdsfortegnelse

Indledning	80
Anvendelsesområde	80
Udstyr	80
Pakkens indhold	80
Tekniske data	80
Generelle sikkerhedsanvisninger	81
Sikkerhed på arbejdspladsen	81
Specielle sikkerhedshenvisninger for trykluft-sandblæsere	81
Betjening	82
Montering af opsamlingspose til sandblæsningsmateriale	82
Valg og montering af mundstykker	82
Fyldning af blæsematerialebeholder	82
Tilslutning af trykluftkilde	83
Anvendelse af trykluft-sandblæsepistolen	83
Tømning af opsamlingspose til sandblæsningsmateriale	83
Afhjælpning af fejl	84
Vedligeholdelse og rengøring	84
Bortskaffelse	84
Garanti for Kompernass Handels GmbH	85
Service	86
Importør	86
Oversættelse af den originale overensstemmelseserklæring	86

TRYKLUFT-SANDBLÆSNINGS-PISTOL PDSP 1000 E6

Indledning

Tillykke med købet af dit nye produkt. Du har valgt et produkt af høj kvalitet. Betjeningsvejledningen er en del af dette produkt. Den indeholder vigtige informationer om sikkerhed, anvendelse og bortskaffelse. Du bør sætte dig ind i alle produktets betjenings- og sikkerhedsanvisninger før brug. Brug kun produktet som beskrevet og kun til de angivne anvendelsesområder. Lad vejledningen følge med produktet, hvis du giver det videre til andre.

Anvendelsesområde

Trykluft-sandblæsepistolen (efterfølgende kaldet produktet) er beregnet til fjernelse af rust og maling på metaloverflader. Enhver anden anvendelse eller ændring af produktet anses for at være uden for anvendelsesområdet og indebærer betydelige farer for uheld. Vi påtager os intet ansvar for skader, der opstår som følge af anvendelse uden for anvendelsesområdet. Produktet er kun beregnet til privat anvendelse.

Udstyr

- 1 Trykluft-sandblæsepistol
- 2 Stiknippel til lufttilslutning
- 3 Aftrækkerarm
- 4 Opsamlingspose til sandblæsningsmateriale
- 5 Skruespændebånd
- 6 Stråledyse
- 7 Drejeregulator
- 8 Beholder til blæsemateriale
- 9 Skrue lukning
- 10 Mundstykke til flader

- 11 Mundstykke til punkter
- 12 Mundstykke til indvendige kanter
- 13 Mundstykke til udvendige kanter
- 14 Blæsemateriale

Pakkens indhold

- 1 trykluft-sandblæsningspistol
- 1 mundstykke til overflader
- 1 mundstykke til punkter
- 1 mundstykke til kanter
- 1 mundstykke til indvendige hjørner
- 1 Opsamlingspose til sandblæsningsmateriale
- 1 skruespændebånd
- 2 kg blæsemateriale
- 1 betjeningsvejledning

Tekniske data

Arbejdstryk	6,3 bar
Lufforbrug	320 l/min
Beholderens indhold	900 ml
Nødvendig luftkvalitet	renset og oliefri
Indstillingsværdier for arbejdet	Indstillet arbejdstryk på trykreduktionsventilen eller filtertrykmåleren maks. 6,3 bar.

Støjemissionsværdi

Måleværdi for støj beregnet iht. EN 1265. Det A-målte støjniveau for trykluftværktøjet er typisk:

Lydtrykkniveau	$L_{PA} = 84,4 \text{ dB (A)}$
Usikkerhed	$K_{PA} = 3 \text{ dB (A)}$
Lydeffektniveau	$L_{WA} = 95,4 \text{ dB (A)}$
Usikkerhed	$K_{WA} = 3 \text{ dB (A)}$



Bær høreværn!

Vibrationsemmissionsværdi

Samlet vibrationsværdi beregnet efter EN ISO 20643:

$$a_h = \leq 2,5 \text{ m/s}^2$$

$$\text{Usikkerhed} = 1,5 \text{ m/s}^2$$

ADVARSEL!

- ▶ Vibrationsniveauet, som er angivet i disse anvisninger, er målt med en målemetode, der er standardiseret efter EN ISO 20643, og som kan anvendes til sammenligning af apparater. Den angivne vibrationsemissionsværdi kan også anvendes til en indledende vurdering af faren ved vibrationsniveauet. Vibrationsniveauet ændrer sig afhængigt af trykluftværktøjets anvendelse og kan i mange tilfælde ligge over den angivne værdi i disse anvisninger. Vibrationsbelastningen kan undervurderes, hvis trykluftværktøjet anvendes jævnlige på denne måde.

BEMÆRK

- ▶ For at opnå en nøjagtig vurdering af vibrationsbelastningen i et bestemt arbejdsrum er man også nødt til at medregne de tidspunkter, hvor produktet er slukket, eller ganske vist er tændt, men ikke anvendes. Dette kan reducere vibrationsbelastningen over hele tidsrummet betydeligt.



Generelle sikkerhedsanvisninger

ADVARSEL!

- ▶ Læs alle sikkerhedsanvisninger og -instruktioner. Hvis de angivne sikkerhedsanvisninger og -instruktioner ikke overholdes, kan det medføre elektrisk stød, brand og/eller alvorlige kvæstelser.

Opbevar sikkerhedsanvisningerne og -instruktionerne til senere brug.

Sikkerhed på arbejdspladsen

- Hold arbejdspladsen ren og godt oplyst. Rod og dårligt oplyste arbejdspladser kan medføre uheld.
- Arbejd aldrig med produktet i eksplosionsfarlige omgivelser, hvor der befinder sig brændbare væsker, gasser eller støv. Produktet danner gnister, som kan antænde støvet eller dampene.

- Hold børn og andre personer på afstand, når produktet bruges. Hvis du bliver distraheret, kan du miste kontrollen over produktet.

Specielle sikkerhedshenvisninger for trykluft-sandblæsere

- Kontrollér produktet for eventuelle skader før første brug. Hvis der konstateres mangler på produktet, må det under ingen omstændigheder tages i brug.
- Hold børn og andre personer på afstand, når produktet anvendes. Hvis du bliver distraheret, kan du miste kontrollen over produktet.
- FARE FOR PERSONSKADER! MISBRUG! Ret ikke produktet mod mennesker og/eller dyr.
- Brug en støvmaske.
- Anvend beskyttelsesbriller!
- Bær beskyttelseshandsker!
- Bær velegnet beskyttelsestøj!
- Brug sikkerhedssko!
- Brug en sikkerhedshjelm!
- EKSPLOSIONSFARE! I omgivelser, hvor der befinder sig gasser/åbne flammer/ild eller gasdrevne vandvarmere, må trykluft-sandblæsepistolen ikke anvendes.
- RYGNING FORBUDT!
- Arbejd kun i rum med ordentlig udluftning.
- Brug ikke ilt eller brændbare gasser som energikilde.
- Lad aldrig det maksimale arbejdsstryk komme over 6,3 bar.

ADVARSEL!

- ▶ TILBAGESLAG! Ved højt arbejdsstryk kan der forekomme tilbageslag, som i nogle situationer kan være farlige eller føre til vedvarende belastning.

- FARE FOR PERSONSKADER! Afbryd produktet fra trykluftkilden før reparations- og vedligeholdelsesarbejde samt før transport.
- FARE FOR PERSONSKADER! Afbryd produktet fra trykluftkilden, før det fyldes med blæsemateriale.

BEMÆRK

- ▶ Overhold sikkerhedsanvisningerne fra producenten af blæsematerialet.
- Brug kun materialer, der er egnede til trykluft-sandblæsepistolen ①. Brug ikke kvartssand. Der er fare for dannelse af giftigt silikosestøv.
- Træf de nødvendige forholdsregler, så andre personer ikke generes (støvdannelse).
- Sørg for, at blæsemidlet opsamles, så det kan bortskaffes miljøvenligt.
- Fjern ikke nogen af typeskiltene. De er sikkerhedsrelevante dele på produktet.
- Hvis du er uerfaren i brugen af produktet, bør du sørge for oplæring, så du kan bruge det uden risiko.

⚠ ADVARSEL! GIFTIGT STØV!

- ▶ Bearbejdning af skadeligt / giftigt støv udgør en sundhedsfare for betjeningspersonen eller personer i nærheden.

⚠ OBS!

- ▶ Sørg for at luftforsyningen er frakoblet, når produktet ikke anvendes, ved udskiftning af tilbehørsdele eller ved reparationsarbejder. Luftslangen må ikke være under tryk.

Betjening

Montering af opsamlingspose til sandblæsningsmateriale

- Fastgør opsamlingsposen ④ på produktet med det medfølgende skruespændebånd ⑤ ved hjælp af en skruetrækker.

Valg og montering af mundstykker

- Vælg et mundstykke, der passer til arbejdet (⑩, ⑪, ⑫, ⑬).
- Sæt det valgte mundstykke på stråledysen ⑥, og sørg for, at der ikke kan slippe luft ud til siden.

Fyldning af blæsematerialebeholder

⚠ OBS!

- ▶ Før du åbner skruelukningen ⑨ til blæsematerialebeholderen ⑧ eller foretager indstillingen, er det vigtigt, at trykluftslangens forbindelse afbrydes, og at trykket er taget helt af.
- Brug udelukkende egnet blæsemateriale ⑭ til sandblæsearbejdet.

BEMÆRK

- ▶ Vi anbefaler silikose-ufarlige blæsemidler (malede højvovslagter) med en kornstørrelse på 0,2–0,8 mm.
- Sørg for at blæsematerialet ⑭ er helt tørt og ikke for grovkornet.

BEMÆRK

- ▶ Den maksimale kornstørrelse er 0,8 mm.
- Åbn skruelukningen ⑨ til blæsematerialebeholderen ⑧ ved at dreje imod urets retning.
- Fyld den ønskede mængde blæsemateriale ⑭ i blæsematerialebeholderen ⑧.
- Sørg for, at beholderens maksimale indhold på 900 ml ikke overskrides.
- Luk derefter igen ved at dreje skruelukningen ⑨ på blæsematerialebeholderen ⑧ i urets retning.

ANVISNINGER TIL BLÆSEMATERIALETS KORNSTØRRELSE

- ▶ Jo større/grovere det anvendte blæsemateriales kornstørrelse er, jo grovere snavs kan man fjerne med det. Det medfølgende materiale er finere og egner sig til fjernelse af f.eks. maling og flyverust. Det fine materiale anretter også færre skader på overfladerne, hvilket kan tages med i overvejelserne, når materialet skal vælges. Til større rustforekomster bruges grovkornet blæsemateriale, som kan købes online (se kapitlet Importør) eller i velassorterede specialforretninger. Bemærk anvisningerne vedrørende den maksimale kornstørrelse.

Tilslutning af trykluftkilde

BEMÆRK

- ▶ Trykluft-sandblæsepistolen ① må udelukkende anvendes med rensat, kondensat- og oliefri trykluft. Produktets maksimale arbejdsstryk på 6,3 bar må ikke overskrides. Trykluftkilden skal være udstyret med en (filter)-trykreduktionsventil, så lufttrykket kan reguleres.
- ◆ Tilslut trykluft-sandblæsepistolen ① til en egnet trykluftkilde. Tilslut forsyningsslangens lynkobling med stikniplen ② på trykluft-sandblæsepistolen ①. Låsen fungerer automatisk.

BEMÆRK

- ▶ Sørg for, at drejeregulatoren ⑦ står på for produktet sluttes til trykluftkilden.

Anvendelse af trykluft-sandblæsepistolen

- Forbered omhyggeligt området, der skal sandblæses. Rengør det ved behov.

BEMÆRK

- ▶ Støv- og fedtaflejringer forringer resultatet væsentligt.
- Afdæk eller tilklæb alle de steder, som ikke skal sandblæses.

- Mundstykkets afstand til området, der skal bearbejdes, spiller en væsentlig rolle. Den skal være så lille så muligt, så blæsematerialet ⑭ kan opsamles af opsamlingsposen ④.
- Jo tættere du kan komme med sandblæsepistolen til området, jo mindre er blæsemønsteret og omvendt.
- Foretag evt. først et prøvoforsøg på et stykke materiale, du ikke skal bruge mere. På den måde kan du finde frem til korrekt afstand/arbejdsstryk, så du ikke får blæst for meget af dit arbejdssemne.

Sådan tænder du

- Stil drejeregulatoren ⑦ på for at åbne for luftåbningen.
- Hold trykluft-sandblæsepistolen ① hen til overfladen, der skal bearbejdes.
- Tryk på udløserhåndtaget ③ for at starte trykluft-sandblæsepistolen ① op.

Sådan slukker du

- Slip udløserhåndtaget ③ for at slukke for trykluft-sandblæsepistolen ①.
- Stil drejeregulatoren ⑦ på for at lukke for luftflowet.
- Afbryd produktet fra trykluftkilden, når arbejdet er slut.

BEMÆRK

- ▶ Løsn først slangen fra trykluftkilden, og fjern derefter forsyningsslangen fra produktet. Derved undgår du, at forsyningsslangen hvirvler ukontrolleret rundt.

Tømning af opsamlingspose til sandblæsningsmateriale

BEMÆRK

- ▶ Det overflødige sandblæsningsmateriale fra opsamlingsposen ④ må ikke genanvendes, før det er blevet rensat.
- Det overflødige sandblæsningsmateriale, som er samlet i opsamlingsposen ④, tages ud via lynlåsen. Eller skruespændebåndet ⑤ løsnes med en skruetrækker, og opsamlingsposen ④ tages ud af produktet.

Afhjælpning af fejl

Fejl/mulig årsag	Afhjælpning
Intet materialeflow	
Luften er ikke tør nok	Installér en vandudskiller i trykluftsystemet.
Lufttrykket er for lavt	Forhøj kompressorens udgangstryk.
Mundstykket sidder ikke korrekt	Sørg for at mundstykket er sat fast på produktet, og at der ikke slipper luft ud til siden.
Tilstoppede sandblæsningsmaterialeledninger	Kontrollér at klumper af sandblæsningsmateriale ikke har tilstoppet ledningerne. Brug en udblæsningspistol til rengøring af tilstoppede ledninger. (Bær beskyttelsesbriller!) Kontrollér også tankens udgangsåbning.
Sandblæsningsmønster ikke som forventet	
Luften er ikke tør nok	Installér en vandudskiller i trykluftsystemet.
Sandblæsningsmaterialets størrelse er ikke ensartet	Udskift sandblæsningsmaterialet.
Sandblæsningsmaterialet er urent	Rens/udskift sandblæsningsmaterialet
Mundstykket er slidt	Udskift mundstykket
Andre fejl	
Kontakt en fagmand eller forhandleren.	

Vedligeholdelse og rengøring



ADVARSEL! FARE FOR PERSONSKADER! Afbryd altid produktet fra tryklufforsyningen, før du rengør det.

- Rengør trykluft-sandblæsepistolen ① og blæsematerialebeholderen ②, hver gang du er færdig med arbejdet. Blæs trykluft-sandblæsepistolen ① og blæsematerialebeholderen ② ud med trykluft.
- Opbevar kun trykluft-sandblæsepistolen ① i tørre rum.

Bortskaffelse



Produktet og emballagen kan genbruges, er underlagt et udvidet producentansvar og indsamles sorteret.



Smid ikke elværktøj ud sammen med husholdningsaffaldet!

Det viste symbol med den overstregede affaldscontainer på hjul viser, at dette produkt er underlagt direktivet 2012/19/EU. Dette direktiv angiver, at produktet ikke må bortskaffes sammen med det normale husholdningsaffald, når dets brugstid er omme, men skal afleveres på specielle indsamlingssteder, genbrugspladser eller affaldsvirksomheder.

Denne bortskaffelse er gratis for dig. Skån miljøet, og bortskaf produktet korrekt.



Du kan få oplysninger hos kommunen om bortskaffelse af udtjente produkter.



Emballagen består af miljøvenlige materialer, som kan bortskaffes på de lokale genbrugspladser.



Bortskaf emballagen miljøvenligt. Vær opmærksom på mærkningen på de forskellige emballeringsmaterialer, og aflever dem sorteret til bortskaffelse.

Emballagematerialerne er mærket med forkortelserne (a) og tallene (b) med følgende betydning: 1–7: Plast, 20–22: Papir og pap, 80–98: Kompositmaterialer.

Garanti for Kompernass Handels GmbH

Kære kunde

På dette produkt får du 3 års garanti fra købsdatoen. I tilfælde af mangler ved produktet har du en række juridiske rettigheder i forhold til sælgeren af produktet. Dine juridiske rettigheder forringes ikke af den nedenfor anførte garanti.

Garantibetingelser

Garantiperioden begynder på købsdatoen. Opbevar venligst kvitteringen et sikkert sted. Den er nødvendig for at kunne dokumentere købet.

Hvis der inden for tre år fra dette produkts købsdato opstår en materiale- eller fabrikationsfejl, vil produktet – efter vores valg – blive repareret eller udskiftet, eller købsprisen vil blive refunderet gratis til dig. Denne garantiydelse forudsætter, at det defekte produkt afleveres, og købsbeviset (kvitteringen) forevises i løbet af fristen på tre år, og at der gives en kort skriftlig beskrivelse af, hvori manglen består, og hvornår den er opstået.

Hvis defekten er dækket af vores garanti, får du et repareret eller et nyt produkt retur. Reparation eller ombytning af produktet udløser ikke en ny garantiperiode.

Garantiperiode og juridiske mangelkrav

Garantiperioden forlænges ikke, hvis der gøres brug af garantien. Det gælder også for udskiftede og reparerede dele. Skader og mangler, som eventuelt allerede fandtes ved køb, samt manglende dele, skal anmeldes straks efter udpakningen. Når garantiperioden er udløbet, er reparation af skader betalingspligtig.

Garantiens omfang

Produktet er produceret omhyggeligt efter strenge kvalitetsretningslinjer og testet grundigt inden leveringen.

Garantien dækker materiale- og fabrikationsfejl. Denne garanti omfatter ikke produktdele, der er udsat for normal slitage og derfor kan betragtes som sliddele, eller skader på skrøbelige dele som f.eks. kontakter eller dele af glas.

Denne garanti bortfalder, hvis produktet er blevet beskadiget, ikke er forskriftsmæssigt anvendt eller vedligeholdt. For at sikre forskriftsmæssig anvendelse af produktet skal alle anvisninger nævnt i betjeningsvejledningen nøje overholdes. Anvendelsesformål og handlinger, som frarådes eller der advares imod i betjeningsvejledningen, skal ubetinget undgås.

Produktet er kun beregnet til privat og ikke til kommercielt brug. Ved misbrug og u hensigtsmæssig brug, anvendelse af vold og ved indgreb, som ikke er foretaget af vores autoriserede serviceafdeling, bortfalder garantien.

Garantiperioden gælder ikke ved

- Normalt forbrug af batteriets kapacitet
- Erhvervs mæssig anvendelse af produktet
- Beskadigelser eller ændringer på produktet udført af kunden
- Manglende overholdelse af sikkerheds- og vedligeholdelsesforskrifter, betjeningsfejl
- Skader som følger af naturkatastrofer

Afvikling af garantisager

For at sikre en hurtig behandling af din anmeldelse bør du følge nedenstående anvisninger:

- Ved alle forespørgsler bedes du have kvitteringen og artikelnummeret (IAN) 365028_2204 klar som dokumentation for købet.
- Artikelnummeret kan du finde på typeskiltet på produktet, som indgravning på produktet, på betjeningsvejledningens forside (nederst til venstre) eller som klæbemærke på bag- eller undersiden af produktet.

- Hvis der opstår funktionsfejl eller øvrige mangler, bedes du først kontakte nedennævnte serviceafdeling **telefonisk** eller **via e-mail**.
- Et produkt, der er registreret som defekt, kan du derefter indsende portofrit til den oplyste serviceadresse med vedlæggelse af købsbevis (kvittering) og en beskrivelse af, hvori manglen består, og hvornår den er opstået.



På www.lidl-service.com kan du downloade denne og mange andre manualer, produktvideoer og installationssoftware.

Med denne QR-kode kommer du direkte til Lidl-servicesiden (www.lidl-service.com) og kan åbne den ønskede betjeningsvejledning ved indtastning af artikelnummeret (IAN) 365028_2204.

Service

DK Service Danmark
Tel.: 32 710005
E-Mail: kompennass@lidl.dk

IAN 365028_2204

Importør

Bemærk at den efterfølgende adresse ikke er en serviceadresse. Kontakt først det nævnte servicested.

KOMPERNASS HANDELS GMBH
BURGSTRASSE 21
44867 BOCHUM
TYSKLAND
www.kompennass.com

Oversættelse af den originale overensstemmelseserklæring

Vi, KOMPERNASS HANDELS GMBH, dokumentansvarlig: Semi Uguzlu, BURGSTR. 21, 44867 BOCHUM, Tyskland, erklærer hermed, at dette produkt stemmer overens med de følgende standarder, normative dokumenter og EU-direktiver:

Maskindirektivet
(2006/42/EC)

Anvendte harmoniserede standarder
EN 1248: 2001+A1
EN ISO 4414: 2010
EN ISO 12100:2010

Typebetegnelse for maskinen
Trykluft-sandblæsningspistol PDSP 1000 E6

Produktionsår: 08–2022

Serienummer: IAN 365028_2204

Bochum, 25.07.2022

A handwritten signature in black ink, appearing to read 'Semi Uguzlu'.



Semi Uguzlu
- Kvalitetschef -

Vi forbeholder os ret til tekniske ændringer med henblik på videreudvikling.

Indice

Introduzione	88
Uso conforme	88
Dotazione	88
Volume della fornitura	88
Dati tecnici	88
Indicazioni generali per la sicurezza	89
Sicurezza sul posto di lavoro	89
Indicazioni relative alla sicurezza specifiche per pistole sabbiatrici ad aria compressa	89
Utilizzo	90
Montaggio del sacchetto di raccolta dell'abrasivo	90
Selezione e montaggio dell'accessorio	90
Riempimento del contenitore di abrasivo	90
Collegamento alla fonte di alimentazione di aria compressa	91
Utilizzo della pistola sabbiatrica ad aria compressa	91
Svuotamento del sacchetto di raccolta dell'abrasivo	92
Eliminazione dei guasti	92
Manutenzione e pulizia	92
Smaltimento	93
Garanzia della Kompernass Handels GmbH	93
Assistenza	94
Importatore	94
Traduzione della dichiarazione di conformità originale	95

PISTOLA SABBIAATRICE AD ARIA COMPRESSA PDSP 1000 E6

Introduzione

Ci congratuliamo per l'acquisto del vostro nuovo apparecchio. È stato scelto un prodotto di alta qualità. Il manuale di istruzioni è parte integrante del presente prodotto. Esso contiene importanti indicazioni per la sicurezza, l'uso e lo smaltimento. Prima di utilizzare il prodotto, familiarizzare con tutte le indicazioni relative ai comandi e alla sicurezza. Utilizzare il prodotto solo come descritto e per i campi d'impiego indicati. In caso di cessione del prodotto a terze persone, consegnare anche tutta la relativa documentazione.

Uso conforme

La pistola sabbiaatrice ad aria compressa (nel seguito denominata "apparecchio") è destinata alla rimozione di ruggine e vernice da superfici in metallo. Qualunque altro impiego e qualunque modifica dell'apparecchio è da considerarsi non conforme alla destinazione e comporta il rischio di infortuni. Non si assumono responsabilità per i danni derivanti da uso non conforme. L'apparecchio è destinato unicamente all'impiego privato.

Dotazione

- ❶ Pistola sabbiaatrice ad aria compressa
- ❷ Nipplo a innesto per attacco di alimentazione dell'aria
- ❸ Grilletto
- ❹ Sacchetto di raccolta dell'abrasivo
- ❺ Fascetta avvitabile
- ❻ Ugello del getto
- ❼ Rotella di regolazione
- ❽ Contenitore dell'abrasivo
- ❾ Tappo a vite
- ❿ Accessorio con testina a superficie larga
- ⓫ Accessorio con testina a punta

- ⓫ Accessorio bordi interni
- ⓬ Accessorio bordi esterni
- ⓭ Abrasivo

Volume della fornitura

- 1 pistola sabbiaatrice ad aria compressa
- 1 accessorio con testina a superficie larga
- 1 accessorio con testina a punta
- 1 accessorio bordi
- 1 accessorio angoli interni
- 1 sacchetto di raccolta dell'abrasivo
- 1 fascetta avvitabile
- 2 kg di abrasivo
- 1 manuale di istruzioni per l'uso

Dati tecnici

Pressione di lavoro	6,3 bar
Consumo di aria	320 l/min
Capacità del contenitore	900 ml
Qualità dell'aria necessaria	pulita e priva di olio
Valori di regolazione per lavorare	pressione di lavoro impostata sul riduttore di pressione o sul misuratore pressione filtro max 6,3 bar.

Valore di emissione acustica

Valore di misurazione dei rumori determinato secondo EN 1265. Valori tipici del livello di rumore dell'utensile ad aria compressa classificato A:

Livello di pressione acustica	$L_{pA} = 84,4 \text{ dB (A)}$
Incertezza	$K_{pA} = 3 \text{ dB (A)}$
Livello di potenza acustica	$L_{WA} = 95,4 \text{ dB (A)}$
Incertezza	$K_{WA} = 3 \text{ dB (A)}$



Indossare paraorecchi acustici!

Valore di emissione delle vibrazioni

Valore complessivo delle vibrazioni rilevato conformemente a EN ISO 20643:

$$a_h = \leq 2,5 \text{ m/s}^2$$

$$\text{Incertezza} = 1,5 \text{ m/s}^2$$

⚠ AVVERTENZA!

- ▶ Il livello di vibrazioni indicato nelle presenti istruzioni è stato misurato secondo un procedimento di misurazione conforme alla norma EN ISO 20643 e può essere usato per un confronto tra vari apparecchi. Il coefficiente di emissione delle vibrazioni può anche essere usato per una stima introduttiva dell'esposizione. Il livello di vibrazioni cambia in base all'uso dell'utensile ad aria compressa e in alcuni casi può essere superiore al valore indicato nelle presenti istruzioni. La sollecitazione da vibrazioni potrebbe risultare sottostimata se l'utensile ad aria compressa viene utilizzato regolarmente in tal modo.

NOTA

- ▶ Per una stima precisa del carico di vibrazione durante un dato periodo di lavoro, si dovrebbe tenere conto anche dei tempi nei quali l'apparecchio viene spento o gira, ma non è effettivamente in funzione. Questo può ridurre chiaramente il carico di vibrazioni per tutto il periodo di lavoro.



Indicazioni generali per la sicurezza

⚠ AVVERTENZA!

- ▶ Leggere tutte le indicazioni relative alla sicurezza e le istruzioni. L'errata applicazione delle indicazioni relative alla sicurezza e delle istruzioni può causare scosse elettriche, incendi e/o gravi lesioni.

Conservare le indicazioni relative alla sicurezza e le istruzioni per il futuro.







Sicurezza sul posto di lavoro

- a) **Mantenere l'area di lavoro pulita e ben illuminata.** Il disordine e la scarsa illuminazione dell'area di lavoro potrebbero dare luogo a infortuni.
- b) **Non lavorare con l'apparecchio in ambienti a rischio di esplosione, in cui siano presenti liquidi, gas o polveri infiammabili.**

L'apparecchio potrebbe generare scintille che possono incendiare la polvere o i vapori.

- c) **Tenere lontani i bambini e altre persone durante l'uso dell'apparecchio.** In caso di distrazione, si potrebbe perdere il controllo dell'apparecchio.

Indicazioni relative alla sicurezza specifiche per pistole sabbiatriche ad aria compressa

- **Prima della messa in funzione controllare se l'apparecchio presenta eventuali danneggiamenti.** Qualora l'apparecchio dovesse presentare vizi, non deve assolutamente essere messo in funzione.
- **Tenere lontani i bambini e altre persone durante l'uso dell'apparecchio.** In caso di distrazione, si potrebbe perdere il controllo dell'apparecchio.
- **PERICOLO DI LESIONI! UTILIZZO ABUSIVO!** Non dirigere l'apparecchio su persone e/o animali.
-  **Indossare una maschera antipolvere.**
-  **Indossare occhiali protettivi!**
-  **Indossare guanti protettivi!**
-  **Indossare indumenti idonei!**
-  **Indossare scarpe di sicurezza!**
-  **Indossare un casco di sicurezza!**
- **PERICOLO DI ESPLOSIONE!** La pistola sabbiatrica ad aria compressa non deve essere utilizzata in un ambiente in cui sono presenti gas/fiamme libere/fuoco/scaldabagno alimentato da gas.
- **VIETATO FUMARE!**
- **Lavorare solamente in ambienti sufficientemente ventilati.**
- **Come fonte di energia non utilizzare ossigeno o gas infiammabili.**
- **Non superare mai la pressione di lavoro massima consentita di 6,3 bar.**

⚠ AVVERTENZA!

- ▶ **FORZE REPULSIVE!** In presenza di pressioni di lavoro elevate potrebbero crearsi forze repulsive che in certe condizioni potrebbero determinare pericoli a causa di carichi a lunga durata
- **PERICOLO DI LESIONI!** Prima di eseguire interventi di riparazione e di manutenzione sull'apparecchio nonché prima di ogni trasporto, staccare l'apparecchio dalla fonte di alimentazione di aria compressa.
- **PERICOLO DI LESIONI!** Per l'immissione dell'abrasivo rimuovere l'apparecchio dalla fonte di alimentazione di aria compressa.

NOTA

- ▶ Si prega di osservare le indicazioni per la sicurezza fornite dal produttore dell'abrasivo.
- Utilizzare solamente materiali adatti alla pistola sabbiatrice ad aria compressa **1**. Non utilizzare sabbia al quarzo. Vi è pericolo di formazione di polvere di silicosi tossica.
- Prendere misure affinché altre persone non vengano infastidite (sviluppo di polveri).
- Fare in modo che l'abrasivo venga raccolto per poi smaltirlo in modo non dannoso per l'ambiente.
- Non rimuovere le targhette di modello. Esse rappresentano un componente di sicurezza essenziale dell'apparecchio.
- Qualora l'utilizzatore fosse inesperto nell'utilizzare l'apparecchio, egli deve farsi istruire su come utilizzarlo senza rischi.

⚠ AVVERTENZA! POLVERI TOSSICHE!

- ▶ La lavorazione di polveri dannose/tossiche rappresenta un pericolo per la salute dell'utente o delle altre persone presenti nell'ambiente di lavoro.

⚠ ATTENZIONE!

- ▶ Provvedere a staccare l'apparecchio dall'alimentazione dell'aria se non lo si utilizza, se si sostituiscono accessori o se si svolgono lavori di riparazione. Il tubo flessibile dell'aria non deve essere sotto pressione.

Utilizzo

Montaggio del sacchetto di raccolta dell'abrasivo

- Con l'ausilio di un cacciavite fissare all'apparecchio il sacchetto **4** con la fascetta avvitabile fornita in dotazione **5**.

Selezione e montaggio dell'accessorio

- Scegliere innanzitutto un accessorio adatto al relativo scopo (**10**, **11**, **12**, **13**).
- Infilare e fissare l'accessorio scelto sull'ugello **6** verificando che non possa fuoriuscire aria dai lati.

Riempimento del contenitore di abrasivo

⚠ ATTENZIONE!

- ▶ Prima di aprire il tappo a vite **9** del contenitore di abrasivo **8** o di effettuare qualsiasi altra regolazione, occorre assolutamente staccare il collegamento del tubo flessibile dell'aria compressa e attendere che la pressione sia completamente smaltita.
- Per i vostri lavori di sabbatura utilizzare esclusivamente l'abrasivo adatto **14**.

NOTA

- ▶ Sugeriamo l'utilizzo di abrasivo privo di silicosi non dannoso (loppa di altoforno granulata) avente una granulometria tra 0,2 mm e 0,8 mm.

- Badare che l'abrasivo **14** sia assolutamente asciutto e non sia a grana grossa.

NOTA

- ▶ La granulometria massima è di 0,8 mm.
- Aprire il tappo a vite **9** del contenitore di abrasivo **8** ruotando il tappo in senso antiorario.
- Riempire il contenitore **8** con la quantità desiderata di abrasivo **14**.
- Verificare di non superare la capacità massima del contenitore di 900 ml.

- In seguito richiudere il tappo a vite 9 del contenitore di abrasivo 8 ruotando il tappo in senso orario.

AVVERTENZA RELATIVA ALLA GRANULOMETRIA DELL'ABRASIVO

- Più grande e grossolana è la granulometria dell'abrasivo utilizzato, tanto più grossolano è lo sporco che si rimuove con esso. Il materiale fornito in dotazione è piuttosto fine e si presta per la rimozione per es. di vernice e velo di ruggine. Il materiale fine inoltre danneggia meno le superfici, si può quindi anche qui fare una scelta.

Per ruggine grossolana, per es., "è possibile utilizzare un abrasivo con granulometria più grossolana acquistabile online (vedi capitolo Importatore) o presso i rivenditori ben assortiti. Osservare anche le avvertenze sulla granulometria massima consentita.

Collegamento alla fonte di alimentazione di aria compressa

NOTA

- La pistola sabbiatrica ad aria compressa 1 può essere alimentata esclusivamente con aria compressa pulita e priva di condensa e di olio e non può superare la pressione di lavoro di 6,3 bar misurata sull'apparecchio. Per potere regolare l'aria compressa, la fonte di alimentazione di aria compressa deve essere dotata di almeno un riduttore di pressione (con filtro).

- ◆ Collegare la pistola sabbiatrica ad aria compressa 1 a una fonte di alimentazione di aria compressa adeguata collegando l'attacco rapido del tubo flessibile di alimentazione con il nipplo a innesto 2 sulla pistola sabbiatrica ad aria compressa 1. Il serraggio avviene automaticamente.

NOTA

- Prima di collegare l'apparecchio alla fonte di alimentazione di aria compressa, verificare che la rotella di regolazione 7 si trovi su .

Utilizzo della pistola sabbiatrica ad aria compressa

- Preparare con cura il pezzo da sabbicare. All'occorrenza, pulirlo.

NOTA

- Resti di polvere e di grasso pregiudicano notevolmente il risultato.
- Coprire o incollare con cura tutta l'area che non deve essere sabbicata.
- La distanza tra l'accessorio e la superficie da lavorare gioca un ruolo determinante e dovrebbe essere più breve possibile affinché l'abrasivo 14 possa venire raccolto dal sacchetto 4.
- Più ci si avvicina con l'apparecchio al pezzo di sabbicare, tanto più piccola è la modalità di getto su di esso e viceversa.
- All'occorrenza, allo scopo di trovare la giusta distanza/pressione di lavoro ed evitare un'eccessiva sabbatura del pezzo, eseguire prima una sabbatura di prova su un pezzo non più necessario.

Accensione

- Per aprire l'uscita dell'aria, portare la rotella di regolazione 7 su .
- Portare la pistola sabbiatrica ad aria compressa 1 verso la superficie da lavorare.
- Per avviare la pistola sabbiatrica ad aria compressa 1, premere il grilletto 3.

Spegnimento

- Per disinserire la pistola sabbiatrica ad aria compressa 1 rilasciare il grilletto 3.
- Per chiudere l'uscita dell'aria, portare la rotella di regolazione 7 su .
- Dopo avere eseguito il lavoro staccare l'apparecchio dalla fonte di alimentazione di aria compressa.

NOTA

- ▶ Per prima cosa rimuovere il tubo flessibile dalla fonte di alimentazione di aria compressa, e solo successivamente rimuovere il tubo flessibile di alimentazione dall'apparecchio. In questo modo si evita il vorticare senza controllo del tubo flessibile di alimentazione.

Svuotamento del sacchetto di raccolta dell'abrasivo

NOTA

- ▶ Non riutilizzare l'abrasivo in eccesso che finisce nel sacchetto di raccolta ④ prima di pulirlo.
- Si può prelevare l'abrasivo in eccesso che si è accumulato nel sacchetto di raccolta ④ attraverso la cerniera o svitare la fascetta avvitabile ⑤ con l'ausilio di un cacciavite e rimuovere il sacchetto di raccolta ④ dall'apparecchio.

Eliminazione dei guasti

Guasto/Possibile causa	Rimedio
Non vi è passaggio di materiale	
L'aria non è sufficientemente asciutta.	Installare nel sistema di aria compressa un separatore dell'acqua
Pressione dell'aria troppo ridotta	Aumentare la pressione emessa dal compressore
Accessorio non correttamente posizionato	Verificare che l'accessorio sia correttamente inserito nell'apparecchio e saldamente fissato e che non fuoriesca aria dai lati.

Guasto/Possibile causa	Rimedio
Condotti di abrasivo ostruiti	Controllare se vi sono grumi di abrasivo che ostruiscono i condotti. Per pulire i condotti ostruiti, si consiglia di utilizzare una pistola a soffiaggio (Indossare gli occhiali di protezione). Controllare anche il foro di uscita del serbatoio.

Modalità di getto diversa dal previsto

L'aria non è sufficientemente asciutta.	Installare nel sistema di aria compressa un separatore dell'acqua
La granulometria dell'abrasivo non è uniforme	Sostituire l'abrasivo
Abrasivo sporco	Pulire/sostituire l'abrasivo
L'accessorio è usurato	Sostituire l'accessorio

Altri guasti

Mettersi in contatto con uno specialista o con il rivenditore.

Manutenzione e pulizia



ATTENZIONE! PERICOLO DI LESIONI!
Prima di pulire l'apparecchio, staccarlo assolutamente dalla fonte di alimentazione di aria compressa.

- Dopo aver concluso il lavoro, pulire sempre la pistola sabbiatrica ad aria compressa ① e il contenitore di abrasivo ③. A tale scopo pulire sparando aria compressa sulla pistola sabbiatrica ad aria ① e il contenitore di abrasivo ③.
- Conservare la pistola sabbiatrica ad aria compressa ① solamente in ambienti asciutti.

Smaltimento



Il prodotto e l'imballaggio sono riciclabili, sono soggetti ad una responsabilità estesa del produttore e vengono raccolti in maniera differenziata.



Non smaltire gli elettrodomestici assieme ai normali rifiuti domestici!

Il simbolo del bidone dei rifiuti barrato, raffigurato lateralmente, indica che l'apparecchio è soggetto alla Direttiva 2012/19/EU. Tale direttiva prescrive che, al termine della sua vita utile, l'apparecchio non venga smaltito assieme ai normali rifiuti domestici, bensì conferito in appositi centri di raccolta, centri di riciclaggio o aziende di smaltimento.

Lo smaltimento è gratuito per l'utente. Rispettare l'ambiente e smaltire l'apparecchio in modo conforme alle direttive pertinenti.



Per lo smaltimento del prodotto una volta che ha terminato la sua funzione, informarsi presso l'amministrazione comunale.



L'imballaggio è costituito da materiali ecocompatibili che possono essere smaltiti tramite gli appositi centri di raccolta e riciclaggio.



Smaltire l'imballaggio conformemente alle norme di tutela ambientale. Tenere conto dei codici presenti sui vari materiali di imballaggio ed eventualmente separare i materiali effettuando una raccolta differenziata. I materiali di imballaggio presentano codici costituiti da abbreviazioni (a) e numeri (b) con il seguente significato: 1-7: materie plastiche, 20-22: carta e cartone, 80-98: materiali composti.

Garanzia della Kompernass Handels GmbH

Egregio Cliente,

Questo apparecchio ha una garanzia di 3 anni dalla data di acquisto. Qualora questo prodotto presentasse vizi, Le spettano diritti legali nei confronti del venditore del prodotto. La garanzia qui di seguito descritta non costituisce alcun limite a tali diritti legali.

Condizioni di garanzia

Il periodo di garanzia decorre dalla data di acquisto. Si prega di conservare bene lo scontrino di cassa. Quest'ultimo è necessario come prova d'acquisto.

Qualora entro tre anni a partire dalla data d'acquisto del prodotto si presentasse un difetto del materiale o di fabbricazione, provvederemo a nostra discrezione a riparare o a sostituire gratuitamente il prodotto oppure a rimborsare il prezzo d'acquisto. Questa prestazione di garanzia ha come presupposto che l'apparecchio guasto e la prova d'acquisto (scontrino di cassa) vengano presentati entro il termine di tre anni e che si descriva per iscritto in cosa consiste il difetto e quando si è evidenziato.

Se il vizio rientra nell'ambito della nostra garanzia, il Suo prodotto verrà riparato o sostituito da uno nuovo. Con la riparazione o la sostituzione del prodotto non decorre un nuovo periodo di garanzia.

Periodo di garanzia e diritti legali di rivendicazione di vizi

Il periodo di garanzia non viene prolungato da interventi in garanzia. Ciò vale anche per le parti sostituite e riparate. Danni e vizi eventualmente già presenti al momento dell'acquisto devono venire segnalati immediatamente dopo che l'apparecchio è stato disimballato. Le riparazioni eseguite dopo la scadenza del periodo di garanzia sono a pagamento.

Ambito della garanzia

L'apparecchio è stato prodotto con cura secondo severe direttive qualitative e debitamente collaudato prima della consegna.

La prestazione in garanzia vale per difetti del materiale o di fabbricazione. Questa garanzia non si estende a componenti del prodotto esposti a normale logorio, che possono pertanto essere considerati come componenti soggetti a usura (esempio capacità della batteria, calcificazione, lampade, pneumatici, filtri, spazzole...). La garanzia non si estende altresì a danni che si verificano su componenti delicati (esempio interruttori, parti realizzate in vetro, schermi, accessori vari) nonché danni derivanti dal trasporto o altri incidenti.

Questa garanzia decade se il prodotto è stato danneggiato oppure utilizzato o sottoposto a interventi di manutenzione in modo non conforme. Per un utilizzo adeguato del prodotto si devono rigorosamente rispettare tutte le istruzioni esposte nel manuale di istruzioni per l'uso. Si devono assolutamente evitare modalità di utilizzo e azioni che il manuale di istruzioni per l'uso sconsiglia o da cui esso mette in guardia.

Il prodotto è destinato esclusivamente all'uso domestico e non a quello commerciale. La garanzia decade in caso di impiego improprio o manomissione, uso della forza e interventi non eseguiti dalla nostra filiale di assistenza autorizzata.

Il periodo di garanzia non si applica nei seguenti casi

- normale usura della capacità della batteria
- uso commerciale del prodotto
- danneggiamento o modifica del prodotto da parte del cliente
- mancata osservanza delle prescrizioni di sicurezza e manutenzione, errori di utilizzo
- danni derivanti da eventi naturali

Trattamento dei casi di garanzia

Per garantire una rapida evasione della Sua richiesta, La preghiamo di seguire le seguenti istruzioni:

- Tenga a portata di mano per qualsiasi richiesta lo scontrino di cassa e il codice dell'articolo (IAN) 365028_2204 come prova di acquisto.
- Il codice dell'articolo è riportato sulla targhetta identificativa o su un'incisione presenti sul prodotto, sul frontespizio del manuale di istruzioni (in basso a sinistra) o su un adesivo applicato alla parte posteriore o inferiore del prodotto.

■ Qualora si presentassero malfunzionamenti o altri tipi di vizi, contatti innanzitutto il reparto assistenza clienti qui di seguito indicato **telefonticamente** o via **e-mail**.

■ Una volta che il prodotto è stato registrato come difettoso, lo può poi spedire a nostro carico, provvedendo ad allegare la prova di acquisto (scontrino di cassa), una descrizione del vizio e l'indicazione della data in cui si è presentato, all'indirizzo del servizio di assistenza clienti che Le è stato comunicato.



Sul sito www.lidl-service.com è possibile scaricare questo e molti altri manuali di istruzioni, filmati sui prodotti e software d'installazione.

Con questo codice QR si giunge direttamente al sito dell'assistenza clienti Lidl (www.lidl-service.com) e con la digitazione del codice articolo (IAN) 365028_2204 si può aprire il manuale di istruzioni di proprio interesse.

Assistenza

IT Assistenza Italia
 Tel.: 800781188
 E-Mail: kompernass@lidl.it

IAN 365028_2204

Importatore

Badi che il seguente indirizzo non è quello del servizio di assistenza clienti. Contatti innanzitutto il servizio di assistenza clienti indicato.

KOMPERNASS HANDELS GMBH
 BURGSTRASSE 21
 44867 BOCHUM
 GERMANIA
www.kompernass.com

Traduzione della dichiarazione di conformità originale

La KOMPERNASS HANDELS GMBH, responsabile della documentazione: Sig. Semi Uguzlu, BURGSTR. 21, 44867 BOCHUM, Germania, dichiara con la presente che questo prodotto è conforme alle seguenti norme, ai documenti normativi e alle direttive CE:

Direttiva macchine
(2006/42/EC)

Norme armonizzate utilizzate
EN 1248: 2001+A1
EN ISO 4414: 2010
EN ISO 12100:2010

Denominazione della macchina: Pistola sabbiatrica ad aria compressa PDSP 1000 E6

Anno di produzione: 08-2022

Numero di serie: IAN 365028_2204

Bochum, 25/07/2022



Semi Uguzlu
- Direttore qualità -

Con riserva di modifiche tecniche volte al miglioramento del prodotto.

Tartalomjegyzék

Bevezető	98
Rendeltetésszerű használat	98
Felszerelés	98
A csomag tartalma	98
Műszaki adatok	98
Általános biztonsági tudnivalók	99
Munkahelyi biztonság	99
A sűrített levegős homokszóró készülékspecifikus biztonsági utasítása	99
Használat	100
Homokszóróanyag-gyűjtőzsák felszerelése	100
A szórófej kiválasztása és felszerelése	100
A szóróanyag-tartály feltöltése	100
Sűrített levegő-forrás csatlakoztatása	101
Sűrített levegős homokszóró pisztoly használata	101
Homokszóróanyag-gyűjtőzsák kiürítése	102
Hibaelhárítás	102
Karbantartás és tisztítás	102
Ártalmatlanítás	102
A Kompernass Handels GmbH garanciája	103
Szerviz	104
Gyártja	104
Az eredeti megfelelőségi nyilatkozat fordítása	104

SŰRÍTETT LEVEGŐS HOMOKSZÓRÓ PISZTOLY PDSP 1000 E6

Bevezető

Gratulálunk új készüléke megvásárlásához. Vásárlásával kiváló minőségű termék mellett döntött. A használati útmutató a termék része. Fontos tudnivalókat tartalmaz a biztonságra, használatra és ártalmatlanításra vonatkozóan. A termék használata előtt ismerkedjen meg valamennyi használati útmutatóval és biztonsági figyelmeztetéssel. Csak a leírtak szerint és a megadott célokra használja a készüléket. Ha a készüléket harmadik személynek továbbadja, akkor adja át a készülékhez tartozó valamennyi dokumentumot is.

Rendeltetésszerű használat

A típusú sűrített levegős homokszóró pisztoly (a továbbiakban: készülék) fémfelületeken található rozsdás és festék eltávolítására szolgál. A készülék minden más felhasználása nem rendeltetésszerűnek minősül és jelentős balesetveszélyt okozhat. Nem rendeltetésszerű használatból eredő károkért nem vállalunk felelősséget. A készülék rendeltetésének megfelelően csak magánháztartásban használható.

Felszereltség

- 1 Sűrített levegős homokszóró pisztoly
- 2 Csatlakozódugó a levegő csatlakoztatáshoz
- 3 Ravasz
- 4 Homokszóróanyag-gyűjtőzsák
- 5 Csavarbilincs
- 6 Fűvóka
- 7 Forgatható szabályozó
- 8 Szóróanyag-tartály
- 9 Csavaros záróelem
- 10 Felület szórófej
- 11 Kör szórófej
- 12 Belső peremű szórófej
- 13 Külső peremű szórófej
- 14 Szóróanyag

A csomag tartalma

- 1 sűrített levegős homokszóró pisztoly
- 1 felület szórófej
- 1 kör szórófej
- 1 külső peremű szórófej
- 1 belső peremű szórófej
- 1 szóróanyag-gyűjtőzsák
- 1 csavarbilincs
- 2 kg szóróanyag
- 1 használati útmutató

Műszaki adatok

Munkanyomás	6,3 bar
Levegőfogyasztás	320 l/min
Tartály kapacitása	900 ml
Szükséges levegőminőség	tisztított és olajmentes
Beállítási értékek a munkához	max. 6,3 bar beállított üzemi nyomás a nyomás-szabályozón vagy a szűrő-nyomásmérőn

Zajkibocsátási érték

A zaj mért értéke az EN 1265 szabvány szerint került meghatározásra. A sűrített levegős kéziszerszám A-súlyozott zajszintjének jellemző értéke:

Hangnyomásszint	$L_{pA} = 84,4$ dB (A)
Bizonytalansági érték	$K_{pA} = 3$ dB (A)
Hangerőszint	$L_{WA} = 95,4$ dB (A)
Bizonytalansági érték	$K_{WA} = 3$ dB (A)



Viseljen hallásvédőt!

Rezgés-kibocsátási érték

A rezgések együttes értékét az EN ISO 20643 szerint határoztuk meg:

$$a_h = \leq 2,5 \text{ m/s}^2$$

Bizonytalansági érték = 1,5 m/s²

⚠ FIGYELMEZTETÉS!

- ▶ A jelen használati útmutatóban megadott rezgésszint az EN ISO 20643 szabvány szerinti, szabványos mérési eljárással került meghatározásra és felhasználható készülékek összehasonlítására. A megadott rezgés kibocsátási érték a kitettség előzetes megbecsüléséhez is felhasználható. A rezgésszint a sűrített levegős kéziszerszám alkalmazásától függően változik és egyes esetekben a jelen útmutatókban megadott érték felett lehet. A rezgésterhelést könnyen alul lehet becsülni, akkor, ha a sűrített levegős kéziszerszámot rendszeresen ilyen módon használják.

TUDNIVALÓ

- ▶ A rezgésterhelés adott munkaidőszakon belüli pontos becsléséhez azokat az időszakokat is figyelembe kell venni, amikor a készülék ki van kapcsolva, vagy bár működik, de ténylegesen nincs használatban. Ez a teljes munkaidőtartamra nézve jelentősen csökkentheti a rezgésterhelést.



Általános biztonsági tudnivalók

⚠ FIGYELMEZTETÉS!

- ▶ Olvassa el az összes biztonsági előírást és utasítást. A biztonsági előírások és utasítások figyelmen kívül hagyása áramütést, tüzet és/vagy súlyos sérüléseket okozhat.

Őrizze meg az összes biztonsági előírást és utasítást későbbi használatra.

Munkahelyi biztonság

- Tartsa tisztán és jól megvilágítva a munkaterületét. A rendtelenség és a rosszul megvilágított munkaterület balesetet okozhat.
- Ne dolgozzon a készülékkel olyan robbanásveszélyes környezetben, ahol gyúlékony folyadékok, gázok vagy porok vannak. A készülék szikrát szórhat, ami meggyújthatja a port vagy gőzöket.

- A készülék használata közben ne engedjen közel gyermekeket és más személyeket. Ha elterelik a figyelmét, elveszítheti uralmát a készülék felett.

A sűrített levegős homokszóró készülék-specifikus biztonsági utasítása

- A készülék üzembe helyezése előtt ellenőrizze a készülék épségét. Semmiképpen ne helyezzen üzembe hibás vagy hiányos készüléket.
- Használat közben tartsa távol a készüléktől a gyermekeket és más személyeket. Ha elterelik a figyelmét, elveszítheti uralmát a készülék felett.
- **SÉRÜLÉSVESZÉLY! HELYTELEN HASZNÁLAT!** Ne irányítsa a készüléket emberre és/vagy állatra!
- Viseljen porvédő maszkot.
- Viseljen védőszemüveget!
- Viseljen védőkesztyűt!
- Viseljen védőruházatot!
- Viseljen biztonsági cipőt!
- Viseljen védősisakot!
- **ROBBANÁSVESZÉLY!** A sűrített levegős homokszóró pisztoly nem használható olyan környezetben, ahol gázok/nyílt láng/tűz/gázzal üzemeltetett vízmelegítő található.
- **TILOS A DOHÁNYZÁS!**
- Csak jól szellőző helyiségekben dolgozzon.
- Energiaforrásként ne használjon oxigént vagy gyúlékony gázokat.
- Soha ne lépje túl a maximális 6,3 baros üzemi nyomást.

⚠ FIGYELMEZTETÉS!

- ▶ **VISSZAÜTÉS!** Nagy üzemi nyomás esetén visszaütés léphet fel, ami a tartós terhelés miatt bizonyos körülmények között veszélyt jelenthet.
- **SÉRÜLÉSVESZÉLY!** Javítási és karbantartási munkák, valamint a készülék szállítása előtt válassza le a készüléket a sűrítettlevegő-forrásról.
- **SÉRÜLÉSVESZÉLY!** A szóróanyag betöltése előtt válassza le a készüléket a sűrítettlevegő-forrásról.

TUDNIVALÓ

- ▶ Kérjük, vegye figyelembe a szóróanyag-gyártó biztonsági előírásait.
- Csak a sűrített levegős homokszóró pisztolyhoz **1** alkalmas anyagokat használjon. Ne használjon kvarchomokot. Fennáll a veszélye annak, hogy szilikózt okozó por képződik.
- Tegyen megfelelő intézkedéseket annak érdekében, hogy munkája ne zavarjon más személyeket (porképződés).
- A szóróanyag környezetbarát ártalmatlanítása érdekében gondoskodjon a szóróanyag megfelelő összegyűjtéséről.
- Ne távolítsa el a típustáblákat. Ezek a készülék biztonsági szempontból fontos részei.
- Mindenképpen tájékozódjon a készülék biztonságos kezeléséről abban az esetben, ha kezelésével kapcsolatban nem rendelkezik tapasztalattal.

**⚠ FIGYELMEZTETÉS!
MÉRGEZŐ POROK!**

- ▶ A káros/mérgező porokkal végzett munka egészségkárosító hatású lehet a kezelő vagy a közelben tartózkodó személyek számára.

⚠ FIGYELEM!

- ▶ Győződjön meg arról, hogy a készülék nem csatlakozik a levegő-ellátáshoz, ha nem használják, tartozékokat cserélnek vagy javítják. A légtömlő nem lehet nyomás alatt.

Használat

Homokszóróanyag-gyűjtőzsák felszerelése

- Rögzítse a gyűjtőzsákokat **4** a mellékelt csavarbilinccsel **5** egy csavarhúzó segítségével a készülékhez.

A szórófej kiválasztása és felszerelése

- Először is válassza ki a célnak megfelelő szórófejet (**10**, **11**, **12**, **13**).
- Helyezze fel a kiválasztott szórófejet erősen a fúvókára **6** és ügyeljen arra, hogy oldalirányban se távozhasson levegő.

A szóróanyag-tartály feltöltése

⚠ FIGYELEM!

- ▶ A szóróanyag-tartály **8** csavaros záróelemének **9** kinyitása vagy más beállítások elvégzése előtt a készüléket feltétlenül le kell választani a sűrített levegős tömlőről és a nyomást teljesen le kell csökkenteni.
- Csak megfelelő szóróanyagot **14** használjon a homokszóráshoz.

TUDNIVALÓ

- ▶ Javasoljuk 0,2–0,8 mm szemcseméretű, és szilikózis-veszéllyel nem fenyegető szóróanyag (finomra őrölt kohósalak) használatát.
- Ügyeljen arra, hogy a szóróanyag **14** teljesen száraz legyen és ne legyen túl durva szemcsés.

TUDNIVALÓ

- ▶ A megengedett legnagyobb szemcseméret 0,8 mm.
- Nyissa ki a szóróanyag-tartály **8** csavaros záróelemét **9** az óramutató járásával ellentétes irányú elforgatással.
- Töltse a kívánt mennyiségű szóróanyagot **14** a szóróanyag-tartályba **8**.
- Ügyeljen arra, hogy ne lépje túl a 900 ml megengedett legnagyobb tároló kapacitást.

- Ezt követően zárja be a szóróanyag-tartály **8** csavaros záróelemét **9** az óramutató járásával megegyező irányú elforgatással.

MEGJEGYZÉS A SZÓRÓANYAG SZEMCSEMÉRETÉHEZ

- ▶ Minél nagyobb/durvább a használt szóróanyag szemcsemérete, annál durvább szennyeződés távolítható el vele. A kiszállított anyag meglehetősen finom, és pl. festék és felületi rozsdá eltávolítására alkalmas. A finom szóróanyag kevesebb felületi sérülést okoz, ezért jó választás lehet. A durva rozsdá eltávolításához például olyan durvább szemcsésű szóróanyag választható, amely interneten keresztül (lásd az Importőr fejezetet) vagy nagyobb választékkal rendelkező szaküzletekben is megvásárolható. Ügyeljen a megengedett legnagyobb szemcseméretre vonatkozó utasításokra is.

Sűrítettlevegő-forrás csatlakoztatása

TUDNIVALÓ

- ▶ A sűrített levegős homokszóró pisztoly **1** kizárólag tisztított, kondenzátum- és olajmentes sűrített levegővel működtethető. Nem szabad túllépni a készülék 6,3 bar üzemi nyomását. A levegőnyomás szabályozásához a sűrítettlevegő-forrást (szűrő) nyomáscsökkentővel kell felszerelni.
- ◆ Csatlakoztassa a sűrített levegős homokszóró pisztolyt **1** egy megfelelő sűrítettlevegő-forráshoz. Kapcsolja össze az ellátó tömlő gyorscsatlakozóját a sűrített levegős homokszóró pisztolyon **2** lévő csatlakozódugóval **1**. A reteszelés automatikusan történik.

TUDNIVALÓ

- ▶ A készülék sűrítettlevegő-forrásra történő csatlakoztatása előtt ellenőrizze, hogy a forgatható szabályozó **7**  állásban van.

Sűrített levegős homokszóró pisztoly használata

- Gondosan készítse elő a kezelendő munkadarabot. Szükség esetén tisztítsa meg.

TUDNIVALÓ

- ▶ A por- és a zsírlerakódások jelentősen befolyásolják az eredményt.
- Gondosan takarjon, illetve ragasszon le minden olyan felületet, amit nem akar a homokszóróval kezelni.
- A szórófej és a kezelendő felület közötti távolság nagyon fontos. A szórófejet a lehető legközelebb kell tartani a felülethez, hogy a gyűjtőzsák **14** fel tudja fogni a szóróanyagot **4**.
- Minél közelebb tartja a készüléket a munkadarabhoz, annál kisebb lesz a felületén kialakuló szórás minta, és fordítva.
- Szükség esetén előzőleg hajtson végre egy próbát egy nem használt munkadarabon. Így meghatározhatja a megfelelő távolságot/nyomást és elkerülheti a túlzott homokszórást a munkadarabon.

Bekapcsolás

- A levegő beeresztés megnyitásához állítsa a forgatható szabályozót **7**  állásba.
- Vezesse a sűrített levegős homokszóró pisztolyt **1** a kezelendő felülethez.
- A sűrített levegős homokszóró pisztoly **1** működtetéséhez nyomja le a ravaszt **3**.

Kikapcsolás

- A sűrített levegős homokszóró pisztoly **1** kikapcsolásához, engedje el a ravaszt **3**.
- A levegő beeresztés zárásához állítsa a forgatható szabályozót **7**  állásba.
- A munka befejezése után, válassza le a készüléket a sűrítettlevegő-forrásról.

TUDNIVALÓ

- ▶ Először válassza le a tömlőt a sűrítettlevegő-forrásról, és csak ezután távolítsa el a tömlőt a készülékről. Ezzel elkerülheti az ellátó tömlő elszabadult tekeredését.

Homokszórányag-gyűjtőzsák kiürítése

TUDNIVALÓ

- ▶ Ne használja a gyűjtőzsákban **4** összegyűlt felesleges homokszórányagot, mielőtt nem lett megtisztítva.
- A gyűjtőzsákban **4** összegyűlt felesleges szórányag a cipzáron keresztül távolítható el. Eltávolítható úgy is, hogy a csavarbilincset **5** csavarhúzó segítségével kioldja és a gyűjtőzsákot **4** leveszi a készülékről.

Hibaelhárítás

Hiba/Lehetséges ok	Elhárítás
Nincs anyagáramlás	
A levegő nem elég száraz	Telepítsen vízleválasztót a sűrítettlevegő-rendszerbe.
Levegő nyomása túl alacsony	Növelje a kompresszor kimenő nyomását.
A szórófejet helytelenül helyezték fel	Győződjön meg arról, hogy a szórófejet megfelelően rögzítették a készüléken és nem távozik levegő oldalirányban.
Eltömődött szóróanyag-vezetékek	Ellenőrizze, hogy nem tömítették-e el a szóróanyag-csomók a vezetékeket. Az eltömődött vezetékek tisztításához használjon kifúvató pisztolyt. (Viseljen védőszemüveget!) Ellenőrizze a tartály kimeneti nyílását is.
A várt mintától eltérő homokszórás-minta	
A levegő nem elég száraz	Telepítsen vízleválasztót a sűrítettlevegő-rendszerbe.

Hiba/Lehetséges ok	Elhárítás
A homokszórányag mérete nem egységes	Cserélje ki a homokszórányagot.
A homokszórányag szennyezett	Tisztítsa meg/cserélje ki a homokszórányagot
A szórófej kopott	Cserélje ki a szórófejet
Egyéb zavarok	
Forduljon szakemberhez vagy a kereskedőhöz.	

Karbantartás és tisztítás



FIGYELMEZTETÉS! SÉRÜLÉSVESZÉLY!
Tisztítás előtt feltétlenül válassza le a készüléket a sűrítettlevegő-forrásról.

- A munka befejezése után tisztítsa meg a sűrített levegős homokszórány pisztolyt **1** és a szórányanyag-tartályt **8**. Ehhez fúvassa ki sűrített levegővel a sűrített levegős homokszórány pisztolyt **1** és a szórányanyag-tartályt **8**.
- A sűrített levegős homokszórány pisztolyt **1** csak száraz helyiségekben tárolja.

Ártalmatlanítás



A termék és a csomagolás újrahasznosítható, a gyártó kiterjesztett felelőssége alá tartozik, és szelektív hulladékgyűjtéssel gyűjtik.



Ne dobjon elektromos kéziszerszámot a háztartási hulladékba!

Az áthúzott kerekese szeméttároló itt látható szimbóluma azt jelzi, hogy ez a készülék a 2012/19/EU irányelv hatálya alá tartozik. Ez az irányelv azt mondja ki, hogy a készüléket életciklusa végén nem szabad a szokásos háztartási hulladékkal ártalmatlanítani, hanem külön létrehozott gyűjtőhelyen, újrahasznosító központokban vagy hulladékkezelő üzemben kell leadni.

Ez az ártalmatlanítás az Ön számára díjtalan. Kímélje a környezetet és ártalmatlanítson szakszerűen.



Az elhasznált termék ártalmatlanításának lehetőségeiről tájékozódjon települése vagy városa önkormányzatánál.



A csomagolás környezetbarát anyagokból készült, amit a helyi hulladékhasznosítónál adhat le ártalmatlanításra.



Ártalmatlanítsa a csomagolást környezetbarát módon. Vegye figyelembe a különböző csomagolóanyagokon lévő jelzéseket és adott esetben válassza külön azokat. A csomagolóanyagok rövidítésekkel (a) és számjegyekkel (b) vannak megjelölve, az alábbi jelentéssel: 1-7: műanyag, 20-22: papír és karton, 80-98: kompozit anyagok.

A Kompernass Handels GmbH garanciája

Tisztelt Vásárlónk!

A készülékre a vásárlás napjától számított 3 év garanciát vállalunk. A termék meghibásodása esetén. Önt jogszabályban foglalt jogok illetik meg az eladóval szemben. Az alábbi garanciánk nem korlátozza vagy szünteti meg a jogszabályban biztosított jogokat.

Garanciális feltételek

A garanciális időszak a vásárlás napján kezdődik. Gondosan őrizze meg a nyugtát. Ez a vásárlás igazolásához szükséges.

Ha a termékvásárlás napjától számított három éven belül anyag- vagy gyártási hibát észlel, akkor a terméket saját belátásunk szerint ingyen megjavítjuk, kicseréljük vagy visszafizetjük az árát. A garancia feltétele a hibás készülék és a vásárlást igazoló bizonylat (pénztári blokk) három éves garanciaidőn belüli bemutatása, valamint a hiba lenyegének és megjelenése idejének rövidleírása.

Ha garanciánk fedezetet nyújt a hibára, akkor javított vagy egy új terméket kap vissza. A termék javítása vagy cseréje esetén a garancia nem kezdődik elölről.

Garanciális idő és a jogszabályban foglalt szavatossági igények

A garancia ideje nem hosszabbodik meg a jótállással. Ez a cserélt és javított alkatrészekre is vonatkozik. Az esetlegesen már a vásárláskor is fennálló sérüléseket és hiányosságokat a kicsomagolás után azonnal jelezni kell. A garanciai lejárat után esedékes javítások díjkötelesek.

A garancia köre

A készüléket szigorú minőségi előírások szerint gyártottuk és kiszállítás előtt lelkiismeretesen ellenőriztük.

A garancia anyag- vagy gyártási hibákra vonatkozik. A garancia nem terjed ki a termék normális elhasználódásnak kitett és ezért kopó alkatrészeknek tekinthető alkatrészeire vagy a törékeny alkatrészek – mint például kapcsolók vagy üvegből készült alkatrészek – sérüléseire.

A garancia megszűnik akkor, ha a termék megsérül, nem megfelelően használják vagy nem tartják karban. A termék megfelelő használata érdekében a használati útmutatóban foglalt összes utasítást pontosan be kell tartani. Feltétlenül kerülni kell minden olyan felhasználási és kezelési módot, amit a használati útmutató nem javasol, vagy amelynek elkerülésére kifejezetten figyelmeztet.

A termék csak magánhasználatra és nem ipari használatra készült. A garancia érvényét veszti visszaélésszerű vagy szakszerűtlen kezelés, erőszak alkalmazása vagy olyan beavatkozások esetén, amelyeket általunk nem engedélyezett szervizben végeztek el.

A garanciális idő nem érvényes

- az akkumulátor-kapacitás normális elhasználódása esetén
- a termék ipari használata esetén
- ha az ügyfél megrongálja vagy megváltoztatja a terméket
- ha nem tartja be a biztonsági vagy karbantartási előírásokat, kezelési hiba esetén
- természeti események által okozott sérülések esetén

A garancia érvényesítése

Ügyének gyors feldolgozása érdekében kövesse a következő utasításokat:

- Kérjük, hogy minden kapcsolatfelvételnél tartsa készenlétben a vásárlást igazoló pénztári blokkot és a cikkszámot (IAN) 365028_2204.
- A cikkszám a termék adattábláján, a termékre gravírozva, a használati útmutató címlapján (balra lent) vagy a termék hátoldalán vagy alján lévő címkén található.
- Működési hiba vagy más hiba észlelése esetén vegye fel a kapcsolatot az alábbi szervizszeggel **telefonon** vagy **e-mailben**.
- Küldje el díjmentesen a megadott szerviz címére a hibásnak talált terméket és a vásárlást igazoló bizonylatot (pénztári blokk), illetve röviden írja le azt is, hogy hol és mikor jelentkezett a hiba.



Más használati útmutatókhoz, termékbemutató videókhoz és a telepítési szoftverekhez hasonlóan ezt is letöltheti a www.lidl-service.com oldalról.

Ezzel a QR-kóddal közvetlenül a Lidl ügyfélszolgálati oldalra kerülnek (www.lidl-service.com) és a cikkszám megadásával (IAN) 365028_2204 megnyithatja a használati útmutatót.

Szerviz

HU Szerviz Magyarország

Tel.: 06800 21225

E-Mail: kompernass@lidl.hu

IAN 365028_2204

Gyártja

Ügyeljen arra, hogy az alábbi cím nem a szerviz címe. Először forduljon a megjelölt szervizhez.

KOMPERNASS HANDELS GMBH

BURGSTRASSE 21

44867 BOCHUM

NÉMETORSZÁG

www.kompernass.com

Az eredeti megfeleléségi nyilatkozat fordítása

A KOMPERNASS HANDELS GMBH, a dokumentumért felelős: Semi Uguzlu, BURGSTR. 21, 44867 BOCHUM, Németország, ezzel igazoljuk, hogy ez a termék megfelel az alábbi szabványoknak, normatív dokumentumoknak és EK-irányelveknek:

Gépek irányelv
(2006/42/EC)

Alkalmazott harmonizált szabványok

EN 1248: 2001+A1

EN ISO 4414: 2010

EN ISO 12100:2010

A gép típusmegjelölése

Sűrített levegős homokszóró pisztoly PDSP 1000 E6

Gyártási év: 2022.08.

Sorozatszám: IAN 365028_2204

Bochum, 2022.07.25.



Semi Uguzlu

- minőségbiztosítási vezető -

A továbbfejlesztés érdekében fenntartjuk a műszaki változtatások jogát.

Kazalo

Uvod	106
Predvidena uporaba	106
Oprema	106
Vsebina kompleta	106
Tehnični podatki	106
Splošni varnostni napotki	107
Varstvo pri delu	107
Varnostni napotki, specifični za pnevmatske naprave za peskanje	107
Uporaba	108
Namestitev zbiralne vrečke za material za peskanje	108
Izbira in namestitev nastavka	108
Polnjenje posode z materialom za peskanje	108
Priključitev vira stisnjenega zraka	109
Uporaba pnevmatske pištole za peskanje	109
Praznjenje zbiralne vrečke za material za peskanje	109
Odprava napak	110
Vzdrževanje in čiščenje	110
Odstranjevanje med odpadke	110
Proizvajalec	111
Pooblaščen serviser	111
Garancijski list	111
Prevod izvirne izjave o skladnosti	112

PESKALNA PIŠTOLA NA STISNJEN ZRAK PDSP 1000 E6

Uvod

Čestitamo vam ob nakupu nove naprave. Odločili ste se za kakovosten izdelek. Navodila za uporabo so sestavni del tega izdelka. Vsebujejo pomembna obvestila za varnost, uporabo in odlaganje naprave med odpadke. Preden začnete izdelek uporabljati, se seznanite z vsemi obvestili o njegovi uporabi in varnosti. Izdelek uporabljajte le tako, kot je opisano v navodilih, in samo za navedena področja uporabe. Ob predaji izdelka tretji osebi zraven priložite vso dokumentacijo.

Predvidena uporaba

Pnevmatična-peskalna pištola (v nadaljevanju naprava) je predvidena za odstranjevanje rje in barve s kovinskih površin. Vsaka druga vrsta uporabe ali sprememba naprave velja za nepredvideno in pomeni bistveno nevarnost nezgode. Za škodo, nastalo zaradi nepredvidene uporabe, ne prevzemamo nobene odgovornosti. Naprava je namenjena le za uporabo v zasebnih gospodinjstvih.

Oprema

- 1 pnevmatična-peskalna pištola
- 2 natični nastavek za priključitev zraka
- 3 sprožilni vzvod
- 4 zbiralna vrečka za material za peskanje
- 5 navojna objemka
- 6 šoba za peskanje
- 7 vrtljivi regulator
- 8 posoda za material za peskanje
- 9 navojna zapora
- 10 površinski nastavek
- 11 točkovni nastavek
- 12 nastavek za notranje robove
- 13 nastavek za zunanje robove
- 14 material za peskanje

Vsebina kompleta

- 1 peskalna pištola na stisnjen zrak
- 1 površinski nastavek
- 1 točkovni nastavek
- 1 nastavek za robove
- 1 nastavek za notranje kote
- 1 zbiralna vrečka za material za peskanje
- 1 navojna objemka
- 2 kg materiala za peskanje
- 1 navodila za uporabo

Tehnični podatki

Delovni tlak	6,3 bar
Poraba zraka	320 l/min
Vsebina posode	900 ml
Potrebna kakovost zraka	očiščen in brez olja
Nastavitvene vrednosti za delo	nastavljeni delovni tlak na regulatorju tlaka ali merilniku tlaka filtra največ 6,3 bar.

Vrednost emisije hrupa

Merilna vrednost hrupa je ugotovljena v skladu z EN 1265. A-vrednotena raven hrupa pri pnevmatskem orodju tipično znaša:

Raven zvočnega tlaka	$L_{pA} = 84,4 \text{ dB (A)}$
Negotovost	$K_{pA} = 3 \text{ dB (A)}$
Raven zvočne moči	$L_{WA} = 95,4 \text{ dB (A)}$
Negotovost	$K_{WA} = 3 \text{ dB (A)}$



Nosite zaščito sluha!

Vrednost emisij tresljajev

Izmerjena vrednost je pridobljena na podlagi

EN ISO 20643:	$a_h \leq 2,5 \text{ m/s}^2$
Negotovost	$= 1,5 \text{ m/s}^2$

⚠ OPOZORILO!

- ▶ Raven tresljajev, navedena v teh navodilih, je bila izmerjena v skladu z merilnim postopkom, določenim v standardu EN ISO 20643, in se lahko uporablja za primerjavo naprav. Navedena vrednost emisij tresljajev se lahko uporablja tudi za uvodno oceno izpostavljenosti. Raven tresljajev se spreminja v skladu z uporabo pnevmatskega orodja in je lahko v določenih primerih tudi nad vrednostjo v teh navodilih. Obremenitev zaradi tresljajev je mogoče podcenjevati, če se pnevmatsko orodje dlje časa uporablja na določen način.

NAPOTEK

- ▶ Za natančno oceno obremenitve zaradi tresljajev v določenem času dela z napravo je treba upoštevati tudi čase, ko je naprava izklopljena ali teče, vendar se pri tem dejansko ne uporablja. To lahko bistveno zmanjša obremenitev zaradi tresljajev med celotnim obdobjem dela z napravo.



Splošni varnostni napotki

⚠ OPOZORILO!

- ▶ Preberite vse varnostne napotke in navodila. Nedslednost pri upoštevanju varnostnih napotkov in navodil lahko povzroči električni udar, požar in/ali težke telesne poškodbe.

Vse varnostne napotke in navodila shranite za prihodnjo uporabo.

Varstvo pri delu

- Svoje delovno območje ohranjajte čisto in dobro osvetljeno. Nered in neosvetljena delovna območja lahko privedejo do nezgod.
- Naprave ne uporabljajte na območju nevarnosti eksplozije, na katerem so goreče tekočine, plini ali prah. Naprava lahko povzroči nastajanje isker, ki lahko privedejo do vnetja prahu ali hlapov.
- Otrokom in drugim osebam med uporabo naprave ne pustite blizu. Zaradi odvratanja pozornosti lahko izgubite nadzor nad napravo.

Varnostni napotki, specifični za pnevmatske naprave za peskanje

- Pred prvim zagonom napravo preverite glede morebitnih poškodb. Če bi bile pri napravi vidne pomanjkljivosti, je nikakor ni dovoljeno začeti uporabljati.
- Otrokom in drugim osebam med uporabo naprave ne pustite blizu. Zaradi odvratanja pozornosti lahko izgubite nadzor nad napravo.
- **NEVARNOST TELESNE POŠKODBE! ZLORABA NAPRAVE!** Naprave nikoli ne usmerjajte v ljudi in/ali živali.
- Nosite masko za zaščito pred prahom!
- Nosite zaščitna očala!
- Nosite zaščitne rokavice!
- Nosite zaščitna oblačila!
- Nosite varnostne čevlje!
- Nosite zaščitno čelado!
- **NEVARNOST EKSPLOZIJE!** V okolju, v katerem so plini/odprti plameni/ogenj/plinski grelniki vode, pnevmatske pištole za peskanje ni dovoljeno uporabljati.
- **KAJENJE PREPOVEDANO!**
- Dela izvajajte samo v dovolj prezračenih prostorih.
- Kot vira energije ne uporabljajte kisika ali gorljivih plinov.
- Nikoli ne prekoračite najvišjega delovnega tlaka 6,3 bar.

⚠ OPOZORILO!

- ▶ **ODBOJNE SILE!** Pri visokih delovnih tlakih lahko nastanejo odbojne sile, ki lahko pod določenimi pogoji povzročijo nevarnost zaradi trajne obremenitve.

- NEVARNOST TELESNE POŠKODBE! Pred začetkom popravil in vzdrževalnih del ter pred prevozom napravo ločite od vira stisnjenega zraka.
- NEVARNOST TELESNE POŠKODBE! Napravo za polnjenje z materialom za peskanje ločite od vira stisnjenega zraka.

NAPOTEK

- ▶ Upoštevajte varnostne napotke proizvajalcev materiala za peskanje.
- Uporabljajte samo materiale, ki so primerni za pnevmatsko pištolo za peskanje ①. Ne uporabljajte kremenčevega peska. Obstaja nevarnost nastajanja strupenega prahu, ki povzroča silikozo.
- Izvedite ukrepe za preprečevanje obremenitve drugih oseb (zaradi prahu).
- Poskrbite za to, da se sredstvo za peskanje prestreže, da ga lahko odstranite na okolju primeren način.
- Ne odstranjujte tipskih tablic. Tablice so varnostno relevantni sestavni deli naprave.
- Če nimate izkušenj z ravnanjem s to napravo, bo najbolje, da opravite izobraževalni program o njeni nenevarni uporabi.

⚠ OPOZORILO! STRUPENI PRAH!

- ▶ Obdelava škodljivih/strupenih prahov predstavlja nevarnost za zdravje upravitelca ali oseb v bližini.

⚠ POZOR!

- ▶ Zagotovite, da je naprava v primeru neuporabe, zamenjave delov pribora ali pri popravilih ločena od dovoda zraka. Zračna cev ne sme biti pod tlakom.

Uporaba

Namestitev zbiralne vrečke za material za peskanje

- S pomočjo izvijača pritrdite zbiralno vrečko ④ z navojno objemko ⑤, ki je del obsega dobave, na napravo.

Izbira in namestitev nastavka

- Najprej izberite nastavek (⑩, ⑪, ⑫, ⑬), primeren za vaš namen uporabe.
- Trdno natakните izbrani nastavek na šobo za peskanje ⑥ in pazite na to, da ob strani ne more uhajati zrak.

Polnjenje posode z materialom za peskanje

⚠ POZOR!

- ▶ Preden odprete navojno zaporo ⑨ posode za material za peskanje ⑧ ali izvedete kakršno koli drugo nastavitve, morate nujno ločiti povezavo gibke cevi za stisnjeni zrak in tlak v celoti odpraviti.
- Pri delih s peskanjem uporabljajte izključno primeren material za peskanje ⑭.

NAPOTEK

- ▶ Priporočamo material za peskanje, ki ne povzroča silikoze (mleta plavžna žlindra) z zrnatostjo 0,2–0,8 mm.
- Pazite na to, da je material za peskanje ⑭ popolnoma suh in ne preveč debelih zrn.

NAPOTEK

- ▶ Največja velikost zrn znaša 0,8 mm.
- Odprite navojno zaporo ⑨ posode za material za peskanje ⑧ z obratom v nasprotni smeri urnega kazalca.
- Dajte zeleno količino materiala za peskanje ⑭ v posodo za material za peskanje ⑧.
- Pazite, da pri tem ne prekoračite največje prostornine posode 900 ml.
- Potem navojno zaporo ⑨ posode za material za peskanje ⑧ ponovno zaprite z obratom v smeri urnega kazalca.

NAPOTEK O ZRNATOSTI MATERIALA ZA PESKANJE

- ▶ Večja/bolj groba ko so zrna uporabljenega materiala za peskanje, večjo umazanijo lahko z materialom odstranite. Priloženi material je bolj fin in primeren za odstranjevanje barve ter začetne rje ipd. Fini material površine tudi ne poškoduje preveč, zato je tudi to lahko razlog za njegovo izbiro. Za grobo rjo je npr. najbolje uporabiti material za peskanje grobe zrnatosti, ki ga lahko kupite na spletu (glejte poglavje Uvoznik) ali v dobro založeni specializirani trgovini. Upoštevajte tudi napotke o največji velikosti zrn.

Priključitev vira stisnjenega zraka

NAPOTEK

- ▶ Pnevmsko pištolo za peskanje ① je dovoljeno uporabljati izključno z očiščenim stisnjnim zrakom brez kondenzata in olja. Naprava ne sme preseči delovnega tlaka 6,3 bar. Da lahko regulirate stisnjeni zrak, mora biti vir stisnjenege zraka opremljen z regulatorjem tlaka (filtra).
- ◆ Priključite pnevmatsko pištolo za peskanje ① na primeren vir stisnjenege zraka. Hitro spojko oskrbovalne gibke cevi povežite z natičnim nastavkom ② na pnevmatski pištoli za peskanje ①. Zapahnitev se izvede samodejno.

NAPOTEK

- ▶ Zagotovite, da je vrtljivi regulator ⑦ v položaju , preden napravo povežete z njenim virom stisnjenege zraka.

Uporaba pnevmatske pištrole za peskanje

- Obdelovanec skrbno pripravite za peskanje. Po potrebi ga očistite.

NAPOTEK

- ▶ Obloge prahu in maščobe zelo neugodno vplivajo na rezultat.
- Vse površine, ki jih ne želite peskati, skrbno prikritje oziroma prelepote.

- Razdalja nastavka do površine za obdelavo je bistvenega pomena. Razdalja mora biti čim manjša, da se material za peskanje ⑭ lahko shrani v zbiralni vrečki ④.
- Bližje ko napravo pomaknete k obdelovancu, manjši bo vzorec peskanja na njem in obratno.
- Po potrebi pred začetkom dela izvedite poskusno uporabo na obdelovancu, ki ga ne potrebujete več. Tako lahko ugotovite pravilno razdaljo/delovni tlak in preprečite čezmerno odbijanje curka na obdelovancu.

Vklp

- Prestavite vrtljivi regulator ⑦ na , da odprete prehod zraka.
- Primaknite pnevmatsko pištolo za peskanje ① k površini za obdelavo.
- Pritisnite sprožilni vzvod ③, da pnevmatsko pištolo za peskanje ① zaženete.

Izklop

- Spustite sprožilni vzvod ③, da pnevmatsko pištolo za peskanje ① izklopite.
- Prestavite vrtljivi regulator ⑦ na , da zaprete prehod zraka.
- Napravo po koncu dela ločite od vira stisnjenege zraka.

NAPOTEK

- ▶ Najprej ločite gibko cev od vira stisnjenege zraka in šele potem odstranite oskrbovalno gibko cev z naprave. Tako preprečite nenadzorovano udarjanje gibke cevi okrog sebe.

Praznjenje zbiralne vrečke za material za peskanje

NAPOTEK

- ▶ Presežnega materiala za peskanje iz zbiralne vrečke ④ ne uporabljajte ponovno, če ga niste prej očistili.
- Odvečen material za peskanje, ki se je nabral v zbiralni vrečki ④, lahko odstranite s pomočjo zadrge. Ali pa s pomočjo izvijača odvijte navojno objemko ⑤ in zbiralno vrečko ④ ločite od naprave.

Odprava napak

Napaka/ možen vzrok	Odprava napake
Ni toka materiala	
Zrak ni dovolj suh	V sistem stisnjenega zraka namestite ločilnik vode.
Tlak zraka je prenizek	Povečajte tlak izločanja svojega kompresorja.
Nastavek ni pravilno nameščen	Zagotovite, da je nastavek trdno nataktnjen na napravo in ob strani ne uhaja zrak.
Zamašene napeljave materiala za peskanje	Preverite, ali napeljave niso zamašene s kepica-mi materiala za peskanje. Najbolje bo, da za čiščenje zamašene napeljave uporabite pištolo za izpihovanje. (Nosite zaščitna očala!) Preverite tudi izhodno odprtino rezervoarja.
Vzorec peskanja ni po pričakovanjih	
Zrak ni dovolj suh	V sistem stisnjenega zraka namestite ločilnik vode.
Velikost materiala za peskanje ni enotna	Zamenjajte material za peskanje.
Material za peskanje je onesnažen	Material za peskanje očistite/zamenjajte.
Nastavek je obrabljen	Nastavek zamenjajte
Druge motnje	
Obrnite se na strokovnjaka ali trgovca.	

Vzdrževanje in čiščenje



OPOZORILO! NEVARNOST TELESNIH POŠKODB! Pred čiščenjem napravo obvezno ločite od oskrbe s stisnjenim zrakom.

- Po vsakem koncu dela očistite pnevmatsko pištolo za peskanje ❶ in posodo za material za peskanje ❷. V ta namen izpihajte pnevmatsko pištolo za peskanje ❶ in posodo za material za peskanje ❷ s stisnjenim zrakom.
- Pnevmatično pištolo za peskanje ❶ hranite samo v suhih prostorih.

Odstranjevanje med odpadke



Izdelek in embalažo je mogoče reciklirati, sta podvržena razširjeni odgovornosti proizvajalca in se zbira ločeno.



Električnih orodij ne zavržite med gospodinjske odpadke!

Ta simbol prečrtanega smetnjaka na kolesih pomeni, da za to napravo velja Direktiva 2012/19/EU. Ta direktiva predpisuje, da naprave po koncu uporabe ni dovoljeno zavreči med običajne gospodinjske odpadke, ampak jo morate oddati na posebnih zbirališčih ali deponijah za odpadke ali pri podjetjih za odstranjevanje odpadkov.

To odstranjevanje med odpadke je za vas brezplačno. Varujte svoje okolje in odpadke ustrezno odstranite.



O možnostih za odstranitev odsluženega izdelka vprašajte pri svoji občinski ali mestni upravi.



Embalaža je iz okolju prijaznih materialov. Odvržete jo lahko v lokalne smetnjake za reciklažne materiale.



Embalažo odložite med odpadke na okoljsko primeren način. Upoštevajte oznake na različnih embalažnih materialih in jih po potrebi ločite med seboj.

Embalažni materiali so označeni s kraticami (a) in števkami (b) z naslednjim pomenom: 1–7: umetne snovi, 20–22: papir in karton, 80–98: kompozitni materiali.

Proizvajalec

KOMPERNASS HANDELS GMBH

BURGSTRASSE 21

44867 BOCHUM

NEMČIJA

www.kompernass.com

Pooblaščen serviser

SI Servis Slovenija

Tel.: 080 080 917

E-Mail: kompernass@lidl.si

IAN 365028_2204

Garancijski list

1. S tem garancijskim listom Kompernass Handels GmbH jamčimo, da bo izdelek v garancijskem roku ob normalni in pravilni uporabi brezhibno deloval in se zavezujemo, da bomo ob izpolnjenih spodaj navedenih pogojih odpravili morebitne pomanjkljivosti in okvare zaradi napak v materialu ali izdelavi oziroma po svoji presoji izdelek zamenjali ali vrnili kupnino.
2. Garancija je veljavna na ozemlju Republike Slovenije.
3. Garancijski rok za proizvod je 3 leta od datuma izročitve blaga. Datum izročitve blaga je razviden iz računa.

4. Kupec je dolžan okvaro javiti pooblaščenemu servisu oziroma se informirati o nadaljnjih postopkih na zgoraj navedeni telefonski številki. Svetujemo vam, da pred tem natančno preberete navodila o sestavi in uporabi izdelka.
5. Kupec je dolžan pooblaščenemu servisu predložiti garancijski list in račun, kot potrdilo in dokazilo o nakupu ter dnevu izročitve blaga.
6. V primeru, da proizvod popravlja nepooblaščen servis ali oseba, kupec ne more uveljavljati zahtevkov iz te garancije.
7. Vzroki za okvaro oziroma nedelovanje izdelka morajo biti lastnosti stvari same in ne vzroki, ki so zunaj proizvajalčeve oziroma prodajalčeve sfere. Kupec ne more uveljavljati zahtevkov iz te garancije, če se ni držal priloženih navodil za sestavo in uporabo izdelka ali če je izdelek kakorkoli spremenjen ali nepravilno vzdrževan.
8. Jamčimo servis in rezervne dele še 3 leta po preteku garancijskega roka.
9. Obrabni deli oz. potrošni material so izvzeti iz garancije.
10. Vsi potrebni podatki za uveljavljanje garancije se nahajajo na dveh ločenih dokumentih (garancijski list, račun).
11. Ta garancija proizvajalca ne izključuje pravic potrošnika, ki izhajajo iz odgovornosti prodajalca za napake na blagu.

Garancijska doba ne velja pri

- normalnem zmanjšanju kapacitete akumulatorja,
- poslovni rabi izdelka,
- poškodbam ali spremembi izdelka s strani stranke,
- neupoštevanju predpisov o varnosti in vzdrževanju, napačne uporabe,
- poškodbah zaradi naravnih nesreč.

Prodajalec

Lidl Slovenija d.o.o. k.d., Pod lipami 1, SI-1218 Komenda

Prevod izvirne izjave o skladnosti

Mi, KOMPERNASS HANDELS GMBH, odgovorna oseba za dokumentacijo: gospod Semi Uguzlu, BURGSTR. 21, 44867 BOCHUM, Nemčija, izjavljamo, da je ta izdelek v skladu z naslednjimi standardi, standardiziranimi dokumenti in direktivami za ES:

Direktiva o varnosti strojev
(2006/42/EC)

Uporabljeni harmonizirani standardi

EN 1248: 2001+A1

EN ISO 4414: 2010

EN ISO 12100:2010

Oznaka tipa stroja: Peskalna pištola na stisnjen zrak PDSP 1000 E6

Leto izdelave: 08-2022

Serijska številka: IAN 365028_2204

Bochum, 25. 7. 2022



Semi Uguzlu

- vodja kakovosti -

Pridržujemo si tehnične spremembe v smislu razvoja.

Sadržaj

Uvod	114
Namjenska uporaba	114
Oprema	114
Opseg isporuke	114
Tehnički podaci	114
Opće sigurnosne napomene	115
Sigurnost na radnom mjestu	115
Sigurnosne napomene specifične za tlačnu mlaznicu za pjeskarenje	115
Rukovanje	116
Montiranje vrećice za sakupljanje sredstva za pjeskarenje	116
Odabir i montiranje nastavka	116
Punjenje spremnika sredstva za pjeskarenje	116
Priključivanje izvora komprimiranog zraka	117
Korištenje tlačne mlaznice za pjeskarenje	117
Pražnjenje vrećice za sakupljanje sredstva za pjeskarenje	118
Otklanjanje smetnji	118
Održavanje i čišćenje	118
Zbrinjavanje	119
Jamstvo tvrtke Kompernass Handels GmbH	119
Servis	120
Uvoznik	120
Prijevod originalne izjave o sukladnosti	121

PNEUMATSKI PIŠTOLJ ZA PJESKARENJE PDSP 1000 E6

Uvod

Čestitamo na kupnji Vašeg novog uređaja. Time ste se odlučili za vrlo kvalitetan proizvod. Upute za uporabu sastavni su dio ovog proizvoda. One sadrže važne napomene za sigurnost, rukovanje i zbrinjavanje. Prije uporabe proizvoda upoznajte se sa svim napomenama za rukovanje i sa svim sigurnosnim napomenama. Proizvod koristite isključivo na opisani način i u navedenim područjima uporabe. U slučaju predaje proizvoda trećim osobama, priložite i također predajte i svu dokumentaciju.

Namjenska uporaba

Pneumatski pištolj za pjeskarenje (u nastavku "uređaj") namijenjena je za uklanjanje hrđe i boje s metalnih površina. Svaki drugi način uporabe i svaka izmjena uređaja smatra se nenamjenskom i krije znatnu opasnost od nezgode. Za štete nastale nenamjenskom uporabom ne preuzimamo nikakvu odgovornost. Uređaj je namijenjen isključivo za uporabu u privatne svrhe.

Oprema

- 1 pneumatski pištolj za pjeskarenje
- 2 Utična spojnica za priključak komprimiranog zraka
- 3 Aktivacijska poluga
- 4 Vrećica za sakupljanje sredstva za pjeskarenje
- 5 Oujmica s vijkom
- 6 Mlaznica
- 7 Okretni regulator
- 8 Spremnik sredstva za pjeskarenje
- 9 Zatvarač za zavrtnje
- 10 Nastavak za površine
- 11 Točkasti nastavak
- 12 Nastavak za unutarnje rubove
- 13 Nastavak za vanjske rubove
- 14 Sredstvo za pjeskarenje

Opseg isporuke

- 1 pneumatski pištolj za pjeskarenje
- 1 nastavak za površine
- 1 točkasti nastavak
- 1 nastavak za rubove
- 1 nastavak za unutarnje rubove
- 1 vrećica za sakupljanje sredstva pješčanog mlaza
- 1 oujmica s vijkom
- 2 kg sredstva za pjeskarenje
- 1 Upute za uporabu

Tehnički podaci

Radni tlak	6,3 bar
Potrošnja zraka	320 l/min
Zapremina spremnika	900 ml
Potrebna kvaliteta zraka	pročišćen i bez ulja
Vrijednosti za podešavanje prilikom rada	podešeni radni tlak na reduktoru tlaka ili mjeraču tlaka na filtru maks. 6,3 bar.

Vrijednost emisije buke

Vrijednost buke izmjerena sukladno normi EN 1265. A - ocijenjena razina emisije buke pneumatskog alata tipično iznosi:

Razina zvučnog tlaka	$L_{pA} = 84,4 \text{ dB (A)}$
Nesigurnost	$K_{pA} = 3 \text{ dB (A)}$
Razina zvučne snage	$L_{WA} = 95,4 \text{ dB (A)}$
Nesigurnost	$K_{WA} = 3 \text{ dB (A)}$



Nosite zaštitu sluha!

Vrijednost emisije vibracija

Ukupna vrijednost vibracija izmjerena u skladu sa EN ISO 20643:

$$a_h = \leq 2,5 \text{ m/s}^2$$

Nesigurnost = 1,5 m/s²

UPOZORENJE!

- ▶ Razina vibracija navedena u ovim uputama izmjerena je u skladu s EN ISO 20643 normiranom procedurom mjerenja i može se koristiti za usporedbu uređaja. Navedena razina emisije vibracija može se koristiti i za uvodnu procjenu izloženosti. Razina vibracija mijenja se ovisno o uporabi pneumatskog alata i u mnogim slučajevima može biti veća od vrijednosti navedene u ovim uputama. Vibracijsko opterećenje može se i podcijeniti ako se pneumatski alat redovito koristi na takav način.

NAPOMENA

- ▶ Za točnu procjenu opterećenja vibracijama tijekom određenoga vremena rada potrebno je u obzir uzeti i vrijeme u kojem je uređaj isključen ili je u pogonu, ali efektivno ne radi. To može znatno smanjiti opterećenje vibracijama tijekom ukupnog radnog vremena.



Opće sigurnosne napomene

UPOZORENJE!







- ▶ Pročitajte sve sigurnosne napomene i upute. Nepridržavanje sigurnosnih napomena i uputa može uzrokovati strujni udar, požar i/ili teške ozljede.

Sačuvajte sve sigurnosne napomene i upute za buduću uporabu.

Sigurnost na radnom mjestu

- Radno mjesto držite čistim i dobro osvijetljenim. Neuredno i neosvijetljeno radno mjesto može uzrokovati nezgode.
- Uređaj ne koristite u eksplozivnom okruženju u kojem se nalaze zapaljive tekućine, plinovi ili prašina. Uređaj može stvarati iskre koje mogu zapaliti prašinu ili pare.
- Djecu i druge osobe držite podalje tijekom korištenja uređaja. U slučaju nepažnje možete izgubiti kontrolu nad uređajem.

Sigurnosne napomene specifične za tlačnu mlaznicu za pjeskarenje

- Prije korištenja uređaja obavezno provjerite da nije oštećen. Ukoliko ustanovite nedostatke, uređaj ni u kom slučaju ne smijete koristiti.
- Djecu i druge osobe držite podalje tijekom korištenja uređaja. U slučaju nepažnje možete izgubiti kontrolu nad uređajem.
- **OPASNOST OD OZLJEDA! ZLOUPORABA UREĐAJA!** Uređaj nikada ne usmjeravajte na ljude i/ili životinje.
-  Nosite masku za zaštitu od prašine.
-  Nosite zaštitne naočale!
-  Nosite zaštitne rukavice!
-  Nosite zaštitnu odjeću!
-  Nosite zaštitne cipele!
-  Nosite šlem!
- **OPASNOST OD EKSPLOZIJE!** Tlačna mlaznica za pjeskarenje ne smije se koristiti u okruženju u kojem se nalaze plinovi/otvoreni plamen/vatra/plinski bojleri.
- **ZABRANJENO PUŠITI!**
- Radite samo u prostorijama s dostatnom ventilacijom.
- Kao izvor energije ne koristite kisik ili zapaljive plinove.
- Nikada ne prekoračujte maksimalni radni tlak od 6,3 bara.

UPOZORENJE!

- ▶ **SILE POVRATNOG UDARA!** Pri velikim radnim tlakovima može doći do nastajanja sile povratnog udara, koja u određenim okolnostima može uzrokovati opasnosti uslijed trajnog opterećenja.

- **OPASNOST OD OZLJEDA!** Prije popravaka i održavanja kao i prije transporta uređaja obavezno uklonite izvor komprimiranog zraka.
- **OPASNOST OD OZLJEDA!** Uređaj u svrhu punjenja sredstvom za pjeskarenje uklonite s izvora komprimiranog zraka.

NAPOMENA

- ▶ Molimo pridržavajte se sigurnosnih napomena proizvođača sredstva za pjeskarenje.
- Koristite samo materijale prikladne za tlačnu ❶ mlaznicu za pjeskarenje. Ne koristite kvarcni pjesak. Postoji opasnost od stvaranja otrovne silikonske prašine.
- Poduzmite mjere kako biste osigurali da druge osobe nisu izložene (nastanak prašine).
- Pobrinite se da se sredstvo za pjeskarenje prihvati kako bi se moglo zbrinuti na ekološki prihvatljiv način.
- Ne uklanjajte tipske pločice. One su sigurnosno relevantni dijelovi uređaja.
- Ako nemate iskustva u rukovanju uređajem, trebali biste se osposobiti za sigurno rukovanje uređajem.

⚠ UPOZORENJE! OTROVNE PRAŠINE!

- ▶ Obradivanje štetnih/otrovnih prašina predstavlja ugrožavanje zdravlja osobe koja rukuje uređajem i osoba koje se nalaze u blizini.

⚠ POZOR!

- ▶ Osigurajte da uređaj za vrijeme nekorištenja, zamjene dijelova opreme ili popravaka bude odvojen od dovoda komprimiranog zraka. Crijevo za dovod zraka ne smije biti pod tlakom.

Rukovanje

Montiranje vrećice za sakupljanje sredstva za pjeskarenje

- Pričvrstite prihvatnu vrećicu ❹ na uređaj pomoću obujmice ❺ isporučene uz uređaj koristeći odvijač.

Odabir i montiranje nastavka

- Odaberite nastavak prikladan za posao koji želite obaviti (❿, ⓫, ⓬, ⓭).
- Čvrsto natakните odabrani nastavak na mlaznicu ❻ i pazite da zrak ne istječe bočno.

Punjenje spremnika sredstva za pjeskarenje

⚠ POZOR!

- ▶ Prije nego otvorite poklopac s navojem ❸ na spremniku sredstva za pjeskarenje ❸ ili na bilo koji način podesite uređaj, obavezno treba odvojiti crijevo za dovod komprimiranog zraka kako bi se tlak do kraja ispustio iz uređaja.
- Za pjeskarenje koristite isključivo sredstvo prikladno za pjeskarenje ❿.

NAPOMENA

- ▶ Preporučujemo sredstvo koje ne uzrokuje silikozu (mljevenu šljaku iz visokih peći) gradacije 0,2–0,8 mm.
- Pazite da je sredstvo ❿ potpuno suho i da nije grube gradacije.

NAPOMENA

- ▶ Maksimalna gradacija iznosi 0,8 mm.
- Otvorite poklopac s navojem ❸ spremnika sredstva za pjeskarenje ❸ okretanjem u smjeru suprotnom od kazaljke na satu.
- Napunite željenu količinu sredstva za pjeskarenje ❿ u spremnik sredstva za pjeskarenje ❸.
- Pazite da ne prekoračite maksimalni volumen spremnika od 900 ml.

- Nakon toga ponovo zatvorite poklopac s navojem 9 na spremniku sredstva za pjeskarenje 8 okretanjem u smjeru kazaljke na satu.

NAPOMENA U VEZI GRADACIJE SREDSTVA ZA PJEŠKARENJE

- ▶ Što je veća gradacija/grublje čestice korištenog sredstva za pjeskarenje, to se njime može ukloniti grublja nečistoća. Isporučeni materijal je fin i prikladan za uklanjanje boje i tankog sloja hrđe. Fini materijal uzrokuje i manje štete na površinama, zbog čega je važno ispravno odabrati sredstvo. Za grubu hrđu može se npr. koristiti sredstvo grublje gradacije koje možete kupiti preko Interneta (vidi poglavlje Uvoznik) ili u dobro opremljenim trgovinama. Pazite i na napomene o maksimalnoj gradaciji.

Priključivanje izvora komprimiranog zraka

NAPOMENA

- ▶ Tlačna mlaznica za pjeskarenje 1 smije se koristiti isključivo s pročišćenim komprimiranim zrakom iz kojeg su uklonjeni kondenzat i ulje. Tlak ne smije prekoračiti maksimalni radni tlak uređaja od 6,3 bara. Kako biste mogli regulirati tlak, izvor komprimiranog zraka mora biti opremljen reduktorom tlaka (s filtrom).
- ◆ Tlačnu mlaznicu za pjeskarenje 1 priključite na odgovarajući izvor komprimiranog zraka. Brzu spojku crijeva za snabdijevanje priključite na odgovarajuću utičnu spojnicu 2 tlačne mlaznice za pjeskarenje 1. Spoj se automatski zaključava.

NAPOMENA

- ▶ Provjerite da se okretni regulator 7 nalazi u položaju 6 prije nego uređaj spojite na izvor komprimiranog zraka.

Korištenje tlačne mlaznice za pjeskarenje

- Pažljivo pripremite predmet koji namjeravate pjeskariti. Po potrebi ga očistite.

NAPOMENA

- ▶ Prašina i naslage masnoće znatno utječu na rezultat.
- Pokrijte, odnosno zalijepite pažljivo sve dijelove koji se neće pjeskariti.
- Udaljenost nastavka od površine koja se obrađuje igra važnu ulogu. Ova udaljenost treba biti što manja kako bi se sredstvo 14 moglo prikupiti u vrećicu 4.
- Što se više uređajem približite površini, to je manji uzorak na površini i obrnuto.
- Po potrebi prethodno obavite probu na izratku koji više nije potreban. Na taj način ćete iznaći ispravnu udaljenost/ispravan radni tlak i spriječiti ćete prekomjerno pjeskarenje Vašeg predmeta obrade.

Uključivanje

- Okretni regulator 7 postavite u položaj 6, kako biste otvorili prolaz zraka.
- Približite tlačnu mlaznicu za pjeskarenje 1 površini koju treba obraditi.
- Pritisnite aktivacijsku polugu 3, kako biste tlačnu mlaznicu za pjeskarenje 1 stavili u pogon.

Isključivanje

- Pustite aktivacijsku polugu 3 kako biste isključili tlačnu mlaznicu za pjeskarenje 1.
- Okretni regulator 7 postavite u položaj 6, kako biste zatvorili prolaz zraka.
- Uređaj nakon završetka radova odvojite od izvora komprimiranog zraka.

NAPOMENA

- ▶ Najprije skinite crijevo s izvora komprimiranog zraka i tek nakon toga skinite opskrbno crijevo s uređaja. Na taj ćete način spriječiti nekontrolirano trzanje i bacanje opskrbnog crijeva.

Pražnjenje vrećice za sakupljanje sredstva za pjeskarenje

NAPOMENA

- ▶ Prekomjerno sredstvo za pjeskarenje iz vrećice za sakupljanje ④ ne koristite ponovo prije nego se pročisti.
- Prekomjernu količinu sredstva za pjeskarenje koja se nalazi u vrećici za sakupljanje ④ možete izvaditi koristeći patentni zatvarač. Ili pomoću odvijača otpustiti obujmicu ⑤ i vrećicu ④ skinuti s uređaja.

Otklanjanje smetnji

Smetnja/ Mogući uzrok	Otklanjanje
Nema protoka materijala	
Zrak nije dovoljno suh	Instalirajte odvajач vode na sustav komprimiranog zraka.
Pre niski tlak zraka	Povećajte izlazni tlak na kompresoru.
Nastavak ne sjeda ispravno	Osigurajte da nastavak bude čvrsto nataknut na uređaj i da bočno ne istječe zrak.
Začepljeni vodovi za sredstvo za pjeskarenje	Provjerite da vodovi nisu začepljeni grudica materijala za pjeskarenje. Kako biste očistili začepljene vodove najbolje je koristiti mlaznicu za ispuhavanje. (Nosite zaštitne naočale!) Provjerite i izlazni otvor spremnika.
Uzorak struje pješčanog mlaza nije kako ste očekivali	
Zrak nije dovoljno suh	Instalirajte odvajач vode na sustav komprimiranog zraka.

Smetnja/ Mogući uzrok	Otklanjanje
Nejednaka veličina sredstva za pjeskarenje	Zamijenite sredstvo za pjeskarenje.
Onečišćeno sredstvo za pjeskarenje	Očistite/zamijenite sredstvo za pjeskarenje
Nastavak je istrošen	Zamijenite nastavak
Ostale smetnje	
Kontaktirajte stručnjaka ili prodavača.	

Održavanje i čišćenje



UPOZORENJE! OPASNOST OD OZ-LJEDA! Uređaj obavezno odvojite od izvora komprimiranog zraka, prije nego što ga krenete čistiti.

- Očistite tlačnu mlaznicu za pjeskarenje ① i spremnik sredstva za pjeskarenje ⑧ nakon završetka svakog rada. U tu svrhu mlaznicu za pjeskarenje ① i spremnik sredstva za pjeskarenje ⑧ ispušite komprimiranim zrakom.
- Tlačnu mlaznicu za pjeskarenje ① čuvajte samo u suhim prostorima.

Zbrinjavanje



Proizvod i ambalaža mogu se reciklirati, podliježu proširenoj odgovornosti proizvođača i prikupljaju se odvojeno.



Električne alate ne bacajte zajedno s kućnim otpadom!

Ovaj simbol prekržišene kante za otpad na kotačima ukazuje na to da ovaj uređaj podliježe direktivi 2012/19/EU. Tom se direktivom zabranjuje bacati uređaj na kraju njegova roka uporabe u obično kućno smeće. Uređaj se mora predati na mjestu za sakupljanje posebnog otpada ili predati poduzeću za zbrinjavanje posebnog otpada.

To je zbrinjavanje za vas besplatno. Čuvajte okoliš i zbrinite uređaj na ispravan način.



O mogućnostima zbrinjavanja starih uređaja možete se raspitati u gradskom ili općinskom poglavarstvu.



Ambalaža se sastoji od materijala neškodljivih za okoliš koji se mogu zbrinuti preko mjesnih ispostava za recikliranje.



Ambalažu zbrinite na ekološki prihvatljiv način. Pazite na oznake na različitim materijalima ambalaže i po potrebi ih zbrinite odvojeno. Materijali ambalaže označeni su kraticama (a) i brojkama (b) sljedećeg značenja: 1–7: Plastika, 20–22: Papir i karton, 80–98: Kompozitni materijali.

Jamstvo tvrtke Kompennass Handels GmbH

Poštovani kupci,

Za ovaj uređaj odobrava se jamstvo u trajanju od 3 godine od datuma kupnje. U slučaju nedostataka ovoga proizvoda, Vama pripadaju zakonska prava na teret prodavača proizvoda. U nastavku izloženo jamstvo ne ograničava ova zakonska prava.

Uvjeti jamstva

Jamstveni rok započinje danom kupnje. Molimo, sačuvajte račun. Potreban je kao dokaz o kupnji.

Ako u roku od tri godine od datuma kupnje ovog proizvoda nastupi greška na materijalu ili tvornička greška proizvod će biti - po našem izboru - za Vas besplatno popravljen ili zamijenjen, ili će Vam se vratiti novac. Za takvo ispunjenje jamstvene obveze potrebno je unutar trogodišnjeg roka predočiti uređaj s nedostatkom i dokaz o kupnji (račun), te pisanim putem ukratko opisati u čemu se sastoji greška proizvoda i kada se pojavila.

Ako je kvar pokriven našim jamstvom, poslat ćemo Vam popravljen ili novi proizvod.

1. U slučaju manjeg popravka jamstveni rok se produljuje onoliko koliko je kupac bio lišen uporabe stvari.
2. Međutim, kad je zbog neispravnosti stvari izvršena njezina zamjena ili njezin bitni popravak, jamstveni rok počinje teći ponovno od zamjene, odnosno od vraćanja popravljene stvari.
3. Ako je zamijenjen ili bitno popravljen samo neki dio stvari, jamstveni rok počinje teći ponovno samo za taj dio.

Jamstveni rok i zakonsko pravo u slučaju nedostataka

Korištenje prava na jamstvo ne produžuje jamstveni rok. To vrijedi i za zamijenjene i popravljene dijelove. Štete i nedostatke koji eventualno postoje već prilikom kupnje treba javiti neposredno nakon raspakiranja. Nakon isteka jamstvenog roka izvršeni popravci se naplaćuju.

Opseg jamstva

Uređaj je pažljivo proizveden sukladno strogim smjernicama u pogledu kvalitete i prije isporuke brižljivo provjeren.

Ovo jamstvo vrijedi za greške u materijalu i izradi. Ovo jamstvo ne pokriva dijelove proizvoda koji su izloženi uobičajenom habanju i stoga se smatraju dijelovima brzog habanja ili za štetu lomljivih dijelova, npr. prekidača ili dijelova koji su proizvedeni iz stakla.

Ovo jamstvo propada ako je proizvod oštećen, i ako nije stručno korišten ili servisiran. Za stručno korištenje proizvoda potrebno je točno poštivati sve naputke navedene u uputama za uporabu. Uporabne namjene i radnje, koje se u uputama ne preporučuju ili na koje se upozorava, obavezno se moraju izbjegavati.

Proizvod je namijenjen isključivo za privatnu, nekomercijalnu uporabu. Jamstvo prestaje vrijediti u slučaju zlorabe, nenamjenskog korištenja, primjene sile i zahvata na uređaju koje nije obavila za to ovlaštena podružnica servisa.

Jamstveno razdoblje ne vrijedi u slučaju

- normalnog trošenja kapaciteta baterije
- komercijalne uporabe proizvoda
- oštećenja ili izmjena proizvoda od strane kupca
- zanemarivanja sigurnosnih uputa i propisa za održavanje, te pogrešnog upravljanja
- oštećenja uzrokovanih elementarnim nepogodama

Realizacija u slučaju jamstvenog zahtjeva

Kako bismo zajamčili brzu obradu Vašeg zahtjeva, molimo slijedite sljedeće napomene:

- Molimo Vas da za sve upite u pripravnosti držite blagajnički račun i broj artikla (IAN) 365028_2204 kao dokaz o kupnji.
- Broj artikla možete pronaći na tipskoj pločici na proizvodu, u obliku gravure na proizvodu, na naslovnoj stranici uputa za uporabu (dolje lijevo) ili u obliku naljepnice na stražnjoj ili donjoj strani proizvoda.

■ Ako dođe do smetnji u radu ili drugih nedostataka, najprije **telefonski ili preko elektronske pošte** kontaktirajte servisni odjel naveden u nastavku.

■ Proizvod registriran kao neispravan onda možete zajedno s priloženim dokazom o kupnji (blagajnički račun) i s opisom nedostatka i kada se pojavio, besplatno poslati na dobivenu adresu servisa.



Na stranici www.lidl-service.com možete preuzeti ove i mnoge druge priručnike, videosnimke o proizvodu i softver za instalaciju.

S ovim QR kodom, možete otići izravno na Lidl servisnu stranicu (www.lidl-service.com) i otvoriti upute za uporabu unosom broja artikla (IAN) 365028_2204.

Servis

HR Servis Hrvatska

Tel.: 0800 777 999

E-Mail: kompernass@lidl.hr

IAN 365028_2204

Uvoznik

Molimo obratite pozornost na to, da adresa navedena u nastavku nije adresa servisa. Najprije kontaktirajte navedenu ispostavu servisa.

Lidl Hrvatska d.o.o. k.d.,
Ulica kneza Ljudevita Posavskog 53,
HR-10410 Velika Gorica, Hrvatska

Proizvođač

KOMPERNASS HANDELS GMBH
BURGSTRASSE 21
44867 BOCHUM
NJEMAČKA
www.kompernass.com

Prijevod originalne izjave o sukladnosti

Mi, tvrtka KOMPENASS HANDELS GmbH, osoba odgovorna za dokumentaciju: g. Semi Uguzlu, BURGSTR. 21, 44867 BOCHUM, Njemačka, ovime izjavljujemo da ovaj proizvod zadovoljava sljedeće norme, normativne dokumente i direktive EU:

Direktivu o strojevima
(2006/42/EC)

Primijenjene usklađene norme
EN 1248: 2001+A1
EN ISO 4414: 2010
EN ISO 12100:2010

Oznaka tipa stroja: Pneumatski pištolj za pjeskarenje PDSP 1000 E6

Godina proizvodnje: 08-2022

Serijski broj: IAN 365028_2204

Bochum, 25.07.2022.



Semi Uguzlu

- Voditelj odjela kvalitete -

Zadržavamo pravo na tehničke izmjene u svrhu daljnjeg razvoja proizvoda.

Cuprins

Introducere	124
Utilizarea conform destinației	124
Dotare	124
Furnitura	124
Date tehnice	124
Indicații generale privind siguranța	125
Siguranța zonei de lucru	125
Indicații de siguranță specifice pentru pistolul de sablat cu aer comprimat	125
Deservirea	126
Montarea săculețului de colectare pentru materialul de sablare	126
Selectarea și montarea accesoriului	126
Umplerea rezervorului pentru materialul de sablare	126
Conectarea sursei de aer comprimat	127
Utilizarea pistolului de sablat cu aer comprimat	127
Golirea săculețului de colectare pentru materialul de sablare	128
Remediarea defecțiunilor	128
Întreținerea și curățarea	128
Eliminarea	128
Garanția Kompernass Handels GmbH	129
Service-ul	130
Importator	130
Traducerea declarației de conformitate originale	131

PISTOL PNEUMATIC PENTRU SABLAT PDSP 1000 E6

Introducere

Vă felicităm pentru cumpărarea noului dvs. aparat. Ați decis să alegeți un produs de calitate superioară. Instrucțiunile de utilizare fac parte integrantă din acest produs. Acestea cuprind informații importante privind siguranța, utilizarea și eliminarea. Înainte de utilizarea produsului familiarizați-vă cu toate indicațiile privind utilizarea și siguranța. Utilizați produsul numai în modul descris și numai în scopurile menționate. În cazul transmiterii produsului unei alte persoane, predați-i toate documentele aferente acestuia.

Utilizarea conform destinației

Pistol de sablat cu aer comprimat (numit în continuare aparat) este destinat îndepărtării ruginii și vopselei de pe suprafețele metalice. Orice altă utilizare sau modificare a aparatului este considerată a fi neconformă și atrage pericole considerabile de accidentare. Nu ne asumăm răspunderea pentru prejudiciile rezultate în urma unei utilizări care contravine destinației. Aparatul este destinat doar utilizării în domeniul privat.

Dotare

- 1 Pistol de sablat cu aer comprimat
- 2 Niplu de fixare pentru racordul de aer
- 3 Declanșator
- 4 Săculeț de colectare pentru materialul de sablare
- 5 Colier cu șurub
- 6 Duză cu jet
- 7 Regulator rotativ
- 8 Rezervor pentru materialul de sablare
- 9 Bușon filetat
- 10 Accesoriu pentru suprafață
- 11 Accesoriu punctiform
- 12 Accesoriu muchie interioară
- 13 Accesoriu muchie exterioară
- 14 Material de sablare

Furnitura

- 1 pistol pneumatic pentru sablat
- 1 accesoriu pentru suprafață
- 1 accesoriu punctiform
- 1 accesoriu muchie
- 1 accesoriu muchie interioară
- 1 săculeț de colectare pentru materialul de sablare
- 1 colier cu șurub
- 2 kg material de sablare
- 1 exemplar instrucțiuni de utilizare

Date tehnice

Presiunea de lucru	6,3 bar
Consumul de aer	320 l/min
Capacitate rezervor	900 ml
Calitatea aerului necesară	curățat și fără ulei
Valori de reglare pentru lucru	presiunea de lucru setată la reductorul de presiune sau la manometrul de filtru max. 6,3 bar.

Valoarea emisiei de zgomot

Valoarea măsurată pentru zgomot determinată conform EN 1265. Nivelul de zgomot evaluat A al sculei pneumatice este în mod tipic de:

Nivelul presiunii acustice	$L_{pA} = 84,4 \text{ dB (A)}$
Incertitudine	$K_{pA} = 3 \text{ dB (A)}$
Nivelul puterii acustice	$L_{WA} = 95,4 \text{ dB (A)}$
Incertitudine	$K_{WA} = 3 \text{ dB (A)}$



Purtați echipament de protecție a auzului!

Valoarea vibrațiilor emise

Valoarea totală a vibrațiilor determinată conform EN 20643:

$$a_h \leq 2,5 \text{ m/s}^2$$

Incertitudine = 1,5 m/s²

⚠️ AVERTIZARE!

- ▶ Nivelul vibrațiilor indicat în aceste instrucțiuni a fost măsurat conform procedurii de măsurare descris în norma EN ISO 20643 și poate fi utilizat pentru compararea aparatelor. Valoarea indicată a vibrațiilor emise poate fi utilizată și pentru o evaluare introductivă a expunerii. Nivelul vibrațiilor se va modifica în funcție de utilizarea sculei pneumatice și în anumite cazuri se poate afla peste valoarea indicată în aceste instrucțiuni. Sarcina vibrațiilor ar putea fi subapreciată dacă scula pneumatică este utilizată regulat într-un asemenea mod.

INDICAȚIE

- ▶ Pentru o evaluare exactă a expunerii la vibrații într-un anumit interval de lucru se vor lua în considerare și perioadele în care aparatul este oprit sau se află în funcțiune, dar nu este utilizat propriu-zis. Astfel, expunerea la vibrații poate fi redusă în mod considerabil pentru întregul interval de lucru.



Indicații generale privind siguranța

⚠️ AVERTIZARE!

- ▶ Citiți toate indicațiile de siguranță și instrucțiunile. Nerespectarea indicațiilor de siguranță și a instrucțiunilor poate cauza electrocutare, incendiu și/sau răni grave.

Păstrați toate indicațiile de siguranță și instrucțiunile pentru consultarea ulterioară.

Siguranța zonei de lucru

- Păstrați zona de lucru curată și bine iluminată. Dezordinea și zonele de lucru iluminate necorespunzător pot conduce la accidentări.
- Nu lucrați cu aparatul în zone cu potențial exploziv, în care se găsesc lichide, gaze sau pulberi inflamabile. Aparatul poate produce scântei care pot aprinde pulberea sau aburii.
- Țineți copiii și alte persoane la distanță în timpul utilizării aparatului. Dacă sunteți distras, puteți pierde controlul asupra aparatului.

Indicații de siguranță specifice pentru pistolul de sablat cu aer comprimat

- Verificați aparatul de eventuale deteriorări înainte de punerea în funcțiune. Dacă aparatul prezintă defecte, acesta nu trebuie pus în niciun caz în funcțiune.
- Țineți copiii și alte persoane la distanță în timpul utilizării aparatului. Dacă sunteți distras, puteți pierde controlul asupra aparatului.
- **PERICOL DE RĂNIRE! UTILIZARE ABUZIVĂ!** Nu direcționați aparatul către oameni și/sau animale!

- Purtați o mască antipraf.
- Purtați ochelari de protecție!
- Purtați mănuși de protecție!
- Purtați îmbrăcăminte de protecție!
- Purtați încălțăminte de siguranță!
- Purtați o cască de protecție!
- **PERICOL DE EXPLOZIE!** Este interzisă utilizarea pistolului de sablat cu aer comprimat într-un mediu în care se găsesc gaze/flăcări deschise/foc/boilere de apă caldă acționate cu gaz.
- **FUMATUL INTERZIS!**
- Lucrați doar în încăperile suficient aerisite.
- Nu folosiți ca sursă de energie oxigenul sau gazele inflamabile.
- Nu depășiți niciodată presiunea maximă de lucru de 6,3 bari.

⚠️ AVERTIZARE!

- ▶ **FORȚE DE RECUL!** În cazul presiunilor de lucru ridicate pot apărea forțe de recul, care în anumite condiții pot duce la periclități din cauza solicitării permanente.

- **PERICOL DE RĂNIRE!** Înainte de lucrările de reparații și de punere în funcțiune, precum și înainte de un transport deconectați aparatul de la sursa de aer comprimat.
- **PERICOL DE RĂNIRE!** Pentru umplerea cu material de sablare, îndepărtați aparatul de la sursa de aer comprimat.

INDICAȚIE

- ▶ Respectați indicațiile de siguranță ale producătorului materialului de sablare.
- Utilizați doar materiale potrivite pentru pistolul de sablat cu aer comprimat **1**. Nu utilizați nisip cuarțos. Există pericolul formării de praf toxic ce poate provoca silicoză.
- Luați măsuri pentru ca alte persoane să nu fie deranjate (formarea de praf).
- Aveți grijă ca materialul de sablare să fie colectat, pentru ca apoi să fie eliminat în mod ecologic.
- Nu îndepărtați plăcuțele de specificații. Acestea sunt componente relevante pentru siguranța aparatului.
- Dacă nu aveți experiență în manipularea aparatului, instruiți-vă în ceea ce privește manipularea în siguranță.

⚠ AVERTIZARE! PRAFURI TOXICE!

- ▶ Prelucrarea prafurilor nocive/toxice prezintă o periclitate a sănătății pentru operator sau pentru persoanele care se află în apropiere.

⚠ ATENȚIE!

- ▶ Asigurați-vă că aparatul este separat de la alimentarea cu aer în caz de neutilizare, la schimbarea accesoriilor sau în cazul unor lucrări de reparație. Furtunul de aer nu trebuie să se afle sub presiune.

Deservirea

Montarea săculețului de colectare pentru materialul de sablare

- Cu ajutorul unei șurubelnițe, fixați pe aparat săculețul de colectare **4** cu colierul cu șurub **5** inclus în furnitură.

Selectarea și montarea accesoriului

- Selectați mai întâi un accesoriu adecvat pentru scopul dvs. (**10**, **11**, **12**, **13**).
- Fixați accesoriul selectat pe duza cu jet **6** și aveți grijă ca aerul să nu poată scăpa prin lateral.

Umplerea rezervorului pentru materialul de sablare

⚠ ATENȚIE!

- ▶ Înainte de a deschide bușonul filetat **9** al rezervorului pentru materialul de sablare **8** sau înainte de a efectua orice altă reglare, trebuie deconectat neapărat racordul furtunului pneumatic și presiunea trebuie eliminată complet.
- La lucrările de sablare utilizați exclusiv material de sablare **14** adecvat.

INDICAȚIE

- ▶ Noi recomandăm material de sablare care nu provoacă silicoză (zgură de furnal măcinată) cu granulația de 0,2-0,8 mm.
- Aveți grijă ca materialul de sablare **14** să fie absolut uscat și nu cu o granulație prea mare.

INDICAȚIE

- ▶ Dimensiunea maximă a granulației este de 0,8 mm.
- Deschideți bușonul filetat **9** al rezervorului pentru material de sablare **8** prin rotirea în sens invers acelor de ceasornic.
- Umpleți cantitatea dorită de material de sablare **14** în rezervorul pentru material de sablare **8**.
- Aveți grijă să nu depășiți capacitatea maximă a rezervorului de 900 ml.

- Închideți în final bușonul filetat ⑨ al rezervorului pentru material de sablare ⑧ prin rotirea în sensul acelor de ceasornic.

INDICAȚIE REFERITOARE LA GRANULAȚIA MATERIALULUI DE SABLARE

- ▶ Cu cât granulația materialului de sablare utilizat este mai mare, cu atât se îndepărtează mai multe impurități grosiere. Materialul livrat este mai degrabă fin și este adecvat pentru îndepărtarea, de exemplu, a vopselei și a punctelor de rugină. Materialul fin cauzează, de asemenea, mai puține daune pe suprafețe, de aceea și în acest sens pot fi selectate diverse materiale. De exemplu, pentru rugină grosieră se folosește material de sablare cu granulație mare, pe care îl puteți cumpăra online (a se vedea capitoul Importator) sau din magazinele de specialitate. Respectați, de asemenea, indicațiile privind granulația maximă.

Conectarea sursei de aer comprimat

INDICAȚIE

- ▶ Exploatarea pistolului de sablat cu aer comprimat ① este permisă doar cu aer comprimat curățat, lipsit de condens și ulei. Acesta nu trebuie să se depășească presiunea maximă de lucru de 6,3 bari de pe aparat. Pentru a putea regla presiunea aerului, sursa de aer comprimat trebuie să fie dotată cu un reductor de presiune (cu filtru).
- ◆ Conectați pistolul de sablat cu aer comprimat ① la o sursă adecvată de aer comprimat. Racordați cuplajul rapid al furtunului de alimentare la niplul de fixare ② de pe pistolul de sablat cu aer comprimat ①. Blocarea are loc automat.

INDICAȚIE

- ▶ Asigurați-vă că regulatorul rotativ ⑦ este pe  înainte de a racorda aparatul la sursa dvs. de aer comprimat.

Utilizarea pistolului de sablat cu aer comprimat

- Pregătiți cu grijă piesa care urmează a fi sablată. Curățați-o dacă este cazul.

INDICAȚIE

- ▶ Depunerile de praf și de grăsime prejudiciază considerabil rezultatul.
- Acoperiți, respectiv lipiți cu grijă tot ceea ce nu trebuie sablat.
- Distanța accesoriului față de suprafața de prelucrat joacă un rol important. Aceasta trebuie menținută cât mai mică posibil, pentru ca materialul de sablare ⑭ să poată fi colectat de către săculețul de colectare ④.
- Cu cât vă apropiați mai mult cu aparatul de piesa dvs., cu atât este mai redusă zona de sablat și invers.
- Efectuați în prealabil, dacă este cazul, un test de funcționare pe o piesă de care nu mai aveți nevoie. Astfel aflați distanța/presiunea de lucru corectă și împiedicați o sablare excesivă a piesei dvs.

Pornirea

- Reglați regulatorul rotativ ⑦ pe  pentru a deschide trecerea aerului.
- Apropiați pistolul de sablat cu aer comprimat ① de suprafața care trebuie prelucrată.
- Apăsăți declanșatorul ③ pentru a pune în funcțiune pistolul de sablat cu aer comprimat ①.

Oprirea

- Eliberați declanșatorul ③ pentru a opri pistolul de sablat cu aer comprimat ①.
- Reglați regulatorul rotativ ⑦ pe  pentru a închide trecerea aerului.
- După încheierea lucrului, deconectați aparatul de la sursa de aer comprimat.

INDICAȚIE

- ▶ Desfaceți mai întâi furtunul de la sursa de aer comprimat și abia după aceea îndepărtați furtunul de alimentare de la aparat. Astfel evitați mișcarea necontrolată a furtunului de alimentare.

Golirea săculețului de colectare pentru materialul de sablare

INDICAȚIE

- ▶ Nu reutilizați materialul de sablare excedentar din săculețul de colectare ④, înainte de a fi curățat.
- Puteți scoate materialul de sablare excedentar care s-a strâns în săculețul de colectare ④ prin intermediul fermoarului. Sau desfaceți colierul ui cu șurub ⑤ cu ajutorul unei șurubelnițe și îndepărtați săculețul de colectare ④ de pe aparat.

Remediarea defecțiunilor

Eroare/ Cauză posibilă	Remedierea
Fără flux de material	
Aerul nu este suficient de uscat	Instalați un decantor de apă în sistemul dvs. de aer comprimat.
Presiunea aerului prea redusă	Creșteți presiunea de furnizare a compresorului dvs.
Accesorii nu stă corect	Asigurați-vă că accesoriul dvs. este prins bine pe aparat și că aerul nu scapă prin lateral.
Conducte de material de sablare înfundate	Verificați să nu fie înfundate conductele cu bulgări de material de sablare. Cel mai bine folosiți un pistol de purjare pentru a curăța conductele înfundate. (Purtați ochelari de protecție!) Verificați și orificiul de ieșire al rezervorului.
Modelul de sablare nu este cel așteptat	
Aerul nu este suficient de uscat	Instalați un decantor de apă în sistemul dvs. de aer comprimat.

Eroare/ Cauză posibilă	Remedierea
Dimensiunea materialului de sablare nu este uniformă	Înlocuiți materialul de sablare.
Material de sablare impur	Curățați/înlocuiți materialul de sablare
Accesorii este uzat	Înlocuiți accesoriul
Alte defecțiuni	
Luați legătura cu un specialist sau cu distribuitorul.	

Întreținerea și curățarea



AVERTIZARE! PERICOL DE RĂNIRE!

Înainte de a-l curăța, deconectați neapărat aparatul de la alimentarea cu aer comprimat.

- Curățați pistolul de sablat cu aer comprimat ① și rezervorul pentru materialul de sablare ⑧ de fiecare dată după încheierea lucrului. Pentru aceasta, purjați cu aer comprimat pistolul de sablat cu aer comprimat ① și rezervorul pentru materialul de sablare ⑧.
- Depozitați pistolul de sablat cu aer comprimat ① doar în încăperi uscate.

Eliminarea



Produsul și ambalajul sunt reciclabile; acestea fac obiectul unei răspunderi extinse a producătorului și sunt colectate separat.



Nu aruncați sculele electrice în gunoiul menajer!

Simbolul alăturat al pubelei tăiate cu roți indică faptul că acest aparat face obiectul Directivei 2012/19/EU. Această directivă stabilește că la sfârșitul perioadei de utilizare a aparatului, acesta nu trebuie eliminat în gunoiul

menajer obișnuit, ci trebuie predat la punctele de colectare speciale sau la centrele de eliminare a deșeurilor.

Eliminarea nu implică niciun cost pentru dvs. Contribuiți la protejerea mediului înconjurător prin eliminarea corespunzătoare a deșeurilor.



Informații despre posibilitățile de eliminare a produsului scos din uz pot fi obținute de la administrația locală.



Ambalajul este format din materiale ecologice pe care le puteți elimina prin intermediul centrelor locale de reciclare.



Eliminați ambalajul în mod ecologic. Respectați marcajul de pe diferitele materiale de ambalare și separați-le dacă este cazul. Materialele de ambalare sunt marcate cu abrevieri (a) și cifre (b) cu următoarea semnificație: 1–7: materiale plastice, 20–22: hârtie și carton, 80–98: materiale compozite.

Garanția Kompernass Handels GmbH

Stimate client,

Pentru acest aparat se acordă o garanție de 3 ani de la data cumpărării. În cazul în care produsul prezintă defecte, beneficiați de drepturi legale față de vânzătorul produsului. Aceste drepturi legale nu sunt limitate prin garanția noastră prezentată în cele ce urmează.

Condiții de garanție

Perioada de garanție începe de la data cumpărării. Păstrați cu grijă bonul fiscal. Acesta este necesar pentru a dovedi cumpărarea.

Dacă în decurs de trei ani de la data cumpărării acestui produs apare un defect de material sau de fabricație, produsul va fi reparat, înlocuit de către noi în mod gratuit sau vi se va restitui prețul de cumpărare, la alegerea noastră. Garanția presupune că în timpul perioadei de trei ani să se prezinte aparatul defect și dovada cumpărării (bonul fiscal), precum și o scurtă descriere în scris, în care să se specifice în ce constă defecțiunea și când a survenit aceasta.

Dacă defectul este acoperit de garanția noastră, veți primi înapoi produsul reparat sau unul nou. Timpul de nefuncționare din cauza lipsei de conformitate apărute în cadrul termenului de garanție prelungește termenul de garanție legală de conformitate și cel al garanției comerciale și curge, după caz, din momentul la care a fost adusă la cunoștința vânzătorului lipsa de conformitate a produsului sau din momentul prezentării produsului la vânzător/unitatea service până la aduce-rea produsului în stare de utilizare normală și, respectiv, al notificării în scris în vederea ridicării produsului sau predării efective a produsului către consumator.

Produsele de folosință îndelungată care înlocuiesc produsele defecte în cadrul termenului de garanție vor beneficia de un nou termen de garanție care curge de la data preschimbării produsului.

Perioada de garanție și pretențiile legale privind defectele

Perioada de garanție nu este prelungită după efectuarea reparațiilor realizate în perioada de garanție. Acest lucru este valabil și pentru piesele înlocuite și reparate. Eventualele deteriorări și deficiențe prezente deja la cumpărare trebuie semnalate imediat după dezambalarea produsului. Reparațiile necesare după expirarea perioadei de garanție se efectuează contra cost.

Domeniul de aplicare a garanției

Aparatul a fost produs cu grijă, în conformitate cu orientările stricte privind calitatea și verificat cu rigurozitate înaintea livrării.

Garanția se acordă în caz de defecte de material sau de fabricație. Această garanție nu se extinde asupra componentelor produsului care sunt expuse uzurii normale și care, prin urmare, pot fi considerate piese de uzură sau asupra deteriorărilor apărute la componentele fragile, de exemplu comutatoare sau componente realizate din sticlă.

Această garanție se pierde în cazul în care produsul a fost deteriorat, a fost utilizat sau întreținut în mod necorespunzător. Pentru utilizarea corespunzătoare a produsului trebuie respectate cu strictețe toate indicațiile prezentate în instrucțiunile de utilizare. Trebuie evitate în mod obligatoriu utilizările și acțiunile nerecomandate sau care fac obiectul unor avertizări în cadrul instrucțiunilor de utilizare.

Aparatul este destinat numai uzului privat și nu utilizărilor comerciale. În cazul manevrării abuzive sau necorespunzătoare, al uzului de forță și al intervențiilor care nu au fost realizate de către filiala noastră autorizată de service, garanția își pierde valabilitatea.

Perioada de garanție nu este valabilă pentru

- uzura normală a capacității acumulatorului
- utilizarea comercială a produsului
- deteriorarea sau modificarea produsului de către client
- nerespectarea instrucțiunilor de siguranță și de întreținere, erori de utilizare
- daune cauzate de dezastre naturale

Procedura de acordare a garanției

Pentru a se asigura prelucrarea rapidă a solicitării dvs., urmați instrucțiunile de mai jos:

- Pentru toate solicitările păstrați la îndemână bonul fiscal și numărul articolului (IAN) 365028_2204 ca dovadă a cumpărării.
- Numărul articolului poate fi consultat pe plăcuța cu date tehnice de pe produs, pe o gravură de pe produs, pe coperta instrucțiunilor de utilizare (în partea stângă, jos) sau pe autocolantul de pe partea din spate sau de jos a produsului.
- În cazul în care apar defecte funcționale sau alte defecțiuni, contactați mai întâi **telefonic** sau **prin e-mail** departamentul de service menționat în continuare.

- Apoi puteți expedia produsul înregistrat ca fiind defect la adresa de service care v-a fost comunicată, fără a plăti taxe poștale, anexând dovada cumpărării (bonul fiscal) și indicând în ce constă defectul și când a apărut acesta.



Acest manual, precum și multe alte manuale, videoclipuri cu produsele și software-uri de instalare pot fi descărcate de pe www.lidl-service.com.

Cu ajutorul acestui cod QR puteți accesa direct pagina Lidl de service (www.lidl-service.com) și puteți deschide instrucțiunile de utilizare prin introducerea numărului de articol (IAN) 365028_2204.

Service-ul

RO Service România

Tel.: 0800896637

E-Mail: kompennass@lidl.ro

IAN 365028_2204

Importator

Vă rugăm să aveți în vedere faptul că următoarea adresă nu reprezintă o adresă pentru service. Contactați mai întâi centrul de service indicat.

KOMPENASS HANDELS GMBH

BURGSTRASSE 21

44867 BOCHUM

GERMANIA

www.kompennass.com

Traducerea declarației de conformitate originale

Firma KOMPERNASS HANDELS GMBH, responsabil cu documentația: dl Semi Uguzlu, BURGSTR. 21, 44867 BOCHUM, Germania, declară prin prezenta că acest produs corespunde următoarelor norme, documente normative și directive CE:

Directiva privind echipamentele tehnice
(2006/42/EC)

Norme armonizate aplicate

EN 1248: 2001+A1

EN ISO 4414: 2010

EN ISO 12100:2010

Denumirea tipului mașinii: Pistol pneumatic pentru sablat PDSP 1000 E6

Anul de fabricație: 08-2022

Număr de serie: IAN 365028_2204

Bochum, 25.07.2022



Semi Uguzlu

- Manager calitate -

Ne rezervăm dreptul asupra modificărilor tehnice în scopul dezvoltării ulterioare.

Съдържание

Въведение	134
Употреба по предназначение	134
Оборудване	134
Окомплектовка на доставката	134
Технически характеристики	134
Общи указания за безопасност	135
Безопасност на работното място	135
Указания за безопасност, специфични за пневматичния пясъкоструен инструмент	135
Работа с уреда	136
Монтиране на събирателната торба за пясъкоструйния материал	136
Избиране и монтиране на приставка	136
Зареждане на резервоара за абразивен материал	136
Свързване на източника на състен въздух	137
Употреба на пневматичния пясъкоструен пистолет	137
Изпразване на събирателната торба за пясъкоструйния материал	138
Отстраняване на неизправности	138
Техническо обслужване и почистване	139
Предаване за отпадъци	139
Гаранция	140
Сервизно обслужване	141
Вносител	141
Превод на оригиналната декларация за съответствие	142

ПНЕВМАТИЧЕН ПЯСКОСТРУЕН ПИСТОЛЕТ PDSP 1000 E6

Въведение

Поздравяваме ви за покупката на вашия нов уред. Избрали сте висококачествен продукт. Ръководството за потребителя е част от този продукт. То съдържа важни указания относно безопасността, употребата и предаването за отпадъци. Преди да използвате продукта, се запознайте с всички указания за обслужване и безопасност. Използвайте продукта единствено според описанието и за указаните области на приложение. Предавайте продукта на трети лица заедно с цялата документация.

Употреба по предназначение

Пневматичен песъкоструен апарат (наричан по-нататък „уред“) е предназначен за отстраняване на ръжда и боя от метални повърхности. Всяка друга употреба или промяна на уреда се счита за нецелесъобразна и крие значителни опасности от злополука. За повреди вследствие на употреба, която не отговаря на предназначението, не поемаме отговорност. Уредът е предназначен само за лична употреба.

Оборудване

- 1 Пневматичен песъкоструен апарат
- 2 Сменяем крайник за свързване на въздуха
- 3 Спусък
- 4 Събирателна торба за пясъкоструйния материал
- 5 Винтова скоба
- 6 Струйна дюза
- 7 Въртящ се регулатор
- 8 Резервоар за абразивен материал
- 9 Винтова капачка
- 10 Приставка за големи площи
- 11 Приставка за точкова обработка

- 12 Приставка за обработка на вътрешни ръбове
- 13 Приставка за обработка на външни ръбове
- 14 Абразивен материал

Окомплектовка на доставката

- 1 пневматичен пясъкоструен пистолет
- 1 приставка за големи площи
- 1 приставка за точкова обработка
- 1 приставка за обработка на ръбове
- 1 приставка за обработка на вътрешни ъгли
- 1 събирателна торба за пясъкоструйния материал
- 1 винтова скоба
- 2 kg абразивен материал
- 1 ръководство за потребителя

Технически характеристики

Работно налягане	6,3 bar
Разход на въздух	320 l/min
Вместимост на резервоара	900 ml
Необходимо качество на въздуха	пречистен и обезмаслен
Настроени стойности за работа	настроено работно налягане на редуцирвентила или манометъра на филтъра макс. 6,3 bar.

Стойност на шумовите емисии

Измерената стойност за шум е определена съгласно EN 1265. Измереното по скала „А“ ниво на шума на пневматичния инструмент е обикновено както следва:

Ниво на звуковото налягане	$L_{PA} = 84,4 \text{ dB (A)}$
Възможна неточност на измерването	$K_{PA} = 3 \text{ dB (A)}$
Ниво на звукова мощност	$L_{WA} = 95,4 \text{ dB (A)}$
Възможна неточност на измерването	$K_{WA} = 3 \text{ dB (A)}$



Носете антифони!

Стойност на вибрационните емисии

Сумарна стойност на вибрациите, определена съгласно EN ISO 20643: $a_h = \leq 2,5 \text{ m/s}^2$

Възможна неточност на измерването = $1,5 \text{ m/s}^2$

ПРЕДУПРЕЖДЕНИЕ!

- ▶ Посоченото в тези указания ниво на вибрациите е измерено съгласно нормиран в EN ISO 20643 метод на измерване и може да се използва за сравняване на уреди. Посочената стойност на вибрационните емисии може да се използва и за начална оценка на експозицията. Нивото на вибрациите се променя според употребата на пневматичния инструмент и в някои случаи може да бъде над посочената в тези указания стойност. Вибрационното натоварване може да бъде подценено, ако пневматичният инструмент се използва редовно по този начин.

УКАЗАНИЕ

- ▶ За точна оценка на вибрационното натоварване по време на определен работен период от време трябва да се вземат под внимание и периодите, в които уредът е изключен или работи, но в действителност не се използва. Това може да намали значително вибрационното натоварване за целия работен период от време.



Общи указания за безопасност

ПРЕДУПРЕЖДЕНИЕ!

- ▶ Прочетете всички указания за безопасност и инструкции. Пропуски при спазването на указанията за безопасност и инструкциите могат да причинят токов удар, пожар и/или тежки наранявания.

Запазете всички указания за безопасност и инструкции за бъдещи справки.

Безопасност на работното място

- Поддържайте работното си място чисто и добре осветено. Безпорядък и неосветени работни места могат да причинят злополуки.
- Не работете с уреда в потенциално експлозивна среда, която съдържа запалими течности, газове или прахове. Уредът може да образува искри, които могат да запалят праха или парите.
- По време на ползване на уреда дръжте на разстояние деца и други лица. При отвлечане на вниманието е възможно да загубите контрол над уреда.

Указания за безопасност, специфични за пневматичния пясъкоструен инструмент

- Проверете уреда за евентуални повреди преди пускането в експлоатация. В случай че по уреда има повреди, той в никакъв случай не трябва да се пуска в експлоатация.
- По време на ползване на уреда дръжте на разстояние деца и други лица. При отвлечане на вниманието е възможно да загубите контрол над уреда.
- **ОПАСНОСТ ОТ НАРАНЯВАНЕ! ЗЛОУПОТРЕБА!** Не насочвайте уреда към хора и/или животни!
- Носете прахозащитна маска!
- Носете защитни очила!
- Използвайте защитни ръкавици!
- Носете защитно облекло!
- Носете предпазни обувки!
- Носете предпазна каска!
- **ОПАСНОСТ ОТ ЕКСПЛОЗИЯ!** Пневматичният пясъкоструен пистолет не трябва да се използва в среда, в която се намират газове/открит пламък/огън/работещи на газ водонагреватели.

- ПУШЕНЕТО ЗАБРАНЕНО!
- Работете само в достатъчно добре проветриви помещения.
- Не използвайте кислород или горими газове като енергиен източник.
- Никога не превишавайте максималното работно налягане от 6,3 bar.

⚠ ПРЕДУПРЕЖДЕНИЕ!

- ▶ **ОТКАТНИ СИЛИ!** При високо работно налягане е възможна поява на откатни сили, които при определени обстоятелства могат да причинят опасности поради продължително натоварване.

- **ОПАСНОСТ ОТ НАРАНЯВАНЕ!** Преди работи по ремонта и поддържането в изправност, както и преди транспортиране, разединявайте уреда от източника на състен въздух.
- **ОПАСНОСТ ОТ НАРАНЯВАНЕ!** При зареждане с абразивен материал разединявайте уреда от източника на състен въздух.

УКАЗАНИЕ

- ▶ Спазвайте указанията за безопасност на производителите на абразивния материал.
- Използвайте само подходящи за пневматичния пясъкоструен пистолет **1** материали. Не използвайте кварцов пясък. Съществува опасност от образуване на отровен силикозен прах.
- Вземете мерки за предпазване на други лица от замърсяването (образуване на прах).
- Осигурете събиране на абразивния материал, за да го предадете за отпадъци по екологосъобразен начин.
- Не отстранявайте фабричните табелки. Те са свързани с безопасността съставни части на уреда.
- Ако нямате опит в боравенето с уреда, трябва да се обучите за безопасна работа с него.

⚠ ПРЕДУПРЕЖДЕНИЕ!
ОТРОВНИ ПРАХОВЕ!

- ▶ Обработката на вредни/отровни прахове представлява опасност за здравето на работещото лице или намиращите се в близост лица.

⚠ ВНИМАНИЕ!

- ▶ Уверете се, че уредът е разединен от подаването на въздух при неупотреба, смяна на принадлежности или работи по ремонта. Маркучът за въздух не трябва да е под налягане.

Работа с уреда

Монтиране на събирателната торба за пясъкоструйния материал

- Закрепете събирателната торба **4** към уреда със съдържащата се в окомплектовката на доставката винтова скоба **5** с помощта на отвертка.

Избиране и монтиране на приставка

- Първо изберете подходяща за целта на обработката приставка (**10**, **11**, **12**, **13**).
- Поставете избраната приставка стабилно на струйната дюза **6**, като внимавате отстрани да не може да излиза въздух.

Зареждане на резервоара за абразивен материал

⚠ ВНИМАНИЕ!

- ▶ Преди да отворите винтовата капачка **9** на резервоара за абразивен материал **8** или да предприемете някаква друга настройка, непременно трябва да разедините връзката с маркуча за състен въздух и да освободите напълно налягането.
- За пясъкоструйните обработки използвайте единствено подходящ абразивен материал **14**.

УКАЗАНИЕ

- ▶ Препоръчваме безвреден силикозен абразивен материал (смялна високопещна шлака) със зърнестост 0,2–0,8 mm.
- Уверете се, че абразивният материал **14** е напълно сух и не е твърде едрозърнест.

УКАЗАНИЕ

- ▶ Максималната зърнестост е 0,8 mm.
- Отворете винтовата капачка **9** на резервоара за абразивен материал **8** чрез въртене обратно на часовниковата стрелка.
- Напълнете желаното количество абразивен материал **14** в резервоара за абразивен материал **8**.
- Внимавайте да не превишите максималната вместимост на резервоара от 900 ml.
- След това отново затворете винтовата капачка **9** на резервоара за абразивен материал **8** чрез въртене по часовниковата стрелка.

УКАЗАНИЕ ОТНОСНО ЗЪРНЕСТОСТА НА АБРАЗИВНИЯ МАТЕРИАЛ

- ▶ Колкото по-голяма/по-груба е зърнестостта на използвания абразивен материал, толкова по-груби замърсявания се отстраняват с него. Доставеният материал е по-скоро ситен и е подходящ за отстраняване например на боя и повърхностна ръжда. Ситният материал причинява по-малко повреди по повърхностите, поради което може да се направи избор и на по-едър. За груба ръжда например се използва едрозърнест абразивен материал, който можете да си закупите онлайн (вж. глава „Вносител“) или в специализиран магазин за висококачествени материали. Вземете под внимание и указанията за максималната зърнестост.

Свързване на източника на състен въздух

УКАЗАНИЕ

- ▶ Пневматичният пясъкоструен пистолет **1** трябва да се използва единствено с пречистен, обезмаслен и несъдържащ кондензат състен въздух. Работното налягане от 6,3 bar на уреда не трябва да се превишава. За да можете да регулирате налягането на въздуха, източникът на състен въздух трябва да е оборудван с редуцирвентил (на филтъра).

- ◆ Свържете пневматичния пясъкоструен пистолет **1** към подходящ източник на състен въздух. Съедините бързодействащия съединител на захранващия маркуч със сменяемия накрайник **2** към пневматичния пясъкоструен пистолет **1**. Блокирането се осъществява автоматично.

УКАЗАНИЕ

- ▶ Уверете се, че въртящият се регулатор **7** е на позиция **6**, преди да свържете уреда с източника на състен въздух.

Употреба на пневматичния пясъкоструен пистолет

- Подгответе старателно детайла за струйна обработка. При необходимост го почистете.

УКАЗАНИЕ

- ▶ Отлагания от прах и мазнини влошават значително резултата.
- Покрийте респ. облепете старателно всичко, което не трябва да се обработва.
- Разстоянието на приставката спрямо обработваната повърхност играе значителна роля. То трябва да се поддържа възможно най-малко, за да може абразивният материал **14** да се събира от събирателната торба **4**.

- Кolkото повече се приближавате с уреда към детайла, толкова по-малък е рисунъкът на струята върху него и обратно.
- При необходимост предварително направете пробна обработка на детайл, който повече не ви е необходим. По този начин ще установите правилното разстояние/работно налягане и ще предотвратите прекомерно почистване с пясъчна струя на вашия детайл.

Включване

- Поставете въртящия се регулатор **7** на **6**, за да отворите отвора за въздух.
- Приблизете пневматичния пясъкоструен пистолет **1** към обработваната повърхност.
- Натиснете спусъка **3**, за да включите пневматичния пясъкоструен пистолет **1**.

Изключване

- Отпуснете спусъка **3**, за да изключите пневматичния пясъкоструен пистолет **1**.
- Поставете въртящия се регулатор **7** на **6**, за да затворите отвора за въздух.
- След приключване на работата разединете уреда от източника на съгъстен въздух.

УКАЗАНИЕ

- ▶ Първо освободете маркуча от източника на съгъстен въздух и едва тогава отстранете хранящия маркуч от уреда. Така предотвратявате неконтролирано завъртане на хранящия маркуч.

Изпразване на събирателната торба за пясъкоструйния материал

УКАЗАНИЕ

- ▶ Не използвайте повторно излишния пясъкоструен материал от събирателната торба **4**, преди да го почистите.
- Можете да извадите излишния пясъкоструен материал, който се е събрал в събирателната торба **4**, посредством ципа. Алтернативно освободете винтовата скоба **5** с помощта на отвертка и отстранете събирателната торба **4** от уреда.

Отстраняване на неизправности

Неизправност/ Възможна причина	Отстраняване
Липсва поток на материала.	
Въздухът не е достатъчно сух.	Инсталирайте водоотделител в пневматичната система.
Налягането на въздуха е твърде ниско.	Повишете подаващото налягане на компресора.
Приставката не е поставена правилно.	Уверете се, че приставката е поставена стабилно на уреда и че отстрани не излиза въздух.
Запушени линии за пясъкоструйния материал.	Проверете дали буци от пясъкоструйния материал не запушват линиите. За почистване на запушени линии е най-добре да използвате продухващ пистолет. (Носете защитни очила!) Проверете и изходния отвор на резервоара.

Неизправност/ Възможна причина	Отстраняване
Рисунъкът на пясъчната струя не отговаря на очаквания.	
Въздухът не е достатъчно сух.	Инсталирайте водоотделител в пневматичната система.
Размерът на пясъкоструйния материал не е еднороден.	Сменете пясъкоструйния материал.
Пясъкоструйният материал е замърсен.	Почистете/Сменете пясъкоструйния материал.
Приставката е износена.	Сменете приставката.
Други повреди	
Свържете се със специалист или с дилъра.	

Техническо обслужване и почистване



ПРЕДУПРЕЖДЕНИЕ! ОПАСНОСТ ОТ НАРАНЯВАНЕ! Преди почистване разединете уреда от захранването със състен въздух.

- След всяко приключване на работа почистете пневматичния пясъкоструен пистолет ① и резервоара за абразивен материал ⑧. За целта продухайте пневматичния пясъкоструен пистолет ① и резервоара за абразивен материал ⑧ със състен въздух.
- Съхранявайте пневматичния пясъкоструен пистолет ① само в сухи помещения.

Предаване за отпадъци



FR



Продуктът и опаковката могат да се рециклират и подлежат на разширена отговорност на производителя, както и на разделно събиране на отпадъци.



Не изхвърляйте електрически инструменти заедно с битовите отпадъци!

Показаният встрани символ на зачеркнат контейнер за отпадъци на колела показва, че този уред подлежи на Директивата 2012/19/EU. Съгласно тази Директива, след изтичане на срока на ползване, уредът не трябва да се изхвърля с обикновените битови отпадъци, а да се предаде в специален събирателен пункт, депо за обработка и рециклиране на отпадъци или във фирма за управление на отпадъци. Това предаване за отпадъци е безплатно за вас. Пазете околната среда и предавайте отпадъците според правилата.



Информация относно възможностите за предаване за отпадъци на излезлия от употреба продукт можете да получите от Вашата общинска или градска управа.



Опаковката е произведена от екологични материали, които могат да се предават в местните пунктове за рециклиране.



Предайте опаковката за отпадъци в съответствие с екологичните изисквания. Вземете под внимание обозначението върху различните опаковъчни материали и при необходимост ги събирайте разделно. Опаковъчните материали са обозначени със съкращения (a) и цифри (b) със следното значение: 1-7: пластмаси, 20-22: хартия и картон, 80-98: композитни материали.

Гаранция

Уважаеми клиенти, за този уред получавате 3 години гаранция от датата на покупката. В случай на несъответствие на продукта с договора за продажба Вие имате законно право да предявите рекламация пред продавача на продукта при условията и в сроковете, определени в глава трета, раздел II и III и глава четвърта от Закона за предоставяне на цифрово съдържание и цифрови услуги и за продажба на стоки (ЗПЦСЦУПС)*.

Вашите права, произтичащи от посочените разпоредби, не се ограничават от нашата по-долу представена търговска гаранция, не са свързани с разходи за потребителите и независимо от нея продавачът на продукта отговаря за липсата на съответствие на потребителската стока с договора за продажба съгласно ЗПЦСЦУПС.

Гаранционни условия

Гаранционният срок е 3 години от датата на получаване на стоката. Пазете добре оригиналната касова бележка. Този документ е необходим като доказателство за покупката. Ако в рамките на три години от датата на закупуване на този продукт се появи дефект на материала или производствен дефект, продуктът ще бъде безплатно ремонтиран или заменен. Гаранцията предполага в рамките на тригодишния гаранционен срок да се представят дефектният уред, касовата бележка (касовият бон), както и всички други документи, установяващи наличието на дефект и писмено да се обясни в какво се състои дефектът и кога е възникнал. Ако дефектът е покрит от нашата гаранция, Вие ще получите обратно ремонтния или нов продукт. В случай на замяна на дефектна стока първоначалните гаранционен срок и гаранционни условия се запазват. В случай на ремонт на дефектна стока, срокът на ремонта се прибавя към гаранционния срок. За евентуално наличните и установени повреди и дефекти още при покупката трябва да се съобщат веднага след разпаковането. Евентуалните ремонти след изтичане на гаранционния срок са срещу заплащане.

Ремонтът или замяната на продукта не поражда нова гаранция.

Обхват на гаранцията

Уредът е произведен грижливо според строгите изисквания за качество и добросъвестно изпитан преди доставка. Гаранцията важи за дефекти на материала или производствени дефекти. Гаранцията не обхваща консумативите, както и частите на продукта, които подлежат на нормално износване, поради което могат да бъдат разглеждани като бързо износващи се части (например филтри или приставки) или повредите на чупливи части (например прекъсвачи, батерии или такива произведени от стъкло). Гаранцията отпада, ако уредът е повреден поради неправилно използване или в резултат на неосъществяване на техническа поддръжка.

За правилната употреба на продукта трябва точно да се спазват всички указания в упътването за експлоатация. Предназначение и действия, които не се препоръчват от упътването за експлоатация или за които то предупреждава, трябва задължително да се избягват. Продуктът е предназначен само за частна, а не за професионална употреба. При злоупотреба и неправилно третиране, употреба на сила и при интервенции, които не са извършени от клона на нашия оторизиран сервиз, гаранцията отпада.

Гаранционният срок не важи при

- нормално изразходване на капацитета на акумулаторната батерия
- професионална употреба на продукта
- повреждане или промяна на продукта от клиента
- неспазване на разпоредбите за безопасност и поддръжка, грешки при обслужването
- повреди поради природни бедствия

Процедура при гаранционен случай

За да се гарантира бърза обработка на Вашия случай, следвайте следните указания:

- За всички запитвания подгответе касовата бележка и идентификационния номер (IAN 365028_2204) като доказателство за покупката.
- Вземете артикулния номер от фабричната табелка.
- При възникване на функционални или други дефекти първо се свържете по телефона или чрез имейл с долупосочения сервизен отдел. След това ще получите допълнителна информация за уреждането на Вашата reclamaция.
- След съгласуване с нашия сервиз можете да изпратите дефектния продукт на посочения Ви адрес на сервиза безплатно за Вас, като приложите касовата бележка (касовия бон) и посочите писмено в какво се състои дефектът и кога е възникнал. За да се избегнат проблеми с приемането и допълнителни разходи, задължително използвайте само адреса, който Ви е посочен. Осигурете изпращането да не е като експресен товар или като друг специален товар. Изпратете уреда заедно с всички принадлежности, доставени при покупката, и осигурете достатъчно сигурна транспортна опаковка.

Ремонтен сервиз / извънгаранционно обслужване

Ремонти извън гаранцията можете да възложите на клона на нашия сервиз срещу заплащане. Той с удоволствие ще Ви направи предварителна калкулация. Можем да обработваме само уреди, които са достатъчно опаковани и изпратени с платени транспортни разходи.

Внимание: Изпратете Вашия уред на клона на нашия сервиз почистен и с указание за дефекта.

Уредите, предмет на извънгаранционно обслужване, изпратени с неплатени транспортни разходи – с наложен платеж, като експресен или друг специален товар – не се приемат.

Ние ще извършим безплатно изхвърлянето на изпратените от Вас дефектни уреди.

Сервизно обслужване

BG България
Тел.: 00800 111 4920
Е-мейл: kompnass@lidl.bg
IAN 365028_2204

Вносител

Моля, обърнете внимание, че следващият адрес не е адрес на сервиза. Първо се свържете с горепосочения сервизен център.

КОМПЕРНАС ХАНДЕЛС ГМБХ
БУРГЦРАСЕ 21
44867 БОХУМ
ГЕРМАНИЯ
www.kompnass.com

* Като физическо лице – потребител, независимо от настоящата търговска гаранция, Вие се ползвате от правата на законовата гаранция, предоставена от Закона за предоставяне на цифрово съдържание и цифрови услуги и за продажбата на стоки /ЗПЦСЦУПС/. По-специално Вие имате право при несъответствие на стоката да бъде извършен ремонт или замяна по Ваш избор, освен ако това е невъзможно или е свързано с непропорционално големи разходи за продавача. Вие имате право на пропорционално намаляване на цената или на разваляне на договора при наличие на условията на чл. 33, ал. 3 от ЗПЦСЦУПС. Условията и сроковете на законовата гаранция са регламентирани в глава трета, раздел II и III и в глава четвърта на ЗПЦСЦУПС

Превод на оригиналната декларация за съответствие

Ние, KOMPENASS HANDELS GMBH, отговорник за документацията: г-н Семи Угузлу,
BURGSTR. 21, 44867 BOCHUM, Германия, декларираме, че този продукт съответства на следните
стандарты, нормативни документи и директиви на ЕО:

Директива относно машините
(2006/42/EC)

Приложени хармонизирани стандарти

EN 1248: 2001+A1

EN ISO 4414: 2010

EN ISO 12100:2010

Типово обозначение на машината: Пневматичен пясъкоструен пистолет PDSP 1000 E6

Година на производство: 08-2022

Сериен номер: IAN 365028_2204

Бохум, 25.07.2022 г.



Семи Угузлу

- Мениджър качество -

Запазено право на технически изменения с цел усъвършенстване.

Περιεχόμενα

Εισαγωγή	144
Προβλεπόμενη χρήση	144
Εξοπλισμός	144
Παραδοτέος εξοπλισμός.....	144
Τεχνικά χαρακτηριστικά	144
Γενικές υποδείξεις ασφαλείας	145
Ασφάλεια του χώρου εργασίας	145
Συγκεκριμένες υποδείξεις ασφαλείας για πιστόλια αμμοβολής αέρος	145
Χειρισμός	146
Τοποθέτηση σάκου συλλογής για το υλικό αμμοβολής	146
Επιλογή και τοποθέτηση εξαρτήματος	146
Πλήρωση δοχείου υλικού αμμοβολής	146
Σύνδεση πηγής πεπιεσμένου αέρα	147
Χρήση του πιστολιού αμμοβολής αέρος	147
Άδειασμα του σάκου συλλογής για το υλικό αμμοβολής	148
Διόρθωση σφαλμάτων	148
Συντήρηση και καθαρισμός	149
Απόρριψη	149
Εγγύηση της Kompernass Handels GmbH	150
Σέρβις	151
Εισαγωγέας	151
Μετάφραση της Πρωτότυπης Δήλωση συμμόρφωσης	152

ΠΙΣΤΟΛΙ ΑΜΜΟΒΟΛΗΣ ΑΕΡΟΣ PDSP 1000 E6

Εισαγωγή

Σας συγχαίρουμε για την αγορά της νέας σας συσκευής. Αποφασίσατε έτσι για την απόκτηση ενός προϊόντος υψηλής ποιότητας. Οι οδηγίες χρήσης είναι τμήμα αυτού του προϊόντος. Περιέχουν σημαντικές υποδείξεις για την ασφάλεια, τη χρήση και την απόρριψη. Πριν από τη χρήση του προϊόντος, εξοικειωθείτε με όλες τις υποδείξεις χειρισμού και ασφάλειας. Χρησιμοποιείτε το προϊόν μόνο όπως περιγράφεται και για τους αναφερόμενους τομείς χρήσης. Παραδώστε όλα τα έγγραφα σε περίπτωση παράδοσης του προϊόντος σε τρίτους.

Προβλεπόμενη χρήση

Το πιστόλι αμμοβολής αέρος (εφεξής συσκευή) προορίζεται για την απομάκρυνση σκουριάς και μπογιάς σε μεταλλικές επιφάνειες. Κάθε άλλη χρήση ή μετατροπή της συσκευής ισχύει ως μη σύμφωνη με τους κανονισμούς και ενέχει σημαντικούς κινδύνους ατυχημάτων. Για βλάβες που προέρχονται από ακατάλληλη χρήση δεν αναλαμβάνουμε καμία ευθύνη. Η συσκευή προορίζεται μόνο για ιδιωτική χρήση.

Εξοπλισμός

- 1 Πιστόλι αμμοβολής αέρος
- 2 Εμβυσματούμενος σύνδεσμος για τη σύνδεση αέρα
- 3 Σκανδάλη
- 4 Σάκος συλλογής για το υλικό αμμοβολής
- 5 Βιδωτός σφινγκήρας
- 6 Ακροφύσιο αμμοβολής
- 7 Περιστρεφόμενος ρυθμιστής
- 8 Δοχείο υλικού αμμοβολής
- 9 Βιδωτό πώμα
- 10 Εξάρτημα επιφανειών
- 11 Εξάρτημα σημείου
- 12 Εξάρτημα εσωτερικών ακμών
- 13 Εξάρτημα εξωτερικών ακμών
- 14 Υλικό αμμοβολής

Παραδοτέος εξοπλισμός

- 1 Πιστόλι αμμοβολής αέρος
- 1 Εξάρτημα επιφανειών
- 1 Εξάρτημα σημείου
- 1 Εξάρτημα ακμών
- 1 Εξάρτημα εσωτερικής γωνίας
- 1 Σάκος συλλογής για το υλικό αμμοβολής
- 1 Βιδωτός σφινγκήρας
- 2 κιλά υλικό αμμοβολής
- 1 Οδηγίες χρήσης

Τεχνικά χαρακτηριστικά

Πίεση λειτουργίας	6,3 bar
Κατανάλωση αέρα	320 l/min
Χωρητικότητα δοχείου	900 ml
Απαιτούμενη ποιότητα αέρα	καθαρός και χωρίς λάδια
Τιμές ρύθμισης για τη λειτουργία	ρυθμισμένη πίεση λειτουργίας στο ρυθμιστή πίεσης ή πιεσόμετρο φίλτρου μέγ. 6,3 bar.

Τιμή εκπομπών θορύβου

Τιμή μέτρησης για θόρυβο διακριβωμένη σύμφωνα με το EN 1265. Το επίπεδο θορύβου A-στάθμισης του εργαλείου πεπιεσμένου αέρα ανέρχεται συνήθως:

Στάθμη ηχητικής πίεσης	$L_{pA} = 84,4 \text{ dB (A)}$
Αβεβαιότητα	$K_{pA} = 3 \text{ dB (A)}$
Στάθμη ηχητικής ισχύος	$L_{WA} = 95,4 \text{ dB (A)}$
Αβεβαιότητα	$K_{WA} = 3 \text{ dB (A)}$



Φοράτε προστασία για την ακοή!

Τιμή εκπομπής κραδασμών

Συνολική τιμή κραδασμών διακριβωμένη σύμφωνα με το EN ISO 20643:

$a_h = \leq 2,5 \text{ m/s}^2$
Αβεβαιότητα = 1,5 m/s²

⚠ ΠΡΟΕΙΔΟΠΟΙΗΣΗ!

- ▶ Το αναφερόμενο σε αυτές τις οδηγίες επίπεδο κραδασμών έχει μετρηθεί σύμφωνα με μια τυποποιημένη στο EN ISO 20643 διαδικασία μέτρησης και μπορεί να χρησιμοποιείται για τη σύγκριση συσκευών. Η αναφερόμενη τιμή εκπομπής κραδασμών μπορεί επίσης να χρησιμοποιείται για μια αρχική εκτίμηση της έκθεσης. Το επίπεδο κραδασμών θα αλλάξει σύμφωνα με τη χρήση του εργαλείου πεπιεσμένου αέρα και σε ορισμένες περιπτώσεις μπορεί να βρίσκεται πάνω από την αναφερόμενη σε αυτές τις οδηγίες τιμή. Το φορτίο κραδασμών θα μπορούσε να υποτιμηθεί, εάν το εργαλείο πεπιεσμένου αέρα χρησιμοποιείται τακτικά με αυτό τον τρόπο.

ΥΠΟΔΕΙΞΗ

- ▶ Για μια εκτίμηση ακριβείας του φορτίου κραδασμών κατά τη διάρκεια μιας συγκεκριμένης χρονικής περιόδου εργασίας θα πρέπει επίσης να λαμβάνονται υπόψη οι χρόνοι, κατά τους οποίους είναι απενεργοποιημένη η συσκευή ή λειτουργεί χωρίς ωστόσο να χρησιμοποιείται. Αυτό μπορεί να μειώσει κατά πολύ το φορτίο κραδασμών στο σύνολο της χρονικής περιόδου εργασίας.



Γενικές υποδείξεις ασφαλείας

⚠ ΠΡΟΕΙΔΟΠΟΙΗΣΗ!

- ▶ Διαβάστε όλες τις υποδείξεις ασφαλείας και τις οδηγίες. Παραλείψεις κατά την τήρηση των υποδείξεων ασφαλείας και των οδηγιών μπορούν να προκαλέσουν ηλεκτροπληξία, πυρκαγιά και/ή σοβαρούς τραυματισμούς.

Φυλάξτε όλες τις υποδείξεις ασφαλείας και τις οδηγίες για το μέλλον.

Ασφάλεια του χώρου εργασίας

- α) Διατηρείτε το χώρο εργασίας σας καθαρό και καλά φωτισμένο. Η ακαταστασία και οι μη φωτισμένοι χώροι εργασίας μπορούν να οδηγήσουν σε ατυχήματα.

- β) Μην εργάζεστε με τη συσκευή σε περιβάλλον όπου υπάρχει κίνδυνος έκρηξης, εύφλεκτα υγρά, αέρια ή σκόνης. Η συσκευή μπορεί να δημιουργεί σπινθήρες, οι οποίοι μπορούν να προκαλέσουν ανάφλεξη στη σκόνη ή στους ατμούς.

- γ) Κρατάτε τα παιδιά και άλλα άτομα μακριά κατά τη χρήση της συσκευής. Σε περίπτωση διάσπασης της προσοχής μπορεί να χάσετε τον έλεγχο της συσκευής.

Συγκεκριμένες υποδείξεις ασφαλείας για πιστόλια αμμοβολής αέρος

- Ελέγξτε τη συσκευή πριν από τη θέση σε λειτουργία για ενδεχόμενες ζημιές. Εάν η συσκευή παρουσιάζει ελλείψεις, δεν επιτρέπεται να τεθεί σε καμία περίπτωση σε λειτουργία.

- Κρατάτε τα παιδιά και άλλα άτομα μακριά κατά τη χρήση της συσκευής. Σε περίπτωση διάσπασης της προσοχής μπορεί να χάσετε τον έλεγχο της συσκευής.

- **ΚΙΝΔΥΝΟΣ ΤΡΑΥΜΑΤΙΣΜΟΥ! ΚΑΤΑΧΡΗΣΗ!** Μην κατευθύνετε τη συσκευή σε ανθρώπους και/ή ζώα!

- Φοράτε μάσκα προστασίας από τη σκόνη.

- Φοράτε γυαλιά προστασίας!

- Φοράτε προστατευτικά γάντια!

- Φοράτε προστατευτικό ρουχισμό!

- Φορέστε παπούτσια ασφαλείας!

- Φοράτε κράνος ασφαλείας!

- **ΚΙΝΔΥΝΟΣ ΕΚΡΗΞΗΣ!** Σε περιβάλλον, στο οποίο υπάρχουν αέρια/φλόγες/φωτιά/μηχανισμοί ετοιμασίας ζεστού νερού που λειτουργούν με γκάζι, δεν επιτρέπεται να χρησιμοποιηθεί το πιστόλι αμμοβολής αέρος.

- **ΑΠΑΓΟΡΕΥΕΤΑΙ ΤΟ ΚΑΠΝΙΣΜΑ!**

- Να εργάζεστε μόνο σε επαρκώς αεριζόμενους χώρους.

- Μην χρησιμοποιείτε ως πηγή ενέργειας οξυγόνο ή εύφλεκτα αέρια.

- Μην υπερβαίνετε ποτέ τη μέγιστη πίεση λειτουργίας των 6,3 bar.

⚠ ΠΡΟΕΙΔΟΠΟΙΗΣΗ!

- ▶ ΔΥΝΑΜΕΙΣ ΑΝΑΚΡΟΥΣΗΣ! Σε υψηλές πιέσεις λειτουργίας μπορεί να εμφανιστούν δυνάμεις ανάκρουσης, οι οποίες κατά περίπτωση μπορεί να οδηγήσουν σε κινδύνους λόγω συνεχούς καταπόνησης.

- ΚΙΝΔΥΝΟΣ ΤΡΑΥΜΑΤΙΣΜΟΥ! Αποσυνδέστε τη συσκευή από την πηγή πεπιεσμένου αέρα πριν από τις εργασίες επισκευής και συντήρησης, καθώς και πριν από τη μεταφορά.

- ΚΙΝΔΥΝΟΣ ΤΡΑΥΜΑΤΙΣΜΟΥ! Αποσυνδέστε τη συσκευή από την πηγή πεπιεσμένου αέρα, πριν από την πλήρωση με υλικό αμμοβολής.

ΥΠΟΔΕΙΞΗ

- ▶ Τηρείτε τις υποδείξεις ασφαλείας του κατασκευαστή του προϊόντος αμμοβολής.
- Χρησιμοποιείτε μόνο κατάλληλα υλικά για το πιστόλι αμμοβολής αέρος ①. Μη χρησιμοποιείτε άμμο λατομείου. Υπάρχει κίνδυνος δημιουργίας δηλητηριώδους σκόνης σιλικόνης.
- Λάβετε μέτρα, ώστε τα άλλα άτομα να μην κινδυνεύουν (δημιουργία σκόνης).
- Φροντίστε ώστε να συλλέγετε το υλικό αμμοβολής, ώστε να μπορείτε να το απορρίψετε με τρόπο που σέβεται το περιβάλλον.
- Μην απομακρύνετε τις πινακίδες τύπου. Αποτελούν τμήματα σχετικά με την ασφάλεια της συσκευής.
- Σε περίπτωση που δεν έχετε εμπειρία στο χειρισμό της συσκευής, πρέπει να εκπαιδευτείτε σχετικά με τον ακίνδυνο χειρισμό.

⚠ ΠΡΟΕΙΔΟΠΟΙΗΣΗ! ΔΗΛΗΤΗΡΙΩΔΕΙΣ ΣΚΟΝΕΣ!

- ▶ Η επεξεργασία επιβλαβών/δηλητηριωδών σκονών αποτελεί κίνδυνο για την υγεία του χειριστή ή των ατόμων, τα οποία βρίσκονται κοντά.

⚠ ΠΡΟΣΟΧΗ!

- ▶ Βεβαιωθείτε ότι η συσκευή έχει αποσυνδεθεί από την τροφοδοσία αέρα σε περίπτωση μη χρήσης, αντικατάστασης εξαρτημάτων ή κατά τη διάρκεια εργασιών επισκευών. Ο εύκαμπτος σωλήνας αέρα δεν επιτρέπεται να βρίσκεται υπό πίεση.

Χειρισμός

Τοποθέτηση σάκου συλλογής για το υλικό αμμοβολής

- Στερεώστε στη συσκευή το σάκο συλλογής ④ με τον βιδωτό σφιγκτήρα ⑤ που περιλαμβάνεται στον παραδοτέο εξοπλισμό, με τη βοήθεια ενός κατσαβιδιού.

Επιλογή και τοποθέτηση εξαρτήματος

- Επιλέξτε πρώτα ένα κατάλληλο εξάρτημα για τις εργασίες σας (⑩, ⑪, ⑫, ⑬).
- Τοποθετήστε το επιλεγμένο εξάρτημα σφιχτά στο ακροφύσιο αμμοβολής ⑥ και προσέξτε ώστε να μην μπορεί να εκφεύγει αέρας από τα πλάγια.

Πλήρωση δοχείου υλικού αμμοβολής

⚠ ΠΡΟΣΟΧΗ!

- ▶ Προτού ανοίξετε το βιδωτό πώμα ⑨ του δοχείου υλικού αμμοβολής ⑧ ή διεξάγετε κάποια άλλη ρύθμιση, πρέπει να αποσυνδεθεί οπωσδήποτε η σύνδεση του εύκαμπτου σωλήνα πεπιεσμένου αέρα και να εκκενωθεί πλήρως η πίεση.
- Κατά τις εργασίες αμμοβολής, χρησιμοποιείτε αποκλειστικά κατάλληλο υλικό αμμοβολής ⑭.

ΥΠΟΔΕΙΞΗ

- ▶ Προτείνουμε τη χρήση υλικού αμμοβολής χωρίς σιλικόνη (αλεσμένη σκουριά υψικαμίνου) με κόκκους 0,2-0,8 mm.
- Προσέξτε ώστε το υλικό αμμοβολής ⑭ να είναι απολύτως στεγνό και να μην είναι χονδρόκοκκο.

ΥΠΟΔΕΙΞΗ

- ▶ Το μέγιστο μέγεθος κόκκωσης ανέρχεται σε 0,8 mm.
- Ανοίξτε το βιδωτό πώμα **9** του δοχείου υλικού αμμοβολής **8** περιστρέφοντάς το προς τα αριστερά.
- Γεμίστε με την επιθυμητή ποσότητα υλικού αμμοβολής **14** το δοχείο υλικού αμμοβολής **8**.
- Προσέξτε ώστε να μην υπερβείτε τη μέγιστη χωρητικότητα δοχείου των 900 ml.
- Στη συνέχεια, κλείστε πάλι το βιδωτό πώμα **9** του δοχείου υλικού αμμοβολής **8** περιστρέφοντάς το προς τα δεξιά.

ΥΠΟΔΕΙΞΗ ΓΙΑ ΤΗΝ ΚΟΚΚΩΣΗ ΤΟΥ ΥΛΙΚΟΥ ΑΜΜΟΒΟΛΗΣ

- ▶ Όσο μεγαλύτερη/χονδρότερη η κόκκωση του χρησιμοποιούμενου υλικού αμμοβολής, τόσο χονδρότερες ακαθαρσίες απομακρύνετε. Το απεσταλμένο υλικό είναι περισσότερο λεπτό και ενδείκνυται για την απομάκρυνση π.χ. μπουγιάς και οξειδωμένου στρώματος. Το λεπτό υλικό προκαλεί λιγότερες ζημιές στις επιφάνειες, γι' αυτό και επιλέγεται. Π.χ. για χονδρή σκουριά χρησιμοποιείται χονδρόκοκκο υλικό αμμοβολής, το οποίο μπορείτε να προμηθευτείτε ηλεκτρονικά (βλ. Κεφάλαιο Εισαγωγές) ή σε εξειδικευμένα καταστήματα. Προσέξτε επίσης τις υποδείξεις σχετικά με τη μέγιστη κόκκωση.

Σύνδεση πηγής πεπιεσμένου αέρα

ΥΠΟΔΕΙΞΗ

- ▶ Το πιστόλι αμμοβολής αέρος **1** επιτρέπεται να λειτουργεί αποκλειστικά με καθαρό πεπιεσμένο αέρα, χωρίς συμπύκνωμα και λάδι. Απαγορεύεται η υπέρβαση της πίεσης εργασίας των 6,3 bar στη συσκευή. Για να μπορείτε να ρυθμίσετε τον πεπιεσμένο αέρα, η πηγή πεπιεσμένου αέρα πρέπει να έχει εξοπλιστεί με ένα ρυθμιστή πίεσης(φίλτρου).

- ◆ Συνδέστε το πιστόλι αμμοβολής αέρος **1** σε κατάλληλη πηγή πεπιεσμένου αέρα. Συνδέστε τον ταχυσύνδεσμο του εύκαμπτου σωλήνα τροφοδοσίας με τον εμβυσματούμενο σύνδεσμο **2** στο πιστόλι αμμοβολής αέρος **1**. Η ασφάλιση λαμβάνει χώρα αυτόματα.

ΥΠΟΔΕΙΞΗ

- ▶ Βεβαιωθείτε ότι ο περιστρεφόμενος ρυθμιστής **7** βρίσκεται στο **6**, προτού συνδέσετε τη συσκευή με την πηγή πεπιεσμένου αέρα.

Χρήση του πιστολιού αμμοβολής αέρος

- Προετοιμάστε το τεμάχιο επεξεργασίας που θα ακτινοβοληθεί. Εάν απαιτείται καθαρίστε το.

ΥΠΟΔΕΙΞΗ

- ▶ Οι εναποθέσεις σκόνης και λίπους επηρεάζουν κατά πολύ το αποτέλεσμα.
 - Καλύψτε ή κολλήστε με προσοχή όλα τα σημεία ή αντικείμενα που δεν πρέπει να ακτινοβοληθούν.
 - Η απόσταση του εξαρτήματος προς την επιφάνεια επεξεργασίας παίζει σημαντικό ρόλο. Πρέπει να παραμένει όσο μικρότερη γίνεται, ώστε το υλικό αμμοβολής **14** να μπορεί να απορροφηθεί από το σάκο συλλογής **4**.
 - Όσο πιο κοντά πλησιάζετε με τη συσκευή στο τεμάχιο επεξεργασίας, τόσο μικρότερο είναι το δείγμα ακτινοβολήσης και αντίστροφα.
 - Εάν απαιτείται, διεξάγετε προηγουμένως μια δοκιμαστική λειτουργία σε ένα μη χρησιμοποιούμενο τεμάχιο επεξεργασίας. Έτσι, θα βρείτε τη σωστή απόσταση/πίεση λειτουργίας και θα εμποδίσετε υπερβολική ακτινοβολήση στο τεμάχιο επεξεργασίας.
- #### Ενεργοποίηση
- Ρυθμίστε τον περιστρεφόμενο ρυθμιστή **7** στο **6** για να ανοίξετε τη δίοδο αέρα.
 - Οδηγήστε το πιστόλι αμμοβολής αέρος **1** προς την προς επεξεργασία επιφάνεια.
 - Πατήστε τη σκανδάλη **3** για να θέσετε σε λειτουργία το πιστόλι αμμοβολής αέρος **1**.

Απενεργοποίηση

- Αφήστε τη σκανδάλη **3** για να απενεργοποιήσετε το πιστόλι αμμοβολής αέρος **1**.
- Ρυθμίστε τον περιστρεφόμενο ρυθμιστή **7** στο **6** για να κλείσετε τη δίοδο αέρα.
- Αποσυνδέστε τη συσκευή μετά την ολοκλήρωση της εργασίας από την πηγή πεπιεσμένου αέρα.

ΥΠΟΔΕΙΞΗ

- ▶ Λασκάρτε πρώτα τον εύκαμπτο σωλήνα από την πηγή πεπιεσμένου αέρα και απομακρύνετε στη συνέχεια τον εύκαμπτο σωλήνα τροφοδοσίας από τη συσκευή. Έτσι, αποφεύγετε ανεξέλεγκτο τύλιγμα του εύκαμπτου σωλήνα τροφοδοσίας.

Άδειασμα του σάκου συλλογής για το υλικό αμμοβολής

ΥΠΟΔΕΙΞΗ

- ▶ Μην επαναχρησιμοποιείτε περίσσιο υλικό αμμοβολής από το σάκο συλλογής **4**, προτού καθαριστεί.
- Μπορείτε να απομακρύνετε μέσω του φερμουάρ το περίσσιο υλικό αμμοβολής που έχει συγκεντρωθεί στο σάκο συλλογής **4**. Μπορείτε, επίσης, να λασκάρτε το βιδωτό σφιγκτήρα **5** με τη βοήθεια ενός κατασαβιδιού και να απομακρύνετε το σάκο συλλογής **4** από τη συσκευή.

Διόρθωση σφαλμάτων

Σφάλμα/ Πιθανή αιτία	Διόρθωση
Απουσία ροής υλικού	
Ο αέρας δεν είναι αρκετά στεγνός	Εγκαταστήστε ένα διαχωριστή νερού στο σύστημα πεπιεσμένου αέρα.
Ελάχιστη πίεση αέρα	Αυξήστε την πίεση παροχής του συμπιεστή σας.
Το εξάρτημα δεν εδράζεται σωστά	Βεβαιωθείτε ότι το εξάρτημά σας έχει τοποθετηθεί σφικτά στη συσκευή και δεν εκφεύγει αέρας από τα πλάγια.
Φραγμένοι αγωγοί υλικού αμμοβολής	Βεβαιωθείτε ότι δεν υπάρχουν σβώλοι υλικού αμμοβολής που μπλοκάρουν τους αγωγούς. Για να καθαρίσετε φραγμένους αγωγούς, χρησιμοποιήστε καλύτερα ένα πιστόλι εκτόξευσης αέρα. (Φοράτε γυαλιά προστασίας!) Ελέγξτε, επίσης, το άνοιγμα εξόδου του δοχείου.
Το δείγμα ακτινοβόλησης δεν είναι το αναμενόμενο	
Ο αέρας δεν είναι αρκετά στεγνός	Εγκαταστήστε ένα διαχωριστή νερού στο σύστημα πεπιεσμένου αέρα.
Το μέγεθος του υλικού αμμοβολής δεν είναι ομοιογενές	Αντικαταστήστε το υλικό αμμοβολής.
Ακάθαρτο υλικό αμμοβολής	Καθαρίστε/Αντικαταστήστε το υλικό αμμοβολής
Το εξάρτημα έχει φθαρεί	Αντικαταστήστε το εξάρτημα
Άλλες βλάβες	
Επικοινωνήστε με ένα εξειδικευμένο άτομο ή με το εξειδικευμένο κατάστημα.	

Συντήρηση και καθαρισμός



ΠΡΟΕΙΔΟΠΟΙΗΣΗ! ΚΙΝΔΥΝΟΣ ΤΡΑΥΜΑΤΙΣΜΟΥ! Αποσυνδέστε οπωσδήποτε τη συσκευή από την τροφοδοσία πεπιεσμένου αέρα, προτού την καθαρίσετε.

- Καθαρίζετε το πιστόλι αμμοβολής αέρος ① και το δοχείο υλικού αμμοβολής ⑧ κάθε φορά που ολοκληρώνετε την εργασία. Για το σκοπό αυτό, καθαρίζετε το πιστόλι αμμοβολής αέρος ① και το δοχείο υλικού αμμοβολής ⑧ με πεπιεσμένο αέρα.
- Φυλάτε το πιστόλι αμμοβολής αέρος ① μόνο σε στεγνούς χώρους.

Απόρριψη



Το προϊόν και η συσκευασία είναι ανακυκλώσιμα, υπόκεινται σε διευρυμένη ευθύνη του κατασκευαστή και η συλλογή τους γίνεται ξεχωριστά.



Μην απορρίπτετε τα ηλεκτρικά εργαλεία στα οικιακά απορρίμματα!

Το παρακείμενο σύμβολο ενός διαγραμμένου τροχήλατου κάδου απορριμμάτων υποδηλώνει ότι η συσκευή αυτή υπόκειται στην οδηγία 2012/19/EU. Σύμφωνα με αυτήν την οδηγία, δεν επιτρέπεται να απορρίψετε αυτήν τη συσκευή στα οικιακά απορρίμματα στο τέλος του κύκλου ζωής της, αλλά σε ειδικά διαμορφωμένα σημεία συλλογής, κέντρα ανακύκλωσης ή επιχειρήσεις απόρριψης.

Η δυνατότητα απόρριψης παρέχεται δωρεάν. Φροντίζετε το περιβάλλον και τηρείτε τις οδηγίες απόρριψης.



Για τις δυνατότητες απόρριψης του προϊόντος μετά το τέλος του κύκλου ζωής του, απευθυνθείτε στην αρμόδια υπηρεσία της κοινότητας ή του δήμου σας.



Η συσκευασία αποτελείται από φιλικά προς το περιβάλλον υλικά, τα οποία μπορείτε να απορρίψετε μέσω των τοπικών σημείων ανακύκλωσης.

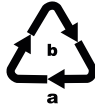

Απορρίψτε τη συσκευασία με τρόπο φιλικό προς το περιβάλλον. Λάβετε υπόψη τη σήμανση στα διάφορα υλικά συσκευασίας και, εφόσον απαιτείται, ξεχωρίστε τα. Τα υλικά συσκευασίας φέρουν σήμανση με συντομογραφίες (a) και ψηφία (b) με την εξής σημασία: 1–7: Πλαστικά, 20–22: Χαρτί και χαρτόνι, 80–98: Συνθετικά υλικά.

Εγγύηση της **Kompennass Handels GmbH**

Αξιότιμη πελάτισσα, αξιότιμε πελάτη,

Η παρούσα συσκευή διαθέτει 3 χρόνια εγγύηση από την ημερομηνία αγοράς. Στην περίπτωση ελλείψεων στο προϊόν έχετε νομικά δικαιώματα έναντι του πωλητή του προϊόντος. Αυτά τα νομικά δικαιώματα δεν περιορίζονται μέσω της κατωτέρω αναφερόμενης εγγύησης.

Προϋποθέσεις εγγύησης

Η περίοδος εγγύησης ξεκινά την ημερομηνία αγοράς. Φυλάσσετε την απόδειξη αγοράς. Απαιτείται ως αποδεικτικό αγοράς.

Εάν, εντός τριών ετών από την ημερομηνία αγοράς, παρατηρηθεί κάποιο σφάλμα υλικού ή κατασκευής στο προϊόν, θα επισκευάσουμε ή θα αντικαταστήσουμε (κατόπιν κρίσης μας) το προϊόν δωρεάν ή θα σας επιστραφεί το ποσό αγοράς. Η παρούσα εγγύηση προϋποθέτει ότι η ελαττωματική συσκευή και η απόδειξη αγοράς θα υποβληθούν μαζί με μια σύντομη περιγραφή αναφορικά με το πού βρίσκεται η έλλειψη και τότε παρατηρήθηκε, εντός της περιόδου των τριών ετών.

Εάν το ελάττωμα καλύπτεται από την εγγύησή μας, θα λάβετε το επισκευασμένο ή ένα νέο προϊόν.

Η αντικατάσταση του προϊόντος συνεπάγεται, σύμφωνα με τον ΝΟΜΟΣ 2251/1994, ανανέωση του χρόνου εγγύησης. Για την Κύπρο ισχύει: Η επισκευή ή η αντικατάσταση του προϊόντος δε συνεπάγεται ανανέωση του χρόνου εγγύησης.

Περίοδος εγγύησης και νομικές απαιτήσεις λόγω ελλείψεων

Ο χρόνος εγγύησης δεν παρατείνεται μέσω της παροχής εγγύησης. Αυτό ισχύει και για εξαρτήματα, τα οποία έχουν αντικατασταθεί και επισκευαστεί. Ενδεχόμενες ήδη υπάρχουσες ζημιές και ελλείψεις κατά την αγορά πρέπει να γνωστοποιούνται αμέσως μετά την αποσυσκευασία. Μετά τη λήξη του χρόνου εγγύησης, τυχόν εμφανιζόμενες επισκευές χρεώνονται.

Εύρος εγγύησης

Η συσκευή κατασκευάστηκε σύμφωνα με αυστηρές οδηγίες ποιότητας και ελέγχθηκε προσεκτικά πριν από την αποστολή.

Η εγγύηση ισχύει για σφάλματα υλικού ή κατασκευής. Η παρούσα εγγύηση δεν καλύπτει εξαρτήματα του προϊόντος που υπόκεινται σε φυσιολογική φθορά και, ως εκ τούτου, θεωρούνται αναλώσιμα εξαρτήματα ή ζημιές σε εύθραυστα εξαρτήματα, π.χ. διακόπτες ή γυάλινα εξαρτήματα.

Η παρούσα εγγύηση ακυρώνεται εάν προκληθεί ζημιά στο προϊόν, εάν δεν γίνεται σωστή χρήση ή συντήρηση. Για μια σωστή χρήση του προϊόντος πρέπει να τηρούνται επακριβώς οι αναφερόμενες υποδείξεις στις οδηγίες χειρισμού. Σκοποί χρήσης και χειρισμοί που δεν συνιστώνται ή για τους οποίους υπάρχει προειδοποίηση πρέπει απαραίτητα να αποφεύγονται.

Το προϊόν προορίζεται μόνο για ιδιωτική και όχι για επαγγελματική χρήση. Σε περίπτωση κακής μεταχείρισης και ακατάλληλης χρήσης, χρήσης βίας και παρεμβάσεων, οι οποίες δεν διεξήχθησαν από το εξουσιοδοτημένο μας τμήμα σέρβις, η εγγύηση παύει να ισχύει.

Η εγγύηση δεν ισχύει στις παρακάτω περιπτώσεις

- σε φυσιολογική εξασθένηση της χωρητικότητας συσσωρευτή
- σε περίπτωση επαγγελματικής χρήσης του προϊόντος
- σε περίπτωση ζημιάς ή τροποποίησης του προϊόντος από τον πελάτη
- σε περίπτωση μη τήρησης των προδιαγραφών ασφάλειας και συντήρησης, καθώς και σφαλμάτων χειρισμού
- σε περίπτωση ζημιών λόγω φυσικών φαινομένων

Διαδικασία σε περίπτωση εγγύησης

Για την εξασφάλιση γρήγορης επεξεργασίας του ζητήματός σας, τηρείτε τις ακόλουθες υποδείξεις:

- Για όλες τις ερωτήσεις έχετε έτοιμη την απόδειξη αγοράς και τον κωδικό προϊόντος (IAN) 365028_2204 ως απόδειξη για την αγορά.
- Για τον κωδικό προϊόντος, ανατρέξτε στην πινακίδα τύπου στο προϊόν, σε μια ετικέτα στο προϊόν, στο εξώφυλλο των οδηγιών χρήσης (κάτω αριστερά) ή σε ένα αυτοκόλλητο στην πίσω ή κάτω πλευρά του προϊόντος.
- Εάν προκύψουν σφάλματα λειτουργίας ή άλλες ελλείψεις, επικοινωνήστε κατ' αρχήν με το ακόλουθο αναφερόμενο τμήμα **σέρβις τηλεφωνικά ή με E-Mail**.
- Ένα προϊόν που θεωρείται ελαττωματικό μπορείτε να το αποστείλετε ατελώς στην αναφερόμενη διεύθυνση του σέρβις επισυνάπτοντας την απόδειξη αγοράς (απόδειξη ταμείου) και αναφέροντας που βρίσκεται η έλλειψη και πότε εμφανίστηκε.



Στην ιστοσελίδα www.lidl-service.com μπορείτε να πραγματοποιήσετε λήψη των παρόντων ή άλλων οδηγιών χρήσης, βίντεο προϊόντων και λογισμικού.

Με αυτόν τον κωδικό QR μεταβαίνετε απευθείας στη σελίδα εξυπηρέτησης Lidl (www.lidl-service.com) και εισαγάγοντας τον κωδικό προϊόντος (IAN) 365028_2204 μπορείτε να ανοίξετε τις αντίστοιχες οδηγίες χρήσης.

Σέρβις

GR Σέρβις Ελλάδα
Tel.: 00800 490826606
E-Mail: kompernass@lidl.gr

IAN 365028_2204

Εισαγωγέας

Η ακόλουθη διεύθυνση δεν είναι διεύθυνση σέρβις. Επικοινωνήστε, κατ' αρχήν, με την αναφερόμενη υπηρεσία σέρβις.

KOMPERNASS HANDELS GMBH
BURGSTRASSE 21
44867 BOCHUM
GERMANIA
www.kompernass.com

Μετάφραση της Πρωτότυπης Δήλωση συμμόρφωσης

Εμείς, Η KOMPERNASS HANDELS GMBH, Υπεύθυνος τεκμηριώσεων: Κύριος Semi Uguzlu, BURGSTR. 21, 44867 BOCHUM, Γερμανία, δηλώνουμε δια της παρούσης ότι το παρόν προϊόν συμφώνει με τα ακόλουθα πρότυπα, τα κανονιστικά έγγραφα και τις οδηγίες της ΕΚ:

Οδηγία περί μηχανών
(2006/42/EC)

Εφαρμοσμένα εναρμονισμένα πρότυπα

EN 1248: 2001+A1

EN ISO 4414: 2010

EN ISO 12100:2010

Όνομασία τύπου του μηχανήματος: Πιστόλι αμμοβολής αέρος PDSP 1000 E6

Έτος κατασκευής: 08-2022

Αύξων αριθμός: IAN 365028_2204

Bochum, 25.07.2022



Semi Uguzlu

- Διευθυντής ποιότητας -

Με την επιφύλαξη τεχνικών αλλαγών υπό την έννοια της συνεχούς ανάπτυξης.



KOMPERNASS HANDELS GMBH

BURGSTRASSE 21
44867 BOCHUM
GERMANY
www.kompernass.com

Last Information Update · Stand der Informationen · Version des informations · Stand van de informatie · Stav informací
Stan informacii · Stav informácií · Estado de las informaciones · Tilstand af information · Versione delle informazioni
Információk állása · Stanje informacij · Stanje informacija · Versiunea informațiilor · Актуалност на информацията
Εκδοση των πληροφοριών:

07 / 2022 · Ident.-No.: PDSP1000E6-072022-1

IAN 365028_2204