



LASER DISTANCE MEASURER 20 M PLEM 20 A4

(GB)

LASER DISTANCE MEASURER 20 M PLEM 20 A4

Operation and safety notes

(HU)

LÉZERES TÁVOLSÁGMÉRŐ 20 M PLEM 20 A4

Kezelési és biztonsági utalások

(SI)

LASERSKI MERILNIK RAZDALJE 20 M PLEM 20 A4

Navodila za upravljanje in varnostna opozorila

(CZ)

LASEROVÝ MĚŘIČ VZDÁLENOSTI 20 M PLEM 20 A4

Pokyny pro obsluhu a bezpečnostní pokyny

(SK)

LASEROVÝ MERAČ VZDIALENOSTI 20 M PLEM 20 A4

Pokyny pre obsluhu a bezpečnostné pokyny

(DE) (AT) (CH)

LASER-ENTFERNUNGSMESSER 20 M PLEM 20 A4

Bedienungs- und Sicherheitshinweise

IAN 390386_2201

(HU) (SI) (CZ) (SK)

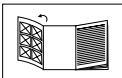

| | | | |
|----------|---|--------|-----|
| GB | Operation and safety notes | Page | 5 |
| HU | Kezelési és biztonsági utalások | Oldal | 32 |
| SI | Navodila za upravljanje in varnostna opozorila | Stran | 59 |
| CZ | Pokyny pro obsluhu a bezpečnostní pokyny | Strana | 86 |
| SK | Pokyny pre obsluhu a bezpečnostné pokyny | Strana | 111 |
| DE/AT/CH | Bedienungs- und Sicherheitshinweise | Seite | 138 |

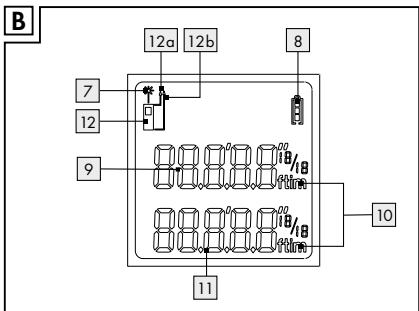
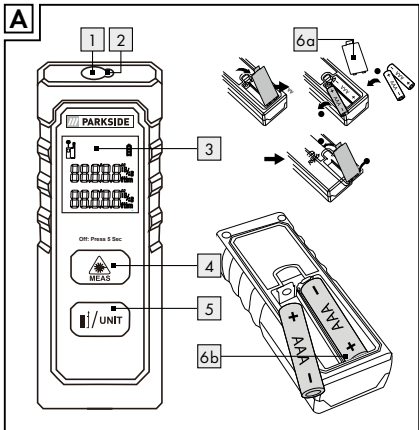

| | |
|---|---------|
| List of pictograms used | Page 7 |
| Introduction | Page 8 |
| Intended use..... | Page 9 |
| Parts description..... | Page 9 |
| Scope of delivery..... | Page 10 |
| Technical data..... | Page 11 |
| General safety instructions | Page 12 |
| Safety instructions for batteries/rechargeable batteries..... | Page 15 |
| Before using | Page 18 |
| Inserting/replacing the batteries..... | Page 19 |
| Start-up | Page 20 |
| Switching on/off..... | Page 20 |
| Selecting the unit of length..... | Page 21 |
| Measuring lengths..... | Page 21 |

| | |
|--|---------|
| Changing measurement mode | Page 23 |
| Continuous measurement mode..... | Page 23 |
| Single measurement mode | Page 23 |
| | |
| Error, faults & troubleshooting | Page 24 |
| | |
| Maintenance and cleaning | Page 25 |
| | |
| Storage | Page 26 |
| | |
| Disposal | Page 26 |
| | |
| Warranty and service | Page 28 |
| Warranty | Page 28 |
| Warranty claim procedure | Page 30 |
| Service | Page 31 |

List of pictograms used

| | |
|---|--|
|  | Read the instruction manual. |
|  | Danger of explosion! |
|  | Wear protective gloves! |
|  | Attention! |
|  | Protect yourself from laser radiation! |
|  | Do not stare into the laser beam! |
|  | Direct current/voltage |
|  | Battery included |



CE mark indicates conformity with relevant EU directives applicable for this product.



Safety information
Instructions for use

Laser distance measurer 20m

● Introduction

We congratulate you on the purchase of your new product. You have chosen a high quality product. The instructions for use are part of the product. They contain important information concerning safety, use and disposal. Before using the product, please familiarise yourself with all of the safety information and instructions for use. Only use the product as described and for the specified applications. If you pass the product on to anyone else, please ensure that you also pass on all the documentation with it.





● Intended use

This product is suitable for measuring distances, lengths and heights in indoor spaces. Any other use or product modification shall be considered improper use and hold considerable safety hazards. The manufacturer assumes no liability for damages due to improper use. Not intended for commercial use.

● Parts description

- 1 Receiver lens
- 2 Laser beam output opening
- 3 Display
- 4 MEAS button  (Switch on and off, single measurement, continuous measurement)
- 5 Reference/Unit button (changing the measurement reference point, changing unit)
- 6a Battery compartment cover
- 6b Battery compartment

Display

- 7 Laser on 
- 8 Battery charge level display 
- 9 First (previous) measured value
- 10 Length unit
- 11 Second (latest) measured value
- 12 Reference plane 
- 12a The measurement is taken from the top side of the product 
- 12b The measurement is taken from the bottom side of the product 

Note: First (previous) measured value will move to the top row when the second (latest) measurement is successfully started.

● Scope of delivery

- 1 Laser distance measurer
- 2 1.5 V-batteries LR03 (AAA)
- 1 Instructions for use

● Technical data

Measurement

| | |
|--------|---|
| range: | 0.075–20 m* (reference point top side) |
| | 0.175–20 m* (reference point bottom side) |

Measuring

accuracy (typical): $\pm 2.0 \text{ mm}^{**}$

Smallest display unit: 1 mm

Operating

temperature: $0^{\circ} - 40^{\circ} \text{C}$ (For indoor use)

Relative

humidity max.: $\leq 75\%$

Laser category: 2

Wavelength of

the laser (λ): 620–690 nm

Maximum

power P max: $< 1 \text{ mW}$

Operating voltage: $3 \text{ V} \equiv$

Batteries: 2 x 1.5 V LR03 (AAA)

Weight: 52 g (without batteries)

| | |
|-----------------------|--------------------|
| Dimensions: | 10 x 3.8 x 2.45 cm |
| Degree of protection: | IP20 |

*) The range improves the better the laser light is returned from the surface of the target (dispersing, not reflecting) and the brighter the laser is compared to the ambient light (interior rooms, twilight).

**) In unfavourable conditions such as strong sunlight or poorly reflective surfaces, the maximum deviation is ± 8 mm at 20 m. In favourable conditions, a deviation influence of ± 0.1 mm/m must be taken into account.



General safety instructions

- **CHOKING HAZARD!** Packaging material (e. g. foils or polystyrol) are not to be toyed with. Keep children away from packaging material. The packaging material is not a toy.

- Do not use the product in locations where there is a risk of fire or explosion, e.g. in the vicinity of inflammable liquids or gases.
- This product can be used by children aged from 8 years and above and persons with reduced physical, sensory or mental capabilities or lack of experience and knowledge if they have been given supervision or instruction concerning use of the appliance in a safe way and understand the hazards involved. Children shall not play with the appliance. Cleaning and user maintenance shall not be made by children without supervision.
- Do not leave the product unattended when switched on, and switch off the product directly after use. Other people could be blinded by the laser beam.
- Protect the product from wetness or direct sunlight.
- Do not expose the product to any extremes of temperature or temperature fluctuations.

For example, do not leave it in a car for extended periods. After exposure to large temperature fluctuations, allow the product to acclimatise before using it again. The precision of the product can be adversely affected by extreme temperatures or temperature fluctuations.

- Avoid hefty knocks or dropping the measuring tool.

-



⚠ WARNING!

Protect yourself from laser radiation!



- **CAUTION LASER RADIATION! DO NOT STARE INTO BEAM! CLASS 2 LASER PRODUCT!**

- Never look directly into the laser beam or into the opening from which it emerges.

 **WARNING!**

Looking at a laser beam through optical instruments (e.g. magnifying glasses etc.) can cause eye injuries.

- **ATTENTION!** If operating and adjustment equipment is used or procedures other than those specified here are carried out, this may result in hazardous radiation exposure.
- Never aim the laser beam at reflective surfaces, people or animals. Even brief visual contact with a laser beam can result in eye injuries.



Safety instructions for batteries/rechargeable batteries

- **DANGER TO LIFE!** Keep batteries/rechargeable batteries out of reach of children.

If accidentally swallowed seek immediate medical attention.

- Swallowing may lead to burns, perforation of soft tissue, and death. Severe burns can occur within 2 hours of ingestion.

- **DANGER OF EXPLOSION!**



Never recharge non-rechargeable batteries. Do not short-circuit

batteries/rechargeable batteries and/or open them. Overheating, fire or bursting can be the result.

- Never throw batteries/rechargeable batteries into fire or water.
- Do not exert mechanical loads to batteries/rechargeable batteries.

Risk of leakage of batteries/ rechargeable batteries

- Avoid extreme environmental conditions and temperatures, which could affect batteries/rechargeable batteries, e.g. radiators/direct sunlight.

- If batteries/rechargeable batteries have leaked, avoid contact with skin, eyes and mucous membranes with the chemicals! Flush immediately the affected areas with fresh water and seek medical attention!



WEAR PROTECTIVE

GLOVES! Leaked or damaged batteries/rechargeable batteries

can cause burns on contact with the skin.

Wear suitable protective gloves at all times if such an event occurs.

- In the event of a leakage of batteries/rechargeable batteries, immediately remove them from the product to prevent damage.
- Only use the same type of batteries/rechargeable batteries. Do not mix used and new batteries/rechargeable batteries.
- Remove batteries/rechargeable batteries if the product will not be used for a longer period.

Risk of damage of the product

- Only use the specified type of battery/rechargeable battery!
- Insert batteries/rechargeable batteries according to polarity marks (+) and (-) on the battery/rechargeable battery and the product.
- Use a dry lint-free cloth or cotton swab to clean the contacts on the battery/rechargeable battery and in the battery compartment before inserting!
- Remove exhausted batteries/rechargeable batteries from the product immediately.

● Before using

- Check the consignment for completeness and for signs of visible damage.
- Remove all packaging material from the product.

● Inserting/replacing the batteries

When the low battery icon  appears in the display [3](#), you can still make measurements.



As soon as the battery icon turns empty , however, you must replace the batteries.

Measurements are no longer possible.

- Open the battery compartment cover [6a](#) by gently pushing down the battery compartment cover latch.
- Remove the used batteries from the battery compartment [6b](#), if necessary.
- Insert the (new) batteries. Ensure the correct polarity as shown on the diagram inside the battery compartment [6b](#).
- Replace the battery compartment cover [6a](#) as shown (fig. A).

● Start-up

● Switching on/off

- To switch the product on, press the MEAS button  **4**. When the product is switched on, the laser beam is activated.
- To switch the product off, press and hold the MEAS button  **4** for approx. 5 seconds until the "OFF" is shown on display **3**. If no button is pressed for about 3 minutes, the product turns off automatically to save the batteries.
- To switch measuring reference point: Press the reference/unit button **5** to change measurement base from the top side of the product to its bottom side or vice versa.

● Selecting the unit of length

1. Press and hold the REF/UNIT button [5] for more than 3 seconds.
2. The unit will change on the display [3].
3. Repeat the step 1 until the desired unit appears on the display [3].

Note: Following units of length are available:

m meter

' " feet/inches

in inch

ft foot/feet

● Measuring lengths

- Briefly press the MEAS button [4] again to activate the laser beam. Once the laser is switched on, this is indicated on the top left corner of the display [3] by the icon ^{*} [7].

Note: If laser beam is already activated, the above mentioned step can be skipped.

- Now aim the laser at the target point. Briefly press the MEAS button **4** again. If the measurement is successful the measured value will be shown on the bottom line of the display **3** and the laser beam will be turned off.
- If needed to measure another distance, repeat above steps.
- Newly measured value will be shown on the bottom line of the display **3** and the previous measured value will be shown in the middle of the display **3**. Now, the laser beam will be turned off.

● **Changing measurement mode**

● **Continuous measurement mode**

- Under single measurement mode, press and hold the MEAS button **4** for 3 seconds to enter continuous measurement mode.
- Laser icon flashes in continuous measurement mode

● **Single measurement mode**

- Under continuous measurement mode, press and hold the MEAS button **4** for 3 seconds to enter single measurement mode.
- Laser icon stays on in single measurement mode.

● **Error, faults & troubleshooting**

| Faults | Cause | Solution |
|---------------|---|--|
| — | Calculation error | Pay attention to the correct operating measuring range. |
| 301 | Operating temperature too low or too high | Pay attention to the correct operating temperature range (0 ° - 40 °C). |
| 401 | Hardware failure | If the icon appears despite repeated switching on and off, take the product to a specialist workshop |

● Maintenance and cleaning

The product is maintenance-free.

- **CAUTION!** Never submerge the product in water or other liquids. Do not allow any moisture to penetrate into the product during cleaning.
- Clean the laser beam output opening 2 and the receiver lens 1 with a gentle air stream. In the case of more serious contamination, remove the dirt with a damp cotton swab. Do not exert any strong pressure!
- Never use petrol, solvents or cleaning agents that attack plastic.
- **⚠ WARNING!** The product should only be opened by a qualified person for repairs.
- To clean the casing, use a soft dry cloth.
- Keep the product clean to ensure fault-free operation.

● Storage

- If you decide not to use the product for a long period, remove the batteries and store it in a clean, dry place away from direct sunlight.

● Disposal

The packaging is made entirely of recyclable materials, which you may dispose of at local recycling facilities.



Observe the marking of the packaging materials for waste separation, which are marked with abbreviations (a) and numbers (b) with following meaning:
1-7: plastics/20-22: paper and fibre-board/80-98: composite materials.



The product and packaging materials are recyclable, dispose of it separately for better waste treatment. The Triman logo is valid in France only.



Contact your local refuse disposal authority for more details of how to dispose of your wornout product.



To help protect the environment, please dispose of the product properly when it has reached the end of its useful life and not in the household waste. Information on collection points and their opening hours can be obtained from your local authority.

Faulty or used batteries/rechargeable batteries must be recycled in accordance with Directive 2006/66/EC and its amendments. Please return the batteries/rechargeable batteries and/or the product to the available collection points.



Environmental damage through incorrect disposal of the batteries/rechargeable batteries!

Batteries/rechargeable batteries may not be disposed of with the usual domestic waste. They may contain toxic heavy metals and are subject to hazardous waste treatment rules and regulations. The chemical symbols for heavy metals are as follows: Cd = cadmium, Hg = mercury, Pb = lead. That is why you should dispose of used batteries/rechargeable batteries at a local collection point.

● Warranty and service

● Warranty

The product has been manufactured to strict quality guidelines and meticulously examined before

delivery. In the event of product defects you have legal rights against the retailer of this product. Your legal rights are not limited in any way by our warranty detailed below.

The warranty for this product is 3 years from the date of purchase. The warranty period begins on the date of purchase. Please keep the original sales receipt in a safe location. This document is required as your proof of purchase.

Should this product show any fault in materials or manufacture within 3 years from the date of purchase, we will repair or replace it – at our choice – free of charge to you. This warranty becomes void if the product has been damaged, or used or maintained improperly.

The warranty applies to defects in material or manufacture. This warranty does not cover product parts subject to normal wear, thus possibly considered consumables (e.g. batteries) or for

damage to fragile parts, e.g. switches, rechargeable batteries or glass parts.

● **Warranty claim procedure**

To ensure quick processing of your case, please observe the following instructions:

Please have the till receipt and the item number (IAN 390386_2201) available as proof of purchase.

You will find the item number on the rating plate, an engraving on the front page of the instructions for use (bottom left), or as a sticker on the rear or bottom of the product.

If functional or other defects occur, please contact the service department listed either by telephone or by e-mail.

You can return a defective product to us free of charge to the service address that will be provided to you. Ensure that you enclose the proof

of purchase (till receipt) and information about what the defect is and when it occurred.

● Service

GB Service Great Britain

Tel.: 08000569216

E-Mail: owim@lidl.co.uk



| | |
|--|----------|
| Az alkalmazott piktogramok jelmagyarázata | Oldal 34 |
|--|----------|

| | |
|----------------------------------|----------|
| Bevezető | Oldal 35 |
| Rendeltetésszerű használat | Oldal 36 |
| Alkatrészleírás | Oldal 36 |
| A csomag tartalma..... | Oldal 38 |
| Műszaki adatok | Oldal 38 |

| | |
|--|----------|
| Általános biztonsági utasítások | Oldal 40 |
| Az elemekre/akkukra vonatkozó biztonsági tudnivalók | Oldal 43 |

| | |
|---------------------------------------|----------|
| Az üzembe helyezés előtt | Oldal 45 |
| Elemek behelyezése/cseréje..... | Oldal 46 |

| | |
|-------------------------------------|----------|
| Üzembe helyezés | Oldal 47 |
| Be-/kikapcsolás..... | Oldal 47 |
| Hosszmértékegység kiválasztása..... | Oldal 48 |
| Hosszúság mérése | Oldal 48 |

| | |
|---|----------|
| Mérési mód megváltoztatása | Oldal 49 |
| Folyamatos mérési mód..... | Oldal 49 |
| Egyszeri mérés üzemmód..... | Oldal 50 |
| Hibák, Zavarok & Hibaelhárítás | Oldal 51 |
| Karbantartás és tisztítás | Oldal 52 |
| Tárolás | Oldal 53 |
| Mentesítés | Oldal 53 |
| Garancia és szervíz | Oldal 55 |
| Garancia | Oldal 55 |
| Garanciális ügyek lebonyolítása..... | Oldal 57 |
| Szervíz | Oldal 58 |

Az alkalmazott piktogramok jelmagyarázata



Olvassa el a használati utasítást.



Robbanásveszély!



Viseljen védőkesztyűt!



Figyelem!



Védje magát a lézersugárzástól!





Ne nézzen a lézerfénybe!



Egyenáram/-feszültség



Beleértve elem

| | |
|---|--|
|  | A CE-jelzés a termékre vonatkozó releváns EU-irányelvek betartását jelöli. |
|  | Biztonsági tudnivalók Kezelési utasítások |

Lézeres távolságmérő 20 m

● Bevezető

Gratulálunk új termékének vásárlása alkalmából. Ezzel a döntésével vállalatunk értékes terméke mellett döntött. A használati utasítás ezen termék része. A biztonságra, a használatára és a megsemmisítésre vonatkozó fontos tudnivalókat tartalmazza. A termék használata előtt ismerje meg az összes használati és biztonsági tudnivalót. A terméket csak a leírtak szerint és a megadott felhasználási területeken alkalmazza. A termék harmadik személy számára való továbbadása esetén kézbesítse vele annak a teljes dokumentációját is.

● Rendeltetészerű használat

A termék alkalmas távolságok, hosszúságok, magasságok és közök mérésére. Minden más jellegű használat vagy a termék megváltoztatása nem rendeltetészerűnek minősül és rendkívül balesetveszélyes. A nem rendeltetészerű használatból eredő károkért a gyártó nem vállal felelősséget. Nem közületi felhasználásra készült.

● Alkatrészleírás

- 1 fogadólencse
- 2 lézersugár kimeneti nyílás
- 3 kijelző
- 4 MEAS gomb  (be- és kikapcsolás, egyszeri mérés, folyamatos mérés)
- 5 referencia/egység (Reference/Unit) gomb (a kiindulási pont mérésének módosítása/ az egység megváltoztatása)

6a elemrekeszfedél

6b elemrekesz

Kijelző

7 lézer bekapcsolva 

8 elemtöltöttség kijelző 

9 korábban mért érték

10 hosszúsági mértékegység

11 utolsó mért érték

12 vonatkoztatási sík 

12a a mérést a készülék felső szélétől végezzük 

12b a mérést a készülék alsó szélétől végezzük 

Megjegyzés: Az első (előző) mért érték közepén jelenik meg, a második (új) mért érték sikeres elindítása után.

● A csomag tartalma

- 1 lézeres távolságmérő
- 2 1,5 V-os LR03 (AAA) típusú elem
- 1 használati útmutató

● Műszaki adatok

| | |
|--------------------------------------|---|
| Mérési tartomány: | 0,075–20 m* (kiindulási pont felső szél) |
| | 0,175–20 m* (kiindulási pont alsó szél) |
| Mérési pontosság (általában): | $\pm 2,0 \text{ mm}^{**}$ |
| Legkisebb kijelző egység: | 1 mm |
| Üzemi hőmérséklet: | 0 °–40 °C (bel- téri helyiségekben használható) |
| Levegő relatív páratartalma max.: | $\leq 75\%$ |

| | |
|-------------------------------------|-------------------------|
| Lézerosztály: | 2 |
| A lézer hullámhossza (λ): | 620–690 nm |
| Maximális teljesítmény P max: | <1 mW |
| Üzemi feszültség: | 3 V=== |
| Elemek: | 2 x 1,5 V LR03 (AAA) |
| Súly: | 52 g (elem nélkül) |
| Méretetek: | 10 x 3,8 x 2,45 cm |
| Védettség: | IP20 |

*) A hatótávolság annál nagyobb lesz, minél jobban visszaverődik a lézerfény a célfelületről (szóródó, nem tükröződő) és minél világosabb a lézerpont a környezeti fényerőhöz képest (beltéri, szürkületi).

**) Kedvezőtlen körülmények között, mint pl. erős napfény vagy rosszul visszaverő felület, a maximális eltérés ± 8 mm 20 m-en. Kedvező körülmények között $\pm 0,1$ mm/m-es hatással számolhatunk.



Általános biztonsági utasítások

- **FULLADÁSVESZÉLY!** A csomagolóanyaggal (pl. fóliák, vagy polisztirol) nem szabad játszani. Tartsa távol a csomagolóanyagot a gyerekektől. A csomagolóanyag nem játékszer.
- Ne használja a terméket olyan helyeken, ahol tűz vagy robbanás veszélye áll fenn, mint pl. gyúlékony folyadékok vagy gázok közelében.
- A terméket 8 éves kor feletti gyermekek, valamint korlátozott fizikai, érzékszervi vagy szellemi képességgel élő vagy nem megfelelő tapasztalattal és tudással rendelkező személyek csak felügyelet mellett, illetve a termék biztonságos használatára vonatkozó felvilágosítás és a lehetséges veszélyek megértése után használhatják. Gyermekek nem játszhatnak a termékkel. A tisztítást és a karbantartást gyermekek nem végezhetik felügyelet nélkül.

- A terméket használat közben ne hagyja felügyelet nélkül. A lézersugár más személyeket megvakíthat.
- Óvja a terméket nedvességtől és közvetlen napfénytől.
- Ne tegye ki a terméket szélsőséges hőmérsékletnek, vagy hőingadozásnak. Ne hagyja pl. hosszabb időre az autóban. Nagyobb hőingadozást követően először hagyja, hogy a termék alkalmazkodjon a hőmérséklethez, mielőtt üzembe veszi azt. Extrém hőmérsékleten, vagy hőingadozás esetén a termék pontossága csökkenhet.
- Kerülje az erős ütések, vagy a termék leesését.



⚠ FIGYELMEZTETÉS!

Védje magát a lézersugárzástól!



■ **FIGYELEM LÉZERSUGÁRZÁS! NE NÉZZEN A SUGÁRBA! 2-ES OSZTÁLYÚ LÉZER!**

- Ne nézzen közvetlenül a lézersugárba, ill. a lézernyílásba.

⚠ FIGYELMEZTETÉS!

A lézersugár optikai eszközökkel történő megtekintése (pl.: nagyító, nagyító szemüveg és hasonló) veszélyezteti a szemet.

- **VIGYÁZAT!** Ha az itt megadottól eltérő kezelő-, vagy kalibrálóeszközöket használ, vagy a leírtaktól eltérő módon jár el, úgy az veszélyes sugárzási hatásokat okozhat.
- Soha ne irányítsa a lézersugarat fényvisszaverő felületekre, személyekre, vagy állatokra. Már rövid belepillantás a lézersugárba is szemkárosodáshoz vezethet.



Az elemekre/akkukra vonatkozó biztonsági tudnivalók

- **ÉLETVESZÉLY!** Tartsa távol az elemeket/akkumulátorokat a gyermekektől. Lenyelés esetén azonnal forduljon orvoshoz!
- A lenyelés égési sérülésekhez, puha szövetek perforációjához és halálhoz vezethet. 2 órán belül a lenyelés után súlyos égési sérülések léphetnek fel.
-  **ROBBANÁSVESZÉLY!** Soha ne töltsse a nem feltölthető elemeket. Az elemeket/akkukat tilos rövidre zárni és/vagy felnyitni. Annak következménye túlhevülés, tűzveszély vagy a kihalásuk lehet.
- Soha ne dobja az elemeket/akkukat tűzbe vagy vízbe.
- Ne tegye ki az elemeket/akkukat mechanikai terhelésnek!

Az elemek/akkuk kifolyásának kockázata

- Kerülje a szélsőséges körülményeket és hőmérsékleteket, mint pl. fűtőtestek/közvetlen nap-sugárzás, amelyek hatással lehetnek az elemekre/akkukra.
- Ha az elemek/akkumulátorok kifolytak, kerülje el bőr, a szemek és a nyálkahártyák vegyszerekkel való érintkezését! Azonnal mossa le az érintett helyet tiszta vízzel és forduljon orvoshoz!

-  **VISELJEN VÉDŐKESZTYŰT!**
A kifutott, vagy sérült elemek/akkuk a bőrrel érintkezve felmarhatják azt.

Ezért ilyen esetben mindenképpen húzzon megfelelő védőkesztyűt.

- Az elem/akku kifolyása esetén távolítsa el azt azonnal a termékből a sérülések elkerülése érdekében.
- Csak azonos típusú elemeket/akkukat használjon! Ne használjon együtt régi és új elemeket/akkukat!

- Távolítsa el az elemeket/akkukat, ha hosszabb ideig nem használja a terméket.

A termék sérülésének veszélye



- Kizárólag a megadott típusú elemeket/akkukat használja.
- Az elemeket/akkut a termék és az elem/akku (+) és (-) polaritás-jelzésének megfelelően helyezze be.
- Behelyezés előtt tisztítsa meg az elem/akkumulátor és az elemrekesz érintkezőit egy száraz, szőszmentes kendővel vagy fültisztító pálcikával!
- A lemerült elemeket/akkukat haladéktalanul távolítsa el a készülékből.

● Az üzembe helyezés előtt

- Ellenőrizze a szállítmány teljességét és látható károkat.

- Távolítsa el teljesen a csomagolóanyagot a termékről.

● Elemek behelyezése/cseréje



Ha az elem szimbóluma  jelenik meg először a kijelzőn **3**, akkor még több mérés lehetséges. Üres elemszimbólum megjelenése esetén  ki kell cserélni az elemeket.

Mérések már nem lehetségesek.

- Nyissa ki az elemrekeszfedelelet **6a** úgy, hogy a fedélen található bekattaintó gombot óvatosan lefelé nyomja.
- Távolítsa el a használt elemeket az elemrekeszből **6b**, ha szükséges.
- Helyezze be az (új) elemeket. Ügyeljen a helyes polarításra az elemrekesz **6b** belsejében található ábra szerint.
- Zárja le az elemrekeszfedelelet **6a** az ábrán látható módon (lásd A ábra).

● Üzembe helyezés

● Be-/kikapcsolás

- Bekapcsoláshoz nyomja meg a terméken a MEAS gombot  **4**. A termék bekapcsolásakor a lézersugár bekapcsolódik.
- A termék kikapcsolásához nyomja meg a MEAS gombot  **4** és tartsa lenyomva kb. 5 másodpercig, amíg a kijelzőn **3** az "OFF" felirat megjelenik.

Ha kb. 3 percig egyetlen gombot sem nyom meg a terméken, a termék automatikusan kikapcsol, hogy megvédje az elemeket.
- A mérés kiindulási pontjának a termék felső széléről az alsó szélére, vagy fordítva, történő megváltoztatásához nyomja be a referencia/egység (Reference/Unit) gombot **5**.

● Hosszmértékegység kiválasztása

1. Tartsa lenyomva a referencia/egység (Reference/Unit) gombot **5** több mint 3 másodpercig.
2. A kijelzőn **3** lévő egység megváltozik.
3. Ismételje meg az 1. lépést, amíg a kívánt egység meg nem jelenik a kijelzőn **3**.

Megjegyzés: A következő hosszúságú mértékegységek állnak rendelkezésre:

m méter

'" láb/coll

in coll

ft láb

● Hosszúság mérése

- Nyomja meg mégegyszer a MEAS gombot **4** a lézersugár aktiválásához. Amint a lézer be

van kapcsolva, a szimbólum * 7 megjelenik a kijelző 3 bal felső sarkában.

Megjegyzés: Ha a lézersugár már be van kapcsolva, a fenti lépés kihagyható.

- Irányítsa a lézert a célpontra. Nyomja meg mégegyszer röviden a MEAS gombot 4. Ha a mérés sikeres, a mért érték megjelenik a kijelző 3 alján, és a lézer kikapcsolódik.
- Ha más mérést szeretne végrehajtani, ismétlje meg az előzőekben leírt lépéseket.
- Az új mért érték megjelenik a kijelző 3 alsó szélén, az előző mért érték közepén. A lézersugár most ki van kapcsolva.

● Mérési mód megváltoztatása

● Folyamatos mérési mód

- Egyszeri mérési üzemmódban nyomja meg és tartsa lenyomva a MEAS gombot 4 3

másodpercig, hogy belépjen a folyamatos mérési üzemmódba.

- A lézer szimbólum folyamatos mérési módban villog.

● **Egyszeri mérés üzemmód**

- A folyamatos mérési üzemmódban nyomja meg és tartsa lenyomva a MEAS gombot 4 3 másodpercig az egyszeri mérési üzemmódba való eljutásig.
- A lézer szimbólum egyszeri mérési módban marad.

● Hibák, Zavarok & Hibaelhárítás

| Probléma | Okok | Megoldás |
|-----------------|---|--|
| — | Számítási hiba | Tartsa be a megengedett mérési tartományt. |
| 301 | A környezeti hőmérséklet túl alacsony/ magas | Tartsa be a megengedett környezeti hőmérsékletet (0° - 40° C). |
| 401 | Készülék hiba | Ha a szimbólum többszöri be- és kikapcsolás után is megjelenik, vigye a terméket szakemberhez. |

● Karbantartás és tisztítás

A termék nem igényel karbantartást.

- **FIGYELEM!** Soha ne merítse a terméket vízbe vagy más folyadékba. A tisztítás során nem kerülhet folyadék a termékbe.
- A lézersugár kimeneti nyílását 2 és a fogadólelencsét 1 enyhe légsugárral tisztítsa meg. Erős szennyeződés esetén távolítsa el a szennyeződést egy enyhén benedvesített fülpiszkáló rúddal. Ezalatt ne fejtse ki erős nyomást!
- Soha ne használjon benzint, oldószert, vagy olyan tisztítót, ami kikezdi a műanyagot.
- **⚠ FIGYELMEZTETÉS!** A terméket javítás céljából csak szakember nyithatja fel.
- A burkolat tisztításához egy száraz kendőt használjon.
- Rendszeresen tisztítsa meg a terméket, ideális esetben minden használat után.

● Tárolás

- Ha hosszabb ideig nem használja a terméket, vegye ki az elemeket, és tiszta, száraz, közvetlen napfénytől mentes helyen tárolja azt.

● Mentesítés

A csomagolás környezetbarát anyagokból készült, amelyeket a helyi újrahasznosító helyeken adhat le ártalmatlanítás céljából.



A hulladék elkülönítéséhez vegye figyelembe a csomagolóanyagon található jelzéseket. Ezek rövidítéseket (a) és számokat (b) tartalmaznak a következő jelentéssel: 1-7: műanyagok/20-22: papír és karton/80-98: kötőanyagok.



A termék és a csomagolóanyagok újrahasznosíthatóak, semmisítse meg ezeket elkülönítve a jobb hulladékkezelés érdekében. A Triman-logó csak Franciaországra vonatkozik.



A kiszolgált termék megsemmisítési lehetőségeiről lakóhelye illetékes önkormányzatánál tájékozódhat.



A környezete érdekében, ne dobja a kiszolgált terméket a háztartási szemétbe, hanem adja le szakszerű ártalmatlanításra. A gyűjtőhelyekről és azok nyitvatartási idejéről az illetékes önkormányzatnál tájékozódhat.

A hibás vagy elhasznált elemeket/akkukat a 2006/66/EK irányelv és módosításai értelmében újra kell hasznosítani. Szolgáltassa vissza az elemeket/akkukat és/vagy a terméket az ajánlott gyűjtőállomásokon keresztül.



Környezeti károk az elemek/ akkuk hibás megsemmisítése következtében!

Az elemeket/akkukat nem szabad a háziszemétbe dobni. Mérgező hatású nehézfémeket tartalmazhatnak és ezért különleges kezelést igénylő hulladéknak számítanak. A nehézfémek vegyjelei a következők: Cd = kadmium, Hg = higany, Pb = ólom. Ezért az elhasznált elemeket/akkukat egy közösségi gyűjtőhelyen adja le.

● Garancia és szervíz

● Garancia

A terméket szigorú minőségi előírások betartásával gondosan gyártottuk, és szállítás előtt lelkiismeretesen ellenőriztük. Ha a terméken hiányosságot tapasztal, akkor a termék eladójával szemben törvényes jogok illetik meg Önt. Ezeket a törvényes

jogokat a következőkben ismertetett garancia vállalásunk nem korlátozza.

A termékre 3 év garanciát adunk a vásárlás dátumától számítva. A garanciális idő a vásárlás dátumával kezdődik. Kérjük, jól őrizze meg a pénztári blokkot. Ez a bizonylat szükséges a vásárlás tényének az igazolásához.

Ha a termék vásárlásától számított 3 éven belül anyag- vagy gyártási hiba merül fel, akkor a választásunk szerint a terméket ingyen megjavítjuk vagy kicseréljük. A garancia megszűnik, ha a terméket megrongálták, nem szakszerűen kezelték vagy tartották karban.

A garancia az anyag- vagy gyártáshibákra vonatkozik. A garancia nem terjed ki azokra a termék-részekre, melyek normál kopásnak vannak kitéve és ezért fogyóeszköznek tekinthetők (pl. elemek), vagy a törékeny részekre sérülésére, pl. kapcsolók, akkuk, vagy üvegből készült részek.

● Garanciális ügyek lebonyolítása

Ügyének gyors elintézhetsége céljából, kérjük kövesse az alábbi útmutatást:

Kérjük, kérdések esetére készítse elő a pénztárblokkot és a cikkszámot (IAN 390386_2201) a vásárlás tényének az igazolására.

Kérjük, hogy a cikkszámot olvassa le a típustábláról, a gravírozásból, az Útmutató címdaláról (balra lent), illetve a hátoldalon, vagy a termék alján található matricáról.

Amennyiben működési hibák, vagy egyéb hiányosság lépne fel, előszöris vegye fel a kapcsolatot a következőkben megnevezett szervizek egyikével telefonon, vagy e-mailen.

A hibásnak ítélt terméket ezután a vásárlást igazoló blokk, valamint a hiba leírásának és keletkezési idejének mellékelésével díjmentesen postázhatja az Önnel közölt szervizcímre.

● Szerviz

(HU) Szerviz Magyarország

Tel.: 0680021536

E-mail: owim@lidl.hu



| | |
|---|----------|
| Legenda uporabljenih piktogramov | Stran 61 |
|---|----------|

| | |
|--------------------------|----------|
| Uvod | Stran 62 |
| Predvidena uporaba | Stran 63 |
| Opis delov | Stran 63 |
| Obseg dobave | Stran 64 |
| Tehnični podatki | Stran 65 |

| | |
|--|----------|
| Splošni varnostni napotki | Stran 66 |
| Varnostni napotki za baterije/akumulatorje | Stran 69 |

| | |
|--|----------|
| Pred začetkom obratovanja | Stran 72 |
| Vstavljanje/zamenjava baterij | Stran 72 |

| | |
|------------------------------|----------|
| Začetek uporabe | Stran 73 |
| Vklop/izklop | Stran 73 |
| Izbira dolžinske enote | Stran 74 |
| Merjenje dolžin | Stran 75 |

| | |
|---|----------|
| Sprememba načina merjenja | Stran 76 |
| Način trajnega merjenja | Stran 76 |
| Način posameznega merjenja..... | Stran 76 |
| Napake, motnje in odpravljanje napak | Stran 77 |
| Vzdrževanje in čiščenje | Stran 78 |
| Skladiščenje | Stran 79 |
| Odstranjevanje | Stran 79 |
| Garancija in servis | Stran 81 |
| Postopek pri uveljavljanju garancije..... | Stran 81 |
| Servis..... | Stran 82 |
| Garancijski list | Stran 83 |

Legenda uporabljenih piktogramov



Preberite navodilo za uporabo.



Nevarnost eksplozije!



Nosite zaščitne rokavice!



Pozor!



Zaščitite se pred laserskim sevanjem!





Ne glejte v laserski žarek!



Enosmerni tok/enosmerna napetost



Baterija priložena

| | |
|---|---|
|  | Oznaka CE označuje skladnost z relevantnimi direktivami EU, ki veljajo za ta izdelek. |
|  | Varnostni napotki Navodila za upravljanje |

Laserski merilnik razdalje 20 m

● Uvod

Iskrene čestitke ob nakupu vašega novega izdelka. Odločili ste se za zelo kakovosten izdelek. To navodilo za uporabo je sestavni del tega izdelka. Vsebuje pomembna navodila za varnost, uporabo in odstranitev. Preden začnete izdelek uporabljati, se seznanite z vsemi navodili za uporabo in varnostnimi napotki. Izdelek uporabljajte samo tako, kot je opisano, in samo za navedena področja uporabe. Če izdelek odstopite novemu lastniku, mu zraven izročite tudi vse dokumente.





● Predvidena uporaba

Izdelek je primeren za merjenje razdalj, dolžin, višin in razmikov. Kakršna koli drugačna uporaba ali sprememba izdelka ni v skladu z določili in predstavlja znatno nevarnost nesreč. Za poškodbe, nastale zaradi nepredvidene uporabe, proizvajalec ne prevzema odgovornosti. Ni namenjen za poslovno uporabo.

● Opis delov

- 1 Sprejemna leča
- 2 Izstopna odprtina laserskega žarka
- 3 Zaslona
- 4 Tipka MEAS  (vklop in izklop, posamezna meritev, trajna meritev)
- 5 Tipka Reference/Unit (sprememba izhodiščne točke merjenja/sprememba enote)
- 6a Pokrov predalčka za baterije
- 6b Predalček za baterije

Zaslon

- 7 Laser vklopljen 
- 8 Prikaz stanja baterije 
- 9 Predhodno izmerjena vrednost
- 10 Dolžinska enota
- 11 Nazadnje izmerjena vrednost
- 12 Referenčna raven 
- 12a Meritev se izvede od zgornjega roba naprave 
- 12b Meritev se izvede od spodnjega roba naprave 

Napotek: Prva (predhodna) izmerjena vrednost je prikazana na sredini, potem ko je bila druga (nova) izmerjena vrednost uspešno zagnana.

● Obseg dobave

- 1 laserska merilna naprava za razdalje
- 2 1,5-voltni bateriji tipa LR03 (AAA)
- 1 navodilo za uporabo

● Tehnični podatki

| | |
|--|--|
| Merilno območje: | 0,075–20 m* (izhodiščna točka zgornji rob) 0,175–20 m* (izhodiščna točka spodnji rob) |
| Natančnost merjenja (tipična): | $\pm 2,0 \text{ mm}^{**}$ |
| Najmanjša prikazna enota: | 1 mm |
| Obratovalna temperatura: | 0–40 °C (za uporabo v not- ranjih prostorih) |
| Relativna vlažnost zraka, maks.: | $\leq 75\%$ |
| Razred laserja: | 2 |
| Valovna dolžina laserja (λ): | 620–690 nm |
| Največja moč P maks.: | <1 mW |
| Obratovalna napetost: | 3 V=== |
| Bateriji: | 2 x 1,5 V LR03 (AAA) |

| | |
|------------------|---------------------|
| Teža: | 52 g (brez baterij) |
| Mere: | 10 x 3,8 x 2,45 cm |
| Stopnja zaščite: | IP20 |

*) Bolj kot se laserska svetloba odbije od ciljne površine (razpršilno, ne zrcalno) in bolj kot je svetla laserska pika v primerjavi s svetlostjo okolice (notranji prostori, mračenje), bolj se poveča domet.

***) Pri neugodnih pogojih, npr. močnih sončnih žarkih ali slabo odbojni površini, znaša maksimalno odstopanje ± 8 mm na 20 m. Pri ugodnih pogojih je treba računati z vplivom $\pm 0,1$ mm/m.



Splošni varnostni napotki

- **NEVARNOST ZADUŠITVE!** Embalažni materiali (npr. folije ali polistirol) se ne smejo uporabljati kot igrače. Otrok ne pustite v bližino embalažnega materiala. Embalažni material ni igrača.

- Izdelka ne uporabljajte na mestih, na katerih obstaja nevarnost požara ali eksplozije, npr. v bližini gorljivih tekočin ali plinov.
- Izdelek lahko uporabljajo otroci od 8. leta naprej ter osebe z zmanjšanimi fizičnimi, čutilnimi ali duševnimi sposobnostmi ali osebe s pomanjkanjem izkušenj in/ali znanja, če so pod nadzorom ali če so bili poučeni o varni uporabi izdelka in razumejo nevarnosti, do katerih lahko pride med uporabo. Otroci se ne smejo igrati z izdelkom. Otroci ne smejo brez nadzora izvajati čiščenja in vzdrževanja.
- Med uporabo mora biti izdelek vedno pod nadzorom. Laserski žarek lahko zaslepi druge osebe.
- Izdelek zavarujte pred mokroto in neposrednimi sončnimi žarki.
- Izdelka ne izpostavljajte ekstremnim temperaturam ali temperaturnim nihanjem. Npr. ne pustite ga dlje časa v avtomobilu. Pri močnih temperaturnih nihanjih pustite izdelek, da se prilagodi na temperaturo, preden ga začnete

uporabljati. Ekstremne temperature ali temperaturna nihanja lahko vplivajo na natančnost izdelka.

- Izogibajte se močnim udarcem ali padcem izdelka.

-



! OPOZORILO!

Zaščitite se pred laserskim sevanjem!



- **PREVIDNO, LASERSKO SEVANJE!
NE GLEJTE V ŽAREK! RAZRED
LASERJA 2!**

- Ne glejte neposredno v laserski žarek oz. v odprtino.

! OPOZORILO!

Gledanje laserskega žarka z optičnimi instrumenti (npr. z lupo, povečevalnim steklom ipd.) je povezano s tveganjem za poškodbe oči.

- **PREVIDNO!** Če uporabljate druge naprave za upravljanje in nastavljanje, ki niso navedene tukaj, ali če uporabljate druge postopke, lahko to privede do nevarne izpostavljenosti žarkom.
- Laserskega žarka nikoli ne usmerjajte v odsevne površine, osebe ali živali. Že kratek vizualni stik z laserskim žarkom lahko povzroči poškodbe oči.



Varnostni napotki za baterije/akumulatorje

- **SMRTNA NEVARNOST!** Baterije/akumulatorje shranjujte zunaj dosega otrok. V primeru zaužitja nemudoma poiščite zdravniško pomoč!
- Zaužitje lahko privede do opeklin, perforacij mehkega tkiva in smrti. Do hudih opeklin lahko pride v 2 urah po zaužitju.



NEVARNOST EKSPLOZIJE!

Baterij, ki niso predvidene za polnjenje, nikoli znova ne polnite.

Ne povzročite kratkega stika baterij/akumulatorjev in/ali jih odpirajte. Posledice so lahko pregretje in nevarnost požara, lahko jih tudi raznese.

- Baterij/akumulatorjev nikoli ne mečite v ogenj ali vodo.
- Baterij/akumulatorjev ne izpostavljajte mehanskim obremenitvam.

Tveganje iztekanja baterij/akumulatorjev

- Izogibajte se izrednim pogojem in temperaturam, ki bi lahko vplivale na baterije/akumulatorje, npr. na radiatorju/neposredni sončni svetlobi.
- Če baterije/akumulatorji iztečejo, preprečite stik kemikalij s kožo, z očmi in s sluznicami! Prizadeta mesta takoj sperite s čisto vodo in takoj poiščite zdravniško pomoč!



NOSITE ZAŠČITNE ROKAVICE!

- Iztekle ali poškodovane baterije/akumulatorji lahko ob stiku s kožo povzročijo razjede. V takšnem primeru nosite primerne zaščitne rokavice.
- V primeru iztekanja baterij/akumulatorjev le-te takoj odstranite iz izdelka, da preprečite poškodbe.
- Uporabljajte samo baterije/akumulatorje enakega tipa. Ne mešajte starih baterij/akumulatorjev z novimi!
- Baterije/akumulatorje odstranite, kadar izdelka dlje časa ne uporabljate.

Tveganje poškodb izdelka



- Uporabljajte izključno navedeni tip baterije/akumulatorja!
- Baterije/akumulatorje vstavite v izdelek skladno z oznakama polarnosti (+) in (-) na bateriji/akumulatorju in izdelku.

- Pred vstavljanjem očistite kontakte baterije/akumulatorja in v predalčku za baterije s suho krpo, ki ne pušča vlaken ali z vatirano palčko!
- Iztrošene baterije/akumulatorje nemudoma odstranite iz izdelka.





● **Pred začetkom obratovanja**

- Preverite dobavo glede popolnosti in vidnih poškodb.
- Z izdelka odstranite ves embalažni material.

● **Vstavljanje/zamenjava baterij**





Ko se simbol baterije  prvič pojavi na zaslonu **3**, je mogoče izvesti le še nekaj meritev. Če se pojavi simbol prazne baterije , je treba bateriji zamenjati.

Merjenje ni več mogoče.

- Odprite pokrov predalčka za baterije , tako da zaskočko pokrova previdno pritisnete navzdol.
- Po potrebi odstranite iztrošeni bateriji iz predalčka za baterije .
- Vstavite (novi) bateriji. Pazite na pravilno polarnost skladno s prikazom na notranji strani predalčka za baterije .
- Zaprite pokrov predalčka za baterije , kot je prikazano (sl. A).

● Začetek uporabe

● **Vklop/izklop**

- Za vklop izdelka pritisnite tipko MEAS  .
- Ob vklopu izdelka se vklopiti tudi laserski žarek.
- Za izklop izdelka pritisnite tipko MEAS   in jo zadržite za pribl. 5 sekund, dokler se na zaslonu  ne prikaže »OFF«.

Če pribl. 3 minute ne pritisnete nobene tipke izdelka, se izdelek samodejno izklopi zaradi varčevanja z baterijama.

- Za preklop izhodiščne točke merjenja z zgornjega roba izdelka na njegov spodnji rob ali obratno, pritisnite tipko Reference/Unit **5**.

● Izbira dolžinske enote

1. Pritisnite tipko Reference/Unit **5** in jo držite pritisnjeno dlje kot 3 sekunde.
2. Enota na zaslonu **3** se spremeni.
3. Ponavljajte 1. korak, dokler se na zaslonu **3** ne prikaže zelena enota.

Napotek: Na voljo so naslednje dolžinske enote:

m meter

" čevelj/palec

in palec

ft čevelj

● Merjenje dolžin

- Na kratko še enkrat pritisnite tipko MEAS [4], da aktivirate laserski žarek. Ko je laser vklopljen, se simbol * [7] prikaže v zgornjem levem kotu zaslona [3].

Napotek: Če je laserski žarek že aktiviran, lahko zgoraj navedeni korak preskočite.

- Zdaj usmerite laser proti cilju. Še enkrat na kratko pritisnite tipko MEAS [4]. V primeru uspešnega merjenja je izmerjena vrednost prikazana na spodnjem robu zaslona [3], laser pa izklopljen.
- Če želite opraviti še eno meritev, ponovite predhodno opisane korake.
- Nova izmerjena vrednost je prikazana na spodnjem robu zaslona [3], predhodna vrednost pa v sredini. Laserski žarek je zdaj izklopljen.

● **Sprememba načina merjenja**

● **Način trajnega merjenja**

- V načinu posameznega merjenja pritisnite in zadržite tipko MEAS **4** za pribl. 3 sekunde, da prispete v način za trajno merjenje.
- V načinu trajnega merjenja utripa simbol za laser.

● **Način posameznega merjenja**

- V načinu trajnega merjenja pritisnite in zadržite tipko MEAS **4** za pribl. 3 sekunde, da prispete v način za posamezno merjenje.
- V načinu posameznega merjenja ostane simbol za laser vklopljen.

● **Napake, motnje in odpravljanje napak**

| Težava | vzrok | Rešitev |
|---------------|---|--|
| — | Napaka v izračunu | Upoštevajte dovoljeno merilno območje. |
| 301 | Temperatura okolice je prenizka ali previsoka | Upoštevajte dovoljene temperature okolice (0 ° - 40 ° C). |
| 401 | Napaka naprave | Če se simbol pojavi tudi po večkratnem vklopu in izklopu, odnesite izdelek v servisno delavnico. |

● Vzdrževanje in čiščenje

Izdelek ne potrebuje vzdrževanja.

- **POZOR!** Izdelka nikoli ne potaplajte v vodo ali druge tekočine. Med čiščenjem v izdelek ne sme priti vlaga.
- Izstopno odprtino laserskega žarka 2 in sprejemno lečo 1 očistite z mehkim curkom zraka. Pri močnejši umazaniji odstranite umazanijo z rahlo navlaženo vatirano palčko. Pri tem ne pritiskajte premočno!
- Nikoli ne uporabljajte bencina, topil ali čistil, ki načenjajo umetno maso.
- **⚠ OPOZORILO!** Izdelek sme za namene popravila odpreti le strokovnjak.
- Za čiščenje ohišja uporabljajte suho krpo.
- Redno čistite izdelek, v idealnem primeru po vsaki uporabi.

● Skladiščenje

- Če izdelka dlje časa ne boste uporabljali, odstranite bateriji in ju shranite na čistem, suhem mestu brez neposredne sončne svetlobe.

● Odstranjevanje

Embalaža je narejena iz okolju primernih materialov, ki jih lahko oddate za recikliranje na lokalnih zbirališčih odpadkov.



Upoštevajte oznake embalažnih materialov za ločevanje odpadkov, ki so označene s kraticami (a) in številkami (b) z naslednjim pomenom: 1–7: umetne mase/20–22: papir in karton/80–98: vezni materiali.



Izdelek in materiale embalaže je mogoče reciklirati; za lažjo obdelavo odpadkov jih odstranite ločeno. Logotip Triman velja samo za Francijo.



O možnostih odstranjevanja odslužnega izdelka se lahko pozanimate pri svoji občinski ali mestni upravi.



Ko je vaš izdelek dotrajan, ga zaradi varovanja okolja ne odvrzite med gospodinjske odpadke, temveč ga oddajte na ustreznem zbirališču tovrstnih odpadkov. O zbirnih mestih in njihovih delovnih časih se lahko pozanimate pri svoji pristojni občinski upravi.

Pokvarjene ali iztrošene baterije/akumulatorje je treba reciklirati v skladu z Direktivo 2006/66/ES in njenimi spremembami. Baterije/akumulatorje in/ali izdelek vrnite na ponujenih zbirnih mestih.



Škoda na okolju zaradi napačnega odstranjevanja baterij/akumulatorjev!

Baterij/akumulatorjev ni dovoljeno odstraniti skupaj z gospodinjskimi odpadki. Vsebujejo lahko strupene težke kovine in so podvržene določbam za ravnanje z nevarnimi odpadki. Kemični simboli težkih kovin so naslednji: Cd = kadmij, Hg = živo srebro, Pb = svinec. Zato iztrošene baterije/akumulatorje oddajte na komunalnem zbirnem mestu.

● Garancija in servis

● Postopek pri uveljavljanju garancije

Za zagotovitev hitre obdelave vašega primera vas prosimo, da sledite naslednjim napotkom:

Prosimo, da za vsa vprašanja pripravite račun in številko izdelka (IAN 390386_2201) kot dokazilo o nakupu.

Številko izdelka najdete na identifikacijski ploščici, gravuri, naslovni strani v navodilih (spodaj levo) ali na nalepki na hrbtni ali spodnji strani.

Če pride do napačnega delovanja ali drugih pomanjkljivosti, se obrnite najprej na v nadaljevanju navedeni servisni oddelek po telefonu ali prek e-pošte.

Izdelek, označen kot okvarjen, lahko nato brez poštnine pošljete na navedeni naslov servisa, zraven pa priložite potrdilo o nakupu (blagajniški račun) in navedite, za kakšno pomanjkljivost gre in kdaj je nastala.

● Servis

SI **Servis Slovenija**

Tel.: 00386 (0) 80 70 60

E-Mail: owim@lidl.si



Pooblaščeni serviser:

OWIM GmbH & Co. KG
Stiftsbergstraße 1
74167 Neckarsulm
NEMČIJA

Servisna telefonska številka: 00386 (0) 80 70 60

Garancijski list

1. S tem garancijskim listom OWIM GmbH & Co. KG, Stiftsbergstraße 1, 74167 Neckarsulm, Nemčija jamčimo, da bo izdelek v garancijskem roku ob normalni in pravilni uporabi brezhibno deloval in se zavezujemo, da bomo ob izpolnjenih spodaj navedenih pogojih odpravili morebitne pomanjkljivosti in okvare zaradi napak v materialu ali izdelavi oziroma po svoji presoji izdelek zamenjali ali vrnili kupnino.

- 
2. Garancija je veljavna na ozemlju Republike Slovenije.
 3. Garancijski rok za proizvod je 3 leta od datuma izročitve blaga. Datum izročitve blaga je razviden iz računa.
 4. Kupec je dolžan okvaro javiti pooblaščenemu servisu oziroma se informirati o nadaljnjih postopkih na zgoraj navedeni telefonski številki. Svetujemo vam, da pred tem natančno preberete navodila o sestavi in uporabi izdelka.
 5. Kupec je dolžan pooblaščenemu servisu predložiti garancijski list in račun, kot potrdilo in dokazilo o nakupu ter dnevu izročitve blaga.
 6. V primeru, da proizvod popravlja nepooblaščen servis ali oseba, kupec ne more uveljavljati zahtevkov iz te garancije.
 7. Vzroki za okvaro oziroma nedelovanje izdelka morajo biti lastnosti stvari same in ne vzroki, ki so zunaj proizvajalčeve oziroma prodajalčeve sfere. Kupec ne more uveljavljati zahtevkov iz te garancije, če se ni držal priloženih navodil za sestavo in uporabo izdelka ali če



je izdelek kakorkoli spremenjen ali nepravilno vzdrževan.

8. Jamčimo servis in rezervne dele še 3 leta po preteku garancijskega roka.
9. Obrabni deli oz. potrošni material so izvzeti iz garancije.
10. Vsi potrebni podatki za uveljavljanje garancije se nahajajo na dveh ločenih dokumentih (garancijski list, račun).
11. Ta garancija proizvajalca ne izključuje pravic potrošnika, ki izhajajo iz odgovornosti prodajalca za napake na blagu.

Prodajalec:

Lidl Slovenija d.o.o. k.d., Pod lipami 1, SI-1218

Komenda

| | | |
|--|--------|-----|
| Legenda použitých piktogramů | Strana | 88 |
| Úvod | Strana | 89 |
| Použití ke stanovenému účelu..... | Strana | 90 |
| Popis dílů | Strana | 90 |
| Obsah dodávky | Strana | 91 |
| Technické údaje | Strana | 92 |
| Všeobecná bezpečnostní upozornění | Strana | 93 |
| Bezpečnostní pokyny pro baterie a akumulátory..... | Strana | 96 |
| Před uvedením do provozu | Strana | 99 |
| Vložení a výměna baterií..... | Strana | 99 |
| Uvedení do provozu | Strana | 100 |
| Zapínání/vypínání | Strana | 100 |
| Volba jednotky délky | Strana | 101 |
| Měření délek | Strana | 101 |

| | |
|----------------------------------|------------|
| Změna režimu měření | Strana 102 |
| Režim nepřetržitého měření..... | Strana 102 |
| Režim jednotlivých měření..... | Strana 103 |

| | |
|---|------------|
| Chyby, poruchy & jejich odstranění | Strana 103 |
|---|------------|

| | |
|-------------------------------|------------|
| Údržba a čištění | Strana 104 |
|-------------------------------|------------|

| | |
|-------------------------|------------|
| Skladování | Strana 105 |
|-------------------------|------------|

| | |
|---------------------------|------------|
| Zlikvidování | Strana 106 |
|---------------------------|------------|

| | |
|------------------------------|------------|
| Záruka a servis | Strana 108 |
|------------------------------|------------|

| | |
|--------------|------------|
| Záruka | Strana 108 |
|--------------|------------|

| | |
|--|------------|
| Postup v případě uplatňování záruky | Strana 109 |
|--|------------|

| | |
|-------------|------------|
| Servis..... | Strana 110 |
|-------------|------------|

Legenda použitých piktogramů



Přečtěte si návod k obsluze.



Nebezpečí výbuchu!



Noste ochranné rukavice!



Pozor!



Chraňte se před laserovým zářením!



Nedívat se do laserového paprsku!



Stejnoseměrný proud/
stejnoseměrné napětí



Včetně baterie



Značka CE vyjadřuje soulad s příslušnými směrnici EU, které se vztahují na tento výrobek.



Bezpečnostní upozornění Instrukce

Laserový měřič vzdálenosti 20 m

● Úvod

Blahopřejeme Vám ke koupi nového výrobku. Rozhodli jste se pro kvalitní produkt. Návod k obsluze je součástí tohoto výrobku. Obsahuje důležité pokyny pro bezpečnost, použití a likvidaci. Před použitím výrobku se seznamte se všemi pokyny k obsluze a bezpečnostními pokyny. Používejte výrobek jen popsáním způsobem a na uvedených místech. Při předání výrobku třetí osobě předejte i všechny podklady.





● Použití ke stanovenému účelu

Výrobek je použitelný na měření vzdáleností, délek, výšek i odstupů. Jakékoli jiné použití nebo úprava přístroje je v rozporu s předpokládaným použitím a skrývá značné nebezpečí zranění. Výrobce neručí za škody vzniklé jiným použitím než k popsanému účelu. Není určen k živnostenskému využití.

● Popis dílů

- 1 Čočka přijímače
- 2 Výstupní otvor pro laserový paprsek
- 3 Displej
- 4 Tlačítko MEAS  (zapnout, vypnout jednotlivá měření, nepřetržitá měření)
- 5 Tlačítko referenční/jednotek (změnit výchozí bod měření/změnit jednotky)
- 6a Víko přihrádky na baterie
- 6b Přihrádka na baterie

Displej

- 7 Laser zapnutý 
- 8 Kontrolka stavu baterie 
- 9 Poslední naměřená hodnota
- 10 Jednotka délky
- 11 Poslední naměřená hodnota
- 12 Referenční rovina 
- 12a Měření se provádí od horní hrany přístroje 
- 12b Měření se provádí od dolní hrany přístroje 

Poznámka: První (předešlá) naměřená hodnota se zobrazí uprostřed, jakmile se začne měřit druhá (nová) hodnota.

● Obsah dodávky

- 1 laserový měřič vzdáleností
- 2 baterie 1,5V, typ LR03 (AAA)
- 1 návod k obsluze

● Technické údaje

| | |
|---------------------------------|--|
| Rozsah měření: | 0,075–20 m* (výchozí bod horní hrana) 0,175–20 m* (výchozí bod dolní hrana) |
| Přesnost měření (typová): | ± 2,0 mm** |
| Nejmenší zobrazitelná jednotka: | 1 mm |
| Provozní teplota: | 0 ° – 40 °C (pro použití v místnostech) |
| Relativní vlhkost maximálně: | ≤ 75 % |
| Třída laseru: | 2 |
| Vlnová délka laseru (λ): | 620–690 nm |
| Maximální výkon P max.: | <1 mW |
| Provozní napětí: | 3 V=== |
| Baterie: | 2 x 1,5 V LR03 (AAA) |
| Váha: | 52 g (bez baterií) |

| | |
|----------------|--------------------|
| Rozměry: | 10 x 3,8 x 2,45 cm |
| Třída ochrana: | IP20 |

*) Dosah je tím delší, čím lépe plocha cíle laserový paprsek odráží zpátky (rozptýleně, bez zrcadlení) a čím je laserový bod světlejší oproti světlu v okolním prostředí (místnosti, stmívání).

**) Při nepříznivých podmínkách, jako např. při silném slunečním záření nebo povrchu, který paprsek špatně odráží činí maximální odchylka ± 8 mm na 20 m. Za příznivých podmínek lze počítat s nepřesností $\pm 0,1$ mm/m.



Všeobecná bezpečnostní upozornění

- **NEBEZPEČÍ UDUŠENÍ!** S obalovými materiály (např. s fóliemi nebo polystyrolem) si děti nesmí hrát. Držte neustále obalový materiál mimo dosah dětí. Obalový materiál není hračkou.

- Nepoužívejte výrobek v prostředí, ve kterém hrozí nebezpečí požáru nebo výbuchu, například v blízkosti vznětlivých kapalin nebo plynů.
- Tento výrobek mohou používat děti od 8 let, osoby se sníženými fyzickými, smyslovými nebo duševními schopnostmi nebo s nedostatečnými zkušenostmi a znalostmi, jestliže budou pod dohledem nebo byly poučeny o bezpečném používání výrobku a chápou nebezpečí, která z jeho používání vyplývají. S výrobkem si děti nesmí hrát. Děti nesmí bez dohledu provádět čištění ani uživatelskou údržbu výrobku.
- Nenechávejte výrobek v provozu nikdy bez dohledu. Ostatní osoby mohou být laserovým paprskem oslněny.
- Chraňte výrobek před mokrem přímým slunečním zářením.
- Nevystavujte výrobek extrémním teplotám nebo teplotním výkyvům. Nenechávejte výrobek např. ležet delší dobu v autě. Při větších výkyvech teploty nechte nejdříve vyrovnat teplotu výrobku než ho uvedete do provozu.

Extrémní teplota nebo její kolísání mohou ovlivnit přesnost výrobku.

- Chraňte výrobek před silnými nárazy nebo pády.



! VÝSTRAHA!

Chraňte se před laserovým zářením!



- **POZOR LASEROVÉ ZÁŘENÍ! NEDÍVAT SE DO PAPRSKU! LASER TŘÍDY 2!**
- Nedívejte se nikdy přímo do laserového paprsku resp. do výstupního otvoru.

! VÝSTRAHA!

Pozorování laserového paprsku optickými instrumenty (např. lupou, zvětšovacími skly, aj.) ohrožuje oči.

- **POZOR!** Při použití jiných zařízení k obsluze nebo kalibraci než je zde popsáno anebo

jiných postupů může dojít k nebezpečné expozici záření.

- Nemiřte laserovým paprskem na plochy, které ho odráží, osoby nebo zvířata. Již krátký pohled do paprsku může vést ke zranění zraku.



Bezpečnostní pokyny pro baterie a akumulátory

- **NEBEZPEČÍ OHROŽENÍ ŽIVOTA!**

Uchovávejte baterie a akumulátory mimo dosah dětí. V případě spolknutí okamžitě vyhledejte lékařskou pomoc!

- Při požití může dojít k popáleninám, perforaci měkkých tkání a úmrtí. K závažným popáleninám může dojít do 2 hodin po požití.



- **NEBEZPEČÍ VÝBUCHU!**

Nenabíjecí baterie nikdy znovu nenabíjejte. Baterie nebo akumulátory nezkratujte ani je neotevírejte. Hrozí

přehřátí, nebezpečí požáru nebo jejich prasknutí.

- Nikdy neházejte baterie nebo akumulátory do ohně ani do vody.
- Nevystavujte baterie nebo akumulátory mechanickému zatížení.

Nebezpečí vytečení baterií/akumulátorů

- Zabraňte extrémním podmínkám a teplotám, např. na topení anebo na slunci, které mohou negativně ovlivnit funkci baterií nebo akumulátorů.
- V případě vytečení baterií/akumulátorů zabraňte kontaktu chemikálií s pokožkou, očima a sliznicemi! Omyjte ihned postižená místa dostatečným množstvím čisté vody a vyhledejte lékařskou pomoc!



NOSTE OCHRANNÉ RUKAVICE!

Vyteklé i poškozené baterie nebo akumulátory mohou při kontaktu s pokožkou způsobit její poleptání. Noste proto vhodné rukavice.

- V případě vytečení ihned odstraňte baterie nebo akumulátory z výrobku, abyste zabránili jeho poškození!
- Používejte jen baterie nebo akumulátory stejného typu. Nekombinujte staré baterie nebo akumulátory s novými!
- Odstraňte baterie nebo akumulátory při delším nepoužívání z výrobku.

Nebezpečí poškození výrobku

- Používejte jen udaný typ baterie nebo akumulátoru!
- Nasazujte baterie nebo akumulátory podle označení polarit (+) a (-) na bateriích nebo akumulátorech a na výrobku.
- Vyčistěte kontakty na baterii/akumulátoru a v přihrádce na baterie před jejich vložením suchou utěrkou, která nepouští vlákna, nebo vatovým tamponem!
- Vybité baterie nebo akumulátory ihned vyjměte z výrobku.

● Před uvedením do provozu

- Zkontrolujte úplnost obsahu dodávky a jeho bezvadný stav.
- Odstraňte veškerý obalový materiál z výrobku.

● Vložení a výměna baterií



Po prvním zobrazení symbolu baterie  na displeji **3** je možné provést ještě několik měření.

Po zobrazení prázdného symbolu baterie , se musí baterie vyměnit. Měření nejsou možná.

- Otevřete víčko přihrádky na baterie **6a** opatrným stlačením západky na víčku směrem dolů.
- Vyjměte vybité baterie z přihrádky **6b**, pokud je to zapotřebí.
- Vložte dovnitř (nové) baterie. Dbejte na správnou polaritu, podle zobrazení na vnitřní straně přihrádky na baterie **6b**.
- Uzavřete víčko přihrádky na baterie **6a** podle zobrazení (obr. A).

● Uvedení do provozu

● Zapínání/vypínání

- K zapnutí výrobku stiskněte tlačítko MEAS  **4**. Při zapnutí výrobku se zapíná i laserový paprsek.
- K vypnutí výrobku přidržte na cca 5 vteřin tlačítko MEAS  **4** až se na displeji **3** objeví „OFF“.
Výrobek se pro šetření baterií automaticky vypne, jestliže nebylo po dobu 3 minut stisknuté žádné tlačítko.
- Ke změně výchozího bodu měření od horní hrany výrobku k výchozímu bodu měření od jeho dolní hrany stiskněte tlačítko Reference/Unit **5**.

● Volba jednotky délky

1. Stiskněte a přidržte na 3 vteřiny tlačítko referenční/jednotek [5].
2. Na displeji [3] se jednotka změní.
3. Opakujte krok 1 až se na displeji [3] zobrazí požadovaná jednotka.

Poznámka: Volitelné jsou následující jednotky délky:

m metr

'" stopa/palec

in palec

ft stopa

● Měření délek

- Stiskněte znovu krátce tlačítko MEAS [4] pro aktivování laserového paprsku. Po zapnutí laseru se v horním levém rohu displeje [3] objeví symbol \dagger [7].

Poznámka: Jestliže je laserový paprsek již aktivovaný může se výše jmenovaný krok přeskočit.

- Nyní naniřte laser na Váš cíl. Stiskněte znovu krátce tlačítko MEAS [4]. Po úspěšném měření se naměřená hodnota objeví na dolním okraji displeje [3] a laser se vypne.
- Jestliže chcete znovu měřit, opakujte předem popsané kroky.
- Nově naměřená hodnota se zobrazí na okraji displeje [3], předešlá uprostřed. Laserový paprsek je nyní vypnutý.

● Změna režimu měření

● Režim nepřetržitého měření

- Pro přechod do režimu nepřetržitého měření stiskněte a přidržte na 3 vteřiny tlačítko MEAS [4].

- V režimu nepřetržitého měření bliká symbol laseru.

● Režim jednotlivých měření

- Pro přechod do režimu jednotlivých měření stiskněte a přidržte v režimu nepřetržitého měření na 3 vteřiny tlačítko MEAS 4.
- V režimu jednotlivých měření symbol laseru nebliká.

● Chyby, poruchy & jejich odstranění

| Problém | Příčina | Řešení |
|---------|---------------|----------------------------------|
| — | Chyba výpočtu | Dodržte přípustný rozsah měření. |

| Problém | Příčina | Řešení |
|----------------|---|--|
| 301 | Teplota okolního prostředí je příliš nízká nebo příliš vysoká | Dávejte pozor na přípustnou teplotu okolního prostředí (0 ° - 40 ° C). |
| 401 | Chyba přístroje | Jestliže se symbol zobrazí i po opakovaném zapnutí a vypnutí, odнесите výrobek do odborné dílny. |

● Údržba a čištění

Výrobek nevyžaduje údržbu.

- **POZOR!** Neponořujte výrobek nikdy do vody nebo jiných tekutin. Při čištění nesmí vniknout do výrobku vlhkost.
- Vyčistěte jemným proudem vzduchu otvor pro výstup laserového paprsku 2 a přijímací

čočku **1**. Silná znečištění vyčistěte mírně navlhčenou vatovou tyčinkou. Na výrobek netlačte!

- Nikdy nepoužívejte benzín, rozpouštědla nebo čističe, které narušují umělou hmotu.
- **⚠ VÝSTRAHA!** Výrobek smí za účelem opravy otevřít jen odborník.
- Na čištění tělesa používejte suchý hadr.
- Výrobek čistěte pravidelně, ideálně po každém použití.

● Skladování

- V případě, že nebudete výrobek delší dobu používat, vyjměte baterie a skladujte ho na čistém, suchém, před prachem a přímým sluncem chráněném místě.

● Zlikvidování

Obal se skládá z ekologických materiálů, které můžete zlikvidovat prostřednictvím místních sběrů recyklovatelných materiálů.



Při třídění odpadu se řiďte podle označení obalových materiálů zkratkami (a) a čísly (b), s následujícím významem: 1–7: umělé hmoty/20–22: papír a lepenka/80–98: složené látky.



Výrobek a obalové materiály jsou recyklovatelné, zlikvidujte je odděleně pro lepší odstranění odpadu. Logo Triman platí jen pro Francii.



O možnostech likvidace vysloužilých zařízení se informujte u správy vaší obce nebo města.



V zájmu ochrany životního prostředí vysloužilý výrobek nevyhazujte do domovního odpadu, ale předejte k odborné likvidaci. O sběrnách a jejich otevíracích hodinách se můžete informovat u příslušné správy města nebo obce.

Vadné nebo vybité baterie resp. akumulátory se musí, podle směrnice 2006/66/ES a jejich příslušných změn, recyklovat. Baterie, akumulátory i výrobek odevzdejte zpět do nabízených sběrů.



Ekologické škody v důsledku chybné likvidace baterií/akumulátorů!

Baterie/akumulátory se nesmí zlikvidovat v domácím odpadu. Mohou obsahovat jedovaté těžké kovy a musí se zpracovávat jako zvláštní odpad. Chemické symboly těžkých kovů: Cd = kadmium, Hg = rtuť, Pb = olovo. Proto odevzdejte opotřebené baterie/akumulátory u komunální sběrně.

● **Záruka a servis**

● **Záruka**

Výrobek byl vyroben s nejvyšší pečlivostí podle přísných kvalitativních směrnic a před odesláním prošel výstupní kontrolou. V případě závad máte možnost uplatnění zákonných práv vůči prodejci. Vaše práva ze zákona nejsou omezena naší níže uvedenou zárukou.

Na tento artikl platí 3 záruka od data zakoupení. Záruční lhůta začíná od data zakoupení. Uchovejte si dobře originál pokladní stvrzenky. Tuto stvrzenku budete potřebovat jako doklad o zakoupení.

Pokud se do 3 let od data zakoupení tohoto výrobku vyskytne vada materiálu nebo výrobní vada, výrobek Vám – dle našeho rozhodnutí – bezplatně opravíme nebo vyměníme. Tato záruka zaniká, jestliže se výrobek poškodí, neodborně použil nebo neobdržel pravidelnou údržbu.

Záruka platí na vady materiálu a výrobní vady. Tato záruka se nevztahuje na díly výrobku podléhající opotřebení (např. na baterie), dále na poškození křehkých, choulostivých dílů, např. vypínačů, akumulátorů nebo dílů zhotovených ze skla.

● **Postup v případě uplatňování záruky**

Pro zajištění rychlého zpracování Vašeho případu se řiďte následujícími pokyny:

Pro všechny požadavky si připravte pokladní stvrzenku a číslo artiklu (IAN 390386_2201) jako doklad o zakoupení.

Číslo artiklu najdete na typovém štítku, gravuře, titulní stránce návodu (vlevo dole) nebo na nálepce na zadní nebo spodní straně.

V případě poruch funkce nebo jiných závad nejdříve kontaktujte, telefonicky nebo e-mailem, v následujícím textu uvedené servisní oddělení. Výrobek registrovaný jako vadný potom můžete s příloženým dokladem o zakoupení (pokladní stvrzenkou) a údaji k závadě a kdy k ní došlo, bezplatně zaslat na adresu servisu, která Vám byla sdělena.

● Servis

(CZ) Servis Česká republika

Tel.: 800600632

E-Mail: owim@lidl.cz



| | |
|--|------------|
| Legenda použitých piktogramov | Strana 113 |
|--|------------|

| | |
|-------------------|------------|
| Úvod | Strana 114 |
|-------------------|------------|

| | |
|--|------------|
| Používanie v súlade s určeným účelom | Strana 115 |
| Popis častí | Strana 115 |
| Obsah dodávky | Strana 117 |
| Technické údaje | Strana 117 |

| | |
|---|------------|
| Všeobecné bezpečnostné upozornenia | Strana 119 |
|---|------------|

| | |
|--|------------|
| Bezpečnostné upozornenia týkajúce sa batérií/akumulátorových batérií | Strana 122 |
|--|------------|

| | |
|---|------------|
| Pred uvedením do prevádzky | Strana 125 |
|---|------------|

| | |
|--------------------------------|------------|
| Vkladanie/výmena batérií | Strana 125 |
|--------------------------------|------------|

| | |
|------------------------------------|------------|
| Uvedenie do prevádzky | Strana 126 |
|------------------------------------|------------|

| | |
|-------------------------|------------|
| Zapnutie/Vypnutie | Strana 126 |
|-------------------------|------------|

| | |
|-------------------------------|------------|
| Výber dĺžkovej jednotky | Strana 127 |
| Meranie dĺžok..... | Strana 128 |

Zmena

| | |
|----------------------------------|------------|
| meracieho režimu | Strana 129 |
| Režim trvalého merania | Strana 129 |
| Režim jednotlivého merania | Strana 129 |

| | |
|--|------------|
| Chyby, poruchy & odstraňovanie chýb | Strana 130 |
|--|------------|

| | |
|--------------------------------|------------|
| Údržba a čistenie | Strana 131 |
|--------------------------------|------------|

| | |
|--------------------------|------------|
| Skladovanie | Strana 132 |
|--------------------------|------------|

| | |
|-------------------------|------------|
| Likvidácia | Strana 132 |
|-------------------------|------------|

| | |
|---|------------|
| Záruka a servis | Strana 134 |
| Záruka | Strana 134 |
| Postup v prípade poškodenia v záruke | Strana 136 |
| Servis..... | Strana 137 |

Legenda použitých piktogramov



Prečítajte si návod na obsluhu.



Nebezpečenstvo explózie!



Noste ochranné rukavice!



Pozor!



Chráňte sa pred laserovým žiarením!



Nepozerajte do laserového lúča!



Jednosmerný prúd/napätie



Vrátane batérie



Značka CE uvádza zhodu s príslušnými smernicami EÚ platnými pre tento výrobok.



Bezpečnostné upozornenia
Manipulačné pokyny

Laserový merač vzdialenosti 20 m

● Úvod

Blahoželáme Vám ku kúpe Vášho nového výrobku. Rozhodli ste sa pre veľmi kvalitný výrobok. Návod na obsluhu je súčasťou tohto výrobku. Obsahuje dôležité upozornenia týkajúce sa bezpečnosti, používania a likvidácie. Skôr ako začnete výrobok používať, oboznámte sa so všetkými pokynmi k obsluhu a bezpečnosti. Výrobok používajte iba v súlade s popisom a v uvedených oblastiach používania. V prípade postúpenia výrobku ďalším osobám odovzdajte aj všetky dokumenty patriace k výrobku.

● Používanie v súlade s určeným účelom

Výrobok je vhodný na meranie vzdialeností, dĺžiek, výšiek, odstupov. Akékoľvek iné použitie alebo zmena výrobku je v rozpore s určeným účelom a predstavuje značné nebezpečenstvá úrazu. Výrobca nepreberá ručenie za škody vzniknuté používaním, ktoré je v rozpore s určeným účelom. Nevhodné na priemyselné používanie.

● Popis častí

- 1 Prijímacia šošovka
- 2 Výstupný otvor pre laserový lúč
- 3 Displej
- 4 Tlačidlo MEAS  (za- a vypínanie, jednotlivé meranie, trvalé meranie)
- 5 Tlačidlo Reference/Unit (zmena merania východiskového bodu/zmena jednotky)

6a Kryt priečinka pre batérie

6b Priečinko pre batérie

Displej

7 Laser zapnutý 

8 Ukazovateľ stavu batérie 

9 Predtým nameraná hodnota

10 Dĺžková jednotka

11 Naposledy nameraná hodnota

12 Vzťažná rovina 

12a Meranie je uskutočnené z hornej hrany prístroja 

12b Meranie je uskutočnené zo spodnej hrany prístroja 

Poznámka: Prvá (predchádzajúca) nameraná hodnota je zobrazená v strede potom, ako úspešne začala druhá (nová) nameraná hodnota.

● Obsah dodávky

- 1 laserový merač vzdialeností
- 2 1,5 V-batérie typ LR03 (AAA)
- 1 návod na používanie

● Technické údaje

| | |
|-----------------------------------|---|
| Rozsah merania: | 0,075–20 m* (východiskový bod horná hrana) |
| | 0,175–20 m* (východiskový bod spodná hrana) |
| Presnosť merania (typicky): | $\pm 2,0$ mm** |
| Najmenšia jednotka zobrazenia: | 1 mm |
| Prevádzková teplota: | 0 ° – 40 °C (pre používanie v interiéri) |

| | |
|------------------------------------|-------------------------|
| Relatívna vlhkosť | |
| vzduchu max.: | $\leq 75\%$ |
| Laserová trieda: | 2 |
| Vlnová dĺžka lasera (λ): | 620–690 nm |
| Maximálny výkon P max: | <1 mW |
| Prevádzkové napätie: | 3 V=== |
| Batérie: | 2 x 1,5 V LR03 (AAA) |
| Hmotnosť: | 52 g (bez batérii) |
| Rozmery: | 10 x 3,8 x 2,45 cm |
| Stupeň ochrany: | IP20 |

*) Dosah je tým väčší, čím lepšie je laserové svetlo odrážané od povrchu cieľa (šíriac sa do strán, nie zrkadliac sa) a čím svetlejší je laserový lúč voči jasú okolía (interiér, súmrak).

**) Pri nepriaznivých podmienkach ako je napr. silné slnečné žiarenie alebo zle reflektujúci povrch je maximálna odchýlka ± 8 mm na 20 m. Pri priaznivých podmienkach je potrebné počítať s vplyvom $\pm 0,1$ mm/m.



Všeobecné bezpečnostné upozornenia

■ **NEBEZPEČENSTVO ZADUSENIA!**

Obalový materiál (napr. fólie alebo polystyrén) nesmie byť používaný na hranie. Obalový materiál držte vždy mimo dosahu detí. Obalový materiál nie je hračka.

- Nepoužívajte výrobok na miestach s nebezpečenstvom požiaru alebo explózie, napríklad v blízkosti horľavých kvapalín alebo plynov.
- Tento výrobok môžu používať deti od 8 rokov, ako aj osoby so zníženými psychickými, sensorickými alebo duševnými schopnosťami alebo s nedostatkom skúseností a vedomostí, ak sú pod dozorom, alebo ak boli poučené ohľadom bezpečného používania výrobku, a ak porozumeli nebezpečenstvám spojeným s jeho používaním. Deti sa s výrobkom nesmú hrať. Čistenie a údržbu nesmú vykonávať deti bez dozoru.

- Keď je výrobok používaný, nenechávajte ho bez dozoru. Iné osoby môžu byť oslepené laserovým lúčom.
- Chráňte výrobok pred vlhkosťou a priamym slnečným žiarením.
- Nevystavujte výrobok extrémnym teplotám alebo teplotným výkyvom. Nenechávajte ho napr. ležať dlhší čas v aute. Pri väčších teplotných výkyvoch nechajte výrobok pred uvedením do prevádzky prispôbiť sa teplote okolia. Pri extrémnych teplotách alebo teplotných výkyvoch môže byť ovplyvnená precíznosť výrobku.
- Zabráňte silným nárazom alebo pádom produktu.



VAROVANIE!

Chráňte sa pred Zaserovým žiarením!



**POZOR LASEROVÉ ŽIARENIE!
NEPOZERAJTE SA DO LÚČA!
TRIEDA LASERA 2!**

- Nepozerajte sa priamo do laserového lúča resp. do otvoru.

VAROVANIE!

Pozorovanie laserového lúča optickými nástrojmi (napr. lupa, zväčšovacie sklá a pod.) je spojené s ohrozením očí.

- **POZOR!** Ak sú používané iné ovládacie alebo nastavovacie zariadenia alebo sú uskutočnené iné spôsoby postupu ako je tu uvedené, môže to viesť k nebezpečnému žiareniu.

- Nikdy nenasmerujte laserový lúč na reflektujúce povrchy, osoby alebo zvieratá. I krátky vizuálny kontakt s laserovým lúčom môže viesť k poškodeniu očí.



Bezpečnostné upozornenia týkajúce sa batérií/akumulátorových batérií

- **NEBEZPEČENSTVO OHROZENIA ŽIVOTA!** Batérie/akumulátorové batérie držte mimo dosahu detí. V prípade prehltnutia okamžite vyhľadajte lekára!
- Prehltnutie môže mať za následok popáleniny, perforáciu mäkkých tkanív a smrť. Ťažké popáleniny môžu nastať do 2 hodín po prehltnutí.
-  **NEBEZPEČENSTVO EXPLÓZIE!** Nenabíjateľné batérie nikdy znova nenabíjajte. Batérie/akumulátorové batérie neskratujte a/alebo neotvárajte.

Následkom môže byť prehriatie, požiar alebo explózia.

- Batérie/akumulátorové batérie nikdy nehádzte do ohňa alebo vody.
- Nevystavujte batérie/akumulátorové batérie mechanickej záťaži.

Riziko vytečenia batérií/akumulátorových batérií

- Batérie/akumulátorové batérie nikdy nevystavujte extrémnym podmienkam a teplotám, ktoré by na ne mohli pôsobiť, napr. na vykurovacích telesách/priamom slnečnom žiarení.
- Ak batérie/akumulátorové batérie vytekli, zabráňte kontaktu pokožky, očí a slizníc s chemikáliami! Ihneď vypláchnite postihnuté miesta väčším množstvom čistej vody a okamžite vyhľadajte lekára!



NOSTE OCHRANNÉ RUKAVICE! Vytečené alebo poškodené batérie/akumulátorové batérie môžu pri kontakte s pokožkou spôsobiť poleptanie.

V takom prípade preto noste vhodné ochranné rukavice.

- V prípade vytečenia batérií/akumulátorových batérií ich ihneď vyberte z výrobku, aby ste predišli vzniku škôd.
- Používajte iba batérie/akumulátorové batérie rovnakého typu. Nekombinujte staré batérie/akumulátorové batérie s novými!
- Ak produkt dlhší čas nepoužívate, vyberte z neho batérie/akumulátorové batérie.

Riziko poškodenia produktu



- Používajte výhradne uvedený typ batérií/akumulátorových batérií!
- Vložte batérie/akumulátorové batérie podľa označenia polarita (+) a (-) na batérii/akumulátorovej batérii a výrobku.
- Pred vloženíím očistite kontakty na batérii/akumulátorovej batérii a v priečinku pre batériu suchou handričkou, ktorá nepúšťa vlákna, alebo vatovou tyčinkou!

- Vybité batérie/akumulátorové batérie ihneď vyberte z produktu.

● **Pred uvedením do prevádzky**

- Skontrolujte obsah dodávky ohľadom úplnosti a viditeľných poškodení.
- Odstráňte celý obalový materiál z výrobku.

● **Vkladanie/výmena batérií**

Keď sa prevádzkový symbol  prvý krát objaví na displeji 3, je možných ešte niekoľko meraní. Keď sa objaví symbol vybitej batérie , musíte vymeniť batérie.



Merania už nie sú možné.

- Otvorte kryt priečinka pre batérie 6a tak, že opatrne zatlačíte západku na kryte smerom nadol.

- Vyberte vybité batérie z priečinka pre batérie **6b**, ak je to potrebné.
- Vložte (nové) batérie. Dbajte na správnu polaritu v súlade so zobrazením na vnútornej strane priečinka pre batérie **6b**.
- Zatvorte kryt priečinka pre batérie **6a** ako je zobrazené (obr. A).

● Uvedenie do prevádzky

● Zapnutie/Vypnutie

- Pre zapnutie výrobku stlačte tlačidlo MEAS  **4**. Pri zapnutí výrobku sa zapne laserový lúč.
- Pre vypnutie výrobku podržte tlačidlo MEAS  **4** cca. 5 sekúnd stlačené, kým sa na displeji **3** objaví „OFF“.
Ak cca. 3 minúty nie je stlačené žiadne tlačidlo na výrobku, výrobok sa z dôvodu šetrenia batérie automaticky vypne.

- Pre zmenu východiskového bodu merania z hornej hrany výrobku na jeho dolnú hranu alebo naopak stlačte tlačidlo Reference/Unit **5**.

● Výber dĺžkovej jednotky

1. Stlačte a držte tlačidlo Reference/Unit **5** dlhšie ako 3 sekundy.
2. Jednotka na displeji **3** sa zmení.
3. Zopakujte krok 1, kým sa na displeji **3** objaví želaná jednotka.

Poznámka: Máte na výber z nasledujúcich dĺžkových jednotiek:

m Meter

'" Stopa/Palec

in Palec

ft Stopa

● Meranie dĺžok

- Znova krátko stlačte tlačidlo MEAS [4], aby ste aktivovali laserový lúč. Akonáhle je laser zapnutý, objaví sa symbol * [7] v hornom rohu displeja [3].

Poznámka: Ak je už laserový lúč aktivovaný, môžete vyššie uvedený krok preskočiť.

- Teraz nasmerujte laser na Váš cieľ. Znova krátko stlačte tlačidlo MEAS [4]. Pri úspešnom meraní sa nameraná hodnota zobrazí na spodnom okraji displeja [3] a laser sa vypne.
- Ak chcete uskutočniť ďalšie meranie, zopakujte predtým uvedené kroky.
- Nová nameraná hodnota sa objaví na spodnom okraji displeja [3], predchádzajúca nameraná hodnota v strede. Teraz je laserový lúč vypnutý.

● Zmena meracieho režimu

● Režim trvalého merania

- Stlačte a podržte v režime jednotlivého merania tlačidlo MEAS 4 na 3 sekundy, aby ste prešli do režimu trvalého merania.
- Symbol lasera bliká v režime trvalého merania.

● Režim jednotlivého merania

- Stlačte a podržte v režime trvalého merania tlačidlo MEAS 4 na 3 sekundy, aby ste prešli do režimu jednotlivého merania.
- Symbol lasera ostane v režime jednotlivého merania zapnutý.

● **Chyby, poruchy & odstraňovanie chýb**

| Problém | Príčina | Riešenie |
|----------------|--|---|
| — | Chyba vo výpočte | Dbajte na prípustný rozsah merania. |
| 301 | Teplota okolia je príliš nízka alebo príliš vysoká | Zohľadnite prípustné teploty okolia (0° - 40° C). |
| 401 | Porucha prístroja | Ak sa symbol objavuje aj po viacnásobnom vypnutí a zapnutí výrobku, odneste výrobok do odbornej servisnej predajne. |

● Údržba a čistenie

Výrobok si nevyžaduje údržbu.

- **POZOR!** Výrobok nikdy neponárajte do vody alebo iných kvapalín. Pri čistení do produktu nesmie preniknúť vlhkosť.
- Výstupný otvor pre laserový lúč [2] a prijímaciu šošovku [1] čistite jemným prúdom vzduchu. Pri silnejších znečisteniach odstráňte nečistotu jemne navlhčenou vatovou tyčinkou. Nevývajte pritom silný tlak!
- Nikdy nepoužívajte benzín, rozpúšťadlá alebo čistiace prostriedky, ktoré sú agresívne voči plastom.
- **⚠ VAROVANIE!** Za účelom opravy smie výrobok otvárať iba kvalifikovaný odborník.
- Na čistenie telesa používajte suchú handričku.
- Výrobok pravidelne čistite, ideálne po každom použití.

● Skladovanie

- Ak výrobok dlhší čas nepoužívate, vyberte z neho batérie a uskladnite ich na suchom, čistom mieste bez priameho slnečného žiarenia.

● Likvidácia

Obal pozostáva z ekologických materiálov, ktoré môžete odovzdať na miestnych recyklačných zberných miestach.



Všímajte si prosím označenie obalových materiálov pre triedenie odpadu, sú označené skratkami (a) a číslami (b) s nasledujúcim významom: 1-7: Plasty/20-22: Papier a kartón/80-98: Spojené látky.



Výrobok a obalové materiály sú recyklovateľné, zlikvidujte ich oddelene pre lepšie spracovanie odpadu. Triman-Logo platí iba pre Francúzsko.



O možnostiach likvidácie opotrebovaného výrobku sa môžete informovať na Vašej obecnej alebo mestskej správe.



Ak výrobok doslúžil, v záujme ochrany životného prostredia ho neodhod'te do domového odpadu, ale odovzdajte na odbornú likvidáciu. Informácie o zberných miestach a ich otváracích hodinách získate na Vašej príslušnej správe.

Defektné alebo použité batérie/akumulátorové batérie musia byť odovzdané na recykláciu podľa smernice 2006/66/ES a jej zmien. Batérie/akumulátorové batérie a/alebo výrobok odovzdajte prostredníctvom dostupných zberných stredísk.



Nesprávna likvidácia batérií/ akumulátorových batérií ničí životné prostredie!

Batérie/akumulátorové batérie sa nesmú likvidovať spolu s domovým odpadom. Môžu obsahovať jedovaté ťažké kovy a je potrebné zaobchádzať s nimi ako s nebezpečným odpadom. Chemické značky ťažkých kovov sú nasledovné: Cd = kadmium, Hg = ortuť, Pb = olovo. Opatrované batérie/akumulátorové batérie preto odovzdajte v komunálnej zberni.

● Záruka a servis

● Záruka

Tento výrobok bol dôkladne vyrobený podľa prísnych akostných smerníc a pred dodaním svedomito testovaný. V prípade nedostatkov tohto výrobku Vám prináležia zákonné práva voči

predajcovi produktu. Tieto zákonné práva nie sú našou nižšie uvedenou zárukou obmedzené.

Na tento produkt poskytujeme 3-ročnú záruku od dátumu nákupu. Záručná doba začína plynúť dátumom kúpy. Starostlivo si prosím uschovajte originálny pokladničný lístok. Tento doklad je potrebný ako dôkaz o kúpe.

Ak sa v rámci 3 rokov od dátumu nákupu tohto výrobku vyskytne chyba materiálu alebo výrobná chyba, výrobok Vám bezplatne opravíme alebo vymeníme – podľa nášho výberu. Táto záruka zaniká, ak bol produkt poškodený, neodborne používaný alebo neodborne udržiavaný.

Poskytnutie záruky sa vzťahuje na chyby materiálu a výrobné chyby. Táto záruka sa nevzťahuje na časti produktu, ktoré sú vystavené normálnemu opotrebovaniu, a preto ich je možné považovať za opotrebovateľné diely (napr. batérie) alebo na poškodenia na rozbitných dieloch, napr. na spínači,

akumulátorových batériach alebo častiach, ktoré sú zhotovené zo skla.

● Postup v prípade poškodenia v záruke

Pre zaručenie rýchleho spracovania Vašej požiadavky dodržte prosím nasledujúce pokyny:

Pre všetky otázky majte pripravený pokladničný doklad a číslo výrobku (IAN 390386_2201) ako dôkaz o kúpe.

Číslo výrobku nájdete na typovom štítku, gravúre, na prednej strane Vášho návodu (dole vľavo) alebo ako nálepku na zadnej alebo spodnej strane.

Ak sa vyskytnú funkčné poruchy alebo iné nedostatky, najskôr telefonicky alebo e-mailom kontaktujte následne uvedené servisné oddelenie.

Produkt označený ako defektný potom môžete s priloženým dokladom o kúpe (pokladničný lístok) a uvedením, v čom spočíva nedostatok a kedy sa

vyskytol, bezplatne odoslať na Vám oznámenú adresu servisného pracoviska.

● Servis

SK Servis Slovensko

Tel.: 0800 008158

E-pošta: owim@lidl.sk



| | |
|--|-----------|
| Legende der verwendeten Piktogramme | Seite 140 |
|--|-----------|

| | |
|------------------------------------|-----------|
| Einleitung | Seite 141 |
| Bestimmungsgemäße Verwendung | Seite 142 |
| Teilebeschreibung | Seite 142 |
| Lieferumfang | Seite 144 |
| Technische Daten | Seite 144 |

| | |
|---|-----------|
| Allgemeine Sicherheitshinweise | Seite 146 |
| Sicherheitshinweise für Batterien/Akkus | Seite 149 |

| | |
|--------------------------------------|-----------|
| Vor der Inbetriebnahme | Seite 152 |
| Batterien einsetzen/austauschen | Seite 153 |

| | |
|-------------------------------|-----------|
| Inbetriebnahme | Seite 154 |
| Ein-/Ausschalten | Seite 154 |
| Längeneinheit auswählen | Seite 155 |
| Messen von Längen | Seite 155 |

| | |
|-------------------------------|-----------|
| Messmodus ändern | Seite 157 |
| Dauermessungsmodus | Seite 157 |
| Einzelmessungsmodus | Seite 157 |

| | |
|---|-----------|
| Fehler, Störungen & Fehlerbehebung | Seite 158 |
|---|-----------|

| | |
|--|-----------|
| Wartung und Reinigung | Seite 159 |
|--|-----------|

| | |
|-----------------------|-----------|
| Lagerung | Seite 160 |
|-----------------------|-----------|

| | |
|-------------------------|-----------|
| Entsorgung | Seite 160 |
|-------------------------|-----------|

| | |
|-----------------------------------|-----------|
| Garantie und Service | Seite 163 |
| Garantie | Seite 163 |
| Abwicklung im Garantiefall..... | Seite 164 |
| Service | Seite 165 |

Legende der verwendeten Piktogramme



Lesen Sie die Bedienungsanleitung.



Explosionsgefahr!



Schutzhandschuhe tragen!



Achtung!



Schützen Sie sich vor
Laserstrahlung!



Nicht in den Laserstrahl blicken!



Gleichstrom/-spannung



Batterie inklusive



Das CE Zeichen bestätigt Konformität mit den für das Produkt zutreffenden EU-Richtlinien.



Sicherheitshinweise
Handlungsanweisungen

Laser-Entfernungsmesser 20 m

● Einleitung

Wir beglückwünschen Sie zum Kauf Ihres neuen Produkts. Sie haben sich damit für ein hochwertiges Produkt entschieden. Die Bedienungsanleitung ist Teil dieses Produkts. Sie enthält wichtige Hinweise für Sicherheit, Gebrauch und Entsorgung. Machen Sie sich vor der Benutzung des Produkts mit allen Bedien- und Sicherheitshinweisen vertraut. Benutzen Sie das Produkt nur wie beschrieben und für die angegebenen Einsatzbereiche.

Händigen Sie alle Unterlagen bei Weitergabe des Produkts an Dritte mit aus.

● **Bestimmungsgemäße Verwendung**





Das Produkt eignet sich zum Messen von Entfernungen, Längen, Höhen, Abständen. Jede andere Verwendung oder Veränderung des Produkts gilt als nicht bestimmungsgemäß und birgt erhebliche Unfallgefahren. Für aus bestimmungswidriger Verwendung entstandene Schäden übernimmt der Hersteller keine Haftung. Nicht für den gewerblichen Einsatz bestimmt.

● **Teilebeschreibung**

- 1 Empfangslinse
- 2 Laserstrahlaustrittsöffnung
- 3 Display

- 4 MEAS-Taste  (Ein- und Ausschalten, Einzelmessung, Dauermessung)
- 5 Reference-/Unit-Taste (Messung des Ausgangspunkts ändern/Einheit ändern)
- 6a Batteriefachdeckel
- 6b Batteriefach

Display

- 7 Laser eingeschaltet 
- 8 Batteriezustandsanzeige 
- 9 zuvor gemessener Wert
- 10 Längeneinheit
- 11 zuletzt gemessener Wert
- 12 Bezugsebene 
- 12a Die Messung wird von der Oberkante des Geräts aus durchgeführt 
- 12b Die Messung wird von der Unterkante des Geräts aus durchgeführt 

Hinweis: Erster (vorheriger) Messwert wird in der Mitte angezeigt, nachdem der zweite (neue) Messwert erfolgreich gestartet ist.

● Lieferumfang

- 1 Laser-Entfernungsmessgerät
- 2 1,5 V-Batterien Typ LR03 (AAA)
- 1 Bedienungsanleitung

● Technische Daten

Messbereich: 0,075–20 m* (Ausgangspunkt Oberkante)
0,175–20 m* (Ausgangspunkt Unterkante)

Messgenauigkeit
(typisch): $\pm 2,0 \text{ mm}^{**}$

Kleinste

Anzeigeneinheit: 1 mm

Betriebstemperatur: 0 ° – 40 ° C (für den Gebrauch in Innenräumen)

Relative

Luftfeuchte max.: $\leq 75 \%$

Laserklasse: 2

| | |
|---------------------------|-----------------------|
| Wellenlänge | |
| des Lasers (λ): | 620–690 nm |
| Maximale Leistung | |
| P max: | <1 mW |
| Betriebsspannung: | 3 V \equiv |
| Batterien: | 2 x 1,5 V LR03 (AAA) |
| Gewicht: | 52 g (ohne Batterien) |
| Maße: | 10 x 3,8 x 2,45 cm |
| Schutzgrad: | IP20 |

*) Die Reichweite wird größer, je besser das Laserlicht von der Oberfläche des Zieles zurückgeworfen wird (streuend, nicht spiegelnd) und je heller der Laserpunkt gegenüber der Umgebungshelligkeit ist (Innenräume, Dämmerung).

**) Bei ungünstigen Bedingungen wie z.B. starker Sonneneinstrahlung oder schlecht reflektierender Oberfläche beträgt die maximale Abweichung ± 8 mm auf 20 m. Bei günstigen Bedingungen ist mit einem Einfluss von $\pm 0,1$ mm/m zu rechnen.



Allgemeine Sicherheitshinweise

- **ERSTICKUNGSGEFAHR!** Verpackungsmaterialien (z. B. Folien oder Polystyrol) dürfen nicht zum Spielen verwendet werden. Halten Sie Kinder stets von Verpackungsmaterial fern. Das Verpackungsmaterial ist kein Spielzeug.
- Benutzen Sie das Produkt nicht an Orten, an denen Feuergefahr oder Explosionsgefahr besteht, z. B. in der Nähe von brennbaren Flüssigkeiten oder Gasen.
- Dieses Produkt kann von Kindern ab 8 Jahren und darüber sowie von Personen mit verringerten physischen, sensorischen oder mentalen Fähigkeiten oder Mangel an Erfahrung und Wissen benutzt werden, wenn sie beaufsichtigt oder bezüglich des sicheren Gebrauchs des Produkts unterwiesen wurden und die daraus resultierenden Gefahren verstehen. Kinder dürfen nicht mit dem

Produkt spielen. Reinigung und Benutzerwartung dürfen nicht von Kindern ohne Beaufsichtigung durchgeführt werden.

- Lassen Sie das Produkt nicht unbeaufsichtigt, wenn dieses in Gebrauch ist. Andere Personen könnten vom Laserstrahl geblendet werden.
- Schützen Sie das Produkt vor Nässe und direkter Sonneneinstrahlung.
- Setzen Sie das Produkt keinen extremen Temperaturen oder Temperaturschwankungen aus. Lassen Sie es z. B. nicht längere Zeit im Auto liegen. Lassen Sie das Produkt bei größeren Temperaturschwankungen erst austemperieren, bevor Sie es in Betrieb nehmen. Bei extremen Temperaturen oder Temperaturschwankungen kann die Präzision des Produkts beeinträchtigt werden.
- Vermeiden Sie heftige Stöße oder Stürze des Produkts.



! WARNUNG!

Schützen Sie sich vor Laserstrahlung!



**■ VORSICHT LASERSTRAHLUNG!
NICHT IN DEN STRAHL BLICKEN!
LASER KLASSE 2!**

- Schauen Sie nicht direkt in den Laserstrahl bzw. in die -öffnung.

! WARNUNG!

Das Betrachten des Laserstrahls mit optischen Instrumenten (z. B. Lupe, Vergrößerungsgläsern u. Ä.) ist mit einer Augengefährdung verbunden.

- **VORSICHT!** Wenn andere als die hier angegebenen Bedienungs- oder Justiereinrichtungen benutzt oder andere Verfahrensweisen ausgeführt werden, kann dies zu gefährlicher Strahlungsexposition führen.
- Richten Sie den Laserstrahl niemals auf reflektierende Flächen, Personen oder Tiere. Bereits ein kurzer Sichtkontakt mit dem Laserstrahl kann zu Augenschäden führen.



Sicherheitshinweise für Batterien/Akkus

- **LEBENSGEFAHR!** Halten Sie Batterien/Akkus außer Reichweite von Kindern. Suchen Sie im Falle eines Verschluckens sofort einen Arzt auf!
- Verschlucken kann zu Verbrennungen, Perforation von Weichgewebe und Tod führen. Schwere Verbrennungen können innerhalb

von 2 Stunden nach dem Verschlucken auftreten.



EXPLOSIONSGEFAHR!

Laden Sie nicht aufladbare Batterien niemals wieder auf. Schließen

Sie Batterien/Akkus nicht kurz und/oder öffnen Sie diese nicht. Überhitzung, Brandgefahr oder Platzen können die Folge sein.

- Werfen Sie Batterien/Akkus niemals in Feuer oder Wasser.
- Setzen Sie Batterien/Akkus keiner mechanischen Belastung aus.

Risiko des Auslaufens von Batterien/Akkus

- Vermeiden Sie extreme Bedingungen und Temperaturen, die auf Batterien/Akkus einwirken können, z. B. auf Heizkörpern/direkte Sonneneinstrahlung.
- Wenn Batterien/Akkus ausgelaufen sind, vermeiden Sie den Kontakt von Haut, Augen und Schleimhäuten mit den Chemikalien!

Spülen Sie die betroffenen Stellen sofort mit klarem Wasser und suchen Sie einen Arzt auf!



SCHUTZHANDSCHUHE

TRAGEN! Ausgelaufene oder beschädigte Batterien/Akkus

können bei Berührung mit der Haut Verätzungen verursachen. Tragen Sie deshalb in diesem Fall geeignete Schutzhandschuhe.

- Im Falle eines Auslaufens der Batterien/Akkus entfernen Sie diese sofort aus dem Produkt, um Beschädigungen zu vermeiden.
- Verwenden Sie nur Batterien/Akkus des gleichen Typs. Mischen Sie nicht alte Batterien/Akkus mit neuen!
- Entfernen Sie die Batterien/Akkus, wenn das Produkt längere Zeit nicht verwendet wird.

Risiko der Beschädigung des Produkts



- Verwenden Sie ausschließlich den angegebenen Batterietyp/Akkutyp!

- Setzen Sie Batterien/Akkus gemäß der Polaritätskennzeichnung (+) und (-) an Batterie/Akku und des Produkts ein.
- Reinigen Sie Kontakte an Batterie/Akku und im Batteriefach vor dem Einlegen mit einem trockenen, fusselreichen Tuch oder Wattestäbchen!
- Entfernen Sie erschöpfte Batterien/Akkus umgehend aus dem Produkt.





● **Vor der Inbetriebnahme**

- Prüfen Sie die Lieferung auf Vollständigkeit und auf sichtbare Schäden.
- Entfernen Sie das gesamte Verpackungsmaterial vom Produkt.

● Batterien einsetzen/ austauschen



Wenn das Batteriesymbol  erstmals im Display  erscheint, sind noch einige Messungen möglich. Erscheint das leere Batteriesymbol , müssen Sie die Batterien auswechseln.

Messungen sind nicht mehr möglich.

- Öffnen Sie den Batteriefachdeckel , indem Sie die Rastklinke des Deckels vorsichtig nach unten drücken.
- Entfernen Sie die verbrauchten Batterien aus dem Batteriefach , falls notwendig.
- Legen Sie die (neuen) Batterien ein. Achten Sie auf die richtige Polarität entsprechend der Darstellung auf der Innenseite des Batteriefachs .
- Schließen Sie den Batteriefachdeckel  wie gezeigt (Abb. A).

● Inbetriebnahme

● Ein-/Ausschalten

- Drücken Sie zum Einschalten des Produkts die MEAS-Taste  **4**. Beim Einschalten des Produktes wird der Laserstrahl eingeschaltet.
- Halten Sie zum Ausschalten des Produkts die MEAS-Taste  **4** ca. 5 Sekunden lang gedrückt, bis im Display **3** „OFF“ angezeigt wird. Wird ca. 3 Minuten keine Taste am Produkt gedrückt, schaltet sich das Produkt zur Schonung der Batterien automatisch ab.
- Um den Ausgangspunkt der Messung von der Oberkante des Produkts zu dessen Unterkante oder umgekehrt zu wechseln, drücken Sie die Reference-/Unit-Taste **5**.

● Längeneinheit auswählen

1. Drücken und halten Sie die Reference-/Unit-Taste **5** länger als 3 Sekunden.
2. Die Einheit auf dem Display **3** wechselt.
3. Wiederholen Sie Schritt 1, bis die gewünschte Einheit auf dem Display **3** erscheint.

Hinweis: Die folgenden Längeneinheiten sind verfügbar:

m Meter

'" Fuß/Zoll

in Zoll

ft Fuß

● Messen von Längen

- Drücken Sie die MEAS-Taste **4** kurz ein weiteres Mal, um den Laserstrahl zu aktivieren. Sobald der Laser eingeschaltet ist, wird

das Symbol \dagger **7** in der oberen linken Ecke des Displays **3** angezeigt.

Hinweis: Wenn der Laserstrahl bereits aktiviert ist, kann der oben genannte Schritt übersprungen werden.

- Richten Sie den Laser nun auf Ihr Ziel. Drücken Sie ein weiteres Mal kurz die MEAS-Taste **4**. Bei erfolgreicher Messung wird der Messwert am unteren Rand des Displays **3** angezeigt und der Laser ausgeschaltet.
- Wenn Sie eine weitere Messung vornehmen wollen, wiederholen Sie die zuvor beschriebenen Schritte.
- Der neue Messwert wird am unteren Rand des Displays **3** angezeigt, der vorherige Messwert in der Mitte. Der Laserstrahl ist nun ausgeschaltet.

● Messmodus ändern

● Dauermessungsmodus

- Drücken und halten Sie im Einzelmessungsmodus die MEAS-Taste **4** 3 Sekunden, um in den Modus der Dauermessung zu gelangen.
- Das Lasersymbol blinkt im Dauermessungsmodus.

● Einzelmessungsmodus

- Drücken und halten Sie im Dauermessungsmodus die MEAS-Taste **4** 3 Sekunden, um in den Modus der Einzelmessung zu gelangen.
- Das Lasersymbol bleibt im Einzelmessungsmodus eingeschaltet.

● Fehler, Störungen & Fehlerbehebung

| Problem | Ursache | Lösung |
|----------------|--|---|
| — | Berechnungsfehler | Beachten Sie den zulässigen Messbereich. |
| 301 | Umgebungstemperatur zu gering oder zu hoch | Beachten Sie die zulässigen Umgebungstemperaturen (0 ° - 40 ° C). |
| 401 | Gerätefehler | Wenn das Symbol auch nach mehrfachem Ein- und Ausschalten noch erscheint, bringen Sie das Produkt zu einer Fachwerkstatt. |

● Wartung und Reinigung

Das Produkt ist wartungsfrei.

- **ACHTUNG!** Tauchen Sie das Produkt niemals in Wasser oder andere Flüssigkeiten. Beim Reinigen darf keine Feuchtigkeit in das Produkt dringen.
- Reinigen Sie die Laserstrahlaustrittsöffnung 2 und die Empfangslinse 1 mit einem sanften Luftstrahl. Bei stärkeren Verunreinigungen entfernen Sie den Schmutz mit einem leicht angefeuchteten Wattestäbchen. Üben Sie dabei keinen starken Druck aus!
- Verwenden Sie niemals Benzin, Lösungsmittel oder Reiniger, die Kunststoff angreifen.
- **⚠️ WARNUNG!** Das Produkt darf zu Reparaturzwecken nur von einer Fachkraft geöffnet werden.
- Verwenden Sie zum Reinigen des Gehäuses ein trockenes Tuch.
- Reinigen Sie das Produkt regelmäßig, im Idealfall nach jedem Gebrauch.

● Lagerung

- Sollten Sie das Produkt längere Zeit nicht benutzen, entnehmen Sie die Batterien und lagern Sie diese an einem sauberen, trockenen Ort ohne direkte Sonneneinstrahlung.

● Entsorgung

Die Verpackung besteht aus umweltfreundlichen Materialien, die Sie über die örtlichen Recyclingstellen entsorgen können.



Beachten Sie die Kennzeichnung der Verpackungsmaterialien bei der Abfalltrennung, diese sind gekennzeichnet mit Abkürzungen (a) und Nummern (b) mit folgender Bedeutung: 1-7: Kunststoffe/20-22: Papier und Pappe/80-98: Verbundstoffe.



Das Produkt und die Verpackungsmaterialien sind recycelbar, entsorgen Sie diese getrennt für eine bessere Abfallbehandlung. Das Triman-Logo gilt nur für Frankreich.



Möglichkeiten zur Entsorgung des ausgedienten Produkts erfahren Sie bei Ihrer Gemeinde- oder Stadtverwaltung.



Werfen Sie Ihr Produkt, wenn es ausgedient hat, im Interesse des Umweltschutzes nicht in den Hausmüll, sondern führen Sie es einer fachgerechten Entsorgung zu. Über Sammelstellen und deren Öffnungszeiten können Sie sich bei Ihrer zuständigen Verwaltung informieren.

Defekte oder verbrauchte Batterien/Akkus müssen gemäß Richtlinie 2006/66/EG und deren Änderungen recycelt werden. Geben Sie Batterien/Akkus und/oder das Produkt über die angebotenen Sammeleinrichtungen zurück.



Umweltschäden durch falsche Entsorgung der Batterien/Akkus!

Batterien/Akkus dürfen nicht über den Hausmüll entsorgt werden. Sie können giftige Schwermetalle enthalten und unterliegen der Sondermüllbehandlung. Die chemischen Symbole der Schwermetalle sind wie folgt: Cd = Cadmium, Hg = Quecksilber, Pb = Blei. Geben Sie deshalb verbrauchte Batterien/Akkus bei einer kommunalen Sammelstelle ab.

● **Garantie und Service**

● **Garantie**

Das Produkt wurde nach strengen Qualitätsrichtlinien sorgfältig produziert und vor Anlieferung gewissenhaft geprüft. Im Falle von Mängeln dieses Produkts stehen Ihnen gegen den Verkäufer des Produkts gesetzliche Rechte zu. Diese gesetzlichen Rechte werden durch unsere im Folgenden dargestellte Garantie nicht eingeschränkt.

Sie erhalten auf dieses Produkt 3 Jahre Garantie ab Kaufdatum. Die Garantiefrist beginnt mit dem Kaufdatum. Bitte bewahren Sie den Original-Kassenbon gut auf. Diese Unterlage wird als Nachweis für den Kauf benötigt.

Tritt innerhalb von 3 Jahren ab dem Kaufdatum dieses Produkts ein Material- oder Fabrikationsfehler auf, wird das Produkt von uns – nach unserer Wahl – für Sie kostenlos repariert oder

ersetzt. Diese Garantie verfällt, wenn das Produkt beschädigt, nicht sachgemäß benutzt oder gewartet wurde.

Die Garantieleistung gilt für Material- oder Fabrikationsfehler. Diese Garantie erstreckt sich nicht auf Produktteile, die normaler Abnutzung ausgesetzt sind (z. B. Batterien) und daher als Verschleißteile angesehen werden können oder Beschädigungen an zerbrechlichen Teilen, z. B. Schalter, Akkus oder die aus Glas gefertigt sind.

● **Abwicklung im Garantiefall**

Um eine schnelle Bearbeitung Ihres Anliegens zu gewährleisten, folgen Sie bitte den folgenden Hinweisen:

Bitte halten Sie für alle Anfragen den Kassenbon und die Artikelnummer (IAN 390386_2201) als Nachweis für den Kauf bereit.

Die Artikelnummer entnehmen Sie bitte dem Typenschild, einer Gravur, auf dem Titelblatt Ihrer Bedienungsanleitung (unten links) oder als Aufkleber auf der Rück- oder Unterseite des Produkts. Sollten Funktionsfehler oder sonstige Mängel auftreten, kontaktieren Sie zunächst die nachfolgend benannte Serviceabteilung telefonisch oder per E-Mail.

Ein als defekt erfasstes Produkt können Sie dann unter Beifügung des Kaufbelegs (Kassenbon) und der Angabe, worin der Mangel besteht und wann er aufgetreten ist, für Sie portofrei an die Ihnen mitgeteilte Service-Anschrift übersenden.

● Service

DE **Service Deutschland**

Tel.: 0800 5435 111

E-Mail: owim@lidl.de

AT Service Österreich

Tel.: 0800 292726

E-Mail: owim@lidl.at

CH Service Schweiz

Tel.: 0800562153

E-Mail: owim@lidl.ch





OWIM GmbH & Co. KG

Stiftsbergstraße 1
74167 Neckarsulm
GERMANY

Model-No.: HG06724

Version: 06/2022

Last Information Update · Információk állása
Stanje informacij · Stav informací · Stav
informácií · Stand der Informationen:
04/2022 · Ident.-No.: HG06724042022-4

IAN 390386_2201

