



LED-DECKENPANEL

DE AT CH

LED-DECKENPANEL

Montage-, Bedienungs- und Sicherheitshinweise

FR CH

PANNEAU LED POUR PLAFOND

Instructions de montage, d'utilisation et consignes de sécurité

IT

LAMPADA LED DA SOFFITTO

Istruzioni di montaggio, d'uso e di sicurezza

IAN 452542_2310

DE AT CH

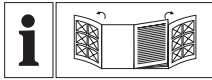

DE AT CH

Klappen Sie vor dem Lesen die beiden Seiten mit den Abbildungen aus und machen Sie sich anschließend mit allen Funktionen des Gerätes vertraut.

FR CH

Avant de lire le mode d'emploi, ouvrez les deux pages contenant les illustrations et familiarisez-vous ensuite avec toutes les fonctions de l'appareil.

IT CH

Prima di leggere aprire le due pagine con le immagini e prendere confidenza con le diverse funzioni dell'apparechio.

DE/AT/CH	Montage-, Bedienungs- und Sicherheitshinweise	Seite	5
FR/CH	Instructions de montage, d'utilisation et consignes de sécurité	Page	15
IT/CH	Istruzioni di montaggio, d'uso e di sicurezza	Pagina	25

14152306L

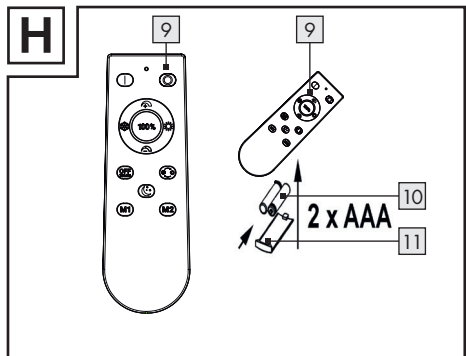
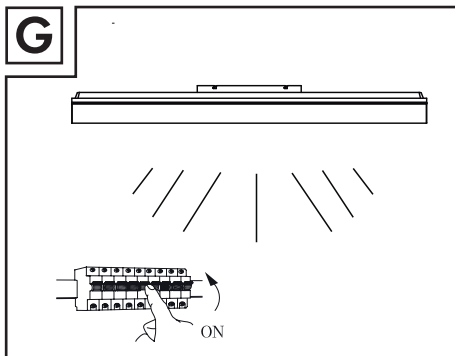
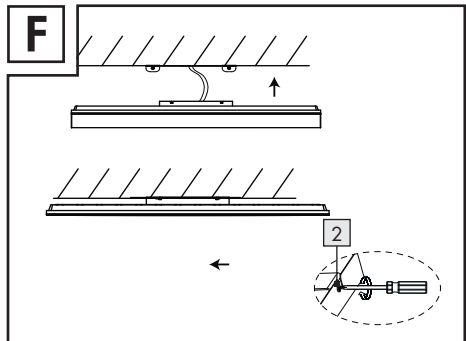
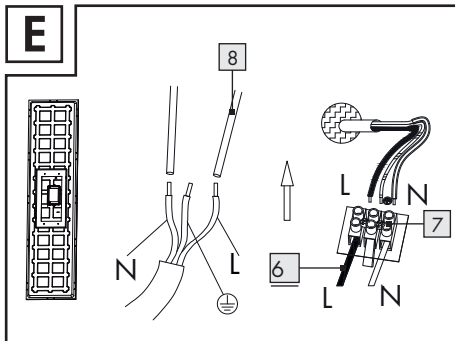
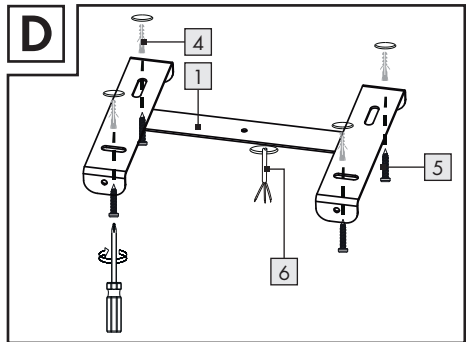
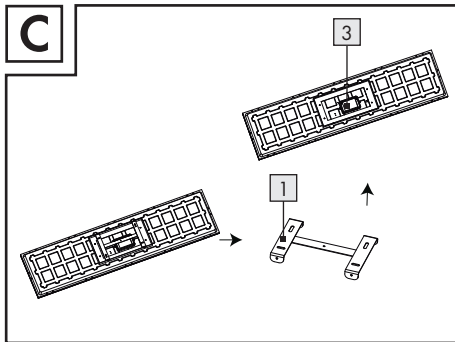
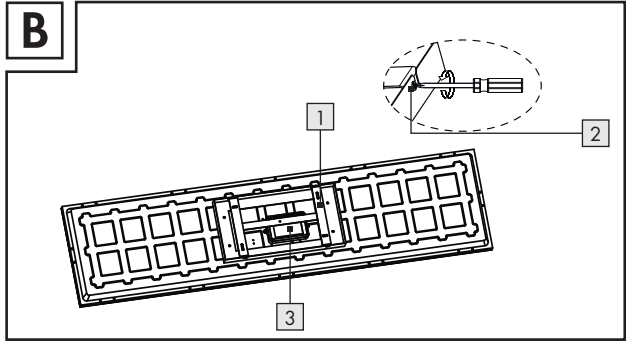
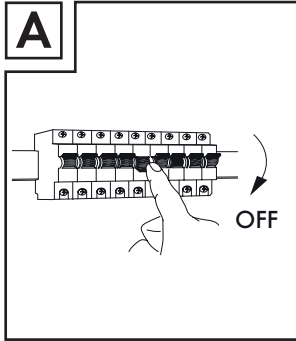



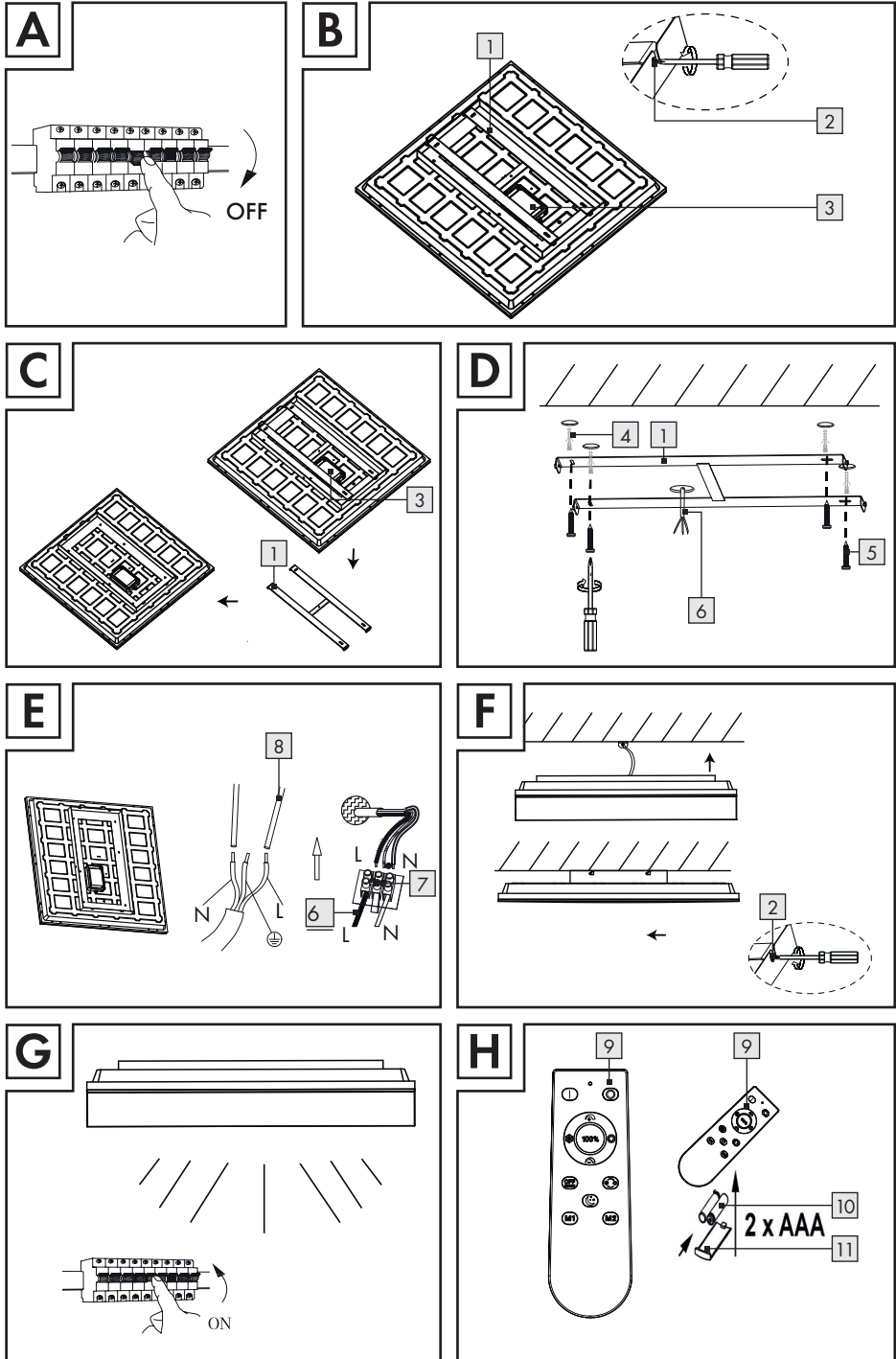















14152406L



Legende der verwendeten Piktogramme	Seite	6
Einleitung	Seite	7
Bestimmungsgemäße Verwendung.....	Seite	8
Lieferumfang.....	Seite	8
Teilebeschreibung.....	Seite	8
Technische Daten.....	Seite	8
Sicherheit	Seite	8
Sicherheitshinweise.....	Seite	8
Sicherheitshinweise für Batterien / Akkus.....	Seite	9
Vorbereitung	Seite	10
Benötigtes Werkzeug und Material.....	Seite	10
Vor der Installation	Seite	10
Inbetriebnahme	Seite	11
Leuchte montieren.....	Seite	11
Batterien einsetzen / auswechseln (Fernbedienung).....	Seite	11
Leuchte dimmen.....	Seite	11
Leuchteffekte mit Hilfe der Fernbedienung steuern.....	Seite	11
Wartung und Reinigung	Seite	12
Entsorgung	Seite	12
Garantie und Service	Seite	13
Garantie.....	Seite	13
Serviceadresse.....	Seite	13
Konformitätserklärung.....	Seite	14
Hersteller.....	Seite	14

Legende der verwendeten Piktogramme

Legende der verwendeten Piktogramme			
	Anweisungen lesen!		Warnung vor elektrischem Schlag! Lebensgefahr!
	Diese Leuchte ist ausschließlich für den Betrieb im Innenbereich, in trockenen und geschlossenen Räumen geeignet.		Diese Leuchte ist nicht geeignet für externe Dimmer und elektronische Schalter.
 A.C. a.c.	Wechselspannung (Strom- und Spannungsart)		So verhalten Sie sich richtig
Hz	Hertz (Frequenz)		Vorsicht! Verbrennungsgefahr durch heiße Oberflächen!
W	Watt (Wirkleistung)		Entsorgen Sie Verpackung und Gerät umweltgerecht!
	Schutzleiter		Wellpappe
	Warn- und Sicherheitshinweise beachten!		Die Verpackung besteht aus 100% recyceltem Papier.
	Lebens- und Unfallgefahr für Kleinkinder und Kinder!	IP20	Die Leuchte besitzt die Schutzart „IP20“ und ist ausschließlich für den Einsatz im Innenbereich von privaten Haushalten vorgesehen. Kein Schutz gegen das Eindringen von Wasser.
	Belegung (Wechselspannung)	 d.c. DC	Gleichspannung (Strom- und Spannungsart)
V	Volt		Explosionsgefahr!
ta	höchste Bemessungs-/Umgebungstemperatur	A	Ampere (Stromstärke)
tc	Referenztemperatur Punkt am Gehäuse		Umweltschäden durch falsche Entsorgung der Batterien/Akkus!
	Schutzhandschuhe tragen!		Zur Vermeidung von Gefährdungen darf eine beschädigte Lichtquelle dieses Produkts ausschließlich vom Hersteller, seinem Servicevertreter oder einer vergleichbaren Fachkraft ausgetauscht werden.

Legende der verwendeten Piktogramme/Einleitung

Legende der verwendeten Piktogramme			
	Zur Vermeidung von Gefährdungen darf ein beschädigtes Betriebsgerät dieses Produkts ausschließlich vom Hersteller, seinem Servicevertreter oder einer vergleichbaren Fachkraft ausgetauscht werden.		Polyethylen (geringe Dichte)
			Sonstige Pappe
tc°	Messpunkt der Gehäusetemperatur		Sicherheitshinweise Handlungsanweisungen
	Außer Reichweite von Kindern aufbewahren!		Nicht ins Feuer werfen!
	Nicht falsch herum einsetzen - Polarität (+/-) beachten!		Keine Gewalt anwenden!
	Nicht zerlegen/öffnen!		Nie verschiedene Systeme, Marken und Typen gleichzeitig verwenden!
	Nie neue und gebrauchte Batterien mischen!		Nicht wieder aufladen!
	Nicht ins Wasser werfen!		Nicht kurzschließen! - Batterien können explodieren oder undicht werden.
	Richtig einsetzen! - Polarität (+/-) beachten	Ra CRI	Farbwiedergabeindex
	Lichttemperatur in Kelvin	Lm	Lumen
	Papier		Polyethylenterephthalat

LED-Deckenpanel

● Einleitung



Wir beglückwünschen Sie zum Kauf Ihres neuen Gerätes. Sie haben sich damit für ein hochwertiges Produkt entschieden.

Bitte lesen Sie diese Bedienungsanleitung vollständig und sorgfältig durch. Klappen Sie die Seite mit den Abbildungen aus. Diese Anleitung gehört zu diesem

Produkt und enthält wichtige Hinweise zur Inbetriebnahme und Handhabung. Beachten Sie immer alle Sicherheitshinweise. Prüfen Sie vor der Inbetriebnahme, ob die korrekte Spannung vorhanden ist und ob alle Teile richtig montiert sind. Sollten Sie Fragen haben oder unsicher in Bezug auf die Handhabung des Gerätes sein, setzen Sie sich bitte mit Ihrem Händler oder der Servicestelle in Verbindung. Bewahren Sie diese Anleitung bitte sorgfältig auf und geben Sie sie ggf. an Dritte weiter.

● Bestimmungsgemäße Verwendung



Diese Leuchte ist ausschließlich für den Betrieb im Innenbereich, in trockenen und geschlossenen Räumen geeignet.

Die Leuchte kann auf allen normal entflammaren Oberflächen befestigt werden. Dieses Gerät ist nur für den Einsatz in privaten Haushalten vorgesehen. Dieses Produkt ist vorgesehen für den normalen Betrieb.

● Lieferumfang

Kontrollieren Sie unmittelbar nach dem Auspacken immer den Lieferumfang auf Vollständigkeit sowie den einwandfreien Zustand des Gerätes.

- 1 LED-Deckenleuchte, Modell 14152306L/14152406L
- 1 Fernbedienung
- 2 Batterien, Typ AAA (Alkali Mangan)
- 4 Schrauben
- 4 Dübel
- 2 Schutzschläuche
- 1 Montage- und Bedienungsanleitung

● Teilebeschreibung

- 1 Montagewinkel
- 2 Fixierschrauben
- 3 Anschlussgehäuse
- 4 Dübel
- 5 Schrauben (Montagewinkel)
- 6 Netzanschlusskabel (extern)
- 7 Lüsterklemme
- 8 Schutzschlauch
- 9 Fernbedienung
- 10 Batterie
- 11 Batteriefachabdeckung

● Technische Daten

Leuchte:

Modellnummer:	14152306L/14152406L
Betriebsspannung:	230-240V~ 50Hz
Nennleistung:	max. 38W
Schutzklasse:	I
Schutzart:	IP20

LED:

Leuchtmittel:	LED-Modul
Nennleistung:	max. 36W (14152306L) max. 36W (14152406L)

Fernbedienung:

Batterien: 2 x 1,5V AAA

Dieses Produkt enthält eine Lichtquelle der Energieeffizienzklasse „E“.

● Sicherheit



Sicherheitshinweise

Bei Schäden, die durch Nichtbeachtung dieser Bedienungsanleitung verursacht werden, erlischt der Garantieanspruch! Für Folgeschäden wird keine Haftung übernommen! Bei Sach- oder Personenschäden, die durch unsachgemäße Handhabung oder Nichtbeachtung der Sicherheitshinweise verursacht werden, wird keine Haftung übernommen!

■ **WARNUNG! LEBENS- UND UNFALLGEFAHR FÜR KLEINKINDER UND KINDER!**

Lassen Sie Kinder niemals unbeaufsichtigt mit dem Verpackungsmaterial. Es besteht Erstickungsgefahr durch Verpackungsmaterial. Kinder unterschätzen häufig die Gefahren. Halten Sie Kinder stets vom Produkt fern.

- Dieses Gerät kann von Kindern ab 8 Jahren und darüber, sowie von Personen mit verringerten physischen, sensorischen oder mentalen Fähigkeiten oder Mangel an Erfahrung und Wissen benutzt werden, wenn sie beaufsichtigt oder bezüglich des sicheren Gebrauchs des

Gerätes unterwiesen wurden und die daraus resultierenden Gefahren verstehen. Kinder dürfen nicht mit dem Gerät spielen. Reinigung und Benutzerwartung dürfen nicht von Kindern ohne Beaufsichtigung durchgeführt werden.



Vermeiden Sie Lebensgefahr durch elektrischen Schlag

- Lassen Sie die Elektroinstallation durch einen ausgebildeten Elektriker oder eine für Elektroinstallationen eingewiesene Person durchführen.
- Überprüfen Sie vor jedem Netzanschluss die Leuchte und das Netzanschlusskabel auf etwaige Beschädigungen. Benutzen Sie Ihre Leuchte niemals, wenn Sie irgendwelche Beschädigungen feststellen.

WARNUNG!

Beschädigte Netzkabel bedeuten Lebensgefahr durch elektrischen Schlag. Wenden Sie sich bei Beschädigungen, Reparaturen oder anderen Problemen an der Leuchte an die Servicestelle oder eine Elektrofachkraft.

- Entfernen Sie vor der Montage die Sicherung oder schalten Sie den Leitungsschutzschalter im Sicherungskasten aus (0-Stellung).
- Vergewissern Sie sich vor der Montage, dass die vorhandene Netzspannung mit der benötigten Betriebsspannung der Leuchte übereinstimmt (siehe „Technische Daten“).
- Vermeiden Sie unbedingt die Berührung der Leuchte mit Wasser oder anderen Flüssigkeiten.
- Öffnen Sie niemals eines der elektrischen Betriebsmittel oder stecken irgendwelche Gegenstände in dieselben. Derartige Eingriffe bedeuten Lebensgefahr durch elektrischen Schlag.
- Die Leuchte nicht auf feuchtem oder leitendem Untergrund installieren!



Vermeiden Sie Brand- und Verletzungsgefahr

VERLETZUNGSGEFAHR!

Überprüfen Sie unmittelbar nach dem Auspacken jede Leuchte auf Beschädigungen.

- Für den Fall einer Beschädigung, setzen Sie sich bitte für Ersatz mit der Servicestelle in Verbindung.

- Nicht direkt in die Lichtquelle (Leuchtmittel, LED etc.) hineinschauen.
- Nicht mit optischen Instrumenten in die Lichtquelle schauen (z. B. Lupe).
- Die Lichtquelle dieser Leuchte darf nur vom Hersteller oder einem von ihm beauftragten Techniker oder einer vergleichbar qualifizierten Person ersetzt werden.



Diese Leuchte ist nicht geeignet für externe Dimmer und elektronische Schalter.



So verhalten Sie sich richtig

- Montieren Sie die Leuchte so, dass sie vor Feuchtigkeit und Verschmutzung geschützt ist.
- Bereiten Sie die Montage sorgfältig vor und nehmen Sie sich ausreichend Zeit. Legen Sie alle Einzelteile und zusätzlich benötigtes Werkzeug oder Material vorher übersichtlich und griffbereit zurecht.
- Seien Sie stets aufmerksam! Achten Sie immer darauf was Sie tun und gehen Sie stets mit Vernunft vor. Montieren Sie die Leuchte in keinem Fall, wenn Sie unkonzentriert sind oder sich unwohl fühlen.



Sicherheitshinweise für Batterien/Akkus

■ **LEBENSGEFAHR!**

Halten Sie Batterien/Akkus außer Reichweite von Kindern. Suchen Sie im Falle eines Verschluckens sofort einen Arzt auf!

- Verschlucken kann zu Verbrennungen, Perforation von Weichgewebe und Tod führen. Schwere Verbrennungen können innerhalb von 2 Stunden nach dem Verschlucken auftreten.

■ **EXPLOSIONSGEFAHR!**



Laden Sie nicht aufladbare Batterien niemals wieder auf. Schließen Sie Batterien/Akkus nicht kurz und/oder öffnen Sie diese nicht. Überhitzung, Brandgefahr oder Platzen können die Folge sein.

- Werfen Sie Batterien/Akkus niemals in Feuer oder Wasser.
- Setzen Sie Batterien/Akkus keiner mechanischen Belastung aus.

Risiko des Auslaufens von Batterien/Akkus

- Vermeiden Sie extreme Bedingungen und Temperaturen, die auf Batterien/Akkus einwirken können, z. B. auf Heizkörpern/durch direkte Sonneneinstrahlung.
- Wenn Batterien/Akkus ausgelaufen sind, vermeiden Sie den Kontakt von Haut, Augen und Schleimhäuten mit den Chemikalien! Spülen Sie die betroffenen Stellen sofort mit klarem Wasser und suchen Sie einen Arzt auf!

SCHUTZHANDSCHUHE TRAGEN!

Ausgelaufene oder beschädigte Batterien/Akkus können bei Berührung mit der Haut Verätzungen verursachen. Tragen Sie deshalb in diesem Fall geeignete Schutzhandschuhe.

- Im Falle eines Auslaufens der Batterien/Akkus entfernen Sie diese sofort aus dem Produkt, um Beschädigungen zu vermeiden.
- Verwenden Sie nur Batterien/Akkus des gleichen Typs. Mischen Sie nicht alte Batterien/Akkus mit neuen!
- Entfernen Sie die Batterien/Akkus, wenn das Produkt längere Zeit nicht verwendet wird.

Risiko der Beschädigung des Produkts

- Verwenden Sie ausschließlich den angegebenen Batterietyp/Akkutyp!
- Setzen Sie Batterien/Akkus gemäß der Polaritätskennzeichnung (+) und (-) an Batterie/Akku und des Produkts ein.
- Reinigen Sie Kontakte an Batterie/Akku und im Batteriefach vor dem Einlegen mit einem trockenen, fusselreifen Tuch oder Wattestäbchen!
- Entfernen Sie erschöpfte Batterien/Akkus umgehend aus dem Produkt.

● **Vorbereitung**

● **Benötigtes Werkzeug und Material**

Die genannten Werkzeuge und Materialien sind nicht im Lieferumfang enthalten. Es handelt sich hierbei um unverbindliche Angaben und Werte zur Orientierung. Die Beschaffenheit des Materials richtet sich nach den individuellen Gegebenheiten vor Ort.

- Bleistift/Markierwerkzeug
- 2-poliger Spannungsprüfer
- Schraubendreher
- Bohrmaschine
- Bohrer (Ø 6 mm)
- Seitenschneider
- Leiter

● **Vor der Installation**

Wichtig: Der elektrische Anschluss muss durch einen ausgebildeten Elektriker oder eine für Elektroinstallationen eingewiesene Person erfolgen. Diese muss Kenntnis über die Eigenschaften der Leuchte und Anschlussbestimmungen haben.

- Machen Sie sich vor der Installation mit allen Anweisungen und Abbildungen in dieser Anleitung sowie mit der Leuchte selbst vertraut.
- Stellen Sie vor der Installation sicher, dass an der Leitung, an der die Leuchte angeschlossen werden soll, keine Spannung vorliegt. Entfernen Sie hierfür die Sicherung oder schalten Sie den Leitungsschutzschalter im Sicherungskasten aus (0-Stellung) (s. Abb. A).
- Überprüfen Sie die Spannungsfreiheit mittels 2-poligem Spannungsprüfer.
- **Wichtig:** Vergewissern Sie sich vor dem Bohren, dass sich keine Gas-, Wasser- oder Stromleitungen an der Bohrstelle befinden. Montage nur durch fachkundige Personen. Unbedingt auf die Wandbeschaffenheit achten, da sich das beigegefügte Befestigungsmaterial nicht für alle Wandarten eignet. Erkundigen Sie sich im Handel nach den für die jeweilige Wandbeschaffenheit geeigneten Schrauben und Dübeln. Für eine unsachgemäße

Wand-Dübel-Verbindung und dadurch entstandene Schäden übernimmt der Hersteller keine Haftung.

● **Inbetriebnahme**

● **Leuchte montieren**

- Entfernen Sie sämtliches Verpackungsmaterial von der Leuchte.
- Lösen Sie die seitlich am Anschlussgehäuse **3** sichtbaren Fixierschrauben **2** und nehmen Sie den Montagewinkel **1** auf der Rückseite ab (s. Abb. B).
- Markieren Sie die Bohrlöcher mit Hilfe der im Montagewinkel **1** für die Schrauben vorgesehenen Langlöcher.
- Bohren Sie nun die Befestigungslöcher (Ø 6 mm, Tiefe ca. 40 mm). Stellen Sie sicher, dass Sie die Zuleitung nicht beschädigen.
- Führen Sie die Dübel **4** in die Bohrlöcher ein (s. Abb. D).
- Befestigen Sie den Montagewinkel **1** mit den mitgelieferten Schrauben **5** (s. Abb. C + D).
- Ziehen Sie die Schutzschläuche **8** über die Kabel L und N des Netzanschlusskabels (extern) **6** (s. Abb. E).
- Verbinden Sie nun das Anschlusskabel der Leuchte mittels Lüsterklemme **7** mit dem Netzanschlusskabel (extern) **6** (s. Abb. E).
Hinweis: Achten Sie darauf, dass Sie die einzelnen Leiter des Netzanschlusskabels (extern) jeweils richtig anschließen: stromführender Leiter, schwarz oder braun = Symbol L, Neutraleiter, blau = Symbol N. Verbinden Sie den Schutzleiter (grün-gelb) mit der im Anschlussgehäuse **3** gekennzeichneten Erdungsklemme.
- Verschrauben Sie nun die Leuchte mittels der Fixierschrauben **2** mit dem Montagewinkel **1** (s. Abb. F).
- Setzen Sie die Sicherung wieder ein oder schalten Sie den Leitungsschutzschalter am Sicherungskasten ein (I-Stellung) (s. Abb. G).

Ihre Leuchte ist nun betriebsbereit.

● **Batterien einsetzen/auswechseln (Fernbedienung) (Abb. H)**

Wenn die Reichweite der Fernbedienung **9** nachlässt, müssen Sie die Batterien **10** auswechseln.

- Schieben Sie die Batteriefachabdeckung **11** auf der Rückseite der Fernbedienung **9** in Pfeilrichtung aus der Fernbedienung **9** heraus.
- Entnehmen Sie die Batterien **10**.
- Legen Sie die neuen Batterien (AAA) in die Fernbedienung **9** ein.

Hinweis: Die richtige Polarität wird im Batteriefach der Fernbedienung **9** angezeigt.

- Schieben Sie die Batteriefachabdeckung **11** wieder auf die Fernbedienung **9**.

● **Leuchte dimmen**

Sie haben die Möglichkeit Ihre Leuchte stufenlos mithilfe der Fernbedienung **9** zu dimmen. Die Farbtemperatur der Leuchte lässt sich stufenlos oder in 3 Stufen einstellen.

● **Leuchteffekte mit Hilfe der Fernbedienung steuern**

Hinweis: Der Sender der Fernbedienung **9** befindet sich auf der entgegengesetzten Seite des Batteriefachs.

Sorgen Sie dafür, dass sich zwischen Sender und Empfänger keine Hindernisse befinden.

-  Einschalten
-  Ausschalten
-  Dimmen (heller)
-  Dimmen (dunkler)
-  Kaltweiß, stufenlos

100% Volle Lichtstärke

 Warmweiß stufenlos

Inbetriebnahme/Wartung und Reinigung/Entsorgung



Timerfunktion (30 Min.)



Kaltweiß/Neutralweiß/Warmweiß



Nachtlichtfunktion



Speicherplatz für individuelle Farbprogramme:



- Stellen Sie die Leuchte wie gewünscht ein.
- Halten Sie die Taste M1 oder M2 gedrückt.
- Wenn der Speichervorgang abgeschlossen ist, blinkt die Leuchte einmal auf.

● Wartung und Reinigung

WARNUNG! STROMSCHLAGGEFAHR!

Trennen Sie zur Reinigung die Leuchte zuerst vom Stromnetz. Entfernen Sie hierfür die Sicherung oder schalten Sie den Leitungsschutzschalter im Sicherungskasten aus (0-Stellung).

WARNUNG! STROMSCHLAGGEFAHR!

Aus Gründen der elektrischen Sicherheit darf die Leuchte niemals mit Wasser oder anderen Flüssigkeiten gereinigt oder gar in Wasser getaucht werden.

VORSICHT! VERBRENNUNGSGEFAHR DURCH HEISSE OBERFLÄCHEN!

Lassen Sie die Leuchte vollständig abkühlen.

- Benutzen Sie keine Lösungsmittel, Benzin o. Ä. Die Leuchte würde hierbei Schaden nehmen.
- Verwenden Sie zur Reinigung nur ein trockenes, fusselfreies Tuch.
- Setzen Sie die Sicherung wieder ein oder schalten Sie den Leitungsschutzschalter am Sicherungskasten ein (I-Stellung).

● Entsorgung

Die Verpackung besteht aus umweltfreundlichen Materialien, die Sie über die örtlichen Recyclingstellen entsorgen können.



Beachten Sie die Kennzeichnung der Verpackungsmaterialien bei der Abfalltrennung, diese sind gekennzeichnet mit Abkürzungen (a) und Nummern (b) mit folgender Bedeutung: 1-7: Kunststoffe/

20-22: Papier und Pappe/80-98: Verbundstoffe.



Das Symbol der durchgestrichenen Mülltonne bedeutet, dass dieses Gerät am Ende der Nutzungszeit nicht über den Haushaltsmüll entsorgt werden darf. Das Gerät ist bei eingerichteten Sammelstellen, Wertstoffhöfen oder Entsorgungsbetrieben abzugeben. Zudem sind Vertrieber von Elektro- und Elektronikgeräten sowie Vertrieber von Lebensmitteln zur Rücknahme verpflichtet. LIDL bietet Ihnen Rückgabemöglichkeiten direkt in den Filialen und Märkten an. Rückgabe und Entsorgung sind für Sie kostenfrei. Beim Kauf eines Neugerätes haben Sie das Recht, ein entsprechendes Altgerät unentgeltlich zurückzugeben. Zusätzlich haben Sie die Möglichkeit, unabhängig vom Kauf eines Neugerätes, unentgeltlich (bis zu drei) Altgeräte abzugeben, die in keiner Abmessung größer als 25 cm sind. Bitte löschen Sie vor der Rückgabe alle personenbezogenen Daten. Bitte entnehmen Sie vor der Rückgabe Batterien oder Akkumulatoren, die nicht vom Altgerät umschlossen sind, sowie Lampen, die zerstörungsfrei entnommen werden können und führen diese einer separaten Sammlung zu.

Defekte oder verbrauchte Batterien/Akkus müssen gemäß Richtlinie 2006/66/EG und deren Änderungen recycelt werden. Geben Sie Batterien/Akkus und/oder das Produkt über die angebotenen Sammeleinrichtungen zurück.



Umweltschäden durch falsche Entsorgung der Batterien/Akkus!

Das Symbol der durchgestrichenen Mülltonne auf Batterien oder Akkus bedeutet, dass Sie Batterien und Akkus nicht im Hausmüll entsorgen dürfen.

Entnehmen Sie die Batterien/den Akku-Pack aus dem Produkt vor der Entsorgung.

Diese können giftige Schwermetalle enthalten und unterliegen der Sondermüllbehandlung. Die chemischen Symbole der Schwermetalle sind wie folgt: Cd = Cadmium, Hg = Quecksilber, Pb = Blei.

Sie sind gesetzlich verpflichtet, alte Batterien und Akkus nach Gebrauch zurückzugeben. Geben Sie deshalb verbrauchte Batterien und Akkus kostenfrei im Handelsgeschäft z. B. in Ihrer LIDL Filiale oder bei einer kommunalen Sammelstelle ab.

Batterien und Akkus können Stoffe enthalten, die schädlich für die menschliche Gesundheit und Umwelt sind. Nur bei einer getrennten Sammlung und Verwertung von alten Batterien und Akkus können die negativen Auswirkungen vermieden werden.

Seien Sie besonders vorsichtig beim Umgang mit lithiumhaltigen Batterien und Akkus, da bei unsachgemäßer Verwendung eine erhöhte Brandgefahr besteht. Kleben Sie dazu die Pole ab, um einen äußeren Kurzschluss zu vermeiden.

Nutzen Sie Batterien mit langer Lebensdauer oder Akkus, um die Entstehung von Abfällen aus Alt-Batterien zu verringern. Beachten Sie die Anweisungen zum Lagern, und vermeiden Sie das vollständige Ent- und Aufladen des Akkus, um die Lebensdauer zu verlängern.

Darüber hinaus sollten Sie Batterien oder Elektro- und Elektronikgeräte mit Batterien oder Akkus nicht im öffentlichen Raum zurücklassen, um eine Vermüllung zu vermeiden. Prüfen Sie Möglichkeiten, Batterien einer Wiederverwendung zuzuführen, anstatt diese zu entsorgen, beispielsweise durch Instandsetzung der Batterie.

● **Garantie und Service**

● **Garantie**

Sie erhalten zum Zeitpunkt des Kaufs auf dieses Gerät 36 Monate Garantie. Das Gerät wurde sorgfältig produziert und einer genauen Qualitätskontrolle unterzogen. Innerhalb der Garantiezeit beheben wir

kostenlos alle Material- oder Herstellerfehler. Sollten sich dennoch während der Garantiezeit Mängel herausstellen, senden Sie das Gerät bitte an die aufgeführte Service-Adresse unter Angabe folgender Modell-Nummer: 14152306L/14152406L.

Von der Garantie ausgeschlossen sind Schäden durch nicht sachgemäße Handhabung, Nichtbeachtung der Bedienungsanleitung oder Eingriff durch nicht autorisierte Personen sowie Verschleißteile (wie z. B. Leuchtmittel). Durch die Garantieleistung wird die Garantiezeit weder verlängert noch erneuert.

● **Serviceadresse**

Briloner Leuchten GmbH & Co. KG
Am Steinbach 14
59872 Meschede
DEUTSCHLAND
Tel.: +49 29 1/95 29 93-650
Fax: +49 29 1/95 29 93-109
E-Mail: kundenservice@briloner.com
www.briloner.com

IAN 452542_2310

Bitte halten Sie für alle Anfragen den Kassenbon und die Artikelnummer (IAN 4452542_2310) als Nachweis für den Kauf bereit.

Garantie und Service

● **Konformitätserklärung**



















Dieses Produkt erfüllt die Anforderungen der geltenden europäischen und nationalen Richtlinien. Die Konformität wurde nachgewiesen. Entsprechende Erklärungen und Unterlagen sind beim Hersteller hinterlegt.

● **Hersteller**



















Briloner Leuchten GmbH & Co. KG
Am Steinbach 14
59872 Meschede
DEUTSCHLAND

Légende des pictogrammes utilisés	Page 16
Introduction	Page 17
Utilisation conforme.....	Page 18
Contenu de la livraison.....	Page 18
Descriptif des éléments.....	Page 18
Caractéristiques techniques.....	Page 18
Sécurité	Page 18
Indications de sécurité.....	Page 18
Consignes de sécurité relatives aux piles / aux piles rechargeables.....	Page 19
Préparation	Page 20
Outils et matériel nécessaires.....	Page 20
Avant l'installation	Page 20
Mise en service	Page 21
Montage de la lampe.....	Page 21
Insérer / remplacer les piles (télécommande).....	Page 21
Faire varier l'intensité lumineuse.....	Page 21
Contrôler les effets de lumière avec la télécommande.....	Page 21
Entretien et nettoyage	Page 22
Mise au rebut	Page 22
Garantie et service après-vente	Page 22
Garantie.....	Page 22
Adresse du service après-vente.....	Page 23
Déclaration de conformité.....	Page 23
Fabricant.....	Page 23

Légende des pictogrammes utilisés

Légende des pictogrammes utilisés			
	Lisez les instructions !		Attention au risque d'électrocution ! Danger de mort !
	Cette lampe est exclusivement conçue pour un usage intérieur, dans des locaux secs et fermés.		Cette lampe n'est pas adaptée aux variateurs externes et aux interrupteurs électroniques.
 A.C. a.c.	Tension alternative (type de courant et de tension)		Conduite à tenir
Hz	Hertz (fréquence)		Attention ! Risque de brûlures du fait des surfaces brûlantes !
W	Watt (puissance active)		Mettez l'emballage et l'appareil au rebut dans le respect de l'environnement !
	Conducteur de protection		Carton ondulé
	Respectez les avertissements et les consignes de sécurité !		L'emballage est exclusivement composé de papier recyclé.
	Danger de mort et risques d'accident pour les bébés et les enfants !	IP20	La lampe possède l'indice de protection « IP20 » ; elle est exclusivement conçue pour un usage domestique en intérieur. Aucune protection contre l'infiltration d'eau.
	Affectation (tension alternative)	 d.c. DC	Tension continue (type de courant et de tension)
V	Volt		Risque d'explosion !
ta	température de mesure / ambiante maximale	A	Ampère (intensité du courant)
tc	Point de la température de référence sur le boîtier		Pollution en cas de mise au rebut inappropriée des piles/piles rechargeables !
	Porter des gants de protection !		Pour éviter toute mise en danger, le remplacement d'une source lumineuse endommagée de ce produit est exclusivement réservé au fabricant, à son représentant de maintenance ou à un spécialiste comparable.

Légende des pictogrammes utilisés/Introduction

	Pour éviter toute mise en danger, le remplacement d'un dispositif de fonctionnement endommagé de ce produit est exclusivement réservé au fabricant, à son représentant de maintenance ou à un spécialiste comparable.		Polyéthylène (basse densité)
			Autre carton
tc	Point de mesure de la température du boîtier	 	Instructions de sécurité Instructions de manipulation
	À conserver hors de portée des enfants !		Ne pas jeter au feu !
	Attention à insérer correctement les piles - Respecter la polarité (+/-) !		Ne pas forcer !
	Ne pas démonter/ouvrir !		Ne jamais utiliser simultanément différents systèmes, marques et types !
	Ne jamais mélanger des piles usées et des piles neuves !		Ne pas recharger !
	Ne pas jeter à l'eau !		Ne pas court-circuiter ! - Les piles risquent d'exploser ou de présenter des fuites.
	Insérer correctement ! - Attention à la polarité (+/-)	Ra CRI	Indice de restitution des couleurs
	Température de lumière en kelvin	Lm	Lumen
	Papier		Polytéréphtalate d'éthylène

Panneau LED pour plafond

● Introduction



Nous vous félicitons pour l'achat de votre nouvel appareil. Vous avez opté pour un produit de grande qualité. Veuillez lire ce mode d'emploi intégralement et attentivement. Ouvrez la page contenant les illustrations. Ce mode d'emploi fait partie du produit et contient des instructions essentielles pour sa mise en service et sa

manipulation. Respectez toujours toutes les consignes de sécurité. Avant la mise en service, vérifiez si la tension est correcte et si toutes les pièces sont correctement montées. Si vous avez des questions ou des doutes concernant la manipulation de l'appareil, veuillez contacter votre revendeur ou le service après-vente. Veuillez conserver soigneusement ce mode d'emploi et remettez-le aux autres utilisateurs.

● Utilisation conforme



Cette lampe est exclusivement conçue pour un usage intérieur, dans des locaux secs et fermés. Cette lampe peut être fixée sur toutes les surfaces normalement inflammables. Cet appareil est uniquement destiné à un usage domestique privé. Ce produit est prévu pour un fonctionnement normal.

● Contenu de la livraison

Contrôlez toujours immédiatement après le déballage du produit que le contenu de la livraison est complet et que l'appareil se trouve en parfait état.

- 1 panneau LED pour plafond, modèle 14152306L/14152406L
- 1 télécommande
- 2 piles, type AAA (alcaline-manganèse)
- 4 vis
- 4 chevilles
- 2 gaines de protection
- 1 notice de montage et d'utilisation

● Descriptif des éléments

- 1 Équerre de montage
- 2 Vis de fixation
- 3 Boîtier de raccordement
- 4 Cheville
- 5 Vis (équerre de montage)
- 6 Câble d'alimentation électrique (externe)
- 7 Domino
- 8 Gaine de protection
- 9 Télécommande
- 10 Pile
- 11 Couvercle du compartiment à pile

● Caractéristiques techniques

Lampe :

Numéro de modèle : 14152306L/14152406L
Tension de fonctionnement : 230-240V~ 50Hz

Puissance nominale : max. 38 W

Classe de protection : I

Indice de protection : IP20

LED :

Ampoule : Module LED
Puissance nominale : max. 36 W (14152306L)
max. 36 W (14152406L)

Télécommande :

Piles : 2 x 1,5V AAA

Ce produit contient une source lumineuse présentant la classe d'efficacité énergétique « E ».

● Sécurité



Indications de sécurité

Les droits de recours en garantie sont annulés en cas de dommages résultant du non-respect du présent mode d'emploi ! Le fabricant décline toute responsabilité pour les dommages consécutifs ! Toute responsabilité est déclinée pour les dommages matériels ou corporels causés par une manipulation incorrecte ou par le non-respect des consignes de sécurité !



AVERTISSEMENT ! **DANGER DE MORT ET RISQUE D'ACCIDENT POUR LES ENFANTS EN BAS ÂGE ET LES ENFANTS !**

- Ne jamais laisser les enfants sans surveillance avec le matériel d'emballage. L'emballage présente un risque d'étouffement. Les enfants sous-estiment souvent le danger. Toujours tenir le produit à l'écart des enfants.
- Ce produit peut être utilisé par des enfants âgés de 8 ans et plus ainsi que par des personnes ayant des capacités physiques, sensorielles ou mentales réduites ou manquant d'expérience ou de connaissances, s'ils sont surveillés ou s'ils ont été informés de l'utilisation sûre du produit et comprennent les risques liés à son utilisation. Les enfants ne doivent pas jouer avec ce produit. Le nettoyage et l'entretien du produit ne doivent

pas être effectués par des enfants laissés sans surveillance.



Prévention de risques mortels par électrocution

- L'installation électrique doit être effectuée par un électricien ou par une personne dûment formée à cet effet.
- Avant chaque raccordement au secteur, contrôlez le bon état de la lampe et du câble d'alimentation. N'utilisez jamais la lampe si vous constatez le moindre dommage.

AVERTISSEMENT !

Des câbles d'alimentation endommagés impliquent un danger de mort par électrocution. En cas de détériorations, de réparations ou d'autres problèmes, veuillez contacter le SAV ou un électricien.

- Avant le montage, retirez le fusible ou coupez le disjoncteur de la boîte à fusibles (position 0).
- Avant le montage, vérifiez que la tension secteur corresponde à la tension de service requise de la lampe (voir « Caractéristiques techniques »).
- Évitez impérativement tout contact de la lampe avec de l'eau ou d'autres liquides.
- N'ouvrez jamais les composants électriques, et n'insérez jamais d'objets quelconques dans ceux-ci. De telles interventions impliquent un danger de mort par électrocution.
- N'installez jamais la lampe sur un support humide ou conducteur de courant !



Prévention de risque d'incendies et de blessures

RISQUE DE BLESSURES !

Vérifiez l'état de chaque lampe immédiatement après le déballage.

- En cas de dommage, veuillez contacter le centre de services pour le remplacement.
- Ne jamais regarder directement dans la source lumineuse (ampoule LED etc.).
- Ne pas regarder dans la source de lumière avec des instruments optiques (par ex. loupe).
- La source lumineuse de cette lampe doit uniquement être remplacée par le fabricant ou

par un de ces techniciens autorisés, ou par une personne aux qualifications similaires.

-  Cette lampe n'est pas adaptée aux variateurs externes et aux interrupteurs électroniques.



Conduite à tenir

- Montez la lampe de telle sorte qu'elle soit protégée de l'humidité et des salissures.
- Soigneusement préparer le montage du produit et l'effectuer sans précipitation. Préparez toutes les pièces détachées et l'outillage ou le matériel requis et posez-les à portée de main.
- Soyez toujours vigilant ! Faites toujours attention à ce que vous faites et agissez raisonnablement. N'effectuez jamais le montage de la lampe si vous n'êtes pas concentré ou si vous vous sentez mal.



Consignes de sécurité relatives aux piles/aux piles rechargeables

DANGER DE MORT !

Rangez les piles/piles rechargeables hors de la portée des enfants. En cas d'ingestion, consultez immédiatement un médecin !

- Une ingestion peut entraîner des brûlures, une perforation des tissus mous et la mort. Des brûlures graves peuvent apparaître dans les 2 heures suivant l'ingestion.

RISQUE D'EXPLOSION !



Ne rechargez jamais des piles non rechargeables. Ne court-circuitiez pas les piles/piles rechargeables et/ou ne les ouvrez pas ! Autrement, vous risquez de provoquer une surchauffe, un incendie ou une explosion.

- Ne jetez jamais des piles/piles rechargeables au feu ou dans l'eau.
- Ne pas soumettre les piles/piles rechargeables à une charge mécanique.

Risque de fuite des piles/piles rechargeables

- Évitez d'exposer les piles/piles rechargeables à des conditions et températures extrêmes susceptibles de les endommager, par ex. sur des radiateurs/exposition directe aux rayons du soleil.
- Lorsque les piles/piles rechargeables fuient, évitez tout contact du produit chimique avec la peau, les yeux ou les muqueuses ! Rincez les zones touchées à l'eau claire et consultez immédiatement un médecin !

PORTER DES GANTS DE PROTECTION !



- Les piles/piles rechargeables endommagées ou sujettes à des fuites peuvent provoquer des brûlures au contact de la peau. Vous devez donc porter des gants adéquats pour les manipuler.
- En cas de fuite des piles/piles rechargeables, retirez-les aussitôt du produit pour éviter tout endommagement.
 - Utilisez uniquement des piles/piles rechargeables du même type. Ne mélangez pas des piles/piles rechargeables usées et neuves !
 - Retirez les piles/piles rechargeables, si vous ne comptez pas utiliser le produit pendant une période prolongée.

Risque d'endommagement du produit

- Exclusivement utiliser le type de pile/pile rechargeable spécifié.
- Insérez les piles/piles rechargeables conformément à l'indication de polarité (+) et (-) indiquée sur la pile/pile rechargeable et sur le produit.
- Avant l'insertion de la pile, nettoyez les contacts de la pile/de la pile rechargeable ainsi que ceux présents dans le compartiment à piles en vous servant d'un chiffon sec et non pelucheux ou d'un coton-tige !
- Retirez immédiatement les piles/piles rechargeables usées du produit.

● Préparation

● Outils et matériel nécessaires

Les outils et matériels indiqués ne sont pas inclus dans le contenu de la livraison. Il s'agit là de données et de valeurs indicatives vous permettant de vous orienter. Les caractéristiques du matériel dépendent des conditions spécifiques sur place.

- Crayon/outil marqueur
- Détecteur de tension à 2 pôles
- Tournevis
- Perceuse
- Foret (Ø 6 mm)
- Pince coupante diagonale
- Escabeau

● Avant l'installation

Important : Le raccordement électrique doit être réalisé par un électricien professionnel ou par une personne instruite pour exécuter une installation électrique. Celle-ci doit connaître les caractéristiques des lampes et des conditions de raccordement.

- Avant l'installation, familiarisez-vous avec l'ensemble des instructions et des illustrations du présent mode d'emploi et avec la lampe elle-même.
- Assurez-vous avant l'installation que le câble sur lequel la lampe doit être branchée n'est pas sous tension. Retirez à cet effet le fusible ou coupez le disjoncteur de la boîte à fusible (position 0) (voir ill. A).
- Vérifiez l'absence de tension à l'aide d'un détecteur de tension à 2 pôles.
- **Important :** avant de percer, assurez-vous qu'aucune ligne de gaz, d'eau ou électrique ne se trouve à l'endroit du perçage. Confiez exclusivement le montage à des personnes compétentes. Contrôlez impérativement la consistance du mur étant donné que le matériel de fixation inclus n'est pas adapté à tous les types de cloison. Renseignez-vous dans le commerce pour trouver les chevilles et vis adaptées en fonction du mur. Le fabricant décline toute

responsabilité en cas de dommages dus à une fixation cheville-mur non conforme.

● Mise en service

● Montage de la lampe

- Veuillez retirer l'ensemble des matériaux composant l'emballage de la lampe.
- Desserrez les vis de fixation [2] visibles latéralement sur le boîtier de raccordement [3] et détachez l'équerre de montage [1] sur la face arrière (voir ill. B).
- Marquez les trous de perçage à l'aide des trous oblongs prévus pour les vis se trouvant dans l'équerre de montage [1].
- Maintenant, percez les trous d'attache (Ø 6 mm, profondeur env. 40 mm). Assurez-vous de ne pas endommager l'alimentation.
- Insérer les chevilles [4] dans les trous de perçage (voir ill. D).
- Fixez l'équerre de montage [1] avec les vis fournies [5] (voir ill. C + D).
- Glissez les gaines de protection [8] sur les câbles L et N du câble d'alimentation électrique (externe) [6] (voir ill. E).
- Au moyen du domino [7], reliez maintenant le câble d'alimentation de la lampe au câble d'alimentation (externe) [6] (voir ill. E).
Indication : Veillez à ce que les fils du câble d'alimentation électrique (externe) aient leur raccord respectif : fil conducteur, noir ou brun = symbole L, fil neutre, bleu = symbole N. La lampe possède la classe de protection II. Un conducteur de protection n'est pas raccordé. Reliez le conducteur de protection (vert-jaune) à la borne de mise à la terre marquée dans le boîtier de raccordement [3].
- Vissez maintenant la lampe avec l'équerre de montage [1] au moyen des vis de fixation [2] (voir ill. F).
- Remettez le fusible en place ou réenclenchez le disjoncteur dans le boîtier à fusibles (position I) (voir ill. G).

Votre lampe est maintenant prête à l'emploi.

● Insérer/remplacer les piles (télécommande) (voir ill. H)

Lorsque la portée de la télécommande [9] diminue, vous devez changer les piles [10].





- Faites glisser le couvercle du compartiment à piles [11] dans le sens de la flèche à l'arrière de la télécommande [9] et le retirer de la télécommande [9].
- Retirez les piles [10].
- Insérez les nouvelles piles (AAA) dans la télécommande [9].
Remarque : La polarité correcte est indiquée dans le compartiment à piles de la télécommande [9].
- Remplacez le couvercle du compartiment à piles [11] sur la télécommande [9].

● Faire varier l'intensité lumineuse

Vous pouvez faire varier l'intensité lumineuse en continu grâce à la télécommande [9]. La température de couleur de la lampe peut être réglée en continu ou au moyen de 3 niveaux.

● Contrôler les effets de lumière avec la télécommande

Remarque : L'émetteur de la télécommande [9] se trouve du côté opposé au compartiment à piles. Assurez-vous qu'aucun obstacle ne se trouve entre l'émetteur et le récepteur.

-  Allumer
-  Éteindre
-  Varier (augmenter l'intensité)
-  Varier (réduire l'intensité)
-  Blanc froid, en continu

100% Pleine intensité lumineuse



Blanc chaud en continu



Fonction de minuterie (30 min.)



Blanc froid/blanc neutre/blanc chaud



Fonction de veilleuse



Emplacement de mémoire pour programmes de couleur individuels :



- Réglez la lampe comme vous le souhaitez.
- Maintenez la touche M1 ou M2 enfoncée.
- Lorsque le processus de mémorisation est achevé, la lampe clignote une fois.

● Entretien et nettoyage

AVERTISSEMENT ! RISQUE D'ÉLECTROCUTION !

Pour procéder au nettoyage, coupez tout d'abord l'alimentation secteur de la lampe. Retirez à cet effet le fusible ou coupez le disjoncteur de la boîte à fusible (position 0).

AVERTISSEMENT ! RISQUE D'ÉLECTROCUTION !

Pour des raisons de sécurité électrique, il est interdit de nettoyer la lampe à l'eau ou avec d'autres liquides ou encore de la plonger dans de l'eau.

ATTENTION ! RISQUE DE BRÛLURES ! SURFACES TRÈS CHAUDES !

Laissez la lampe refroidir complètement.

- N'utilisez ni solvants, ni benzine, ni autres produits similaires. Ceci endommagerait la lampe.
- Pour procéder au nettoyage, utilisez uniquement un chiffon sec et non pelucheux.
- Remettez le fusible en place ou réenclenchez le disjoncteur dans le boîtier à fusibles (position 1).

● Mise au rebut

L'emballage se compose de matières recyclables pouvant être mises au rebut dans les déchetteries locales.



Veillez respecter l'identification des matériaux d'emballage pour le tri sélectif, ils sont identifiés avec des abbréviations (a) et des chiffres (b) ayant la signification suivante : 1-7 : plastiques/20-22 : papiers et cartons/80-98 : matériaux composite.



Afin de contribuer à la protection de l'environnement, veuillez ne pas jeter votre produit usagé dans les ordures ménagères, mais éliminez-le de manière appropriée. Pour obtenir des renseignements concernant les points de collecte et leurs horaires d'ouverture, vous pouvez contacter votre municipalité.

Les piles/piles rechargeables défectueuses ou usagées doivent être recyclées conformément à la directive 2006/66/CE et ses modifications. Les piles et/ou piles rechargeables et/ou le produit doivent être retournés dans les centres de collecte proposés.



Pollution de l'environnement par la mise au rebut incorrecte des piles/piles rechargeables !

Les piles/piles rechargeables ne doivent pas être mises au rebut avec les ordures ménagères. Elles peuvent contenir des métaux lourds toxiques et doivent être considérées comme des déchets spéciaux. Les symboles chimiques des métaux lourds sont les suivants : Cd = cadmium, Hg = mercure, Pb = plomb. Pour cette raison, veuillez toujours déposer les piles/piles rechargeables usagées dans les conteneurs de recyclage communaux.

● Garantie et service après-vente

● Garantie

Vous bénéficiez d'une garantie de 36 mois à partir de la date d'achat de l'appareil. Cet appareil a été fabriqué avec soin et soumis à un contrôle qualité minutieux. Pendant la durée de la garantie, nous réparons gratuitement tous les défauts de matériaux

ou de fabrication. Si vous deviez constater des défauts pendant la période de garantie, envoyez-nous l'appareil à l'adresse du SAV mentionnée ci-dessous en mentionnant le numéro d'article : 14152306L/14152406L.

La garantie exclut les dommages dus à une manipulation incorrecte, au non-respect des instructions du mode d'emploi ou à une intervention par une personne non autorisée, ainsi que les pièces d'usure (p. ex. les ampoules). La durée de garantie n'est aucunement prolongée ou renouvelée par une prestation de garantie.

● Adresse du service après-vente

Briloner Leuchten GmbH & Co. KG
Am Steinbach 14
59872 Meschede
ALLEMAGNE
Tel. : +49 29 1/95 29 93-650
Fax : +49 29 1/95 29 93-109
E-mail: kundenservice@briloner.com
www.briloner.com

IAN 452542_2310

Veuillez conserver le ticket de caisse et la référence de l'article (IAN 452542_2310) à titre de preuve d'achat pour toute demande.

● Déclaration de conformité CE

Ce produit remplit les critères des réglementations européennes et nationales. La conformité a été attestée. Les déclarations et documents correspondants sont en possession du fabricant.





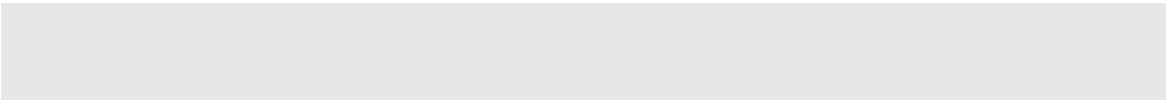













● Fabricant

Briloner Leuchten GmbH & Co. KG
Am Steinbach 14
59872 Meschede
ALLEMAGNE























Legenda dei pittogrammi utilizzati	Pagina 26
Introduzione	Pagina 27
Utilizzo conforme alla destinazione d'uso.....	Pagina 28
Contenuto della confezione.....	Pagina 28
Descrizione dei componenti.....	Pagina 28
Specifiche tecniche.....	Pagina 28
Sicurezza	Pagina 28
Avvertenze per la sicurezza.....	Pagina 28
Avvertenze di sicurezza per batterie / accumulatori.....	Pagina 29
Preparazione	Pagina 30
Attrezzi e materiali necessari.....	Pagina 30
Prima dell'installazione	Pagina 30
Messa in funzione	Pagina 31
Montaggio della lampada.....	Pagina 31
Inserimento / sostituzione delle batterie (telecomando).....	Pagina 31
Regolazione della luminosità della lampada (funzione dimmer).....	Pagina 31
Regolazione degli effetti luminosi tramite il telecomando.....	Pagina 31
Manutenzione e pulizia	Pagina 32
Smaltimento	Pagina 32
Garanzia e assistenza	Pagina 32
Garanzia.....	Pagina 32
Indirizzo del servizio di assistenza.....	Pagina 33
Dichiarazione di conformità.....	Pagina 33
Produttore.....	Pagina 33

Legenda dei pittogrammi utilizzati

Legenda dei pittogrammi utilizzati			
	Leggere le istruzioni!		Attenzione: rischio di folgorazione! Pericolo di morte!
	Questa lampada è idonea esclusivamente all'uso in ambienti interni, asciutti e chiusi.		Questa lampada non è idonea per regolatori di luminosità esterni e interruttori elettronici.
 A.C. a.c.	Tensione alternata (tipo di corrente e di tensione)		Questa è la procedura corretta
Hz	Hertz (frequenza)		Cautela! Pericolo di ustione a causa di superfici bollenti!
W	Watt (potenza attiva)		Smaltire l'imballaggio e l'apparecchio in modo ecocompatibile!
	Conduttore di terra		Cartone ondulato
	Rispettare le avvertenze e le indicazioni di sicurezza!		La confezione è realizzata al 100% in carta riciclata.
	Pericolo di morte e di incidente per neonati e bambini!	IP20	La lampada possiede il grado di protezione "IP20" ed è destinata esclusivamente all'utilizzo privato e in ambienti interni. Nessuna protezione contro la penetrazione dell'acqua.
	Occupazione (tensione alternata)	 d.c. DC	Tensione continua (Tipo di corrente e di tensione)
V	Volt		Pericolo di esplosione!
ta	Temperatura di misurazione/ ambientale massima	A	Ampere (intensità di corrente)
tc	Punto di riferimento della temperatura sull'alloggiamento		Uno smaltimento scorretto delle batterie / degli accumulatori provoca danni all'ambiente!
	Indossare guanti protettivi!		Per evitare pericoli, la fonte luminosa di questo prodotto, se danneggiata, deve essere sostituita esclusivamente dal produttore, dal suo centro di assistenza autorizzato o da personale tecnico analogo.

Legenda dei pittogrammi utilizzati/Introduzione

	Per evitare pericoli, il dispositivo di funzionamento di questo prodotto, se danneggiato, deve essere sostituito esclusivamente dal produttore, dal suo centro di assistenza autorizzato o da personale tecnico analogo.		Polietilene (bassa densità)
			Altro cartone
tc°	Punto di misurazione della temperatura dell'alloggiamento	 	Avvertenze di sicurezza Istruzioni per l'uso
 	Conservare lontano dalla portata dei bambini!		Non gettare nel fuoco!
	Inserire correttamente rispettando la polarità (+/-) !		Non utilizzare la forza!
	Non aprire/rompere!		Non utilizzare mai contemporaneamente sistemi, marchi e tipi diversi!
	Non mescolare mai le batterie nuove con quelle usate!		Non ricaricare!
	Non gettare in acqua!		Non cortocircuitare! - Le batterie potrebbero esplodere o perdere ermeticità.
	Inserire correttamente! - Rispettare la polarità (+/-)	Ra CRI	Indice di resa cromatica
	Temperatura luce in gradi Kelvin	Lm	Lumen
	Carta		Polietilene tereftalato

Lampada LED da soffitto

● Introduzione



Vi ringraziamo per l'acquisto del Vostro nuovo apparecchio. Con il vostro acquisto avete scelto un prodotto di alta qualità.

Leggere interamente e attentamente queste istruzioni per l'uso. Aprire la pagina con le illustrazioni. Queste istruzioni sono parte integrante del prodotto e contengono importanti indicazioni per la sua messa in funzione e il suo utilizzo. Rispettare sempre tutte le

avvertenze in materia di sicurezza. Prima della messa in funzione, controllare che la tensione elettrica presente sia quella corretta e che tutti i componenti siano stati montati correttamente. In caso di domande o dubbi circa l'utilizzo dell'apparecchio, contattare il proprio rivenditore oppure il servizio di assistenza. Conservare con cura queste istruzioni e consegnarle a terzi in caso di cessione del prodotto.

Introduzione/Sicurezza

● Utilizzo conforme alla destinazione d'uso



Questa lampada è idonea esclusivamente all'uso in ambienti interni, asciutti e chiusi. La lampada può essere fissata su tutte le superfici con un grado di infiammabilità nella norma. Questo apparecchio è destinato esclusivamente all'utilizzo domestico privato. Questo prodotto è destinato a un utilizzo normale.

● Contenuto della confezione

Dopo aver aperto l'imballaggio, controllare subito che la fornitura sia completa e che l'apparecchio sia in perfette condizioni.

- 1 pannello LED da soffitto, modello 14152306L/14152406L
- 1 telecomando
- 2 batterie, tipo AAA (alcalina manganese)
- 4 viti
- 4 tasselli
- 2 guaine di protezione
- 1 manuale di istruzioni per il montaggio e l'uso

● Descrizione dei componenti

- 1 Angolare di montaggio
- 2 Viti di fissaggio
- 3 Alloggiamento di raccordo
- 4 Tasselli
- 5 Viti (angolare di montaggio)
- 6 Cavo di alimentazione (esterno)
- 7 Morsetto
- 8 Guaina di protezione
- 9 Telecomando
- 10 Batteria
- 11 Coperchio del vano batterie

● Specifiche tecniche

Lampada:

N° modello: 14152306L/14152406L
Tensione di esercizio: 230-240V~ 50Hz

Potenza nominale: max. 38 W

Classe di isolamento: I

Tipo di protezione: IP20

LED:

Lampadina: Modulo LED

Potenza nominale: max. 36 W (14152306L)

max. 36 W (14152406L)

Telecomando:

Batterie: 2 x 1,5V AAA

Questo prodotto include una fonte luminosa con classe di efficienza energetica "E".

● Sicurezza



Avvertenze per la sicurezza

Il diritto di garanzia decade in caso di danni provocati dal mancato rispetto delle indicazioni contenute in questo manuale di istruzioni per l'uso! Si declina ogni responsabilità per danni indiretti! Si declina ogni responsabilità per lesioni personali o danni materiali causati da un uso improprio o dal mancato rispetto delle avvertenze per la sicurezza!

■ **ATTENZIONE! PERICOLO DI MORTE E DI INCIDENTE PER NEONATI E BAMBINI!**

Non lasciare mai i bambini privi di sorveglianza in presenza del materiale di imballaggio. Il materiale di imballaggio potrebbe provocarne il soffocamento. I bambini sottovalutano spesso i pericoli. Tenere sempre il prodotto lontano dalla portata dei bambini.

- Questo apparecchio può essere utilizzato dai bambini dagli 8 anni in su, da persone con capacità fisiche, sensoriali o mentali limitate o da persone inesperte, solo se supervisionate o preventivamente istruite sull'utilizzo sicuro dell'apparecchio e solo dopo che abbiano compreso i pericoli ad esso correlati. I bambini non possono giocare con questo apparecchio. La pulizia e la manutenzione eseguibili dall'utente

non possono essere effettuate da bambini senza la supervisione di un adulto.



Evitare situazioni che espongono al pericolo di morte per folgorazione

- Per l'installazione elettrica rivolgersi a un elettricista qualificato o a una persona competente in materia.
- Prima di ogni collegamento alla rete elettrica controllare la lampada e il cavo di alimentazione per assicurarsi che non siano danneggiati. Non utilizzare mai la lampada se si notano segni di danneggiamento.

ATTENZIONE!

In presenza di cavi di alimentazione danneggiati sussiste il pericolo di morte per folgorazione. In caso di danneggiamenti, necessità di riparazione o altri problemi relativi alla lampada, rivolgersi al servizio di assistenza o a un elettricista qualificato.

- Prima di eseguire il montaggio, rimuovere il fusibile oppure disattivare l'interruttore magnetotermico collocato nel quadro dei fusibili (posizione 0).
- Prima del montaggio assicurarsi che la tensione di rete presente coincida con la tensione di esercizio necessaria alla lampada (vedi „Specifiche tecniche“).
- Evitare tassativamente che la lampada entri in contatto con acqua o altri liquidi.
- Non aprire mai nessuno dei componenti elettrici e non inserirvi alcun oggetto. Interventi di questo tipo provocano un pericolo di morte per folgorazione.
- Non installare la lampada su una superficie umida o non isolata!



Evitare situazioni di pericolo che possono causare incendi o lesioni

PERICOLO DI LESIONI!

Dopo il disimballaggio, verificare immediatamente che ogni lampada non presenti danni.

- In caso di danni contattare il centro di assistenza per la sostituzione.

- Non rivolgere lo sguardo direttamente verso la fonte luminosa (lampadina, LED ecc.).
- Non guardare la fonte luminosa con strumenti ottici (ad es. una lente di ingrandimento).
- La fonte luminosa della lampada può essere sostituita esclusivamente dal produttore, da un suo tecnico autorizzato o da personale tecnico analogo.



Questa lampada non è idonea per regolatori di luminosità esterni e interruttori elettronici.



Questa è la procedura corretta

- Montare la lampada in modo tale che sia protetta da umidità e sporcizia.
- Predisporre con cura il montaggio e impiegare tutto il tempo necessario. Disporre in modo ordinato e a portata di mano tutti i componenti ed eventuali attrezzi o materiali necessari.
- Prestare sempre la massima attenzione! Stare sempre attenti a quel che si fa e procedere sempre con prudenza. Non montare mai la lampada se non si è concentrati o non ci si sente bene.



Avvertenze di sicurezza per batterie/accumulatori

PERICOLO DI MORTE!

Tenere le batterie /gli accumulatori fuori dalla portata dei bambini. In caso di ingerimento consultare subito un medico!

- L'ingerimento può provocare ustioni, perforazione di tessuti molli e la morte. Eventuali ustioni gravi possono comparire anche nel corso delle 2 ore successive all'ingerimento.

PERICOLO DI ESPLOSIONE!



Non ricaricare mai batterie non ricaricabili.

Non cortocircuitare e/o aprire le batterie o gli accumulatori. Ne conseguirebbe un rischio di incendio, surriscaldamento o scoppio.

- Non gettare mai le batterie/gli accumulatori nel fuoco o in acqua.

- Non esercitare alcuna pressione meccanica sulle batterie/sugli accumulatori.

Rischio di perdita di liquido dalle batterie/dagli accumulatori

- Evitare condizioni e temperature estreme che possano ripercuotersi sulle batterie/sugli accumulatori, quali ad esempio la vicinanza a termosifoni o l'irraggiamento solare diretto.
- Evitare il contatto delle sostanze chimiche con la pelle, gli occhi e le mucose in caso di fuoriuscita del liquido dalle batterie/dagli accumulatori! Sciacquare subito le aree colpite con acqua pulita e consultare immediatamente un medico!



INDOSSARE GUANTI PROTETTIVI!

Batterie e accumulatori danneggiati o che presentano perdite possono corrodere la pelle in caso di contatto. Pertanto, in questo caso indossare sempre guanti di protezione adatti.

- Nel caso di perdita di liquido delle batterie/degli accumulatori, rimuoverli subito dal prodotto per evitare danneggiamenti.
- Utilizzare solamente batterie/gli accumulatori dello stesso tipo. Non mischiare le batterie/gli accumulatori vecchi con quelli nuovi!
- Rimuovere le batterie/gli accumulatori, quando il prodotto non viene utilizzato a lungo.

Rischio di danneggiamento del prodotto

- Utilizzare esclusivamente il tipo di batterie/di accumulatori indicato!
- Inserire le batterie/gli accumulatori secondo il contrassegno della polarità (+) e (-) sulla batteria/sull'accumulatore del prodotto.
- Pulire i contatti della batteria/dell'accumulatore e quelli presenti nel vano portabatterie con un panno asciutto e privo di lanugine o un bastoncino cotonato prima dell'inserimento!
- Rimuovere immediatamente le batterie/gli accumulatori esausti dal prodotto.

● Preparazione

● Attrezzi e materiali necessari

Gli attrezzi e i materiali indicati non sono inclusi nella fornitura. Si tratta in questo caso di dati e valori non vincolanti, forniti a titolo orientativo. Le caratteristiche del materiale dipendono dalle specifiche condizioni in loco.

- Matita/strumento di marcatura
- Rilevatore di tensione a 2 poli
- Cacciavite
- Trapano
- Punta del trapano (\varnothing 6 mm)-
Tronchese
- Scala

● Prima dell'installazione

Importante: il collegamento elettrico deve essere effettuato da un elettricista qualificato o da una persona competente in materia. Quest'ultimo deve conoscere le caratteristiche della lampada e le modalità di collegamento.

- Leggere le istruzioni e osservare le illustrazioni attentamente, nonché acquisire familiarità con la lampada, prima di installarla.
- Prima dell'installazione, assicurarsi che non ci sia tensione nel cavo di alimentazione al quale si collega la lampada. Per farlo disinserire il fusibile oppure disattivare l'interruttore magnetotermico collocato nel quadro dei fusibili (posizione 0) (vedi fig. A).
- Verificare l'assenza di tensione con un rilevatore di tensione a 2 poli.
- **Importante:** prima di eseguire dei fori assicurarsi che all'altezza del punto di foratura non vi siano tubature del gas, dell'acqua o collegamenti elettrici. Il montaggio deve essere effettuato soltanto da persone esperte. Prestare assoluta attenzione alle caratteristiche della parete, poiché il materiale di fissaggio in dotazione non è adatto per tutti i tipi di parete. Informarsi presso il rivenditore riguardo ai tasselli e alle

viti adatti alle caratteristiche della propria parete. Il produttore declina ogni responsabilità per eventuali danni derivanti da un fissaggio inadeguato dei tasselli alla parete.

● **Messa in funzione**

● **Montaggio della lampada**

- Rimuovere l'intero materiale di imballaggio dalla lampada.
- Rimuovere le viti di fissaggio **2** visibili lateralmente sull'alloggiamento di raccordo **3** e staccare l'angolare di montaggio **1** situato sul lato posteriore (vedi fig. B).
- Contrassegnare i fori da eseguire con l'aiuto delle fessure predisposte per le viti nell'angolare di montaggio **1**.
- Eseguire quindi i fori di fissaggio (Ø 6 mm, profondità ca. 40 mm). Assicurarsi di non danneggiare i cavi.
- Inserire i tasselli **4** nei fori di fissaggio (vedi fig. D).
- Fissare l'angolare di montaggio **1** con le viti fornite **5** (vedi fig. C + D).
- Stendere le guaine di protezione **8** sui cavi L ed N del cavo di alimentazione (esterno) **6** (vedi fig. E).
- Collegare ora il cavo di alimentazione della lampada per mezzo del morsetto **7** con il cavo di alimentazione (esterno) **6** (vedi fig. E).
Nota: fare attenzione a collegare correttamente i singoli conduttori del cavo di alimentazione (esterno): conduttore di elettricità, nero o marrone = simbolo L, conduttore neutro, blu = simbolo N. Collegare il conduttore di terra (verde-giallo) con il morsetto di collegamento a terra contrassegnato sull'alloggiamento di raccordo **3**.
- Avvitare ora la lampada per mezzo delle viti di fissaggio **2** all'angolare di montaggio **1** (vedi fig F).
- Inserire nuovamente il fusibile o attivare l'interruttore magnetotermico collocato nel quadro dei fusibili (posizione I) (vedi fig. G).

La lampada è ora pronta per l'uso.

● **Inserimento / sostituzione delle batterie (telecomando) (fig. H)**

Se diminuisce la portata del telecomando **9** è necessario sostituire le batterie **10**.





- Far scorrere in direzione della freccia il coperchio del vano batterie **11** sul retro del telecomando **9** per rimuoverlo dal telecomando **9**.
- Estrarre le batterie **10**.
- Inserire le batterie nuove (AAA) nel telecomando **9**.
Nota: la polarità corretta è indicata nel vano batterie del telecomando **9**.
- Riposizionare il coperchio del vano batterie **11** del telecomando **9**.

● **Regolazione della luminosità della lampada (funzione dimmer)**

La luminosità della lampada può essere regolata in modo continuo con il telecomando **9**. La temperatura colore della lampada può essere regolata in modo continuo o a 3 livelli.

● **Regolazione degli effetti luminosi tramite il telecomando**

Nota: il trasmettitore del telecomando **9** è situato sul lato opposto al vano batterie. Assicurarsi che tra il trasmettitore e il ricevitore non ci siano ostacoli.

-  Accendere
-  Spegnere
-  Regolare (più luminoso)
-  Regolare (più scuro)
-  Bianca fredda graduale

100% Intensità massima



Bianca calda graduale



Funzione timer (30 min.)



Bianca calda / bianca neutra/bianca fredda



Funzione luce notturna



Possibilità di memorizzare programmi di colori personalizzati:



- posizionare la lampada nel punto prescelto.
- tenere premuto il tasto M1 o M2.
- quando la procedura di memorizzazione è conclusa la lampada lampeggia una volta.

● Manutenzione e pulizia



ATTENZIONE! PERICOLO DI FOLGORAZIONE!

Prima di ogni intervento di pulizia scollegare la lampada dalla rete elettrica. Per farlo disinserire il fusibile oppure disattivare l'interruttore magnetotermico collocato nel quadro dei fusibili (posizione 0).



ATTENZIONE! PERICOLO DI FOLGORAZIONE!

Per motivi di sicurezza elettrica, la lampada non deve essere mai pulita con acqua o altri liquidi, né immersa in acqua.



CAUTELA! PERICOLO DI USTIONE A CAUSA DI SUPERFICI BOLLENTI!

Lasciare raffreddare completamente la lampada.

- Non usare solventi, benzina o simili. Queste sostanze potrebbero danneggiare la lampada.
- Per la pulizia utilizzare soltanto un panno asciutto e privo di pelucchi.
- Inserire nuovamente il fusibile o attivare l'interruttore magnetotermico collocato nel quadro dei fusibili (posizione I).

● Smaltimento

L'imballaggio è composto da materiali ecologici che possono essere smaltiti presso i siti di raccolta locali per il riciclo.



Osservare l'identificazione dei materiali di imballaggio per lo smaltimento differenziato, i quali sono contrassegnati da abbreviazioni (a) e da numeri (b) con il seguente significato: 1-7: plastiche/20-22: carta e cartone/80-98: materiali compositi.



Per questioni di tutela ambientale non gettare il prodotto usato tra i rifiuti domestici, ma provvedere invece al suo corretto smaltimento. Presso l'amministrazione competente è possibile ricevere informazioni circa i siti di raccolta e i relativi orari di apertura.

Le batterie/gli accumulatori difettosi o usati devono essere riciclati secondo la direttiva 2006/66/CE e relative modifiche. Smaltire le batterie/gli accumulatori e/o il prodotto presso i punti di raccolta indicati.



Uno smaltimento scorretto delle batterie/gli accumulatori procura danni all'ambiente!

È vietato smaltire le batterie/gli accumulatori con i rifiuti domestici. Possono contenere metalli pesanti nocivi e sono soggetti a smaltimento come rifiuti speciali. I simboli chimici dei metalli pesanti sono i seguenti: Cd = cadmio, Hg = mercurio, Pb = piombo. Consegnare, pertanto, le batterie/gli accumulatori esausti presso un punto di raccolta comunale.

● Garanzia e assistenza

● Garanzia

L'apparecchio è provvisto di una garanzia di 36 mesi a decorrere dalla data di acquisto. L'apparecchio è stato prodotto con estrema cura ed è stato

sottoposto a severi controlli di qualità. Per la durata del periodo di garanzia risolviamo gratuitamente qualunque problema legato a difetti di materiale o di produzione. Se tuttavia si dovessero riscontrare dei difetti durante il periodo di garanzia, si prega di inviare l'apparecchio all'indirizzo di assistenza riportato indicando il codice del modello: 14152306L/14152406L.

Sono esclusi dalla garanzia danni provocati da uso non conforme, mancata osservanza delle istruzioni d'uso o intervento da parte di persone non autorizzate, oltre ai componenti soggetti a usura (come ad es. le lampadine). Un eventuale intervento in garanzia non prolunga né rinnova il periodo di garanzia stesso.

La prestazione in garanzia vale per difetti del materiale o di fabbricazione. Questa garanzia non si estende a componenti del prodotto esposti a normale logorio, che possono pertanto essere considerati come componenti soggetti a usura (esempio capacità della batteria, calcificazione, lampade, pneumatici, filtri, spazzole...). La garanzia non si estende altresì a danni che si verificano su componenti delicati (esempio interruttori, batterie, parti realizzate in vetro, schermi, accessori vari) nonché danni derivanti dal trasporto o altri incidenti.

● Indirizzo del servizio di assistenza

Briloner Leuchten GmbH & Co. KG
Am Steinbach 14
59872 Meschede
GERMANIA
Tel.: +49 29 1/95 29 93-650
Fax: +49 29 1/95 29 93-109
E-mail: kundenservice@briloner.com
www.briloner.com

IAN 452542_2310

Per qualsiasi richiesta conservare lo scontrino e il codice dell'articolo (IAN 452542_2310) come prova d'acquisto.

● Dichiarazione di conformità C€

Questo prodotto è conforme ai requisiti stabiliti dalle direttive europee e nazionali vigenti. La conformità è stata comprovata. Le relative dichiarazioni e la documentazione pertinente sono depositate presso il produttore.

● Produttore

Briloner Leuchten GmbH & Co. KG
Am Steinbach 14
59872 Meschede
GERMANIA

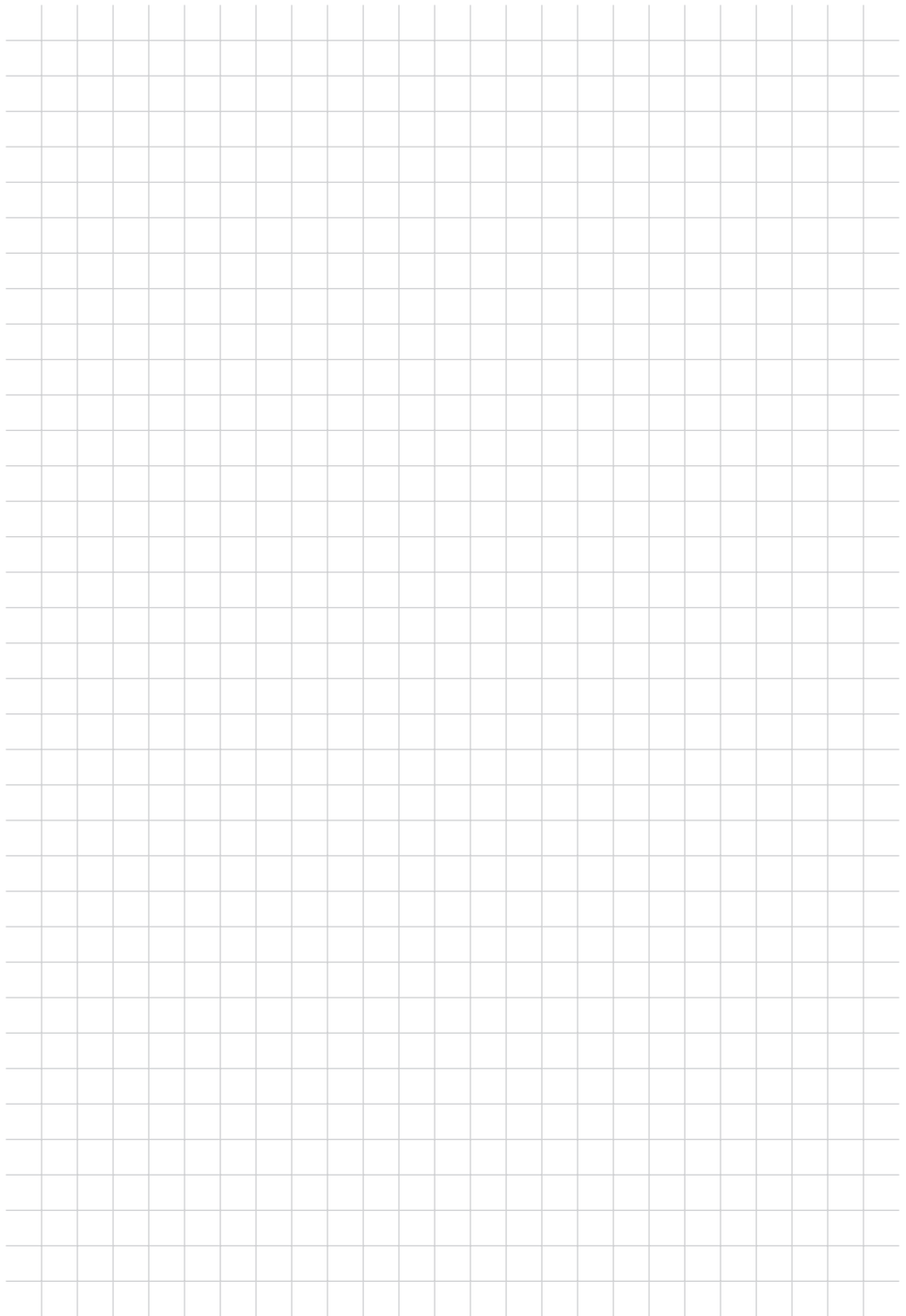

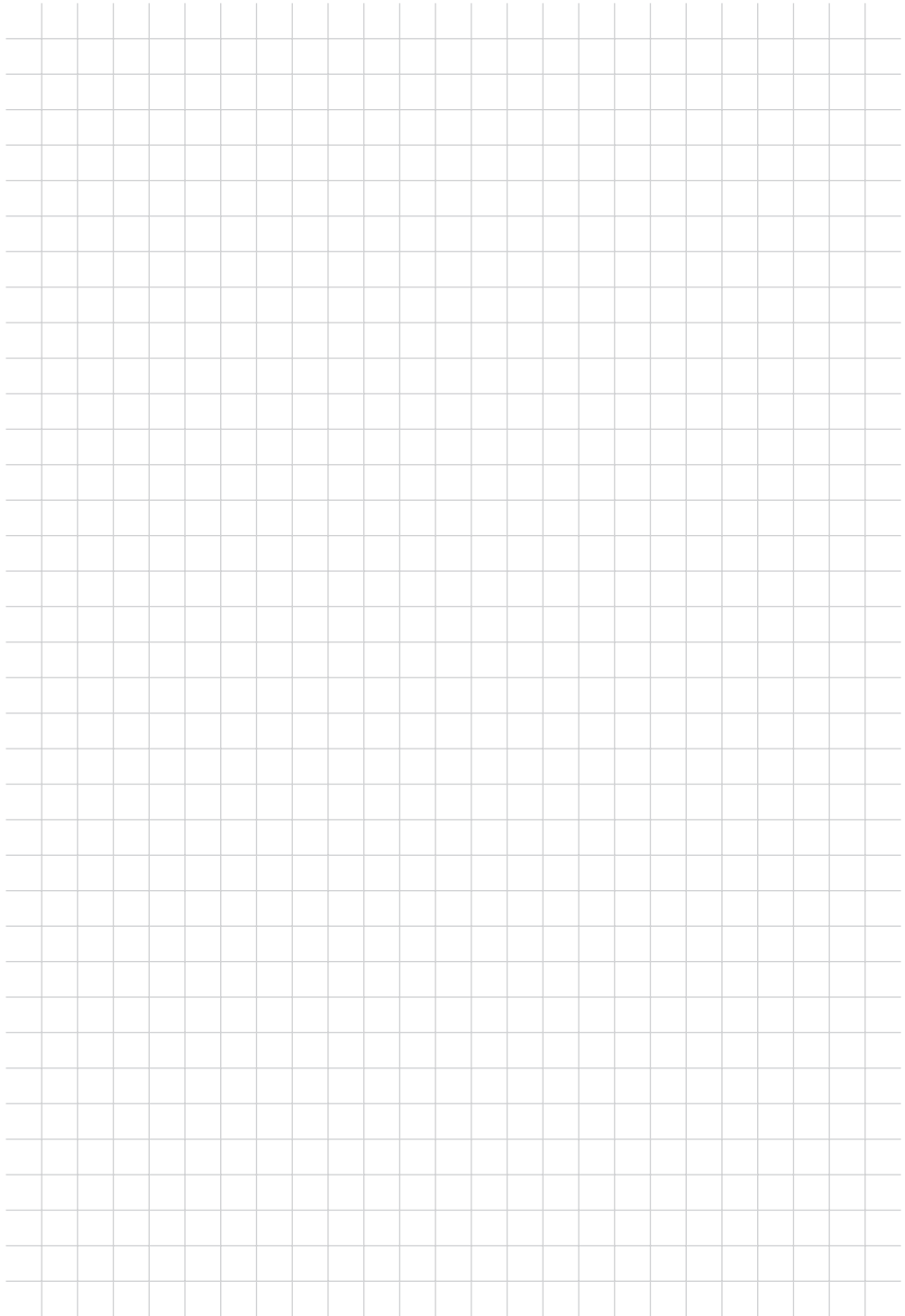

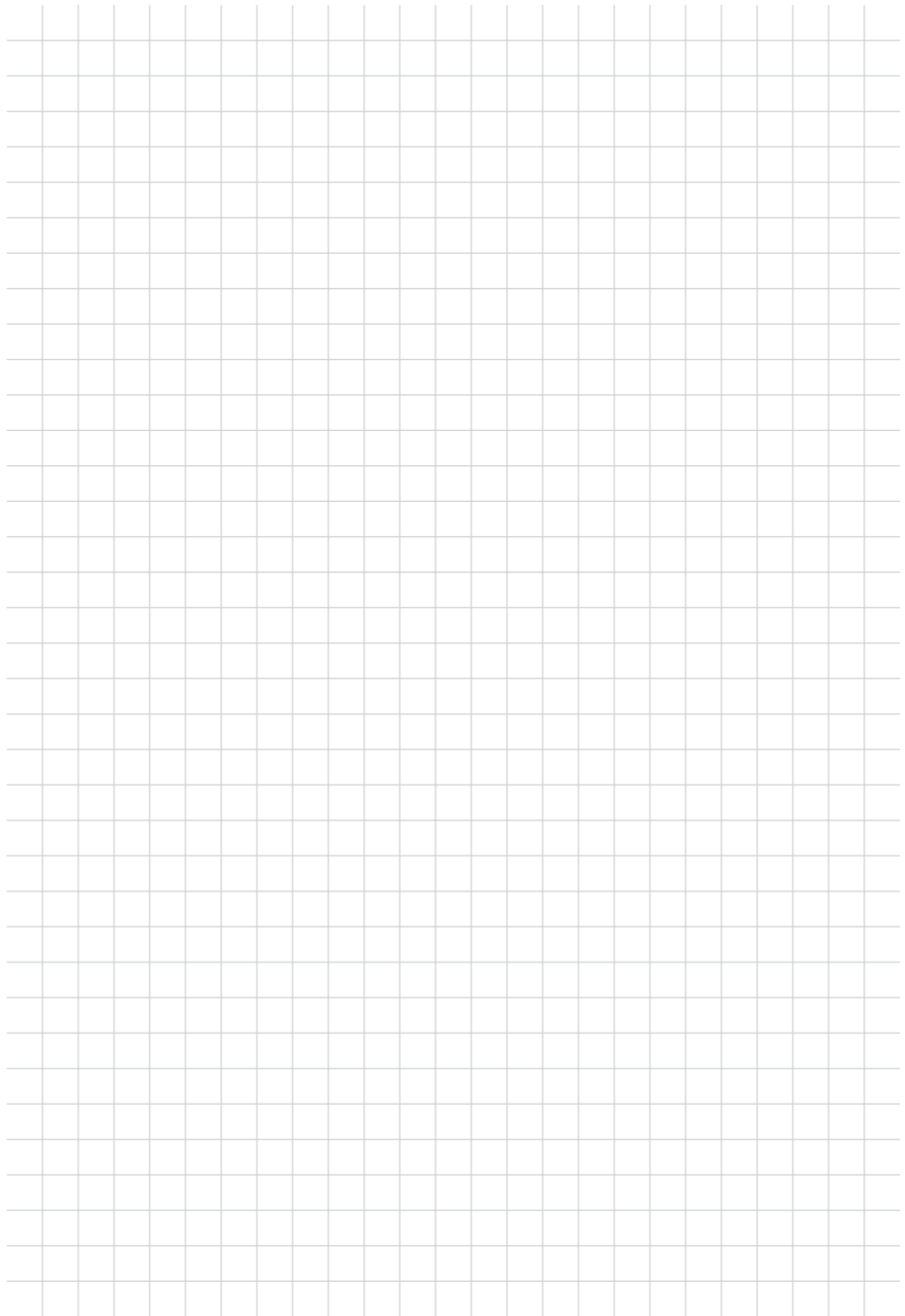

BRILONER LEUCHTEN GMBH & CO. KG

Am Steinbach 14
59872 Meschede
GERMANY



Stand der Informationen · Version des informations
Versione delle informazioni: 11/2023
Ident.-No.: 14152306L/14152406L112023-1



IAN 452542_2310

1

