



PLAFONNIER À LED

FR

PLAFONNIER À LED

Instructions de montage, d'utilisation et consignes de sécurité

DE AT CH

LED-DECKENLEUCHTE

Montage-, Bedienungs- und Sicherheitshinweise

IAN 459098_2401

FR

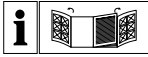

FR

Dépliez les deux pages d'illustrations avant la lecture puis familiarisez-vous avec toutes les fonctionnalités de l'appareil.

DE AT CH

Klappen Sie vor dem Lesen die beiden Seiten mit den Abbildungen aus und machen Sie sich anschließend mit allen Funktionen des Gerätes vertraut.



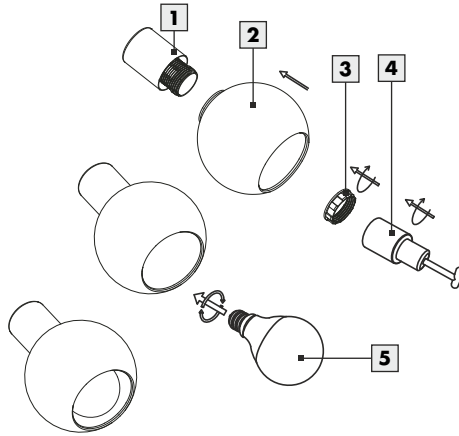
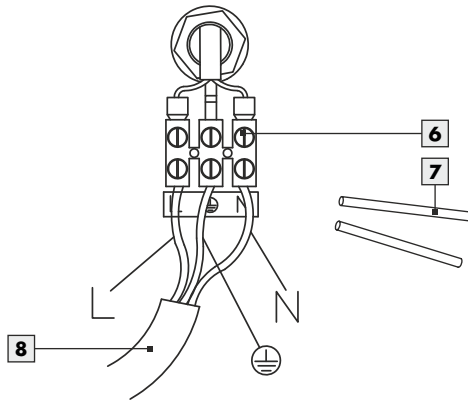
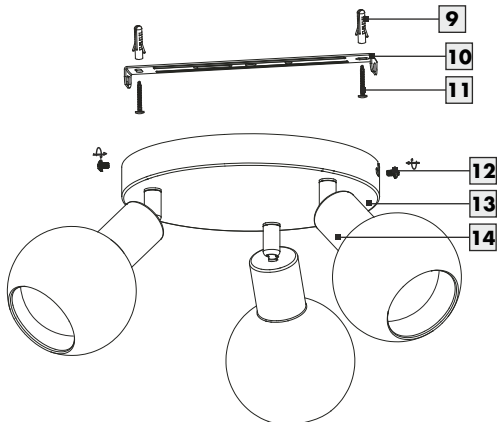

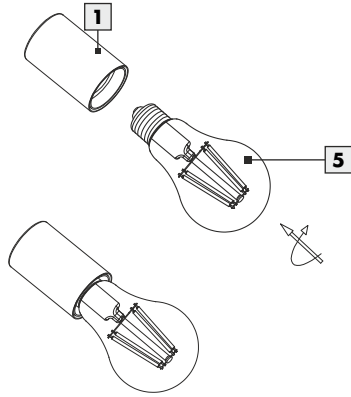
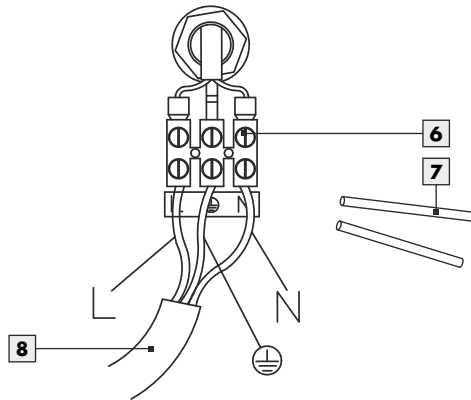
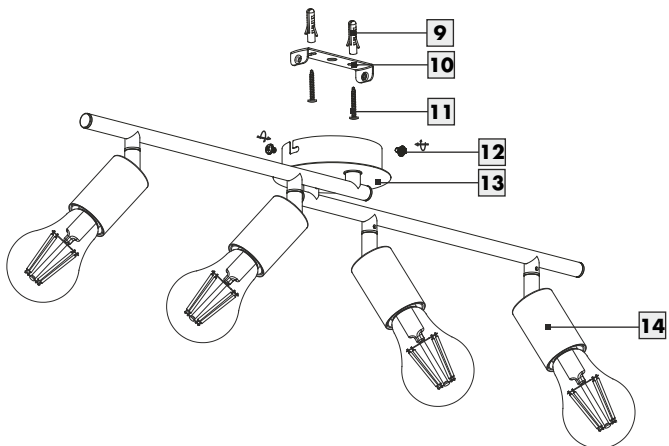

















FR	Instructions de montage, d'utilisation et consignes de sécurité	Page	5
DE / AT / CH	Montage-, Bedienungs- und Sicherheitshinweise	Seite	13

A**14173905L****B****C**

A**14174007L****B****C**

Légende des pictogrammes utilisés	Page 6
Introduction	Page 7
Utilisation conforme.....	Page 7
Contenu de la livraison.....	Page 7
Descriptif des pièces.....	Page 7
Caractéristiques techniques.....	Page 7
Sécurité	Page 7
Consignes de sécurité.....	Page 7
Préparation	Page 9
Outils et matériel nécessaires.....	Page 9
Avant l'installation	Page 9
Mise en marche	Page 9
Montage de la lampe.....	Page 9
Orienter les spots.....	Page 10
Changement des ampoules.....	Page 10
Entretien et nettoyage	Page 10
Mise au rebut	Page 10
Garantie et service après-vente	Page 11
Garantie.....	Page 11
Adresse du service après-vente.....	Page 12
Déclaration de conformité.....	Page 12
Fabricant.....	Page 12

Légende des pictogrammes utilisés

Légende des pictogrammes utilisés			
	Veillez lire les instructions !		Attention ! Risque de brûlure sur des surfaces brûlantes !
	Ce luminaire est exclusivement réservé à un usage intérieur, dans un environnement sec et fermé.		Attention aux décharges électriques ! Danger de mort !
 A.C. a.c.	Tension alternative (type de courant et de tension)		Non adapté aux variateurs externes et aux interrupteurs électroniques.
V	Volt		Conduite à tenir
Hz	Hertz (fréquence)		Veillez jeter l'emballage et l'appareil dans le respect des consignes environnementales !
W	Watt (puissance active)		Température d'éclairage en kelvins
 lm	Lumen	Ra CRI	Indice de rendu de couleur
mA	Milliampères	h	Durée de vie
	Conducteur de protection		Veillez utiliser les ampoules dans un endroit sec uniquement.
	Veillez respecter les avertissements et consignes de sécurité !		L'ampoule peut être changée par le client
	Consignes de sécurité Instructions de manipulation		L'emballage est composé à 100 % de papier recyclé.
	Danger de mort et risque de blessure pour les enfants de tout âge !	IP20	Ce luminaire possède l'indice de protection « IP20 » et est exclusivement prévu pour une utilisation à l'intérieur des habitations privées. Il n'est pas protégé contre la pénétration de l'eau.
 01 PET	Polyéthylène téréphtalate	 20 PAP	Carton ondulé
 21 PAP	Carton	 22 PAP	Papier
 04 LDPE	Polyéthylène (faible densité)		

Plafonnier à LED

● Introduction



Nous vous félicitons pour l'achat de votre nouvel appareil. Vous avez opté pour un produit de grande qualité. Veuillez lire ce mode d'emploi intégralement et attentivement. Ouvrez la page contenant les illustrations. Ce mode d'emploi fait partie du produit et contient des instructions essentielles pour sa mise en service et sa manipulation. Respectez toujours toutes les consignes de sécurité. Avant la mise en service, vérifiez si la tension est correcte et si toutes les pièces sont correctement montées. Si vous avez des questions ou des doutes concernant la manipulation de l'appareil, veuillez contacter votre revendeur ou le service après-vente. Veuillez conserver soigneusement ce mode d'emploi et remettre-le aux autres utilisateurs.

● Utilisation conforme



Ce luminaire est exclusivement conçu pour un usage en intérieur. Le luminaire peut être fixé sur toutes les surfaces normalement inflammables. Cet appareil est exclusivement destiné à des ménages privés. Ce produit est conçu pour une utilisation normale.

● Contenu de la livraison

Contrôlez toujours immédiatement après le déballage du produit que le contenu de la livraison est complet et que l'appareil se trouve en parfait état.

- 1 plafonnier à LED à 4 spots (rail) 14174007L / plafonnier à LED à 3 spots (rond) 14173905L
- 3 verres de lampe (14173905L)
- 3 ampoules LED, E14 Mini globe (14173905L)
- 1 outil (14173905L)
- 4 ampoules LED, E27, A60 (14174007L)

Tous modèles

- 2 chevilles
- 2 vis (équerre de montage)
- 2 gaines de protection
- 1 notice de montage et d'utilisation

● Descriptif des pièces

- 1 Douille
- 2 Verre de lampe (14173905L)
- 3 Anneau à visser (14173905L)
- 4 Outil (14173905L)
- 5 Ampoule
- 6 Domino de raccordement
- 7 Gaine de protection
- 8 Câble d'alimentation électrique (externe)
- 9 Cheville
- 10 Équerre de montage
- 11 Vis (équerre de montage)
- 12 Vis de fixation (boîtier de raccordement)
- 13 Boîtier de raccordement
- 14 Spot

● Caractéristiques techniques

- Numéro de modèle : 14173905L / 14174007L
- Tension d'alimentation : 230-240 V~, 50 Hz
- Puissance nominale : 3 x 4,9 W max. (14173905L) | 4x 4,9 W max. (14174007L)
- Classe de protection : I
- Indice de protection : IP20
- Douille de lampe : 3 x E14 (14173905L) | 4x E27 (14174007L)

- Ampoule : 3 x E14, 4,9 W (14173905L) | 4x E27, 4,9 W (14174007L)

Ce produit contient une source lumineuse de classe d'efficacité énergétique «F».

● Sécurité



Consignes de sécurité

Les droits de recours en garantie sont annulés en cas de dommages résultant du non-respect du présent mode d'emploi ! Le fabricant décline toute responsabilité pour les dommages consécutifs ! Toute responsabilité est déclinée pour les dommages matériels ou corporels causés par une manipulation incorrecte ou par le non-respect des consignes de sécurité !



**⚠️ AVERTISSEMENT !
DANGER DE MORT ET RISQUE
D'ACCIDENT POUR LES
ENFANTS EN BAS ÂGE ET LES
ENFANTS !**

Ne jamais laisser les enfants sans surveillance avec le matériel d'emballage. L'emballage présente un risque d'étouffement. Les enfants sous-estiment souvent le danger. Toujours tenir le produit à l'écart des enfants.

- Ce produit peut être utilisé par des enfants âgés de 8 ans et plus ainsi que par des personnes ayant des capacités physiques, sensorielles ou mentales réduites ou manquant d'expérience ou de connaissances, s'ils sont surveillés ou s'ils ont été informés de l'utilisation sûre du produit et comprennent les risques liés à son utilisation. Les enfants ne doivent pas jouer avec ce produit. Le nettoyage et l'entretien du produit ne doivent pas être effectués par des enfants laissés sans surveillance.



Prévention de risques mortels par électrocution

- L'installation électrique doit être effectuée par un électricien ou par une personne dûment formée à cet effet.
- Avant chaque raccordement au secteur, contrôlez le bon état de la lampe et du câble d'alimentation. N'utilisez jamais la lampe si vous constatez le moindre dommage.

⚠️ AVERTISSEMENT !

Des câbles d'alimentation endommagés impliquent un danger de mort par électrocution. En cas de détériorations, de réparations ou d'autres problèmes, veuillez contacter le SAV ou un électricien.

- Avant le montage, retirez le fusible ou coupez le disjoncteur de la boîte à fusibles (position 0).
- Avant le montage, vérifiez que la tension secteur corresponde à la tension de service requise de la lampe (voir « Caractéristiques techniques »).
- Évitez impérativement tout contact de la lampe avec de l'eau ou d'autres liquides.
- N'ouvrez jamais les composants électriques, et n'insérez jamais d'objets quelconques dans ceux-ci. De telles interventions impliquent un danger de mort par électrocution.

- N'installez pas le luminaire sur des supports humides ou conducteurs.



Prévention de risque d'incendies et de blessures

⚠️ RISQUE DE BLESSURES !

Vérifiez l'état de la lampe immédiatement après le déballage.

- Ne montez pas la lampe avec des ampoules et / ou des verres de lampe défectueux(-ses). Veuillez dans ce cas contacter le service après-vente pour procéder au remplacement de la pièce défectueuse.
- Ne jamais regarder directement dans la source lumineuse (ampoule, LED, etc.).
- Ne regardez pas les LED à travers un instrument optique (p. ex. une loupe).



ATTENTION ! RISQUE DE BRÛLURE SUR LES SURFACES CHAUDES !

Afin d'éviter toute brûlure, assurez-vous que la lampe est éteinte et qu'elle a refroidi avant de la toucher. Les ampoules dégagent une forte chaleur au niveau de la tête du luminaire.

- Laissez le luminaire refroidir complètement.
- Remplacez toute ampoule défectueuse par une neuve sans attendre. Avant tout remplacement d'ampoule, retirez d'abord le fusible ou coupez le disjoncteur.
- Ne laissez pas traîner le luminaire ou son matériel d'emballage sans surveillance. Les films/sacs/pièces en plastique, etc. peuvent représenter un danger s'ils sont traités comme des jouets par les enfants.

-  Veuillez utiliser les ampoules dans un endroit sec uniquement.

-  Non adapté aux variateurs externes et aux interrupteurs électroniques.



Conduite à tenir

- N'utilisez que les ampoules correspondantes mentionnées dans les « caractéristiques techniques ».
- Montez la lampe de telle sorte qu'elle soit protégée de l'humidité et des salissures.

- Soigneusement préparer le montage du produit et l'effectuer sans précipitation. Préparez toutes les pièces détachées et l'outillage ou le matériel requis et posez-les à portée de main.
- Soyez toujours vigilant ! Faites toujours attention à ce que vous faites et agissez raisonnablement. N'effectuez jamais le montage de la lampe si vous n'êtes pas concentré ou si vous vous sentez mal.

● Préparation

● Outils et matériel nécessaires

Les outils et matériels indiqués ne sont pas inclus dans le contenu de la livraison. Il s'agit là de données et de valeurs indicatives vous permettant de vous orienter. Les caractéristiques du matériel dépendent des conditions spécifiques sur place.

- Crayon à papier/outil de marquage
- Testeur de tension à 2 pôles
- Tournevis
- Perceuse
- Foret (\varnothing 6 mm)
- Pince coupante
- Échelle
- Marteau

● Avant l'installation

Important : Le raccordement électrique doit être réalisé par un électricien professionnel ou par une personne instruite pour exécuter une installation électrique. Celle-ci doit connaître les caractéristiques des lampes et des conditions de raccordement.

- Avant l'installation, familiarisez-vous avec l'ensemble des instructions et des illustrations du présent mode d'emploi et avec la lampe elle-même.
- Assurez-vous avant l'installation que le câble sur lequel la lampe doit être branchée n'est pas sous tension. Retirez à cet effet le fusible ou coupez le disjoncteur de la boîte à fusible (position 0).
- Vérifiez l'absence de tension à l'aide d'un détecteur de tension à 2 pôles.

● Mise en marche

● Montage de la lampe

- Desserrez les vis de fixation [12] visibles latéralement sur le boîtier de raccordement [13] et détachez l'équerre de montage [10] sur la face arrière (v. Fig. C).
- Marquez les trous de perçage à l'aide des trous oblongs prévus pour les vis [11] se trouvant dans l'équerre de montage [10].
- Percez à présent les trous de fixation (\varnothing 6 mm, profondeur env. 40 mm). Assurez-vous de ne pas endommager la ligne d'alimentation électrique.
- Insérez les chevilles [9] dans les trous de perçage.
- Fixez l'équerre de montage [10] avec les vis [11] fournies.
- Passez les fils L et N du câble d'alimentation (externe) [8] à travers les gaines de protection [7] (voir Fig. B).
- Reliez maintenant le câble d'alimentation du luminaire au câble d'alimentation (externe) [8] à l'aide du domino [6].
- Soyez également attentif aux couleurs des fils raccordés ensemble (fil conducteur, noir ou marron = symbole L, fil neutre, bleu = symbole N).
- Reliez maintenant le conducteur de protection (vert-jaune) avec la borne de mise à la terre marquée  dans le boîtier de raccordement [13].
- Vissez maintenant le luminaire avec l'équerre de montage [10] au moyen des vis de fixation [12] (v. Fig. C).

14173905L:

- Dévissez la bague fileté [3] de la douille [1].
- Insérez délicatement le verre de lampe [2] pardessus la douille [1] et fixez-le en serrant la bague fileté [3] avec l'outil livré [4] (voir Fig. A).

14174007L :

- Orientez les bras du luminaire dans la direction souhaitée.

Tous modèles :

- Utilisez un chiffon propre et non pelucheux pour mettre en place l'ampoule [5]. Vissez l'ampoule [5] dans la douille dans le sens horaire.

- Orientez les spots [14] du luminaire dans la position souhaitée.
- Remettez le fusible en place ou enclenchez le disjoncteur dans la boîte à fusibles (position I).

Votre luminaire est à présent prêt à l'emploi.

● Orienter les spots

- **ATTENTION ! RISQUE DE BRIS DE VERRE !**
- Lorsque vous déplacez les spots [14], veillez à ce que les parties en verre ne s'entrechoquent pas.
- Modifiez l'orientation du spot [14] uniquement lorsque celui-ci est éteint.
- Laissez la lampe refroidir complètement.
- Saisissez les pieds des spots [14] et tournez-les pour les orienter dans la direction souhaitée. Les spots peuvent être tournés d'env. 320 ° degrés.

● Changement des ampoules

AVERTISSEMENT ! RISQUE D'ÉLECTROCUTION !

Pour changer l'ampoule, coupez tout d'abord l'alimentation secteur du luminaire. Pour ce faire, retirez le fusible ou coupez le disjoncteur de la boîte à fusibles (position 0).



ATTENTION ! RISQUE DE BRÛLURE SUR LES SURFACES CHAUDES !

Laissez la lampe refroidir complètement.

- Remplacez l'ampoule [5] uniquement lorsque celle-ci est complètement refroidie.
- Dévissez l'ampoule défectueuse [5] de la douille [1] dans le sens inverse des aiguilles d'une montre.
- Utilisez un chiffon propre et sans peluche pour procéder au remplacement.
- Utilisez uniquement les ampoules [5] spécifiées au chapitre «Caractéristiques techniques».
- Vissez l'ampoule [5] neuve dans la douille [1] dans le sens horaire. Contrôler la bonne fixation de l'installation.
- Remettez le fusible en place ou remettez en route le disjoncteur dans le boîtier à fusibles (position I).

● Entretien et nettoyage

AVERTISSEMENT ! RISQUE D'ÉLECTROCUTION !

Pour procéder au nettoyage, coupez tout d'abord l'alimentation secteur de la lampe. Retirez à cet effet le fusible ou coupez le disjoncteur de la boîte à fusible (position 0).

AVERTISSEMENT ! RISQUE D'ÉLECTROCUTION !

Pour des raisons de sécurité électrique, il est interdit de nettoyer la lampe à l'eau ou avec d'autres liquides ou encore de la plonger dans de l'eau.

ATTENTION ! RISQUE DE BRÛLURES ! SURFACES TRÈS CHAUDES !

Laissez la lampe refroidir complètement.

- N'utilisez ni solvants, ni benzène, ni autres produits similaires. Ceci endommagerait la lampe.
- Pour procéder au nettoyage, utilisez uniquement un chiffon sec et non pelucheux.
- Remettez le fusible en place ou réenclenchez le disjoncteur dans le boîtier à fusibles (position I).

● Mise au rebut



L'emballage se compose de matières recyclables pouvant être mises au rebut dans les déchetteries locales.



Veillez respecter l'identification des matériaux d'emballage pour le tri sélectif, ils sont identifiés avec des abbréviations (a) et des chiffres (b) ayant la signification suivante : 1-7 : plastiques / 20-22 : papiers et cartons / 80-98 : matériaux composite.



Le produit, y compris ses accessoires et les matériaux d'emballage, est recyclable et soumis à une responsabilité élargie du fabricant. Éliminez-le séparément, en suivant les informations de tri illustrées, pour un meilleur traitement des déchets. Le logo Triman ne s'applique qu'à la France.



Afin de préserver l'environnement, ne jetez pas votre produit usagé avec les ordures ménagères, éliminez-le dans le respect des consignes locales en vigueur. De plus amples informations sur les points de collecte et leurs horaires d'ouverture sont disponibles auprès de votre municipalité.

● **Garantie et service après-vente**

● **Garantie**

Article L217-16 du Code de la consommation

Lorsque l'acheteur demande au vendeur, pendant le cours de la garantie commerciale qui lui a été consentie lors de l'acquisition ou de la réparation d'un bien meuble, une remise en état couverte par la garantie, toute période d'immobilisation d'au moins sept jours vient s'ajouter à la durée de la garantie qui restait à courir. Cette période court à compter de la demande d'intervention de l'acheteur ou de la mise à disposition pour réparation du bien en cause, si cette mise à disposition est postérieure à la demande d'intervention.

Indépendamment de la garantie commerciale souscrite, le vendeur reste tenu des défauts de conformité du bien et des vices rédhibitoires dans les conditions prévues aux articles L217-4 à L217-13 du Code de la consommation et aux articles 1641 à 1648 et 2232 du Code Civil.

Article L217-4 du Code de la consommation

Le vendeur livre un bien conforme au contrat et répond des défauts de conformité existant lors de la délivrance.

Il répond également des défauts de conformité résultant de l'emballage, des instructions de montage ou de l'installation lorsque celle-ci a été mise à sa charge par le contrat ou a été réalisée sous sa responsabilité.

Article L217-5 du Code de la consommation

Le bien est conforme au contrat :

- 1° S'il est propre à l'usage habituellement attendu d'un bien semblable et, le cas échéant :
 - s'il correspond à la description donnée par le vendeur et possède les qualités que celui-ci a présentées à l'acheteur sous forme d'échantillon ou de modèle ;
 - s'il présente les qualités qu'un acheteur peut légitimement attendre eu égard aux déclarations publiques faites par le vendeur, par le producteur ou par son représentant, notamment dans la publicité ou l'étiquetage ;
- 2° Ou s'il présente les caractéristiques définies d'un commun accord par les parties ou être propre à tout usage spécial recherché par l'acheteur, porté à la connaissance du vendeur et que ce dernier a accepté.

Article L217-12 du Code de la consommation

L'action résultant du défaut de conformité se prescrit par deux ans à compter de la délivrance du bien.

Article 1641 du Code civil

Le vendeur est tenu de la garantie à raison des défauts cachés de la chose vendue qui la rendent impropre à l'usage auquel on la destine, ou qui diminuent tellement cet usage que l'acheteur ne l'aurait pas acquise, ou n'en aurait donné qu'un moindre prix, s'il les avait connus.

Article 1648 1er alinéa du Code civil

L'action résultant des vices rédhibitoires doit être intentée par l'acquéreur dans un délai de deux ans à compter de la découverte du vice.

Les pièces détachées indispensables à l'utilisation du produit sont disponibles pendant la durée de la garantie du produit.

Vous bénéficiez d'une garantie de 36 mois à partir de la date d'achat de l'appareil. Cet appareil a été fabriqué avec soin et soumis à un contrôle qualité minutieux. Pendant la durée de la garantie, nous réparons gratuitement tous les défauts de matériaux ou de fabrication. Si cependant des défauts devaient apparaître pendant la période de garantie, veuillez expédier l'appareil à l'adresse SAV indiquée en mentionnant la référence de modèle suivante :
14173905L / 14174007L.

La garantie exclut les dommages dus à une manipulation incorrecte, au non-respect des instructions du mode d'emploi ou à une intervention par une personne non autorisée, ainsi que les pièces d'usure (p. ex. les

Garantie et service après-vente

ampoules). La durée de garantie n'est aucunement prolongée ou renouvelée par une prestation de garantie.

● Adresse du service après-vente

Briloner Leuchten GmbH & Co. KG
Am Steinbach 14
59872 Meschede
ALLEMAGNE
Tel.: +49 29 1 / 95 29 93-650
Fax: +49 29 1 / 95 29 93-109
E-mail: kundenservice@briloner.com
www.briloner.com



Numero de service gratuit :
Tel.: 00800 / 27456637

IAN 459098_2401

Veillez conserver le ticket de caisse et la référence de l'article (IAN 459098_2401) à titre de preuve d'achat pour toute demande.

● Déclaration de conformité CE





Ce produit remplit les critères des réglementations européennes et nationales. La conformité a été attestée. Les déclarations et documents correspondants sont en possession du fabricant.

● Fabricant

Briloner Leuchten GmbH & Co. KG
Am Steinbach 14
59872 Meschede
ALLEMAGNE

Legende der verwendeten Piktogramme	Seite 14
Einleitung	Seite 15
Bestimmungsgemäße Verwendung.....	Seite 15
Lieferumfang.....	Seite 15
Teilebeschreibung.....	Seite 15
Technische Daten.....	Seite 15
Sicherheit	Seite 15
Sicherheitshinweise.....	Seite 15
Vorbereitung	Seite 17
Benötigtes Werkzeug und Material.....	Seite 17
Vor der Installation	Seite 17
Inbetriebnahme	Seite 17
Leuchte montieren.....	Seite 17
Spot ausrichten.....	Seite 18
Leuchtmittel wechseln.....	Seite 18
Wartung und Reinigung	Seite 18
Entsorgung	Seite 18
Garantie und Service	Seite 19
Garantie.....	Seite 19
Serviceadresse.....	Seite 19
Konformitätserklärung.....	Seite 19
Hersteller.....	Seite 19

Legende der verwendeten Piktogramme

Legende der verwendeten Piktogramme			
	Anweisungen lesen!		Vorsicht! Verbrennungsgefahr durch heiße Oberflächen!
	Diese Leuchte ist ausschließlich für den Betrieb im Innenbereich, in trockenen und geschlossenen Räumen geeignet.		Warnung vor elektrischem Schlag! Lebensgefahr!
 A.C. a.c.	Wechselspannung (Strom- und Spannungsart)		Nicht geeignet für externe Dimmer und elektronische Schalter.
V	Volt		So verhalten Sie sich richtig
Hz	Hertz (Frequenz)		Entsorgen Sie Verpackung und Gerät umweltgerecht!
W	Watt (Wirkleistung)		Lichttemperatur in Kelvin
 lm	Lumen	Ra CRI	Farbwiedergabeindex
mA	Milliampere	h	Lebensdauer
	Schutzleiter		Leuchtmittel - Nur in trockener Umgebung einsetzen.
	Warn- und Sicherheitshinweise beachten!		Leuchtmittel ist vom Kunden austauschbar
	Sicherheitshinweise Handlungsanweisungen		Die Verpackung besteht aus 100 % recyceltem Papier.
	Lebens- und Unfallgefahr für Kleinkinder und Kinder!	IP20	Die Leuchte besitzt die Schutzart "IP20" und ist ausschließlich für den Einsatz im Innenbereich von privaten Haushalten vorgesehen. Kein Schutz gegen das Eindringen von Wasser.
	Polyethylenterephthalat		Wellpappe
	Pappe		Papier
	Polyethylen (geringe Dichte)		

LED-Deckenleuchte

• Einleitung



Wir beglückwünschen Sie zum Kauf Ihres neuen Gerätes. Sie haben sich damit für ein hochwertiges Produkt entschieden. Bitte lesen

Sie diese Bedienungsanleitung vollständig und sorgfältig durch. Klappen Sie die Seite mit den Abbildungen aus. Diese Anleitung gehört zu diesem Produkt und enthält wichtige Hinweise zur Inbetriebnahme und Handhabung. Beachten Sie immer alle Sicherheitshinweise. Prüfen Sie vor der Inbetriebnahme, ob die korrekte Spannung vorhanden ist und ob alle Teile richtig montiert sind. Sollten Sie Fragen haben oder unsicher in Bezug auf die Handhabung des Gerätes sein, setzen Sie sich bitte mit Ihrem Händler oder der Servicestelle in Verbindung. Bewahren Sie diese Anleitung bitte sorgfältig auf und geben Sie sie ggf. an Dritte weiter.

• Bestimmungsgemäße Verwendung



Diese Leuchte ist nur für den Betrieb im Innenbereich geeignet. Die Leuchte kann auf allen normal entflammaren Oberflächen befestigt werden. Dieses Gerät ist nur für den Einsatz

in privaten Haushalten vorgesehen. Dieses Produkt ist vorgesehen für den normalen Betrieb.

• Lieferumfang

Kontrollieren Sie unmittelbar nach dem Auspacken immer den Lieferumfang auf Vollständigkeit sowie den einwandfreien Zustand des Gerätes.

- 1 LED-Deckenschiene 4 flammig 14174007L / LED-Deckenspot 3 flammig 14173905L
- 3 Lampengläser (14173905L)
- 3 LED-Leuchtmittel, E14 Miniglobe (14173905L)
- 1 Werkzeug (14173905L)
- 4 LED-Leuchtmittel, E27, A60 (14174007L)

Alle Modelle

- 2 Dübel
- 2 Schrauben (Montagewinkel)
- 2 Schutzschläuche

1 Montage- und Bedienungsanleitung

• Teilebeschreibung

- 1 Fassung
- 2 Lampenglas (14173905L)
- 3 Schraubring (14173905L)
- 4 Werkzeug (14173905L)
- 5 Leuchtmittel
- 6 Lüsterklemme
- 7 Schutzschläuche
- 8 Netzanschlusskabel (extern)
- 9 Dübel
- 10 Montagewinkel
- 11 Schrauben (Montagewinkel)
- 12 Fixierschrauben (Anschlussgehäuse)
- 13 Anschlussgehäuse
- 14 Spot

• Technische Daten

Modell-Nr.:	14173905L / 14174007L
Betriebsspannung:	230–240 V~, 50 Hz
Nennleistung:	3x max. 4,9 W (14173905L) 4x max. 4,9 W (14174007L)
Schutzklasse:	I
Schutzart:	IP20
Lampenfassung:	3x E14 (14173905L) 4x E27 (14174007L)

Leuchtmittel:	3x E14, 4,9W (14173905L) 4x E27, 4,9W (14174007L)
---------------	---

Dieses Produkt enthält Lichtquellen der Energieeffizienzklasse „F“.

• Sicherheit



Sicherheitshinweise

Bei Schäden, die durch Nichtbeachtung dieser Bedienungsanleitung verursacht werden, erlischt der Garantieanspruch! Für Folgeschäden wird keine Haftung übernommen! Bei Sach- oder Personenschäden, die durch unsachgemäße Handhabung oder

Nichtbeachtung der Sicherheitshinweise verursacht werden, wird keine Haftung übernommen!

■  **⚠️ WARNUNG! LEBENS- UND UNFALLGEFAHR FÜR KLEINKINDER UND KINDER!**

Lassen Sie Kinder niemals unbeaufsichtigt mit dem Verpackungsmaterial. Es besteht Erstickungsgefahr durch Verpackungsmaterial. Kinder unterschätzen häufig die Gefahren. Halten Sie Kinder stets vom Produkt fern.

- Dieses Gerät kann von Kindern ab 8 Jahren und darüber sowie von Personen mit verringerten physischen, sensorischen oder mentalen Fähigkeiten oder Mangel an Erfahrung und Wissen benutzt werden, wenn sie beaufsichtigt oder bezüglich des sicheren Gebrauchs des Gerätes unterwiesen wurden und die daraus resultierenden Gefahren verstehen. Kinder dürfen nicht mit dem Gerät spielen. Reinigung und Benutzererwartung dürfen nicht von Kindern ohne Beaufsichtigung durchgeführt werden.

■  **Vermeiden Sie Lebensgefahr durch elektrischen Schlag**

- Lassen Sie die Elektroinstallation durch einen ausgebildeten Elektriker oder eine für Elektroinstallationen eingewiesene Person durchführen.
- Überprüfen Sie vor jedem Netzanschluss die Leuchte und das Netzanschlusskabel auf etwaige Beschädigungen. Benutzen Sie Ihre Leuchte niemals, wenn Sie irgendwelche Beschädigungen feststellen.

 **WARNUNG!**

Beschädigte Netzkabel bedeuten Lebensgefahr durch elektrischen Schlag. Wenden Sie sich bei Beschädigungen, Reparaturen oder anderen Problemen an der Leuchte an die Servicestelle oder eine Elektrofachkraft.

- Entfernen Sie vor der Montage die Sicherung oder schalten Sie den Leitungsschutzschalter im Sicherungskasten aus (0-Stellung).
- Vergewissern Sie sich vor der Montage, dass die vorhandene Netzspannung mit der benötigten Betriebsspannung der Leuchte übereinstimmt (siehe „Technische Daten“).
- Vermeiden Sie unbedingt die Berührung der Leuchte mit Wasser oder anderen Flüssigkeiten.
- Öffnen Sie niemals eines der elektrischen Betriebsmittel oder stecken irgendwelche Gegenstände in

dieselben. Derartige Eingriffe bedeuten Lebensgefahr durch elektrischen Schlag.

- Montieren Sie die Leuchte nicht auf feuchtem oder leitendem Untergrund.

■  **Vermeiden Sie Brand- und Verletzungsgefahr**

 **VERLETZUNGSGEFAHR!**

Überprüfen Sie unmittelbar nach dem Auspacken die Leuchte auf Beschädigungen.

- Montieren Sie die Leuchte nicht mit defekten Leuchtmitteln und/oder Lampenglas. Setzen Sie sich in diesem Fall für Ersatz mit der Servicestelle in Verbindung.
- Nicht direkt in die Lichtquelle (Leuchtmittel, LED etc.) schauen.
- Die LED nicht mit einem optischen Instrument (z. B. Lupe) betrachten.

■  **VORSICHT! VERBRENNUNGS- GEFAHR DURCH HEISSE OBERFLÄCHEN!**

Stellen Sie sicher, dass die Leuchte ausgeschaltet und abgekühlt ist, bevor Sie diese berühren, um Verbrennungen zu vermeiden. Leuchtmittel entwickeln im Bereich des Lampenkopfes eine starke Hitze.

- Lassen Sie die Leuchte vollständig abkühlen.
- Ersetzen Sie defekte Leuchtmittel sofort durch neue. Entfernen Sie vor dem Leuchtmittelwechsel immer zuerst die Sicherung oder schalten Sie den Leitungsschutzschalter aus.
- Lassen Sie die Leuchte oder Verpackungsmaterial nicht achtlos liegen. Plastikfolien / -tüten, Kunststoffteile etc. könnten für Kinder zu einem gefährlichen Spielzeug werden.

-  Leuchtmittel - Nur in trockener Umgebung einsetzen.

-  Nicht geeignet für externe Dimmer und elektronische Schalter.

■  **So verhalten Sie sich richtig**

- Verwenden Sie nur Leuchtmittel wie im Kapitel „Technische Daten“ angegeben.

- Montieren Sie die Leuchte so, dass sie vor Feuchtigkeit und Verschmutzung geschützt ist.
- Bereiten Sie die Montage sorgfältig vor und nehmen Sie sich ausreichend Zeit. Legen Sie alle Einzelteile und zusätzlich benötigtes Werkzeug oder Material vorher übersichtlich und griffbereit zurecht.
- Seien Sie stets aufmerksam! Achten Sie immer darauf was Sie tun und gehen Sie stets mit Vernunft vor. Montieren Sie die Leuchte in keinem Fall, wenn Sie unkonzentriert sind oder sich unwohl fühlen.

● Vorbereitung

● Benötigtes Werkzeug und Material

Die genannten Werkzeuge und Materialien sind nicht im Lieferumfang enthalten. Es handelt sich hierbei um unverbindliche Angaben und Werte zur Orientierung. Die Beschaffenheit des Materials richtet sich nach den individuellen Gegebenheiten vor Ort.

- Bleistift/Markierwerkzeug
- 2-poliger Spannungsprüfer
- Schraubendreher
- Bohrmaschine
- Bohrer (∅ 6 mm)
- Seitenschneider
- Leiter
- Hammer

● Vor der Installation

Wichtig: Der elektrische Anschluss muss durch einen ausgebildeten Elektriker oder eine für Elektroinstallationen eingewiesene Person erfolgen. Diese muss Kenntnis über die Eigenschaften der Leuchte und Anschlussbestimmungen haben.

- Machen Sie sich vor der Installation mit allen Anweisungen und Abbildungen in dieser Anleitung sowie mit der Leuchte selbst vertraut.
- Stellen Sie vor der Installation sicher, dass an der Leitung, an der die Leuchte angeschlossen werden soll, keine Spannung vorliegt. Entfernen Sie hierfür die Sicherung oder schalten Sie den Leitungsschutzschalter im Sicherungskasten aus (0-Stellung).
- Überprüfen Sie die Spannungsfreiheit mittels 2-poligem Spannungsprüfer.

● Inbetriebnahme

● Leuchte montieren

- Lösen Sie die seitlich am Anschlussgehäuse **13** sichtbaren Fixierschrauben **12** und nehmen Sie den Montagewinkel **10** auf der Rückseite ab (s. Abb. C).
- Markieren Sie die Bohrlöcher mit Hilfe der im Montagewinkel **10** für die Schrauben **11** vorgesehenen Langlöcher.
- Bohren Sie nun die Befestigungslöcher (∅ 6 mm, Tiefe ca. 40 mm). Stellen Sie sicher, dass Sie die Zuleitung nicht beschädigen.
- Führen Sie die Dübel **9** in die Bohrlöcher ein.
- Befestigen Sie den Montagewinkel **10** mit den mitgelieferten Schrauben **11**.
- Führen Sie die einzelnen Adern L und N des Netzanschlusskabels (extern) **8** durch die Schutzschläuche **7** (s. Abb. B).
- Verbinden Sie nun das Anschlusskabel der Leuchte mittels der Lüsterklemme **6** mit dem Netzanschlusskabel (extern) **8**.
- Achten Sie auch auf den farblichen Zusammenschluss der angeschlossenen Leitungen (stromführender Leiter, schwarz oder braun = Symbol L, Neutraleiter, blau = Symbol N).
- Verbinden Sie nun den Schutzleiter (grün-gelb) mit der im Anschlussgehäuse **13** gekennzeichneten Erdungsklemme **⊕**.
- Verschrauben Sie nun die Leuchte mittels der Fixierschrauben **12** mit dem Montagewinkel **10** (s. Abb. C).

14173905L:

- Drehen Sie den Schraubring **3** von der Fassung **1**.
- Stecken Sie das Lampenglas **2** vorsichtig über die Fassung **1** und befestigen Sie es, indem Sie den Schraubring **3** mittels mitgeliefertem Werkzeug **4** festdrehen (s. Abb. A).

14174007L:

- Bringen Sie die Leuchtarme in die gewünschte Position.

Alle Modelle:

- Benutzen Sie zum Einsetzen des Leuchtmittels **[5]** ein sauberes, fusselfreies Tuch. Drehen Sie das Leuchtmittel **[5]** im Uhrzeigersinn in die Fassung.
- Bringen Sie die Spots **[14]** der Leuchte in die gewünschte Position.
- Setzen Sie die Sicherung wieder ein oder schalten Sie den Leitungsschutzschalter am Sicherungskasten ein (I-Stellung).

Ihre Leuchte ist nun betriebsbereit.

● Spot ausrichten

- **VORSICHT! GLASBRUCHGEFAHR!**
- Achten Sie beim Bewegen der Spots **[14]** darauf, dass die Glasteile nicht anschlagen.
- Verändern Sie die Ausrichtung der Spots **[14]** nur, wenn die Leuchte ausgeschaltet ist.
- Lassen Sie die Leuchte vollständig abkühlen.
- Drehen Sie die einzelnen Spots **[14]** am Fuß in die gewünschte Richtung. Die Spots lassen sich um ca. 320° drehen.

● Leuchtmittel wechseln

⚠️ WARNUNG! STROMSCHLAGGEFAHR!

Trennen Sie zum Auswechseln des Leuchtmittels die Leuchte zuerst vom Stromnetz. Entfernen Sie hierfür die Sicherung oder schalten Sie den Leitungsschutzschalter im Sicherungskasten aus (0-Stellung).



VORSICHT! VERBRENNUNGSGEFAHR DURCH HEISSE OBERFLÄCHEN!

Lassen Sie die Leuchte vollständig abkühlen.

- Wechseln Sie das Leuchtmittel **[5]** nur dann aus, wenn es vollständig abgekühlt ist.
- Drehen Sie das defekte Leuchtmittel **[5]** gegen den Uhrzeigersinn aus der Fassung **[1]**.
- Benutzen Sie zum Auswechseln ein sauberes, fusselfreies Tuch.
- Verwenden Sie nur Leuchtmittel **[5]** wie im Kapitel „Technische Daten“ beschrieben.
- Drehen Sie das neue Leuchtmittel **[5]** im Uhrzeigersinn in die Fassung **[1]** ein. Überprüfen Sie den richtigen Sitz.

- Setzen Sie die Sicherung wieder ein oder schalten Sie den Leitungsschutzschalter am Sicherungskasten ein (I-Stellung).

● Wartung und Reinigung

⚠️ WARNUNG! STROMSCHLAGGEFAHR!

Trennen Sie zur Reinigung die Leuchte zuerst vom Stromnetz. Entfernen Sie hierfür die Sicherung oder schalten Sie den Leitungsschutzschalter im Sicherungskasten aus (0-Stellung).

⚠️ WARNUNG! STROMSCHLAGGEFAHR!

Aus Gründen der elektrischen Sicherheit darf die Leuchte niemals mit Wasser oder anderen Flüssigkeiten gereinigt oder gar in Wasser getaucht werden.

⚠️ VORSICHT! VERBRENNUNGSGEFAHR DURCH HEISSE OBERFLÄCHEN!

Lassen Sie die Leuchte vollständig abkühlen.

- Benutzen Sie keine Lösungsmittel, Benzin o. Ä. Die Leuchte würde hierbei Schaden nehmen.
- Verwenden Sie zur Reinigung nur ein trockenes, fusselfreies Tuch.
- Setzen Sie die Sicherung wieder ein oder schalten Sie den Leitungsschutzschalter am Sicherungskasten ein (I-Stellung).

● Entsorgung



Die Verpackung besteht aus umweltfreundlichen Materialien, die Sie über die örtlichen Recyclingstellen entsorgen können.



Beachten Sie die Kennzeichnung der Verpackungsmaterialien bei der Abfalltrennung, diese sind gekennzeichnet mit Abkürzungen (a) und Nummern (b) mit folgender Bedeutung: 1–7: Kunststoffe/20–22: Papier und Pappe/80–98: Verbundstoffe.



Das Produkt inkl. Zubehör und die Verpackungsmaterialien sind recyclebar und unterliegen einer erweiterten Herstellerverantwortung. Entsorgen Sie diese getrennt,

den abgebildeten Info-tri (Sortierinformationen) folgend, für eine bessere Abfallbehandlung. Das Triman-Logo gilt nur für Frankreich.



Werfen Sie Ihr Produkt, wenn es ausgedient hat, im Interesse des Umweltschutzes nicht in den Hausmüll, sondern führen Sie es einer fachgerechten Entsorgung zu. Über Sammelstellen und deren Öffnungszeiten können Sie sich bei Ihrer zuständigen Verwaltung informieren.

● Garantie und Service

● Garantie

Sie erhalten zum Zeitpunkt des Kaufs auf dieses Gerät 36 Monate Garantie. Das Gerät wurde sorgfältig produziert und einer genauen Qualitätskontrolle unterzogen. Innerhalb der Garantiezeit beheben wir kostenlos alle Material- oder Herstellerfehler. Sollten sich dennoch während der Garantiezeit Mängel herausstellen, senden Sie das Gerät bitte an die aufgeführte Service-Adresse unter Angabe folgender Modellnummer: 14173905L / 14174007L.

Von der Garantie ausgeschlossen sind Schäden durch nicht sachgemäße Handhabung, Nichtbeachtung der Bedienungsanleitung oder Eingriff durch nicht autorisierte Personen sowie Verschleißteile (wie z. B. Leuchtmittel). Durch die Garantieleistung wird die Garantiezeit weder verlängert noch erneuert.

● Serviceadresse

Briloner Leuchten GmbH & Co. KG
Am Steinbach 14
59872 Meschede
DEUTSCHLAND
Tel.: +49 29 1 / 95 29 93-650
Fax: +49 29 1 / 95 29 93-109
E-Mail: kundenservice@briloner.com
www.briloner.com



Kostenlose Servicenummer:
Tel.: 00800 / 27456637

IAN 459098_2401

Bitte halten Sie für alle Anfragen den Kassenbon und die Artikelnummer (IAN 459098_2401) als Nachweis für den Kauf bereit.

● Konformitätserklärung C€

Dieses Produkt erfüllt die Anforderungen der geltenden europäischen und nationalen Richtlinien. Die Konformität wurde nachgewiesen. Entsprechende Erklärungen und Unterlagen sind beim Hersteller hinterlegt.

● Hersteller

Briloner Leuchten GmbH & Co. KG
Am Steinbach 14
59872 Meschede
DEUTSCHLAND

BRILONER LEUCHTEN GMBH & CO. KG

Am Steinbach 14
59872 Meschede
GERMANY

Version des informations • Stand der Informationen: 04/2024
Ident.-No.: 14173905L / 14174007L 042024-2

