

SILVER CREST®



ULTRASONIC AROMATHERAPY DIFFUSER SAD 12 E4

(DK)

AROMADIFFUSER MED ULTRALYD

Betjeningsvejledning

(NL) (BE)

ULTRASONIC AROMA-DIFFUSER

Gebruiksaanwijzing

(FR) (BE)

DIFFUSEUR D'ARÔMES À ULTRASONS

Mode d'emploi

(DE) (AT) (CH)

ULTRASCHALL AROMA-DIFFUSER

Bedienungsanleitung

IAN 377261_2110

(DK) (BE) (NL)

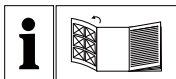

DK

Før du læser, vend siden med billeder frem og bliv bekendt med alle apparatets funktioner.

FR BE

Avant de lire le mode d'emploi, ouvrez la page contenant les illustrations et familiarisez-vous ensuite avec toutes les fonctions de l'appareil.

NL BE

Vouw vóór het lezen de pagina met de afbeeldingen open en maak u vertrouwd met alle functies van het apparaat.

DE AT CH

Klappen Sie vor dem Lesen die Seite mit den Abbildungen aus und machen Sie sich anschließend mit allen Funktionen des Gerätes vertraut.

DK	Betjeningsvejledning	Side	1
FR/BE	Mode d'emploi	Page	21
NL/BE	Gebbruiksaanwijzing	Pagina	41
DE/AT/CH	Bedienungsanleitung	Seite	61

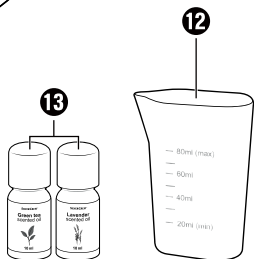
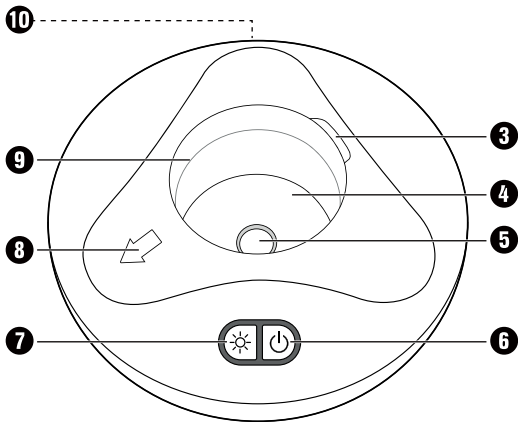
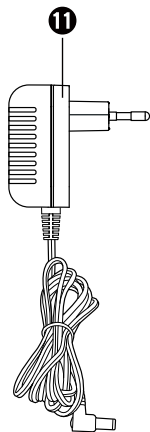
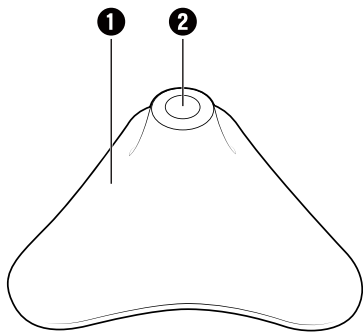

Indholdsfortegnelse

Introduktion	2
Informationer om denne betjeningsvejledning	2
Formålsbestemt anvendelse	2
Anvendte advarsler	3
Sikkerhed	4
Grundlæggende sikkerhedsanvisninger	4
Beskrivelse af delene	10
Før ibrugtagning	10
Kontrollér pakkens indhold	10
Udpakning	10
Bortskaffelse af emballagen	11
Elektrisk tilslutning	11
Betjening og funktion	12
Ibrugtagning	12
Tænd/sluk for produktet og indstilling af farveskiffunktionen . . .	12
Rengøring/opbevaring/bortskaffelse	13
Rengør/afkalk produktet	14
Opbevaring	14
Bortskaffelse af produktet	15
Tillæg	15
Info om EU-overensstemmelseserklæringen	15
Tekniske data	16
Garanti for Kompnass Handels GmbH	18
Service	20
Importør	20

Introduktion

Informationer om denne betjeningsvejledning

Tillykke med købet af dit nye produkt.

Du har valgt et produkt af høj kvalitet. Denne betjeningsvejledning er del af aroma-diffuseren (efterfølgende kaldet produktet) og giver vigtige oplysninger om produktets anvendelsesområde, sikkerhed, tilslutning samt betjening af produktet. Betjeningsvejledningen skal altid opbevares i nærheden af produktet. Den skal læses og anvendes af alle personer, som beskæftiger sig med betjening og reparation af produktet. Opbevar denne betjeningsvejledning, og lad den følge med produktet, hvis du giver det videre til andre.

Formålsbestemt anvendelse

Dette produkt er kun beregnet til opfriskning og befugtning af rumluften i lukkede rum og kun til privat brug. Al anden anvendelse betragtes som værende ikke-formålsbestemt. Krav af en hvilken som helst art på grund af skader, som er opstået ved ikke-formålsbetjent anvendelse, forkert udførte reparationer, ikke-tilladte ændringer eller anvendelse af ikke-tilladte reservedele, er udelukket. Denne risiko påhviler brugeren alene.

Anvendte advarsler

I den foreliggende betjeningsvejledning anvendes følgende advarsler:

ADVARSEL

En advarsel på dette faretrin angiver en potentielt farlig situation.

Hvis den farlige situation ikke undgås, kan det føre til personskader.

- ▶ Følg anvisningerne i denne advarsel for at undgå, at personer kommer til skade.

OBS

En advarsel på dette faretrin angiver en mulig materiel skade.

Hvis situationen ikke undgås, kan det føre til materielle skader.

- ▶ Følg anvisningerne i denne advarsel for at undgå materielle skader.

BEMÆRK

- ▶ "Bemærk" henviser til yderligere oplysninger, som gør det nemmere at bruge produktet.

Sikkerhed

I dette kapitel får du vigtige sikkerhedsanvisninger til brug af produktet. Forkert anvendelse kan føre til personskader og materielle skader.

Grundlæggende sikkerhedsanvisninger

Overhold følgende sikkerhedsanvisninger for sikker brug af produktet:

- Kontrollér produktet for udvendige, synlige skader før brug. Brug ikke produktet, hvis det er beskadiget eller har været tabt på gulvet.
- Dette produkt kan bruges af børn fra 8 år og derover og af personer med nedsatte fysiske, sensoriske eller mentale evner eller manglende erfaring og/eller viden, hvis de er under opsyn eller undervises i sikker brug af produktet og de farer, der kan være forbundet med det. Børn må ikke lege med produktet. Rengøring og brugervedligeholdelse må ikke udføres af børn uden opsyn.
- **⚠ FARE!** Emballeringsmateriale er ikke legetøj! Hold alle emballeringsmaterialer væk fra børn. Der er risiko for kvælning!



- Du må ikke selv foretage ændringer eller ombygninger af produktet.
- Brug ikke produktet i nærheden af varmekilder som radiatorer eller andre apparater, som producerer varme.
- Udsæt ikke produktet for direkte sollys eller høje temperaturer. Ellers kan det blive overophedet og permanent beskadiget.
- Produktet må ikke komme i kontakt med åben ild (f.eks. stearinlys).
- Udsæt ikke produktet for vandsprøjt og/eller -dråber, og stil ikke genstande fyldt med vand som f.eks. vaser eller drikkevarer på produktet eller ved siden af det.
- Læg ikke produktet ned i vand eller andre væsker!
- Stil produktet på en stabil og lige overflade. Hvis det falder ned, kan det beskadiges.

- Hvis der lugter brændt eller udvikles røg, skal du straks slukke for produktet og tage netadapteren ud, hvis den er sluttet til. Lad en kvalificeret reparatør efterse produktet, før det anvendes igen.
-  Brug kun netadapteren i tørre rum indendørs.
- Brug kun produktet med den medfølgende netadapter, og brug kun den medfølgende netadapter med produktet.
- Brug aldrig netadapteren, hvis netstikket eller tilslutningsledningen er beskadiget.
- Netadapteren og den fast tilsluttede strømledning må ikke repareres. I tilfælde af defekter skal hele netadapteren udskiftes med en tilsvarende model.
- Brugeren skal ikke gøre noget for at indstille til 50 eller 60 Hz. Produktet indstilles automatisk til 50 eller 60 Hz.

- Der skal altid være nem adgang til den anvendte stikkontakt, så netadapteren hurtigt kan tages ud af stikkontakten i en farlig situation.
- Tag netadapteren ud af stikkontakten, før vandbeholderen fyldes/tømmes samt før rengøring.
- Bemærk, at den høje luftfugtighed kan fremme væksten af biologiske organismer i omgivelserne.
- Sørg for, at genstande i nærheden af produktet ikke bliver fugtige eller våde. Hvis der dannes fugt, skal afgivningen af aroma reduceres. Hvis afgivningen af aroma ikke kan reduceres, må produktet kun bruges i perioder. Lad ikke sugende materialer som tæpper, forhæng, gardiner eller duge blive fugtige.
- Når produktet ikke anvendes, må der ikke være vand i vandbeholderen.
- Produktet skal tømmes og rengøres før opbevaring. Produktet skal rengøres før næste brug.



- **ADVARSEL!** Mikroorganismer, som kan forekomme i vandet eller i omgivelserne, hvor produktet anvendes eller opbevares, kan vokse i vandbeholderen og blæses ud i luften. Det fører til alvorlige sundhedsfarer, hvis vandet ikke udskiftes, og vandbeholderen ikke rengøres korrekt hver 3. dag.
-  Vandbeholderen skal tømmes hver 3. dag og derefter fyldes igen. Før påfyldning skal vandbeholderen rengøres med rent vand. Alle belægninger, aflejringer og snavs, der har sat sig fast på vandbeholderens sider eller på de indvendige sider, skal fjernes.
Alle overflader skal gnides tørre.
- Produktet må kun anvendes sammen med æteriske olier.

- Anvend aldrig ufortyndede æteriske olier sammen med produktet, da det kan beskadige produktet.
- Der må kun anvendes æteriske olier, som opfylder de nationale sundhedskrav. Brugen af andre substanser kan medføre forgiftning eller risiko for brand.
- Æteriske olier skal holdes uden for børns rækkevidde.
- Æteriske olier skal opbevares under lås.
- Vær opmærksom på advarslerne på de æteriske oliers etiketter:

Symbol	Betydning
	Læs og følg betjeningsvejledningen!
	OBS! Forårsager hudirritation. Kan fremkalde allergiske hudreaktioner.

Beskrivelse af delene

(Se billederne på klap-ud-siden)

- 1 Diffuserkegle
- 2 Dampåbning
- 3 Ventilationsåbning
- 4 Vandbeholder
- 5 Keramikskive
- 6 -knap
- 7 -knap
- 8 Retningspil
- 9 Maksimal højde ved påfyldning
- 10 Stikbøsning
- 11 Netadapter
- 12 Målebæger
- 13 Æterisk olie

Før ibrugtagning

Kontrollér pakkens indhold

Produktet leveres som standard med følgende dele:

- Aromadiffuser med ultralyd SAD 12 E4
- Netadapter
- Målebæger
- 2 x 10 ml æterisk olie (grøn te og lavendel)
- Betjeningsvejledning

Udpakning

- ◆ Tag alle delene samt betjeningsvejledningen ud af kassen.
- ◆ Fjern alle emballeringsmaterialer fra produktet.

Bortskaffelse af emballagen



Emballagematerialerne er valgt ud fra kriterier som miljøforlidelighed og bortskaffelsesteknik og kan derfor genbruges. Bortskaf emballagematerialer, du ikke skal bruge mere, efter de lokalt gældende forskrifter.



Bortskaf emballagen miljøvenligt.

Vær opmærksom på mærkningen på de forskellige emballagematerialer, og aflever dem sorteret til bortskaffelse. Emballagematerialerne er mærket med forkortelserne (a) og tallene (b) med følgende betydning:

1-7: Kunststoffer, 20-22: Papir og pap,
80-98: Kompositmaterialer.

Elektrisk tilslutning

OBS

- ▶ Inden tilslutning af produktet skal informationerne om den nødvendige indgangsspænding på typeskiltet sammenlignes med den anvendte spændingskilde. Disse data skal stemme overens, så produktet ikke beskadiges.
 - ▶ Kontrollér, at kablet til netadapteren **11** er ubeskadiget og ikke lægges hen over varme overflader og/eller skarpe kanter, da det ellers beskadiges.
 - ▶ Sørg for, at kablet til netadapteren **11** ikke strammes eller knækkes.
- ◆ Forbind netadapteren **11** med produktet ved at sætte stikket ind i stikbøsningen **10** på undersiden af produktet.





Betjening og funktion

Ibrugtagning

OBS

- ▶ Olie dråber kan under visse omstændigheder beskadige møb- lernes overflader. Læg eventuelt et underlag under produktet.
- ◆ Stil produktet på et plant og stabilt underlag.
- ◆ Tag diffuserkeglen **1** af, og fyld vandbeholderen **4** ved hjælp af det vedlagte målebæger **12** med maks. 80 ml rent vand fra vandhanen. Hold øje med den maksimale fyldningshøjde **9**.
- ◆ Tilsæt 2-4 dråber af den ønskede æteriske olie til vandet.
- ◆ Sæt derefter diffuserkeglen **1** på vandbeholderen **4** igen.
- ◆ Sæt netadapteren **11** i stikkontakten.

Tænd/sluk for produktet og indstilling af farveskiftfunktionen

- ◆ Tryk på -knappen **6** for at tænde for produktet. Dufttåge- produktionen og farveskiftfunktionen starter.
- ◆ Tryk på -knappen **7** for at fastlåse den aktuelle farve.
- ◆ Tryk på -knappen **7** igen for at slukke farveskiftfunktionen.
- ◆ Tryk på -knappen **6** igen for at slukke for produktet. Dufttågeproduktionen og farveskiftfunktionen slukkes.

BEMÆRK

- ▶ Produktet slukkes automatisk, når væsken i vandbeholderen ④ er brugt op.

OBS**Skader på produktet!**

- ▶ Vip aldrig produktet, mens det er i brug, og prøv ikke på at tømme det.
- ▶ Tag altid netadapteren ⑪ ud af stikkontakten, før du fylder eller tømmer produktet.

Rengøring/opbevaring/bortskaffelse**OBS****Skader på produktet!**

- ▶ Sørg for, at der ikke trænger fugt ind i produktet ved rengøring, så du undgår permanente skader.
- ▶ Tag altid netadapteren ⑪ ud af stikkontakten, før du rengør produktet.
- ▶ Tøm ikke produktet gennem ventilationsåbningen ③, da det kan forårsage skader. Hold øje med retningspilen ⑧ på vandbeholderen ④ ved tømning.
- ▶ Fjern aldrig kalkaflejringer med spidse eller skarpe genstande. Dette kan beskadige produktet.

Rengør/afkalk produktet

- ◆ Rengør altid vandbeholderen ④ efter brug, så olierester så vidt muligt fjernes helt. Brug en blød, let fugtet klud til dette. Kom et par dråber mildt opvaskemiddel på en fugtig klud, hvis snavset sidder fast.

BEMÆRK

- ▶ Brug almindelig solsikkeolie til at fjerne misfarvninger fra æteriske olier i vandbeholderen ④.
- ◆ Keramiskiven ⑤ i bunden af vandbeholderen ④ skal rengøres en gang imellem, når tågeproduktionen aftager. Brug en let fugtet vatpind til dette.
- ◆ Rengør produktets overflader med en blød, tør klud.
- ◆ Brug et almindeligt flydende afkalkningsmiddel til afkalkning af produktet. Overhold anvisningerne fra producenten til afkalkningsmidlet.
- ◆ Fyld vandbeholderen ④ til den maksimale fyldehøjde ③ med afkalkningsmiddel, og lad det virke, indtil kalken har løsnet sig.
- ◆ Hæld afkalkningsmidlet ud, og rengør derefter vandbeholderen ④ med en blød, let fugtet klud.

Opbevaring

Hvis produktet ikke skal bruges i længere tid, skal det afbrydes fra strømforsyningen og opbevares et rent, tørt sted uden direkte sollys.

Bortskaffelse af produktet



Bortskaf ikke produktet sammen med det almindelige husholdningsaffald. Dette produkt er underlagt EU-direktivet 2012/19/EU WEEE (om affald af elektronisk og elektrisk udstyr).



Bortskaf produktet og netadapteren via en godkendt bortskaffelsesvirksomhed eller den kommunale genbrugsplads. Følg de aktuelt gældende regler. Henvend dig i tvivlstilfælde til den lokale genbrugsplads.



Du kan få oplysninger hos kommunen om bortskaffelse af udtjente produkter.

Tillæg



Info om EU-overensstemmelseserklæringen

Dette produkt er i overensstemmelse med de grundlæggende krav og øvrige relevante forskrifter i det europæiske direktiv for elektromagnetisk kompatibilitet 2014/30/EU, lavspændingsdirektivet 2014/35/EU samt direktivet for miljømæssigt design 2009/125/EC.





Den komplette EU-overensstemmelseserklæring kan rekvireres hos importøren.

Tekniske data

Netadapter	
Producent	Putian Yijia Electronic Co., Ltd. The West of Lihan Avenue Hanjiang District, Putian, Fujian, China Handelsregistreringsnummer: 91350303579298423W Importør: KOMPERNASS HANDELS GMBH, BURGSTRASSE 21, 44867 BOCHUM, TYSKLAND, Handelsregister AG Bochum, Registreringsnummer: HRB 4598
Model	YJTH03
Indgangsspænding	100 - 240 V ~ (vekselstrøm)
Indgangsvekselstrøms- frekvens	50/60 Hz
Udgangsspænding	24,0 V = (jævnstrøm)
Udgangsstrøm	0,5 A
Udgangseffekt	12,0 W
Gennemsnitlig effektivitet ved drift	84,6 %
Effektivitet ved lav belastning (10 %)	76,1 %
Effektforbrug i ubelastet tilstand	0,05 W
Strømforbrug	0,5 A
Beskyttelsesklasse	II /  (dobbeltisolering)
Polaritet	 (Plus indvendig, minus udvendig)

Netadapter

Kapslingsklasse	IP 20
Effektivitetsklasse 6	
Kortslutningsstabil sikkerhedstransformator	
Nominel omgivende temperatur (ta)	40°C
Koblingsnetdel	

Produkt

Indgangsspænding	24 V \equiv (jævnstrøm)
Strømforbrug	500 mA
Vandbeholderkapacitet	80 ml

Garanti for Kompennass Handels GmbH

Kære kunde

På dette produkt får du 3 års garanti fra købsdatoen. I tilfælde af mangler ved produktet har du en række juridiske rettigheder i forhold til sælgeren af produktet. Dine juridiske rettigheder forringes ikke af den nedenfor anførte garanti.

Garantibetingelser

Garantiperioden begynder på købsdatoen. Opbevar venligst kvitteringen et sikkert sted. Den er nødvendig for at kunne dokumentere købet.

Hvis der inden for tre år fra dette produkts købsdato opstår en materiale- eller fabriktionsfejl, vil produktet – efter vores valg – blive repareret eller udskiftet, eller købsprisen vil blive refunderet gratis til dig. Denne garantiydelse forudsætter, at det defekte produkt afleveres, og købsbeviset (kvitteringen) forevises i løbet af fristen på tre år, og at der gives en kort skriftlig beskrivelse af, hvori manglen består, og hvornår den er opstået.

Hvis defekten er dækket af vores garanti, får du et repareret eller et nyt produkt retur. Reparation eller ombytning af produktet udløser ikke en ny garantiperiode.

Garantiperiode og juridiske mangelkrav

Garantiperioden forlænges ikke, hvis der gøres brug af garantien. Det gælder også for udskiftede og reparerede dele. Skader og mangler, som eventuelt allerede fandtes ved køb, samt manglende dele, skal anmeldes straks efter udpakningen. Når garantiperioden er udløbet, er reparation af skader betalingspligtig.

Garantiens omfang

Produktet er produceret omhyggeligt efter strenge kvalitetsretningslinjer og testet grundigt inden leveringen.

Garantien dækker materiale- og fabrikationsfejl. Denne garanti omfatter ikke produktdele, der er udsat for normal slitage og derfor kan betragtes som sliddele, eller skader på skrøbelige dele som f.eks. kontakter, genopladelige batterier eller dele af glas.

Denne garanti bortfalder, hvis produktet er blevet beskadiget, ikke er forskriftsmæssigt anvendt eller vedligeholdt. For at sikre forskriftsmæssig anvendelse af produktet skal alle anvisninger nævnt i betjeningsvejledningen nøje overholdes. Anvendelsesformål og handlinger, som frarådes eller der advares imod i betjeningsvejledningen, skal ubetinget undgås.

Produktet er kun beregnet til privat og ikke til kommercielt brug. Ved misbrug og uhensigtsmæssig brug, anvendelse af vold og ved indgreb, som ikke er foretaget af vores autoriserede serviceafdeling, bortfalder garantien.

Afvikling af garantisager

For at sikre en hurtig behandling af din anmeldelse bør du følge nedenstående anvisninger:

- Ved alle forespørgsler bedes du have kvitteringen og artikelnummeret (IAN) 377261_2110 klar som dokumentation for købet.
- Artikelnummeret kan du finde på typeskiltet på produktet, som indgravering på produktet, på betjeningsvejledningens forside (nederst til venstre) eller som klæbemærke på bag- eller undersiden af produktet.
- Hvis der opstår funktionsfejl eller øvrige mangler, bedes du først kontakte nedennævnte serviceafdeling **telefonisk** eller **via e-mail**.

- Et produkt, der er registreret som defekt, kan du derefter indsende portofrit til den oplyste serviceadresse med vedlæggelse af købsbevis (kvittering) og en beskrivelse af, hvori manglen består, og hvornår den er opstået.



På www.lidl-service.com kan du downloade denne og mange andre manualer, produktvideoer og installationssoftware.

Med denne QR-kode kommer du direkte til Lidl-servicesiden (www.lidl-service.com) og kan åbne den ønskede betjeningsvejledning ved indtastning af artikelnummeret (IAN) 377261_2110.

Service

DK Service Danmark

Tel.: 32 710005

E-Mail: kompernass@lidl.dk

IAN 377261_2110

Importør

Bemærk at den efterfølgende adresse ikke er en serviceadresse. Kontakt først det nævnte servicested.

KOMPERNASS HANDELS GMBH

BURGSTRASSE 21

44867 BOCHUM

TYSKLAND

www.kompernass.com

Sommaire

Introduction	22
Informations relatives au présent mode d'emploi	22
Utilisation conforme	22
Avertissements utilisés	23
Sécurité	24
Consignes de sécurité essentielles	24
Description des pièces	30
Avant la mise en service	30
Vérification du matériel livré	30
Déballage	30
Élimination de l'emballage	31
Raccord électrique	31
Fonctionnement et opération	32
Mise en service	32
Allumer/éteindre l'appareil, et régler la fonction de changement de couleur	32
Nettoyage/Entreposage/Mise au rebut	33
Nettoyer/détartre l'appareil	34
Entreposage	34
Mise au rebut	35
Annexe	35
Remarques à la déclaration de conformité EU	35
Caractéristiques techniques	36
Garantie de Kompennass Handels GmbH	38
Service après-vente	40
Importateur	40

Introduction

Informations relatives au présent mode d'emploi

Toutes nos félicitations pour l'achat de votre nouvel appareil. Vous avez choisi un produit de grande qualité. Le présent mode d'emploi fait partie du diffuseur de brume (désigné ci-après par appareil ou produit) et vous donne des informations importantes pour l'usage en bonne et due forme, la sécurité, le raccordement ainsi que l'opération de l'appareil. Le mode d'emploi doit en tout temps être accessible à proximité de l'appareil. Il doit être lu et respecté par toute personne qui est chargée de l'utilisation et du dépannage de l'appareil. Conservez ce mode d'emploi et remettez-le au nouveau propriétaire de l'appareil.

Utilisation conforme

Cet appareil est uniquement destiné à rafraîchir et humidifier l'air ambiant dans des pièces fermées dans le cadre d'un usage privé. Toute autre utilisation ou toute utilisation allant au-delà seront considérés comme non conformes.

Aucune réclamation ne sera recevable concernant des dommages résultant d'une utilisation non conforme, de réparations mal effectuées, de modifications non permises effectuées sur le matériel ou d'utilisation de pièces de rechange non agréées. La personne opérant l'appareil est seule responsable de sa bonne utilisation.

Avertissements utilisés

Les avertissements suivants sont utilisés dans le présent mode d'emploi :

AVERTISSEMENT

Un avertissement de ce niveau de danger signale une situation potentiellement dangereuse.

Des accidents peuvent résulter de l'incapacité à éviter la situation dangereuse.

- ▶ Voilà pourquoi il est important de suivre les instructions figurant dans cet avertissement, pour éviter que des personnes ne soient blessées.

ATTENTION

Un avertissement de ce niveau de danger signale un dommage matériel potentiel.

Si vous ne pouvez éviter la situation dangereuse, cela peut entraîner des dommages matériels.

- ▶ Suivre les instructions dans cet avertissement, pour éviter tous dommages matériels.

REMARQUE

- ▶ Une remarque signale des informations supplémentaires qui facilitent la manipulation de l'appareil.

Sécurité

Ce chapitre vous fournit des consignes de sécurité importantes pour la manipulation de l'appareil. Tout usage non conforme peut entraîner des accidents de personnes ou des dommages matériels.

Consignes de sécurité essentielles

Pour opérer l'appareil en toute sécurité, respecter les consignes de sécurité suivantes :

- Avant d'utiliser l'appareil, vérifiez que celui-ci ne présente aucun dégât extérieur visible. Ne mettez pas en service un appareil endommagé ou qui a chuté.
- Cet appareil peut être utilisé par des enfants à partir de 8 ans et par des personnes ayant des capacités physiques, sensorielles ou mentales réduites ou disposant de peu d'expérience et/ou de connaissances, à condition qu'ils soient surveillés ou qu'ils aient été initiés à l'utilisation sécurisée de l'appareil et qu'ils aient compris les dangers en résultant. Ne pas laisser les enfants jouer avec l'appareil.
Il est interdit aux enfants de nettoyer ou d'entretenir l'appareil sans surveillance.



- **⚠ DANGER !** Les matériaux d'emballage ne sont pas des jouets pour les enfants ! Tenez tous les matériaux d'emballage hors de portée des enfants. Il y a risque d'étouffement !
- Ne procédez à aucune modification ou réparation de votre propre chef sur l'appareil.
- N'utilisez pas l'appareil à proximité de sources de chaleur telles que des radiateurs ou d'autres appareils produisant de la chaleur.
- N'exposez pas l'appareil au rayonnement direct du soleil ou à des températures élevées. Il peut sinon se produire une surchauffe et le produit risque d'être définitivement endommagé.
- N'approchez à aucun moment l'appareil de flammes nues (par ex. bougies).
- N'exposez pas l'appareil aux projections d'eau et/ou aux gouttes d'eau et ne placez pas d'objets remplis de liquides tels que des vases ou des boissons ouvertes sur l'appareil ou à côté de celui-ci.
- N'immergez jamais l'appareil dans de l'eau ou dans d'autres liquides !

- Placez toujours le produit sur une surface stable et plate. En cas de chute, celui-ci risque d'être endommagé.
- Éteignez immédiatement l'appareil et débranchez l'adaptateur secteur branché de l'appareil si vous constatez une odeur de brûlé ou un dégagement de fumée. Faites contrôler l'appareil par un spécialiste qualifié avant de le réutiliser.
-  Utilisez l'adaptateur secteur uniquement dans des locaux secs.
- N'utilisez l'appareil qu'avec l'adaptateur secteur livré d'origine et n'utilisez l'adaptateur secteur livré d'origine qu'avec cet appareil.
- N'utilisez pas l'adaptateur secteur avec une fiche ou un câble d'alimentation endommagé.
- L'adaptateur secteur et le cordon d'alimentation non détachable de l'appareil ne doivent pas être réparés. En cas de défaut, l'adaptateur secteur complet doit être échangé contre un du même type.

- Aucune mesure n'est nécessaire de la part de l'utilisateur en vue de régler le produit sur 50 ou 60Hz. Le produit est automatiquement réglé sur 50 ou 60 Hz.
- La prise secteur utilisée doit toujours être facilement accessible afin que, en situation d'urgence, l'adaptateur secteur puisse être rapidement débranché de la prise secteur.
- Avant chaque remplissage/vidange du réservoir d'eau, et avant chaque nettoyage, débranchez l'adaptateur secteur de la prise secteur.
- Tenez compte du fait que l'humidité élevée de l'air peut favoriser la prolifération d'organismes biologiques.
- Veillez à ce que les objets dans l'environnement de l'appareil ne soient ni humides ni mouillés. En cas d'apparition d'humidité, il convient de réduire la diffusion. S'il n'est pas possible de réduire la diffusion, l'appareil ne doit alors être utilisé que de manière périodique. Ne pas laisser des matériaux absorbants, tels que des revêtements, rideaux, voilages ou nappes devenir humides.



- Ne pas laisser d'eau dans le réservoir à eau lorsque l'appareil n'est pas utilisé.
- L'appareil doit être vidé et nettoyé avant de le ranger. L'appareil doit être nettoyé avant la prochaine utilisation.
- **AVERTISSEMENT !** Les microorganismes susceptibles de se trouver dans l'eau ou dans l'environnement dans lequel l'appareil est utilisé ou rangé peuvent se développer dans le réservoir à eau et être diffusés dans l'air. Cela peut entraîner des risques graves pour la santé si l'eau n'est pas renouvelée et si le réservoir à eau n'est pas nettoyé correctement tous les 3 jours.
-  Le réservoir à eau doit être vidé tous les 3 jours et rempli à nouveau. Avant le remplissage, le réservoir à eau doit être nettoyé à l'eau propre. Tout dépôt, toute accumulation, pellicule de saleté s'étant formés sur les surfaces du réservoir à eau ou sur les surfaces intérieures doivent être éliminés. Sécher toutes les surfaces en les essuyant.

- L'appareil ne doit être utilisé qu'avec des huiles essentielles (huiles aromatiques).
- Ne jamais utiliser l'appareil avec des huiles aromatiques non diluées afin d'éviter toute détérioration de l'appareil.
- Seules des huiles aromatiques conformes aux exigences sanitaires nationales doivent être utilisées. L'utilisation d'autres substances peut provoquer une intoxication ou créer un risque d'incendie.
- Conservez les huiles parfumées hors de portée des enfants.
- Conserver les huiles parfumées sous clé.
- Observez également les avertissements indiqués sur l'étiquette signalétique des huiles parfumées :

Symbole	Signification
	Lire et respecter le mode d'emploi !
	Attention ! Provoque une irritation cutanée. Peut provoquer des réactions allergiques cutanées.

Description des pièces

(Figures voir la page dépliant)

- ❶ Cône de diffusion
- ❷ Orifice de sortie de la vapeur
- ❸ Fente d'aération
- ❹ Réservoir d'eau
- ❺ Disque en céramique
- ❻ Touche 
- ❼ Touche 
- ❽ Flèche de direction de versement
- ❾ Hauteur de remplissage maximale
- ❿ Douille de fiche
- ⓫ Adaptateur secteur
- ⓬ Gobelet mesureur
- ⓭ Huile parfumée

Avant la mise en service

Vérification du matériel livré

L'appareil est équipé par défaut des composants suivants :

- Diffuseur d'arômes à ultrasons SAD 12 E4
- Adaptateur secteur
- Gobelet mesureur
- 2 huiles parfumées de 10 ml (thé vert et lavande)
- Mode d'emploi

Déballage

- ◆ Sortez du carton toutes les pièces de l'appareil et le présent mode d'emploi.
- ◆ Retirez l'ensemble du matériau d'emballage de l'appareil.

Élimination de l'emballage



Les matériaux d'emballage ont été sélectionnés selon des critères de respect de l'environnement, de technique d'élimination et sont de ce fait recyclables. Veuillez recycler les matériaux d'emballage qui ne servent plus en respectant la réglementation locale.



Éliminez l'emballage d'une manière respectueuse de l'environnement. Observez le marquage sur les différents matériaux d'emballage et triez-les séparément si nécessaire. Les matériaux d'emballage sont repérés par des abréviations (a) et des numéros (b) qui ont la signification suivante :
 1-7 : Plastiques, 20-22 : Papier et carton,
 80-98 : Matériaux composites.

Raccord électrique

ATTENTION

- ▶ Avant de raccorder l'appareil, comparez les indications relatives à la tension d'entrée nécessaire sur la plaque signalétique avec la source de tension prévue pour la mise en service. Ces données doivent correspondre pour éviter les dommages au niveau de l'appareil.
 - ▶ Assurez-vous que le cordon de l'adaptateur secteur **11** est indemne et qu'il n'est pas posé sur des surfaces chaudes et/ou des chants aigus, sinon, il sera endommagé.
 - ▶ Veillez à ce que le câble de l'adaptateur secteur **11** ne soit pas tendu ou plié.
- ◆ Raccordez l'adaptateur secteur **11** à l'appareil en insérant la fiche dans la douille de la fiche **10** au bas de l'appareil.





Fonctionnement et opération

Mise en service

ATTENTION

- ▶ Les gouttes d'huile peuvent dans certaines circonstances endommager la surface des meubles. Le cas échéant, placez un support sous l'appareil.
- ◆ Placez l'appareil sur un support plan et stable.
- ◆ Retirez le cône de diffusion ❶ et remplissez le réservoir d'eau ❷ à l'aide du gobelet mesureur joint ❸ avec au max. 80 ml d'eau du robinet propre. Respectez la hauteur de remplissage maximale ❹.
- ◆ Rajoutez 2 à 4 gouttes de l'huile souhaitée.
- ◆ Insérez ensuite à nouveau le cône de diffusion ❶ sur le réservoir d'eau ❷.
- ◆ Insérez l'adaptateur secteur ❺ dans la prise.

Allumer/éteindre l'appareil, et régler la fonction de changement de couleur

- ◆ Appuyez sur la touche  ❻ pour allumer l'appareil. La production de brume parfumée et la fonction de changement de couleur démarrent.
- ◆ Appuyez sur la touche  ❼ pour fixer la couleur actuelle.
- ◆ Appuyez à nouveau sur la touche  ❼ pour éteindre la fonction de changement de couleur.
- ◆ Appuyez à nouveau sur la touche  ❻ pour éteindre l'appareil. La production de brume parfumée et la fonction de changement de couleur sont éteintes.

REMARQUE

- ▶ L'appareil s'éteint automatiquement dès que le liquide est épuisé dans le réservoir d'eau ④.

ATTENTION**Dommages sur l'appareil !**

- ▶ Ne basculez jamais l'appareil en cours d'opération et n'essayez pas de le vider.
- ▶ Retirez impérativement l'adaptateur secteur ⑪ de la prise, avant de remplir ou de vider l'appareil.

Nettoyage/Entreposage/Mise au rebut**ATTENTION****Dommages sur l'appareil !**

- ▶ Assurez-vous lors du nettoyage qu'aucune humidité ne pénètre dans l'appareil pour éviter tous dommages irréparables sur l'appareil.
- ▶ Retirez impérativement l'adaptateur secteur ⑪ de la prise, avant de nettoyer l'appareil.
- ▶ Ne videz pas l'appareil au-dessus de la fente d'aération ③, pour éviter les dommages. Au moment de vider le réservoir, veuillez tenir compte de la direction de la flèche ⑧ sur le réservoir d'eau ④.
- ▶ N'essayez en aucun cas de retirer des dépôts calcaires à l'aide d'objets pointus ou aiguisés. Vous risquez en effet d'endommager l'appareil.

Nettoyer/détartrer l'appareil

- ◆ Nettoyez le réservoir d'eau ④ après chaque usage, pour parvenir à supprimer l'intégralité des résidus huileux. Utilisez un chiffon doux, légèrement humidifié à cette fin. En cas d'encrassement tenace, ajoutez quelques gouttes de liquide vaisselle doux sur le chiffon humide.

REMARQUE

- ▶ Pour éliminer les décolorations causées par les huiles aromatiques dans le récipient d'eau ④, veuillez utiliser de l'huile de tournesol habituellement disponible dans le commerce.
- ◆ Le disque en céramique ⑤ se trouvant en bas du réservoir d'eau ④ doit être nettoyé occasionnellement, lorsque la production de brume se réduit. Utilisez un coton-tige légèrement humidifié à cette fin.
- ◆ Nettoyez les surfaces de l'appareil avec un chiffon doux et sec.
- ◆ Pour détartrer l'appareil, utilisez un produit détartrant liquide habituellement disponible dans le commerce. Veuillez également respecter les indications du fabricant sur votre produit détartrant.
- ◆ Remplissez le réservoir d'eau ④ jusqu'à la hauteur de remplissage maximale ③ de produit détartrant et laissez agir jusqu'à dissolution du calcaire.
- ◆ Jetez le produit détartrant et nettoyez ensuite le réservoir d'eau ④ à l'aide d'un chiffon doux, légèrement humidifié.

Entreposage

Si vous n'utilisez pas l'appareil pendant une période prolongée, veuillez le couper de l'alimentation électrique et l'entreposer dans un endroit propre et sec sans exposition directe au soleil.

Mise au rebut



Ne jetez en aucun cas l'appareil et l'adaptateur secteur avec les ordures ménagères. Ce produit est assujéti à la directive européenne 2012/19/EU WEEE (Waste Electrical and Electronic Equipment).



Éliminez l'appareil et l'adaptateur secteur par l'intermédiaire d'une entreprise de traitement des déchets agréée ou du service de recyclage de votre commune. Respecter les règlements actuellement en vigueur. En cas de doute, contacter les services techniques de la commune.



Renseignez-vous auprès de votre commune pour connaître les possibilités de mise au rebut de votre appareil usagé.

Annexe

Remarques à la déclaration de conformité EU

Cet appareil est conforme aux exigences fondamentales et aux autres règles pertinentes de la directive européenne pour la comptabilité électromagnétique 2014/30/EU, de la directive sur les basses tensions 2014/35/EU ainsi que la directive écodesign 2009/125/EC .







La déclaration de conformité EU complète est disponible auprès de l'importateur.

Caractéristiques techniques

Adaptateur secteur

Fabricant	Putian Yijia Electronic Co., Ltd. The West of Lihan Avenue Hanjiang District, Putian, Fujian, China Numéro RCS : 91350303579298423W Importateur : KOMPERNASS HANDELS GMBH, BURGSTRASSE 21, 44867 BOCHUM, ALLEMAGNE, RCS Tribunal d'instance de Bochum Numéro d'enregistrement : HRB 4598
Modèle	YJTH03
Tension d'entrée	100-240 V ~ (CA)
Fréquence du CA d'entrée	50/60 Hz
Tension de sortie	24,0 V == (CC)
Courant de sortie	0,5 A
Puissance de sortie	12,0 W
Rendement moyen en mode actif	84,6 %
Rendement à faible charge (10 %)	76,1 %
Consommation électrique hors charge	0,05 W
Courant absorbé	0,5 A
Classe de protection	II /  (double isolation)

Adaptateur secteur

Polarité	 (Plus à l'intérieur, moins à l'extérieur)
Indice de protection	IP 20
Classe d'efficacité δ	
Transformateur de sécurité protégé contre les courts-circuits	
Température ambiante nominale (t_a)	40 °C
Alimentation à découpage	

Appareil

Tension d'entrée	24 V \equiv (CC)
Consommation électrique	500 mA
Capacité du réservoir d'eau	80 ml

Garantie de Kompernass Handels GmbH

Chère cliente, cher client,

Cet appareil est garanti 3 ans à partir de la date d'achat. Si ce produit venait à présenter des vices, vous disposez de droits légaux face au vendeur de ce produit. Vos droits légaux ne sont pas restreints par notre garantie présentée ci-dessous.

Conditions de garantie

La période de garantie débute à la date d'achat. Veuillez bien conserver le ticket de caisse. Celui-ci servira de preuve d'achat.

Si dans un délai de trois ans suivant la date d'achat de ce produit, un vice de matériel ou de fabrication venait à apparaître, le produit sera réparé, remplacé gratuitement par nos soins ou le prix d'achat remboursé, selon notre choix. Cette prestation sous garantie nécessite, dans le délai de trois ans, la présentation de l'appareil défectueux et du justificatif d'achat (ticket de caisse) ainsi que la description brève du vice et du moment de son apparition.

Si le vice est couvert par notre garantie, vous recevrez le produit réparé ou un nouveau produit en retour. Aucune nouvelle période de garantie ne débute avec la réparation ou l'échange du produit.

Période de garantie et réclamation légale pour vices cachés

L'exercice de la garantie ne prolonge pas la période de garantie. Cette disposition s'applique également aux pièces remplacées ou réparées. Les dommages et vices éventuellement déjà présents à l'achat doivent être signalés immédiatement après le déballage. Toute réparation survenant après la période sous garantie fera l'objet d'une facturation.

Étendue de la garantie

L'appareil a été fabriqué avec soin conformément à des directives de qualité strictes et consciencieusement contrôlé avant sa livraison.

La prestation de la garantie s'applique aux vices de matériel et de fabrication. Cette garantie ne s'étend pas aux pièces du produit qui sont exposées à une usure normale et peuvent de ce fait être considérées comme pièces d'usure, ni aux détériorations de pièces fragiles, par ex. interrupteurs, batteries ou pièces en verre.

Cette garantie devient caduque si le produit est détérioré, utilisé ou entretenu de manière non conforme. Toutes les instructions listées dans le manuel d'utilisation doivent être exactement respectées pour une utilisation conforme du produit. Des buts d'utilisation et actions qui sont déconseillés dans le manuel d'utilisation, ou dont vous êtes avertis doivent également être évités.

Le produit est uniquement destiné à un usage privé et ne convient pas à un usage professionnel. La garantie est annulée en cas d'entretien incorrect et inapproprié, d'usage de la force et en cas d'intervention non réalisée par notre centre de service après-vente agréé.

Procédure en cas de garantie

Afin de garantir un traitement rapide de votre demande, veuillez suivre les indications suivantes :

- Veuillez avoir à portée de main pour toutes questions le ticket de caisse et la référence article (IAN) 377261_2110 en tant que justificatif de votre achat.
- Vous trouverez la référence sur la plaque signalétique sur le produit, une gravure sur le produit, sur la page de garde du mode d'emploi (en bas à gauche) ou sur l'autocollant au dos ou sur le dessous du produit.
- Si des erreurs de fonctionnement ou d'autres vices venaient à apparaître, veuillez d'abord contacter le département service clientèle cité ci-dessous par **téléphone** ou par **e-mail**.

- Vous pouvez ensuite retourner un produit enregistré comme étant défectueux en joignant le ticket de caisse et en indiquant en quoi consiste le vice et quand il est survenu, sans devoir l'affranchir à l'adresse de service après-vente communiquée.



Sur www.lidl-service.com, vous pourrez télécharger ce mode d'emploi et de nombreux autres manuels, vidéos produit et logiciels d'installation.

Grâce à ce code QR, vous arriverez directement sur le site Lidl service après-vente (www.lidl-service.com) et vous pourrez ouvrir votre mode d'emploi en saisissant votre référence (IAN) 377261_2110.

Service après-vente

FR Service France

Tel.: 0800 919270

E-Mail: kompennass@lidl.fr

BE Service Belgique

Tel.: 070 270 171 (0,15 EUR/Min.)

E-Mail: kompennass@lidl.be

IAN 377261_2110

Importateur

Veillez tenir compte du fait que l'adresse suivante n'est pas une adresse de service après-vente. Veuillez d'abord contacter le service mentionné.

KOMPERNASS HANDELS GMBH

BURGSTRASSE 21

44867 BOCHUM

ALLEMAGNE

www.kompennass.com

Inhoudsopgave

Inleiding	42
Informatie bij deze gebruiksaanwijzing	42
Gebruik in overeenstemming met bestemming	42
Gebruikte waarschuwingen	43
Veiligheid	44
Elementaire veiligheidsvoorschriften	44
Beschrijving van de onderdelen	50
Vóór de ingebruikname	50
Inhoud van pakket controleren	50
Uitpakken	50
De verpakking afvoeren	51
Elektrische aansluiting	51
Bediening en bedrijf	52
Ingebruikname	52
Apparaat in-/uitschakelen en kleurwisselfunctie instellen	52
Reinigen/Opbergen/Afvoeren	53
Apparaat reinigen/ontkalken	54
Opbergen	54
Apparaat afvoeren	55
Appendix	55
Opmerkingen bij de EU-conformiteitsverklaring	55
Technische gegevens	56
Garantie van Kompernaß Handels GmbH	57
Service	60
Importeur	60

Inleiding

Informatie bij deze gebruiksaanwijzing

Gefeliciteerd met de aankoop van uw nieuwe apparaat. U hebt hiermee gekozen voor een hoogwaardig product. Deze gebruiksaanwijzing maakt deel uit van de aroma-diffuser (navolgend aangeduid als apparaat of product) en bevat belangrijke aanwijzingen voor het gebruik in overeenstemming met de bestemming, de veiligheid, het aansluiten en de bediening van het apparaat. De gebruiksaanwijzing moet voortdurend nabij het apparaat beschikbaar zijn. Zij moet door iedere persoon gelezen en toegepast worden, die bezig is met de bediening van het apparaat en het verhelpen van storingen ervan. Bewaar de gebruiksaanwijzing en geef deze met het apparaat door aan volgende eigenaren.

Gebruik in overeenstemming met bestemming

Dit apparaat is uitsluitend bestemd voor verfrissing en bevochtiging van de lucht in gesloten ruimtes voor privégebruik. Een ander of verdergaand gebruik geldt als niet in overeenstemming met de bestemming.

Alle vormen van claims wegens schade door gebruik dat niet volgens de bestemming is, onvakkundige reparaties, veranderingen die ongeoorloofd zijn uitgevoerd of gebruik van niet toegelaten reserveonderdelen zijn uitgesloten. Het risico is uitsluitend voor de gebruiker.

Gebruikte waarschuwingen

In deze gebruiksaanwijzing worden volgende waarschuwingen gebruikt:

WAARSCHUWING

Een waarschuwing op dit niveau van gevaar duidt op een mogelijk gevaarlijke situatie.

Als de gevaarlijke situatie niet wordt vermeden, kan dit letsel tot gevolg hebben.

- ▶ De aanwijzingen in deze waarschuwing opvolgen om persoonlijk letsel te vermijden.

LET OP

Een waarschuwing op dit niveau van gevaar duidt op mogelijke materiële schade.

Als de gevaarlijke situatie niet wordt vermeden, kan dit materiële schade tot gevolg hebben.

- ▶ De aanwijzingen in deze waarschuwing opvolgen om materiële schade te vermijden.

OPMERKING

- ▶ Een opmerking wijst op extra informatie, die de omgang met het apparaat vergemakkelijkt.

Veiligheid

In dit hoofdstuk vindt u belangrijke veiligheidsvoorschriften voor de omgang met het apparaat. Een verkeerd gebruik kan echter leiden tot persoonlijk letsel en materiële schade.

Elementaire veiligheidsvoorschriften

Neem de volgende veiligheidsvoorschriften in acht voor een veilige omgang met het apparaat:

- Controleer het apparaat vóór gebruik op zichtbare schade aan de buitenzijde. Gebruik geen apparaat dat beschadigd of gevallen is.
- Dit apparaat mag worden gebruikt door kinderen vanaf 8 jaar en door personen met beperkte fysieke, zintuiglijke of geestelijke vermogens of gebrek aan ervaring of kennis, mits ze onder toezicht staan of over het veilige gebruik van het apparaat zijn geïnstrueerd en de daaruit resulterende gevaren hebben begrepen. Kinderen mogen niet met het apparaat spelen. Kinderen mogen zonder toezicht geen reiniging en gebruikersonderhoud uitvoeren.



- **⚠ GEVAAR!** Verpakkingsmateriaal is geen speelgoed! Houd alle verpakkingsmaterialen uit de buurt van kinderen. Er bestaat verstikkingsgevaar!
- Verander of repareer het apparaat nooit zelf.
- Gebruik het apparaat niet in de buurt van warmtebronnen zoals radiatoren of andere apparaten die warmte genereren.
- Stel het apparaat niet bloot aan rechtstreeks zonlicht of hoge temperaturen. Het kan namelijk oververhit raken en onherstelbaar beschadigd raken.
- Houd het apparaat altijd uit de buurt van open vuur (bijv. kaarsen).
- Stel het apparaat niet bloot aan spattend of druppelend water en zet geen voorwerpen gevuld met vloeistof, zoals vazen of open drankjes op of naast het apparaat.
- Dompel het apparaat niet onder in water of andere vloeistoffen!
- Plaats het product altijd op een stabiele en vlakke ondergrond. Als het apparaat valt, kan het beschadigd raken.

- Schakel het apparaat onmiddellijk uit en maak de aangesloten netvoedingsadapter los van het apparaat als u een brandvlucht of rookontwikkeling constateert. Laat het apparaat door een gekwalificeerd vakman nakijken voordat u het opnieuw gebruikt.
-  Gebruik de netvoedingsadapter alleen in droge ruimtes binnenshuis.
- Gebruik het apparaat alleen met de meegeleverde netvoedingsadapter en gebruik de meegeleverde netvoedingsadapter alleen met het apparaat.
- Gebruik de netvoedingsadapter niet als de stekker of het snoer beschadigd is.
- De netvoedingsadapter en het vast aangesloten aansluitsnoer mogen niet worden gerepareerd. In geval van een defect moet de volledige netvoedingsadapter worden vervangen door eenzelfde type.
- De gebruiker hoeft niets te doen om het product in te stellen op 50 of 60 Hz. Het product stelt zich automatisch in op 50 of 60 Hz.

- Het gebruikte stopcontact moet altijd goed toegankelijk zijn om in noodgevallen de netvoedingsadapter snel uit het stopcontact te kunnen trekken.
- Haal bij het vullen/leggen van het waterreservoir en voor het schoonmaken altijd eerst de netvoedingsadapter uit het stopcontact.
- Houd er rekening mee dat een hoge luchtvochtigheid de groei van biologische organismen in de omgeving kan bevorderen.
- Zorg ervoor dat voorwerpen in de buurt van het apparaat niet vochtig of nat worden. Als er vocht optreedt, moet de uitstoot worden verminderd. Als de uitstoot niet kan worden verminderd, mag het apparaat alleen periodiek worden gebruikt. Absorberende materialen zoals vloerbedekking, gordijnen, vitrage of tafelkleden mogen niet vochtig worden.
- Er mag geen water in het waterreservoir achterblijven wanneer het apparaat niet in gebruik is.

- Het apparaat moet worden gelegegd en gereinigd voordat het wordt opgeborgen. Voorafgaand aan het volgende gebruik moet het apparaat worden gereinigd.
- **WAARSCHUWING!** Micro-organismen die zich kunnen bevinden in het water of in de omgeving waar het apparaat wordt gebruikt of opgeborgen, kunnen in het waterreservoir groeien en in de lucht worden verspreid. Dit leidt tot ernstige gezondheidsrisico's als het water niet wordt verversed en het waterreservoir niet om de 3 dagen grondig wordt gereinigd.
-  Het waterreservoir moet om de 3 dagen gelegegd en opnieuw gevuld worden. Reinig het waterreservoir met vers water voordat u het vult. Alle ophopingen, afzettingen en vuillagen die zich op de oppervlakken van het waterreservoir of inwendige oppervlakken hebben gevormd, moeten worden verwijderd. Alle oppervlakken moeten worden drooggewreven.

- Het apparaat mag alleen met etherische oliën (aromatische oliën) worden gebruikt.
- Gebruik het apparaat nooit met onverdunde etherische olie, om beschadiging van het apparaat te voorkomen.
- Gebruik alleen etherische olie die voldoet aan de gezondheidsvoorschriften van uw land. Gebruik van andere producten kan vergiftiging of brandgevaar veroorzaken.
- De etherische oliën mogen niet in kinderhanden terechtkomen.
- Berg de etherische oliën altijd op achter slot en grendel.
- Neem de waarschuwingen op het product-etiket van de etherische oliën in acht:

Symbol	Betekenis
	Lees en volg de gebruiksaanwijzing!
	Let op! Veroorzaakt huidirritatie. Kan allergische huidreacties veroorzaken.

Beschrijving van de onderdelen

(afbeelding zie uitvouwpagina)

- 1 Diffusiebol
- 2 Dampuitlaatopening
- 3 Ventilatiesleuf
- 4 Waterreservoir
- 5 Keramische schijf
- 6 -knop
- 7 -knop
- 8 Richtingspijl voor uitgieten
- 9 Maximale vulhoogte
- 10 Stopcontact
- 11 Netvoedingsadapter
- 12 Maatbeker
- 13 Geurolie

Vóór de ingebruikname

Inhoud van pakket controleren

Het apparaat wordt standaard met volgende componenten geleverd:

- Ultrasonische aroma-diffuser SAD 12 E4
- Netvoedingsadapter
- Maatbeker
- Geurolie, 2 x 10 ml (groene thee en lavendel)
- Gebruiksaanwijzing

Uitpakken

- ◆ Haal alle delen van het apparaat en deze gebruiksaanwijzing uit de doos.
- ◆ Verwijder alle verpakkingsmateriaal uit het apparaat.

De verpakking afvoeren



De verpakkingsmaterialen zijn niet schadelijk voor het milieu. Ze zijn gekozen op grond van hun milieuvriendelijkheid en zijn recyclebaar. Voer niet meer benodigde verpakkingsmaterialen af conform de plaatselijk geldende voorschriften.

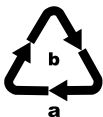

Voer de verpakking af conform de milieuvoorschriften. Let op de aanduiding op de verschillende verpakkingsmaterialen en voer ze zo nodig gescheiden af. De verpakkingsmaterialen zijn voorzien van afkortingen (a) en cijfers (b) met de volgende betekenis:
1-7: kunststoffen, 20-22: papier en karton, 80-98: composietmaterialen.

Elektrische aansluiting

LET OP

- ▶ Vergelijk voorafgaand aan het aansluiten van het apparaat de specificaties voor de vereiste ingangsspanning op het kenplaatje met de voor het bedrijf bestemde spanningsbron. Deze gegevens moeten overeenkomen, zodat er geen schade aan het apparaat ontstaat.
- ▶ Vergewis u ervan dat het snoer van de netvoedingsadapter **11** onbeschadigd is en niet over hete vlakken en/of scherpe kanten wordt geleid, anders raakt het beschadigd.
- ▶ Let erop dat het snoer van de netvoedingsadapter **11** niet strak gespannen of geknikt wordt.
- ◆ Sluit de netvoedingsadapter **11** aan op het apparaat, door de stekker in het stopcontact **10** aan de onderkant van het apparaat te steken.





Bediening en bedrijf

Ingebruikname

LET OP

- ▶ Oliedruppels kunnen in bepaalde gevallen het meubelopervlak beschadigen. Leg eventueel een kleedje onder het apparaat.
- ◆ Plaats het apparaat op een vlakke en stabiele ondergrond.
- ◆ Neem de diffusiebol ❶ af en vul het waterreservoir ❷ met behulp van de meegeleverde maatbeker ❸ met max. 80 ml schoon leidingwater. Houd u aan de maximale vulhoogte ❹.
- ◆ Voeg 2-4 druppels van de gewenste olie aan het water toe.
- ◆ Plaats daarna de diffusiebol ❶ weer op het waterreservoir ❷.
- ◆ Steek de stekker van de netvoedingsadapter ❺ in het stopcontact.

Apparaat in-/uitschakelen en kleurwisselfunctie instellen

- ◆ Druk op de  -knop ❻ om het apparaat in te schakelen. De geurnevelproductie en de kleurwisselfunctie worden gestart.
- ◆ Druk op de  -knop ❼ om de actuele kleur vast te zetten.
- ◆ Druk nogmaals op de  -knop ❼ om de kleurwisselfunctie uit te schakelen.
- ◆ Druk nogmaals op de  -knop ❻ om het apparaat uit te schakelen. De geurnevelproductie en de kleurwisselfunctie worden uitgeschakeld.

OPMERKING

- ▶ Het apparaat wordt automatisch uitgeschakeld, zodra de vloeistof in het waterreservoir ④ opgemaakt is.

LET OP**Beschadiging van het apparaat!**

- ▶ Kantel het apparaat nooit terwijl het in werking is en probeer het niet leeg te maken.
- ▶ Haal beslist de stekker van de netvoedingsadapter ⑪ uit het stopcontact voordat u het apparaat vult of leegmaakt.

Reinigen/Opbergen/Afvoeren

LET OP**Beschadiging van het apparaat!**

- ▶ Let erop dat er bij het schoonmaken geen vocht in het apparaat binnendringt, om onherstelbare schade aan het apparaat te voorkomen.
- ▶ Haal beslist de stekker van de netvoedingsadapter ⑪ uit het stopcontact voordat u het apparaat reinigt.
- ▶ Maak het apparaat niet leeg via de ventilatiesleuf ③, om beschadiging te voorkomen. Let bij het leegmaken op de richtingspijl voor uitgieten ⑧ op het waterreservoir ④.
- ▶ Probeer in geen geval kalkaanslag met puntige of scherpe voorwerpen te verwijderen. Daardoor kan het apparaat beschadigd raken.

Apparaat reinigen/ontkalken

- ◆ Reinig het waterreservoir ④ na elk gebruik, om olieresten zo volledig mogelijk te verwijderen. Gebruik hiervoor een zachte, licht bevochtigde doek. Breng bij hardnekkige vuilresten een paar druppels mild schoonmaakmiddel aan op het vochtige doekje.

OPMERKING

- ▶ Om door oliën veroorzaakte verkleuringen in het waterreservoir ④ te verwijderen, gebruikt u gewone zonnebloemolie.
- ◆ De keramische schijf ⑤ onder in het waterreservoir ④ moet zo nu en dan worden gereinigd, wanneer de nevelproductie afneemt. Gebruik hiervoor een licht bevochtigd wattenstaafje.
- ◆ Reinig de oppervlakken van het apparaat met een zachte, droge doek.
- ◆ Gebruik voor het ontkalken van het apparaat een in de handel verkrijgbaar vloeibaar ontkalkingsmiddel. Neem ook de aanwijzingen van de fabrikant van het ontkalkingsmiddel in acht.
- ◆ Vul het waterreservoir ④ tot aan de maximale vulhoogte ⑨ met ontkalkingsmiddel en laat het inwerken tot de kalk is opgelost.
- ◆ Spoel het ontkalkingsmiddel weg en reinig daarna het waterreservoir ④ met een zachte, licht bevochtigde doek.

Opbergen

Mocht u het apparaat langere tijd niet gebruiken, koppel het dan los van de stroomvoorziening en bewaar het op een schone, droge plaats zonder rechtstreeks zonlicht.

Apparaat afvoeren



Deponeer het apparaat en de adapter in geen geval bij het gewone huisvuil. Dit product is onderworpen aan de Europese richtlijn 2012/19/EU WEEE (Waste Electrical and Electronic Equipment).



Voer het apparaat en de adapter af via een erkend afvalverwerkingsbedrijf of via uw gemeentereiniging. Neem de momenteel geldende voorschriften in acht. Neem in geval van twijfel contact op met uw afvalverwerkingsdienst.



Mogelijkheden voor het afvoeren van het afgedankte product vindt u bij uw gemeente.

Appendix

Opmerkingen bij de EU-conformiteitsverklaring

Dit apparaat voldoet wat betreft overeenstemming met de elementaire eisen en de andere relevante voorschriften van de Europese richtlijn voor elektromagnetische compatibiliteit 2014/30/EU, de laagspanningsrichtlijn 2014/35/EU en de Ecodesign-richtlijn 2009/125/EC.





De volledige EU-conformiteitsverklaring is verkrijgbaar bij de importeur.

Technische gegevens

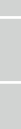
Netvoedingsadapter

Fabrikant	Putian Yijia Electronic Co., Ltd. The West of Lihan Avenue Hanjiang District, Putian, Fujian, China Handelsregisternummer: 91350303579298423W Importeur: KOMPERNASS HANDELS GMBH, BURGSTRASSE 21, 44867 BOCHUM, DUITSLAND, Kantongerecht: AG Bochum, Registernummer: HRB 4598
Model	YJTH03
Ingangsspanning	100 - 240 V ~ (wisselstroom)
Voedingsfrequentie	50/60 Hz
Uitgangsspanning	24,0 V === (gelijkstroom)
Uitgangsstroom	0,5 A
Uitgangsvermogen	12,0 W
Gemiddelde efficiëntie tijdens gebruik	84,6 %
Efficiëntie bij geringe belasting (10%)	76,1 %
Opgenomen vermogen onbelast	0,05 W
Stroomopname	0,5 A
Beschermingsklasse	II /  (dubbel geïsoleerd)
Polariteit	 (plus binnen, minus buiten)
Beschermingsgraad	IP 20

Netvoedingsadapter

Efficiëntieklasse 6	
Kortsluitingsbestendige veiligheidstransformator	
Nominale omgevingstemperatuur (ta)	40 °C
Schakelende voeding	

Apparaat

Ingangsspanning	24 V \equiv (gelijkstroom)
Stroomopname	500 mA
Capaciteit waterreservoir	80 ml

Garantie van Kompernaß Handels GmbH

Geachte klant,

U hebt op dit apparaat 3 jaar garantie vanaf de aankoopdatum. In geval van gebreken in dit product hebt u wettelijke rechten tegenover de verkoper van het product. Deze wettelijke rechten worden door onze hierna beschreven garantie niet beperkt.

Garantievoorwaarden

De garantieperiode geldt vanaf de datum van aankoop. Bewaar de kassabon zorgvuldig. U hebt hem nodig als bewijs van aankoop.

Als er binnen drie jaar vanaf de aankoopdatum van dit product een materiaal- of fabricagefout optreedt, wordt - naar onze keuze - het product door ons kosteloos gerepareerd of vervangen of wordt de koopprijs terugbetaald. Voorwaarde voor deze garantie is dat het defecte apparaat en het aankoopbewijs (kassabon) binnen de termijn van drie jaar worden overlegd en dat kort wordt omschreven waaruit het gebrek bestaat en wanneer het is opgetreden.

Wanneer het defect door onze garantie wordt gedekt, krijgt u het gerepareerde product of een nieuw product retour. Met de reparatie of vervanging van het product begint er geen nieuwe garantieperiode.

Garantieperiode en wettelijke aanspraken bij gebreken

De garantieperiode wordt door deze waarborg niet verlengd. Dat geldt ook voor vervangen en gerepareerde onderdelen. Eventueel al bij aankoop aanwezige schade en gebreken moeten meteen na het uitpakken worden gemeld. Voor reparaties na afloop van de garantieperiode worden kosten in rekening gebracht.

Garantieomvang

Het apparaat is op basis van strenge kwaliteitsnormen met de grootst mogelijke zorg vervaardigd en voorafgaand aan de levering nauwkeurig gecontroleerd.

De garantie geldt voor materiaal- of fabricagefouten. Deze garantie geldt niet voor productonderdelen die onderhevig zijn aan normale slijtage en die daarom als slijtonderdelen worden beschouwd, of voor schade aan breekbare onderdelen zoals schakelaars, accu's of onderdelen die van glas zijn gemaakt.

Deze garantie vervalt wanneer het product is beschadigd, ondeskundig is gebruikt of is gerepareerd. Voor deskundig gebruik van het product moeten alle in de gebruiksaanwijzing beschreven aanwijzingen precies worden opgevolgd. Gebruiksdoeleinden en handelingen die in de gebruiksaanwijzing worden afgeraden of waarvoor wordt gewaarschuwd, moeten beslist worden vermeden.

Het product is uitsluitend bestemd voor privégebruik en niet voor bedrijfsmatige doeleinden. Bij verkeerd gebruik en ondeskundige behandeling, bij gebruik van geweld en bij reparaties die niet door ons erkend servicefiliaal zijn uitgevoerd, vervalt de garantie.

Afhandeling bij een garantiekwestie

Voor een snelle afhandeling van uw aanvraag neemt u de volgende aanwijzingen in acht:

- Houd voor alle aanvragen de kassabon en het artikelnummer (IAN) 377261_2110 als aankoopbewijs bij de hand.
- Het artikelnummer vindt u op het typeplaatje van het product, op het product gegraveerd, op de titelpagina van de gebruiksaanwijzing (linksonder) of op de sticker op de achter- of onderkant van het product.
- Als er fouten in de werking of andere gebreken optreden, neemt u eerst contact op met de hierna genoemde serviceafdeling, **telefonisch** of **via e-mail**.
- Een als defect geregistreerd product kunt u dan zonder portokosten naar het aan u doorgegeven serviceadres sturen. Voeg het aankoopbewijs (kassabon) bij en vermeld waaruit het gebrek bestaat en wanneer het is opgetreden.



Op www.lidl-service.com kunt u deze en vele andere handleidingen, productvideo's en installatiesoftware downloaden.

Met deze QR-code gaat u direct naar de website van Lidl Service (www.lidl-service.com) en kunt u met het invoeren van het artikelnummer (IAN) 377261_2110 de gebruiksaanwijzing openen.

Service

NL Service Nederland

Tel.: 0800 0249630

E-Mail: kompernass@lidl.nl**BE Service België**

Tel.: 070 270 171 (0,15 EUR/Min.)

E-Mail: kompernass@lidl.be

IAN 377261_2110

Importeur

Let op: het volgende adres is geen serviceadres. Neem eerst contact op met het opgegeven serviceadres.

KOMPERNASS HANDELS GMBH

BURGSTRASSE 21

44867 BOCHUM

DUITSLAND

www.kompernass.com

Inhaltsverzeichnis

Einführung	62
Informationen zu dieser Bedienungsanleitung	62
Bestimmungsgemäße Verwendung	62
Verwendete Warnhinweise.	63
Sicherheit	64
Grundlegende Sicherheitshinweise	64
Teilebeschreibung	70
Vor der Inbetriebnahme	70
Lieferumfang prüfen	70
Auspacken	70
Entsorgung der Verpackung	71
Elektrischer Anschluss	71
Bedienung und Betrieb	72
Inbetriebnahme	72
Gerät ein-/ausschalten und Farbwechselfunktion einstellen.	72
Reinigung/Lagerung/Entsorgung	73
Gerät reinigen/entkalken	74
Lagerung	74
Gerät entsorgen	75
Anhang	75
Hinweise zur EU-Konformitätserklärung	75
Technische Daten	76
Garantie der Kompertnaß Handels GmbH.	77
Service	80
Importeur	80

Einführung

Informationen zu dieser Bedienungsanleitung

Herzlichen Glückwunsch zum Kauf Ihres neuen Gerätes.

Sie haben sich damit für ein hochwertiges Produkt entschieden.

Diese Bedienungsanleitung ist Bestandteil des Aroma-Diffusers (nachfolgend als Gerät oder Produkt bezeichnet) und gibt Ihnen wichtige Hinweise für den bestimmungsgemäßen Gebrauch, die Sicherheit, den Anschluss sowie die Bedienung des Gerätes. Die Bedienungsanleitung muss ständig in der Nähe des Gerätes verfügbar sein. Sie ist von jeder Person zu lesen und anzuwenden, die mit der Bedienung und Störungsbehebung des Gerätes beschäftigt ist. Bewahren Sie diese Bedienungsanleitung auf und geben Sie diese mit dem Gerät an Nachbesitzer weiter.

Bestimmungsgemäße Verwendung

Dieses Gerät ist nur zur Erfrischung und Befeuchtung von Raumluft in geschlossenen Räumen für den privaten Gebrauch bestimmt. Eine andere oder darüber hinausgehende Benutzung gilt als nicht bestimmungsgemäß. Ansprüche jeglicher Art wegen Schäden aus nicht bestimmungsgemäßer Verwendung, unsachgemäßen Reparaturen, unerlaubt vorgenommenen Veränderungen oder Verwendung nicht zugelassener Ersatzteile sind ausgeschlossen. Das Risiko trägt allein der Benutzer.

Verwendete Warnhinweise

In der vorliegenden Bedienungsanleitung werden folgende Warnhinweise verwendet:

WARNUNG

Ein Warnhinweis dieser Gefahrenstufe kennzeichnet eine mögliche gefährliche Situation.

Falls die gefährliche Situation nicht vermieden wird, kann dies zu Verletzungen führen.

- ▶ Die Anweisungen in diesem Warnhinweis befolgen, um Verletzungen von Personen zu vermeiden.

ACHTUNG

Ein Warnhinweis dieser Gefahrenstufe kennzeichnet einen möglichen Sachschaden.

Falls die Situation nicht vermieden wird, kann dies zu Sachschäden führen.

- ▶ Die Anweisungen in diesem Warnhinweis befolgen, um Sachschäden zu vermeiden.

HINWEIS

- ▶ Ein Hinweis kennzeichnet zusätzliche Informationen, die den Umgang mit dem Gerät erleichtern.

Sicherheit

In diesem Kapitel erhalten Sie wichtige Sicherheitshinweise für den Umgang mit dem Gerät. Ein unsachgemäßer Gebrauch kann zu Personen- und Sachschäden führen.

Grundlegende Sicherheitshinweise

Beachten Sie für einen sicheren Umgang mit dem Gerät die folgenden Sicherheitshinweise:

- Kontrollieren Sie das Gerät vor der Verwendung auf äußere sichtbare Schäden. Nehmen Sie ein beschädigtes oder heruntergefallenes Gerät nicht in Betrieb.
- Dieses Gerät kann von Kindern ab 8 Jahren und darüber sowie von Personen mit verringerten physischen, sensorischen oder mentalen Fähigkeiten oder Mangel an Erfahrung und Wissen benutzt werden, wenn sie beaufsichtigt oder bezüglich des sicheren Gebrauchs des Gerätes unterwiesen wurden und die daraus resultierenden Gefahren verstehen. Kinder dürfen nicht mit dem Gerät spielen. Reinigung und Benutzer-Wartung dürfen nicht von Kindern ohne Beaufsichtigung durchgeführt werden.



- **⚠ GEFAHR!** Verpackungsmaterialien sind kein Kinderspielzeug! Halten Sie alle Verpackungsmaterialien von Kindern fern. Es besteht Erstickungsgefahr!
- Nehmen Sie keine eigenmächtigen Umbauten oder Veränderungen am Gerät vor.
- Betreiben Sie das Gerät nicht in der Nähe von Wärmequellen, wie Heizkörpern oder anderen wärmeerzeugenden Geräten.
- Setzen Sie das Gerät nicht direktem Sonnenlicht oder hohen Temperaturen aus. Andernfalls kann es überhitzen und irreparabel beschädigt werden.
- Halten Sie offene Flammen (z. B. Kerzen) zu jeder Zeit vom Gerät fern.
- Setzen Sie das Gerät keinem Spritz- und/oder Tropfwasser aus und stellen Sie keine mit Flüssigkeit gefüllten Gegenstände wie Vasen oder offene Getränke auf oder neben das Gerät.
- Tauchen Sie das Gerät nicht in Wasser oder andere Flüssigkeiten ein!

- Stellen Sie das Gerät immer auf eine stabile und gerade Fläche. Bei Stürzen kann es beschädigt werden.
- Schalten Sie das Gerät unverzüglich aus und ziehen Sie den angeschlossenen Netzadapter vom Gerät ab, falls Sie Brandgeruch oder Rauchentwicklung feststellen. Lassen Sie das Gerät durch einen qualifizierten Fachmann überprüfen, bevor Sie es erneut verwenden.
-  Verwenden Sie den Netzadapter nur in trockenen Innenräumen.
- Verwenden Sie das Gerät nur mit dem mitgelieferten Netzadapter und verwenden Sie den mitgelieferten Netzadapter nur mit dem Gerät.
- Verwenden Sie den Netzadapter nicht mit beschädigtem Stecker oder Anschlusskabel.
- Der Netzadapter und das fest angeschlossene Anschlusskabel dürfen nicht repariert werden. Im Falle eines Defektes muss der komplette Netzadapter gegen einen baugleichen ausgetauscht werden.

- Es sind keine Maßnahmen seitens der Anwender erforderlich, um das Produkt auf 50 oder 60 Hz einzustellen. Das Produkt stellt sich automatisch auf 50 bzw. auf 60 Hz ein.
- Die verwendete Steckdose muss immer leicht zugänglich sein, damit in einer Gefahrensituation der Netzadapter schnell aus der Steckdose entfernt werden kann.
- Ziehen Sie bei jedem Befüllen/Entleeren des Wasserbehälters und vor jeder Reinigung den Netzadapter aus der Netzsteckdose.
- Beachten Sie, dass hohe Luftfeuchtigkeit das Wachstum von biologischen Organismen im Umfeld fördern kann.
- Achten Sie darauf, dass Gegenstände in der Umgebung des Gerätes nicht feucht oder nass werden. Wenn Feuchtigkeit auftritt, muss der Ausstoß reduziert werden. Wenn sich der Ausstoß nicht reduzieren lässt, ist das Gerät nur periodisch zu benutzen. Es darf nicht zugelassen werden, dass aufsaugende Materialien, wie Auslegeware, Vorhänge, Gardinen oder Tischdecken feucht werden.

- Es darf kein Wasser im Wasserbehälter belassen werden, wenn das Gerät nicht benutzt wird.
- Das Gerät ist vor Lagerung zu leeren und zu reinigen. Vor dem nächsten Gebrauch ist das Gerät zu reinigen.
- **WARNUNG!** Mikroorganismen, die im Wasser oder in der Umgebung sein können, wo das Gerät verwendet oder gelagert wird, können im Wasserbehälter wachsen und in die Luft geblasen werden. Dies führt zu ernsthaften Gesundheitsrisiken, wenn das Wasser nicht erneuert und der Wassertank nicht alle 3 Tage richtig gereinigt wird.
-  Der Wassertank ist alle 3 Tage zu leeren und wieder zu befüllen. Vor dem Befüllen, ist der Wassertank mit frischem Wasser zu reinigen. Jeglicher Ansatz, Ablagerungen, Schmutzfilm der sich an den Flächen des Wassertanks oder inneren Flächen gebildet hat, ist zu entfernen. Alle Oberflächen sind trocken zu reiben.

- Das Gerät darf nur mit ätherischen Ölen (Aromaöle) benutzt werden.
- Das Gerät niemals mit unverdünnten Aromaölen betreiben, um Beschädigungen am Gerät zu vermeiden.
- Es dürfen nur Aromaöle verwendet werden, die den nationalen Gesundheitsanforderungen entsprechen. Der Gebrauch anderer Substanzen kann eine Vergiftung oder Brandgefahr verursachen.
- Die Aromaöle dürfen nicht in die Hände von Kindern gelangen.
- Die Aromaöle immer unter Verschluss aufbewahren.
- Beachten Sie auch die Warnungen auf dem Kennzeichnungsetikett der Aromaöle:

Symbol	Bedeutung
	Bedienungsanleitung lesen und beachten!
	Achtung! Verursacht Hautreizungen. Kann allergische Hautreaktionen verursachen

Teilebeschreibung

(Abbildungen siehe Ausklappseite)

- ❶ Diffusionskegel
- ❷ Dampfaustrittsöffnung
- ❸ Lüftungsschlitz
- ❹ Wasserbehälter
- ❺ Keramikscheibe
- ❻  -Taste
- ❼  -Taste
- ❽ Ausgieß-Richtungspfeil
- ❾ Maximale Füllhöhe
- ❿ Steckerbuchse
- ⓫ Netzadapter
- ⓬ Messbecher
- ⓭ Aromaöl

Vor der Inbetriebnahme

Lieferumfang prüfen

Das Gerät wird standardmäßig mit folgenden Komponenten geliefert:

- Ultraschall Aroma-Diffuser SAD 12 E4
- Netzadapter
- Messbecher
- 2 x 10 ml Aromaöl (Grüner Tee und Lavendel)
- Bedienungsanleitung

Auspacken

- ◆ Entnehmen Sie alle Teile des Gerätes und diese Bedienungsanleitung aus dem Karton.
- ◆ Entfernen Sie sämtliches Verpackungsmaterial vom Gerät.

Entsorgung der Verpackung



Die Verpackungsmaterialien sind nach umweltverträglichen und entsorgungstechnischen Gesichtspunkten ausgewählt und deshalb recyclebar. Entsorgen Sie nicht mehr benötigte Verpackungsmaterialien gemäß den örtlich geltenden Vorschriften.

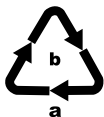

Entsorgen Sie die Verpackung umweltgerecht. Beachten Sie die Kennzeichnung auf den verschiedenen Verpackungsmaterialien und trennen Sie diese gegebenenfalls gesondert. Die Verpackungsmaterialien sind gekennzeichnet mit Abkürzungen (a) und Ziffern (b) mit folgender Bedeutung: 1–7: Kunststoffe, 20–22: Papier und Pappe, 80–98: Verbundstoffe.

Elektrischer Anschluss

ACHTUNG

- ▶ Vergleichen Sie vor dem Anschließen des Gerätes die Angaben zur benötigten Eingangsspannung auf dem Typenschild mit der für den Betrieb vorgesehenen Spannungsquelle. Diese Daten müssen übereinstimmen, damit keine Schäden am Gerät auftreten.
- ▶ Vergewissern Sie sich, dass das Kabel des Netzadapters **11** unbeschädigt ist und nicht über heiße Flächen und/oder scharfe Kanten verlegt wird, sonst wird es beschädigt.
- ▶ Achten Sie darauf, dass das Kabel des Netzadapters **11** nicht straff gespannt oder geknickt wird.
- ◆ Verbinden Sie den Netzadapter **11** mit dem Gerät, indem Sie den Stecker in die Steckerbuchse **10** an der Unterseite des Geräts einstecken.





Bedienung und Betrieb

Inbetriebnahme

ACHTUNG

- ▶ Öl-Tropfen können unter Umständen Schäden an der Möbelloberfläche verursachen. Legen Sie gegebenenfalls eine Unterlage unter das Gerät.
- ◆ Stellen Sie das Gerät auf einen ebenen und stabilen Untergrund.
- ◆ Nehmen Sie den Diffusionskegel **1** ab und füllen Sie den Wasserbehälter **4** mit Hilfe des beigegefügt Messbechers **12** mit max. 80 ml sauberem Leitungswasser. Beachten Sie die maximale Füllhöhe **9**.
- ◆ Fügen Sie dem Wasser 2-4 Tropfen des gewünschten Öls bei.
- ◆ Setzen Sie anschließend den Diffusionskegel **1** wieder auf den Wasserbehälter **4**.
- ◆ Stecken Sie den Netzadapter **11** in die Steckdose.

Gerät ein-/ausschalten und Farbwechselfunktion einstellen

- ◆ Drücken Sie die  -Taste **6**, um das Gerät einzuschalten. Die Duftnebelproduktion und die Farbwechselfunktion starten.
- ◆ Drücken Sie die  -Taste **7**, um die aktuelle Farbe zu fixieren.
- ◆ Drücken Sie die  -Taste **7** erneut, um die Farbwechselfunktion auszuschalten.
- ◆ Drücken Sie die  -Taste **6** erneut, um das Gerät auszuschalten. Die Duftnebelproduktion und die Farbwechselfunktion werden abgeschaltet.

HINWEIS

- ▶ Das Gerät schaltet sich automatisch aus, sobald die Flüssigkeit im Wasserbehälter ④ aufgebraucht ist.

ACHTUNG**Beschädigung des Gerätes!**

- ▶ Kippen Sie das Gerät niemals während des Betriebes und versuchen Sie nicht es zu entleeren.
- ▶ Ziehen Sie unbedingt den Netzadapter ① aus der Steckdose, bevor Sie das Gerät befüllen oder entleeren.

Reinigung/Lagerung/Entsorgung**ACHTUNG****Beschädigung des Gerätes!**

- ▶ Stellen Sie sicher, dass bei der Reinigung keine Feuchtigkeit in das Gerät eindringt, um eine irreparable Beschädigung des Gerätes zu vermeiden.
- ▶ Ziehen Sie unbedingt den Netzadapter ① aus der Steckdose, bevor Sie das Gerät reinigen.
- ▶ Entleeren Sie das Gerät nicht über dem Lüftungsschlitz ③, um Schäden zu vermeiden. Beachten Sie zur Entleerung den Ausgieß-Richtungspfeil ⑧ am Wasserbehälter ④.
- ▶ Versuchen Sie keinesfalls Kalkablagerungen mit spitzen oder scharfen Gegenständen zu entfernen. Das Gerät kann dadurch beschädigt werden.

Gerät reinigen/entkalken

- ◆ Reinigen Sie den Wasserbehälter ④ nach jedem Gebrauch, um Ölrückstände möglichst vollständig zu entfernen. Verwenden Sie hierzu ein weiches, leicht angefeuchtetes Tuch. Geben Sie bei hartnäckigen Verschmutzungen einige Tropfen eines milden Spülmittels auf das feuchte Tuch.

HINWEIS

- ▶ Um durch Aromaöle bedingte Verfärbungen im Wasserbehälter ④ zu entfernen, verwenden Sie handelsübliches Sonnenblumenöl.
- ◆ Die am Boden des Wasserbehälters ④ befindliche Keramik-scheibe ⑤ muss gelegentlich gereinigt werden, wenn die Nebelproduktion nachlässt. Verwenden Sie hierzu ein leicht angefeuchtetes Wattestäbchen.
- ◆ Reinigen Sie die Oberflächen des Gerätes mit einem weichen, trockenen Tuch.
- ◆ Verwenden Sie zum Entkalken des Gerätes ein handelsübliches flüssiges Entkalkungsmittel. Beachten Sie auch die Herstellerangaben zu Ihrem Entkalkungsmittel.
- ◆ Füllen Sie den Wasserbehälter ④ bis zur maximalen Füllhöhe ⑨ mit Entkalkungsmittel und lassen Sie es so lange einwirken, bis sich der Kalk gelöst hat.
- ◆ Schütten Sie das Entkalkungsmittel weg und reinigen Sie anschließend den Wasserbehälter ④ mit einem weichen, leicht angefeuchteten Tuch.

Lagerung

Sollten Sie das Gerät längere Zeit nicht benutzen, trennen Sie es von der Stromversorgung und lagern es an einem sauberen, trockenen Ort ohne direkte Sonneneinstrahlung.

Gerät entsorgen



Werfen Sie das Gerät und den Netzadapter keinesfalls in den normalen Hausmüll. Dieses Produkt unterliegt der europäischen Richtlinie 2012/19/EU WEEE (Waste Electrical and Electronic Equipment).



Entsorgen Sie das Gerät und den Netzadapter über einen zugelassenen Entsorgungsbetrieb oder über Ihre kommunale Entsorgungseinrichtung. Beachten Sie die aktuell geltenden Vorschriften. Setzen Sie sich im Zweifelsfall mit Ihrer Entsorgungseinrichtung in Verbindung.



Möglichkeiten zur Entsorgung des ausgedienten Produkts erfahren Sie bei Ihrer Gemeinde- oder Stadtverwaltung.

Anhang

Hinweise zur EU-Konformitätserklärung

Dieses Gerät entspricht hinsichtlich Übereinstimmung mit den grundlegenden Anforderungen und den anderen relevanten Vorschriften der europäischen Richtlinie für elektromagnetische Verträglichkeit 2014/30/EU, der Niederspannungsrichtlinie 2014/35/EU sowie der Ökodesign-Richtlinie 2009/125/EC.





Die vollständige EU-Konformitätserklärung ist beim Importeur erhältlich.

Technische Daten

Netzadapter

Hersteller	Putian Yijia Electronic Co., Ltd. The West of Lihan Avenue Hanjiang District, Putian, Fujian, China Handelsregisternummer: 91350303579298423W Importeur: KOMPERNASS HANDELS GMBH, BURGSTRASSE 21, 44867 BOCHUM, DEUTSCHLAND, Registergericht AG Bochum, Registernummer: HRB 4598
Modell	YJTH03
Eingangsspannung	100 - 240 V ~ (Wechselstrom)
Eingangswechselstromfrequenz	50/60 Hz
Ausgangsspannung	24,0 V == (Gleichstrom)
Ausgangsstrom	0,5 A
Ausgangsleistung	12,0 W
Durchschnittliche Effizienz im Betrieb	84,6 %
Effizienz bei geringer Last (10 %)	76,1 %
Leistungsaufnahme bei Nulllast	0,05 W
Stromaufnahme	0,5 A
Schutzklasse	II / □ (Doppelisolierung)
Polarität	 (Plus innen, Minus außen)

Netzadapter

Schutzart	IP 20
Effizienzklasse 6	
kurzschlussfester Sicherheitstransformator	
Nenn-Umgebungstemperatur (t _a)	40 °C
Schaltnetzteil	

Gerät

Eingangsspannung	24 V \equiv (Gleichstrom)
Stromaufnahme	500 mA
Wasserbehälterkapazität	80 ml

Garantie der Kompernaß Handels GmbH

Sehr geehrte Kundin, sehr geehrter Kunde,

Sie erhalten auf dieses Gerät 3 Jahre Garantie ab Kaufdatum. Im Falle von Mängeln dieses Produkts stehen Ihnen gegen den Verkäufer des Produkts gesetzliche Rechte zu. Diese gesetzlichen Rechte werden durch unsere im Folgenden dargestellte Garantie nicht eingeschränkt.

Garantiebedingungen

Die Garantiefrist beginnt mit dem Kaufdatum. Bitte bewahren Sie den Kassenbon gut auf. Dieser wird als Nachweis für den Kauf benötigt.

Tritt innerhalb von drei Jahren ab dem Kaufdatum dieses Produkts ein Material- oder Fabrikationsfehler auf, wird das Produkt von uns – nach unserer Wahl – für Sie kostenlos repariert, ersetzt oder der Kaufpreis erstattet.

Diese Garantieleistung setzt voraus, dass innerhalb der Dreijahresfrist das defekte Gerät und der Kaufbeleg (Kassenbon) vorgelegt und schriftlich kurz beschrieben wird, worin der Mangel besteht und wann er aufgetreten ist.

Wenn der Defekt von unserer Garantie gedeckt ist, erhalten Sie das reparierte oder ein neues Produkt zurück. Mit Reparatur oder Austausch des Produkts beginnt kein neuer Garantiezeitraum.

Garantiezeit und gesetzliche Mängelansprüche

Die Garantiezeit wird durch die Gewährleistung nicht verlängert. Dies gilt auch für ersetzte und reparierte Teile. Eventuell schon beim Kauf vorhandene Schäden und Mängel müssen sofort nach dem Auspacken gemeldet werden. Nach Ablauf der Garantiezeit anfallende Reparaturen sind kostenpflichtig.

Garantieumfang

Das Gerät wurde nach strengen Qualitätsrichtlinien sorgfältig produziert und vor Auslieferung gewissenhaft geprüft.

Die Garantieleistung gilt für Material- oder Fabrikationsfehler. Diese Garantie erstreckt sich nicht auf Produktteile, die normaler Abnutzung ausgesetzt sind und daher als Verschleißteile angesehen werden können oder für Beschädigungen an zerbrechlichen Teilen, z. B. Schalter, Akkus oder Teile, die aus Glas gefertigt sind.

Diese Garantie verfällt, wenn das Produkt beschädigt, nicht sachgemäß benutzt oder gewartet wurde. Für eine sachgemäße Benutzung des Produkts sind alle in der Bedienungsanleitung aufgeführten Anweisungen genau einzuhalten. Verwendungszwecke und Handlungen, von denen in der Bedienungsanleitung abgeraten oder vor denen gewarnt wird, sind unbedingt zu vermeiden.

Das Produkt ist nur für den privaten und nicht für den gewerblichen Gebrauch bestimmt. Bei missbräuchlicher und unsachgemäßer Behandlung, Gewaltanwendung und bei Eingriffen, die nicht von unserer autorisierten Serviceniederlassung vorgenommen wurden, erlischt die Garantie.

Abwicklung im Garantiefall

Um eine schnelle Bearbeitung Ihres Anliegens zu gewährleisten, folgen Sie bitte den folgenden Hinweisen:

- Bitte halten Sie für alle Anfragen den Kassenschein und die Artikelnummer (IAN) 377261_2110 als Nachweis für den Kauf bereit.
- Die Artikelnummer entnehmen Sie bitte dem Typenschild am Produkt, einer Gravur am Produkt, dem Titelblatt der Bedienungsanleitung (unten links) oder dem Aufkleber auf der Rück- oder Unterseite des Produktes.
- Sollten Funktionsfehler oder sonstige Mängel auftreten, kontaktieren Sie zunächst die nachfolgend benannte Serviceabteilung **telefonisch** oder per **E-Mail**.
- Ein als defekt erfasstes Produkt können Sie dann unter Beifügung des Kaufbelegs (Kassenschein) und der Angabe, worin der Mangel besteht und wann er aufgetreten ist, für Sie portofrei an die Ihnen mitgeteilte Serviceanschrift übersenden.



Auf www.lidl-service.com können Sie diese und viele weitere Handbücher, Produktvideos und Installationssoftware herunterladen.

Mit diesem QR-Code gelangen Sie direkt auf die Lidl-Service-Seite (www.lidl-service.com) und können durch die Eingabe der Artikelnummer (IAN) 377261_2110 Ihre Bedienungsanleitung öffnen.

Service

DE Service Deutschland

Tel.: 0800 5435 111

(kostenfrei aus dem dt. Festnetz / Mobilfunknetz)

E-Mail: kompernass@lidl.de

AT Service Österreich

Tel.: 0820 201 222

E-Mail: kompernass@lidl.at

CH Service Schweiz

Tel.: 0842 665566

(0,08 CHF / Min., Mobilfunk max. 0,40 CHF / Min.)

E-Mail: kompernass@lidl.ch

IAN 377261_2110

Importeur

Bitte beachten Sie, dass die folgende Anschrift keine Serviceanschrift ist. Kontaktieren Sie zunächst die benannte Servicestelle.

KOMPERNASS HANDELS GMBH

BURGSTRASSE 21

44867 BOCHUM

DEUTSCHLAND

www.kompernass.com

KOMPERNASS HANDELS GMBH

BURGSTRASSE 21

44867 BOCHUM

GERMANY

www.kompernass.com

Tilstand af information · Version des informations · Stand van de informatie

Stand der Informationen: 01/2022 · Ident.-No.: SAD12E4-122021-1

IAN 377261_2110