

LIVARNOLUX®



## LED-SCHREIBTISCHLEUCHTE / LED DESK LAMP / LAMPE DE BUREAU À LED

DE AT CH

### LED-SCHREIBTISCHLEUCHTE

Bedienungs- und Sicherheitshinweise

FR BE

### LAMPE DE BUREAU À LED

Instructions d'utilisation et consignes de sécurité

PL

### LAMPKA NA BIURKO LED

Wskazówki dotyczące obsługi i bezpieczeństwa

SK

### LED STOLOVÁ LAMPA

Pokyny pre obsluhu a bezpečnostné pokyny

GB IE

### LED DESK LAMP

Operation and safety notes

NL BE

### LED-BUREAULAMP

Bedienings- en veiligheidsinstructies

CZ

### STOLNÍ LED LAMPA

Pokyny pro obsluhu a bezpečnostní pokyny

IAN 322225\_1901

OS

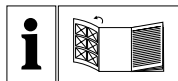

DE AT CH

Klappen Sie vor dem Lesen die Seite mit den Abbildungen aus und machen Sie sich anschließend mit allen Funktionen des Gerätes vertraut.

---

GB IE

Before reading, unfold the page containing the illustrations and familiarise yourself with all functions of the device.

---

FR BE

Avant de lire le mode d'emploi, ouvrez la page contenant les illustrations et familiarisez-vous ensuite avec toutes les fonctions de l'appareil.

---

NL BE

Vouw vóór het lezen de pagina met de afbeeldingen open en maak u vertrouwd met alle functies van het apparaat.

---

PL

Przed przeczytaniem proszę rozłożyć stronę z ilustracjami, a następnie proszę zapoznać się z wszystkimi funkcjami urządzenia.

---

CZ

Před čtením si otevřete stranu s obrázky a potom se seznámte se všemi funkcemi přístroje.

---

SK

Pred čítaním si odklopte stranu s obrázkami a potom sa oboznámte so všetkými funkciami prístroja.





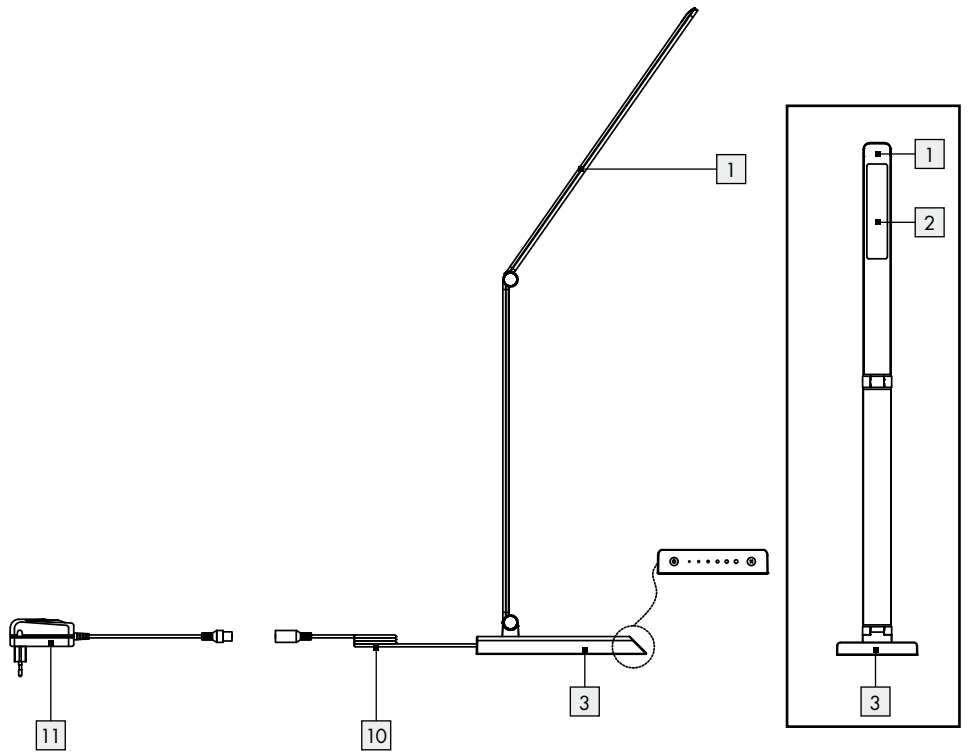
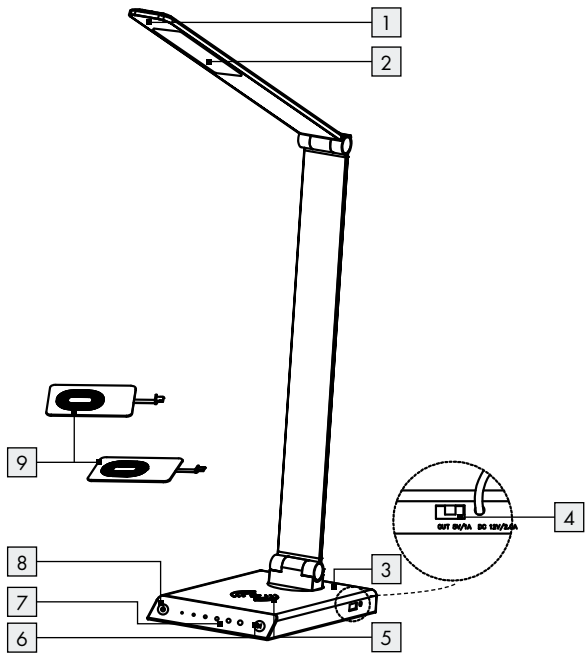













---

DE/AT/CH	Bedienungs- und Sicherheitshinweise	Seite	5
GB/IE	Operation and safety notes	Page	11
FR/BE	Instructions d'utilisation et consignes de sécurité	Page	17
NL/BE	Bedienings- en veiligheidsinstructies	Pagina	23
PL	Wskazówki dotyczące obsługi i bezpieczeństwa	Strona	29
CZ	Pokyny pro obsluhu a bezpečnostní pokyny	Strana	35
SK	Pokyny pre obsluhu a bezpečnostné pokyny	Strana	41





<b>Legende der verwendeten Piktogramme</b> .....	Seite	6
<b>Einleitung</b> .....	Seite	6
Bestimmungsgemäße Verwendung.....	Seite	7
Lieferumfang.....	Seite	7
Teilebeschreibung.....	Seite	7
Technische Daten.....	Seite	7
<b>Sicherheit</b> .....	Seite	7
Sicherheitshinweise.....	Seite	7
<b>Inbetriebnahme</b> .....	Seite	8
Leuchte montieren.....	Seite	8
Leuchte ein-/ ausschalten.....	Seite	8
USB-Anschluss.....	Seite	8
Induktives Laden.....	Seite	9
Lichtfarbe einstellen.....	Seite	9
Leuchte dimmen.....	Seite	9
<b>Wartung und Reinigung</b> .....	Seite	9
<b>Entsorgung</b> .....	Seite	9
<b>Garantie und Service</b> .....	Seite	10
Garantie.....	Seite	10
Serviceadresse.....	Seite	10
Konformitätserklärung.....	Seite	10
Hersteller.....	Seite	10

Legende der verwendeten Piktogramme			
	Anweisungen lesen!		Lebens- und Unfallgefahr für Kleinkinder und Kinder!
	Diese Leuchte ist ausschließlich für den Betrieb im Innenbereich, in trockenen und geschlossenen Räumen geeignet.		Qi-Funktion
<b>V</b> ~	Volt (Wechselspannung)	<b>IP20</b>	Schutzart
<b>Hz</b>	Hertz (Frequenz)		LED-Lebensdauer
<b>W</b>	Watt (Wirkleistung)		Kurzschlussfester Sicherheitstransformator
<b>A</b>	Ampere		Unabhängiges Betriebsgerät
<b>mA</b>	Milli-Ampere		Warnung! Stromschlaggefahr!
	Schutzklasse II	<b>ta</b>	Umgebungstemperatur
	Schutzklasse III	<b>tc</b>	Gehäusetemperatur am angegebenen Punkt
 d.c. DC	Gleichstrom		So verhalten Sie sich richtig
	Schaltzyklen		Vorsicht! Verbrennungsgefahr durch heiße Oberflächen!
	Polarität des Netzanschlusses		Entsorgen Sie Verpackung und Gerät umweltgerecht!
	Die Verpackung besteht aus 100 % recyceltem Papier.		Warn- und Sicherheitshinweise beachten!

## LED-Schreibtischleuchte

### ● Einleitung

 Wir beglückwünschen Sie zum Kauf Ihres neuen Gerätes. Sie haben sich damit für ein hochwertiges Produkt entschieden. Die Bedienungsanleitung ist Bestandteil dieses Produkts. Sie enthält wichtige Hinweise für Sicherheit, Gebrauch und Entsorgung. Machen Sie sich vor der Benutzung

des Produkts mit allen Bedien- und Sicherheitshinweisen vertraut. Benutzen Sie das Produkt nur wie beschrieben und für die angegebenen Einsatzbereiche. Händigen Sie alle Unterlagen bei Weitergabe des Produkts an Dritte mit aus. Prüfen Sie vor der Inbetriebnahme, ob die korrekte Spannung vorhanden ist und ob alle Teile richtig montiert sind.

## ● Bestimmungsgemäße Verwendung



Diese Leuchte ist ausschließlich für den Betrieb im Innenbereich, in trockenen und geschlossenen Räumen geeignet.

Dieses Gerät ist nur für den Einsatz in privaten Haushalten vorgesehen.

## ● Lieferumfang

Kontrollieren Sie unmittelbar nach dem Auspacken immer den Lieferumfang auf Vollständigkeit sowie den einwandfreien Zustand des Gerätes.

1 LED-Schreibtischleuchte (14140905L/ 14140906L)	1 Steckertrafo 2 Ladepads 1 Bedienungsanleitung
--	---

## ● Teilebeschreibung

1 Leuchtenkopf	7 Touch-Dimmer
2 LED-Modul	8 EIN-/ AUS-Touch-Taste
3 Lampenfuß	9 Ladepad
4 USB-Anschluss	10 Netzkabel
5 Induktive Ladefläche	11 Steckertrafo
6 Modus-Taste „M“	

## ● Technische Daten

### Leuchte gesamt:

Artikelnr:	14140905L / 14140906L
Betriebsspannung:	230-240V~ 50 Hz
Nennleistung:	LED / 23 W
Schutzklasse:	II /
Schutzart:	IP20

### Leuchte:

Artikelnr:	14140905L-1 / 14140906L-1
Betriebsspannung:	12V===
Nennleistung:	LED / max. 21 W
Schutzklasse:	III /
Schutzart:	IP20

### LED:

LED Modul:	max. 7W (nicht austauschbar)
------------	---------------------------------

### USB:

Ausgangsleistung:	5V d.c., 1,0A
-------------------	---------------

### Netzteil:

Betriebsspannung:	200-240V~ 50 / 60 Hz
Ausgangsleistung:	12V=== max. 2000 mA, 24 W
Schutzklasse:	II /

### QI-Funktion:

Übertragungsfrequenz:	87 - 205 kHz
QI Sendeleistung:	weniger als -6 dBµA/m auf 10 m

Max.

Übertragungsleistung:	5 W
Übertragungreichweite:	≤ 5 mm

## ● Sicherheit



### Sicherheitshinweise

Bei Schäden, die durch Nichtbeachtung dieser Bedienungsanleitung verursacht werden, erlischt der Garantieanspruch! Für Folgeschäden wird keine Haftung übernommen! Bei Sach- oder Personenschäden, die durch unsachgemäße Handhabung oder Nichtbeachtung der Sicherheitshinweise verursacht werden, wird keine Haftung übernommen!

- **⚠️ WARNUNG! LEBENS- UND UNFALLGEFAHR FÜR KLEINKINDER UND KINDER!**

Lassen Sie Kinder niemals unbeaufsichtigt mit dem Verpackungsmaterial. Es besteht Erststückergefahr durch Verpackungsmaterial. Kinder unterschätzen häufig die Gefahren.

- Dieses Gerät kann von Kindern ab 8 Jahren und darüber sowie von Personen mit verringerten physischen, sensorischen oder mentalen Fähigkeiten oder Mangel an Erfahrung und Wissen benutzt werden, wenn sie beaufsichtigt oder bezüglich des sicheren Gebrauchs des

Gerätes unterwiesen wurden und die daraus resultierenden Gefahren verstehen. Kinder dürfen nicht mit dem Gerät spielen. Reinigung und Benutzerwartung dürfen nicht von Kindern ohne Beaufsichtigung durchgeführt werden.

## ■ **VERLETZUNGSGEFAHR!**

Lassen Sie die Leuchte oder Verpackungsmaterial nicht achtlos liegen. Plastikfolien/-tüten, Kunststoffteile etc. könnten für Kinder zu einem gefährlichen Spielzeug werden.



## **Vermeiden Sie Lebensgefahr durch elektrischen Schlag**

- Überprüfen Sie vor jedem Netzanschluss der Leuchte den Steckertrafo und den USB-Anschluss auf etwaige Beschädigungen. Benutzen Sie Ihre Leuchte niemals, wenn Sie irgendwelche Beschädigungen feststellen.
- Wenden Sie sich bei Beschädigungen, Reparaturen oder anderen Problemen an der Leuchte an die Servicestelle oder eine Elektrofachkraft.
- Vermeiden Sie unbedingt die Berührung der Leuchte mit Wasser oder anderen Flüssigkeiten.
- Öffnen Sie niemals eines der elektrischen Betriebsmittel (z. B. Schalter, Fassung o. Ä.), oder stecken irgendwelche Gegenstände in dieselben. Derartige Eingriffe bedeuten Lebensgefahr durch elektrischen Schlag.
- Fassen Sie nur den isolierten Bereich des Steckertrafos beim Anschluss oder Trennen vom Netzstrom an!
- Die äußere flexible Leitung dieser Leuchte kann nicht ausgetauscht werden; falls die Leitung beschädigt ist, muss die Leuchte verschrottet werden.
- Vergewissern Sie sich vor der Benutzung, dass die vorhandene Netzspannung mit der benötigten Betriebsspannung der Leuchte übereinstimmt (siehe „Technische Daten“).
- Ziehen Sie immer den Steckertrafo vor der Montage, Demontage, Reinigung oder, wenn Sie die Leuchte eine Zeit lang nicht verwenden, aus der Steckdose.



## **So verhalten Sie sich richtig**

- Stellen Sie die Leuchte so, dass sie vor Feuchtigkeit und Verschmutzung geschützt ist.
- Seien Sie stets aufmerksam! Achten Sie immer darauf was Sie tun und gehen Sie stets mit Vernunft vor.
- Decken Sie die Leuchte nicht mit Gegenständen ab. Eine übermäßige Wärmeentwicklung kann zu Brandentwicklung führen.
- Bei Betrieb nicht aus kurzem Abstand in das Leuchtmittel schauen.
- Nicht mit optischen Instrumenten in die Lichtquelle schauen (z. B. Lupe).
- Um die Leuchte von der Stromversorgung zu trennen, muss der Steckertrafo aus der Steckdose entfernt werden.
- Die Lichtquelle dieser Leuchte ist nicht ersetzbar, wenn die Lichtquelle ihr Lebensdauerende erreicht hat, ist die gesamte Leuchte zu ersetzen.

## ● **Inbetriebnahme**

### ● **Leuchte montieren**

- Entfernen Sie sämtliches Verpackungsmaterial von der Leuchte.
- Verbinden Sie den Steckertrafo **11** mit dem Netzkabel **10**.
- Stecken Sie den Steckertrafo **11** in eine ordnungsgemäß installierte Steckdose.

Ihre Leuchte ist nun betriebsbereit.

### ● **Leuchte ein-/ ausschalten**

- Betätigen Sie die EIN-/ AUS-Touch-Taste **8** am Lampenfuß **3**, um die Leuchte ein- und auszuschalten.

### ● **USB-Anschluss**

- Ihre Leuchte verfügt über einen USB-Anschluss **4** am Gehäuse. Mit diesem USB-Anschluss können



Sie alle Geräte betreiben, welche über einen USB-Anschluss **4** betrieben werden können.

- Die Ladefunktion funktioniert auf allen Einstellungen (ON/OFF).
- Die Leuchte ist geeignet für USB-Kabel bis 5 m Länge.

## ● Induktives Laden

**Hinweis:** Das Smartphone sollte noch eine Restladung von mind. 5% besitzen.

Legen Sie das Smartphone möglichst parallel zu der Induktionsfläche auf die Ladefläche.

Die Leuchte muss eingeschaltet sein, um die induktive Ladefunktion verwenden zu können.

Die Leuchte verfügt über zwei induktive Ladefunktionen.

### Funktion 1

**(Smartphone ohne integrierter Qi-Ladefunktion):**

- Schließen Sie Ihr Smartphone an eins der beiden Ladepads **9** an.
- Legen Sie das Ladepad **9** auf die induktive Ladefläche **5** der Leuchte.

### Funktion 2

**(Smartphone mit integrierter Qi-Ladefunktion):**

- Legen Sie Ihr Smartphone auf die induktive Ladefläche **5** der Leuchte.

In beiden Fällen lädt Ihr Smartphone auf.

## ● Lichtfarbe einstellen

- Sie können über die Modus-Taste „M“ **6** für die Leuchte drei verschiedene Lichtfarben einstellen (warmweiß, neutralweiß oder kaltweiß).

## ● Leuchte dimmen

- Um die Leuchte zu dimmen, betätigen Sie den Touch-Dimmer **7** am Lampenfuß **3**. Die Leuchte lässt sich in 6 Stufen dimmen.

**Hinweis:** Die Leuchte verfügt über eine Memory-Funktion. Beim erneuten Einschalten der Leuchte wird automatisch die zuvor gewählte Dimmstufe verwendet.

## ● Wartung und Reinigung

### **⚠️ WARNUNG! STROMSCHLAGEGFAHR!**

Ziehen Sie den Steckertrafo **11** zuerst aus der Steckdose.

- Schalten Sie die Leuchte aus.

### **⚠️ VORSICHT! VERBRENNUNGSGEFAHR DURCH HEISSE OBERFLÄCHEN!**

- Lassen Sie die Leuchte vollständig abkühlen. Entfernen Sie ggfs. den eingesteckten USB-Stecker.

### **⚠️ WARNUNG! STROMSCHLAGEGFAHR!**

Aus Gründen der elektrischen Sicherheit darf die Leuchte niemals mit Wasser oder anderen Flüssigkeiten gereinigt oder gar in Wasser getaucht werden.

- Benutzen Sie keine Lösungsmittel, Benzin o. Ä. Die Leuchte würde hierbei Schaden nehmen.
- Verwenden Sie zur Reinigung nur ein trockenes, fusselfreies Tuch.
- Stecken Sie den Steckertrafo **11** in eine ordnungsgemäß installierte Steckdose.

## ● Entsorgung

Die Verpackung besteht aus umweltfreundlichen Materialien, die Sie über die örtlichen Recyclingstellen entsorgen können.



Beachten Sie die Kennzeichnung der Verpackungsmaterialien bei der Abfalltrennung, diese sind gekennzeichnet mit Abkürzungen (a) und Nummern (b) mit folgender Bedeutung: 1-7: Kunststoffe / 20-22: Papier und Pappe / 80-98: Verbundstoffe.



Werfen Sie Ihr Produkt, wenn es ausgedient hat, im Interesse des Umweltschutzes nicht in den Hausmüll, sondern führen Sie es einer fachgerechten Entsorgung

zu. Über Sammelstellen und deren Öffnungszeiten können Sie sich bei Ihrer zuständigen Verwaltung informieren.

## ● **Garantie und Service**

### ● **Garantie**

Sie erhalten zum Zeitpunkt des Kaufs auf dieses Gerät 36 Monate Garantie. Das Gerät wurde sorgfältig produziert und einer genauen Qualitätskontrolle unterzogen. Innerhalb der Garantiezeit beheben wir kostenlos alle Material- oder Herstellerfehler. Sollten sich dennoch während der Garantiezeit Mängel herausstellen, senden Sie das Gerät bitte an die aufgeführte Service-Adresse unter Angabe folgender Artikel-Nummer: 14140905L / 14140906L.

Von der Garantie ausgeschlossen sind Schäden durch nicht sachgemäße Handhabung, Nichtbeachtung der Bedienungsanleitung oder Eingriff durch nicht autorisierte Personen sowie Verschleißteile (wie z. B. Leuchtmittel). Durch die Garantieleistung wird die Garantiezeit weder verlängert noch erneuert.

### ● **Serviceadresse**

Briloner Leuchten GmbH & Co. KG  
Im Kissen 2  
59929 Brilon  
DEUTSCHLAND  
Tel.: +49 29 61 / 97 12-800  
Fax: +49 29 61 / 97 12-199  
E-Mail: kundenservice@briloner.com  
www.briloner.com

**IAN 322225\_1901**

Bitte halten Sie für alle Anfragen den Kassenbon und die Artikelnummer (z. B. IAN 123456\_7890) als Nachweis für den Kauf bereit.

### ● **Konformitätserklärung**

Dieses Produkt erfüllt die Anforderungen der geltenden europäischen und nationalen Richtlinien.

Die Konformität wurde nachgewiesen. Entsprechende Erklärungen und Unterlagen sind beim Hersteller hinterlegt.



















Hiermit erklärt Briloner Leuchten GmbH & Co. KG, dass der Funkanlagentyp 14140905L / 14140906L der Richtlinie 2014/53/EU entspricht.

Der vollständige Text der EU-Konformitätserklärung ist unter der folgenden Internetadresse verfügbar: <https://www.briloner.com/de/service/informationen-zu-leuchten/eu-konformitaetserklaerung-fuer-funkanlagentyp.php>

### ● **Hersteller**

Briloner Leuchten GmbH & Co. KG  
Im Kissen 2  
59929 Brilon  
DEUTSCHLAND

<b>List of pictograms used</b> .....	Page 12
<b>Introduction</b> .....	Page 12
Intended use.....	Page 13
Scope of delivery.....	Page 13
Parts description.....	Page 13
Technical data.....	Page 13
<b>Safety</b> .....	Page 13
Safety notices.....	Page 13
<b>Initial use</b> .....	Page 14
Mounting the light.....	Page 14
Switching the lamp on/ off.....	Page 14
USB connector.....	Page 14
Inductive charging.....	Page 15
Setting the light colour.....	Page 15
Dimming the lamp.....	Page 15
<b>Maintenance and cleaning</b> .....	Page 15
<b>Disposal</b> .....	Page 15
<b>Warranty and service</b> .....	Page 16
Warranty.....	Page 16
Service address.....	Page 16
Declaration of conformity.....	Page 16
Manufacturer.....	Page 16

List of pictograms used			
	Read the instructions!		Risk of loss of life and accident for infants and children!
	This light is only suitable for indoor use in dry and enclosed spaces.		Qi function
	Volt (AC)	<b>IP20</b>	IP rating
<b>Hz</b>	Hertz (frequency)		LED operating life
<b>W</b>	Watt (effective power)		Short-circuit proof Safety transformer
<b>A</b>	Ampere		Separate control unit
<b>mA</b>	Milli-ampere		Warning! Danger of electric shock!
	Safety class II	<b>ta</b>	Ambient temperature
	Safety class III	<b>tc</b>	Case temperature at stated point
 d.c. DC	Direct current		For your safety
	Switching cycles		Caution! Risk of burns due to hot surfaces!
	Polarity of the direct current power supply		Dispose of the packaging and device in an environmentally friendly manner!
	The packaging is made from 100% recycled paper.		Observe the warnings and safety notices!

## LED Desk Lamp

### ● Introduction



Congratulations on your new product. You have selected a high quality product. The instructions for use are a part of the

product. They contain important information about safety, use and disposal. Before using the product, please familiarise yourself with all the operating and safety instructions. Only use the product as described and for the indicated purpose. When passing this product on to others, please be sure to include all its documentation. Before using this product for the

first time verify the correct voltage and that all parts are properly installed.

## ● Intended use



This light is only suitable for indoor use in dry and enclosed spaces. This product is intended for private household use only.

## ● Scope of delivery

Check immediately after unpacking that the parts are complete and that the product is in proper condition.

- |  |                                    |
|--|------------------------------------|
| 1 LED desk lamp<br>(14140905L/<br>14140906L) | 2 Charging pads                    |
| 1 Plug-in transformer                        | 1 Set of operating<br>instructions |

## ● Parts description

- |                                 |                            |
|---------------------------------|----------------------------|
| 1 Lamp head                     | 7 Touch dimmer             |
| 2 LED module                    | 8 ON / OFF touch<br>button |
| 3 Lamp base                     | 9 Charging pad             |
| 4 USB connector                 | 10 Mains cable             |
| 5 Inductive charging<br>surface | 11 Plug-in transformer     |
| 6 Mode button „M“               |                            |

## ● Technical data

### Entire lamp:

Item no.:	14140905L / 14140906L
Operating voltage:	230 - 240V~ 50 Hz
Rated power:	LED / 23 W
Protection class:	II /
IP rating:	IP20

### Lamp:

Item no.:	14140905L-1 / 14140906L-1
Operating voltage:	12V===

Rated power:	LED / max. 21 W
Protection class:	III /
IP rating:	IP20

### LED:

LED module:	max. 7W (non-replaceable)
-------------	------------------------------

### USB:

Output power:	5V d.c., 1.0A
---------------	---------------

### Mains adapter:

Operating voltage:	200 - 240V~ 50 / 60 Hz
Output power:	12V=== max. 2000 mA, 24W
Protection class:	II /

### QI function:

Transmission frequency:	87 - 205 kHz
QI field strength:	less than -6 dBµA/m at 10 m
Max. transmission capacity:	5W
Transmission range:	≤ 5 mm

## ● Safety



### Safety notices

Damage due to failure to comply with these operating instructions will invalidate the warranty! We assume no liability for consequential damage! We assume no liability for material damage or personal injury due to improper handling or failure to comply with the safety instructions!

- **WARNING! RISK OF FATAL INJURY AND ACCIDENT HAZARD FOR TODDLERS AND SMALL CHILDREN!**

Never leave children unattended with the packaging material. The packaging material represents a danger of suffocation. Children frequently underestimate the dangers.

- This device may be used by children aged 8 years and up, as well as by persons with reduced physical, sensory or mental capacities, or lacking experience and/or knowledge, when supervised or instructed in the safe use of the device and they understand the associated risks. Do not allow children to play with the device. Cleaning and user maintenance must not be performed by children without supervision.
- **RISK OF INJURY!**  
Do not leave the lamp or packaging material lying unattended. Plastic film or bags, Styrofoam etc. can become dangerous toys for children.



### **Avoid the risk of fatal injury from electric shock**

- Always check the plug-in transformer and the USB connector for possible damage before connecting the light to the mains.
- In the event of damage, repairs or other problems with the light, please contact the service centre or an electrician.
- Ensure that the light does not come into contact with water or other liquids under any circumstances.
- Never open or insert anything into electrical fittings or equipment (e.g. switches, fitting socket). This will pose a risk of fatal injury from electric shock.
- Only touch the insulated part of the plug-in transformer when connecting to or disconnecting from the mains supply!
- The external flexible cord on this lamp is not replaceable; if the cord is damaged the lamp must be disposed of.
- Before every use, verify the available mains voltage matches the required operating voltage of the light (see "Technical data").
- Always disconnect the plug-in transformer from the mains prior to assembly, disassembly, cleaning, or if the light will not be used for extended periods.



### **Safe working**

- Position the lamp so it is protected from moisture and dirt.
- Always be attentive! Always pay attention to what you are doing and use common sense.
- Do not cover the lamp with objects. Excessive heat can result in fire.
- Do not look into the illuminant from a close distance during operation.
- Do not use optical instruments to look at the light source (e.g. magnifying glass).
- In order to disconnect the light completely from the power supply, the plug-in transformer must be removed from the socket.
- The illuminant in this light is not replaceable; if the illuminant reaches the end of its life, replace the entire light.

### **Initial use**

#### ● **Mounting the light**

- Remove all packaging material from the lamp.
- Connect the plug-in transformer **[11]** to the mains cable **[10]**.
- Plug the plug-in transformer **[11]** into a properly installed power socket.

Your lamp is now ready to use.

#### ● **Switching the lamp on / off**

- Press the ON / OFF touch button **[8]** on the lamp base **[3]** to switch the lamp on and off.

#### ● **USB connector**

- Your lamp has a USB connector **[4]** in the case. With this USB connector **[4]** you can operate any devices that may be operated using a USB connector.
- The charging function works during all settings (ON/OFF).

- The light is suitable for USB cables up to 5 m long.

## ● Inductive charging

**Note:** The smartphone should have at least 5 % charge remaining.



Ideally place the smartphone on the charging surface parallel to the inductive surface.

The lamp must be switched on in order to be able to use the inductive charging function.

The lamp has two inductive charging functions.

### Function 1

**(Smartphone without integrated Qi charging function):**

- Connect your smartphone to one of the two charging pads .
- Place the charging pad  on the inductive charging surface  on the lamp.

### Function 2

**(Smartphone with integrated Qi charging function):**



- Place your smartphone on the inductive charging surface  on the lamp.

In both cases your smartphone will charge up.

## ● Setting the light colour

- You can set three different light colours (warm white, neutral white or cold white) for the lamp using the mode button „M“ .

## ● Dimming the lamp

- To dim the lamp, press the touch dimmer  on the lamp base .

The lamp can be dimmed in 6 stages.

**Note:** The lamp has a memory function. When it is switched on again the lamp automatically uses the previously selected dimming level.

## ● Maintenance and cleaning

 **WARNING! DANGER OF ELECTRIC SHOCK!**

First, unplug the plug-in transformer  from the socket.

- Switch the light off.

 **CAUTION! RISK OF BURNS DUE TO HOT SURFACES!**

- Allow the light to cool off completely. Remove the inserted USB plug if necessary.

 **WARNING! DANGER OF ELECTRIC SHOCK!**

For electrical safety reasons, never clean the lamp with water or other liquids, or immerse it in water.

- Do not use solvents, benzene or similar substances. They could damage the light.
- Only use a dry, lint-free cloth for cleaning.
- Plug the plug-in transformer  into a properly installed power socket.

## ● Disposal

The packaging is made entirely of recyclable materials, which you may dispose of at local recycling facilities.



Observe the marking of the packaging materials for waste separation, which are marked with abbreviations (a) and numbers (b) with following meaning: 1-7: plastics / 20-22: paper and fibre-board / 80-98: composite materials.



To help protect the environment, please dispose of the product properly when it has reached the end of its useful life and not in the household waste. Information on collection points and their opening hours can be obtained from your local authority.

### ● **Warranty and service**

#### ● **Warranty**

You receive a 36 month warranty on this product, valid from the date of purchase. The appliance has been carefully produced under strict quality control. Within the warranty period we shall rectify without charge all material and manufacturing defects. In the event of a defect during the warranty period, please send the appliance to the listed Service Centre address, referencing the following item number: 14140905L/14140906L.

Wear parts (such as bulbs) and damage caused by improper handling, non-observance of the operating instructions or unauthorised interference are excluded from the warranty. The performance of services under the warranty does not extend or renew the warranty period.

#### ● **Service address**

Briloner Leuchten GmbH & Co. KG  
Im Kissen 2  
59929 Brilon  
GERMANY  
Tel.: +49 29 61 / 97 12-800  
Fax: +49 29 61 / 97 12-199  
E-Mail: kundenservice@briloner.com  
www.briloner.com

**IAN 322225\_1901**

Please have your receipt and the item number (e.g. IAN 123456\_7890) ready as your proof of purchase when enquiring about your product.

#### ● **Declaration of conformity**

This product fulfils the requirements of the applicable European and national directives. Conformity has been demonstrated. The relevant declarations and documents are held by the manufacturer.

Briloner Leuchten GmbH & CO. KG hereby confirm that the radio equipment model 14140905L/14140906L complies with the RED Directive 2014/53/EU.



















The full text of the EU Declaration of Conformity is available at the following web address: <https://www.briloner.com/de/service/informationen-zu-leuchten/eu-konformitaetserklaerung-fuer-funkanlagentyp.php>

#### ● **Manufacturer**

Briloner Leuchten GmbH & Co. KG  
Im Kissen 2  
59929 Brilon  
GERMANY



<b>Légende des pictogrammes utilisés</b> .....	Page 18
<b>Introduction</b> .....	Page 18
Utilisation conforme .....	Page 19
Contenu de la livraison.....	Page 19
Descriptif des pièces .....	Page 19
Caractéristiques techniques.....	Page 19
<b>Sécurité</b> .....	Page 19
Indications de sécurité .....	Page 19
<b>Mise en service</b> .....	Page 20
Montage de la lampe.....	Page 20
Allumer/ éteindre la lampe .....	Page 20
Port USB.....	Page 21
Recharge par induction .....	Page 21
Réglage de la couleur de lumière .....	Page 21
Faire varier l'intensité lumineuse .....	Page 21
<b>Entretien et nettoyage</b> .....	Page 21
<b>Mise au rebut</b> .....	Page 21
<b>Garantie et service après-vente</b> .....	Page 22
Garantie .....	Page 22
Adresse du service après-vente.....	Page 22
Déclaration de conformité.....	Page 22
Fabricant.....	Page 22

Légende des pictogrammes utilisés			
	Lisez les instructions !		Danger de mort et risque de blessures pour les enfants en bas âge et les enfants !
	Cette lampe est exclusivement conçue pour un usage intérieur, dans des locaux secs et fermés.		Fonctionnalité Qi
	Volt (tension alternative)	<b>IP20</b>	Indice de protection
<b>Hz</b>	Hertz (fréquence)		Durée de vie des LED
<b>W</b>	Watt (puissance active)		Transformateur de sécurité anti-court-circuit
<b>A</b>	Ampère		Produit au fonctionnement autonome
<b>mA</b>	Milliampère		Avertissement ! Risque d'électrocution !
	Classe de protection II	<b>ta</b>	Température ambiante
	Classe de protection III	<b>tc</b>	Température du logement à l'endroit indiqué
 d.c. DC	Courant continu		Conduite à tenir
	Cycles de commutation		Attention ! Risque de brûlures du fait des surfaces brûlantes !
	Polarité de l'alimentation électrique		Mettez l'emballage et le produit au rebut dans le respect de l'environnement !
	L'emballage est exclusivement composé de papier recyclé.		Respecter les avertissements et consignes de sécurité !

## Lampe de bureau à LED

### ● Introduction



Nous vous félicitons pour l'achat de votre nouvel appareil. Vous avez opté pour un produit de grande qualité. La notice

d'utilisation fait partie intégrante de celui-ci. Elle contient des indications importantes pour la sécurité, l'utilisation et le traitement des déchets. Avant d'utiliser le produit, veuillez prendre connaissance de toutes les indications d'utilisation et de sécurité. Utilisez ce produit uniquement conformément aux instructions et dans les domaines d'application spécifiés. Lorsque vous remettez l'appareil à d'autres

utilisateurs, veuillez également leur transmettre tous les documents liés à celui-ci. Avant la mise en service, vérifiez si la tension est correcte et si toutes les pièces sont correctement montées.

## ● Utilisation conforme



Cette lampe est exclusivement conçue pour un usage intérieur, dans des locaux secs et fermés. Cet appareil est uniquement destiné à un usage domestique privé.

## ● Contenu de la livraison

Contrôlez toujours immédiatement après le déballage du produit que le contenu de la livraison est complet et que l'appareil se trouve en parfait état.

1 lampe de bureau à LED (14140905L/14140906L)	1 transformateur à fiche 2 bases de recharge 1 mode d'emploi
---	--

## ● Descriptif des pièces

- |                                 |                  |
|---------------------------------|------------------|
| Tête de lampe                   | Touche tactile   |
| Module LED                      | Base de recharge |
| Pied de lampe                   | Câble            |
| Connexion USB                   | Transformateur à |
| Surface de recharge à induction | fiche            |
| Touche mode «M»                 |                  |
| Variateur tactile               |                  |

## ● Caractéristiques techniques

### Lampe en totalité :

Réf. d'article :	14140905L/ 14140906L
Tension de fonctionnement :	230-240V ~ 50 Hz
Puissance nominale :	LED / 23 W
Classe de protection :	II /
Indice de protection :	IP20

### Lampe :

Réf. d'article :	14140905L-1 / 14140906L-1
Tension de service :	12 V===
Puissance nominale :	LED / max. 21 W
Classe de protection :	III /
Indice de protection :	IP20

### LED :

Module LED :	max. 7 W (non remplaçable)
--------------	----------------------------

### USB :

Puissance de sortie :	5 V d.c., 1,0 A
-----------------------	-----------------

### Alimentation électrique :

Tension de service :	200-240V~ 50 / 60 Hz
Puissance de sortie :	12 V=== max. 2000 mA, 24 W
Classe de protection :	II /

### Fonctionnalité Qi :

Fréquence de transmission :	87 - 205 kHz
Puissance d'émission Qi :	inférieure à -6 dBµA/m sur 10 m

Puissance de transmission max. :	5 W
Portée de transmission :	≤ 5 mm

## ● Sécurité



### Indications de sécurité

Les droits de recours en garantie sont annulés en cas de dommages résultant du non-respect du présent mode d'emploi ! Le fabricant décline toute responsabilité pour les dommages consécutifs ! Toute responsabilité est déclinée pour les dommages matériels ou corporels causés par une manipulation incorrecte ou par le non-respect des consignes de sécurité !



**⚠ AVERTISSEMENT !**  
**DANGER DE MORT ET RISQUE D'ACCIDENT POUR LES EN-**

### FANTS EN BAS ÂGE ET LES ENFANTS !

Ne laissez jamais les enfants jouer sans surveillance avec l'emballage. Ils peuvent s'étouffer avec les matériaux de l'emballage. Les enfants sous-estiment souvent le danger.

- Cet appareil peut être utilisé par des enfants de 8 ans et plus ainsi que par des personnes avec des capacités physiques, psychiques ou sensorielles limitées ou manquant d'expérience ou de connaissance, s'ils sont surveillés ou s'ils ont été informés de l'utilisation de l'appareil de manière sûre et comprennent les risques découlant de son utilisation. Ne laissez pas les enfants jouer avec le produit. Le nettoyage et la maintenance domestique de l'appareil ne doivent pas être effectués par un enfant sans surveillance.

### RISQUE DE BLESSURES !

Ne laissez pas la lampe ou le matériel d'emballage traîner sans surveillance. Les films et les sachets en plastique, les éléments en matières synthétiques, etc. peuvent constituer des jouets dangereux pour les enfants.



### Prévention de risques mortels par électrocution

- Avant chaque connexion de la lampe au réseau électrique, vérifiez que le transformateur à fiche et le port USB ne sont pas endommagés.
- En cas de dommages, pour toute réparation ou autres problèmes au niveau de la lampe, adressez-vous au S.A.V. ou à un électricien.
- Évitez impérativement tout contact de la lampe avec de l'eau ou d'autres liquides.
- N'ouvrez jamais les composants électriques (p. ex. interrupteur, douille etc.) et n'insérez aucun objet dans ceux-ci. De telles interventions impliquent un danger de mort par électrocution.
- Uniquement saisir la partie isolée du transformateur à fiche pour le brancher ou le débrancher du secteur!
- Le câble flexible externe de cette lampe ne peut pas être remplacé ; si ce câble est endommagé, il faut mettre la lampe au rebut.
- Assurez-vous avant l'utilisation que la tension électrique présente est compatible avec la tension de fonctionnement de la lampe (voir «Caractéristiques techniques»).

- Avant le montage, le démontage, le nettoyage ou lorsque vous n'utilisez pas la lampe pendant une certaine période, débranchez toujours le transformateur à fiche de la prise.



### Pour travailler en toute sécurité

- Posez la lampe à l'abri de l'humidité et des salissures.
- Soyez toujours vigilant ! Faites toujours attention à ce que vous faites et agissez raisonnablement.
- Ne couvrez pas la lampe avec des objets. Un dégagement de chaleur excessif peut provoquer un incendie.
- Lorsque l'ampoule est allumée, évitez de la regarder de trop près.
- Ne pas regarder dans la source lumineuse avec un instrument optique (par ex. loupe).
- Afin de couper la lampe de l'alimentation électrique, le transformateur à fiche doit être débranché de la prise.
- La source lumineuse de cette lampe n'est pas remplaçable ; lorsque que la source lumineuse arrive en fin de vie, l'ensemble de la lampe doit être remplacé.

## Mise en service

### Montage de la lampe

- Veuillez retirer l'ensemble des matériaux composant l'emballage de la lampe.
- Connectez le transformateur à fiche [11] au câble d'alimentation [10].
- Branchez le transformateur à fiche [11] dans une prise installée en conformité.

Votre lampe est maintenant prête à l'emploi.

### Allumer / éteindre la lampe

- Pour allumer et éteindre la lampe, actionnez la touche tactile MARCHE / ARRÊT [8] sur le pied de lampe [3].

## ● Port USB

- Votre lampe dispose d'un port USB [4] sur le boîtier. Avec ce port USB [4], vous pouvez faire fonctionner tous les produits disposant d'un port USB.
- La fonction de charge fonctionne avec tous les réglages (ON/OFF).
- La lampe est adaptée à un câble USB pouvant avoir jusqu'à 5 m de long.

## ● Recharge par induction

**Remarque :** Le smartphone devrait encore posséder une charge restante minimale de 5 %.

Placez le smartphone sur la surface de recharge si possible parallèlement à la surface de recharge à induction.

La lampe doit être allumée pour pouvoir utiliser la fonction de recharge par induction.

La lampe dispose de deux fonctionnalités de recharge par induction.

### Fonctionnalité 1 (smartphone sans fonction de recharge Qi intégrée) :

- Branchez votre smartphone à l'une des deux bases de recharge [9].
- Placez la base de recharge [9] sur la surface de recharge à induction [5] de la lampe.

### Fonctionnalité 2 (smartphone avec fonction de recharge Qi intégrée) :

- Placez votre smartphone sur la surface de recharge à induction [5] de la lampe.

Le smartphone se recharge dans les deux cas.

## ● Régler la couleur de lumière

- La touche mode « M » [6] vous permet de régler trois couleurs de lumière pour la lampe (blanc chaud, blanc neutre ou blanc froid).

## ● Faire varier l'intensité lumineuse

- Pour varier l'intensité lumineuse de la lampe, actionnez le variateur tactile [7] sur le pied de lampe [3].

Vous pouvez varier l'intensité sur 6 niveaux.

**Remarque :** La lampe est équipée d'une fonction mémoire. Lors de la prochaine mise en marche, la lampe s'allume au niveau de variation sélectionné en dernier.

## ● Entretien et nettoyage

### **⚠ Avertissement ! RISQUE D'ÉLECTROCUTION !**

Débranchez tout d'abord le transformateur à fiche [11] de la prise de courant.

- Éteignez la lampe.

### **⚠ Attention ! RISQUE DE BRÛLURES ! SURFACES TRÈS CHAUDES !**

- Laissez refroidir complètement la lampe. Retirez la prise USB branchée le cas échéant.

### **⚠ Avertissement ! RISQUE D'ÉLECTROCUTION !**

Pour des raisons de sécurité électrique, il est interdit de nettoyer la lampe à l'eau ou avec d'autres liquides ou encore de la plonger dans de l'eau.

- N'utilisez ni solvants, ni benzine, ni autres produits similaires. Ceci endommagerait la lampe.
- Pour procéder au nettoyage, utilisez uniquement un chiffon sec et non pelucheux.
- Branchez le transformateur à fiche [11] dans une prise installée en conformité.

## ● Mise au rebut

L'emballage se compose de matières recyclables pouvant être mises au rebut dans les déchetteries locales.



Veillez respecter l'identification des matériaux d'emballage pour le tri sélectif, ils sont identifiés avec des abbréviations (a)

et des chiffres (b) ayant la signification suivante : 1-7 : plastiques / 20-22 : papiers et cartons / 80-98 : matériaux composite.



Afin de contribuer à la protection de l'environnement, veuillez ne pas jeter votre produit usagé dans les ordures ménagères, mais éliminez-le de manière appropriée. Pour obtenir des renseignements concernant les points de collecte et leurs horaires d'ouverture, vous pouvez contacter votre municipalité.

### ● Garantie et service après-vente

#### ● Garantie

Vous bénéficiez d'une garantie de 36 mois à partir de la date d'achat de l'appareil. Cet appareil a été fabriqué avec soin et soumis à un contrôle qualité minutieux. Pendant la durée de la garantie, nous réparons gratuitement tous les défauts de matériaux ou de fabrication. Si vous deviez constater des défauts pendant la période de garantie, envoyez-nous l'appareil à l'adresse du SAV mentionnée ci-dessous en mentionnant le numéro d'article : 14140905L / 14140906L.

La garantie exclut les dommages dus à une manipulation incorrecte, au non-respect des instructions du mode d'emploi ou à une intervention par une personne non autorisée, ainsi que les pièces d'usure (p. ex. les ampoules). La durée de garantie n'est aucunement prolongée ou renouvelée par une prestation de garantie.

#### ● Adresse du service après-vente

Briloner Leuchten GmbH & Co. KG  
Im Kissen 2  
59929 Brilon  
ALLEMAGNE  
Tel. : +49 29 61 / 97 12-800  
Fax : +49 29 61 / 97 12-199  
E-Mail : kundenservice@briloner.com  
www.briloner.com

**IAN 32225\_1901**

Veuillez conserver le ticket de caisse et la référence de l'article (par ex. IAN 123456\_7890) à titre de preuve d'achat pour toute demande.

#### ● Déclaration de conformité CE



















Ce produit remplit les critères des réglementations européennes et nationales. La conformité a été attestée. Les déclarations et documents correspondants sont en possession du fabricant.

Par la présente, Briloner Leuchten GmbH & Co. KG déclare que le type d'installation radio 14140905L / 14140906L est conforme à la directive 2014/53/EU. Le texte complet de la déclaration de conformité de l'UE est disponible à l'adresse suivante : <https://www.briloner.com/de/service/informationen-zu-leuchten/eu-konformitaetserklaerung-fuer-funkanlagentyp.php>

#### ● Fabricant

Briloner Leuchten GmbH & Co. KG  
Im Kissen 2  
59929 Brilon  
ALLEMAGNE

<b>Legenda van de gebruikte pictogrammen</b> .....	Pagina 24
<b>Inleiding</b> .....	Pagina 24
Correct gebruik .....	Pagina 25
Omvang van de levering.....	Pagina 25
Beschrijving van de onderdelen.....	Pagina 25
Technische gegevens .....	Pagina 25
<b>Veiligheid</b> .....	Pagina 25
Veiligheidsinstructies .....	Pagina 25
<b>Ingebruikname</b> .....	Pagina 26
Lamp monteren.....	Pagina 26
Lamp in-/ uitschakelen.....	Pagina 26
USB-aansluiting .....	Pagina 26
Inductief laden.....	Pagina 27
Lichtkleur instellen.....	Pagina 27
Lamp dimmen .....	Pagina 27
<b>Onderhoud en reiniging</b> .....	Pagina 27
<b>Afvoer</b> .....	Pagina 27
<b>Garantie en service</b> .....	Pagina 28
Garantie .....	Pagina 28
Serviceadres.....	Pagina 28
Conformiteitsverklaring .....	Pagina 28
Fabrikant.....	Pagina 28

Legenda van de gebruikte pictogrammen			
	Instructies lezen!		Levensgevaar en kans op ongevallen bij kleuters en kinderen!
	Deze lamp is uitsluitend bedoeld voor gebruik binnenshuis, in droge en gesloten ruimtes.		Qi-functie
	Volt (wisselspanning)	<b>IP20</b>	Beschermingstype
<b>Hz</b>	Hertz (frequentie)		Levensduur LED
<b>W</b>	Watt (nuttig vermogen)		Tegen kortsluiting bestendige veiligheidstransformator
<b>A</b>	Ampère		Onafhankelijk voorschakelapparaat
<b>mA</b>	Milliampère		Waarschuwing! Kans op een elektrische schok!
	Beschermingsklasse II	<b>ta</b>	Omgevingstemperatuur
	Beschermingsklasse III	<b>tc</b>	Temperatuur van de behuizing op het vermelde punt
 d.c. DC	Gelijkstroom		Zo handelt u correct
	Schakelcycli		Voorzichtig! Kans op brandwonden door hete oppervlakken!
	Polariteit van de stroomaansluiting		Voer de verpakking en het apparaat op een milieuvriendelijke manier af!
	De verpakking bestaat uit 100% gerecycled papier.		Waarschuwingen en veiligheidsinstructies in acht nemen!

## LED-bureaulamp

### ● Inleiding



Gefeliciteerd met de koop van uw nieuwe apparaat. U hebt voor een hoogwaardig product gekozen. De gebruiksaanwijzing

is onderdeel van dit product. Zij bevat belangrijke aanwijzingen voor veiligheid, gebruik en verwijdering. Maak u voor de ingebruikname van het product vertrouwd met alle bedienings- en veiligheidsvoorschriften. Gebruik het product alleen zoals beschreven en voor het aangegeven gebruiksdoeleinde. Overhandig alle documenten bij doorgifte van het product aan derden. Controleer vóór de



ingebruiksnaam of de juiste spanning beschikbaar is en of alle onderdelen goed gemonteerd zijn.

Beschermingsklasse: III /   
 Beschermingstype: IP20

## ● Correct gebruik



Deze lamp is uitsluitend bedoeld voor gebruik binnenshuis, in droge en gesloten ruimtes. Dit product is bestemd voor het gebruik in privé-huishoudens.

## ● Omvang van de levering

Controleer de levering altijd direct na het uitpakken op volledigheid en de optimale staat van het product.

1 LED-bureaulamp (14140905L/ 14140906L)	1 netadapter 2 laadpads 1 gebruiksaanwijzing
---	--

### Led:

Led-module: max. 7W (niet vervangbaar)

### USB:

Uitgangsvermogen: 5V d.c., 1,0A









### Netadapter:

Bedrijfsspanning: 200-240V~ 50/60 Hz  
 Uitgangsvermogen: 12V=== max. 2000 mA,  
 24W  
 Beschermingsklasse: II / 

### QI-functie:

Overdrachtsfrequentie: 87 - 205 kHz  
 QI-zendvermogen: minder dan -6 dBµA/m op  
 10 m  
 Max.  
 overdrachtsvermogen: 5W  
 Overdrachts-reikwijdte: ≤ 5 mm

## ● Beschrijving van de onderdelen

- |   |  |
|---|--|
|  Lampenkop           |  Touch-dimmer         |
|  Led-module          |  AAN-/UIT-touch-toets |
|  Lampvoet            |  Laadpad              |
|  USB-aansluiting     |  Netsnoer            |
|  Inductief laadvlak |  Netadapter         |
|  Modus-toets ‚M‘   |  |

## ● Technische gegevens

### Lamp compleet:

Artikelnr: 14140905L / 14140906L  
 Bedrijfsspanning: 230-240V~ 50 Hz  
 Nominaal vermogen: led, 23 W  
 Beschermingsklasse: II /   
 Beschermingstype: IP20

### Lamp:

Artikelnr: 14140905L-1 /  
 14140906L-1  
 Bedrijfsspanning: 12V===  
 Nominaal vermogen: led / max. 21 W

## ● Veiligheid



### Veiligheidsinstructies

Bij beschadigingen die worden veroorzaakt door het niet in acht nemen van deze gebruiksaanwijzing vervalt de garantie! Wij zijn niet aansprakelijk voor gevolgschade! Bij materiële schade of persoonlijk letsel die worden veroorzaakt door onjuist gebruik of het niet in acht nemen van de veiligheidsinstructies zijn wij niet aansprakelijk!



**WAARSCHUWING!**  
**LEVENSGEVAAR EN GEVAAR**  
**VOOR ONGEVALLLEN VOOR**  
**KLEUTERS EN KINDEREN!**

Laat kinderen nooit zonder toezicht bij het verpakkingsmateriaal. Er bestaat gevaar voor verstikking door verpakkingsmateriaal. Kinderen onderschatten vaak de gevaren.

- Dit apparaat kan door kinderen vanaf 8 alsook personen met verminderde fysieke, sensorische of mentale vaardigheden of een gebrek aan ervaring en kennis worden gebruikt, als zij onder toezicht staan of geïnstrueerd werden met betrekking tot het veilige gebruik van het apparaat en de hieruit voortvloeiende gevaren begrijpen. Kinderen mogen niet met het apparaat spelen. Reiniging en onderhoud mogen niet door kinderen zonder toezicht worden uitgevoerd.

### ■ **GEVAAR VOOR LETSEL!**

Laat de lamp of de verpakking niet onbeheerd liggen. Plastic folie /-zakken, kunststof delen etc. kunnen een gevaarlijk speelgoed vormen voor kinderen.



### **Vermijd levensgevaar door elektrische schok**

- Controleer elke keer voordat u de lamp aansluit de stekkertrafo en de USB-aansluiting op eventuele beschadigingen.
- Neem in geval van beschadigingen, reparaties of andere problemen aan de lamp contact op met de klantenservice of met een elektricien.
- Vermijd dat de lamp in contact komt met water of andere vloeistoffen.
- Open nooit een van de elektrische bedrijfsmiddelen (bijv. schakelaar, fitting e.d.) en steek ook geen voorwerpen in deze onderdelen. Bij dergelijke ingrepen bestaat levensgevaar door elektrische schokken.
- Raak alleen het geïsoleerde gedeelte van de stekkertrafo aan als u deze in de contactdoos steekt of eruit haalt!
- Het vast gemonteerde snoer van deze lamp kan niet worden vervangen; als het snoer beschadigd is, moet de lamp worden weggegooid.
- Wees er voor gebruik zeker van dat de beschikbare netspanning met de benodigde bedrijfsspanning van de lamp overeenkomt (zie 'Technische gegevens').
- Haal voor de montage, demontage, reiniging of wanneer u de lamp gedurende een langere periode niet gebruikt altijd de stekkertrafo uit de contactdoos.



### **Zo handelt u correct**

- Plaats de lamp zo, dat hij beschermd is tegen vocht en vuil.
- Wees altijd alert! Let er altijd op wat u doet en ga steeds met overleg te werk.
- Dek de lamp niet af met voorwerpen. Een overmatige warmteontwikkeling kan tot brand leiden.
- Tijdens het gebruik niet vanaf een korte afstand in het verlichtingsmiddel kijken.
- Niet met optische instrumenten (bijv. vergrootglas) in de lichtbron kijken.
- Om de lamp volledig stroomvrij te maken, moet de stekkertrafo uit de contactdoos worden gehaald.
- De lichtbron van deze lamp kan niet worden vervangen; als de lichtbron het einde van zijn levensduur heeft bereikt, dient de complete lamp te worden vervangen.

## ● **Ingebruikname**

### ● **Lamp monteren**

- Verwijder al het verpakkingsmateriaal van de lamp.
  - Verbind de netadapter **[11]** met het netsnoer **[10]**.
  - Steek de netadapter **[11]** in een correct geïnstalleerde contactdoos.

Uw lamp is nu gereed voor gebruik.

### ● **Lamp in- / uitschakelen**

- Bedien de AAN-/UIT-touch-toets **[8]** op de lampvoet **[3]** om de lamp in en uit te schakelen.

### ● **USB-aansluiting**

- Uw lamp bezit een USB-aansluiting **[4]** aan de behuizing. Met deze USB-aansluiting kunt

u alle apparaten gebruiken, die via een USB-aansluiting **4** kunnen worden gebruikt.

- De laadfunctie werkt op alle instellingen (ON/OFF).
- De lamp is geschikt voor USB-kabels met een max. kabellengte van 5 m.

## ● Inductief laden

**Opmerking:** de smartphone dient nog voor min. 5% opgeladen te zijn.

Leg de smartphone indien mogelijk parallel aan het inductievlak op het laadvlak.

De lamp moet ingeschakeld zijn om de inductieve laadfunctie te kunnen gebruiken.

De lamp beschikt over twee inductieve laadfuncties.

### Functie 1

**(Smartphone zonder geïntegreerde Qi-laadfunctie):**

- Sluit uw smartphone op een van de beide laadpads **9** aan.
- Leg de laadpad **9** op het inductieve laadvlak **5** van de lamp.

### Functie 2

**(Smartphone met geïntegreerde Qi-laadfunctie):**

- Leg uw smartphone op het inductieve laadvlak **5** van de lamp.

In beide gevallen wordt uw smartphone opgeladen.

## ● Lichtkleur instellen

- U kunt met de modus-toets ,M' **6** de lamp op drie verschillende lichtkleuren instellen (warm-wit, neutraal wit of koud-wit).

## ● Lamp dimmen

- Om de lamp te dimmen, bedient u de touch-dimmer **7** op de lampvoet **3**. De lamp kan op 6 niveaus worden gedimd.

**Opmerking:** de lamp beschikt over een memory-functie. Bij het opnieuw inschakelen van de lamp wordt automatisch het eerder gekozen dim-niveau gebruikt.

## ● Onderhoud en reiniging

**⚠ WAARSCHUWING! KANS OP EEN ELEKTRISCHE SCHOK!**

Haal eerst de stekkertrafo **11** uit de contactdoos.

- Schakel de lamp uit.

**⚠ VOORZICHTIG! KANS OP BRANDWONDEN DOOR HETE OPPERVLAKKEN!**

- Laat de lamp volledig afkoelen. Verwijder indien nodig de aangesloten USB-stekker.

**⚠ WAARSCHUWING! KANS OP EEN ELEKTRISCHE SCHOK!**

Op basis van de elektrische veiligheid mag de lamp nooit met water of andere vloeistoffen worden gereinigd of in zijn geheel in water worden gedompeld.

- Gebruik geen oplosmiddelen, benzine e.d. De lamp kan hierdoor beschadigd raken.
- Gebruik voor de reiniging uitsluitend een droge, pluisvrije doek.
- Steek de stekkertrafo **11** in een correct geïnstalleerde contactdoos.

## ● Afvoer

De verpakking bestaat uit milieuvriendelijke grondstoffen die u via de plaatselijke recyclingcontainers kunt afvoeren.



Neem de aanduiding van de verpakkingsmaterialen voor de afvalscheiding in acht. Deze zijn gemarkeerd met de afkortingen (a) en een cijfers (b) met de volgende betekenis: 1-7: kunststoffen / 20-22: papier en vezelplaten / 80-98: composietmaterialen.



Gooi het afgedankte product omwille van het milieu niet weg via het huisvuil, maar geef het af bij het daarvoor bestemde

depot of het gemeentelijke milieupark.  
Over afgifteplaatsen en hun openingstijden kunt u zich bij uw aangewezen instantie informeren.

### ● **Garantie en service**

#### ● **Garantie**

Op dit product verlenen wij 36 maanden garantie vanaf koopdatum. Het apparaat werd zorgvuldig vervaardigd en aan een nauwkeurige kwaliteitscontrole onderworpen. Binnen de garantieperiode herstellen wij kosteloos alle materiaal- of productiefouten. Mocht u desondanks tijdens de garantieperiode mankementen aantreffen, stuur het apparaat dan alstublieft naar het aangegeven serviceadres met vermelding van het volgende artikelnummer: 14140905L/14140906L.

Beschadigingen door ondeskundig gebruik, negeren van de handleiding of ingrepen door niet-geautoriseerde personen zijn van de garantieverlening uitgesloten. Dit geldt eveneens voor aan slijtage onderhevige delen (zoals bijv. gloeilampen). Door de garantieservice wordt de garantieperiode noch verlengd noch vernieuwd.

#### ● **Serviceadres**

Briloner Leuchten GmbH & Co. KG  
Im Kissen 2  
59929 Brilon  
DUITSLAND  
Tel.: +49 29 61 / 97 12-800  
Fax: +49 29 61 / 97 12-199  
E-mail: kundenservice@briloner.com  
www.briloner.com

**IAN 32225\_1901**

Houd bij alle vragen alstublieft de kassabon en het artikelnummer (bijv. IAN 123456\_7890) als bewijs van aankoop bij de hand.

#### ● **Conformiteitsverklaring CE**

Dit product voldoet aan de eisen van de van toepassing zijnde Europese en nationale richtlijnen. De conformiteit is aangetoond. Desbetreffende verklaringen liggen ter inzage bij de fabrikant.

Hiermee verklaart Briloner Leuchten GmbH & Co. KG dat de draadloze installatie type 14140905L/14140906L in overeenstemming is met de richtlijn 2014/53/EU.



























De volledige tekst van de EU-conformiteitsverklaring is beschikbaar op het volgende internetadres: <https://www.briloner.com/de/service/informationen-zu-leuchten/eu-konformitaetserklaerung-fuer-funkanlagentyp.php>

#### ● **Fabrikant**

Briloner Leuchten GmbH & Co. KG  
Im Kissen 2  
59929 Brilon  
DUITSLAND

<b>Legenda zastosowanych piktogramów</b> .....	Strona 30
<b>Instrukcja</b> .....	Strona 31
Zastosowanie zgodne z przeznaczeniem .....	Strona 31
Zawartość .....	Strona 31
Opis części .....	Strona 31
Dane techniczne .....	Strona 31
<b>Bezpieczeństwo</b> .....	Strona 32
Wskazówki bezpieczeństwa .....	Strona 32
<b>Uruchomienie</b> .....	Strona 33
Montaż lampy .....	Strona 33
Włączanie / Wytłaczenie lampy .....	Strona 33
Złącze USB .....	Strona 33
Ładowanie indukcyjne .....	Strona 33
Ustawianie barwy światła .....	Strona 33
Ściemnianie lampy .....	Strona 33
<b>Konserwacja i czyszczenie</b> .....	Strona 33
<b>Utylizacja</b> .....	Strona 34
<b>Gwarancja i serwis</b> .....	Strona 34
Gwarancja .....	Strona 34
Adres serwisu .....	Strona 34
Deklaracja zgodności .....	Strona 34
Producent .....	Strona 34

## Legenda zastosowanych piktogramów

Legenda zastosowanych piktogramów			
	Należy przeczytać instrukcję!		Niebezpieczeństwo utraty życia i odniesienia obrażeń przez dzieci!
	Niniejsza lampa nadaje się wyłącznie do pracy wewnątrz, w suchych i zamkniętych pomieszczeniach.		Funkcja QL
	Wolt (napięcie przemienne)		Rodzaj ochrony
	Herc (częstotliwość)		Żywotność diod LED
	Watt (moc czynna)		Odporny na zwarcie transformator bezpieczeństwa
	Ampery		Niezależne urządzenie sterujące
	Miliampery		Ostrzeżenie! Niebezpieczeństwo porażenia prądem elektrycznym!
	Klasa ochrony II		Temperatura otoczenia
	Klasa ochrony III		Temperatura obudowy w danym punkcie
	Prąd stały		Prawidłowy sposób postępowania
	Cykle włączania		Ostrożnie! Niebezpieczeństwo poparzenia gorącymi powierzchniami!
	Biegunowość przyłącza sieciowego		Opakowanie i urządzenie przekazać do utylizacji zgodnie z przepisami o ochronie środowiska!
	Opakowanie składa się z w 100% zutilizowanego papieru.		Należy przestrzegać ostrzeżeń i wskazówek bezpieczeństwa!

## Lampka na biurko LED

### ● Instrukcja



Gratulujemy Państwu zakupu nowego urządzenia. Zdecydowali się Państwo na zakup produktu najwyższej jakości. Instrukcja obsługi jest częścią składową tego produktu. Zawiera ona ważne wskazówki dotyczące bezpieczeństwa obsługi, użytkowania i utylizacji produktu. Przed pierwszym użyciem produktu należy zapoznać się ze wszystkimi wskazówkami dotyczącymi obsługi i bezpieczeństwa. Produkt należy użytkować w opisany sposób i zgodnie z podanym zakresem zastosowania. W przypadku przekazania produktu innej osobie należy dołączyć do niego całą jego dokumentację. Przed uruchomieniem proszę sprawdzić, czy występuje prawidłowe napięcie i czy wszystkie części są prawidłowo zamontowane.

### ● Zastosowanie zgodne z przeznaczeniem



Niniejsza lampa nadaje się wyłącznie do pracy wewnątrz, w suchych i zamkniętych pomieszczeniach.

To urządzenie przewidziano wyłącznie do użytku w prywatnym gospodarstwie domowym.

### ● Zawartość

Bezpośrednio po wypakowaniu należy sprawdzić, czy zestaw jest kompletny oraz czy urządzenie jest w nienagannym stanie.

1 lampka na biurko LED (14140905L/14140906L)  
2 podkładki do ładowania  
1 instrukcja obsługi  
1 transformator wtyczkowy

### ● Opis części

- |   |                                     |    |                                  |
|---|-------------------------------------|----|----------------------------------|
| 1 | Głowica lampy                       | 7  | Ściemniacz dotykowy              |
| 2 | Moduł LED                           | 8  | Przycisk dotykowy WŁĄCZ / WYŁĄCZ |
| 3 | Podstawa lampy                      | 9  | Podkładka do ładowania           |
| 4 | Złącze USB                          | 10 | Przewód sieciowy                 |
| 5 | Powierzchnia ładowania indukcyjnego | 11 | Transformator wtyczkowy          |
| 6 | Przycisk trybu „M”                  |    |                                  |

### ● Dane techniczne

#### Lampa ogółem:

Nr artykułu: 14140905L / 14140906L  
Napięcie robocze: 230–240V~ 50Hz  
Moc znamionowa: LED / 23W  
Klasa ochrony: II /   
Rodzaj ochrony: IP20

#### Lampa:

Nr artykułu: 14140905L-1 / 14140906L-1  
Napięcie robocze: 12V===  
Moc znamionowa: LED / maks. 21W  
Klasa ochrony: III /   
Rodzaj ochrony: IP20

#### LED:

Moduł LED: maks. 7W (niewymienne)

#### USB:

Moc wyjściowa: 5V d.c., 1,0A

#### Zasilacz sieciowy:

Napięcie robocze: 200–240V~ 50 / 60 Hz  
Moc wyjściowa: 12V=== max. 2000 mA, 24W  
Klasa ochrony: II / 

#### Funkcja QI:

Częstotliwość przenoszenia: 87 – 205 kHz  
Moc nadawcza QI: mniej niż -6 dBμA/m na 10 m  
Maks. moc przesyłania: 5W  
Zakres przesyłania: ≤ 5 mm

## ● Bezpieczeństwo



### Wskazówki bezpieczeństwa

W przypadku szkód spowodowanych nieprzestrzeganiem niniejszej instrukcji obsługi wygasa prawo do gwarancji! Za szkody pośrednie producent nie ponosi odpowiedzialności! W przypadku szkód materialnych lub osobowych, które powstały wskutek niewłaściwego obchodzenia się lub nieprzestrzegania wskazówek dotyczących bezpieczeństwa, nie ponosimy żadnej odpowiedzialności!

#### ■ **OSTRZEŻENIE! ZAGROŻENIE ŻYCIA I NIEBEZPIECZEŃSTWO WYPADKU DLA DZIECI!**

Nigdy nie pozostawiać dzieci bez nadzoru z materiałem opakowania. Istnieje zagrożenie uduszeniem spowodowane przez materiał opakowaniowy. Dzieci często nie dostrzegają niebezpieczeństwa.

- Niniejsze urządzenie może być używane przez dzieci od lat 8 oraz przez osoby z obniżonymi zdolnościami fizycznymi, sensorycznymi lub mentalnymi lub brakiem doświadczenia i/lub wiedzy, jeśli pozostają pod nadzorem lub zostały pouczone w kwestii bezpiecznego użycia urządzenia i rozumieją wynikające z niego zagrożenia. Dzieciom nie mogą bawić się urządzeniem. Czyszczenie i konserwacja nie mogą być przeprowadzane przez dzieci bez nadzoru.

#### ■ **NIEBEZPIECZEŃSTWO OBRAŻEŃ CIAŁA!**

Lampy i materiału opakowania nie pozostawiać bez nadzoru. Folie / woreczki plastikowe, elementy z tworzywa sztucznego itp. mogą zostać użyte przez dzieci jako niebezpieczna zabawka.



### Porażenie prądem elektrycznym grozi śmiercią

- Przed każdym podłączeniem do sieci upewnić się, że transformator wtyczkowy i złącze USB nie są uszkodzone. Nigdy nie używać lampy w razie stwierdzenia jakichkolwiek uszkodzeń.

- W przypadku uszkodzeń, konieczności naprawy lub innych problemów należy zwrócić się do punktu serwisowego lub do specjalisty elektryka.
- Bezwzględnie unikać kontaktu lampy z wodą lub innymi cieczami.
- Nigdy nie należy otwierać żadnej elektrycznej części roboczej (np. włącznik, oprawa itp.) lub wtykać do niej jakichkolwiek przedmiotów. Taka ingerencja oznacza zagrożenie życia poprzez porażenie prądem.
- Podczas włączania i odłączania od sieci należy chwycić za izolowaną część transformatora wtyczkowego!
- Zewnętrzny giętki przewód tej lampy nie może zostać wymieniony; jeśli przewód jest uszkodzony, lampę należy usunąć do odpadów.
- Przed użyciem należy upewnić się, że istniejące napięcie sieci jest zgodne z wymaganym napięciem roboczym lampy (patrz „Dane techniczne”).
- Przed przystąpieniem do montażu, demontażu bądź czyszczenia lub jeśli lampa jest przez długi czas nieużywana, należy zawsze wyciągnąć transformator wtyczkowy z gniazdka.



### Prawidłowy sposób postępowania

- Lampę zamontować w taki sposób, aby była zabezpieczona przed wilgocią, wiatrem i zanieczyszczeniami.
- Zachować ostrożność! Zawsze zwracać uwagę na wykonywane czynności i kierować się rozsądkiem.
- Nie należy zakrywać lampy żadnymi przedmiotami. Nadmierne wydzielanie się ciepła może spowodować pożar.
- Podczas uruchomienia nie patrzeć w żarówkę z bliskiej odległości.
- Nie patrzeć w źródło światła przez instrumenty optyczne (np. lupa).
- Aby odłączyć lampę od źródła zasilania, należy wyjąć transformator wtyczkowy z gniazdka.
- Źródło światła tej lampy nie podlega wymianie; jeśli źródło światła zakończy swoje działanie, należy wymienić całą lampę.



## ● Uruchomienie

### ● Montaż lampy

- Usunąć cały materiał opakowania z lampy.
- Połączyć transformator wtyczkowy [11] z przewodem sieciowym [10].
- Włożyć transformator wtyczkowy [11] do gniazdka zainstalowanego w sposób zgodny z przepisami.

Lampa jest gotowa do zastosowania.

### ● Włączanie / Wyłączanie lampy

- Należy uruchomić przełącznik dotykowy WŁĄCZ / WYŁĄCZ [8] na podstawie lampy [3], aby włączyć oraz wyłączyć lampę.

### ● Złącze USB

- Lampa wyposażona jest w złącze USB [4] na obudowie. Przy użyciu tego złącza USB można obsługiwać wszystkie urządzenia, które nadają się do obsługi przy użyciu złącza USB [4].
- Funkcja ładowania działa na wszystkich ustawieniach (ON/OFF).
- Lampa nadaje się do kabla USB do długości 5 m.

### ● Ładowanie indukcyjne

**Wskazówka:** Smartfon powinien mieć jeszcze naładowany na min. 5%.

Położyć smartfon w miarę możliwości równolegle na powierzchni ładowania indukcyjnego.

Lampa musi być włączona, aby móc używać funkcji ładowania indukcyjnego.

Lampa jest wyposażona w dwie funkcje ładowania indukcyjnego.

#### Funkcja 1

**(Smartfon bez zintegrowanej funkcji ładowania Qi):**

- Podłączyć smartfon do jednej z dwóch podkładek do ładowania [9].

- Położyć podkładkę do ładowania [9] na powierzchni ładowania indukcyjnego [5] lampy.

#### Funkcja 2

**(Smartfon z zintegrowaną funkcją ładowania Qi):**

- Położyć smartfon na powierzchni ładowania indukcyjnego [5] lampy.

W obu przypadkach smartfon będzie się ładował.

### ● Ustawianie barwy światła

- Za pomocą przycisku trybu „M” [6] można ustawić dla lampy trzy różne barwy światła (ciepła biel, neutralna biel lub zimna biel).

### ● Ściemnianie lampy

- Aby ściemnić lampę, uruchomić ściemniacz dotykowy [7] na podstawie lampy [3]. Lampę można ściemniać w 6 stopniach.

**Wskazówka:** Lampa jest wyposażona w funkcję Memory. Przy ponownym włączeniu lampy użyty zostanie automatycznie wcześniej wybrany stopień ściemnienia.

### ● Konserwacja i czyszczenie

**⚠ OSTRZEŻENIE! NIEBEZPIECZEŃSTWO PORAŻENIA PRĄDEM ELEKTRYCZNYM!**

Najpierw wyciągnąć transformator wtyczkowy [11] z gniazdka.

- Proszę wyłączyć lampę.

**⚠ OSTROŻNIE! NIEBEZPIECZEŃSTWO POPARZENIA GORĄCYMI POWIERZCHNIAMI!**

- Odczekać, aż lampa całkowicie ostygnie. Ewentualnie usunąć włożoną wtyczkę USB.

**⚠ OSTRZEŻENIE! NIEBEZPIECZEŃSTWO PORAŻENIA PRĄDEM ELEKTRYCZNYM!**

Ze względu na zachowanie bezpieczeństwa w zakresie elektryczności nie wolno czyścić lampy za pomocą wody lub innych płynów, ani też zanurzać w wodzie.

- Nie używać rozpuszczalników, benzyny itp. Mogłoby to spowodować uszkodzenie lampy.
- Do czyszczenia należy używać wyłącznie suchej, niestrzępiącej się szmatki.
- Włożyć transformator wtyczkowy  do gniazdka zainstalowanego w sposób zgodny z przepisami.

## ● Utylizacja

Opakowanie wykonane jest z materiałów przyjaznych dla środowiska, które można przekazać do utylizacji w lokalnym punkcie przetwarzania surowców wtórnych.



Przy segregowaniu odpadów prosimy zwrócić uwagę na oznakowanie materiałów opakowaniowych, oznaczone są one skrótami (a) i numerami (b) o następującym znaczeniu: 1-7: Tworzywa sztuczne / 20-22: Papier i tektura / 80-98: Materiały kompozytowe.



Z uwagi na ochronę środowiska nie wyrzucać urządzenia po zakończeniu eksploatacji do odpadów domowych, lecz prawidłowo zutylizować. Informacji o punktach zbiorczych i ich godzinach otwarcia udziela odpowiedni urząd.

## ● Gwarancja i serwis

### ● Gwarancja

W momencie zakupu otrzymują Państwo na to urządzenie 36 miesięcy gwarancji. Urządzenie wyprodukowano starannie i poddano dokładnej kontroli jakości. W okresie gwarancji usuwamy bezpłatnie wszystkie wady materiałowe lub fabryczne. Jeśli mimo to w okresie gwarancji pojawią się usterki, urządzenie należy przestać na podany adres serwisowy, podając następujący numer artykułu: 14140905L / 14140906L.

Gwarancji nie podlegają uszkodzenia spowodowane przez nieprawidłowe użytkowanie, nieprzestrzeganie instrukcji obsługi lub ingerencję nieautoryzowanych osób, a także części szybko zużywające się

(jak np. elementy świetlne). Usługa gwarancyjna nie przedłuża ani nie odnawia okresu gwarancji. Zgodnie z Kodeksem Cywilnym art. 581 §1 wraz z wymianą urządzenia lub ważnej części czas gwarancji rozpoczyna się na nowo.

### ● Adres serwisu

Briloner Leuchten GmbH & Co. KG

Im Kissen 2

59929 Brilon

NIEMCY

Tel.: +49 29 61 / 97 12-800

Faks: +49 29 61 / 97 12-199

E-mail: kundenservice@briloner.com

www.briloner.com

**IAN 32225\_1901**

Przed skontaktowaniem się z działem serwisowym należy przygotować paragon i numer artykułu (np. IAN 123456\_7890) jako dowód zakupu.

### ● Deklaracja zgodności CE

Niniejszy produkt spełnia wymagania obowiązujących dyrektyw europejskich i krajowych. Zgodność została wykazana. Odpowiednie deklaracje i dokumenty są przechowywane przez producenta.

Briloner Leuchten GmbH & Co. KG, oświadcza niniejszym, że typ urządzenia radiowego 14140905L / 14140906L jest zgodny z dyrektywą 2014/53/UE. Pełen tekst deklaracji zgodności UE można znaleźć pod następującym adresem internetowym: <https://www.briloner.com/de/service/informationen-zu-leuchten/eu-konformitaetserklaerung-fuer-funklanlagentyp.php>

### ● Producent

Briloner Leuchten GmbH & Co. KG



























Im Kissen 2

59929 Brilon

NIEMCY

<b>Legenda použitých piktogramů</b> .....	Strana 36
<b>Úvod</b> .....	Strana 37
Používání v souladu s určením .....	Strana 37
Obsah dodávky .....	Strana 37
Popis dílů .....	Strana 37
Technická data .....	Strana 37
<b>Bezpečnost</b> .....	Strana 37
Bezpečnostní pokyny .....	Strana 37
<b>Uvedení do provozu</b> .....	Strana 38
Montáž svítidel .....	Strana 38
Zapnutí a vypnutí svítidla .....	Strana 38
Přípojka USB .....	Strana 39
Induktivní nabíjení .....	Strana 39
Nastavení barvy světla .....	Strana 39
Stmívání svítidla .....	Strana 39
<b>Údržba a čištění</b> .....	Strana 39
<b>Odstranění do odpadu</b> .....	Strana 39
<b>Záruka a servis</b> .....	Strana 40
Záruka .....	Strana 40
Adresa servisu .....	Strana 40
Prohlášení o shodě .....	Strana 40
Výrobce .....	Strana 40

## Legenda použitých piktogramů

Legenda použitých piktogramů			
	Přečtěte si pokyny!		Nebezpečí ohrožení života a nehody pro malé i velké děti!
	Toto svítidlo je určené výhradně pro provoz v interiérech, v suchých a uzavřených místnostech.		QI funkce
	Volt (střídavé napětí)		Druh ochrany
	Herz (kmitočet)		Životnost LED
	Watt (činný výkon)		Proti zkratu jištěný Bezpečnostní transformátor
	Ampéry		Nezávislý provozní výrobek
	Miliampéry		Výstraha! Nebezpečí zásahu elektrickým proudem!
	Ochranná třída II		Teplota okolního prostředí
	Ochranná třída III		Teplota tělesa v udaném bodě
	Stejnoseměrný proud		Tak postupujete správně
	Spínací cykly		Pozor! Nebezpečí popálení horkými povrchy!
	Polarita přípojky na síť elektrického proudu		Obal i výrobek odstraňujte do odpadu ekologicky!
	Obal je vyroben ze 100% recyklovatelného papíru.		Dbejte na výstrahy a řiďte se bezpečnostními pokyny!

## Stolní LED lampa

### ● Úvod



Blahopřejeme vám ke koupi nového výrobku. Rozhodli jste se pro vysoce kvalitní výrobek. Návod k obsluze je součástí tohoto výrobku. Obsahuje důležité pokyny pro bezpečnost, použití a likvidaci výrobku. Před používáním výrobku se seznamte se všemi pokyny pro obsluhu a bezpečnost. Používejte výrobek jen podle popisu a jen v udaných oblastech. Při předávání výrobku třetí osobě současně předávejte i všechny související podklady. Před uvedením do provozu zkontrolujte, jestli je k dispozici správné napětí a jestli jsou všechny díly správně namontované.

### ● Používání v souladu s určením



Svítilno je určeno výhradně pro provoz v interiéru, v suchých a uzavřených místnostech. Tento přístroj je určen pouze pro soukromé použití.

### ● Obsah dodávky

Bezprostředně po vybalení vždy zkontrolujte úplnost dodávky a bezvadný stav zařízení.

1 stolní LED lampa (14140905L/ 14140906L)	1 zástrčkový transformátor
	2 nabíjecí podložky
	1 návod k obsluze

### ● Popis dílů

1 Hlava svítidla	7 Dotykový stmívač
2 LED modul	8 Dotykový vypínač
3 Podstavec lampy	9 Nabíjecí podložka
4 Přípojka USB	10 Síťový kabel
5 Induktivní nabíjecí plocha	11 Zástrčkový transformátor
6 Tlačítko režimu „M“	

### ● Technická data

#### Svítilno celkem:

Artikl č.:	14140905L/ 14140906L
Provozní napětí:	230–240V~ 50Hz
Jmenovitý výkon:	LED / 23 W
Třída ochrany:	II /
Druh ochrany:	IP20

#### Svítilno:

Artikl č.:	14140905L-1 / 14140906L-1
Provozní napětí:	12V===
Jmenovitý výkon:	LED / maximálně 21 W
Ochranná třída:	III /
Druh ochrany:	IP20

#### LED:

LED modul:	maximálně 7 W (nelze vyměnit)
------------	----------------------------------

#### USB:

Výstupní výkon:	5 V d.c., 1,0 A
-----------------	-----------------

#### Síťový adaptér:

Provozní napětí:	200–240V~ 50 / 60 Hz
Výstupní výkon:	12V=== maximálně 2000 mA, 24 W
Třída ochrany:	II /

#### QI funkce:

Přenosová frekvence:	87 – 205 kHz
QI vysílací výkon:	méně než -6 dBμA/m na 10 m
Maximální přenosový výkon:	5 W
Dosah přenosu:	≤ 5 mm

### ● Bezpečnost



#### Bezpečnostní pokyny

Při škodách způsobených nedodržáním tohoto návodu k obsluze zaniká záruka! Za následné škody

se neručí! Za věcné nebo osobní škody, způsobené neodborným zacházením nebo nerespektováním bezpečnostních pokynů, se neručí!

## **VÝSTRAHA! NEBEZPEČÍ OHROŽENÍ ŽIVOTA A ZRANĚNÍ PRO MALÉ A VELKÉ DĚTI!**

Nenechávejte děti nikdy samotné s obalovým materiálem. Hrozí jim nebezpečí udušení. Děti nebezpečí často podceňují.

- Tento přístroj mohou používat děti starší 8 let, osoby se sníženými fyzickými, smyslovými nebo duševními schopnostmi nebo s nedostatečnými zkušenostmi a znalostmi, jestliže budou pod dohledem nebo byly poučeny o bezpečném používání přístroje a chápou nebezpečí, která z jeho používání vyplývají. Děti si nesmí s přístrojem neměly hrát. Děti nesmějí bez dohledu provádět čištění ani uživatelskou údržbu.

### **NEBEZPEČÍ ZRANĚNÍ!**

Nenechávejte svítidlo nebo obalový materiál ležet bez dohledu. Plastové fólie / pytlíky, umělohmotné díly atd. by mohly být pro děti nebezpečnou hračkou.

## **Zabraňte ohrožení života v důsledku zásahu elektrickým proudem**

- Před každým připojením svítidla na rozvod elektrického proudu zkontrolujte zástrčkový transformátor a USB přípojku, jestli nejsou poškozené.
- Při poškozeních, opravách nebo jiných problémech souvisejících s výrobkem se obraťte na servis nebo odborníka.
- Bezpodmínečně zabraňte kontaktu lampy s vodou nebo jinými kapalinami.
- Nikdy neotvírejte některý z elektrických provozních prostředků, (např. vypínač, objímku apod.) nebo do nich nestrkejte nějaké předměty. Takové zásahy znamenají nebezpečí ohrožení života elektrickým proudem.
- Při připojování nebo odpojování od přívodu elektrického proudu se dotýkejte zástrčkového transformátoru jen na izolovaném povrchu!

- Vnější pružný přívodní kabel tohoto svítidla nelze vyměnit, v případě jeho poškození musíte celé svítidlo sešrotovat.
- Před použitím se ujistěte, že dané síťové napětí souhlasí s potřebným provozním napětím lampy (viz „Technická data“).
- Před montáží, demontáží, čištěním nebo delším nepoužíváním svítidla vždy vytáhněte zástrčkový transformátor ze zásuvky.



### **Tak postupujete správně**

- Umísťujte lampu tak, aby byla chráněná před vlhkostí a znečištěním.
- Buďte vždy pozorní! Dbejte vždy na to, co děláte, a postupujte vždy s rozumem.
- Nezakrývejte lampu žádnými předměty. Nadměrný výkon tepla může vést ke vzniku požáru.
- Nedívejte se za provozu zblízka na osvětlovací prostředek.
- Nedívejte se optickými zařízeními do zdroje světla (např. lupou).
- Pro úplné odpojení svítidla od přívodu elektrického proudu se musí vytáhnout zástrčkový transformátor ze zásuvky.
- Světelný zdroj tohoto svítidla nelze vyměnit; na konci jeho životnosti se musí vyměnit celé svítidlo.

## ● **Uvedení do provozu**

### ● **Montáž svítilny**

- Odstraňte veškerý obalový materiál ze svítidla.
- Spojte zástrčkový transformátor [11] se síťovým kabelem [10].
- Zapojte zástrčkový transformátor [11] do správně instalované zásuvky.

Nyní je svítidlo připravené k použití.

### ● **Zapnutí a vypnutí svítidla**

- K rozsvícení a zhasnutí svítidla stiskněte dotykový vypínač [8] na podstavci lampy [3].

## ● Přípojka USB

- Vaše svítidlo má na tělese USB přípojku **4**. Tuto USB přípojku **4** můžete používat pro provoz výrobků, které jsou k tomu vhodné.
- Funkce nabíjení je použitelná při obou polohách vypínače (ON/OFF).
- Svítidlo je vhodné pro USB kabel o délce až 5 m.

## ● Induktivní nabíjení

**Poznámka:** Smartphon by měl mít ještě zbytkové nabití nejméně 5%.

Pokládejte smartphon pokud možno paralelně s indukční plochou na nabíjecí plochu.

K tomu, abyste mohli použít indukční funkci nabíjení, musí být svítidlo zapnuté.

Svítidlo je vybaveno dvěma funkcemi indukčního nabíjení.

### Funkce 1 (chytré telefony bez integrované funkce nabíjení Qi):

- Připojte chytrý telefon k některé z obou nabíjecích podložek **9**.
- Položte nabíjecí podložku **9** na indukční nabíjecí plochu **5** svítidla.

### Funkce 2 (chytré telefony s integrovanou funkcí nabíjení Qi):

- Položte chytrý telefon na indukční nabíjecí plochu **5** svítidla.

V obou případech dochází k nabíjení chytrého telefonu.

## ● Nastavení barvy světla

- Pomocí tlačítka režimu „M“ **6** můžete nastavit tři různé barvy osvětlení (teplá bílá, neutrální bílá nebo studená bílá).

## ● Stmívání svítidla

- Ke stmívání svítidla se dotkněte dotykového stmívače **7** na podstavci lampy **3**. Svítidlo je možné stmívat v 6 stupních.  
**Upozornění:** Osvětlení je vybaveno paměťovou funkcí Memory. Při dalším rozsvícení bude automaticky použit poslední nastavený stupeň stmívání.

## ● Údržba a čištění

### **⚠ VÝSTRAHA! NEBEZPEČÍ ZÁSAHU ELEKTRICKÝM PROUDEM!**

Nejdříve vytáhněte zástrčkový transformátor **11** ze zásuvky.

- Svítidlo vypněte.

### **⚠ POZOR! NEBEZPEČÍ POPÁLENÍ HORKÝMI POVRCHY!**

- Nechte reflektor úplně vychladnout. Popřípadě vytáhněte USB zástrčku.

### **⚠ VÝSTRAHA! NEBEZPEČÍ ZÁSAHU ELEKTRICKÝM PROUDEM!**

Z důvodu elektrické bezpečnosti se lampa nikdy nesmí čistit vodou nebo jinými kapalinami.

- Nepoužívejte na čištění rozpouštědla, benzín nebo podobné látky, lampu můžete poškodit.
- Používejte na čištění suchou tkaninu, která nepoští vlákna.
- Zastrčte zástrčkový transformátor **11** do správně instalované zásuvky.

## ● Odstranění do odpadu

Obal se skládá z ekologických materiálů, které můžete zlikvidovat prostřednictvím místních sběrů recyklovatelných materiálů.



Při třídění odpadu se řiďte podle označení obalových materiálů zkratkami (a) a čísly (b), s následujícím významem:  
1–7: umělé hmoty / 20–22: papír a lepenka / 80–98: složené látky.



V zájmu ochrany životního prostředí vysloužilý výrobek nevyhazujte do domovního odpadu, ale předejte k odborné likvidaci. O sběrnách a jejich otevíracích hodinách se můžete informovat u příslušné správy města nebo obce.

## ● **Záruka a servis**

### ● **Záruka**

Od okamžiku zakoupení dostáváte na výrobek záruku po dobu 36 měsíců. Přístroj byl svědomitě vyroben a podroben přesné kontrole kvality. Během záruční doby odstraníme bezplatně všechny vady materiálu a výrobní vady. V případě, že se během záruční doby vyskytnou závady, zašlete laskavě výrobek na uvedenou adresu servisu a uveďte následující číslo artiklu: 14140905L / 14140906L. Ze záruky vyloučeny škody způsobené neodborným zacházením, nerespektováním návodu k obsluze nebo zásahem neautorizovanou osobou, jakož i poškození rychle opotřebitelných dílů (např. svítilic prostředky). Záručním výkonem se záruční doba neprodlouží ani neobnoví.

### ● **Adresa servisu**

Briloner Leuchten GmbH & Co. KG  
Im Kissen 2  
59929 Brilon  
NĚMECKO  
Tel.: +49 29 61 / 97 12-800  
Fax: +49 29 61 / 97 12-199  
E-mail: kundenservice@briloner.com  
www.briloner.com

**IAN 322225\_1901**

Pro všechny požadavky si připravte pokladní blok a číslo výrobku (např. IAN 123456\_7890) jako doklad o nákupu.

### ● **Prohlášení o shodě CE**

Tento výrobek splňuje požadavky platných evropských a národních směrnic. Shoda byla prokázána. Příslušná prohlášení a dokumentace jsou uloženy u výrobce.



















Tímto prohlašuje firma Briloner Leuchten GmbH & Co. KG, že typ rádiového zařízení 14140905L / 14140906L odpovídá směrnici 2014/53/EU. Úplný text EU prohlášení o konformitě je k dispozici na následující webové stránce:  
<https://www.briloner.com/de/service/informationen-zu-leuchten/eu-konformitaetserklaerung-fuer-funkanlagentyp.php>

### ● **Výrobce**

Briloner Leuchten GmbH & Co. KG  
Im Kissen 2  
59929 Brilon  
NĚMECKO



<b>Legenda použitých piktogramov</b> .....	Strana 42
<b>Úvod</b> .....	Strana 42
Používanie v súlade s určeným účelom .....	Strana 43
Obsah dodávky .....	Strana 43
Popis častí .....	Strana 43
Technické údaje .....	Strana 43
<b>Bezpečnosť</b> .....	Strana 43
Bezpečnostné upozornenia .....	Strana 43
<b>Uvedenie do prevádzky</b> .....	Strana 44
Montáž svietidla .....	Strana 44
Zapnutie / vypnutie svietidla .....	Strana 44
USB prípojka .....	Strana 44
Induktívne nabíjanie .....	Strana 45
Nastavenie farby svetla .....	Strana 45
Stmievanie svietidla .....	Strana 45
<b>Údržba a čistenie</b> .....	Strana 45
<b>Likvidácia</b> .....	Strana 45
<b>Záruka a servis</b> .....	Strana 46
Záruka .....	Strana 46
Servisná adresa .....	Strana 46
Konformitné vyhlásenie .....	Strana 46
Výrobca .....	Strana 46

Legenda použitých piktogramov			
	Prečítajte si pokyny!		Nebezpečenstvo ohrozenia života a nebezpečenstvo úrazu pre malé a staršie deti!
	Toto svetidlo je určené výhradne na prevádzku v interiéri, v suchých a uzatvorených priestoroch.		Funkcia QI
	Volt (striedavé napätie)	<b>IP20</b>	Druh ochrany
<b>Hz</b>	Hertz (frekvencia)		Životnosť LED
<b>W</b>	Watt (efektívny výkon)		Skratuvzdorný bezpečnostný transformátor
<b>A</b>	Ampér		Nezávislý prevádzkový prístroj
<b>mA</b>	Miliampér		Výstraha! Nebezpečenstvo zásahu elektrickým prúdom!
	Trieda ochrany II	<b>ta</b>	Teplota okolia
	Trieda ochrany III	<b>tc</b>	Teplota schránky na uvedenom bode
 d.c. DC	Jednosmerný prúd		Takto postupujete správne
	Spínacie cykly		Opatrne! Nebezpečenstvo popálenia skrze horúce povrchy!
	Polarita sieťového pripojenia		Obal a zariadenie ekologicky zlikvidujte!
	Obal je vyrobený zo 100% recyklovaného papiera.		Rešpektujte výstražné a bezpečnostné upozornenia!

## LED stolová lampa

### ● Úvod



Blahoželáme Vám ku kúpe Vášho nového prístroja. Rozhodli ste sa tým pre vysokokvalitný výrobok. Návod na obsluhu je

súčasťou tohto výrobku. Obsahuje dôležité upozornenia ohľadom bezpečnosti, používania a likvidácie. Pred použitím výrobku sa oboznámte so všetkými upozorneniami k obsluhu a s bezpečnostnými upozorneniami. Výrobok používajte iba v súlade s popisom a v uvedených oblastiach používania. Ak odovzdávate výrobok ďalšej osobe, priložte aj všetky podklady. Pred uvedením do prevádzky

prekontrolujte, či je k dispozícii správne napätie a či sú všetky diely správne namontované.

## ● Používanie v súlade s určeným účelom



Toto svietidlo je určené výhradne na prevádzku v interiéri, v suchých a uzatvorených priestoroch.

Tento prístroj je určený len na používanie v súkromných domácnostiach.

## ● Obsah dodávky

Bezprostredne po vybalení vždy skontrolujte úplnosť dodávky ako aj bezchybný stav prístroja.

1 LED stolová lamp (14140905L/ 14140906L)	1 zástrčkový transformátor
	2 nabíjacie podložky
	1 návod na obsluhu

## ● Popis častí

1 Hlava svietidla	7 Dotykový stmievač
2 LED modul	8 Dotykové tlačidlo ZA-/VYPNÚŤ
3 Noha lampy	9 Nabíjacia podložka
4 USB prípojka	10 Sieťový kábel
5 Induktívna nabíjacia plocha	11 Zástrčkový transformátor
6 Tlačidlo režimu „M“	

## ● Technické údaje

### Svietidlo celkovo:

Číslo výrobku:	14140905L / 14140906L
Prevádzkové napätie:	230-240 V ~ 50 Hz
Menovitý výkon:	LED / 23 W
Trieda ochrany:	II /
Druh ochrany:	IP20

### Svietidlo:

Číslo výrobku:	14140905L-1 / 14140906L-1
----------------	------------------------------

Prevádzkové napätie:	12 V ===
Menovitý výkon:	LED / max. 21 W
Trieda ochrany:	III /
Druh ochrany:	IP20

### LED:

LED modul:	max. 7 W (bez možnosti výmeny)
------------	--------------------------------

### USB:

Výstupný výkon:	5 V d.c., 1,0 A
-----------------	-----------------

### Sieťový diel:

Prevádzkové napätie:	200-240 V ~ 50 / 60 Hz
Výstupný výkon:	12 V === max. 2000 mA, 24 W
Trieda ochrany:	II /

### Funkcia QL:

Frekvencia prenosu:	87 - 205 kHz
QL vysielač výkon:	menej ako -6 dBμA/m na 10 m
max. prenosový výkon:	5 W
Dosah prenosu:	≤ 5 mm

## ● Bezpečnosť



### Bezpečnostné upozornenia

V prípade škôd, ktoré vzniknú nedodržiavaním tohto návodu na obsluhu, zaniká garančný nárok! Pri následných škodách nepreberá výrobca ručenie! V prípade vecných škôd alebo poranenia osôb, ktoré boli zapríčinené neodbornou manipuláciou alebo nedodržiavaním bezpečnostných pokynov, nepreberá výrobca ručenie!

■



**VAROVANIE! NEBEZPEČENSTVO OHROZENIA ŽIVOTA A NEBEZPEČENSTVO ÚRAZU**

### PRE MALÉ I STARŠIE DETI!

Nikdy nenechávajte deti bez dozoru s obalovým materiálom. Existuje nebezpečenstvo zadusenia obalovým materiálom. Deti často podceňujú nebezpečenstvo.

- Tento prístroj môžu používať deti od 8 rokov, ako aj osoby so zníženými psychickými, senzorickými alebo duševnými schopnosťami alebo s nedostatkom skúseností a vedomostí, ak sú pod dozorom, alebo ak boli poučené ohľadom bezpečného používania prístroja, a ak porozumeli nebezpečenstvám spojeným s jeho používaním. Deti sa s výrobkom nesmú hrať. Čistenie a údržbu nesmú vykonávať deti bez dozoru.
- **NEBEZPEČENSTVO PORANENIA!** Svetidlo alebo obalový materiál nenechávajúte voľne ležať bez povšimnutia. Plastové fólie / plastové vrecúška, umelohmotné diely atď. by sa mohli stať nebezpečnou hračkou pre deti.



## Zabráňte ohrozeniu života zásahom elektrickým prúdom

- Pred každým pripojením svetidla do siete skontrolujte zástrčkový transformátor a USB pripojenie ohľadom prípadných poškodení. Ak zistíte akékoľvek poškodenia, svetidlo za žiadnych okolností nepoužívajte.
- V prípade poškodení, opráv alebo iných problémov so svetidlom sa obráťte na servisné stredisko alebo kvalifikovaného elektroodborníka.
- Bezpodmienečne zabráňte kontaktu svetidla s vodou alebo inými kvapalinami.
- Nikdy neotvárajte elektrické prevádzkové priestriedky (napr. spínač, objímka a.i.) ani do nich nestrkajte cudzie predmety. Takéto zásahy predstavujú ohrozenie života v dôsledku zásahu elektrickým prúdom.
- Pri zapájaní alebo odpájaní zo sieťového prúdu sa dotýkajte len izolovanej oblasti zástrčkového transformátora!
- Vonkajšie flexibilné vedenie tohto svetidla nemožno vymeniť; ak je vedenie poškodené, je potrebné svetidlo zlikvidovať.
- Pred použitím sa ubezpečte, že sa sieťové napätie v zásuvke zhoduje s potrebným prevádzkovým napätím svetidla (pozri „Technické údaje“).
- Pred montážou, demontážou, čistením, alebo ak svetidlo dlhší čas nepoužívate, vždy vytriahnite zástrčkový transformátor zo zásuvky.



## Takto postupujete správne

- Svetidlo nastavte tak, aby bolo chránené pred vlhkom a znečistením.
- Buďte neustále opatrní! Dávajte vždy pozor na to, čo robíte, a vždy konajte rozvážne.
- Svetidlo neprikrývajte predmetmi. Nadmerná tvorba tepla môže viesť k vzniku požiaru.
- Počas prevádzky sa nepozerajte z krátkej vzdialenosti do osvetľovacieho priestriedku.
- Nepozerajte sa do svetelného zdroja pomocou optických nástrojov (napr. lupa).
- Ak chcete svetidlo odpojiť od zdroja prúdu, musíte vytiahnuť zástrčkový transformátor z elektrickej zásuvky.
- Svetelný zdroj tohto svetidla nie je možné vymeniť; keď dosiahne koniec svojej životnosti, je potrebné vymeniť celé svetidlo.

## ● Uvedenie do prevádzky

### ● Montáž svetidla

- Odstráňte všetok obalový materiál zo svetidla.
- Spojte zástrčkový transformátor [11] so sieťovým káblom [10].
- Zastrčte zástrčkový transformátor [11] do náležite nainštalovanej sieťovej zásuvky.

Vaše svetidlo je teraz pripravené na prevádzku.

### ● Zapnutie / vypnutie svetidla

- Ak chcete svetidlo zapnúť a vypnúť, stlačte dotykový za-/vypínač [8] na nohe lampy [3].

### ● USB prípojka

- Vaše svetidlo disponuje USB prípojkou [4] na schránke. Pomocou tejto USB prípojky [4] môžete prevádzkovať všetky prístroje, ktoré môžu byť prevádzkované prostredníctvom USB prípojky.
- Funkcia nabíjania funguje pri všetkých troch nastaveniach (ON/OFF).

- Svetidlo je vhodné pre všetky USB-káble s dĺžkou do 5 m.

automaticky v naposledy zvolenom stupni stlmenia.

## ● Induktívne nabíjanie

**Poznámka:** Smartfón by mal mať ešte zvyškové nabitie min. 5 %.

Položte smartfón pokiaľ možno paralelne na indukčnú nabíjajúcu plochu.

Svetidlo musí byť zapnuté, ak chcete používať funkciu indukčného nabíjania.

Svetidlo disponuje dvoma funkciami indukčného nabíjania.

### Funkcia 1 (Smartfón bez integrovanej funkcie nabíjania Qi):

- Zapojte Váš smartfón do jednej z dvoch nabíjajúcich podložiek [9].
- Položte nabíjajúcu podložku [9] na indukčnú nabíjajúcu plochu [5] svetidla.

### Funkcia 2 (Smartfón s integrovanou funkciou nabíjania Qi):

- Položte Váš smartfón na indukčnú nabíjajúcu plochu [5] svetidla.

V oboch prípadoch sa Váš smartfón nabíja.

## ● Nastavenie farby svetla

- Prostredníctvom tlačidla režimu „M“ [6] môžete pre svetidlo nastaviť tri rôzne farby svetla (teplá biela, neutrálna biela alebo studená biela).

## ● Stmievanie svetidla

- Pre stmievanie svetidla aktivujte dotykový stmievač [7] na nohe lampy [3]. Svetidlo môžete stmievať v 6 stupňoch.

**Poznámka:** Svetidlo disponuje funkciou pamäte. Pri ďalšom zapnutí svieti svetidlo

## ● Údržba a čistenie

### **VAROVANIE! NEBEZPEČENSTVO ZÁSAAHU ELEKTRICKÝM PRÚDOM!**

Zástrčkový transformátor [11] najprv vytriahnite zo zásuvky.

- Vypnite svetidlo.

### **OPATRNĚ! NEBEZPEČENSTVO POPÁLENIA SKRZE HORÚCE POVRCHY!**

- Nechajte svetidlo úplne vychladnúť. V prípade potreby vytriahnite zastrčenú USB-zástrčku.

### **VAROVANIE! NEBEZPEČENSTVO ZÁSAAHU ELEKTRICKÝM PRÚDOM!**

Z dôvodu elektrickej bezpečnosti sa svetidlo nesmie nikdy čistiť vodou alebo inými kvapalinami a v žiadnom prípade sa nesmie ponárať do vody.

- Nepoužívajte žiadne rozpúšťadlá, benzín a. i. Svetidlo by sa pritom poškodilo.
- Na čistenie používajte iba suchú handričku, ktorá nepúšťa vlákna.
- Zastrčte zástrčkový transformátor [11] do náležite nainštalovanej sieťovej zásuvky.

## ● Likvidácia

Obal pozostáva z ekologických materiálov, ktoré môžete odovzdať na miestnych recyklačných zberných miestach.



Všimajte si prosím označenie obalových materiálov pre triedenie odpadu, sú označené skratkami (a) a číslami (b) s nasledujúcim významom: 1–7: Plasty / 20–22: Papier a kartón / 80–98: Spojené látky.



Ak výrobok doslúžil, v záujme ochrany životného prostredia ho neodhodte do domového odpadu, ale odovzdajte na odbornú likvidáciu. Informácie o

zberných miestach a ich otváracích hodinách získate na Vašej príslušnej správe.

## ● Záruka a servis

### ● Záruka

Na tento prístroj poskytujeme záruku 36 mesiacov od dátumu kúpy. Prístroj bol starostlivo vyrobený a podrobený dôkladnej kontrole kvality. V rámci záručnej doby bezplatne odstránime všetky chyby materiálu a výrobné chyby. Ak by sa však počas záručnej doby vyskytli nedostatky, odošlite prístroj na uvedenú adresu servisu s uvedením nasledovného čísla výrobku: 14140905L / 14140906L.

Zo záruky sú vylúčené škody spôsobené neodbornou manipuláciou, nedodržaním návodu na obsluhu alebo zásahom neautorizovanej osoby, ako aj diely podliehajúce opotrebovaniu (napr. osvetľovacie prostriedky). Poskytnutím záruky sa záručná doba nepredlžuje ani neobnovuje.

### ● Servisná adresa

Briloner Leuchten GmbH & Co. KG  
Im Kissen 2  
59929 Brilon  
NEMECKO  
Tel.: +49 29 61 / 97 12-800  
Fax: +49 29 61 / 97 12-199  
E-mail: kundenservice@briloner.com  
www.briloner.com

**IAN 322225\_1901**

Pre všetky otázky majte pripravený pokladničný doklad a číslo výrobku (napr. IAN 123456\_7890) ako dôkaz o kúpe.

### ● Konformitné vyhlásenie CE

Tento výrobok spĺňa požiadavky platných európskych a národných smerníc. Konformita bola

preukázaná. Príslušné prehlásenia a podklady sú uložené u výrobcu.

Týmto spoločnosť Brilloner Leuchten GmbH & Co. KG vyhlasuje, že typ rádiového zariadenia 14140905L / 14140906L zodpovedá smernici 2014/53/EÚ. Úplný text konformitného vyhlásenia nájdete na nasledujúcej internetovej adrese:  
<https://www.briloner.com/de/service/informationen-zu-leuchten/eu-konformitaetserklaerung-fuer-funklanlagentyp.php>

### ● Výrobca

Briloner Leuchten GmbH & Co. KG  
Im Kissen 2  
59929 Brilon  
NEMECKO

**BRILONER LEUCHTEN GMBH & CO. KG**

Im Kissen 2

59929 Brilon

GERMANY

Stand der Informationen · Last Information

Update · Version des informations

Stand van de informatie · Stan informacj

Stav informací · Stav informácií: 08/2019

Ident.-No.: 14140905L/14140906L082019-8

IAN 322225\_1901

