



BIG-WHEEL-SCOOTER

DE AT CH

BIG-WHEEL-SCOOTER

Gebrauchsanweisung

IT CH

MONOPATTINO

Istruzioni d'uso

FR CH

TROTINETTE À GRANDES ROUES

Notice d'utilisation

GB

TOWN SCOOTER

Instructions for use

IAN 382999_2110

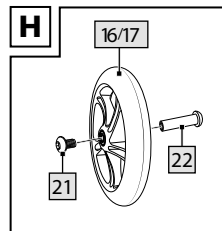
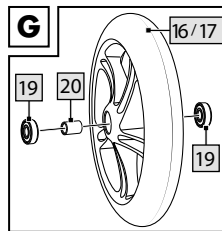
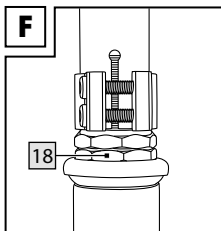
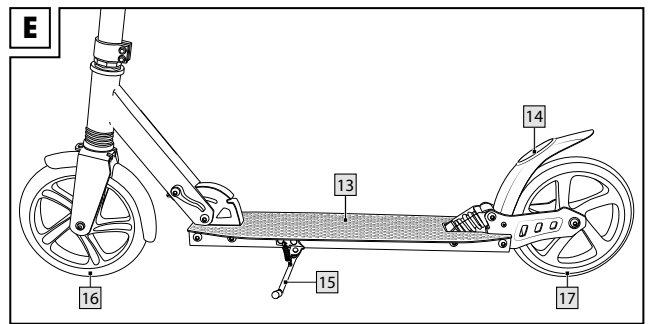
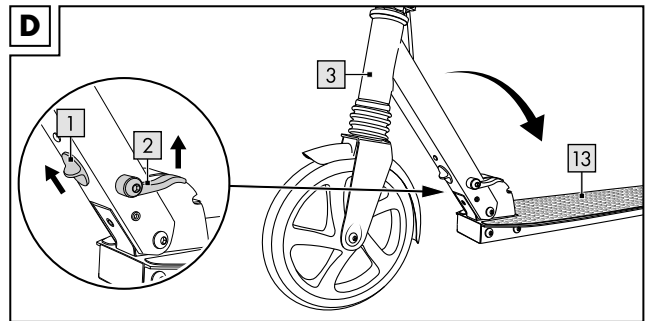
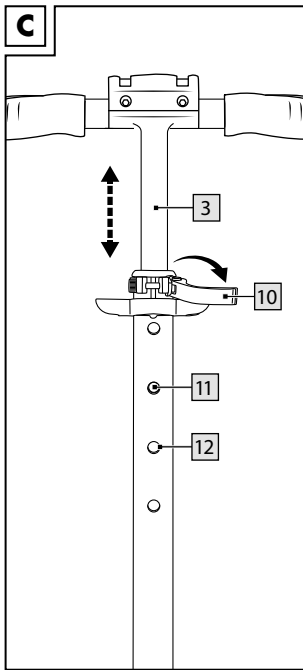
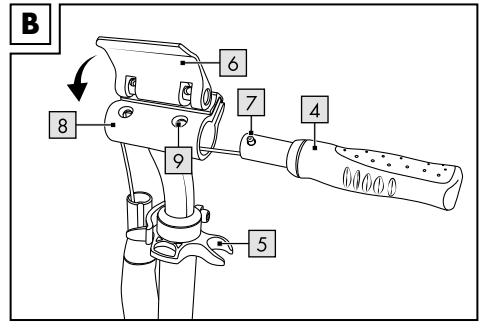
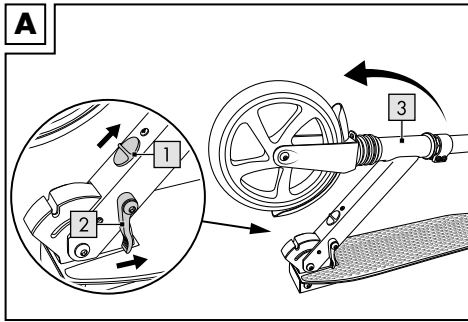

DE AT CH

Lieferumfang	4
Technische Daten	4
Bestimmungsgemäße Verwendung	4
Sicherheitshinweise	4
Montage	5
Artikel in den Transportzustand versetzen	5
Verwendung	6
Wartung	6
Lagerung, Reinigung	6
Hinweise zur Entsorgung	7
Hinweise zur Garantie und Serviceabwicklung	7

IT CH

Contenuto della fornitura	13
Dati tecnici	13
Uso conforme alla destinazione	13
Indicazioni di sicurezza	13
Montaggio	14
Messa in stato di trasporto dell'articolo	14
Uso	15
Manutenzione	15
Conservazione, pulizia	15
Smaltimento	16
Avvertenze sulla garanzia e sulla gestione dei servizi di assistenza	16

FR CH

Étendue de la livraison	8
Caractéristiques techniques	8
Utilisation conforme à sa destination	8
Consignes de sécurité	8
Montage	9
Mettre l'article en position de transport	9
Utilisation	10
Entretien	10
Stockage, nettoyage	10
Mise au rebut	11
Indications concernant la garantie et le service après-vente	11

GB

Package contents	17
Technical data	17
Intended use	17
Safety Information	17
Assembly	18
Putting the product into transport condition	18
Use	19
Maintenance	19
Storage and cleaning	19
Disposal	20
Notes on the guarantee and service handling	20

Herzlichen Glückwunsch!

Mit Ihrem Kauf haben Sie sich für einen hochwertigen Artikel entschieden. Machen Sie sich vor der ersten Verwendung mit dem Artikel vertraut.



Lesen Sie hierzu aufmerksam die nachfolgende Gebrauchsanweisung.

Benutzen Sie den Artikel nur wie beschrieben und für die angegebenen Einsatzbereiche. Bewahren Sie diese Gebrauchsanweisung gut auf. Händigen Sie alle Unterlagen bei Weitergabe des Artikels an Dritte ebenfalls mit aus.

Lieferumfang

1 x Big-Wheel-Scooter
2 x Innensechskantschlüssel
1 x Gebrauchsanweisung

Technische Daten

Maximale Belastung: Klasse A – 100 kg



Maximale Belastung: 100 kg

Maße aufgeklappt:

ca. 99 x 36,5 x 102 cm (L x B x H)

Maße eingeklappt:

ca. 83 x 13 x 38 cm (L x B x H)

Lenkerhöhe: verstellbar von ca. 87 – 102 cm

Gewicht: ca. 5,29 kg

Rollen: Ø 200 mm

Lager: ABEC 9



Herstellungsdatum (Monat/Jahr):
03/2022

Bestimmungsgemäße Verwendung

Dieser Artikel ist kein Spielzeug, sondern ein Freizeitprodukt.

Der Artikel beinhaltet Kleinteile, die von Kindern verschluckt werden können und erfordert Konzentration sowie gute motorische Fähigkeiten.

Dieser Artikel ist für den privaten Gebrauch im Außenbereich, für eine maximale Belastung von 100 kg konstruiert worden. Der Artikel ist nicht für Sprünge geeignet.

Dieser Artikel darf nicht auf öffentlichen Straßen eingesetzt werden. Informieren Sie sich vor der Verwendung über die gesetzlichen Bestimmungen.



Sicherheitshinweise

WARNUNG!

Erstickungsgefahr für Kinder!

- Lassen Sie Kinder nicht unbeaufsichtigt mit dem Verpackungsmaterial oder dem Artikel spielen.

Verletzungsgefahr!

- Der Aufbau des Artikels sollte aufgrund vorhandener Kleinteile stets durch Erwachsene erfolgen!
- Der Artikel darf nur von einer Person zur gleichen Zeit verwendet werden.
- Prüfen Sie den Artikel vor jedem Gebrauch auf Beschädigungen oder Abnutzungen. Kontrollieren Sie stets den festen Sitz aller Verbindungselemente und Verschlusssteile wie den Klappmechanismus und die Höhenverstellung der Lenksäule. Der Artikel darf nur in einwandfreiem Zustand verwendet werden!
- Vergewissern Sie sich, dass Schrauben und Muttern ihre Selbstperreigenschaft bewahren.
- Ändern Sie den Artikel nicht so ab, dass Sie unter Umständen Ihre Sicherheit gefährden.
- Verwenden Sie den Artikel nicht im Innenbereich. Auf glatten Oberflächen wie Laminat, Parkett, Holzdielen, Fliesen usw. können die Reifen ihren Halt verlieren und wegrutschen.



Gefahr von Quetschungen der Finger!

- Achten Sie beim Aus- und Einklappen des Artikels auf Quetsch- und Scherstellen.
- Tragen Sie stets geeignete Schutzvorrichtungen (Helm, Hand-, Handgelenk-, Ellbogen- und Knieschützer) sowie Schuhe!



- Nehmen Sie immer Rücksicht auf andere Personen!
- Verwenden Sie den Artikel nur auf geeigneten Oberflächen, die eben, sauber und trocken sind. Fahren Sie möglichst abseits von anderen Verkehrsteilnehmern. Meiden Sie abschüssiges Gelände, Treppen und offene Gewässer.
- Fahren Sie nie bei Dunkelheit oder schlechten Sichtverhältnissen.
- Bei Dauergebrauch wird die Bremse heiß. Berühren Sie diese vor dem Abkühlen nicht, um Verbrennungen zu vermeiden.
- Lassen Sie Ihr Kind den Artikel nicht unbeaufsichtigt benutzen, da Kinder die potenziellen Gefahren nicht einschätzen können.

Vermeidung von Sachschäden!

- Meiden Sie Wasser, Öl, Schlaglöcher und sehr raue Oberflächen.

Montage

Der Artikel wird im Transportzustand zusammengeklappt geliefert. Um ihn in Fahrbereitschaft zu versetzen, gehen Sie folgendermaßen vor:

Ausklappen (Abb. A)

1. Ziehen Sie den Sicherungshebel (1) nach oben und halten Sie ihn.
2. Ziehen Sie den Hebel (2) nach oben, lassen Sie danach den Sicherungshebel los und klappen Sie die Lenksäule (3) nach vorn, bis diese einrastet.

Griffe montieren (Abb. B)

1. Lösen Sie die Griffe (4) aus den Halterungen (5).
2. Heben Sie die Verschlussklappe (6).
3. Drücken Sie die Arretierknöpfe (7) an den Griffen herunter und schieben Sie die Griffe auf beiden Seiten in das T-Rohr (8) der Lenksäule. Die Arretierknöpfe müssen hörbar in die vorgesehenen Bohrungen (9) einrasten.
4. Drücken Sie die Verschlussklappe über die Arretierknöpfe herunter.

Hinweis: Ziehen Sie die Befestigungsschrauben der Verschlussklappe regelmäßig fest nach.

Lenksäulenhöhe einstellen (Abb. C)

Die Lenksäule kann auf vier verschiedene Höhen eingestellt werden. Der Artikel darf nur verwendet werden, wenn der Arretierknopf in eine der vier vorgesehenen Bohrungen eingerastet ist und die Lenksäule anschließend mit dem Schnellverschluss gesichert wird!

1. Lösen Sie den Schnellverschluss (10) an der Lenksäule (3).
2. Ziehen Sie die Lenksäule nach oben, bis der Arretierknopf (11) in eine der vier Bohrungen (12) einrastet.
3. Sichern Sie die Lenksäule durch Feststellen des Schnellverschlusses.

Hinweis: Sofern der Schnellverschluss beim Schließen nicht eng an der Lenksäule anliegt, ziehen Sie die Rändelschraube mit dem beiliegenden Innensechskantschlüssel fest an. Achten Sie darauf, dass der Schnellverschluss vor dem Festziehen festgestellt ist.

Lenkkopflager (Abb. F)

Bei Auslieferung des Artikels ist das Lenkkopflager (18) voreingestellt. Sollte der Lenker nach einiger Zeit zu viel Spiel haben oder zu schwergängig werden, lassen Sie das Lenkkopflager von einem Fachhändler oder einem Fahrradgeschäft einstellen.

Artikel in den Transportzustand versetzen

1. Lösen Sie den Schnellverschluss (10) an der Lenksäule (3) und drücken Sie den Arretierknopf (11) (Abb. C).
2. Schieben Sie die Lenksäule (3) bis ganz nach unten und stellen Sie den Schnellverschluss (10) fest (Abb. C).
3. Heben Sie die Verschlussklappe (6) (Abb. B).
4. Drücken Sie die Arretierknöpfe (7) der Griffe und ziehen Sie die Griffe (4) aus dem T-Rohr (8) (Abb. B).

5. Befestigen Sie die Griffe in den Halterungen (5) (Abb. B).
6. Schließen Sie die Verschlussklappe wieder.
7. Ziehen Sie den Sicherungshebel (1) nach oben und halten Sie ihn. Ziehen Sie den Hebel (2) nach oben, lassen Sie danach den Sicherungshebel (1) los (Abb. D).
8. Drücken Sie die Lenksäule (3) in Richtung Deck (13), bis diese einrastet (Abb. D).

Verwendung

Fahren, Bremsen, Abstellen (Abb. E)

- Klappen Sie den Ständer (15) ein, bevor Sie den Artikel verwenden.
- Ein Bein auf das Deck (13) stellen und mit dem anderen Bein durch regelmäßiges Abstoßen Schwung geben.
- Zum Bremsen auf das Bremsblech (14) treten.
- Zum Abstellen den Ständer ausklappen. Der Artikel darf nur auf ebenem Untergrund abgestellt werden.

Wartung

Austausch der Rollen (16)/(17)

(Abb. H)

Wichtig!

Beachten Sie das Kapitel „Technische Daten“. Rollen, die einen anderen Durchmesser haben, können die Fahreigenschaften verändern und unter Umständen zu einer Gefährdung des Nutzers führen. Verwenden Sie keine Rollen, die sich nicht einwandfrei einbauen lassen. Bauen Sie niemals größere Rollen ein als die ursprünglichen Rollen des Artikels.

Rollen nutzen sich ab. Diese Abnutzung ist von vielen Faktoren, wie zum Beispiel dem Boden, der Größe und des Gewichts des Benutzers, den Wetterbedingungen, dem Material der Rollen und deren Härte, abhängig. Daher ist es notwendig, sie regelmäßig auszutauschen.

1. Lösen Sie die Achsschrauben (21)/(22) mit zwei Innensechskantschlüsseln in Größe 5.
2. Ziehen Sie die Achsschrauben heraus und entfernen Sie die Rolle.
3. Bauen Sie die neue Rolle (16) bzw. (17) wieder ein und befestigen Sie diese mit den Achsschrauben.

Nach dem Austausch:

Wenn die Rolle nach dem Austausch seitlich schleift, nicht verwenden!

Vergewissern Sie sich, dass alle Schrauben nach den ersten Fahrminuten noch fest sitzen und sich nichts gelöst oder gelockert hat.

Spannen Sie die Rolle noch einmal, um sicherzustellen, dass sie ruhig läuft und die Lager keine Geräusche machen.

Austausch der Kugellager (Abb. G)

1. Bauen Sie die Rolle (16) bzw. (17), wie im Abschnitt „Austausch der Rollen“ beschrieben, aus.
2. Hebeln Sie mit einem Innensechskantschlüssel ein Lager (19) heraus.
3. Entfernen Sie den Abstandhalter (20) aus der Rolle und drehen Sie diese um.
4. Hebeln Sie das andere Lager mit einem Innensechskantschlüssel heraus.
5. Setzen Sie ein neues Lager ein. Drehen Sie die Rolle um, setzen Sie den Abstandhalter ein und setzen Sie anschließend ein zweites neues Lager ein.
6. Befestigen Sie die Rolle wieder, wie im Abschnitt „Austausch der Rollen“ beschrieben.

Lagerung, Reinigung

Nach Gebrauch des Artikels empfehlen wir gründliches Reinigen und Trocknen.

Entfernen Sie kleine Steinchen oder andere Gegenstände, die unter Umständen an den Rollen hängen geblieben sind. Nasse oder feuchte Kugellager mit einem sauberen Tuch trocknen.

Fetten Sie die Lager mit einem geeigneten Lagerfett von außen ein, um äußere Rostbildung zu vermeiden. Bewahren Sie den Artikel stets an einem trockenen Ort auf.

Hinweise zur Entsorgung

Entsorgen Sie den Artikel und die Verpackungsmaterialien entsprechend aktueller örtlicher Vorschriften. Verpackungsmaterialien, wie z. B. Folienbeutel, gehören nicht in Kinderhände. Bewahren Sie das Verpackungsmaterial für Kinder unerreichbar auf.



Entsorgen Sie den Artikel und die Verpackung umweltschonend.



Der Recycling-Code dient der Kennzeichnung verschiedener Materialien zur Rückführung in den Wiederverwertungskreislauf (Recycling). Der Code besteht aus dem Recyclingsymbol – das den Verwertungskreislauf widerspiegeln soll – und einer Nummer, die das Material kennzeichnet.

Hinweise zur Garantie und Serviceabwicklung

Der Artikel wurde mit großer Sorgfalt und unter ständiger Kontrolle produziert. DELTA-SPORT HANDELSKONTOR GmbH räumt privaten Endkunden auf diesen Artikel drei Jahre Garantie ab Kaufdatum (Garantiefrist) nach Maßgabe der folgenden Bestimmungen ein. Die Garantie gilt nur für Material- und Verarbeitungsfehler. Die Garantie erstreckt sich nicht auf Teile, die der normalen Abnutzung unterliegen und deshalb als Verschleißteile anzusehen sind (z. B. Batterien) sowie nicht auf zerbrechliche Teile, z. B. Schalter, Akkus oder Teile, die aus Glas gefertigt sind.

Ansprüche aus dieser Garantie sind ausgeschlossen, wenn der Artikel unsachgemäß oder missbräuchlich oder nicht im Rahmen der vorgesehenen Bestimmung oder des vorgesehenen Nutzungsumfangs verwendet wurde oder Vorgaben in der Anleitung/Anweisung nicht beachtet wurden, es sei denn, der Endkunde weist nach, dass ein Material- oder Verarbeitungsfehler vorliegt, der nicht auf einem der vorgenannten Umstände beruht.

Ansprüche aus der Garantie können nur innerhalb der Garantiefrist unter Vorlage des Originalkassenbelegs geltend gemacht werden. Bitte bewahren Sie deshalb den Originalkassenbeleg auf. Die Garantiefrist wird durch etwaige Reparaturen aufgrund der Garantie, gesetzlicher Gewährleistung oder Kulanz nicht verlängert. Dies gilt auch für ersetzte und reparierte Teile. Bitte wenden Sie sich bei Beanstandungen zunächst an die untenstehende Service-Hotline oder setzen Sie sich per E-Mail mit uns in Verbindung. Liegt ein Garantiefall vor, wird der Artikel von uns – nach unserer Wahl – für Sie kostenlos repariert, ersetzt oder der Kaufpreis erstattet. Weitere Rechte aus der Garantie bestehen nicht. Ihre gesetzlichen Rechte, insbesondere Gewährleistungsansprüche gegenüber dem jeweiligen Verkäufer, werden durch diese Garantie nicht eingeschränkt.

IAN: 382999_2110

DE Kundenservice Deutschland
Tel.: 0800-5435111
E-Mail: deltasport@lidl.de

AT Service Österreich
Tel.: 0820 201 222 (0,15 EUR/Min.)
E-Mail: deltasport@lidl.at

CH Service Schweiz
Tel.: 0842 665566 (0,08 CHF/Min.,
Mobilfunk max. 0,40 CHF/Min.)
E-Mail: deltasport@lidl.ch

Félicitations !

Vous venez d'acquérir un article de grande qualité. Avant la première utilisation, familiarisez-vous avec l'article.



Pour cela, veuillez lire attentivement la notice d'utilisation suivante.

Utilisez l'article uniquement comme indiqué et pour les domaines d'utilisation mentionnés. Conservez bien cette notice d'utilisation. Si vous cédez l'article à un tiers, veuillez à lui remettre l'ensemble de la documentation.

Étendue de la livraison

- 1 trottinette à grandes roues
- 2 clé Allen
- 1 notice d'utilisation

Caractéristiques techniques

Charge maximale : Classe A – 100 kg



Charge maximale : 100 kg

Dimensions dépliée :

env. 99 x 36,5 x 102 cm (L x l x h)

Dimensions pliée :

env. 83 x 13 x 38 cm (L x l x h)

Hauteur du guidon :

réglable de env. 87 à 102 cm

Poids : env. 5,29 kg

Roues : Ø 200 mm

Roulement : ABEC 9



Date de fabrication (mois/année) :
03/2022

Utilisation conforme à sa destination

Cet article n'est pas un jouet mais un produit de loisir.

L'article comporte des petites pièces que les enfants risquent d'avaler et nécessite concentration et excellentes capacités motrices.

Cet article a été conçu pour une utilisation prévue en extérieur avec une charge maximale de 100 kg. L'article ne se prête pas aux sauts. L'article ne doit pas être utilisé sur la voie publique. Informez-vous avant l'utilisation des dispositions légales en vigueur.



Consignes de sécurité

AVERTISSEMENT !

Risque d'étouffement pour les enfants !

- Ne permettez pas aux enfants de jouer sans surveillance avec le matériau d'emballage ou l'article.

Risque de blessure !

- Le montage de l'article doit toujours être effectué par un adulte en raison de la présence de petites pièces !
- L'article ne doit être utilisé que par une seule personne à la fois.
- Vérifiez l'article avant chaque utilisation en vue de détecter des détériorations ou de l'usure. Vérifiez toujours que tous les éléments de fixation et les pièces de verrouillage, tels que le mécanisme de pliage et le réglage en hauteur du guidon, sont bien en place. L'article ne doit être utilisé qu'en parfait état !
- Assurez-vous que les boulons et écrous conservent leurs propriétés auto-bloquantes.
- Ne modifiez pas l'article d'une manière mettant votre sécurité en danger.
- N'utilisez pas l'article à l'intérieur. Les roues risquent de ne pas adhérer sur les surfaces lisses comme le stratifié, le parquet, le plancher, les carrelages etc. et de glisser.



Risque d'écrasement des doigts !

- Lors du dépliage et du repliage de l'article, faites attention aux points de pincement et de cisaillement.



- Portez toujours des dispositifs de protection appropriés (casque, protège-mains, protège-poignets, protège-coudes et genouillères) ainsi que des chaussures !

- Faites toujours attention aux autres personnes !
- N'utilisez l'article que sur des surfaces planes, propres et sèches. Si possible, utilisez l'article à l'écart des autres usagers de la route. Évitez les terrains en pente, les escaliers et les points d'eau.
- Ne roulez jamais dans l'obscurité ou dans des conditions de mauvaise visibilité.
- En cas d'utilisation prolongée, le frein devient chaud. Pour éviter les brûlures, ne les touchez pas tant qu'il n'a pas refroidi.
- Ne permettez pas à votre enfant d'utiliser l'article sans surveillance, car les enfants ne peuvent pas évaluer les dangers potentiels.

Éviter les dommages matériels !

- Évitez l'eau, l'huile, les nids de poule et les surfaces très rugueuses.

Montage

L'article est livré plié en position de transport. Procédez comme suit pour le mettre en état de rouler :

Dépliage (fig. A)

1. Tirez le levier de sécurité (1) vers le haut et tenez-le.
2. Tirez le levier (2) vers le haut, relâchez ensuite le levier de sécurité et ramenez la colonne de direction (3) vers l'avant jusqu'à ce qu'elle s'enclenche.

Montage des poignées (fig. B)

1. Enlevez les poignées (4) des supports (5).
2. Relevez le clapet de fermeture (6).
3. Appuyez sur les boutons de verrouillage (7) des poignées et glissez les poignées des deux côtés dans le tube en T (8) de la colonne de direction. Les boutons de verrouillage doivent s'enclencher avec un bruit caractéristique dans les trous (9) prévus à cet effet.
4. Rabaissez le clapet de fermeture sur les boutons de verrouillage.

Remarque : resserrez régulièrement les vis de fixation du clapet de fermeture.

Régler la hauteur de la colonne de direction (fig. C)

La colonne de direction peut être réglée à quatre hauteurs différentes. L'article ne peut être utilisé que si le bouton de verrouillage est engagé dans l'un des quatre trous prévus à cet effet et que la colonne de direction est ensuite fixée avec la fermeture rapide !

1. Desserrez le système de verrouillage rapide (10) de la colonne de direction (3).
2. Tirez la colonne de direction vers le haut jusqu'à ce que le bouton de verrouillage (11) s'enclenche dans l'un des quatre trous (12).
3. Bloquez la colonne de direction en verrouillant le système de verrouillage rapide.

Remarque : tant que le système de verrouillage rapide ne s'adapte pas correctement à la colonne de direction lors de la fermeture, serrez fermement la vis moletée à l'aide de la clé Allen fournie.

Assurez-vous que le système de verrouillage rapide est bien fixé avant de le serrer.

Roulement du guidon (fig. F)

Le roulement du guidon (18) est préréglé à la livraison de l'article. Si le guidon a trop de jeu ou devient dur au bout de quelques temps, faites régler le palier du guidon par un revendeur ou par un magasin de vélos.

Mettre l'article en position de transport

1. Desserrez le système de verrouillage rapide (10) de la colonne de direction (3) et appuyez sur le bouton de verrouillage (11) (fig. C).
2. Faites glisser la colonne de direction (3) complètement vers le bas et bloquez le système de verrouillage rapide (10) (fig. C).
3. Relevez le clapet de fermeture (6) (fig. B).
4. Appuyez sur les boutons de fermeture (7) des poignées et retirez les poignées (4) du tube en T (8) (fig. B).

5. Fixez les poignées aux supports (5) (fig. B).
6. Refermez le clapet de fermeture.
7. Tirez le levier de sécurité (1) vers le haut et tenez-le. Tirez le levier (2) vers le haut, relâchez ensuite le levier de sécurité (1) (fig. D).
8. Poussez la colonne de direction (3) vers la plateforme d'appui (13) jusqu'à ce qu'elle s'enclenche (fig. D).

Utilisation

Conduite, freinage, immobilisation (fig. E)

- Repliez la béquille (15) avant d'utiliser l'article.
- Placer une jambe sur la plate-forme d'appui (13) et donner de l'impulsion avec l'autre jambe par des impulsions régulières.
- Appuyer sur la tôle de frein (14) pour freiner.
- Déplier la béquille pour immobiliser l'article. L'article ne doit être immobilisé que sur une surface plane.

Entretien

Remplacement des roues (16)/(17) (fig. H)

Important !

Respectez les instructions du chapitre « Caractéristiques techniques ». Des roues d'un diamètre différent peuvent modifier les caractéristiques de conduite et mettre l'utilisateur en danger. N'utilisez pas de roues qui ne peuvent pas être installées correctement. Ne jamais installer de plus grandes roues que les roues d'origine de l'article.

Les roues s'usent. Cette usure dépend d'un grand nombre de facteurs, comme par exemple le sol, la taille et le poids de l'utilisateur, les conditions météorologiques, le matériau des roues et leur dureté. Il est de ce fait nécessaire de les remplacer de temps en temps.

1. Dévissez les vis des axes (21)/(22) à l'aide de deux clés Allen de taille 5.
2. Retirez les vis de l'essieu et enlevez la roue.
3. Remontez la nouvelle roue (16) ou (17) et fixez-la avec les vis de l'essieu.

Après le remplacement :

Si la roue bouge latéralement après le remplacement, ne pas l'utiliser !

Assurez-vous que toutes les vis sont toujours serrées dès les premières minutes de conduite et que rien ne s'est desserré ou détaché.

Resserrez la roue pour assurer son bon fonctionnement et pour que les roues ne fassent pas de bruit.

Remplacement des roulements (fig. G)

1. Démontez les roues (16) ou (17), comme décrit au chapitre « Remplacement des roues ».
2. Utilisez une clé Allen pour retirer un roulement (19).
3. Enlevez la bague d'écartement (20) de la roue et retournez-la.
4. Sortez l'autre roulement à l'aide d'une clé Allen.
5. Enclenchez un palier neuf. Retournez la roue, placez la pièce d'écartement et enclenchez ensuite un second roulement neuf.
6. Remontez la roue comme décrit dans le chapitre « Remplacement des roues ».

Stockage, nettoyage

Nous recommandons un nettoyage et un séchage soigneux après utilisation.

Enlevez les petits cailloux ou autres objets qui ont pu coller aux roues. Sécher les roulements à billes humides ou mouillés avec un chiffon propre. Graissez les roulements avec un lubrifiant adapté (huile ou graisse) de l'extérieur, pour prévenir toute formation de rouille. Conservez toujours l'article dans un endroit sec.

Mise au rebut

Éliminez l'article et le matériel d'emballage conformément aux directives locales en vigueur. Le matériel d'emballage tel que les sachets en plastique par exemple ne doivent pas arriver dans les mains des enfants. Conservez le matériel d'emballage hors de portée des enfants.



Ce produit est recyclable. Il est soumis à la responsabilité élargie du fabricant et est collecté séparément.



Éliminez les produits et les emballages dans le respect de l'environnement.



Le code de recyclage est utilisé pour identifier les différents matériaux pour le retour dans le circuit de recyclage. Le code se compose du symbole de recyclage, qui doit correspondre au circuit de recyclage, et d'un numéro identifiant le matériau.

Indications concernant la garantie et le service après-vente

L'article a été produit avec grand soin et sous un contrôle constant. DELTA-SPORT HANDELS-KONTOR GmbH accorde au client final privé une garantie de trois ans sur cet article à compter de la date d'achat (période de garantie) conformément aux dispositions suivantes. La garantie ne vaut que pour les défauts de matériaux et de fabrication. La garantie ne couvre pas les pièces soumises à une usure normale, lesquelles doivent donc être considérées comme des pièces d'usure (comme par ex. les piles), de même qu'elle ne couvre pas les pièces fragiles, telles que les interrupteurs, les batteries ou les pièces fabriquées en verre.

Les réclamations au titre de cette garantie sont exclues si l'article a été utilisé de manière abusive ou inappropriée, hors du cadre de son usage ou du champ d'application prévu ou si les instructions de la notice d'utilisation n'ont pas été respectées, à moins que le client final ne prouve que l'article présentait un défaut de matériau ou de fabrication n'étant pas dû à l'une des conditions mentionnées ci-dessus.

Les réclamations au titre de la garantie ne peuvent être adressées pendant la période de garantie qu'en présentant le ticket de caisse original. Veuillez pour cela conserver le ticket de caisse original. Ceci s'applique également aux pièces remplacées et réparées.

Si vous avez des plaintes à formuler, veuillez d'abord contacter le service d'assistance téléphonique ci-dessous ou nous contacter par courrier électronique. Si le cas est couvert par la garantie, nous nous engageons - à notre appréciation - à réparer ou à remplacer l'article gratuitement pour vous ou à vous rembourser le prix d'achat. Aucun autre droit ne découle de la garantie. Vos droits légaux, en particulier les droits de garantie contre le vendeur concerné, ne sont pas limités par cette garantie.

Article L217-16 du Code de la consommation

Lorsque l'acheteur demande au vendeur, pendant le cours de la garantie commerciale qui lui a été consentie lors de l'acquisition ou de la réparation d'un bien meuble, une remise en état couverte par la garantie, toute période d'immobilisation d'au moins sept jours vient s'ajouter à la durée de la garantie qui restait à courir. Cette période court à compter de la demande d'intervention de l'acheteur ou de la mise à disposition pour réparation du bien en cause, si cette mise à disposition est postérieure à la demande d'intervention.

Indépendamment de la garantie commerciale souscrite, le vendeur reste tenu des défauts de conformité du bien et des vices rédhibitoires dans les conditions prévues aux articles L217-4 à L217-13 du Code de la consommation et aux articles 1641 à 1648 et 2232 du Code Civil.

Article L217-4 du Code de la consommation

Le vendeur livre un bien conforme au contrat et répond des défauts de conformité existant lors de la délivrance.

Il répond également des défauts de conformité résultant de l'emballage, des instructions de montage ou de l'installation lorsque celle-ci a été mise à sa charge par le contrat ou a été réalisée sous sa responsabilité.

Article L217-5 du Code de la consommation

Le bien est conforme au contrat :

1° S'il est propre à l'usage habituellement attendu d'un bien semblable et, le cas échéant :

- s'il correspond à la description donnée par le vendeur et possède les qualités que celui-ci a présentées à l'acheteur sous forme d'échantillon ou de modèle ;
- s'il présente les qualités qu'un acheteur peut légitimement attendre eu égard aux déclarations publiques faites par le vendeur, par le producteur ou par son représentant, notamment dans la publicité ou l'étiquetage ;

2° Ou s'il présente les caractéristiques définies d'un commun accord par les parties ou être propre à tout usage spécial recherché par l'acheteur, porté à la connaissance du vendeur et que ce dernier a accepté.

Article L217-12 du Code de la consommation

L'action résultant du défaut de conformité se prescrit par deux ans à compter de la délivrance du bien.

Article 1641 du Code civil

Le vendeur est tenu de la garantie à raison des défauts cachés de la chose vendue qui la rendent impropre à l'usage auquel on la destine, ou qui diminuent tellement cet usage que l'acheteur ne l'aurait pas acquise, ou n'en aurait donné qu'un moindre prix, s'il les avait connus.

Article 1648 1er alinéa du Code civil

L'action résultant des vices rédhibitoires doit être intentée par l'acquéreur dans un délai de deux ans à compter de la découverte du vice.

Les pièces détachées indispensables à l'utilisation du produit sont disponibles pendant la durée de la garantie du produit.

IAN : 382999_2110

(CH) Service Suisse

Tel. : 0842 665566

(0,08 CHF/Min.,

mobile max. 0,40 CHF/Min.)

E-Mail : deltasport@lidl.ch

Congratulazioni!

Avete acquistato un articolo di alta qualità. Consigliamo di familiarizzare con l'articolo prima di cominciare ad utilizzarlo.



Leggere attentamente le seguenti istruzioni d'uso.

Utilizzare l'articolo solo nel modo descritto e per gli ambiti di applicazione indicati. Conservare accuratamente queste istruzioni d'uso. In caso di trasferimento dell'articolo a terzi, consegnare tutti i documenti insieme all'articolo.

Contenuto della fornitura

1 x monopattino
2 x chiave a brugola esagonale
1 x istruzioni d'uso

Dati tecnici

Carico massimo: Classe A - 100 kg



Carico massimo: 100 kg

Misure aperto:

ca. 99 x 36,5 x 102 cm (L x L x A)

Misure ripiegato:

ca. 83 x 13 x 38 cm (L x L x A)

Altezza del manubrio:

regolabile da ca. 87 - 102 cm

Peso: ca. 5,29 kg

Rotelle: Ø 200 mm

Cuscinetto: ABEC 9



Data di produzione (mese/anno):
03/2022

Uso conforme alla destinazione

Questo articolo non è un giocattolo ma un prodotto per il tempo libero.

L'articolo contiene minuterie, che potrebbero essere ingeriti dai bambini, e richiede concentrazione e buone abilità motorie.

Questo articolo è stato concepito per uso privato all'esterno, con un carico massimo di 100 kg. Questo articolo non è adatto per saltare.

Questo articolo non può essere utilizzato su strade pubbliche. Prima dell'utilizzo, informarsi sulle disposizioni di legge vigenti.



Indicazioni di sicurezza

AVVERTENZA!

Pericolo di soffocamento per i bambini!

- Non lasciare che i bambini giochino non sorvegliati con il materiale di imballaggio né con l'articolo stesso.

Pericolo di lesioni!

- Il montaggio dell'articolo deve essere eseguito da parte di un adulto sulla base dell'elenco delle minuterie in dotazione!
- L'articolo non può essere utilizzato da più di una persona in contemporanea.
- Prima di ogni uso, controllare se l'articolo presenta danni o segni d'usura. Controllare regolarmente che tutti gli elementi di giunzione e la parti di fissaggio siano perfettamente fissate, quali il meccanismo pieghevole e il dispositivo di regolazione dell'altezza del manubrio. Utilizzare l'articolo solo se in perfette condizioni!
- Assicurarsi che dadi e bulloni mantengano le loro caratteristiche autobloccanti.
- Non modificare l'articolo in modo che possa compromettere la sicurezza in nessuna circostanza.
- Non utilizzare l'articolo in ambienti chiusi. Su superfici lisce come laminato, parquet, pavimento in legno, piastrelle ecc., le ruote possono perdere aderenza e scivolare.



Pericolo di schiacciamento delle dita!

- Fare attenzione a tenere lontane le dita dal dispositivo di apertura e il ripiegamento dell'articolo per impedire che vengano schiacciate o tagliate.

-  Indossare sempre le protezioni antinfortunistiche (casco, polsiere, gomitiere e ginocchiere) e le scarpe adeguate!

- Prestare sempre attenzione alle altre persone!
- Utilizzare l'articolo solo su una superficie adeguata, uniforme, pulita e asciutta. Guidare sempre a debita distanza dagli altri utenti della strada. Evitare terreni in pendenza, scale e bacini d'acqua.
- Non guidare mai la sera al buio o quando le condizioni di visibilità non sono ottimali.
- Durante l'uso continuo i freni si surriscaldano. Non toccarli mai prima che si raffreddino in modo da evitare eventuali ustioni.
- Non lasciare che il bambino usi l'articolo senza sorveglianza, poiché non è ancora in grado di valutare i potenziali pericoli.

Evitare danni agli oggetti!

- Evitare acqua, olio, buche e superfici molto ruvide.

Montaggio

L'articolo viene fornito in stato di trasporto e cioè ripiegato. Per metterlo in condizioni d'uso, procedere come segue:

Apertura (fig. A)

1. Tirare la leva di fissaggio (1) verso l'alto e mantenerla in questa posizione.
2. Tirare la leva (2) verso l'alto, quindi lasciare la leva di fissaggio e spostare in avanti il piantone del manubrio (3) in modo che possa incastrarsi.

Montaggio manopole (fig. B)

1. Staccare le manopole (4) dai supporti (5).
2. Sollevare il tappo di chiusura (6).
3. Premere i tasti di arresto (7) delle manopole verso il basso e spingere queste entrambi i lati nel tubo a T (8) del piantone del manubrio. I tasti di arresto devono scattare in modo udibile incastrandosi nei fori predisposti (9).
4. Premere il tappo di chiusura verso il basso attraverso il tasto di arresto.

Nota: serrare regolarmente le viti di fissaggio del tappo di chiusura.

Regolazione dell'altezza del piantone del manubrio (fig. C)

Il piantone del manubrio può essere regolato in base a varie altezze. L'articolo può essere utilizzato solo quando i tasti di arresto sono incastrati in uno dei quattro fori previsti e il piantone del manubrio è fissato con la chiusura rapida!

1. Aprire la chiusura rapida (10) sul piantone (3).
2. Tirare verso l'alto il piantone fino a quando il tasto di arresto (11) si incastra in uno dei quattro fori (12).
3. Bloccare il piantone fissando la chiusura rapida.

Nota: se la chiusura rapida durante la chiusura non è correttamente fissata al piantone del manubrio, serrare la brugola con la chiave a brugola esagonale in dotazione. Prima di serrare la chiusura rapida, assicurarsi che sia regolata correttamente.

Cuscinetto del manubrio (fig. F)

L'articolo viene consegnato con il cuscinetto del manubrio (18) preimpostato. Nel caso in cui, dopo un certo periodo di tempo, il manubrio abbia troppo gioco oppure sia troppo duro, si consiglia di far sistemare il cuscinetto del manubrio da un rivenditore specializzato o un negozio di biciclette.

Messa in stato di trasporto dell'articolo

1. Aprire la chiusura rapida (10) sul piantone (3) del manubrio e premere il tasto di arresto (11) (fig. C).
2. Spingere il piantone (3) verso il basso fino alla fine e serrare la chiusura rapida (10) (fig. C).
3. Sollevare il tappo di chiusura (6) (fig. B).
4. Premere i tasti di arresto (7) delle manopole ed estrarle (4) dal tubo T (8) (fig. B).

5. Fissare le manopole ai rispettivi supporti (5) (fig. B).
6. Chiudere nuovamente i tappi di chiusura.
7. Tirare la leva di fissaggio (1) verso l'alto e mantenerla in questa posizione. Tirare la leva (2) verso l'alto e poi rilasciare la leva di fissaggio (1) (fig. D).
8. Spingere il piantone (3) del manubrio verso la pedana (13) fino a quando non si incastra (fig. D).

Uso

Guidare, frenare, parcheggiare (fig. E)

- Prima di utilizzare l'articolo, chiudere il cavalletto (15).
- Posizionare una gamba sulla pedana (13) e con l'altra gamba dare lo slancio con spinte regolari.
- Per frenare premere sulla lamiera del freno (14).
- Per riportarlo aprire i supporti di parcheggio. L'articolo può essere parcheggiato solo su una superficie piana.

Manutenzione

Sostituzione delle rotelle (16)/(17) (fig. H)

Importante!

Fare riferimento al capitolo "Dati tecnici". Le rotelle di diametro diverso possono alterare le caratteristiche di guida e, in determinate condizioni, possono mettere in pericolo l'utente. Non utilizzare mai rotelle che non possono essere montate correttamente. Non montare mai rotelle più grandi di quelle originali fornite con l'articolo.

Le rotelle si usurano. Il consumo delle rotelle dipende da vari fattori, per esempio il terreno, la statura e il peso dell'utilizzatore, le condizioni meteorologiche, il materiale con cui sono realizzate e la relativa durezza. Per questo, di tanto in tanto, è necessario sostituirle.

1. Allentare le viti dell'asse (21)/(22) con due chiavi a brugola esagonali di dimensione 5.
2. Estrarre le viti dell'asse e rimuovere la rotella.
3. Montare la nuova rotella (16) o (17) e fissarla con le viti dell'asse.

Dopo la sostituzione:

Se dopo la sostituzione la rotella genera attrito lateralmente, non utilizzare l'articolo!

Assicurarsi che le viti siano ancora salde dopo i primi minuti di utilizzo del pattino e che non si siano allentate o sbloccate.

Serrare nuovamente le viti delle rotelle in modo da assicurarsi che girino in modo uniforme e che i cuscinetti non generino rumori anomali.

Sostituzione del cuscinetto a sfera (fig. G)

1. Rimuovere la rotella (16) o (17) come descritto nel paragrafo "Sostituzione delle rotelle".
2. Estrarre il cuscinetto (19) con la chiave a brugola esagonale.
3. Rimuovere il distanziale (20) dalla rotella e girarla.
4. Estrarre l'altro cuscinetto con una chiave a brugola esagonale.
5. Installare un nuovo cuscinetto. Girare la rotella, posizionare il distanziale e premere in sede il nuovo cuscinetto.
6. Serrare la rotella come descritto nella sezione "Sostituzione delle rotelle".

Conservazione, pulizia

Dopo l'uso, consigliamo di pulire ed asciugare accuratamente l'articolo.

Rimuovere sassolini o altri oggetti che potrebbero essere rimasti incastrati nelle rotelle. Asciugare i cuscinetti umidi o bagnati con un panno pulito. Lubrificare esternamente i cuscinetti con un prodotto apposito per evitare la formazione di ruggine. Riporre l'articolo in un posto asciutto.

Smaltimento

Smaltire l'articolo e i materiali dell'imballaggio in conformità con le direttive locali in vigore. I materiali di imballaggio, come ad esempio le pellicole, non devono essere alla portata dei bambini. Conservare i materiali di imballaggio in un luogo non raggiungibile per i bambini.



Smaltire i prodotti e gli imballaggi in modo ecologico.



Il codice di riciclaggio ha lo scopo di contrassegnare i diversi materiali al fine di introdurli nel ciclo di riutilizzo

(recycling).

Il codice è composto dal simbolo del riciclo, che dovrebbe rappresentare il ciclo del riutilizzo, e un numero che indica di che materiale si tratta.

Avvertenze sulla garanzia e sulla gestione dei servizi di assistenza

L'articolo è stato prodotto con la massima cura e sotto un continuo controllo. DELTA-SPORT HANDELSKONTOR GmbH concede ai clienti finali privati, su questo articolo, tre anni di garanzia dalla data di acquisto (termine di garanzia) sulla base delle seguenti disposizioni. La garanzia vale solo per i vizi di materiale e di lavorazione. La garanzia non si estende alle parti soggette ad un normale degradamento e che siano quindi da considerarsi come pezzi soggetti ad usura (ad es. le batterie) né ai pezzi fragili come ad es. interruttori, batterie ricaricabili oppure pezzi in vetro.

Dalla presente garanzia sono escluse le richieste legate a casi di utilizzo non conforme oppure di abuso dell'articolo, oppure di utilizzo avvenuto non nell'ambito delle condizioni previste oppure del campo di impiego previsto, oppure in caso di non osservanza delle direttive riportate nelle istruzioni d'uso, a meno che il cliente non dimostri che sussista un vizio di materiale o di lavorazione che non sia riconducibile ad una delle circostanze riportate sopra.

Le richieste di garanzia possono essere avanzate solo entro il relativo termine, su presentazione dello scontrino originale di acquisto. Si prega quindi di conservare lo scontrino originale. Il termine di garanzia non sarà prolungato a seguito di eventuali riparazioni effettuate sulla base della garanzia, della garanzia obbligatoria prevista per legge oppure di accondiscendenza. Ciò vale anche per le parti sostituite oppure riparate.

In caso di contestazione rivolgersi dapprima alla hotline di assistenza sotto indicata oppure mettersi in contatto con noi via e-mail. Laddove sussista un caso coperto dalla garanzia, l'articolo sarà - a nostra discrezione - da noi riparato gratuitamente, sostituito oppure sarà rimborsato il prezzo di acquisto. Non sussistono ulteriori diritti derivanti dalla garanzia.

I vostri diritti giuridici, in particolare i diritti di garanzia obbligatoria prevista dalla legge nei confronti del relativo venditore, non sono limitati dalla presente garanzia.

IAN: 382999_2110



Assistenza Svizzera

Tel.: 0842 665566
(0,08 CHF/Min.,
telefonia mobile max.
0,40 CHF/Min.)

E-Mail: deltasport@lidl.ch

Congratulations!

You have chosen to purchase a high-quality product. Familiarise yourself with the product before using it for the first time.

 **Read the following instructions for use carefully.**

Use the product only as described and only for the given areas of application. Store these instructions for use carefully. When passing the product on to third parties, please also hand over all accompanying documents.

Package contents

1 x town scooter

2 x allen key

1 x instructions for use

Technical data

Maximum load: Class A - 100kg



Maximum weight capacity: 100kg

Dimensions unfolded:

approx. 99 x 36.5 x 102cm (L x W x H)

Dimensions folded:

approx. 83 x 13 x 38cm (L x W x H)

Handlebar height:

adjustable from approx. 87 - 102cm

Weight: approx. 5.29kg

Rollers: Ø 200mm

Bearing: ABEC 9



Date of manufacture (month/year):

03/2022

Intended use

This product is a leisure product not a toy.

The product contains small parts which could be swallowed by children and requires concentration and good motor skills.

This product is designed for private outdoor use with a maximum load capacity of 100kg. This product is not suitable for jumps.

This product may not be used on public roads. Inform yourself about the statutory regulations before using it.

Safety Information

WARNING!

Suffocation risk for children!

- Do not allow children to play with the product or the packaging materials unsupervised.

Risk of injury!

- Adult assembly only due to small parts!
- The product may only be used by one person at a time.
- Check the product for damage or wear before each use. Always check that all connectors and fasteners, such as the folding mechanism and the height adjustment on the steering column are tight. Only use the product if it is in perfect condition!
- Make sure that the nuts and bolts retain their self-locking properties.
- Do not modify the product in a way that might endanger your safety.
- Do not use the product indoors. On smooth surfaces like laminate, parquet, wooden floorboards, tiles etc. the tyres can lose their grip and skid.



Danger of crushed fingers!

- Please take note of pinch and shear points when folding and unfolding the product.
-  Always wear suitable protection (helmet, hand, elbow and knee pads and wrist guards) and shoes!

- Always show consideration for other people!
- Only use the product on appropriate surfaces, which are level, clean and dry. Keep away from other traffic users, if possible. Avoid sloping terrain, stairs and open water.
- Never drive in the dark or when visibility is poor.
- The brake gets hot if used continuously. To avoid getting burned, do not touch it before it has cooled down.
- Do not let your child use the product unsupervised, as children cannot assess potential dangers.

Preventing damage to the product!

- Avoid water, oil, potholes and very rough surfaces.

Assembly

The product is supplied folded up in transport condition. Proceed as follows to get it ready for riding:

Unfolding (Fig. A)

1. Pull the safety lever (1) upwards and hold it.
2. Pull the lever (2) upwards, then release the safety lever and fold the steering column (3) forwards until it locks into place.

Mounting the grips (Fig. B)

1. Remove the grips (4) from the brackets (5).
2. Lift the cover flap (6).
3. Press the locking knobs (7) down on the grips and push the grips on both sides into the T-tube (8) of the steering column. The locking knobs must snap audibly into place into the holes (9) provided.
4. Press the cover flap down over the locking knobs.

Note: Tighten the retaining screws on the cover flap regularly.

Adjusting the height of the steering column (Fig. C)

The steering column can be adjusted to four different heights. The product may only be used if the locking knob is locked in place into one of the four holes provided and the steering column is then secured with the quick release fastener!

1. Loosen the quick release (10) on the steering column (3).
2. Pull the steering column upwards, until the locking knob (11) locks into place in one of the four holes (12).
3. Secure the steering column by locking the quick release.

Note: If the quick release does not fit snugly on the steering column when tightening, tighten the knurled screw firmly with the enclosed Allen key. Make sure that the quick release fastener is secured before tightening.

Steering head bearing (Fig. F)

The steering head bearing (18) is pre-set when the product is supplied. If, after a while, the handlebars have too much play or become too stiff, get the steering head bearing adjusted by a specialist dealer or at a bicycle shop.

Putting the product into transport condition

1. Loosen the quick release (10) on the steering column (3) and press the locking knob (11) (Fig. C).
2. Push the steering column (3) all the way down and lock the quick release (10) (Fig. C).
3. Lift the cover flap (6) (Fig. B).
4. Press the locking knobs (7) of the grips and pull the grips (4) out of the T-tube (8) (Fig. B).

5. Attach the grips to the brackets (5) (Fig. B).
6. Close the cover flap again.
7. Pull the safety lever (1) upwards and hold it.
Pull the lever (2) upwards, then release the safety lever (1) (Fig. D).
8. Press the steering column (3) towards the deck (13) until it locks into place (Fig. D).

Use

Riding, braking, parking (Fig. E)

- Fold in the kickstand (15) before using the product.
- Put one leg on the deck (13) and give momentum by regularly pushing off with the other leg.
- Step on the brake plate (14) to brake.
- Swing out the stand to park. The product may only be parked on a level surface.

Maintenance

Replacing the rollers (16)/(17) (Fig. H)

Important!

Pay attention to the chapter on "Technical data". Rollers that have a different diameter, may alter the riding properties and could possibly endanger the user. Do not use rollers that are larger than the original rollers on the product. Rollers wear out. This wear depends on many factors, such as, for example, the terrain, the size and weight of the user, the weather conditions, the material of the rollers and their hardness, etc. It is necessary to replace them now and then.

1. Loosen the axle bolts (21)/(22) with two size 5 Allen keys.
2. Pull out the axle bolts and remove the roller.
3. Install the new roller (16) or (17) and secure it with the axle bolts.

After replacing the wheels:

Do not use the rollers if they pull sideways after replacing them!

After the first few minutes of skating, make sure that all screws are still tight and that nothing has detached or become loose.

Tension the roller once more to make sure that it is running quietly and that the bearing isn't making any noise.

Replacing the ball bearings (Fig. G)

1. Remove the roller (16) or (17) as described in the section "Replacing the rollers".
2. Use an Allen key to lever out a bearing (19).
3. Remove the spacer (20) from the roller and turn it over.
4. Lever out the other bearing with an Allen key.
5. Push in a new bearing. Turn the roller over, insert the spacer, then push in a second new bearing.
6. Secure the roller again as described in the section "Replacing the rollers".

Storage and cleaning

We recommend that you clean and dry the product thoroughly after use.

Remove small stones or other objects that may have got caught on the rollers. Dry wet or damp ball bearings with a clean cloth. Grease the bearings with a suitable bearing lubricant from the outside to prevent external rust. Always store the product in a dry place.

Disposal

Dispose of the article and the packaging materials in accordance with current local regulations. Packaging materials such as foil bags are not suitable to be given to children. Keep the packaging materials out of the reach of children.



Dispose of the products and the packaging in an environmentally friendly manner.



The recycling code is used to identify various materials for recycling. The code consists of the recycling symbol – which is meant to reflect the recycling cycle – and a number which identifies the material.

Notes on the guarantee and service handling

The product was produced with great care and under continuous quality control. DELTA-SPORT HANDELSKONTOR GmbH gives private end customers a three-year guarantee on this product from the date of purchase (guarantee period) in accordance with the following provisions.

The guarantee is only valid for material and manufacturing defects. The guarantee does not cover parts subject to normal wear and tear that are thus considered wear parts (e.g. batteries) or fragile parts such as switches, rechargeable batteries, or parts made of glass.

Claims under this guarantee are excluded if the product has been used incorrectly, improperly, or contrary to the intended purpose, or if the provisions in the instructions for use were not observed, unless the end customer proves that a material or manufacturing defect exists that was not caused by one of the aforementioned circumstances.

Claims under the guarantee can only be made within the guarantee period by presenting the original sales receipt. Please therefore keep the original sales receipt. The guarantee period is not extended by any repairs carried out under the guarantee, under statutory guarantees, or as a gesture of goodwill. This also applies to replaced and repaired parts.

If you wish to make a claim please first contact the service hotline mentioned below or contact us by e-mail. If there is a guarantee case, then the product will be repaired or replaced free of charge to you or the purchase price will be refunded, depending on our choice.

Your legal rights, in particular guarantee claims against the respective seller, are not limited by this guarantee.

IAN: 382999_2110



Service Great Britain

Tel.: 0800 404 7657

E-Mail: deltasport@lidl.co.uk

DELTA-SPORT HANDELSKONTOR GMBH

Wragekamp 6 • DE-22397 Hamburg
GERMANY



03/2022

Delta-Sport-Nr.: BW-7170

IAN 382999_2110

