



20 V AKKU-DREHSCLAGSCHRAUBER/20V CORDLESS IMPACT WRENCH/20 V VISSEUSE À CHOCS SANS FIL PASSP 20-Li C4

(DE) (AT) (BE) (CH)

20 V AKKU-DREHSCLAGSCHRAUBER

Bedienungsanleitung
Originalbetriebsanleitung

(GB) (IE) (NI) (CY) (MT)

20V CORDLESS IMPACT WRENCH

User manual
Translation of the original instructions

(FR) (BE) (CH)

20 V VISSEUSE À CHOCS SANS FIL

Mode d'emploi
Traduction de la notice originale

(NL) (BE)

20 V ACCU-DRAAISLAG-SCHROEFMACHINE

Gebruiksaanwijzing
Vertaling van de oorspronkelijke gebruiksaanwijzing

(PL)

20 V AKUMULATOROWY KLUCZ UDAROWY

Instrukcja obsługi
Tłumaczenie instrukcji oryginalnej

(CZ)

20 V AKU RÁZOVÝ UTAHOVÁK

Návod na obsluhu
Překlad původního návodu k používání

(SK)

20 V AKU RÁZOVÝ UŤAHOVÁK

Návod na obsluhu
Překlad pôvodného návodu na použitie

(ES)

20 V ATORNILLADORA DE IMPACTO RECARGABLE

Manual de instrucciones
Traducción del manual original

(DK)

20 V BATTERIDREVEN SLAGNØGLE

Betjeningsvejledning
Oversættelse af den originale brugsanvisning

(IT)

20 V AVVITATORE A PERCUSSIONE RICARICABILE

Istruzioni per l'uso
Traduzione delle istruzioni originali

(HU)

20 V AKKU-CSAVARÓZÓ

Használati útmutató
Eredeti használati utasítás fordítása

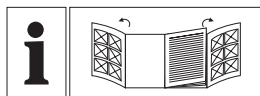

| | | | |
|----------------|-------------------------|--------|-----|
| DE/AT/BE/CH | Bedienungsanleitung | Seite | 5 |
| GB/IE/NI/CY/MT | User manual | Page | 28 |
| FR/BE/CH | Mode d'emploi | Page | 48 |
| NL/BE | Gebruiksaanwijzing | Pagina | 71 |
| PL | Instrukcja obsługi | Strona | 92 |
| CZ | Návod na obsluhu | Strana | 114 |
| SK | Návod na obsluhu | Strana | 134 |
| ES | Manual de instrucciones | Página | 154 |
| DK | Betjeningsvejledning | Side | 176 |
| IT | Istruzioni per l'uso | Pagina | 196 |
| HU | Használati útmutató | Oldal | 217 |

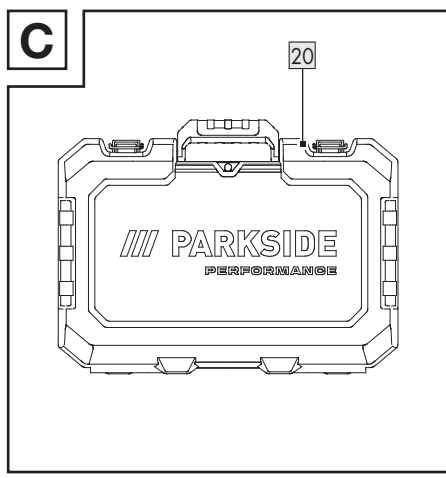
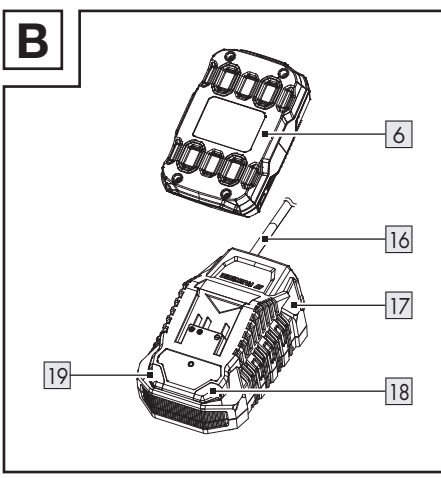
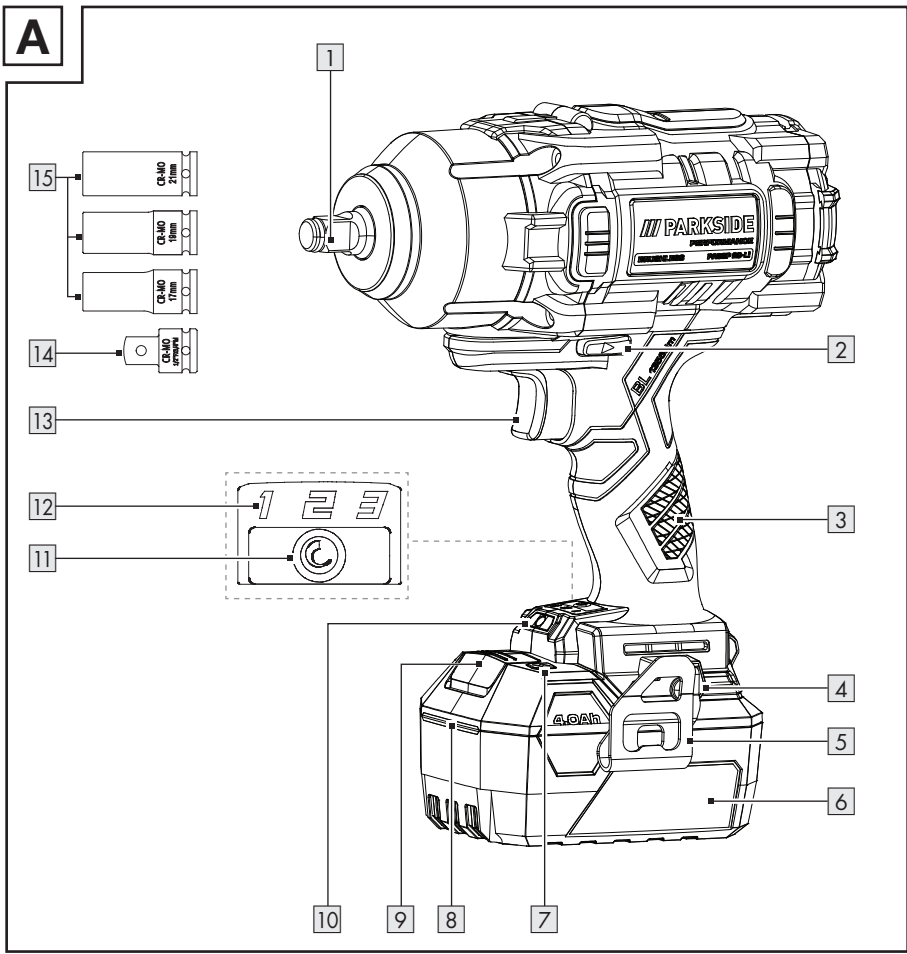

/// PARKSIDE **X20V** TEAM

AKKU KOMPATIBEL MIT ALLEN GERÄTEN DER SERIE „X 20 V TEAM“

BATTERY COMPATIBLE WITH ALL DEVICES OF THE SERIES “X 20 V TEAM“

BATTERIE COMPATIBLE AVEC TOUS LES APPAREILS DE LA SÉRIE « X 20 V TEAM »

ACCU KOMPATIBEL MET ALLE APPARATEN VAN DE SERIE “X 20 V TEAM”

AKUMULATOR KOMPATYBILNY ZE WSZYSTKIMI URZĄDZENIAMI SERII
„X 20 V TEAM”

AKUMULÁTOR KOMPATIBILNÍ SE VŠEMI PŘÍSTROJI ŘADY „X 20 V TEAM“

AKUMULÁTOR JE KOMPATIBILNÝ SO VŠETKÝMI PŘÍSTROJMI ZO SÉRIE
„X 20 V TEAM”

BATERÍA COMPATIBLE CON TODOS LOS DISPOSITIVOS DE LA SERIE “X 20 V TEAM”

BATTERIET ER KOMPATIBELT MED ALLE APPARATER I SERIEN ”X 20 V TEAM”

BATTERIA COMPATIBILE CON TUTTI I DISPOSITIVI DELLA SERIE “X 20 V TEAM”

AZ AKKU KOMPATIBILIS AZ „X 20 V TEAM” SOROZAT MINDEN KÉSZÜLÉKÉVEL

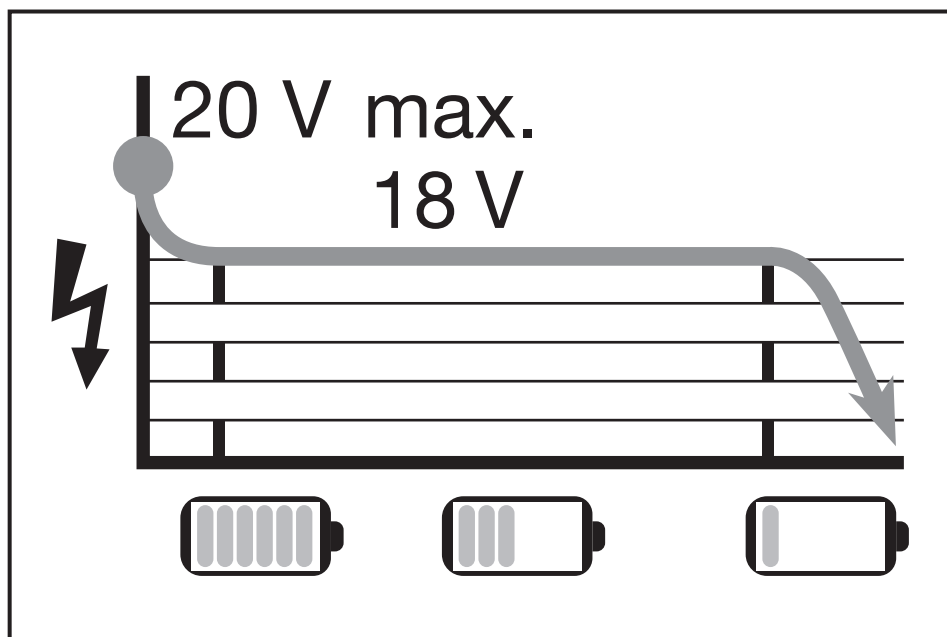

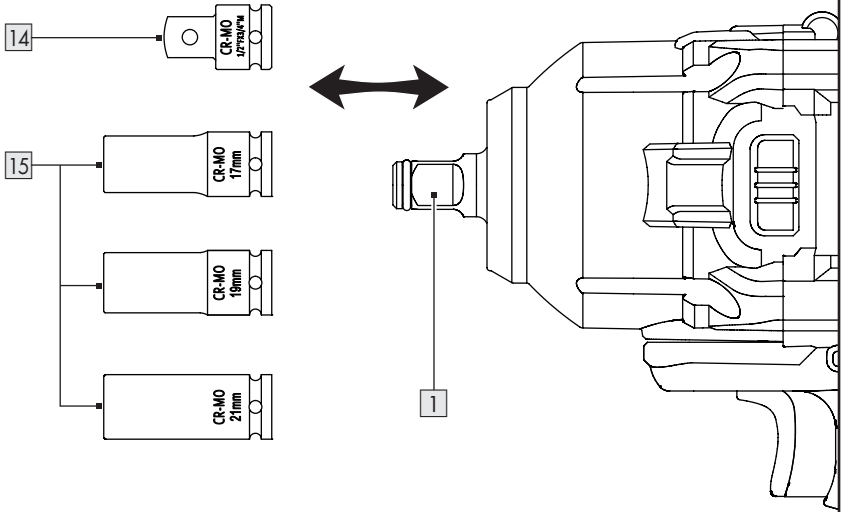
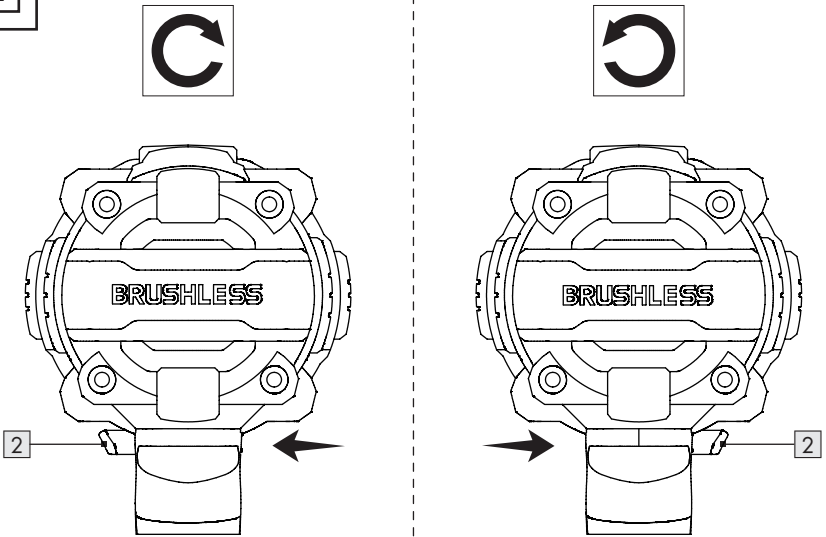
D**E**

| | | |
|---|-------|----|
| Liste der verwendeten Piktogramme/Symbole | Seite | 7 |
| Einleitung | Seite | 8 |
| Bestimmungsgemäße Verwendung | Seite | 8 |
| Lieferumfang | Seite | 8 |
| Teilebeschreibung | Seite | 9 |
| Funktionsbeschreibung | Seite | 9 |
| Technische Daten | Seite | 9 |
| Sicherheitshinweise | Seite | 12 |
| Allgemeine Sicherheitshinweise für Elektrowerkzeuge | Seite | 12 |
| Sicherheitshinweise für Drehschlagschrauber | Seite | 15 |
| Vibrations- und Geräuschkinderung | Seite | 16 |
| Verhalten im Notfall | Seite | 16 |
| Restrisiken | Seite | 16 |
| Sicherheitshinweise für Ladegeräte | Seite | 17 |
| Vor der ersten Verwendung | Seite | 18 |
| Produkt auspacken | Seite | 18 |
| Zubehör | Seite | 18 |
| Vorbereitung | Seite | 18 |
| Einsatzwerkzeug montieren/demontieren | Seite | 18 |
| Ladezustand des Akku-Packs prüfen | Seite | 19 |
| Akku-Pack aufladen | Seite | 19 |
| Bedienung | Seite | 20 |
| Akku-Pack einsetzen/entnehmen | Seite | 20 |
| Drehzahlstufe auswählen | Seite | 20 |
| Drehrichtung einstellen | Seite | 20 |
| Ein-/ausschalten | Seite | 21 |
| Drehzahlregelung | Seite | 21 |
| LED-Arbeitsleuchte | Seite | 21 |
| Gürtelclip | Seite | 21 |
| Arbeitshinweise | Seite | 21 |
| Transport | Seite | 22 |

| | | |
|--|-------|----|
| Reinigung, Wartung und Lagerung | Seite | 22 |
| Reinigung | Seite | 22 |
| Wartung | Seite | 22 |
| Lagerung | Seite | 22 |
| Ersatzteile/Zubehör | Seite | 22 |
| Fehlerbehebung | Seite | 23 |
| Entsorgung | Seite | 23 |
| Garantie | Seite | 25 |
| Abwicklung im Garantiefall | Seite | 25 |
| Service | Seite | 26 |
| EU-Konformitätserklärung | Seite | 27 |

Liste der verwendeten Piktogramme/Symbole

| | | | |
|---|---|--|--|
|  | <p>GEFAHR! – Bezeichnet eine Gefahr mit hohem Risikograd, die, wenn sie nicht vermieden wird, den Tod oder eine schwere Verletzung zur Folge hat (z. B. Erstickungsgefahr)</p> |   | <p>Dieses Symbol bedeutet, dass vor der Verwendung des Produkts die Betriebsanleitung zu beachten ist.</p> |
|  | <p>WARNUNG! – Bezeichnet eine Gefahr mit mittlerem Risikograd, die, wenn sie nicht vermieden wird, den Tod oder eine schwere Verletzung zur Folge haben kann (z. B. Stromschlagrisiko)</p> |  | <p>Gleichstrom/-spannung</p> |
|  | <p>VORSICHT! – Bezeichnet eine Gefahr mit niedrigem Risikograd, die, wenn sie nicht vermieden wird, eine leichte bis mäßige Verletzung zur Folge haben kann (z. B. Verbrühungsgefahr)</p> |  | <p>Schützen Sie den Akku-Pack vor Hitze und dauerhafter, starker Sonneneinstrahlung.</p> |
|  | <p>ACHTUNG! – Warnt vor möglichen Sachschäden (z. B. Kurzschlussgefahr)</p> |  | <p>Schützen Sie den Akku-Pack vor Feuer.</p> |
|  | <p>Vorsicht! Heiße Oberfläche. Es besteht Verbrennungsrisiko.</p> |  | <p>Schützen Sie den Akku-Pack vor Wasser und Feuchtigkeit.</p> |
|  | <p>Vorsicht! Heiße Oberfläche. Es besteht Verbrennungsrisiko.</p> |  | <p>Gehörschutz tragen!</p> |
|  | <p>Vorsicht! Heiße Oberfläche. Es besteht Verbrennungsrisiko.</p> |  | <p>Schutzhandschuhe tragen!</p> |
|  | <p>Vorsicht! Heiße Oberfläche. Es besteht Verbrennungsrisiko.</p> |  | <p>Augenschutz tragen!</p> |
|  | <p>Vorsicht! Heiße Oberfläche. Es besteht Verbrennungsrisiko.</p> |  | <p>Drehzahlstufentaste 11</p> |
|  | <p>Vorsicht! Heiße Oberfläche. Es besteht Verbrennungsrisiko.</p> |  | <p>Drehzahlstufenanzeige 12</p> |
|  | <p>Sicherheitshinweise Handlungsanweisungen</p> |  | <p>Das CE-Zeichen bestätigt Konformität mit den für das Produkt zutreffenden EU-Richtlinien.</p> |
|  | <p>Sicherheitshinweise Handlungsanweisungen</p> |  | <p>Das CE-Zeichen bestätigt Konformität mit den für das Produkt zutreffenden EU-Richtlinien.</p> |

20 V AKKU- DREHSCLAGSCHRAUBER

● **Einleitung**

Wir beglückwünschen Sie zum Kauf Ihres neuen Produkts. Sie haben sich damit für ein hochwertiges Produkt entschieden. Die Bedienungsanleitung ist Teil dieses Produkts. Sie enthält wichtige Hinweise für Sicherheit, Gebrauch und Entsorgung. Machen Sie sich vor der Benutzung des Produkts mit allen Bedien- und Sicherheitshinweisen vertraut. Benutzen Sie das Produkt nur wie beschrieben und für die angegebenen Einsatzbereiche. Händigen Sie alle Unterlagen bei Weitergabe des Produkts an Dritte mit aus.

● **Bestimmungsgemäße Verwendung**

- Dieses Produkt ist für folgende Tätigkeiten vorgesehen:
 - Schrauben eindrehen und lösen
 - Muttern anziehen und lösen
- Die LED-Arbeitsleuchte  ist dazu bestimmt, den direkten Arbeitsbereich zu beleuchten.
- Verwenden Sie immer das richtige Zubehör für den vorgesehenen Einsatz. Beachten Sie beim Kauf und Gebrauch von Einsatzwerkzeugen die technischen Anforderungen des Produkts (siehe „Technische Daten“).
- Verwenden Sie das Produkt nur in trockenen Innenräumen.
- Andere Verwendungen oder Veränderungen des Produkts gelten als nicht bestimmungsgemäß und können zu Risiken wie Lebensgefahr, Verletzungen und Beschädigungen führen.
- Für aus bestimmungswidriger Verwendung entstandene Schäden übernimmt der Hersteller keine Haftung.

- Der Betreiber oder Benutzer des Produkts ist für Unfälle oder Personen- und/oder Sachschäden an Dritten oder deren Eigentum verantwortlich.
- Das Produkt ist ausschließlich für den privaten Gebrauch bestimmt.
- Das Produkt ist nicht für den gewerblichen Einsatz oder für ähnliche Einsatzbereiche bestimmt.
- Beachten Sie alle anwendbaren lokalen Sicherheitsvorschriften, Normen und Verordnungen. Die Verwendung von lärmenden Elektrowerkzeugen kann gemäß nationalen oder lokalen Vorschriften nur zu bestimmten Zeiten erlaubt sein.
- Das Produkt ist Teil der Serie **X 20 V TEAM** und kann mit Akku-Packs der Serie **X 20 V TEAM** betrieben werden. Akku-Packs der Serie **X 20 V TEAM** dürfen nur mit Ladegeräten der Serie **X 20 V TEAM** geladen werden.

● **Lieferumfang**

WARNUNG!

- ▶ Das Produkt und die Verpackungsmaterialien sind kein Kinderspielzeug! Kinder dürfen nicht mit Kunststoffbeuteln, Folien und Kleinteilen spielen! Es besteht Verschluckungs- und Erstickungsgefahr!

- 1 20 V Akku-Drehschlagschrauber
- 3 Stecknüsse (17 mm, 19 mm, 21 mm)
- 1 Stecknussadapter (1/2" (12,7 mm) auf 3/4" (19 mm))
- 1 Aufbewahrungskoffer
- 1 Akku-Pack
- 1 Ladegerät
- 1 Bedienungsanleitung

● Teilebeschreibung

Schlagen Sie vor dem Lesen die Seiten mit den Abbildungen auf und machen Sie sich mit allen Funktionen des Produkts vertraut.

(Abb. A)

- 1 Werkzeugaufnahme
- 2 Drehrichtungsschalter
- 3 Handgriff (isolierte Grifffläche)
- 4 Akku-Pack-Halter
- 5 Gürtelclip
- 6 Akku-Pack
- 7 Taste  (Ladezustand)
- 8 LED-Akkustatus-Anzeige
- 9 Entriegelungstaste (Akku-Pack)
- 10 LED-Arbeitsleuchte
- 11 Taste  (Drehzahlstufe)
- 12 Drehzahlstufenanzeige
- 13 Ein-/Aus-Schalter
- 14 Stecknussadapter
- 15 Stecknuss

(Abb. B)

- 16 Anschlussleitung mit Netzstecker
- 17 Ladegerät
- 18 Ladekontroll-LED – Rot
- 19 Ladekontroll-LED – Grün

(Abb. C)

- 20 Aufbewahrungskoffer

● Funktionsbeschreibung

- Das Produkt verfügt über eine Werkzeugaufnahme **1** mit $\frac{1}{2}$ " (12,7 mm) Vierkant, die sich im oder entgegen dem Uhrzeigersinn drehen kann.
- Mit der Drehschlagfunktion wird die Kraft des Motors in gleichmäßige Drehschläge umgesetzt.

- Das Schlagwerk schaltet sich beim Festziehen und Lösen von Schrauben und Muttern ein.
- Weitere Informationen zu den einzelnen Bedienelementen finden Sie im Kapitel „Bedienung“.

● Technische Daten

| 20 V Akku-Drehschlagschrauber | PASSP 20-Li C4 |
|-------------------------------|------------------------------------|
| Nennspannung U: | 20 V === |
| Gewicht (mit Akku-Pack): | ca. 4 kg |
| Leerlaufdrehzahl n_0 : | |
| - Stufe 1: | 0–660 min ⁻¹ |
| - Stufe 2: | 0–1 250 min ⁻¹ |
| - Stufe 3: | 0–1 550 min ⁻¹ |
| Schlagzahl: | |
| - Stufe 1: | 0–500 min ⁻¹ |
| - Stufe 2: | 0–1 500 min ⁻¹ |
| - Stufe 3: | 0–1 900 min ⁻¹ |
| Drehmoment: | |
| - Stufe 1: | 130 N m |
| - Stufe 2: | 400 N m |
| - Stufe 3: | 1 356 N m |
| Max. Schrauben-/Mutterngröße: | M33 |
| Werkzeugaufnahme: | $\frac{1}{2}$ " (12,7 mm) Vierkant |

| Akku-Pack | PAP 204 A1 |
|----------------|---------------|
| Modell-Nummer: | HG13859 |
| Typ: | Lithium-Ionen |
| Nennspannung: | 20 V === |
| Kapazität: | 4 Ah |
| Energiewert: | 80 Wh |

| | |
|----------------------------|-------------------|
| Akku-Pack | PAP 204 A1 |
| Anzahl der Batteriezellen: | 10 |

| | |
|-------------------------|--|
| Schnellladegerät | PLG 20 C3 |
| Modell-Nummer: | |
| VDE-Stecker: | HG12518 |
| BS-Stecker: | HG12518-BS |
| Eingang: | |
| Nennspannung: | 230–240 V~ |
| Nennfrequenz: | 50 Hz |
| Nennleistung: | 120 W |
| Ausgang: | |
| Nennspannung: | 21,5 V === |
| Ladestrom: | 4,5 A |
| Schutzklasse: | II/□ |
| Sicherung (intern): | 3,15 A /  |

Empfohlene Umgebungstemperatur

| | |
|---------------------------|------------------|
| Max. Temperatur (gesamt): | +50 °C |
| Während des Ladens: | +4 °C bis +40 °C |
| Während des Betriebs: | +4 °C bis +50 °C |
| Während der Lagerung: | 0 °C bis +45 °C |

Geräuschemissionswerte

Die gemessenen Werte wurden in Übereinstimmung mit EN 62841 ermittelt. Der A-bewertete Geräuschpegel des Elektrowerkzeugs beträgt typischerweise:

| | |
|---------------------------------|--------|
| Schalldruckpegel L_{pA} : | 85 dB |
| Unsicherheit K_{pA} : | 3,0 dB |
| Schallleistungspegel L_{WA} : | 93 dB |
| Unsicherheit K_{WA} : | 3,0 dB |

Schwingungsemissionswerte

Schwingungsgesamtwerte (Vektorsumme dreier Richtungen), ermittelt entsprechend EN 62841:

| | |
|---------------------------|-----------------------|
| Schwingung $a_{h\cdot}$: | 3,61 m/s ² |
| Unsicherheit K: | 1,5 m/s ² |

WARNUNG!



Tragen Sie Gehörschutz!

WARNUNG!

- Die Schwingungs- und Geräuschemissionen können während der tatsächlichen Benutzung des Elektrowerkzeugs von den Angabewerten abweichen, abhängig von der Art und Weise, in der das Elektrowerkzeug verwendet wird, insbesondere, welche Art von Werkstück bearbeitet wird. Versuchen Sie, die Belastung durch Vibrationen und Geräusche so gering wie möglich zu halten. Beispielhafte Maßnahmen zur Verringerung der Vibrationsbelastung sind das Tragen von Handschuhen beim Gebrauch des Einsatzwerkzeugs und die Begrenzung der Arbeitszeit. Dabei sind alle Anteile des Betriebszyklus zu berücksichtigen (beispielsweise Zeiten, in denen das Elektrowerkzeug abgeschaltet ist, und solche, in denen es zwar eingeschaltet ist, aber ohne Belastung läuft).

HINWEIS

- ▶ Der angegebene Schwingungsgesamtwert und der angegebene Geräuschemissionswert sind nach einem genormten Prüfverfahren gemessen worden und können zum Vergleich eines Elektrowerkzeugs mit einem anderen verwendet werden.
- ▶ Der angegebene Schwingungsgesamtwert und der angegebene Geräuschemissionswert können auch zu einer vorläufigen Einschätzung der Belastung verwendet werden.

Ladedauer

- Das Produkt ist Teil der Serie **X 20 V TEAM** und kann mit Akku-Packs der Serie **X 20 V TEAM** betrieben werden. Akku-Packs der Serie **X 20 V TEAM** dürfen nur mit Ladegeräten der Serie **X 20 V TEAM** geladen werden.

- Die Ladedauer wird durch Faktoren wie Temperatur der Umgebung und des Akku-Packs sowie der anliegenden Netzspannung beeinflusst und kann ggf. von den angegebenen Werten abweichen.
- Wir empfehlen Ihnen, dieses Produkt ausschließlich mit folgenden Akku-Packs zu betreiben:
 - **PAP 202 A1**
 - **PAP 204 A1**
 - **Smart PAPS 204 A1/B1**
 - **Smart PAPS 208 A1**
- Wir empfehlen Ihnen, diese Akku-Packs mit folgenden Ladegeräten zu laden:
 - **PLG 20 A3**
 - **PLG 20 A4**
 - **PLG 20 C1**
 - **PLG 20 C3**
 - **PDSLGS 20 A1**
 - **Smart PLGS 2012 A1**

| Ladedauer Ladegerät | 2 Ah Akku-Pack PAP 202 A1 | 4 Ah Akku-Pack PAP 204 A1 | 4 Ah Smart PAPS 204 A1/B1 | 8 Ah Smart PAPS 208 A1 |
|---|---------------------------------|---------------------------------|---------------------------------|------------------------------|
| Max. 2,4 A Ladegerät PLG 20 A4/C1 | 60 min | 120 min | 120 min | 210 min |
| Max. 4,5 A Ladegerät PLG 20 A3/C3 | 35 min | 60 min | 50 min | 120 min |
| Max. 4,5 A Ladegerät PDSLGS 20 A1 | 35 min | 60 min | 50 min | 120 min |
| Ladegerät Smart PLGS 2012 A1 | 35 min | 35 min | 35 min | 45 min |



Sicherheitshinweise

● Allgemeine Sicherheitshinweise für Elektrowerkzeuge

⚠️ WARNUNG!

- ▶ **Lesen Sie alle Sicherheitshinweise, Anweisungen, Bilderungen und technischen Daten, mit denen dieses Elektrowerkzeug versehen ist.** Versäumnisse bei der Einhaltung der nachfolgenden Anweisungen können elektrischen Schlag, Brand und/oder schwere Verletzungen verursachen.

Bewahren Sie alle Sicherheitshinweise und Anweisungen für die Zukunft auf.

Der in den Sicherheitshinweisen verwendete Begriff „Elektrowerkzeug“ bezieht sich auf netzbetriebene Elektrowerkzeuge (mit Netzleitung) oder auf akkubetriebene Elektrowerkzeuge (ohne Netzleitung).

Arbeitsplatzsicherheit

- Halten Sie Ihren Arbeitsbereich sauber und gut beleuchtet.** Unordnung oder unbeleuchtete Arbeitsbereiche können zu Unfällen führen.
- Arbeiten Sie mit dem Elektrowerkzeug nicht in explosionsgefährdeter Umgebung, in der sich brennbare Flüssigkeiten, Gase oder Stäube befinden.** Elektrowerkzeuge erzeugen Funken, die den Staub oder die Dämpfe entzünden können.
- Halten Sie Kinder und andere Personen während der Benutzung des Elektrowerkzeugs fern.** Bei Ablenkung können Sie die Kontrolle über das Elektrowerkzeug verlieren.

Elektrische Sicherheit

- Der Anschlussstecker des Elektrowerkzeuges muss in die Steckdose passen. Der Stecker darf in keiner Weise verändert werden. Verwenden Sie keine Adapterstecker gemeinsam mit schutzgeerdeten Elektrowerkzeugen.** Unveränderte Stecker und passende Steckdosen verringern das Risiko eines elektrischen Schlages.
- Vermeiden Sie Körperkontakt mit geerdeten Oberflächen wie von Rohren, Heizungen, Herden und Kühlschränken.** Es besteht ein erhöhtes Risiko durch elektrischen Schlag, wenn Ihr Körper geerdet ist.
- Halten Sie Elektrowerkzeuge von Regen oder Nässe fern.** Das Eindringen von Wasser in ein Elektrowerkzeug erhöht das Risiko eines elektrischen Schlages.
- Zweckentfremden Sie die Anschlussleitung nicht, um das Elektrowerkzeug zu tragen, aufzuhängen oder um den Stecker aus der Steckdose zu ziehen. Halten Sie die Anschlussleitung fern von Hitze, Öl, scharfen Kanten oder sich bewegenden Geräteteilen.** Beschädigte oder verwickelte Anschlussleitungen erhöhen das Risiko eines elektrischen Schlages.
- Wenn Sie mit einem Elektrowerkzeug im Freien arbeiten, verwenden Sie nur Verlängerungskabel, die auch für den Außenbereich geeignet sind.** Die Anwendung eines für den Außenbereich geeigneten Verlängerungskabels verringert das Risiko eines elektrischen Schlages.
- Wenn der Betrieb des Elektrowerkzeuges in feuchter Umgebung nicht vermeidbar**

ist, verwenden Sie einen Fehlerstromschutzschalter. Der Einsatz eines Fehlerstromschutzschalters vermindert das Risiko eines elektrischen Schlages.

Sicherheit von Personen

- a) **Seien Sie aufmerksam, achten Sie darauf, was Sie tun, und gehen Sie mit Vernunft an die Arbeit mit einem Elektrowerkzeug. Benutzen Sie kein Elektrowerkzeug, wenn Sie müde sind oder unter dem Einfluss von Drogen, Alkohol oder Medikamenten stehen.** Ein Moment der Unachtsamkeit beim Gebrauch des Elektrowerkzeuges kann zu ernsthaften Verletzungen führen.
- b) **Tragen Sie persönliche Schutzausrüstung und immer eine Schutzbrille.** Das Tragen persönlicher Schutzausrüstung, wie Staubmaske, rutschfeste Sicherheitsschuhe, Schutzhelm oder Gehörschutz, je nach Art und Einsatz des Elektrowerkzeuges, verringert das Risiko von Verletzungen.
- c) **Vermeiden Sie eine unbeabsichtigte Inbetriebnahme. Vergewissern Sie sich, dass das Elektrowerkzeug ausgeschaltet ist, bevor Sie es an die Stromversorgung und/oder den Akku anschließen, es aufnehmen oder tragen.** Wenn Sie beim Tragen des Elektrowerkzeuges den Finger am Schalter haben oder das Elektrowerkzeug eingeschaltet an die Stromversorgung anschließen, kann dies zu Unfällen führen.
- d) **Entfernen Sie Einstellwerkzeuge oder Schraubenschlüssel, bevor Sie das Elektrowerkzeug einschalten.** Ein Werkzeug oder Schlüssel, der sich in einem drehenden Teil des Elektrowerkzeugs befindet, kann zu Verletzungen führen.

- e) **Vermeiden Sie eine abnormale Körperhaltung. Sorgen Sie für einen sicheren Stand und halten Sie jederzeit das Gleichgewicht.** Dadurch können Sie das Elektrowerkzeug in unerwarteten Situationen besser kontrollieren.
- f) **Tragen Sie geeignete Kleidung. Tragen Sie keine weite Kleidung oder Schmuck. Halten Sie Haare, Kleidung und Handschuhe fern von sich bewegenden Teilen.** Lockere Kleidung, Schmuck oder lange Haare können von sich bewegenden Teilen erfasst werden.
- g) **Wenn Staubabsaug- und -auffangeinrichtungen montiert werden können, vergewissern Sie sich, dass diese angeschlossen sind und richtig verwendet werden.** Die Verwendung einer Staubabsaugung kann Gefährdungen durch Staub verringern.
- h) **Wiegen Sie sich nicht in falscher Sicherheit und setzen Sie sich nicht über die Sicherheitsregeln für Elektrowerkzeuge hinweg, auch wenn Sie nach vielfachem Gebrauch mit dem Elektrowerkzeug vertraut sind.** Achtloses Handeln kann binnen Sekundenbruchteilen zu schweren Verletzungen führen.

Verwendung und Behandlung des Elektrowerkzeugs

- a) **Überlasten Sie das Elektrowerkzeug nicht. Verwenden Sie für Ihre Arbeit das dafür bestimmte Elektrowerkzeug.** Mit dem passenden Elektrowerkzeug arbeiten Sie besser und sicherer im angegebenen Leistungsbereich.
- b) **Benutzen Sie kein Elektrowerkzeug, dessen Schalter defekt ist.** Ein Elektrowerkzeug, das sich nicht mehr ein- oder ausschalten lässt, ist gefährlich und muss repariert werden.

- c) **Ziehen Sie den Stecker aus der Steckdose und/oder entfernen Sie einen abnehmbaren Akku, bevor Sie Geräteeinstellungen vornehmen, Einsatzwerkzeugteile wechseln oder das Elektrowerkzeug weglegen.** Diese Vorsichtsmaßnahme verhindert den unbeabsichtigten Start des Elektrowerkzeuges.
- d) **Bewahren Sie unbenutzte Elektrowerkzeuge außerhalb der Reichweite von Kindern auf. Lassen Sie keine Personen das Elektrowerkzeug benutzen, die mit diesem nicht vertraut sind oder diese Anweisungen nicht gelesen haben.** Elektrowerkzeuge sind gefährlich, wenn sie von unerfahrenen Personen benutzt werden.
- e) **Pflegen Sie Elektrowerkzeuge und Einsatzwerkzeuge mit Sorgfalt. Kontrollieren Sie, ob bewegliche Teile einwandfrei funktionieren und nicht klemmen, ob Teile gebrochen oder so beschädigt sind, dass die Funktion des Elektrowerkzeuges beeinträchtigt ist. Lassen Sie beschädigte Teile vor dem Einsatz des Elektrowerkzeugs reparieren.** Viele Unfälle haben ihre Ursache in schlecht gewarteten Elektrowerkzeugen.
- f) **Halten Sie Schneidwerkzeuge scharf und sauber.** Sorgfältig gepflegte Schneidwerkzeuge mit scharfen Schneidkanten verklemmen sich weniger und sind leichter zu führen.
- g) **Verwenden Sie Elektrowerkzeug, Zubehör, Einsatzwerkzeuge usw. entsprechend diesen Anweisungen. Berücksichtigen Sie dabei die Arbeitsbedingungen und die auszuführende Tätigkeit.** Der Gebrauch von Elektrowerkzeugen für andere als die vorgesehenen Anwendungen kann zu gefährlichen Situationen führen.

- h) **Halten Sie Griffe und Griffflächen trocken, sauber und frei von Öl und Fett.** Rutschige Griffe und Griffflächen erlauben keine sichere Bedienung und Kontrolle des Elektrowerkzeugs in unvorhergesehenen Situationen.

Verwendung und Behandlung des Akkuwerkzeugs

- a) **Laden Sie die Akkus nur mit Ladegeräten auf, die vom Hersteller empfohlen werden.** Durch ein Ladegerät, das für eine bestimmte Art von Akkus geeignet ist, besteht Brandgefahr, wenn es mit anderen Akkus verwendet wird.
- b) **Verwenden Sie nur die dafür vorgesehenen Akkus in den Elektrowerkzeugen.** Der Gebrauch von anderen Akkus kann zu Verletzungen und Brandgefahr führen.
- c) **Halten Sie den nicht benutzten Akku fern von Büroklammern, Münzen, Schlüsseln, Nägeln, Schrauben oder anderen kleinen Metallgegenständen, die eine Überbrückung der Kontakte verursachen könnten.** Ein Kurzschluss zwischen den Akkukontakten kann Verbrennungen oder Feuer zur Folge haben.
- d) **Bei falscher Anwendung kann Flüssigkeit aus dem Akku austreten. Vermeiden Sie den Kontakt damit. Bei zufälligem Kontakt mit Wasser abspülen. Wenn die Flüssigkeit in die Augen kommt, nehmen Sie zusätzlich ärztliche Hilfe in Anspruch.** Austretende Akkufflüssigkeit kann zu Hautreizungen oder Verbrennungen führen.
- e) **Benutzen Sie keinen beschädigten oder veränderten Akku.** Beschädigte oder veränderte Akkus können sich unvorhersehbar verhalten und zu Feuer, Explosion oder Verletzungsgefahr führen.

- f) **Setzen Sie einen Akku keinem Feuer oder zu hohen Temperaturen aus.** Feuer oder Temperaturen über +130 °C können eine Explosion hervorrufen.
- g) **Befolgen Sie alle Anweisungen zum Laden und laden Sie den Akku oder das Akkuvwerkzeug niemals außerhalb des in der Betriebsanleitung angegebenen Temperaturbereichs.** Falsches Laden oder Laden außerhalb des zugelassenen Temperaturbereichs kann den Akku zerstören und die Brandgefahr erhöhen.

| | |
|--|--|
|  | <p>VORSICHT! EXPLOSIONSRISIKO! Laden Sie nicht aufladbare Batterien niemals auf.</p> |
|  | <p>Schützen Sie den Akku vor Hitze, z. B. auch vor dauernder Sonneneinstrahlung, Feuer, Wasser und Feuchtigkeit. Es besteht ein Explosionsrisiko.</p> |
|  | |
|  | |

Service

- a) **Lassen Sie Ihr Elektrowerkzeug nur von qualifiziertem Fachpersonal und nur mit Original-Ersatzteilen reparieren.** Damit wird sichergestellt, dass die Sicherheit des Elektrowerkzeugs erhalten bleibt.
- b) **Warten Sie niemals beschädigte Akkus.** Sämtliche Wartung von Akkus sollte nur durch den Hersteller oder bevollmächtigte Kundendienststellen erfolgen.

● Sicherheitshinweise für Drehschlagschrauber

- **Halten Sie das Elektrowerkzeug an den isolierten Griffflächen, wenn Sie Arbeiten ausführen, bei denen die Schraube verborgene Stromleitungen treffen kann.** Der Kontakt mit einer spannungsführenden Leitung kann auch metallene Geräteteile unter Spannung setzen und zu einem elektrischen Schlag führen.
- **Sichern Sie das Werkstück.** Ein mit Spannvorrichtungen oder Schraubstock festgehaltenes Werkstück ist sicherer gehalten als mit Ihrer Hand.
- **Warten Sie, bis das Elektrowerkzeug zum Stillstand gekommen ist, bevor Sie es ablegen.** Das Einsatzwerkzeug kann sich verhaken und zum Verlust der Kontrolle über das Elektrowerkzeug führen.
- **Verwenden Sie geeignete Suchgeräte, um verborgene Versorgungsleitungen aufzuspüren, oder ziehen Sie die örtliche Versorgungsgesellschaft hinzu.** Kontakt mit Elektroleitungen kann zu Feuer und elektrischem Schlag führen. Beschädigung einer Gasleitung kann zur Explosion führen. Eindringen in eine Wasserleitung verursacht Sachbeschädigung.
- **Bei weichen Materialien wie z. B. Aluminium oder ähnlichem kann beim Einsatz durch den Schlagschrauber das Gewinde oder der Schraubensitz durch zu festes Anziehen beschädigt werden.**

Originalzubehör/-zusatzgeräte

WARNUNG!

- ▶ Verwenden Sie kein Zubehör, welches nicht von **/// PARKSIDE** empfohlen wurde. Dies kann zu elektrischem Schlag und Feuer führen.

- Benutzen Sie nur Zubehör und Zusatzgeräte, die in der Bedienungsanleitung angegeben sind bzw. deren Aufnahme mit dem Produkt kompatibel ist.

● Vibrations- und Geräuschminderung

Begrenzen Sie die Benutzungszeit, verwenden Sie vibrations- und geräuscharme Betriebsarten und tragen Sie persönliche Schutzausrüstung, um Vibrations- und Geräuschauswirkungen zu reduzieren.

Die folgenden Maßnahmen helfen, vibrations- und geräuschbedingte Risiken zu mindern:

- Verwenden Sie das Produkt nur gemäß seinem bestimmungsgemäßen Gebrauch und wie in diesen Anweisungen beschrieben.
- Stellen Sie sicher, dass das Produkt einwandfrei und gut gewartet ist.
- Halten Sie das Produkt sicher an den Handgriffen/Griffflächen fest.
- Warten Sie das Produkt entsprechend den Anweisungen und sorgen Sie für ausreichende Schmierung (wenn anwendbar).
- Planen Sie Ihren Arbeitsablauf so, dass die Verwendung von Produkten mit hohem Vibrationswert auf einen längeren Zeitraum verteilt ist.

● Verhalten im Notfall

Machen Sie sich anhand dieser Bedienungsanleitung mit der Benutzung dieses Produkts vertraut. Prägen Sie sich die Sicherheitshinweise ein und halten Sie sich unbedingt daran. Dies hilft, Risiken und Gefahren zu vermeiden.

- Seien Sie bei der Nutzung dieses Produkts immer aufmerksam, damit Sie Gefahren frühzeitig erkennen und handeln können. Rasches Einschreiten kann schwere Verletzungen und Sachschäden vermeiden.
- Schalten Sie das Produkt bei Fehlfunktionen umgehend aus und entnehmen Sie den Akku-Pack. Lassen Sie das Produkt von einer qualifizierten Fachkraft überprüfen und gegebenenfalls instand setzen, bevor Sie es wieder in Betrieb nehmen.

● Restrisiken

HINWEIS

- ▶ Dieses Produkt erzeugt während des Betriebs ein elektromagnetisches Feld! Dieses Feld kann unter Umständen mit aktiven oder passiven medizinischen Implantaten interferieren! Um das Risiko von schweren oder tödlichen Verletzungen zu verringern, empfehlen wir Personen mit medizinischen Implantaten, vor dem Betrieb dieses Produkts ihren Arzt und den Hersteller des medizinischen Implantats zu konsultieren!

Auch wenn Sie dieses Produkt vorschriftsmäßig bedienen, bleibt ein potenzielles Risiko für Personen- und Sachschäden bestehen. Folgende Gefahren können im Zusammenhang mit der Bauweise und Ausführung dieses Produkts unter anderem auftreten:

- Verletzungen durch bewegliche Teile oder heiße Oberflächen
- Gehörschäden, falls kein geeigneter Gehörschutz getragen wird
- Gesundheitsschäden, die aus Hand-Arm-Schwingungen resultieren, falls das Produkt über einen längeren Zeitraum verwendet wird oder nicht ordnungsgemäß geführt und gewartet wird

● Sicherheitshinweise für Ladegeräte

- Dieses Gerät kann von Kindern ab 8 Jahren und darüber sowie von Personen mit verringerten physischen, sensorischen oder mentalen Fähigkeiten oder Mangel an Erfahrung und Wissen benutzt werden, wenn sie beaufsichtigt oder bezüglich des sicheren Gebrauchs des Geräts unterwiesen wurden und die daraus resultierenden Gefahren verstehen. Kinder dürfen nicht mit dem Gerät spielen. Reinigung und Benutzer-Wartung dürfen nicht von Kindern ohne Beaufsichtigung durchgeführt werden.
- Laden Sie keine nicht wieder aufladbaren Batterien auf. Verstoß gegen diesen Hinweis führt zu Gefährdungen.
- Wenn die Anschlussleitung beschädigt wird, muss sie durch den Hersteller oder seinen Kundendienst oder eine ähnlich qualifizierte

Person ersetzt werden, um Gefährdungen zu vermeiden.

- Schützen Sie elektrische Teile gegen Feuchtigkeit. Tauchen Sie diese nie in Wasser oder andere Flüssigkeiten, um einen elektrischen Schlag zu vermeiden. Halten Sie das Gerät nie unter fließendes Wasser. Beachten Sie die Anweisungen für Reinigung, Wartung und Reparatur.
- 🏠 Das Gerät ist nur den Gebrauch in Innenräumen geeignet.

⚠️ ACHTUNG! Dieses Ladegerät ist ausschließlich zum Aufladen von Akku-Packs der folgenden Typen geeignet:

| /// PARKSIDE® 20 V Akku-Pack | | |
|---------------------------------|------|-----------|
| PAP 202 A1 | 2 Ah | 5 Zellen |
| PAP 204 A1 | 4 Ah | 10 Zellen |
| PAPS 204 A1/B1 | 4 Ah | 5 Zellen |
| PAPS 208 A1 | 8 Ah | 10 Zellen |

Geeignete Akku-Packs und Ladegeräte

| | |
|-------------------|--------------------------|
| Akku-Pack: | /// PARKSIDE X 20 V Team |
| Ladegerät: | /// PARKSIDE X 20 V Team |

- Kunden aus den folgenden Ländern können in den Lidl-Onlineshops kompatible Ersatzbatterien und Ladegeräte bestellen:
Deutschland (lidl.de), Frankreich (lidl.fr), Belgien (lidl.be), Tschechische Republik (lidl.cz), Niederlande (lidl.nl), Polen (lidl.pl), Slowakei (lidl.sk), Spanien (lidl.es)
Kunden aus allen anderen Ländern können diese unter www.optimex-shop.com bestellen.

● Vor der ersten Verwendung

● Produkt auspacken

1. Entnehmen Sie das Produkt aus der Verpackung und entfernen Sie sämtliche Verpackungsmaterialien und Schutzfolien.
2. Prüfen Sie, ob alle Teile vorhanden sind und ob der beschriebene Lieferumfang vollständig ist (siehe „Lieferumfang“).
3. Überprüfen Sie, ob sich das Produkt und sämtliche Teile in gutem Zustand befinden. Sollten Sie eine Beschädigung oder einen Defekt feststellen, verwenden Sie das Produkt nicht, sondern verfahren Sie wie im Kapitel „Garantie“ beschrieben.

● Zubehör

⚠️ WARNUNG!

- ▶ Verwenden Sie kein Zubehör, welches nicht von /// PARKSIDE empfohlen wurde. Dies kann zu elektrischem Schlag und Feuer führen.

Für den sicheren und ordnungsgemäßen Gebrauch dieses Produkts wird das folgende Zubehör benötigt:

- Geeignete persönliche Schutzausrüstung

Zum Eindrehen und Lösen von Schrauben wird das folgende Zubehör benötigt:

- Bithalter für ½" (12,7 mm) Werkzeugaufnahme **1**
- Schraubbit

Werkzeuge und Einsatzwerkzeuge erhalten Sie im Fachhandel. Beachten Sie beim Erwerb immer die technischen Anforderungen dieses Produkts (siehe „Technische Daten“). Fragen Sie bei Unsicherheit eine qualifizierte Fachkraft und lassen Sie sich von Ihrem Fachhändler beraten.

● Vorbereitung

⚠️ WARNUNG! Verletzungsrisiko durch ungewollte Inbetriebnahme!

- ▶ Setzen Sie den Akku-Pack **6** erst dann in das Produkt ein, wenn es vollständig für den Einsatz vorbereitet ist.

● Einsatzwerkzeug montieren/demontieren

HINWEIS

- ▶ Die Richtungsangaben in diesem Abschnitt sind so zu deuten, dass der Nutzer hinter dem Produkt positioniert ist.

Einsatzwerkzeug montieren

(Abb. D)

- Schieben Sie die gewünschte Stecknuss **15** auf die Werkzeugaufnahme **1**.

- Bei Verwendung des Stecknussadapters **14**:
 - Schieben Sie den Stecknussadapter **14** auf die Werkzeugaufnahme **1**.
 - Schieben Sie ein 3/4" (19 mm) Einsatzwerkzeug auf den Stecknussadapter **14**.
- Bei Verwendung eines Bithalters und Schraubbits (beides nicht im Lieferumfang enthalten):
 - Schieben Sie den Bithalter auf die Werkzeugaufnahme **1**.
 - Setzen Sie ein Schraubbit in den Bithalter ein.

Einsatzwerkzeug demontieren

(Abb. D)

⚠ VORSICHT! Verbrennungsrisiko!

- ▶ Einsatzwerkzeuge können sehr heiß werden. Tragen Sie gegebenenfalls Schutzhandschuhe.

- Ziehen Sie das Einsatzwerkzeug von der Werkzeugaufnahme **1** ab.

● Ladezustand des Akku-Packs prüfen

- Drücken Sie die Taste **↔ 7**, um den Ladezustand des Akku-Packs **6** zu prüfen.
- Der Ladezustand bzw. die verbleibende Ladung wird auf der LED-Akkustatus-Anzeige **8** wie folgt angezeigt:

| LED | Ladezustand |
|--------|-----------------|
| Grün | Maximale Ladung |
| Orange | Mittlere Ladung |
| Rot | Niedrige Ladung |

● Akku-Pack aufladen

⚠ ACHTUNG! Risiko der Beschädigung des Akku-Packs **6!**

- ▶ Setzen Sie den Akku-Pack **6** nicht über längere Zeit direkter Sonneneinstrahlung aus und legen Sie ihn nicht auf einem Heizkörper ab. Halten Sie eine Umgebungstemperatur von max. +50 °C ein.

HINWEIS

- ▶ Falls der Akku-Pack **6** noch warm ist, lassen Sie ihn vor dem Aufladen herunterkühlen.

1. Entnehmen Sie den Akku-Pack **6** aus dem Produkt.
2. Schieben Sie den Akku-Pack **6** in den Ladeschacht des Ladegeräts **17**.
3. Verbinden Sie das Ladegerät **17** mit einer Steckdose.
4. Nach dem Aufladen: Trennen Sie das Ladegerät **17** von der Steckdose.
5. Ziehen Sie den Akku-Pack **6** aus dem Ladegerät **17** heraus.

Kontroll-LEDs am Ladegerät

| Grün | Rot | Bedeutung |
|----------|----------|--|
| Leuchtet | — | Voll aufgeladen |
| | | Standby-Modus (kein Akku-Pack 6 eingesetzt) |
| — | Leuchtet | Wird aufgeladen |
| — | Blinkt | Akku-Pack 6 ist überhitzt |
| Blinkt | Blinkt | Akku-Pack 6 ist defekt |

● Bedienung

● Akku-Pack einsetzen/ entnehmen

⚠️ WARNUNG! Verletzungsrisiko durch ungewollte Inbetriebnahme!

- ▶ Setzen Sie den Akku-Pack **[6]** erst dann ein, wenn das Produkt vollständig für den Einsatz vorbereitet ist.

⚠️ ACHTUNG! Risiko von Sachschäden und Schäden am Produkt!

- ▶ Ein falscher Akku-Pack kann das Produkt und den Akku-Pack beschädigen.

Akku-Pack einsetzen

1. Schieben Sie den Akku-Pack **[6]** entlang der Führungsschiene in den Akku-Pack-Halter **[4]**.
2. Stellen Sie sicher, dass der Akku-Pack **[6]** hörbar einrastet.

Akku-Pack entnehmen

1. Drücken Sie auf die Entriegelungstaste **[9]** am Akku-Pack **[6]**.
2. Ziehen Sie den Akku-Pack **[6]** aus dem Akku-Pack-Halter **[4]**.

● Drehzahlstufe auswählen

- Drücken Sie **[11]**, um zwischen 3 Drehzahlstufen zu wählen.
- Die ausgewählte Drehzahlstufe wird in der Drehzahlstufenanzeige **[12]** angezeigt.

| Stufe | Max. Leerlaufdrehzahl | Max. Schlagzahl | Drehmoment |
|-------|-----------------------|-----------------------|------------|
| 1 | 660 min ⁻¹ | 500 min ⁻¹ | 130 N m |

| Stufe | Max. Leerlaufdrehzahl | Max. Schlagzahl | Drehmoment |
|-------|-------------------------|-------------------------|------------|
| 2 | 1 250 min ⁻¹ | 1 500 min ⁻¹ | 400 N m |
| 3 | 1 550 min ⁻¹ | 1 900 min ⁻¹ | 1 356 N m |

● Drehrichtung einstellen

(Abb. E)

⚠️ ACHTUNG! Risiko der Beschädigung des Produkts!

- ▶ Betätigen Sie den Drehrichtungsschalter **[2]** erst dann, wenn das Produkt zum Stillstand gekommen ist.

HINWEIS

- ▶ Die Richtungsangaben in diesem Abschnitt sind so zu deuten, dass der Nutzer hinter dem Produkt positioniert ist.

- Stellen Sie den Drehrichtungsschalter **[2]** in eine der 3 Positionen:

| Position des Drehrichtungsschalters [2] | Drehrichtung |
|--|--|
| Links | Im Uhrzeigersinn |
| Mitte | Ein-/Aus-Schalter [13] gesperrt |
| Rechts | Entgegen dem Uhrzeigersinn |

● Ein-/ausschalten

⚠️ WARNUNG! Verletzungsrisiko durch ungewollten Dauerbetrieb des Produkts!

- ▶ Bevor Sie den Akku-Pack **[6]** einsetzen, prüfen Sie, ob der Ein-/Aus-Schalter **[13]** ordnungsgemäß funktioniert und beim Loslassen in die AUS-Position zurückkehrt.

Einschalten

1. Setzen Sie den Akku-Pack **[6]** ein (siehe „Akku-Pack einsetzen/entnehmen“).
2. Stellen Sie die Drehrichtung ein (siehe „Drehrichtung einstellen“).
3. Wählen Sie die Drehzahlstufe aus (siehe „Drehzahlstufe auswählen“).
4. Halten Sie den Ein-/Aus-Schalter **[13]** gedrückt.

Ausschalten

1. Lassen Sie den Ein-/Aus-Schalter **[13]** los.
2. Warten Sie, bis das Produkt zum Stillstand gekommen ist, bevor Sie es ablegen.
3. Wenn Sie eine Pause einlegen: Stellen Sie den Drehrichtungsschalter **[2]** in die mittlere Position. Dadurch wird verhindert, dass das Produkt versehentlich eingeschaltet wird.
4. Entnehmen Sie den Akku-Pack **[6]** aus dem Produkt, wenn Sie das Produkt unbeaufsichtigt lassen oder mit der Arbeit fertig sind.

● Drehzahlregelung

- Drehzahl stufenweise regeln: Drücken Sie leichter oder stärker auf den Ein-/Aus-Schalter **[13]**.

| Druck | Drehzahl |
|--------|----------|
| Leicht | Niedrig |
| Stark | Hoch |

● LED-Arbeitsleuchte

HINWEIS

- ▶ Sicht in schlecht beleuchteten Bereichen verbessern: Dieses Produkt ist mit einer LED-Arbeitsleuchte **[10]** ausgestattet, um den unmittelbaren Arbeitsbereich zu beleuchten.
- Sobald das Produkt eingeschaltet wird: Die LED-Arbeitsleuchte **[10]** schaltet sich sofort ein.

● Gürtelclip

⚠️ VORSICHT! Verletzungsrisiko!

- ▶ Bevor Sie das Produkt an einem Gürtel einhängen: Stellen Sie den Drehrichtungsschalter **[2]** in die mittlere Position. Dadurch wird verhindert, dass das Produkt versehentlich eingeschaltet wird.

- Produkt an einem Gürtel einhängen: Verwenden Sie den Gürtelclip **[5]**.
- Sie können den Gürtelclip **[5]** als Flaschenöffner für Flaschen mit Kronkorken verwenden.

● Arbeitshinweise

⚠️ ACHTUNG!

- ▶ Befolgen Sie stets die Anweisungen des Herstellers zum Festziehen von Schrauben oder Muttern. Befolgen Sie die Vorgaben des Herstellers zur Überprüfung von Schrauben oder Muttern nach Zeit oder Leistung.
- ▶ Nach einem Radwechsel am Fahrzeug: Prüfen Sie die Radschrauben oder -mutter wie in den Anweisungen oder Richtlinien des Herstellers gefordert. Ziehen Sie die Radschrauben oder -mutter nach ca. 50 bis 100 km mit einem Drehmomentschlüssel nach.

- Das Anzugsdrehmoment ist abhängig von der Schlagdauer.
- Um die optimale Schlagkraft zu erreichen, üben Sie keinen Druck gegen die Schraube/Mutter aus.
- Verwenden Sie das Produkt ausschließlich zum Anziehen von Schrauben und Muttern für Vormontagetarbeiten. Nicht das Produkt erreicht das gewünschte Soll-Drehmoment der Schraube oder Mutter, sondern ein Drehmoment-schlüssel, der auf das Soll-Drehmoment eingestellt ist.
- Überprüfen Sie das tatsächlich erreichte Anzugsdrehmoment mit einem Drehmomentschlüssel.

● Transport

- Schalten Sie das Produkt aus und entnehmen Sie den Akku-Pack [6]. Lassen Sie alle bewegenden Teile zum vollständigen Stillstand kommen.
- Entnehmen Sie das Einsatzwerkzeug.
- Tragen Sie das Produkt immer am Handgriff [3].

● Reinigung, Wartung und Lagerung

⚠️ WARNUNG! Verletzungsrisiko durch ungewollte Inbetriebnahme!

- ▶ Schützen Sie sich bei Wartungs- und Reinigungsarbeiten.
- ▶ Schalten Sie das Produkt aus und entnehmen Sie den Akku-Pack [6].
- Lassen Sie Reparaturen und Wartungsarbeiten, die nicht in dieser Anleitung beschrieben sind, von unserem Service-Center durchführen (siehe „Service“). Verwenden Sie nur Original-Ersatzteile.

● Reinigung

⚠️ WARNUNG! Stromschlagrisiko!

- ▶ Spritzen Sie das Produkt niemals mit Wasser ab.

⚠️ ACHTUNG! Risiko der Beschädigung des Produkts!

- ▶ Chemische Substanzen können die Kunststoffteile des Produkts angreifen. Verwenden Sie keine Reinigungs- bzw. Lösungsmittel.

- Halten Sie Lüftungsschlitze, Motorgehäuse und Griff des Produkts sauber. Verwenden Sie dazu ein feuchtes Tuch oder eine Bürste.

● Wartung

- Das Produkt ist wartungsfrei.

● Lagerung

- Lagern Sie das Produkt und dessen Zubehör stets
 - sauber,
 - trocken,
 - staubgeschützt,
 - im Aufbewahrungskoffer [20],
 - außerhalb der Reichweite von Kindern.
- Die Lagertemperatur für den Akku-Pack [6] und das Produkt beträgt zwischen 0 °C und +45 °C. Vermeiden Sie während der Lagerung extreme Kälte oder Hitze, damit der Akku-Pack nicht an Leistung verliert.
- Vor der Lagerung: Entnehmen Sie den Akku-Pack [6] aus dem Produkt.

● Ersatzteile/Zubehör

- Sie können Bestellungen nur online aufgeben.
- Kunden können kompatible Ersatzteile und Zubehör über www.optimex-shop.com beziehen.

- Halten Sie die Bestellnummer für Ihre Bestellung bereit.
- Wenden Sie sich für weitere Informationen an die Lidl-Service-Hotline (siehe „Service“).

| Teil | Bestellnummer |
|---|---------------|
| Gürtelclip 5 | 99945875101 |
| 3x Stecknuss 15 und Stecknussadapter 14 | 99945875104 |

● Fehlerbehebung

| Problem | Mögliche Ursache | Lösung |
|---|---|---|
| Das Produkt startet nicht. | Der Akku-Pack 6 ist nicht eingesetzt. | Setzen Sie den Akku-Pack 6 ein (siehe „Akku-Pack einsetzen/entnehmen“). |
| | Der Akku-Pack 6 ist entladen. | Laden Sie den Akku-Pack 6 auf (siehe „Akku-Pack aufladen“). |
| | Der Ein-/Ausschalter 13 ist defekt. | Wenden Sie sich an unser Service-Center (siehe „Service“). |
| | Der Motor ist defekt. | |
| Die Leistung des Produkts ist schwach. | Übermäßiger Druck auf das Produkt | Üben Sie einen angemessenen Druck auf das Produkt aus. |
| Das Produkt arbeitet mit Unterbrechungen. | Interner Wackelkontakt | Wenden Sie sich an unser Service-Center (siehe „Service“). |
| | Der Ein-/Ausschalter 13 ist defekt. | |

● Entsorgung

Die Verpackung besteht aus umweltfreundlichen Materialien, die Sie über die örtlichen Recyclingstellen entsorgen können.



Beachten Sie die Kennzeichnung der Verpackungsmaterialien bei der Abfalltrennung, diese sind gekennzeichnet mit Abkürzungen (a) und Nummern (b) mit folgender Bedeutung: 1–7: Kunststoffe/ 20–22: Papier und Pappe/ 80–98: Verbundstoffe.

Produkt:



Das Produkt inkl. Zubehör und die Verpackungsmaterialien sind recyclebar und unterliegen einer erweiterten Herstellerverantwortung. Entsorgen Sie diese getrennt, den abgebildeten Info-tri (Sortierinformation) folgend, für eine bessere Abfallbehandlung.

Das Triman-Logo gilt nur für Frankreich.



Möglichkeiten zur Entsorgung des ausgedienten Produkts erfahren Sie bei Ihrer Gemeinde- oder Stadtverwaltung.



Gerät entsorgen

Das Symbol der durchgestrichenen Mülltonne bedeutet, dass dieses Gerät am Ende der Nutzungszeit nicht über den Haushaltsmüll entsorgt werden darf. Das Gerät ist bei eingerichteten Sammelstellen, Wertstoffhöfen oder Entsorgungsbetrieben abzugeben. Zudem sind Vertreter von Elektro- und Elektronikgeräten sowie Vertreter von Lebensmitteln zur Rücknahme verpflichtet. LIDL bietet Ihnen

Rückgabemöglichkeiten direkt in den Filialen und Märkten an. Rückgabe und Entsorgung sind für Sie kostenfrei. Beim Kauf eines Neugeräts haben Sie das Recht, ein entsprechendes Altgerät unentgeltlich zurückzugeben.

Zusätzlich haben Sie die Möglichkeit, unabhängig vom Kauf eines Neugeräts, unentgeltlich (bis zu drei) Altgeräte abzugeben, die in keiner Abmessung größer als 25 cm sind.

Bitte löschen Sie vor der Rückgabe alle personenbezogenen Daten.

Bitte entnehmen Sie vor der Rückgabe Batterien oder Akkumulatoren, die nicht vom Altgerät umschlossen sind, sowie Lampen, die zerstörungsfrei entnommen werden können und führen diese einer separaten Sammlung zu.

Defekte oder verbrauchte Batterien/ Akkus müssen recycelt werden. Geben Sie Batterien/Akkus und/oder das Produkt über die angebotenen Sammeleinrichtungen zurück.



Umweltschäden durch falsche Entsorgung der Batterien/ Akkus!

Das Symbol der durchgestrichenen Mülltonne auf Batterien oder Akkus bedeutet, dass Sie Batterien und Akkus nicht im Hausmüll entsorgen dürfen.

Entnehmen Sie die Batterien/den Akku-Pack aus dem Produkt vor der Entsorgung.

Diese können giftige Schwermetalle enthalten und unterliegen der Sondermüllbehandlung.

Die chemischen Symbole der Schwermetalle sind wie folgt:
Cd = Cadmium, Hg = Quecksilber,
Pb = Blei.

Sie sind gesetzlich verpflichtet, alte Batterien und Akkus nach Gebrauch zurückzugeben. Geben Sie deshalb verbrauchte Batterien und Akkus kostenfrei im Handelsgeschäft z. B. in Ihrer LIDL Filiale oder bei einer kommunalen Sammelstelle ab.

Batterien und Akkus können Stoffe enthalten, die schädlich für die menschliche Gesundheit und Umwelt sind. Nur bei einer getrennten Sammlung und Verwertung von alten Batterien und Akkus können die negativen Auswirkungen vermieden werden.

Seien Sie besonders vorsichtig beim Umgang mit lithiumhaltigen Batterien und Akkus, da bei unsachgemäßer Verwendung eine erhöhte Brandgefahr besteht. Kleben Sie dazu die Pole ab, um einen äußeren Kurzschluss zu vermeiden.

Nutzen Sie Batterien mit langer Lebensdauer oder Akkus, um die Entstehung von Abfällen aus Alt-Batterien zu verringern. Beachten Sie die Anweisungen zum Lagern, und vermeiden Sie das vollständige Ent- und Aufladen des Akkus, um die Lebensdauer zu verlängern.

Darüber hinaus sollten Sie Batterien oder Elektro- und Elektronikgeräte mit Batterien oder Akkus nicht im öffentlichen Raum zurücklassen, um eine Vermüllung zu vermeiden. Prüfen Sie Möglichkeiten, Batterien einer Wiederverwendung zuzuführen, anstatt diese zu entsorgen, beispielsweise durch Instandsetzung der Batterie.

● **Garantie**

Das Produkt wurde nach strengen Qualitätsrichtlinien hergestellt und vor der Auslieferung sorgfältig geprüft. Im Falle von Material- oder Herstellungsfehlern haben Sie gegenüber dem Verkäufer des Produkts gesetzliche Rechte. Ihre gesetzlichen Rechte werden in keiner Weise durch unsere unten aufgeführte Garantie eingeschränkt.

Die Garantie für dieses Produkt beträgt 5 Jahre ab Kaufdatum. Die Garantiezeit beginnt mit dem Kaufdatum. Bewahren Sie den Originalkaufbeleg an einem sicheren Ort auf, da dieses Dokument als Nachweis des Kaufs erforderlich ist.

Alle Schäden oder Mängel, die bereits zum Zeitpunkt des Kaufs vorhanden sind, müssen unverzüglich nach dem Auspacken des Produkts gemeldet werden.

Sollte das Produkt innerhalb von 5 Jahren ab Kaufdatum einen Material- oder Herstellungsfehler aufweisen, werden wir es – nach unserer Wahl – kostenlos für Sie reparieren oder ersetzen. Die Garantiezeit verlängert sich durch einen stattgegebenen Gewährleistungsanspruch nicht. Dies gilt auch für ersetzte und reparierte Teile.

Diese Garantie erlischt, wenn das Produkt beschädigt oder unsachgemäß verwendet oder gewartet wurde.

Die Garantie deckt Material- und Herstellungsfehler ab. Diese Garantie erstreckt sich weder auf Produktteile, die normalem Verschleiß unterliegen, und somit als Verschleißteile gelten (z. B. Batterien, Schläuche, Farbpatronen), noch auf Schäden an zerbrechlichen Teilen, z. B. Schalter oder Teile aus Glas.

● **Abwicklung im Garantiefall**

Um eine schnelle Bearbeitung Ihres Anliegens zu gewährleisten, folgen Sie bitte den folgenden Hinweisen:

Bitte halten Sie für alle Anfragen den Kassenbon und die Artikelnummer (IAN 495857_2504) als Nachweis für den Kauf bereit.

Die Artikelnummer entnehmen Sie bitte dem Typenschild am Produkt, einer Gravur am Produkt, dem Titelblatt Ihrer Anleitung (unten links) oder dem Aufkleber auf der Rück- oder Unterseite des Produktes.

Sollten Funktionsfehler oder sonstige Mängel auftreten kontaktieren Sie zunächst die nachfolgend benannte Serviceabteilung telefonisch oder per E-Mail.

Ein als defekt erfasstes Produkt können Sie dann unter Beifügung des Kaufbelegs (Kassenbon) und der Angabe, worin der Mangel besteht und wann er aufgetreten ist, für Sie portofrei an die Ihnen mitgeteilte Service-Anschrift übersenden.



Auf parkside-diy.com können Sie diese und viele weitere Handbücher einsehen und herunterladen. Mit diesem QR-Code gelangen Sie direkt auf parkside-diy.com. Wählen Sie Ihr Land aus, und suchen Sie über die Suchmaske nach den Bedienungsanleitungen. Mittels Eingabe der Artikelnummer (IAN) 495857_2504 gelangen Sie zur Bedienungsanleitung für Ihren Artikel.

● Service

DE Service Deutschland

Tel.: 08008855300

Kontaktformular auf parkside-diy.com

IAN 495857_2504

AT Service Österreich

Tel.: 0800447750

Kontaktformular auf parkside-diy.com

IAN 495857_2504

BE Service Belgien

Tel.: 080012614

Kontaktformular auf parkside-diy.com

IAN 495857_2504

CH Service Schweiz

Tel.: 0800563601

Kontaktformular auf parkside-diy.com

IAN 495857_2504

● EU-Konformitätserklärung

| | |
|--|--|
| EU-KONFORMITÄTSERLÄRUNG (Nr. 495857_2504) | |
|--|--|

| | |
|--------------------------------|---|
| IAN: | 495857_2504 |
| Produkt-Identifikation: | "PARKSIDE Performance" Akku-DrehSchlagschrauber |
| Modellnummer: | HG13563 |

Der oben beschriebene Gegenstand der Erklärung erfüllt die einschlägigen Harmonisierungsvorschriften der Union:

| |
|--|
| Richtlinie 2006/42/EG |
| Richtlinie 2014/30/EU |
| Richtlinie 2011/65/EU mit allen dazugehörigen Änderungen |

Angabe der einschlägigen harmonisierten Normen oder der anderen technischen Spezifikationen, für die die Konformität erklärt wird:

| Nr. / Teile |
|---------------------------|
| Richtlinie 2006/42/EG |
| EN 62841-1-2015/A11:2022 |
| EN 62841-2-2:2014/AC:2015 |
| Richtlinie 2014/30/EU |
| EN IEC 55014-1:2021 |
| EN IEC 55014-2:2021 |

Der Gegenstand der oben beschriebenen Erklärung steht im Einklang mit der Richtlinie 2011/65/EU des Europäischen Parlaments und des Rates vom 8. Juni 2011 zur Beschränkung der Verwendung bestimmter gefährlicher Stoffe in Elektro- und Elektronikgeräten:

| Nr. / Teile |
|-------------------|
| EN IEC 63000:2018 |

Person, die die technische Dokumentation aufbewahrt: OWIM GmbH & Co.KG

Unterzeichnet für und im Namen von:

OWIM GmbH & Co. KG, Stiftsbergstraße 1, 74167 Neckarsulm, Deutschland

Diese Konformitätserklärung wird unter der alleinigen Verantwortung des Herstellers ausgestellt.

Original-Konformitätserklärung

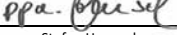
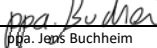
| | | | |
|------------|------------|--|--|
| Neckarsulm | 01.08.2025 |  |  |
| Ort | Datum | ppa. Stefan Haensel Prokurist | ppa. Jens Buchheim Prokurist |



















DE



| | | |
|---|------|----|
| List of pictograms used | Page | 30 |
| Introduction | Page | 31 |
| Intended use | Page | 31 |
| Scope of delivery | Page | 31 |
| Description of parts | Page | 31 |
| Functional description | Page | 32 |
| Technical data | Page | 32 |
| Safety instructions | Page | 34 |
| General power tool safety warnings | Page | 34 |
| Safety information for impact wrenches | Page | 37 |
| Vibration and noise reduction | Page | 37 |
| Behaviour in emergency situations | Page | 38 |
| Residual risks | Page | 38 |
| Battery charger safety warnings | Page | 38 |
| Before first use | Page | 39 |
| Unpacking the product | Page | 39 |
| Accessories | Page | 39 |
| Preparation | Page | 40 |
| Attaching/removing an insertion tool | Page | 40 |
| Checking the charging level of the battery pack | Page | 40 |
| Charging the battery pack | Page | 40 |
| Operation | Page | 41 |
| Inserting/removing the battery pack | Page | 41 |
| Selecting the speed level | Page | 41 |
| Setting the rotational direction | Page | 41 |
| Switching on/off | Page | 42 |
| Speed control | Page | 42 |
| LED work light | Page | 42 |
| Belt clip | Page | 42 |
| Working instructions | Page | 42 |
| Transport | Page | 43 |

Cleaning, maintenance and storage Page 43
 Cleaning Page 43
 Maintenance Page 43
 Storage Page 43
 Replacement parts/Accessories Page 43
Troubleshooting Page 44
Disposal Page 44
Warranty Page 45
 Warranty claim procedure Page 45
Service Page 46
EU declaration of conformity Page 47

List of pictograms used

| | | | |
|--|---|--|---|
|  | <p>DANGER! – Designating a hazard with high risk, which will result in death or severe injury if not avoided (e.g. risk of suffocation)</p> |   | <p>This symbol means that the operating instructions must be observed before using the product.</p> |
|  | <p>WARNING! – Designating a hazard with moderate risk, which can result in death or severe injury if not avoided (e.g. risk of electric shock)</p> |   | <p>Direct current/voltage</p> <p>Protect the battery pack against heat and continuous intense sunlight.</p> |
|  | <p>CAUTION! – Designating a hazard with low risk, which could result in minor or moderate injury if not avoided (e.g. risk of scalding)</p> |   | <p>Protect the battery pack from fire.</p> <p>Protect the battery pack against water and moisture.</p> |
|  | <p>NOTICE! – Warns of possible damage to property/the product if not avoided (e.g. risk of short circuit)</p> |   | <p>Wear hearing protection!</p> <p>Wear protective gloves!</p> |
|  | <p>Caution! Hot surface. There is a risk of burns.</p> |  | <p>Wear eye protection!</p> |
|  | <p>Speed level button 11</p> |  | <p>Speed level display 12</p> |
|   | <p>Safety information Instructions for use</p> |  | <p>CE mark indicates conformity with relevant EU directives applicable for this product.</p> |

20V CORDLESS IMPACT WRENCH

● **Introduction**

We congratulate you on the purchase of your new product. You have chosen a high quality product. The instructions for use are part of the product. They contain important information concerning safety, use and disposal. Before using the product, please familiarise yourself with all of the safety information and instructions for use. Only use the product as described and for the specified applications. If you pass the product on to anyone else, please ensure that you also pass on all the documentation with it.

● **Intended use**

- This product is designed for:
 - Screwing in and loosening screws
 - Tightening and loosening nuts
- The LED work light  is intended to illuminate the immediate work area.
- Always use the correct type of accessories according to the intended use. Observe the technical requirements of this product (see "Technical data") when purchasing and using accessory tools!
- Use the product in dry indoor spaces only.
- Any other use or modification of the product are considered improper use and can result in hazards such as death, life-threatening injuries and damage.
- The manufacturer is not liable for any damages caused by improper use.
- The operator or user of the product is responsible for any accidents or personal injury and/or material damage to third parties or their property.
- The product is exclusively intended for domestic use.

- The product is not intended for commercial use or for similar uses.
- Observe all applicable local safety regulations, standards and ordinances. The use of noise emitting power tools may be restricted to certain times by national or local regulations.
- The product is part of the **X 20 V TEAM** series and can be operated with battery packs of the **X 20 V TEAM** series. Battery packs of the **X 20 V TEAM** series may only be charged using chargers of the **X 20 V TEAM** series.

● **Scope of delivery**

⚠ WARNING!









- ▶ The product and the packaging are not children's toys! Children must not play with plastic bags, sheets and small parts! There is a danger of choking and suffocation!

- 1 20V cordless impact wrench
- 3 Sockets (17 mm, 19 mm, 21 mm)
- 1 Socket adapter (½" (12.7 mm) to ¾" (19 mm))
- 1 Storage case
- 1 Battery pack
- 1 Charger
- 1 User manual

● **Description of parts**

Before reading, unfold the pages containing the illustrations and familiarise yourself with all functions of the product.

(Fig. A)

-  1 Tool holder
-  2 Rotational direction switch
-  3 Handle (insulated gripping surface)
-  4 Battery pack holder
-  5 Belt clip
-  6 Battery pack
-  7  button (charging level)

- 8 LED battery status display
- 9 Release button (battery pack)
- 10 LED work light
- 11  button (speed level)
- 12 Speed level display
- 13 On/off switch
- 14 Socket adapter
- 15 Socket

(Fig. B)

- 16 Mains cord with mains plug
- 17 Charger
- 18 Charging control LED – Red
- 19 Charging control LED – Green

(Fig. C)

- 20 Storage case

● Functional description

- The product features a $\frac{1}{2}$ " (12.7 mm) square tool holder  which can rotate clockwise and counter-clockwise.
- The rotary impact function converts the force of the motor into uniform rotary impacts.
- The striking mechanism switches on when tightening and loosening screws and nuts.
- Read the section "Operation" to learn more about each operating element's function.

● Technical data

| 20V cordless impact wrench | PASSP 20-Li C4 |
|--------------------------------|---------------------------|
| Rated voltage U: | 20 V === |
| Weight (with battery pack): | approx. 4 kg |
| No-load rotation speed n_0 : | |
| - Level 1: | 0–660 min ⁻¹ |
| - Level 2: | 0–1,250 min ⁻¹ |
| - Level 3: | 0–1,550 min ⁻¹ |

| 20V cordless impact wrench | PASSP 20-Li C4 |
|----------------------------|--|
| Impact rate: | |
| - Level 1: | 0–500 min ⁻¹ |
| - Level 2: | 0–1,500 min ⁻¹ |
| - Level 3: | 0–1,900 min ⁻¹ |
| Torque: | |
| - Level 1: | 130 N m |
| - Level 2: | 400 N m |
| - Level 3: | 1,356 N m |
| Max. screw/nut size: | M33 |
| Tool holder: | $\frac{1}{2}$ " (12.7 mm) square drive |

| Battery pack | PAP 204 A1 |
|------------------|-------------|
| Model number: | HG13859 |
| Type: | Lithium-Ion |
| Rated voltage: | 20 V === |
| Capacity: | 4 Ah |
| Energy value: | 80 Wh |
| Number of cells: | 10 |

| Rapid battery charger | PLG 20 C3 |
|-----------------------|--|
| Model number: | |
| VDE plug: | HG12518 |
| BS plug: | HG12518-BS |
| Input: | |
| Rated voltage: | 230–240 V~ |
| Rated frequency: | 50 Hz |
| Rated power: | 120 W |
| Output: | |
| Rated voltage: | 21.5 V === |
| Charging current: | 4.5 A |
| Protection class: | II/□ |
| Fuse (internal): | 3.15 A /  |

Recommended ambient temperature

| | |
|---------------------------|-----------------|
| Max. temperature (total): | +50 °C |
| While charging: | +4 °C to +40 °C |
| During operation: | +4 °C to +50 °C |
| During storage: | 0 °C to +45 °C |

Noise emission value

The measured values have been determined in accordance with EN 62841. The A-rated noise level of the product is typically as follows:

| | |
|---------------------------------|--------|
| Sound pressure level L_{pA} : | 85 dB |
| Uncertainty K_{pA} : | 3.0 dB |
| Sound power level L_{WA} : | 93 dB |
| Uncertainty K_{WA} : | 3.0 dB |

Total vibration value

Total vibration values (triaxial vector sum) determined in accordance with EN 62841:

| | |
|-------------------|-----------------------|
| Vibration a_h : | 3.61 m/s ² |
| Uncertainty K: | 1.5 m/s ² |

WARNING!



Wear hearing protection!

WARNING!

- ▶ The vibration and noise emissions during actual use of the product can differ from the declared values depending on the manner in which the tool is used, especially what kind of workpiece is processed. Try to minimise exposure to vibration and noise. Examples of measures to reduce vibration include wearing gloves when using the tool and limiting working time. All parts of the operating cycle must be taken into account (e. g. times when the product is switched off and when it is running idle in addition to the trigger time).

NOTE

- ▶ The declared vibration total value and the declared noise emission value have been measured in accordance with a standard test method and may be used for comparing one tool with another.
- ▶ The declared total vibration value and the declared noise emission value may also be used for a preliminary assessment of exposure.

Charging time

- The product is part of the **X 20 V TEAM** series and can be operated with battery packs of the **X 20 V TEAM** series. Battery packs of the **X 20 V TEAM** series may only be charged using chargers of the **X 20 V TEAM** series.
- The charging time is influenced by factors such as the temperature of the environment and the battery pack, as well as the mains voltage applied, and may therefore deviate from the specified values.

- We recommend that you operate this product with the following battery packs only:
 - PAP 202 A1
 - PAP 204 A1
 - Smart PAPS 204 A1/B1
 - Smart PAPS 208 A1
- We recommend charging these battery packs with the following chargers:
 - PLG 20 A3
 - PLG 20 A4
 - PLG 20 C1
 - PLG 20 C3
 - PDSLГ 20 A1
 - Smart PLGS 2012 A1

| Charging time Charger | 2 Ah Battery pack PAP 202 A1 | 4 Ah Battery pack PAP 204 A1 | 4 Ah Smart PAPS 204 A1/B1 | 8 Ah Smart PAPS 208 A1 |
|---------------------------------------|------------------------------------|------------------------------------|---------------------------------|------------------------------|
| Max. 2.4 A Charger PLG 20 A4/C1 | 60 min | 120 min | 120 min | 210 min |
| Max. 4.5 A Charger PLG 20 A3/C3 | 35 min | 60 min | 50 min | 120 min |
| Max. 4.5 A Charger PDSLГ 20 A1 | 35 min | 60 min | 50 min | 120 min |
| Charger Smart PLGS 2012 A1 | 35 min | 35 min | 35 min | 45 min |



Safety instructions

● General power tool safety warnings

WARNING!

- ▶ **Read all safety warnings, instructions, illustrations and specifications provided with this power tool.** Failure to follow all instructions listed below may result in electric shock, fire and/or serious injury.

Save all warnings and instructions for future reference.

The term “power tool” in the warnings refers to your mains-operated (corded) power tool or battery-operated (cordless) power tool.

Work area safety

- a) **Keep work area clean and well lit.** Cluttered or dark areas invite accidents.
- b) **Do not operate power tools in explosive atmospheres, such as in the presence of flammable liquids, gases or dust.** Power tools create sparks which may ignite the dust or fumes.

- c) **Keep children and bystanders away while operating a power tool.** Distractions can cause you to lose control.

Electrical safety

- a) **Power tool plugs must match the outlet. Never modify the plug in any way. Do not use any adapter plugs with earthed (grounded) power tools.** Unmodified plugs and matching outlets will reduce risk of electric shock.
- b) **Avoid body contact with earthed or grounded surfaces, such as pipes, radiators, ranges and refrigerators.** There is an increased risk of electric shock if your body is earthed or grounded.
- c) **Do not expose power tools to rain or wet conditions.** Water entering a power tool will increase the risk of electric shock.
- d) **Do not abuse the cord. Never use the cord for carrying, pulling or unplugging the power tool. Keep cord away from heat, oil, sharp edges or moving parts.** Damaged or entangled cords increase the risk of electric shock.
- e) **When operating a power tool outdoors, use an extension cord suitable for outdoor use.** Use of a cord suitable for outdoor use reduces the risk of electric shock.
- f) **If operating a power tool in a damp location is unavoidable, use a residual current device (RCD) protected supply.** Use of an RCD reduces the risk of electric shock.

Personal safety

- a) **Stay alert, watch what you are doing and use common sense when operating a power tool. Do not use a power tool while you are tired or under the influence of drugs,**

alcohol or medication. A moment of inattention while operating power tools may result in serious personal injury.

- b) **Use personal protective equipment. Always wear eye protection.** Protective equipment such as dust mask, non-skid safety shoes, hard hat, or hearing protection used for appropriate conditions will reduce personal injuries.
- c) **Prevent unintentional starting. Ensure the switch is in the off-position before connecting to power source and/or battery pack, picking up or carrying the tool.** Carrying power tools with your finger on the switch or energising power tools that have the switch on invites accidents.
- d) **Remove any adjusting key or wrench before turning the power tool on.** A wrench or a key left attached to a rotating part of the power tool may result in personal injury.
- e) **Do not overreach. Keep proper footing and balance at all times.** This enables better control of the power tool in unexpected situations.
- f) **Dress properly. Do not wear loose clothing or jewellery. Keep your hair, clothing and gloves away from moving parts.** Loose clothes, jewellery or long hair can be caught in moving parts.
- g) **If devices are provided for the connection of dust extraction and collection facilities, ensure these are connected and properly used.** Use of dust collection can reduce dust-related hazards.
- h) **Do not let familiarity gained from frequent use of tools allow you to become complacent and ignore tool safety principles.** A careless action can cause severe injury within a fraction of a second.

Power tool use and care

- a) **Do not force the power tool. Use the correct power tool for your application.** The correct power tool will do the job better and safer at the rate for which it was designed.
- b) **Do not use the power tool if the switch does not turn it on and off.** Any power tool that cannot be controlled with the switch is dangerous and must be repaired.
- c) **Disconnect the plug from the power source and/or the battery pack from the power tool before making any adjustments, changing accessories, or storing power tools.** Such preventive safety measures reduce the risk of starting the power tool accidentally.
- d) **Store idle power tools out of the reach of children and do not allow persons unfamiliar with the power tool or these instructions to operate the power tool.** Power tools are dangerous in the hands of untrained users.
- e) **Maintain power tools diligently. Check for misalignment or binding of moving parts, breakage of parts and any other condition that may affect the power tool's operation. If damaged, have the power tool repaired before use.** Many accidents are caused by poorly maintained power tools.
- f) **Keep cutting tools sharp and clean.** Properly maintained cutting tools with sharp cutting edges are less likely to bind and are easier to control.
- g) **Use the power tool, accessories and tool bits etc. in accordance with these instructions, taking into account the working conditions and the work to be performed.** Use of the power tool for operations different from those intended could result in a hazardous situation.

- h) **Keep handles and grasping surfaces dry, clean and free from oil and grease.** Slippery handles and grasping surfaces do not allow for safe handling and control of the tool in unexpected situations.

Battery tool use and care

- a) **Recharge only with the charger specified by the manufacturer.** A charger that is suitable for one type of battery pack may create a risk of fire when used with another battery pack.
- b) **Use power tools only with specifically designated battery packs.** Use of any other battery packs may create a risk of injury and fire.
- c) **When battery pack is not in use, keep it away from other metal objects, like paper clips, coins, keys, nails, screws or other small metal objects, that can make a connection from one terminal to another.** Shorting the battery terminals together may cause burns or a fire.
- d) **Under abusive conditions, liquid may be ejected from the battery; avoid contact. If contact accidentally occurs, flush with water. If liquid contacts eyes, additionally seek medical help.** Liquid ejected from the battery may cause irritation or burns.
- e) **Do not use a battery pack or tool that is damaged or modified.** Damaged or modified batteries exhibit unpredictable behaviour resulting in fire, explosion or risk of injury.
- f) **Do not expose a battery pack or tool to fire or excessive temperature.** Exposure to fire or temperature above +130 °C may cause explosion.
- g) **Follow all charging instructions and do not charge the battery pack or tool outside the**

temperature range specified in the instructions. Charging improperly or at temperatures outside the specified range may damage the battery and increase the risk of the fire.



CAUTION! RISK OF EXPLOSION! Never charge non-rechargeable batteries!



Protect the rechargeable battery from heat, for example from continuous exposure to sunlight, fire, water and moisture. There is a risk of explosion.



Service

- a) **Have your power tool serviced by a qualified repair person using only identical replacement parts.** This will ensure that the safety of the power tool is maintained.
- b) **Never service damaged battery packs.** Service of battery packs should only be performed by the manufacturer or authorized service providers.

● Safety information for impact wrenches

- **Hold the power tool by insulated gripping surfaces, when performing an operation where the fastener may contact hidden wiring.** Fasteners contacting a “live” wire may make exposed metal parts of the power tool “live” and could give the operator an electric shock.
- **Secure the workpiece.** A workpiece clamped with clamping devices or in a vice is held more secure than by hand.

- **Always wait until the power tool has come to a complete stop before placing it down.** The application tool can jam and cause you to lose control of the power tool.
- **Use suitable detectors to determine if there are hidden supply lines or contact the local utility company for assistance.** Contact with electric cables can cause fire and electric shock. Damaging gas lines can lead to explosion. Breaking water pipes causes property damage.
- **In case of soft materials such as aluminium or similar, using the impact wrench can damage the thread or screw seat if screwed too tight.**

Original accessories/auxiliary equipment

WARNING!

- ▶ Do not use accessories not recommended by **/// PARKSIDE**. This may result in electric shock or fire.
- Only use the accessories and additional equipment that are specified in the operating instructions and compatible with the product.

● Vibration and noise reduction

To reduce the impact of noise and vibration emission, limit the time of operation, use low-vibration and low-noise operating modes as well as wear personal protective equipment.

Take the following points into account to minimise the vibration and noise exposure risks:

- Only use the product as intended by its design and these instructions.
- Ensure that the product is in good condition and well maintained.

- Keep tight grip on the handles/grip surface.
- Maintain this product in accordance with these instructions and keep it well lubricated (where appropriate).
- Plan your work schedule to spread any high vibration tool use across a longer period of time.

● Behaviour in emergency situations

Familiarise yourself with the use of this product by means of this instruction manual. Memorise the safety warnings and follow them to the letter. This will help to prevent risks and hazards.

- Always be alert when using this product, so that you can recognise and handle risks early. Fast intervention can prevent serious injury and damage to property.
- Switch the product off and remove the battery pack if there are malfunctions. Have the product checked by a qualified professional and repaired, if necessary, before you operate it again.

● Residual risks

NOTE

- ▶ This product produces an electromagnetic field during operation! This field may under some circumstances interfere with active or passive medical implants! To reduce the risk of serious or fatal injury, we recommend persons with medical implants to consult their doctor and the medical implant manufacturer before operating this product!

Even if you are operating this product in accordance with all the safety requirements, potential risks of injury and damage remain. The following dangers can arise in connection with the structure and design of this product:

- Injuries caused by moving parts or hot surfaces
- Ear damage if working without ear protection
- Damage to your health caused by swinging your hands and arms when operating the product for longer periods of time or if the unit is not held or maintained properly

● Battery charger safety warnings

- This appliance can be used by children aged from 8 years and above and persons with reduced physical, sensory or mental capabilities or lack of experience and knowledge if they have been given supervision or instruction concerning use of the appliance in a safe way and understand the hazards involved. Children shall not play with the appliance. Cleaning and user maintenance shall not be made by children without supervision.
- Do not charge non-rechargeable batteries. Disregarding this instruction is hazardous.

- If the mains cord is damaged, it must be replaced by the manufacturer, its service agent or similarly qualified persons in order to avoid a hazard.
- Protect the electrical parts against moisture. Do not immerse such parts in water or other liquids to avoid electrical shock. Never hold the appliance under running water. Pay attention to the instructions provided for cleaning, maintenance and repair.

 The appliance is suitable for indoor use only.

⚠ NOTICE! This charger is only designed for charging the following battery pack types:

| /// PARKSIDE® 20 V battery pack | | |
|--|------|----------|
| PAP 202 A1 | 2 Ah | 5 cells |
| PAP 204 A1 | 4 Ah | 10 cells |
| PAPS 204 A1/B1 | 4 Ah | 5 cells |
| PAPS 208 A1 | 8 Ah | 10 cells |

Suitable battery packs and chargers

| | |
|----------------------|---------------------------|
| Battery pack: | /// PARKSIDE® X 20 V Team |
| Charger: | /// PARKSIDE® X 20 V Team |

- Customers can order compatible replacement batteries and chargers from Lidl online shops for the following countries:
Germany (lidl.de), France (lidl.fr), Belgium (lidl.be), Czech Republic (lidl.cz), Netherlands (lidl.nl), Poland (lidl.pl), Slovakia (lidl.sk), Spain (lidl.es)
Customers from all other countries can order from www.optimex-shop.com.

● **Before first use**

● **Unpacking the product**

1. Take the product out of the packaging and remove all packaging materials and plastic wrappings.
2. Check to make sure that all listed parts are included (see “Scope of delivery”).
3. Check whether the product and all parts are in good condition, if any damage or defect is detected, do not use the product, but follow the procedure described in chapter “Warranty”.

● **Accessories**

⚠ WARNING!

- ▶ Do not use accessories not recommended by **/// PARKSIDE®**. This may result in electric shock or fire.

To operate this product safely and correctly, the following accessories are necessary:

- Suitable personal protective equipment

For screwing in and loosening screws, the following accessories are necessary:

- Bit holder for ½" (12.7 mm) tool holder **1**
- Screw bit

Accessories and accessory tools are available through your authorised dealer. When buying always consider the technical requirements of this product (see "Technical data"). If you are not certain, ask a qualified specialist and get advice from your trusted dealer.

● Preparation

⚠ WARNING! Risk of injury due to unintentional start-up!

- ▶ Only insert the battery pack **6** once the product is fully prepared for use.

● Attaching/removing an insertion tool

NOTE

- ▶ The directional information in this section should be interpreted as meaning that the user is positioned behind the product.

Attaching an insertion tool

(Fig. D)

- Push the desired socket **15** onto the tool holder **1**.
- For use with the socket adapter **14**:
 - Push the socket adapter **14** onto the tool holder **1**.
 - Push a ¾" (19 mm) insertion tool onto the socket adapter **14**.
- For use with a bit holder and screw bit (both not included in delivery):
 - Push the bit holder onto the tool holder **1**.
 - Insert a screw bit into the bit holder.

Removing an insertion tool

(Fig. D)

⚠ CAUTION! Risk of burns!

- ▶ Insertion tools can become very hot. Wear protective gloves whenever appropriate.

- Pull the insertion tool off the tool holder **1**.

● Checking the charging level of the battery pack

- Press the  button **7** to check the status of the battery pack **6**.
- The status/remaining charge will be shown on the LED battery status display **8** as follows:

| LED | Charging level |
|--------|----------------|
| Green | Maximum charge |
| Orange | Medium charge |
| Red | Low charge |

● Charging the battery pack

⚠ NOTICE! Risk of damage to the battery pack **6!**

- ▶ Do not expose the battery pack **6** to direct sunlight for long periods and do not place it on a radiator. Observe an ambient temperature of max. +50 °C.

NOTE

- ▶ If the battery pack **6** is still warm, allow it to cool down before charging.

1. Remove the battery pack **6** from the product.
2. Push the battery pack **6** into the charging slot of the charger **17**.

3. Connect the charger [17] to a socket-outlet.
4. After charging: Disconnect the charger [17] from the socket-outlet.
5. Pull the battery pack [6] out of the charger [17].

Control LEDs on the charger

| Green | Red | Meaning |
|-----------|-----------|--|
| Lights up | — | Fully charged |
| | | Stand-by mode (no battery pack [6] inserted) |
| — | Lights up | Charging |
| — | Flashes | Battery pack [6] is overheated |
| Flashes | Flashes | Battery pack [6] is defective |

● Operation

● Inserting/removing the battery pack

⚠ WARNING! Risk of injury due to unintentional start-up!

- ▶ Only insert the battery pack [6] once the product is fully prepared for use.

⚠ NOTICE! Risk of property damage and damage to the product!

- ▶ An incorrect battery pack can damage the product and the battery pack.

Inserting the battery pack

1. Push the battery pack [6] along the guide into the battery pack holder [4].
2. Ensure the battery pack [6] clicks audibly in place.

Removing the battery pack

1. Press the release button [9] on the battery pack [6].
2. Pull the battery pack [6] out of the battery pack holder [4].

● Selecting the speed level

- Press **⏸** [11] to choose between 3 speed levels.
- The selected speed level is indicated on the speed level display [12].

| Level | Max. no-load rotation speed | Max. impact rate | Torque |
|-------|-----------------------------|-------------------------|-----------|
| 1 | 660 min ⁻¹ | 500 min ⁻¹ | 130 N m |
| 2 | 1,250 min ⁻¹ | 1,500 min ⁻¹ | 400 N m |
| 3 | 1,550 min ⁻¹ | 1,900 min ⁻¹ | 1,356 N m |

● Setting the rotational direction

(Fig. E)

⚠ NOTICE! Risk of product damage!

- ▶ Only operate the rotational direction switch [2] when the product has stopped.

NOTE

- ▶ The directional information in this section should be interpreted as meaning that the user is positioned behind the product.

- Set the rotational direction switch [2] to one of the 3 positions:

| Position of the rotational direction switch 2 | Rotational direction |
|--|--------------------------------|
| Left | Clockwise |
| Middle | On/off switch 13 locked |
| Right | Counter-clockwise |

● Switching on/off

⚠ WARNING! Risk of injury due to unintentional continuous operation of the product!

- ▶ Before inserting the battery pack **6**, check that the on/off switch **13** works properly and returns to the OFF position when released.

Switching on

1. Insert the battery pack **6** (see "Inserting/removing the battery pack").
2. Set the rotational direction (see "Setting the rotational direction").
3. Select the speed level (see "Selecting the speed level").
4. Press and hold the on/off switch **13**.

Switching off

1. Release the on/off switch **13**.
2. Wait until the product has stopped before placing it down.
3. When taking a break: Push the rotational direction switch **2** to the middle position. This prevents the product from being switched on accidentally.
4. Remove the battery pack **6** from the product if you are leaving the product unattended or if you have finished working.

● Speed control

- Progressively controlling the speed: Apply gentle or stronger pressure on the on/off switch **13**.

| Pressure | Speed |
|----------|-------|
| Gentle | Low |
| Strong | High |

● LED work light

NOTE

- ▶ Improve visibility in poorly lit areas: This product is equipped with a LED work light **10** to illuminate the immediate working area.
- As soon as the product is switched on: The LED work light **10** switches on immediately.

● Belt clip

⚠ CAUTION! Risk of injury!

- ▶ Before hanging the product on a belt: Push the rotational direction switch **2** to the middle position. This prevents the product from being switched on accidentally.
- Hanging the product on a belt: Use the belt clip **5**.
- You can use the belt clip **5** as a bottle opener for bottles with crown caps.

● Working instructions

⚠ NOTICE!

- ▶ Always follow the manufacturer's instructions for tightening screws or nuts. Follow the manufacturer's guidelines for the inspection of screws or nuts in accordance with time or performance.

⚠ NOTICE!

- ▶ After changing a vehicle's wheel(s): Inspect the wheel bolts or nuts as requested in the manufacturer's instructions or guidelines. Tighten the wheel bolts or nuts with a torque wrench after approx. 50 to 100 km.

- The tightening torque depends on the impact duration.
- In order to achieve optimum impact force, do not exert any pressure against the screw/nut.
- Only use the product to tighten screws and nuts for pre-assembly work. It is not the product that achieves the desired target torque of the screw or nut, but a torque wrench that is set to the target torque.
- Check the tightening torque actually achieved with a torque wrench.

● Transport

- Switch off the product and remove the battery pack [6]. Let all moving parts come to a complete stop.
- Remove the insertion tool.
- Always carry the product by the handle [3].

● Cleaning, maintenance and storage

⚠ WARNING! Risk of injury due to unintentional start-up!

- ▶ Protect yourself when performing maintenance or cleaning work.
- ▶ Switch off the product and remove the battery pack [6].

- Have any repair and maintenance work that is not described in these instructions carried out by our Service Centre (see "Service"). Only use original replacement parts.

● Cleaning

⚠ WARNING! Risk of electric shock!

- ▶ Never spray the product with water.

⚠ NOTICE! Risk of product damage!

- ▶ Chemical substances may attack the plastic parts of the product. Do not use any cleaning agents or solvents.

- Keep the ventilation slots, motor housing and handle of the product clean. Use a damp cloth or brush to do this.

● Maintenance

- The product is maintenance free.

● Storage

- Always store the product and its accessories
 - clean,
 - dry,
 - protected against dust,
 - in the storage case [20],
 - out of the reach of children.
- The storage temperature for the battery pack [6] and the product is between 0 °C and +45 °C. Avoid extreme cold or heat during storage to ensure the output of the battery pack is not adversely affected.
- Before storage: Remove the battery pack [6] from the product.

● Replacement parts/ Accessories

- Customers can obtain compatible replacement parts and accessories via www.optimex-shop.com.
- You can only place orders online.

- Have the order number ready for your order.
- Contact the Lidl service hotline (see “Service”) for further information.

| Part | Order number |
|--|--------------|
| Belt clip 5 | 99945875101 |
| 3x socket 15 and socket adapter 14 | 99945875104 |

● Troubleshooting

| Problem | Possible cause | Solution |
|---|---|--|
| The product does not start. | The battery pack 6 is not inserted. | Insert the battery pack 6 (see “Inserting/removing the battery pack”). |
| | The battery pack 6 is discharged. | Charge the battery pack 6 (see “Charging the battery pack”). |
| | The on/off switch 13 is defective. | Contact our Service Centre (see “Service”). |
| The motor is defective. | | |
| The performance of the product is poor. | Excessive pressure on the product | Apply appropriate pressure on the product. |
| The product works with interruptions. | Internal loose contact | Contact our Service Centre (see “Service”). |
| | The on/off switch 13 is defective. | |

● Disposal

The packaging is made entirely of recyclable materials, which you may dispose of at local recycling facilities.



Observe the marking of the packaging materials for waste separation, which are marked with abbreviations (a) and numbers (b) with following meaning: 1–7: plastics/20–22: paper and fibreboard/80–98: composite materials.

Product:

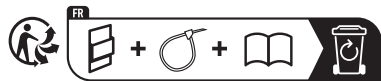

The product incl. accessories and packaging materials are recyclable and are subject to extended producer responsibility.

Dispose them separately, following the illustrated Info-tri (sorting information), for better waste treatment.

The Triman logo is valid in France only.



Contact your local refuse disposal authority for more details of how to dispose of your worn-out product.



To help protect the environment, please dispose of the product properly when it has reached the end of its useful life and not in the household waste. Information on collection points and their opening hours can be obtained from your local authority.

Faulty or used batteries/rechargeable batteries must be recycled. Return the batteries/rechargeable batteries and/or the product to the available collection points.



Environmental damage through incorrect disposal of the batteries/rechargeable batteries!

Remove the batteries/battery pack from the product before disposal.

Batteries/rechargeable batteries may not be disposed of with the usual domestic waste. They may contain toxic heavy metals and are subject to hazardous waste treatment rules and regulations. The chemical symbols for heavy metals are as follows: Cd = cadmium, Hg = mercury, Pb = lead. That is why you should dispose of used batteries/rechargeable batteries at a local collection point.

● **Warranty**

The product has been manufactured to strict quality guidelines and meticulously examined before delivery. In the event of material or manufacturing defects you have legal rights against the retailer of this product. Your legal rights are not limited in any way by our warranty detailed below.

The warranty for this product is 5 years from the date of purchase. The warranty period begins on the date of purchase.

Keep the original sales receipt in a safe location as this document is required as proof of purchase.

Any damage or defects already present at the time of purchase must be reported without delay after unpacking the product.

Should the product show any fault in materials or manufacture within 5 years from the date of purchase, we will repair or replace it – at our choice – free of charge to you. The warranty period is not extended as a result of a claim being granted. This also applies to replaced and repaired parts.

This warranty becomes void if the product has been damaged, or used or maintained improperly.

The warranty covers material or manufacturing defects. This warranty does not cover product parts subject to normal wear and tear, thus considered consumables (e.g. batteries, tubes, cartridges), nor damage to fragile parts, e.g. switches or glass parts.

● **Warranty claim procedure**

So that your request can be processed quickly, please observe the following instructions:

For all inquiries, please have the receipt and item number (IAN 495857_2504) ready as proof of purchase.

The article number can be taken from the identification label on the product, engraving on the product, the front cover of your manual (at the bottom left), or the sticker on the back or bottom of the product.

If malfunctions or other defects arise, first contact the service department indicated below by phone or email.

You can then send a product recorded as defective to the communicated service address postage-free, making sure to enclose proof of purchase (receipt) and information on the details of the defect and when it occurred.



You can download and view this and numerous other manuals at parkside-diy.com. This QR code takes you directly to parkside-diy.com. Choose your country and use the search screen to search for the operating instructions. Entering the item number (IAN) 495857_2504 takes you to the operating instructions for your item.

● **Service**

- **Service Great Britain**
Tel.: 08000518970
Contact form on parkside-diy.com
IAN 495857_2504
- **Service Ireland**
Tel.: 1800851251
Contact form on parkside-diy.com
IAN 495857_2504
- **Service Northern Ireland**
Tel.: 08081013435
Contact form on parkside-diy.com
IAN 495857_2504
- **Service Cyprus**
Tel.: 80094242
Contact form on parkside-diy.com
IAN 495857_2504
- **Service Malta**
Tel.: 80065168
Contact form on parkside-diy.com
IAN 495857_2504

● EU declaration of conformity

| EU DECLARATION OF CONFORMITY (No 495857_2504) | |
|--|--|
|--|--|

IAN: 495857_2504
Product identification: "PARKSIDE Performance" Cordless impact wrench
Model Number: HG13563

The object of the declaration described above is in conformity with the relevant Union harmonisation legislation:

| |
|---|
| Directive 2006/42/EC |
| Directive 2014/30/EU |
| Directive 2011/65/EU and all related amendments |

References to the relevant harmonised standards used or references to the other technical specifications in relation to which conformity is declared:

| N° / Parts |
|---------------------------|
| Directive 2006/42/EC |
| EN 62841-1:2015/A11:2022 |
| EN 62841-2-2:2014/AC:2015 |
| Directive 2014/30/EU |
| EN IEC 55014-1:2021 |
| EN IEC 55014-2:2021 |

The object of the declaration described above is in conformity with Directive 2011/65/EU of the European Parliament and of the Council of 8 June 2011 on the restriction of the use of certain hazardous substances in electrical and electronic equipment:

| N° / Parts |
|-------------------|
| EN IEC 63000:2018 |

Keeper of the technical documentation: OWIM GmbH & Co.KG

Signed for and on behalf of:

OWIM GmbH & Co. KG, Stiftsbergstraße 1, 74167 Neckarsulm, Germany

This declaration of conformity is issued under the sole responsibility of the manufacturer.

Translation of the original declaration of conformity

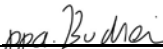
| | | | |
|------------|------------|---|---|
| Neckarsulm | 01.08.2025 |  |  |
| Place | Date | ppa. Stefan Haensel Authorised Signatory | ppa. Jens Buchheim Authorised Signatory |

EN



| | | |
|---|------|----|
| Liste des pictogrammes/symboles utilisés | Page | 50 |
| Introduction | Page | 51 |
| Utilisation conforme aux prescriptions | Page | 51 |
| Contenu de l'emballage | Page | 51 |
| Description des pièces | Page | 52 |
| Description de la fonction | Page | 52 |
| Données techniques | Page | 52 |
| Consignes de sécurité | Page | 55 |
| Consignes de sécurité générales pour les outils électriques | Page | 55 |
| Consignes de sécurité pour la visseuse à chocs | Page | 58 |
| Réduction des émissions sonores et vibrations | Page | 59 |
| Comportement en cas d'urgence | Page | 59 |
| Risques résiduels | Page | 59 |
| Consignes de sécurité pour chargeurs | Page | 59 |
| Avant la première utilisation | Page | 61 |
| Déballer le produit | Page | 61 |
| Accessoires | Page | 61 |
| Préparation | Page | 61 |
| Monter/démonter l'outil insérable | Page | 61 |
| Vérifier le niveau de charge de la batterie | Page | 62 |
| Recharger la batterie | Page | 62 |
| Fonctionnement | Page | 62 |
| Mise en place/retrait de la batterie | Page | 62 |
| Sélectionner la vitesse de rotation | Page | 63 |
| Régler le sens de rotation | Page | 63 |
| Activer/désactiver | Page | 63 |
| Régulation de la vitesse de rotation | Page | 64 |
| Éclairage à LED du plan de travail | Page | 64 |
| Clip de ceinture | Page | 64 |
| Remarques sur le travail | Page | 64 |
| Transport | Page | 64 |

| | | |
|--|------|----|
| Nettoyage, entretien et rangement | Page | 65 |
| Nettoyage | Page | 65 |
| Entretien | Page | 65 |
| Rangement | Page | 65 |
| Pièces de rechange/accessoires | Page | 65 |
| Dépannage | Page | 66 |
| Mise au rebut | Page | 66 |
| Garantie | Page | 67 |
| Faire valoir sa garantie | Page | 68 |
| Service après-vente | Page | 69 |
| Déclaration UE de conformité | Page | 70 |

Liste des pictogrammes/symboles utilisés

| | | | |
|---|--|--|---|
|  | <p>DANGER ! – Indique un danger avec un risque élevé, qui, s’il n’est pas évité, peut entraîner la mort ou une blessure grave (par ex. risque d’asphyxie)</p> |   | <p>Ce symbole signifie que le mode d’emploi doit être observé avant l’utilisation du produit.</p> |
|  | <p>AVERTISSEMENT ! – Indique un danger avec un risque modéré, qui, s’il n’est pas évité, peut entraîner la mort ou une blessure grave (par ex. risque de décharge électrique)</p> |  | <p>Courant continu/tension continue</p> |
|  | <p>PRUDENCE ! – Indique un danger avec un faible risque, qui, s’il n’est pas évité, peut entraîner une blessure légère à modérée (par ex. risque de brûlures)</p> |   | <p>Protégez la batterie de la chaleur et du rayonnement solaire direct permanent.</p> |
|  | <p>ATTENTION ! – Avertit du risque d’éventuels dommages matériels (par ex. risque de court-circuit)</p> |   | <p>Protégez la batterie du feu.</p> <p>Protégez la batterie de l’eau et de l’humidité.</p> |
|  | <p>Prudence ! Surface chaude. Il existe un risque de brûlures.</p> |  | <p>Porter une protection auditive !</p> <p>Porter des gants protecteurs !</p> <p>Porter une protection oculaire !</p> |
|  | <p>Touche de vitesse de rotation 11</p> |  | <p>Indicateur de la vitesse de rotation 12</p> |
|  | <p>Consignes de sécurité Instructions de manipulation</p> |  | <p>Le sigle CE confirme la conformité aux directives de l’UE applicables au produit.</p> |

20 V VISSEUSE À CHOCS SANS FIL

● Introduction

Nous vous félicitons pour l'achat de votre nouveau produit. Vous avez opté pour un produit de grande qualité. Le mode d'emploi fait partie intégrante de ce produit. Il contient des indications importantes pour la sécurité, l'utilisation et la mise au rebut. Veuillez lire consciencieusement toutes les indications d'utilisation et de sécurité du produit. Ce produit doit uniquement être utilisé conformément aux instructions et dans les domaines d'application spécifiés. Lors d'une cession à tiers, veuillez également remettre tous les documents.

● Utilisation conforme aux prescriptions

- Ce produit est prévu pour les tâches suivantes :
 - Serrer et desserrer des vis
 - Serrer et desserrer des écrous
- L'éclairage à LED du plan de travail  est conçu pour éclairer directement la zone de travail.
- Utilisez toujours le bon accessoire pour l'utilisation prévue. Lors de l'achat et de l'utilisation d'outils insérables, respectez les exigences techniques du produit (voir « Données techniques »).
- Utilisez le produit seulement à l'intérieur de locaux secs.
- Toute autre utilisation ou modification du produit est considérée comme non conforme et peut entraîner des risques tels que des dommages et blessures voire même provoquer la mort.
- Le fabricant ne peut être tenu responsable des dommages résultant d'une utilisation non conforme.

- L'exploitant ou l'utilisateur du produit est responsable des accidents ou des dommages corporels et/ou matériels causés à des tiers ou à leurs biens.
- Le produit est exclusivement destiné à un usage domestique.
- Le produit n'est pas prévu pour une utilisation commerciale ou dans un autre domaine d'intervention similaire.
- Respectez toutes les consignes, normes et réglementations locales applicables en matière de sécurité. L'utilisation d'outils électriques bruyants peut ne pas être autorisée à certains moments de la journée par des réglementations nationales ou locales.
- Le produit fait partie de la série **X 20 V TEAM** et peut être utilisé avec des batteries de la série **X 20 V TEAM**. Les batteries de la série **X 20 V TEAM** ne doivent être chargées qu'avec des chargeurs de la série **X 20 V TEAM**.

● Contenu de l'emballage

AVERTISSEMENT !



- ▶ Le produit et les matériaux d'emballage ne sont pas des jouets pour les enfants ! Les enfants ne sont pas autorisés à jouer avec des sacs en plastique, des films et des petites pièces ! Il existe un danger d'asphyxie et d'ingestion !

- 1 20 V Visseuse à chocs sans fil
- 3 Douilles (17 mm, 19 mm, 21 mm)
- 1 Adaptateur de douille (1/2" (12,7 mm) sur 3/4" (19 mm))
- 1 Mallette de rangement
- 1 Batterie
- 1 Chargeur
- 1 Mode d'emploi

● Description des pièces

Avant de lire, dépliez la page des figures et familiarisez-vous avec toutes les fonctionnalités du produit.

(Fig. A)

- 1 Porte-outil
- 2 Commutateur de sens de rotation
- 3 Poignée (surface de préhension isolée)
- 4 Support de batterie
- 5 Clip de ceinture
- 6 Batterie
- 7 Bouton  (niveau de charge)
- 8 Voyant LED du niveau de charge de la batterie
- 9 Bouton de déverrouillage (batterie)
- 10 Éclairage à LED du plan de travail
- 11 Bouton  (vitesse de rotation)
- 12 Indicateur de la vitesse de rotation
- 13 Interrupteur marche/arrêt
- 14 Adaptateur de douille
- 15 Douille

(Fig. B)

- 16 Cordon d'alimentation avec fiche secteur
- 17 Chargeur
- 18 LED de contrôle de charge – rouge
- 19 LED de contrôle de charge – vert

(Fig. C)

- 20 Mallette de rangement

● Description de la fonction

- Le produit dispose d'un porte-outil 1 avec un carré de $\frac{1}{2}$ " (12,7 mm) qui peut tourner dans le sens des aiguilles d'une montre ou dans le sens inverse.
- La fonction rotopercutante permet de transformer la force du moteur en frappes rotatives régulières.
- Le mécanisme de frappe s'enclenche lors du serrage et du desserrage des vis et des écrous.

- Vous trouverez de plus amples informations sur les différents éléments de commande dans le chapitre « Fonctionnement ».

● Données techniques

| 20 V Visseuse à chocs sans fil | PASSP 20-Li C4 |
|--------------------------------|---------------------------------|
| Tension nominale U : | 20 V --- |
| Poids (avec batterie) : | env. 4 kg |
| Régime à vide n_0 : | |
| – Niveau 1 : | 0–660 min^{-1} |
| – Niveau 2 : | 0–1250 min^{-1} |
| – Niveau 3 : | 0–1550 min^{-1} |
| Nombre d'impacts : | |
| – Niveau 1 : | 0–500 min^{-1} |
| – Niveau 2 : | 0–1500 min^{-1} |
| – Niveau 3 : | 0–1900 min^{-1} |
| Couple : | |
| – Niveau 1 : | 130 N m |
| – Niveau 2 : | 400 N m |
| – Niveau 3 : | 1356 N m |
| Taille max. des vis/écrous : | M33 |
| Porte-outils : | $\frac{1}{2}$ " (12,7 mm) carré |

| Batterie | PAP 204 A1 |
|-------------------------------------|-------------------|
| Numéro de modèle : | HG13859 |
| Type : | Lithium-ions |
| Tension nominale : | 20 V --- |
| Capacité : | 4 Ah |
| Valeur énergétique : | 80 Wh |
| Nombre de cellules de la batterie : | 10 |

| | |
|----------------------------------|---|
| Chargeur à grande vitesse | PLG 20 C3 |
| Numéro de modèle : | |
| Fiche VDE : | HG12518 |
| Fiche BS : | HG12518-BS |
| Entrée : | |
| Tension nominale : | 230–240 V~ |
| Fréquence nominale : | 50 Hz |
| Puissance nominale : | 120 W |
| Sortie : | |
| Tension nominale : | 21,5 V === |
| Courant de charge : | 4,5 A |
| Classe de protection : | II/□ |
| Fusible (interne) : | 3,15 A/  |

Température ambiante recommandée

| | |
|-----------------------------|----------------|
| Température maxi (totale) : | +50 °C |
| Durant la charge : | +4 °C à +40 °C |
| Durant le fonctionnement : | +4 °C à +50 °C |
| Durant le stockage : | 0 °C à +45 °C |

Valeurs des émissions sonores

Les valeurs mesurées ont été déterminées en conformité avec EN 62841. Le niveau de bruit pondéré A de l'outil électrique est généralement le suivant :

| | |
|---|--------|
| Niveau de pression acoustique L_{pA} : | 85 dB |
| Incertitude K_{pA} : | 3,0 dB |
| Niveau de puissance acoustique L_{WA} : | 93 dB |
| Incertitude K_{WA} : | 3,0 dB |

Valeurs d'émission de vibrations

Valeurs totales de vibration (somme vectorielle de trois directions), déterminées conformément à EN 62841 :

| | |
|--------------------|-----------------------|
| Vibrations a_h : | 3,61 m/s ² |
| Incertitude K : | 1,5 m/s ² |

⚠ AVERTISSEMENT !



Portez une protection auditive !

⚠ AVERTISSEMENT !

- ▶ Les émissions de vibrations et de bruit générées lors de l'utilisation effective de l'outil électrique peuvent différer des valeurs spécifiées en fonction de la manière dont l'outil électrique est utilisé, en particulier du type de pièce à traiter. Essayez de minimiser au maximum l'impact des vibrations et du bruit. Des mesures prises pour la réduction de la sollicitation par vibrations sont par exemple le port de gants lors de l'utilisation de l'outil insérable et la limitation du temps de travail. Ainsi, tous les parties du cycle de fonctionnement sont à prendre en compte (par exemple les périodes durant lesquelles l'outil électrique est éteint, et celles où il est certes allumé, mais fonctionne sans sollicitation).

REMARQUE

- ▶ Les valeurs de vibration totale et d'émission sonore spécifiées ont été mesurées selon une procédure de test normalisée et peuvent être utilisées pour comparer un outil électrique à un autre.

REMARQUE

- ▶ Les valeurs de vibration totale et d'émission sonore spécifiées peuvent également être utilisées pour une estimation préliminaire de la sollicitation.

Durée de chargement

- Le produit fait partie de la série **X 20 V TEAM** et peut être utilisé avec des batteries de la série **X 20 V TEAM**. Les batteries de la série **X 20 V TEAM** ne doivent être chargées qu'avec des chargeurs de la série **X 20 V TEAM**.
- La durée de charge est influencée par des facteurs tels que la température de l'environnement et de la batterie, ainsi que par la tension du secteur et peut, le cas échéant, différer des valeurs indiquées.

- Nous vous recommandons d'utiliser ce produit exclusivement avec les batteries suivantes :
 - **PAP 202 A1**
 - **PAP 204 A1**
 - **Smart PAPS 204 A1/B1**
 - **Smart PAPS 208 A1**
- Nous vous recommandons de charger ces batteries avec les chargeurs suivants :
 - **PLG 20 A3**
 - **PLG 20 A4**
 - **PLG 20 C1**
 - **PLG 20 C3**
 - **PDSLGS 20 A1**
 - **Smart PLGS 2012 A1**

| Durée de chargement Chargeur | 2 Ah Batterie PAP 202 A1 | 4 Ah Batterie PAP 204 A1 | 4 Ah Smart PAPS 204 A1/B1 | 8 Ah Smart PAPS 208 A1 |
|----------------------------------|--------------------------|--------------------------|---------------------------|------------------------|
| 2,4 A maxi Chargeur PLG 20 A4/C1 | 60 min | 120 min | 120 min | 210 min |
| 4,5 A maxi Chargeur PLG 20 A3/C3 | 35 min | 60 min | 50 min | 120 min |
| 4,5 A maxi Chargeur PDSLGS 20 A1 | 35 min | 60 min | 50 min | 120 min |
| Chargeur Smart PLGS 2012 A1 | 35 min | 35 min | 35 min | 45 min |



Consignes de sécurité

● Consignes de sécurité générales pour les outils électriques

⚠ AVERTISSEMENT !

- **Consultez toutes les consignes de sécurité, instructions, illustrations et données techniques fournies avec cet outil électrique.** Ne pas suivre les instructions ci-dessous peut conduire à une électrocution, un incendie et/ou causer des blessures graves.

Conservez toutes les consignes de sécurité et instructions pour vous y reporter ultérieurement.

Le terme « outil électrique » utilisé dans les consignes de sécurité se réfère à des outils électriques alimentés en électricité (avec cordon d'alimentation) ou à des outils électriques fonctionnant sur une batterie (sans cordon d'alimentation).

Sécurité au poste de travail

- Conservez votre zone de travail propre et bien éclairée.** Les zones de travail encombrées ou sombres sont propices aux accidents.
- Ne travaillez pas avec l'outil électrique dans une atmosphère présentant un risque d'explosion, en présence de liquides, de gaz ou de poussières inflammables.** Les outils électriques créent des étincelles qui peuvent enflammer les poussières ou les vapeurs.
- Lors de l'utilisation de l'outil électrique, tenez les enfants et autres personnes hors de sa portée.** Des distractions peuvent vous faire perdre le contrôle de l'outil électrique.

Sécurité électrique

- La fiche de raccordement de l'outil électrique doit être compatible avec la prise de courant. En aucun cas, la fiche ne doit pas être modifiée. N'utilisez aucune fiche interchangeable avec des outils électriques reliés à la terre.** Des fiches non modifiées et des prises de courant appropriées réduisent le risque d'électrocution.
- Évitez tout contact corporel avec des surfaces mises à la terre telles que tuyaux, radiateurs, cuisinières et réfrigérateurs.** Il existe un risque accru d'électrocution si votre corps est relié à la terre.
- N'exposez pas d'outils électriques à la pluie ou à l'humidité.** La pénétration d'eau dans un outil électrique augmente le risque d'électrocution.
- Ne détournez pas le cordon d'alimentation de son utilisation prévue par exemple ne l'utilisez pas pour porter et accrocher l'outil électrique ou pour le débrancher de la prise de courant. Tenez le cordon d'alimentation hors de portée de la chaleur, de l'huile, des arêtes coupantes ou de pièces mobiles d'appareils.** Les cordons d'alimentation soit endommagés soit emmêlés augmentent le risque d'électrocution.
- Si vous travaillez avec un outil électrique en plein air, utilisez une rallonge adaptée à un usage à l'extérieur.** L'utilisation d'une rallonge convenant pour l'extérieur réduit le risque d'électrocution.
- Lorsque l'utilisation d'un outil électrique dans un endroit humide est inévitable, utilisez un disjoncteur différentiel.** L'emploi d'un disjoncteur différentiel diminue le risque d'électrocution.

Sécurité des personnes

- a) **Soyez vigilant, surveillez ce que vous faites et faites preuve de bon sens lorsque vous utilisez un outil électrique. N'utilisez aucun outil électrique si vous êtes fatigué ou sous l'influence de drogues, d'alcool ou de médicaments.** Un moment d'inattention lors de l'utilisation de l'outil électrique peut causer des blessures graves.
- b) **Veillez à porter un équipement de protection et toujours des lunettes protectrices.** Selon la nature du travail et l'utilisation de l'outil électrique, le port d'équipements de protection tels que masque anti-poussière, chaussures de sécurité antidérapantes, casque de chantier ou protection auditive réduit les risques de blessures.
- c) **Évitez tout démarrage accidentel. Assurez-vous que l'outil électrique soit bien éteint avant de le brancher sur l'alimentation électrique et/ou sur la batterie, de le ramasser ou de le porter.** Lorsque vous transportez l'outil électrique avec le doigt sur l'interrupteur ou que l'outil électrique est allumé et raccordé à l'alimentation électrique, cela peut entraîner des accidents.
- d) **Avant de mettre l'outil électrique en marche, retirez tous les outils de réglage ou les clés plates.** Un outil ou une clé qui se trouve sur une pièce rotative de l'outil électrique peut entraîner des blessures.
- e) **Évitez un positionnement corporel anormal. Assurez-vous de camper solidement sur vos jambes et de conserver votre équilibre à tout moment.** Cela permet un meilleur contrôle de l'outil électrique dans des situations inattendues.
- f) **Portez des vêtements appropriés. Ne portez pas de vêtements amples ou de bijoux. Conservez vos cheveux, vêtements et gants hors de portée des pièces mobiles.** Des vêtements amples, des bijoux ou des cheveux longs peuvent être happés par les pièces en mouvement.
- g) **Si des équipements permettant l'aspiration de la poussière et sa collecte doivent être montés, assurez-vous que ceux-ci soient bien raccordés et correctement utilisés.** L'utilisation d'un système d'aspiration de poussière peut réduire les risques occasionnés par la poussière.
- h) **Ne vous mettez pas en danger et ne dépassez pas les règles de sécurité des outils électriques, même si vous êtes, après de nombreuses utilisations, familier avec cet outil électrique.** Une action imprudente peut entraîner des blessures graves en quelques fractions de seconde.

Utilisation et manipulation de l'outil électrique

- a) **Ne surchargez pas l'outil électrique. Utilisez seulement l'outil électrique qui convient au type de travaux entrepris.** Avec un outil électrique approprié, vous travaillez plus efficacement et en toute sécurité, dans la plage de puissance indiquée.
- b) **N'utilisez aucun outil électrique dont l'interrupteur est défectueux.** Un outil électrique qui ne se laisse plus allumer ou éteindre est dangereux et doit être réparé.
- c) **Avant d'effectuer tout réglage, de changer d'outils insérables ou de ranger l'outil électrique, débranchez la fiche de la prise de courant et/ou enlevez la batterie**





- amovible.** Ces mesures de précaution empêchent le démarrage intempestif de l'outil électrique.
- d) **Conservez les outils électriques inutilisés hors de la portée des enfants. Ne laissez jamais des personnes utiliser l'outil électrique si elles ne sont pas familières avec les manipulations ou si elles n'ont pas lu les instructions.** Les outils électriques sont dangereux lorsqu'ils sont utilisés par des personnes inexpérimentées.
 - e) **Entretenez les outils électriques et les outils insérables avec soin. Vérifiez si les pièces mobiles fonctionnent correctement et ne sont pas bloquées ; contrôlez aussi si des pièces sont cassées ou endommagées car cela pourraient altérer le fonctionnement de l'outil électrique. Faites réparer les pièces endommagées avant toute utilisation de l'outil électrique.** De nombreux accidents sont causés par des outils électriques mal entretenus.
 - f) **Conservez les outils de coupe bien affûtés et propres.** Des outils soigneusement entretenus avec des bords bien coupants se bloquent moins et sont plus faciles à contrôler.
 - g) **Utilisez l'outil électrique, les accessoires et les outils insérables etc. conformément à ces instructions. Prenez en compte les conditions de travail et le travail à effectuer.** L'utilisation d'outils électriques pour des applications différentes que celles prévues peut conduire à des situations dangereuses.
 - h) **Maintenez les poignées et surfaces de préhension sèches, propres et exemptes d'huile ou de graisse.** Les poignées et surfaces de préhension glissantes ne permettent pas de

manipuler et de contrôler l'outil électrique en toute sécurité lors de situations imprévues.

Utilisation et manipulation de l'outil sans fil

- a) **Rechargez les batteries seulement avec les chargeurs recommandés par le fabricant.** Lorsqu'un chargeur est adapté à seulement un certain type de batteries, il existe un risque d'incendie s'il est utilisé avec d'autres batteries.
- b) **Utilisez seulement les batteries prévues pour ce type d'outils électriques.** L'utilisation d'autres batteries peut provoquer des blessures et représente un risque d'incendie.
- c) **Éloignez la batterie non utilisée de trombones, pièces de monnaie, clés, clous, vis ou autres petits objets métalliques qui pourraient provoquer un pontage des contacts.** Un court-circuit entre les contacts de la batterie peut causer des brûlures ou provoquer un incendie.
- d) **Lors d'une mauvaise utilisation, un liquide peut fuir de la batterie. Évitez tout contact avec celui-ci. En cas de contact involontaire, rincez avec de l'eau. Si du liquide pénètre dans les yeux, consultez également un médecin.** Le liquide s'écoulant de la batterie peut conduire à des irritations de la peau ou des brûlures.
- e) **N'utilisez pas de batterie endommagée ou modifiée.** Les batteries endommagées ou modifiées peuvent se comporter de manière imprévisible et provoquer un incendie, une explosion ou entraîner un risque de blessure.
- f) **N'exposez pas une batterie à un feu ou à des températures élevées.** Des feux ou températures supérieures à +130 °C peuvent entraîner une explosion.

- g) **Respectez toutes les instructions de chargement et ne rechargez jamais la batterie ou l'outil sans fil en dehors de la plage de température spécifiée dans le mode d'emploi.** Une charge incorrecte ou une charge en dehors de la plage de température admise peut détruire la batterie et augmenter le risque d'incendie.

| | |
|--|---|
|  | PRUDENCE ! RISQUE D'EXPLOSION ! Ne rechargez jamais de batteries non rechargeables. |
|  | Protégez la batterie de la chaleur, par ex. aussi celle provenant de rayonnement solaire lors d'une exposition en continu, du feu, de l'eau et de l'humidité. Il existe un risque d'explosion. |
|  | |
|  | |

Service après-vente

- a) **Laissez votre outil électrique être réparé seulement par du personnel qualifié qui utilise des pièces de rechange d'origine.** Ceci assure que la sécurité de l'outil électrique soit maintenue.
- b) **N'effectuez aucune maintenance sur des batteries endommagées.** Toute maintenance de batteries doit être effectuée seulement par le fabricant ou par des services après-vente agréés.

● Consignes de sécurité pour la visseuse à chocs

- **Tenez l'outil électrique seulement par la surface isolée de la poignée lors de l'exécution d'un travail, en veillant à ce que la vis n'entre pas en contact avec des fils électriques qui peuvent être dissimulés.** Le contact avec une ligne sous tension peut

aussi mettre des pièces en métal de l'appareil sous tension et provoquer un choc électrique.

- **Sécurisez la pièce à usiner.** Une pièce bien positionnée grâce à des dispositifs de maintien ou un étiau est tenue plus fermement qu'avec une main.
- **Attendez l'arrêt complet de l'outil électrique avant de le poser.** L'outil insérable peut se coincer et causer la perte du contrôle de l'outil électrique.
- **Utilisez des appareils de détection appropriés pour localiser les fils électriques cachés ou consultez le fournisseur d'électricité de votre localité.** Le contact avec des fils électriques peut causer une électrocution et provoquer un incendie. Des dommages à une conduite de gaz peuvent entraîner une explosion. La pénétration dans une conduite d'eau entraîne une détérioration.
- **Pour les matériaux souples tels que l'aluminium ou autres, l'utilisation d'une clé à chocs peut endommager le filetage ou le siège de la vis en serrant trop fort.**

Accessoires d'origine/ appareils complémentaires

AVERTISSEMENT !

- ▶ N'utilisez aucun accessoire qui n'est pas recommandé par **/// PARKSIDE**. Cela peut conduire à une électrocution et déclencher un feu.
- N'utilisez que des accessoires et des appareils complémentaires qui sont spécifiés dans le mode d'emploi ou dont le montage est compatible avec le produit.

● Réduction des émissions sonores et vibrations

Afin de réduire les effets des vibrations et du bruit, limitez le temps d'utilisation, utilisez des modes de fonctionnement peu bruyants et à faibles vibrations et portez un équipement de protection adapté.

Les mesures suivantes permettent d'atténuer les risques liés aux vibrations et au bruit :

- Utilisez toujours le produit en respectant l'usage prévu et comme décrit dans les présentes instructions.
- Assurez-vous que le produit est en parfait état et bien entretenu.
- Tenez le produit aux poignées/surfaces de préhension afin d'assurer la sécurité.
- Entretenez le produit conformément aux instructions et prévoyez une bonne lubrification (si applicable).
- Planifiez vos travaux de manière à ce que l'utilisation de produits à valeur vibratoire élevée soit répartie sur une longue durée.

● Comportement en cas d'urgence

À l'aide du présent mode d'emploi, familiarisez-vous avec l'utilisation de ce produit. Mémorisez les consignes de sécurité et respectez-les impérativement. Ceci permet d'éviter des risques et dangers.

- Soyez toujours vigilant lors de l'utilisation de ce produit afin de détecter suffisamment tôt les dangers et agir en conséquence. Une intervention rapide peut permettre d'éviter des blessures graves et dégâts matériels.
- Éteignez immédiatement le produit en cas de dysfonctionnements et enlevez la batterie. Faites vérifier le produit

par un professionnel qualifié et, si nécessaire, faites-le réparer avant de le réutiliser.

● Risques résiduels

REMARQUE

- ▶ Ce produit génère un champ électromagnétique lors du fonctionnement ! Dans certaines circonstances, ce champ peut influencer des implants médicaux actifs ou passifs ! Pour réduire le risque de blessures graves ou mortelles, nous recommandons aux personnes portant des implants médicaux de consulter leur médecin et le fabricant de l'implant médical avant d'utiliser ce produit !

Même si vous vous servez correctement de ce produit en respectant les consignes, un risque résiduel n'est jamais exclu. Les dangers suivants, entre autres, peuvent survenir en relation avec la fabrication et la manipulation de ce produit :

- Blessures dues à des pièces en mouvement ou à des surfaces chaudes
- Lésions auditives en l'absence de protection auditive appropriée
- Atteintes à la santé physique résultant de vibrations dans les mains/bras, si le produit est utilisé sur une longue période ou n'est pas correctement manipulé et entretenu

● Consignes de sécurité pour chargeurs

- Cet appareil peut être utilisé par des enfants de plus de 8 ans et par des personnes ayant des capacités physiques, sensorielles

ou mentales limitées ou ayant une expérience et des connaissances réduites, seulement s'ils sont surveillés ou s'ils ont reçu des instructions concernant l'utilisation en toute sécurité de l'appareil et ont compris les risques encourus. Les enfants ne doivent pas jouer avec cet appareil. Le nettoyage et l'entretien réalisables par l'utilisateur ne doivent pas être effectués par des enfants sans surveillance.

- Ne rechargez jamais de piles non rechargeables. La violation de cette instruction entraîne des risques.
- Si le cordon d'alimentation est endommagé, il doit être remplacé soit par le fabricant ou par son service après-vente ou soit par un personnel qualifié afin d'éviter tout danger.
- Protégez les pièces électriques contre l'humidité. Afin d'éviter toute électrocution, ne plongez jamais ces pièces dans de l'eau ou tout autre

liquide. Ne maintenez jamais l'appareil sous l'eau courante. Respectez les instructions de nettoyage, d'entretien et de réparation.

 Cet appareil convient uniquement à une utilisation à l'intérieur de locaux.

⚠ ATTENTION ! Ce chargeur ne convient que pour recharger les batteries de types suivants :

| /// PARKSIDE Batterie 20 V | | |
|----------------------------|------|-------------|
| PAP 202 A1 | 2 Ah | 5 cellules |
| PAP 204 A1 | 4 Ah | 10 cellules |
| PAPS 204 A1/B1 | 4 Ah | 5 cellules |
| PAPS 208 A1 | 8 Ah | 10 cellules |

Batteries et chargeurs adaptés

| | |
|-------------------|--------------------------|
| Batterie : | /// PARKSIDE X 20 V Team |
| Chargeur : | /// PARKSIDE X 20 V Team |

- Les clients des pays suivants peuvent commander des batteries de rechange et des chargeurs compatibles dans les boutiques en ligne Lidl : Allemagne (lidl.de), France (lidl.fr), Belgique (lidl.be), République tchèque (lidl.cz), Pays-Bas (lidl.nl), Pologne (lidl.pl), Slovaquie (lidl.sk), Espagne (lidl.es)
Les clients de tous les autres pays peuvent les commander sur www.optimex-shop.com.

● Avant la première utilisation

● Déballer le produit

1. Sortez le produit de l'emballage et enlevez tous les matériaux d'emballage et films protecteurs.
2. Vérifiez que toutes les pièces sont présentes et que le contenu de l'emballage listé est complet (voir « Contenu de l'emballage »).
3. Vérifiez si le produit et toutes les pièces sont en bon état. Si vous constatez une détérioration ou un défaut, n'utilisez pas le produit mais procédez comme décrit au chapitre « Garantie ».

● Accessoires

⚠ AVERTISSEMENT !

- ▶ N'utilisez aucun accessoire qui n'est pas recommandé par **/// PARKSIDE**. Cela peut conduire à une électrocution et déclencher un feu.

Les accessoires suivants sont nécessaires pour une utilisation sûre et correcte de ce produit :

- Équipement de protection individuel adapté

Les accessoires suivants sont nécessaires pour visser et dévisser les vis :

- Porte-embouts pour porte-outils de $\frac{1}{2}$ " (12,7 mm) **1**
- Embout de vissage

Les outils et outils insérables sont disponibles chez des revendeurs spécialisés. Lors de l'achat, respectez toujours les exigences techniques de ce produit (voir « Données techniques »). En cas d'incertitude, consultez un spécialiste qualifié et laissez votre revendeur vous conseiller.

● Préparation

⚠ AVERTISSEMENT ! Risque de blessure en cas de mise en service involontaire !

- ▶ N'insérez la batterie **6** dans le produit que lorsque ce dernier est prêt à être utilisé.

● Monter/démonter l'outil insérable

REMARQUE

- ▶ Les indications de direction dans cette section doivent être interprétées comme signifiant que l'utilisateur est positionné derrière le produit.

Monter l'outil insérable

(Fig. D)

- Faites glisser la douille **15** souhaitée sur le porte-outil **1**.
- En cas d'utilisation de l'adaptateur de douille **14** :
 - Glissez l'adaptateur de douille **14** sur le porte-outil **1**.
 - Glissez un outil insérable de $\frac{3}{4}$ " (19 mm) sur l'adaptateur de douille **14**.
- En cas d'utilisation d'un porte-embout et d'embouts de vissage (les deux ne sont pas inclus dans la livraison) :
 - Faites glisser le porte-embout sur le porte-outil **1**.
 - Insérez un embout de vissage dans le porte-embout.

Démonter l'outil insérable

(Fig. D)

⚠ PRUDENCE ! Risque de brûlures !

► Les outils insérables peuvent devenir très chauds. Portez le cas échéant des gants protecteurs adéquats.

□ Retirez l'outil d'insertion du porte-outil [1].

● Vérifier le niveau de charge de la batterie

□ Pour vérifier le niveau de charge de la batterie [6], appuyez sur le bouton [7].

■ Le niveau de charge ou la charge restante s'affichent grâce au voyant LED du niveau de charge de la batterie [8] comme suit :

| LED | Niveau de charge |
|--------|------------------|
| Vert | Charge maximale |
| Orange | Charge moyenne |
| Rouge | Charge faible |

● Recharger la batterie

⚠ ATTENTION ! Risque d'endommager la batterie [6] !

► N'exposez pas la batterie [6] au rayonnement direct du soleil pendant une longue période, et ne la posez pas sur des radiateurs. Respectez une température ambiante de +50 °C maximum.

REMARQUE

► Si la batterie [6] est encore chaude, laissez-la refroidir avant de la recharger.

1. Retirez la batterie [6] du produit.
2. Insérez la batterie [6] dans la baie de charge du chargeur [17].
3. Branchez le chargeur [17] sur une prise de courant.
4. Après le chargement : Débranchez le chargeur [17] de la prise de courant.
5. Enlevez la batterie [6] du chargeur [17].

LED de contrôle sur le chargeur

| Vert | Rouge | Signification |
|----------|----------|---|
| Allumé | — | Entièrement chargé |
| | | Mode veille (pas de batterie [6] insérée) |
| — | Allumé | En cours de charge |
| — | Clignote | La batterie [6] a surchauffé |
| Clignote | Clignote | La batterie [6] est défectueuse |

● Fonctionnement

● Mise en place/retrait de la batterie

⚠ AVERTISSEMENT ! Risque de blessure en cas de mise en service involontaire !

► N'insérez la batterie [6] que lorsque le produit est entièrement opérationnel.

⚠ ATTENTION ! Risque de dommages matériels et d'endommagement sur le produit !

► Une batterie inappropriée peut endommager le produit et la batterie.

Mise en place de la batterie

1. Poussez la batterie [6] le long du rail de guidage dans le support de batterie [4].
2. Assurez-vous que vous entendiez l'enclenchement de la batterie [6].

Retirer la batterie

1. Appuyez sur le bouton de déverrouillage [9] sur la batterie [6].
2. Enlevez la batterie [6] du chargeur du support de batterie [4].

● Sélectionner la vitesse de rotation

- Appuyez sur [11] pour choisir entre 3 vitesses de rotation.
- L'indicateur de la vitesse de rotation [12] affiche la vitesse de rotation sélectionnée.

| Niveau | Régime à vide max. | Nombre d'impacts max. | Couple |
|--------|------------------------|------------------------|----------|
| 1 | 660 min ⁻¹ | 500 min ⁻¹ | 130 N m |
| 2 | 1250 min ⁻¹ | 1500 min ⁻¹ | 400 N m |
| 3 | 1550 min ⁻¹ | 1900 min ⁻¹ | 1356 N m |

● Régler le sens de rotation

(Fig. E)

⚠ ATTENTION ! Risque de dommages au produit !

- ▶ N'actionnez le commutateur de sens de rotation [2] que lorsque le produit est à l'arrêt.

REMARQUE

- ▶ Les indications de direction dans cette section doivent être interprétées comme signifiant que l'utilisateur est positionné derrière le produit.

- Placez le commutateur de sens de rotation [2] dans l'une des 3 positions :

| Position du commutateur de sens de rotation [2] | Sens de rotation |
|---|---|
| Gauche | Dans le sens des aiguilles d'une montre |
| Milieu | Interrupteur marche/arrêt [13] verrouillé |
| Droite | Dans le sens inverse des aiguilles d'une montre |

● Activer/désactiver

⚠ AVERTISSEMENT ! Risque de blessure en cas d'utilisation continue involontaire du produit !

- ▶ Avant d'insérer la batterie [6], vérifiez que l'interrupteur marche/arrêt [13] fonctionne correctement et revient en position ARRÊT lorsque vous le relâchez.

Allumer

1. Insérez la batterie [6] (voir « Mise en place/retrait de la batterie »).
2. Réglez le sens de rotation (voir « Régler le sens de rotation »).
3. Sélectionnez la vitesse de rotation (voir « Sélectionner la vitesse de rotation »).
4. Maintenez l'interrupteur marche/arrêt [13] enfoncé.

Éteindre

1. Relâchez l'interrupteur marche/arrêt [13].
2. Attendez l'arrêt complet du produit avant de le poser.

3. Quand vous faites une pause : Placez le commutateur de sens de rotation [2] sur la position centrale. Cela permet d'éviter que le produit ne soit allumé par inadvertance.
4. Retirez la batterie [6] du produit si vous laissez le produit sans surveillance ou si vous avez terminé votre travail.

● Régulation de la vitesse de rotation

- Régler la vitesse de rotation par paliers : Appuyez plus légèrement ou plus fortement sur l'interrupteur marche/arrêt [13].

| Pression | Vitesse de rotation |
|----------|---------------------|
| Léger | Faible |
| Forte | Haut |

● Éclairage à LED du plan de travail

REMARQUE

- ▶ Améliorer la visibilité dans les zones mal éclairées : Ce produit est équipé d'un éclairage à LED du plan de travail [10] pour éclairer la zone de travail immédiate.
- Dès que le produit est mis en marche : L'éclairage à LED du plan de travail [10] s'allume immédiatement.

● Clip de ceinture

⚠ PRUDENCE ! Risque de blessures !

- ▶ Avant que vous n'accrochiez le produit à une ceinture : Placez le commutateur de sens de rotation [2] sur la position centrale. Cela permet d'éviter que le produit ne soit allumé par inadvertance.

- Accrocher le produit à une ceinture : Utilisez le clip de ceinture [5].
- Vous pouvez utiliser le clip de ceinture [5] comme décapsuleur pour les bouteilles avec capsules.

● Remarques sur le travail

⚠ ATTENTION !

- ▶ Suivez toujours les instructions du fabricant pour serrer les vis ou les écrous. Suivez les instructions du fabricant pour vérifier les vis ou les écrous en fonction du temps ou de la puissance.
- ▶ Après un changement de roue sur le véhicule : Vérifier les boulons ou les écrous de roue comme requis par les instructions ou les directives du fabricant. Resserrez les vis ou les écrous des roues après environ 50 à 100 km à l'aide d'une clé dynamométrique.

- Le couple de serrage dépend de la durée de frappe.
- Pour obtenir une force de frappe optimale, n'exercez pas de pression contre la vis/l'écrou.
- Utilisez le produit uniquement pour serrer des vis et des écrous pour des travaux de prémontage. Ce n'est pas le produit qui atteint le couple de consigne souhaité pour la vis ou l'écrou, mais une clé dynamométrique réglée sur le couple de consigne.
- Vérifiez le couple de serrage effectivement atteint à l'aide d'une clé dynamométrique.

● Transport

- Éteignez immédiatement le produit et enlevez la batterie [6]. Laissez toutes les pièces mobiles s'arrêter complètement.
- Retirez l'outil insérable.

- Portez toujours le produit par la poignée [3].

● Nettoyage, entretien et rangement

⚠ **AVERTISSEMENT ! Risque de blessure en cas de mise en service involontaire !**

- ▶ Protégez-vous lors des travaux de maintenance et de nettoyage.
- ▶ Éteignez immédiatement le produit et enlevez la batterie [6].

- Faites effectuer par notre centre de service les travaux de réparation et d'entretien qui ne sont pas décrits dans ce mode d'emploi (voir « Service après-vente »). N'utilisez que des pièces de rechange d'origine.

● Nettoyage

⚠ **AVERTISSEMENT ! Risque d'électrocution !**

- ▶ Ne pulvérisez jamais le produit avec de l'eau.

⚠ **ATTENTION ! Risque de dommages au produit !**

- ▶ Les substances chimiques risquent d'attaquer les pièces en plastique du produit. N'utilisez pas de produits de nettoyage ou de dissolvants.

- Gardez les fentes d'aération, le boîtier du moteur et les poignées du produit propres. Utilisez pour cela un chiffon humide ou une brosse.

● Entretien

- Le produit ne nécessite aucune maintenance.

● Rangement

- Rangez le produit et les accessoires toujours
 - Propres,
 - Secs,
 - À l'abri de la poussière,
 - Dans la mallette de rangement [20],
 - Hors de la portée des enfants.
- La température de stockage de la batterie [6] du produit est comprise entre 0 °C et +45 °C. Évitez le froid ou la chaleur extrêmes pendant le stockage afin que la batterie ne perde pas ses performances.
- Avant le rangement : Retirez la batterie [6] du produit.

● Pièces de rechange/ accessoires

- Vous ne pouvez passer des commandes qu'en ligne.
- Les clients peuvent acheter des pièces de rechange et accessoires compatibles sur www.optimex-shop.com.
- Ayez le numéro de commande à portée de main pour votre commande.
- Pour plus d'informations, contactez le service d'assistance téléphonique de Lidl (voir « Service après-vente »).

| Pièce | Numéro de commande |
|---|--------------------|
| Clip de ceinture [5] | 99945875101 |
| 3x douille [15] et adaptateur de douille [14] | 99945875104 |

● Dépannage

| Problème | Cause possible | Solution |
|--|--|--|
| Le produit ne démarre pas. | La batterie [6] n'est pas mise en place. | Insérez la batterie [6] (voir « Mise en place/retrait de la batterie »). |
| | La batterie [6] est déchargée. | Rechargez la batterie [6] (voir « Recharger la batterie »). |
| | L'interrupteur marche/arrêt [13] est défectueux. | Adressez-vous à notre centre de service (voir « Service après-vente »). |
| | Le moteur est défectueux. | |
| La puissance du produit est faible. | Pression démesurée sur le produit | Exercez seulement une pression adaptée sur le produit. |
| Le produit fonctionne par intermittence. | Faux contact interne | Adressez-vous à notre centre de service (voir « Service après-vente »). |
| | L'interrupteur marche/arrêt [13] est défectueux. | |

● Mise au rebut

L'emballage se compose de matières recyclables pouvant être mises au rebut dans les déchetteries locales.



Veillez respecter l'identification des matériaux d'emballage pour le tri sélectif, ils sont identifiés avec des abréviations (a) et des chiffres (b) ayant la signification suivante : 1-7 : plastiques/20-22 : papiers et cartons/80-98 : matériaux composites.

Produit :



Points de collecte sur www.quefairemesdechets.fr
Privilégiez la réparation ou le don de votre appareil !

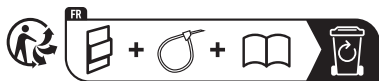

Le produit ainsi que les accessoires et les matériaux d'emballage sont recyclables et relèvent de la responsabilité élargie du producteur.

Éliminez-les séparément, en suivant l'Info-tri illustrée, dans l'intérêt d'un meilleur traitement des déchets.

Le logo Triman n'est valable qu'en France.



Votre mairie ou votre municipalité vous renseigneront sur les possibilités de mise au rebut des produits usagés.



Afin de contribuer à la protection de l'environnement, veuillez ne pas jeter votre produit usagé dans les ordures ménagères, mais éliminez-le de manière appropriée. Pour obtenir des renseignements concernant les points de collecte et leurs horaires d'ouverture, vous pouvez contacter votre municipalité.

Les piles/piles rechargeables défectueuses ou usagées doivent être recyclées. Les piles et/ou piles rechargeables et/ou le produit doivent être retournés dans les centres de collecte proposés.



Pollution de l'environnement par la mise au rebut incorrecte des piles/piles rechargeables !

Retirez les piles/le pack de piles du produit avant sa mise au rebut.

Les piles/piles rechargeables ne doivent pas être mises au rebut avec les ordures ménagères. Elles peuvent contenir des métaux lourds toxiques et doivent être considérées comme des déchets spéciaux. Les symboles chimiques des métaux lourds sont les suivants : Cd = cadmium, Hg = mercure, Pb = plomb. Pour cette raison, veuillez toujours déposer les piles/piles rechargeables usagées dans les conteneurs de recyclage communaux.

● Garantie

Article L217-16 du Code de la consommation

Lorsque l'acheteur demande au vendeur, pendant le cours de la garantie commerciale qui lui a été consentie lors de l'acquisition ou de la réparation d'un bien meuble, une remise en état couverte par la garantie, toute période d'immobilisation d'au moins sept jours vient s'ajouter à la durée de la garantie qui restait à courir. Cette période court à compter de la demande d'intervention de l'acheteur ou de la mise à disposition pour réparation du bien en cause, si cette mise à disposition est postérieure à la demande d'intervention.

Indépendamment de la garantie commerciale souscrite, le vendeur reste tenu des défauts de conformité du bien et des vices rédhibitoires dans les conditions prévues aux articles L217-4 à L217-13 du Code de la consommation et aux articles 1641 à 1648 et 2232 du Code Civil.

Article L217-4 du Code de la consommation

Le vendeur livre un bien conforme au contrat et répond des défauts de conformité existant lors de la délivrance.

Il répond également des défauts de conformité résultant de l'emballage, des instructions de montage ou de l'installation lorsque celle-ci a été mise à sa charge par le contrat ou a été réalisée sous sa responsabilité.

Article L217-5 du Code de la consommation

Le bien est conforme au contrat :

- 1° S'il est propre à l'usage habituellement attendu d'un bien semblable et, le cas échéant :
 - s'il correspond à la description donnée par le vendeur et posséder les qualités que celui-ci a présentées à l'acheteur sous forme d'échantillon ou de modèle ;
 - s'il présente les qualités qu'un acheteur peut légitimement attendre eu égard aux déclarations publiques faites par le vendeur, par le producteur ou par son représentant, notamment dans la publicité ou l'étiquetage ;
- 2° Ou s'il présente les caractéristiques définies d'un commun accord par les parties ou être propre à tout usage spécial recherché par l'acheteur, porté à la connaissance du vendeur et que ce dernier a accepté.

Article L217-12 du Code de la consommation

L'action résultant du défaut de conformité se prescrit par deux ans à compter de la délivrance du bien.

Article 1641 du Code civil

Le vendeur est tenu de la garantie à raison des défauts cachés de la chose vendue qui la rendent impropre à l'usage auquel on la destine, ou qui diminuent tellement cet usage que l'acheteur ne l'aurait pas acquise, ou n'en aurait donné qu'un moindre prix, s'il les avait connus.

Article 1648 1er alinéa du Code civil

L'action résultant des vices rédhibitoires doit être intentée par l'acquéreur dans un délai de deux ans à compter de la découverte du vice.

Les pièces détachées indispensables à l'utilisation du produit sont disponibles pendant la durée de la garantie du produit.

Le produit a été fabriqué selon des critères de qualité stricts, et contrôlé consciencieusement avant sa livraison. En cas de défaut de matériau ou de fabrication, vous avez des droits légaux vis-à-vis du vendeur du produit. Vos droits légaux ne sont en aucun cas limités par notre garantie mentionnée ci-dessous.

La garantie de ce produit est de 5 ans à partir de la date d'achat. La période de garantie commence à la date d'achat. Conservez l'original de la preuve d'achat dans un endroit sûr car ce document est nécessaire pour prouver l'achat.

Tout dommage ou défaut déjà présent au moment de l'achat doit être signalé immédiatement après le déballage du produit.

Si le produit présente un défaut de matériau ou de fabrication dans les 5 ans qui suivent la date d'achat, nous le réparerons ou le remplacerons – à notre choix – gratuitement pour vous. La période de garantie n'est pas prolongée par une demande de garantie acceptée. Cette mesure s'applique également pour les pièces remplacées et réparées.

Cette garantie est annulée si le produit a été endommagé ou utilisé ou entretenu de manière incorrecte.

La garantie couvre les défauts de matériels et de fabrication. Cette garantie ne couvre pas les pièces du produit soumises à une usure normale, et qui sont donc considérées comme des pièces d'usure (par exemple les piles, tuyaux, les cartouches d'encre), ni les dommages aux pièces fragiles, par exemple les interrupteurs ou les pièces en verre.

● Faire valoir sa garantie

Afin de garantir la rapidité de traitement de votre demande, veuillez tenir compte des indications suivantes :

Pour toute demande, veuillez conserver le ticket de caisse et le numéro de référence de l'article (IAN 495857_2504) au titre de preuves d'achat.

Le numéro de référence de l'article est indiqué sur la plaque signalétique du produit, sur une gravure présente sur celui-ci, sur la page de couverture de votre manuel (en bas à gauche) ou sur l'autocollant placé sur la face arrière ou inférieure du produit.

En cas de dysfonctionnement de l'appareil ou de tout autre défaut, contactez en premier lieu le service après-vente par téléphone ou par e-mail aux coordonnées indiquées ci-dessous.

Tout produit considéré comme défectueux peut alors être envoyé sans frais de port supplémentaires au service clientèle indiqué, accompagné de la preuve d'achat (ticket de caisse) et d'une description écrite du défaut mentionnant également sa date d'apparition.



Le site parkside-diy.com vous permet de visualiser et de télécharger ce mode d'emploi ainsi que de nombreux autres manuels. Ce code QR vous permet d'accéder directement au site parkside-diy.com. Sélectionnez votre pays et cherchez les modes d'emploi dans le champ de recherche. Le numéro de référence de l'article (IAN) 495857_2504 vous permet d'accéder au mode d'emploi se rapportant à votre article.

● **Service après-vente**

FR Service après-vente France

Tél.: 0800907612

Formulaire de contact sur
parkside-diy.com

IAN 495857_2504

BE Service après-vente Belgique

Tél.: 080012614

Formulaire de contact sur
parkside-diy.com

IAN 495857_2504

CH Service après-vente Suisse

Tél.: 0800563601

Formulaire de contact sur
parkside-diy.com

IAN 495857_2504

● Déclaration UE de conformité

DÉCLARATION UE DE CONFORMITÉ (n° 495857_2504)

IAN : 495857_2504
Identification du produit : "PARKSIDE Performance" Visseuse à chocs sans fil
Numéro de modèle : HG13563

L'objet de la déclaration décrit ci-dessus est conforme à la législation d'harmonisation de l'Union applicable:

| |
|---|
| Directive 2006/42/CE |
| Directive 2014/30/UE |
| Directive 2011/65/UE avec toutes les modifications connexes |

Références des normes harmonisées ou références aux autres spécifications techniques par rapport auxquels la conformité est déclarée :

| |
|---------------------------|
| N° / Pièces |
| Directive 2006/42/CE |
| EN 62841-1:2015/A11:2022 |
| EN 62841-2-2:2014/AC:2015 |
| Directive 2014/30/UE |
| EN IEC 55014-1:2021 |
| EN IEC 55014-2:2021 |

L'objet de la déclaration décrite ci-dessus est conforme à la directive 2011/65/UE du Parlement européen et du Conseil du 8 juin 2011 relative à la limitation de l'utilisation de certaines substances dangereuses dans les équipements électriques et électroniques :

| |
|-------------------|
| N° / Pièces |
| EN IEC 63000:2018 |

Détenteur de la documentation technique : OWIM GmbH & Co.KG

Signé par et au nom de:

OWIM GmbH & Co. KG, Stiftsbergstraße 1, 74167 Neckarsulm, Allemagne

Cette déclaration de conformité est délivrée sous la seule responsabilité du fabricant.

Traduction de la déclaration de conformité d'origine

| | | | |
|------------|------------|---|---|
| Neckarsulm | 01.08.2025 |  |  |
| Lieu | Date | ppa. Stefan Haensel Fondé de pouvoir | ppa. Jens Buchheim Fondé de pouvoir |

FR

CE

| | | |
|---|--------|----|
| Lijst van gebruikte pictogrammen/symbolen | Pagina | 73 |
| Inleiding | Pagina | 74 |
| Beoogd gebruik | Pagina | 74 |
| Leveringsomvang | Pagina | 74 |
| Onderdelenbeschrijving | Pagina | 74 |
| Functiebeschrijving | Pagina | 75 |
| Technische gegevens | Pagina | 75 |
| Veiligheidsaanwijzingen | Pagina | 77 |
| Algemene veiligheidsaanwijzingen voor elektrische apparaten | Pagina | 77 |
| Veiligheidsinstructies voor draaislagschroefmachine | Pagina | 81 |
| Vermindering van trillingen en geluid | Pagina | 81 |
| Wat te doen in noodgevallen | Pagina | 81 |
| Overige risico's | Pagina | 82 |
| Veiligheidsaanwijzingen voor opladers | Pagina | 82 |
| Vóór het eerste gebruik | Pagina | 83 |
| Product uitpakken | Pagina | 83 |
| Accessoires | Pagina | 83 |
| Voorbereiding | Pagina | 84 |
| Inzetgereedschap monteren/demonteren | Pagina | 84 |
| Ladingsniveau van de accu controleren | Pagina | 84 |
| Accu opladen | Pagina | 84 |
| Bediening | Pagina | 85 |
| Accu plaatsen/verwijderen | Pagina | 85 |
| Toerentalniveau selecteren | Pagina | 85 |
| Draairichting instellen | Pagina | 85 |
| In-/uitschakelen | Pagina | 86 |
| Toerentalregeling | Pagina | 86 |
| LED-werklamp | Pagina | 86 |
| Riemclip | Pagina | 86 |
| Tips voor het werken met het product | Pagina | 87 |
| Transport | Pagina | 87 |

| | | |
|---|--------|----|
| Reiniging, onderhoud en opslag | Pagina | 87 |
| Schoonmaken..... | Pagina | 87 |
| Onderhoud..... | Pagina | 87 |
| Opbergen..... | Pagina | 87 |
| Reserveonderdelen/accessoires..... | Pagina | 88 |
| Probleemoplossing | Pagina | 88 |
| Afvoer | Pagina | 88 |
| Garantie | Pagina | 89 |
| Afwikkeling in geval van garantie..... | Pagina | 90 |
| Service | Pagina | 90 |
| EU-Conformiteitsverklaring | Pagina | 91 |

Lijst van gebruikte pictogrammen/symbolen

| | | | |
|--|---|--|--|
|  | <p>GEVAAR! – Duidt op een gevaar met een hoog risico dat ernstig letsel of de dood tot gevolg kan hebben, als dit niet wordt voorkomen (bijvoorbeeld verstikkingsgevaar)</p> |   | <p>Dit symbool betekent dat voor gebruik van het product de gebruiksaanwijzing moet worden geraadpleegd.</p> |
|  | <p>WAARSCHUWING! – Duidt op een gevaar met een middelmatig risico dat ernstig letsel of de dood tot gevolg kan hebben, als dit niet wordt voorkomen (bijv. gevaar voor elektrische schokken)</p> |  | <p>Gelijkstroom/-spanning</p> |
| | |  | <p>Bescherm de accu tegen hitte en langdurig, intens zonlicht.</p> |
|  | <p>VOORZICHTIG! – Duidt op een gevaar met een laag risico dat licht tot matig letsel tot gevolg kan hebben, als dit niet wordt voorkomen (bijv. verbrandingsgevaar)</p> |  | <p>Bescherm de accu tegen vuur.</p> |
| | |  | <p>Bescherm de accu tegen water en vocht.</p> |
|  | <p>OPGELET! – Waarschuwt voor mogelijke schade aan eigendommen (bijv. risico op kortsluiting)</p> |  | <p>Draag gehoorbescherming!</p> |
| | |  | <p>Draag veiligheidshandschoenen!</p> |
|  | <p>Voorzichtig! Hete oppervlakken. Er bestaat risico op verbranding.</p> |  | <p>Draag oogbescherming!</p> |
|  | <p>Toets voor toerentalniveau 11</p> |  | <p>Toerentalniveauindicator 12</p> |
|   | <p>Veiligheidsaanwijzingen Aanwijzingen voor het gebruik</p> |  | <p>Het CE-teken bevestigt dat het product voldoet aan de betreffende EU-richtlijnen.</p> |

20 V ACCU-DRAAISLAG-SCHROEFMACHINE

● **Inleiding**

Hartelijk gefeliciteerd met de aankoop van uw nieuwe product. U heeft voor een hoogwaardig product gekozen. De gebruiksaanwijzing is een deel van het product. Deze bevat belangrijke aanwijzingen voor veiligheid, gebruik en verwijdering. Maakt U zich voor de ingebruikname van het product met alle bedienings- en veiligheidsvoorschriften vertrouwd. Gebruik het product alleen zoals beschreven en voor de aangegeven toepassingsgebieden. Overhandig alle documenten bij doorgifte van het product aan derden.

● **Beoogd gebruik**

- Dit product is bestemd voor de volgende activiteiten:
 - Schroeven vast- en losdraaien
 - Moeren vast- en losdraaien
- De LED-werklamp [10] is bedoeld om de werkplek te verlichten.
- Gebruik altijd de juiste accessoires voor het beoogde gebruik. Houd bij de koop en het gebruik van inzetgereedschap de hand aan de technische eisen van het product (zie "Technische gegevens").
- Gebruik het product alleen in droge binnenruimtes.
- Andere manieren van gebruik of veranderingen van het product worden beschouwd als onjuist en kunnen risico's zoals levensgevaar, verwondingen en beschadigingen met zich meebrengen.
- De fabrikant wijst iedere aansprakelijkheid af voor schade die is ontstaan door ander gebruik dan het beoogde.
- De exploitant of gebruiker van het product is verantwoordelijk voor ongevallen of persoonlijk letsel en/of materiële schade van derden of hun eigendommen.

- Het product is uitsluitend bestemd voor persoonlijk gebruik.
- Het product is niet voor commercieel gebruik of voor vergelijkbare toepassingen bestemd.
- Houd de hand aan alle geldende lokale veiligheidsvoorschriften, normen en verordeningen. Gebruik van elektrische apparaten die veel lawaai produceren, kan conform nationale of lokale voorschriften alleen gedurende bepaalde tijden toegestaan zijn.
- Het product maakt deel uit van de serie **X 20 V TEAM** en kan worden gebruikt met de serie **X 20 V TEAM** accu. Accu's uit de serie **X 20 V TEAM** mogen alleen worden opgeladen met opladers uit de serie **X 20 V TEAM**.

● **Leveringsomvang**

⚠ WAARSCHUWING!

- ▶ Zowel het product als het verpakkingsmateriaal zijn geen kinderspeelgoed! Kinderen mogen niet spelen met de plastic zakken, folie en kleine onderdelen! Er bestaat gevaar voor inslikken en verstikking!

- 1 20 V Accu-draaislagschroefmachine
- 3 Doppen (17 mm, 19 mm, 21 mm)
- 1 Dopadapter (½" (12,7 mm) op ¾" (19 mm))
- 1 Opbergkoffer
- 1 Accu
- 1 Oplader
- 1 Gebruiksaanwijzing

● **Onderdelenbeschrijving**

Vouw voor het lezen de bladzijden met de afbeeldingen uit en maak uzelf daarna vertrouwd met alle functionaliteit van het product.

(Afb. A)

- [1] Werktuighouder
- [2] Draairichtingsschakelaar

- 3 Handgreep (geïsoleerd greepvlak)
- 4 Accuhouder
- 5 Riemclip
- 6 Accu
- 7 Knop  (ladingsniveau)
- 8 LED-indicator accustatus
- 9 Ontgrendelknop (accu)
- 10 LED-werklamp
- 11 Knop  (toerentalniveau)
- 12 Toerentalniveauindicator
- 13 Aan/uit-schakelaar
- 14 Dopadapter
- 15 Dop

(Afb. B)

- 16 Aansluitsnoer met netstekker
- 17 Oplader
- 18 Oplaadcontrole-LED – rood
- 19 Oplaadcontrole-LED – groen

(Afb. C)

- 20 Opbergkoffer

● Functiebeschrijving

- Het product is voorzien van een werktuighouder  met een vierkant van ½" (12,7 mm), die rechtsom of linksom kan worden gedraaid.
- De draaislagfunctie zet het vermogen van de motor om in uniforme draaislagen.
- Het slagmechanisme schakelt in bij het vastdraaien en losdraaien van schroeven en moeren.
- Zie het hoofdstuk "Bediening" voor meer informatie over de afzonderlijke bedieningselementen.



● Technische gegevens

| 20 V Accu-draai-slagschroefmachine | PASSP 20-Li C4 |
|------------------------------------|----------------|
| Nominale spanning U: | 20 V === |
| Gewicht (met accu): | ca. 4 kg |

| 20 V Accu-draai-slagschroefmachine | PASSP 20-Li C4 |
|-------------------------------------|--------------------------|
| Toerental onbelast n ₀ : | |
| – Niveau 1: | 0–660 min ⁻¹ |
| – Niveau 2: | 0–1250 min ⁻¹ |
| – Niveau 3: | 0–1550 min ⁻¹ |
| Slagtempo: | |
| – Niveau 1: | 0–500 min ⁻¹ |
| – Niveau 2: | 0–1500 min ⁻¹ |
| – Niveau 3: | 0–1900 min ⁻¹ |
| Koppel: | |
| – Niveau 1: | 130 N m |
| – Niveau 2: | 400 N m |
| – Niveau 3: | 1356 N m |
| Max. grootte schroef/ moer: | M33 |
| Werktuighouder: | ½" (12,7 mm) vierkant |

| Accu | PAP 204 A1 |
|--------------------|---------------|
| Modelnummer: | HG13859 |
| Type: | Lithium-ionen |
| Nominale spanning: | 20 V === |
| Capaciteit: | 4 Ah |
| Energiewaarde: | 80 Wh |
| Aantal accucellen: | 10 |

| Snellader | PLG 20 C3 |
|----------------------|------------|
| Modelnummer: | |
| VDE-stekker: | HG12518 |
| BS-stekker: | HG12518-BS |
| Ingang: | |
| Nominale spanning: | 230–240 V~ |
| Nominale frequentie: | 50 Hz |
| Nominaal vermogen: | 120 W |

| | |
|---------------------|---|
| Snellader | PLG 20 C3 |
| Uitgang: | |
| Nominale spanning: | 21,5 V  |
| Laadstroom: | 4,5 A |
| Beschermingsklasse: | II/  |
| Zekering (intern): | 3,15 A/  |

Aanbevolen omgevingstemperatuur

| | |
|----------------------------|------------------|
| Max. temperatuur (totaal): | +50 °C |
| Tijdens het opladen: | +4 °C tot +40 °C |
| Tijdens het gebruik: | +4 °C tot +50 °C |
| Tijdens opslag: | 0 °C tot +45 °C |

Geluidsemissiewaarden

De gemeten waarden zijn in overeenstemming met EN 62841 vastgesteld. Het met A gewaardeerde geluidsdrukniveau van het elektrische apparaat bedraagt meestal:

| | |
|-----------------------------------|--------|
| Geluidsdrukniveau L_{pA} : | 85 dB |
| Onzekerheid K_{pA} : | 3,0 dB |
| Geluidsvermogensniveau L_{WA} : | 93 dB |
| Onzekerheid K_{WA} : | 3,0 dB |

Trillingsemissiewaarden

Totale trillingswaarden (vectorsom van drie richtingen), vastgesteld conform EN 62841:

| | |
|------------------|-----------------------|
| Trilling a_h : | 3,61 m/s ² |
| Onzekerheid K: | 1,5 m/s ² |

WAARSCHUWING!



Draag gehoorbescherming!

WAARSCHUWING!

- ▶ De trillings- en geluidsemissies kunnen tijdens het feitelijke gebruik van het elektrische apparaat van de aangegeven waarden afwijken afhankelijk van de manier waarop het elektrische apparaat gebruikt wordt, in het bijzonder van welk soort werkstuk bewerkt wordt. Probeer om de trillings- en geluidsbelasting zo klein mogelijk te houden. U kunt bijvoorbeeld om de trillingsbelasting te verminderen handschoenen dragen tijdens het gebruik van het inzetgereedschap en een grens stellen aan de tijd dat u het apparaat gebruikt. Daarbij dient u rekening te houden met alle aspecten van de gebruikscyclus (bijvoorbeeld de tijd waarin het elektrische apparaat is uitgeschakeld en de tijd waarin het apparaat wel is ingeschakeld maar niet feitelijk wordt belast).

TIP

- ▶ De aangegeven totale trillingswaarde en de aangegeven geluidsemissiewaarde zijn met een genormeerde testmethode gemeten en kunnen worden gebruikt om elektrische apparaten met elkaar te vergelijken.
- ▶ De aangegeven totale trillingswaarde en de aangegeven geluidsemissiewaarde kunnen ook voor een voorlopige inschatting van de belasting worden gebruikt.

Oplaadduur

- Het product maakt deel uit van de serie **X 20 V TEAM** en kan worden gebruikt met de serie **X 20 V TEAM** accu. Accu's uit de serie **X 20 V TEAM** mogen alleen worden opgeladen met opladers uit de serie **X 20 V TEAM**.

- De oplaadtijd wordt beïnvloed door factoren zoals omgevingstemperatuur, temperatuur van de accu en netspanning en kan afwijken van de gespecificeerde waarden.
- Wij raden u aan om dit product uitsluitend met de volgende accu's te gebruiken:
 - PАП 202 A1
 - PАП 204 A1
 - Smart PAPS 204 A1/B1
 - Smart PAPS 208 A1
- Wij raden u aan om deze accu's met de volgende opladers op te laden:
 - PLG 20 A3
 - PLG 20 A4
 - PLG 20 C1
 - PLG 20 C3
 - PDSLГ 20 A1
 - Smart PLGS 2012 A1

| Oplaadduur Oplader | 2 Ah Accu PAP 202 A1 | 4 Ah Accu PAP 204 A1 | 4 Ah Smart PAPS 204 A1/B1 | 8 Ah Smart PAPS 208 A1 |
|---------------------------------------|----------------------------|----------------------------|---------------------------------|------------------------------|
| Max. 2,4 A Oplader PLG 20 A4/C1 | 60 min | 120 min | 120 min | 210 min |
| Max. 4,5 A Oplader PLG 20 A3/C3 | 35 min | 60 min | 50 min | 120 min |
| Max. 4,5 A Oplader PDSLГ 20 A1 | 35 min | 60 min | 50 min | 120 min |
| Oplader Smart PLGS 2012 A1 | 35 min | 35 min | 35 min | 45 min |



Veiligheids- aanwijzingen

- **Algemene veiligheids-
aanwijzingen voor elektrische
apparaten**

WAARSCHUWING!

- ▶ **Lees alle veiligheidsaanwijzingen, tips, afbeeldingen en technische gegevens die met dit elektrische apparaat zijn meegeleverd.** Het zich niet opvolgen van de veiligheidstips en onderstaande aanwijzingen kan elektrische schokken, brand en/of ernstig letsel veroorzaken.

Bewaar alle veiligheidsaanwijzingen en aanwijzingen voor toekomstig gebruik.

Het in de veiligheidsaanwijzingen gebruikte begrip “elektrisch apparaat” heeft betrekking op aan het elektriciteitsnet aangesloten elektrische apparaten (met aansluitsnoer) of op door een accu gevoede elektrische apparaten (zonder aansluitsnoer).

Veiligheid op de werkplek

- a) **Houd de werkplek schoon en goed verlicht.** Slecht georganiseerde en niet verlichte werkplekken kunnen tot ongevallen leiden.
- b) **Werk met het elektrische apparaat niet in een omgeving met explosiegevaar door de**

- aanwezigheid van brandbare vloeistoffen, gasen of stof.** Elektrische apparaten veroorzaken vonken, die het stof of de dampen kunnen doen ontbranden.
- c) **Houd kinderen en andere personen uit de buurt als het elektrische apparaat wordt gebruikt.** Als u wordt afgeleid, kunt u de controle over het elektrische apparaat verliezen.

Elektrische veiligheid

- a) **De aansluitstekker van het elektrische apparaat moet in het stopcontact passen. De stekker mag op geen enkele manier worden veranderd. Gebruik geen verloopstekkers in combinatie met geaarde elektrische apparaten.** Ongewijzigde stekkers en passende stopcontacten verminderen het risico op elektrische schokken.
- b) **Voorkom lichamelijk contact met geaarde oppervlakken zoals buizen, verwarmingsapparatuur, fornuizen en koelkasten.** Het risico op elektrische schokken is groter als uw lichaam is geaard.
- c) **Houd elektrische apparaten uit de buurt van regen of vocht.** Het binnendringen van water in een elektrisch apparaat verhoogt het risico op elektrische schokken.
- d) **Gebruik het aansluitsnoer niet voor een ander doel, zoals het dragen of ophangen van het elektrische apparaat, of om de stekker uit het stopcontact te trekken. Houd het aansluitsnoer uit de buurt van hitte, olie, scherpe voorwerpen of zich bewegende onderdelen.** Een beschadigd of verward aansluitsnoer verhoogt het risico op elektrische schokken.
- e) **Als u met een elektrische apparaat buiten werkt, gebruik dan alleen verlengsnoeren die ook geschikt**

zijn voor gebruik buitenshuis. Het gebruik van een verlengsnoer geschikt voor werken buitenshuis vermindert het risico op elektrische schokken.

- f) **Als het gebruik van het elektrische apparaat in een vochtige omgeving niet kan worden vermeden, gebruik dan een aardlekschakelaar.** Gebruik van een aardlekschakelaar vermindert het risico op elektrische schokken.

Persoonlijke veiligheid

- a) **Wees altijd attent, let op wat u doet en ga met overleg te werk als u met een elektrisch apparaat werkt. Gebruik een elektrisch apparaat niet als u moe bent of onder de invloed van drugs, alcohol of medicijnen verkeert.** Een moment van onoplettendheid bij het gebruik van een elektrisch apparaat kan ernstige verwondingen veroorzaken.
- b) **Draag persoonlijke veiligheidsuitrusting en altijd een veiligheidsbril.** Het dragen van een persoonlijke veiligheidsuitrusting zoals een stofmasker, antislip-veiligheidsschoenen, een veiligheidshelm of gehoorbescherming, afhankelijk van het type en het gebruik van het elektrische apparaat, vermindert het risico op letsel.
- c) **Vermijd onbedoeld inschakelen. Zorg ervoor dat het elektrische apparaat is uitgeschakeld voordat u het aansluit op de stroomvoorziening en/of de accu of het optilt of draagt.** Als u bij het dragen van het elektrische apparaat uw vinger op de schakelaar houdt of het elektrische apparaat aansluit op de stroomvoorziening terwijl het al is ingeschakeld, dan kan dit tot ongevallen leiden.
- d) **Verwijder inzetgereedschap of moersleutel voordat u het elektrische apparaat inschakelt.** Een

- werktuig of sleutel die zich in een draaiend onderdeel van een elektrisch apparaat bevindt, kan verwondingen veroorzaken.
- e) **Vermijd een abnormale lichaamshouding. Zorg ervoor dat u stevig staat en dat u altijd uw evenwicht bewaart.** Op die manier kunt u het elektrische apparaat in onverwachte situaties beter onder controle houden.
 - f) **Draag geschikte kleding. Draag geen wijde kleding of sieraden. Houd haren, kleding en handschoenen uit de buurt van bewegende onderdelen.** Losse kleding, sieraden en lang haar kunnen door bewegende delen worden gegrepen.
 - g) **Als stofzuig- en opvangvoorzieningen voor stof kunnen worden aangebracht, zorg er dan voor dat deze zijn aangesloten en correct worden gebruikt.** Gebruik van een stofzuiging kan gevaar door stof verminderen.
 - h) **Laat u niet in slaap sussen door een onterecht gevoel van veiligheid en veronachtzaam nooit de veiligheidsregels voor elektrische apparaten, ook niet wanneer u vertrouwd bent met het elektrische apparaat doordat u er vaak mee werkt.** Achteloos te werk gaan kan binnen een fractie van een seconde leiden tot zware verwondingen.

Gebruik en behandeling van het elektrische apparaat

- a) **Belast het elektrische apparaat niet overmatig. Gebruik voor uw werk het daarvoor bestemde elektrische apparaat.** Met een geschikt elektrisch apparaat werkt u beter en veiliger in het aangegeven vermogensbereik.
- b) **Gebruik een elektrisch apparaat nooit als de schakelaar ervan defect is.** Een elektrisch apparaat dat niet meer in- of uitgeschakeld kan worden, is gevaarlijk en moet gerepareerd worden.
- c) **Trek de stekker uit de stekkerdoos en/of verwijder de uitneembare accu, voordat u het apparaat instelt, inzetgereedschap wisselt of het elektrische apparaat opbergt.** Deze voorzorgsmaatregelen voorkomen dat het elektrische apparaat onbedoeld wordt gestart.
- d) **Berg niet-gebruikte elektrische apparaten op buiten het bereik van kinderen. Laat het elektrische apparaat niet gebruiken door personen die hiermee niet vertrouwd zijn of deze aanwijzingen niet hebben gelezen.** Elektrische apparaten zijn gevaarlijk als ze door onervaren personen worden gebruikt.
- e) **Onderhoud elektrische apparaten en inzetgereedschap altijd zorgvuldig. Controleer of bewegende delen correct werken en niet klemmen en of er geen onderdelen zijn gebroken of zodanig zijn beschadigd dat ze de werking van het elektrische apparaat nadelig beïnvloeden. Laat beschadigde onderdelen repareren voordat u het elektrische apparaat gaat gebruiken.** Veel ongelukken worden veroorzaakt door slecht onderhouden elektrische apparaten.
- f) **Houd snijwerktuigen scherp en schoon.** Met zorg onderhouden snijwerktuigen lopen minder vaak vast en zijn gemakkelijker te sturen als de snijvlakken scherp zijn.
- g) **Gebruik elektrische apparaten, accessoires, inzetgereedschap, etc. zoals in deze aanwijzingen is aangegeven. Houd daarbij rekening met de arbeidsomstandigheden en de werkzaamheden die moeten**

- worden verricht.** Gebruik van elektrische apparaten voor andere dan de bestemde doeleinden kan gevaarlijke situaties veroorzaken.
- h) **Zorg ervoor dat de handgrepen en greepvlakken droog, schoon en olie-en vetvrij blijven.** Gladde grepen maken veilige bediening en controle van het elektrische apparaat in onvoorzien omstandigheden onmogelijk.

Gebruik en behandeling van het accu-apparaat

- a) **Laad accu's alleen op met opladers die door de fabrikant worden aanbevolen.** Bij een oplader die geschikt is voor een bepaald soort accu's, bestaat brandgevaar als het voor andere soorten accu's gebruikt wordt.
- b) **Gebruik in de elektrische apparaten alleen accu's die daarvoor zijn bestemd.** Gebruik van andere accu's kan letsel en brandgevaar veroorzaken.
- c) **Houd de niet gebruikte accu uit de buurt van paperclips, munten, sleutels, spijkers, schroeven, of andere kleine metalen voorwerpen die kortsluiting kunnen veroorzaken.** Kortsluiting tussen accupolen kan brandwonden of brand veroorzaken.
- d) **Bij onjuist gebruik kan vloeistof uit de accu naar buiten lekken. Vermijd contact daarmee. Bij toevallig contact met water afspoelen. Als de vloeistof in de ogen komt, raadpleeg dan bovendien een arts.** Lekkende accuvloeistof kan irritatie van de huid of brandwonden veroorzaken.
- e) **Gebruik geen beschadigde of gemodificeerde accu's.** Beschadigde of gemodificeerde accu's kunnen zich onvoorspelbaar gedragen en kunnen gevaar voor brand, explosies of letsel veroorzaken.

- f) **Stel accu's niet bloot aan vuur of hoge temperaturen.** Vuur of temperaturen van meer dan +130 °C kunnen een explosie veroorzaken.
- g) **Volg alle aanwijzingen voor het opladen op en laad de accu of het op een accu werkend apparaat nooit op buiten het in de gebruiksaanwijzing aangegeven temperatuurbereik.** Onjuist opladen of opladen bij te hoge of te lage temperaturen kan de accu beschadigen en het brandgevaar vergroten.

| | |
|---|---|
|  | VOORZICHTIG! EXPLOSIEGEVAAR! Laad niet-oplaadbare batterijen nooit op. |
|  | Bescherm de accu tegen hitte en bijv. ook tegen voortdurend direct zonlicht, vuur, water en vocht. Er bestaat een risico op explosies. |
|  | |
|  | |

Service

- a) **Laat uw elektrische apparaat alleen door gekwalificeerde vakmensen en uitsluitend met originele reserveonderdelen repareren.** Daarmee wordt verzekerd dat de veiligheid van het elektrische apparaat behouden blijft.
- b) **Verricht geen onderhoud aan beschadigde accu's.** Alle onderhoud van accu's mag alleen door de fabrikant of zijn daartoe gemachtigde klantendienst verricht worden.

● Veiligheidsinstructies voor draaislagschroefmachine

- **Houd het elektrische apparaat alleen vast aan de geïsoleerde greepvlakken als u werkt verricht waarbij de schroef verborgen elektrische leidingen kan raken.** Door contact met onder spanning staande leidingen kunnen ook metalen onderdelen van het apparaat onder spanning komen te staan en daardoor elektrische schokken veroorzaken.
- **Zet het werkstuk vast.** Een met een spaninrichting of een bankschroef vastgezet werkstuk is veiliger dan een werkstuk dat u met uw hand vasthoudt.
- **Wacht totdat het elektrische apparaat tot stilstand is gekomen, voordat u het neerlegt.** Het inzetgereedschap kan vast gaan zitten en zo leiden tot verlies van controle over het elektrische apparaat.
- **Gebruik geschikte zoekapparaten om verborgen leidingen op te sporen of neem hierover contact op met uw plaatselijke netbeheerders.** Contact met elektrische leidingen kan tot elektrische schokken en brand leiden. Beschadiging van een gasleiding kan een explosie veroorzaken. Binnendringen in een waterleiding veroorzaakt schade aan voorwerpen.
- **Bij zachte materialen zoals aluminium of iets dergelijks kan bij gebruik door de slagmoersleutel de schroefdraad of de schroefzitting door te strak aandraaien worden beschadigd.**

Originele accessoires/hulpstukken

WAARSCHUWING!

- ▶ Gebruik geen accessoires die niet worden aanbevolen door **/// PARKSIDE**. Dit kan elektrische schokken of brand veroorzaken.

- Gebruik alleen accessoires en hulpstukken die in de gebruiksaanwijzing worden genoemd of waarvan de aansluitingen compatibel zijn met het product.

● Vermindering van trillingen en geluid

Beperk de gebruikstijd, gebruik trillings- en geluidsarme werkwijzen en draag een persoonlijke veiligheidsuitrusting om de effecten van trillingen en geluid te verminderen.

De volgende maatregelen helpen om de risico's van trillingen en geluid te reduceren:

- Gebruik het product alleen zoals beoogd en zoals in deze aanwijzingen is beschreven.
- Zorg ervoor dat het product in onberispelijke staat verkeert en uitstekend is onderhouden.
- Houd het product stevig vast aan de handgrepen/greepvlakken.
- Onderhoud het product zoals aangegeven in de gebruiksaanwijzingen en zorg voor voldoende smering (als dat van toepassing is).
- Organiseer uw werkplan zodanig dat het gebruik van producten die hevig trillen, over een langere tijdsduur is verdeeld.

● Wat te doen in noodgevallen

Maak u aan de hand van deze gebruiksaanwijzing vertrouwd met het gebruik van dit product. Prent de veiligheidsaanwijzingen in uw geheugen in en neem ze onvoorwaardelijk in acht. Dit helpt om risico's en gevaar te vermijden.

- Zorg ervoor dat u bij het gebruiken van dit product altijd alert bent zodat u gevaren vroegtijdig herkent en ernaar kunt handelen. Snel ingrijpen

kan ernstig letsel en materiële schade voorkomen.

- Als het product niet goed werkt, schakel het dan onmiddellijk uit en verwijder de accu. Laat het product daarna door een gekwalificeerde vakman controleren en, indien nodig, repareren voordat u het weer in gebruik neemt.

● Overige risico's

TIP

- ▶ Dit product genereert tijdens het gebruik een elektromagnetisch veld! Dit veld kan onder bepaalde omstandigheden actieve of passieve medische implantaten beïnvloeden! Om het risico op ernstig letsel of overlijden te verminderen, raden we aan dat mensen met medische implantaten hun arts en de fabrikant van het medische implantaat raadplegen voordat zedit product in gebruik nemen!

Ook als u het product volgens de voorschriften gebruikt, blijven er mogelijke risico's bestaan op lichamelijk letsel en materiële schade. Als gevolg van de bouwwijze en de uitvoering van dit product kunnen zich onder andere de volgende gevaren voordoen:

- Letsel veroorzaakt door bewegende delen of hete oppervlakken
- Gehoorschade als geen geschikte gehoorbescherming wordt gedragen
- Effecten op de gezondheid als gevolg van hand- en armtrillingen als het product gedurende langere tijd wordt gebruikt of als het niet juist wordt gebruikt en onderhouden

● Veiligheidsaanwijzingen voor opladers

- Dit apparaat mag door kinderen vanaf 8 jaar en door personen met verminderde fysieke, sensorische of geestelijke vermogens of gebrek aan ervaring en/of kennis alleen worden gebruikt als ze onder toezicht staan of geïnstrueerd zijn met betrekking tot veilig gebruik van het apparaat en begrepen hebben welke gevaren uit dat gebruik voortvloeien.

Kinderen mogen niet met het apparaat spelen.

Reiniging en onderhoud door de gebruiker mogen niet door kinderen worden uitgevoerd tenzij ze onder toezicht staan.

- Laad niet-oplaadbare batterijen nooit opnieuw op. Het niet opvolgen van deze tip leidt tot gevaar.
- Als het aansluitsnoer is beschadigd, moet dit worden vervangen door de fabrikant, zijn klantenservice hiervan of een vergelijkbaar

gekwalficeerd persoon, om gevaar te voorkomen.

- Bescherm elektrische onderdelen tegen vocht. Dompel deze nooit onder in water of andere vloeistoffen om een elektrische schok te vermijden. Houd het apparaat nooit onder stromend water. Neem de aanwijzingen voor schoonmaken, onderhoud en reparatie in acht.

🏠 Het apparaat is alleen bestemd voor gebruik binnenshuis.

⚠️ OPGELET! Deze oplader is uitsluitend bestemd voor het opladen van accu's van de hieronder genoemde types:

| /// PARKSIDE® 20 V accu | | |
|-------------------------|------|-----------|
| PAP 202 A1 | 2 Ah | 5 cellen |
| PAP 204 A1 | 4 Ah | 10 cellen |
| PAPS 204 A1/B1 | 4 Ah | 5 cellen |
| PAPS 208 A1 | 8 Ah | 10 cellen |

Geschikte accu's en opladers

| | |
|----------|---------------------------|
| Accu: | /// PARKSIDE® X 20 V Team |
| Oplader: | /// PARKSIDE® X 20 V Team |

- Klanten uit de volgende landen kunnen in de Lidl-onlineshops compatibele vervangende batterijen en opladers bestellen:

Duitsland (lidl.de), Frankrijk (lidl.fr), België (lidl.be), Tsjechische Republiek (lidl.cz), Nederland (lidl.nl), Polen (lidl.pl), Slowakije (lidl.sk), Spanje (lidl.es)

Klanten uit alle andere landen kunnen deze bestellen op www.optimex-shop.com.

● Vóór het eerste gebruik

● Product uitpakken

1. Haal het product uit zijn verpakking en verwijder al het verpakkingsmateriaal en beschermfolie.
2. Controleer of alle onderdelen aanwezig zijn en of de beschrijving van het meegeleverde volledig is (zie "Leveringsomvang").
3. Controleer of het product en alle onderdelen in goede staat zijn. Mocht u een beschadiging of een defect vaststellen, gebruik het product dan niet, maar ga te werk zoals beschreven in het hoofdstuk "Garantie".

● Accessoires

⚠️ WAARSCHUWING!

- ▶ Gebruik geen accessoires die niet worden aanbevolen door **/// PARKSIDE®**. Dit kan elektrische schokken of brand veroorzaken.

Voor veilig en voorschriftmatig gebruik van dit product zijn de volgende accessoires nodig:

- Een geschikte persoonlijke veiligheidsuitrusting

De volgende accessoires zijn vereist voor het inschroeven en losdraaien van schroeven:

- Bithouder voor $\frac{1}{2}$ " (12,7 mm) werktuighouder **1**
- Schroefbit

Hulpstukken en inzetgereedschap zijn verkrijgbaar bij de vakhandel. Houd bij aankoop altijd de hand aan de technische eisen die het product stelt (zie "Technische gegevens"). Vraag in geval van onzekerheid advies van een gekwalificeerde vakman en laat u door voorlichten uw vakhandelaar.

● Voorbereiding

⚠ WAARSCHUWING! Risico op letsel door ongewenste ingebruikname!

- ▶ Plaats de accu **6** pas in het product als het volledig is voorbereid voor gebruik.

● Inzetgereedschap monteren/ demonteren

TIP

- ▶ De richtingsgegevens in deze paragraaf moeten zo worden geïnterpreteerd dat de gebruiker achter het product zelf is gepositioneerd.

Inzetgereedschap monteren

(Afb. D)

- Schuif de gewenste dop **15** op de werktuighouder **1**.
- Bij gebruik van de dopadapter **14**:
 - Schuif de dopadapter **14** op de werktuighouder **1**.
 - Schuif een inzetgereedschap van $\frac{3}{4}$ " (19 mm) op de dopadapter **14**.

- Bij gebruik van een bithouder en schroefbits (beide niet meegeleverd):
 - Schuif de bithouder op de werktuighouder **1**.
 - Plaats een ander type schroefbit in de bithouder.

Inzetgereedschap demonteren

(Afb. D)

⚠ VOORZICHTIG! Gevaar voor verbrandingen!

- ▶ Inzetgereedschap kan erg heet worden. Draag eventueel veiligheidshandschoenen.

- Trek het inzetgereedschap van de werktuighouder **1** af.

● Ladingsniveau van de accu controleren

- Druk op de knop  **7** om het ladingsniveau van de accu **6** te controleren.
- Het ladingsniveau of de resterende lading wordt als volgt weergegeven op de LED-indicator accustatus **8**:

| LED | Ladingsniveau |
|--------|-------------------|
| Groen | Maximale lading |
| Oranje | Gemiddelde lading |
| Rood | Lage lading |

● Accu opladen

⚠ OPGELET! Risico van beschadiging van de accu **6!**

- ▶ Stel de accu **6** niet gedurende langere tijd bloot aan directe zonnestraling en leg ze niet op een verwarming. Stel een omgevingstemperatuur in van max. +50 °C.

TIP

- ▶ Als de accu **6** nog warm zijn, laat ze dan afkoelen voordat u ze oplaadt.

1. Verwijder de accu **6** uit het product.
2. Schuif de accu **6** in de laadschacht van de oplader **17**.
3. Verbind de oplader **17** met een stekkerdoos.
4. Na het opladen: Trek de oplader **17** uit het stopcontact.
5. Trek de accu **6** uit de oplader **17**.

Indicatie-LED's op de oplader

| Groen | Rood | Betekenis |
|----------|----------|--|
| Licht op | — | Volledig opgeladen |
| | | Stand-bymodus (geen accu 6 geplaatst) |
| — | Licht op | Bezig met opladen |
| — | Knippert | De accu 6 is oververhit |
| Knippert | Knippert | De accu 6 is defect |

● Bediening

● Accu plaatsen/verwijderen

⚠ WAARSCHUWING! Risico op letsel door ongewenste ingebruikname!

- ▶ Sluit de accu **6** pas aan als het product volledig voorbereid is voor ingebruikname.

⚠ OPGELET! Gevaar voor schade aan voorwerpen en aan het product!

- ▶ Een onjuiste accu kan het product en de accu beschadigen.

Accu plaatsen

1. Schuif de accu **6** langs de geleiderail in de accuhouder **4**.
2. Zorg ervoor dat de accu **6** hoorbaar vastklikt.

Accu verwijderen

1. Druk op de ontgrendelknop **9** op de accu **6**.
2. Trek de accu **6** uit de accuhouder **4**.

● Toerentalniveau selecteren

- Druk op **11** om tussen 3 toerentalniveau's te kiezen.
- Het ingestelde toerentalniveau wordt in de toerentalniveauindicator **12** getoond.

| Stand | Max. stationair toerental | Max. slagtempo | Koppel |
|-------|---------------------------|------------------------|----------|
| 1 | 660 min ⁻¹ | 500 min ⁻¹ | 130 N m |
| 2 | 1250 min ⁻¹ | 1500 min ⁻¹ | 400 N m |
| 3 | 1550 min ⁻¹ | 1900 min ⁻¹ | 1356 N m |

● Draairichting instellen

(Afb. E)

⚠ OPGELET! Risico op beschadiging van het product!

- ▶ Bedien de draairichtingschakelaar **2** pas als het product tot stilstand is gekomen.

TIP

- ▶ De richtingsgegevens in deze paragraaf moeten zo worden geïnterpreteerd dat de gebruiker achter het product zelf is gepositioneerd.

- Zet de draairichtingschakelaar **[2]** in een van de 3 standen:

| Stand van de draairichtingschakelaar [2] | Draairichting |
|---|--|
| Links | Met de klok mee |
| Midden | Aan/uit-schakelaar [13] geblokkeerd |
| Rechts | Tegen de wijzers van de klok in |

● In-/uitschakelen

⚠ WAARSCHUWING! Gevaar voor letsel door ongewenst continu bedrijf van het product!

- ▶ Voordat u de accu **[6]** plaatst, moet u controleren of de aan/uit-schakelaar **[13]** correct functioneert en bij het loslaten terugkeert naar de UIT-positie.

Inschakelen

1. Plaats de accu **[6]** (zie “Accu plaatsen/verwijderen”).
2. Stel de draairichting in (zie “Draairichting instellen”).
3. Selecteer het toerentalniveau (zie “Toerentalniveau selecteren”).
4. Houd de aan/uit-schakelaar **[13]** ingedrukt.

Uitschakelen

1. Laat de aan/uit-schakelaar **[13]** los.
2. Wacht totdat het product tot stilstand is gekomen, voordat u het neerlegt.
3. Als u pauzeert: Zet de draairichtingschakelaar **[2]** in de middelste stand. Dit voorkomt dat het product per ongeluk wordt ingeschakeld.

4. Trek de accu **[6]** uit het product, als u het product zonder toezicht achterlaat of klaar bent met de werkzaamheden.

● Toerentalregeling

- Het toerental stapsgewijs regelen: Druk korter of langer op de aan/uit-schakelaar **[13]**.

| Druk | Toerental |
|-------|-----------|
| Licht | Laag |
| Sterk | Hoog |

● LED-werklamp

TIP

- ▶ Verbeter het zicht in slecht verlichte gebieden: Dit product is uitgerust met een LED-werklamp **[10]**, om de directe werkplek te verlichten.

- Zodra het product wordt ingeschakeld: De LED-werklamp **[10]** schakelt direct in.

● Riemclip

⚠ VOORZICHTIG! Risico op letsel!

- ▶ Voordat u het product aan een riem vastmaakt: Zet de draairichtingschakelaar **[2]** in de middelste stand. Dit voorkomt dat het product per ongeluk wordt ingeschakeld.

- Hang het product aan een riem: Gebruik de riemclip **[5]**.
- U kunt de riemclip **[5]** gebruiken als flesopener voor flessen met kroonkurken.

● Tips voor het werken met het product

⚠ OPGELET!

- ▶ Volg altijd de instructies van de fabrikant voor het aanhalen van bouten of moeren. Volg de instructies van de fabrikant om bouten of moeren te controleren op tijd of vermogen.
- ▶ Na het vervangen van een wiel op de auto: Inspecteer de wielbouten of -moeren volgens de instructies of richtlijnen van de fabrikant. Haal de wielbouten of -moeren na ongeveer 50 tot 100 km aan met een momentsleutel.

- Het aanhaalkoppel is afhankelijk van de slagduur.
- Oefen geen druk uit op de bout/ moer om de optimale slagkracht te verkrijgen.
- Gebruik het product alleen om bouten en moeren vast te draaien voor voorbereidingswerkzaamheden. Het is niet het product dat het gewenste koppel van de bout of moer bereikt, maar een momentsleutel die is ingesteld op het gewenste koppel.
- Controleer het feitelijk bereikte aanhaalmoment met een momentsleutel.

● Transport

- Schakel het product uit en verwijder de accu [6]. Laat alle bewegende delen volledig tot stilstand komen.
- Verwijder het inzetgereedschap.
- Draag het product altijd aan de handgreep [3].

● Reiniging, onderhoud en opslag

⚠ WAARSCHUWING! Risico op letsel door ongewenste ingebruikname!

- ▶ Bescherm uzelf tijdens onderhouds- en reinigingswerkzaamheden.
- ▶ Schakel het product uit en verwijder de accu [6].

- Laat reparaties en onderhoudswerkzaamheden, die niet in deze handleiding beschreven zijn, door ons servicecentrum uitvoeren (zie "Service"). Gebruik uitsluitend originele reserveonderdelen.

● Schoonmaken

⚠ WAARSCHUWING! Gevaar voor elektrische schokken!

- ▶ Spuit het product nooit met water af.

⚠ OPGELET! Risico op beschadiging van het product!

- ▶ Chemische stoffen kunnen de plastic onderdelen van het product aantasten. Gebruik geen schoonmaakmiddelen of oplosmiddelen.

- Houd de ventilatieopeningen, de motorbehuizing en de grepen van het product schoon. Gebruik daarvoor een vochtige doek of borstel.

● Onderhoud

- Het product is onderhoudsvrij.

● Opbergen

- Bewaar het product en de accessoires altijd
 - Schoon,
 - Droog,

- Tegen stof beschermd,
- In de opbergkoffer 20,
- Buiten het bereik van kinderen.
- De opslagtemperatuur voor de accu 6 en het product ligt tussen 0 °C en +45 °C. Vermijd extreme kou of hitte tijdens opslag om te voorkomen dat de accu stroom verliest.
- Voor het opbergen: Verwijder de accu 6 uit het product.

● Reserveonderdelen/ accessoires

- U kunt bestellingen alleen online doorgeven.

- Klanten kunnen compatibele reserveonderdelen en accessoires via www.optimex-shop.com aanschaffen.
- Houd het bestelnummer voor uw bestelling bij de hand.
- Neem voor meer informatie contact op met de Lidl-Service-Hotline (zie "Service").

| Onderdeel | Bestelnummer |
|----------------------------|--------------|
| Riemclip 5 | 99945875101 |
| 3x dop 15 en dopadapter 14 | 99945875104 |

● Probleemoplossing

| Probleem | Mogelijke oorzaak | Oplossing |
|--|--|---|
| Het product start niet. | De accu 6 is niet geplaatst. | Plaats de accu 6 (zie "Accu plaatsen/verwijderen"). |
| | De accu 6 is leeg. | Laad de accu 6 op (zie "Accu opladen"). |
| | De aan/uit-schakelaar 13 is defect. | Neem contact op met ons servicecentrum (zie "Service"). |
| | De motor is defect. | |
| De prestaties van het product zijn slecht. | Te grote kracht uitgeoefend op het product | Oefen passende druk uit op het product. |
| Het product werkt met onderbrekingen. | Er is een intern los contact | Neem contact op met ons servicecentrum (zie "Service"). |
| | De aan/uit-schakelaar 13 is defect. | |

● Afvoer

De verpakking bestaat uit milieuvriendelijke grondstoffen die u via de plaatselijke recyclingcontainers kunt afvoeren.



Neem de aanduiding van de verpakkingsmaterialen voor de afvalscheiding in acht. Deze zijn gemarkeerd met de afkortingen

(a) en een cijfers (b) met de volgende betekenis: 1-7: kunststoffen/20-22: papier en vezelplaten/80-98: composietmaterialen.

Product:

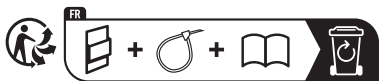

Het product, waaronder het toebehoren, en de verpakkingsmaterialen kunnen worden gerecycled en zijn onderhevig aan een uitgebreide verantwoordelijkheid van de fabrikant.

Gooi ze apart weg, overeenkomstig de aangegeven Info-tri (informatie over afvalscheiding), voor een beter afvalbeheer.

Het Triman-logo geldt alleen voor Frankrijk.



Informatie over de mogelijkheden om het uitgediende product na gebruik te verwijderen, verstrekt uw gemeentelijke overheid.



Gooi het afgedankte product omwille van het milieu niet weg via het huisvuil, maar geef het af bij het daarvoor bestemde depot of het gemeentelijke milieupark. Over afgifteplaatsen en hun openingstijden kunt u zich bij uw aangewezen instantie informeren.

Defecte of verbruikte batterijen/accu's moeten worden gerecycled. Geef batterijen/accu's en/of het product af bij de daarvoor bestemde verzamelstations.



Milieuschade door foutieve verwijdering van de batterijen/accu's!

Verwijder de batterijen/het accupack uit het product alvorens het af te voeren.

Batterijen/accu's mogen niet via het huisvuil worden weggegooid. Ze kunnen giftige zware metalen bevatten en vallen onder het chemisch afval. De chemische

symbolen van de zware metalen zijn: Cd = cadmium, Hg = kwik, Pb = lood. Geef verbruikte batterijen/accu's daarom af bij een gemeentelijk inzamelpunt.

● Garantie

Het product werd volgens strenge kwaliteitsrichtlijnen gemaakt en voor de uitlevering zorgvuldig gecontroleerd. In geval van materiaal- of fabricagefouten hebt u tegenover de verkoper van het product wettelijke rechten. Uw wettelijke rechten worden op geen enkele manier door onze hieronder vermelde garantie beperkt.

De garantie voor dit product bedraagt 5 jaar vanaf aankoopdatum. De garantietermijn gaat in op de datum van aankoop. Bewaar het originele bewijs van aankoop op een veilige plek aangezien dit document nodig is als bewijs.

Alle beschadigingen of gebreken die reeds op het moment van aankoop aanwezig zijn, moeten meteen na het uitpakken van het product worden gemeld.

Mocht het product binnen 5 jaar na aankoopdatum een materiaal- of fabricagefout vertonen, zullen wij het – naar onze keuze – gratis voor u repareren of vervangen. De garantietermijn wordt door een plaatsgevonden garantietermijnverlenging niet verlengd. Dit geldt ook voor vervangen en gerepareerde onderdelen.

Deze garantie vervalt als het product werd beschadigd of onjuist is gebruikt of onderhouden.

De garantie dekt materiaal- en fabricagefouten af. Deze garantie dekt geen productonderdelen die aan normale slijtage onderhevig zijn en daarom als gebruiksartikelen worden beschouwd (bv. batterijen, slangen, inktpatronen), noch

dekt zij schade aan breekbare onderdelen, bv. schakelaars of onderdelen die van glas zijn gemaakt.

● Afwikkeling in geval van garantie

Volg de volgende aanwijzingen op voor een snelle behandeling van uw probleem:

Houd bij alle vragen alstublieft de kassabon en het artikelnummer (IAN 495857_2504) als bewijs van aankoop bij de hand.

Het artikelnummer kunt u vinden op het typeplaatje van het product, een gravure op het product, het titelblad van uw gebruiksaanwijzing (linksonder) of de sticker op de achter- of onderkant van het product.

Neem bij problemen of overige gebreken met het product eerst contact op met de hieronder vermelde service-afdeling, telefonisch of per e-mail.

Een als defect aangemerkt product kunt u dan samen met het aankoopbewijs (kassabon) en een uitleg over het probleem of gebrek en wanneer het zich heeft voorgedaan gratis naar het aan u meegedeelde service-adres opsturen.



Op parkside-diy.com kunt u deze en vele andere handleidingen inzien en downloaden. Met deze QR-code komt u direct op parkside-diy.com. Selecteer daar uw land en zoek via de zoekfunctie

naar de gebruiksaanwijzingen. Door het invoeren van het artikelnummer (IAN) 495857_2504 komt u bij de gebruiksaanwijzingen voor uw artikel.

● Service

Service Nederland

Tel.: 08000229556

Contactformulier op parkside-diy.com

IAN 495857_2504

Service België

Tel.: 080012614

Contactformulier op parkside-diy.com

IAN 495857_2504

● EU-Conformiteitsverklaring

| | |
|---|--|
| EU-CONFORMITEITSVERKLARING (nr. 495857_2504) | |
|---|--|

| | |
|-----------------------|---|
| IAN: | 495857_2504 |
| Productidentificatie: | "PARKSIDE Performance" Accu-draaislagschroefmachine |
| Modelnummer: | HG13563 |

Het hierboven beschreven voorwerp is in overeenstemming de desbetreffende harmonisatiewetgeving van de Unie:

| |
|--|
| Richtlijn 2006/42/EG |
| Richtlijn 2014/30/EU |
| Richtlijn 2011/65/EU met alle bijbehorende wijzigingen |

Vermelding van de toegepaste relevante geharmoniseerde normen of van de overige technische specificaties waarop de conformiteitsverklaring betrekking heeft:

| |
|---------------------------|
| Nr. / Onderdelen |
| Richtlijn 2006/42/EG |
| EN 62841-1:2015/A11:2022 |
| EN 62841-2-2:2014/AC:2015 |
| Richtlijn 2014/30/EU |
| EN IEC 55014-1:2021 |
| EN IEC 55014-2:2021 |

Het hierboven beschreven voorwerp van de verklaring is in overeenstemming met Richtlijn 2011/65/EU van het Europees Parlement en de Raad van 8 juni 2011 betreffende beperking van het gebruik van bepaalde gevaarlijke stoffen in elektrische en elektronische apparatuur:

| |
|-------------------------|
| Nr. / Onderdelen |
| EN IEC 63000:2018 |

Houder van de technische documentatie: OWIM GmbH & Co.KG

Ondertekend voor en namens:

OWIM GmbH & Co. KG, Stiftsbergstraße 1, 74167 Neckarsulm, Duitsland

Deze verklaring van overeenstemming wordt onder de uitsluitende verantwoordelijkheid van de fabrikant verstrekt.

Vertaling van de originele verklaring van overeenkomst

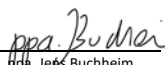
| | | | |
|------------|------------|---|---|
| Neckarsulm | 01.08.2025 |  |  |
| Plaats | Datum | ppa. Stefan Haensel Procuratiehouder | ppa. Jens Buchheim Procuratiehouder |





















NL



| | | |
|--|--------|-----|
| Wykaz użytych piktogramów/symboli | Strona | 94 |
| Wstęp | Strona | 95 |
| Użytkowanie zgodne z przeznaczeniem | Strona | 95 |
| Zakres dostawy | Strona | 95 |
| Opis części | Strona | 95 |
| Opis funkcji | Strona | 96 |
| Dane techniczne | Strona | 96 |
| Instrukcje bezpieczeństwa | Strona | 99 |
| Ogólne instrukcje bezpieczeństwa dla elektronarzędzi | Strona | 99 |
| Instrukcje bezpieczeństwa dotyczące kluczy udarowych | Strona | 102 |
| Redukcja wibracji i hałasu | Strona | 102 |
| Zachowanie w sytuacjach awaryjnych | Strona | 103 |
| Inne zagrożenia | Strona | 103 |
| Instrukcje bezpieczeństwa dla ładowarek | Strona | 103 |
| Przed pierwszym użyciem | Strona | 104 |
| Rozpakowanie produktu | Strona | 104 |
| Akcesoria | Strona | 105 |
| Przygotowanie | Strona | 105 |
| Montaż/demontaż narzędzia wkładanego | Strona | 105 |
| Sprawdzanie stanu naładowania akumulatora | Strona | 106 |
| Ładowanie akumulatora | Strona | 106 |
| Obsługa | Strona | 106 |
| Wkładanie/wyjmowanie akumulatora | Strona | 106 |
| Wybieranie poziomu prędkości | Strona | 107 |
| Ustawianie kierunku obrotów | Strona | 107 |
| Włączanie/wyłączanie | Strona | 107 |
| Regulacja prędkości | Strona | 108 |
| Oświetlenie LED miejsca pracy | Strona | 108 |
| Klips do paska | Strona | 108 |
| Instrukcje robocze | Strona | 108 |
| Transport | Strona | 108 |

| | |
|--|------------|
| Czyszczenie, konserwacja i przechowywanie | Strona 109 |
| Czyszczenie | Strona 109 |
| Konserwacja | Strona 109 |
| Przechowywanie | Strona 109 |
| Części zamienne/akcesoria | Strona 109 |
| Usuwanie usterek | Strona 110 |
| Utylizacja | Strona 110 |
| Gwarancja | Strona 111 |
| Sposób postępowania w przypadku naprawy gwarancyjnej | Strona 112 |
| Serwis | Strona 112 |
| Deklaracja zgodności UE | Strona 113 |

Wykaz użytych piktogramów/symboli

| | | | |
|--|---|--|--|
|  | <p>NIEBEZPIECZEŃSTWO! – Wskazuje niebezpieczeństwo o wysokim stopniu ryzyka, które, jeśli się go nie uniknie, spowoduje śmierć lub poważne obrażenia (np. uduszenie)</p> |   | <p>Ten symbol oznacza, że przed użyciem produktu należy przeczytać instrukcję obsługi.</p> |
|  | <p>OSTRZEŻENIE! – Wskazuje niebezpieczeństwo o średnim stopniu ryzyka, które, jeśli się go nie uniknie, może spowodować śmierć lub poważne obrażenia (np. ryzyko porażenia prądem)</p> |  | <p>Stały prąd/napięcie</p> |
|  | <p>OSTROŻNIE! – Wskazuje niebezpieczeństwo o niskim stopniu ryzyka, które, jeśli się go nie uniknie, może spowodować niewielkie lub umiarkowane obrażenia (np. ryzyko poparzenia)</p> |  | <p>Chronicь akumulator przed ogniem.</p> |
|  | <p>UWAGA! – Ostrzega przed możliwymi szkodami materialnymi (np. ryzyko zwarcia)</p> |  | <p>Chronicь akumulator przed wodą i wilgocią.</p> |
|  | <p>Ostrożnie! Gorąca powierzchnia. Istnieje ryzyko oparzeń.</p> |  | <p>Nosić ochronę słuchu!</p> |
|  | <p>Przycisk poziomu prędkości </p> |  | <p>Nosić rękawice ochronne!</p> |
|  | <p>Przycisk poziomu prędkości </p> |  | <p>Nosić ochronę oczu!</p> |
|   | <p>Instrukcje bezpieczeństwa Instrukcje użytkownika</p> |  | <p>Znak CE potwierdza zgodność z dyrektywami UE mającymi zastosowanie do produktu.</p> |

20 V AKUMULATOROWY KLUCZ UDAROWY

● Wstęp

Gratulujemy Państwu zakupu nowego produktu. Tym samym zdecydowali się Państwo na zakup produktu wysokiej jakości. Instrukcja obsługi jest częścią tego produktu. Zawiera ona ważne wskazówki dotyczące bezpieczeństwa, użytkowania i utylizacji. Przed pierwszym użyciem produktu należy zapoznać się ze wszystkimi wskazówkami dotyczącymi obsługi i bezpieczeństwa. Używać produktu wyłącznie zgodnie z jego poniżej opisanym przeznaczeniem. W przypadku przekazania produktu innej osobie należy dołączyć do niego całą jego dokumentację.

● Użytkowanie zgodne z przeznaczeniem

- Ten produkt jest przeznaczony do następujących czynności:
 - Wkręcania i odkręcania śrub
 - Dokręcania i odkręcania nakrętek
- Oświetlenie LED miejsca pracy  służy do bezpośredniego oświetlania obszaru roboczego.
- Zawsze używać akcesoriów odpowiednich do zamierzonego zastosowania. Przy zakupie i użyciu narzędzi wkładanych przestrzegać wymagań technicznych produktu (patrz akapit „Dane techniczne”).
- Produkt stosować tylko w pomieszczeniach suchych.
- Inne zastosowania lub modyfikacje produktu są uważane za niewłaściwe i mogą powodować zagrożenia, takie jak śmierć, obrażenia i uszkodzenia.
- Producent nie ponosi odpowiedzialności za szkody powstałe w wyniku użycia produktu niezgodnie z jego przeznaczeniem.

- Operator lub użytkownik produktu jest odpowiedzialny za wypadki lub obrażenia ciała i/lub szkody w mieniu osób trzecich lub ich majątku.
- Produkt przeznaczony jest wyłącznie do użytku domowego.
- Produkt nie jest przeznaczony do użytku komercyjnego lub podobnego.
- Stosować się do wszystkich obowiązujących lokalnych przepisów bezpieczeństwa, norm i rozporządzeń. Używanie hałaśliwych elektronarzędzi może być ograniczone tylko do określonych pór zgodnie z przepisami krajowymi lub lokalnymi.
- Produkt należy do serii **X 20 V TEAM** i może być używany z akumulatorami serii **X 20 V TEAM**. Akumulatory serii **X 20 V TEAM** można ładować tylko ładowarkami serii **X 20 V TEAM**.

● Zakres dostawy

OSTRZEŻENIE!



- ▶ Produkt i materiały opakowaniowe nie są zabawkami dla dzieci! Dzieci nie mogą bawić się plastikowymi torbami, foliami i drobnymi częściami! Istnieje niebezpieczeństwo połknięcia i uduszenia się!

- 1 20 V Akumulatorowy klucz udarowy
- 3 Końcówki do nakrętek (17 mm, 19 mm, 21 mm)
- 1 Prześciówka końcówek do nakrętek (1/2" (12,7 mm) na 3/4" (19 mm))
- 1 Kuferek do przechowywania
- 1 Akumulator
- 1 Ładowarka
- 1 Instrukcja obsługi

● Opis części

Przed przeczytaniem zapoznać się z rysunkami, aby zapoznać się ze wszystkimi funkcjami produktu.

(Rys. A)

- 1 Uchwyt narzędziowy
- 2 Przełącznik kierunku obrotów
- 3 Uchwyt (izolowana powierzchnia chwytana)
- 4 Uchwyt akumulatora
- 5 Klips do paska
- 6 Akumulator
- 7 Przycisk  (stan naładowania)
- 8 Wskaźnik LED stanu naładowania akumulatora
- 9 Przycisk zwalniający (akumulatora)
- 10 Oświetlenie LED miejsca pracy
- 11 Przycisk  (poziom prędkości)
- 12 Wskaźnik poziomu prędkości
- 13 Przełącznik zasilania
- 14 Przejściówka końcówek do nakrętek
- 15 Końcówka do nakrętek

(Rys. B)

- 16 Kabel zasilania z wtyczką sieciową
- 17 Ładowarka
- 18 Wskaźnik LED stanu naładowania – czerwony
- 19 Wskaźnik LED stanu naładowania – zielony

(Rys. C)

- 20 Kuferek do przechowywania

● Opis funkcji

- Produkt posiada uchwyt narzędziowy z gniazdem sześciokątnym  $\frac{1}{2}$ " (12,7 mm), który może kręcić się w prawo lub w lewo.
- Dzięki funkcji skoku obrotowa moc silnika jest przekształcana na równomierne rozłożone skoki.
- Mechanizm udarowy włącza się po dokręceniu i poluzowaniu śrub i nakrętek.
- Więcej informacji na temat poszczególnych elementów obsługi można znaleźć w rozdziale „Obsługa”.

● Dane techniczne

| 20 V Akumulatorowy klucz udarowy | PASSP 20-Li C4 |
|----------------------------------|---------------------------------------|
| Napięcie znamionowe U: | 20 V === |
| Ciężar (z akumulatorem): | ok. 4 kg |
| Prędkość biegu jałowego n_0 : | |
| – Poziom 1: | 0–660 min ⁻¹ |
| – Poziom 2: | 0–1250 min ⁻¹ |
| – Poziom 3: | 0–1550 min ⁻¹ |
| Częstość uderzeń: | |
| – Poziom 1: | 0–500 min ⁻¹ |
| – Poziom 2: | 0–1500 min ⁻¹ |
| – Poziom 3: | 0–1900 min ⁻¹ |
| Moment obrotowy: | |
| – Poziom 1: | 130 N m |
| – Poziom 2: | 400 N m |
| – Poziom 3: | 1356 N m |
| Maks. wielkość śruby/nakrętki: | M33 |
| Uchwyt narzędziowy: | $\frac{1}{2}$ " (12,7 mm) czworokątny |

| Akumulator | PAP 204 A1 |
|---------------------------|---------------|
| Numer modelu: | HG13859 |
| Typ: | Litowo-jonowy |
| Napięcie znamionowe: | 20 V === |
| Pojemność: | 4 Ah |
| Wartość energetyczna: | 80 Wh |
| Liczba ogniw akumulatora: | 10 |

| | |
|---------------------------|--|
| Szybka ładowarka | PLG 20 C3 |
| Numer modelu: | |
| Złącze VDE: | HG12518 |
| Złącze BS: | HG12518-BS |
| Wejście: | |
| Napięcie znamionowe: | 230–240 V~ |
| Częstotliwość znamionowa: | 50 Hz |
| Moc znamionowa: | 120 W |
| Wyjście: | |
| Napięcie znamionowe: | 21,5 V === |
| Prąd ładowania: | 4,5 A |
| Klasa ochronności: | II/□ |
| Bezpiecznik (wewnętrzny): | 3,15 A /  |

Zalecana temperatura otoczenia

| | |
|--------------------------------|-----------------|
| Maks. temperatura (całkowita): | +50 °C |
| Podczas ładowania: | +4 °C do +40 °C |
| Podczas pracy: | +4 °C do +50 °C |
| Podczas przechowywania: | 0 °C do +45 °C |

Wartości emisji hałasu

Zmierzone wartości zostały określone zgodnie z normą EN 62841. Ważony poziom A hałasu elektronarzędzia wynosi zazwyczaj:

| | |
|--|--------|
| Poziom ciśnienia akustycznego L_{pA} : | 85 dB |
| Niepewność K_{pA} : | 3,0 dB |
| Poziom mocy akustycznej L_{WA} : | 93 dB |
| Niepewność K_{WA} : | 3,0 dB |

Wartości emisji drgań

Wartości całkowite drgań (suma wektorowa trzech kierunków), określone zgodnie z normą EN 62841:

| | |
|------------------|-----------------------|
| Wibracje a_n : | 3,61 m/s ² |
| Niepewność K: | 1,5 m/s ² |

OSTRZEŻENIE!



Należy nosić ochronę słuchu!

OSTRZEŻENIE!

- ▶ Emisje drgań i hałasu podczas rzeczywistego użytkowania elektronarzędzia mogą odbiegać od podanych wartości, zależnie od sposobu używania elektronarzędzia, a w szczególności od rodzaju obrabianego przedmiotu. Staraj się minimalizować wpływ wibracji i hałasu. Przykładowe środki zmniejszające narażenie się na wibracje obejmują noszenie rękawic podczas używania narzędzia wkładanego oraz ograniczanie czasu pracy. W takim przypadku należy wziąć pod uwagę wszystkie fazy cyklu operacyjnego (na przykład czas, w którym elektronarzędzie jest wyłączone i te, w których jest włączone, ale działa bez obciążenia).

RADA

- ▶ Deklarowana całkowita wartość drgań i deklarowana wartość emisji hałasu zostały zmierzone zgodnie ze znormalizowaną procedurą testową i mogą być wykorzystane do porównania jednego elektronarzędzia z innym.

RADA

- ▶ Określona całkowita wartość drgań i podana wartość emisji hałasu mogą być również wykorzystane do wstępnej oceny obciążenia.

Czas ładowania

- Produkt należy do serii **X 20 V TEAM** i może być używany z akumulatorami serii **X 20 V TEAM**. Akumulatory serii **X 20 V TEAM** można ładować tylko ładowarkami serii **X 20 V TEAM**.
- Na czas ładowania wpływają takie czynniki, jak temperatura otoczenia i akumulatora, a także przyłożone napięcie sieciowe i może odbiegać od podanych wartości.

- Zalecamy używanie tego produktu wyłącznie z następującymi akumulatorami:
 - **PAP 202 A1**
 - **PAP 204 A1**
 - **Smart PAPS 204 A1/B1**
 - **Smart PAPS 208 A1**
- Zalecamy ładowanie tych akumulatorów za pomocą następujących ładowarek:
 - **PLG 20 A3**
 - **PLG 20 A4**
 - **PLG 20 C1**
 - **PLG 20 C3**
 - **PDSLГ 20 A1**
 - **Smart PLGS 2012 A1**

| Czas ładowania Ładowarka | 2 Ah Akumulator PAP 202 A1 | 4 Ah Akumulator PAP 204 A1 | 4 Ah Smart PAPS 204 A1/B1 | 8 Ah Smart PAPS 208 A1 |
|------------------------------------|----------------------------|----------------------------|---------------------------|------------------------|
| Maks. 2,4 A Ładowarka PLG 20 A4/C1 | 60 min | 120 min | 120 min | 210 min |
| Maks. 4,5 A Ładowarka PLG 20 A3/C3 | 35 min | 60 min | 50 min | 120 min |
| Maks. 4,5 A Ładowarka PDSLГ 20 A1 | 35 min | 60 min | 50 min | 120 min |
| Ładowarka Smart PLGS 2012 A1 | 35 min | 35 min | 35 min | 45 min |



Instrukcje bezpieczeństwa

● Ogólne instrukcje bezpieczeństwa dla elektronarzędzi

⚠ OSTRZEŻENIE!

- ▶ **Przeczytać wszystkie instrukcje bezpieczeństwa, instrukcje użytkowania, ilustracje i dane techniczne dostarczone z tym elektronarzędziem.** Nieprzestrzeganie poniższych instrukcji może spowodować porażenie prądem, pożar i/lub poważne obrażenia.

Zachować wszystkie instrukcje bezpieczeństwa oraz instrukcje użytkowania do przyszłego wglądu.

Użyty w instrukcji bezpieczeństwa termin „elektronarzędzie” odnosi się do elektronarzędzi zasilanych z sieci (z przewodem zasilającym) i elektronarzędzi zasilanych z akumulatora (bez przewodu zasilającego).

Bezpieczeństwo pracy

- Miejsce pracy powinno być czyste i dobrze oświetlone.** Nieuporządkowane lub nieoświetlone obszary robocze mogą prowadzić do wypadków.
- Nie należy pracować z elektronarzędziem w środowisku potencjalnie wybuchowym, w którym znajdują się łatwopalne ciecze, gazy lub pyły.** Elektronarzędzia generują iskry, które mogą zapalić pył lub opary.
- Podczas korzystania z elektronarzędzia trzymać z daleka dzieci i inne osoby.** W przypadku rozproszenia uwagi można utracić kontrolę nad elektronarzędziem.

Bezpieczeństwo elektryczne

- Wtyczka elektronarzędzia musi pasować do gniazda. Wtyczki nie wolno w żaden sposób zmieniać. Z elektrycznie uziemionymi elektronarzędziami nie używać wtyczek przejściowych.** Niezmodyfikowane wtyczki i dopasowane gniazda zmniejszają ryzyko porażenia prądem.
- Unikać kontaktu ciała z uziemionymi powierzchniami, takimi jak rury, grzejniki, piece i lodówki.** Jeśli ciało jest uziemione, istnieje zwiększone ryzyko porażenia prądem.
- Elektronarzędzia należy chronić przed deszczem i wilgocią.** Wnikanie wody do elektronarzędzia zwiększa ryzyko porażenia prądem.
- Nie używać kabla zasilającego do przenoszenia elektronarzędzia, zawieszania lub odłączania od gniazdka ściennego. Kabel zasilania trzymać z dala od źródeł ciepła, oleju, ostrych krawędzi lub ruchomych części urządzenia.** Uszkodzone lub splecione kable zasilające zwiększają ryzyko porażenia prądem.
- Podczas pracy z elektronarzędziem na zewnątrz należy używać wyłącznie przedłużaczy przystosowanych do użytku na zewnątrz.** Używanie przedłużacza przystosowanego do użytku na zewnątrz zmniejsza ryzyko porażenia prądem.
- Jeśli działanie elektronarzędzia w wilgotnym otoczeniu jest nieuniknione, należy zastosować zasilanie z zabezpieczeniem różnicowym.** Zastosowanie wyłącznika różnicowoprądowego zmniejsza ryzyko porażenia prądem.

Bezpieczeństwo osób

- a) **Zawsze zwracać uwagę na to, co się robi i zachowywać rozsądek podczas pracy z elektronarzędziem. Nie używać elektronarzędzia będąc zmęczonym lub pod wpływem narkotyków, alkoholu albo leków.** Chwila nieuwagi podczas używania elektronarzędzia może spowodować poważne obrażenia.
- b) **Nosić sprzęt ochrony osobistej i zawsze okulary ochronne.** Noszenie osobistego sprzętu ochronnego, takiego jak maska przeciwpyłowa, antypoślizgowe obuwie ochronne, kask ochronny lub ochrona słuchu, w zależności od rodzaju i zastosowania elektronarzędzia, zmniejsza ryzyko obrażeń.
- c) **Unikać niezamierzonego uruchomienia. Przed przeniesieniem, podniesieniem lub podłączeniem do źródła zasilania i/lub akumulatora upewnić się, że elektronarzędzie jest wyłączone.** Trzymanie palca na spuście elektronarzędzia podczas przenoszenia lub przenoszenie włączonego elektronarzędzia to zaproszenie do wypadku.
- d) **Przed włączeniem elektronarzędzia usunąć narzędzia regulacyjne lub klucze.** Narzędzie lub klucz umieszczony w obracającej się części elektronarzędzia może spowodować obrażenia.
- e) **Unikać nieprawidłowej postawy. Upewniać się, że stopy są bezpieczne i zachowywać równowagę przez cały czas.** Pozwala to lepiej kontrolować elektronarzędzie w nieoczekiwanych sytuacjach.
- f) **Nosić odpowiednią odzież. Nie nosić luźnej odzieży ani biżuterii. Włosy, ubranie i rękawice należy trzymać z dala od ruchomych części.** Luźne ubranie, biżuteria lub długie włosy mogą zostać pochwycone przez ruchome części.
- g) **Jeśli istnieje możliwość zainstalowania urządzeń do odpylania i zbierania kurzu, upewnić się, że są one podłączone i prawidłowo używane.** Używanie odpylacza zmniejsza zagrożenia związane z zapyleniem.
- h) **Nie dopuszczać, aby wiedza zdobyta podczas częstego używania elektronarzędzia była przyczyną utraty czujności i ignorowania zasad bezpieczeństwa dotyczących elektronarzędzi.** Nieostrożne działanie może w ułamku sekundy doprowadzić do poważnych obrażeń.

Używanie i konserwacja elektronarzędzia

- a) **Nie przeciążać elektronarzędzia. Używać elektronarzędzia odpowiedniego do wykonywanej pracy.** Odpowiednie elektronarzędzie wykona zadanie lepiej i bezpieczniej w zakresie, do którego zostało zaprojektowane.
- b) **Nie używać elektronarzędzia, którego przełącznik jest uszkodzony.** Elektronarzędzie, którego nie można włączyć lub wyłączyć, jest niebezpieczne i musi być naprawione.
- c) **Przed dokonaniem regulacji urządzenia, wymianą narzędzia wkładanego lub odfięciem elektronarzędzia należy odłączyć wtyczkę od gniazdka ściennego i/ lub wyjąć wymienny akumulator.** To zabezpieczenie chroni przed niezamierzonym uruchomieniem elektronarzędzia.
- d) **Nieużywane elektronarzędzia trzymać w miejscu niedostępnym dla dzieci. Nie pozwalać, aby elektronarzędzie było używane**

- przez osoby, które nie znają tego elektronarzędzia lub nie przeczytały niniejszej instrukcji. Elektronarzędzia są niebezpieczne, gdy są używane przez niedoświadczonych ludzi.
- e) **Zachowywać ostrożność podczas używania elektronarzędzi i narzędzi wkładanych. Sprawdzać, czy części ruchome działają prawidłowo i nie zacinają się, czy nie są zepsute lub uszkodzone w stopniu, wykluczającym poprawne funkcjonowanie elektronarzędzia. Przed użyciem elektronarzędzia należy naprawić uszkodzone części.** Wiele wypadków spowodowanych jest przez źle konserwowane elektronarzędzia.
- f) **Narzędzia tnące muszą być ostre i czyste.** Starannie konserwowane narzędzia tnące o ostrych krawędziach tnących są mniej podatne na zakleszczenie i łatwiejsze w prowadzeniu.
- g) **Elektronarzędzia, akcesoria, narzędzia wkładane, itp. powinny być używane zgodnie z tymi instrukcjami. Pod uwagę należy brać warunki i pracę, jaką należy wykonać.** Używanie elektronarzędzi do innych celów niż zamierzone może prowadzić do niebezpiecznych sytuacji.
- h) **Uchwyty i powierzchnie chwytne utrzymywać w stanie suchym, czystym i wolnym od oleju i smaru.** Śliskie uchwyty i powierzchnie chwytne nie zapewniają bezpiecznej obsługi i kontroli elektronarzędzia w nieprzewidzianych sytuacjach.
- akumulatora może spowodować pożar podczas używania z innym akumulatorem.
- b) **W elektronarzędziach używać tylko odpowiednich akumulatorów.** Użycie innych akumulatorów może spowodować obrażenia lub pożar.
- c) **Nieużywany akumulator należy trzymać z dala od spinaczy, monet, kluczy, gwoździ, śrub lub innych małych metalowych przedmiotów, które mogłyby spowodować zwarcie styków.** Zwarcie między stykami akumulatora może spowodować oparzenia lub pożar.
- d) **Nieprawidłowo używany akumulator może spowodować wycieki płynu. Unikać kontaktu z płynem. W razie przypadkowego kontaktu spłukać wodą. Jeśli płyn dostanie się do oczu, zasięgnąć dodatkowej pomocy medycznej.** Wyciekający z akumulatora płyn może spowodować podrażnienie skóry lub poparzenia.
- e) **Nie używać uszkodzonego lub zmodyfikowanego akumulatora.** Uszkodzone lub zmienione akumulatory mogą zachowywać się w nieprzewidziany sposób i spowodować pożar, wybuch lub obrażenia.
- f) **Nie narażać akumulatora na działanie ognia ani innych źródeł ciepła.** Ogień lub temperatura powyżej +130 °C może spowodować wybuch.
- g) **Przestrzegać wszystkich instrukcji ładowania i nigdy nie ładować akumulatora ani narzędzia bezprzewodowego poza zakresem temperatur podanym w instrukcji obsługi.** Nieprawidłowe ładowanie lub ładowanie poza dopuszczalnym zakresem temperatur może zniszczyć akumulator i zwiększa ryzyko pożaru.

Używanie i obsługa narzędzia bezprzewodowego

- a) **Akumulatory ładować tylko za pomocą ładowarek zalecanych przez producenta.** Ładowarka odpowiednia dla określonego typu



**OSTROŻNIE! RYZYKO
EKSPLOZJI!** Nigdy
nie ładować baterii
jednorazowych.



**Chronić akumulator przed
cieplem, np. również od
bezpośredniego światła
słonecznego, ognia, wody
i wilgoci.** Istnieje ryzyko
eksplozji.



Serwis

- a) **Elektronarzędzie powinno być naprawiane tylko przez wykwalifikowany personel i tylko z użyciem oryginalnych części zamiennych.** Zapewnia to utrzymanie bezpieczeństwa elektronarzędzia.
- b) **Nigdy nie serwisować uszkodzonych akumulatorów.** Wszystkie czynności związane z konserwacją akumulatorów powinny być wykonywane wyłącznie przez producenta lub autoryzowane centrum serwisowe.

● Instrukcje bezpieczeństwa dotyczące kluczy udarowych

- **Elektronarzędzie należy trzymać za izolowane powierzchnie uchwytu podczas wykonywania prac, w których śruba może stykać się z ukrytym okablowaniem.** Kontakt z kablami pod napięciem może spowodować porażenie prądem poprzez metalowe części urządzenia.
- **Zabezpieczać obrabiany przedmiot.** Obrabiany przedmiot jest trzymany pewniej w przyrządzenie lub w imadle niż za pomocą dłoni.
- **Przed odłożeniem zaczekać, aż elektronarzędzie zatrzyma się.** Narzędzie wkładane może się zablokować i spowodować utratę kontroli nad elektronarzędziem.

- **Używać odpowiednich urządzeń do wyszukiwania w celu wykrycia ukrytych linii zasilających lub skonsultować się z lokalnym zakładem energetycznym.** Kontakt z przewodami elektrycznymi może spowodować pożar i porażenie prądem. Uszkodzenie przewodu gazowego może doprowadzić do wybuchu. Przebicie rury wodociągowej powoduje uszkodzenie mienia.
- **Do miękkich materiałów, np. aluminium lub podobnych, podczas używania klucza udarowego może dojść do uszkodzenia gwintu lub gniazda śruby w wyniku zbyt mocnego dokręcenia.**

Akcesoria oryginalne/urządzenia dodatkowe

⚠ OSTRZEŻENIE!

- ▶ Nie używać żadnych akcesoriów niezalecanych przez firmę **/// PARKSIDE**. Może to doprowadzić do porażenia prądem i pożaru.

- Stosować wyłącznie akcesoria oraz dodatkowe urządzenia wymienione w instrukcji obsługi lub których mocowanie jest kompatybilne z produktem.

● Redukcja vibracji i hałasu

Ograniczyć czas użytkowania, korzystać z trybów niskiego poziomu vibracji i niskiego poziomu hałasu oraz nosić osobiste wyposażenie ochronne, aby zmniejszyć vibrację i hałas.

Poniższe środki pomagają zmniejszyć ryzyko związane z drganiami i hałasem:

- Używać produktu tylko zgodnie z jego przeznaczeniem i zgodnie z opisem w tej instrukcji.
- Upewnić się, że produkt jest w dobrym stanie i dobrze utrzymany.

- Trzymać produkt bezpiecznie za uchwyty/powierzchnie chwytne.
- Utrzymywać produkt zgodnie z instrukcjami i zapewniać odpowiednie smarowanie (jeśli dotyczy).
- Planować pracę tak, aby produkty o wysokiej wibracji były używane przez dłuższy okres czasu.

● Zachowanie w sytuacjach awaryjnych

Zapoznać się z użytkowaniem tego produktu z pomocą niniejszej instrukcji obsługi. Zapamiętać instrukcje bezpieczeństwa i stosować się do nich. Pomaga to uniknąć ryzyka i niebezpieczeństw.

- Zawsze zachowywać czujność korzystając z tego produktu, aby wcześniej wykryć niebezpieczeństwo i podjąć odpowiednie działania. Szybka interwencja może zapobiec poważnym obrażeniom i uszkodzeniu mienia.
- W przypadku awarii należy natychmiast wyłączyć produkt i wyjąć akumulator. Przed ponownym uruchomieniem zlecić sprawdzenie produktu i, jeśli to konieczne, naprawę wykwalifikowanemu specjalście.

● Inne zagrożenia

RADA

- ▶ Ten produkt wytwarza pole elektromagnetyczne podczas pracy! To pole może kolidować z aktywnymi lub pasywnymi implantami medycznymi! Aby zmniejszyć ryzyko poważnych obrażeń lub śmierci, zalecamy osobom z implantami medycznymi skonsultowanie się z lekarzem i producentem implantu medycznego przed użyciem tego produktu!

Nawet jeśli używasz tego produktu poprawnie, istnieje potencjalne ryzyko obrażeń ciała i uszkodzenia mienia.

Następujące niebezpieczeństwa mogą wystąpić w związku ze strukturą i konstrukcją tego produktu, w tym między innymi:

- Obrażenia spowodowane ruchomymi częściami lub gorącymi powierzchniami
- Uszkodzenie słuchu, jeśli nie będzie stosowana odpowiednia ochrona słuchu
- Zagrożenie zdrowia, wynikające z wibracji rąk lub ramion, jeśli produkt jest używany przez dłuższy czas lub nie jest prawidłowo obsługiwany i konserwowany

● Instrukcje bezpieczeństwa dla ładowarek

- Niniejsze urządzenie może być używane przez dzieci od 8 roku życia oraz przez osoby z ograniczonymi zdolnościami fizycznymi, sensorycznymi lub mentalnymi, lub przez osoby z brakiem doświadczenia i wiedzy, ale tylko wtedy, gdy są one pod nadzorem lub zostały odpowiednio poinstruowane w kwestii bezpiecznego użycia urządzenia i rozumieją związane z tym zagrożenia. Dzieci nie powinny bawić się urządzeniem.

Czyszczenia i prac konserwacyjnych nie mogą przeprowadzać dzieci pozostawione bez nadzoru.

- Nie ładować baterii jednorazowych. Naruszenie tej rady prowadzi do zagrożeń.
- W celu uniknięcia zagrożeń uszkodzony kabel zasilający musi być wymieniony przez producenta, jego serwisanta lub też osobę posiadającą podobne kwalifikacje.
- Części elektryczne chronić przed wilgocią. Nigdy nie zanurzać w wodzie lub innych płynach, aby uniknąć porażenia prądem. Nie trzymać urządzenia pod bieżącą wodą. Postępować zgodnie z instrukcjami dotyczącymi czyszczenia, konserwacji i naprawy.

🏠 Urządzenie nadaje się tylko do użytku w pomieszczeniach.

⚠ UWAGA! Ta ładowarka nadaje się tylko do ładowania akumulatorów następującego typu:

| /// PARKSIDE® Akumulator 20 V | | |
|-------------------------------|------|--------|
| PAP 202 A1 | 2 Ah | 5 cel |
| PAP 204 A1 | 4 Ah | 10 cel |
| PAPS 204 A1/B1 | 4 Ah | 5 cel |
| PAPS 208 A1 | 8 Ah | 10 cel |

Odpowiednie akumulatory i ładowarki akumulatorów

| | |
|--------------------|---------------------------|
| Akumulator: | /// PARKSIDE® X 20 V Team |
| Ładowarka: | /// PARKSIDE® X 20 V Team |

- Klienci z następujących krajów mogą zamówić kompatybilne baterie zamiennie i ładowarki w sklepach internetowych Lidl: Niemcy (lidl.de), Francja (lidl.fr), Belgia (lidl.be), Czechy (lidl.cz), Holandia (lidl.nl), Polska (lidl.pl), Słowacja (lidl.sk), Hiszpania (lidl.es). Klienci ze wszystkich pozostałych krajów mogą je zamówić na stronie www.optimex-shop.com.

● **Przed pierwszym użyciem**

● **Rozpakowanie produktu**

1. Wyjąć produkt z opakowania i usunąć wszystkie materiały opakunkowe oraz folie ochronne.
2. Sprawdzić, czy są wszystkie części i czy opisany zakres dostawy jest kompletny (patrz akapit „Zakres dostawy”).
3. Sprawdzić, czy produkt i wszystkie części są w dobrym stanie. W razie zauważenia jakichkolwiek uszkodzeń

lub defektów nie używać produktu, ale postępować zgodnie z opisem w rozdziale „Gwarancja”.

● Akcesoria

⚠ OSTRZEŻENIE!

- ▶ Nie używać żadnych akcesoriów niezalecanych przez firmę **/// PARKSIDE**. Może to doprowadzić do porażenia prądem i pożaru.

Do bezpiecznego i prawidłowego używania tego produktu wymagane są następujące akcesoria:

- Odpowiedni sprzęt ochrony osobistej

Do wkręcania i odkręcania śrub potrzebne są następujące akcesoria:

- Uchwyt końcówek do uchwytu narzędziowego **1** 1/2" (12,7 mm)
- Końcówka do śrub

Narzędzia i narzędzia wkładane są dostępne u wyspecjalizowanych sprzedawców. Przy zakupie należy zawsze przestrzegać wymagań technicznych tego produktu (patrz akapit „Dane techniczne”). W przypadku wątpliwości należy zwrócić się do wykwalifikowanego specjalisty i poinformować o tym swojego sprzedawcę.

● Przygotowanie

⚠ OSTRZEŻENIE! Niebezpieczeństwo obrażeń na skutek niezamierzonego uruchomienia!

- ▶ Nie wkładać akumulatora **6** do produktu, dopóki nie będzie w pełni przygotowany do użycia.

● Montaż/demontaż narzędzia wkładanego

RADA

- ▶ Podane w tej sekcji kierunki należy interpretować przy założeniu, że użytkownik znajduje się za produktem.

Montaż narzędzia wkładanego

(Rys. D)

- Końcówkę do nakrętek **15** wsunąć w uchwyt narzędziowy **1**.
- W przypadku korzystania z przejściówki końcówki do nakrętek **14**:
 - Przejściówkę końcówki do nakrętek **14** wsunąć w uchwyt narzędziowy **1**.
 - Narzędzie wkładane 3/4" (19 mm) wsunąć w przejściówkę końcówki do nakrętek **14**.
- W przypadku używania uchwytu do końcówek lub końcówki do śrub (oba elementy nie wchodzi w zakres dostawy):
 - Uchwyt końcówek wsunąć w uchwyt narzędziowy **1**.
 - Do uchwytu końcówek włożyć do śrub.

Demontaż narzędzia wkładanego

(Rys. D)

⚠ OSTROŻNIE! Niebezpieczeństwo poparzenia!

- ▶ Narzędzia wkładane mogą być bardzo gorące. Jeśli to konieczne, nosić rękawice ochronne.
- Narzędzie wkładane wyjąć z uchwytu narzędziowego **1**.

● Sprawdzenie stanu naładowania akumulatora

- Nacisnąć przycisk  [7], aby sprawdzić stan naładowania akumulatora [6].
- Poziom naładowania lub pozostały poziom naładowania wyświetlany jest na wskaźniku LED stanu naładowania akumulatora [8] w następujący sposób:

| Dioda LED | Stan naładowania |
|--------------|------------------------|
| Zielony | Maksymalne naładowanie |
| Pomarańczowy | Średnie naładowanie |
| Czerwony | Niskie naładowanie |

● Ładowanie akumulatora

⚠ UWAGA! Ryzyko uszkodzenia akumulatorów [6]!

- ▶ Nie narażać akumulatora [6] na bezpośrednie działanie promieni i nie kłaść na kaloryferach. Utrzymywać temperaturę otoczenia maks. +50 °C.

RADA

- ▶ Jeśli akumulator [6] jest jeszcze ciepły, to przed ładowaniem poczekać, aż ostygnie.

1. Akumulator [6] wyciągnąć z produktu.
2. Akumulator [6] wsunąć do gniazda ładowania ładowarki [17].
3. Ładowarkę [17] podłączyć do gniazdka sieciowego.
4. Po ładowaniu: Odłączyć ładowarkę [17] od gniazdka sieciowego.
5. Akumulator [6] wyjąć z ładowarki [17].

Wskaźniki LED na ładowarce

| Zielony | Czerwony | Znaczenie |
|---------|----------|--|
| Świeci | — | Całkowicie naładowany |
| | | Tryb gotowości (akumulator [6] nie jest włożony) |
| — | Świeci | Ładowanie |
| — | Miga | Przeegrzany akumulator [6] |
| Miga | Miga | Akumulator [6] jest uszkodzony |

● Obsługa

● Wkładanie/wyjmowanie akumulatora

⚠ OSTRZEŻENIE!
Niebezpieczeństwo obrażeń na skutek niezamierzonego uruchomienia!

- ▶ Nie podłączać akumulatora [6], dopóki produkt nie będzie w pełni przygotowany do użycia.

⚠ UWAGA! Ryzyko szkód materialnych i uszkodzenia produktu!

- ▶ Nieprawidłowy akumulator może uszkodzić produkt i samego siebie.

Wkładanie akumulatora

1. Akumulator [6] wsunąć wzdłuż szyny prowadzącej w uchwyt akumulatora [4].
2. Upewnić się, że akumulator [6] zatrzasnął się na swoim miejscu.

Wymowanie akumulatora

1. Na akumulatorze [6] wcisnąć przycisk zwalniający [9].
2. Wyjąć akumulator [6] z uchwytu akumulatora [4].

● Wybieranie poziomu prędkości

- Nacisnąć przycisk [11], aby wybrać jeden z trzech poziomów prędkości.
- Ustawiona prędkość obrotowa jest pokazywana na wskaźniku poziomu prędkości [12].

| Poziom | Maks. prędkość biegu jałowego | Maks. częstość uderzeń | Moment obrotowy |
|--------|-------------------------------|------------------------|-----------------|
| 1 | 660 min ⁻¹ | 500 min ⁻¹ | 130 N m |
| 2 | 1250 min ⁻¹ | 1500 min ⁻¹ | 400 N m |
| 3 | 1550 min ⁻¹ | 1900 min ⁻¹ | 1356 N m |

● Ustawianie kierunku obrotów

(Rys. E)

⚠ UWAGA! Ryzyko uszkodzenia produktu!

- ▶ Przełącznika kierunku obrotów [2] należy używać wyłącznie po zatrzymaniu produktu.

RADA

- ▶ Podane w tej sekcji kierunki należy interpretować przy założeniu, że użytkownik znajduje się za produktem.

- Przełącznik kierunku obrotów [2] ustawić w jednym z trzech położeń:

| Położenia przełącznika kierunku obrotów [2] | Kierunek obrotów |
|---|--|
| W lewo | Zgodnie z ruchem wskazówek zegara |
| Środkowe | Przełącznik zasilania [13] zablokowany |
| W prawo | Przeciwnie do ruchu wskazówek zegara |

● Włączanie/wyłączanie

⚠ OSTRZEŻENIE! Niebezpieczeństwo obrażeń na skutek niezamierzonej, ciągłej pracy produktu!

- ▶ Przed podłączeniem akumulatora [6] należy sprawdzić, czy przełącznik zasilania [13] działa prawidłowo i po zwolnieniu powraca do pozycji spoczynkowej.

Włączanie

1. Włożyć akumulator [6] (patrz akapit „Wkładanie/wyjmowanie akumulatora”).
2. Ustawić kierunek obrotów (patrz akapit „Ustawianie kierunku obrotów”).
3. Wybrać poziom prędkości (patrz akapit „Wybieranie poziomu prędkości”).
4. Przytrzymać wciśnięty przełącznik zasilania [13].

Wyłączanie

1. Zwolnić przełącznik zasilania [13].
2. Przed odłożeniem zaczekać, aż produkt zatrzyma się.

3. Kiedy jest czas na przerwę: Przełącznik kierunku obrotów [2] ustawić w pozycji środkowej. Zapobiegnie to przypadkowemu włączeniu produktu.
4. Odłączać akumulator [6] od produktu, gdy produkt jest zostawiony bez nadzoru lub po zakończeniu pracy.

● Regulacja prędkości

- Stopniowe regulowanie prędkości obrotowej: Przełącznik zasilania [13] naciskać lżej lub mocniej.

| Nacisk | Prędkość obrotowa |
|--------|-------------------|
| Lekki | Mała |
| Silny | Duża |

● Oświetlenie LED miejsca pracy

RADA

- ▶ Poprawianie widoczności w słabo oświetlonych obszarach: Ten produkt jest wyposażony w oświetlenie LED miejsca pracy [10] do bezpośredniego oświetlania miejsca pracy.
- Po włączeniu produktu: Oświetlenie LED miejsca pracy [10] włączy się natychmiast.

● Klips do paska

⚠ OSTROŻNIE! Ryzyko obrażeń!

- ▶ Przed zawieszeniem produktu na pasku: Przełącznik kierunku obrotów [2] ustawić w pozycji środkowej. Zapobiegnie to przypadkowemu włączeniu produktu.
- Aby zawiesić produkt na pasku: Użyć klipsa do paska [5].
- Klips do paska [5] można wykorzystać jako otwieracz butelek z kapslami.

● Instrukcje robocze

⚠ UWAGA!

- ▶ Zawsze postępować zgodnie z instrukcjami producenta dotyczącymi dokręcania śrub lub nakrętek. Postępować zgodnie z instrukcjami producenta dotyczącymi sprawdzania śrub i nakrętek pod kątem czasu i wydajności.
 - ▶ Po zmianie koła w pojeździe: Sprawdzić śruby i nakrętki kół zgodnie z instrukcjami lub wytycznymi producenta. Po przejechaniu około 50–100 km ponownie dokręcić śruby lub nakrętki kół kluczem dynamometrycznym.
 - Moment dokręcania zależy od czasu trwania udaru.
 - Aby uzyskać optymalną siłę udaru, nie należy wywierać nacisku na śrubę/ nakrętkę.
 - Produktu używać wyłącznie do dokręcania śrub i nakrętek podczas wstępnych prac montażowych. To nie produkt osiąga pożądany docelowy moment obrotowy śruby lub nakrętki, ale raczej klucz dynamometryczny, który jest ustawiony na docelowy moment obrotowy.
 - Za pomocą klucza dynamometrycznego zawsze sprawdzać faktycznie uzyskany moment dokręcania.
- ### ● Transport
- Wyłączyć produkt i wyjąć akumulator [6]. Odczekać, aby wszystkie ruchome części całkowicie się zatrzymały.
 - Wyjąć narzędzie wkładane.
 - Zawsze przenosić produkt trzymając za uchwyt [3].

● Czyszczenie, konserwacja i przechowywanie

⚠ OSTRZEŻENIE!
Niebezpieczeństwo obrażeń na skutek niezamierzonego uruchomienia!

- ▶ Chronić się podczas prac konserwacyjnych i podczas czyszczenia.
 - ▶ Wyłączyć produkt i wyjąć akumulator [6].
- Prace naprawcze i konserwacyjne, które nie są opisane w niniejszej instrukcji obsługi, należy zlecić naszemu centrum serwisowemu (patrz akapit „Serwis”). Używać wyłącznie oryginalnych części zamiennych.

● Czyszczenie

⚠ OSTRZEŻENIE! Ryzyko porażenia prądem!

- ▶ Nigdy nie spryskiwać produktu wodą.

⚠ UWAGA! Ryzyko uszkodzenia produktu!

- ▶ Substancje chemiczne mogą zaatakować wykonane z tworzywa elementy produktu. Nie używać środków czyszczących ani rozpuszczalników.

- Otwory wentylacyjne produktu, obudowę silnika i rękojeści utrzymywać w czystości. Do tego celu używać wilgotnej szmatki lub pędzla.

● Konserwacja

- Produkt nie wymaga żadnych prac konserwacyjnych.

● Przechowywanie

- Produkt i akcesoria zawsze przechowywać
 - Czyste,
 - Suche,
 - Zabezpieczone przed pyłem,
 - W kuferku do przechowywania [20],
 - W miejscu niedostępnym dla dzieci.
- Temperatura przechowywania akumulatora [6] i produktu wynosi od 0 °C do +45 °C. Unikać ekstremalnego zimna lub ciepła podczas przechowywania, aby zapobiec utracie wydajności akumulatora.
- Przed schowaniem: Akumulator [6] wyciągnąć z produktu.

● Części zamienne/akcesoria

- Zamówienia można składać wyłącznie online.
- Na stronie www.optimex-shop.com klienci mogą nabyć kompatybilne zamienne części zamienne i akcesoria.
- Przygotować numer zamówienia.
- Więcej informacji można uzyskać kontaktując się z infolinią serwisową firmy Lidl (patrz akapit „Serwis”).

| Część | Numer zamówienia |
|--|------------------|
| Klips do paska [5] | 99945875101 |
| 3 końcówki do nakrętek [15] i przejściówka końcówki do nakrętek [14] | 99945875104 |

● Usuwanie usterek

| Problem | Możliwa przyczyna | Rozwiązanie |
|--------------------------------|--|--|
| Produkt nie uruchamia się. | Akumulator [6] nie jest włożony. | Włożyć akumulator [6] (patrz akapit „Wkładanie/wyjmowanie akumulatora”). |
| | Rozładowany akumulator [6]. | Naładować akumulator [6] (patrz akapit „Ładowanie akumulatora”). |
| | Uszkodzony przełącznik zasilania [13]. | Skontaktować się z naszym działem obsługi klienta (patrz akapit „Serwis”). |
| | Silnik jest uszkodzony. | |
| Wydajność produktu jest słaba. | Nadmierny nacisk na produkt | Użyć odpowiedniego nacisku na produkt. |
| Produkt działa z przerwami. | Wewnętrzny luźny styk | Skontaktować się z naszym działem obsługi klienta (patrz akapit „Serwis”). |
| | Uszkodzony przełącznik zasilania [13]. | |

● Utylizacja

Opakowanie wykonane jest z materiałów przyjaznych dla środowiska, które można przekazać do utylizacji w lokalnym punkcie przetwarzania surowców wtórnych.



Przy segregowaniu odpadów prosimy zwrócić uwagę na oznakowanie materiałów opakowaniowych, oznaczone są one skrótami (a) i numerami (b) o następującym znaczeniu: 1–7: Tworzywa sztuczne/20–22: Papier i tektura/80–98: Materiały kompozytowe.

Produkt:



Points de collecte sur www.quefairendemesdechets.fr
Privilégiez la réparation ou le don de votre appareil !



Produkt, w tym akcesoria i materiały opakowaniowe, nadają się do recyklingu i podlegają rozszerzonej odpowiedzialności producenta.

Wyrzucić je osobno, zgodnie z ilustracją przedstawiającą informacje o sortowaniu, aby zapewnić lepszą utylizację odpadów.

Logo Triman jest ważne tylko dla Francji.



Informacji na temat możliwości utylizacji wyeksploatowanego produktu udziela urząd gminy lub miasta.



Z uwagi na ochronę środowiska nie wyrzucać urządzenia po zakończeniu eksploatacji do odpadów domowych, lecz prawidłowo zutylizować. Informacji o punktach zbiorczych i ich godzinach otwarcia udziela odpowiedni urząd.

Elektroodpady nie mogą być wyrzucane do pojemników do selektywnej zbiórki odpadów komunalnych. Można je oddać

w specjalnie wyznaczonych miejscach np. Punkt Selektywnej Zbiórki Odpadów Komunalnych lub/bądź w punktach handlowych oferujących w sprzedaży sprzęt elektroniczny.

Należy postępować zgodnie z obowiązującymi w Polsce przepisami dotyczącymi selektywnej zbiórki urządzeń elektrycznych i elektronicznych. Zużyty sprzęt może mieć szkodliwy wpływ na środowisko i zdrowie ludzi z uwagi na potencjalną zawartość niebezpiecznych substancji, mieszanin oraz części składowych. Gospodarstwo domowe spełnia ważną rolę w przyczynianiu się do ponownego użycia i odzysku surowców wtórnych, w tym recyklingu zużytego sprzętu. Na tym etapie kształtuje się postawy, które wpływają na zachowanie wspólnego dobra jakim jest czyste środowisko naturalne.

Uszkodzone lub zużyte baterie/akumulatory muszą być poddane recyklingowi. Oddać baterie/akumulatory i/lub produkt w dostępnych punktach zbiórki.



Niewłaściwa utylizacja baterii/akumulatorów stwarza zagrożenie dla środowiska naturalnego!

Przed utylizacją należy wyjąć baterie/akumulatory z produktu.

Baterii/akumulatorów nie należy wyrzucać razem z odpadami domowymi. Mogą one zawierać szkodliwe metale ciężkie i należy je traktować jak odpady specjalne. Symbole chemiczne metali ciężkich są następujące: Cd = kadm, Hg = rtęć, Pb = ołów. Dlatego też zużyte baterie/akumulatory należy przekazywać do komunalnych punktów gromadzenia odpadów niebezpiecznych.

● **Gwarancja**

Produkt został wyprodukowany zgodnie z surowymi wytycznymi dotyczącymi jakości i dokładnie przetestowane przed dostawą. W przypadku wad materiałowych lub produkcyjnych przysługują Państwu prawa ustawowe wobec sprzedawcy produktu. Państwa prawa ustawowe nie są w żaden sposób ograniczone przez naszą gwarancję przedstawioną poniżej.

Gwarancja na ten produkt wynosi 5 lata od daty zakupu. Okres gwarancji rozpoczyna się od daty zakupu. Proszę przechowywać oryginalny rachunek w bezpiecznym miejscu, ponieważ ten dokument jest wymagany jako dowód zakupu.

Wszelkie uszkodzenia lub wady obecne już w momencie zakupu należy zgłosić niezwłocznie po rozpakowaniu produktu.

Jeżeli w ciągu 5 lat od daty zakupu produkt wykaże wady materiałowe lub produkcyjne, to – według naszego uznania – bezpłatnie go naprawimy lub wymienimy. Okres gwarancji nie ulega przedłużeniu o przyznane roszczenie gwarancyjne. Dotyczy to również wymienionych i naprawionych części.

Niniejsza gwarancja traci ważność, jeśli produkt został uszkodzony, był niewłaściwie użytkowany lub konserwowany.

Gwarancja obejmuje wady materiałowe i produkcyjne. Niniejsza gwarancja nie obejmuje części produktu, które podlegają normalnemu zużyciu i dlatego są uważane za części zużywalne (np. baterie, węże, wkłady atramentowe), ani nie obejmuje uszkodzeń części delikatnych, np. przełączników lub części wykonanych ze szkła.

Zgodnie z Kodeksem Cywilnym art. 581 §1 wraz z wymianą urządzenia lub ważnej części czas gwarancji rozpoczyna się na nowo.

● Sposób postępowania w przypadku naprawy gwarancyjnej

Aby zapewnić szybkie rozpatrzenie wniosku, należy postępować zgodnie z poniższymi instrukcjami:

Do wszystkich zapytań proszę mieć przygotowany paragon i numer artykułu (IAN 495857_2504) jako dowód zakupu.

Numer artykułu można znaleźć na tabliczce znamionowej produktu, na grawerze na produkcie, na stronie tytułowej instrukcji (w lewym dolnym rogu) lub na naklejce z tyłu lub na spodzie produktu.

W przypadku wystąpienia usterek funkcjonalnych lub innych wad należy najpierw skontaktować się telefonicznie lub pocztą elektroniczną z wymienionym poniżej działem serwisowym.

Następnie można wysłać produkt zarejestrowany jako wadliwy na podany adres serwisowy bezpłatnie, załączając dowód zakupu (paragon) i określając, na czym polega wada i kiedy wystąpiła.



Te i wiele innych instrukcji można przeglądać i pobrać na stronie parkside-diy.com. Ten kod QR przeniesie Cię bezpośrednio na stronę parkside-diy.com. Wybierz swój kraj i użyj maski wyszukiwania, aby wyszukać

instrukcje obsługi. Wprowadź numer artykułu (IAN) 495857_2504, aby uzyskać dostęp do instrukcji obsługi artykułu.

● Serwis

 **Serwis Polska**

Tel.: 008004912069

Formularz kontaktowy na stronie
parkside-diy.com

IAN 495857_2504

● Deklaracja zgodności UE

| | |
|--|--|
| DEKLARACJA ZGODNOŚCI UE (nr. 495857_2504) | |
|--|--|

IAN: 495857_2504
Nazwa produktu: "PARKSIDE Performance" Akumulatorowa wkrętarka udarowa
Oznaczenie modelu: HG13563

Opisany powyżej przedmiot niniejszej deklaracji jest zgodny z odpowiednimi wymaganiami unijnego prawodawstwa harmonizacyjnego:

| |
|--|
| Dyrektywa 2006/42/WE |
| Dyrektywa 2014/30/UE |
| Dyrektywa 2011/65/UE wraz ze wszystkimi poprawkami |

Odniesienia do odpowiednich norm zharmonizowanych lub do innych specyfikacji technicznych, w stosunku do których deklarowana jest zgodność:

| Nr / Części |
|---------------------------|
| Dyrektywa 2006/42/WE |
| EN 62841-1:2015/A11:2022 |
| EN 62841-2-2:2014/AC:2015 |
| Dyrektywa 2014/30/UE |
| EN IEC 55014-1:2021 |
| EN IEC 55014-2:2021 |

Opisany powyżej przedmiot deklaracji jest zgodny z dyrektywą Parlamentu Europejskiego i Rady 2011/65/UE z dnia 8 czerwca 2011 r. w sprawie ograniczenia stosowania niektórych niebezpiecznych substancji w sprzęcie elektrycznym i elektronicznym:

| Nr / Części |
|-------------------|
| EN IEC 63000:2018 |

Osoba odpowiedzialna za dokumentację techniczną: OWIM GmbH & Co.KG

Podpisano w imieniu:

OWIM GmbH & Co. KG, Stiftsbergstraße 1, 74167 Neckarsulm, Niemcy

Niniejsza deklaracja zgodności wydana zostaje na wyłączną odpowiedzialność producenta.

Tłumaczenie oryginalnej deklaracji zgodności

| | | | |
|------------|------------|----------------------------------|---------------------------------|
| Neckarsulm | 01.08.2025 | <i>ppa. Haensel</i> | <i>ppa. Buchheim</i> |
| Miejsce | Data | ppa. Stefan Haensel Prokurent | ppa. Jens Buchheim Prokurent |

















PL



| | |
|---|------------|
| Seznam použitých piktogramů/symbolů | Strana 116 |
| Úvod | Strana 117 |
| Použití ke stanovenému účelu | Strana 117 |
| Rozsah dodávky | Strana 117 |
| Popis dílů | Strana 117 |
| Funkční popis | Strana 118 |
| Technické údaje | Strana 118 |
| Bezpečnostní pokyny | Strana 120 |
| Všeobecné bezpečnostní pokyny pro elektrické nástroje | Strana 120 |
| Bezpečnostní pokyny pro rázové utahováky | Strana 123 |
| Snížení vibrací a hluku | Strana 124 |
| Chování v nouzových případech | Strana 124 |
| Zbytková rizika | Strana 124 |
| Bezpečnostní pokyny pro nabíječky | Strana 125 |
| Před prvním použitím | Strana 126 |
| Vybalte výrobek | Strana 126 |
| Příslušenství | Strana 126 |
| Příprava | Strana 126 |
| Montáž/demontáž nástrojového nástavce | Strana 126 |
| Zkontrolujte úroveň nabití akumulátorové sady | Strana 127 |
| Nabijte akumulátorovou sadu | Strana 127 |
| Obsluha | Strana 127 |
| Vložte/vyjměte akumulátorové sady | Strana 127 |
| Zvolte úroveň otáček | Strana 128 |
| Nastavení směru otáčení | Strana 128 |
| Zapnout/vypnout | Strana 128 |
| Regulace otáček | Strana 129 |
| Pracovní svítilna s LED | Strana 129 |
| Spona na opasek | Strana 129 |
| Pracovní pokyny | Strana 129 |
| Transport | Strana 129 |

| | |
|---|------------|
| Čištění, údržba a skladování | Strana 129 |
| Čištění | Strana 130 |
| Údržba | Strana 130 |
| Skladování | Strana 130 |
| Náhradní díly/příslušenství | Strana 130 |
| Odstraňování poruch | Strana 130 |
| Zlikvidování | Strana 131 |
| Záruka | Strana 131 |
| Postup v případě uplatňování záruky | Strana 132 |
| Servis | Strana 132 |
| EU prohlášení o shodě | Strana 133 |

Seznam použitých piktogramů/symbolů

| | | | |
|--|--|--|---|
|  | <p>NEBEZPEČÍ! – Označuje ohrožení s vysokým stupněm rizika, které má, pokud se mu nezabrání, za následek smrt nebo těžké zranění (např. nebezpečí udušení)</p> |   | <p>Tento symbol znamená, že před použitím výrobku je nutno dodržovat návod na obsluhu.</p> |
|  | <p>VAROVÁNÍ! – Označuje nebezpečí se středním stupněm rizika, které může mít, pokud se mu nezabrání, za následek těžké zranění nebo smrt (např. riziko úrazu elektrickým proudem)</p> |  | <p>Stejnoseměrný proud/napětí</p> |
|  | <p>OPATRNĚ! – Označuje ohrožení s nízkým stupněm rizika, které může mít, pokud se mu nezabrání, za následek lehké až střední zranění (např. nebezpečí opaření)</p> |   | <p>Chraňte akumulátorovou sadu před ohněm. Chraňte akumulátorovou sadu před vodou a vlhkem.</p> |
|  | <p>VÝSTRAHA! – Varuje před možným poškozením majetku (např. nebezpečí zkratu)</p> |   | <p>Nosit ochranu sluchu! Noste ochranné rukavice!</p> |
|  | <p>Opatrně! Horký povrch. Existuje riziko popálení.</p> |  | <p>Noste ochranu očí!</p> |
|  | <p>Tlačítko nastavení úrovně otáček 11</p> |  | <p>Indikátor úrovně otáček 12</p> |
|  | <p>Bezpečnostní pokyny Pokyny pro činnost</p> |  | <p>Značka CE potvrzuje shodu se směrnicemi EU, které se na výrobek vztahují.</p> |

20 V AKU RÁZOVÝ UTAHOVÁK

● Úvod

Blahopřejeme Vám ke koupi nového výrobku. Rozhodli jste se pro kvalitní produkt. Návod k obsluze je součástí tohoto výrobku. Obsahuje důležité pokyny pro bezpečnost, použití a likvidaci. Před použitím výrobku se seznamte se všemi pokyny k obsluze a bezpečnostními pokyny. Používejte výrobek jen popsáním způsobem a na uvedených místech. Při předání výrobku třetí osobě předejte i všechny podklady.

● Použití ke stanovenému účelu

- Tento výrobek je určen pro následující činnosti:
 - Utahování a povolování šroubů
 - Utahování a povolování matic
- Pracovní svítidla s LED [10] je určena k osvětlení přímé pracovní oblasti.
- Vždy používejte správném příslušenství pro zamýšlené použití. Při nákupu a použití nástrojových nástavců vždy dbejte na technické požadavky výrobku (viz „Technické údaje“).
- Používejte výrobek jen v suchých vnitřních prostorech.
- Jiné upotřebením nebo úpravy výrobku se považují za užívání v rozporu se stanoveným účelem a mohou vést k rizikům, jako je nebezpečí smrti, zranění nebo poškození.
- Výrobce nenese žádnou odpovědnost za škody způsobené nesprávným upotřebením.
- Provozovatel nebo uživatel výrobku nese odpovědnost za nehody nebo zranění osob a/nebo škody způsobené třetími osobám nebo na jejich majetku.
- Tento výrobek je vhodný výhradně pro soukromé použití.
- Výrobek není určen k živnostenskému nebo podobnému využívání.

- Dodržujte všechny platné místní bezpečnostní předpisy, normy a nařízení. Používání hlučných elektrických nástrojů může být v souladu s národními nebo místními předpisy povoleno pouze v určitých časech.
- Výrobek je součástí řady **X 20 V TEAM** a lze jej provozovat s akumulátorovými sadami řady **X 20 V TEAM**. Akumulátorové sady řady **X 20 V TEAM** lze nabíjet pouze pomocí nabíječek řady **X 20 V TEAM**.

● Rozsah dodávky

⚠ VÁROVÁNÍ!

- ▶ Výrobek a balicí materiály nejsou dětská hračka! Nedovolte dětem hrát si s plastovými sáčky, fóliemi a malými díly! Hrozí nebezpečí polknutí a udušení!

- 1 20 V Aku rázový utahovák
- 3 Nástrčné hlavice (17 mm, 19 mm, 21 mm)
- 1 Nástrčný adaptér (½" (12,7 mm) na ¾" (19 mm))
- 1 Uložný kufr
- 1 Akumulátorová sada
- 1 Nabíječka
- 1 Návod na obsluhu

● Popis dílů

Otevřete před dalším čtením stránky s obrázky a seznamte se se všemi funkcemi výrobku.

(Obr. A)

- 1 Držák nástroje
- 2 Přepínač směru otáčení
- 3 Rukojeť (izolovaný úchop)
- 4 Držák akumulátorové sady
- 5 Spona na opasek
- 6 Akumulátorová sada
- 7 Tlačítko  (stav nabíjení)

- 8 LED indikátor stavu akumulátoru
- 9 Odblokovací tlačítko (akumulátorová sada)
- 10 Pracovní svítlna s LED
- 11 Tlačítko  (úroveň otáček)
- 12 Indikátor úrovně otáček
- 13 Vypínač Zap/Vyp
- 14 Nástrčný adaptér
- 15 Nástrčná hlavice

(Obr. B)

- 16 Přípojné vedení se síťovou zástrčkou
- 17 Nabíječka
- 18 LED kontrolka nabíjení – červená
- 19 LED kontrolka nabíjení – zelená

(Obr. C)

- 20 Úložný kufr

● Funkční popis

- Výrobek je vybaven držákem nástrojů 1 se čtyřhranem $\frac{1}{2}$ " (12,7 mm), který se může otáčet ve směru nebo proti směru hodinových ručiček.
- Funkce rotačního úderu převádí výkon motoru na rovnoměrné rotační údery.
- Rázový mechanismus se zapíná při utahování a povolování šroubů a matic.
- Další informace o jednotlivých ovládacích prvcích naleznete v kapitole „Obsluha“.

● Technické údaje

| 20 V Aku rázový utahovák | PASSP 20-Li C4 |
|------------------------------------|--------------------------|
| Jmenovité napětí U: | 20 V === |
| Hmotnost (bez akumulátorové sady): | cca 4 kg |
| Volnoběžné otáčky n_0 : | |
| – Úroveň 1: | 0–660 min ⁻¹ |
| – Úroveň 2: | 0–1250 min ⁻¹ |
| – Úroveň 3: | 0–1550 min ⁻¹ |

| 20 V Aku rázový utahovák | PASSP 20-Li C4 |
|-----------------------------|------------------------------------|
| Počet úderů: | |
| – Úroveň 1: | 0–500 min ⁻¹ |
| – Úroveň 2: | 0–1500 min ⁻¹ |
| – Úroveň 3: | 0–1900 min ⁻¹ |
| Točivý moment: | |
| – Úroveň 1: | 130 N m |
| – Úroveň 2: | 400 N m |
| – Úroveň 3: | 1356 N m |
| Max. velikost šroubu/matic: | M33 |
| Držák nástroje: | $\frac{1}{2}$ " (12,7 mm) čtyřhran |

| Akumulátorová sada | PAP 204 A1 |
|-----------------------|-----------------|
| Číslo modelu: | HG13859 |
| Typ: | Lithium-iontový |
| Jmenovité napětí: | 20 V === |
| Kapacita: | 4 Ah |
| Energetická hodnota: | 80 Wh |
| Počet článků baterie: | 10 |

| Rychlonabíječka | PLG 20 C3 |
|----------------------|------------|
| Číslo modelu: | |
| Zástrčka VDE: | HG12518 |
| Zástrčka BS: | HG12518-BS |
| Vstup: | |
| Jmenovité napětí: | 230–240 V~ |
| Jmenovitá frekvence: | 50 Hz |
| Jmenovitý výkon: | 120 W |
| Výstup: | |
| Jmenovité napětí: | 21,5 V === |
| Nabíjecí proud: | 4,5 A |

| | |
|------------------------|--|
| Rychlonabíječka | PLG 20 C3 |
| Ochranná třída: | II/□ |
| Pojistka (vnitřní): | 3,15 A /  |

Doporučená okolní teplota

| | |
|-------------------------|-----------------|
| Max. teplota (celkově): | +50 °C |
| Během nabíjení: | +4 °C až +40 °C |
| Během provozu: | +4 °C až +50 °C |
| Během skladování: | 0 °C až +45 °C |

Hodnoty emisí hluku

Naměřené hodnoty byly stanoveny v souladu s normou EN 62841. Hladina akustického tlaku elektrického nástroje hodnocená jako A je obvykle:

| | |
|---------------------------------------|--------|
| Hladina akustického tlaku L_{pA} : | 85 dB |
| Nejistota K_{pA} : | 3,0 dB |
| Hladina akustického výkonu L_{WA} : | 93 dB |
| Nejistota K_{WA} : | 3,0 dB |

Emisní hodnoty vibrací

Celkové hodnoty vibrací (vektorový součet tří směrů), stanovené v souladu s EN 62841:

| | |
|---------------------|-----------------------|
| Vibrace $a_{h,r}$: | 3,61 m/s ² |
| Nejistota K: | 1,5 m/s ² |

VAROVÁNÍ!



Noste ochranu sluchu!

VAROVÁNÍ!

- ▶ Vibrace a hluk při skutečném použití elektrických nástrojů se od uvedených hodnot odchylují v závislosti na způsobu, jakým je elektrický nástroj používán, zejména typ zpracovávaného obrobku. Snažte se udržet zatížení vibracemi a hlukem tak nízké, jak je to jen možné. Příkladnými opatřeními ke snížení zatížení vibracemi je nošení rukavic při používání nástrojového nástavce a omezení doby práce. Přitom se musí brát do úvahy všechny akce provozního cyklu (například časy kde je elektrický nástroj vypnut, a ty, u kterých je sice zapnutý, ale běží bez zatížení).

UPOZORNĚNÍ

- ▶ Uvedená celková hodnota vibrací a uvedená hodnota emisí hluku byly naměřeny pomocí standardizovaných zkušebních metod, a mohou být použity k porovnání jednoho elektrického nástroje s jiným.
- ▶ Uvedená celková hodnota vibrací a uvedená hodnota emisí hluku mohou být použity i pro předběžnému odhadu zatížení.

Doba nabíjení

- Výrobek je součástí řady **X 20 V TEAM** a lze jej provozovat s akumulátorovými sadami řady **X 20 V TEAM**. Akumulátorové sady řady **X 20 V TEAM** lze nabíjet pouze pomocí nabíječků řady **X 20 V TEAM**.
- Doba nabíjení je ovlivněna faktory, jako je teplota prostředí a akumulátorové sady, jakož i napětím sítě, a může se případně odchylovat od uvedených hodnot.

- Doporučujeme tento výrobek provozovat pouze s následujícími akumulátorovými sadami:
 - PAP 202 A1
 - PAP 204 A1
 - Smart PAPS 204 A1/B1
 - Smart PAPS 208 A1
- Doporučujeme vám nabíjet tyto akumulátorové sady s pomocí následujících nabíječek:
 - PLG 20 A3
 - PLG 20 A4
 - PLG 20 C1
 - PLG 20 C3
 - PDSLГ 20 A1
 - Smart PLGS 2012 A1

| Doba nabíjení Nabíječka | 2 Ah Akumulátorová sada PAP 202 A1 | 4 Ah Akumulátorová sada PAP 204 A1 | 4 Ah Smart PAPS 204 A1/B1 | 8 Ah Smart PAPS 208 A1 |
|---|--|--|---------------------------------|------------------------------|
| Max. 2,4 A Nabíječka PLG 20 A4/C1 | 60 min | 120 min | 120 min | 210 min |
| Max. 4,5 A Nabíječka PLG 20 A3/C3 | 35 min | 60 min | 50 min | 120 min |
| Max. 4,5 A Nabíječka PDSLГ 20 A1 | 35 min | 60 min | 50 min | 120 min |
| Nabíječka Smart PLGS 2012 A1 | 35 min | 35 min | 35 min | 45 min |



Bezpečnostní pokyny

- **Všeobecné bezpečnostní pokyny pro elektrické nástroje**

VAROVÁNÍ!

- ▶ **Přečtěte si všechny bezpečnostní pokyny, pokyny, ilustrace a technické údaje, kterými je tento elektrický nástroj opatřen.** Nedodržení následných pokynů může způsobit zranění elektrickým proudem, požár a/nebo těžká zranění.

Uchovajte bezpečnostní pokyny a návody pro budoucnost.

Termín používaný v bezpečnostních pokynech „elektrický nástroj“ se vztahuje na elektrické nástroje napájené ze sítě (síťovým vedením) nebo elektrické nástroje napájené akumulátorem (bez síťového vedení).

Bezpečnost práce na pracovním místě

- a) **Udržujte svůj pracovní prostor v čistotě a dobře osvětlený.** Nepořádek nebo neosvětlené pracovní prostory mohou vést k úrazům.
- b) **Nepracujte s elektrickým nástrojem ve výbušném prostředí, v přítomnosti hořlavých kapalin, plynů**

nebo prachu. Elektrické nástroje jsou zdrojem jiskření, které může zapálit prach nebo výpary.

- c) **Při práci s elektrickými nástroji udržujte děti a osoby v bezpečné vzdálenosti.** Při rozptýlení můžete ztratit kontrolu nad elektrickým nástrojem.

Elektrická bezpečnost

- a) **Síťová zástrčka elektrického nástroje se musí hodit do zásuvky. Zástrčka nesmí být žádným způsobem měněna. Nepoužívejte rozbočovací zástrčky s uzemněnými elektrickými nástroji.** Neupravené zástrčky a odpovídající zásuvky snižují riziko úrazu elektrickým proudem.
- b) **Vyhnete se kontaktu těla s uzemněnými povrchy, jako jsou potrubí, radiátory, sporáky a ledničky.** Pokud je vaše tělo uzemněné, existuje zvýšené riziko úrazu elektrickým proudem.
- c) **Chraňte elektrické nástroje před deštěm nebo vlhkem.** Proniknutí vody do elektrického nástroje zvyšuje riziko úrazu elektrickým proudem.
- d) **Nezneužívejte přípojné vedení k zavěšování nebo nošení elektrického nástroje nebo k vytáhnutí zástrčky ze zásuvky. Udržujte přípojné vedení daleko od tepla, oleje, ostrých hran nebo pohybujících se částí přístroje.** Poškozená nebo spletená přípojná vedení zvyšují riziko úrazu elektrickým proudem.
- e) **Pokud pracujete s elektrickým nástrojem venku, používejte jen prodlužovací kabel vhodné i pro venkovní použití.** Použití prodlužovacího kabelu vhodného pro venkovní prostředí snižuje riziko úrazu elektrickým proudem.
- f) **Pokud je provoz elektrického nástroje ve vlhkém prostředí nevyhnutný, použijte proudový**

chránič. Použití proudového chrániče snižuje riziko úrazu elektrickým proudem.

Bezpečnost osob

- a) **Budte pozorní, sledujte, co děláte a používejte zdravý rozum při práci s elektrickým nástrojem. Nepoužívejte elektrický nástroj, jste-li unaveni nebo pod vlivem drog, alkoholu nebo léků.** Moment nepozornosti při používání elektrického nástroje může vést k vážným zraněním.
- b) **Používejte osobní ochranné pomůcky a vždy noste ochranné brýle.** Nošení osobních ochranných pomůcek, jako je protiprachová maska, neklouzavá bezpečnostní obuv, ochranná přilba nebo ochrana sluchu, v závislosti na povaze a použití elektrického nástroje, snižuje riziko zranění.
- c) **Zabraňte náhodnému spuštění. Ujistěte se, že elektrický nástroj je vypnutý předtím, než jej připojíte k elektrické síti a/nebo akumulátoru, ho zvednete nebo přenášíte.** Pokud přenášíte elektrický nástroj s prstem na spínači nebo zapnutý elektrický nástroj připojíte k napájení, může to vést k nehodám.
- d) **Před zapnutím elektrického nástroje odstraňte všechny seřizovací nástroje nebo klíč na šrouby.** Nástroj nebo klíč, který ponecháte připevněn k otáčející se části elektrického nástroje, může vést ke zranění.
- e) **Vyhýbejte se nenormálnímu držení těla. Dbejte na správný postoj a udržujte za všech okolností rovnováhu.** To umožňuje lepší ovladatelnost elektrického nástroje v neočekávaných situacích.
- f) **Noste vhodný oděv. Nenoste volný oděv nebo šperky. Udržujte své vlasy, oblečení a rukavice mimo**

- dosah pohybujiících se částí.** Volný oděv, šperky nebo dlouhé vlasy mohou být zachyceny pohybujiícími se částmi.
- g) **Pokud mohou být namontována zařízení na odsávání a sběr prachu, ujistěte se, že jsou připojeny a správně použity.** Použití odsávání prachu dokáže snížit ohrožení prachem.
- h) **Neukolébejte se ve falešné bezpečnosti a nepřekračujte bezpečnostní pravidla pro elektrické nástroje, a to ani v případě, že jste se seznámili s elektrickým nástrojem při častém používání.** Nedbalé jednání může vést k vážným zraněním během zlomků sekundy.

Upotřebení a zacházení s elektrickým nástrojem

- a) **Elektrický nástroj nepřetěžujte. Použijte pro svou práci určený typ elektrického nástroje.** S pomocí vhodného elektrického nástroje pracujete lépe a bezpečněji v zadané oblasti výkonu.
- b) **Nepoužívejte elektrický nástroj, jehož vypínač je vadný.** Elektrický nástroj, které již není možné zapnout nebo vypnout, je nebezpečné a musí být opraveno.
- c) **Před jakýmkoliv seřizováním, výměnou nástrojových nástavců nebo před uložením nepoužívaného elektrického nástroje vytáhněte zástrčku ze zásuvky a/ nebo odstraňte odnímatelný akumulátor.** Toto preventivní opatření zabraňuje neúmyslnému spuštění elektrického nástroje.
- d) **Nepoužívané elektrické nástroje skladujte mimo dosah dětí. Nenechte osoby používat elektrický nástroj, pokud nejsou s ním obeznámeni nebo nečetli**





instrukce. Elektrické nástroje jsou nebezpečné, když jsou používány nezkušenými osobami.

- e) **Opatrujte elektrické nástroje a nástrojový nástavec s péčí. Zkontrolujte, zda pohyblivé díly bezvadně fungují a nezadírají se, zda díly nejsou prasklé nebo tak poškozené, že je narušena funkce elektrického nástroje. Poškozené díly nechte opravit před použitím elektrického nástroje.** Mnoho nehod je způsobeno špatně udržovanými elektrickými nástroji.
- f) **Řezné nástroje udržujte ostré a čisté.** Řádně udržované řezné nástroje s ostrými řeznými břity se méně zadírají a lépe se ovládají.
- g) **Používejte elektrický nástroj, příslušenství a nástrojové nástavce atd. v souladu s těmito pokyny. Zohledněte pracovní podmínky a činnost, která má být provedena.** Použití elektrického nástroje k jiné činnosti, než je určené použití, může vést k nebezpečným situacím.
- h) **Udržujte rukojeti a úchopy suché, čisté a bez oleje a tuku.** Kluzké rukojeti a úchopy neumožňují bezpečnou obsluhu a ovládání elektrického nástroje v neočekávaných situacích.

Upotřebení akumulátorového nástroje a zacházení s ním

- a) **Akumulátory nabíjejte pouze nabíječkami doporučenými výrobcem.** U nabíječky, která je určena pro určitý druh akumulátorů, hrozí riziko požáru v případě jejího použití s jinými akumulátory.
- b) **V elektrických nástrojích používejte pouze akumulátory pro ně určené.** Použití jiných akumulátorů může způsobit poranění a vést k nebezpečí požáru.

- c) **Nepoužívaný akumulátor uchovávejte v bezpečné vzdálenosti od kancelářských sponek, mincí, klíčů, hřebíků, šroubů či jiných malých kovových předmětů, které by mohly zapříčinit přemostění kontaktů.** Zkrat mezi kontakty akumulátoru může mít za následek popáleniny nebo požár.
- d) **Pokud jsou použity nesprávně, může z akumulátoru unikat tekutina. Vyhněte se kontaktu s ní. Při náhodném kontaktu opláchněte vodou. Pokud se kapalina dostane do očí, požadujte navíc lékařskou pomoc.** Unikající kapalina z akumulátoru může vést k podráždění pokožky nebo popáleninám.
- e) **Nepoužívejte poškozený nebo změněný akumulátor.** Poškozené nebo upravené akumulátory se mohou chovat nepředvídatelně a vést k požáru, výbuchu nebo nebezpečí zranění.
- f) **Nevystavujte akumulátor ohni nebo vysokým teplotám.** Oheň nebo teploty nad +130 °C mohou vyvolat explozi.
- g) **Dodržujte všechny pokyny k nabíjení a nabíjejte akumulátor akumulátorového nástroje nikdy mimo rozsah teplot uvedený v návodu k obsluze.** Nesprávné nabíjení nebo nabíjení mimo přípustný rozsah teplot mohou akumulátor zničit a zvyšují nebezpečí vzniku požáru.

| | |
|---|---|
|  | <p>OPATRNĚ! NEBEZPEČÍ VÝBUCHU! Nikdy nedobíjejte nedobíjitelné baterie.</p> |
|  | <p>Chraňte akumulátor před horkem, např. i před trvalým slunečním zářením, ohněm, vodou a vlhkostí. Existuje riziko výbuchu.</p> |
|  | |
|  | |

Servis

- a) **Nechte elektrické nástroje opravovat jen od kvalifikovaného odborného personálu s použitím originálních náhradních dílů.** Tím je zajištěno, že bezpečnost elektrického nástroje zůstane zachována.
- b) **Nikdy neudržujte poškozené akumulátory.** Veškerá údržba akumulátorů musí být provedena výrobcem nebo autorizovanými servisními středisky.

● Bezpečnostní pokyny pro rázové utahováky

- **Elektrický nástroj držte při provádění operací, kdy může použitý nástroj dojít do kontaktu se skrytými vodiči, za izolované rukojeti.** Kontakt s vedením pod napětím může dostat pod napětí i kovové části přístroje a vést tak k úderu elektrickým proudem.
- **Zajistěte obrobek.** Obrobek drženy upínacími přípravky nebo svěrákem je držen bezpečněji než rukou.
- **Počkejte, až se elektrický nástroj zastaví, než ho odložíte.** Nástrojový nástavec může být zaklesnut a vést ke ztrátě kontroly nad elektrickým nástrojem.
- **Pomocí vhodných vyhledávacích zařízení vyhledejte skryté napájecí linky nebo se obraťte na místní společnost poskytující technické**

služby. Kontakt s elektrickým vedením může vést k požáru a úrazu elektrickým proudem. Poškození plynového vedení může vést k výbuchu. Průnik do vodovodního vedení způsobí poškození majetku.

- **Při použití rázového utahováku na měkké materiály, jako je hliník apod. může dojít k poškození závitu nebo sedla šroubu nadměrným utahením.**

Originální příslušenství/přídavné přístroje

⚠ VAROVÁNÍ!

- ▶ Nepoužívejte žádné příslušenství, které nebylo doporučeno **/// PARKSIDE**. To může vést ke zranění elektrickým proudem a k požáru.

- Používejte pouze příslušenství a přídavné přístroje, které jsou specifikovány v návodu na obsluhu nebo jejichž montáž je kompatibilní s výrobkem.

● Snížení vibrací a hluku

Omezte dobu používání, používejte provozní režimy se slabými vibracemi a málo hlučné a noste osobní ochranné pomůcky pro snížení účinků vibrací a hluku.

Následující opatření umožní snížit vibracemi a hlukem působená rizika:

- Používejte výrobek pouze podle jeho účelu a jak je popsáno v těchto instrukcích.
- Ujistěte se, že je výrobek bezvadný a je dobře udržován.
- Držte výrobek bezpečně za rukojeti/úchopové plochy.
- Udržujte výrobek podle pokynů a dbejte o dostatečné mazání (je-li aplikovatelné).

- Plánujte průběh svých prací tak, aby upotřebení výrobků s vysokou hodnotou vibrací bylo rozloženo na delší časové období.

● Chování v nouzových případech

Seznamte se na základě tohoto návodu na obsluhu s použitím tohoto výrobku. Zapamatujte si bezpečnostní pokyny a bezpodmínečně se jich držte. To pomáhá vyhnout se rizikům a nebezpečím.

- Vždy buďte při používání výrobku pozorní, abyste nebezpečí zjistili včas a mohli jednat. Včasný zásah může zabránit vážnému zranění nebo poškození majetku.
- Při vadné funkci ihned výrobek vypněte a odeberte akumulátorovou sadu. Nechte výrobek zkontrolovat kvalifikovanému odborníkovi a popřípadě ho opravit předtím, než ho opět uvedete do provozu.

● Zbytková rizika

UPOZORNĚNÍ

- ▶ Tento výrobek generuje během provozu elektromagnetické pole! Toto pole může za určitých okolností interferovat s aktivními nebo pasivními lékařskými implantáty! Aby se snížilo riziko vážného nebo smrtelného zranění, doporučujeme, aby se osoby se zdravotnickými implantáty před použitím tohoto výrobku poradily se svým lékařem a výrobcem lékařského implantátu!

I když použijete tento výrobek obsluhujete podle předpisu, zůstává potenciální riziko pro zranění a poškození. Následující

nebezpečí mohou kromě jiných nastat v souvislosti s konstrukcí a provedením tohoto výrobku:

- Poranění způsobená pohyblivými částmi nebo horkými povrchy
- Poškození sluchu, pokud se nenosí vhodná ochrana sluchu
- Zdravotní poškození vyplývající z vibrací ruky a paže, je-li výrobek používán po delší dobu, nebo není správně veden a udržován

● Bezpečnostní pokyny pro nabíječky

- Tento přístroj mohou používat děti starší 8 let i osoby se sníženými fyzickými, smyslovými či mentálními schopnostmi nebo s nedostatkem zkušeností a znalostí, pokud jsou pod dohledem nebo byly poučeny ohledně bezpečného používání přístroje a chápou z toho vyplývající nebezpečí.

Děti si nesmí s přístrojem hrát.

Čištění a uživatelskou údržbu nesmějí provádět děti bez dohledu.

- Nenabíjejte nedobíjitelné baterie. Porušení tohoto upozornění vede k rizikům.
- Když je přípojné vedení poškozeno, musí být

nahrazen výrobcem nebo jeho zákaznickou službou nebo podobně kvalifikovanou osobou, aby se zabránilo ohrožením.

- Chraňte elektrické komponenty před vlhkostí. Abyste zabránili úrazu elektrickým proudem, neponořujte přístroj nikdy do vody nebo jiných kapalin. Nedržte přístroj nikdy pod tekoucí vodou. Dodržujte pokyny pro čištění, údržbu a opravy.

🏠 Přístroj je vhodný pouze pro použití ve vnitřních prostorách.

⚠ VÝSTRAHA! Tato nabíječka je vhodná jen pro nabíjení akumulátorových sad následujících typů:

| /// PARKSIDE® 20 V akumulátorová sada | | |
|--|------|-----------|
| PAP 202 A1 | 2 Ah | 5 článků |
| PAP 204 A1 | 4 Ah | 10 článků |
| PAPS 204 A1/B1 | 4 Ah | 5 článků |
| PAPS 208 A1 | 8 Ah | 10 článků |

Vhodné akumulátorové sady a nabíječky

| | |
|---------------------|--------------------------|
| Akumulátorová sada: | /// PARKSIDE X 20 V Team |
| Nabíječka: | /// PARKSIDE X 20 V Team |

- Zákazníci z následujících zemí si mohou v internetových obchodech Lidl objednat kompatibilní náhradní baterie a nabíječky:
Německo (lidl.de), Francie (lidl.fr), Belgie (lidl.be), Česká republika (lidl.cz), Nizozemsko (lidl.nl), Polsko (lidl.pl), Slovensko (lidl.sk), Španělsko (lidl.es)
Zákazníci ze všech ostatních zemí si je mohou objednat na adrese www.optimex-shop.com.

● Před prvním použitím

● Vybalte výrobek

1. Vyjměte výrobek z obalu a odstraňte veškeré balicí materiály a ochranné fólie.
2. Zkontrolujte, zda jsou k dispozici všechny díly a zda je rozsah dodávky kompletní (viz „Rozsah dodávky“).
3. Zkontrolujte, zda je výrobek a všechny součásti v dobrém stavu. Pokud zjistíte jakékoli poškození nebo závadu, výrobek nepoužívejte, ale postupujte podle popisu v kapitole „Záruka“.

● Příslušenství

⚠ VAROVÁNÍ!

- ▶ Nepoužívejte žádné příslušenství, které nebylo doporučeno /// PARKSIDE. To může vést ke zranění elektrickým proudem a k požáru.

Pro bezpečné a správné používání tohoto výrobku je potřebné následující příslušenství:

- Vhodné osobní ochranné pomůcky

K zašroubování a vyšroubování šroubů je zapotřebí následující příslušenství:

- Držák bitů pro ½" (12,7 mm) držák nástroje **1**
- Šroubovací bit

Nástroje a nástrojové nástavce dostanete v odborném obchodě. Při nákupu, prosím vždy dbejte na technické požadavky tohoto výrobku (viz „Technické údaje“). Pokud si nejste jisti, zeptejte se kvalifikovaného odborníka a nechte si poradit od svého prodejce.

● Příprava

⚠ VAROVÁNÍ! Nebezpečí zranění v důsledku neúmyslného uvedení do provozu!

- ▶ Vložte akumulátorovou sadu **6** teprve tehdy do výrobku, když bude zcela připraven k použití.

● Montáž/demontáž nástrojového nástavce

UPOZORNĚNÍ

- ▶ Informace o směru v této části je třeba interpretovat tak, že uživatel je umístěn za výrobkem.

Montáž nástrojového nástavce

(Obr. D)

- Nasadte nástrčnou hlavici **15** na držák nástroje **1**.
- Při použití nástrčného adaptéru **14**:
 - Zasuňte nástrčný adaptér **14** na držák nástroje **1**.
 - Nasadte na nástrčný adaptér **14** nástrojový nástavec ¾" (19 mm).
- Při použití držáku bitů a šroubovacích bitů (obojí není součástí dodávky):
 - Zasuňte držák bitu na držák nástroje **1**.

- Vložte šroubovací bit do držáku bitů.

Demontáž nástrojového nástavce

(Obr. D)

⚠ OPATRNĚ! Riziko popálení!

- ▶ Nástrojové nástavce se mohou velmi zahřívát. V případě potřeby používejte ochranné rukavice.

- Vyjměte nástrojový nástavec z držáku nástroje [1].

● Zkontrolujte úroveň nabití akumulátorové sady

- Stiskněte tlačítko  [7] pro kontrolu stavu akumulátorové sady [6].
- Stav nabití nebo zbývající nabití se zobrazuje na LED indikátoru stavu akumulátoru [8] následovně:

| LED | Stav nabití |
|----------|------------------|
| Zelená | Maximální nabití |
| Oranžová | Průměrné nabití |
| Červená | Nízké nabití |

● Nabijte akumulátorovou sadu

⚠ VÝSTRAHA! Riziko poškození akumulátorové sady [6]!

- ▶ Nevystavujte akumulátorovou sadu [6] po delší dobu přímému slunečnímu záření ani ho neodkládejte na topná tělesa. Udržujte teplotu okolí na max. +50 °C.

UPOZORNĚNÍ

- ▶ Pokud je akumulátorová sada [6] ještě teplá, nechte ji před nabíjením vychladnout.

1. Odeberte akumulátorovou sadu [6] z výrobku.

2. Zasuňte akumulátorovou sadu [6] do nabíjecí šachty nabíječky [17].
3. Spojte nabíječku [17] se zásuvkou.
4. Po nabíjení: Nabíječku [17] vždy oddělte od zásuvky.
5. Vytáhněte akumulátorovou sadu [6] z nabíječky [17].

Kontrolní LED na nabíječce

| Zelená | Červená | Význam |
|--------|---------|---|
| Svítil | — | Plně naložený |
| | | Pohotovostní režim (bez vložené akumulátorové sady [6]) |
| — | Svítil | Nabíjí se |
| — | Bliká | Akumulátorová sada [6] je přehřátá |
| Bliká | Bliká | Akumulátorová sada [6] je vadná |

● Obsluha

● Vložte/vyjměte akumulátorové sady

⚠ VAROVÁNÍ! Nebezpečí zranění v důsledku neúmyslného uvedení do provozu!

- ▶ Akumulátorovou sadu [6] vkládejte pouze tehdy, když je výrobek plně připraven k použití.

⚠ VÝSTRAHA! Riziko věcných škod a poškození výrobku!

- ▶ Nesprávná akumulátorová sada může vést k poškození výrobku a akumulátorové sady.

Vložení akumulátorové sady

1. Zasuňte akumulátorovou sadu [6] podél vodící lišty do držáku akumulátorové sady [4].
2. Ujistěte se, že akumulátorová sada [6] slyšitelně zapadla na své místo.

Vyjmutí akumulátorové sady

1. Stiskněte odblokovací tlačítko [9] na akumulátorové sadě [6].
2. Vyjměte akumulátorovou sadu [6] z držáku akumulátorové sady [4].

● Zvolte úroveň otáček

- Pro volbu mezi 3 úrovněmi otáček stlačte  [11].
- Nastavené otáčky se zobrazí na indikátoru úrovně otáček [12].

| Stupeň | Max. volnoběžné otáčky | Max. počet úderů | Točivý moment |
|--------|------------------------|------------------------|---------------|
| 1 | 660 min ⁻¹ | 500 min ⁻¹ | 130 N m |
| 2 | 1250 min ⁻¹ | 1500 min ⁻¹ | 400 N m |
| 3 | 1550 min ⁻¹ | 1900 min ⁻¹ | 1356 N m |

● Nastavení směru otáčení

(Obr. E)

VÝSTRAHA! Nebezpečí poškození výrobku!

- ▶ Přepínač směru otáčení [2] stiskněte teprve tehdy, když se výrobek zastaví.

UPOZORNĚNÍ

- ▶ Informace o směru v této části je třeba interpretovat tak, že uživatel je umístěn za výrobkem.

- Nastavte přepínač směru otáčení [2] do jedné ze 3 poloh:

| Poloha přepínače směru otáčení [2] | Směr otáčení |
|------------------------------------|----------------------------------|
| Zleva | Ve směru hodinových ručiček |
| Střed | Vypínač Zap/Vyp [13] zablokovaný |
| Zprava | Proti směru hodinových ručiček |

● Zapnout/vypnout

VAROVÁNÍ! Nebezpečí poranění v důsledku nechtěného nepřetržitého provozu výrobku!

- ▶ Před připojením akumulátorové sady [6] zkontrolujte, zda vypínač Zap/Vyp [13] správně funguje a po uvolnění se vrátí do polohy VYP.

Zapnout

1. Vložte akumulátorovou sadu [6] (viz „Vložte/vyjměte akumulátorové sady“).
2. Nastavte směr otáčení (viz „Nastavení směru otáčení“).
3. Zvolte úroveň otáček (viz „Zvolte úroveň otáček“).
4. Podržte vypínač Zap/Vyp [13] stisknutý.

Vypnout

1. Pusťte vypínač Zap/Vyp [13].
2. Počkejte, až se výrobek zastaví, než ho odložíte.
3. Když si uděláte přestávku: Nastavte přepínač směru otáčení [2] do střední polohy. Tím se zabrání náhodnému zapnutí výrobku.
4. Když necháváte výrobek bez dozoru nebo po skončení práce, vyjměte z něj akumulátorovou sadu [6].

● Regulace otáček

- Regulujte otáčky po úrovních: Zatlačte lehčeji nebo silněji na vypínač Zap/ Vyp [13].

| Tlak | Otáčky |
|-------|--------|
| Lehký | Nízké |
| Silný | Vysoký |

● Pracovní svítilna s LED

UPOZORNĚNÍ

- ▶ Zlepšení viditelnosti ve špatně osvětlených prostorách: Tento výrobek je vybaven pracovní svítilnou s LED [10] pro osvětlení bezprostředního pracovního prostoru.
- Jakmile se výrobek zapne: Ihned se zapne pracovní svítilna s LED [10].

● Spona na opasek

⚠ OPATRNĚ! Riziko zranění!

- ▶ Než zavěsíte výrobek na opasek: Nastavte přepínač směru otáčení [2] do střední polohy. Tím se zabrání náhodnému zapnutí výrobku.
- Zavěste výrobek na opasek: Použijte sponu na opasek [5].
- Sponu na opasek [5] můžete použít jako otvírák na láhve s korunkovým uzávěrem.

● Pracovní pokyny

⚠ VÝSTRAHA!

- ▶ Při utahování šroubů nebo matic se vždy řiďte pokyny výrobce. Při kontrole šroubů nebo matic podle času nebo výkonu postupujte podle pokynů výrobce.

⚠ VÝSTRAHA!

- ▶ Po výměně kola na vozidle: Zkontrolujte šrouby nebo matice kol podle pokynů nebo směrnic výrobce. Po ujetí přibližně 50 až 100 km šrouby nebo matice kol znovu utáhněte momentovým klíčem.

- Uťahovací moment závisí na době trvání nárazů.
- Abyste dosáhli optimální rázové síly, nevyvíjejte tlak proti šroubu/matici.
- Výrobek používejte pouze k utahování šroubů a matic pro předmontážní práce. Požadovaného cílového uťahovacího momentu šroubu nebo matice nedosahuje výrobek, ale momentový klíč, který je na cílový uťahovací moment nastaven.
- Zkontrolujte skutečně dosažený uťahovací moment pomocí momentového klíče.

● Transport

- Výrobek vypněte a odeberte akumulátorovou sadu [6]. Nechte všechny pohyblivé části zcela zastavit.
- Odeberte nástrojový nástavec.
- Noste výrobek vždy za rukojeť [3].

● Čištění, údržba a skladování

⚠ VAROVÁNÍ! Nebezpečí zranění v důsledku neúmyslného uvedení do provozu!

- ▶ Při údržbě a čištění se chraňte.
- ▶ Výrobek vypněte a odeberte akumulátorovou sadu [6].
- Opravy a údržbu, které nejsou popsány v tomto návodu na obsluhu, nechte provést od našeho servisního střediska (viz „Servis“). Používejte pouze originální náhradní díly.

● Čištění

⚠ **VAROVÁNÍ! Nebezpečí úrazu elektrickým proudem!**

- ▶ Výrobek nikdy nepostríkejte vodou.

⚠ **VÝSTRAHA! Nebezpečí poškození výrobku!**

- ▶ Chemické látky mohou napadnout plastové části výrobku. Nepoužívejte žádné čisticí prostředky popř. rozpouštědla.

- Větrací otvory, kryt motoru a madla výrobku udržujte v čistotě. K tomuto účelu použijte vlhký hadřík nebo kartáč.

● Údržba

- Výrobek je bezúdržbový.

● Skladování

- Výrobek a jeho příslušenství skladujte vždy
 - Čisté,
 - Suché,
 - Chráněné proti prachu.,
 - V úložném kufru [20],

– Mimo dosah dětí.

- Skladovací teplota pro akumulátorovou sadu [6] a výrobek je v rozmezí 0 °C a +45 °C. Během skladování se vyvarujte extrémního chladu nebo horku, aby akumulátorová sada neztrácela výkon.
 - Před skladováním: Odeberte akumulátorovou sadu [6] z výrobku.
- ## ● Náhradní díly/příslušenství
- Objednávky můžete zadávat pouze online.
 - Zákazníci si mohou zakoupit kompatibilní náhradní díly a příslušenství přes www.optimex-shop.com.
 - Připravte si objednáací číslo své objednávky.
 - Další informace získáte na servisní horké lince společnosti Lidl (viz „Servis“).

| Díl | Objednáací číslo |
|--|------------------|
| Spona na opasek [5] | 99945875101 |
| 3x nástrčná hlavice [15] a nástrčný adaptér [14] | 99945875104 |

● Odstraňování poruch

| Problém | Možná příčina | Řešení |
|-------------------------|--------------------------------------|---|
| Výrobek nespouští. | Akumulátorová sada [6] není vložena. | Vložte akumulátorovou sadu [6] (viz „Vložte/vyjměte akumulátorové sady“). |
| | Akumulátorová sada [6] je vybitá. | Nabijte akumulátorovou sadu [6] (viz „Nabijte akumulátorovou sadu“). |
| | Vypínač Zap/Vyp [13] je vadný. | Obráťte se na náš zákaznický servis (viz „Servis“). |
| | Motor je vadný. | |
| Výkon výrobku je slabý. | Nadměrný tlak na výrobek | Na výrobek nevyvíjejte nepřiměřený tlak. |

| Problém | Možná příčina | Řešení |
|--------------------------------|---|---|
| Výrobek pracuje s přerušeními. | Vnitřní uvolněný kontakt | Obraťte se na náš zákaznický servis (viz „Servis“). |
| | Vypínač Zap/Vyp  je vadný. | |

● Zlikvidování

Obal se skládá z ekologických materiálů, které můžete zlikvidovat prostřednictvím místních sběren recyklovatelných materiálů.



Při třídění odpadu se řiďte podle označení obalových materiálů zkratkami (a) a čísly (b), s následujícím významem: 1–7: umělé hmoty/20–22: papír a lepenka/80–98: složené látky.

Výrobek:

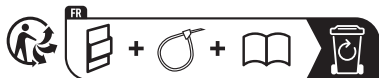

Výrobek vč. příslušenství a obalové materiály jsou recyklovatelné a podléhají rozšířené odpovědnosti výrobce. Likvidujte je odděleně podle ilustrovaných Info-tri (informace o třídění), abyste mohli lépe nakládat s odpady.

Logo Triman platí jen pro Francii.



O možnostech likvidace vysloužilých zařízení se informujte u správy vaší obce nebo města.



V zájmu ochrany životního prostředí vysloužilý výrobek nevyhazujte do domovního odpadu, ale předejte k odborné likvidaci. O sběrnách a jejich otevíracích hodinách se můžete informovat u příslušné správy města nebo obce.

Vadné nebo vybité baterie resp. akumulátory se musí recyklovat. Baterie, akumulátory i výrobek odevzdejte zpět do nabízených sběren.



Ekologické škody v důsledku chybné likvidace baterií/akumulátorů!

Před odstraněním výrobku do odpadu z něho vyjměte baterie resp. akumulátorové balíček.

Baterie/akumulátory se nesmí zlikvidovat v domácím odpadu. Mohou obsahovat jedovaté těžké kovy a musí se zpracovávat jako zvláštní odpad. Chemické symboly těžkých kovů: Cd = kadmium, Hg = rtuť, Pb = olovo. Proto odevzdejte opotřebované baterie/akumulátory u komunální sběrně.

● Záruka

Výrobek byl vyroben podle přísných směrnic kvality a před dodáním pečlivě otestován. V případě materiálních nebo výrobních vad máte zákonná práva vůči prodejci výrobku. Vaše zákonná práva nejsou níže uvedenou zárukou nijak omezená.

Záruka na tento výrobek je 5 roky od data zakoupení. Záruční doba začíná dnem zakoupení. Originál dokladu o zakoupení si uschovejte na bezpečném místě, protože tento doklad je vyžadován jako doklad o koupi.

Jakékoli poškození nebo závady, které se vyskytly již v okamžiku nákupu, musí být nahlášeny ihned po vybalení výrobku.

Pokud se u výrobku během 5 let od data zakoupení projeví vada materiálu nebo výrobní vada, pak vám ho podle naší volby bezplatně opravíme nebo vyměníme. Záruční doba se po uznané reklamaci neprodlužuje. To platí také pro vyměněné a opravené díly.

Tato záruka je neplatná, pokud byl výrobek poškozený nebo nesprávně používán anebo udržovaný.

Záruka se kryje na materiálové a výrobní vady. Tato záruka se nevztahuje na díly výrobku, které podléhají běžnému opotřebení, a tím platí jako opotřebitelné díly (např. baterie, hadice, inkoustové barevné patrony), ani se nevztahuje na poškození rozbitných dílů, např. spínačů nebo dílů ze skla.

● Postup v případě uplatňování záruky

V zájmu rychlého zpracování Vašeho požadavku se řiďte následujícími pokyny:

Pro všechny požadavky si uschovejte pokladní stvrzenku jako doklad o nákupu a číslo položky (IAN 495857_2504).

Číslo položky najdete na typovém štítku, je vyryto na výrobku, je uvedeno na titulní stránce Vašeho návodu (vlevo dole) nebo je na nálepce na zadní nebo spodní straně výrobku.

Při poruchách funkce nebo jiných závadách nejdříve kontaktujte telefonicky nebo e-mailem níže uvedené servisní oddělení.

Na adresu servisu, kterou Vám sdělíme, můžete zdarma odeslat pouze výrobek, který byl zaznamenaný jako vadný, a to spolu s pokladním dokladem (stvrzenkou), popisem závady a uvedením doby, kdy k závadě došlo.



Na stránkách parkside-diy.com najdete tuto a celou řadu dalších příruček k nahlédnutí a ke stažení. Pomocí tohoto QR kódu se dostanete přímo na stránky parkside-diy.com. Vyberte svou zemi a vyhledejte návod k obsluze pomocí formuláře k vyhledávání. Zadáním čísla položky (IAN) 495857_2504 se dostanete k návodu k obsluze Vašeho výrobku.

● Servis

Ⓒ **Servis Česká republika**

Tel.: 800023611

Kontaktní formulář je zapnutý

parkside-diy.com

IAN 495857_2504

● EU prohlášení o shodě

EU PROHLÁŠENÍ O SHODĚ (č. 495857_2504)

IAN: 495857_2504
Identifikace produktu: "PARKSIDE Performance" Aku rázový utahovák
Číslo modelu: HG13563

Výše popsaný předmět prohlášení je ve shodě s příslušnými harmonizačními právními předpisy Unie:

| |
|--|
| Směrnice 2006/42/ES |
| Směrnice 2014/30/EU |
| Směrnice 2011/65/EU se všemi souvisejícími změnami |

Odkazy na příslušné harmonizované normy nebo na jiné technické specifikace, ve vztahu k nimž se shoda prohlašuje:

| |
|---------------------------|
| Č. / Části |
| Směrnice 2006/42/ES |
| EN 62841-1:2015/A11:2022 |
| EN 62841-2-2:2014/AC:2015 |
| Směrnice 2014/30/EU |
| EN IEC 55014-1:2021 |
| EN IEC 55014-2:2021 |

Předmět výše uvedeného prohlášení je v souladu se směrnicí Evropského parlamentu a Rady 2011/65/EU ze dne 8. června 2011 o omezení používání některých nebezpečných látek v elektrických a elektronických zařízeních:

| |
|-------------------|
| Č. / Části |
| EN IEC 63000:2018 |



Držitel technické dokumentace: OWIM GmbH & Co.KG

Podepsáno za a jménem:

OWIM GmbH & Co. KG, Stiftsbergstraße 1, 74167 Neckarsulm, Německo

Toto prohlášení o shodě se vydává na výhradní odpovědnost výrobce.

Příklad původního prohlášení o shodě

| | | | |
|------------|------------|---|---|
| Neckarsulm | 01.08.2025 |  |  |
| Místo | Datum | ppa. Stefan Haensel Prokurista | ppa. Jens Buchheim Prokurista |





















CZ

CE

| | |
|---|------------|
| Zoznam použitých piktogramov/symbolov | Strana 136 |
| Úvod | Strana 137 |
| Použitie v súlade s určením | Strana 137 |
| Rozsah dodávky | Strana 137 |
| Popis súčiastok | Strana 137 |
| Popis funkcií | Strana 138 |
| Technické údaje | Strana 138 |
| Bezpečnostné upozornenia | Strana 140 |
| Všeobecné bezpečnostné upozornenia pre elektrické náradie | Strana 140 |
| Bezpečnostné upozornenia pre rázové uťahováký | Strana 143 |
| Zníženie vibrácií a hluku | Strana 144 |
| Správanie v núdzovom prípade | Strana 144 |
| Zvyškové riziká | Strana 144 |
| Bezpečnostné upozornenia pre nabíjačky | Strana 145 |
| Pred prvým použitím | Strana 146 |
| Vybalenie produktu | Strana 146 |
| Príslušenstvo | Strana 146 |
| Príprava | Strana 146 |
| Montáž/demontáž nadstavca | Strana 146 |
| Kontrola stavu nabitia akumulátora | Strana 147 |
| Nabíjanie akumulátora | Strana 147 |
| Obsluha | Strana 147 |
| Vloženie/vybratie akumulátora | Strana 147 |
| Výber stupňa otáčok | Strana 148 |
| Nastavenie smeru točenia | Strana 148 |
| Zapnutie/vypnutie | Strana 148 |
| Regulácia otáčok | Strana 149 |
| Pracovné svetlo LED | Strana 149 |
| Spona na opasok | Strana 149 |
| Upozornenia k práci | Strana 149 |
| Preprava | Strana 149 |

| | |
|---|------------|
| Čistenie, údržba a skladovanie | Strana 149 |
| Čistenie | Strana 150 |
| Údržba | Strana 150 |
| Skladovanie | Strana 150 |
| Náhradné diely/príslušenstvo | Strana 150 |
| Odstraňovanie porúch | Strana 150 |
| Likvidácia | Strana 151 |
| Záruka | Strana 151 |
| Postup v prípade poškodenia v záruke | Strana 152 |
| Servis | Strana 152 |
| EÚ vyhlásenie o zhode | Strana 153 |

Zoznam použitých piktogramov/symbolov

| | | | |
|--|---|--|---|
|  | <p>NEBEZPEČENSTVO! – Označuje nebezpečenstvo s vysokým stupňom rizika, ktoré bude mať za následok smrť alebo vážne zranenie, ak sa mu nevyhnete (napr. nebezpečenstvo zadusenía)</p> |   | <p>Tento symbol znamená, že pred použitím produktu je potrebné prečítať si návod na používanie.</p> |
|  | <p>VÝSTRAHA! – Označuje nebezpečenstvo so stredným stupňom rizika, ktoré bude mať za následok smrť alebo vážne zranenie, ak sa mu nevyhnete (napr. nebezpečenstvo zásahu elektrickým prúdom)</p> |  | <p>Jednosmerný prúd/napätie</p> |
|  | <p>POZOR! – Označuje nebezpečenstvo s nižším stupňom rizika, ktoré bude mať za následok ľahké až stredne ťažké zranenie, ak sa mu nevyhnete (napr. nebezpečenstvo obarenia)</p> |  | <p>Akumulátor chráňte pred teplom a trvalým silným slnečným žiarením.</p> |
|  | <p>OPATRNE! – Varuje pred potenciálnymi materiálnymi škodami (napr. nebezpečenstvo skratu)</p> |  | <p>Akumulátor chráňte pred vodou a vlhkosťou.</p> |
|  | <p>OPATRNE! – Varuje pred potenciálnymi materiálnymi škodami (napr. nebezpečenstvo skratu)</p> |  | <p>Noste ochranu sluchu!</p> |
|  | <p>OPATRNE! – Varuje pred potenciálnymi materiálnymi škodami (napr. nebezpečenstvo skratu)</p> |  | <p>Noste ochranné rukavice!</p> |
|  | <p>Pozor! Horúci povrch. Hrozí riziko popálenia.</p> |  | <p>Noste ochranu očí!</p> |
|  | <p>Tlačidlo stupňov otáčok 11</p> |  | <p>Indikátor stupňa otáčok 12</p> |
|   | <p>Bezpečnostné upozornenia Manipulačné pokyny</p> |  | <p>Značka CE potvrdzuje zhodu so smernicami EÚ, ktoré sú relevantné pre produkt.</p> |

20 V AKU RÁZOVÝ UŤAHOVÁK

● Úvod

Blahoželáme Vám ku kúpe Vášho nového výrobku. Rozhodli ste sa pre veľmi kvalitný výrobok. Návod na obsluhu je súčasťou tohto výrobku. Obsahuje dôležité upozornenia týkajúce sa bezpečnosti, používania a likvidácie. Skôr ako začnete výrobok používať, oboznámte sa so všetkými pokynmi k obsluhu a bezpečnosti. Výrobok používajte iba v súlade s popisom a v uvedených oblastiach používania. V prípade postúpenia výrobku ďalším osobám odovzdajte aj všetky dokumenty patriace k výrobku.

● Použitie v súlade s určením

- Tento produkt je určený na nasledovné činnosti:
 - Zakrútenie a uvoľnenie skrutiek
 - Dotiahnutie a uvoľnenie matíc
- Pracovné svetlo LED [10] je určené na to, aby osvetlilo priamu pracovnú oblasť.
- Vždy používajte správne príslušenstvo na dané využitie. Pri kúpe a používaní nadstavcov dbajte na technické požiadavky produktu (pozri „Technické údaje“).
- Produkt používajte len v suchých interiéroch.
- Iné použitia alebo úpravy produktu sa považujú za nevhodné a môžu spôsobiť riziká ako ohrozenie života, zranenia a poškodenia.
- Výrobca nepreberá ručenie za škody vzniknuté v dôsledku používania v rozpore s určením.
- Prevádzkovateľ alebo používateľ produktu je zodpovedný za nehody, ujmy na zdraví a/alebo vecné škody spôsobené tretím osobám alebo ich majetku.
- Produkt je určený iba na osobné používanie.

- Produkt nie je určený na priemyselné použitie alebo podobné oblasti použitia.
- Dbajte na všetky aplikovateľné lokálne bezpečnostné predpisy, normy a nariadenia. Používanie hlučného elektrického náradia môže byť povolené na základe národných alebo lokálnych predpisov iba určitý čas.
- Produkt je súčasťou série **X 20 V TEAM** a môže sa používať s akumulátormi zo série **X 20 V TEAM**. Akumulátory zo série **X 20 V TEAM** sa smú nabíjať iba nabíjačkami zo série **X 20 V TEAM**.

● Rozsah dodávky

VÝSTRAHA!

- ▶ Produkt a obal nie sú hračky pre deti! Deti sa nesmú hrať s plastovými vreckami, fóliami a malými časťami! Hrozí riziko prehltnutia a udusení!



- 1 20 V Aku rázový uťahovák
- 3 Nástrčné kľúče (17 mm, 19 mm, 21 mm)
- 1 Adaptér na nástrčný kľúč (½" (12,7 mm) na ¾" (19 mm))
- 1 Kufřík na uskladnenie
- 1 Akumulátor
- 1 Nabíjačka
- 1 Návod na obsluhu

● Popis súčiastok

Pred čítaním si otvorte strany s obrázkami a oboznámte sa so všetkými funkciami produktu.

(Obr. A)

- [1] Upínadlo náradia
- [2] Prepínač smeru točenia
- [3] Rukoväť (izolovaná plocha rukoväte)
- [4] Držiak na akumulátor
- [5] Spona na opasok
- [6] Akumulátor

- 7 Tlačidlo  (stav nabitia)
- 8 Zobrazenie LED kontrolky stavu akumulátora
- 9 Odblokovacie tlačidlo (akumulátor)
- 10 Pracovné svetlo LED
- 11 Tlačidlo  (stupeň otáčok)
- 12 Indikátor stupňa otáčok
- 13 Vypínač
- 14 Adaptér na nástrčný kľúč
- 15 Nástrčný kľúč

(Obr. B)

- 16 Napájací kábel so zástrčkou
- 17 Nabíjačka
- 18 LED kontrolka stavu nabitia – červená
- 19 LED kontrolka stavu nabitia – zelená

(Obr. C)

- 20 Kufrik na uskladnenie

● Popis funkcií

- Produkt má upínadlo náradia 1 s $\frac{1}{2}$ " (12,7 mm) štvorhranom, ktorý sa dá točiť v smere alebo proti smeru hodinových ručičiek.
- Funkcia rázového ťahovania premieňa silu motora na rovnomerné otočné príklepy.
- Príklep sa zapne pri ťahovaní a uvoľňovaní skrutiek a matíc.
- Ďalšie informácie k jednotlivým ovládacím prvkom nájdete v kapitole „Obsluha“.

● Technické údaje

| 20 V Aku rázový ťahovák | PASSP 20-Li C4 |
|----------------------------|----------------|
| Menovité napätie U: | 20 V --- |
| Hmotnosť (s akumulátorom): | pribl. 4 kg |

| 20 V Aku rázový ťahovák | PASSP 20-Li C4 |
|------------------------------|-------------------------------------|
| Otáčky na voľnobehu n_0 : | |
| – Stupeň 1: | 0–660 min ⁻¹ |
| – Stupeň 2: | 0–1250 min ⁻¹ |
| – Stupeň 3: | 0–1550 min ⁻¹ |
| Počet príklepov: | |
| – Stupeň 1: | 0–500 min ⁻¹ |
| – Stupeň 2: | 0–1500 min ⁻¹ |
| – Stupeň 3: | 0–1900 min ⁻¹ |
| Krútiaci moment: | |
| – Stupeň 1: | 130 N m |
| – Stupeň 2: | 400 N m |
| – Stupeň 3: | 1356 N m |
| Max. veľkosť skrutky/maticy: | M33 |
| Upínadlo náradia: | $\frac{1}{2}$ " (12,7 mm) štvorhran |

| Akumulátor | PAP 204 A1 |
|----------------------------|---------------|
| Modelové číslo: | HG13859 |
| Typ: | Lítium-iónový |
| Menovité napätie: | 20 V --- |
| Kapacita: | 4 Ah |
| Energetická hodnota: | 80 Wh |
| Počet batériových článkov: | 10 |

| Rýchlonabíjačka | PLG 20 C3 |
|----------------------|------------|
| Modelové číslo: | |
| Zástrčka VDE: | HG12518 |
| Zástrčka BS: | HG12518-BS |
| Vstup: | |
| Menovité napätie: | 230–240 V~ |
| Menovitá frekvencia: | 50 Hz |

- Produkt odporúčame používať výlučne s nasledovnými akumulátormi:
 - PAP 202 A1
 - PAP 204 A1
 - Smart PAPS 204 A1/B1
 - Smart PAPS 208 A1
- Akumulátory odporúčame nabíjať nasledovnými nabíjačkami:
 - PLG 20 A3
 - PLG 20 A4
 - PLG 20 C1
 - PLG 20 C3
 - PDSLG 20 A1
 - Smart PLGS 2012 A1

| Doba nabíjania Nabíjačka | 2 Ah Akumulátor PAP 202 A1 | 4 Ah Akumulátor PAP 204 A1 | 4 Ah Smart PAPS 204 A1/B1 | 8 Ah Smart PAPS 208 A1 |
|---|----------------------------------|----------------------------------|---------------------------------|------------------------------|
| Max. 2,4 A Nabíjačka PLG 20 A4/C1 | 60 min | 120 min | 120 min | 210 min |
| Max. 4,5 A Nabíjačka PLG 20 A3/C3 | 35 min | 60 min | 50 min | 120 min |
| Max. 4,5 A Nabíjačka PDSLG 20 A1 | 35 min | 60 min | 50 min | 120 min |
| Nabíjačka Smart PLGS 2012 A1 | 35 min | 35 min | 35 min | 45 min |



Bezpečnostné upozornenia

● Všeobecné bezpečnostné upozornenia pre elektrické náradie

⚠ VÝSTRAHA!

- ▶ **Prečítajte si všetky bezpečnostné upozornenia, pokyny, znázornenia a technické údaje, ktoré patria k tomuto elektrickému náradíu.** Nedbalosť pri dodržiavaní následných pokynov môže spôsobiť zásah elektrickým prúdom, požiar a/alebo závažné poranenia.

Všetky bezpečnostné upozornenia a pokyny si uschovajte pre prípad potreby v budúcnosti.

Pojem „elektrické náradie“, ktorý je použitý v bezpečnostných upozorneniach, sa vzťahuje na prúdom napájané elektrické náradie (s napájacím káblom) alebo elektrické náradie s akumulátorom (bez napájacieho kábla).

Bezpečnosť na pracovisku

- a) **Pracovnú oblasť udržiavajte v čistote a dobre osvetlenú.** Neporiadok alebo neosvetlené pracovné oblasti môžu viesť k vzniku úrazov.
- b) **Elektrické náradie nepoužívajte vo výbušnom prostredí, v ktorom sa nachádzajú horľavé kvapaliny,**

plyny alebo prach. Elektrické náradie vytvára iskry, ktoré môžu zapáliť prach alebo výpary.

- c) **Počas používania elektrického náradia zabráňte prístupu deťom a iným osobám do jeho blízkosti.** Pri rozptýlení môžete stratiť kontrolu nad elektrickým náradím.

Elektrická bezpečnosť

- a) **Napájacia zástrčka elektrického náradia musí byť kompatibilná so zásuvkou. Zástrčka sa nesmie nijako upravovať. Nepoužívajte adaptérové zástrčky spolu s uzemneným elektrickým náradím.** Neupravené zástrčky a vhodné zásuvky znižujú riziko zásahu elektrickým prúdom.
- b) **Vyhýbajte sa telesnému kontaktu s uzemnenými povrchmi, napr. rúr, kúrení, sporákov a chladničiek.** Keď je vaše telo uzemnené, hrozí zvýšené riziko zásahu elektrickým prúdom.
- c) **Elektrické náradie chráňte pred dažďom a vlhkom.** Vniknutie vody do elektrického náradia zvyšuje riziko zásahu elektrickým prúdom.
- d) **Napájací kábel nepoužívajte na iné účely, na nosenie elektrického náradia, na zavesenie alebo na vyťahovanie zástrčky zo zásuvky. Napájací kábel držte v dostatočnej vzdialenosti od tepla, oleja, ostrých hran alebo pohyblivých častí.** Poškodené alebo skrútené napájacie káble zvyšujú riziko zásahu elektrickým prúdom.
- e) **Pri práci s elektrickým náradím v exteriéri používajte iba predĺžovacie káble, ktoré sú vhodné na použitie v exteriéri.** Použitie predĺžovacieho kábla vhodného na použitie v exteriéri znižuje riziko úrazu elektrickým prúdom.
- f) **Ak je prevádzka elektrického náradia vo vlhkom prostredí nevyhnutná, použite prúdový**

chránič. Použitie prúdového chrániča znižuje riziko zásahu elektrickým prúdom.

Bezpečnosť osôb

- a) **Pri práci s elektrickým náradím buďte pozorní a dávajte pozor na to, čo robíte a postupujte logicky. Elektrické náradie nepoužívajte, keď ste unavení alebo ste pod vplyvom drog, alkoholu alebo liekov.** Jediná chvíľka nepozornosti pri používaní elektrického náradia môže viesť k závažným poraneniam.
- b) **Noste osobné ochranné pomôcky a vždy používajte ochranné okuliare.** Nosenie osobných ochranných pomôcok, ako je protiprachová maska, protišmyková bezpečnostná obuv, ochranná prilba či ochrana sluchu, znižuje v závislosti od typu elektrického náradia a jeho použitia riziko poranení.
- c) **Zabráňte neúmyselnému uvedeniu do prevádzky. Pred pripojením do napájania a/alebo k akumulátoru, pred upnutím alebo prenosom skontrolujte, či je elektrické náradie vypnuté.** Keď pri prenášaní elektrického náradia budete mať prst na vypínači alebo elektrické náradie zapojíte do elektrickej siete zapnuté, môže to spôsobiť nehodu.
- d) **Skôr ako elektrické náradie zapnete, odstráňte nastavovacie nástroje alebo kľúče na skrutky.** Nástroj alebo kľúč, ktorý sa nachádza v otočnej časti elektrického náradia, môže spôsobiť poranenia.
- e) **Vyhýbajte sa abnormálnej polohe držania tela. Zaisťte si bezpečný postoj a vždy udržiavajte rovnováhu.** Vďaka tomu budete môcť elektrické náradie lepšie kontrolovať pri neočakávaných situáciách.

- f) **Noste vhodný odev. Nenoste široký odev ani šperky. Vlasy, odev a rukavice udržiavajte mimo dosahu pohyblivých častí.** Voľný odev, šperky či dlhé vlasy môžu zachytiť pohybujúce sa časti.
- g) **Ak je možné nainštalovať zariadenie na odsávanie a zber prachu, uistite sa, že je správne pripojené a správne používané.** Použitie odsávania prachu môže znížiť ohrozenie prachom.
- h) **Nepodceňujte bezpečnosť a vždy sa riadte bezpečnostnými predpismi pre elektrické náradie, aj to aj v prípade, že ste oboznámení s používaním elektrického náradia a nepoužívate ho po prvýkrát.** Nepozorné konanie môže v niekoľkých sekundách spôsobiť závažné poranenia.

Použitie a manipulácia s elektrickým náradím

- a) **Elektrické náradie nevystavujte nadmernému zaťaženiu. Pri práci používajte elektrické náradie určené na daný účel.** Je lepšie a bezpečnejšie pracovať s vhodným elektrickým náradím v udávanom rozsahu výkonu.
- b) **Nepoužívajte elektrické náradie s chybným spínačom.** Elektrické náradie, ktoré sa nedá zapnúť alebo vypnúť, je nebezpečné a musí sa opraviť.
- c) **Pred nastavením prístroja, výmenou dielov nadstavcov alebo odložením elektrického náradia odpojte zástrčku zo zásuvky a/alebo vyberte integrovaný akumulátor.** Toto bezpečnostné opatrenie zabráni neúmyselnému spusteniu elektrického náradia.
- d) **Nepoužitú elektrické náradie uschovajte mimo dosahu detí. Nedovoľte, aby elektrické náradie**





používali osoby, ktoré nie sú oboznámené s jeho obsluhou alebo si nečítali tieto pokyny. Elektrické náradie je nebezpečné, ak ho používajú neskúsené osoby.

- e) **Starostlivosti o elektrické náradie a nadstavce venujte náležitú pozornosť. Skontrolujte, či pohybujúce sa súčasti pracujú správne a či sa nezasekávajú, či nie sú časti zlomené alebo poškodené v takom rozsahu, že to ovplyvňuje funkciu elektrického náradia. Poškodené diely nechajte opraviť.** Príčinou mnohých úrazov je nesprávna údržba elektrického náradia.
- f) **Rezné nástroje udržiavajte ostré a čisté.** Starostlivo udržiavané rezné nástroje s ostrými reznými hranami sa menej zasekávajú a ľahšie sa vedú.
- g) **Elektrické náradie, príslušenstvo, nadstavce atď. používajte podľa týchto pokynov. Zohľadnite pritom pracovné podmienky a vykonávanú činnosť.** Používanie elektrického náradia na iné účely, ako je vyhradené, môže viesť k nebezpečným situáciám.
- h) **Rukováti a držadlá udržiavajte suché a bez stôp oleja a tuku.** Šmyklavé rukováte a držadlá neumožňujú bezpečnú obsluhu a kontrolu elektrického náradia v nepredvídateľných situáciách.

Používanie a starostlivosť o náradie s akumulátorom

- a) **Akumulátory nabíjajte iba v nabíjačkách, ktoré odporúča výrobca.** V prípade použitia nabíjačky pre určitý druh akumulátora vzniká nebezpečenstvo požiaru, ak sa používa s iným akumulátorom.

- b) **V elektrickom náradí používajte iba vhodné akumulátory.** Používanie iných akumulátorov môže viesť k vzniku poranení a požiaru.
- c) **Nepoužívaný akumulátor udržiavajte v bezpečnej vzdialenosti od kancelárskych sponiek, mincí, kľúčov, klincov, skrutiek alebo iných malých kovových predmetov, ktoré môžu spôsobiť premostenie kontaktov.** Skrat medzi kontaktmi akumulátora môže viesť k vzniku popálením alebo požiaru.
- d) **Pri nesprávnom používaní môže z akumulátora uniknúť kvapalina. Zabráňte kontaktu s touto kvapalinou. Pri náhodnom kontakte postihnuté miesto ihneď umyte vodou. Ak sa tekutina dostane do očí, vyhľadajte lekársku pomoc.** Kvapalina vytečená z akumulátora môže spôsobiť podráždenie pokožky alebo popáleniny.
- e) **Poškodené alebo zmenené akumulátory nepoužívajte.** Poškodené alebo zmenené akumulátory sa môžu správať nepredvídateľne a spôsobiť požiar, výbuch alebo poranenia.
- f) **Akumulátor nevystavujte pôsobeniu ohňa alebo príliš vysokým teplotám.** Oheň alebo teploty vyššie ako +130 °C môžu spôsobiť výbuch.
- g) **Dbajte na všetky pokyny pre nabíjanie a akumulátor alebo náradie s akumulátorom nenabíjajte nikdy mimo teplotného rozsahu, ktorý je uvedený v návode na obsluhu.** Nesprávne nabíjanie alebo nabíjanie mimo povoleného teplotného rozsahu môžu poškodiť akumulátor a zvýšiť nebezpečenstvo požiaru.

| | |
|---|--|
|  | <p>POZOR! RIZIKO VÝBUCHU! Nikdy nenabíjajte nenabíjateľné batérie.</p> |
|    | <p>Akumulátor chráňte pred teplom, napr. pred stálym slnečným žiarením, ohňom, vodou a vlhkosťou. Hrozí riziko výbuchu.</p> |

Servis

- a) **Opravou elektrického náradia poverte len kvalifikovaný odborný personál pri výhradnom použití originálnych náhradných dielov.** Tým sa zabezpečí zachovanie bezpečnosti elektrického náradia.
- b) **Poškodené akumulátory nikdy neopravujte.** Údržbu akumulátora by mal vždy vykonať výrobca alebo ním poverené oddelenia služieb zákazníkom.

● Bezpečnostné upozornenia pre rázové uťahovákы

- **Elektrické náradie držte za izolované plochy rukoväte, ak pri práci môže skrutka trafiť skryté elektrické vedenie.** Pri kontakte so živým vedením môžu byť kovové časti zariadenia vystavené napätiu a spôsobiť úraz elektrickým prúdom.
- **Zaistite obrobok.** Obrobok uchytený prípravkami alebo zverákom je uchytený bezpečnejšie ako rukou.
- **Pred odložením elektrického náradia počkajte, kým sa náradie nezastaví.** Nadstavec sa môže zaseknúť a spôsobiť stratu kontroly nad elektrickým náradím.
- **Použite vhodné vyhľadávacie zariadenia na odhalenie skrytých prívodných vedení alebo sa obráťte na lokálneho dodávateľa elektrickej**

- energie.** Kontakt s elektrickým vedením môže spôsobiť požiar a zásah elektrickým prúdom. Poškodenie plynového vedenia môže spôsobiť výbuch. Preniknutie do vodovodného potrubia spôsobuje materiálne škody.
- **Ak rázový uťahovák používate na mäkké materiály, ako napr. hliník alebo podobné, môže dôjsť k poškodeniu závitů alebo usadeniu skrutky, ak sa utiahne príliš silno.**

Originálne príslušenstvo/pomocné prístroje

⚠ VÝSTRAHA!

- ▶ Nepoužívajte príslušenstvo, ktoré neodporúča firma **/// PARKSIDE**. Môže to spôsobiť zásah elektrickým prúdom a požiar.
- Používajte len také príslušenstvo a pomocné prístroje, ktoré sú uvedené v návode na používanie, príp. ktorých upínanie je kompatibilné s produktom.

● Zníženie vibrácií a hluku

Skráťte čas používania, používajte režimy s nízkymi vibráciami a nízkym hlukom a používajte osobné ochranné pomôcky na zníženie účinkov vibrácií a hluku.

Nasledujúce opatrenia pomáhajú znižovať riziká spojené s vibráciami a hlukom:

- Produkt používajte iba v súlade s jeho použitím podľa určenia a podľa popisu v tomto návode.
- Uistite sa, že produkt nie je poškodený a že je správne udržiavaný.
- Produkt držte bezpečne za rukoväť/držadlá.
- Produkt udržiavajte podľa pokynov a zabezpečte jeho adekvátne mazanie (ak je to možné).

- Svoj pracovný postup naplánujte tak, aby sa používanie produktov s vysokými vibráciami rozložilo na dlhšie časové obdobie.

● Správanie v núdzovom prípade

Oboznámte sa s používaním tohto produktu podľa tohto návodu na obsluhu. Zapamätajte si bezpečnostné upozornenia a bezpodmienečne ich dodržiavajte. To pomáha predchádzať rizikám a nebezpečenstvám.

- Pri používaní tohto produktu vždy postupujte obozretne, aby ste mohli včas identifikovať nebezpečenstvo a reagovať naň. Rýchly zásah môže zabrániť vážnym zraneniam a poškodeniam majetku.
- Produkt v prípade chybnéj funkcie okamžite vypnite a akumulátor vyberte. Produkt nechajte skontrolovať kvalifikovanému odborníkovi a v prípade potreby ho pred opätovným uvedením do prevádzky nechajte opraviť.

● Zvyškové riziká

UPOZORNENIE

- ▶ Tento produkt generuje počas prevádzky elektromagnetické pole! Za určitých okolností môže toto pole interferovať s aktívnymi alebo pasívnymi lekáskymi implantátmi! Aby ste znížili riziko ťažkých alebo smrteľných zranení, osobám s lekáskymi implantátmi odporúčame sa pred používaním tohto produktu poradiť so svojim lekárom a výrobcem lekárskeho implantátu!

Aj keď používate tento produkt správne, existuje potenciálne riziko zranenia osôb a poškodenia majetku. V súvislosti

s konštrukciou a vyhotovením tohto produktu sa, okrem iného, môžu vyskytnúť nasledujúce nebezpečenstvá:

- Poranenia spôsobené pohyblivými časťami alebo horúcim povrchom
- Poškodenie sluchu, ak nenosite vhodnú ochranu sluchu
- Poškodenie zdravia, ktoré vyplýva z vibrácií ruka – rameno, ak produkt používate dlhší čas alebo ak ho správne nevediete alebo neudržiavate

● Bezpečnostné upozornenia pre nabíjačky

- Tento prístroj môžu používať deti od 8 rokov a staršie, ako aj osoby so zníženými fyzickými, zmyslovými alebo duševnými schopnosťami, alebo nedostatkom skúseností a vedomostí, ak sú pod dozorom alebo boli poučené ohľadom bezpečného používania prístroja a z toho vyplývajúcich nebezpečenstiev.

Deti sa s prístrojom nesmú hrať.

Čistenie a údržbu nesmú vykonávať deti bez dozoru.

- Nenabíjajte batérie, ktoré nie sú nabíjateľné. Porušenie tohto upozornenia môže viesť k ohrozeniu.

- Ak je napájací kábel poškodený, musí ho vymeniť výrobca, jeho oddelenie služieb zákazníkom alebo osoba s podobnou kvalifikáciou, aby sa predišlo vzniku ohrozenia.
- Elektrické časti chráňte pred vlhkosťou. Nikdy ich neponárajte do vody alebo iných kvapalín, aby ste zabránili zásahu elektrickým prúdom. Prístroj neponárajte pod tečúcu vodu. Riadte sa pokynmi pre čistenie, údržbu a opravy.

🏠 Prístroj nie je vhodný na používanie v interiéri.

⚠️ **OPATRNE!** Táto nabíjačka je vhodná výhradne na nabíjanie nasledujúcich typov akumulátorov:

| /// PARKSIDE® 20 V akumulátor | | |
|-------------------------------|------|------------|
| PAP 202 A1 | 2 Ah | 5 článkov |
| PAP 204 A1 | 4 Ah | 10 článkov |
| PAPS 204 A1/B1 | 4 Ah | 5 článkov |
| PAPS 208 A1 | 8 Ah | 10 článkov |

Vhodné akumulátory a nabíjačky

| | |
|--------------------|--------------------------|
| Akumulátor: | /// PARKSIDE X 20 V Team |
| Nabíjačka: | /// PARKSIDE X 20 V Team |

- Zákazníci z týchto krajín si môžu kompatibilné náhradné batérie a nabíjačky kúpiť cez internetové obchody Lidl:
Nemecko (lidl.de), Francúzsko (lidl.fr), Belgicko (lidl.be), Česká republika (lidl.cz), Holandsko (lidl.nl), Poľsko (lidl.pl), Slovensko (lidl.sk), Španielsko (lidl.es)
Zákazníci z iných krajín si ich môžu objednať cez stránku www.optimex-shop.com.

● **Pred prvým použitím**

● **Vybalenie produktu**

1. Produkt vyberte z obalu a odstráňte všetky obalové materiály a ochranné fólie.
2. Skontrolujte, či boli dodané všetky časti a či je popísaný rozsah dodávky kompletný (pozri „Rozsah dodávky“).
3. Skontrolujte, či produkt aj všetky časti sú v dobrom stave. Ak zistíte, že je niečo poškodené alebo chybné, produkt nepoužívajte a postupujte podľa popisu v kapitole „Záruka“.

● **Príslušenstvo**

⚠ VÝSTRAHA!

- ▶ Nepoužívajte príslušenstvo, ktoré neodporúča firma /// PARKSIDE. Môže to spôsobiť zásah elektrickým prúdom a požiar.

Na bezpečné a správne používanie tohto produktu je potrebné toto príslušenstvo:

- Vhodné osobné ochranné pomôcky

Na zakrútenie a uvoľnenie skrutiek je potrebné toto príslušenstvo:

- Držiak na bit na 1/2" (12,7 mm) upínadlo náradia **1**
- Skrutkovací bit

Nástroje a nadstavce zakúpíte v špecializovanej predajni. Pri nákupe vždy rešpektujte technické požiadavky tohto produktu (pozri „Technické údaje“). V prípade neistoty sa obráťte na kvalifikovaného odborníka a poraďte sa so svojim odborným predajcom.

● **Príprava**

⚠ VÝSTRAHA! Riziko poranenia spôsobené neúmyselným uvedením do prevádzky!

- ▶ Akumulátor **6** vkladajte do produktu až vtedy, keď bude úplne pripravený na použitie.

● **Montáž/demontáž nadstavca**

UPOZORNENIE

- ▶ Údaje o smere v tomto odseku sú uvedené z pohľadu používateľa, ktorý stojí za produktom.

Montáž nadstavca

(Obr. D)

- Požadovaný nástrčný kľúč **15** nasuňte na upínadlo náradia **1**.
- Pri používaní adaptéra na nástrčný kľúč **14**:
 - Adaptér na nástrčný kľúč **14** nasuňte na upínadlo náradia **1**.
 - Na adaptér na nástrčný kľúč **14** nasuňte 3/4" (19 mm) nadstavec.

- Pri používaní držiaka na bity a skrutkovacieho bitu (ani jedno nie je súčasťou balenia):
 - Na upínadlo náradia [1] nasuňte držiak na bity.
 - Do držiaka na bity vložte skrutkovací bit.

Demontáž nadstavca

(Obr. D)

⚠ POZOR! Nebezpečenstvo popálenia!

- ▶ Nadstavce môžu byť veľmi horúce. V prípade potreby noste ochranné rukavice.

- Z upínadla náradia [1] vyťahnite nadstavec.

● Kontrola stavu nabitia akumulátora

- Stlačením tlačidla  [7] skontrolujete úroveň stavu nabitia akumulátora [6].
- Úroveň nabitia alebo zostávajúci stav nabitia sa zobrazuje na LED kontrolke stavu akumulátora [8] nasledovne:

| LED | Stav nabitia |
|----------|--------------------|
| Zelená | Maximálne nabitý |
| Oranžová | Čiastočne nabitý |
| Červená | Nízky stav nabitia |

● Nabíjanie akumulátora

⚠ OPATRNE! Riziko poškodenia akumulátora [6]!

- ▶ Akumulátor [6] nevystavujte na dlhší čas priamemu slnečnému žiareniu a neodkladajte ho na radiátory. Udržiavajte teplotu okolia max. +50 °C.

UPOZORNENIE

- ▶ Ak je akumulátor [6] ešte teplý, pred nabíjaním ho nechajte vychladnúť.

1. Vyberte akumulátor [6] z produktu.
2. Akumulátor [6] zasunite do nabíjacieho priečinku v nabíjačke [17].
3. Nabíjačku [17] zapojte do zásuvky.
4. Po nabíjaní: Nabíjačku [17] odpojte zo zásuvky.
5. Akumulátor [6] vyťahnite z nabíjačky [17].

LED kontrolky na nabíjačke

| Zelená | Červená | Význam |
|--------|---------|---|
| Svieti | – | Plne nabitý |
| | | Pohotovostný režim (nie je vložený žiadny akumulátor [6]) |
| – | Svieti | Nabíja sa |
| – | Bliká | Akumulátor [6] je prehriaty |
| Bliká | Bliká | Akumulátor [6] je poškodený |

● Obsluha

● Vloženie/vybratie akumulátora

⚠ VÝSTRAHA! Riziko poranenia spôsobené neúmyselným uvedením do prevádzky!

- ▶ Akumulátor [6] vkladajte až vtedy, keď bude produkt úplne pripravený na prevádzku.

⚠ OPATRNE! Riziko vecných škôd a poškodenia produktu!

- ▶ Nesprávny akumulátor môže poškodiť produkt a akumulátor.

Vloženie akumulátora

1. Akumulátor [6] vsuňte po vodiacej lište do držiaka na akumulátor [4].
2. Zaistite, aby akumulátor [6] zreteľne zacvakol.

Vybratie akumulátora

1. Stlačte odblokovacie tlačidlo [9] na akumulátore [6].
2. Akumulátor [6] vytiahnite z držiaka na akumulátor [4].

● Výber stupňa otáčok

- Stlačením [11] si zvolíte zo 3 stupňov otáčok.
- Na indikátore stupňa otáčok [12] sa zobrazí zvolený stupeň otáčok.

| Stu- peň | Max. otáčky na voľnobeh- u | Max. počet príklepov | Krútiaci moment |
|-------------|-------------------------------------|----------------------------|--------------------|
| 1 | 660 min ⁻¹ | 500 min ⁻¹ | 130 N m |
| 2 | 1250 min ⁻¹ | 1500 min ⁻¹ | 400 N m |
| 3 | 1550 min ⁻¹ | 1900 min ⁻¹ | 1356 N m |

● Nastavenie smeru točenia

(Obr. E)

⚠ OPATRNE! Nebezpečenstvo poškodenia produktu!

- ▶ Prepínač smeru točenia [2] stláčajte až vtedy, keď sa produkt úplne zastaví.

UPOZORNENIE

- ▶ Údaje o smere v tomto odseku sú uvedené z pohľadu používateľa, ktorý stojí za produktom.

- Prepínač smeru točenia [2] nastavte do jednej z 3 polôh:

| Poloha prepínača smeru točenia [2] | Smer otáčania |
|---------------------------------------|---------------------------------------|
| Zľava | V smere hodinových ručičiek |
| Stred | Zablokovaný vypínač [13] |
| Sprava | Proti smeru hodinových ručičiek |

● Zapnutie/vypnutie

⚠ VÝSTRAHA! Riziko poranenia spôsobené neúmyselnou trvalou prevádzkou produktu!

- ▶ Pred vloženíím akumulátora [6] skontrolujte, či vypínač [13] funguje správne a či sa pri uvoľnení vráti do polohy VYP.

Zapnutie

1. Vložte akumulátor [6] (pozri „Vloženie/vybratie akumulátora“).
2. Nastavte smer otáčania (pozri „Nastavenie smeru točenia“).
3. Zvoľte stupeň otáčok (pozri „Výber stupňa otáčok“).
4. Vypínač [13] držte stlačený.

Vypnutie

1. Vypínač [13] uvoľnite.
2. Pred odložením produktu počkajte, kým sa zastaví.
3. Keď si spravíte prestávku: Prepínač smeru točenia [2] nastavte do strednej polohy. Zabráňte tým neúmyselnému zapnutiu produktu.
4. Keď produkt nechávate bez dozoru alebo keď ste ukončili prácu, z produktu vyberte akumulátor [6].

● Regulácia otáčok

- Postupná regulácia otáčok: Vypínač [13] stlačte slabšie alebo silnejšie.

| Tlak | Otáčky |
|-------|--------------------|
| Miery | Nízky stav nabitia |
| Silný | Vysoká |

● Pracovné svetlo LED

UPOZORNENIE

- ▶ Zlepšenie viditeľnosti v zle osvetlených miestnostiach: Tento produkt je vybavený pracovným svetlom LED [10], ktorým je osvetlená bezprostredná pracovná oblasť.
- Keď sa produkt zapne: Pracovné svetlo LED [10] sa hneď zapne.

● Spona na opasok

⚠ POZOR! Nebezpečenstvo poranenia!

- ▶ Skôr ako produkt zavesíte na opasok: Prepínač smeru točenia [2] nastavte do strednej polohy. Zabráňte tým neúmyselnému zapnutiu produktu.
- Zavesenie produktu na opasok: Použite sponu na opasok [5].
- Sponu na opasok [5] môžete používať ako otvárač na fľaše s korunkovým uzáverom.

● Upozornenia k práci

⚠ OPATRNE!

- ▶ Vždy sa riadte pokynmi výrobcu k uťahovaniu skrutiek alebo matíc. Pri kontrole skrutiek alebo matíc podľa času alebo výkonu postupujte podľa pokynov výrobcu.

⚠ OPATRNE!

- ▶ Po výmene kolesa vozidla: Skrutky alebo matice kolesa skontrolujte podľa pokynov alebo predpisov od výrobcu. Skrutky alebo matice kolesa dotiahnite pomocou momentového kľúča po pribl. 50 až 100 km.
- Uťahovací krútiaci moment závisí od trvania príklepu.
- Aby ste dosiahli optimálnu rázovú silu, na skrutku/maticu nevyvíjajte silný tlak.
- Produkt používajte výlučne na uťahovanie skrutiek a matíc pri predmontážnych prácach. Požadovaný krútiaci moment skrutky alebo matice nedosiahne produkt, ale momentový kľúč, ktorý je nastavený na požadovaný krútiaci moment.
- Skutočne dosiahnutý uťahovací moment skontrolujte pomocou momentového kľúča.

● Preprava

- Vypnite produkt a vyberte akumulátor [6]. Počkajte, kým sa všetky pohyblivé časti úplne nezastavia.
- Vyberte nadstavec.
- Produkt noste vždy za rúkovať [3].

● Čistenie, údržba a skladovanie

⚠ VÝSTRAHA! Riziko poranenia spôsobené neúmyselným uvedením do prevádzky!

- ▶ Pri údržbe a čistení sa chráňte.
- ▶ Vypnite produkt a vyberte akumulátor [6].

- Údržbu a opravy, ktoré nie sú popísané v tomto návode, nechajte na naše servisné stredisko (pozri „Servis“). Používajte iba originálne náhradné diely.

● Čistenie

⚠ VÝSTRAHA! Riziko úrazu elektrickým prúdom!

- ▶ Na produkt nikdy nestriekajte vodu.

⚠ OPATRNE! Nebezpečenstvo poškodenia produktu!

- ▶ Chemické látky môžu pôsobiť na plastové časti produktu. Nepoužívajte žiadne čistiace prostriedky ani rozpúšťadlá.

- Vetracie otvory, teleso motora a rukoväť produktu udržiavajte čisté. Používajte na to vlhkú handričku alebo kefu.

● Údržba

- Produkt je bezúdržbový.

● Skladovanie

- Produkt a jeho príslušenstvo skladujte vždy
 - Čistý,
 - Suchý,

- Chránený pred prachom,
- V kufríku na uskladnenie [20],
- Mimo dosahu detí.

- Teplota skladovania akumulátora [6] a produktu je medzi 0 °C a +45 °C. Počas skladovania sa vyhnite extrémnemu chladu a teplu, aby akumulátor nestratil na výkone.
- Pred uskladnením: Vyberte akumulátor [6] z produktu.

● Náhradné diely/príslušenstvo

- Objednávky sa dajú zadávať len online.
- Zákazníci si môžu kompatibilné náhradné diely a príslušenstvo kúpiť cez stránku www.optimex-shop.com.
- Na objednávku si pripravte objednávacie číslo.
- Pre viac informácií sa obráťte na zákaznícku linku Lidl Service (pozri „Servis“).

| Diely | Objednávacie číslo |
|---|--------------------|
| Spona na opasok [5] | 99945875101 |
| 3x nástrčný kľúč [15] a adaptér na nástrčný kľúč [14] | 99945875104 |

● Odstraňovanie porúch

| Problém | Možná príčina | Riešenie |
|----------------------|--------------------------------|--|
| Produkt sa nezapína. | Akumulátor [6] nie je vložený. | Vložte akumulátor [6] (pozri „Vloženie/vybratie akumulátora“). |
| | Akumulátor [6] je vybitý. | Nabite akumulátor [6] (pozri „Nabíjanie akumulátora“). |
| | Vypínač [13] je poškodený. | Obráťte sa na naše servisné stredisko (pozri „Servis“). |
| | Motor je pokazený. | |

| Problém | Možná příčina | Riešenie |
|------------------------------|---|---|
| Výkon produktu je slabý. | Nadmerný tlak na produkt | Na produkt vyvíjajte primeraný tlak. |
| Produkt pracuje prerušovane. | Poškodený kontakt vo vnútri | Obráťte sa na naše servisné stredisko (pozri „Servis“). |
| | Vypínač  je poškodený. | |

● Likvidácia

Obal pozostáva z ekologických materiálov, ktoré môžete odovzdať na miestnych recyklačných zberných miestach.



Všímajte si prosím označenie obalových materiálov pre triedenie odpadu, sú označené skratkami (a) a číslami (b) s nasledujúcim významom: 1–7: Plasty/20–22: Papier a kartón/80–98: Spojené látky.

Výrobok:

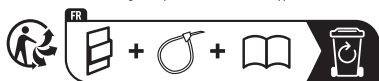

Výrobok vr. príslušenstva a obalové materiály sú recyklovateľné a podliehajú rozšírenej zodpovednosti výrobcu. Pre lepšie spracovanie odpadu ich zlikvidujte oddelene podľa obrázkov Info-tri (informácie o triedení).

Triman-Logo platí iba pre Francúzsko.



O možnostiach likvidácie opotrebovaného výrobku sa môžete informovať na Vašej obecnej alebo mestskej správe.



Ak výrobok doslúžil, v záujme ochrany životného prostredia ho neodhodte do domového odpadu, ale odovzdajte na odbornú likvidáciu. Informácie

o zberných miestach a ich otváracích hodinách získate na Vašej príslušnej správe.

Defektné alebo použité batérie/akumulátorové batérie sa musia recyklovať. Batérie/akumulátorové batérie a/alebo výrobok odovzdajte prostredníctvom dostupných zberných stredísk.



Nesprávna likvidácia batérií/akumulátorových batérií ničí životné prostredie!

Pred likvidáciou vyberte batérie/akumulátorové batérie z výrobku.

Batérie/akumulátorové batérie sa nesmú likvidovať spolu s domovým odpadom. Môžu obsahovať jedovaté ťažké kovy a je potrebné zaobchádzať s nimi ako s nebezpečným odpadom. Chemické značky ťažkých kovov sú nasledovné: Cd = kadmium, Hg = ortuť, Pb = olovo. Opatrované batérie/akumulátorové batérie preto odovzdajte v komunálnej zberni.

● Záruka

Výrobok bol starostlivo vyrobený v súlade s prísnyimi smernicami kvality a pred dodaním dôkladne otestovaný. V prípade materiálových alebo výrobných chýb máte zákonné práva voči predajcovi výrobku. Vaše zákonné práva nie sú žiadnym spôsobom obmedzené našou zárukou uvedenou nižšie.

Záruka na tento výrobok je 5 rokov od dátumu nákupu. Záručná doba začína plynúť dátumom kúpy. Originál dokladu o

kúpe si uschovajte na bezpečnom mieste, pretože tento doklad je potrebný ako dôkaz o kúpe.

Akékoľvek poškodenie alebo nedostatky prítomné už v čase nákupu je potrebné nahlásiť ihneď po vybalení výrobku.

Ak sa v priebehu 5 rokov od dátumu zakúpenia preukáže, že výrobok vykazuje chyby materiálu alebo spracovania, podľa vlastného uváženia Vám ho bezplatne opravíme alebo vymeníme. Záručná doba sa na základe poskytnutej záručnej reklamácie nepredlžuje. To platí aj pre vymenené alebo opravené diely.

Táto záruka je neplatná, ak bol výrobok poškodený alebo nesprávne používaný alebo udržiavaný.

Záruka sa vzťahuje na chyby materiálu a výrobné chyby. Táto záruka sa nevzťahuje na časti výrobku, ktoré podliehajú bežnému opotrebovaniu, a preto sa považujú za opotrebovateľné diely (napr. batérie, hadice, atramentové kazety), ani na poškodenie krehkých častí, napr. spínačov alebo častí zo skla.

● Postup v prípade poškodenia v záruke

Na zabezpečenie rýchleho spracovania svojej žiadosti postupujte podľa ďalej uvedených pokynov:

Pre všetky otázky majte pripravený pokladničný lístok a číslo výrobku (IAN 495857_2504) ako doklad o kúpe.

Číslo výrobku nájdete na typovom štítku výrobku, gravúre výrobku, titulnej strane návodu (vľavo dole) alebo na nálepke na zadnej alebo spodnej strane výrobku.

Pri výskyte funkčných porúch alebo iných nedostatkov sa najprv telefonicky alebo e-mailom obráťte na ďalej uvedené servisné oddelenie.

Výrobok označený ako chybný potom môžete bezplatne zaslať na poskytnutú servisnú adresu, pričom priložte doklad o kúpe (pokladničný lístok) a uveďte, v čom spočíva nedostatok a kedy sa vyskytol.



Na stránke parkside-diy.com si môžete stiahnuť túto a mnohé ďalšie príručky. Týmto QR kódom sa dostanete priamo na parkside-diy.com. Vyberte svoju krajinu a pomocou vyhľadávacej masky vyhľadajte návody na obsluhu. Zadaním čísla výrobku (IAN) 495857_2504 sa dostanete na návod na obsluhu pre svoj výrobok.

● Servis

SK Servis Slovensko

Tel.: 0800003409

Kontaktný formulár je zapnutý
parkside-diy.com

IAN 495857_2504

● EÚ vyhlásenie o zhode

EÚ VYHLÁSENIE O ZHODE (č. 495857_2504)

IAN: 495857_2504
Identifikácia produktu: "PARKSIDE Performance" Aku rázový uťahovák
Číslo modelu: HG13563

Uvedený predmet vyhlásenia je v zhode s príslušnými harmonizačnými právnymi predpismi Únie:

| |
|---|
| Smernica 2006/42/ES |
| Smernica 2014/30/EU |
| Smernica 2011/65/EU so všetkými súvisiacimi zmenami a doplneniami |

Odkazy na príslušné použité harmonizované normy alebo iné technické špecifikácie, v súvislosti s ktorými sa zhoda vyhlasuje:

| |
|---------------------------|
| Č. / Časti |
| Smernica 2006/42/ES |
| EN 62841-1:2015/A11:2022 |
| EN 62841-2-2:2014/AC:2015 |
| Smernica 2014/30/EU |
| EN IEC 55014-1:2021 |
| EN IEC 55014-2:2021 |

Predmet vyššie uvedeného vyhlásenia je v súlade so smernicou Európskeho parlamentu a Rady 2011/65/EÚ z 8. júna 2011 o obmedzení používania určitých nebezpečných látok v elektrických a elektronických zariadeniach:

| |
|-------------------|
| Č. / Časti |
| EN IEC 63000:2018 |

Držiteľ technickej informácie: OWIM GmbH & Co.KG

Podpísané za a v mene:

OWIM GmbH & Co. KG, Stiftsbergstraße 1, 74167 Neckarsulm, Nemecko

Toto vyhlásenie o zhode sa vydáva na výhradnú zodpovednosť výrobcu.

Preklad pôvodného vyhlásenia o zhode

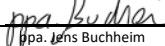
| | | | |
|------------|------------|---|---|
| Neckarsulm | 01.08.2025 |  |  |
| Miesto | Dátum | ppa. Stefan Haensel Prokurista | ppa. Hans Buchheim Prokurista |



SK

CE

| | |
|--|------------|
| Lista de símbolos y pictogramas utilizados | Página 156 |
| Introducción | Página 157 |
| Uso previsto | Página 157 |
| Volumen de suministro | Página 157 |
| Descripción de las piezas | Página 157 |
| Descripción de funciones | Página 158 |
| Datos técnicos | Página 158 |
| Indicaciones de seguridad | Página 161 |
| Indicaciones generales de seguridad para herramientas eléctricas | Página 161 |
| Indicaciones de seguridad de la atornilladora de impacto | Página 164 |
| Reducción de las vibraciones y los ruidos | Página 165 |
| Comportamiento en caso de emergencia | Página 165 |
| Riesgos residuales | Página 165 |
| Indicaciones de seguridad del cargador | Página 165 |
| Antes del primer uso | Página 167 |
| Desembalar el producto | Página 167 |
| Accesorios | Página 167 |
| Preparación | Página 167 |
| Montar/desmontar la herramienta de inserción | Página 167 |
| Comprobar el estado de carga del paquete de baterías | Página 168 |
| Cargar el paquete de baterías | Página 168 |
| Funcionamiento | Página 168 |
| Insertar/quitar el paquete de baterías | Página 168 |
| Seleccionar el nivel de velocidad | Página 169 |
| Ajustar el sentido de giro | Página 169 |
| Encendido/apagado | Página 169 |
| Control de velocidad | Página 170 |
| Luz de trabajo LED | Página 170 |
| Clip para cinturón | Página 170 |
| Indicaciones de trabajo | Página 170 |
| Transporte | Página 170 |

| | |
|---|------------|
| Limpieza, mantenimiento y almacenamiento | Página 171 |
| Limpieza | Página 171 |
| Mantenimiento | Página 171 |
| Almacenamiento | Página 171 |
| Piezas de repuesto/accesorios | Página 171 |
| Subsanación de fallos | Página 172 |
| Eliminación | Página 172 |
| Garantía | Página 173 |
| Tramitación de la garantía | Página 173 |
| Asistencia | Página 174 |
| Declaración UE de conformidad | Página 175 |

Lista de símbolos y pictogramas utilizados

| | | | |
|--|---|--|---|
|  | <p>¡PELIGRO! – Identifica un peligro de nivel alto que, si no se evita, puede tener como consecuencia una lesión grave o incluso la muerte (p. ej., peligro de asfixia)</p> |   | <p>Este símbolo significa que se debe tener en cuenta el manual de instrucciones antes de utilizar el producto.</p> |
|  | <p>¡ADVERTENCIA! – Identifica un peligro de nivel medio que, si no se evita, puede tener como consecuencia una lesión grave o incluso la muerte (p. ej., riesgo de descarga eléctrica)</p> |  | <p>Tensión/corriente continua</p> |
|  | <p>¡CUIDADO! – Identifica un peligro de nivel bajo que, si no se evita, puede tener como consecuencia una lesión leve o moderada (p. ej., peligro de escaldadura)</p> |  | <p>Proteja el paquete de baterías contra el fuego.</p> |
|  | <p>¡ATENCIÓN! – Advierte de posibles daños materiales (p. ej., peligro de cortocircuito)</p> |  | <p>Proteja el paquete de baterías contra el agua y la humedad.</p> |
|  | <p>¡Cuidado! Superficie caliente. Existe riesgo de quemaduras.</p> |  | <p>¡Utilizar protección auditiva!</p> |
|  | <p>Botón de nivel de velocidad </p> |  | <p>¡Utilice guantes de protección!</p> |
|  | <p>Indicaciones de seguridad Instrucciones</p> |  | <p>¡Usar protección para los ojos!</p> |
|  | <p>Indicador del nivel de velocidad </p> |  | <p>Indicador del nivel de velocidad </p> |
|   | <p>Indicaciones de seguridad Instrucciones</p> |  | <p>El marcado CE ratifica la conformidad con las directivas de la UE aplicables al producto.</p> |

20 V ATORNILLADORA DE IMPACTO RECARGABLE

● **Introducción**

Enhorabuena por la adquisición de su nuevo producto. Ha optado por un producto de alta calidad. El manual de instrucciones forma parte de este producto. Contiene importantes indicaciones sobre seguridad, uso y eliminación. Antes de usar el producto, familiarícese con todas las indicaciones de manejo y de seguridad. Utilice el producto únicamente como se describe a continuación y para las aplicaciones indicadas. Adjunte igualmente toda la documentación en caso de entregar el producto a terceros.

● **Uso previsto**

- Este producto ha sido previsto para las siguientes tareas:
 - Apretar y aflojar tornillos
 - Apretar y aflojar tuercas
- La luz de trabajo LED  ha sido determinada para iluminar de forma directa el área de trabajo.
- Utilice siempre el accesorio correcto para el uso previsto. Observe los requisitos técnicos del producto al comprar y usar las herramientas de inserción (véase "Datos técnicos").
- Utilice el producto solo en espacios interiores secos.
- Cualquier modificación o uso distinto del producto se considera como no conforme a lo previsto y puede suponer un riesgo como peligro de muerte, lesiones y daños.
- El fabricante no asume ninguna responsabilidad por los daños resultantes de un uso inadecuado.
- El operador o usuario del producto es responsable de accidentes o daños a personas y/o bienes de terceros o sus propiedades.

- El producto ha sido concebido únicamente para un uso privado.
- El producto no está concebido para su uso comercial o ámbitos de uso similares.
- Observe todas las disposiciones de seguridad, normas y reglamentos locales aplicables. El uso de herramientas eléctricas ruidosas solo está permitido durante un periodo determinado de tiempo de acuerdo con las disposiciones locales o nacionales.
- El producto es parte de la serie **X 20 V TEAM** y puede utilizarse con paquetes de baterías de la serie **X 20 V TEAM**. Los paquetes de baterías de la serie **X 20 V TEAM** solo deben cargarse con cargadores de la serie **X 20 V TEAM**.

● **Volumen de suministro**

¡ADVERTENCIA!



- ▶ ¡El producto y el material de embalaje no son ningún juguete! ¡Los niños no deben jugar con las bolsas de plástico, láminas y piezas pequeñas! ¡Existe peligro de atragantamiento y asfixia!

- 1 20 V Atornilladora de impacto recargable
- 3 Vasos (17 mm, 19 mm, 21 mm)
- 1 Adaptador de vaso (½" (12,7 mm) a ¾" (19 mm))
- 1 Maletín
- 1 Paquete de baterías
- 1 Cargador
- 1 Manual de instrucciones

● **Descripción de las piezas**

Antes de comenzar a leer el manual, consulte las páginas con las figuras y familiarícese con todas las funciones del producto.

(Fig. A)

- 1 Portaherramientas
- 2 Conmutador de sentido de giro
- 3 Mango (superficie de agarre aislante)
- 4 Soporte del paquete de baterías
- 5 Clip para cinturón
- 6 Paquete de baterías
- 7 Botón  (estado de carga)
- 8 Indicador LED de estado de la batería
- 9 Botón de liberación (paquete de baterías)
- 10 Luz de trabajo LED
- 11 Botón  (nivel de velocidad)
- 12 Indicador de nivel de velocidad
- 13 Interruptor de encendido/apagado
- 14 Adaptador de vaso
- 15 Vaso

(Fig. B)

- 16 Cable de conexión con enchufe
- 17 Cargador
- 18 LED de control de carga – rojo
- 19 LED de control de carga – verde

(Fig. C)

- 20 Maletín

● Descripción de funciones

- El producto dispone de un portaherramientas **1** con un cuadrado de $\frac{1}{2}$ " (12,7 mm), que puede girar en sentido horario o antihorario.
- La función de impacto de rotación convierte la fuerza del motor en impactos de rotación uniformes.
- El mecanismo de impacto se activa al apretar y aflojar tornillos y tuercas.
- Para obtener más información sobre los distintos controles, consulte el capítulo "Funcionamiento".

● Datos técnicos

| | |
|---|------------------------------------|
| 20 V Atornilladora de impacto recargable | PASSP 20-Li C4 |
| Tensión nominal U: | 20 V === |
| Peso (con paquete de baterías): | aprox. 4 kg |
| Velocidad al ralentí n_0 : | |
| – Nivel 1: | 0–660 min ⁻¹ |
| – Nivel 2: | 0–1250 min ⁻¹ |
| – Nivel 3: | 0–1550 min ⁻¹ |
| Número de impactos: | |
| – Nivel 1: | 0–500 min ⁻¹ |
| – Nivel 2: | 0–1500 min ⁻¹ |
| – Nivel 3: | 0–1900 min ⁻¹ |
| Momento de torsión: | |
| – Nivel 1: | 130 N m |
| – Nivel 2: | 400 N m |
| – Nivel 3: | 1356 N m |
| Tamaño máx. de tornillo/tuerca: | M33 |
| Portaherramientas: | Cuadrado $\frac{1}{2}$ " (12,7 mm) |

| | |
|------------------------------|-------------------|
| Paquete de baterías | PAP 204 A1 |
| Número de modelo: | HG13859 |
| Tipo: | Iones de litio |
| Tensión nominal: | 20 V === |
| Capacidad: | 4 Ah |
| Valor energético: | 80 Wh |
| Número de celdas de batería: | 10 |

| | |
|------------------------|--|
| Cargador rápido | PLG 20 C3 |
| Número de modelo: | |
| Enchufe VDE: | HG12518 |
| Enchufe BS: | HG12518-BS |
| Entrada: | |
| Tensión nominal: | 230–240 V~ |
| Frecuencia nominal: | 50 Hz |
| Potencia nominal: | 120 W |
| Salida: | |
| Tensión nominal: | 21,5 V --- |
| Corriente de carga: | 4,5 A |
| Clase de protección: | II/□ |
| Fusible (interno): | 3,15 A /  |

Temperatura de entorno recomendada

| | |
|----------------------------|----------------|
| Temperatura máx. (total): | +50 °C |
| Durante la carga: | +4 °C a +40 °C |
| Durante el funcionamiento: | +4 °C a +50 °C |
| Durante el almacenamiento: | 0 °C a +45 °C |

Valores de emisión de ruido

Los valores medidos se determinaron de acuerdo con la norma EN 62841. El nivel de ruido de la herramienta eléctrica valorado con A es por lo general:

| | |
|---------------------------------------|--------|
| Nivel de presión acústica L_{pA} : | 85 dB |
| Inseguridad K_{pA} : | 3,0 dB |
| Nivel de potencia acústica L_{WA} : | 93 dB |
| Inseguridad K_{WA} : | 3,0 dB |

Valores de emisión de vibraciones

Los valores totales de vibraciones (suma vectorial de las tres direcciones) se calculan conforme a la EN 62841:

| | |
|-------------------|-----------------------|
| Vibración a_h : | 3,61 m/s ² |
| Inseguridad K: | 1,5 m/s ² |

¡ADVERTENCIA!



¡Utilice protección auditiva!

¡ADVERTENCIA!

- ▶ Las emisiones de vibraciones y ruidos pueden diferir durante el uso efectivo de la herramienta eléctrica de los valores indicados en función del modo, en que se utiliza la herramienta eléctrica, en especial, el tipo de pieza de trabajo que se trabaja. Intente mantener lo más baja posible la carga por vibraciones y ruidos. Llevar guantes de protección durante el uso de la herramienta de inserción y limitar el tiempo de trabajo son ejemplos de medidas para reducir la carga por vibración. Además, se deben tener en cuenta todas las partes del ciclo de funcionamiento (por ejemplo, los tiempos, en los que la herramienta eléctrica está desconectada y aquellos, en los que está encendida, pero sin carga).

NOTA

- ▶ El valor de emisión de vibración y el valor de emisión de ruido indicados han sido medidos según un método de ensayo normalizado y pueden utilizarse para comparar una herramienta eléctrica con otra.

NOTA

- ▶ Asimismo, el valor de emisión de vibración y el valor de emisión de ruido indicados pueden ser utilizados para una evaluación provisional de la carga.

Duración de la carga

- El producto es parte de la serie **X 20 V TEAM** y puede utilizarse con paquetes de baterías de la serie **X 20 V TEAM**. Los paquetes de baterías de la serie **X 20 V TEAM** solo deben cargarse con cargadores de la serie **X 20 V TEAM**.
- El tiempo de carga está influenciado por factores como la temperatura del entorno y del paquete de baterías, así como la tensión de red adyacente, y puede variar según los valores especificados.

- Recomendamos utilizar este producto con los siguientes paquetes de baterías:
 - **PAP 202 A1**
 - **PAP 204 A1**
 - **Smart PAPS 204 A1/B1**
 - **Smart PAPS 208 A1**
- Recomendamos cargar estos paquetes de baterías con los siguientes cargadores:
 - **PLG 20 A3**
 - **PLG 20 A4**
 - **PLG 20 C1**
 - **PLG 20 C3**
 - **PDSL G 20 A1**
 - **Smart PLGS 2012 A1**

| Duración de la carga Cargador | 2 Ah Paquete de baterías PAP 202 A1 | 4 Ah Paquete de baterías PAP 204 A1 | 4 Ah Smart PAPS 204 A1/B1 | 8 Ah Smart PAPS 208 A1 |
|--|--|--|---------------------------------|------------------------------|
| Máx. 2,4 A Cargador PLG 20 A4/C1 | 60 min | 120 min | 120 min | 210 min |
| Máx. 4,5 A Cargador PLG 20 A3/C3 | 35 min | 60 min | 50 min | 120 min |
| Máx. 4,5 A Cargador PDSL G 20 A1 | 35 min | 60 min | 50 min | 120 min |
| Cargador Smart PLGS 2012 A1 | 35 min | 35 min | 35 min | 45 min |



Indicaciones de seguridad

● Indicaciones generales de seguridad para herramientas eléctricas

⚠ ¡ADVERTENCIA!

- ▶ **Lea todas las indicaciones de seguridad, instrucciones, ilustraciones y datos técnicos con los que cuenta esta herramienta eléctrica.** Las negligencias por la inobservancia de las siguientes instrucciones pueden provocar descarga eléctrica, incendio y/o lesiones graves.

Guarde todas las indicaciones de seguridad e instrucciones en un lugar seguro para futuras referencias.

La “herramienta eléctrica”, concepto empleado en las indicaciones de seguridad, hace referencia a herramientas eléctricas alimentadas por red (con cable de alimentación) o herramientas eléctricas que funcionan con batería (sin cable de alimentación).

Seguridad en el área de trabajo

- Mantenga el área de trabajo limpia y bien iluminada.** Las áreas de trabajo desordenadas o poco iluminadas pueden provocar accidentes.
- No trabaje con la herramienta eléctrica en entornos potencialmente explosivos, en los que haya líquidos, gases o polvos inflamables.** Las herramientas eléctricas generan chispas, que pueden encender el polvo o los vapores.

- Mantenga alejados a los niños y otras personas durante el uso de la herramienta eléctrica.** En caso de distracción puede perder el control de la herramienta eléctrica.

Seguridad eléctrica

- El enchufe de conexión de la herramienta eléctrica debe encajar en la toma de corriente. No modificar el enchufe en modo alguno. No utilice ningún adaptador con herramientas eléctricas conectadas a tierra.** Los enchufes no modificados y las tomas de corriente que coinciden reducen el riesgo de una descarga eléctrica.
- Evite el contacto corporal con superficies conectadas a tierra como tubos, calefacciones, cocinas y neveras.** Existe riesgo elevado por descarga eléctrica si su cuerpo está conectado a tierra.
- Mantenga alejada la herramienta eléctrica de la lluvia o las humedades.** La penetración de agua en la herramienta eléctrica aumenta el riesgo de una descarga eléctrica.
- No utilice el cable de conexión para otros fines como llevar y colgar la herramienta eléctrica o desconectar el enchufe de la toma de corriente tirando del cable. Mantenga alejado el cable de conexión del calor, aceite, cantos afilados o partes móviles de dispositivos.** Los cables de conexión enredados o dañados aumentan el riesgo de una descarga eléctrica.
- Si trabaja con la herramienta eléctrica al aire libre, utilice solo cables de extensión apropiados para el exterior.** El uso de un cable de extensión apropiado para el exterior reduce el riesgo de una descarga eléctrica.

- f) **Si no se puede evitar el uso de la herramienta eléctrica en un entorno húmedo, utilice un interruptor automático.** El uso de un interruptor automático reduce el riesgo de una descarga eléctrica.

Seguridad personal

- a) **Esté atento y preste atención a lo que hace y proceda con sensatez a la hora de trabajar con la herramienta eléctrica. No utilice ninguna herramienta eléctrica si está cansado o bajo la influencia de drogas, alcohol o medicamentos.** Un momento de desatención durante el uso de la herramienta eléctrica puede provocar lesiones de gravedad.
- b) **Use siempre gafas de protección y el equipo de protección individual.** El uso del equipo de protección individual como máscara antipolvo, calzado de seguridad antideslizante, casco de protección o protección auditiva, según el tipo y aplicación de la herramienta eléctrica, reduce el riesgo de lesiones.
- c) **Evite un arranque involuntario. Cerciórese de que la herramienta eléctrica esté apagada antes de recogerla, transportarla o conectarla al suministro de corriente y/o la batería.** El transporte de la herramienta eléctrica con el dedo en el interruptor o conectar la herramienta eléctrica encendida al suministro de corriente puede provocar accidentes.
- d) **Elimine las piezas de ajuste o llaves ajustables antes de encender la herramienta eléctrica.** Una herramienta o llave, que se encuentre en una parte en movimiento de la herramienta eléctrica, puede provocar lesiones.
- e) **Evite una postura anómala. Procure una posición segura y mantenga en todo momento el equilibrio.** De este modo, puede controlar mejor la herramienta eléctrica en situaciones inesperadas.
- f) **Lleve ropa apropiada. No use ropa suelta o joyas. Mantenga alejado el pelo, la ropa y los guantes de las partes móviles.** La ropa suelta, las joyas o el pelo largo pueden quedar enganchados en las partes móviles.
- g) **Si pueden montarse dispositivos de recogida y de aspiración de polvo, cerciórese de que estén conectados y se puedan utilizar correctamente.** El uso de un dispositivo de aspiración de polvo puede reducir los peligros derivados del polvo.
- h) **No cree un falso sentido de la seguridad y no pase por alto las normas de seguridad para herramientas eléctricas, incluso si está familiarizado con el uso de la herramienta.** Un manejo descuidado puede provocar lesiones graves en fracciones de segundo.

Uso y cuidado de la herramienta eléctrica

- a) **No sobrecargue la herramienta eléctrica. Utilice para su trabajo la herramienta eléctrica designada a tal fin.** Trabaje mejor y de forma más segura en la gama de potencia indicada con la herramienta eléctrica adecuada.
- b) **No utilice ninguna herramienta eléctrica, cuyo interruptor esté defectuoso.** Una herramienta eléctrica que no se pueda encender o apagar resulta peligrosa y debe ser reparada.
- c) **Desconecte el enchufe de la toma de corriente y/o quite la batería extraíble antes de realizar los**





- ajustes en el dispositivo, cambiar las partes de la herramienta de inserción o colocar aparte la herramienta eléctrica.** Estas medidas de precaución evitan un arranque inesperado de la herramienta eléctrica.
- d) **Mantenga las herramientas eléctricas que no utilice fuera del alcance de los niños. No deje que personas, que no estén familiarizadas con el uso de la herramienta o no hayan leído estas instrucciones, utilicen la herramienta eléctrica.** Las herramientas eléctricas son peligrosas si las utilizan personas sin experiencia.
- e) **Trate con cuidado las herramientas eléctricas y las herramientas de inserción. Controle si las piezas móviles funcionan correctamente y no se atascan, o si las piezas que se encuentran rotas o dañadas afectan al funcionamiento de la herramienta eléctrica. Haga reparar las partes dañadas de la herramienta eléctrica antes de usarla.** Una gran cantidad de accidentes tienen su origen en un mantenimiento deficiente de las herramientas eléctricas.
- f) **Mantenga afiladas y limpias las herramientas de corte.** Las herramientas de corte que están bien cuidadas y con los cantos cortantes afilados se atascan menos y son más cómodas de usar.
- g) **Utilice las herramientas eléctricas, accesorios, herramientas de inserción etc. conforme a las instrucciones. Tenga en cuenta las condiciones de trabajo y la tarea a realizar.** El uso de herramientas eléctricas para aplicaciones distintas a las previstas puede provocar situaciones de peligro.
- h) **Mantenga los mangos y las superficies de agarre secos, limpios y libres de aceite y grasa.** Los

mangos y las superficies de agarre resbaladizos no permiten un manejo y control seguro de la herramienta eléctrica en situaciones imprevistas.

Uso y cuidado de la herramienta con batería

- a) **Cargue las baterías solo con los cargadores recomendados por el fabricante.** Existe peligro de incendio si se utiliza un cargador, apropiado para un tipo determinado de baterías, con baterías distintas.
- b) **Por ello, utilice solo las baterías apropiadas en las herramientas eléctricas.** El uso de baterías distintas puede provocar lesiones y peligro de incendio.
- c) **Mantenga las baterías que no vaya a utilizar alejadas de grapas, monedas, llaves, clavos, tornillos u otros objetos metálicos, que pudieran provocar un puenteo de los contactos.** Un cortocircuito entre los contactos de la batería puede provocar quemaduras o fuego.
- d) **Un uso incorrecto puede provocar que se salga el líquido de la batería. Evite todo contacto con él. En caso de contacto accidental, enjuagarse con agua. Si el líquido entra en contacto con los ojos, busque asistencia médica suplementaria.** El líquido saliente de la batería puede causar irritaciones en la piel o quemaduras.
- e) **No utilice ninguna batería dañada o modificada.** Las baterías dañadas o modificadas pueden comportarse de manera imprevisible y provocar fuego, una explosión o peligros de lesión.
- f) **No exponga la batería al fuego o a temperaturas muy elevadas.** El fuego o temperaturas por encima de +130 °C pueden provocar una explosión.

- g) **Siga todas las instrucciones de carga y nunca cargue la batería o herramienta con batería fuera de los rangos de temperatura indicados en el manual de instrucciones.** Una carga incorrecta o fuera del rango de temperatura permitido puede dañar la batería y aumentar el peligro de incendio.

| | |
|--|---|
|  | ¡CUIDADO! ¡RIESGO DE EXPLOSIÓN! Nunca recargue baterías no recargables. |
|  | Proteja la batería del calor, p. ej., de la radiación solar permanente, fuego, agua y humedad. Existe riesgo de explosión. |
|  | |
|  | |

Asistencia

- a) **Deje que un especialista cualificado repare su herramienta eléctrica y solo con piezas de recambio originales.** De este modo, permanece inalterada la seguridad de la herramienta eléctrica.
- b) **Nunca realice tareas de mantenimiento en baterías dañadas.** El mantenimiento completo de las baterías solo debe llevarlo a cabo el fabricante o representante autorizado.

● Indicaciones de seguridad de la atornilladora de impacto

- **Sujete la herramienta eléctrica de las superficies de agarre aislantes si realiza trabajos, en los que los tornillos puedan entrar en contacto con cable eléctricos ocultos.** El contacto con un cable conductor de

tensión puede poner en tensión partes metálicas del dispositivo, y provocar una descarga eléctrica.

- **Asegure la pieza de trabajo.** Una pieza de trabajo sujeta con dispositivos de sujeción o torno de banco se sujeta de forma más segura que con la mano.
- **Espere a que la herramienta eléctrica se haya detenido por completo antes de depositarla.** La herramienta de inserción puede engancharse y provocar una pérdida de control de la herramienta eléctrica.
- **Utilice dispositivos de búsqueda apropiados para localizar líneas de suministro ocultas o consulte con la empresa de suministro local.** El contacto con cables eléctricos puede provocar fuego y una descarga eléctrica. Existe riesgo de explosión si se daña una tubería de gas. La penetración en una línea de agua provoca daños materiales.
- **En materiales blandos como, p. ej., aluminio u otros similares, el uso de la atornilladora de impacto puede dañar la rosca o el alojamiento para tornillo debido a un apriete excesivo.**

Accesorios originales/ equipamiento adicional

¡ADVERTENCIA!

- ▶ No utilice accesorios que no hayan sido recomendados por **/// PARKSIDE**. Esto puede conducir a una descarga eléctrica y fuego.
- Utilice solo accesorios y equipamiento adicional especificados en el manual de instrucciones o cuyo alojamiento sea compatible con el producto.

● Reducción de las vibraciones y los ruidos

Limite el tiempo de uso, utilice modos de baja vibración y bajo ruido, y use equipos de protección individual para reducir los efectos de las vibraciones y los ruidos.

Las medidas siguientes ayudan a reducir los riesgos derivados del ruido y de la vibración:

- Utilice el producto solo conforme a su uso previsto y como se describe en estas instrucciones.
- Asegúrese de que se realice un mantenimiento correcto en el producto.
- Sujete bien el producto de los mangos/superficies de agarre.
- Realice el mantenimiento en el producto conforme a las instrucciones y asegúrese de que esté lubricado lo suficiente (si procede).
- Planee su flujo de trabajo, de modo que el uso de productos con un valor de vibración elevado se distribuya a lo largo de un periodo más prolongado.

● Comportamiento en caso de emergencia

Familiarícese mediante este manual de instrucciones con el uso de este producto. Memorice las indicaciones de seguridad y sígalas al pie de la letra. Esto ayuda a reducir riesgos y peligros.

- Preste siempre atención a la hora de utilizar este producto para poder reconocer los peligros a tiempo y actuar en consecuencia. Actuar rápidamente puede evitar lesiones graves y daños materiales.
- Si se producen fallos de funcionamiento, apague el producto inmediatamente y extraiga el paquete de baterías. Haga revisar el producto

por un especialista cualificado y, si es necesario, repárelo antes de volver a ponerlo en funcionamiento.

● Riesgos residuales

NOTA

- ▶ ¡Este producto genera durante el funcionamiento un campo electromagnético! ¡En determinadas circunstancias, este campo puede afectar a implantes médicos activos o pasivos! ¡Para reducir el riesgo de lesiones graves o mortales, recomendamos que las personas con implantes médicos consulten a su médico y al fabricante del implante médico antes de utilizar este producto!

Aunque utilice este producto de forma adecuada, existe un riesgo potencial por daños personales y materiales. Pueden aparecer los siguientes peligros en relación con el diseño y modelo de este producto:

- Lesiones por partes en movimiento o superficies calientes
- Daños auditivos, si no se lleva una protección auditiva adecuada
- Daños para la salud causados por las vibraciones mano-brazo si el producto se usa durante un largo período de tiempo o no se utiliza o no se le da un mantenimiento adecuado

● Indicaciones de seguridad del cargador

- Este dispositivo puede ser utilizado por niños a partir de los 8 años y personas con capacidades físicas, mentales o sensoriales reducidas,

siempre y cuando haya una persona responsable de su seguridad que los supervise o se los haya instruido en el uso seguro del dispositivo y estos conozcan los posibles peligros. Los niños no deben jugar con el dispositivo. Las tareas de limpieza y mantenimiento no deben ser llevadas a cabo por niños sin supervisión.

- No cargue baterías que no sean recargables. El incumplimiento de esta indicación conlleva posibles riesgos.
- A fin de evitar riesgos, si el cable de conexión resulta dañado, sólo el fabricante, su representante de servicio al cliente o una persona con una cualificación similar podrá realizar la sustitución.
- Proteja las partes eléctricas contra la humedad. Nunca lo sumerja en agua u otros líquidos para evitar una descarga eléctrica. Nunca ponga el dispositivo debajo del agua corriente.

Observe las instrucciones de limpieza, mantenimiento y reparación.

🏠 Este dispositivo solo es apropiado para un uso en interiores.

⚠️ **¡ATENCIÓN!** Este cargador solo es apropiado para cargar paquetes de baterías de los siguientes tipos:

| /// PARKSIDE® Paquete de baterías 20 V | | |
|---|------|-----------|
| PAP 202 A1 | 2 Ah | 5 celdas |
| PAP 204 A1 | 4 Ah | 10 celdas |
| PAPS 204 A1/B1 | 4 Ah | 5 celdas |
| PAPS 208 A1 | 8 Ah | 10 celdas |

Paquetes de baterías y cargadores apropiados

| | |
|-----------------------------|----------------------------------|
| Paquete de baterías: | /// PARKSIDE® X 20 V Team |
| Cargador: | /// PARKSIDE® X 20 V Team |

- Los clientes de los países siguientes pueden pedir los cargadores y las baterías de repuesto en las tiendas online de Lidl: Alemania (lidl.de), Francia (lidl.fr), Bélgica (lidl.be), República Checa (lidl.cz), Países Bajos (lidl.nl), Polonia (lidl.pl), Eslovaquia (lidl.sk), España (lidl.es)
Los clientes de los demás países pueden pedirlos en www.optimex-shop.com.

● Antes del primer uso

● Desembalar el producto

1. Extraiga el producto del embalaje y retire todos los materiales de embalaje y láminas de protección.
2. Compruebe que ha recibido todas las piezas y si el volumen de suministro descrito está completo (véase "Volumen de suministro").
3. Compruebe si el producto y todas las piezas se encuentran en buen estado. Si detecta algún daño o defecto, no utilice el producto, sino que proceda como se describe en el capítulo "Garantía".

● Accesorios

⚠ ¡ADVERTENCIA!

- ▶ No utilice accesorios que no hayan sido recomendados por **/// PARKSIDE**. Esto puede conducir a una descarga eléctrica y fuego.

Se requieren las siguientes accesorios para el uso seguro y correcto de este producto:

- Equipo de protección individual adecuado

Se requieren las siguientes accesorios para apretar y aflojar tornillos:

- Portapuntas para portaherramientas **1** ½" (12,7 mm)
- Punta de atornillar

Puede adquirir las herramientas y las herramientas de inserción en un distribuidor especializado. Al comprar tenga siempre en cuenta los requisitos técnicos de este producto (véase "Datos técnicos"). Si tiene alguna duda, pregunte a un técnico cualificado y asesórese con su distribuidor.

● Preparación

⚠ ¡ADVERTENCIA! ¡Riesgo de lesión por puesta en marcha involuntaria!

- ▶ Inserte el paquete de baterías **6** en el producto solo si está completamente listo para usar.

● Montar/desmontar la herramienta de inserción

NOTA

- ▶ Las indicaciones de sentido en este apartado deben interpretarse con el usuario ubicado detrás del producto.

Montar la herramienta de inserción

(Fig. D)

- Inserte el vaso **15** deseado en el portaherramientas **1**.
- Durante el uso del adaptador de vaso **14**:
 - Coloque el adaptador de vaso **14** en el portaherramientas **1**.
 - Coloque una herramienta de inserción ¾" (19 mm) en el adaptador de vaso **14**.
- Durante el uso de un portapuntas y una punta de atornillar (no incluidas en el volumen de suministro):
 - Coloque el portapuntas en el portaherramientas **1**.
 - Inserte una punta de atornillar en el portapuntas.

Desmontar la herramienta de inserción

(Fig. D)

⚠ ¡CUIDADO! ¡Riesgo de quemaduras!

- ▶ Las herramientas de inserción pueden calentarse demasiado. En su caso, lleve guantes de protección.

- ❑ Retire la herramienta de inserción del portaherramientas **[1]**.

● Comprobar el estado de carga del paquete de baterías

- ❑ Pulse el botón  **[7]** para comprobar el estado de carga del paquete de baterías **[6]**.
- El estado de carga o la carga restante se muestran en el indicador LED de estado de la batería **[8]** de la siguiente manera:

| LED | Estado de carga |
|---------|-----------------|
| Verde | Carga máxima |
| Naranja | Carga media |
| Rojo | Carga baja |

● Cargar el paquete de baterías

⚠ ¡ATENCIÓN! ¡Riesgo de daño del paquete de baterías **[6]**!

- ▶ No exponga el paquete de baterías **[6]** a la luz solar directa durante un tiempo prolongado ni lo coloque sobre un radiador. Respete la temperatura de entorno de máx. +50 °C.

NOTA

- ▶ Si el paquete de baterías **[6]** todavía se encuentra caliente, déjelo enfriar antes de la carga.

1. Quite el paquete de baterías **[6]** del producto.
2. Inserte el paquete de baterías **[6]** en el receptáculo de carga del cargador **[17]**.
3. Conecte el cargador **[17]** a una toma de corriente.
4. Después de la carga: Desconecte el cargador **[17]** de la toma de corriente.
5. Extraiga el paquete de baterías **[6]** del cargador **[17]**.

LED de control del cargador

| Verde | Rojo | Significado |
|------------|------------|---|
| Se ilumina | — | Carga completa |
| | | Modo standby (no hay ningún paquete de baterías [6] insertado) |
| — | Se ilumina | Cargando |
| — | Parpadea | El paquete de baterías [6] está sobrecalentado |
| Parpadea | Parpadea | El paquete de baterías [6] está defectuoso |

● Funcionamiento

● Insertar/quitar el paquete de baterías

⚠ ¡ADVERTENCIA! ¡Riesgo de lesión por puesta en marcha involuntaria!

- ▶ Inserte el paquete de baterías **[6]** solo cuando el producto esté completamente listo para su uso.

⚠ ¡ATENCIÓN! ¡Existe riesgo de daños materiales y daños en el producto!

- ▶ Un paquete de baterías incorrecto puede dañar el producto y el paquete de baterías.

Insertar el paquete de baterías

1. Deslice ambos paquetes de baterías **[6]** a lo largo del raíl guía del soporte del paquete de baterías **[4]**.
2. Asegúrese de que el paquete de baterías **[6]** encaje de forma audible.

Quitar el paquete de baterías

1. Pulse el botón de liberación **9** del paquete de baterías **6**.
2. Extraiga el paquete de baterías **6** del soporte del paquete de baterías **4**.

● Seleccionar el nivel de velocidad

- Pulse **11** para escoger entre los 3 niveles de velocidad.
- La nivel de velocidad seleccionado se muestra en el indicador de nivel de velocidad **12**.

| Nivel | Velocidad al ralentí máx. | Número de impactos máx. | Momento de torsión |
|-------|---------------------------|-------------------------|--------------------|
| 1 | 660 min ⁻¹ | 500 min ⁻¹ | 130 N m |
| 2 | 1250 min ⁻¹ | 1500 min ⁻¹ | 400 N m |
| 3 | 1550 min ⁻¹ | 1900 min ⁻¹ | 1356 N m |

● Ajustar el sentido de giro

(Fig. E)

⚠ ¡ATENCIÓN! ¡Riesgo de daños en el producto!

- ▶ Accione el conmutador de sentido de giro **2** cuando el producto esté parado.

NOTA

- ▶ Las indicaciones de sentido en este apartado deben interpretarse con el usuario ubicado detrás del producto.

- Coloque el conmutador de sentido de giro **2** en una de las 3 posiciones:

| Posición del conmutador de sentido de giro 2 | Sentido de giro |
|---|--------------------|
| Izquierda | En sentido horario |

| Posición del conmutador de sentido de giro 2 | Sentido de giro |
|---|--|
| Centro | Interruptor de encendido/apagado 13 bloqueado |
| Derecha | En sentido antihorario |

● Encendido/apagado

⚠ ¡ADVERTENCIA! ¡Riesgo de lesión por funcionamiento continuo involuntario del producto!

- ▶ Antes de insertar el paquete de baterías **6**, compruebe si el interruptor de encendido/apagado **13** funciona correctamente y si al soltarlo vuelve a la posición APAGADO.

Encendido

1. Inserte el paquete de baterías **6** (véase “Insertar/quitar el paquete de baterías”).
2. Ajuste el sentido de giro (véase “Ajustar el sentido de giro”).
3. Seleccione el nivel de velocidad (véase “Seleccionar el nivel de velocidad”).
4. Mantenga pulsado el interruptor de encendido/apagado **13**.

Apagado

1. Suelte el interruptor de encendido/apagado **13**.
2. Espere a que el producto se haya detenido por completo antes de depositarlo.
3. Cuando haga una pausa: Coloque el conmutador de sentido de giro **2** en la posición central. De este modo, se evita que el producto se encienda involuntariamente.

4. Quite el paquete de baterías [6] del producto si lo deja sin supervisión o ha terminado de trabajar con él.

● Control de velocidad

- Regular la velocidad gradualmente: Pulse el interruptor de encendido/apagado [13] con más o menos fuerza.

| Presión | Velocidad |
|---------|-----------|
| Ligero | Bajo |
| Fuerte | Alta |

● Luz de trabajo LED

NOTA

- ▶ Mejorar la visión en lugares con escasa iluminación: Este producto está equipado con una luz de trabajo LED [10] para iluminar directamente el área de trabajo.
- Una vez encendido el producto: La luz de trabajo LED [10] se enciende de inmediato.

● Clip para cinturón

⚠ ¡CUIDADO! ¡Riesgo de lesión!

- ▶ Antes de enganchar el producto en el cinturón: Coloque el conmutador de sentido de giro [2] en la posición central. De este modo, se evita que el producto se encienda involuntariamente.
- Enganchar el producto en un cinturón: Utilice el clip para cinturón [5].
- Puede usar el clip para cinturón [5] para abrir botellas con tapones de corona.

● Indicaciones de trabajo

⚠ ¡ATENCIÓN!

- ▶ Siga siempre las instrucciones del fabricante para apretar tornillos o tuercas. Siga las especificaciones del fabricante para comprobar los tornillos o tuercas según el tiempo o rendimiento.
- ▶ Después de cambiar una rueda en un vehículo: Revise los tornillos o tuercas de la rueda conforme a las instrucciones o directrices del fabricante. Apriete los tornillos o tuercas de la rueda con una llave dinamométrica después de aprox. 50 a 100 km.
- El par de apriete depende de la duración del impacto.
- Para lograr la fuerza de impacto óptima, no aplique presión sobre el tornillo/tuerca.
- Utilice el producto solo para apretar tornillos y tuercas en trabajos de premontaje. No es el producto el que alcanza el momento de torsión nominal deseado del tornillo o la tuerca, sino una llave dinamométrica ajustada al momento de torsión nominal.
- Compruebe siempre el par de apriete alcanzado con una llave dinamométrica.
- ### ● Transporte
- Apague el producto y extraiga el paquete de baterías [6]. Espere a que todas las piezas en movimiento se hayan parado.
- Quite la herramienta de inserción.
- Lleve siempre el producto por el mango [3].

● Limpieza, mantenimiento y almacenamiento

⚠ ¡ADVERTENCIA! ¡Riesgo de lesión por puesta en marcha involuntaria!

- ▶ Protéjase durante los trabajos de mantenimiento y limpieza.
 - ▶ Apague el producto y extraiga el paquete de baterías [6].
- Deje que nuestro centro de servicio realice las reparaciones y los mantenimientos que no estén descritos en este manual (véase “Asistencia”). Utilice solo piezas de repuesto originales.

● Limpieza

⚠ ¡ADVERTENCIA! ¡Riesgo de descarga eléctrica!

- ▶ Nunca rocíe el producto con agua.

⚠ ¡ATENCIÓN! ¡Riesgo de daños en el producto!

- ▶ Las sustancias químicas pueden atacar las piezas de plástico del producto. No utilice ningún producto de limpieza o disolvente.
- Mantenga limpios las ranuras de ventilación, la carcasa del motor y los mangos del producto. Para ello, utilice un paño húmedo o un cepillo.

● Mantenimiento

- El producto no requiere ningún tipo de mantenimiento.

● Almacenamiento







- Guarde el producto y sus accesorios siempre
 - Limpios,
 - Secos,
 - Protegidos del polvo,
 - En el maletín [20],
 - Y fuera del alcance de los niños.
- La temperatura de almacenamiento del paquete de baterías [6] y el producto oscila entre 0 °C y +45 °C. Durante el almacenamiento, evite el calor o frío extremo para que el paquete de baterías no pierda su rendimiento.
- Antes del almacenamiento: Quite el paquete de baterías [6] del producto.

● Piezas de repuesto/ accesorios

- Solo puede realizar pedidos online.
- Los clientes pueden adquirir accesorios y piezas de repuesto compatibles en www.optimex-shop.com.
- Tenga a mano el número de pedido a la hora de hacer el pedido.
- Para más información, póngase en contacto con la línea de atención al cliente de Lidl (véase “Asistencia”).

| Pieza | Número de pedido |
|---|------------------|
| Clip para cinturón [5] | 99945875101 |
| 3× vasos [15] y un adaptador de vaso [14] | 99945875104 |

● Subsanación de fallos

| Problema | Causa posible | Solución |
|--|--|---|
| El producto no se pone en marcha. | El paquete de baterías  no se ha insertado. | Inserte el paquete de baterías  (véase “Insertar/ quitar el paquete de baterías”). |
| | El paquete de baterías  está descargado. | Cargue el paquete de baterías  (véase “Cargar el paquete de baterías”). |
| | El interruptor de encendido/apagado  está defectuoso. | Póngase en contacto con nuestro centro de servicio (véase “Asistencia”). |
| | El motor está defectuoso. | |
| La potencia del producto es débil. | Presión excesiva sobre el producto | Aplique solo una presión moderada sobre el producto. |
| El producto funciona con interrupciones. | Contacto interno suelto | Póngase en contacto con nuestro centro de servicio (véase “Asistencia”). |
| | El interruptor de encendido/apagado  está defectuoso. | |

● Eliminación

El embalaje está compuesto por materiales no contaminantes que pueden ser desechados en el centro de reciclaje local.



Tenga en cuenta el distintivo del embalaje para la separación de residuos. Está compuesto por abreviaturas (a) y números (b) que significan lo siguiente: 1-7: plásticos/20-22: papel y cartón/ 80-98: materiales compuestos.

Producto:



Points de collecte sur www.quefairemesdechets.fr
Privilégiez la réparation ou le don de votre appareil !

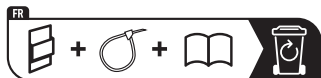

El producto, incluidos los accesorios, y el material de embalaje son reciclables y están sujetos a la responsabilidad extendida del fabricante.

Deséchelos por separado siguiendo la información ilustrada de recogida selectiva para un mejor tratamiento de los residuos.

El logotipo Triman se aplica solo para Francia.



Para obtener información sobre las posibilidades de desecho del producto al final de su vida útil, acuda a la administración de su comunidad o ciudad.



Para proteger el medio ambiente no tire el producto junto con la basura doméstica cuando ya no le sea útil. Deséchelo en un contenedor de reciclaje. Diríjase a la administración competente para obtener información sobre los puntos de recogida de residuos y sus horarios.

Las pilas/baterías defectuosas o usadas deben ser recicladas. Recicle las pilas/baterías y/o el producto en los puntos de recogida adecuados.



¡Daños en el medio ambiente por un reciclaje indebido de las pilas/baterías!

Retire las baterías/paquete de pilas del producto antes de desecharlo.

Las pilas/baterías no deben eliminarse junto con los residuos domésticos. Estas pueden contener metales pesados tóxicos que deben tratarse conforme a la normativa aplicable a los residuos especiales. Los símbolos químicos de los metales pesados son: Cd = cadmio, Hg = mercurio, Pb = plomo. Las pilas/baterías deben reciclarse en un punto de recolección específico para ello.

● **Garantía**

El producto ha sido fabricado según normas de calidad exigentes y ha sido probado minuciosamente antes de la entrega. En caso de fallos de material o de fabricación, dispone de derechos legales frente al vendedor del producto. Nuestra garantía mencionada a continuación no restringe sus derechos legales de ningún modo.

La garantía para este producto es de 5 años a partir de la fecha de compra. La garantía empieza el día de la fecha de compra. Conserve el justificante de compra original en un lugar seguro, ya que este documento es necesario para demostrar la compra.

Todos los daños o defectos ya presente en el momento de la compra deben informarse inmediatamente tras desembalar el producto.

Si el producto presenta defectos de material o fabricación en los 5 años a partir de la fecha de compra, lo repararemos o sustituiremos, según nuestra elección, gratuitamente para usted. El período de garantía no se

extiende por una reclamación de garantía aprobada. Esto también es aplicable a las piezas sustituidas y reparadas.

La garantía pierde su validez si el producto se daña o se utiliza o mantiene de forma inadecuada.

La garantía cubre defectos de material y fabricación. Esta garantía no cubre las piezas del producto sujetas a un uso y desgaste normal y, por lo tanto, consideradas piezas de desgaste (por ej. pilas, mangueras, cartuchos de tinta) ni los daños a las piezas frágiles, por ej. interruptores o piezas de cristal.

● **Tramitación de la garantía**

Para garantizar un procesamiento rápido de su consulta, por favor, siga las indicaciones siguientes:

Para cualquier consulta, tenga a mano el recibo y el número de artículo (IAN 495857_2504) como justificante de compra.

Encontrará el número de artículo en la placa de características del producto, un gravado en el producto, la portada de las instrucciones (abajo a la izquierda) o el adhesivo en la parte posterior o inferior del producto.

Si se producen fallos de funcionamiento o cualquier otro defecto, contacte primero por teléfono o correo electrónico con el departamento de servicio mencionado a continuación.

Entonces podrá enviar gratuitamente para usted un producto registrado como defectuoso a la dirección de servicio que se le proporcione adjuntando la factura de compra (recibo) e indicando cuál es el defecto y cuándo tuvo lugar.



En parkside-diy.com puede visualizar y descargar este y muchos otros manuales. Con este código QR accede directamente a parkside-diy.com. Seleccione su país y busque los manuales de instrucciones a través de la máscara de búsqueda. Introduciendo el número de artículo (IAN) 495857_2504 accede al manual de instrucciones de su artículo.

● Asistencia

ES **Asistencia en España**

Tel.: 900994940

Formulario de contacto en

parkside-diy.com

IAN 495857_2504

● Declaración UE de conformidad

DECLARACIÓN UE DE CONFORMIDAD (n° 495857_2504)

IAN: 495857_2504
Identificación del producto: "PARKSIDE Performance" Atornilladora de impacto recargable
Número de modelo: HG13563

El objeto de la declaración descrita anteriormente es conforme con la legislación de armonización pertinente de la Unión:

| |
|--|
| Directiva 2006/42/CE |
| Directiva 2014/30/UE |
| Directiva 2011/65/UE con todas las modificaciones relacionadas |

Referencias a las normas armonizadas o referencias a las otras especificaciones técnicas respecto a las cuales se declara la conformidad:

| N° / Partes |
|---------------------------|
| Directiva 2006/42/CE |
| EN 62841-1:2015/A11:2022 |
| EN 62841-2-2:2014/AC:2015 |
| Directiva 2014/30/UE |
| EN IEC 55014-1:2021 |
| EN IEC 55014-2:2021 |

El objeto de la declaración descrita anteriormente se ajusta a la Directiva 2011/65/UE del Parlamento Europeo y del Consejo, de 8 de junio de 2011, sobre restricciones a la utilización de determinadas sustancias peligrosas en aparatos eléctricos y electrónicos:

| N° / Partes |
|-------------------|
| EN IEC 63000:2018 |

Responsable de la documentación técnica: OWIM GmbH & Co.KG

Firmado en nombre de:

OWIM GmbH & Co. KG, Stiftsbergstraße 1, 74167 Neckarsulm, Alemania

Esta declaración de conformidad se emite bajo la responsabilidad exclusiva del fabricante.

Traducción de la declaración de conformidad original

Neckarsulm

Lugar

01.08.2025

Fecha

ppa. Stefan Haensel
Procurador

ppa. Jens Buchheim
Procurador

ES











CE

ES 175

| | |
|--|----------|
| Liste over anvendte piktogrammer/symboler | Side 178 |
| Indledning | Side 178 |
| Forskriftsmæssig anvendelse | Side 179 |
| Leveringsomfang | Side 179 |
| Beskrivelse af delene | Side 179 |
| Funktionsbeskrivelse | Side 180 |
| Tekniske data | Side 180 |
| Sikkerhedsanvisninger | Side 182 |
| Generelle sikkerhedsinstruktioner for elektroværktøj | Side 182 |
| Sikkerhedsanvisninger til slagnøgle | Side 185 |
| Vibrations- og støjreduktion | Side 186 |
| Procedurer i nødstilfælde | Side 186 |
| Restrisici | Side 186 |
| Sikkerhedsanvisninger for batteriopladere | Side 186 |
| Inden den første ibrugtagning | Side 187 |
| Udpakning af produktet | Side 187 |
| Tilbehør | Side 188 |
| Forberedelse | Side 188 |
| Montering/afmontering af indsatsværktøj | Side 188 |
| Kontrol af batteripakkens opladningsstatus | Side 188 |
| Opladning af batteripakken | Side 189 |
| Betjening | Side 189 |
| Isætning/fjernelse af batteripakken | Side 189 |
| Valg af hastighedsniveau | Side 189 |
| Indstil rotationsretningen | Side 190 |
| Til-/frakobling | Side 190 |
| Hastighedsregulering | Side 190 |
| LED-arbejdslys | Side 190 |
| Bælteclips | Side 190 |
| Arbejdsanvisninger | Side 191 |
| Transport | Side 191 |

| | |
|---|----------|
| Rengøring, vedligeholdelse og opbevaring | Side 191 |
| Rengøring | Side 191 |
| Vedligeholdelse | Side 191 |
| Opbevaring | Side 191 |
| Reserve dele/tilbehør | Side 192 |
| Fejlafhjælpning | Side 192 |
| Bortskaffelse | Side 192 |
| Garanti | Side 193 |
| Afvikling af garantisager | Side 193 |
| Service | Side 194 |
| EU-overensstemmelseserklæring | Side 195 |

Liste over anvendte piktogrammer/symboler

| | | | |
|--|---|--|---|
|  | FARE! – Betegner en fare med høj risikograd, som medfører dødsfald eller alvorlige kvæstelser, hvis den ikke undgås (fx kvælningfare) |   | Dette symbol betyder, at betjeningsvejledningen skal læses før anvendelse af produktet. |
|  | ADVARSEL! – Betegner en fare med middel risikograd, som kan medføre dødsfald eller alvorlige kvæstelser, hvis den ikke undgås (fx risiko for elektrisk stød) |  | Jævnstrøm/-spænding |
| | |  | Beskyt batteripakken mod varme og permanent, stærkt sollys. |
|  | FORSIGTIG! – Betegner en fare med lav risikograd, som kan medføre lette til moderate kvæstelser, hvis den ikke undgås (fx forbrændingsfare) |  | Beskyt batteripakken mod ild. |
| | |  | Beskyt batteripakken mod vand og fugt. |
|  | OBS! – Advarer om mulige tingskader (fx kortslutningsfare) |  | Benyt høreværn! |
| | |  | Anvend beskyttelseshandsker! |
|  | Forsigtig! Varm overflade. Der er risiko for forbrænding. |  | Bær øjenbeskyttelse! |
|  | Knap til hastighedstrin  |  | Hastighedsdisplay  |
|   | Sikkerhedsanvisninger Handlingsanvisninger |  | CE-mærket bekræfter overensstemmelse med de for produktet gældende EU-direktiver. |

20 V BATTERIDREVEN SLAGNØGLE

● Indledning

Hjerteligt tillykke med købet af deres nye produkt. Du har besluttet dig for et produkt af høj kvalitet. Brugervejledningen

er en del af dette produkt. Den indeholder vigtige informationer om sikkerhed, brug og bortskaflelse. Gør dig inden ibrugtagning af produktet fortløbig med alle betjenings- og sikkerhedsanvisninger. Benyt kun produktet som beskrevet

og til de oplyste formål. Videregiv alle papirer, hvis du giver produktet videre til tredjemand.

● Forskriftsmæssig anvendelse

- Dette produkt er beregnet til at udføre følgende typer arbejde:
 - Spænde og løsne skruer
 - Spænde og løsne møtrikker
- LED-arbejdslyset **10** er beregnet til belysning af arbejdsområdet.
- Brug altid det rette tilbehør til det pågældende arbejde. Ved køb og brug af indsatsværktøjer skal produktets tekniske krav (se "Tekniske data") overholdes.
- Anvend kun produktet indendørs i tørre lokaler.
- Andre anvendelser eller ændringer af produktet anses for at være ikke-tilsigtet og kan medføre risici i form af livsfare, kvæstelser eller beskadigelser.
- For skader, som er opstået på grund af anvendelse mod bestemmelserne, giver producenten ingen garanti.
- Operatøren eller brugeren af produktet er ansvarlig for ulykker eller personskade og/eller tingsskade på en tredjepart eller deres ejendom.
- Produktet er kun beregnet til privat brug.
- Produktet er ikke beregnet til erhvervmæssig brug eller lignende anvendelse.
- Overhold alle relevante lokale sikkerhedsforskrifter, normer og forordninger. Anvendelse af støjende elektrværktøjer kan være begrænset til bestemte tidsrum i henhold til nationale eller lokale forskrifter.
- Produktet er del af serien **X 20 V TEAM** og kan anvendes med genopladelige batteripakker fra serien **X 20 V TEAM**. Batteripakkerne fra serien **X 20 V TEAM** må kun oplades med batteriopladere fra serien **X 20 V TEAM**.

● Leveringsomfang

⚠ ADVARSEL!

- ▶ Produktet og emballagen er ikke legetøj for børn! Børn må ikke lege med plastposer, folier og smådele! Der er fare for slugning og kvælning!

- 1 20 V Batteridreven slagnøgle
- 3 Bits (17 mm, 19 mm, 21 mm)
- 1 Bitadapter (1/2" (12,7 mm) på 3/4" (19 mm))
- 1 Opbevaringskuffert
- 1 Batteripakke
- 1 Batterioplader
- 1 Betjeningsvejledning

● Beskrivelse af delene

Slå før læsningen op på siderne med figurerne, og gør dig fortrolig med alle produktets funktioner.

(Fig. A)

- 1** Værktøjsholder
- 2** Drejeretningsomskifter
- 3** Håndtag (isoleret greb)
- 4** Batteripakke-holder
- 5** Bælteclips
- 6** Batteripakke
- 7** Knap  (opladningsstatus)
- 8** Ladestatus-LED'er
- 9** Låseknap (batteripakke)
- 10** LED-arbejdslys
- 11** Knap  (hastighedsniveau)
- 12** Hastighedsdisplay
- 13** Afbryder
- 14** Bitadapter
- 15** Bit

(Fig. B)

- 16** Netledning med netstik
- 17** Batterioplader
- 18** Ladekontrol-LED – rød
- 19** Ladekontrol-LED – grøn

(Fig. C)

20 Opbevaringskuffert

● Funktionsbeskrivelse

- Produktet har en værktøjsholder **1** med $\frac{1}{2}$ " (12,7 mm) firkant, som kan dreje sig med eller mod uret.
- Den roterende slagfunktion omdanner motorens kraft til ensartede roterende slag.
- Slagmekanismen slår til, når skruer og møtrikker spændes og løsnes.
- Yderligere oplysninger om de enkelte betjeningslementer kan du finde i kapitlet "Betjening".

● Tekniske data

| 20 V Batteridreven slagnøgle | PASSP 20-Li C4 |
|---------------------------------------|-----------------------------------|
| Nominel spænding U: | 20 V === |
| Vægt (med genopladelig batteripakke): | ca. 4 kg |
| Tomgangshastighed n_0 : | |
| – Niveau 1: | 0–660 min ⁻¹ |
| – Niveau 2: | 0–1250 min ⁻¹ |
| – Niveau 3: | 0–1550 min ⁻¹ |
| Slagtal: | |
| – Niveau 1: | 0–500 min ⁻¹ |
| – Niveau 2: | 0–1500 min ⁻¹ |
| – Niveau 3: | 0–1900 min ⁻¹ |
| Drejningsmoment: | |
| – Niveau 1: | 130 N m |
| – Niveau 2: | 400 N m |
| – Niveau 3: | 1356 N m |
| Maks. skrue-/møtrikstørrelse: | M33 |
| Værktøjsholder: | $\frac{1}{2}$ " (12,7 mm) firkant |

| Batteripakke | PAP 204 A1 |
|----------------------|-------------|
| Modelnummer: | HG13859 |
| Type: | Lithium-ion |
| Nominel spænding: | 20 V === |
| Kapacitet: | 4 Ah |
| Energiværdi: | 80 Wh |
| Antal battericeller: | 10 |

| Hurtiglader | PLG 20 C3 |
|---------------------|--|
| Modelnummer: | |
| VDE-stik: | HG12518 |
| BS-stik: | HG12518-BS |
| Indgang: | |
| Nominel spænding: | 230–240 V~ |
| Nominel frekvens: | 50 Hz |
| Nominel effekt: | 120 W |
| Udgang: | |
| Nominel spænding: | 21,5 V === |
| Ladestrøm: | 4,5 A |
| Beskyttelsesklasse: | II/□ |
| Sikring (intern): | 3,15 A /  |

Anbefalet omgivelsestemperatur

| | |
|---------------------------|------------------|
| Maks. temperatur (i alt): | +50 °C |
| Under opladning: | +4 °C til +40 °C |
| Under brug: | +4 °C til +50 °C |
| Under opbevaring: | 0 °C til +45 °C |

Støjemission

De målte værdier er fastlagt i overensstemmelse med EN 62841. Det A-vægtede støjniveau for elektroværktøjet udgør typisk:

| | |
|--------------------------|--------|
| Lydtrykniveau L_{pA} : | 85 dB |
| Usikkerhed K_{pA} : | 3,0 dB |

| | |
|----------------------------|--------|
| Lydeffektniveau L_{WA} : | 93 dB |
| Usikkerhed K_{WA} : | 3,0 dB |

Vibrationsemissionsværdier

Totale vibrationsværdier (vektorsum i tre retninger), fastlagt i henhold til EN 62841:

| | |
|-------------------|--------------|
| Vibration a_h : | 3,61 m/s^2 |
| Usikkerhed K: | 1,5 m/s^2 |

ADVARSEL!



Brug høreværn!

ADVARSEL!

- ▶ Vibrations- og støjemissionsværdier kan afvige fra de angivne værdier i forhold til den faktiske anvendelse af elektroværktøjet og afhængigt af den måde elektroværktøjet anvendes på og til, især i forhold til den type arbejdsemne, der bearbejdes. Sørg for, at belastningen fra vibrationer og støj bliver så lille som muligt. Til reduktion af vibrationsbelastningen kan anvendes handsker ved brug af indsatsværktøjet og begrænset arbejdstid med værktøjet. Dertil skal alle dele af driftscyklussen tages med i betragtning (fx de tidsrum, hvor elektroværktøjet er slukket og de tidsrum, hvor det er tændt, men kører uden belastning).

BEMÆRK

- ▶ Den angivne totale vibrationsværdi og den angivne støjemissionsværdi er målt i henhold til normerede testmetoder og kan derfor anvendes til sammenligning med et andet elektroværktøj.

BEMÆRK

- ▶ Den angivne totale vibrationsværdi og den angivne støjemissionsværdi kan også anvendes til en foreløbig vurdering af belastningen.

Opladningstid

- Produktet er del af serien **X 20 V TEAM** og kan anvendes med genopladelige batteripakker fra serien **X 20 V TEAM**. Batteripakkerne fra serien **X 20 V TEAM** må kun oplades med batteriopladere fra serien **X 20 V TEAM**.
- Opladningstiden påvirkes af faktorer som omgivelsernes og batteripakkens temperatur samt netspændingen og kan afvige fra de oplyste værdier.
- Vi anbefaler, at du kun bruger dette produkt sammen med følgende batteripakker:
 - **PAP 202 A1**
 - **PAP 204 A1**
 - **Smart PAPS 204 A1/B1**
 - **Smart PAPS 208 A1**
- Vi anbefaler at oplade disse batteripakker med følgende batteriopladere:
 - **PLG 20 A3**
 - **PLG 20 A4**
 - **PLG 20 C1**
 - **PLG 20 C3**
 - **PDSL G 20 A1**
 - **Smart PLGS 2012 A1**

| Opladningstid Batterioplader | 2 Ah Batteripakke PAP 202 A1 | 4 Ah Batteripakke PAP 204 A1 | 4 Ah Smart PAPS 204 A1/B1 | 8 Ah Smart PAPS 208 A1 |
|---|------------------------------------|------------------------------------|---------------------------------|------------------------------|
| Maks. 2,4 A Batterioplader PLG 20 A4/C1 | 60 min | 120 min | 120 min | 210 min |
| Maks. 4,5 A Batterioplader PLG 20 A3/C3 | 35 min | 60 min | 50 min | 120 min |
| Maks. 4,5 A Batterioplader PDSL G 20 A1 | 35 min | 60 min | 50 min | 120 min |
| Batterioplader Smart PLGS 2012 A1 | 35 min | 35 min | 35 min | 45 min |



Sikkerhedsanvisninger

● Generelle sikkerhedsinstruktioner for elektroværktøj

⚠ ADVARSEL!

- ▶ **Læs alle sikkerhedsanvisninger, vejledninger, illustrationer og tekniske data, der medfølger til dette elektroværktøj.** Hvis nedenstående sikkerhedsanvisninger og vejledninger ikke overholdes, er der fare for elektriske stød, brand og/eller alvorlige kvæstelser.

Gem alle sikkerhedsanvisninger og vejledninger til senere anvendelse.

Begrebet "elektroværktøj", der anvendes i sikkerhedsanvisningen refererer til netdrevne elektroværktøjer (med netledning) eller til batteridrevne elektroværktøjer (uden netledning).

Sikkerhed på arbejdspladsen

- Sørg for at arbejdsområdet er rent og godt belyst.** Uorden og et dårligt belyst arbejdsområde kan medføre uheld.
- Elektroværktøjerne må ikke anvendes i eksplosionsfarlige miljøer, hvor der befinder sig brændbare væsker, gasser eller støv.** Elektroværktøjer udsender gnister, der kan antænde støv eller dampe.
- Hold børn og andre personer på afstand ved brug af elektroværktøjet.** Ved forstyrrelser kan kontrollen over elektroværktøjet gå tabt.

Elektrisk sikkerhed

- Elektroværktøjets tilslutningsstik skal passe til stikkontakten. Stikket må under ingen omstændigheder modificeres. Anvend aldrig et adapterstik sammen med elektroværktøjer med jordforbindelse.** Originale stik og passende stikkontakter mindsker risikoen for elektriske stød.

- b) **Undgå, at kroppen får kontakt med jordforbundne genstande, som rør, radiatorer, komfurer og køleskabe.** Der er øget risiko for elektriske stød hvis kroppen er jordforbundet.
- c) **Elektroværktøjer må ikke udsættes for regn og fugt.** Risikoen for et elektrisk stød øges, hvis der trænger vand ind i elektroværktøjet.
- d) **Netledningen må ikke bruges til at bære elektroværktøjet, hænge det op eller til at trække stikket ud af stikkontakten. Hold netledningen væk fra varme, olie, skarpe kanter eller apparatets bevægelige dele.** Beskadigede eller snoede netledninger øger risikoen for et elektrisk stød.
- e) **Hvis elektroværktøjet anvendes udendørs, må der kun bruges forlængerledninger, der er beregnet til udendørs brug.** Anvendelse af en forlængerledning, der er beregnet til udendørs brug, mindsker risikoen for et elektrisk stød.
- f) **Hvis det ikke er muligt at undgå at bruge elektroværktøjet i fugtige miljøer, skal der anvendes et fejlstrømsrelæ.** Anvendelse af et fejlstrømsrelæ mindsker risikoen for et elektrisk stød.

Sikkerhed for personer

- a) **Vær opmærksom på, hvad og hvordan du gør, og brug den sunde fornuft ved arbejde med et elektroværktøj. Brug ikke et elektroværktøj, hvis du er ukoncentreret eller træt, påvirket af stoffer, alkohol eller medicin.** Bare et øjeblik uopmærksomhed ved brugen af elektroværktøjet kan føre til alvorlige kvæstelser.
- b) **Benyt personlige værnemidler og altid sikkerhedsbriller.** Ved at bære personlige værnemidler, som støvmaske, skridsikre sikkerhedssko, beskyttelseshjelm eller høreværn, der passer til den konkrete anvendelse af elektroværktøjet, mindskes risikoen for kvæstelser.
- c) **Undgå utilsigtet idriftsættelse. Kontrollér, at elektroværktøjet er slukket, før det tilsluttes strømforsyningen, og/eller batteriet, frakobles eller bæres.** Hvis elektroværktøjet bæres med fingeren på afbryderen, eller hvis elektroværktøjet er tændt, når det tilsluttes strømforsyningen, kan det medføre ulykker.
- d) **Fjern indstillingsværktøjer eller skruenøgler, før elektroværktøjet tændes.** Et værktøj eller en nøgle, der er i kontakt med en roterende del af elektroværktøjet, kan forårsage kvæstelser.
- e) **Undgå unormale kropsholdninger. Sørg for at stå sikkert, og hold altid balancen.** Sådan kan elektroværktøjet nemmere kontrolleres i uventede situationer.
- f) **Anvend egnet beklædning. Undgå at anvende tøj med vidde og smykker. Hår, klæder og handsker skal holdes væk fra bevægelige dele.** Løst tøj, smykker eller langt hår kan gribes af bevægelige dele.
- g) **Hvis der anvendes støvudsugning, og der er monteret udsugningstragte, skal det kontrolleres, at de er tilsluttet og anvendes korrekt.** Anvendelse af støvudsugning kan forebygge farlige situationer med støv.
- h) **Pas på falsk sikkerhed, og gå ikke på kompromis med sikkerhedsreglerne for elektroværktøjer, også selvom du er fortrolig med**

elektroværktøjet efter lang tids anvendelse. Uopmærksomhed kan inden for brøkdelen af et sekund medføre alvorlige kvæstelser.

Anvendelse og håndtering af elektroværktøjer

- a) **Elektroværktøjet må ikke overbelastes. Anvend det korrekte elektroværktøj til arbejdsopgaven.** Med det korrekte elektroværktøj arbejder du bedre og mere sikkert i det anførte effektområde.
- b) **Anvend ikke et elektroværktøj med en defekt afbryder.** Et elektroværktøj, der ikke længere kan tændes og slukkes, er farligt og skal repareres.
- c) **Træk stikket ud af stikkontakten, og/eller fjern et udtagelig genopladeligt batteri, før der foretages indstillinger på apparater, skiftes indsatsværktøj, eller når elektroværktøjet lægges væk.** Disse forholdsregler forhindrer utilsigtet start af elektroværktøjet.
- d) **Opbevar elektroværktøjer, der ikke benyttes, uden for børns rækkevidde. Personer, der ikke er fortrolige med elektroværktøjet eller ikke har læst disse anvisninger, må ikke anvende værktøjet.** Elektroværktøj, der anvendes af uerfarne personer, er farligt.
- e) **Vedligehold elektroværktøjer og indsatsværktøjer omhyggeligt. Kontrollér om bevægelige dele fungerer korrekt og ikke klemmer, om dele er ødelagt og har taget skade i en sådan grad at elektroværktøjets funktion påvirkes. Beskadigede dele skal repareres, før de anvendes med elektroværktøjet.** Mange ulykker skyldes dårligt vedligeholdte elektroværktøjer.

- f) **Skæreværktøjer skal være skarpe og rene.** Skæreværktøjer, der er plejet korrekt, har skarpe skærekanten og sætter sig ikke fast og er nemmere at styre.
- g) **Anvend elektroværktøj, tilbehør, indsatsværktøjer etc. i henhold til disse anvisninger. Vær opmærksom på arbejdsforholdene og den opgave, der skal udføres.** Brug af elektroværktøjer til andre opgaver, end de er beregnet til, kan medføre farlige situationer.
- h) **Hold håndtag og gribeflader tørre, rene og fri for olie og fedt.** Glatte håndtag og gribeflader forhindrer sikker betjening og kontrol over elektroværktøjet under uforudsete situationer.

Anvendelse og håndtering af batteridrevne værktøjer

- a) **Oplad kun batterier med batteriopladere, der anbefales af fabrikanten.** Hvis en batterioplader, der er beregnet til en bestemt type batterier, anvendes med et andet batteri, er der fare for brand.
- b) **Anvend kun det dertil beregnede batteri i elektroværktøjet.** Anvendelse af andre batterier kan medføre brandfare og kvæstelser.
- c) **Hold ubrugte batterier væk fra papirklips, mønter, nøgler, søm, skruer eller andre mindre metalgenstande, som kan forårsage en kortslutning af kontakterne.** Kortslutning mellem batteriets kontakter kan medføre forbrændinger eller brand.
- d) **Ved forkert anvendelse kan der trænge væsker ud af batteriet. Undgå kontakt med disse væsker. Ved tilfældig kontakt skylles der med vand. Hvis væskerne kommer i øjnene skal der desuden tages**

- kontakt med en læge.** Udsivende batterivæske kan medføre hudirritationer eller forbrændinger.
- e) **Anvend ikke beskadigede eller modificerede batterier.** Beskadigede eller modificerede batterier kan medføre uforudsigelige hændelser, brand, eksplosion eller fare for kvæstelser.
- f) **Udsæt aldrig et batteri for ild eller for høje temperaturer.** Ild eller temperaturer over +130 °C kan fremkalde en eksplosion.
- g) **Følg alle anvisninger for opladning, og oplad aldrig batteriet eller det batteridrevne værktøj uden for det i brugsvejledningen anførte temperaturområde.** Forkert opladning eller opladning uden for det tilladte temperaturområde kan ødelægge batteriet og øge risikoen for brand.

| | |
|--|---|
| | FORSIGTIG! EKSPLOSIONSRISIKO! Ikke-genopladelige batterier må aldrig oplades. |
| | Beskyt batteriet mod varme, fx også mod vedvarende solpåvirkning, ild, vand og fugt. Der er fare for eksplosion. |
| | |
| | |

Service

- a) **Elektroværktøjet må kun repareres af fagfolk og kun ved anvendelse af originale reservedele.** Herved sikres at elektroværktøjets sikkerhedsstandard bibeholdes.
- b) **Reparér aldrig beskadigede batterier.** Al reparation af batterier må kun udføres af fabrikanten eller autoriseret kundeservice.

● Sikkerhedsanvisninger til slagnøgle

- **Hold elektroværktøjet i de isolerede gribeflader, når arbejdet udføres, fordi skrueerne kan gennembore spændingsførende ledninger.** Kontakt med en strømførende ledning kan også sætte enhedens andre metaldele under spænding og medføre elektrisk stød.
- **Arbejdsemnet skal sikres.** Et arbejdsemne, der holdes fast med en spændeandordning eller et skruestik, er sikrere fastholdt end i hånden.
- **Vent til elektroværktøjet står helt stille, før du lægger det til side.** Indsatsværktøjet kan sætte sig fast og forårsage tab af kontrollen over elektroværktøjet.
- **Anvend egnede søgeapparater til at opspore skjulte forsyningsledninger, eller spørg dit lokale forsyningselskab.** Kontakt med elektriske ledninger kan medføre brand og elektrisk stød. Skader på en gasledning kan medføre eksplosion. Boring i et vandrør forårsager tingskade.
- **I forbindelse med bløde materialer, som fx aluminium eller lignende, kan brugen af slagnøglen beskadige gevindet eller skruesædet under stramningen.**

Originalt tilbehør/ekstraudstyr

ADVARSEL!

- ▶ Anvend ikke tilbehør, som ikke er anbefalet af **/// PARKSIDE**. Dette kan medføre elektriske stød og brand.
- Brug kun tilbehør og ekstraudstyr, som er angivet i betjeningsvejledningen, eller hvis anvendelse er kompatibel med produktet.

● Vibrations- og støjreduktion

Begræns anvendelsestiden, anvend driftsformer med lave vibrationer og støj og bær desuden personligt sikkerhedsværn for at reducere vibrations- og støjpåvirkninger.

Følgende foranstaltninger bidrager til reduktion af støj- og vibrationsbestemte risici:

- Anvend kun produktet i henhold til den forskriftsmæssige anvendelse og som beskrevet i denne vejledning.
- Kontrollér at produktet er fejlfrit og godt vedligeholdt.
- Hold produktet sikkert fast i håndtag/gribeflader.
- Vedligehold produktet i henhold til anvisningerne og sørg for korrekt smøring (hvis det forekommer).
- Planlæg arbejdsforløbet således, at langvarig anvendelse af produkter med høje vibrationstal fordeles over et længere tidsrum.

● Procedurer i nødstilfælde

Bliv først fortrolig med anvendelse af dette produkt i henhold til betjeningsvejledningen. Husk sikkerhedsanvisningerne, og sørg for at overholde dem. Dette hjælper med at reducere risici og farer.

- Ved anvendelse af dette produkt skal du altid være opmærksom på hurtig registrering og afhjælpning af farer. Hurtig reaktion kan forhindre alvorlige kvæstelser og materielle skader.
- Hvis produktet ikke fungerer korrekt, skal du straks slukke for det og fjerne batteripakken fra det. Lad produktet kontrollere og eventuelt reparere af kvalificerede fagfolk, før du tager det i brug igen.

● Restrisici

BEMÆRK

- ▶ Dette produkt udsender et elektrisk felt under brug! Under bestemte omstændigheder kan dette felt påvirke aktive eller passive medicinske implantater! For at mindske risikoen for alvorlige eller dødelige kvæstelser anbefaler vi, at personer med medicinske implantater konsulterer en læge samt producenten af det medicinske implantat inden brug af produktet!

Selv om dette produkt anvendes forskriftsmæssigt, vil der altid være en potentiel risiko for person- og tingskader. Følgende faresituationer kan fx forekomme i sammenhæng med konstruktionen og opbygningen af dette produkt:

- Kvæstelser på grund af bevægelige dele eller varme overflader
- Høreskader, såfremt der ikke benyttes egnet høreværn
- Sundhedsskader som følge af hånd-arm-vibrationer, hvis produktet anvendes over et længere tidsrum, ikke er korrekt håndteret og vedligeholdt

● Sikkerhedsanvisninger for batteriopladere

- Dette apparat kan bruges af børn fra 8 år og opefter, samt af personer med begrænsede fysiske, følelsesmæssige eller mentale evner eller med mangel på erfaring og viden, når de er under opsyn eller blevet vejledt

i sikker brug af apparatet og har forståelse for de derudaf resulterende farer. Børn må ikke lege med apparatet.

Rengøring og brugervedligeholdelse må kun udføres af børn, hvis de er under opsyn.

- Oplad aldrig ikke-genopladelige batterier. Det medfører fare ikke at overholde denne anvisning.
- Hvis produktets netledning er beskadiget, skal den udskiftes af producenten eller dennes kundeservice eller en tilsvarende kvalificeret person for at undgå farlige situationer.
- Beskyt elektriske dele mod fugt. For at undgå elektriske stød, må de aldrig nedsænkes i vand eller andre væsker. Apparatet må aldrig holdes under rindende vand. Følg henvisningerne om rengøring, vedligeholdelse og reparation.

🏠 Apparatet er kun beregnet til indendørs brug.

⚠️ OBS! Denne batterioplader er kun egnet til opladning af batteripakker af følgende typer:

| /// PARKSIDE® 20 V batteripakke | | |
|--|------|-----------|
| PAP 202 A1 | 2 Ah | 5 celler |
| PAP 204 A1 | 4 Ah | 10 celler |
| PAPS 204 A1/B1 | 4 Ah | 5 celler |
| PAPS 208 A1 | 8 Ah | 10 celler |

Egnede batteripakker og batteriopladere

| | |
|------------------------|---------------------------|
| Batteripakke: | /// PARKSIDE® X 20 V Team |
| Batterioplader: | /// PARKSIDE® X 20 V Team |

- Kunder i følgende lande kan bestille kompatible erstatningsbatterier og batteriopladere i Lidl's onlinebutikker: Tyskland (lidl.de), Frankrig (lidl.fr), Belgien (lidl.be), Tjekkiet (lidl.cz), Holland (lidl.nl), Polen (lidl.pl), Slovakiet (lidl.sk), Spanien (lidl.es)
Kunder i andre lande kan bestille disse på www.optimex-shop.com.

● **Inden den første ibrugtagning**

● **Udpakning af produktet**

1. Tag produktet ud af emballagen, og fjern alle emballagematerialer og beskyttelsesfolier.
2. Kontrollér, om alle dele er til stede, og at det beskrevne leveringsomfang er fuldstændigt (se "Leveringsomfang").
3. Kontrollér, at produktet og alle dele er i god stand. Hvis du konstaterer en beskadigelse eller en defekt, så anvend ikke produktet, men gå frem som beskrevet i kapitlet "Garanti".

● Tilbehør

⚠ ADVARSEL!

- ▶ Anvend ikke tilbehør, som ikke er anbefalet af **/// PARKSIDE**. Dette kan medføre elektriske stød og brand.

Til en sikker og korrekt brug af dette produkt er følgende tilbehør nødvendigt:

- Passende personlige værnemidler

Til at spænde og løsne skruer er følgende tilbehør nødvendigt:

- Bitholder til 1/2" (12,7 mm) værktøjsholder **1**
- Skruebit

Værktøjer og indsatsværktøjer kan købes i faghandelen. Vær altid opmærksom på de tekniske krav til dette produkt ved købet (se "Tekniske data"). Hvis du er i tvivl, så spørg en kvalificeret specialist og lad din faghandler rådgive dig.

● Forberedelse

⚠ ADVARSEL! Risiko for personskade på grund af utilsigtet ibrugtagning!

- ▶ Sæt først batteripakken **6** i produktet, når det er fuldstændigt forberedt til brug.

● Montering/afmontering af indsatsværktøj

BEMÆRK

- ▶ Retningsanvisningerne dette afsnit skal fortolkes således, at brugeren er placeret bag produktet.

Montering af indsatsværktøj

(Fig. D)

- Sæt det ønskede bit **15** i værktøjsholderen **1**.
- Ved brug af bitadapteren **14**:
 - Skub bitadapteren **14** på værktøjsholderen **1**.
 - Skub et 3/4" (19 mm) indsatsværktøj bitadapteren **14**.
- Ved brug af en bitholder og skruebit (medfølger ikke ved leveringen):
 - Skub bitholderen på værktøjsholderen **1**.
 - Sæt et skruebit i bitholderen.

Afmontering af indsatsværktøj

(Fig. D)

⚠ FORSIGTIG! Forbrændingsrisiko!

- ▶ Indsatsværktøjer kan blive meget varme. Anvend eventuel beskyttelseshandsker.

- Træk indsatsværktøjet af værktøjsholderen **1**.

● Kontrol af batteripakkens opladningsstatus

- Tryk på knappen **7** for at se batteripakkens **6** ladestand.
- Ladestanden eller det resterende batteriniveau vises på ladestatus-LED'erne **8** som følger:

| LED | Opladningsstatus |
|--------|--------------------|
| Grøn | Maksimal opladning |
| Orange | Middel opladning |
| Rød | Lav opladning |

● Opladning af batteripakken

⚠ OBS! Risiko for beskadigelse af batteripakken [6]!

- ▶ Udsæt ikke batteripakken [6] for stærkt sollys i længere tid, og læg den ikke på en radiator. Overhold en omgivelsestemperatur på maks. +50 °C.

BEMÆRK

- ▶ Hvis batteripakken [6] stadig er varm, skal den køle af, før den oplades.

1. Tag batteripakken [6] ud af produktet.
2. Skub batteripakken [6] ind i batteriopladerens [17] opladningsrum.
3. Tilslut batteriopladeren [17] til en stikkontakt.
4. Efter opladningen: Tag batteriopladeren [17] ud af stikkontakten.
5. Træk batteripakken [6] ud af batteriopladeren [17].

Kontrol-LED'er på batteriopladeren

| Grøn | Rød | Betydning |
|---------|---------|--|
| Lyser | — | Fuldt opladet |
| | | Standbytilstand (ingen batteripakke [6] sat i) |
| — | Lyser | Oplades |
| — | Blinker | Batteripakken [6] er overophedet |
| Blinker | Blinker | Batteripakken [6] er defekt |

● Betjening

● Isætning/fjernelse af batteripakken

⚠ ADVARSEL! Risiko for personskade på grund af utilsigtet ibrugtagning!

- ▶ Sæt først batteripakken [6] i, når produktet er fuldstændigt forberedt til brug.

⚠ OBS! Risiko for tingskader og skader på produktet!

- ▶ En forkert batteripakke kan beskadige produktet og batteripakken.

Isætning af batteripakken

1. Skub batteripakken [6] ind i batteripakke-holderen [4] langs styreskinnen.
2. Sørg for, at batteripakken [6] går hørbart i hak.

Fjernelse af batteripakken

1. Tryk på låseknapen [9] på batteripakken [6].
2. Træk batteripakken [6] ud af batteripakke-holderen [4].

● Valg af hastighedsniveau

- Tryk på  [11], for at vælge imellem 3 hastighedsniveauer.
- Det valgte hastighedsniveau vises i visningen af hastighedsniveau [12].

| Trin | Maks. tomgangshastighed | Maks. slagtal | Drejningsmoment |
|------|-------------------------|------------------------|-----------------|
| 1 | 660 min ⁻¹ | 500 min ⁻¹ | 130 N m |
| 2 | 1250 min ⁻¹ | 1500 min ⁻¹ | 400 N m |
| 3 | 1550 min ⁻¹ | 1900 min ⁻¹ | 1356 N m |

● Indstil rotationsretningen

(Fig. E)

⚠ OBS! Risiko for beskadigelse af produktet!

- ▶ Tryk først på drejeretningsomskifteren [2], når produktet står helt stille.

BEMÆRK

- ▶ Retningsanvisningerne dette afsnit skal fortolkes således, at brugeren er placeret bag produktet.

- Stil drejeretningsomskifteren [2] i en af de 3 positioner:

| Drejeretningsomskifterens [2] position | Drejeretning |
|--|-------------------------|
| Venstre | Med uret |
| Midt | Tryk på afbryderen [13] |
| Højre | Mod uret |

● Til-/frakobling

⚠ ADVARSEL! Risiko for kvæstelser på grund af utilsigtet kontinuerlig drift af produktet!

- ▶ Før du sætter batteripakken [6] i, skal du kontrollere, at afbryderen [13] fungerer korrekt og vender tilbage til FRA-positionen.

Tilkobling

1. Sæt batteripakken [6] korrekt i (se "Isætning/fjernelse af batteripakken").
2. Indstil drejeretningen (se "Indstil rotationsretningen").
3. Vælg hastighedsniveauet (se "Valg af hastighedsniveau").

4. Hold afbryderen [13] nede.

Frakobling

1. Slip afbryderen [13].
2. Vent til produktet står helt stille, før du lægger det til side.
3. Hvis du holder en pause: Stil drejeretningsomskifteren [2] i den midterste position. På den måde forhindres det, at produktet tændes utilsigtet.
4. Tag batteripakken [6] ud af produktet, når produktet efterlades uden opsyn, eller når du er færdig med at arbejde.

● Hastighedsregulering

- Trinvis justering af hastigheden: Tryk let eller hårdt på afbryderen [13].

| Tryk | Omdrejningstal |
|-------|----------------|
| Let | Lav |
| Stærk | Høj |

● LED-arbejdslys

BEMÆRK

- ▶ Gør belysningen bedre i dårligt oplyste områder: Dette produkt er udstyret med et LED-arbejdslys [10] til belysning af det direkte arbejdsområde.

- Så snart produktet er tændt: LED-arbejdslyset [10] tænder straks.

● Bælteclips

⚠ FORSIGTIG! Fare for kvæstelser!

- ▶ Før du hænger produktet fast i bæltet: Stil drejeretningsomskifteren [2] i den midterste position. På den måde forhindres det, at produktet tændes utilsigtet.

- Hæng produktet i et bælte: Benyt en bælteclips [5].
- Du kan bruge bælteclipsen [5] som en flaskeåbner til flasker med kapsel.

● Arbejdsanvisninger

⚠ OBS!

- ▶ Følg altid producentens anvisninger for tilspænding af skruer eller møtrikker. Følg producentens anvisninger for at kontrollere eller møtrikker i forhold til tid eller ydelse.
- ▶ Efter hjulskift på køretøj: Kontrollér hjulboltene eller møtrikker i henhold til producentens anvisninger eller retningslinjer. Efterspænd hjulbolte eller -møtrikker efter ca. 50 til 100 km med en momentnøgle.

- Tilspændingsmomentet afhænger af slagets varighed.
- For at opnå optimal slagkraft må der ikke udøves pres mod skruen/møtrikken.
- Brug kun produktet til at spænde skruer og møtrikker til formontageopgaver. Det er ikke produktet, der opnår det ønskede drejningsmoment for skruen eller møtrikken, men en momentnøgle, som skal være indstillet til det ønskede drejningsmoment.
- Kontrollér det faktisk opnåede drejningsmoment for tilspænding med en momentnøgle.

● Transport

- Sluk produktet, og fjern batteripakken [6]. Vent til alle bevægelige dele står helt stille.
- Fjern indsatsværktøjet.
- Bær altid produktet med håndtaget [3].

● Rengøring, vedligeholdelse og opbevaring

⚠ ADVARSEL! Risiko for personskade på grund af utilsigtet ibrugtagning!

- ▶ Beskyt dig selv under vedligeholdelse og rengøring.
- ▶ Sluk produktet, og fjern batteripakken [6].

- Få reparationer og vedligeholdelse, som ikke er beskrevet i denne vejledning, udført af vores kundeservice (se "Service"). Brug kun originale reservedele.

● Rengøring

⚠ ADVARSEL! Risiko for elektriske stød!

- ▶ Sprøjt aldrig vand på produktet.

⚠ OBS! Risiko for beskadigelse af produktet!

- ▶ Kemiske substanser kan angribe produktets dele af kunststof. Anvend ikke rengørings- eller opløsningsmidler.

- Hold produktets ventilationsåbninger, motorhus og håndtag rene. Brug dertil en fugtig klud eller en børste.

● Vedligeholdelse

- Produktet er vedligeholdelsesfri.

● Opbevaring

- Opbevar altid produktet og tilbehøret
 - Rent,
 - Tørt,
 - Støvbeskyttet,
 - I opbevaringskufferten [20],
 - Uden for børns rækkevidde.

- Opbevaringstemperaturen for batteripakken [6] og produktet er på mellem 0 °C og +45 °C. Undgå ekstrem kulde eller varme under opbevaring for at forhindre, at batteripakken mister ydeevne.
- Før opbevaring: Tag batteripakken [6] ud af produktet.

● Reservedele/tilbehør

- Du kan kun bestille online.

- Kunder kan købe kompatible reservedele og kompatibelt tilbehør på www.optimex-shop.com.
- Hav dit bestillingsnummer klar ved bestilling.
- Henvend dig til Lidl -service-hotline for yderligere oplysninger (se "Service").

| Del | Bestillingsnummer |
|---------------------------------|-------------------|
| Bælteclips [5] | 99945875101 |
| 3x bit [15] und bitadapter [14] | 99945875104 |

● Fejlafhjælpning

| Problem | Mulig årsag | Løsning |
|-------------------------------------|---|---|
| Produktet starter ikke. | Den genopladelige batteripakke [6] er ikke sat i. | Sæt batteripakken [6] korrekt i (se "Isætning/fjernelse af batteripakken"). |
| | Batteripakken [6] er afladt. | Oplad batteripakken [6] (se "Opladning af batteripakken"). |
| | Afbryderen [13] er defekt. | Kontakt vores kundeservice (se "Service"). |
| | Motoren er defekt. | |
| Produktet har dårlig ydeevne. | For kraftigt tryk på produktet | Udøv et moderat tryk på produktet. |
| Produktet arbejder med afbrydelser. | Intern løs kontakt | Kontakt vores kundeservice (se "Service"). |
| | Afbryderen [13] er defekt. | |

● Bortskaffelse

Indpakningen består af miljøvenlige materialer, som De kan bortskaffe over de lokale genbrugssteder.



Bemærk forpakkingsmaterialernes mærkning til affaldssorteringen, disse er mærket med forkortelser (a) og numre (b) med følgende betydning: 1–7: kunststoffer/ 20–22: papir og pap/ 80–98: kompositmaterialer.

Produkt:

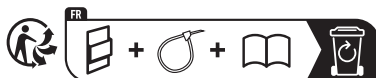

Produktet og tilbehøret og emballagematerialer kan genbruges og er underlagt udvidet producentansvar. De skal bortskaffes separat. Følg de viste mærkater med sorteringsoplysninger, så de bortskaffes på en bedre måde.

Triman-logoet gælder kun for Frankrig.



De får oplyst muligheder til bortskaffelse af det udtjente produkt hos deres lokale myndigheder eller bystyre.



For miljøets skyld, så må produktet aldrig smides ud sammen med husholdningsaffaldet, når det er udtjent, men skal afleveres til en fagmæssig korrekt bortskaffelse. De kan informere Dem vedrørende opsamlingssteder og deres åbningstider hos deres ansvarlige forvaltning.

Defekte eller brugte batterier/genopladelige batterier skal genanvendes. Aflever batterier/akkuer og/eller produktet via et af de tilbudte indsamlingssteder.



Miljøskader gennem forkert bortskaffelse af batterierne/akkuerne!

Fjern batterierne/de genopladelige batterier fra produktet ved bortskaffelse.

Batterier/akkuer må ikke bortskaffes via husholdningsaffaldet. De kan indeholde giftige tungmetaller og er underlagt behandlingen for særaffald. De kemiske symboler for tungmetaller er følgende: Cd = kadmium, Hg = kviksølv, Pb = bly. Aflever derfor brugte batterier/akkuer hos en kommunal genbrugsstation.

● **Garanti**

Produktet er blevet fremstillet efter strenge kvalitetsstandarder og kontrolleret nøje før udlevering. I tilfælde af materiale- eller produktionsfejl kan du i medfør af loven gøre krav gældende over for sælgeren af produktet. Dine lovmæssige rettigheder begrænses på ingen måde af den af os nedennævnte garanti.

Garantien på dette produkt gælder i 5 år regnet fra købsdatoen. Garantien gælder fra købsdatoen. Opbevar den originale kvittering et sikkert sted, da dette dokument forlanges forlagt som dokumentation for købet.

Alle skader eller mangler, der allerede forefindes på tidspunktet for købet, skal straks meddeles efter udpakningen af produktet.

Hvis der inden for 5 år regnet fra købsdatoen viser sig en materiale- eller produktionsfejl på produktet, reparerer eller udskifter vi det – efter vores valg – gratis for dig. Garantiperioden forlænges ikke som følge af et imødekømt krav om garanti. Dette gælder også for udskiftede og reparerede dele.

Denne garanti bortfalder, hvis produktet er blevet beskadiget eller anvendt og vedligeholdt forkert.

Garantien dækker materiale- og produktionsfejl. Denne garanti dækker hverken produktdele, der er udsat for normal slidage og derfor er at betragte som sliddele (f.eks. batterier, slanger, farvepatroner), eller skader på skrøbelige dele, f.eks. kontakter eller dele af glas.

● **Afvikling af garantisager**

For at sikre en hurtig behandling af din forespørgsel, bedes du overholde følgende instruktioner:

Ved alle forespørgsler, skal kvitteringen og varenummeret (IAN 495857_2504) kunne forevises som dokumentation på købet.

Varenummeret kan du aflæse på produktets typeskilt, en gravering på produktet, forsiden af din betjeningsvejledning (nederst til venstre) eller på en mærkat på bagsiden eller undersiden af produktet.

Hvis der opstår funktionsfejl eller andre mangler, skal du i første omgang kontakte serviceafdelingen via telefon eller e-mail.

Et defekt produkt kan gratis sendes til den serviceadresse, der er blevet oplyst, vedlagt kvitteringen (kassebonen) og en beskrivelse af, hvilken defekt der er opstået og hvornår den er opstået.



På parkside-diy.com kan du se og downloade denne og mange andre manualer. Ved at scanne QR-koden får du adgang til parkside-diy.com. Vælg dit land og søg efter betjeningsvejledningen i søgefeltet. Ved at indtaste varenummeret (IAN) 495857_2504 finder du frem til betjeningsvejledningen af dit produkt.

● Service

Service Danmark

Tel.: 80254583

Kontaktformular på parkside-diy.com

IAN 495857_2504

● EU-overensstemmelseserklæring

EU-OVERENSSTEMMELSESERKLÆRING (Nr. 495857_2504)

IAN: 495857_2504
Produktidentifikation: "PARKSIDE Performance" Batteridreven slagnøgle
Modelnummer: HG13563

Genstanden for erklæringen, som beskrevet ovenfor, er i overensstemmelse med den relevante EU-harmoniseringslovgivning:

| |
|---|
| Direktiv 2006/42/EF |
| Direktiv 2014/30/EU |
| Direktiv 2011/65/EU med alle relaterede ændringer |

Referencer til de relevante anvendte harmoniserede standarder eller referencer til de andre tekniske specifikationer, som der erklæres overensstemmelse med:

| Nr. / dele |
|---------------------------|
| Direktiv 2006/42/EF |
| EN 62841-1:2015/A11:2022 |
| EN 62841-2-2:2014/AC:2015 |
| Direktiv 2014/30/EU |
| EN IEC 55014-1:2021 |
| EN IEC 55014-2:2021 |

Genstanden for ovennævnte erklæring er i overensstemmelse med Europa-Parlamentets og Rådets direktiv 2011/65/EU af den 8. juni 2011 om begrænsning af brugen af visse farlige stoffer i elektrisk og elektronisk udstyr:

| Nr. / dele |
|-------------------|
| EN IEC 63000:2018 |

Indehaver af den tekniske dokumentation: OWIM GmbH & Co.KG

Underskrevet for og på vegne af:

OWIM GmbH & Co. KG, Stiftsbergstraße 1, 74167 Neckarsulm, Tyskland

Denne overensstemmelseserklæring udstedes udelukkende under fabrikantens ansvar.

Oversættelse af original overensstemmelseserklæring

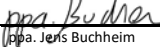
| | | | |
|------------|------------|--|--|
| Neckarsulm | 01.08.2025 |  |  |
| Sted | Dato | ppa. Stefan Haensel Prokurist | ppa. Jens Buchheim Prokurist |

DK



DK 195

| | |
|--|------------|
| Elenco dei pittogrammi/simboli utilizzati | Pagina 198 |
| Introduzione | Pagina 198 |
| Usato previsto | Pagina 199 |
| Contenuto della confezione | Pagina 199 |
| Descrizione dei componenti | Pagina 199 |
| Descrizione funzionale | Pagina 200 |
| Dati tecnici | Pagina 200 |
| Istruzioni di sicurezza | Pagina 202 |
| Istruzioni generali di sicurezza per gli elettroutensili | Pagina 202 |
| Istruzioni di sicurezza per gli avvitatori a percussione | Pagina 205 |
| Riduzione delle vibrazioni e del rumore | Pagina 206 |
| Comportamento in caso di emergenza | Pagina 206 |
| Rischi residui | Pagina 206 |
| Istruzioni di sicurezza per i caricabatterie | Pagina 207 |
| Prima del primo utilizzo | Pagina 208 |
| Disimballo del prodotto | Pagina 208 |
| Accessori | Pagina 208 |
| Preparazione | Pagina 208 |
| Montaggio/smontaggio dello strumento di inserimento | Pagina 208 |
| Controllo del livello di carica della batteria | Pagina 209 |
| Ricarica della batteria | Pagina 209 |
| Funzionamento | Pagina 209 |
| Inserire/rimozione della batteria | Pagina 209 |
| Selezione della velocità | Pagina 210 |
| Impostazione del senso di rotazione | Pagina 210 |
| Accensione/spegnimento | Pagina 210 |
| Controllo della velocità | Pagina 211 |
| Luce da lavoro a LED | Pagina 211 |
| Clip da cintura | Pagina 211 |
| Istruzioni operative | Pagina 211 |
| Trasporto | Pagina 211 |

| | |
|---|------------|
| Pulizia, manutenzione e immagazzinamento | Pagina 212 |
| Pulizia | Pagina 212 |
| Manutenzione | Pagina 212 |
| Conservazione | Pagina 212 |
| Pezzi di ricambio/accessori | Pagina 212 |
| Risoluzione dei problemi | Pagina 213 |
| Smaltimento | Pagina 213 |
| Garanzia | Pagina 214 |
| Gestione dei casi in garanzia | Pagina 214 |
| Assistenza | Pagina 215 |
| Dichiarazione di conformità UE | Pagina 216 |

Elenco dei pittogrammi/simboli utilizzati

| | | | |
|--|---|---|--|
|  | PERICOLO! – Indica un pericolo ad alto rischio che, se non evitato, causa la morte o gravi lesioni (ad es. rischio di soffocamento) |  | Questo simbolo indica che prima di utilizzare il prodotto va osservato il manuale di istruzioni. |
|  | AVVERTENZA! – Indica un pericolo a medio rischio che, se non evitato, può causare la morte o gravi lesioni (ad es. rischio di scosse elettriche) |  | Corrente/tensione continua |
|  | CAUTELA! – Indica una minaccia a basso rischio che, se non evitata, può causare lesioni lievi o di media gravità (ad es. pericolo di scottature) |  | Proteggere la batteria dal fuoco. |
| | |  | Proteggere la batteria da acqua e umidità. |
|  | ATTENZIONE! – Avverte di possibili danni materiali (ad es. pericolo di cortocircuito) |  | Indossare le cuffie di protezione! |
| | |  | Indossare guanti protettivi! |
|  | Cautela! Superficie calda. Sussiste il rischio di ustioni. |  | Indossare occhiali di protezione! |
|  | Pulsante della velocità 11 |  | Indicatore di velocità 12 |
|   | Istruzioni di sicurezza Istruzioni |  | Il marchio CE conferma la conformità alle direttive UE applicabili al prodotto. |

20 V AVVITATORE A PERCUSSIONE RICARICABILE

● Introduzione

Congratulations per l'acquisto del vostro nuovo prodotto. Avete optato per un prodotto di alta qualità. Le istruzioni d'uso sono parte integrante di questo prodotto. Esse contengono importanti avvertenze

sulla sicurezza, l'impiego e lo smaltimento. Prima dell'utilizzo del prodotto, prendere conoscenza di tutte le istruzioni d'uso e delle avvertenze di sicurezza. Utilizzare il prodotto solo come descritto e per i campi di applicazione indicati. Consegnare tutte le documentazioni su questo prodotto quando viene ceduto a terzi.

● Uso previsto

- Questo prodotto è destinato alle seguenti attività:
 - Avvitamento e svitamento
 - Serraggio e allentamento di dadi
- La luce da lavoro a LED **10** ha lo scopo di illuminare l'area di lavoro diretta.
- Utilizzare sempre gli accessori corretti per l'uso previsto. Al momento dell'acquisto e dell'uso degli strumenti di inserimento, osservare i requisiti tecnici del prodotto (vedere "Dati tecnici").
- Utilizzare il prodotto solo in ambiente asciutto.
- Altri usi o modifiche al prodotto sono considerati impropri e possono comportare rischi come morte, lesioni e danni.
- Il produttore non si assume alcuna responsabilità per danni derivanti da un uso improprio.
- L'operatore o l'utilizzatore del prodotto è responsabile di incidenti o lesioni personali e/o danni a terzi o alle loro proprietà.
- Il prodotto è destinato esclusivamente all'uso privato.
- Il prodotto non è destinato all'uso commerciale o ad ambiti di utilizzo simili.
- Rispettare tutte le norme di sicurezza, gli standard e i regolamenti locali applicabili. L'uso di elettroutensili rumorosi può essere consentito solo in determinati momenti, in base alle normative nazionali o locali.
- Il prodotto fa parte della serie **X 20 V TEAM** e può essere utilizzato con batterie della serie **X 20 V TEAM**. Le batterie della serie **X 20 V TEAM** possono essere caricate solo con caricabatterie della serie **X 20 V TEAM**.

● Contenuto della confezione

⚠ AVVERTENZA!



- ▶ Il prodotto e i materiali di imballaggio non sono giocattoli per bambini! I bambini non devono giocare con sacchetti di plastica, pellicole e piccole parti! Sussiste il rischio di ingerimento e soffocamento!

- 1 20 V Avvitatore a percussione ricaricabile
- 3 Bussole (17 mm, 19 mm, 21 mm)
- 1 Adattatore per bussola (da ½" (12,7 mm) a ¾" (19 mm))
- 1 Valigetta
- 1 Batteria
- 1 Caricabatterie
- 1 Manuale di istruzioni

● Descrizione dei componenti

Prima di leggere, aprire le pagine delle figure e familiarizzare con tutte le caratteristiche del prodotto.

(Fig. A)

- 1** Portautensili
- 2** Commutatore del senso di rotazione
- 3** Impugnatura (superficie di presa isolata)
- 4** Portabatteria
- 5** Clip da cintura
- 6** Batteria
- 7** Pulsante  (livello di carica)
- 8** Display a LED del livello di carica
- 9** Pulsante di sblocco (batteria)
- 10** Luce da lavoro a LED
- 11** Pulsante  (velocità)
- 12** Indicatore di velocità
- 13** Interruttore ON/OFF
- 14** Adattatore per bussola
- 15** Bussola

(Fig. B)

16 Cavo di alimentazione e spina

17 Caricabatterie

18 LED di carica – rosso

19 LED di carica – verde

(Fig. C)

20 Valigetta

● Descrizione funzionale

- Il prodotto è dotato di un portautensili 1 con un quadrato da ½" (12,7 mm) che può ruotare in senso orario o antiorario.
- Con la funzione di percussione rotante si converte la potenza del motore in percussioni rotanti uniformi.
- Il meccanismo di percussione si attiva quando si serrano e allentano viti e dadi.
- Per ulteriori informazioni sui singoli comandi, consultare il capitolo "Funzionamento".

● Dati tecnici

| 20 V Avvitatore a percussione ricaricabile | PASSP 20-Li C4 |
|---|--------------------------|
| Tensione nominale U: | 20 V === |
| Peso (con batteria): | ca. 4 kg |
| Giri a vuoto n ₀ : | |
| – Livello 1: | 0–660 min ⁻¹ |
| – Livello 2: | 0–1250 min ⁻¹ |
| – Livello 3: | 0–1550 min ⁻¹ |
| Numero di colpi: | |
| – Livello 1: | 0–500 min ⁻¹ |
| – Livello 2: | 0–1500 min ⁻¹ |
| – Livello 3: | 0–1900 min ⁻¹ |

| 20 V Avvitatore a percussione ricaricabile | PASSP 20-Li C4 |
|---|--------------------------|
| Coppia: | |
| – Livello 1: | 130 N m |
| – Livello 2: | 400 N m |
| – Livello 3: | 1356 N m |
| Dimensione massima delle viti e dei dadi: | M33 |
| Portautensili: | Quadrato da ½" (12,7 mm) |

| Batteria | PAP 204 A1 |
|---------------------------------|-------------------|
| Numero di modello: | HG13859 |
| Tipo: | Ioni di litio |
| Tensione nominale: | 20 V === |
| Capacità: | 4 Ah |
| Valore energetico: | 80 Wh |
| Numero di celle della batteria: | 10 |

| Caricabatterie rapido | PLG 20 C3 |
|------------------------------|--|
| Numero di modello: | |
| Spina VDE: | HG12518 |
| Spina BS: | HG12518-BS |
| Ingresso: | |
| Tensione nominale: | 230–240 V~ |
| Frequenza nominale: | 50 Hz |
| Potenza nominale: | 120 W |
| Uscita: | |
| Tensione nominale: | 21,5 V === |
| Corrente di carica: | 4,5 A |
| Classe di protezione: | II/□ |
| Fusibile (interno): | 3,15 A /  |

Temperatura ambiente consigliata

| | |
|----------------------------|-------------------|
| Temperatura max. (totale): | +50 °C |
| Durante la carica: | da +4 °C a +40 °C |
| Durante il funzionamento: | da +4 °C a +50 °C |
| Durante la conservazione: | da 0 °C a +45 °C |

Valori di emissione di rumore

I valori misurati sono stati determinati secondo la norma EN 62841. Il livello di rumore ponderato A dell'elettrotensile è tipicamente:

| | |
|--|--------|
| Livello di pressione sonora L_{pA} : | 85 dB |
| Incertezza K_{pA} : | 3,0 dB |
| Livello d'intensità sonora L_{WA} : | 93 dB |
| Incertezza K_{WA} : | 3,0 dB |

Valori di emissione di vibrazioni

Valori totali delle vibrazioni (somma vettoriale di tre direzioni) determinati secondo la norma EN 62841:

| | |
|--------------------|--------------|
| Vibrazione a_h : | 3,61 m/s^2 |
| Incertezza K: | 1,5 m/s^2 |

AVVERTENZA!



Indossare cuffie di protezione!

AVVERTENZA!

- ▶ Le emissioni di vibrazioni e di rumore durante l'uso effettivo dell'elettrotensile possono differire dai valori dichiarati a seconda del modo in cui l'elettrotensile viene utilizzato, in particolare il tipo di pezzo da lavorare. Cercare di mantenere il carico di vibrazioni e rumori più basso possibile. Esempi di misure per ridurre le vibrazioni sono l'uso dei guanti quando si utilizza lo strumento di inserimento e la limitazione del tempo di lavoro. Si deve tenere conto di tutte le parti del ciclo operativo (ad esempio, tempi in cui l'elettrotensile è spento e tempi in cui è acceso, ma senza carico).

INDICAZIONE

- ▶ Il valore di vibrazione totale dichiarato e il valore di emissione sonora dichiarato sono stati misurati secondo una procedura di prova standardizzata e possono essere utilizzati per confrontare un elettrotensile con un altro.
- ▶ Il valore di vibrazione totale dichiarato e il valore di emissione sonora dichiarato possono essere utilizzati anche per una stima preliminare del carico.

Tempo di carica

- Il prodotto fa parte della serie **X 20 V TEAM** e può essere utilizzato con batterie della serie **X 20 V TEAM**. Le batterie della serie **X 20 V TEAM** possono essere caricate solo con caricabatterie della serie **X 20 V TEAM**.
- Il tempo di ricarica è influenzato da fattori quali la temperatura dell'ambiente e della batteria, nonché dalla tensione di rete applicata e può discostarsi dai valori specificati.

- Si consiglia di utilizzare il prodotto esclusivamente con le seguenti batterie:
 - PAP 202 A1
 - PAP 204 A1
 - Smart PAPS 204 A1/B1
 - Smart PAPS 208 A1

- Si consiglia di caricare le batterie con i seguenti caricabatterie:
 - PLG 20 A3
 - PLG 20 A4
 - PLG 20 C1
 - PLG 20 C3
 - PDSLG 20 A1
 - Smart PLGS 2012 A1

| Tempo di carica Caricabatterie | 2 Ah Batteria PAP 202 A1 | 4 Ah Batteria PAP 204 A1 | 4 Ah Smart PAPS 204 A1/B1 | 8 Ah Smart PAPS 208 A1 |
|--|--------------------------------|--------------------------------|---------------------------------|------------------------------|
| Max. 2,4 A Caricabatterie PLG 20 A4/C1 | 60 min | 120 min | 120 min | 210 min |
| Max. 4,5 A Caricabatterie PLG 20 A3/C3 | 35 min | 60 min | 50 min | 120 min |
| Max. 4,5 A Caricabatterie PDSLG 20 A1 | 35 min | 60 min | 50 min | 120 min |
| Caricabatterie Smart PLGS 2012 A1 | 35 min | 35 min | 35 min | 45 min |



Istruzioni di sicurezza

● Istruzioni generali di sicurezza per gli elettrotensili

⚠ AVVERTENZA!

- ▶ Leggere tutte le istruzioni di sicurezza, le istruzioni, le illustrazioni e i dati tecnici forniti con questo elettrotensile. Il mancato rispetto delle istruzioni riportate di seguito può causare scosse elettriche, incendi e/o lesioni gravi.

Conservare le istruzioni di sicurezza e le istruzioni per eventuali necessità future.

Il termine “elettrotensile” utilizzato nelle istruzioni di sicurezza si riferisce agli elettrotensili alimentati dalla rete (con cavo di alimentazione) o quelli a batteria (senza cavo di alimentazione).

Sicurezza sul posto di lavoro

- a) **Mantenere l'area di lavoro pulita e ben illuminata.** Aree di lavoro disordinate o non illuminate possono causare incidenti.
- b) **Non lavorare con l'elettrotensile in un ambiente potenzialmente esplosivo contenente liquidi, gas o polveri infiammabili.** Gli elettrotensili producono scintille che possono accendere la polvere o i vapori.

- c) **Tenere lontani i bambini e le altre persone durante l'uso dell'elettrotensile.** Una distrazione potrebbe provocare la perdita del controllo dell'elettrotensile.

Sicurezza elettrica

- a) **La spina del connettore dell'elettrotensile deve essere inserita nella presa. La spina non deve essere modificata in alcun modo. Non utilizzare adattatori per spine insieme agli elettrotensili con messa a terra.** Spine non modificate e prese adatte riducono il rischio di scosse elettriche.
- b) **Evitare il contatto fisico con superfici collegate a terra come tubi, riscaldatori, stufe e frigoriferi.** Se il corpo è a terra, il rischio di scossa elettrica aumenta.
- c) **Tenere gli elettrotensili lontano dalla pioggia o dall'umidità.** La penetrazione dell'acqua in un elettrotensile aumenta il rischio di scosse elettriche.
- d) **Non usare impropriamente il cavo di alimentazione per trasportare, appendere o scollegare l'elettrotensile dalla presa di corrente. Tenere il cavo di alimentazione lontano da fonti di calore, olio, spigoli vivi o parti in movimento.** I cavi di alimentazione danneggiati o aggrovigliati aumentano il rischio di scosse elettriche.
- e) **Quando si lavora con un elettrotensile all'aperto, utilizzare solo prolunghes adatte all'uso esterno.** L'uso di una prolunga per esterni riduce il rischio di scosse elettriche.
- f) **Se il funzionamento dell'elettrotensile in un ambiente umido è inevitabile, utilizzare un interruttore differenziale.** L'uso di un interruttore differenziale riduce il rischio

di scosse elettriche.

Sicurezza personale

- a) **Stare attenti, prestare attenzione a ciò che si sta facendo e usare il buon senso quando si lavora con un elettrotensile. Non usare un elettrotensile quando si è privi di stanchezza o sotto l'influenza di droghe, alcol o medicinali.** Un istante di disattenzione durante l'utilizzo dell'elettrotensile potrebbe provocare gravi lesioni.
- b) **Indossare sempre dispositivi di protezione individuale e occhiali di sicurezza.** L'uso di dispositivi di protezione individuale, quali maschera antipolvere, scarpe di sicurezza antiscivolo, casco di sicurezza o cuffie di protezione, a seconda del tipo e dell'uso dell'elettrotensile, riduce il rischio di lesioni.
- c) **Evitare la messa in funzione accidentale. Accertarsi che l'elettrotensile sia spento prima di collegarlo all'alimentazione e/o alla batteria, sollevarlo o trasportarlo.** Se quando si trasporta l'elettrotensile si ha il dito sull'interruttore, o se si collega l'elettrotensile acceso all'alimentazione elettrica, si possono verificare incidenti.
- d) **Rimuovere gli utensili di regolazione o le chiavi prima di accendere l'elettrotensile.** Un utensile o una chiave che si trova in una parte rotante dell'elettrotensile può causare lesioni.
- e) **Evitare una postura anomala. Garantire una base sicura e mantenere sempre l'equilibrio.** In questo modo è possibile controllare meglio l'elettrotensile in situazioni impreviste.
- f) **Indossare indumenti adatti. Non indossare abiti larghi o gioielli. Tenere capelli, vestiti**

- e **guanti lontano dalle parti in movimento.** Vestiti sciolti, gioielli o capelli lunghi possono rimanere impigliati in parti in movimento.
- g) **Se è possibile installare dispositivi di aspirazione e raccolta della polvere, assicurarsi che siano collegati e utilizzati correttamente.** L'uso di un aspiratore polvere può ridurre il rischio di pericoli legati alla polvere.
- h) **Non essere superficiali credendosi al sicuro e non ignorare le regole di sicurezza per gli elettroutensili, anche se si ha familiarità con l'elettroutensile avendolo utilizzato più volte.** Un uso sbadato può causare gravi lesioni in una frazione di secondo.

Uso e manipolazione dell'elettroutensile

- a) **Non sovraccaricare l'elettroutensile. Utilizzare l'elettroutensile adatto al proprio lavoro.** Con l'elettroutensile giusto si può lavorare meglio e in modo più sicuro per la prestazione specificata.
- b) **Non utilizzare un elettroutensile con un interruttore difettoso.** Un elettroutensile che non può più essere acceso o spento è pericoloso e va riparato.
- c) **Scollegare la spina e/o rimuovere la batteria prima di apportare regolazioni all'apparecchio, cambiare le parti degli strumenti di inserimento o mettere da parte l'elettroutensile.** Questa precauzione impedisce l'avviamento involontario dell'elettroutensile.
- d) **Tenere gli elettroutensili non utilizzati fuori dalla portata dei bambini. Non consentire l'uso dell'elettroutensile a persone che non lo conoscono o non hanno letto le presenti istruzioni per l'uso.** Gli elettroutensili sono pericolosi se utilizzati da persone inesperte.

- e) **Prestare cura nella manutenzione degli elettroutensili e dello strumento di inserimento. Controllare che le parti mobili funzionino correttamente e non si inceppino, che le parti siano rotte o danneggiate in modo tale da compromettere il funzionamento dell'elettroutensile. Far riparare le parti danneggiate prima di utilizzare l'elettroutensile.** Molti incidenti sono causati da una cattiva manutenzione degli elettroutensili.
- f) **Mantenere gli utensili da taglio affilati e puliti.** Gli utensili da taglio con taglienti affilati tenuti con cura si inceppano meno e sono più facili da guidare.
- g) **Utilizzare elettroutensili, accessori, strumenti di inserimento, ecc. secondo le presenti istruzioni. Tenere conto delle condizioni di lavoro e dell'attività da svolgere.** L'uso di elettroutensili per applicazioni diverse da quelle previste può portare a situazioni di pericolo.
- h) **Tenere le impugnature e le superfici di presa asciutte, pulite e prive di olio e grasso.** Le impugnature e le superfici di presa scivolose non consentono un uso e un controllo sicuro dell'elettroutensile in situazioni impreviste.

Uso e manipolazione dell'utensile a batteria

- a) **Caricare le batterie solo con i caricabatterie raccomandati dal produttore.** Un caricabatterie adatto ad un particolare tipo di batteria crea un rischio di incendio se utilizzato con altre batterie.
- b) **Utilizzare solo le batterie in dotazione con gli elettroutensili.** L'uso di altre batterie può causare lesioni e rischio di incendio.

- c) **Tenere la batteria inutilizzata lontano da graffette, monete, chiavi, chiodi, viti o altri piccoli oggetti metallici che potrebbero causare il collegamento dei contatti.** Un cortocircuito tra i contatti della batteria può causare ustioni o incendi.
- d) **Se usata in modo errato, dalla batteria potrebbe fuoriuscire del liquido. Evitare il contatto con esso. In caso di contatto accidentale, sciacquare con acqua. Se il liquido entra negli occhi, consultare un medico.** La fuoriuscita del liquido della batteria può causare irritazioni cutanee o ustioni.
- e) **Non utilizzare batterie danneggiate o modificate.** Batterie danneggiate o modificate possono comportarsi in modo imprevedibile e causare incendi, esplosioni o lesioni.
- f) **Non esporre la batteria al fuoco o a temperature elevate.** Il fuoco o temperature superiori a +130 °C possono causare un'esplosione.
- g) **Seguire tutte le istruzioni di carica e non caricare mai la batteria o l'utensile a batteria al di fuori dell'intervallo di temperatura specificato nelle istruzioni per l'uso.** Una carica errata o al di fuori dell'intervallo di temperatura consentito può distruggere la batteria e aumentare il rischio di incendio.



CAUTE! RISCHIO DI ESPLOSIONE! Non caricare mai batterie non ricaricabili.



Proteggere la batteria dal calore, ad es. luce solare continua, fuoco, acqua e umidità. Sussiste il rischio di esplosione.



Assistenza

- a) **Far riparare l'elettro utensile solo da personale qualificato e solo con pezzi di ricambio originali.** In questo modo si garantisce il mantenimento della sicurezza dell'elettro utensile.
- b) **Non sottoporre mai a manutenzione le batterie danneggiate.** Tutta la manutenzione delle batterie deve essere eseguita solo dal produttore o da un centro di assistenza autorizzato.

● Istruzioni di sicurezza per gli avvitatori a percussione

- **Tenere l'elettro utensile dalle superfici di presa isolate quando si eseguono lavori in cui la vite può colpire linee elettriche nascoste.** Il contatto con un filo sotto tensione può anche mettere sotto tensione le parti metalliche dell'apparecchio e causare scosse elettriche.
- **Fissare il pezzo da lavorare.** Un pezzo trattenuto da dispositivi di serraggio o da una morsa ha una tenuta più sicura che con la sola mano.
- **Prima di depositare l'elettro utensile, attendere che si sia arrestato.** Lo strumento di inserimento può incepparsi e causare la perdita di controllo dell'elettro utensile.
- **Utilizzare dei rilevatori adeguati per rintracciare le linee di alimentazione nascoste o consultare il fornitore locale.** Il contatto con le linee elettriche può causare incendi e scosse elettriche. Il danneggiamento di una linea del gas può causare un'esplosione. La penetrazione in un tubo dell'acqua provoca danni materiali.
- **In caso di materiali morbidi come l'alluminio o simili, quando si utilizza l'avvitatore a percussione, la filettatura o la sede della vite possono essere danneggiate se si serra troppo forte.**

Accessori/complementi originali

AVVERTENZA!

► Non utilizzare accessori non raccomandati da **/// PARKSIDE**. Ciò può causare scosse elettriche e incendi.

- Usare solo gli accessori e i complementi specificati nel manuale di istruzioni o il cui alloggiamento è compatibile con il prodotto.

● Riduzione delle vibrazioni e del rumore

Limitare il tempo di utilizzo, utilizzare modalità a bassa vibrazione e bassa rumorosità e indossare dispositivi di protezione individuale per ridurre gli effetti delle vibrazioni e del rumore.

Le seguenti misure possono contribuire a ridurre i rischi legati a vibrazioni e rumore:

- Utilizzare il prodotto solo in conformità con l'uso previsto e come descritto nelle presenti istruzioni per l'uso.
- Assicurarsi che il prodotto sia perfetto e ben mantenuto.
- Tenere saldamente il prodotto dalle impugnature/superfici di presa.
- Mantenere il prodotto secondo le istruzioni e garantire un'adeguata lubrificazione (se del caso).
- Pianificare il processo di lavoro in modo che l'uso di prodotti con un elevato valore di vibrazione sia distribuito su un periodo più lungo.

● Comportamento in caso di emergenza

Utilizzare le presenti istruzioni per l'uso per familiarizzare con l'uso di questo prodotto. Memorizzare le istruzioni di sicurezza e rispettarle a tutti i costi. Ciò aiuta ad evitare rischi e pericoli.

- Fare sempre attenzione durante l'uso di questo prodotto in modo da poter identificare tempestivamente i pericoli e agire di conseguenza. Un intervento rapido può prevenire gravi lesioni e danni materiali.
- In caso di malfunzionamenti, spegnere immediatamente il prodotto e rimuovere la batteria. Prima di rimettere in funzione il prodotto, far controllare e, se necessario, riparare da uno specialista qualificato.

● Rischi residui

INDICAZIONE

► Durante il funzionamento, questo prodotto genera un campo elettromagnetico! In determinate circostanze, questo campo può interferire con impianti medici attivi o passivi! Per ridurre il rischio di lesioni gravi o mortali, si raccomanda alle persone con impianti medici di consultare il proprio medico e il produttore dell'impianto medico prima di utilizzare questo prodotto!

Anche se il prodotto viene utilizzato correttamente, sussiste comunque un potenziale rischio di lesioni personali e danni materiali. In relazione alla costruzione e alla progettazione di questo prodotto possono verificarsi, tra l'altro, i seguenti pericoli:

- Lesioni causate da parti mobili o superfici calde
- Danni all'udito se non si indossano cuffie di protezione adeguate
- Danni alla salute derivanti da vibrazioni di mani e braccia, in caso il prodotto sia stato utilizzato a lungo o non sia stato fatto funzionare correttamente e sottoposto a manutenzione regolare

● Istruzioni di sicurezza per i caricabatterie

- L'apparecchio può essere usato da bambini di almeno 8 anni e persone con ridotte capacità fisiche, psichiche o sensoriali, oppure senza esperienza e conoscenza del prodotto, solo sotto supervisione o a seguito di istruzioni per un uso sicuro del prodotto e conseguente comprensione dei rischi connessi all'utilizzo dello stesso.

Non lasciare che i bambini giochino con l'apparecchio.

La pulizia e la manutenzione utente non possono essere eseguite da bambini senza supervisione.

- Non ricaricare batterie non ricaricabili. La violazione di questa indicazione comporta dei pericoli.
- Se il cavo di alimentazione è danneggiato, deve essere sostituito dal costruttore o dal suo servizio assistenza o da

una persona con qualifica simile, in modo da prevenire ogni rischio.

- Proteggere le componenti elettriche dall'umidità. Non immergere il dispositivo in acqua o in altri liquidi, per evitare scosse elettriche. Non tenere mai l'apparecchio sotto acqua corrente. Osservare le istruzioni per la pulizia, la manutenzione e la riparazione.

🏠 L'apparecchio è adatto esclusivamente all'uso in interni.

⚠ ATTENZIONE! Questo caricabatterie è adatto solo per la ricarica di batterie dei seguenti tipi:

| /// PARKSIDE® Batteria da 20 V | | |
|---------------------------------------|------|----------|
| PAP 202 A1 | 2 Ah | 5 celle |
| PAP 204 A1 | 4 Ah | 10 celle |
| PAPS 204 A1/B1 | 4 Ah | 5 celle |
| PAPS 208 A1 | 8 Ah | 10 celle |

Batterie e caricabatterie adatti

| | |
|-------------------------|---------------------------|
| Batteria: | /// PARKSIDE® X 20 V Team |
| Carica-batterie: | /// PARKSIDE® X 20 V Team |

- I clienti dei seguenti paesi possono ordinare batterie e caricabatterie di ricambio compatibili nei negozi online Lidl:

Germania (lidl.de), Francia (lidl.fr), Belgio (lidl.be), Repubblica Ceca (lidl.cz), Paesi Bassi (lidl.nl), Polonia (lidl.pl), Slovacchia (lidl.sk), Spagna (lidl.es)

I clienti di tutti gli altri Paesi possono ordinarli su www.optimex-shop.com.

● Prima del primo utilizzo

● Disimballo del prodotto

1. Estrarre il prodotto dall'imballaggio e rimuovere tutto il materiale di imballaggio e le pellicole protettive.
2. Verificare la presenza di tutti i componenti e la completezza della fornitura descritta (vedere "Contenuto della confezione").
3. Controllare che il prodotto e tutte le parti siano in buone condizioni. Se si riscontrano danni o difetti, non utilizzare il prodotto, ma procedere come descritto nel capitolo "Garanzia".

● Accessori

⚠ **AVVERTENZA!**

- ▶ Non utilizzare accessori non raccomandati da **/// PARKSIDE**. Ciò può causare scosse elettriche e incendi.

Per un uso sicuro e corretto di questo prodotto sono necessari i seguenti accessori:

- Dispositivi di protezione individuale adeguati

Per avvitare e svitare le viti sono necessari i seguenti accessori:

- Portapunta per portautensile **1** da $\frac{1}{2}$ " (12,7 mm)
- Punta a vite

Utensili e strumenti di inserimento sono disponibili presso i rivenditori specializzati. Al momento dell'acquisto, osservare sempre i requisiti tecnici di questo prodotto (vedere "Dati tecnici"). In caso di incertezza, rivolgersi ad uno specialista qualificato e chiedere consiglio al proprio rivenditore.

● Preparazione

⚠ **AVVERTENZA! Rischio di lesioni da avviamento involontario!**

- ▶ Inserire la batteria **6** nel prodotto solo quando questo è completamente pronto per l'uso.

● Montaggio/smontaggio dello strumento di inserimento

INDICAZIONE

- ▶ Le indicazioni sulla direzione riportate in questa sezione devono essere interpretate nel senso che l'utente è posizionato dietro il prodotto.

Montaggio dello strumento di inserimento

(Fig. D)

- Spingere la bussola **15** desiderata sul portautensile **1**.
- Se si utilizza un adattatore per bussola **14**:
 - Spingere l'adattatore per bussola **14** sul portautensile **1**.
 - Spingere uno strumento di inserimento da $\frac{3}{4}$ " (19 mm) sull'adattatore per bussola **14**.
- Se si utilizzano un portapunta e una punta a vite (entrambi non inclusi):
 - Spingere il portapunta sul portautensile **1**.
 - Inserire una punta a vite nel portapunta.

Smontaggio dello strumento di inserimento

(Fig. D)

⚠ CAUTELA! Rischio di ustioni!

- ▶ Gli strumenti di inserimento possono diventare molto caldi. Indossare eventualmente dei guanti protettivi.

- Estrarre lo strumento di inserimento dal portautensile [1].

● Controllo del livello di carica della batteria

- Premere il pulsante  [7] per controllare il livello di carica della batteria [6].
- Il livello di carica o la carica residua sono indicati dal display a LED del livello di carica [8]:

| LED | Livello di carica |
|-----------|-------------------|
| Verde | Carica massima |
| Arancione | Carica media |
| Rosso | Carica bassa |

● Ricarica della batteria

⚠ ATTENZIONE! Rischio di danni alla batteria [6]!

- ▶ Non esporre la batteria [6] a una luce solare diretta per lungo tempo e non collocarla su un radiatore. Mantenere una temperatura ambiente di max. +50 °C.

INDICAZIONE

- ▶ Se la batteria [6] è ancora calda, lasciarla raffreddare prima di caricarla.

1. Rimuovere la batteria [6] dal prodotto.
2. Spingere la batteria [6] nel vano di ricarica del caricabatterie [17].
3. Collegare il caricabatterie [17] a una presa elettrica.
4. Dopo la carica: Scollegare il caricabatterie [17] dalla presa.
5. Estrarre la batteria [6] dal caricabatterie [17].

LED di controllo sul caricabatterie

| Verde | Rosso | Significato |
|--------------|--------------|--|
| Acceso | — | Completamente carica |
| | | Modalità Standby (nessuna batteria [6] inserita) |
| — | Acceso | In ricarica |
| — | Lampeggiante | La batteria [6] è surriscaldata |
| Lampeggiante | Lampeggiante | La batteria [6] è difettosa |

● Funzionamento

● Inserire/rimozione della batteria

⚠ AVVERTENZA! Rischio di lesioni da avviamento involontario!

- ▶ Inserire la batteria [6] solo quando il prodotto è completamente pronto per l'uso.

⚠ ATTENZIONE! Rischio di danni alle cose e di danni al prodotto!

- ▶ Una batteria errata può danneggiare il prodotto e la batteria.

Inserimento della batteria

1. Spingere la batteria [6] lungo le guide nel portabatteria [4].
2. Assicurarsi che la batteria [6] scatti in posizione in modo udibile.

Rimozione della batteria

1. Premere il pulsante di sblocco [9] sulla batteria [6].
2. Estrarre la batteria [6] dal portabatteria [4].

● Selezione della velocità

- Premere [11] per selezionare uno dei 3 livelli di velocità.
- La velocità selezionata viene visualizzata nell'indicatore di velocità [12].

| Li-vello | Max. giri a vuoto | Max. numero di colpi | Coppia |
|----------|------------------------|------------------------|----------|
| 1 | 660 min ⁻¹ | 500 min ⁻¹ | 130 N m |
| 2 | 1250 min ⁻¹ | 1500 min ⁻¹ | 400 N m |
| 3 | 1550 min ⁻¹ | 1900 min ⁻¹ | 1356 N m |

● Impostazione del senso di rotazione

(Fig. E)

⚠ ATTENZIONE! Rischio di danni al prodotto!

- ▶ Non azionare il commutatore del senso di rotazione [2] finché il prodotto non si è fermato.

INDICAZIONE

- ▶ Le indicazioni sulla direzione riportate in questa sezione devono essere interpretate nel senso che l'utente è posizionato dietro il prodotto.

- Portare il commutatore del senso di rotazione [2] in una delle 3 posizioni:

| Posizione del commutatore del senso di rotazione [2] | Senso di rotazione |
|--|-----------------------------------|
| Sinistra | In senso orario |
| Centrale | Interruttore ON/OFF [13] bloccato |
| Destra | In senso antiorario |

● Accensione/spengimento

⚠ AVVERTENZA! Rischio di lesioni da funzionamento continuo involontario del prodotto!

- ▶ Prima di inserire la batteria [6], verificare che l'interruttore ON/OFF [13] funzioni correttamente e che, una volta rilasciato, torni in posizione OFF.

Accensione

1. Inserire la batteria [6] (vedere "Inserire/rimozione della batteria").
2. Impostare il senso di rotazione (vedere "Impostazione del senso di rotazione").
3. Selezionare la velocità (vedere "Selezione della velocità").
4. Tenere premuto l'interruttore ON/OFF [13].

Spegnimento

1. Rilasciare l'interruttore ON/OFF [13].
2. Prima di depositare il prodotto, attendere che si sia arrestato.
3. Quando si fa una pausa: Portare il commutatore del senso di rotazione [2] in posizione centrale. In questo modo si evita l'accensione accidentale del prodotto.
4. Se si lascia il prodotto incustodito o si è finito di lavorare, rimuovere la batteria [6] dal prodotto.

● Controllo della velocità

- Regolazione graduale della velocità: Premere più leggermente o più forte l'interruttore ON/OFF [13].

| Pressione | Velocità |
|-----------|----------|
| Leggera | Basso |
| Forte | Alta |

● Luce da lavoro a LED

INDICAZIONE

- ▶ Miglioramento della visibilità in aree scarsamente illuminate: Questo prodotto è dotato di una luce da lavoro a LED [10] per illuminare l'area di lavoro immediata.
- Non appena il prodotto viene acceso: La luce da lavoro a LED [10] si accende subito.

● Clip da cintura

⚠ CAUTELA! Rischio di lesioni!

- ▶ Prima di appendere il prodotto a una cintura: Portare il commutatore del senso di rotazione [2] in posizione centrale. In questo modo si evita l'accensione accidentale del prodotto.
- Appendere il prodotto a una cintura: Utilizzare la clip da cintura [5].
- È possibile utilizzare la clip da cintura [5] come apribottiglie per le bottiglie con tappo a corona.

● Istruzioni operative

⚠ ATTENZIONE!

- ▶ Seguire sempre le istruzioni del produttore per il serraggio di viti o dadi. Seguire le istruzioni del produttore per il controllo delle viti o dei dadi in base al tempo o alle prestazioni.
 - ▶ Dopo aver sostituito una ruota del veicolo: Controllare i bulloni o i dadi della ruota come richiesto dalle istruzioni o dalle linee guida del produttore. Serrare i bulloni o i dadi delle ruote dopo circa 50–100 km con una chiave dinamometrica.
 - La coppia di serraggio dipende dalla durata di percussione.
 - Per raggiungere una forza d'urto ottimale, non esercitare alcuna pressione sulla vite/dado.
 - Utilizzare il prodotto solo per serrare dadi e bulloni per lavori di premontaggio. Non è il prodotto a raggiungere la coppia di serraggio nominale del bullone o del dado, ma una chiave dinamometrica impostata sulla coppia di serraggio nominale.
 - Utilizzare una chiave dinamometrica per verificare la coppia di serraggio effettivamente raggiunta.
- ## ● Trasporto
- Spegnerne il prodotto e rimuovere la batteria [6]. Lasciare che tutte le parti mobili si fermino completamente.
 - Rimuovere lo strumento di inserimento.
 - Trasportare il prodotto sempre dall'impugnatura [3].

● Pulizia, manutenzione e immagazzinamento

⚠ **AVVERTENZA! Rischio di lesioni da avviamento involontario!**

- ▶ Proteggersi durante i lavori di manutenzione e pulizia.
 - ▶ Spegnere il prodotto e rimuovere la batteria [6].
- Far eseguire le riparazioni e gli interventi di manutenzione non descritti nelle presenti istruzioni dal nostro centro di assistenza (vedere "Assistenza"). Utilizzare solo pezzi di ricambio originali.

● Pulizia

⚠ **AVVERTENZA! Rischio di scossa elettrica!**

- ▶ Non spruzzare mai acqua sul prodotto.

⚠ **ATTENZIONE! Rischio di danni al prodotto!**

- ▶ Le sostanze chimiche possono danneggiare le parti in plastica del prodotto. Non utilizzare detergenti o solventi.
- Mantenere pulite le fessure di ventilazione, l'alloggiamento del motore e l'impugnatura del prodotto. A tale scopo, utilizzare un panno umido o una spazzola.

● Manutenzione

- Il prodotto non richiede alcuna manutenzione.

● Conservazione







- Conservare il prodotto e gli accessori sempre
 - Pulito,
 - Asciutto,
 - Protetto dalla polvere,
 - Nella valigetta [20],
 - Fuori dalla portata dei bambini.
- La temperatura di conservazione della batteria [6] e del prodotto è compresa tra 0 °C e +45 °C. Durante la conservazione, evitare il freddo o il calore estremo per evitare che la batteria perda energia.
- Prima di conservare: Rimuovere la batteria [6] dal prodotto.

● Pezzi di ricambio/accessori

- È possibile effettuare ordini solo online.
- I clienti possono acquistare ricambi compatibili e accessori su www.optimex-shop.com.
- Tenere a portata di mano il numero d'ordine.
- Per ulteriori informazioni, contattare il servizio di assistenza Lidl (vedere "Assistenza").

| Parte | Numero d'ordine |
|---|-----------------|
| Clip da cintura [5] | 99945875101 |
| 3× bussola [15] e adattatore per bussola [14] | 99945875104 |

● Risoluzione dei problemi

| Problema | Possibile causa | Soluzione |
|--|--|--|
| Il prodotto non si avvia. | La batteria  non è inserita. | Inserire la batteria  (vedere "Inserire/rimozione della batteria"). |
| | La batteria  è scarica. | Caricare la batteria  (vedere "Ricarica della batteria"). |
| | L'interruttore ON/OFF  è difettoso. | Contattare il nostro centro di assistenza (vedere "Assistenza"). |
| | Il motore è difettoso. | |
| Le prestazioni del prodotto sono deboli. | Eccessiva pressione sul prodotto | Applicare una pressione adeguata sul prodotto. |
| Il prodotto funziona con interruzioni. | Contatto interno allentato | Contattare il nostro centro di assistenza (vedere "Assistenza"). |
| | L'interruttore ON/OFF  è difettoso. | |

● Smaltimento

L'imballaggio è composto da materiali ecologici che possono essere smaltiti presso i siti di raccolta locali per il riciclo.



Osservare l'identificazione dei materiali di imballaggio per lo smaltimento differenziato, i quali sono contrassegnati da abbreviazioni (a) e da numeri (b) con il seguente significato: 1-7: plastiche/20-22: carta e cartone/80-98: materiali compositi.

Prodotto:



Points de collecte sur www.quefairemedechets.fr
Privilégiez la réparation ou le don de votre appareil !

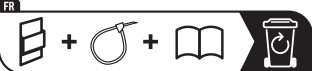

Il prodotto, i suoi accessori e i materiali di imballaggio sono riciclabili e soggetti alla responsabilità estesa del produttore.

Per un migliore trattamento dei rifiuti, smaltirli separatamente seguendo i diversi simboli della raccolta differenziata.

Il logo Triman è valido solamente per la Francia.



E' possibile informarsi circa le possibilità di smaltimento del prodotto usato presso l'amministrazione comunale o cittadina.



Per questioni di tutela ambientale non gettare il prodotto usato tra i rifiuti domestici, ma provvedere invece al suo corretto smaltimento. Presso l'amministrazione competente è possibile ricevere informazioni circa i siti di raccolta e i relativi orari di apertura.

Le batterie/Gli accumulatori difettosi o usati devono essere riciclati. Smaltire le batterie/gli accumulatori e/o il prodotto presso i punti di raccolta indicati.



Uno smaltimento scorretto delle batterie/gli accumulatori procura danni all'ambiente!

Estrarre le batterie/il pacchetto batteria dal prodotto prima dello smaltimento.

È vietato smaltire le batterie/gli accumulatori con i rifiuti domestici. Possono contenere metalli pesanti nocivi e sono soggetti a smaltimento come rifiuti speciali. I simboli chimici dei metalli pesanti sono i seguenti: Cd = cadmio, Hg = mercurio, Pb = piombo. Consegnare, pertanto, le batterie/gli accumulatori esausti presso un punto di raccolta comunale.

● **Garanzia**

Il prodotto è stato fabbricato accuratamente secondo severe direttive di qualità ed è stato controllato meticolosamente prima della consegna. In caso di difetti di materiale o fabbricazione l'acquirente può far valere diritti legali nei confronti del venditore. La nostra garanzia sotto riportata non costituisce alcun limite ai diritti legali dell'acquirente.

Questo prodotto è garantito per 5 anni con decorrenza dalla data di acquisto. La garanzia decorre dalla data d'acquisto. Conservare lo scontrino originale in un posto sicuro perché questo documento viene richiesto come prova dell'avvenuto acquisto.

Tutti i danni o difetti presenti già al momento dell'acquisto devono essere comunicati subito dopo l'apertura della confezione.

Se entro 5 anni dalla data di acquisto di questo prodotto si rileva un difetto di materiale o di fabbricazione, noi procederemo, a nostra discrezione, alla riparazione o sostituzione gratuita del prodotto o al rimborso del prezzo di acquisto. Un eventuale intervento

in garanzia non prolunga né rinnova il periodo di garanzia stesso. Ciò vale anche per le parti sostituite e riparate.

Questa garanzia decade in caso di danneggiamento oppure uso o manutenzione impropri del prodotto.

La prestazione in garanzia vale per difetti del materiale o di fabbricazione. Questa garanzia non si estende a componenti del prodotto esposti a normale logorio, che possono pertanto essere considerati come componenti soggetti a usura (esempio capacità della batteria, calcificazione, lampade, pneumatici, filtri, spazzole...). La garanzia non si estende altresì a danni che si verificano su componenti delicati (esempio interruttori, batterie, parti realizzate in vetro, schermi, accessori vari) nonché danni derivanti dal trasporto o altri incidenti.

● **Gestione dei casi in garanzia**

Per permetterci di risolvere rapidamente il vostro problema, procedete nel seguente modo:

Per tutte le richieste conservare lo scontrino e il codice articolo (IAN 495857_2504) a prova dell'avvenuto acquisto.

Il codice articolo si trova nell'etichetta del prodotto, come incisione sul prodotto, nella pagina del titolo di queste istruzioni (in basso a sinistra) oppure nell'adesivo apposto sul retro o sul lato inferiore del prodotto.

In caso di errori di funzionamento o altri difetti contattare innanzitutto il seguente servizio di assistenza telefonicamente o per e-mail.

Potete inviare gratuitamente all'indirizzo dell'assistenza che vi è stato fornito un eventuale prodotto difettoso, allegando

la ricevuta d'acquisto (scontrino),
la descrizione del tipo di difetto e
l'indicazione di quando si è verificato.



Su parkside-diy.com potete visionare e scaricare questo e molti altri manuali. Con questo codice QR accedete direttamente a parkside-diy.com. Scegliete il vostro paese e cercate le istruzioni per l'uso attraverso la maschera di ricerca. Inserendo il codice articolo (IAN) 495857_2504 accedete alle istruzioni per l'uso relative al vostro articolo.

● Assistenza

Assistenza Italia

Tel.: 800172663

Modulo di contatto sul sito

parkside-diy.com

IAN 495857_2504

● Dichiarazione di conformità UE

DICHIARAZIONE DI CONFORMITÀ UE (N. 495857_2504)

IAN: 495857_2504
Identificazione del prodotto: "PARKSIDE Performance" Avvitatore a percussione ricaricabile
Numero di modello: HG13563

L'oggetto della dichiarazione di cui sopra è conforme alla pertinente normativa di armonizzazione dell'Unione:

| |
|--|
| Direttiva 2006/42/CE |
| Direttiva 2014/30/UE |
| Direttiva 2011/65/UE con tutte le relative modifiche |

Riferimento alle pertinenti norme armonizzate o riferimenti alle altre specifiche tecniche in relazione alle quali è dichiarata la conformità:

| |
|---------------------------|
| N° / Parti |
| Direttiva 2006/42/CE |
| EN 62841-1:2015/A11:2022 |
| EN 62841-2-2:2014/AC:2015 |
| Direttiva 2014/30/UE |
| EN IEC 55014-1:2021 |
| EN IEC 55014-2:2021 |

L'oggetto della dichiarazione di cui sopra è conforme alla direttiva 2011/65/UE del Parlamento europeo e del Consiglio, dell'8 giugno 2011, sulla restrizione dell'uso di determinate sostanze pericolose nelle apparecchiature elettriche ed elettroniche:

| |
|-------------------|
| N° / Parti |
| EN IEC 63000:2018 |

Depositario della documentazione tecnica: OWIM GmbH & Co.KG

Firmato a nome e per conto di:

OWIM GmbH & Co. KG, Stiftsbergstraße 1, 74167 Neckarsulm, Germania

La presente dichiarazione di conformità è rilasciata sotto la sola responsabilità del produttore.

Traduzione della dichiarazione di conformità originale

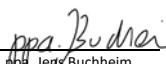
| | | | |
|------------|------------|---|---|
| Neckarsulm | 01.08.2025 |  |  |
| Luogo | Data | ppa. Stefan Haensel Firmatario autorizzato | ppa. Jens Buchheim Firmatario autorizzato |

IT

CE

| | | |
|--|-------|-----|
| A felhasznált piktogramok/szimbólumok listája | Oldal | 219 |
| Bevezető | Oldal | 219 |
| Rendeltetésszerű használat | Oldal | 220 |
| A csomagolás tartalma | Oldal | 220 |
| A részegységek leírása | Oldal | 220 |
| Funkcióleírás | Oldal | 221 |
| Műszaki adatok | Oldal | 221 |
| Biztonsági utasítások | Oldal | 223 |
| Általános biztonsági utasítások elektromos szerszámokhoz | Oldal | 223 |
| Biztonsági utasítások csavarozókhoz | Oldal | 227 |
| A rezgés és a zaj csökkentése | Oldal | 227 |
| Teendők vészhelyzet esetén | Oldal | 228 |
| További kockázatok | Oldal | 228 |
| Biztonsági utasítások töltőkészülékekhez | Oldal | 228 |
| Első használat előtt | Oldal | 229 |
| A termék kicsomagolása | Oldal | 229 |
| Tartozékok | Oldal | 229 |
| Előkészületek | Oldal | 230 |
| Szerszámotét felszerelése/leszerelése | Oldal | 230 |
| Az akkumulátorcsomag töltöttségének ellenőrzése | Oldal | 230 |
| Az akkumulátorcsomag feltöltése | Oldal | 231 |
| Kezelés | Oldal | 231 |
| Az akkumulátorcsomag behelyezése/kivétele | Oldal | 231 |
| A sebességfokozat kiválasztása | Oldal | 231 |
| A forgásirány beállítása | Oldal | 232 |
| Be- és kikapcsolás | Oldal | 232 |
| A sebesség szabályozása | Oldal | 232 |
| LED munkalámpa | Oldal | 233 |
| Övcsat | Oldal | 233 |
| Utasítások a munkához | Oldal | 233 |
| Szállítás | Oldal | 233 |

| | |
|---|-----------|
| Tisztítás, karbantartás és tárolás | Oldal 233 |
| Tisztítás..... | Oldal 234 |
| Karbantartás..... | Oldal 234 |
| Tárolás..... | Oldal 234 |
| Pótalkatrészek/tartozékok..... | Oldal 234 |
| Hibaelhárítás | Oldal 235 |
| Mentesítés | Oldal 235 |
| Garancia | Oldal 236 |
| Garanciális ügyek lebonyolítása..... | Oldal 236 |
| Szervíz | Oldal 237 |
| EU-Megfelelőségi nyilatkozat | Oldal 238 |

A felhasznált piktogramok/szimbólumok listája

| | | | |
|--|---|--|--|
|  | VESZÉLY! – Magas kockázati szintű veszélyre utal, melyet ha nem kerülnek el, az halálesethez vagy súlyos sérüléshez vezet (pl. fulladásveszély) |   | Ez a szimbólum arra utal, hogy a termék használata során figyelembe kell venni a használati útmutatóban leírtakat. |
|  | FIGYELMEZTETÉS! – Közepes kockázati szintű veszélyre utal, melyet ha nem kerülnek el, az halálesethez vagy súlyos sérüléshez vezethet (pl. áramütés kockázata) |  | Egyenáram/-feszültség |
| | |  | Az akkumulátorcsomagot óvja a hőtől, valamint a tartós és erős napfénytől. |
|  | VIGYÁZAT! – Alacsony kockázati szintű veszélyre utal, melyet ha nem kerülnek el, az könnyebb vagy mérsékelt sérüléshez vezethet (pl. forrázásveszély) |  | Az akkumulátorcsomagot óvja a tűztől. |
| | |  | Az akkumulátorcsomagot óvja a víztől és a nedvességtől. |
|  | FIGYELEM! – Lehetséges anyagi károokra hívja fel a figyelmet (pl. rövidzárlat veszélye) |  | Hordjon fülvédőt! |
| | |  | Viseljen védőkesztyűt! |
|  | Vigyázat! Forró felületek. Égési sérülés kockázata áll fenn. |  | Viseljen szemvédőt! |
|  | Sebességfokozat-állító gomb  |  | Sebességfokozat-jelző  |
|   | Biztonsági utasítások Kezelési utasítások |  | A CE-jelzés azt jelzi, hogy a termék megfelel a rá vonatkozó EU előírásoknak. |

20 V AKKU-CSAVARÓZÓ

● Bevezető

Gratulálunk új termékének vásárlása alkalmából. Ezzel a döntésével vállalatunk értékes terméke mellett döntött. A használati utasítás ezen termék része. A biztonságra, a használatára és a megsemmisítésre vo-

natkozó fontos tudnivalókat tartalmazza. A termék használata előtt ismerje meg az összes használati és biztonsági tudnivalót. A terméket csak a leírtak szerint és a megadott felhasználási területeken alkalmazza. A termék harmadik személy számára való továbbadása esetén kézbesítse vele annak a teljes dokumentációját is.

● Rendeltetésszerű használat

- A termék az alábbi eljárásokhoz használható:
 - Csavarok becsavarása és kicsavarása
 - Csavaranyák meghúzása és kicsavarása
- A LED munkalámpa **10** a közvetlen munkaterület megvilágítására használható.
- Mindig az adott használatnak megfelelő tartozékokat használja. Szerszámberétek vásárlása és használata során vegye figyelembe a termék műszaki előírásait (lásd „Műszaki adatok” c. részt).
- A terméket csak száraz helyiségekben, beltéren használja.
- A termék más használati módjai, módosításai nem rendeltetésszerűnek minősülnek és életveszély, sérülések és károk kockázatával járnak.
- A gyártó nem vállal felelősséget a nem rendeltetésszerű használatból eredő károkért.
- A balesetekért vagy személyi sérülésekért és/vagy a harmadik személyeket vagy azok tulajdonát ért károkért a termék üzemeltetője vagy felhasználója felelős.
- A termék kizárólag magánháztartásokban használható.
- A termék üzleti vagy ahhoz hasonló célokra nem alkalmas.
- Vegyen figyelembe minden alkalmazandó helyi biztonsági előírást, szabványt és rendeletet. Az elektromos szerszámok használata egyes országos vagy helyi előírások szerint csak bizonyos időben lehet engedélyezett.
- A termék az **X 20 V TEAM** sorozathoz tartozik, és az **X 20 V TEAM** sorozat akkumulátorcsomagjaival működtethető. Az **X 20 V TEAM**

akkumulátorcsomagjait csak az **X 20 V TEAM** töltőkészülékeivel szabad tölteni.

● A csomagolás tartalma

⚠ FIGYELMEZTETÉS!

▶ A termék és a csomagolóanyagok nem játékszerek! Gyermeknek nem játszhatnak a műanyag zacskókkal, fóliákkal és az apró alkatrészekkel! Lenyelés és fulladás veszélye!

- 1 20 V Akku-csavarozó
- 3 Dugókulcs (17 mm, 19 mm, 21 mm)
- 1 Dugókulcsadapter (½" (12,7 mm) és ¾" (19 mm) között)
- 1 Tartókoffer
- 1 Akkumulátorcsomag
- 1 Töltőkészülék
- 1 Használati útmutató

● A részegységek leírása

Eloolvasás előtt hajtogassa ki az ábrákat tartalmazó oldalakat és ismerkedjen meg a termék funkcióival.

(A ábra)

- 1 Szerszámbe fogó
- 2 Forgásirány-kapcsoló
- 3 Fogó (szigetelt markolat)
- 4 Akkumulátorcsomag-tartó
- 5 Övcsat
- 6 Akkumulátorcsomag
- 7 gomb (töltöttségi szint)
- 8 LED akkuállapot-jelző
- 9 Kioldógomb (akkumulátorcsomag)
- 10 LED munkalámpa
- 11 gomb (sebességfokozat)
- 12 Sebességfokozat-jelző
- 13 Be-/kikapcsoló gomb
- 14 Dugókulcsadapter
- 15 Dugókulcs

(B ábra)

16 Elektromos vezeték csatlakozóval

17 Töltőkészülék

18 Töltési LED – piros

19 Töltési LED – zöld

(C ábra)

20 Tartókoffer

● Funkcióleírás

- A termék 1/2" (12,7 mm) szögletes szerszámbefogóval **1** rendelkezik, amely az óramutató járásával megegyező vagy ellentétes irányban forgatható.
- Az ütvecsavarás funkció a motor erejét egyenletes ütvecsavarásokká alakítja át.
- Az ütőmű a csavarok és a csavaranyák meghúzásakor és kicsavarásakor bekapcsol.
- Az egyes kezelőelemekkel kapcsolatos további információk a „Kezelés” c. fejezetben találhatóak.

● Műszaki adatok

| 20 V Akku-csavarozó | PASSP 20-Li C4 |
|-------------------------------------|--------------------------|
| Névleges feszültség U: | 20 V === |
| Súly (akkumulátorcsomaggal): | kb. 4 kg |
| Üresjárat sebesség n ₀ : | |
| – 1. fokozat: | 0–660 min ⁻¹ |
| – 2. fokozat: | 0–1250 min ⁻¹ |
| – 3. fokozat: | 0–1550 min ⁻¹ |
| Löketszám: | |
| – 1. fokozat: | 0–500 min ⁻¹ |
| – 2. fokozat: | 0–1500 min ⁻¹ |
| – 3. fokozat: | 0–1900 min ⁻¹ |

| 20 V Akku-csavarozó | PASSP 20-Li C4 |
|--|----------------------------|
| Nyomaték: | |
| – 1. fokozat: | 130 N m |
| – 2. fokozat: | 400 N m |
| – 3. fokozat: | 1356 N m |
| A csavarok/ csavaranyák max. mérete: | M33 |
| Szerszámbefogó: | 1/2" (12,7 mm) négyszög |

| Akkumulátorcsomag | PAP 204 A1 |
|----------------------|------------|
| Modellszám: | HG13859 |
| Típus: | Lítium-ion |
| Névleges feszültség: | 20 V === |
| Kapacitás: | 4 Ah |
| Energiaérték: | 80 Wh |
| Cellák száma: | 10 |

| Gyorstöltő készülék | PLG 20 C3 |
|------------------------|--|
| Modellszám: | |
| VDE csatlakozó: | HG12518 |
| BS csatlakozó: | HG12518-BS |
| Bemenet: | |
| Névleges feszültség: | 230–240 V~ |
| Névleges frekvencia: | 50 Hz |
| Névleges teljesítmény: | 120 W |
| Kimenet: | |
| Névleges feszültség: | 21,5 V === |
| Töltési áram: | 4,5 A |
| Védelmi osztály: | II/□ |
| Biztosíték (belső): | 3,15 A /  |

Ajánlott környezeti hőmérséklet

| | |
|------------------------------|------------------------|
| Max. hőmérséklet (összesen): | +50 °C |
| Töltés közben: | +4 °C és +40 °C között |
| Működés közben: | +4 °C és +50 °C között |
| Tárolásnál: | 0 °C és +45 °C között |

Zajkibocsátási értékek

A mért értékek meghatározása az EN 62841 alapján történt. Az elektromos szerszám A besorolású zajszintje tipikusan:

| | |
|----------------------------------|--------|
| Hangnyomásszint L_{pA} : | 85 dB |
| Bizonytalanság K_{pA} : | 3,0 dB |
| Hangteljesítményszint L_{WA} : | 93 dB |
| Bizonytalanság K_{WA} : | 3,0 dB |

Rezgési értékek

A rezgési összérték (háromirányú vektorösszeg) megállapítása az EN 62841 szerint történt:

| | |
|-------------------|-----------------------|
| Rezgés a_h : | 3,61 m/s ² |
| Bizonytalanság K: | 1,5 m/s ² |

FIGYELMEZTETÉS!



Viseljen fülvédőt!

FIGYELMEZTETÉS!

- ▶ A rezgés- és zajkibocsátási érték az elektromos szerszám tényleges használata közben eltérhet a megadott értéktől, az elektromos szerszám használati típusától és módjától, különösképpen a megmunkálandó munkadarab típusától függően. Próbálja a rezgési és a zajterhelést minél kisebbre csökkenteni. A rezgési terhelés csökkentése érdekében többek között a szerszámbetét használata során viseljen kesztyűt, valamint csökkentse a munkaidőt. Ehhez a működési ciklus minden részét figyelembe kell venni (például amikor az elektromos szerszám kikapcsolt állapotban van, vagy amikor be van kapcsolva, de nincs terhelés alatt).

MEGJEGYZÉS

- ▶ A megadott rezgési összérték és a megadott zajkibocsátási érték megállapítása egy szabványosított vizsgálati eljárás során került megállapításra, és felhasználható egy elektromos szerszám összehasonlítására egy másikkal.
- ▶ A megadott rezgési összérték és a megadott zajkibocsátási érték továbbá felhasználható a terhelés előzetes becslésére is.

Töltési idő

- A termék az **X 20 V TEAM** sorozathoz tartozik, és az **X 20 V TEAM** sorozat akkumulátorcsomagjaival működtethető. Az **X 20 V TEAM** akkumulátorcsomagjait csak az **X 20 V TEAM** töltőkészülékeivel szabad tölteni.
- A töltési időt olyan tényezők befolyásolják, mint a környezet és az akkumulátorcsomag hőmérséklete,

- valamint a meglévő hálózati feszültség, és az esetenként a megadott értékektől eltérhet.
- A termék üzemeltetéséhez kizárólag az alábbi akkumulátorcsomagok használata javasolt:
 - PAP 202 A1
 - PAP 204 A1
 - Smart PAPS 204 A1/B1
 - Smart PAPS 208 A1
- Ezeknek az akkumulátorcsomagoknak a töltéséhez kizárólag az alábbi töltőkészülékek használata javasolt:
 - PLG 20 A3
 - PLG 20 A4
 - PLG 20 C1
 - PLG 20 C3
 - PDSLGS 20 A1
 - Smart PLGS 2012 A1

| Töltési idő Töltőkészülék | 2 Ah Akkumulátor- csomag PAP 202 A1 | 4 Ah Akkumulátor- csomag PAP 204 A1 | 4 Ah Smart PAPS 204 A1/B1 | 8 Ah Smart PAPS 208 A1 |
|---|--|--|---------------------------------|------------------------------|
| Max. 2,4 A Töltőkészülék PLG 20 A4/C1 | 60 min | 120 min | 120 min | 210 min |
| Max. 4,5 A Töltőkészülék PLG 20 A3/C3 | 35 min | 60 min | 50 min | 120 min |
| Max. 4,5 A Töltőkészülék PDSLGS 20 A1 | 35 min | 60 min | 50 min | 120 min |
| Töltőkészülék Smart PLGS 2012 A1 | 35 min | 35 min | 35 min | 45 min |



Biztonsági utasítások

- **Általános biztonsági utasítások elektromos szerszámokhoz**

⚠ FIGYELMEZTETÉS!

- ▶ **Olvasson el minden, ehhez az elektromos szerszámhoz mellékelt biztonsági utasítást, figyelmeztetést, ábrát és műszaki adatot.** Az alábbi figyelmeztetések figyelmen kívül hagyása áramütéshez, tűzesethez és/vagy súlyos sérülésekhez vezethet.

Őrizzen meg minden biztonsági utasítást és figyelmeztetést biztonságos helyen későbbi használatra.

A biztonsági utasításokban használt „elektromos szerszám” kifejezés hálózati áramról működő (hálózati kábellel rendelkező) és akkumulátorral működő (hálózati kábel nélküli) elektromos szerszámokra vonatkozik.

Munkahelyi biztonság

- a) **A munkaterület legyen mindig tiszta és jól megvilágított.** A rendetlenség vagy a rossz fényviszonyok balesetekhez vezethetnek.

- b) **Az elektromos szerszámot ne használja robbanásveszélyes környezetben, ahol gyúlékony folyadékok, gázok vagy porok találhatóak.** Az elektromos szerszámok szikrákat keltenek, mely a port vagy a gázokat meggyújthatják.
- c) **Az elektromos szerszám használata során tartsa a gyermekeket és az egyéb személyeket távol.** Ha megzavarják, elveszítheti az elektromos szerszám feletti uralmát.
- e) **Ha az elektromos szerszámot kültéren használja, csak olyan hosszabbítót használjon, mely kültéri használatra alkalmas.** Egy kültéri használatra alkalmas hosszabbítókábel használata csökkenti az áramütés kockázatát.
- f) **Ha elkerülhetetlen, hogy az elektromos szerszámot nedves környezetben használják, használjon egy maradékáram-megszakítót.** Maradékáram-megszakító használata lecsökkenti az áramütés kockázatát.

Elektromos biztonság

- a) **Az elektromos szerszám hálózati csatlakozójának illenie kell a konnektorba. Ne módosítsa a csatlakozót. Ne használjon adapteres csatlakozódugaszt földelt elektromos szerszámokkal.** A módosítás nélküli csatlakozók és a megfelelően illeszkedő konnektorok használatával csökken az áramütés kockázata.
- b) **Kerülje a testi érintkezést olyan földelt felületekkel, mint például csövek, fűtőberendezések, sütők vagy hűtőszekrények.** Az áramütés veszélye megnő, ha a teste földelve van.
- c) **Az elektromos szerszámokat tartsa esőtől, nedvességtől távol.** Ha az elektromos szerszám belsejébe víz jut be, az növeli az áramütés kockázatát.
- d) **Az elektromos vezetéket kizárólag rendeltetésének megfelelően használja, azzal ne szállítsa vagy akassza fel az elektromos szerszámot, illetve ne használja a hálózati csatlakozó kihúzására a konnektorból. Az elektromos vezetéket óvja a hőtől, olajoktól, éles sarkoktól vagy a készülék mozgó alkatrészeitől.** A sérült vagy összetekeredett elektromos vezetékek növelik az áramütés kockázatát.

Személyes biztonság

- a) **Az elektromos szerszám használata során legyen körültekintő, figyeljen arra, mit tesz, dolgozzon tudatosan. Ne használjon elektromos szerszámokat kábítószer, alkohol vagy gyógyszerek hatása alatt.** Az elektromos szerszám használata során csupán egy pillanatnyi figyelmetlenség is súlyos sérülésekhez vezethet.
- b) **Viseljen személyes védőfelszerelést és mindig hordjon védőszemüveget.** A személyes védőfelszerelés, például pormaszok, csúszásmentes biztonsági cipő, védősisak vagy fülvédő – az elektromos szerszám használatától függően – lecsökkenti a sérülések kockázatát.
- c) **Ügyeljen arra, hogy az elektromos szerszám ne tudjon akaratlanul elindulni. Mielőtt az elektromos szerszámot az elektromos hálózatra és/vagy akkumulátorhoz csatlakoztatná, kézbe venné vagy mozgatná, ellenőrizze, hogy az ki van-e kapcsolva.** Ha az elektromos szerszám szállítása során az ujját a bekapcsológombon tartja, illetve ha az elektromos szerszám bekapcsolt állapotban van és az elektromos hálózatra csatlakozik, az balesetekhez vezethet.

- d) **Az elektromos szerszám bekapcsolása előtt a beállító szerszámokat, csavarkulcsokat távolítsa el.** Ha egy szerszám vagy egy kulcs az elektromos szerszám egy forgó részébe kerül, az sérüléseket okozhat.
- e) **Kerülje a szokatlan testhelyzeteket. Álljon biztosan és mindig őrizze meg az egyensúlyát.** Így képes lesz az elektromos szerszámot szokatlan helyzetekben is az irányítása alatt tartani.
- f) **Viseljen megfelelő ruházatot. Ne viseljen laza ruházatot vagy ékszereket. A haját, ruházatát és a kesztyűjét tartsa a forgó alkatrésztől távol.** A laza ruházatot, ékszereket vagy haját a készülék mozgó részei elkaphatják.
- g) **Ha porszívó- vagy gyűjtőkészülékek kerültek beszerelésre, ügyeljen azok csatlakoztatására és helyes használatára.** A porszívó használata csökkenti a por okozta veszélyeket.
- h) **Kerülje a hamis biztonságérzetet, és ne hagyja figyelmen kívül az elektromos szerszámokra vonatkozó biztonsági szabályokat akkor sem, ha a gyakori használatnak köszönhetően azok kezelésében már tapasztalt.** A figyelmetlen kezelés a pillanat törtrésze alatt is sérülésekhez vezethet.
- b) **Ne használjon meghibásodott kapcsolóval rendelkező elektromos szerszámot.** Ha egy elektromos szerszámot nem lehet be- vagy kikapcsolni, az veszélyes és szerelésre szorul.
- c) **A készülék beállítási műveletei, szerszámbetétek cseréje valamint az elektromos szerszám tárolása előtt húzza ki a hálózati csatlakozót a konnektorból és/vagy vegye ki a kivehető akkumulátort.** Ezzel az óvintézkedéssel megelőzi az elektromos szerszám akaratlan bekapcsolását.
- d) **A használaton kívüli elektromos szerszámokat tartsa gyermekek számára nem elérhető helyen. Ne hagyja, hogy az elektromos szerszámot olyan személyek használják, akik azzal kapcsolatban nem rendelkeznek tapasztalattal vagy nem olvasták el ezeket az utasításokat.** Az elektromos szerszámok tapasztalatlan kezekben veszélyeseek.
- e) **Ápolja az elektromos szerszámokat és a szerszámbetéteit gondosan. Ellenőrizze a mozgó részek kifogástalan működését, hogy azok nem ragadnak-e be, hogy vannak-e törött vagy sérült alkatrészek, és hogy az elektromos szerszám működését semmi sem befolyásolja. A sérült alkatrészeket az elektromos szerszám használatba vétele előtt meg kell javíttatni.** Sok baleset okozója az elektromos szerszámok gondatlan karbantartása.
- f) **Gondoskodjon a vágószerszámok élességéről és tisztaságáról.** A gondosan ápoltt, éles pengékkel rendelkező vágószerszámok kevésbé hajlamosak a beragadásra, és könnyebben irányíthatóak.

Az elektromos szerszám használata és kezelése

- a) **Ne terhelje túl az elektromos szerszámot. Az adott munkához az arra alkalmas elektromos szerszámot használja.** A megfelelő elektromos szerszám jobban és biztonságosabban dolgozhat, ha azt a megfelelő teljesítmény-tartományon belül használja.





- g) **Az elektromos szerszámot, annak alkatrészeit, szerszámtestét stb. ezen útmutató szerint használja. Ennek során vegye figyelembe a munka körülményeit és az elvégzendő feladatot.** Az elektromos szerszámok nem rendeltetészerű használata veszélyes helyzetekhez vezethet.
- h) **Tartsa a fogantyúkat és a fogófelületeket szárazon, tisztán, olajjuktól és zsiradékoktól mentesen.** A csúszós fogantyúk és fogófelületek miatt nem biztosítható az elektromos szerszám biztonságos kezelése és irányítása váratlan helyzetekben.

Az akkumulátoros szerszám használata és kezelése

- a) **Akkumulátoros szerszámokat csak olyan töltőkészülékekkel töltsön fel, melyeket a gyártó ajánl.** Egy olyan töltőkészülék, mely csak bizonyos típusú akkumulátorokhoz alkalmas, más akkumulátorokkal történő használat esetén tűzveszélyt okozhat.
- b) **Az elektromos szerszámokban csak a hozzájuk készült akkumulátorokat használja.** Más akkumulátorok használata sérülésekhez és tűzveszélyhez vezethet.
- c) **A használaton kívüli akkumulátorokat tartsa iratkapcsoktól, pénzérméktől, kulcsoktól, szögektől, csavaroktól vagy más olyan kisméretű fém tárgyaktól távol, melyek összeköttetést hozhatnak létre a csatlópontok között.** Az akkumulátor csatlópontjai közötti rövidzárlat égési sérülésekhez vagy tüzesethez vezethet.
- d) **Helytelen használat esetén az akkumulátor kifolyhat. Kerülje az érintkezést a folyadékkal. Akaratlan érintkezés esetén öblítse le vízzel.**

Ha a folyadék a szembe kerül, további orvosi segítségre is szükség van. A kilépő akkumulátorfolyadék bőrirritációkat és égési sérüléseket okoz.

- e) **Ne használjon sérült vagy módosított akkumulátorokat.** A sérült vagy módosított akkumulátorok előre nem látható módon viselkedhetnek, és tüzesetet, robbanást vagy sérüléseket okozhatnak.
- f) **Az akkumulátort ne tegye ki tűznek vagy magas hőmérsékleteknek.** A tűz vagy a +130 °C feletti hőmérséklet robbanáshoz vezethet.
- g) **Kövesse a töltésre vonatkozó utasításokat, és soha ne töltsen az akkumulátort vagy az akkumulátoros szerszámot a kezelési útmutatóban megadott hőmérsékleti tartományon kívül.** A helytelen vagy a megengedett hőmérsékleti tartományon kívüli töltés tönkretelheti az akkumulátort, valamint tüzeset veszélyével jár.

| | |
|--|--|
|  | <p>VIGYÁZAT! ROBBANÁS KOCKÁZATA! Soha ne töltsön fel nem újratölthető elemeket.</p> |
|    | <p>Az akkumulátort óvja a hőtől, pl. a tartós napfénytől, tűztől, víztől és nedvességtől is. Robbanás kockázata áll fenn.</p> |

Szerviz

- a) **Az elektromos szerszám javítási munkálatait bízva képzett szakemberre, és csak eredeti pótalkatrészeket használjon.** Így gondoskodhat az elektromos szerszám biztonságos működésének megőrzéséről.

- b) **Soha ne próbálja az akkumulátort megjavítani, ha az megsérült.** Az akkumulátorok javítási munkálatait csak a gyártó vagy annak a meghatalmazott ügyfélszolgálatá végezheti.

● **Biztonsági utasítások csavarozókhoz**

- **Az elektromos szerszámot csak a szigetelt fogófelületeinél tartsa, ha olyan munkákat végez, melyek során a csavar rejtett elektromos vezetékeket érhet.** Feszültség alatt lévő vezetékekkel történő érintkezés során a készülék fém részei is feszültség alá kerülnek, ami áramütéshez vezethet.
- **Rögzítse a munkadarabot.** Szorítóeszközökkel vagy satuval a munkadarabokat biztosabban lehet megtartani, mint kézzel.
- **Mielőtt az elektromos szerszámot letenné, várja meg, míg az teljes mértékben leáll.** A szerszámot beakadhat, és az elektromos szerszám feletti irányítás elveszhet.
- **A rejtett vezetékek megtalálásához használjon megfelelő keresőkészülékeket, vagy forduljon a helyi közműszolgáltatóhoz.** Ha elektromos vezetékekbe ér, az tűzesethez és áramütéshez vezethet. Gázvezetékek megsértése robbanást okozhat. Ha vízvezetékbe ér, az anyagi károkkal jár.
- **Ha az ütvecsavarozót puhább anyagokon, például alumíniumon vagy hasonló anyagokon használja, a csavar túl szoros meghúzása esetén a menet vagy a csavaranya megsérülhet.**

Eredeti alkatrészek/kiegészítő eszközök

▲ FIGYELMEZTETÉS!

- ▶ Ne használjon olyan tartozékokat, melyeket nem a **/// PARKSIDE** javasol. Az áramütéshez és tűzesethez vezethet.
- Csak olyan alkatrészeket és kiegészítő eszközöket használjon, amelyek a használati útmutatóban szerepelnek, vagy amelyek szerszámbefogója kompatibilis a termékkel.

● **A rezgés és a zaj csökkentése**

Csökkentse a használati időt, alkalmazzon kevesebb rezgéssel és zajjal járó használati módokat, valamint viseljen személyes védőfelszerelést, ezzel csökkentve a rezgés és a zaj hatásait.

Az alábbi intézkedések segítenek a rezgések és a zaj okozta ártalmak csökkentésében:

- A terméket kizárólag rendeltetésszerűen, az ebben az útmutatóban leírtak szerint használja.
- Ügyeljen a termék kifogástalan állapotára és gondoskodjon a megfelelő karbantartásról.
- Tartsa a terméket határozottan a fogóinál, illetve fogófelületeinél.
- A termék karbantartását végezze az utasításoknak megfelelően, továbbá ne feledkezzen meg az elégséges kenésről sem (ahol ez szükséges).
- A munkafolyamatot tervezze meg úgy, hogy a nagyobb rezgési értékű termékekkel végzett munka nagyobb időintervallumra tudjon eloszlani.

● Teendők vészhelyzet esetén

Ismerkedjen meg a termék használatával ennek az útmutatónak a segítségével. Tartsa észben a biztonsági utasításokat, és minden esetben kövesse azokat. Ez segít elkerülni a kockázatokat és veszélyeket.

- A termék használata során legyen mindig éber, így időben képes lesz a veszélyek felismerésére és kezelésére. A gyors beavatkozás segít megelőzni a súlyos személyi sérüléseket és anyagi károkat.
- Hibás működés esetén azonnal kapcsolja ki a terméket és vegye ki az akkumulátorcsomagot. Vizsgáltsassa át és szükség szerint szereltesse meg a terméket egy képzett szakemberrel, mielőtt újra használná.

● További kockázatok

MEGJEGYZÉS

▶ A termék működés közben elektromágneses teret kelt! Ez a tér bizonyos körülmények között hatással lehet aktív vagy passzív orvosi implantátumok működésére! A súlyos vagy halálos sérülés kockázatának csökkentése érdekében javasoljuk, hogy az orvosi implantátummal rendelkező személyek a termék használata előtt konzultáljanak orvosukkal és az orvosi implantátum gyártójával!

Még akkor is megmarad a személyi sérülések és anyagi károk potenciális veszélye, ha a terméket az előírásoknak megfelelően használja. A termék felépítéséből és kialakításából adódóan többek között az alábbi veszélyekkel lehet számolni:

- A mozgó alkatrészek vagy a forró felületek okozta sérülések
- Halláskárosodás, ha nem visel megfelelő fülvédőt

- A kezek és a karok rezgésével járó egészségügyi kockázatok, amennyiben a terméket hosszabb ideig használják, illetve a kezelése és a karbantartása nem szakszerűen történik

● Biztonsági utasítások töltőkészülékekhez

- A készüléket akkor használhatják 8 éves és afeletti gyermekek, csökkent testi, érzékszervi vagy szellemi képességű, valamint megfelelő tapasztalattal és tudással nem rendelkező személyek, ha számukra felügyeletet biztosítanak vagy ha utasításokat kapnak a készülék biztonságos használatával kapcsolatban és megértik az azzal járó veszélyeket. A gyermekek nem játszhatnak a készülékkel. A tisztítást és a felhasználói karbantartást nem végezhetik gyermekek felügyelet nélkül.
- Ne töltsön újra nem újratölthető akkumulátorokat. Ennek az utasításnak a figyelmen kívül hagyása kockázatokkal jár.
- Ha az elektromos vezeték megsérül, a kockázatok

elkerülése érdekében azt a gyártónak, az ügyfélszolgálatának, vagy egy annak megfelelő képzettségű szakembernek kell kicserélnie.

- Óvja az elektromos részeket a nedvességtől. Az áramütés elkerülése érdekében ezeket ne merítse vízbe vagy más folyadékokba. A készüléket soha ne tartsa folyó víz alá. Kövesse a tisztításra, karbantartásra és javításra vonatkozó utasításokat.

🏠 A készülék csak beltéri használatra alkalmas.

⚠ FIGYELEM! A töltőkészülék kizárólag az alábbi típusú akkumulátorcsomagok feltöltésére használható:

| /// PARKSIDE® 20 V akkumulátorcsomag | | |
|---|------|----------|
| PAP 202 A1 | 2 Ah | 5 cella |
| PAP 204 A1 | 4 Ah | 10 cella |
| PAPS 204 A1/B1 | 4 Ah | 5 cella |
| PAPS 208 A1 | 8 Ah | 10 cella |

Használható akkumulátorcsomagok és töltőkészülékek

| | |
|----------------------------|---------------------------|
| Akkumulátor-csomag: | /// PARKSIDE® X 20 V Team |
| Töltőkészülék: | /// PARKSIDE® X 20 V Team |

- Az alábbi országokban ügyfeink kompatibilis csereakkumulátorokat és töltőkészülékeket a Lidl webshopjaiból rendelhetnek:
Németország (lidl.de), Franciaország (lidl.fr), Belgium (lidl.be), Cseh Köztársaság (lidl.cz), Hollandia (lidl.nl), Lengyelország (lidl.pl), Szlovákia (lidl.sk), Spanyolország (lidl.es)
Más országokban ügyfeink ezeket a www.optimex-shop.com oldalon rendelhetik meg.

● Első használat előtt

● A termék kicsomagolása

1. Vegye ki a terméket a csomagolásból, és szabaduljon meg az összes csomagolóanyagtól és védőfóliától.
2. Ellenőrizze, hogy minden alkatrész megvan-e, és hogy a csomagolás minden alkatrészt tartalmaz-e (lásd a „A csomagolás tartalma”).
3. Ellenőrizze, hogy a termék és minden alkatrész jó állapotban van-e. Ha sérülést vagy hibát talál, ne használja a terméket, hanem járjon el a „Garancia” c. fejezetben leírtak szerint.

● Tartozékok

⚠ FIGYELMEZTETÉS!

- ▶ Ne használjon olyan tartozékokat, melyeket nem a **/// PARKSIDE®** javasol. Az áramütéshez és tüzesethez vezethet.

A termék biztonságos és szakszerű használatához az alábbi tartozéokra van szükség:

- Használható személyes védőfelszerelés

A csavarok becsavarásához és megoldásához a következő tartozéokra van szükség:

- Bittartó a 1/2" (12,7 mm) szerszámbefogóhoz [1]
- Csavarbit

A szerszámokat és a szerszámbetéteket szakboltban vásárolhatja meg. A beszerzés során tartsa szem előtt a termék műszaki követelményeit (lásd a „Műszaki adatok” c. részt). Ha bizonytalan, forduljon szakemberhez vagy érdeklődjön a szakboltban.

● Előkészületek

⚠ FIGYELMEZTETÉS! Sérülésveszély az akaratlan beindítás miatt!

- ▶ Az akkumulátorcsomagokat [6] csak akkor helyezze be a termékbe, ha azt teljes mértékben előkészítette a használatra.

● Szerszámbetét felszerelése/leszerelése

MEGJEGYZÉS

- ▶ Az ebben a szakaszban szereplő irányadatokat úgy kell értelmezni, hogy a felhasználó a termék mögött helyezkedik el.

Szerszámbetét felszerelése

(D ábra)

- Tolja rá a kívánt dugókulcsot [15] a szerszámbefogóra [1].

- A dugókulcsadapter [14] használatakor:
 - Tolja a dugókulcsadaptert [14] a szerszámbefogóra [1].
 - Toljon egy 3/4" (19 mm) szerszámbetétet a dugókulcsadapterre [14].
- Egy bittartó és csavarbit alkalmazásakor (egyik sincs mellékelve):
 - Tolja a bittartót a szerszámbefogóra [1].
 - Helyezzen be egy másik csavarbitet a bittartóba.

Szerszámbetét leszerelése

(D ábra)

⚠ VIGYÁZAT! Égési sérülés kockázata!

- ▶ A szerszámbetétek nagyon forróak lehetnek. Szükség esetén viseljen védőkesztyűt.

- Húzza le a szerszámbetétet a szerszámbefogóról [1].

● Az akkumulátorcsomag töltöttségének ellenőrzése

- Az akkumulátorcsomag [6] töltöttségi szintjének ellenőrzéséhez nyomja meg a gombot [7].
- A töltöttségi szint ill. a maradék töltöttség a LED akkuállapot-jelző [8] látható, az alábbiak szerint:

| LED | Töltöttségi szint |
|--------------|---------------------|
| Zöld | Teljes töltöttség |
| Narancssárga | Közepes töltöttség |
| Piros | Alacsony töltöttség |

● Az akkumulátorcsomag feltöltése

⚠ FIGYELEM! Az akkumulátorcsomag [6] károsodásának kockázata!

- ▶ Ne tegye ki az akkumulátorcsomagot [6] hosszabb ideig közvetlen napfénynek, és ne tegye fűtőtestekre. Tartsa be a max. +50 °C környezeti hőmérsékletet.

MEGJEGYZÉS

- ▶ Ha az akkumulátorcsomag [6] még meleg, feltöltés előtt hagyja lehűlni.

1. Vegye ki a akkumulátorcsomagot [6] a termékből.
2. Tolja be az akkumulátorcsomagot [6] a töltőkészülék [17] töltőnyílásába.
3. Csatlakoztassa a töltőkészüléket [17] egy konnektorhoz.
4. Feltöltés után: Húzza ki a töltőkészüléket [17] a konnektorból.
5. Húzza ki az akkumulátorcsomagot [6] a töltőkészülékből [17].

A töltőkészülék ellenőrző LED-jei

| Zöld | Piros | Jelentés |
|---------|---------|---|
| Világít | – | Teljesen feltöltve Készenléti mód (nincs akkumulátorcsomag [6] behelyezve) |
| – | Világít | Töltés alatt |
| – | Villog | Az akkumulátorcsomag [6] túlhevült |
| Villog | Villog | Az akkumulátorcsomag [6] meghibásodott |

● Kezelés

● Az akkumulátorcsomag behelyezése/kivétele

⚠ FIGYELMEZTETÉS! Sérülésveszély az akaratlan beindítás miatt!

- ▶ Az akkumulátorcsomagot [6] csak akkor helyezze be, ha a termék teljes mértékben használatra kész.

⚠ FIGYELEM! Anyagi károk és a termék károsodásának kockázata!

- ▶ A nem megfelelő akkumulátorcsomag kárt tehet a termékben és az akkumulátorcsomagban.

Az akkumulátorcsomag behelyezése

1. Tolja be az akkumulátorcsomagot [6] végig az akkumulátorcsomag-tartó [4] vezetősínén.
2. Ügyeljen arra, hogy az akkumulátorcsomag [6] a helyére kattanjon.

Az akkumulátorcsomag kivétele

1. Nyomja meg az akkumulátorcsomag [6] kioldógombját [9].
2. Húzza ki az akkumulátorcsomagot [6] az akkumulátorcsomag-tartóból [4].

● A sebességfokozat kiválasztása

- A 3 sebességfokozat között a  [11] megnyomásával válthat.
- A beállított sebesség a sebességfokozat-jelzőn [12] látható.

| Fo-kozat | Max. üresjáratifordulat-szám | Max. löketség | Nyoma-ték |
|----------|------------------------------|------------------------|-----------|
| 1 | 660 min ⁻¹ | 500 min ⁻¹ | 130 N m |
| 2 | 1250 min ⁻¹ | 1500 min ⁻¹ | 400 N m |
| 3 | 1550 min ⁻¹ | 1900 min ⁻¹ | 1356 N m |

● A forgásirány beállítása

(E ábra)

⚠ FIGYELEM! A termék károsodásának kockázata!

- ▶ A forgásirány-kapcsolót [2] csak akkor működtesse, ha a termék már leállt.

MEGJEGYZÉS

- ▶ Az ebben a szakaszban szereplő irányadatokat úgy kell értelmezni, hogy a felhasználó a termék mögött helyezkedik el.

- Állítsa a forgásirány-kapcsolót [2] a 3 állás egyikébe:

| A forgásirány-kapcsoló [2] állása | Forgásirány |
|-----------------------------------|---|
| Bal | Az óramutató járásának megfelelő |
| Közép | A be-/kikapcsoló gomb [13] zárolva van |
| Jobb | Az óramutató járásával ellenkező irányban |

● Be- és kikapcsolás

⚠ FIGYELMEZTETÉS! Sérülésveszély a termék akaratlan tartós működése miatt!

- ▶ Mielőtt az akkumulátorcsomagot [6] behelyezné ellenőrizze, hogy a be-/kikapcsoló gomb [13] megfelelően működik-e, illetve hogy az a visszaengedés után visszatér-e KI helyzetbe.

Bekapcsolás

1. Helyezze be az akkumulátorcsomagot [6] (lásd „Az akkumulátorcsomag behelyezése/kivétele” c. részt).
2. Állítsa be a forgásirányt (lásd „A forgásirány beállítása” c. részt).
3. Válassza ki a sebességfokozatot (lásd „A sebességfokozat kiválasztása” c. részt).
4. Tartsa lenyomva a be-/kikapcsoló gombot [13].

Kikapcsolás

1. Engedje fel a be-/kikapcsoló gombot [13].
2. Mielőtt a terméket letenné, várja meg, míg az teljes mértékben leáll.
3. Ha szünetet tart: Fordítsa a forgásirány-kapcsolót [2] középső állásba. Ez megakadályozza a termék akaratlan bekapcsolását.
4. Ha a terméket felügyelet nélkül hagyja, vagy ha a munkával végzett, vegye ki az akkumulátorcsomagot [6] a termékből.

● A sebesség szabályozása

- A sebesség szabályozása lépésenként: Nyomja meg a be-/kikapcsoló gombot [13] gyengébben vagy erősebben.

| Nyomás | Fordulatszám |
|--------|--------------|
| Könnyű | Alacsony |
| Erős | Magas |

● LED munkalámpa

MEGJEGYZÉS

- ▶ A látás javítása rosszabb megvilágítású területeken: A termék egy LED munkalámpával [10] rendelkezik a közvetlen munkaterület megvilágításához.
- A termék bekapcsolása után: A LED munkalámpa [10] azonnal bekapcsol.

● Övcsat

⚠ VIGYÁZAT! Sérülés kockázata!

- ▶ Mielőtt a terméket övre akasztaná: Fordítsa a forgásirány-kapcsolót [2] középső állásba. Ez megakadályozza a termék akaratlan bekapcsolását.
- A termék övre akasztása: Használja az övcsatot [5].
- Az övcsat [5] sörnyítéként is használható fém kupakos üvegekhez.

● Utasítások a munkához

⚠ FIGYELEM!

- ▶ A csavarok vagy csavaranyák meghúzására vonatkozóan mindig kövesse a gyártó utasításait. Kövesse a gyártó utasításait a csavarok vagy anyák idő vagy teljesítmény szerinti ellenőrzésére vonatkozóan.

⚠ FIGYELEM!

- ▶ A jármű kerékcseréje után: Ellenőrizze a kerékcsavarokat vagy -anyákat a gyártó utasításainak vagy iránymutatásainak megfelelően. A kerékcsavarokat vagy -anyákat kb. 50–100 km után húzza meg egy nyomatékkulcs segítségével.

- A meghúzási nyomaték az ütés idejétől függ.
- Az optimális ütőerő elérése érdekében ne gyakoroljon nyomást a csavarra/ csavaranyára.
- Kizárólag az összeszerelés előtti munkákhoz szükséges csavaranyák és csavarok meghúzására használja a terméket. Nem a termék éri el a csavar vagy csavaranya kívánt célnyomatékát, hanem a célnyomatéokra beállított nyomatékulcs.
- Mindig ellenőrizze a ténylegesen elért meghúzási nyomatékot egy nyomatékulcs segítségével.

● Szállítás

- Kapcsolja ki a terméket és vegye ki az akkumulátorcsomagot [6]. Várja meg, amíg a mozgó alkatrészek teljesen leállnak.
- Vegye ki a szerszámbetétet.
- A terméket mindig csak a fogónál [3] szállítsa.

● Tisztítás, karbantartás és tárolás

⚠ FIGYELMEZTETÉS! Sérülésveszély az akaratlan beindítás miatt!

- ▶ A karbantartási és tisztítási munkálatok során gondoskodjon a saját biztonságáról.
- ▶ Kapcsolja ki a terméket és vegye ki az akkumulátorcsomagot [6].

- Az ebben az útmutatóban nem említett javítási és karbantartási munkák elvégzését bízza szervizközpontunkra (lásd a „Szerviz” c. részt). Csak eredeti pótalkatrészeket használjon.

● Tisztítás

⚠ FIGYELMEZTETÉS! Áramütésveszély!

- ▶ Soha ne fröcsköljön a termékre vizet.

⚠ FIGYELEM! A termék károsodásának kockázata!

- ▶ A vegyi anyagok megtámadhatják a termék műanyag felületeit. Ne használjon tisztító- és oldószereket.

- A termék szellőzőnyílásait, motorházát és fogóit tartsa tisztán. Ehhez használjon egy enyhén nedves ruhát vagy egy kefét.

● Karbantartás

- A termék nem igényel karbantartást.

● Tárolás







- A terméket és tartozékait tárolja
 - Tiszta,
 - Száraz,
 - Portól védett helyen,
 - A tartókofferben **20**,
 - Gyermekektől elzárt helyen.
- Az akkumulátorcsomag **6** és a termék tárolási hőmérsékletének 0 °C és +45 °C között kell lennie. Tárolás alatt kerülje a túlzott hideget vagy meleget, hogy az akkumulátorcsomag teljesítménye ne romoljon.
- Tárolás előtt: Vegye ki a akkumulátorcsomagot **6** a termékből.

● Pótalkatrészek/tartozékok

- Rendeléseket csak online tud leadni.
- Ügyfeleink kompatibilis cserealkatrészeket és tartozékokat a www.optimex-shop.com oldalról szerezhetnek.
- A rendeléshez készítse elő a rendelési számot.
- További információkat a Lidl ügyfélszolgálati forródrótján kaphat (lásd a „Szerviz” c. részt).

| Alkatrész | Rendelési szám |
|--|----------------|
| Övcsat 5 | 99945875101 |
| 3x dugókulcs 15 és dugókulcsadapter 14 | 99945875104 |

● Hibaelhárítás

| Probléma | Lehetséges ok | Megoldás |
|--------------------------------|--|---|
| A termék nem indul. | Az akkumulátorcsomag  nincs behelyezve. | Helyezze be az akkumulátorcsomagot  (lásd „Az akkumulátorcsomag behelyezése/kivétele” c. részt). |
| | Az akkumulátorcsomag  lemerült. | Töltse fel akkumulátorcsomagot  (lásd „Az akkumulátorcsomag feltöltése” c. részt). |
| | A be-/kikapcsoló gomb  meghibásodott. | Forduljon az szervizközpontunkhoz (lásd a „Szerviz” c. részt). |
| | A motor meghibásodott. | |
| A termék teljesítménye gyenge. | A termékre túl nagy nyomást gyakorolt | A termékre mérsékelt nyomást gyakoroljon. |
| A termék működése szakadozik. | Egy belső érintkezés kilazult | Forduljon az szervizközpontunkhoz (lásd a „Szerviz” c. részt). |
| | A be-/kikapcsoló gomb  meghibásodott. | |

● Mentésítés

A csomagolás környezetbarát anyagokból készült, amelyeket a helyi újrahasznosító helyeken adhat le ártalmatlanítás céljából.



A hulladék elkülönítéséhez vegye figyelembe a csomagolóanyagon található jelzéseket. Ezek rövidítéseket (a) és számokat (b) tartalmaznak a következő jelentéssel: 1–7: műanyagok/20–22: papír és karton/80–98: kötőanyagok.

Termék:



Points de collecte sur www.quefairemesdechets.fr
Privilégiez la réparation ou le don de votre appareil!



A termék, beleértve a tartozékokat és a csomagolóanyagokat is, újrahasznosítható, és a gyártó kiterjesztett felelőssége alá tartozik.

A jobb hulladékkezelés érdekében az ábrán látható információk (szortírozási információk) alapján külön ártalmatlanítsa őket.

A Triman-logó csak Franciaországra vonatkozik.



A kiszolgált termék megsemmisítési lehetőségeiről lakóhelye illetékes önkormányzatánál tájékozódhat.



A környezete érdekében, ne dobja a kiszolgált terméket a háztartási szemétkébe, hanem adja le szakszerű ártalmatlanításra. A gyűjtőhelyekről és azok nyitvatartási idejéről az illetékes önkormányzatnál tájékozódhat.

A hibás vagy elhasznált elemeket/akkukat újra kell hasznosítani. Szolgáltatassa vissza az elemeket/akkukat és/vagy a terméket az ajánlott gyűjtőállomásokon keresztül.



Környezeti károk az elemek/akkuk hibás megsemmisítése következtében!

A megsemmisítés előtt vegye ki az elemeket/az akkumulátorcsomagot a termékből.

Az elemeket/akkukat nem szabad a háziszemétkébe dobni. Mérgező hatású nehézfémeket tartalmazhatnak és ezért különleges kezelést igénylő hulladéknak számítanak. A nehézfémek vegyjelei a következők: Cd = kadmium, Hg = higany, Pb = ólom. Ezért az elhasznált elemeket/akkukat egy közösségi gyűjtőhelyen adja le.

● Garancia

A terméket gondosan, szigorú minőségi előírások betartásával gyártottuk, és a szállítás előtt gondosan ellenőriztük. Anyag- vagy gyártási hibák esetén a termék eladójával szemben törvényes jogok illetik meg. Az Ön törvényes jogait az általunk alább meghatározott garancia semmilyen módon nem korlátozza.

Erre a termékre 5 év garanciát adunk a vásárlás dátumától számítva. A garancia idő a vásárlás dátumával kezdődik. Biztonságos helyen őrizze meg az eredeti vásárlói bizonylatot, mert ez a dokumentum szükséges a vásárlás bizonyításához.

A vásárláskor fennálló károkat és hiányosságokat a termék kicsomagolása után haladéktalanul jelezze.

Ha ezen a terméken a vásárlástól számított 5 éven belül anyag- vagy gyártási hibát észlel, választásunk szerint ingyenesen megjavítjuk vagy kicseréljük a terméket. A garancia idő nem hosszabbodik meg a

helyette nyújtott szavatossági igény által. Ez a kicserélt vagy javított alkatrészekre is érvényes.

A garancia megszűnik, ha a terméket megrongálták, ill. nem szakszerűen kezelték vagy végezték a karbantartást.

A garancia az anyag- és gyártási hibákra vonatkozik. Ez a garancia nem terjed ki azokra a termékalkatrészekre, amelyek normál kopásnak vannak kitéve, és ezért gyorsan kopó alkatrésznek minősülnek (pl. elemekre, tömlőkre, tintapatronokra), illetve a törékeny alkatrészek sérülésére, pl. kapcsolókra vagy üveg alkatrészekre.

● Garanciális ügyek lebonyolítása

Megkeresése gyors feldolgozásához kérjük, kövesse az alábbi utasításokat:

Megkeresés esetén kérjük, mindig készítse elő a pénztárblokkot és a termékszámot (IAN 495857_2504) a vásárlás igazolására.

A termékszámot kérjük, olvassa le a típustábláról, a terméken elhelyezett gravírozásból, az útmutató címlapjáról (alul a bal oldalon), vagy a termék hátsó vagy alsó oldalán található matricáról.

Működési hiba vagy egyéb hiányosság fellépése esetén először vegye fel a kapcsolatot a következőkben felsorolt szervizek valamelyikével telefonon, vagy e-mailen.

A hibásnak ítélt terméket a pénztárblokk és a hiba leírásának és keletkezési idejének megjelölésével, díjmentesen küldheti el az Ön számára kijelölt szerviz címére.



A parkside-diy.com oldalon ezt és számos további kézikönyvet tud megtekinteni és letölteni. Ezzel a QR-kóddal közvetlenül a parkside-diy.com oldalra jut. Válassza ki az országot, és a keresőfelületen keresse meg a használati útmutatókat. A termékszám (IAN) 495857_2504 beírásával juthat el az Ön termékének használati útmutatójához.

● Szerviz

(HU) Szerviz Magyarország

Tel.: 0680021647

A formanyomtatvány itt elérhető:

parkside-diy.com

IAN 495857_2504

● EU-Megfelelőségi nyilatkozat

EU-MEGFELELŐSÉGI NYILATKOZAT (495857_2504. sz.)

IAN: 495857_2504
Termékkazonosító: "PARKSIDE Performance" Akku-csavarozó
Típuszám: HG13563

A fent ismertetett nyilatkozat tárgya megfelel a vonatkozó uniós harmonizációs jogszabálynak:

| |
|--|
| 2006/42/EK irányelve |
| 2014/30/EU irányelve |
| 2011/65/EU irányelve az összes kapcsolódó módosítással |

Az alkalmazott harmonizált szabványokra hivatkozás vagy az azokra az egyéb műszaki leírásokra való hivatkozás, amelyekkel kapcsolatban megfeleléségi nyilatkozatot tettek:

Szám / vonatkozó részek

| |
|---------------------------|
| 2006/42/EK irányelve |
| EN 62841-1:2015/A11:2022 |
| EN 62841-2-2:2014/AC:2015 |
| 2014/30/EU irányelve |
| EN IEC 55014-1:2021 |
| EN IEC 55014-2:2021 |

A fent ismertetett nyilatkozat tárgya megfelel az egyes veszélyes anyagok elektromos és elektronikus berendezésekben való alkalmazásának korlátozásáról szóló, 2011. június 8-i 2011/65 / EU európai parlamenti és tanácsi irányelvnek:

Szám / vonatkozó részek

| |
|-------------------|
| EN IEC 63000:2018 |
|-------------------|

A műszaki dokumentáció tulajdonosa: OWIM GmbH & Co.KG

A nyilatkozatot a nevében és megbízásában írták alá:

OWIM GmbH & Co. KG, Stiftsbergstraße 1, 74167 Neckarsulm, Németország

A jelen megfeleléségi nyilatkozatot a gyártó kizárólagos felelősségére bocsátják ki.

Az eredeti megfeleléségi nyilatkozat fordítása

Neckarsulm

Hely

01.08.2025

Dátum

ppa. Stefan Haensel
meghatalmazott aláíró

ppa. Jens Buchheim
meghatalmazott aláíró

HU

CE

OWIM GmbH & Co. KG

Stiftsbergstraße 1
74167 Neckarsulm
GERMANY

Model No.: HG13563

Version: 10/2025

IAN 495857_2504

