



CORDLESS CHAINSAW 20V PKSA 20-Li D4

(GB) (IE) (NI)

CORDLESS CHAINSAW 20V

Translation of the original instructions

**READ CAREFULLY BEFORE USE
AND STORE SAFELY FOR LATER USE.**

(FR) (BE)

TRONÇONNEUSE SANS FIL 20 V

Traduction des instructions d'origine

**À LIRE ATTENTIVEMENT AVANT L'USAGE ET À
CONSERVER EN VUE D'UN USAGE ULTÉRIEUR.**

(DE) (AT) (CH)

AKKU-KETTENSÄGE 20 V

Originalbetriebsanleitung

**VOR GEBRAUCH SORGFÄLTIG LESEN UND FÜR
SPÄTEREN GEBRAUCH SICHER AUFBEWAHREN.**

(DK)

BATTERIDREVEN KÆDESÅV 20 V

Oversættelse af den originale driftsvejledning

**SKAL LÆSES OMHYGGELEGT FØR BRUG
OG OPBEVARES MED HENBLIK PÅ FREMTIDIG
ANVENDELSE.**

(NL) (BE)

ACCU-KETTINGZAAG 20 V

Vertaling van de originele gebruiksaanwijzing

**VOOR GEBRUIK ZORGVULDIG LEZEN EN VEILIG
OPBERGEN VOOR TOEKOMSTIG GEBRUIK.**

IAN 449942_2310

(IE) (NI)
(DK) (BE) (NL)

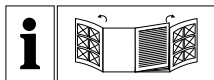

GB IE NI

Before reading, unfold both pages containing illustrations and familiarise yourself with all functions of the device.

DK

Før du læser, vend siden med billeder frem og bliv bekendt med alle apparatets funktioner.

FR BE

Avant de lire le mode d'emploi, ouvrez les deux pages contenant les illustrations et familiarisez-vous ensuite avec toutes les fonctions de l'appareil.

NL BE

Vouw vóór het lezen de beide pagina's met de afbeeldingen open en maak u vertrouwd met alle functies van het apparaat.

DE AT CH

Klappen Sie vor dem Lesen die beiden Seiten mit den Abbildungen aus und machen Sie sich anschließend mit allen Funktionen des Gerätes vertraut.

GB/IE/NI	Translation of the original instructions	Page	1
DK	Oversættelse af den originale driftsvejledning	Side	25
FR/BE	Traduction des instructions d'origine	Page	49
NL/BE	Vertaling van de originele gebruiksaanwijzing	Pagina	75
DE/AT/CH	Originalbetriebsanleitung	Seite	101

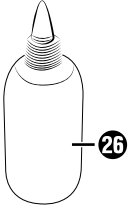
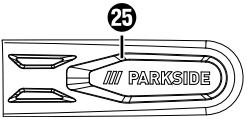
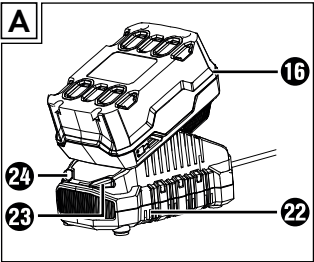
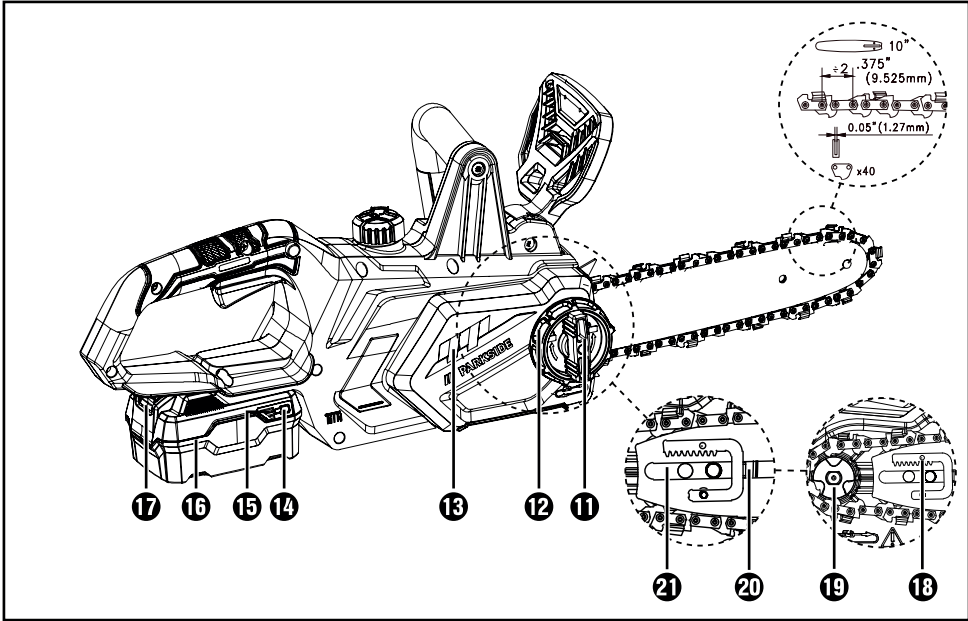
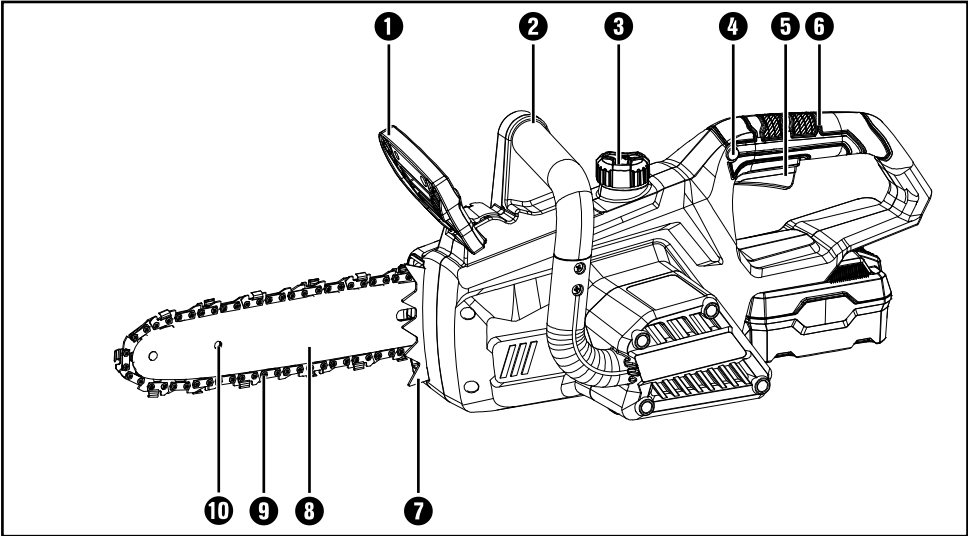

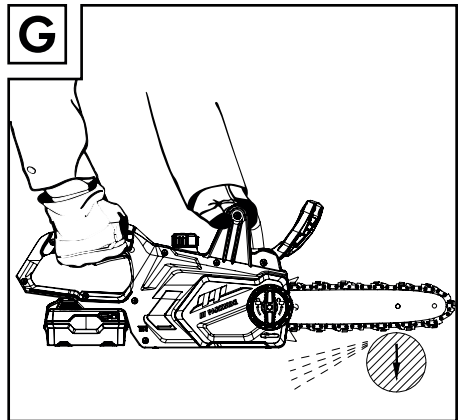
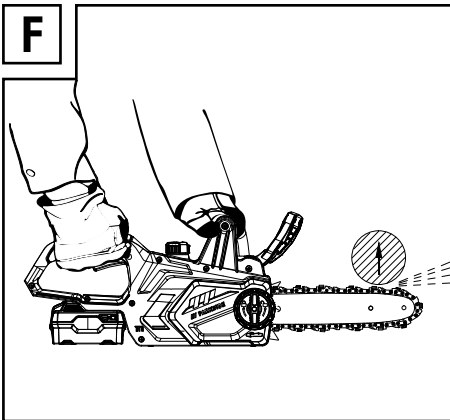
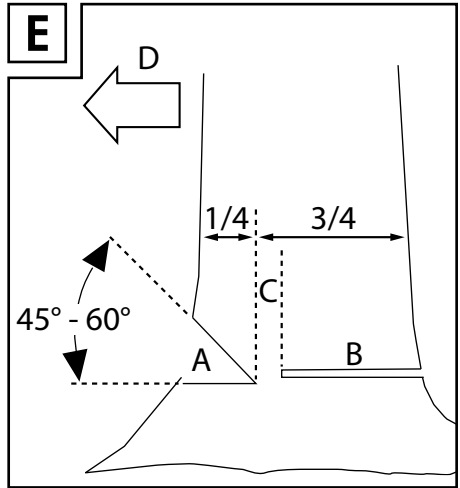
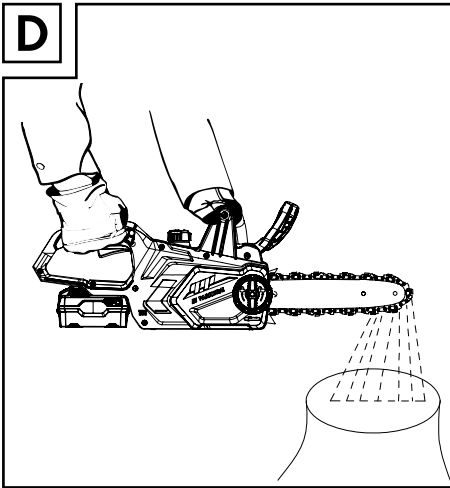
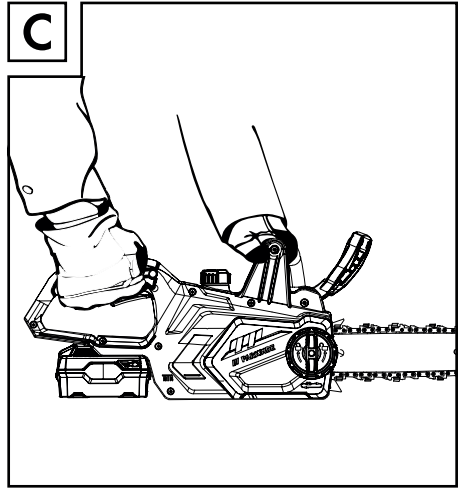
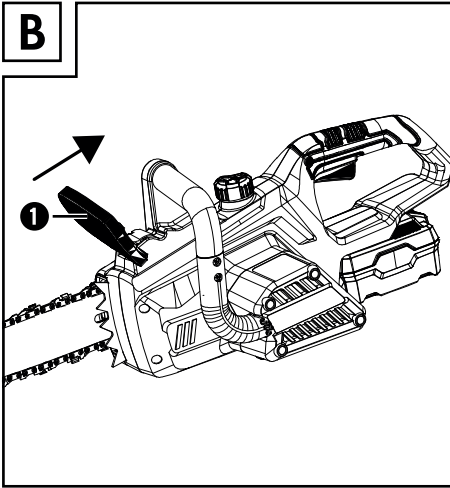

H

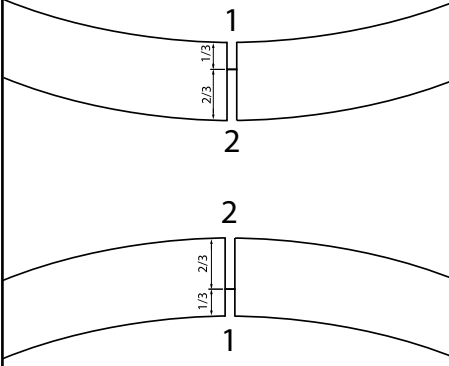

I

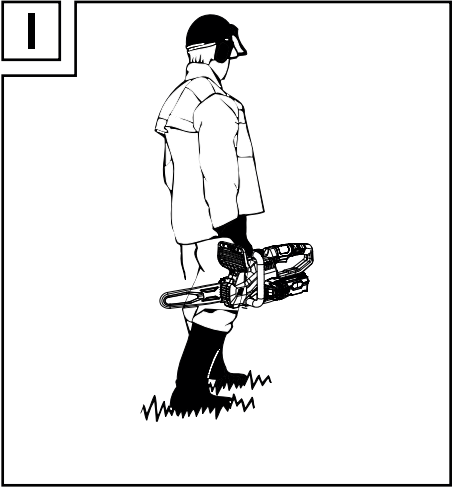

J

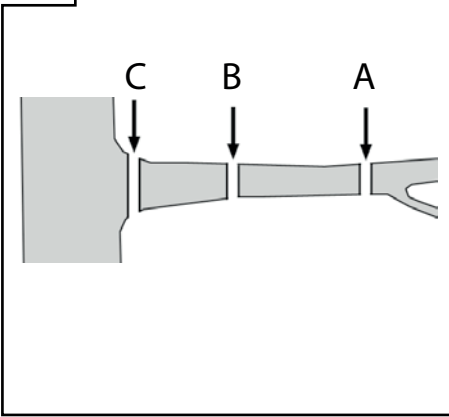

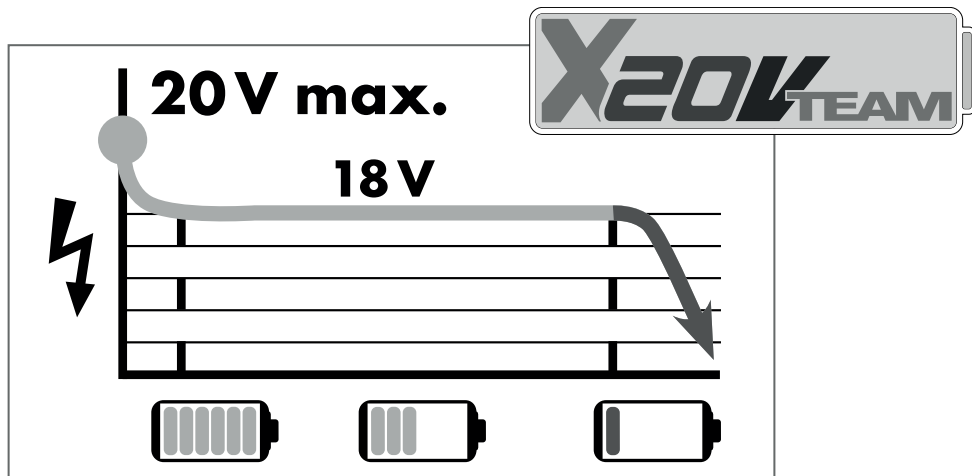

All Parkside tools and the chargers PLG 20 A1/A4/C1/A2/C2/A3/C3/PDSLГ 20 A1/PLGS 2012 A1 of the X20V Team series are compatible with the PAP 20 A1/A2/A3/B1/B3/PAPS 204 A1/PAPS 208 A1 battery pack.

Charging times Charging currents	max. 2,4 A Charger PLG 20 A1/A4/C1	max. 3,5 A Charger PLG 20 A2/C2	max. 4,5 A Charger PLG 20 A3/C3	max. 4,5 A Charger PDSLГ 20 A1	max. 12,0 A Charger PLGS 2012 A1
2 Ah PAP 20 A1/B1 Battery pack	<u>60 min</u> 2,4 A	<u>45 min</u> 3,5 A	<u>35 min</u> 3,8 A	<u>35 min</u> 3,8 A	<u>35 min</u> 3,8 A
3 Ah PAP 20 A2 Battery pack	<u>90 min</u> 2,4 A	<u>60 min</u> 3,5 A	<u>45 min</u> 4,5 A	<u>45 min</u> 4,5 A	<u>32 min</u> 5,3 A
4 Ah PAP 20 A3/B3 Battery pack	<u>120 min</u> 2,4 A	<u>80 min</u> 3,5 A	<u>60 min</u> 4,5 A	<u>60 min</u> 4,5 A	<u>35 min</u> 7,8 A
4 Ah PAPS 204 A1 Battery pack	<u>120 min</u> 2,4 A	<u>80 min</u> 3,5 A	<u>50 min</u> 4,5 A	<u>50 min</u> 4,5 A	<u>35 min</u> 6,0 A
8 Ah PAPS 208 A1 Battery pack	<u>210 min</u> 2,4 A	<u>165 min</u> 3,5 A	<u>120 min</u> 4,5 A	<u>120 min</u> 4,5 A	<u>45 min</u> 12,0 A

Contents

Introduction 2

Intended use	2
Hazard levels	2
Features	2
Package contents	3
Technical specifications	3

General power tool safety warnings . 5

1. Work area safety	5
2. Electrical safety	5
3. Personal safety	5
4. Power tool use and care	6
5. Battery tool use and care	6
6. Service	7
Original accessories/auxiliary equipment	7

Safety instructions for chainsaws 7

General safety instructions for chainsaws	7
Causes and avoidance of kickback	8
Additional safety information	9
Personal protective equipment (PPE)	10
Storage and transportation	10
Environmental safety	10
Vibrations	10

Before use 11

Charging the battery pack (see fig. A)	12
Attaching/disconnecting the battery pack to/from the tool	12
Checking the battery charge level	12
Adding chain oil	13
Tightening and checking the saw chain	13

Use 13

Switching on and off	13
Checking and adjusting the chain lubrication	14
Checking the chain brake	14

Basic working procedures when felling trees 14

Preparing the kerf (see fold-out page, fig. E)	15
Branch removal	15
Working with wood that is under tension	15
Kickback (see fold-out page, fig. F)	16
Drawing in (see fold-out page, fig. G)	16
Working safely	16

Cleaning and maintenance 16

Cleaning the tool	16
Cleaning the chain drive	16
Maintaining the chain lubrication	17
Maintaining the guide rail	17
Fitting the guide rail and tensioning the saw chain	17
Sharpening and caring for the saw chain	17

Maintenance intervals 18

Ordering replacement parts 19

Storage and transportation 19

Disposal 19

Kompersnass Handels GmbH warranty 20

Service 21

Importer 21

Translation of the original Conformity Declaration 22

Ordering a replacement battery and charger 23

CORDLESS CHAINSAW 20V PKSA 20-Li D4

Introduction

Congratulations on the purchase of your new tool. You have chosen a high-quality product. The operating instructions are a part of this product. They contain important information about safety, usage and disposal. Before using the product, please familiarise yourself with all of the operating and safety instructions. Use the product only as described and for the range of applications specified. Please also pass these operating instructions on to any future owner.

Intended use

The chainsaw may only be used for sawing wood and for removing branches up to a max. Ø of 150 mm. The chainsaw may not be used for other purposes.

Do not make any modifications to the chainsaw. This can compromise safety.

The user/operator is liable for any resulting damage or injuries of any kind and not the manufacturer. Please note that this tool is not designed for commercial use according to its intended purpose. We accept no warranty liability if the tool is used in commercial, manual trade or industrial operations or equivalent activities.

First-time users must seek training to familiarise themselves with the characteristics of the tool.

For your safety, attend a state-approved chainsaw training course.

Unauthorised operators

People who are not familiar with these operating instructions, children, adolescents, and people under the influence of alcohol, drugs or medications may not operate this tool.

Hazard levels

DANGER!

- ▶ For an imminently dangerous situation which will result in serious bodily injury or death.

WARNING!

- ▶ For a potentially dangerous situation which could result in serious bodily injury or death.

CAUTION!

- ▶ Indicates a potentially hazardous situation that can result in minor injury.

ATTENTION!

- ▶ Indicates a potentially hazardous situation that can result in property damage.

Features

- 1 Front hand guard
- 2 Front handle
- 3 Chain oil tank cap
- 4 Safety lock-out
- 5 ON/OFF switch
- 6 Rear handle
- 7 Bumper spike (pre-assembled)
- 8 Guide rail (pre-assembled)
- 9 Saw chain (pre-assembled)
- 10 Grinder support
- 11 Fixing screw
- 12 Chain tensioning ring
- 13 Sprocket cover
- 14 Battery charge level button
- 15 Battery display LED
- 16 Battery pack*
- 17 Release button for the battery pack
- 18 Oil dispenser

- 19 Chain sprocket
- 20 Slotted hole in the guide rail
- 21 Blade guide
- 22 High-speed battery charger*
- 23 Red charge control LED
- 24 Green charge control LED
- 25 Cover for the guide rail (chain guard)
- 26 Organic chain oil

Package contents



- 1 cordless chainsaw 20V
- 1 Trilink saw chain 3/8 N1S-40E (preassembled)
- 1 Trilink guide rail ZLA10-40-437P (preassembled)
- 1 cover for the guide rail (chain guard)
- 180 ml organic chain oil (Made in Germany)
- 1 set of operating instructions

Technical specifications

Cordless Chainsaw 20V

Nominal voltage	20 V $\overline{=}$ (DC)
Max. chain speed	6.5 m/s
Oil tank capacity	approx. 270 ml
Guide rail	Trilink ZLA10-40-437P
Saw chain	Trilink 3/8 N1S-40E
Chain pitch	0.375" (9.525 mm)
Drive link thickness	1.27 mm (0.050")
Number of teeth on the chain sprocket	6
Length of the guide rail	307 mm
Usable cut length/guide rail	230 mm

* BATTERY AND CHARGER ARE NOT INCLUDED

The appliance is part of the Parkside  series and can be operated using Parkside  batteries.

Batteries from the Parkside  series may only be charged using Parkside  series chargers.

We recommend that you only operate this appliance with the following batteries:
 PAP 20 A1/PAP 20 A2/PAP 20 A3/
 PAP 20 B1/PAP 20 B3/Smart PAPS 204 A1/
 Smart PAPS 208 A1.

We recommend that you charge these batteries with the following chargers:
 PLG 20 A3/PLG 20 A4/PLG 20 C1/PLG 20 C3/
 PDSLK 20 A1/Smart PLGS 2012 A1.

Noise emission value

Noise measurement value determined in accordance with EN 62841. The A-rated noise level of the power tool is typically:

Sound pressure level	$L_{pA} = 86.8 \text{ dB (A)}$ (at operator position)
Uncertainty K	$K_{pA} = 3 \text{ dB}$
Sound power level	$L_{WA} = 94.8 \text{ dB (A)}$
Uncertainty K	$K_{WA} = 2.78 \text{ dB}$
Guaranteed sound power level	$L_{WA} = 98 \text{ dB (A)}$ (according to 2000/14/EC amended by 2005/88/EC)



Wear ear muffs!

Total vibration value

Total vibration values (vector total of three directions) determined in accordance with EN 62841:

Vibration at the handle

front $a_h < 2.5 \text{ m/s}^2$
rear $a_h = 3.93 \text{ m/s}^2$
$K = 1.5 \text{ m/s}^2$

NOTE







- ▶ The vibration emission values and the noise emission values given in these instructions have been measured in accordance with a standardised test procedure and can be used for comparison of the power tool with another tool.
- ▶ The specified total vibration values and the noise emission values can also be used to make a provisional load estimate.

⚠ WARNING!

- ▶ Depending on the manner in which the power tool is being used, and in particular the kind of workpiece that is being worked, the vibration and noise emission values can deviate from the values given in these instructions during actual use of the power tool.
- ▶ It is necessary to establish safety measures to protect the operator based on an estimation of the vibration load during actual use (all states of operation must be included, e.g. times when the power tool is switched off and times where the power tool is switched on but running without load).
- ▶ You can reduce the vibration risk, for example, the risk of Raynaud's phenomenon (circulatory problems), by taking regular breaks during which you rub your hands together.

The following symbols are used in these operating instructions/on the tool:

	Read these operating instructions thoroughly before using the tool for the first time, and retain them for future reference.
	Warning! Read the operating instructions before use!
	WARNING! Special safety precautions are required when working with the chainsaw. Read and observe all warnings!
	Wear snugly fitting protective clothing with a cut-resistant lining.
	Wear a hard hat!
	Wear safety goggles!
	Wear ear muffs!
	Wear protective gloves!
	Wear non-slip safety shoes!
	WARNING! Risk of kickback. Protect yourself from kickback from the chainsaw and avoid all contact with the rail tip.
	WARNING! Risk of kickback! Do not saw with the tip of the blade.
	Always operate the chainsaw with both hands.
	Do not work with the chainsaw in one hand.
	Beware of flying objects!
	Attention! Risk of injury from sharp blades.

	Protect the tool from rain and moisture!
	Before performing any maintenance work, turn off the tool and disconnect the battery!
	Guaranteed sound power level of the tool
	Block and unblock the chain brake
	Running direction of the chain
	Guide rail length
	Wear a hard hat with a visor or safety goggles and ear muffs.

General power tool safety warnings

WARNING!

► Read all safety warnings, instructions, illustrations and specifications provided with this power tool. Failure to follow all instructions listed below may result in electric shock, fire and/or serious injury.

Save all warnings and instructions for future reference.

The term „power tool“ in the warnings refers to your mains-operated (corded) power tool or battery-operated (cordless) power tool.

1. Work area safety

- a) **Keep work area clean and well lit.** Cluttered or dark areas invite accidents.
- b) **Do not operate power tools in explosive atmospheres, such as in the presence of flammable liquids, gases or dust.** Power tools create sparks which may ignite the dust or fumes.
- c) **Keep children and bystanders away while operating a power tool.** Distractions can cause you to lose control.

2. Electrical safety

- a) **Power tool plugs must match the outlet. Never modify the plug in any way. Do not use any adapter plugs with earthed (grounded) power tools.** Unmodified plugs and matching outlets will reduce risk of electric shock.
- b) **Avoid body contact with earthed or grounded surfaces, such as pipes, radiators, ranges and refrigerators.** There is an increased risk of electric shock if your body is earthed or grounded.
- c) **Do not expose power tools to rain or wet conditions.** Water entering a power tool will increase the risk of electric shock.
- d) **Do not abuse the cord. Never use the cord for carrying, pulling or unplugging the power tool. Keep cord away from heat, oil, sharp edges or moving parts.** Damaged or entangled cords increase the risk of electric shock.
- e) **When operating a power tool outdoors, use an extension cord suitable for outdoor use.** Use of a cord suitable for outdoor use reduces the risk of electric shock.
- f) **If operating a power tool in a damp location is unavoidable, use a residual current device (RCD) protected supply.** Use of an RCD reduces the risk of electric shock.

3. Personal safety

- a) **Stay alert, watch what you are doing and use common sense when operating a power tool. Do not use a power tool while you are tired or under the influence of drugs, alcohol or medication.** A moment of inattention while operating power tools may result in serious personal injury.
- b) **Use personal protective equipment. Always wear eye protection.** Protective equipment such as a dust mask, non-skid safety shoes, hard hat or hearing protection used for appropriate conditions will reduce personal injuries.

- c) Prevent unintentional starting. Ensure the switch is in the off-position before connecting to power source and/or battery pack, picking up or carrying the tool. Carrying power tools with your finger on the switch or energising power tools that have the switch on invites accidents.
 - d) Remove any adjusting key or wrench before turning the power tool on. A wrench or a key left attached to a rotating part of the power tool may result in personal injury.
 - e) Do not overreach. Keep proper footing and balance at all times. This enables better control of the power tool in unexpected situations.
 - f) Dress properly. Do not wear loose clothing or jewellery. Keep your hair and clothing away from moving parts. Loose clothes, jewellery or long hair can be caught in moving parts.
 - g) If devices are provided for the connection of dust extraction and collection facilities, ensure these are connected and properly used. Use of dust collection can reduce dust-related hazards.
 - h) Do not let familiarity gained from frequent use of tools allow you to become complacent and ignore tool safety principles. A careless action can cause severe injury within a fraction of a second.
- d) Store idle power tools out of the reach of children and do not allow persons unfamiliar with the power tool or these instructions to operate the power tool. Power tools are dangerous in the hands of untrained users.
 - e) Maintain power tools and accessories. Check for misalignment or binding of moving parts, breakage of parts and any other condition that may affect the power tool's operation. If damaged, have the power tool repaired before use. Many accidents are caused by poorly maintained power tools.
 - f) Keep cutting tools sharp and clean. Properly maintained cutting tools with sharp cutting edges are less likely to bind and are easier to control.
 - g) Use the power tool, accessories and tool bits etc. in accordance with these instructions, taking into account the working conditions and the work to be performed. Use of the power tool for operations different from those intended could result in a hazardous situation.
 - h) Keep handles and grasping surfaces dry, clean and free from oil and grease. Slippery handles and grasping surfaces do not allow for safe handling and control of the tool in unexpected situations.

4. Power tool use and care

- a) Do not force the power tool. Use the correct power tool for your application. The correct power tool will do the job better and safer at the rate for which it was designed.
- b) Do not use the power tool if the switch does not turn it on and off. Any power tool that cannot be controlled with the switch is dangerous and must be repaired.
- c) Disconnect the plug from the power source and/or remove the battery pack, if detachable, from the power tool before making any adjustments, changing accessories, or storing power tools. Such preventive safety measures reduce the risk of starting the power tool accidentally.
- d) Under abusive conditions, liquid may be ejected from the battery; avoid contact. If contact accidentally occurs, flush with water. If liquid contacts eyes, additionally seek medical help. Liquid ejected from the battery may cause irritation or burns.

5. Battery tool use and care

- a) Recharge only with the charger specified by the manufacturer. A charger that is suitable for one type of battery pack may create a risk of fire when used with another battery pack.
- b) Use power tools only with specifically designed battery packs. Use of any other battery packs may create a risk of injury and fire.
- c) When battery pack is not in use, keep it away from other metal objects, like paper clips, coins, keys, nails, screws or other small metal objects, that can make a connection from one terminal to another. Shorting the battery terminals together may cause burns or a fire.
- d) Under abusive conditions, liquid may be ejected from the battery; avoid contact. If contact accidentally occurs, flush with water. If liquid contacts eyes, additionally seek medical help. Liquid ejected from the battery may cause irritation or burns.

- e) Do not use a battery pack or tool that is damaged or modified. Damaged or modified batteries may exhibit unpredictable behaviour resulting in fire, explosion or risk of injury.
- f) Do not expose a battery pack or tool to fire or excessive temperature. Exposure to fire or temperature above 130 °C (265 °F) may cause explosion.
- g) Follow all charging instructions and do not charge the battery pack or tool outside the temperature range specified in the instructions. Charging improperly or at temperatures outside the specified range may damage the battery and increase the risk of fire.



CAUTION! RISK OF EXPLOSION!
Never charge non-rechargeable batteries!



Protect the rechargeable battery from heat, for example from continuous exposure to sunlight, fire, water and moisture. There is a risk of explosion.

6. Service

- a) Have your power tool serviced by a qualified repair person using only identical replacement parts. This will ensure that the safety of the power tool is maintained.
- b) Never service damaged battery packs. Service of battery packs should only be performed by the manufacturer or authorized service providers.

Original accessories/auxiliary equipment

- Use only the accessories and additional equipment specified in the operating instructions and which are compatible with the tool.

WARNING!

- Do not use any accessories that are not recommended by PARKSIDE. This can lead to an electric shock and fire.



Safety instructions for chainsaws

IMPORTANT! READ CAREFULLY BEFORE USE AND STORE SAFELY FOR LATER USE.

General safety instructions for chainsaws

- a) Keep all body parts away from the saw chain while the saw is running. Before starting the saw, make sure that the saw chain is not touching anything. When working with a chainsaw, a moment of inattentiveness can lead to clothing or body parts getting caught in the saw chain.
- b) Always hold the chainsaw with your right hand on the rear handle and your left hand on the front handle. Holding the chainsaw in an inverted working posture increases the risk of injuries and is prohibited.
- c) Hold the chainsaw only by the insulated grips as the saw chain could come into contact with hidden power lines. If the saw chain comes into contact with a live wire, this may make exposed metal parts of the power tool live and could give the operator an electric shock.
- d) Wear safety goggles. Additional protective equipment for your ears, head, hands, legs and feet is recommended. Suitable protective clothing reduces the risk of injury from flying chips and accidental contact with the saw chain.
- e) Do not work with the chainsaw in a tree, on a ladder, on a roof, or while standing on an unstable surface. There is a serious risk of injury if you operate the tool in such a manner.

- f) Make sure you have firm footing and use the chainsaw only when standing on firm, safe and level ground. Slippery floors or unstable standing surfaces (e.g. on a step ladder) can lead to a loss of balance or loss of control of the chainsaw.
 - g) When sawing a branch that is under tension, be prepared for it to spring back. Once the tension in the wooden fibres is released, the branch can hit the operator and/or knock the chainsaw out of their hands.
 - h) Be extremely careful when cutting brushwood and young trees. The thin material can catch in the saw chain and fly in your direction or knock you off balance.
 - i) Carry the chainsaw by the front handle when switched off, with the saw chain facing away from your body. When transporting or storing the chainsaw, always put on the protective cover. Careful handling of the chainsaw reduces the probability of accidental contact with the running saw chain.
 - j) Follow the instructions for lubrication, chain tension and changing the guide rail and chain. An incorrectly tensioned or lubricated chain can break or increase the risk of kickback.
 - k) Saw wood only. Do not use the chainsaw for work for which it is not intended. For example: Do not use the chainsaw to saw metal, plastic, masonry, or construction materials that are not made of wood. Using the chainsaw for work other than that for which it was intended can lead to hazardous situations.
 - l) Do not attempt to fell a tree unless you have a clear understanding of the risks and how to avoid them. The user or other bystanders can be seriously injured by a falling tree.
- Follow all instructions, when you are freeing the chainsaw from accumulations of material, putting it into storage or performing maintenance tasks. Make sure the chainsaw is switched off and the battery is removed. Unexpected activation of the chainsaw when removing trapped material or during maintenance can cause serious injury.

Causes and avoidance of kickback

⚠ WARNING! KICKBACK!

- ▶ Be aware of the danger of kickback when working with the tool. There is a risk of personal injury. You can avoid kickbacks by being careful and using the correct sawing technique.
- Kickbacks can occur if the tip of the guide rail touches an object or if the wood bends and the saw chain gets caught in the cut.
- Contact with the tip of the rail can, in some cases, lead to an unexpected rearwards reaction resulting in the guide rail flying upwards towards the operator (see fig. A).

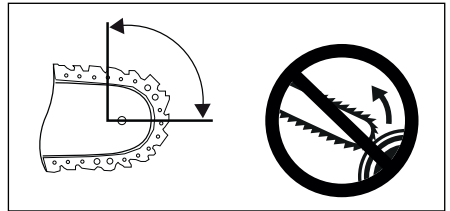

Fig. A

- If the saw chain jams in the upper edge of the guide rail, the rail can kick back violently towards the operator. (see fold-out page fig. F).
- Any such reaction can lead to you losing control over the saw and possibly injuring yourself. Do not rely solely on the chainsaw's built-in safety devices. As the user of a chainsaw, you can take various measures to avoid accidents and injury.
- A kickback is caused by incorrect use or misuse. It can be avoided by taking proper precautions as given below:
 - a) Hold the saw firmly with both hands, with your thumb and fingers around the handles of the chainsaw. Position your body and arms so you can withstand kickback forces. If suitable measures are taken, the operator can control the recoil forces. Never let go of the chainsaw (see fold-out page, fig. C).

- b) **Avoid any abnormal posture and do not saw over shoulder height.** This will prevent inadvertent contact with the tip of the rail and allows a better control of the chainsaw in unexpected situations.
 - c) **Always use the replacement rails and saw chains specified by the manufacturer.** Unsuitable replacement rails and saw chains can lead to the saw chain breaking and/or kickback.
 - d) **Follow the manufacturer's instructions for sharpening and maintaining the saw chain.** Setting the depth limiter too low can increase the risk of kickback.
- Start the cut using full power and keep the chainsaw at top speed while sawing.
 - Ensure that there are no objects on the ground that you can trip over.
 - Before using the tool for the first time, read the operating instructions and pay close attention to the safety instructions.
 - The warning and safety signs on the tool provide important information for safe operation.
 - In addition to the notices in these operating instructions, all general safety and accident prevention legislation must also be complied with.
 - Keep plastic wrapping away from children. There is a risk of suffocation!
 - Insufficiently informed operators can be a danger to other people and themselves due to improper use. The operator is responsible for third parties.
 - Be very careful when handling the tool. Use common sense when working and pay close attention to what you are doing.
 - Do not work for longer than 10 minutes in one session. We recommend taking a break of 10–20 minutes between working sessions.
 - Lend the tool only to users who have experience with the tool. Hand over the operating instructions at the same time.
 - Some cutting tasks require special training and particular skills. If in doubt, please consult an expert.
 - First-time users must seek training to familiarise themselves with the characteristics of the tool. For your safety, attend a state-approved chainsaw training course.
 - When not in use, the tool must be secured to ensure that it is not a risk to anyone else. Secure against unauthorised access.
 - The user of the tool is responsible for all accidents and risks that cause injury or damage to other people's property.
 - Children, adolescents and people with reduced physical, sensory or mental capabilities must not use the chainsaw. The only exception to this are young people over the age of 16 who are being trained by a specialist.

Additional safety information

WARNING!

- ▶ **Stay alert, watch what you are doing and use common sense when operating the tool. Do not use the tool while you are ill, tired or under the influence of drugs, alcohol or medication.**

A moment of inattention while operating the tool may result in serious personal injury.

- ▶ **Avoid improper use. Use the machine only as described under "Intended use".**





- **Keep the handles dry, clean and free from oil and grease.** Greasy, oily handles are slippery and result in loss of control.
- **Do not saw with the tip of the blade.** This can lead to a kickback.
- **Make sure that are no nails or pieces of metal in the cutting area.** Pay particular attention to nails or pieces of iron in the area of the cut. Also be careful when cutting hardwoods in which the chain could jam. This can lead to a kickback.
- Be extremely careful when reapplying the chain of the chainsaw to a cut you have already started.
- Do not saw any branches or pieces of wood that can move their position during sawing or in which the cut could close during sawing.
- If the saw chain jams in the lower edge of the guide rail, the chainsaw can jerk violently away from the operator (see fold-out page, fig. G).

- Note that improper maintenance, the use of non-approved spare parts, or the removal or modification of the safety equipment can lead to damage to the tool and severe injuries to the operator.
- We recommend that first-time users practise cutting logs on a sawhorse or a stand.

Personal protective equipment (PPE)

DANGER!

- ▶ Always wear personal protective equipment (PPE)!

-  Wear a hard hat with a visor or safety goggles and ear muffs.
-  Wear snugly fitting protective clothing with a cut-resistant lining.
-  Wear non-slip safety shoes.
-  Wear protective gloves.
- Avoid loose-fitting clothing that can get caught.
- Do not wear a scarf, tie or any jewellery!
- If you have long hair, wear a hairnet!
- Always wear a helmet when working in wooded areas. This offers protection from falling branches. Check the helmet regularly for damage. Replace it at the latest after 5 years. Use only approved protective helmets.
- The face shield/safety goggles protect the user from wood chips and splinters. To prevent eye injuries, always use a face shield or safety goggles while working with the tool.
- Always wear ear muffs. The noise produced by the tool can damage your hearing.
- Wear robust protective gloves made of a durable material, e.g. leather.
- Wear a dust mask when sawing dry wood. Saw dust may be produced.

Storage and transportation

- Switch off the chainsaw before moving it anywhere, even short distances. Engage the chain brake and put on the chain guard.
- Always use the chain guard for transportation and storage (see fold-out page, fig. 1).
- Protect the machine during transport (also in vehicles) against tipping over to prevent damage or injuries.
- Carry the tool by the front handle only. Make sure the guide rail is facing to the rear, away from your body (see fold-out page, fig. 1).
- Clean and maintain the chainsaw before storage.
- Store the tool in a secure and dry location. Secure it against unauthorised access.

Environmental safety

- Work only in daylight.
- Do not work in inopportune weather conditions, such as rain or wind. This will lead to an increased risk of accidents.
- Keep your work area clean and tidy.
- Keep children, other people and animals at a distance before and during the work. Distractions can cause you to lose control.
- Before starting work, ensure that no people, animals or valuable property are inside the danger zone.
- Do not work in the vicinity of wire fences or areas with loose old wire.

Vibrations

WARNING!

- ▶ You can reduce the vibration risk, for example, the risk of Raynaud's phenomenon (circulatory problems), by taking regular breaks during which you rub your hands together.
- Always wear protective gloves and ensure your hands are warm.
- Make sure that the chain is always sharp.
- Take regular work breaks.

Before use

RISK OF INJURY!

- ▶ Always switch the tool off and remove the battery before carrying out any work on the tool.

WARNING!

- ▶ Always carry out checks before use and with the tool switched off.
- ▶ Check that the tool is in good working order before every use and after it has been dropped.
- ▶ Check whether moving parts work properly. Many accidents are caused by poorly maintained tools. Have any damage repaired by qualified specialists.
- ▶ Use the chainsaw and accessories only as described in these instructions, taking into account the working conditions and the work to be performed. Using machine tools for purposes different from those intended could result in a hazardous situation.

- Check the chain brake is in good working order regularly (front hand guard, see fold-out page, fig. B).
- Check that the guide rail is correctly fitted.
- Check that the saw chain is correctly tensioned. Follow the instructions for lubrication, chain tension and changing accessories. An incorrectly tensioned or lubricated chain can break or increase the risk of kickback.
- Keep cutting tools sharp and clean. Sharpen them regularly and replace worn parts promptly. Properly maintained cutting tools with sharp cutting edges are less likely to bind and are easier to control.
- Check whether the handles are clean, dry and free of oil and dirt.
- Never carry out the work alone. In case of emergency, someone should be close by.
- Use the chainsaw only if you are standing on firm, safe and even ground. Do not overreach. Slippery ground or unstable standing surfaces (e.g. on a step ladder) can lead to a loss of balance or loss of control of the chainsaw. Keep proper footing and balance at all times. This enables better control of the chainsaw in unexpected situations.
- Do not use the chainsaw in a tree. When working in a tree there is a risk of injury.
- Never saw above shoulder height.
- Always hold the chainsaw with your right hand on the rear handle and your left hand on the front handle (see fold-out, page fig. C). Holding the chainsaw in an inverted working posture increases the risk of injuries and is prohibited.
- When the chainsaw is running, keep all body parts away from the saw chain. Before starting the chainsaw, make sure that the saw chain is not touching anything. When working with a chainsaw, a moment of inattentiveness can lead to clothing or body parts getting caught in the saw chain.
- Switch the chainsaw off immediately if you notice any changes in the way the tool behaves.
- If the chainsaw hits a stone, nails or other hard objects, stop the motor immediately and check the saw chain and the guide rail for damage.
- Do not drop the chainsaw, knock it against obstructions and do not use the guide rail as a lever.
- Use the chainsaw only for sawing wood.
- When sawing a branch that is under tension, be prepared for it to spring back. Once the tension in the wooden fibres is released, the branch can hit the operator and/or knock the chainsaw out of his hands.
- Be extremely careful when cutting brushwood and young trees. The thin material can catch in the saw chain and fly in your direction or knock you off balance.

Charging the battery pack (see fig. A)

⚠ CAUTION!

- ▶ Always unplug the tool before you remove the battery pack from or connect the battery pack to the charger.

⚠ WARNING!

- ▶ Observe the safety instructions and the instructions on charging and correct use given in the operating instructions for your  series battery and charger. A detailed description of the charging process and further information can be found in these separate operating instructions.

NOTE

- ▶ Ideally, charge the battery completely before use. You can charge the lithium-ion battery at any time without shortening its service life. Interrupting the charging process does not damage the battery.
 - ▶ Never charge the battery pack if the ambient temperature is below 10°C or above 40°C. If a lithium-ion battery is to be stored for an extended period, the charge level should be checked regularly. The optimum charge level is between 50% and 80%. The storage climate should be cool and dry and the ambient temperature should be between 0°C and 50°C.
 - ▶ The recommended ambient temperature range for using tools and batteries is between -5°C and 50°C.
- ◆ Connect the battery pack **16** to the high-speed battery charger **22** (see fig. A).
 - ◆ Insert the power plug into the socket. The charge control LED **23** lights up red.
 - ◆ The green charge control LED **24** indicates that the charging process is complete and the battery pack **16** is ready for use.

⚠ ATTENTION!

- ◆ If the red charge control LED **23** flashes, this means that the battery pack **16** has overheated and cannot be charged.
- ◆ If the red and green charge control LEDs **23** **24** both flash, this means that the battery pack **16** is defective.
- ◆ Switch off the charger for at least 15 minutes between successive charging sessions. Also disconnect the power plug from the mains power socket.

Attaching/disconnecting the battery pack to/from the tool

Attaching the battery pack

- ◆ Push the battery pack **16** into the handle until it clicks into place.

Removing the battery pack

- ◆ Press the release button **17** and remove the battery pack.

Checking the battery charge level

- ◆ Press the battery charge level button **14** to check the status of the battery (see also main diagram). The status/remaining charge will be shown on the battery display LED **15** as follows:
RED/ORANGE/GREEN = maximum charge
RED / ORANGE = medium charge
RED = low charge – charge the battery

Adding chain oil

⚠ WARNING!

- ▶ Always check the chain lubrication before starting work.
- ▶ Never work without chain lubrication! If the saw chain runs dry, the cutting equipment may become irreparably damaged in a short time.

NOTE

- ▶ Use only saw chain oil, preferably biodegradable. Do not use waste oil, motor oil, etc.
 - ▶ While working, check whether the chain lubrication is working correctly.
 - ▶ Refill the chain lubrication in good time, i.e. before the tank is empty.
- ◆ Always clean the area around the chain oil tank cap **3** before filling to prevent dirt getting into the chain oil tank.
Use a dry, lint-free cloth to do this.
 - ◆ Turn the chain oil tank cap **3** anticlockwise and remove it.
The chain oil tank cap **3** is connected to the chain oil tank with an loss-prevention device and cannot fall onto the floor.
 - ◆ Add the supplied organic chain oil **2b** to the chain oil tank.
Do not spill any chain oil while filling the chain oil tank and do not fill the tank to overflowing.
 - ◆ Wipe up any spilt chain oil immediately.
 - ◆ Turn the chain oil tank cap **3** clockwise to close it.

Tightening and checking the saw chain

⚠ WARNING!

- ▶ Wear protective gloves! There is a risk of injury from the sharp cutting teeth!
- ▶ Check the chain tension before every use.

- ◆ Undo the fixing screw **11**.
- ◆ Turn the chain tensioning ring **12** in a clockwise direction to increase the tension.
- ◆ The saw chain **9** must lie against the underside of the blade.
Check whether the saw chain **9** (with the chain brake off, pull the front hand guard **1** to the rear) can be drawn by hand over the guide rail **8**.
- ◆ Now tighten the fixing screw **11** completely.

NOTE

- ▶ A new saw chain **9** stretches and must be tightened more often.

Use

Before starting the tool, always check that:

- The protective equipment and cutting equipment is complete and in perfect working order.
- All screw connections are firmly tightened.
- All moving parts can move smoothly and freely.

Switching on and off

Switching on

- ◆ Press the safety lock-out **4** and keep it pressed and then press the ON/OFF switch **5**.
- ◆ After starting, the safety lock-out **4** can be released again.

Switching off

- ◆ Release the ON/OFF switch **5**.

Optimal working procedures

Get to know the chainsaw before you start to use it.

Checking and adjusting the chain lubrication

⚠ ATTENTION!

- ▶ Never work without chain lubrication! If the saw chain runs dry, the cutting equipment may become irreparably damaged in a short time.
- ▶ Always check the chain lubrication before starting work.

NOTE

- ▶ Use only saw chain oil, preferably biodegradable. Do not use waste oil, motor oil, etc.
- ▶ While working, check whether the chain lubrication is working correctly.
- ◆ With the chainsaw running, hold it over a sawn off tree stump or a suitable ground sheet. If the lubrication is adequate, a light film of oil forms on the tree stump or the ground sheet (see fold-out page, fig. D).
- ◆ If you can see this oil, the tool is operating correctly.
- ◆ If you cannot see any oil, clean the oil dispenser **18** or have the tool repaired by our Customer Service.
- ◆ To clean the oil dispenser **18**, wipe away any residues using a brush or cloth.

Checking the chain brake

⚠ WARNING!

- ▶ You must check the chain brake before every use.
- The chain brake stops the saw chain in the event of a kickback.
- ◆ Make sure, that the front hand guard **1** is free of dirt and moves freely.
- ◆ Pull in the ON/OFF switch **5** as far as it will go (full throttle).
- ◆ With the tool switched on, press the front hand guard **1** forwards until it clicks into place.
- ◆ The saw chain **9** should not move.

⚠ WARNING!

- ▶ High revs over a long period with the chain brake engaged will damage the motor and the chain drive.
- ▶ If the saw chain **9** does move, however, contact Customer Service.

Basic working procedures when felling trees

⚠ RISK OF INJURY!

- ▶ Sawing and felling work as well as all associated tasks may only be carried out by properly trained operators.

NOTE

- ▶ Note your country's laws regarding felling work and contact the appropriate authority for more information.
- Make sure that no one can be injured by falling branches and trees.
- Only the required personnel should be in the working area.
- Keep the area around the trunk free and tidy to ensure secure footing for the operators.
- Keep all escape routes free and tidy to ensure that the working area can be evacuated quickly.
- Do not carry out any felling work in strong wind, poor weather or bad visibility.
- Keep a distance of at least 2 ½ tree lengths from next working area.

Use and handling

- Never start the tool before the guide rail **8**, saw chain **9** and sprocket cover **13** have been fitted correctly.
- Do not cut any wood that is lying on the ground and do not attempt to saw roots that are protruding from the soil. Never allow the saw chain **9** to come into contact with the soil, as this could blunt the saw chain **9**.
- If the tool accidentally comes into contact with a solid object, turn off the motor immediately and inspect the tool for damage.

- Service the tool carefully. Check for misalignment or binding of moving parts, breakage of parts and any other damage that may impair the tool's operation. If damaged, have the power tool repaired before use. Many accidents are caused by poorly maintained tools.
- Keep cutting tools sharp and clean. Properly maintained cutting tools with sharp cutting edges are less likely to bind and are easier to control.
- Have the tool checked by qualified specialists. Use only the replacement parts recommended by the manufacturer.

Preparing the kerf (see fold-out page, fig. E)

NOTE

- ▶ The kerf determines the direction that the tree will fall in.
 - ▶ Place the kerf at right angles to the fall direction.
 - ▶ Saw as close the ground as possible.
 - ▶ Support the chainsaw using the bumper spike 7.
- ◆ Start with the first kerf cut **A**. The depth of the kerf should be about ¼ of the diameter of the tree and at an angle of 45–60°.
 - ◆ Make the felling cut **B** around 2–3 centimetres higher than the horizontal kerf cut **A**. Ensure that the felling cut **B** is perfectly horizontal.
 - ◆ Leave around ⅓ of the tree diameter, the hinge **C**, in front of the felling cut **B**. The hinge **C** guides the tree to the ground – like a door hinge – and prevents premature falling.

⚠ RISK OF ACCIDENTS!

- ▶ Do not saw the hinge **C** at the same time as the felling cut **B** otherwise the tree could fall in an unexpected direction!
- ▶ Be prepared that the tree can 'slip' out of control onto the cut during felling.
- ▶ Be prepared that the tree can 'jump' in an unexpected direction when it hits the ground.

- ◆ To prevent the chainsaw from getting caught in the felling cut **B**, push aluminium or plastic wedges into the cut **B**. Do not use iron wedges.

⚠ ATTENTION! PROPERTY DAMAGE!

- ▶ Make sure that the wedge does not come into contact with the saw chain 9. It could cause severe damaged.

Branch removal

- Be aware of the danger of branches flying back.
- Don't stand on the trunk while removing branches.
- Do not saw with the tip of the blade.
- Never saw several branches at once.
- Support the chainsaw where possible using the bumper spike 7.
- Make sure that the chainsaw cannot swing through at the end of the cut due to its own weight. If it is no longer supported in the cut, hold something appropriate against it.
- Make sure you have firm, stable and secure footing when cutting off branches.

Saw in sections

- ◆ Trim long or thick branches before you make the final cut (see fold-out page, fig. J). Otherwise, the saw chain 9 can easily catch.

Working with wood that is under tension

It is important to carry out the working steps in the correct order when working with wood that is under tension. Otherwise the saw chain 9 could jam or there could be a kickback.

Wood under pressure should always be worked first on the 'push' side. Only then can a separating cut be made on the 'pull' side.

This helps to prevent the saw chain 9 from jamming.

⚠ ATTENTION! PROPERTY DAMAGE!

- ▶ Horizontal lumber should not be in contact with the ground on the underside of the cut, otherwise the saw chain 9 could be damaged.

Trunk is bent downwards

- ◆ Start by making a relief cut **1** (approx. $\frac{1}{3}$ of the trunk diameter) on the push side (see fold-out page, fig. H).
- ◆ Then make a separating cut **2** (approx. $\frac{2}{3}$ of the trunk diameter) on the pull side (see fold-out page, fig. H).

Trunk is bent upwards

- ◆ Start by making a relief cut **1** (approx. $\frac{1}{3}$ of the trunk diameter) on the push side (see fold-out page, fig. H).
- ◆ Then make a separating cut **2** (approx. $\frac{2}{3}$ of the trunk diameter) on the pull side (see fold-out page, fig. H).

Kickback (see fold-out page, fig. F)

- If the saw chain **9** jams on the upper edge of the guide rail **8**, the chainsaw can kick back violently towards the operator.

Drawing in (see fold-out page, fig. G)

- If the saw chain **9** jams on the lower edge of the guide rail **8**, the rail can jerk violently away from the operator (see fold-out page, fig. H).

Working safely

- Keep the tool in good working order to prevent injury.
- If the tool has been dropped, check for significant damage or defects.
- Do not use the tool while standing on a ladder or with unsteady footing.
- Do not be tempted into making a poorly considered cut. You could endanger yourself and others.
- Change your working position regularly. Using the tool for a long time can lead to vibration-related circulation disorders of the hands. You can extend the usage duration by using appropriate gloves or by taking regular breaks. Note that any personal predisposition to poor blood circulation, low external temperatures or large prehensile forces can reduce the usage period.

Cleaning and maintenance



WARNING! RISK OF INJURY! Always switch the tool off and remove the battery before carrying out any work on the tool.

- The tool must always be kept clean, dry and free from oil or grease.
- Never allow liquids to get into the tool.
- Use a soft, dry cloth to clean the housing. Never use petrol, solvents or cleansers which can damage plastic.
- If a lithium-ion battery is to be stored for an extended period, the charge level should be checked regularly. The optimum charge level is between 50% and 80%. The optimum storage environment is cool and dry.

NOTE

- ▶ Replacement parts not listed (such as carbon brushes, switches) can be ordered via our service hotline.
- ▶ Clean the tool thoroughly after every use.
- ▶ Carry out the cleaning and maintenance work only as described in these instructions. Any more extensive work has to be carried out by specialist personnel.
- ▶ Maintenance work must be carried out regularly (see section "Maintenance intervals").

Cleaning the tool

- Keep all protective equipment, air vents and the housing as free of dust and dirt as possible. Blow it out with low-pressure compressed air.
- Clean the tool regularly with a damp cloth and a mild detergent. Make sure that no water can penetrate into the interior of the tool.

Cleaning the chain drive

⚠ RISK OF INJURY!

- ▶ Always wear protective gloves when handling the saw chain **9**. There is a risk of injury from the sharp cutting teeth!

NOTE

- ▶ Clean the chain drive after each use.

- ◆ Place the tool on a level and stable surface.
- ◆ Pull the front hand guard **1** backwards as far as the stop to release the chain brake (see fold-out page, fig. B).
- ◆ Undo the fixing screw **11**.
- ◆ Remove the sprocket cover **13**.
- ◆ Carefully remove the saw chain **9** from the guide rail **8** and the chain sprocket **19**.
- ◆ Remove the guide rail **8**.
Clean it using a brush.
- ◆ Now clean the entire chain drive area and the sprocket cover **13** with a brush or by blowing it out with compressed air.

Assembly is carried out in the reverse order.

Maintaining the chain lubrication

- See section "Checking and adjusting the chain lubrication".

Maintaining the guide rail

- ◆ Remove any burrs that may have formed on the edge of the rail using a metal file.
- ◆ Clean the guide rail **8** groove using a brush or with compressed air.
Replace the guide rail **8** as soon as the groove is worn.

Fitting the guide rail and tensioning the saw chain

⚠ RISK OF INJURY!

- ▶ Always wear protective gloves when handling the saw chain **9**. There is a risk of injury from the sharp cutting teeth!

NOTE

- ▶ A new saw chain **9** stretches and must be tightened more often. Check the chain tension regularly after every cut and adjust it as required.

- ◆ Place the chainsaw on a level and stable surface.
- ◆ Pull the front hand guard **1** backwards as far as the stop to release the chain brake (see fold-out page, fig. B).

- ◆ Undo the fixing screw **11**.
- ◆ Remove the sprocket cover **13**.
- ◆ Push the slotted hole of the guide rail **20** over the two protruding bolts.
- ◆ Lay the saw chain **9** over the teeth of the chain sprocket **19**. Guide the saw chain **9** precisely in the direction indicated on the guide rail **8**.

- ◆ Pull gently on the guide rail **8**, to pre-tension the saw chain **9** a little.
- ◆ Replace the sprocket cover **13**.
- ◆ Retighten the fixing screw **11**.
Make sure, however, that you do not screw it in too tightly.
- ◆ Turn the chain tensioning ring **12** in a clockwise direction to increase the tension.
- ◆ The saw chain **9** must lie against the underside of the blade.
Check whether the saw chain **9** (with the chain brake off, pull the front hand guard **1** to the rear) can be drawn by hand over the guide rail **8**.
- ◆ Now tighten the fixing screw **11** completely.

NOTE

- ▶ A new saw chain **9** stretches and must be tightened more often.

Sharpening and caring for the saw chain

⚠ RISK OF INJURY!

- ▶ Always wear protective gloves when handling the saw chain **9**. There is a risk of injury from the sharp cutting teeth!

NOTE

- ▶ A properly maintained and sharpened saw chain reduces the amount of bodily effort and level of wear and produces a better result.
- ▶ Clean, maintain and sharpen the saw chain regularly.
- ▶ Check the saw chain regularly for cracks and damaged rivets.

NOTE

- ▶ A bench grinder can be attached to the grinder support **10** for a secure grip during grinding.
- ▶ Use only special $\varnothing 4.0 \text{ mm}$ ($\frac{5}{32}$ ") round files for saw chains for the supplied saw chain.
- ▶ You will find detailed information on sharpening in a sharpening set, e.g. from Parkside.
- ▶ Alternatively, you can use an electrical saw chain sharpening device and follow the manufacturer's instructions.
- ▶ If you have any doubts about carrying out the work, the saw chain should be replaced.
- ▶ If necessary, have the sharpening of the saw chain **9** carried out by a specialist workshop.

■ Required parts (not supplied):

- $\varnothing 4.0 \text{ mm}$ ($\frac{5}{32}$ ") round file for saw chains
- Flat file
- Depth limiter gauge
- File using forwards movements only to remove material.

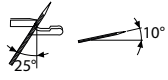
- ◆  File at an angle of around 25° at an inclination of 10° to the guide rail **8**.

- ◆ Check the clearance of the depth limiter with a depth limiter gauge.

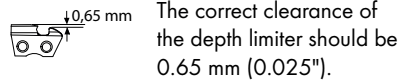

Maintenance intervals

The figures given here are based on normal operating conditions. In more difficult conditions, such as strong dust generation and longer daily working hours, the given intervals are to be reduced correspondingly.

Tool part	Action	Before starting work	Weekly	In the event of an error	In the event of damage	As required
Chain lubrication	Checking	X				
Saw chain 9	Check and note sharpness	X				
	Check chain tension	X				
	Sharpen					X
Guide rail 8	Check (wear, damage)	X				
	Cleaning		X	X		
	Replace				X	X

Ordering replacement parts

Ordering replacement parts

The following information should be provided when ordering replacement parts:

- Type of tool: Cordless chain saw
- Item number of the tool: IAN 449942_23 10
- Tool ID number: PKSA 20-Li D4

NOTE ON THE SAW CHAIN



- ▶ Recommended saw chain:
 - Trilink 3/8 N1S-40E (10") (e.g. B. available in the LIDL online shop)
- ▶ Pay close attention to the following specifications when purchasing from alternative suppliers:
 - Chain pitch: 0.375" (9.525 mm)
 - Drive link thickness (groove width): 1.27 mm (0.050")
 - No. of chain links: 40

GENERAL INFORMATION

- ▶ Replacement parts not listed can be ordered via our service hotline.
- ▶ Recommended guide rails: Trilink ZLA10-40-437P
- ▶ For an exchange, only the specified guide rails and saw chains may be used. Unlisted or non-permissible combinations may lead to injuries and/or damage to the tool.

Current prices and information are available at www.kompernass.com

Storage and transportation

- ◆ Always use the cover for the guide rail  during transport (see fold-out page, fig. I) and storage.
- ◆ Always clean and maintain the tool before storage, see section "Cleaning and maintenance".
- ◆ Carry the tool by the front handle  only. Make sure the guide rail is facing to the rear, away from your body (see fold-out page, fig. I).

- ◆ Store the tool in a secure, dry, frost-free and well-ventilated location that is protected from the effects of weather. Outside storage is not recommended. Secure the tool against unauthorised access.
- ◆ Empty the oil tank with a suction pump.

Disposal



Do not dispose of power tools in your normal domestic waste!

The adjacent symbol of a crossed-out dustbin means that this appliance is subject to Directive 2012/19/EU. This directive states that this appliance may not be disposed of in the normal household waste at the end of its useful life, but must be taken to specially set-up collection locations, recycling depots or disposal companies.

The disposal is free of charge for the user. Protect the environment and dispose of this appliance properly.

Sofern Ihr Altgerät personenbezogene Daten enthält, sind Sie selbst für deren Löschung verantwortlich, bevor Sie es zurückgeben.



Your local community or municipal authorities can provide information on how to dispose of the worn-out product.



Do not dispose of batteries in your normal household waste!

Defective or worn-out rechargeable batteries must be recycled according to Directive 2006/66/EC. Batteries/rechargeable batteries must be treated as hazardous waste and must therefore be disposed of in an environmentally sound manner by appropriate bodies (dealers, specialist dealers, public municipal bodies, commercial disposal companies). Batteries/rechargeable batteries may contain toxic heavy metals.

For this reason, do not dispose of batteries/rechargeable batteries in domestic waste. Take them to a specialist collection point. Only return batteries that are fully discharged.



The packaging is made from environmentally friendly material and can be disposed of at your local recycling plant.



Dispose of the packaging in an environmentally friendly manner.

Note the labelling on the packaging and separate the packaging material components for disposal if necessary. The packaging material is labelled with abbreviations (a) and numbers (b) with the following meanings:

1-7: plastics, 20-22: paper and cardboard, 80-98: composites.

Kompernass Handels GmbH warranty

Dear Customer,

This appliance has a 3-year warranty valid from the date of purchase. If included with the product on delivery, the battery packs of the X12V and X20V Team series also come with a 3-year warranty from the date of purchase. If this product has any faults, you, the buyer, have certain statutory rights. Your statutory rights are not restricted in any way by the warranty described below.

Warranty conditions

The warranty period starts on the date of purchase. Please keep your receipt in a safe place. This will be required as proof of purchase.

If any material or manufacturing fault occurs within three years of the date of purchase of the product, we will either repair or replace the product for you or refund the purchase price (at our discretion).

This warranty service requires that you present the defective appliance and the proof of purchase (receipt) within the three-year warranty period, along with a brief written description of the fault and of when it occurred.

If the defect is covered by the warranty, your product will either be repaired or replaced by us. The repair or replacement of a product does not signify the beginning of a new warranty period.

Warranty period and statutory claims for defects

The warranty period is not prolonged by repairs effected under the warranty. This also applies to replaced and repaired components. Any damage and defects present at the time of purchase must be reported immediately after unpacking. Repairs carried out after expiry of the warranty period shall be subject to a fee.

Scope of the warranty

This appliance has been manufactured in accordance with strict quality guidelines and inspected meticulously prior to delivery.

The warranty covers material faults or production faults. The warranty does not cover product parts that are subject to normal wear and tear and can therefore be considered wearing parts, such as saw blades, replacement blades, abrasive papers, etc. or for damage to fragile parts, such as switches or parts made of glass.

The warranty does not apply if the product has been damaged, improperly used or improperly maintained. The directions in the operating instructions for the product regarding proper use of the product are to be strictly followed. Uses and actions that are discouraged in the operating instructions or which are warned against must be avoided.

This product is intended solely for private use and not for commercial purposes. The warranty shall be deemed void in cases of misuse or improper handling, use of force and modifications / repairs which have not been carried out by one of our authorised Service centres.

The warranty does not apply to

- Normal reduction of the battery capacity over time
- Commercial use of the product
- Damage to or alteration of the product by the customer
- Non-compliance with safety and maintenance instructions, operating errors
- Damage caused by natural hazards

Warranty claim procedure

To ensure quick processing of your case, please observe the following instructions:

- Please have the till receipt and the item number (IAN) 449942_2310 available as proof of purchase.
- You will find the item number on the type plate on the product, an engraving on the product, on the front page of the operating instructions (below left) or on the sticker on the rear or bottom of the product.
- If functional or other defects occur, please contact the service department listed either by **telephone** or by **e-mail**.
- You can return a defective product to us free of charge to the service address that will be provided to you. Ensure that you enclose the proof of purchase (till receipt) and information about what the defect is and when it occurred.



You can download these instructions along with many other manuals, product videos and installation software at www.lidl-service.com.

This QR code will take you directly to the Lidl service page (www.lidl-service.com) where you can open your operating instructions by entering the item number (IAN) 449942_2310.

Service

WARNING!

- ▶ Have your tools repaired by the Service Centre or a qualified electrician and only using genuine replacement parts. This will ensure that the safety of the tool is maintained.
- ▶ Always ensure that the power plug and power cord are replaced only by the manufacturer of the tool or its customer service. This will ensure that the safety of the tool is maintained.

Service Great Britain

Tel.: 0800 404 7657
E-Mail: kompernass@lidl.co.uk

Service Ireland

Tel.: 1800 101010
E-Mail: kompernass@lidl.ie

Service Cyprus

Tel.: 8009 4241
E-Mail: kompernass@lidl.com.cy

IAN 449942_2310

Importer

Please note that the following address is not the service address. Please use the service address provided in the operating instructions.

For EU market

KOMPERNASS HANDELS GMBH
BURGSTRASSE 21
44867 BOCHUM
GERMANY
www.kompernass.com

For GB market

Lidl Great Britain Ltd
Lidl House 14 Kingston Road
Surbiton
KT5 9NU

Translation of the original Conformity Declaration

We, KOMPERNASS HANDELS GMBH, document officer: Mr. Semi Uguzlu, BURGSTR. 21, 44867 BOCHUM, GERMANY, hereby declare that this tool complies with the following standards, normative documents and EC directives:

Machinery Directive (2006/42/EC)

EMC (electromagnetic compatibility) (2014/30/EU)

Directives on noise emission (2000/14/EC), (2005/88/EC)

In addition, the following is confirmed in accordance with the noise emission directive 2000/14/EC:

Sound power level L_{WA} : Measured: 94.8 dB (A), Guaranteed: 98 dB (A)

RoHS Directive (2011/65/EU)*

* The manufacturer bears the full responsibility for compliance with this conformity declaration. The object of the declaration described above complies with the requirements of the Directive 2011/65/EU of the European Parliament and Council of 8 June 2011 on the limitations of use of certain dangerous substances in electrical and electronic appliances.

Applied harmonised standards

EN 62841-1:2015/A11:2022

EN 62841-4-1:2020

EN IEC 55014-1:2021

EN IEC 55014-2:2021

EN IEC 63000:2018

Type/tool designation: Cordless Chainsaw 20V PKSA 20-Li D4

Year of manufacture: 03–2024

Serial number: IAN 449942_2310

Bochum, 04/02/2024



Semi Uguzlu

- Quality Manager -

We reserve the right to make technical changes in the context of further product development.



This mark confirms that the product complies with the product safety requirements applicable in the UK.

Ordering a replacement battery and charger

You can easily order a replacement battery or charger on the Internet at www.kompernass.com.



Scan the QR code with your smartphone/tablet.
You can use this QR code to go directly to our website to view and order the available spare parts.

NOTE

- ▶ If you have problems with your online order, you can contact our service centre by phone or e-mail.
- ▶ Always quote the article number (IAN) 449942_2310 in your order.
- ▶ Please note that online ordering of replacement parts is not possible for all countries.

Indholdsfortegnelse

Indledning	26	Ibrugtagning	38
Forskriftsmæssig anvendelse	26	Tænd/sluk	38
Faretrin	26	Smøring og indstilling af kædesmøring	38
Udstyr	26	Kontrol af kædebremsen	38
Pakkens indhold	27	Grundlæggende arbejdsanvisninger til fældning	38
Tekniske data	27	Forberedelse af faldkærv (se klap-ud-siden fig. E)	39
Generelle sikkerhedsanvisninger for elværktøjer	29	Afgreningsarbejde	40
1. Sikkerhed på arbejdspladsen	29	Bearbejdning af træ, der står under spænding	40
2. Elektrisk sikkerhed	29	Tilbagestød (se klap-ud-siden fig. F)	40
3. Personssikkerhed	30	Indtrækning (se klap-ud-siden fig. G)	40
4. Anvendelse og håndtering af elværktøjet	30	Arbejd sikkert	40
5. Anvendelse og håndtering af batteridrevet værktøj	31	Rengøring og vedligeholdelse	40
6. Service	31	Rengøring af produktet	41
Originalt tilbehør/ekstraudstyr	31	Rengøring af kædedrevet	41
Sikkerhedsanvisninger for kædesave 31		Vedligeholdelse af kædesmøringen	41
Generelle sikkerhedsanvisninger for kædesave	31	Vedligeholdelse af styreskinnen	41
Årsager til tilbageslag og forebyggelse af dette	32	Montering af styreskinnen og spænding af savkæden	41
Yderligere sikkerhedsanvisninger	33	Slibning og vedligeholdelse af savkæden	42
Personlige værnemidler (PV)	34	Vedligeholdelsesintervaller	43
Opbevaring og transport	35	Reservedelsbestilling	43
Sikkerhed i omgivelserne	35	Opbevaring og transport	44
Vibrationer	35	Bortskaffelse	44
Før første brug	35	Garanti for Komperpass Handels GmbH	45
Opladning af batteripakken (se fig. A)	36	Service	46
Indsætning/udtagning af batteripakke	37	Importør	46
Kontrol af batteriets tilstand	37	Oversættelse af den originale overensstemmelseserklæring	47
Påfyldning af kædeolie	37	Pótakkumulátor és töltőkészülék rendelés	48
Stramning og kontrol af savkæden	37		

BATTERIDREVEN KÆDESAV 20 V PKSA 20-Li D4

Indledning

Tillykke med købet af dit nye produkt. Du har valgt et produkt af høj kvalitet. Betjeningsvejledningen er en del af dette produkt. Den indeholder vigtige informationer om sikkerhed, anvendelse og bortskaffelse. Gør dig fortrolig med alle produktets betjenings- og sikkerhedsanvisninger før brug. Brug kun produktet som beskrevet og kun til de oplyste anvendelsesområder. Lad vejledningen følge med produktet, hvis du giver det videre til andre.

Forskriftsmæssig anvendelse

Kædesaven må kun anvendes til savning af træ og afgang med en maks. Ø på op til 150 mm. Kædesaven må ikke anvendes til andre formål. Foretag ikke ændringer på kædesaven. Det kan sætte sikkerheden over styr.

Brugeren/betjeningspersonen hæfter for skader eller kvæstelser af enhver art, der er forårsaget af ovenstående. Vær opmærksom på, at dette produkt ikke er konstrueret til kommerciel anvendelse i henhold til forskrifterne.

Vi påtager os intet ansvar, hvis produktet anvendes i kommercielle, håndværksmæssige eller industrielle sammenhænge eller til lignende arbejde. Førstegangsbrugere skal oplæres for at blive fortrolige med produktets egenskaber. Deltag for din egen sikkerheds skyld i et kursus i brug af kædesav.

Betjeningspersoner, som ikke er tilladt

Personer, som ikke har sat sig ind i denne betjeningsvejledning, børn og unge samt personer, som er påvirket af alkohol, narkotika eller medikamenter, må ikke betjene produktet.

Faretrin

⚠ FARE!

- ▶ Angiver en umiddelbart truende fare, som fører til alvorlige eller livsfarlige kvæstelser.

⚠ ADVARSEL!

- ▶ Angiver en muligvis farlig situation, som kan føre til alvorlige eller livsfarlige kvæstelser.

⚠ FORSIGTIG!

- ▶ Angiver en muligvis farlig situation, som kan føre til lette kvæstelser.

⚠ OBS!

- ▶ Angiver en muligvis farlig situation, som kan føre til materielle skader.

Udstyr

- 1 Forreste håndbeskytter
- 2 Forreste håndtag
- 3 Dæksel til kædeolietanken
- 4 Startspærre
- 5 TÆND/SLUK-knap
- 6 Bageste håndtag
- 7 Kloanslag formonteret
- 8 Styreskinne (formonteret)
- 9 Savkæde (formonteret)
- 10 Slibebukshjælp
- 11 Fastgørelsesskrue
- 12 Kædespændering
- 13 Kædehjulafdækning
- 14 Knap til batteritilstand
- 15 Display-LED for batteri
- 16 Batteripakke*
- 17 Knap til frigørelse af batteripakken
- 18 Drypsmører

- 19 Kædehjul
- 20 Langhul til styreskinne
- 21 Sværdføring
- 22 Hurtigoplader*
- 23 Rød LED til kontrol af opladning
- 24 Grøn LED til kontrol af opladning
- 25 Afdækning til styreskinne (kædebeskyttelse)
- 26 Bio-kædeolie

Pakkens indhold

- 1 batteridreven kædesav 20 V
- 1 savkæde Trilink 3/8 N1S-40E (formonteret)
- 1 styreskinne Trilink ZLA10-40-437P (formonteret)
- 1 afdækning til styreskinne (kædebeskyttelse)
- 180 ml bio-kædeolie (Made in Germany)
- 1 betjeningsvejledning

Tekniske data

Batteridreven kædesav 20 V

Nominal spænding	20 V \equiv (jævnstrøm)
Maks. kædehastighed	6,5 m/s
Indhold olietank	ca. 270 ml
Styreskinne	Trilink ZLA10-40-437P
Savkæde	Trilink 3/8 N1S-40E
Kædedeling	0,375" (9,525 mm)
Drivledstykkele	1,27 mm (0,050")
Kædehjulets antal tænder	6
Styreskinnens længde	307 mm
Anvendelig snitlængde/ styreskinne	230 mm

* BATTERI OG OPLADER MEDFØLGER IKKE VED KØB

Produktet er en del af serien fra Parkside og kan anvendes med batterierne fra serien fra Parkside.

Batterier fra serien fra Parkside må kun oplades med opladere af serien fra Parkside.

Vi anbefaler, at produktet udelukkende anvendes med følgende genopladelige batterier:

PAP 20 A1/PAP 20 A2/PAP 20 A3/
PAP 20 B1/PAP 20 B3/Smart PAPS 204 A1/
Smart PAPS 208 A1.

Vi anbefaler, at disse batterier oplades med følgende opladere:

PLG 20 A3/PLG 20 A4/PLG 20 C1/
PLG 20 C3/PDSL20 A1/
Smart PLGS 2012 A1.

Støjemissionsværdi

Måleværdi for støj beregnet iht. EN 62841.

Det A-vægtede støjniveau for elværktøjet udgør normalt:

Lydtrykniveau $L_{pA} = 86,8$ dB (A)
(på betjeningspersonens position)

Usikkerhed K $K_{pA} = 3$ dB

Lydeffektniveau $L_{WA} = 94,8$ dB (A)

Usikkerhed K $K_{WA} = 2,78$ dB

Garanteret lydeffektniveau $L_{WA} = 98$ dB (A)
(iht. 2000/14/EC ændret af 2005/88/EC)



Bær høreværn!

Samlet vibrationsværdi

Samlede vibrationsværdier (vektorsum i tre retninger) beregnet iht. EN 62841:

Vibration på håndtaget

foran $a_h < 2,5$ m/s²
bag $a_h = 3,93$ m/s²
K = 1,5 m/s²

BEMÆRK

- ▶ De angivne samlede vibrationsværdier og de angivne støjemissionsværdier er målt iht. standardiserede testmetoder og kan anvendes til sammenligning af forskellige elværktøjer.
- ▶ De angivne samlede vibrationsværdier og de angivne støjemissionsværdier kan også anvendes til en indledende vurdering af faren ved belastningen.

⚠ ADVARSEL!

- ▶ Vibrations- og støjemissioner kan afvige fra de angivne værdier under den faktiske anvendelse af elværktøjet afhængigt af den måde, elværktøjet anvendes på, og især af det arbejde, der forarbejdes.
- ▶ For at beskytte betjeningspersonen er det nødvendigt at foretage sikkerhedsforanstaltninger, som er baseret på en vurdering af svingningsbelastningen under de faktiske brugsbetingelser (her skal der tages hensyn til hele driftscyklussen, f.eks. perioder, hvor elværktøjet er slukket, og perioder, hvor det er tændt, men kører uden belastning).
- ▶ Undgå risiciene ved vibrationer, f.eks. hvide fingre (kredsløbsforstyrrelser), ved at holde hyppige pauser under arbejdet og f.eks. gnide håndfladerne mod hinanden.

De følgende pictogrammer anvendes i denne originale betjeningsvejledning/på produktet:

	Læs hele betjeningsvejledningen omhyggeligt igennem, før du bruger produktet første gang, og gem vejledningen til senere brug.
	Advarsel! Læs betjeningsvejledningen, før produktet tages i brug!
	ADVARSEL! Ved arbejde med kædesaven kræves særlige sikkerhedsforholdsregler. Læs og overhold alle advarsler.
	Bær tætsiddende beskyttelsesdragt med beskyttelsesindlæg.
	Bær beskyttelseshjelm!
	Bær beskyttelsesbriller!
	Bær høreværn!
	Bær beskyttelseshandsker.
	Bær skridsikre sikkerhedssko.
	ADVARSEL! Risiko for tilbageslag. Pas på tilbageslag fra kædesaven, og undgå kontakt med skinnespidsen.
	ADVARSEL! Risiko for tilbageslag! Sav ikke med skinnespidsen.
	Betjen altid kædesaven med begge hænder.
	Arbejd ikke med kun den ene hånd, når du betjener kædesaven.
	Vær opmærksom på dele, der slynges væk!

	Obs! Fare for kvæstelser på grund af skarpe knive.
	Beskyt produktet mod regn og fugt!
	Sluk produktet og fjern batteriet, før produktet vedligeholdes!
	Garanteret lydeffektniveau for produktet
	Kædebremsen blokeres og løsnes
	Kædens kørselsretning
	Styreskinnens længde
	Bær beskyttelseshjelm med ansigtsbeskyttelse eller beskyttelsesbrille og høreværn.

Generelle sikkerhedsanvisninger for elværktøjer

ADVARSEL!

- Læs alle sikkerhedsanvisninger, instruktioner, illustrationer og tekniske data, som dette elværktøj er forsynet med. Hvis de nedenstående anvisninger ikke overholdes, kan det medføre elektrisk stød, brand og/eller alvorlige kvæstelser.

Opbevar sikkerhedsanvisningerne og -instruktionerne til senere brug.

Begrebet "elværktøj", der anvendes i sikkerhedsanvisningerne, henviser både til elværktøj, der anvendes med strømledning, og batteridrevet elværktøj (uden strømledning).

1. Sikkerhed på arbejdspladsen

- Hold arbejdspladsen ren og godt oplyst. Rod og dårligt oplyste arbejdspladser kan medføre uheld.
- Arbejd aldrig med elværktøj i eksplosionsfarlige omgivelser, hvor der befinder sig brændbare væsker, gasser eller støv. Elværktøj danner gnister, som kan antænde støv eller dampe.
- Hold børn og andre personer på afstand, når elværktøjet bruges. Hvis du bliver distraheret, kan du miste kontrollen over elværktøjet.

2. Elektrisk sikkerhed

- Elværktøjets tilslutningsstik skal passe til stikkontakten. Stikket må ikke ændres på nogen måde.
Brug ikke adapterstik sammen med beskyttelsesjordnet elværktøj. Uændrede stik og de rigtige stikkontakter reducerer risikoen for elektrisk stød.
- Undgå kropskontakt med jordforbundne overflader som f.eks. rør, radiatorer, komfurer og køleskabe. Der er øget risiko for elektrisk stød, hvis din krop har jordforbindelse.
- Hold elværktøj væk fra regn og fugt. Hvis der kommer vand ind i elværktøjet, er der forhøjet risiko for elektrisk stød.
- Brug ikke tilslutningsledningen til noget, den ikke er beregnet til, f.eks. til at bære eller hænge værktøjet op i eller til at trække stikket ud af stikkontakten med. Hold tilslutningsledningen på afstand af varme, olie, skarpe kanter eller bevægelige dele. Beskadigede eller sammenfiltrede tilslutningsledninger øger risikoen for elektrisk stød.
- Hvis du anvender elværktøj udendørs, må du kun bruge forlængerledninger, som også er egnet til udendørs brug. Når du anvender en forlængerledning, der er beregnet til udendørs brug, reduceres risikoen for elektrisk stød.
- Hvis det ikke er muligt at undgå at bruge elværktøjet i fugtige omgivelser, er det nødvendigt at installere en fejlstrømsafbryder. Installation af en fejlstrømsafbryder reducerer risikoen for elektrisk stød.

3. Personssikkerhed

- a) Vær opmærksom og bevidst om, hvad du foretager dig, og arbejd fornuftigt med elværktøjet. Brug ikke elværktøjet, hvis du er ukoncentreret eller påvirket af narkotika, alkohol eller medicin. Selv et øjeblik uopmærksomhed ved brug af elværktøjet kan medføre alvorlige kvæstelser.
- b) Brug personligt beskyttelsesudstyr, og bær altid beskyttelsesbriller. Når du bruger personligt beskyttelsesudstyr som støvmaske, skridsikre sikkerhedssko, beskytteshandsker, sikkerhedshjelm og høreværn afhængigt af elværktøjets type og anvendelse, reduceres risikoen for personskader.
- c) Undgå uønsket igangsætning. Kontrollér, at elværktøjet er slukket, før du forbinder det med strømforsyningen og/eller tilslutter batteriet, tager elværktøjet op eller bærer det. Hvis du bærer elværktøjet rundt med fingeren på kontakten, eller hvis elværktøjet slutes til strømforsyningen, mens det er tændt, kan der opstå uheld.
- d) Fjern indstillingsværktøj eller skruenøgler, før du tænder elværktøjet. Hvis der sidder et værktøj eller en skruenøgle på en roterende del af elværktøjet, kan det medføre personskader.
- e) Undgå akavede kroppsstillinger. Sørg for, at du står sikkert, og hold altid balancen. Derved kan du bedre kontrollere elværktøjet i uventede situationer.
- f) Bær velegnet påklædning. Bær ikke løstsiddende tøj eller smykker. Hold hår og tøj på afstand af dele, der bevæger sig. Løst tøj, smykker eller hår kan gribe fat i dele, der bevæger sig.
- g) Hvis det er muligt at montere støvopsugnings- og opsamlingsanordninger, skal disse tilsluttes og anvendes korrekt. Anvendelse af denne type anordninger nedsætter støvrisikoen.
- h) Føl dig ikke for sikker, og tilsidesæt ikke sikkerhedsreglerne for elværktøj, selv om du er fortrolig med elværktøjet efter mange ganges anvendelse. Uforsigtige handlinger kan på en brøkdal af et sekund føre til alvorlige kvæstelser.

4. Anvendelse og håndtering af elværktøjet

- a) Overbelast ikke elværktøjet. Brug et elværktøj, der er egnet til arbejdet. Med et velegnet elværktøj arbejder du bedre og mere sikkert i det angivne effektområde.
- b) Brug aldrig elværktøjet, hvis dets kontakt er defekt. Elværktøj, som ikke længere kan tændes og slukkes, er farligt og skal repareres.
- c) Træk stikket ud af stikkontakten og/eller fjern det udtagelige, genopladelige batteri, før du foretager indstillinger på produktet, udskifter indsatsværktøj eller lægger elværktøjet fra dig. Disse forholdsregler forhindrer, at elværktøjet starter ved en fejl.
- d) Opbevar elværktøj uden for børns rækkevidde, når værktøjet ikke anvendes. Personer, som ikke kender elværktøjet, eller som ikke har læst disse anvisninger, må ikke bruge produktet. Elværktøj er farligt, hvis det anvendes af uerfarne personer.
- e) Vedligehold elværktøjet og dets indsatsværktøj omhyggeligt. Kontrollér, om bevægelige dele fungerer, som de skal, og ikke sætter sig fast, om dele er defekte eller så beskadigede, at elværktøjets funktion er forringet. Få beskadigede dele repareret, inden du bruger elværktøjet. Mange uheld skyldes dårligt vedligeholdt elværktøj.
- f) Hold skærende værktøjer skarpe og rene. Omhyggeligt vedligeholdt værktøj med skarpe skær sætter sig ikke så ofte fast og er lettere at styre.
- g) Brug elværktøj, indsatsværktøj, udskiftelige dele osv. iht. disse anvisninger. Tag hensyn til arbejdsbetingelserne og det arbejde, der skal udføres. Anvendelse af elværktøj til andet end de tiltænkte anvendelsesområder kan føre til farlige situationer.
- h) Hold håndtag og gribeblader tørre, rene og fri for olie og fedt. Glatte håndtag og gribeblader gør sikker betjening og kontrol over elværktøjet umulig i uforudsete situationer.

5. Anvendelse og håndtering af batteridrevet værktøj

- Oplad kun batterierne med opladere, som producenten har anbefalet. Hvis du bruger en oplader, der er beregnet til en bestemt type batterier, er der fare for brand, hvis den anvendes sammen med andre batterier.
- Brug kun batterier, der er beregnet til elværktøjet. Anvendelse af andre batterier kan medføre personskafer og brandfare.
- Når batteriet ikke benyttes, skal det holdes væk fra kontorclips, mønter, nøgler, søm, skruer eller andre små metalgenstande, som kan forårsage kortslutning mellem kontakterne. Kortslutning mellem batteriets kontakter kan medføre forbrændinger og brand.
- Ved forkert anvendelse kan der løbe væske ud af batteriet. Undgå kontakt med denne væske. Skyl efter med vand, hvis du alligevel kommer i kontakt med væsken. Hvis væsken kommer i øjnene, skal du søge læge. Batterivæske, der løber ud, kan medføre hudirritationer eller forbrændinger.
- Brug aldrig et beskadiget eller modificeret batteri. Beskadigede eller modificerede batterier kan føre til uforudsigelig funktion samt til brand, eksplosioner eller risiko for personskafer.
- Udsæt ikke batterier for ild eller høje temperaturer. Ild eller temperaturer over 130 °C (265 °F) kan forårsage eksplosioner.
- Følg alle anvisninger for opladning, og oplad aldrig batteriet eller batteridrevet værktøj uden for temperaturintervallet, som er angivet i betjeningsvejledningen. Forkert opladning eller opladning uden for det tilladte temperaturinterval kan ødelægge batteriet og øge brandfaren.



FORSIGTIG! EKSPLOSIONSFARE!
Oplad aldrig batterier, der ikke er beregnet til det.



Beskyt batteriet mod varme på grund af f.eks. vedvarende sollys, ild, vand og fugt. Fare for eksplosion.

6. Service

- Lad kun en kvalificeret reparatør reparere dit elværktøj og kun med originale reservedele. Derved garanteres det, at elværktøjets sikkerhed bevares.
- Vedligehold aldrig beskadigede batterier. Vedligeholdelse af batterier må kun udføres af producenten eller et autoriseret serviceværksted.

Originalt tilbehør/ekstraudstyr

- Brug kun tilbehør og ekstraudstyr, som er angivet i betjeningsvejledningen. Brug af andre indsatsværktøjer eller andet tilbehør end det, der anbefales i betjeningsvejledningen, kan betyde øget fare for personskafer.

ADVARSEL!

- Brug ikke tilbehør, som ikke er anbefalet af PARKSIDE. Det kan føre til elektrisk stød og brand.



Sikkerhedsanvisninger for kædesave

VIGTIGT! SKAL LÆSES OMHYGGELIGT FØR BRUG OG OPBEVARES MED HENBLIK PÅ FREMTIDIG ANVENDELSE.

Generelle sikkerhedsanvisninger for kædesave

- Hold alle kropsdele på afstand af kædesaven, når den er i gang. Kontrollér, at savkæden ikke rører ved noget, før du starter saven. Ved arbejde med en kædesav kan et øjeblikks uopmærksomhed medføre, at tøj eller kropsdele kommer ind i savkæden.
- Hold altid kædesaven med den højre hånd på det bageste håndtag og den venstre hånd på det forreste håndtag. Hvis du holder kædesaven omvendt, øges risikoen for kvæstelser, og derfor er det ikke tilladt.

- c) Hold kun kædesaven i de isolerede håndtag, da savkæden kan komme i berøring med skjulte strømledninger. Hvis savkæden rører ved en spændingsførende ledning, kan metal-delene blive strømførende og medføre elektrisk stød.
 - d) Bær beskyttelsesbriller. Det anbefales at bruge yderligere beskyttelsesudstyr til ører, hoved, ben og fødder. En egnet beskyttelsesdragt reducerer faren for kvæstelser på grund af omkringflyvende spånmateriale og tilfældig berøring af savkæden.
 - e) Arbejd ikke med kædesaven fra et træ, en stige, et tag eller en ustabil placering. Hvis du arbejder på en sådan måde, øges faren for alvorlige kvæstelser.
 - f) Sørg altid for at stå fast, og brug kun kædesaven, hvis du står på et fast, sikkert og plant underlag. Hvis underlaget er glat, eller overfladen ustabil som f.eks. en stige, kan det medføre, at du mister ligevægten eller kontrollen over kædesaven.
 - g) Vær forberedt på, at grenen kan svirpe tilbage, hvis du saver i en gren, der står under spænding. Når spændingen i træfibrene frigives, kan den spændte gren ramme brugeren, så denne kan miste kontrollen over kædesaven.
 - h) Vær især forsigtig ved savning af underskov og unge træer. Det tynde materiale kan sætte sig fast i saven og slå i retning af dig, eller de kan bringe dig ud af balance.
 - i) Bær kædesaven i det forreste håndtag, når den er slukket – savkæden skal vende væk fra kroppen. Ved transport eller opbevaring af kædesaven skal beskyttelsesafdækningen altid sættes på. Forsigtig håndtering af kædesaven nedsætter risikoen for at komme til at røre ved savkæden, mens kædesaven er i gang.
 - j) Følg anvisningerne for smøring, kædespænding og skift af styreskinne og kæde. Hvis kæden er spændt eller smurt forkejt, kan den rive sig løs, eller risikoen for tilbageslag øges.
 - k) Sav kun i træ. Brug ikke kædesaven til arbejde, den ikke er beregnet til. Eksempel: Brug ikke kædesaven til savning af metal, plastik, murværk eller byggematerialer, som ikke er af træ. Anvendelse af kædesaven til arbejde, den ikke er beregnet til, kan føre til farlige situationer.
 - l) Prøv ikke på at fælde et træ, før du er helt klar over risikoen ved dit forehavende, og hvordan denne risiko kan undgås. Brugeren eller andre personer kan kvæstes alvorligt på grund af et væltende træ.
- Følg alle anvisninger, når du rengør kædesaven for materialeansamlinger, opbevarer den eller udfører vedligeholdelse. Kontrollér, at kontakten er slukket, og batteriet er taget ud. Uventet drift af kædesaven ved fjernelse af materialeansamlinger eller ved udførelse af vedligeholdelse kan medføre alvorlige kvæstelser.

Årsager til tilbageslag og forebyggelse af dette

⚠ ADVARSEL! TILBAGESLAG!

- ▶ Når du arbejder med produktet, skal du passe på tilbageslag. Der er fare for personskader. Du undgår tilbageslag ved at udvise forsigtighed og anvende korrekt saveteknik.
- Tilbageslag kan forekomme, hvis styreskinnens spids berører en genstand, eller hvis træet bøjer sig, og savkæden sætter sig fast i snittet.
- En berøring med skinnespidsen kan i nogle tilfælde medføre en uventet bagudrettet reaktion, hvor styreskinnen slås opad i retning af produktets bruger (se fig. A).

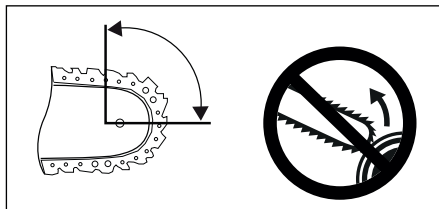

Fig. A

- Hvis savkæden sætter sig fast på styreskinnens overkant, kan skinnen slå voldsomt tilbage i retning af brugeren. (se klap-ud-siden fig. F).

- Disse reaktioner kan medføre, at man mister kontrollen over saven og muligvis kommer alvorligt til skade. Stol ikke udelukkende på sikkerhedsmekanismerne, der er indbygget i kædesaven. Som bruger af en kædesav skal du tage de nødvendige forholdsregler for at undgå uheld og personskader.
- Tilbageslag sker som følge af forkert brug af produktet. Dette kan forhindres med de nødvendige forholdsregler, som beskrives efterfølgende:
 - a) **Hold saven fast med begge hænder, og sørg for, at tommelfingeren og de andre fingre slutter tæt omkring kædesavens håndtag. Anbring din krop og dine arme, så du kan holde imod ved eventuelt tilbageslag.** Hvis de nødvendige forholdsregler tages, kan brugeren kontrollere tilbageslagskraften. Giv aldrig slip på kædesaven (se klap-ud-siden fig. C).
 - b) **Undgå en unormal kropsholdning, og sav ikke over skulderhøjde.** Dermed undgår du utilsigtet at røre ved skinnespidsen, og du får bedre kontrol over kædesaven i uventede situationer.
 - c) **Brug altid reserveskiner og -savkæder, der anbefales af producenten.** Forkerte reserveskiner og -savkæder kan medføre brud på savkæden og/eller tilbageslag.
 - d) **Hold dig til producentens instruktioner, når savkæden skal slibes og vedligeholdes.** For lave dydebegrænsere øger risikoen for tilbageslag.
- **Hold håndtagene tørre, rene og fri for olie og fedt.** Fedtede, olierede håndtag er glatte og fører til tab af kontrol.
- **Sav ikke med sværdspidsen.** Der er risiko for tilbageslag.
- **Kontrollér, at der ikke er søm eller metalstykker i saveområdet.** Vær især opmærksom på søm eller jernstykker lige omkring saveområdet. Vær også opmærksom ved savning i hårdt træ, hvor kæden kan sætte sig fast. Det kan medføre tilbageslag.
- Vær ekstremt forsigtig, hvis kædesavens kæde sætter sig fast i et påbegyndt snit, når du fortsætter savningen.
- Sav ikke grene eller træstykker, hvis position kan ændres under savningen, eller hvor snittet lukker sig i løbet af savningen.
- Hvis savkæden sætter sig fast på styreskinnens underkant, kan kædesaven slå voldsomt tilbage i retning af brugeren (se klap-ud-siden fig. G).
- Begynd snittet med fuld kraft, og hold altid kædesaven på maksimal hastighed under savningen.
- Sørg for at der ikke ligger genstande på jorden, som du kan snuble over.
- Læs produktets betjeningsvejledning før du bruger det første gang, og overhold navnlig sikkerhedsanvisningerne.
- Advarsels- og infoskiltene, som er anbragt på produktet, giver vigtige informationer om risikofri anvendelse.
- Ud over anvisningerne i betjeningsvejledningen skal de generelle sikkerhedsmæssige og ulykkesforebyggende forskrifter i loven overholdes.
- Hold emballagefolierne på afstand af børn, da der er fare for kvælning!
- Utilstrækkeligt informerede betjeningspersoner kan bringe sig selv og andre mennesker i fare ved forkert anvendelse. Betjeningspersonen er ansvarlig over for tredjemand.
- Vær meget opmærksom ved håndtering af produktet. Brug din sunde fornuft under arbejdet og vær altid opmærksom på, hvad du laver.

Yderligere sikkerhedsanvisninger

ADVARSEL!





- ▶ Vær altid opmærksom og bevidst om, hvad du laver, og arbejd fornuftigt med produktet. Brug ikke produktet, hvis du er syg eller træt eller påvirket af narkotika, alkohol eller medicin.
Et øjeblik uopmærksomhed kan medføre alvorlige kvæstelser ved brug af produktet.
- ▶ Undgå fejlanvendelse, og brug kun produktet som beskrevet under "Anvendelsesområde".

- Arbejd aldrig længere end 10 minutter ad gangen. Det anbefales at tage en pause på 10 - 20 minutter mellem arbejdsperioderne.
- Lån kun produktet ud til brugere, der har erfaring med produktet. Betjeningsvejledningen skal medfølge, hvis produktet lånes ud.
- Nogle saveforløb kræver en speciel uddannelse og særlige færdigheder. Henvend dig til en fagperson, hvis du er i tvivl.
- Førstegangsbrugere skal oplæres for at blive fortrolige med produktets egenskaber. Deltag for din egen sikkerheds skyld i et kursus i brug af kædesav.
- Når produktet ikke er i brug, skal det opbevares på en sådan måde, at ingen udsættes for fare. Produktet skal sikres mod uvedkommende adgang.
- Brugeren af produktet er ansvarlig for alle ulykker og farer, der skader andre mennesker eller deres ejendom.
- Børn, unge og personer med nedsat fysisk, sensorisk eller mental kapacitet må ikke bruge kædesaven. Undtaget er unge over 16 år som led i deres uddannelse under opsyn af en fagkyndig person.
- Bemærk at ikke-forskriftsmæssig vedligeholdelse, brug af uoriginale reservedele samt fjernelse eller ændring af sikkerhedsanordningerne kan resultere i skader på produktet og alvorlige kvæstelser på den person, der arbejder med det.
- Det anbefales, at førstegangsbrugere som minimum øver sig på at save rundt træ på en savbuk eller et stativ.

Personlige værnemidler (PV)

FARE!

► Brug altid personlige værnemidler (PV)!

-  Bær beskyttelseshjelm med ansigtsbeskyttelse eller beskyttelsesbrille og høreværn.
-  Bær tætsiddende beskyttelsesdragt med beskyttelsesindlæg.
-  Bær skridsikre sikkerhedssko.
-  Bær beskyttelseshandsker.
- Undgå beklædning, som kan komme ind i saven.
- Bær ikke halstørklæde, slips eller smykker!
- Brug håret til langt hår!
- Bær altid beskyttelseshjelm ved arbejde i skoven. Den beskytter mod nedfaldende grene. Kontrollér regelmæssigt beskyttelseshjelm for skader. Den skal senest udskiftes efter 5 år. Brug kun godkendte beskyttelseshjelme.
- Ansigtsbeskyttelsen eller beskyttelsesbrillen holder savspåner og træsplinter borte. For at undgå øjenskader er det nødvendigt altid at bære ansigtsbeskyttelse eller beskyttelsesbriller, når der arbejdes med produktet.
- Brug altid høreværn. Støj fra produktet kan føre til høreskader.
- Bær robuste beskyttelseshandsker lavet af modstandsdygtigt materiale, f.eks. læder.
- Bær altid støvmaske ved savning i tørt træ. Der kan dannes savsmuld.

Opbevaring og transport

- Sluk altid for kædesaven før transport – også ved korte afstande.
Tænd for kædebremsen, og anbring kædebeskyttelsen.
- Brug kædebeskyttelsen ved transport og opbevaring (se klap-ud-siden fig. I).
- Maskinen skal sikres mod at kunne vælte under transport (også i køretøjer), så skader eller kvæstelser undgås.
- Bær altid produktet i det forreste håndtag.
Styreskinnen vender så bagud og væk fra din krop (se klap-ud-siden fig. I).
- Rengør og vedligehold kædesaven før opbevaring.
- Opbevar produktet et sikkert og tørt sted. Produktet skal sikres mod uvedkommende adgang.

Sikkerhed i omgivelserne

- Udfør kun arbejde i dagslys.
- Arbejd ikke under ugunstige vejrforhold, f.eks. regn eller blæst.
Det medfører øget risiko for ulykker.
- Hold dit arbejdsområde rent og ryddeligt.
- Hold børn, andre mennesker og dyr væk før og under arbejdet.
Hvis du bliver distraheret, kan du miste kontrollen over produktet.
- Før arbejdet påbegyndes, skal du sørge for, at der ikke befinder sig mennesker, dyr eller værdigenstande i farezonen.
- Arbejd ikke i nærheden af trådhegn eller i områder med løst ståltråd.

Vibrationer

ADVARSEL!

- ▶ Undgå risiciene ved vibrationer, f.eks. hvide fingre (kredsløbsforstyrrelser), ved at holde hyppige pauser under arbejdet og f.eks. gnide håndfladerne mod hinanden.
- Bær altid beskyttelseshandsker og sørg for, at dine hænder er varme.
- Sørg for, at kæden altid er skarp.
- Hold regelmæssigt arbejdspauser.

Før første brug

FARE FOR PERSONSKADER!

- ▶ Sluk altid produktet, før du arbejder med det, og tag batteriet ud.

ADVARSEL!

- ▶ Udfør altid kontrolprocedurer før ibrugtagningen og med produktet slukket.
- ▶ Kontrollér produktet for driftssikker tilstand før hver anvendelse, og hvis det har været tabt på gulvet.
- ▶ Kontrollér at alle bevægelige dele fungerer korrekt. Mange uheld skyldes dårligt vedligeholdt værktøj.
Få beskadigede dele repareret af en kvalificeret reparatør.
- ▶ Brug kun kædesaven og tilbehøret i overensstemmelse med denne vejledning. Tag hensyn til arbejdsbetingelserne og det arbejde, der skal udføres.
Anvendelse af motorværktøjer til andet end de tiltænkte anvendelsesområder kan føre til farlige situationer.
- Kontrollér regelmæssigt, at kædebremsen fungerer (forreste håndbeskytter, se klap-ud-siden fig. B).
- Kontrollér, om styreskinnen er monteret rigtigt.
- Kontrollér, om styreskinnen er spændt rigtigt.
Følg anvisningerne for smøring, kædespænding og udskiftning af tilbehør. Hvis kæden er spændt eller smurt forkert, kan den rive sig løs, eller risikoen for tilbageslag øges.

- Hold skærende værktøjer skarpe og rene. Efter-slib regelmæssigt, og udskift slidte dele rettidigt. Omhyggeligt vedligehold værktøj med skarpe skær sætter sig ikke så ofte fast og er lettere at styre.
- Kontrollér om håndtagene er rene, tørre og fri for olie og snavs.
- Udfør aldrig arbejdet alene. I en nødsituation skal endnu en person være i nærheden.
- Brug kun kædesaven, hvis du står på et fast, sikkert og plant underlag. Undgå akavede kroppsstillinger. Hvis underlaget er glat, eller overfladen ustabil (f.eks. en stige), kan det medføre, at du mister ligevægten eller kontrollen over kædesaven. Sørg for, at du står sikkert, og hold altid balancen. Derved kan du bedre kontrollere kædesaven i uventede situationer.
- Sav aldrig over skulderhøjde.
- Hold altid kædesaven med den højre hånd på det bageste håndtag og den venstre hånd på det forreste håndtag (se klap-ud-siden fig. C). Hvis du holder kædesaven omvendt, øges risikoen for kvæstelser, og derfor er det ikke tilladt.
- Sluk straks for kædesaven, hvis du konstaterer mærkbare ændringer i produktets adfærd.
- Hvis kædesaven har været i kontakt med sten, søm eller andre hårde genstande, skal motoren straks stoppes, og det skal kontrolleres, om savkæden og styreskinnen er beskadiget.
- Pas på ikke at tabe kædesaven på jorden eller at slå den mod forhindringer, og brug aldrig styreskinnen som håndtag.
- Sav kun i træ med kædesaven.
- Vær forberedt på, at grenen kan svirpe tilbage, hvis du saver i en gren, der står under spænding. Når spændingen i træfibrene frigives, kan den spændte gren ramme betjeningspersonen, så denne kan miste kontrollen over kædesaven.
- Vær især forsigtig ved savning af underskov og unge træer. Det tynde materiale kan sætte sig fast i saven og slå i din retning, eller de kan bringe dig ud af balance.

Opladning af batteripakken (se fig. A)

⚠ FORSIGTIG!

- ▶ Træk altid strømstikket ud, før du tager batteripakken ud af opladeren eller sætter den i.

⚠ ADVARSEL!

- ▶ Følg og overhold sikkerhedsanvisningerne og anvisningerne til opladning og korrekt anvendelse, som er angivet i betjeningsvejledningen til batteriet og opladeren fra serien . Du kan finde en detaljeret beskrivelse af opladningsforløbet og yderligere informationer i den separate betjeningsvejledning.

BEMÆRK

- ▶ Oplad helst batteriet fuldstændigt, før du bruger produktet. Du kan når som helst oplade Li-ion-batteriet, uden at dets levetid forkortes. Batteriet tager ikke skade, hvis opladningen afbrydes.
- ▶ Oplad aldrig batteripakken, hvis den omgivende temperatur er under 10 °C eller over 40 °C. Hvis et litium-ion-batteri skal opbevares i længere tid, skal dets opladningstilstand kontrolleres regelmæssigt. Den optimale opladningstilstand er på mellem 50 % og 80 %. Opbevaringsforholdene skal være kølige og tørre med en omgivende temperatur mellem 0 °C og 50 °C.
- ▶ Den anbefalede omgivelsestemperatur for anvendelse af værktøjer og batterier ligger mellem -5 og 50 °C.
- ◆ Sæt batteripakken **16** ind i hurtigopladeren **22** (se fig. A).
- ◆ Sæt stikket i stikkontakten. LED'en til kontrol af opladning **23** lyser rødt.
- ◆ Den grønne LED til kontrol af opladning **24** viser, at opladningen er afsluttet, og at batteripakken **16** kan anvendes.

⚠ OBS!

- ◆ Hvis den røde kontrol-LED **23** blinker, er batteripakken **16** overophedet og kan ikke oplades.
- ◆ Hvis den røde og grønne kontrol-LED **23** **24** blinker samtidigt, er batteripakken **16** defekt.
- ◆ Sluk opladeren i mindst 15 minutter mellem opladninger, der foretages efter hinanden. Træk stikket ud.

Indsætning/udtagning af batteripakke

Indsætning af batteripakken

- ◆ Sæt batteripakken **16** ind i håndtaget, og lad den klikke på plads.

Udtagning af batteripakken

- ◆ Tryk på knappen til frigørelse **17**, og tag batteripakken ud.

Kontrol af batteriets tilstand

- ◆ Tryk på knappen til kontrol af batteritilstand **14** for at kontrollere batteritilstanden (se endvidere hovedbilledet). Tilstanden eller resteffekten vises på følgende måde på display-LED'en for batteriet **15**:
RØD/ORANGE/GRØN = maksimal opladning
RØD/ORANGE = medium opladning
RØD = svag opladning - oplad batteriet

Påfyldning af kædeolie

⚠ ADVARSEL!

- ▶ Inden du arbejder, skal du altid kontrollere kædesmøringen.
- ▶ Arbejd aldrig uden kædesmøring!
Hvis savkæden anvendes i tør tilstand, vil skærelementerne i løbet af kort tid blive ødelagt i en sådan grad, at de ikke kan repareres.

BEMÆRK

- ▶ Brug kun savkædeolie og helst biologisk nedbrydelig. Brug ikke gammel olie, motorolie osv.
- ▶ Kontrollér under arbejdet, om kædesmøringen fungerer.
- ▶ Fyld kædesmøringen rettidigt op, før tanken er tom.
- ◆ Rengør altid området omkring dækslet til kædeolietanken **3** før påfyldning for at forhindre snavs i at falde ned i kædeolietanken. Brug en tør, fnugfri klud til dette.
- ◆ Drej dækslet til kædeolietanken **3** i retning mod uret, og åbn det.
Dækslet til kædeolietanken **3** er fast forbundet med kædeolietanken, så det ikke kan falde af.
- ◆ Hæld den medfølgende bio-kædeolie **26** i kædeolietanken.
Undgå at spilde kædeolie under påfyldningen, og fyld ikke kædeolietanken helt op til kanten.
- ◆ Tør omgående spildt kædeolie op.
- ◆ Skru dækslet til kædeolietanken **3** i retning med uret for at lukke det.

Stramning og kontrol af savkæden

⚠ ADVARSEL!

- ▶ Brug beskyttelseshandsker! De skarpe skæretænder kan medføre personskader!
- ▶ Kontrollér regelmæssigt kædespændingen før brug.
- ◆ Løsn fastgørelsesskruen **11**.
- ◆ Drej kædespændingen **12** med uret for at øge spændingen.
- ◆ Savkæden **9** skal ligge mod sværdets underside. Kontrollér, om savkæden **9** (træk forreste håndbeskytter **1** tilbage ved løsnet kædebremse) manuelt kan trækkes over styreskinnen **8**.
- ◆ Stram derefter fastgørelsesskruen **11**, så den sidder fast.

BEMÆRK

- ▶ En ny savkæde **9** strækker sig og skal ofte efterspændes.

Ibrugtagning

Kontrollér produktet før ibrugtagning for:

- Korrekt tilstand og fuldstændighed for sikkerhedsanordningerne og skæreudstyret.
- Alle forskruinger skal sidde forsvarligt fast.
- Alle dele skal gå let.

Tænd/sluk

Tænd

- ◆ Tryk på startspærren **4**, hold den nede, og tryk på TÆND/SLUK-knappen **5**.
- ◆ Efter start kan startspærren **4** slippes igen.

Sluk

- ◆ Slip TÆND-/SLUK-knappen **5**.

Arbejdsanvisninger

Gør dig fortrolig med kædesaven, før du bruger den.

Smøring og indstilling af kædesmøring

⚠ OBS!

- ▶ Arbejd aldrig uden kædesmøring! Hvis savkæden anvendes i tør tilstand, vil skæreelementerne i løbet af kort tid blive ødelagt i en sådan grad, at de ikke kan repareres.
- ▶ Inden du arbejder, skal du altid kontrollere kædesmøringen.

BEMÆRK

- ▶ Brug kun savkædeolie og helst biologisk nedbrydelig. Brug ikke gammel olie, motorolie osv.
- ▶ Kontrollér under arbejdet, om kædesmøringen fungerer.
- ◆ Hold kædesaven over en afsavet træstump eller et passende underlag, mens den er i drift. Hvis den er smurt tilstrækkeligt, danner der sig en let oliefilm på træstumpen eller underlaget (se klap-ud-siden fig. D).
- ◆ Hvis du kan se et oliespor, fungerer produktet upåklageligt.

- ◆ Hvis du ikke kan se oliespor, skal du rengøre drypsmørerens **13** eller få vores kundeservice til at reparere værktøjet.
- ◆ Fjern rester fra drypsmørerens **18** ved hjælp af en pensel eller klud.

Kontrol af kædebremsen

⚠ ADVARSEL!

- ▶ Kædebremsen skal altid kontrolleres før opstart.
- Kædebremsen bremser omgående savkæden ved et tilbageslag.
- ◆ Sørg for, at den forreste håndbeskytter **1** er uden snavs og let kan bevæges.
- ◆ Tryk på TÆND/SLUK-knappen **5**, og lad kædesaven komme op på den maksimale hastighed.
- ◆ Tryk nu den forreste håndbeskytter **1** frem, indtil den går i indgreb.
- ◆ Savkæden **9** må ikke bevæge sig herved.

⚠ ADVARSEL!

- ▶ Hvis omdrejningstallet er forhøjet i længere tid ved blokeret kædebremse, skades motoren og kædedrevet.
- ▶ Kontakt kundeservice, hvis savkæden **9** alligevel bevæger sig.

Grundlæggende arbejdsanvisninger til fældning

⚠ FARE FOR PERSONSKADER!

- ▶ Save- og fældearbejde samt det dermed forbundne arbejde må kun udføres af personer, der er uddannet og oplært specielt hertil.

BEMÆRK

- ▶ Overhold de nationale forskrifter for fældning, og informer dig hos de lokale myndigheder.
- Sørg for, at ingen personer eller dyr kan komme til skade på grund af de nedfaldende grene og træer.

- I arbejdsområdet er ophold kun tilladt for personer, der er nødvendige i forbindelse med fældningen.
- Hold arbejdsområdet ved stammen rent og ryddeligt, så stabil placering for betjeningspersonerne er garanteret.
- Hold flugtveje fri og opryddet, så arbejdsområdet hurtigt kan forlades.
- Udfør ikke fældning ved kraftige vindforhold, i dårligt vejr eller ved dårlig sigtbarhed.
- Overhold en afstand på mindst 2 ½ træ længde til næste arbejdsplads.

Anvendelse og behandling

- Start ikke produktet, før styreskinnen **3**, savkæden **4** og kædehjulsafdækningen **13** er monteret korrekt.
- Skær ikke i træ, der ligger på jorden, og prøv ikke på at save i rødder, som rager op af jorden. Undgå, at savkæden **4** får kontakt med jorden, da savkæden **4** ellers bliver sløv med det samme.
- Hvis du ved et uheld kommer til at berøre en fast genstand med produktet, skal du straks slukke for motoren og undersøge produktet for eventuelle skader.
- Vedligehold produktet omhyggeligt. Kontrollér, om bevægelige dele fungerer, som de skal og ikke sætter sig fast, om dele er defekte eller så beskadigede, at produktets funktion er påvirket. Få beskadigede dele repareret, inden du bruger produktet. Mange uheld skyldes dårligt vedligeholdte produkter.
- Hold skærende værktøjer skarpe og rene. Omhyggeligt vedligeholdt værktøj med skarpe skær sætter sig ikke så ofte fast og er lettere at styre.
- Få produktet efterset af kvalificeret personale. Brug kun originale reservedele anbefalet af producenten.

Forberedelse af faldkærv (se klap-ud-siden fig. E)

BEMÆRK

- ▶ Faldkærven bestemmer faldretningen for træet, der skal fældes.
- ▶ Anbring faldkærven vinkelret på faldretningen.
- ▶ Sav så tæt på jorden som muligt.
- ▶ Støt kædesaven med kloanslaget **7**.

- ◆ Begynd først med snittet til faldkærven **A**. Faldkærvens dybde skal være ca. ¼ af træets diameter og have en vinkel på 45–60°.
- ◆ Anbring fældesnittet **B** ca. 2–3 cm højere end faldkærvens vandrette snit **A**. Sørg for, at fældesnittet **B** udføres fuldstændig vandret.
- ◆ Lad ca. ¼ af træets diameter, brudlisten **C** stå før fældesnittet **B**. Brudlisten **C** styrer træet til jorden som et hængsel og sikrer det mod at falde for tidligt.

⚠ FARE FOR ULYKKER!

- ▶ Sav under ingen omstændigheder brudlisten **C** igennem, når fældesnittet **B** udføres, da træet ellers kan falde i en ukontrolleret retning!
- ▶ Vær forberedt på, at træet kan "glide" ukontrolleret, når det falder på snittet.
- ▶ Vær forberedt på, at træet kan "springe" ukontrolleret i den ene retning, når det falder ned på jorden.

- ◆ For at forhindre, at kædesaven sætter sig fast i fældesnittet **B**, skal kiler af aluminium eller plastik hamres rettidigt ind i fældesnittet **B**. Brug ikke jernkiler.

⚠ OBS! MATERIELLE SKADER!

- ▶ Sørg for, at kilen ikke kommer i kontakt med savkæden **4**. Den kan beskadiges alvorligt derved.

Afgreningsarbejde

- Vær opmærksom på, at grene, som kan svirpe tilbage, udgør en fare.
- Stå ikke på stammen ved afgrening.
- Sav ikke med skinnespidsen.
- Sav ikke flere grene på én gang.
- Støt så vidt muligt kædesaven med kloanslaget **7** ved afgrening.
- Sørg for, at kædesaven kan svinge igennem på grund af dens egenvægt, når snittet afsluttes. Den støttes ikke længere i snittet, så derfor skal du holde imod.
- Indtag en fast, stabil og sikker placering ved afgrening.

Afgreningsarbejde i flere stykker

- ◆ Afkort lange eller tykke grene, før du foretager det endelige snit (se klap-ud-siden fig. J). Ellers kan savkæden **9** let sætte sig fast.

Bearbejdning af træ, der står under spænding

Den rigtige rækkefølge ved bearbejdning af træ, der står under spænding, skal altid overholdes. Ellers kan savkæden **9** sætte sig fast, eller der er risiko for tilbageslag.

Træ under spænding skal altid først skæres på tryksiden. Derefter kan du udføre et snit på træksiden. Derved undgås, at savkæden **9** sætter sig fast.

OBS! MATERIELLE SKADER!

- Liggende træ må ikke røre ved jorden på undersiden af skærestedet, da savkæden **9** ellers kan beskadiges.

Træstammen er bøjet nedad

- ◆ Sav først aflastningssnittet **1** (ca. 1/3 af stammens diameter) på tryksiden (se klap-ud-siden fig. H).
- ◆ Udfør så savsnittet **2** (ca. 2/3 af stammens diameter) på træksiden (se klap-ud-siden fig. H).

Træstammen er bøjet opad

- ◆ Sav først aflastningssnittet **1** (ca. 1/3 af stammens diameter) på tryksiden (se klap-ud-siden fig. H).
- ◆ Udfør så savsnittet **2** (ca. 2/3 af stammens diameter) på træksiden (se klap-ud-siden fig. H).

Tilbagestød (se klap-ud-siden fig. F)

- Hvis savkæden **9** sætter sig fast på styreskinns overkant, kan kædesaven **8** slå ukontrolleret tilbage i retning af produktets bruger.

Indtrækning (se klap-ud-siden fig. G)

- Hvis savkæden **9** sætter sig fast på styreskinns **8** underkant, kan kædesaven slå ukontrolleret væk fra betjeningsretningen.

Arbejd sikkert

- Sørg for, at produktet holdes i god stand, så personskader undgås.
- Hvis du taber produktet, skal du kontrollere det for alvorlige skader eller defekter.
- Brug ikke produktet, mens du står på en stige, eller hvis jordbunden er usikker.
- Sørg for at alle snit, du lægger, er velovervejede. Ellers kan du bringe dig selv og andre i fare.
- Skift regelmæssigt arbejdsstilling. Længere tids anvendelse af produktet kan føre til vibrationsbetingede kredsløbsforstyrrelser i hænderne. Du kan dog forlænge brugstiden ved at anvende egnede handsker eller holde regelmæssige pauser. Vær opmærksom på, at disposition for dårligt kredsløb, lave udendørs temperaturer eller stor energianvendelse under arbejdet kan nedsætte den tid, du kan arbejde i.

Rengøring og vedligeholdelse



ADVARSEL! FARE FOR PERSONSKADER! Sluk altid produktet, før du arbejder med det, og tag batteriet ud.

- Produktet skal altid være rent, tørt og fri for olie eller smørefedt.
- Der må ikke komme væske ind i produktet.
- Brug en tør klud til rengøring af huset. Brug aldrig benzin, opløsningsmidler eller rensedmidler, som angriber plast.
- Hvis et litium-ion-batteri skal opbevares i længere tid, skal dets opladningstilstand kontrolleres regelmæssigt. Den optimale opladningstilstand er på mellem 50 % og 80 %. Det optimale opbevaringsklima er køligt og tørt.

BEMÆRK

- ▶ Reservedele, som ikke er angivet (f.eks. kulbørster, kontakter), kan bestilles hos vores service-hotline.
- ▶ Produktet skal rengøres grundigt efter hver brug.
- ▶ Udfør kun rengørings- og vedligeholdelsesarbejde som beskrevet i denne betjeningsvejledning. Yderligere arbejde skal udføres af kvalificerede fagfolk.
- ▶ Vedligeholdelsesarbejde skal udføres regelmæssigt (se kapitlet "Vedligeholdelsesintervaller").

Rengøring af produktet

- Hold beskyttelsesanordningerne, luftspalterne og huset så fri for støv og snavs som muligt. Udblæs dem med trykluft ved lavt tryk.
- Rengør produktet jævnlige med en fugtig klud og en lille smule opvaskemiddel. Sørg for at der ikke kommer vand ind i selve produktet.

Rengøring af kædedrevet

⚠ FARE FOR PERSONSKADER!

- ▶ Bær altid beskytteshandsker, hvis du skal røre ved savkæden 9. De skarpe skæretænder kan medføre personskader!

BEMÆRK

- ▶ Rengør kædedrevet hver gang, du har brugt produktet.
- ◆ Stil produktet på en jævn, stabil overflade.
- ◆ Træk den forreste håndbeskytter 1 tilbage indtil anslag for at løsne kædebremsen (se klap-ud-siden fig. B).
- ◆ Løsn fastgørelsesskruen 11.
- ◆ Tag kædehjulsafdækningen 13 af.
- ◆ Tag forsigtigt savkæden 9 af styreskinnen 8 og kædehjulet 19.
- ◆ Fjern styreskinnen 8. Rengør den med en pensel.

- ◆ Rengør nu hele kædedrevsområdet grundigt og kædehjulsafdækningen 13 med en pensel eller ved udblæsning (med trykluft).

Monteringen skal udføres i omvendt rækkefølge.

Vedligeholdelse af kædesmøringen

- Se kapitlet "Smøring og indstilling af kædesmøring".

Vedligeholdelse af styreskinnen

- ◆ Fjern eventuelle urenheder på skinnekanten ved hjælp af en metalfil.
- ◆ Rengør styreskinnens 6 not ved hjælp af en pensel eller med trykluft.
- ◆ Udsift styreskinnen 8, så snart noten er slidt.

Montering af styreskinnen og spænding af savkæden

⚠ FARE FOR PERSONSKADER!

- ▶ Bær altid beskytteshandsker, hvis du skal røre ved savkæden 9. De skarpe skæretænder kan medføre personskader!

BEMÆRK

- ▶ En ny savkæde 9 strækker sig og skal ofte efterspændes. Kontrollér regelmæssigt kædespændingen efter hvert snit, og efterindstil den.
- ◆ Stil kædesaven på en jævn, stabil overflade.
- ◆ Træk den forreste håndbeskytter 1 tilbage indtil anslag for at løsne kædebremsen (se klap-ud-siden fig. B).
- ◆ Løsn fastgørelsesskruen 11.
- ◆ Tag kædehjulsafdækningen 13 af.
- ◆ Skub styreskinnens 20 langhul hen over de to udstående bolte.
- ◆ Læg savkæden 9 over kædehjulets forandring 19. Sæt savkæden 9 helt nøjagtigt ind med retningen, der er angivet på styreskinnen 8 .
- Træk lidt i styreskinnen 8 for at forspænde savkæden 9 en smule.
- ◆ Sæt kædehjulsafdækningen 13 på igen.

- ◆ Stram fastgørelsesskruen **11** igen. Sørg for, at den ikke strammes for meget.
- ◆ Drej kædespændingen **12** med uret for at øge spændingen.
- ◆ Savkæden **9** skal ligge mod sværdets underside. Kontroller, om savkæden **9** (træk forreste håndbeskytter **1** tilbage ved løsnet kædebremse) manuelt kan trækkes over styreskinnen **8**.
- ◆ Stram derefter fastgørelsesskruen **11**, så den sidder fast.

BEMÆRK

- ▶ En ny savkæde **9** strækker sig og skal ofte efterspændes.

Slibning og vedligeholdelse af savkæden

⚠ FARE FOR PERSONSKADER!

- ▶ Bær altid beskyttelseshandsker, hvis du skal røre ved savkæden **9**. De skarpe skæretænder kan medføre personskader!

BEMÆRK

- ▶ En optimalt vedligeholdt og slebet savkæde reducerer den kropslige belastning og slitage og fører til et godt resultat ved savning.
- ▶ Rengør, vedligehold og slib regelmæssigt savkæden.
- ▶ Kontrollér regelmæssigt savkæden for ridser og beskadigede nitter.
- ▶ En slibebuk kan fastgøres til slibebukshjælpen **10**, så den holdes sikkert under slibningen.
- ▶ Brug kun specielle rundfile til savkæder med en $\varnothing 4,0$ mm ($\frac{5}{32}$ ") til savkæden, som følger med ved køb.
- ▶ I slibesættet fra f.eks. Parkside finder du detaljerede oplysninger om slibeprocessen.
- ▶ Som alternativ kan du anvende en elektrisk kædeslibemaskine og følge producentens instruktioner.

BEMÆRK

- ▶ Hvis der er tvivl om, hvorvidt slibearbejdet kan udføres, skal savkæden udskiftes.
- ▶ Lad evt. slibningen af savkæden **9** udføre på et specialværksted.

■ Nødvendigt tilbehør

(medfølger ikke ved køb):

- Rundfil til savkæden $\varnothing 4,0$ mm ($\frac{5}{32}$ ")
- Fladfil
- Dydbegrænsningslære

- ◆ Fil udelukkende med fremadgående bevægelse for at fjerne materiale.

- ◆  Fil med en slibevinkel på ca. 25° ved en stigning på 10° til styreskinnen **8**.

- ◆ Kontrollér dydbegrænsningens afstand med en dydbegrænsningslære.

 Den rigtige afstand for dydbegrænseren skal være 0,65 mm (0,025").

Vedligeholdelsesintervaller

De angivne intervaller gælder ved normale brugsbetingelser. Ved vanskeligere betingelser som f.eks. meget støv og længere daglige arbejdstider skal de angivne intervaller forkortes tilsvarende.

Produkt del	Handling	Før arbejdet begyndes	Ugentligt	Ved fejl	Ved beskadigelse	Efter behov
Kædesmøring	Kontrollér	X				
Savkæde 9	Kontrollér og vær opmærksom på slibningsstilstand	X				
	Kontrollér kædestramning	X				
	Slib					X
Styreskinne 8	Kontrollér (slid, beskadigelse)	X				
	Rengøring		X	X		
	Udskift				X	X

Reservebestilling

Bestilling af reservedele

Ved bestilling af reservedele skal følgende oplysninger angives:

- Produkttype: Batteridrevet kædesav
- Produktets artikelnummer IAN 449942_2310
- Produktets ID-nummer: PKSA 20-Li D4

INFO TIL SAVKÆDEN

- ▶ Anbefalet savkæde:
 - Trilink 3/8 N1S-40E (10") (f.eks. B. tilgængelig i LIDL online shop)
- ▶ Overhold de nedenstående specifikationer ved køb fra andre producenter:
 - Kædedeling: 0,375" (9,525 mm)
 - Drivledstykkelser (notbredde): 1,27 mm (0,050")
 - Antal kædeled: 40

GENERELLE INFORMATIONER

- ▶ Reservedele, som ikke er angivet, kan bestilles hos vores service-hotline.
- ▶ Anbefalet styreskinne: Trilink ZLA10-40-437P
- ▶ Ved udskiftning er det kun tilladt at anvende de angivne styreskinner og savkæder. Ved kombinationer, som ikke er angivet og dermed ikke tilladt, er der alvorlige farer for kvæstelser og skader på produktet.

Aktuelle priser og oplysninger finder du under: www.kompermass.com

Opbevaring og transport

- ◆ Brug altid afdækningen til styreskinnen 25 ved transport (se klap-ud-siden fig. I) og ved opbevaring.
- ◆ Rengør og vedligehold altid produktet før opbevaring, se kapitlet "Rengøring og vedligeholdelse".
- ◆ Bær altid kun produktet i det forreste håndtag 2 . Styreskinnen vender så bagud og væk fra din krop (se klap-ud-siden fig. I).
- ◆ Opbevar produktet på et sikkert, tørt, frostfrit, godt ventileret sted beskyttet mod vejret. Udendørs opbevaring tilrådes ikke. Produktet skal sikres mod uvedkommende adgang.
- ◆ Tøm olietanken med en sugepumpe.

Bortskaffelse



Smid ikke elværktøj ud sammen med husholdningsaffaldet!

Det viste symbol med den overstregede affaldscontainer på hjul viser, at dette produkt er underlagt direktivet 2012/19/EU. Dette direktiv angiver, at produktet ikke må bortskaffes sammen med det normale husholdningsaffald, når dets brugstid er omme, men skal afleveres på specielle indsamlingssteder, genbrugspladser eller affaldsvirksomheder.

Denne bortskaffelse er gratis for dig. Skån miljøet, og bortskaf produktet korrekt.

Hvis det udtjente produkt indeholder persondata, er du selv ansvarlig for sletningen, før du afleverer det.



Du kan få oplysninger hos kommunen om bortskaffelse af udtjente produkter.



Smid ikke batterier ud sammen med husholdningsaffald!

Defekte eller kasserede batterier skal genanvendes i henhold til direktiv 2006/66/EC. Batterier/genopladelige batterier skal behandles som specialaffald og skal derfor bortskaffes miljøvenligt på de relevante steder (forhandlere, specialforretninger, offentlige myndigheder, kommercielle affaldsvirksomheder). Batterier/genopladelige batterier kan indeholde giftige tungmetaller.

Bortskaf derfor ikke batterier/genopladelige batterier sammen med husholdningsaffaldet, men aflever dem til separat indsamling. Aflever kun batterier/genopladede batterier, når de er afladet.



Emballagen består af miljøvenlige materialer, som kan bortskaffes på de lokale genbrugspladser.

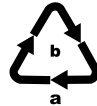

Bortskaf emballagen miljøvenligt.

Vær opmærksom på mærkningen på de forskellige emballeringsmaterialer, og aflever dem sorteret til bortskaffelse.

Emballagematerialerne er mærket med forkortelserne (a) og tallene (b) med følgende betydning: 1-7: Plast, 20-22: Papir og pap, 80-98: Kompositmaterialer.

Garanti for Kompernass Handels GmbH

Kære kunde

På dette produkt får du 3 års garanti fra købsdatoen. Hvis batteripakkerne til X12V og X20V Team-serien er del af leveringen, får du også 3 års garanti fra købsdatoen på dem. I tilfælde af mangler ved produktet har du en række juridiske rettigheder i forhold til sælgeren af produktet. Dine juridiske rettigheder forringes ikke af den nedenfor anførte garanti.

Garantibetingelser

Garantiperioden begynder på købsdatoen. Opbevar venligst kvitteringen et sikkert sted. Den er nødvendig for at kunne dokumentere købet.

Hvis der inden for tre år fra dette produkts købsdato opstår en materiale- eller fabrikationsfejl, vil produktet – efter vores valg – blive repareret eller udskiftet, eller købsprisen vil blive refunderet gratis til dig. Denne garantiydelse forudsætter, at det defekte produkt afleveres, og købsbeviset (kvitteringen) forevises i løbet af fristen på tre år, og at der gives en kort skriftlig beskrivelse af, hvori manglen består, og hvornår den er opstået.

Hvis defekten er dækket af vores garanti, får du et repareret eller et nyt produkt retur. Reparation eller ombytning af produktet udløser ikke en ny garantiperiode.

Garantiperiode og juridiske mangelkrav

Garantiperioden forlænges ikke, hvis der gøres brug af garantien. Det gælder også for udskiftede og reparerede dele. Skader og mangler, som eventuelt allerede fandtes ved køb, samt manglende dele, skal anmeldes straks efter udpakningen. Når garantiperioden er udløbet, er reparation af skader betalingspligtig.

Garantiens omfang

Produktet er produceret omhyggeligt efter strenge kvalitetsretningslinjer og testet grundigt inden leveringen.

Garantien dækker materiale- og fabrikationsfejl. Denne garanti dækker ikke produktdele, der er udsat for normal slitage og derfor kan betragtes som sliddele som f.eks. savblade, reservevælgler, slibepapir osv. eller skader på skrøbelige dele som f.eks. kontakter eller dele af glas.

Denne garanti bortfalder, hvis produktet er blevet beskadiget, ikke er forskriftsmæssigt anvendt eller vedligeholdt. For at sikre forskriftsmæssig anvendelse af produktet skal alle anvisninger nævnt i betjeningsvejledningen nøje overholdes. Anvendelsesformål og handlinger, som frarådes eller der advares imod i betjeningsvejledningen, skal ubetinget undgås.

Produktet er kun beregnet til privat og ikke til kommercielt brug. Ved misbrug og uhensigtsmæssig brug, anvendelse af vold og ved indgreb, som ikke er foretaget af vores autoriserede serviceafdeling, bortfalder garantien.

Garantiydelsen gælder ikke ved

- Normalt forbrug af batteriets kapacitet
- Erhvervs-mæssig anvendelse af produktet
- Beskadigelser eller ændringer på produktet udført af kunden
- Manglende overholdelse af sikkerheds- og vedligeholdelsesforskrifter, betjeningsfejl
- Skader som følge af naturkatastrofer

Afvikling af garantiser

For at sikre en hurtig behandling af din anmeldelse bør du følge nedenstående anvisninger:

- Ved alle forespørgsler bedes du have kvitteringen og artikelnummeret (IAN) 449942_2310 klar som dokumentation for købet.
- Artikelnummeret kan du finde på typeskiltet på produktet, som indgravering på produktet, på betjeningsvejledningens forside (nederst til venstre) eller som klæbemærke på bag- eller undersiden af produktet.
- Hvis der opstår funktionsfejl eller øvrige mangler, bedes du først kontakte nedennævnte serviceafdeling **telefonisk** eller **via e-mail**.
- Et produkt, der er registreret som defekt, kan du derefter indsende portofrit til den oplyste serviceadresse med vedlæggelse af købsbevis (kvittering) og en beskrivelse af, hvori manglen består, og hvornår den er opstået.



På www.lidl-service.com kan du downloade denne og mange andre manualer, produktvideoeer og installationssoftware.

Med denne QR-kode kommer du direkte til Lidl-servicesiden (www.lidl-service.com) og kan åbne den ønskede betjeningsvejledning ved indtastning af artikelnummeret (IAN) 449942_2310.

Service

⚠ ADVARSEL!

- ▶ Lad et serviceværksted eller en elektriker reparere produktet og kun med originale reservedele. Derved garanteres det, at produktets sikkerhed bevares.
- ▶ Lad altid producenten af produktet eller dennes kundeservice udskifte stikket eller ledningen. Derved garanteres det, at produktets sikkerhed bevares.

DK Service Danmark

Tel.: 32 710005

E-Mail: kompernass@lidl.dk

IAN 449942_2310

Importør

Bemærk at den efterfølgende adresse ikke er en serviceadresse. Kontakt først det nævnte servicested.

For EU-markedet



KOMPERNASS HANDELS GMBH

BURGSTRASSE 21

44867 BOCHUM

TYSKLAND

www.kompernass.com

Til det britiske marked

Lidl Great Britain Ltd

Lidl House 14 Kingston Road

Surbiton

KT5 9NU

Oversættelse af den originale overensstemmelseserklæring

Vi, KOMPERNASS HANDELS GMBH, dokumentansvarlig: Semi Uguzlu, BURGSTR. 21, 44867 BOCHUM, TYSKLAND, erklærer hermed, at dette produkt stemmer overens med følgende standarder, standardiseringsdokumenter og EU-direktiver:

Maskindirektivet (2006/42/EC)

Elektromagnetisk kompatibilitet (2014/30/EU)

Støjemissionsdirektivet (2000/14/EC), (2005/88/EC)

Derudover bekræftes støjemissionsdirektivet 2000/14/EC:

Lydeffektniveau L_{WA} : målt: 94,8 dB (A), garanteret: 98 dB (A)

RoHS-direktivet (2011/65/EU)*

* Ansvar for udstedelsen af denne overensstemmelseserklæring er udelukkende producentens. Den ovenfor beskrevne genstand i erklæringen opfylder forskrifterne i Europa-Parlamentets og Rådets direktiv 2011/65/EU af 8. juni 2011 om begrænsning af anvendelsen af visse farlige stoffer i elektrisk og elektronisk udstyr.

Anvendte harmoniserede standarder

EN 62841-1:2015/A11:2022

EN 62841-4-1:2020

EN IEC 55014-1:2021

EN IEC 55014-2:2021

EN IEC 63000:2018

Type/produktbetegnelse: Batteridreven kædesav 20 V PKSA 20-Li D4

Produktionsår: 03-2024

Serienummer: IAN 449942_2310

Bochum, 04.02.2024



Semi Uguzlu
- Kvalitetschef -

Vi forbeholder os ret til tekniske ændringer med henblik på videreudvikling.



Dette mærke bekræfter, at produktet overholder britiske produktsikkerhedskrav.

Póttakkumulátor és töltőkészülék rendelés

Póttakkumulátort és töltőkészüléket kényelmesen az interneten a **www.kompnass.com** weboldalon is rendelhet.



Scan QR-koden med din smartphone/tablet.

Med denne QR-kode kommer du direkte til vores webside og kan se og bestille de tilgængelige reservedele.

TUDNIVALÓ

- ▶ Ha probléma merül fel az online rendeléssel, forduljon az ügyfélszolgálatunkhoz telefonon vagy e-mailben.
- ▶ A rendeléshez mindig adja meg a cikkszámot (IAN) 449942_2310.
- ▶ Ne feledje, hogy nem minden országban lehetséges az alkatrészek interneten történő megrendelése.

Table des matières

Introduction.....	50	Consignes de travail fondamentales pour les travaux d'abattage.....	64
Utilisation conforme à l'usage prévu	50	Préparer l'entaille d'abattage (voir volet dépliant, fig. E)	65
Niveaux de danger	50	Travaux d'ébranchage	65
Équipement.....	50	Scier du bois se trouvant sous tension mécanique	65
Matériel livré	51	Recul brutal (voir volet dépliant, fig. F).....	66
Caractéristiques techniques	51	Engagement par traction (voir volet dépliant, fig. G)	66
Avertissements de sécurité généraux pour l'outil électrique.....	53	Travail sûr.....	66
1. Sécurité de la zone de travail	53	Nettoyage et entretien.....	66
2. Sécurité électrique	53	Nettoyage de l'appareil.....	67
3. Sécurité des personnes	54	Nettoyage de l'entraînement de la chaîne... ..	67
4. Utilisation et entretien de l'outil électrique .	54	Maintenance de la lubrification de chaîne... ..	67
5. Utilisation des outils fonctionnant sur batteries et précautions d'emploi	55	Maintenance du guide.....	67
6. Entretien	55	Montage du guide et tendre la chaîne de sciage	67
Accessoires/équipements supplémentaires d'origine.....	56	Affûter et entretenir la chaîne de sciage.....	68
Consignes de sécurité relatives aux tronçonneuses.....	56	Intervalles d'entretien	69
Consignes de sécurité générales relatives aux tronçonneuses	56	Commande de pièces de rechange ..	69
Causes et prévention d'un rebond	57	Entreposage et transport.....	70
Autres consignes de sécurité	58	Mise au rebut	70
Équipement de protection individuelle (EPI) ..	59	Garantie de Kompennass Handels GmbH	71
Entreposage et transport	59	Service après-vente	72
Sécurité environnante.....	59	Importateur.....	72
Vibrations.....	60	Traduction de la déclaration de conformité originale	73
Avant la mise en service	60	Commande d'une batterie de rechange et d'un chargeur.....	74
Recharger le bloc de batteries (voir fig. A) ..	61		
Mettre le bloc de batteries dans l'appareil/l'en retirer.....	62		
Contrôler l'état de la batterie	62		
Appoint en huile de chaîne	62		
Tendre et vérifier la chaîne de sciage.....	63		
Mise en service	63		
Mise en marche/mise à l'arrêt.....	63		
Vérifier et ajuster la lubrification de la chaîne	63		
Vérifier le frein de chaîne	63		

TRONÇONNEUSE SANS FIL 20 V PKSA 20-Li D4

Introduction

Nous vous félicitons pour l'achat de votre nouvel appareil. Vous venez ainsi d'opter pour un produit de grande qualité. Le mode d'emploi fait partie de cet appareil. Il contient des remarques importantes concernant la sécurité, l'usage et la recyclage.

Avant d'utiliser le produit, veuillez vous familiariser avec toutes les consignes d'utilisation et avertissements de sécurité. N'utilisez le produit que conformément aux descriptions et pour les domaines d'utilisation indiqués. Si vous cédez le produit à un tiers, remettez-lui également tous les documents.

Utilisation conforme à l'usage prévu

La tronçonneuse ne doit être utilisée que pour scier du bois et pour ébrancher du bois jusqu'à un diamètre max. Ø de 150 mm. La tronçonneuse ne doit être utilisée à aucune autre fin.

N'apportez aucune modification à la tronçonneuse.

Cela risquerait de compromettre la sécurité.

L'utilisateur/opérateur est responsable des dommages ou blessures de toute sorte qui pourraient en résulter, et non pas le fabricant. Veuillez noter que cet appareil n'a pas été conçu pour une utilisation commerciale, artisanale ou industrielle.

Notre garantie n'est pas applicable si l'appareil est utilisé dans des entreprises commerciales, artisanales ou industrielles ainsi que pour des activités similaires.

Les premiers utilisateurs doivent se faire enseigner l'utilisation afin de se familiariser avec les caractéristiques de l'appareil. Pour votre propre sécurité, veuillez suivre un cours de formation, organisé par l'État, à l'utilisation des tronçonneuses.

Utilisateurs non autorisés

Les personnes qui ne maîtrisent pas le contenu du présent mode d'emploi, les enfants, jeunes et personnes sous l'emprise d'alcool, de drogues ou de médicaments ne sont pas autorisés à utiliser l'appareil.

Niveaux de danger

DANGER !

- ▶ Pour un danger menaçant imminent, entraînant de graves blessures corporelles ou la mort.

AVERTISSEMENT !

- ▶ Pour une situation potentiellement dangereuse, pouvant entraîner de graves blessures corporelles ou la mort.

PRUDENCE !

- ▶ Indication d'une situation potentiellement dangereuse, pouvant entraîner des blessures légères.

ATTENTION !

- ▶ Indication d'une situation potentiellement dangereuse, pouvant entraîner des dégâts matériels.

Équipement

- 1 Bouclier avant
- 2 Poignée avant
- 3 Bouchon du réservoir d'huile de chaîne
- 4 Verrouillage de sécurité
- 5 Interrupteur MARCHE/ARRÊT
- 6 Poignée arrière
- 7 Griffe butée (prémontée)
- 8 Guide (prémonté)
- 9 Chaîne de sciage (prémontée)
- 10 Dispositif pour touret
- 11 Vis de fixation
- 12 Bague de tension de la chaîne
- 13 Cache de pignon
- 14 Touche d'état de la batterie
- 15 LED d'état de charge du bloc de batteries
- 16 Bloc de batteries*
- 17 Touche de déverrouillage du bloc de batteries
- 18 Huileur par gouttes

- 19 Pignon
- 20 Trou oblong du guide
- 21 Guide lame
- 22 Chargeur rapide*
- 23 LED de contrôle de charge rouge
- 24 LED de contrôle de charge verte
- 25 Cache du guide (protection de chaîne)
- 26 Huile de chaîne bio

Matériel livré



- 1 tronçonneuse sans fil 20 V
- 1 chaîne de sciage Trilink 3/8 N1S-40E (prémontée)
- 1 guide Trilink ZLA10-40-437P (prémonté)
- 1 cache du guide (protection de chaîne)
- 180 ml d'huile de chaîne bio (Made in Germany)
- 1 mode d'emploi



Caractéristiques techniques

Tronçonneuse sans fil 20 V

Tension nominale	20 V --- (courant continu)
Vitesse max. de la chaîne	6,5 m/s
Capacité du réservoir à huile	env. 270 ml
Guide	Trilink ZLA10-40-437P
Chaîne de sciage	Trilink 3/8 N1S-40E
Divisions de chaîne	0,375" (9,525 mm)
Épaisseur des maillons entraîneurs	1,27 mm (0,050")
Nombre de dents du pignon	6
Longueur du guide	307 mm
Longueur de coupe utilisable/guide	230 mm

* BATTERIE ET CHARGEUR NE SONT PAS INCLUS DANS FOURNI

L'appareil fait partie de la gamme  de Parkside et peut être utilisé avec des batteries de la gamme  de Parkside.

Les batteries de la gamme  de Parkside ne doivent être rechargées qu'avec des chargeurs de la gamme  de Parkside.

Nous vous recommandons de n'utiliser cet appareil qu'avec les batteries suivantes :

PAP 20 A1/PAP 20 A2/PAP 20 A3/
PAP 20 B1/PAP 20 B3/Smart PAPS 204 A1/
Smart PAPS 208 A1.

Nous vous recommandons de recharger ces batteries avec les chargeurs suivants :

PLG 20 A3/PLG 20 A4/PLG 20 C1/PLG 20 C3/
PDSLIG 20 A1/Smart PLGS 2012 A1.

Valeur d'émissions sonores

Valeur de mesure du bruit déterminée conformément à la norme EN 62841. Le niveau de bruit A pondéré typique de l'outil électrique est de :

Niveau de pression acoustique $L_{pA} = 86,8 \text{ dB (A)}$
(sur la position de l'utilisateur)

Imprécision K : $K_{pA} = 3 \text{ dB}$

Niveau de puissance acoustique $L_{WA} = 94,8 \text{ dB (A)}$

Imprécision K : $K_{WA} = 2,78 \text{ dB}$

Niveau de puissance acoustique garanti : $L_{WA} = 98 \text{ dB (A)}$
(selon 2000/14/CE en modification à 2005/88/CE)



Porter une protection auditive !

Valeur totale des vibrations

Valeurs totales des vibrations (somme vectorielle triaxiale) déterminées selon la norme EN 62841 :

Vibrations au niveau de la poignée :

$$\begin{aligned} \text{devant } a_h &< 2,5 \text{ m/s}^2 \\ \text{arrière } a_h &= 3,93 \text{ m/s}^2 \\ K &= 1,5 \text{ m/s}^2 \end{aligned}$$

REMARQUE









- ▶ Les valeurs d'émission de vibrations et les valeurs d'émissions sonores indiquées ont été mesurées conformément à une méthode de mesure normée et peuvent être utilisées pour comparer des outils électriques.
- ▶ Les valeurs d'émission de vibrations et les valeurs d'émissions sonores indiquées peuvent également être utilisées pour une évaluation préliminaire de la sollicitation.

⚠ AVERTISSEMENT !

- ▶ Pendant l'utilisation effective de l'outil électrique, les émissions de vibrations et sonores peuvent différer des valeurs indiquées en fonction de la manière dont l'outil électrique est utilisé, et en particulier en fonction du type de pièce à usiner.
- ▶ Il faut fixer des mesures de sécurité, visant à protéger l'utilisateur, qui reposent sur une estimation de la sollicitation vibratoire pendant les conditions d'utilisation effectives (à ce titre, toutes les parts du cycle de travail doivent être prises en compte, par exemple les durées pendant lesquelles l'outil électrique est éteint et celles pendant lesquelles il est allumé mais fonctionne sans charge).
- ▶ Réduisez les risques de vibrations tels que p. ex. le risque d'une maladie des doigts morts (troubles de la circulation sanguine) grâce à des pauses de travail fréquentes durant lesquelles vous frotterez p. ex. les paumes des mains l'une contre l'autre.

Les pictogrammes suivants sont utilisés dans ce mode d'emploi/sur l'appareil :

	Veillez lire attentivement et entièrement le mode d'emploi avant la première mise en service et le conserver en vue d'une réutilisation ultérieure.
	Avertissement ! Lire le mode d'emploi avant la mise en service !
	AVERTISSEMENT ! Pendant les travaux avec la tronçonneuse, il faut prendre des mesures de sécurité particulières. Veillez lire tous les avertissements et les respecter.
	Portez des vêtements de protection moulants avec garniture anti-incision.
	Portez un casque de protection !
	Portez des lunettes de protection !
	Portez une protection auditive !
	Portez des gants de protection.
	Portez des chaussures de sécurité antidérapantes.
	AVERTISSEMENT ! Risque de recul brutal. Faites attention au risque de recul brutal de la tronçonneuse et évitez tout contact avec la pointe du guide.
	AVERTISSEMENT ! Risque de recul brutal ! Ne sciez pas avec la pointe du guide.
	Utilisez toujours la tronçonneuse en la tenant des deux mains.
	Ne travaillez jamais d'une seule main avec la tronçonneuse.

	Faites attention aux pièces projetées !
	Attention ! Risque de blessures par les lames acérées.
	Protéger l'appareil de la pluie ou de l'humidité !
	Avant des travaux de maintenance, éteignez l'appareil et retirez la batterie !
	Niveau de puissance acoustique garanti de l'appareil
	Bloquer et desserrer le frein de chaîne
	Sens de circulation de la chaîne
	Longueur du guide
	Portez un casque de protection avec protection faciale ou des lunettes de protection et une protection auditive.

Avertissements de sécurité généraux pour l'outil électrique

AVERTISSEMENT !

- Lire tous les avertissements de sécurité, les instructions, les illustrations et les spécifications fournis avec cet outil électrique. Ne pas suivre les instructions énumérées ci-dessous peut provoquer un choc électrique, un incendie et/ou une blessure sérieuse.

Conserver tous les avertissements et toutes les instructions pour pouvoir s'y reporter ultérieurement.

Le terme « outil électrique » dans les avertissements fait référence à votre outil électrique alimenté par le secteur (avec cordon d'alimentation) ou votre outil électrique fonctionnant sur batterie (sans cordon d'alimentation).

1. Sécurité de la zone de travail

- Conserver la zone de travail propre et bien éclairée. Les zones en désordre ou sombres sont propices aux accidents.
- Ne pas faire fonctionner les outils électriques en atmosphère explosive, par exemple en présence de liquides inflammables, de gaz ou de poussières. Les outils électriques produisent des étincelles qui peuvent enflammer les poussières ou les fumées.
- Maintenir les enfants et les personnes présentes à l'écart pendant l'utilisation de l'outil électrique. Les distractions peuvent vous faire perdre le contrôle de l'outil.

2. Sécurité électrique

- Il faut que les fiches de l'outil électrique soient adaptées au socle. Ne jamais modifier la fiche de quelque façon que ce soit. Ne pas utiliser d'adaptateurs avec des outils électriques à branchement de terre. Des fiches non modifiées et des socles adaptés réduisent le risque de choc électrique.
- Éviter tout contact du corps avec des surfaces reliées à la terre telles que les tuyaux, les radiateurs, les cuisinières et les réfrigérateurs. Il existe un risque accru de choc électrique si votre corps est relié à la terre.
- Ne pas exposer les outils électriques à la pluie ou à des conditions humides. La pénétration d'eau à l'intérieur d'un outil électrique augmente le risque de choc électrique.
- Ne pas maltraiter le cordon. Ne jamais utiliser le cordon pour porter, tirer ou débrancher l'outil électrique. Maintenir le cordon à l'écart de la chaleur, du lubrifiant, des arêtes vives ou des parties en mouvement. Des cordons endommagés ou emmêlés augmentent le risque de choc électrique.
- Lorsqu'on utilise un outil électrique à l'extérieur, utiliser un prolongateur adapté à l'utilisation extérieure. L'utilisation d'un cordon adapté à l'utilisation extérieure réduit le risque de choc électrique.

f) Si l'usage d'un outil électrique dans un emplacement humide est inévitable, utiliser une alimentation protégée par un dispositif à courant différentiel résiduel (RCD). L'usage d'un RCD réduit le risque de choc électrique.

3. Sécurité des personnes

a) Rester vigilant, regarder ce que vous êtes en train de faire et faire preuve de bon sens dans votre utilisation de l'outil électrique. Ne pas utiliser un outil électrique lorsque vous êtes fatigué ou sous l'emprise de drogues, de l'alcool ou de médicaments. Un moment d'inattention en cours d'utilisation d'un outil électrique peut entraîner des blessures graves.

b) Utiliser un équipement de protection individuelle. Toujours porter une protection pour les yeux. Les équipements de protection individuelle tels que les masques contre les poussières, les chaussures de sécurité antidérapantes, les casques ou les protections auditives utilisés pour les conditions appropriées réduisent les blessures.

c) Éviter tout démarrage intempestif. S'assurer que l'interrupteur est en position arrêt avant de brancher l'outil au secteur et/ou au bloc de batteries, de le ramasser ou de le porter. Porter les outils électriques en ayant le doigt sur l'interrupteur ou brancher des outils électriques dont l'interrupteur est en position marche est source d'accidents.

d) Retirer toute clé de réglage avant de mettre l'outil électrique en marche. Une clé laissée fixée sur une partie tournante de l'outil électrique peut donner lieu à des blessures.

e) Ne pas se précipiter. Garder une position et un équilibre adaptés à tout moment. Cela permet un meilleur contrôle de l'outil électrique dans des situations inattendues.

f) S'habiller de manière adaptée. Ne pas porter de vêtements amples ou de bijoux. Garder les cheveux et les vêtements à distance des parties en mouvement. Des vêtements amples, des bijoux ou les cheveux longs peuvent être pris dans des parties en mouvement.

g) Si des dispositifs sont fournis pour le raccordement d'équipements pour l'extraction et la récupération des poussières, s'assurer qu'ils sont connectés et correctement utilisés. Utiliser des collecteurs de poussière peut réduire les risques dus aux poussières.

h) Rester vigilant et ne pas négliger les principes de sécurité de l'outil sous prétexte que vous avez l'habitude de l'utiliser. Une fraction de seconde d'inattention peut provoquer une blessure grave.

4. Utilisation et entretien de l'outil électrique

a) Ne pas forcer l'outil électrique. Utiliser l'outil électrique adapté à votre application. L'outil électrique adapté réalise mieux le travail et de manière plus sûre au régime pour lequel il a été construit.

b) Ne pas utiliser l'outil électrique si l'interrupteur ne permet pas de passer de l'état de marche à arrêt et inversement. Tout outil électrique qui ne peut pas être commandé par l'interrupteur est dangereux et il faut le réparer.

c) Débrancher la fiche de la source d'alimentation et/ou enlever le bloc de batteries, s'il est amovible, avant tout réglage, changement d'accessoires ou avant de ranger l'outil électrique. De telles mesures de sécurité préventives réduisent le risque de démarrage accidentel de l'outil électrique.

d) Conserver les outils électriques à l'arrêt hors de la portée des enfants et ne pas permettre à des personnes ne connaissant pas l'outil électrique ou les présentes instructions de le faire fonctionner. Les outils électriques sont dangereux entre les mains d'utilisateurs novices.

e) Observer la maintenance des outils électriques et des accessoires. Vérifier qu'il n'y a pas de mauvais alignement ou de blocage des parties mobiles, des pièces cassées ou toute autre condition pouvant affecter le fonctionnement de l'outil électrique. En cas de dommages, faire réparer l'outil électrique avant de l'utiliser. De nombreux accidents sont dus à des outils électriques mal entretenus.

- f) Garder affûtés et propres les outils permettant de couper. Des outils destinés à couper correctement entretenus avec des pièces coupantes tranchantes sont moins susceptibles de bloquer et sont plus faciles à contrôler.
- g) Utiliser l'outil électrique, les accessoires et les lames etc., conformément à ces instructions, en tenant compte des conditions de travail et du travail à réaliser. L'utilisation de l'outil électrique pour des opérations différentes de celles prévues peut donner lieu à des situations dangereuses.
- h) Il faut que les poignées et les surfaces de préhension restent sèches, propres et dépourvues d'huiles et de graisses. Des poignées et des surfaces de préhension glissantes rendent impossibles la manipulation et le contrôle en toute sécurité de l'outil dans les situations inattendues.

5. Utilisation des outils fonctionnant sur batteries et précautions d'emploi

- a) Ne recharger qu'avec le chargeur spécifié par le fabricant. Un chargeur qui est adapté à un type de bloc de batteries peut créer un risque de feu lorsqu'il est utilisé avec un autre type de bloc de batteries.
- b) N'utiliser les outils électriques qu'avec des blocs de batteries spécifiquement désignés. L'utilisation de tout autre bloc de batteries peut créer un risque de blessure et de feu.
- c) Lorsqu'un bloc de batteries n'est pas utilisé, le maintenir à l'écart de tout autre objet métallique, par exemple trombones, pièces de monnaie, clés, clous, vis ou autres objets de petite taille qui peuvent donner lieu à une connexion d'une borne à une autre. Le court-circuitage des bornes d'une batterie entre elles peut causer des brûlures ou un feu.
- d) Dans de mauvaises conditions, du liquide peut être éjecté de la batterie; éviter tout contact. En cas de contact accidentel, nettoyer à l'eau. Si le liquide entre en contact avec les yeux, rechercher en plus une aide médicale. Le liquide éjecté des batteries peut causer des irritations ou des brûlures.

- e) Ne pas utiliser un bloc de batteries ou un outil fonctionnant sur batteries qui a été endommagé ou modifié. Les batteries endommagées ou modifiées peuvent avoir un comportement imprévisible provoquant un feu, une explosion ou un risque de blessure.
- f) Ne pas exposer un bloc de batteries ou un outil fonctionnant sur batteries au feu ou à une température excessive. Une exposition au feu ou à une température supérieure à 130 °C (265 °F) peut provoquer une explosion.
- g) Suivre toutes les instructions de charge et ne pas charger le bloc de batteries ou l'outil fonctionnant sur batteries hors de la plage de températures spécifiée dans les instructions. Un chargement incorrect ou à des températures hors de la plage spécifiée de températures peut endommager la batterie et augmenter le risque de feu.



ATTENTION ! RISQUE D'EXPLOSION !
Ne rechargez jamais des piles non rechargeables.



Protégez l'accu de la chaleur, par ex. aussi du rayonnement solaire continu, du feu, de l'eau et de l'humidité. Il y a risque d'explosion.

6. Entretien

- a) Faire entretenir l'outil électrique par un réparateur qualifié utilisant uniquement des pièces de rechange identiques. Cela assure le maintien de la sécurité de l'outil électrique.
- b) Ne jamais effectuer d'opération d'entretien sur des blocs de batteries endommagés. Il convient que l'entretien des blocs de batteries ne soit effectué que par le fabricant ou les fournisseurs de service autorisés.

Accessoires/équipements supplémentaires d'origine

- Utilisez uniquement des accessoires et équipements supplémentaires spécifiés dans le mode d'emploi ou dont le logement est compatible avec l'appareil.

AVERTISSEMENT !

- N'utilisez aucun accessoire qui n'ait été recommandé par PARKSIDE. Cela peut entraîner un choc électrique et un incendie.



Consignes de sécurité relatives aux tronçonneuses

IMPORTANT ! À LIRE ATTENTIVEMENT AVANT L'USAGE ET À CONSERVER EN VUE D'UN USAGE ULTÉRIEUR.

Consignes de sécurité générales relatives aux tronçonneuses

- Lorsque la tronçonneuse fonctionne, éloignez toutes les parties du corps de la chaîne de sciage. Avant de faire démarrer la tronçonneuse, assurez-vous que la chaîne de sciage ne touche rien. Pendant le travail avec la tronçonneuse, un instant d'inattention peut provoquer le happement de vêtements ou de parties du corps par la chaîne de sciage.
 - Tenez toujours la tronçonneuse par la poignée arrière avec la main droite, et par la poignée avant avec la main gauche. Il ne faut jamais tenir la tronçonneuse en inversant la position des mains, car cela accroît le risque d'accident.
 - Tenez la tronçonneuse uniquement par les surfaces de poignées isolées, car la chaîne de sciage risque d'entrer en contact avec des lignes électriques cachées. Si la chaîne de sciage entre en contact avec une ligne sous tension, cela peut également mettre des pièces métalliques de l'appareil sous tension et provoquer une électrocution.
- Portez une protection oculaire. Un équipement de protection complémentaire pour les oreilles, la tête, les mains, les jambes et les pieds est recommandé. Des vêtements de protection adaptés réduisent le risque de blessures causé par la projection de copeaux et le contact accidentel avec la chaîne de sciage.
 - Ne travaillez pas avec la tronçonneuse en étant monté sur un arbre, une échelle, un toit ou une surface d'appui instable. Il existe un risque de blessures graves liées à une utilisation de cette manière.
 - Veillez toujours à une position stable et n'utilisez la tronçonneuse que lorsque vous tenez d'aplomb sur un sol ferme, sûr et plat. Une surface au sol glissante ou des surfaces d'appui instables, comme sur une échelle, peuvent vous faire perdre l'équilibre ou le contrôle de la tronçonneuse.
 - Lorsque vous sciez une branche se trouvant sous tension mécanique, attendez-vous à un mouvement de rappel élastique. Lorsque la tension mécanique accumulée dans les fibres du bois disparaît, la branche qui se détend risque de heurter l'utilisateur et/ou de lui faire perdre le contrôle de la tronçonneuse.
 - Soyez particulièrement prudent lors du tronçonnage de broussailles et de jeunes arbres. Les matériaux minces peuvent rester coincés dans la chaîne de sciage et vous percuter ou vous faire perdre l'équilibre.
 - Portez la tronçonneuse par la poignée avant à l'état éteint, la chaîne de sciage éloignée de votre corps. Lors du transport ou du stockage de la tronçonneuse, toujours la recouvrir de la protection. Une manipulation prudente de la tronçonneuse réduit l'éventualité d'un contact involontaire avec la chaîne de sciage en mouvement.
 - Suivez les instructions de lubrification, de tension de chaîne et de changement du guide et de la chaîne. Une chaîne incorrectement tendue ou lubrifiée peut soit casser soit accroître le risque de rebond.

- k) Scier uniquement du bois. Ne pas utiliser la tronçonneuse pour des travaux pour lesquels elle n'est pas destinée. Exemple : n'utilisez pas la tronçonneuse pour scier du métal, du plastique, de la maçonnerie ou des matériaux de construction qui ne sont pas en bois. L'utilisation de la tronçonneuse pour des travaux non conformes peut entraîner des situations dangereuses.
 - l) Ne tentez pas d'abattre un arbre, avant de comprendre clairement les risques et la façon de les éviter. L'utilisateur ou des tiers peuvent être gravement blessés par la chute d'un arbre.
- Respectez toutes les instructions lorsque vous libérez la tronçonneuse du matériau accumulé, la stockez ou effectuez des travaux de maintenance. Assurez-vous que l'interrupteur est désactivé et la batterie retirée. Une mise en marche inopinée de la tronçonneuse pendant le retrait du matériau accumulé ou pendant les travaux de maintenance peut provoquer de graves blessures.

Causes et prévention d'un rebond

⚠ AVERTISSEMENT ! REBOND !

- ▶ Pendant le travail, prenez garde au rebond de l'appareil. Il y a risque de blessure. La prudence ainsi que la technique de sciage adaptée permettent d'éviter les rebonds.
- Un rebond peut se produire lorsque la pointe du guide touche un objet ou lorsque du bois se courbe et que la chaîne de sciage reste coincée dans le trait de scie.
- Un contact avec la pointe du guide peut dans certains cas entraîner une réaction inattendue vers l'arrière, durant laquelle le guide est renvoyé brutalement vers le haut et en direction de l'utilisateur (voir fig. A).

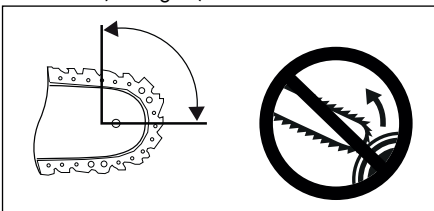

Fig. A

- Le grippage de la chaîne de sciage sur le bord supérieur du guide peut entraîner un rebond rapide du guide en direction de l'utilisateur. (voir volet dépliant, fig. F).
- Chacune de ces réactions peut entraîner une perte de contrôle de la scie et d'éventuelles blessures graves. Ne vous fiez pas uniquement aux dispositifs de sécurité intégrés dans la tronçonneuse. En tant qu'utilisateur d'une tronçonneuse, vous devez prendre différentes mesures afin de travailler sans accident et sans vous blesser.
- Un rebond est la conséquence d'une utilisation erronée ou incorrecte de l'appareil. Des mesures de prudence adaptées, comme celles décrites ci-dessous, permettent de l'éviter :
 - a) **Tenez bien la tronçonneuse des deux mains, les pouces et les doigts entourant les poignées de la tronçonneuse. Placez votre corps et vos bras dans une position dans laquelle vous pouvez résister aux forces du rebond.** Lorsque des mesures adaptées ont été prises, l'utilisateur peut alors maîtriser les forces du rebond. Ne jamais lâcher la tronçonneuse (voir volet dépliant, fig. C).
 - b) **Évitez une posture anormale et ne sciez pas au-dessus de la hauteur des épaules.** Ceci permet d'éviter un contact involontaire avec la pointe du guide et de mieux contrôler la tronçonneuse lors de situations inattendues.
 - c) **Utilisez toujours les guides de remplacement et les chaînes de sciage préconisés par le fabricant.** Des guides de remplacement et chaînes de sciage inadaptés peuvent entraîner l'arrachage de la chaîne de sciage et/ou un rebond.
 - d) **Respectez les instructions du fabricant concernant l'affûtage et la maintenance de la chaîne de sciage.** Des limiteurs de profondeur trop bas augmentent la tendance au rebond.

Autres consignes de sécurité





AVERTISSEMENT !

- ▶ **Soyez toujours vigilant, faites attention et travaillez avec précaution avec l'appareil. N'utilisez pas l'appareil lorsque vous êtes malade, fatigué ou sous l'emprise de drogues, d'alcool ou de médicaments.**
Un moment d'inattention lors de l'utilisation de l'appareil peut entraîner des blessures graves.
 - ▶ **Évitez les utilisations erronées, utilisez la machine uniquement comme décrit sous "Utilisation conforme à l'usage prévu".**
- **Maintenez les poignées sèches, propres et exemptes d'huile ou de graisse.** Les poignées grasses ou huileuses sont glissantes et peuvent faire perdre le contrôle.
 - **Ne sciez pas avec la pointe du guide-chaîne.** Il y a risque de rebond.
 - **Assurez-vous qu'aucun clou ou pièce métallique ne se trouve dans la zone de sciage.** Faites particulièrement attention aux clous ou pièces en fer à proximité de la zone de coupe. Soyez prudent aussi lors du sciage de bois durs dans lesquels la chaîne risque de se coincer. Cela peut entraîner un rebond.
 - **Soyez extrêmement prudent au moment d'introduire la chaîne de la tronçonneuse dans le trait d'une coupe déjà entamée pour poursuivre le sciage.**
 - **Ne sciez pas de branches ou morceaux de bois susceptibles de changer de place pendant le sciage, ou dont le trait de coupe va se refermer pendant le sciage.**
 - **Si la chaîne de sciage se coince contre le bord inférieur du guide, la tronçonneuse risque de s'éloigner brutalement et de manière incontrôlée de l'utilisateur (voir volet dépliant, fig. G).**
 - **Entamez la coupe à pleine puissance et maintenez toujours la tronçonneuse au régime maximal pendant tout le sciage.**
 - **Veillez à ce qu'aucun objet sur lequel vous pourriez trébucher ne soit présent sur le sol.**
 - **Avant la mise en service, lisez le mode d'emploi de votre appareil et respectez tout particulièrement les consignes de sécurité.**
 - **Les plaques signalétiques et de danger apposées sur l'appareil fournissent des informations importantes pour un fonctionnement sans danger.**
 - **En plus des conseils de ce mode d'emploi, il faut tenir compte des consignes générales de sécurité et de prévention des accidents édictées par le législateur.**
 - **Tenir les films d'emballage éloignés des enfants, il y a risque d'étouffement !**
 - **Les utilisateurs insuffisamment informés peuvent s'exposer eux-mêmes et exposer des tiers à des risques du fait d'une utilisation inexperte. L'utilisateur est responsable vis-à-vis de tiers.**
 - **Soyez très attentif pendant le maniement de l'appareil. Soyez toujours vigilant, faites attention à ce que vous faites et travaillez avec précaution.**
 - **Ne travaillez pas avec l'appareil plus de 10 minutes d'affilée. Il est recommandé d'observer une pause de 10 à 20 minutes entre les opérations de travail.**
 - **Ne prêtez l'appareil qu'à des utilisateurs qui ont l'habitude de s'en servir. Ce faisant, remettez-leur le mode d'emploi.**
 - **Certaines opérations de sciage requièrent une formation spéciale et des aptitudes particulières. En cas de doute, veuillez vous adresser à un spécialiste.**
 - **Les utilisateurs utilisant pour la première fois une tronçonneuse doivent se faire enseigner l'utilisation afin de se familiariser avec les caractéristiques de l'appareil. Pour votre propre sécurité, veuillez suivre un cours de formation, organisé par l'État, à l'utilisation des tronçonneuses.**
 - **Lorsque l'appareil ne sert pas, il faut le ranger de sorte qu'il ne constitue une menace pour personne. Le sécuriser pour empêcher tout accès non autorisé.**
 - **L'utilisateur de l'appareil répond de tous les accidents et risques susceptibles de nuire à d'autres personnes ou à ce qui leur appartient.**

- Les enfants, les jeunes et les personnes présentant des capacités physiques, sensorielles ou mentales réduites ne sont pas autorisés à utiliser la tronçonneuse. Y font exception uniquement les jeunes de plus de 16 ans dans le cadre d'une formation se déroulant sous la surveillance d'un professionnel compétent.
- Veuillez noter qu'en cas de maintenance non conforme, d'utilisation de pièces de rechange non conformes, ou d'enlèvement ou modification des dispositifs de sécurité, l'appareil risque de s'endommager et blesser gravement les personnes qui travaillent avec.
- Il est recommandé aux utilisateurs qui utilisent la tronçonneuse pour la première fois de s'exercer au moins à la coupe de bois rond sur un chevalet de sciage ou un support.

Équipement de protection individuelle (EPI)

DANGER !

- ▶ Portez toujours un équipement de protection individuelle (EPI) !
-  Portez un casque de protection avec protection faciale ou des lunettes de protection et une protection auditive.
-  Portez des vêtements de protection moulants avec garniture anti-incision.
-  Portez des chaussures de sécurité anti-dérapantes.
-  Portez des gants de protection.
- Évitez les vêtements amples, car ils risqueraient d'être happés.
- Ne portez aucun foulard, cravate et aucun bijou !
- Si vous avez les cheveux longs, portez un filet à cheveux !
- Lors de tous travaux en forêt, portez un casque de protection. Ce casque protège contre la chute de branches. Vérifiez régulièrement le casque de protection en vue de détecter des détériorations. Il faut le remplacer au bout d'une période maximale de 5 ans.

N'utilisez que des casques de protection homologués.

- La protection faciale ou les lunettes de protection protègent contre la sciure et les éclats de bois.
Pour éviter des blessures oculaires, il faut toujours porter une protection faciale ou des lunettes de protection pendant les travaux avec l'appareil.
- Portez toujours une protection auditive.
Le bruit émis par l'appareil peut provoquer des lésions auditives.
- Enfilez des gants de protection robustes, en matériau résistant, en cuir par exemple.
- Lorsque vous sciez du bois sec, portez un masque anti-poussière. De la poussière de sciage risque de se dégager.

Entreposage et transport

- Éteignez la tronçonneuse avant chaque transport, même sur courte distance.
Activez le frein de chaîne et montez la protection de chaîne.
- Utilisez la protection de chaîne lors du transport et de l'entreposage (voir volet dépliant, fig. I).
- Sécurisez l'appareil avant le transport (aussi dans des véhicules) pour l'empêcher de se renverser, pour éviter des dégâts ou des blessures.
- Ne portez l'appareil que par sa poignée avant.
Le guide regarde ce faisant vers l'arrière, en direction opposée à celle de votre corps (voir volet dépliant, fig. I).
- Avant de ranger l'appareil, nettoyez et entretenez la chaîne de sciage.
- Conservez l'appareil dans un endroit sûr et sec.
Sécurisez-le aussi contre tout accès non autorisé.

Sécurité environnante

- Ne travaillez qu'à la lumière du jour.
- Ne travaillez pas non plus lorsque la météo est défavorable, p. ex. sous la pluie ou lorsqu'il y a du vent.
Le risque d'accident est plus élevé dans ces cas-là.

- Conservez la zone de travail propre et bien ordonnée.
- Éloignez les enfants, d'autres personnes et les animaux avant et pendant le travail. Les distractions peuvent vous faire perdre le contrôle de l'appareil.
- Avant d'entamer le travail, assurez-vous qu'aucune personne, aucun animal et aucun objet ne se trouve dans la zone dangereuse.
- Ne travaillez pas à proximité de clôtures en fil métallique ou à proximité de fils anciens qui traînent.

Vibrations

AVERTISSEMENT !

- ▶ Réduisez les risques de vibrations tels que p. ex. le risque d'une maladie des doigts morts (troubles de la circulation sanguine) grâce à des pauses de travail fréquentes durant lesquelles vous frotterez p. ex. les paumes des mains l'une contre l'autre.
- Portez toujours des gants de protection et veillez à ce que vos mains soient au chaud.
- Veillez à ce que la chaîne soit toujours tranchante.
- Faites régulièrement des pauses pendant le travail.

Avant la mise en service

RISQUE DE BLESSURES !

- ▶ Avant d'effectuer tout travail sur l'appareil, éteignez-le et retirez la batterie.

AVERTISSEMENT !

- ▶ Effectuez toujours les vérifications avant la mise en service et lorsque l'appareil est éteint.
- ▶ Vérifiez l'état de fonctionnement sûr de l'appareil avant chaque utilisation et s'il a chuté.
- ▶ Vérifiez si les pièces mobiles fonctionnent toutes impeccablement. De nombreux accidents sont dus à des outils mal entretenus. Faites réparer les pièces endommagées par du personnel qualifié.

AVERTISSEMENT !

- ▶ N'utilisez la tronçonneuse et les accessoires que conformément aux présentes instructions, en tenant compte des conditions de travail et du travail à réaliser. L'utilisation d'outils motorisés pour des opérations différentes de celles prévues pourrait donner lieu à des situations dangereuses.
- Vérifiez régulièrement que le frein de chaîne fonctionne correctement (bouclier avant, voir volet dépliant, fig. B).
- Vérifiez si le guide est correctement monté.
- Vérifiez si la chaîne de sciage est correctement tendue. Suivez les instructions de lubrification, de tension de chaîne et de changement d'accessoires. Une chaîne incorrectement tendue ou lubrifiée peut soit casser soit accroître le risque de recul brutal.
- Gardez affûtés et propres les outils permettant de couper. Réaffûtez-les régulièrement et remplacez à temps les pièces usées. Des outils destinés à couper correctement entretenus avec des pièces coupantes tranchantes sont moins susceptibles de bloquer et sont plus faciles à contrôler.
- Vérifiez si les poignées sont propres, sèches, exemptes d'huile et de saletés.
- N'effectuez jamais les travaux tout seul. En cas d'urgence, il faut que quelqu'un se trouve à proximité.
- N'utilisez la tronçonneuse que lorsque vous vous tenez d'aplomb sur un sol ferme, sûr et plat. Ne pas se précipiter. Une surface au sol glissante ou des surfaces d'appui instables (p. ex. sur une échelle) peuvent vous faire perdre l'équilibre ou le contrôle de la tronçonneuse. Garder une position et un équilibre adaptés à tout moment. De la sorte, vous pourrez mieux contrôler la tronçonneuse dans des situations inattendues.
- Ne montez jamais sur un arbre pour travailler avec la tronçonneuse. Risque de blessure en cas d'utilisation sur un arbre.
- Ne sciez jamais à une hauteur dépassant celle de vos épaules.

- Tenez toujours la tronçonneuse par la poignée arrière de la main droite, et par la poignée avant de la main gauche (voir volet dépliant, fig. C). Il ne faut jamais tenir la tronçonneuse en position inverse des mains car cela accroît le risque d'accident.
- Lorsque la tronçonneuse fonctionne, éloignez toutes les parties du corps de la chaîne de sciage. Avant de faire démarrer la tronçonneuse, assurez-vous que la chaîne de sciage ne touche rien. Pendant le travail avec la tronçonneuse, un instant d'inattention peut faire que les vêtements ou des parties du corps sont happés par la chaîne de sciage.
- Éteignez immédiatement la tronçonneuse si vous constatez des changements perceptibles dans le comportement de l'appareil.
- Si la tronçonneuse percute des pièces, clous ou objets durs divers, stoppez immédiatement le moteur et vérifiez si la chaîne de sciage et le guide sont endommagés.
- Ne laissez pas la tronçonneuse tomber, ne frappez contre aucun obstacle avec et n'utilisez jamais le guide comme levier.
- Ne sciez que du bois avec la tronçonneuse.
- Lorsque vous sciez une branche se trouvant sous tension mécanique, attendez-vous à un mouvement de rappel élastique. Lorsque la tension mécanique accumulée dans les fibres du bois disparaît, la branche qui se détend risque de heurter l'opérateur et/ou de lui faire perdre le contrôle de la tronçonneuse.
- Soyez particulièrement prudent lors du tronçonnage de broussailles et de jeunes arbres. Les matériaux minces peuvent rester coincés dans la chaîne de sciage et vous percuter ou vous faire perdre l'équilibre.

Recharger le bloc de batteries (voir fig. A)

⚠ PRUDENCE !

- ▶ Débranchez toujours la fiche secteur du chargeur avant d'en retirer le bloc de batteries ou de le mettre en place.

⚠ AVERTISSEMENT !

- ▶ Respectez les consignes de sécurité et les instructions concernant la recharge et l'utilisation correcte indiquées dans le mode d'emploi de votre batterie et de votre chargeur de la gamme . Vous trouverez une description détaillée concernant l'opération de recharge et d'autres informations dans ce mode d'emploi séparé.

REMARQUE

- ▶ Avant la première mise en service, chargez idéalement entièrement la batterie. Vous pouvez recharger la batterie lithium-ions à tout moment sans en raccourcir sa durée de vie. Une interruption du processus de recharge ne porte pas préjudice à la batterie.
- ▶ Ne chargez jamais le bloc batterie lorsque la température ambiante est inférieure à 10 °C ou supérieure à 40 °C. Si une batterie lithium-ion doit rester stockée pendant une période prolongée, il faut contrôler régulièrement son état de charge. L'état de charge optimal se situe entre 50 % et 80 %. Le climat de stockage doit être frais et sec dans une température ambiante comprise entre 0 °C et 50 °C.
- ▶ La plage de température ambiante recommandée pour l'utilisation avec les outils et les batteries se situe entre -5 °C et 50 °C.

- ◆ Placez le bloc de batteries **15** dans le chargeur rapide **22** (voir fig. A).
- ◆ Insérez la fiche secteur dans la prise de courant. La LED de contrôle de charge **23** s'allume en rouge.

- ◆ La LED de contrôle de charge verte 24 vous signale que l'opération de chargement est terminée et que le bloc de batteries 16 est prêt à être utilisé.

⚠ ATTENTION !

- ◆ Si la LED de contrôle de charge rouge 23 se met à clignoter, cela signifie que le bloc de batteries 16 surchauffe et qu'il ne peut pas être rechargé.
- ◆ Si les LED de contrôle de charge rouge et verte 23 24 clignotent ensemble, cela signifie que le bloc de batteries 16 est défectueux.
- ◆ Éteignez le chargeur pendant au moins 15 minutes entre deux opérations de chargement consécutives. Débranchez pour cela la fiche secteur.

Mettre le bloc de batteries dans l'appareil/l'en retirer

Mise en place du bloc de batteries

- ◆ Insérez le bloc de batteries 16 dans la poignée et faites le s'enclencher.

Retirer le bloc de batteries

- ◆ Appuyez sur la touche de déverrouillage 17 puis retirez le bloc de batteries.

Contrôler l'état de la batterie

- ◆ Pour vérifier l'état de l'accu, appuyez sur la touche d'état de la batterie 14 (voir aussi la figure principale). L'état et la puissance restante s'affichent comme suit dans la LED d'état de charge du bloc de batteries 15 :
ROUGE/ORANGE/VERT = charge maximale
ROUGE/ORANGE = charge moyenne
ROUGE = charge faible – charger la batterie

Appoint en huile de chaîne

⚠ AVERTISSEMENT !

- ▶ Avant le travail, toujours vérifier la lubrification de la chaîne.
- ▶ Ne jamais travailler sans lubrifier la chaîne ! Si la chaîne de sciage tourne à sec, la garniture de coupe est rapidement et irréparablement détruite.

REMARQUE

- ▶ N'utilisez que de l'huile pour chaîne de sciage, de préférence biodégradable. N'utilisez pas d'huile usagée, d'huile moteur etc.
- ▶ Contrôlez pendant le travail si le graissage de chaîne fonctionne.
- ▶ Remplissez à temps le dispositif de lubrification de la chaîne avant que le réservoir soit vide.
- ◆ Avant de faire l'appoint, nettoyez toujours la périphérie du bouchon du réservoir d'huile de chaîne 3 pour qu'il ne pénètre pas de souillures dedans. Utilisez pour cela un chiffon sec ne peluchant pas.
- ◆ Tournez le bouchon du réservoir d'huile de chaîne 3 dans le sens antihoraire pour le détacher.
Le bouchon du réservoir d'huile de chaîne 3 est relié de façon imperdable à ce réservoir et ainsi il ne risque pas de chuter.
- ◆ Versez l'huile de chaîne bio 26 livrée d'origine dans le réservoir pour huile de chaîne.
Pendant l'appoint, ne renversez pas d'huile de chaîne et ne remplissez pas le réservoir d'huile de chaîne à ras-bord.
- ◆ Essayez immédiatement l'huile de chaîne renversée.
- ◆ Tournez le bouchon du réservoir d'huile de chaîne 3 dans le sens horaire pour refermer ce dernier.

Tendre et vérifier la chaîne de sciage

⚠ AVERTISSEMENT !

- ▶ Mettre des gants de protection ! Risque de blessure causé par les dents de coupe tranchantes !
- ▶ Vérifiez la tension de la chaîne régulièrement, avant chaque mise en service.
- ◆ Desserrez la vis de fixation **11**.
- ◆ Tournez la bague de tension de la chaîne **12** dans le sens horaire afin d'augmenter la tension.
- ◆ La chaîne de sciage **9** doit être plaquée contre la partie inférieure de la lame. Vérifiez si la chaîne de sciage **9** (lorsque le frein de chaîne est desserré, tirer le bouclier avant **1** en arrière) peut être tirée à la main sur le guide **8**.
- ◆ Serrez ensuite bien la vis de fixation **11**.

REMARQUE

- ▶ Une chaîne de sciage **9** neuve s'allonge et doit souvent être retendue.

Mise en service

Vérifiez l'appareil avant chaque mise en service :

- Dispositifs de protection et de coupe dans un état impeccable et au complet.
- Bonne fixation de toutes les raccords vissés.
- Pas de résistance mécanique dans les pièces mobiles.

Mise en marche/mise à l'arrêt

Mise en marche

- ◆ Enfoncez le verrouillage de sécurité **4**, maintenez-le enfoncé et appuyez sur l'interrupteur MARCHE/ARRÊT **5**.
- ◆ Le verrouillage de sécurité **4** peut être à nouveau relâché après le démarrage.

Mise à l'arrêt

- ◆ Relâchez l'interrupteur MARCHE/ARRÊT **5**.

Consignes de travail

Avant d'utiliser la tronçonneuse, familiarisez-vous avec son maniement.

Vérifier et ajuster la lubrification de la chaîne

⚠ ATTENTION !

- ▶ Ne jamais travailler sans lubrifier la chaîne ! Si la chaîne de sciage tourne à sec, la garniture de coupe est rapidement et irréparablement détruite.
- ▶ Avant le travail, toujours vérifier la lubrification de la chaîne.

REMARQUE

- ▶ N'utilisez que de l'huile pour chaîne de sciage, de préférence biodégradable. N'utilisez pas d'huile usagée, d'huile moteur etc.
- ▶ Contrôlez pendant le travail si le graissage de chaîne fonctionne.
- ◆ Pendant l'utilisation, tenez la tronçonneuse au-dessus d'une souche d'arbre ou d'une surface adéquate. Si la lubrification est suffisante, un film d'huile mince se dépose sur la souche d'arbre ou sur la surface (voir volet dépliant, fig. D).
- ◆ Si une trace d'huile apparaît, c'est que l'appareil fonctionne impeccablement.
- ◆ Si aucune trace d'huile n'apparaît, nettoyez l'huileur par gouttes **18** ou faites réparer l'appareil par notre service après-vente.
- ◆ Pour nettoyer, essuyez les résidus issus de l'huileur par gouttes **18** avec un pinceau ou un chiffon.

Vérifier le frein de chaîne

⚠ AVERTISSEMENT !

- ▶ Il faut vérifier le frein de chaîne avant chaque mise en service.
- En cas de recul brutal, le frein freine immédiatement la chaîne de sciage.
- ◆ Veillez bien à ce que le bouclier avant **1** soit exempt de souillures et qu'il puisse être déplacé facilement.
- ◆ Actionnez l'interrupteur MARCHE/ARRÊT **5** brièvement jusqu'à la butée (plein régime).

- ◆ Appareil allumé, poussez le bouclier avant ❶ en avant jusqu'à ce qu'il s'enclenche.
- ◆ Ce faisant, la chaîne de sciage ❹ ne doit pas se déplacer.

⚠ AVERTISSEMENT !

- ▶ Une vitesse de rotation accrue sur une période trop longue, avec le frein de chaîne bloqué, endommage le moteur et l'entraînement de la chaîne.
- ▶ Si malgré tout la chaîne de sciage ❹ se déplace, veuillez contacter le service après-vente.

Consignes de travail fondamentales pour les travaux d'abattage

⚠ RISQUE DE BLESSURES !

- ▶ Les travaux de sciage et d'abattage ainsi que tous les travaux qui les accompagnent sont exclusivement réservés à des personnes formées et instruites en conséquence.

REMARQUE

- ▶ Veuillez respecter les règlements spécifiques de votre pays relatifs aux travaux d'abattage, et informez-vous auprès de l'autorité compétente.
- Veillez à ce que personne ne soit victime d'un accident dû à la chute de branches et d'arbres.
- Dans la zone de travail, seules doivent séjourner les personnes nécessaires aux travaux d'abattage.
- Maintenez la zone de travail autour du tronc dégagée et ordonnée afin que les opérateurs puissent se tenir bien daplomb.
- Maintenez les itinéraires de secours dégagés et ordonnés pour pouvoir quitter rapidement la zone de travail.
- N'effectuez aucun travail d'abattage par vent fort, mauvais temps ou mauvaise visibilité.
- Respectez les distances requises par rapport au poste de travail le plus proche. Ces distances équivalent à au moins 2,5 longueurs d'arbres.

Utilisation et entretien

- Ne faites jamais démarrer l'appareil tant que le guide ❸, la chaîne de sciage ❹ et le cache de pignon ❷ n'ont pas été correctement montés.
- Ne sciez pas de bois posé sur le sol et n'essayez pas de scier de racines dépassant du sol. Évitez dans tous les cas que la chaîne de sciage ❹ ne plonge dans la terre, sans quoi la chaîne de sciage ❹ s'émousserait immédiatement.
- Si vous touchez accidentellement un objet solide avec l'appareil, coupez immédiatement le moteur et contrôlez les dommages éventuels sur l'appareil.
- Procédez à la maintenance de l'appareil avec soin. Contrôler si les pièces mobiles fonctionnent sans aucun problème et ne se coincent pas, si des pièces sont cassées ou endommagées au point d'entraver le fonctionnement de l'appareil. En cas de dommages, faire réparer l'outil avant de l'utiliser. De nombreux accidents sont dus à des appareils mal entretenus.
- Gardez affûtés et propres les outils permettant de couper. Des outils destinés à couper correctement entretenus avec des pièces coupantes tranchantes sont moins susceptibles de bloquer et sont plus faciles à contrôler.
- Faites entretenir l'appareil par du personnel qualifié. Utilisez uniquement les pièces détachées d'origine recommandées par le fabricant.

Préparer l'entaille d'abattage (voir volet dépliant, fig. E)

REMARQUE

- ▶ L'entaille d'abattage détermine la direction de chute de l'arbre à abattre.
 - ▶ Réalisez l'entaille d'abattage à angle droit par rapport à la direction de la chute.
 - ▶ Sciez le plus près possible du sol.
 - ▶ Appuyez la tronçonneuse sur sa griffe butée **7**.
- ◆ Commencez par réaliser l'entaille d'abattage **A**. La profondeur de l'entaille d'abattage doit représenter env. $\frac{1}{4}$ du diamètre de l'arbre et présenter un angle compris entre 45° et 60° .
 - ◆ Réalisez la coupe d'abattage **B** env. 2-3 cm au-dessus de la coupe horizontale de l'entaille d'abattage **A**. Veillez à ce que la coupe d'abattage **B** soit réalisée exactement à l'horizontale.
 - ◆ Laissez env. $\frac{1}{10}$ du diamètre de l'arbre, formant la bande de rupture **C**, devant la coupe d'abattage **B**.
La bande de rupture **C** se comporte comme une charnière qui guide l'arbre vers le sol et le sécurise contre un basculement prématuré.

⚠ RISQUE D'ACCIDENT !

- ▶ Ne sciez en aucun cas la bande de rupture **C** pendant la coupe d'abattage **B** sinon l'arbre risque de chuter dans une direction imprévisible !
 - ▶ Attendez-vous à ce que l'arbre en train de chuter « glisse » de manière incontrôlée sur le trait de coupe.
 - ▶ Attendez-vous à ce que l'arbre « rebondisse » de manière incontrôlée dans une direction après avoir percuté le sol.
- ◆ Pour empêcher que la tronçonneuse ne se coince dans le trait de coupe d'abattage **B**, enfoncez à temps des cales en aluminium ou en plastique dans le trait de coupe d'abattage **B**. N'utilisez pas de cales en fer.

⚠ ATTENTION ! RISQUE DE DÉGÂTS MATÉRIELS !

- ▶ Veillez à ce que la cale n'entre pas en contact avec la chaîne de sciage **9**. Cela risque de l'endommager gravement.

Travaux d'ébranchage

- Restez toujours vigilant vu le risque de retour brutal des branches.
- Lors de l'ébranchage, ne restez pas debout sur le tronç.
- Ne sciez pas avec la pointe du guide.
- Ne sciez jamais plusieurs branches à la fois.
- Pendant des travaux d'ébranchage, appuyez chaque fois que possible la tronçonneuse sur sa griffe butée **7**.
- Veillez à ce qu'en fin de coupe la tronçonneuse ne pivote pas sous l'effet de son propre poids. Vu que le bois en cours de sciage ne la soutient plus, retenez-la de manière correspondante.
- Pendant les travaux d'ébranchage, adoptez une posture bien d'aplomb, stable et sûre.

Travaux d'ébranchage fractionnés

- ◆ Vous devez raccourcir les branches longues ou épaisses avant de procéder à la coupe finale (voir volet dépliant, fig. J).
La chaîne de sciage **9** risque sinon facilement de se coincer.

Scier du bois se trouvant sous tension mécanique

En présence de bois sous tension mécanique, il faut impérativement respecter la chronologie de travail. La chaîne de sciage **9** risque sinon de se coincer ou un recul brutal peut se produire.

Il faut toujours commencer par pratiquer une incision sur le côté du bois se trouvant sous pression. Ce n'est qu'ensuite que la coupe finale pourra avoir lieu sur le côté où s'exerce la traction.

Cela permet d'éviter le coincement de la chaîne de sciage **9**.



ATTENTION ! RISQUE DE DÉGÂTS MATÉRIELS !

- ▶ Avec le bois au sol, le côté inférieur de la zone de coupe ne doit pas toucher le sol sinon la chaîne de sciage ⑨ va s'endommager.

Le tronc d'arbre est incurvé vers le bas

- ◆ Pratiquez d'abord une incision de délestage 1 (profondeur : env. 1/3 du diamètre du tronc) sur le côté se trouvant sous pression (voir volet dépliant, fig. H).
- ◆ Effectuez ensuite la coupe finale 2 (profondeur : env. 2/3 du diamètre du tronc) sur le côté sur lequel s'exerce la traction (voir volet dépliant, figure H).

Le tronc d'arbre est incurvé vers le haut

- ◆ Pratiquez d'abord une incision de délestage 1 (profondeur : env. 1/3 du diamètre du tronc) sur le côté se trouvant sous pression (voir volet dépliant, fig. H).
- ◆ Effectuez ensuite la coupe finale 2 (profondeur : env. 2/3 du diamètre du tronc) sur le côté sur lequel s'exerce la traction (voir volet dépliant, figure H).

Recul brutal

(voir volet dépliant, fig. F)

- Si la chaîne de sciage ⑨ se coince contre le bord supérieur du guide ⑧, la tronçonneuse risque de revenir brutalement et de manière incontrôlée vers l'opérateur.

Engagement par traction

(voir volet dépliant, fig. G)

- Si la chaîne de sciage ⑨ se coince contre le bord inférieur du guide ⑧, la tronçonneuse risque de s'éloigner brutalement et de manière incontrôlée de l'opérateur.

Travail sûr

- Maintenez l'appareil en bon état de marche pour prévenir d'éventuelles blessures.
- Si vous avez laissé tomber l'appareil, vérifiez que celui-ci ne présente pas de dommages ou défauts importants.

- N'utilisez pas l'appareil debout sur une échelle ou sur un emplacement qui n'est pas sûr.
- Ne vous laissez pas convaincre d'effectuer une coupe irréflective. Ceci pourrait vous mettre en danger ainsi que d'autres personnes.
- Changez régulièrement de position de travail. Une utilisation prolongée de l'appareil peut entraîner des problèmes de circulation dans les mains dus aux vibrations. Vous pouvez cependant prolonger la durée d'utilisation en portant des gants adaptés ou en faisant régulièrement des pauses. Tenez compte du fait que la disposition personnelle à une mauvaise circulation, des températures extérieures basses ou des forces de préhension importantes lors du travail diminuent la durée d'utilisation.

Nettoyage et entretien



AVERTISSEMENT ! RISQUE DE BLESSURES ! Avant d'effectuer tout travail sur l'appareil, éteignez-le et retirez la batterie.

- L'appareil doit toujours être propre, sec et exempt d'huile ou de graisse.
- Aucun liquide ne doit pénétrer à l'intérieur de l'appareil.
- Pour le nettoyage du boîtier, utilisez un chiffon sec. N'utilisez jamais d'essence, de solvant ou de nettoyant qui agressent le plastique.
- Si une batterie lithium-ion doit rester stockée pendant une période prolongée, il faut contrôler régulièrement son état de charge. L'état de charge optimal se situe entre 50 % et 80 %. Le climat de stockage idéal est frais et sec.

REMARQUE

- ▶ Les pièces détachées non listées (par ex. brosses à charbon, interrupteur) peuvent être commandées via la hotline de notre service après-vente.
- ▶ Après chaque utilisation, l'appareil doit être nettoyé soigneusement.

REMARQUE

- ▶ N'effectuez que les travaux de nettoyage et de maintenance mentionnés dans le présent mode d'emploi. Les travaux plus complexes sont réservés à du personnel qualifié.
- ▶ Les travaux de maintenance doivent être réalisés régulièrement (voir chapitre « Intervalles de maintenance »).

Nettoyage de l'appareil

- Gardez les dispositifs de protection, les fentes d'aération et le boîtier le plus exempts de poussière et de saletés possible. Nettoyez-le à l'air comprimé à basse pression.
- Nettoyez l'appareil régulièrement à l'aide d'un chiffon humide et d'un peu de produit vaisselle. Veillez à ce que l'eau ne pénètre pas à l'intérieur de l'appareil.

Nettoyage de l'entraînement de la chaîne

⚠ RISQUE DE BLESSURES !

- ▶ Avant de toucher la chaîne de sciage 9, enfillez toujours des gants de protection. Risque de blessure causé par les dents de coupe tranchantes !

REMARQUE

- ▶ Veuillez nettoyer l'entraînement de la chaîne après chaque utilisation.
- ◆ Disposez l'appareil sur une surface plane et stable.
- ◆ Tirez le bouclier avant 1 en arrière jusqu'à la butée pour desserrer le frein de chaîne (voir volet dépliant, fig. B).
- ◆ Desserrez la vis de fixation 11.
- ◆ Retirez le cache de pignon 13.
- ◆ Sortez la chaîne de sciage 9 prudemment du guide 8 et du pignon 19.
- ◆ Retirez le guide 8. Nettoyez-les avec un pinceau.

- ◆ Maintenant, nettoyez soigneusement toute la zone d'entraînement de la chaîne et le cache de pignon 13 avec un pinceau ou à l'air comprimé.

Le remontage s'effectue dans l'ordre inverse.

Maintenance de la lubrification de chaîne

- Voir le chapitre « Vérifier et ajuster la lubrification de la chaîne ».

Maintenance du guide

- ◆ Avec une lime à métaux, retirez les éventuelles bavures apparues sur le bord du guide.
- ◆ Nettoyez la rainure du guide 8 à l'aide d'un pinceau ou à l'air comprimé. Changez le guide 8 dès que la rainure est usée.

Montage du guide et tendre la chaîne de sciage

⚠ RISQUE DE BLESSURES !

- ▶ Avant de toucher la chaîne de sciage 9, enfillez toujours des gants de protection. Risque de blessure causé par les dents de coupe tranchantes !

REMARQUE

- ▶ Une chaîne de sciage 9 neuve s'allonge et doit souvent être retendue. Après chaque sciage, vérifiez régulièrement la tension de la chaîne et rajustez-la.
- ◆ Placez la tronçonneuse sur une surface plane et stable.
- ◆ Tirez le bouclier avant 1 en arrière jusqu'à la butée pour desserrer le frein de chaîne (voir volet dépliant, fig. B).
- ◆ Desserrez la vis de fixation 11.
- ◆ Retirez le cache de pignon 13.
- ◆ Déplacez le trou oblong du guide 20 sur les deux goujons saillants.

- ◆ Posez la chaîne de sciage 9 sur la denture du pignon 19. Guidez la chaîne de sciage 9 bien ajustée dans la direction indiquée sur le guide 8 .
- Tirez un peu le guide 8, pour conférer une légère tension initiale à la chaîne de sciage 9.
- ◆ Remettez le cache de pignon 13.
- ◆ Resserrez la vis de fixation 11. Veillez toutefois à ne pas la serrer trop fermement.
- ◆ Tournez la bague de tension de la chaîne 12 dans le sens horaire afin d'augmenter la tension.
- ◆ La chaîne de sciage 9 doit être plaquée contre la partie inférieure de la lame. Vérifiez si la chaîne de sciage 9 (lorsque le frein de chaîne est desserré, tirer le bouclier avant 1 en arrière) peut être tirée à la main sur le guide 8.
- ◆ Serrez ensuite bien la vis de fixation 11.

REMARQUE

- ▶ Une chaîne de sciage 9 neuve s'allonge et doit souvent être retendue.

Affûter et entretenir la chaîne de sciage

RISQUE DE BLESSURES !

- ▶ Avant de toucher la chaîne de sciage 9, enfillez toujours des gants de protection. Risque de blessure causé par les dents de coupe tranchantes !

REMARQUE

- ▶ Une chaîne de sciage entretenue et affûtée de manière optimale réduit la contrainte physique, l'usure, et donne un bon résultat de coupe.
- ▶ Nettoyez, entretenez et affûtez la chaîne de sciage régulièrement.
- ▶ Contrôlez régulièrement si la chaîne de sciage présente des fissures ou des rivets endommagés.

REMARQUE

- ▶ Un touret à meuler peut être fixé sur le dispositif pour touret 10 à cet effet pour un maintien sûr lors de l'affûtage.
- ▶ Pour la chaîne de sciage comprise dans les fournitures, n'utilisez que des limes rondes spéciales d'un Ø de 4,0 mm ($\frac{1}{32}$ ").
- ▶ Vous trouverez des informations détaillées concernant l'opération d'affûtage dans un kit d'affûtage, par ex. Parkside.
- ▶ Vous pouvez également utiliser un appareil électrique à affûter les chaînes et suivre les instructions du fabricant.
- ▶ En cas de doute concernant la réalisation du travail, il convient de procéder au remplacement de la chaîne de sciage.
- ▶ Faites le cas échéant réaliser l'affûtage de la chaîne de sciage 9 par un atelier spécialisé.

■ Accessoires requis (non inclus dans la livraison) :

- Limes rondes pour chaîne de sciage, Ø 4,0 mm ($\frac{1}{32}$ ")
- Limes plates
- Jauge de limitation de profondeur

- ◆ Pour abraser le métal, ne limez que dans le sens avant.

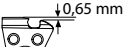

- ◆  Limez avec un angle d'affûtage d'environ 25°, et une pente de 10° par rapport au guide 8.

- ◆ Vérifiez l'écart de la limitation de profondeur avec une jauge de limitation de profondeur.

-  L'écart correct du limiteur de profondeur doit être de 0,65 mm (0,025").

Intervalles d'entretien

Les indications listées ici se réfèrent à des conditions d'utilisation normales. En cas de conditions difficiles, comme par ex. un fort dégagement de poussière et des temps de travail quotidiens prolongés, les intervalles indiqués doivent être raccourcis en conséquence.

Partie de l'appareil	Action	Avant le début du travail	Chaque semaine	En cas de panne	En cas de détérioration	Suivant besoin
Lubrification de la chaîne	Vérifier	X				
Chaîne de sciage 	Vérifier et veiller à un état affûté	X				
	Contrôler la tension de chaîne	X				
	Affûter					X
Guide 	Vérifier (usure, détérioration)	X				
	Nettoyer		X	X		
	Remplacer				X	X

Commande de pièces de rechange

Commander des pièces de rechange

Les indications suivantes doivent être prises en compte lors de la commande de pièces de rechange :

- Type de l'appareil : Tronçonneuse sans fil
- Référence de l'appareil : IAN 449942_2310
- Numéro d'identification de l'appareil : PKSA 20-Li D4

REMARQUE CONCERNANT LA CHAÎNE DE SCIAGE



- ▶ Chaîne de sciage recommandée :
 - Trilink 3/8 N1S-40E (10") (par exemple. B. disponible dans la boutique en ligne LIDL)
- ▶ Veuillez impérativement respecter les spécifications suivantes lors d'un achat ultérieur chez d'autres fabricants :
 - Divisions de chaîne : 0,375" (9,525 mm)
 - Épaisseur du maillon entraîneur (largeur de rainure) : 1,27 mm (0,050")
 - Nombre de maillons de chaîne : 40

REMARQUES D'ORDRE GÉNÉRAL

- ▶ Vous pouvez commander des pièces de rechange non listées auprès de notre hotline du service après-vente.
- ▶ Guides recommandés : Trilink ZLA10-40-437P
- ▶ Lors d'un remplacement, il ne faut utiliser que les guides et chaînes de sciage indiqués. En cas de recours à des combinaisons non indiquées et/ou inadmissibles, il existe un risque de blessures graves et d'endommager l'appareil.

Vous trouverez les prix et informations actuels à l'adresse : www.kompnass.com

Entreposage et transport

- ◆ Lors du transport et de l'entreposage, utilisez toujours le cache du guide  (voir volet dépliant, fig. I).
- ◆ Nettoyez et entretenez l'appareil avant chaque entreposage, voir chapitre « Nettoyage et maintenance ».
- ◆ Ne transportez l'appareil que par sa poignée avant . Le guide regarde ce faisant vers l'arrière, en direction opposée à celle de votre corps (voir volet dépliant, fig. I).
- ◆ Entreposez l'appareil dans un endroit sûr, sec, à l'abri du gel, bien ventilé et à l'abri des intempéries. Un entreposage en plein air est déconseillé. Sécurisez-le aussi contre tout accès non autorisé.
- ◆ Videz le réservoir à huile à l'aide d'une pompe aspirante.

Mise au rebut



Ne jetez pas les outils électriques dans les ordures ménagères !

Le symbole ci-contre, d'une poubelle barrée sur roues, indique que cet appareil doit respecter la directive 2012/19/EU. Cette directive stipule que vous ne devez pas éliminer cet appareil en fin de vie avec les ordures ménagères, mais le rapporter aux points de collecte, aux centres de recyclage ou aux entreprises de gestion des déchets spécialement équipés à cet effet.

Ce recyclage est gratuit. Respectez l'environnement et recyclez en bonne et due forme.

Si votre appareil usagé contient des données à caractère personnel, vous assumez la responsabilité personnelle de les effacer avant de le rapporter.



Renseignez-vous auprès de votre commune ou des services administratifs de votre ville pour connaître les possibilités de recyclage du produit usagé.



Ne jetez pas les accus dans les ordures ménagères !

Directive 2006/66/CE. Déposez le pack d'accus et/ou l'appareil auprès des points de collecte existants. Les piles/batteries doivent être traitées comme des déchets spéciaux devant être obligatoirement recyclés dans le respect de l'environnement par les entités correspondantes (commerçants, revendeurs spécialisés, services municipaux, entreprises de recyclage professionnel). Les piles/batteries peuvent contenir des métaux lourds toxiques. Par conséquent, ne jetez pas les piles/batteries dans les ordures ménagères, rappez-les au contraire à un point de collecte séparé. Ne rappez-les les piles/batteries qu'à l'état déchargé.



L'emballage est constitué de matériaux écologiques que vous pouvez recycler par le biais des services de recyclage locaux.

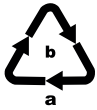

Éliminez l'emballage d'une manière respectueuse de l'environnement. Observez le marquage sur les différents matériaux d'emballage et triez-les séparément si nécessaire. Les matériaux d'emballage sont repérés par des abréviations (a) et des numéros (b) qui ont la signification suivante : 1-7 : Plastiques, 20-22 : Papier et carton, 80-98 : Matériaux composites.

Garantie de Kompernass Handels GmbH

Chère cliente, cher client,

Cet appareil est garanti 3 ans à partir de la date d'achat. S'ils sont compris dans la livraison, les blocs-batteries de la série X12V et X20V Team sont également garantis 3 ans à compter de la date d'achat. Si ce produit venait à présenter des vices, vous disposez de droits légaux face au vendeur de ce produit. Vos droits légaux ne sont pas restreints par notre garantie présentée ci-dessous.

Conditions de garantie

La période de garantie débute à la date d'achat. Veuillez bien conserver le ticket de caisse. Celui-ci servira de preuve d'achat.

Si dans un délai de trois ans suivant la date d'achat de ce produit, un vice de matériel ou de fabrication venait à apparaître, le produit sera réparé, remplacé gratuitement par nos soins ou le prix d'achat remboursé, selon notre choix. Cette prestation sous garantie nécessite, dans le délai de trois ans, la présentation de l'appareil défectueux et du justificatif d'achat (ticket de caisse) ainsi que la description brève du vice et du moment de son apparition.

Si le vice est couvert par notre garantie, vous recevrez le produit réparé ou un nouveau produit en retour. Aucune nouvelle période de garantie ne débute avec la réparation ou l'échange du produit.

Période de garantie et réclamation légale pour vices cachés

L'exercice de la garantie ne prolonge pas la période de garantie. Cette disposition s'applique également aux pièces remplacées ou réparées. Les dommages et vices éventuellement déjà présents à l'achat doivent être signalés immédiatement après le déballage. Toute réparation survenant après la période sous garantie fera l'objet d'une facturation.

Étendue de la garantie

L'appareil a été fabriqué avec soin conformément à des directives de qualité strictes et consciencieusement contrôlé avant sa livraison.

La prestation de la garantie s'applique aux vices de matériel et de fabrication. L'étendue de la garantie ne couvre pas les pièces du produit qui sont exposées à une usure normale et peuvent de ce fait être considérées comme pièces d'usure, comme p. ex. les lames de scie, les lames de rechange, les papiers abrasifs, etc., ni aux détériorations de pièces fragiles, p. ex. interrupteurs ou pièces en verre.

Cette garantie devient caduque si le produit est détérioré, utilisé ou entretenu de manière non conforme. Toutes les instructions listées dans le manuel d'utilisation doivent être exactement respectées pour une utilisation conforme du produit. Des buts d'utilisation et actions qui sont déconseillés dans le manuel d'utilisation, ou dont vous êtes avertis doivent également être évités.

Le produit est uniquement destiné à un usage privé et ne convient pas à un usage professionnel. La garantie est annulée en cas d'entretien incorrect et inapproprié, d'usage de la force et en cas d'intervention non réalisée par notre centre de service après-vente agréé.

La garantie ne s'applique pas dans les cas suivants

- usure normale de la capacité de l'accu
- utilisation commerciale du produit
- détérioration ou modification du produit par le client
- non-respect des consignes de sécurité et de maintenance, erreur d'utilisation
- dommages causés par des événements élémentaires

Procédure en cas de garantie

Afin de garantir un traitement rapide de votre demande, veuillez suivre les indications suivantes :

- Veuillez avoir à portée de main pour toutes questions le ticket de caisse et la référence article (IAN) 449942_2310 en tant que justificatif de votre achat.
- Vous trouverez la référence sur la plaque signalétique sur le produit, une gravure sur le produit, sur la page de garde du mode d'emploi (en bas à gauche) ou sur l'autocollant au dos ou sur le dessous du produit.
- Si des erreurs de fonctionnement ou d'autres vices venaient à apparaître, veuillez d'abord contacter le département service clientèle cité ci-dessous par **téléphone** ou par **e-mail**.
- Vous pouvez ensuite retourner un produit enregistré comme étant défectueux en joignant le ticket de caisse et en indiquant en quoi consiste le vice et quand il est survenu, sans devoir l'affranchir à l'adresse de service après-vente communiquée.



Sur www.lidl-service.com, vous pourrez télécharger ce mode d'emploi et de nombreux autres manuels, vidéos produit et logiciels d'installation.

Grâce à ce code QR, vous arriverez directement sur le site Lidl service après-vente (www.lidl-service.com) et vous pourrez ouvrir votre mode d'emploi en saisissant votre référence (IAN) 449942_2310.

Service après-vente

⚠ AVERTISSEMENT !

- ▶ Faites réparer vos appareils par le service après-vente ou un électricien et uniquement avec des pièces de rechange d'origine. Cela assure le maintien de la sécurité de l'appareil.
- ▶ Confiez toujours le remplacement de la fiche ou du cordon d'alimentation au fabricant de l'appareil ou à son service après-vente. Cela assure le maintien de la sécurité de l'appareil.

FR Service France

Tel.: 0800 919270

E-Mail: kompernass@lidl.fr

BE Service Belgique

Tel.: 0800 12089

E-Mail: kompernass@lidl.be

IAN 449942_2310

Importateur

Veuillez tenir compte du fait que l'adresse suivante n'est pas une adresse de service après-vente. Veuillez d'abord contacter le service mentionné.

Pour le marché de l'UE

 KOMPERNASS HANDELS GMBH
BURGSTRASSE 21
44867 BOCHUM
ALLEMAGNE
www.kompernass.com

Pour le marché du Royaume-Uni

Lidl Great Britain Ltd
Lidl House 14 Kingston Road
Surbiton
KT5 9NU

Traduction de la déclaration de conformité originale

Nous soussignés, KOMPENASS HANDELS GMBH, responsable du document : M. Semi Uguzlu, BURGSTR. 21, 44867 BOCHUM, ALLEMAGNE, déclarons par la présente que cet appareil est en conformité avec les normes, documents normatifs et directives CE suivants :

Directive relative aux machines (2006/42/CE)

Compatibilité électromagnétique (2014/30/EU)

Directive relative aux émissions sonores (2000/14/CE), (2005/88/CE)

En outre, ce qui suit est confirmé conformément à la directive relative aux émissions sonores 2000/14/CE : **Niveau de puissance acoustique** L_{WA} : Mesuré : 94,8 dB (A) ; garanti : 98 dB (A)

Directive RoHS (2011 / 65 / EU) *

* La seule responsabilité pour l'établissement de cette déclaration de conformité incombe au fabricant. L'objet de la déclaration décrit ci-dessus répond aux prescriptions de la directive 2011/65/EU du Parlement européen et du Conseil en date du 8 juin 2011 visant la restriction de l'utilisation de certaines substances dangereuses dans les appareils électriques et électroniques.

Normes harmonisées appliquées

EN 62841-1:2015/A11:2022

EN 62841-4-1:2020

EN IEC 55014-1:2021

EN IEC 55014-2:2021

EN IEC 63000:2018

Type/désignation de l'appareil : Tronçonneuse sans fil 20 V PKSA 20-Li D4

Année de fabrication : 03-2024

Numéro de série : IAN 449942_2310

Bochum, le 04/02/2024

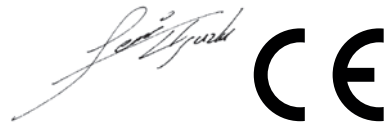

Semi Uguzlu

- Responsable qualité -

Sous réserve de modifications techniques à des fins de perfectionnement.



Ce signe confirme que le produit est conforme aux exigences de sécurité en vigueur au Royaume-Uni.

Commande d'une batterie de recharge et d'un chargeur

Sur Internet, vous pouvez commander confortablement une batterie de recharge ou un chargeur sur www.kompernass.com.



Scannez le code QR avec votre smartphone/tablette.
Ce code QR vous donne un accès direct à notre site web sur lequel vous pouvez visualiser et commander les pièces de rechange disponibles.

REMARQUE

- ▶ Si vous rencontrez des problèmes avec la commande en ligne, vous pouvez vous adresser par téléphone ou par e-mail à notre Centre de service après-vente.
- ▶ Veuillez toujours indiquer à la commande la référence article (IAN) 449942_2310.
- ▶ Veuillez noter qu'une commande en ligne de pièces de rechange n'est pas possible pour tous les pays de livraison.

Inhoud

Inleiding 76

Gebruik in overeenstemming met bestemming	76
Geveerenniveaus	76
Onderdelen	76
Inhoud van het pakket	77
Technische gegevens	77

Algemene veiligheidsvoorschriften voor elektrisch gereedschap 79

1. Veiligheid op de werkplek	79
2. Elektrische veiligheid	79
3. Veiligheid van personen	80
4. Gebruik en behandeling van het elektrische gereedschap	80
5. Gebruik en behandeling van het accugereedschap	81
6. Service	82
Originele accessoires/hulpstukken	82

Veiligheidsvoorschriften voor kettingzagen 82

Algemene veiligheidsvoorschriften voor kettingzagen	82
Oorzaken en voorkomen van een terugslag	83
Verdere veiligheidsvoorschriften	84
Persoonlijke beschermingsmiddelen (PBM)	85
Opslag en transport	85
Veiligheid van de omgeving	85
Trillingen	86

Vóór de ingebruikname 86

Accupack opladen (zie afb. A)	87
Accupack in het apparaat plaatsen/ uit het apparaat nemen	88
Toestand van de accu controleren	88
Kettingolie bijvullen	88
Zaagketting spannen en controleren	88

Ingebruikname 88

In-/uitschakelen	89
Kettingmering controleren en instellen	89
Kettingrem controleren	89

Algemene werkinstructies voor vellen 89

Valkerf voorbereiden (zie uitvouwpagina afb. E)	90
Snoeiwerkzaamheden	91
Werken met onder spanning staand hout	91
Terugslag (zie uitvouwpagina afb. F)	91
In het hout trekken (zie uitvouwpagina afb. G)	91
Veilig werken	91

Reiniging en onderhoud 92

Reiniging van het apparaat	92
Aandrijving van de ketting reinigen	92
Onderhoud van de kettingsmering	92
Onderhoud van het zwaard	92
Zwaard monteren en zaagketting spannen	92
Zaagketting slijpen en onderhouden	93

Onderhoudsintervallen 94

Vervangingsonderdelen bestellen . . 95

Opslag en transport 95

Afvoeren 95

Garantie van Kompernaß Handels GmbH 96

Service 98

Importeur 98

Vertaling van de oorspronkelijke conformiteitsverklaring 99

Bestelling reserveaccu en oplader . 100

ACCU-KETTINGZAAG 20 V PKSA 20-Li D4

Inleiding

Hartelijk gefeliciteerd met de aankoop van uw nieuwe apparaat. U hebt hiermee gekozen voor een hoogwaardig product. Deze gebruiksaanwijzing maakt deel uit van dit product. Hij bevat belangrijke aanwijzingen voor de veiligheid, het gebruik en het afvoeren van dit product. Lees alle bedienings- en veiligheidsvoorschriften voordat u het product in gebruik neemt. Gebruik het product uitsluitend op de voorgeschreven wijze en voor de aangegeven doeleinden. Geef alle documenten mee als u het product overdraagt aan een derde.

Gebruik in overeenstemming met bestemming

De kettingzaag mag uitsluitend worden gebruikt voor het zagen en snoeien van hout met een max. Ø van 150 mm. De kettingzaag mag niet worden gebruikt voor andere doeleinden.

Verander de kettingzaag niet. Dat kan de veiligheid in gevaar brengen.

Voor hieruit voortvloeiende schade of letsel van welke aard dan ook is de gebruiker/bediener aansprakelijk, niet de fabrikant. Houd er rekening mee dat dit apparaat overeenkomstig de bestemming niet is gemaakt voor commercieel gebruik.

De garantie vervalt wanneer het apparaat wordt gebruikt in commerciële, ambachtelijke of industriële bedrijven alsook bij vergelijkbare werkzaamheden. De eerste gebruiker moet zich laten instrueren over het gebruik om met het apparaat vertrouwd te raken. Het is in het belang van uw eigen veiligheid om een van overheidswege goedgekeurde cursus voor het gebruik van een kettingzaag te volgen.

Personen die de zaag niet mogen bedienen

Personen die niet vertrouwd zijn met deze gebruiksaanwijzing, kinderen, jongeren en personen die onder invloed zijn van alcohol, drugs of medicijnen mogen het apparaat niet bedienen.

Gevarenniveaus

⚠ GEVAAR!

- ▶ Waarschuwt voor acuut gevaar met ernstig of fataal letsel tot gevolg.

⚠ WAARSCHUWING!

- ▶ Waarschuwt voor een mogelijk gevaarlijke situatie die tot ernstig of fataal letsel zou kunnen leiden.

⚠ VOORZICHTIG!

- ▶ Waarschuwt voor een mogelijk gevaarlijke situatie die tot lichte verwondingen zou kunnen leiden.

⚠ LET OP!

- ▶ Waarschuwt voor een mogelijk gevaarlijke situatie die tot materiële schade zou kunnen leiden.

Onderdelen

- 1 Voorste handbescherming
- 2 Voorste handgreep
- 3 Kettingolietankdop
- 4 Inschakelblokkering
- 5 Aan-/uitknop
- 6 Achterste handgreep
- 7 Kam (voorgemonteerd)
- 8 Zwaard (voorgemonteerd)
- 9 Zaagketting (voorgemonteerd)
- 10 Slijpsteenhuip
- 11 Bevestigingsschroef
- 12 Kettingspanring
- 13 Kamwielhuis
- 14 Toets Accutoestand
- 15 Accu-display-LED
- 16 Accupack*
- 17 Knop voor ontgrendeling van het accupack
- 18 Olieautomaat

- 19 Kamwiel
- 20 Sleuf van de geleider
- 21 Zwaardgeleider
- 22 Snellader*
- 23 Rode controle-LED voor opladen
- 24 Groene controle-LED voor opladen
- 25 Zwaardkoker (kettingbescherming)
- 26 Bio-kettingolie

Inhoud van het pakket

- 1 accu-kettingzaag 20 V
- 1 zaagketting Trilink 3/8 N1S-40E (voorgemonteerd)
- 1 zwaard Trilink ZLA10-40-437P (voorgemonteerd)
- 1 zwaardkoker (kettingbescherming)
- 180 ml bio-kettingolie (Made in Germany)
- 1 gebruiksaanwijzing

Technische gegevens

Accu-kettingzaag 20 V

Nominale spanning	20 V \equiv (gelijkstroom)
Max. kettingsnelheid	6,5 m/s
Inhoud olietank	ca. 270 ml
Zwaard	Trilink ZLA10-40-437P
Zaagketting	Trilink 3/8 N1S-40E
Kettingsteek	0,375" (9,525 mm)
Dikte aandrijfschakels	1,27 mm (0,050")
Aantal tanden kettingwiel	6
Zwaardlengte	307 mm
Bruikbare zaagdiepte/ zwaard	230 mm

* BATTERIJ EN LADER ZIJN NIET INBEGREPEN IN GELEVERD

Het apparaat is onderdeel van de serie van Parkside en kan met accu's van de serie van Parkside worden gebruikt.

Accu's uit de serie van Parkside mogen alleen met opladers uit de serie van Parkside worden opgeladen.

We adviseren u om dit apparaat uitsluitend met de volgende accu's te gebruiken:

PAP 20 A1/PAP 20 A2/PAP 20 A3/
PAP 20 B1/PAP 20 B3/Smart PAPS 204 A1/
Smart PAPS 208 A1.

We adviseren u om deze accu's met de volgende opladers op te laden:

PLG 20 A3/PLG 20 A4/PLG 20 C1/PLG 20 C3/
PDSLGL 20 A1/Smart PLGS 2012 A1.

Geluidsemissiewaarde

Gemeten waarde voor geluid vastgesteld conform EN 62841. Het A-gewogen geluidsniveau van het elektrische gereedschap bedraagt gemiddeld:

Geluidsdrukniveau $L_{pA} = 86,8 \text{ dB (A)}$
(op de positie van de bediener)

Onzekerheid K $K_{PA} = 3 \text{ dB}$

Geluidsvermogensniveau $L_{WA} = 94,8 \text{ dB (A)}$

Onzekerheid K $K_{WA} = 2,78 \text{ dB}$

Gegarandeerd geluidsvermogensniveau $L_{WA} = 98 \text{ dB (A)}$

(na 2000/14/EC gewijzigd ten opzichte van 2005/88/EC)



Draag gehoorbescherming!

Totale trillingswaarde

Totale trillingswaarde (vectorsom van drie richtingen) bepaald conform EN 62841:

Trillingswaarde bij de handgreep:

voor $a_h < 2,5 \text{ m/s}^2$

achter $a_h = 3,93 \text{ m/s}^2$

$K = 1,5 \text{ m/s}^2$

OPMERKING







- ▶ De vermelde totale trillingswaarden en trillingsemissiewaarden zijn in een genormeerde testopstelling gemeten en kunnen ook worden gebruikt voor vergelijking van een elektrisch gereedschap met een ander elektrisch gereedschap.
- ▶ De vermelde totale trillingswaarden en trillingsemissiewaarden kunnen ook worden gebruikt voor een voorlopige inschatting van de belasting.

⚠ WAARSCHUWING!

- ▶ De trillings- en geluidsemissieniveaus kunnen tijdens het daadwerkelijke gebruik van het elektrische gereedschap afwijken van de vermelde waarden, afhankelijk van de aard en het gebruik van het elektrische gereedschap, en in het bijzonder afhankelijk van het soort werkstuk dat wordt bewerkt.
- ▶ Het is noodzakelijk veiligheidsmaatregelen ter bescherming van de bediener vast te stellen op basis van een inschatting van de trillingsbelasting tijdens de feitelijke gebruiksomstandigheden (hierbij dient rekening te worden gehouden met alle aspecten van de bedrijfscyclus, bijvoorbeeld perioden waarin het gereedschap is uitgeschakeld en perioden waarin het gereedschap weliswaar is ingeschakeld, maar niet wordt belast).
- ▶ Vermijd trillingsrisico's, bijv. het risico van "dode vingers" (doorbloedingsstoornissen), door vaak werkpauses te nemen waarin u zich bijv. in de handen wrijft.

In deze gebruiksaanwijzing/op het apparaat worden de volgende pictogrammen gebruikt:

	Lees vóór het eerste gebruik de gebruiksaanwijzing aandachtig in zijn geheel door en bewaar deze voor toekomstig gebruik.
	Waarschuwing! Lees de gebruiksaanwijzing voordat u het apparaat in gebruik neemt!
	WAARSCHUWING! Bij het werken met een kettingzaag dient u bijzondere veiligheidsmaatregelen te nemen. Lees alle waarschuwingen en neem ze in acht.
	Draag nauwsluitende veiligheidskleding met een beschermende voering.
	Draag een veiligheidshelm!
	Draag een veiligheidsbril!
	Draag gehoorbescherming!
	Draag veiligheidshandschoenen.
	Draag antislip-veiligheidsschoenen.
	WAARSCHUWING! Gevaar voor terugslag. Pas op voor terugslag van de kettingzaag en vermijd contact met de punt van het zwaard.
	WAARSCHUWING! Gevaar voor terugslag! Zaag niet met de punt van het zwaard.
	Gebruik de kettingzaag uitsluitend met beide handen.
	Werk nooit eenhandig met de kettingzaag.

	Let op weggeslingerde delen!
	Let op! Letselgevaar door scherpe messen.
	Bescherm het apparaat tegen regen en vocht!
	Schakel het apparaat uit en verwijder de accu voordat u onderhoudswerkzaamheden verricht!
	Gegarandeerd geluidsvermogensniveau van het apparaat
	Kettingrem blokkeren en vrijgeven
	Looprichting van de zaagketting
	Zwaardlengte
	Draag een veiligheidshelm met een vizier of een veiligheidsbril, en gehoorbescherming.

Algemene veiligheidsvoorschriften voor elektrisch gereedschap

WAARSCHUWING!

- Lees alle veiligheidsvoorschriften, aanwijzingen, afbeeldingen en technische gegevens van dit elektrische gereedschap. Het niet-naleven van de navolgende aanwijzingen kan elektrische schokken, brand en/of ernstig letsel veroorzaken.

Bewaar alle veiligheidsvoorschriften en instructies voor toekomstig gebruik.

De in de veiligheidsvoorschriften gebruikte term “elektrisch gereedschap” heeft betrekking op elektrisch gereedschap dat op netvoeding werkt (met snoer) en op elektrisch gereedschap dat op accu’s werkt (zonder snoer).

1. Veiligheid op de werkplek

- Houd uw werkomgeving schoon en goed verlicht. Wanorde en een niet-verlichte werkomgeving kunnen leiden tot ongelukken.
- Gebruik het elektrische gereedschap niet in explosiegevaarlijke omgevingen waarin zich brandbare vloeistof, gas of stof bevindt. Elektrisch gereedschap geeft namelijk vonken af die stof of dampen kunnen doen ontvlammen.
- Houd kinderen en andere personen uit de buurt terwijl u elektrisch gereedschap gebruikt. Als u afgeleid raakt, zou u namelijk de controle over het elektrische gereedschap kunnen verliezen.

2. Elektrische veiligheid

- De stekker van het elektrische gereedschap moet in het stopcontact passen. De stekker mag op geen enkele wijze worden veranderd. Gebruik geen verloopstekker in combinatie met geaard elektrisch gereedschap. Onveranderde stekkers en passende stopcontacten verminderen het risico op een elektrische schok.
- Voorkom lichamelijk contact met geaarde oppervlakken zoals buizen, verwarmingstoestellen, fornuizen en koelkasten. Er bestaat een verhoogd risico op een elektrische schok als uw lichaam geaard is.
- Houd elektrisch gereedschap uit de buurt van regen of vocht. Als er water in een elektrisch gereedschap binnendringt, bestaat er verhoogd risico op een elektrische schok.
- Gebruik het aansluitsnoer niet voor oneigenlijke doelen, bijvoorbeeld om het elektrische gereedschap te dragen, om het gereedschap op te hangen of om de stekker uit het stopcontact te trekken. Houd het aansluitsnoer uit de buurt van hitte, olie, scherpe randen of bewegende onderdelen. Beschadigde of in de war geraakte aansluitsnoeren verhogen de kans op een elektrische schok.

- e) Gebruik bij het werken met elektrisch gereedschap buitenshuis alleen verlengsnoeren die zijn goedgekeurd voor gebruik buitenshuis. Het gebruik van een verlengsnoer dat geschikt is voor gebruik buitenshuis, vermindert het risico op een elektrische schok.
- f) Als u het niet kunt vermijden om het elektrische gereedschap in een vochtige omgeving te gebruiken, maak dan gebruik van een aardlekschakelaar. Het gebruik van een aardlekschakelaar vermindert het risico op een elektrische schok.

3. Veiligheid van personen

- a) Wees alert, let op wat u doet en gebruik uw gezond verstand wanneer u elektrisch gereedschap gebruikt. Gebruik geen elektrisch gereedschap als u moe bent of onder invloed bent van drugs, alcohol of medicijnen. Eén moment van onoplettendheid kan bij het gebruik van elektrisch gereedschap al tot ernstig letsel leiden.
- b) Draag persoonlijke beschermingsmiddelen en draag altijd een veiligheidsbril. Het dragen van persoonlijke beschermingsmiddelen zoals een stofmasker, antislip-veiligheidsschoenen, een veiligheidshelm of gehoorbescherming, afhankelijk van het type en het gebruik van het elektrische gereedschap, vermindert het risico op letsel.
- c) Voorkom onbedoelde inschakeling. Controleer of het elektrische gereedschap uitgeschakeld is voordat u het aansluit op de netvoeding en/of op een accu en voordat u het gereedschap optilt of draagt. Als u bij het dragen van elektrisch gereedschap uw vinger op de aan-/uitknop houdt of als u reeds ingeschakeld elektrisch gereedschap op de netvoeding aansluit, kan dit tot ongelukken leiden.
- d) Verwijder alle afstelgereedschap of moersleutels voordat u het elektrische gereedschap aanzet. Gereedschap of moersleutels die zich in een draaiend onderdeel van het elektrische gereedschap bevinden, kunnen letsel veroorzaken.

- e) Voorkom een abnormale lichaamshouding. Zorg dat u stevig staat en bewaar altijd uw evenwicht. Zo kunt u het elektrische gereedschap in onverwachte situaties beter onder controle houden.
- f) Draag geschikte kleding. Draag geen wijde kleding of sieraden. Houd haar en kleding uit de buurt van bewegende onderdelen. Loszittende kleding, sieraden of haren kunnen door bewegende onderdelen worden gegrepen.
- g) Als stofafzuigings- en opvangvoorzieningen kunnen worden bevestigd, moeten deze worden aangesloten en correct worden gebruikt. Het gebruik van een stofafzuiging kan risico's door stof beperken.
- h) Laat u niet misleiden door schijnbare veiligheid en negeer de veiligheidsregels voor elektrisch gereedschap niet, ook wanneer u na veelvuldig gebruik vertrouwd bent met het elektrische gereedschap. Onachtzaamheid kan in een fractie van een seconde tot ernstig letsel leiden.

4. Gebruik en behandeling van het elektrische gereedschap

- a) Voorkom overbelasting van het elektrische gereedschap. Gebruik voor uw werkzaamheden het daarvoor bedoelde elektrische gereedschap. Met een geschikt elektrisch gereedschap werkt u beter en veiliger in het aangegeven vermogensbereik.
- b) Gebruik geen elektrisch gereedschap waarvan de aan-/uitknop defect is. Elektrisch gereedschap dat niet meer aan- of uitgezet kan worden, is gevaarlijk en moet worden gerepareerd.
- c) Haal de stekker uit het stopcontact en/of verwijder de afneembare accu voordat u instellingen aan het apparaat verricht, hulpstukken verwisselt of het elektrische gereedschap weglegt. Deze voorzorgsmaatregel voorkomt dat het elektrische gereedschap onbedoeld kan worden gestart.

- d) **Berg elektrisch gereedschap buiten het bereik van kinderen op als het niet in gebruik is.** Zorg ervoor dat het elektrische gereedschap niet wordt gebruikt door personen die er niet mee vertrouwd zijn of die deze instructies niet hebben gelezen. Elektrisch gereedschap is gevaarlijk als het door onervaren personen wordt gebruikt.
- e) **Onderhoud elektrisch gereedschap en hulpstukken zorgvuldig.** Controleer of bewegende onderdelen naar behoren werken en niet klemmen, en of er geen onderdelen gebroken of zodanig beschadigd zijn dat de werking van het elektrische gereedschap wordt aangetast. Laat beschadigde onderdelen vóór de ingebruikname van het elektrische gereedschap repareren. Veel ongelukken zijn het gevolg van slecht onderhoud van elektrisch gereedschap.
- f) **Houd snijwerktuigen scherp en schoon.** Met zorg onderhouden snijwerktuigen lopen minder vaak vast en zijn gemakkelijker te bedienen.
- g) **Gebruik elektrisch gereedschap, hulpstukken en dergelijke in overeenstemming met de handleiding.** Houd daarbij rekening met de werkomstandigheden en de te verrichten werkzaamheden. Het gebruik van elektrisch gereedschap voor andere doeleinden dan de beoogde toepassingen kan tot gevaarlijke situaties leiden.
- h) **Houd handgrepen en greepvlakken droog, schoon en vrij van olie en vet.** Bij gladde handgrepen en greepvlakken is een veilige bediening en controle van het elektrische gereedschap in onvoorzien situaties niet mogelijk.
- c) **Houd een niet-gebruikte accu uit de buurt van paperclips, munten, sleutels, spijkers, schroeven en andere kleine metalen voorwerpen die een overbrugging van de contacten kunnen veroorzaken.** Kortsluiting tussen de accucontacten kan verbrandingen of brand tot gevolg hebben.
- d) **Bij onjuist gebruik kan er vloeistof uit de accu lekken.** Vermijd contact met accuvloeistof. Spoel bij onbedoeld contact met accuvloeistof de vloeistof weg met water. Raadpleeg bovendien een arts als er accuvloeistof in de ogen komt. Lekkende accuvloeistof kan leiden tot huidirritatie en brandwonden.
- e) **Gebruik geen beschadigde of gemodificeerde accu.** Beschadigde of gemodificeerde accu's kunnen zich onvoorspelbaar gedragen en brand, explosies of letselgevaar tot gevolg hebben.
- f) **Stel een accu niet bloot aan vuur of hoge temperaturen.** Vuur en temperaturen boven 130 °C (265 °F) kunnen een explosie veroorzaken.
- g) **Volg alle aanwijzingen voor het opladen op en laad de accu of het accugereedschap nooit op buiten het in de gebruiksaanwijzing aangegeven temperatuurbereik.** Bij verkeerd opladen of opladen buiten het toegestane temperatuurbereik kan de accu stuk gaan en kan het brandgevaar toenemen.



VOORZICHTIG! EXPLOSIEGEVAAR!
Laad niet-oplaadbare accu's nooit op.



Bescherm de accu tegen hitte, bijv. ook tegen continu zonlicht, vuur, water en vocht. Er bestaat explosiegevaar.

5. Gebruik en behandeling van het accugereedschap

- a) **Laad de accu's uitsluitend op met een oplader die door de fabrikant wordt aanbevolen.** Er bestaat brandgevaar als een oplader die voor een bepaald type accu's bestemd is, voor andere accu's wordt gebruikt.
- b) **Gebruik alleen de daarvoor bestemde accu's in de elektrische apparaten.** Het gebruik van andere accu's kan tot verwondingen en brandgevaar leiden.

6. Service

- Laat uw elektrische gereedschap alleen door gekwalificeerde vakmensen en uitsluitend met originele vervangingsonderdelen repareren. Op die manier blijft de veiligheid van het elektrische gereedschap gewaarborgd.
- Pleeg nooit onderhoud aan beschadigde accu's. Alle accuonderhoud mag uitsluitend worden uitgevoerd door de fabrikant of een bevoegde klantenservice.

Originele accessoires/hulpstukken

- Gebruik alleen accessoires en hulpstukken die vermeld staan in de gebruiksaanwijzing of waarvan gebruik compatibel is met het apparaat.

WAARSCHUWING!

- Gebruik geen accessoires die niet door PARKSIDE worden aanbevolen. Dit kan een elektrische schok en brand tot gevolg hebben.



Veiligheidsvoorschriften voor kettingzagen

BELANGRIJK! VOOR GE- BRUIK ZORGVULDIG LEZEN EN VEILIG OPBERGEN VOOR TOEKOMSTIG GEBRUIK.

Algemene veiligheidsvoorschriften voor kettingzagen

- Houd, als de zaag in werking is, het apparaat ver van alle lichaamsdelen. Zorg dat de zaagketting nergens tegenaan komt op het moment dat u de zaag wilt starten. Bij het werken met een kettingzaag kan één moment van onoplettendheid ertoe leiden dat kleren of lichaamsdelen door de zaagketting worden gegrepen.
 - Houd de kettingzaag altijd met de rechterhand vast aan de achterste handgreep en met de linkerhand aan de voorste handgreep. Als u de kettingzaag omgekeerd vasthoudt, neemt het risico op ongevallen toe; dit is dan ook niet toegestaan.
- Houd de kettingzaag uitsluitend vast aan de geïsoleerde handgrepen, omdat de zaagketting verborgen elektriciteitsleidingen kan raken. Bij contact tussen de messenbalk en een leiding waar spanning op staat, kunnen ook metalen onderdelen van het apparaat onder spanning komen te staan, met een elektrische schok tot gevolg.
 - Draag oogbescherming. Verdere beschermingsmiddelen voor gehoor, hoofd, handen, benen en voeten worden aanbevolen. Passende beschermende kleding vermindert het letselgevaar door rondvliegend spaanmateriaal en per ongeluk aanraken van de zaagketting.
 - Werk nooit met de kettingzaag in een boom, op een ladder, vanaf een dak of op een instabiele standplaats. Bij gebruik op een dergelijke manier is er ernstig letselgevaar.
 - Zorg er altijd voor dat u stevig staat en gebruik de kettingzaag alleen als u stevig en veilig op een vlakke ondergrond staat. Een glibberige ondergrond of een wankel stand, bijvoorbeeld op een ladder, kan leiden tot verlies van het evenwicht of verlies van de controle over de kettingzaag.
 - Houd er bij het zagen van een onder spanning staande tak rekening mee dat die terugveert. Als de spanning in de houtvezels vrijkomt, kan de tak de gebruiker van de kettingzaag raken of hem de controle over de zaag ontnemen.
 - Wees bijzonder voorzichtig bij het zagen van struikgewas en jonge boompjes. Dunne takjes kunnen in de zaag vast komen te zitten en in uw richting slaan of u uw evenwicht laten verliezen.
 - Draag de kettingzaag aan de voorste handgreep in uitgeschakelde toestand met de zaagketting van uw lichaam afgekeerd. Breng altijd de beschermkoker aan bij transport of als u de kettingzaag opbergt. Zorgvuldig omgaan met de kettingzaag vermindert de kans dat u per ongeluk in aanraking komt met de lopende zaagketting.
 - Volg de instructies op voor smering, kettingspanning en het verwisselen van het zwaard en de ketting. Een ketting die niet goed gespannen of gesmeerd is, kan breken en verhoogt de kans op terugslag.

k) Zaag alleen hout. Gebruik de kettingzaag niet voor werkzaamheden waarvoor deze niet bestemd is. Voorbeeld: gebruik de kettingzaag niet voor het zagen van metaal, kunststof, metselwerk of bouwmaterialen die niet van hout zijn. Het gebruik van de kettingzaag voor werkzaamheden die niet in overeenstemming zijn met de bestemming, kan tot gevaarlijke situaties leiden.

l) Probeer geen boom te vellen voordat u de risico's goed kent en weet hoe u ze kunt vermijden. De gebruiker of andere personen kunnen ernstig letsel oplopen door een vallende boom.

■ Volg alle aanwijzingen op wanneer u de kettingzaag ontdoet van opgehoopt materiaal, deze opbergt of onderhoud uitvoert. Controleer of de schakelaar is uitgeschakeld en de accu is verwijderd. Onverwachte werking van de kettingzaag bij het verwijderen van opgehoopt materiaal of tijdens onderhoudswerkzaamheden kan ernstig letsel veroorzaken.

Oorzaken en voorkomen van een terugslag

⚠ WAARSCHUWING! TERUGSLAG!

- ▶ Wees bij gebruik van het apparaat beducht op terugslag. Er bestaat letselgevaar. U voorkomt terugslag door voorzichtig te werk te gaan en op de juiste manier te zagen.
- Een terugslag kan optreden als de punt van het zwaard een voorwerp raakt of als het hout meebuigt en de zaagketting in de zaagsnede vastklemt.
- Als u iets met de punt van het zwaard raakt, kan dat in veel gevallen een onverwachte reactie in achterwaartse richting veroorzaken, waarbij het zwaard omhoog en in de richting van degene die het apparaat bedient wordt geslagen (zie afb. A).

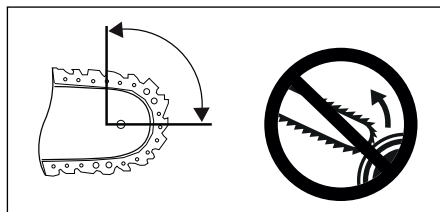

Afb. A

- Als de zaagketting aan de bovenkant van het zwaard beklemd raakt, kan het zwaard snel terugslaan in de richting van de gebruiker. (zie uitvouwpagina afb. F).
- Beide reacties kunnen tot gevolg hebben dat u de controle over de zaag verliest en uzelf zwaar verwondt. Vertrouw niet uitsluitend op de in de kettingzaag ingebouwde veiligheidsvoorzieningen. Neem als gebruiker van een kettingzaag de nodige maatregelen om zonder ongelukken en letsel te werken.
- Een terugslag is het gevolg van verkeerd gebruik. Dit is te voorkomen door passende voorzorgsmaatregelen te nemen, zoals hieronder beschreven:
 - a) Houd de zaag met beide handen vast, waarbij de duimen en de vingers de handgrepen van de kettingzaag omsluiten. Breng uw lichaam en uw armen in een dusdanige stand dat u terugslagkrachten kunt opvangen. Als de juiste voorzorgsmaatregelen worden genomen, kan de gebruiker de terugslagkrachten beheersen. Laat de kettingzaag nooit los (zie uitvouwpagina afb. C).
 - b) Vermijd een abnormale lichaamshouding en zaag niet boven schouderhoogte. Op die manier voorkomt u dat de punt van het zwaard iets raakt en bent u beter in staat in onverwachte situaties de controle te behouden over de kettingzaag.
 - c) Gebruik altijd de door de fabrikant voorgeschreven vervangingszwaarden en zaagkettingen. Onjuiste vervangingszwaarden en zaagkettingen kunnen de ketting doen breken en/of terugslagkrachten veroorzaken.
 - d) Houd u aan de aanwijzingen van de fabrikant voor het slijpen en onderhouden van de zaagketting. Een te geringe diepte-instelling verhoogt de kans op terugslag.

Verdere veiligheidsvoorschriften

WAARSCHUWING!

- ▶ Wees altijd alert, let erop wat u doet en gebruik uw gezond verstand bij het werken met het apparaat. Gebruik het apparaat niet als u ziek of moe bent of onder invloed bent van drugs, alcohol of medicijnen. Een moment van onoplettendheid kan bij het gebruik van het apparaat al tot ernstig letsel leiden.
- ▶ Voorkom verkeerde toepassingen, gebruik de machine uitsluitend zoals beschreven onder "Gebruik in overeenstemming met bestemming".
- Hou de handgreep droog, schoon en vrij van olie en vet. Vettige handgrepen zijn glibberig en doen de controle over het gereedschap verliezen.
- Zaag niet met de punt van het zwaard. Er is gevaar voor terugslag.
- Vergewis u ervan dat zich geen spijkers of stukken metaal in de onmiddellijke nabijheid van het apparaat bevinden. Let in het bijzonder op spijkers en stukken metaal in de omgeving van de zaagsnede. Wees ook voorzichtig bij het zagen van hardhout waarin de zaagketting kan blijven steken. Dat kan leiden tot een terugslag.
- Wees uiterst voorzichtig als u de zaagketting in een reeds begonnen zaagsnede voert om verder te zagen.
- Zaag geen takken of stukken hout waarvan de positie of de stand tijdens het zagen kan veranderen of waarbij de zaagsnede zich tijdens het zagen kan sluiten.
- Als de zaagketting aan de onderkant van het zwaard beklemd raakt, kan het zwaard heftig wegslaan van degene die het apparaat bedient (zie uitvouwpagina afb. G).
- Begin een zaagsnede met volle kracht en handhaaf het volle motorvermogen tijdens het zagen van de hele snede.
- Zorg ervoor dat de grond waarop u staat vrij is van voorwerpen waarover u kunt struikelen.
- Lees de handleiding van het apparaat, en vooral de veiligheidsvoorschriften, voordat u het in gebruik neemt.
- De op het apparaat aangebrachte waarschuwings- en informatieplaatjes bevatten belangrijke instructies om dit apparaat veilig te kunnen gebruiken.
- Volg, naast de aanwijzingen in deze gebruiksaanwijzing, ook de algemene wettelijke veiligheidsvoorschriften en de wettelijke voorschriften voor ongevalspreventie.
- Houd de verpakkingsfolie uit de buurt van kinderen: er bestaat verstikkingsgevaar!
- Onvoldoende geïnstrueerde gebruikers kunnen zichzelf en anderen in gevaar brengen door ondeskundige omgang met het apparaat. Degene die het apparaat bedient, is verantwoordelijk voor derden.
- Wees altijd alert bij het werken met het apparaat. Gebruik uw gezond verstand tijdens het werken en let altijd goed op wat u doet.
- Werk niet langer dan 10 minuten achtereen. Het is raadzaam om tussen de werkzaamheden door steeds pauzes in te lassen van 10–20 minuten.
- Leen het apparaat uitsluitend uit aan gebruikers die ervaring hebben met het apparaat. Geef hen daarbij ook de gebruiksaanwijzing.
- Sommige zaagwerkzaamheden vereisen speciale scholing en bijzondere vaardigheden. Wend u bij twijfel tot een vakman.
- De eerste gebruiker moet zich laten instrueren over het gebruik om met het apparaat vertrouwd te raken. Het is in het belang van uw eigen veiligheid om een van overheidswege goedgekeurde cursus voor het gebruik van een kettingzaag te volgen.
- Het apparaat moet, wanneer het niet wordt gebruikt, zodanig worden opgeborgen dat niemand gevaar loopt. Tref maatregelen om onbevoegd gebruik te voorkomen.
- De gebruiker van het apparaat is verantwoordelijk voor alle ongevallen en gevaren die derden of de eigendommen van derden betreffen.

- Kinderen, jongeren en personen met verminderde fysieke, zintuiglijke of geestelijke vermogens mogen de kettingzaag niet bedienen. Hiervan uitgezonderd zijn jongeren ouder dan 16 jaar in het kader van een opleiding, onder begeleiding van een deskundige.
- Bij niet correct uitgevoerd onderhoud, bij het gebruik van niet goedgekeurde vervangende onderdelen en bij het verwijderen of modificeren van veiligheidsvoorzieningen kan het apparaat beschadigd raken en kan degene die het apparaat bedient ernstig letsel oplopen.
- Nieuwe gebruikers wordt aangeraden om op zijn minst te oefenen met het zagen van boomstammen op een zaagbok of standaard.

Persoonlijke beschermingsmiddelen (PBM)

GEVAAR!

- ▶ Draag altijd persoonlijke beschermingsmiddelen (PBM)!
 -  Draag een veiligheidshelm met een vizier of een veiligheidsbril, en gehoorbescherming.
 -  Draag nauwsluitende veiligheidskleding met een beschermende voering.
 -  Draag antislipveiligheidsschoenen.
 -  Draag veiligheidshandschoenen.
- Draag geen wijde kleding die door de zaag gegrepen kan worden.
- Draag geen sjaal, stropdas en sieraden!
- Draag bij lang haar een haarnetje!
- Draag bij werkzaamheden in het bos altijd een veiligheidshelm. Die biedt bescherming tegen vallende takken. Controleer de veiligheidshelm regelmatig op beschadigingen. Vervang de veiligheidshelm na maximaal vijf jaar door een nieuwe.
Gebruik alleen goedgekeurde veiligheidshelmen.

- Het vizier, resp. de veiligheidsbril beschermt tegen spanen en splinters.
Zorg tijdens de werkzaamheden altijd voor gezichtsbescherming in de vorm van een vizier of een veiligheidsbril om oogletsel te voorkomen.
- Draag altijd een gehoorbescherming.
Het door het apparaat geproduceerde geluid kan gehoorschade veroorzaken.
- Draag robuuste werkhandschoenen van sterk materiaal, bijvoorbeeld leer.
- Draag bij het zagen van droog hout een stofmasker. Er kan zaagstof ontstaan.

Opslag en transport

- Schakel de kettingzaag altijd uit als u zich verplaatst, ook over kleine afstanden.
Schakel de kettingrem in en schuif de zwaardkoker om het zwaard.
- Gebruik de zwaardkoker tijdens transport en opslag (zie uitvouwpagina afb. I).
- Zorg dat het apparaat tijdens transport niet kan omvallen (ook in voertuigen), om schade en letsel te voorkomen.
- Draag het apparaat alleen aan de voorste handgreep. Het zwaard dient daarbij naar achteren te wijzen, van het lichaam afgekeerd (zie uitvouwpagina afb. I).
- Maak de kettingzaag schoon en pleeg onderhoud voordat u hem opbergt.
- Berg het apparaat op een veilige, droge plaats op. Tref ook maatregelen om ongevoegd gebruik te voorkomen.

Veiligheid van de omgeving

- Voer de werkzaamheden uitsluitend uit bij daglicht.
- Werk niet bij ongunstige weersomstandigheden, zoals regen en wind.
Onder die omstandigheden neemt het risico op ongevallen toe.
- Houd uw werkomgeving schoon en opgeruimd.
- Houd kinderen, andere personen en dieren voor en tijdens het werk op afstand.
Als u afgeleid raakt, kunt u de controle over het apparaat verliezen.

- Controleer, voordat u met de werkzaamheden begint, of zich personen, kinderen of dieren in de gevarenzone bevinden.
- Werk niet in de nabijheid van afrasteringen of daar waar los afrasteringsdraad kan rondslingeren.

Trillingen

⚠ WAARSCHUWING!

- ▶ Vermijd trillingsrisico's, bijv. het risico van "dode vingers" (doorbloedingsstoornissen), door vaak werkpauses te nemen waarin u zich bijv. in de handen wrijft.
- Draag altijd veiligheidshandschoenen en zorg voor warme handen.
- Zorg ervoor dat de ketting altijd scherp is.
- Las regelmatig een pauze in tijdens de werkzaamheden.

Vóór de ingebruikname

⚠ LETSELGEVAAR!

- ▶ Schakel, voordat u werkzaamheden aan het apparaat uitvoert, eerst het apparaat uit en verwijder de accu.

⚠ WAARSCHUWING!

- ▶ Voer controles altijd uit voordat u het apparaat gebruikt en terwijl het apparaat nog niet is ingeschakeld.
- ▶ Controleer het apparaat altijd voor gebruik en nadat het is gevallen, om zeker te weten dat u het veilig kunt gebruiken.
- ▶ Controleer of bewegende onderdelen naar behoren werken. Veel ongelukken zijn het gevolg van slecht onderhoud van apparaten. Laat beschadigde onderdelen onmiddellijk door gekwalificeerd personeel repareren.

⚠ WAARSCHUWING!

- ▶ Gebruik de kettingzaag en de accessoires uitsluitend in overeenstemming met de instructies in deze gebruiksaanwijzing. Houd daarbij rekening met de werkomstandigheden en de te verrichten werkzaamheden. Het gebruik van motoraangedreven apparaten voor andere doeleinden dan de beoogde toepassingen kan tot gevaarlijke situaties leiden.
- Controleer regelmatig of de kettingrem goed functioneert (voorste handbescherming, zie uitvoeropagina afb. B).
- Controleer of het zwaard op de juiste manier is gemonteerd.
- Controleer of de zaagketting correct gespannen is. Volg de instructies op voor smering, kettingspanning en het verwisselen van accessoires. Een ketting die niet goed gespannen of gesmeerd is, kan breken en verhoogt de kans op terugslag.
- Houd zagen scherp en schoon. Slijp de tanden regelmatig bij en vervang versleten onderdelen op tijd. Met zorg onderhouden zaaggereedschappen met scherpe zaagvlakken lopen minder vaak vast en zijn gemakkelijker te sturen.
- Controleer of de handgrepen schoon, droog en vrij van olie en vuil zijn.
- Werk niet alleen. In noodgevallen dient een tweede persoon aanwezig te zijn.
- Gebruik de kettingzaag alleen als u stevig en veilig op een vlakke ondergrond staat. Voorkom een abnormale lichaamshouding. Een glibberige ondergrond of een wankele stand (bijvoorbeeld op een ladder) kan leiden tot verlies van het evenwicht of verlies van de controle over de kettingzaag. Zorg dat u stevig staat en bewaar altijd uw evenwicht. Daardoor kunt u de kettingzaag in onverwachte situaties beter controleren.
- Werk nooit met de kettingzaag in een boom. Bij gebruik van de kettingzaag in een boom bestaat er letselgevaar.
- Zaag nooit boven schouderhoogte.

- Houd de kettingzaag altijd met de rechterhand vast aan de achterste handgreep en met de linkerhand aan de voorste handgreep (zie uitvouwpagina afb. C). Als u de kettingzaag omgekeerd vasthoudt, neemt het risico op ongevallen toe; dit is dan ook niet toegestaan.
- Houd, als de kettingzaag in werking is, het apparaat ver van alle lichaamsdelen. Zorg dat de zaagketting nergens tegenaan komt op het moment dat u de motor wilt starten. Bij het werken met een kettingzaag kan één moment van onoplettendheid ertoe leiden dat kleren of lichaamsdelen door de zaagketting worden gegrepen.
- Schakel de kettingzaag meteen uit als u afwijken van de normale werking opmerkt.
- Schakel de kettingzaag meteen uit en controleer zaagketting en zwaard op beschadigingen als de kettingzaag met stenen, spijkers of andere harde voorwerpen in aanraking is gekomen.
- Laat de kettingzaag niet vallen, sla niet met de kettingzaag tegen obstakels en gebruik het zwaard niet als hefboom.
- Zaag uitsluitend hout met de kettingzaag.
- Houd er bij het zagen van een onder spanning staande tak rekening mee dat die terugveert. Als de spanning in de houtvezels vrijkomt, kan de tak degene die de kettingzaag bedient, raken of hem de controle over de zaag ontnemen.
- Wees bijzonder voorzichtig bij het zagen van struikgewas en jonge boompjes. Dunne takjes kunnen in de zaag vast komen te zitten en in uw richting slaan of u uw evenwicht laten verliezen.

Accupack opladen (zie afb. A)

VOORZICHTIG!





- ▶ Trek altijd de stekker uit het stopcontact, voordat u het accupack uit de oplader haalt of in de oplader plaatst.

WAARSCHUWING!





- ▶ Volg de veiligheidsvoorschriften en de instructies voor opladen en correct gebruik op die in de gebruiksaanwijzing van uw accu en oplader uit de serie  staan beschreven. Een gedetailleerde beschrijving van het oplaadproces en verdere informatie zijn te vinden in deze aparte gebruiksaanwijzing.

OPMERKING

- ▶ U kunt de accu voorafgaand aan ingebruikname het beste volledig opladen. U kunt de lithiumionaccu op elk gewenst moment opladen zonder de levensduur te verkorten. De accu raakt niet beschadigd bij onderbreking van de oplaadprocedure.
- ▶ Laad het accupack nooit op als de omgevingstemperatuur lager is dan 10 °C of hoger is dan 40 °C. Als een lithiumionaccu langere tijd moet worden opgeslagen, moet de laadtoestand periodiek worden gecontroleerd. Het optimale laadpeil ligt tussen 50% en 80%. De accu moet worden opgeslagen in een koele, droge omgeving met een temperatuur tussen 0 °C en 50 °C.
- ▶ Het aanbevolen omgevingstemperatuurbereik voor gebruik met gereedschappen en accu's ligt tussen -5 °C en 50 °C.

- ◆ Plaats het accupack  op de snellader  (zie afb. A).
- ◆ Steek de stekker in het stopcontact. De controle-LED  brandt rood.
- ◆ De groene controle-LED  geeft aan dat het opladen is voltooid en dat het accupack  klaar is voor gebruik.

LET OP!

- ◆ Als de rode controle-LED  knippert, is het accupack  oververhit en kan het niet worden opgeladen.
- ◆ Als de rode en de groene controle-LED's   tegelijkertijd knipperen, is het accupack  defect.

- ◆ Schakel de oplader tussen twee opeenvolgende laadcycli minstens 15 minuten uit. Haal daartoe de stekker uit het stopcontact.

Accupack in het apparaat plaatsen/ uit het apparaat nemen

Accupack plaatsen

- ◆ Steek het accupack **16** in de handgreep en laat het vastklikken.

Accupack uit het apparaat nemen

- ◆ Druk op de ontgrendelingsknop **17** en neem het accupack uit het apparaat.

Toestand van de accu controleren

- ◆ Druk voor controle van de accutoestand op de toets Accutoestand **14** (zie ook de hoofdafbeelding). De toestand of resterende capaciteit wordt als volgt door de accu-display-LED **15** aangegeven:
ROOD/ORANJE/GROEN = maximaal opgeladen
ROOD/ORANJE = half opgeladen
ROOD = zwakke lading - accu opladen

Kettingolie bijvullen

⚠ WAARSCHUWING!

- ▶ Controleer voordat u aan het werk gaat, altijd de kettingsmering.
- ▶ Werk nooit zonder kettingsmering!
Bij een droog lopende zaagketting raakt de zaag in korte tijd onherstelbaar beschadigd.

OPMERKING

- ▶ Gebruik alleen kettingzaagolie, bij voorkeur biologisch afbreekbare olie. Gebruik geen oude olie, motorolie e.d.
 - ▶ Controleer tijdens het werk of de kettingsmering functioneert.
 - ▶ Vul de kettingsmering tijdig bij voordat de tank leeg is.
- ◆ Reinig vóór het vullen altijd de omgeving van de tankdop **3** om te voorkomen dat er vuil in de tank terecht komt.
Gebruik daarvoor een droge, pluisvrije doek.

- ◆ Draai de kettingolietankdop **3** tegen de wijzers van de klok in en neem hem van de tank. De kettingolietankdop **3** zit vast aan de tank en kan dus niet vallen.
- ◆ Giet de meegeleverde kettingolie **25** in de kettingolietank.
Mors bij het vullen geen kettingolie en vul de tank niet tot aan de rand.
- ◆ Dep gemorste kettingolie meteen op.
- ◆ Draai de kettingolietankdop **3** met de wijzers van de klok mee weer vast.

Zaagketting spannen en controleren

⚠ WAARSCHUWING!

- ▶ Trek veiligheidshandschoenen aan! Letselgevaar door de scherpe zaagtanden!
 - ▶ Controleer de zaagspanning voor elk gebruik.
- ◆ Maak de bevestigingsschroef **11** los.
 - ◆ Draai de kettingspanring **12** met de wijzers van de klok mee om de spanning te verhogen.
 - ◆ De zaagketting **9** moet tegen de onderzijde van het zwaard aan liggen.
Controleer of u de zaagketting **9** (bij vrijgemaakte kettingrem, trek de voorste handbescherming **1** naar achteren) met de hand over het zwaard **8** kunt trekken.
 - ◆ Draai daarna de bevestigingsschroef **11** helemaal vast.

OPMERKING

- ▶ Een nieuwe zaagketting **9** rekt uit en moet vaker opnieuw worden gespannen.

Ingebruikname

Controleer het apparaat voor ingebruikname altijd op:

- Onberispelijke toestand en volledigheid van de beveiligingsvoorzieningen en zaagketting/zwaard.
- Vastzitten van alle schroefverbindingen.
- Soepele beweegbaarheid van alle bewegende onderdelen.

In-/uitschakelen

Inschakelen

- ◆ Houd de inschakelblokkering ④ ingedrukt en druk op de aan-/uitknop ⑤.
- ◆ Na het starten kan de inschakelblokkering ④ weer worden losgelaten.

Uitschakelen

- ◆ Laat de aan-/uitknop ⑤ los.

Werkinstructies

Zorg dat u met het apparaat vertrouwd bent voordat u het in gebruik neemt.

Kettingsmering controleren en instellen

⚠ LET OP!

- ▶ Werk nooit zonder kettingsmering! Bij een droog lopende zaagketting raakt de zaag in korte tijd onherstelbaar beschadigd.
- ▶ Controleer voordat u aan het werk gaat, altijd de kettingsmering.

OPMERKING

- ▶ Gebruik alleen kettingzaagolie, bij voorkeur biologisch afbreekbare olie. Gebruik geen oude olie, motorolie e.d.
- ▶ Controleer tijdens het werk of de kettingsmering functioneert.
- ◆ Houd de kettingzaag met draaiende zaagketting boven een afgezaagde boomstomp of een geschikte onderlegger. Als de smering toereikend is, zal zich op de boomstomp of de onderlegger een dun laagje olie vormen (zie uitvouwpagina afb. D).
- ◆ Wanneer er een oliespoor zichtbaar is, werkt het apparaat correct.
- ◆ Is er geen oliespoor zichtbaar, reinig dan de olieautomaat ⑩ of laat het apparaat repareren door onze klantenservice.
- ◆ Voor het reinigen veegt u restanten uit de olieautomaat ⑩ met behulp van een kwastje of een lap.

Kettingrem controleren

⚠ WAARSCHUWING!

- ▶ U dient de kettingrem altijd te controleren voordat u de kettingzaag gebruikt.
- De kettingrem remt de zaagketting bij een terugslag meteen af.
- ◆ Zorg ervoor dat de voorste handbescherming ① vrij is van vuil en zich gemakkelijk laat bewegen.
- ◆ Druk de aan-/uitknop ⑤ kort helemaal in tot u vol gas geeft.
- ◆ Druk bij ingeschakeld apparaat de voorste handbescherming ① naar voren tot hij vastklikt.
- ◆ De zaagketting ⑨ mag hierbij niet in beweging komen.

⚠ WAARSCHUWING!

- ▶ Een verhoogd toerental gedurende langere tijd bij geblokeerde kettingrem beschadigt de motor en de kettingaandrijving.
- ▶ Neem contact op met klantenservice als de zaagketting ⑨ wel beweegt.

Algemene werkinstructies voor vellen

⚠ LETSELGEVAAR!

- ▶ Zaag- en velwerkzaamheden, en alle daarmee samenhangende werkzaamheden, mogen alleen worden uitgevoerd door personen die daarvoor specifiek zijn opgeleid.

OPMERKING

- ▶ Neem de landspecifieke voorschriften voor velwerkzaamheden in acht en win informatie in bij de gezagdragende instanties.
- Zorg ervoor dat niemand schade berokkend wordt door vallende takken en bomen.
- Op de werkplek mogen zich uitsluitend bij de velwerkzaamheden betrokken personen bevinden.
- Houd de werkplek rond de stam schoon en opgeruimd, zodat degene die de kettingzaag bedient, stevig kan staan.

- Houd vluchtwegen schoon en opgeruimd zodat de werkplek snel kan worden ontruimd.
- Voer geen velwerkzaamheden uit bij krachtige wind, slecht weer of slecht zicht.
- Houd een afstand tot de volgende werkplek aan van minstens tweeënhalve boomlengte.

Gebruik en behandeling

- Schakel de kettingzaag nooit in voordat het zwaard **8**, de zaagketting **9** en het kamwielhuis **18** correct gemonteerd zijn.
- Zaag geen hout dat op de grond ligt en probeer niet om uit de grond stekende wortels te zagen. Voorkom in ieder geval dat de zaagketting **9** zich in de grond ingraaft, omdat de zaagketting **9** daardoor meteen stomp wordt.
- Schakel de motor meteen uit en inspecteer het apparaat op eventuele schade als u per ongeluk toch een vast voorwerp met de kettingzaag raakt.
- Onderhoud het apparaat zorgvuldig. Controleer of bewegende onderdelen naar behoren werken en niet klemmen, en of onderdelen gebroken of zodanig beschadigd zijn, dat hierdoor de werking van het apparaat wordt beïnvloed. Laat beschadigde onderdelen vóór de ingebruikname van het apparaat repareren. Veel ongevallen worden veroorzaakt door slecht onderhouden apparaten.
- Houd zagen scherp en schoon. Met zorg onderhouden zaaggereedschappen met scherpe zaagvlakken lopen minder vaak vast en zijn gemakkelijker te sturen.
- Laat het apparaat onderhouden door daartoe gekwalificeerd personeel. Gebruik uitsluitend de door de fabrikant aanbevolen originele vervangingsonderdelen.

Valkerf voorbereiden (zie uitvouwpagina afb. E)

OPMERKING

- ▶ De valkerf bepaalt de richting waarin de boom zal vallen.
- ▶ Breng de valkerf haaks op de valrichting aan.
- ▶ Zaag zo dicht mogelijk bij de grond.
- ▶ Steun de kettingzaag bij het zagen met de kam **7**.

- ◆ Begin met het zagen van de valkerf **A**. De diepte van de valkerf dient een kwart van de doorsnede van de stam te bedragen; de valkerf moet onder een hoek van 45° - 60° worden aangebracht.
- ◆ Maak de valsneede **B** ongeveer 2-3 cm hoger dan de horizontale sneede van de valkerf **A**. Zorg ervoor dat u de valsneede **B** exact horizontaal uitvoert.
- ◆ Laat ongeveer 1/10 van de doorsnede van de stam, de breuklijst **C**, tussen valsneede **B** en valkerf staan. De breuklijst **C** fungeert als een scharnier bij het vallen en voorkomt dat de boom te vroeg omvalt.

⚠ GEVAAR VOOR ONGELUKKEN!

- ▶ Zaag in geen geval de breuklijst **C** aan bij het aanbrengen van de valsneede **B**, omdat daardoor de boom in een onverwachte richting kan omvallen!
- ▶ Wees erop voorbereid dat de boom bij het vallen ongecontroleerd kan "weggliden" op de sneede.
- ▶ Wees erop voorbereid dat de boom door de schok bij het vallen op de grond ongecontroleerd kan "wegspringen".

- ◆ Om te voorkomen dat de kettingzaag in de valsneede **B** vastklemt, brengt u tijdig wiggen van aluminium of kunststof aan in de valsneede **B**. Gebruik geen stalen wiggen.

⚠ LET OP! MATERIËLE SCHADE!

- ▶ Zorg ervoor dat de wig niet in aanraking komt met de zaagketting **9**. De zaagketting kan daardoor zwaar beschadigd raken.

Snoeiwerkzaamheden

- Houd altijd rekening met het gevaar van terugslaan de takken.
- Ga niet op de stam staan bij het snoeien.
- Zaag niet met de punt van het zwaard.
- Zaag nooit meerdere takken in één keer af.
- Ondersteun de kettingzaag bij het zagen zo mogelijk met de kam 7.
- Let erop dat de kettingzaag aan het einde van de snede onder zijn eigen gewicht kan doorzwaaien. Houd daarom de kettingzaag tegen, omdat die niet meer wordt gesteund in de snede.
- Zorg voor een vaste, stabiele en veilige stand bij het snoeien.

Snoeien in gedeelten

- ◆ Kort lange of dikke takken in voordat u de laatste zaagsnede maakt om de tak van de stam te scheiden (zie uitvouwpagina afb. J).
De zaagketting 9 kan anders gemakkelijk klem komen te zitten.

Werken met onder spanning staand hout

U dient de stappen bij het werken met onder spanning staand hout best in de juiste volgorde uit te voeren. Doet u dat niet, dan kan de zaagketting 9 vastklemmen of volgt een terugslag.

Hout onder spanning moet altijd eerst worden ingezaagd aan de drukzijde. Pas daarna kan het hout worden ingezaagd aan de trekzijde. Zo voorkomt u het vastklemmen van de zaagketting 9.

⚠ LET OP! MATERIËLE SCHADE!

- ▶ Liggend hout mag bij de onderkant van de zaagsnede niet met de grond in aanraking komen, omdat daardoor de zaagketting 9 beschadigd kan raken.

Stam buigt omlaag door

- ◆ Zaag eerst de ontlastingsnede 1 (ongeveer 1/3 van de doorsnede van de stam) aan de drukzijde (zie uitvouwpagina afb. H).

- ◆ Zaag dan de eigenlijke snede 2 (ongeveer 2/3 van de doorsnede van de stam) aan de trekzijde (zie uitvouwpagina afb. H).

Stam buigt omhoog door

- ◆ Zaag eerst de ontlastingsnede 1 (ongeveer 1/3 van de doorsnede van de stam) aan de drukzijde (zie uitvouwpagina afb. H).
- ◆ Zaag dan de eigenlijke snede 2 (ongeveer 2/3 van de doorsnede van de stam) aan de trekzijde (zie uitvouwpagina afb. H).

Terugslag (zie uitvouwpagina afb. F)

- Als de zaagketting 9 aan de bovenkant van het zwaard 8 beklemd raakt, kan het zwaard heftig terugslaan in de richting van degene die het apparaat bedient.

In het hout trekken

(zie uitvouwpagina afb. G)

- Als de zaagketting 9 aan de onderkant van het zwaard 8 beklemd raakt, kan het zwaard heftig wegslaan van degene die het apparaat bedient.

Veilig werken

- Houd het apparaat in goede toestand, om letsel te voorkomen.
- Controleer het apparaat op duidelijke schade of defecten als u het hebt laten vallen.
- Gebruik het apparaat niet als u op een ladder of op een instabiele ondergrond staat.
- Laat u niet verleiden om zonder nadenken te gaan zagen. Dat kan uzelf en anderen in gevaar brengen.
- Neem regelmatig een andere werkhouding aan. Bij langer gebruik van het apparaat kan de doorbloeding van de handen verstoord raken. U kunt echter langer met het apparaat werken als u geschikte handschoenen draagt of regelmatig een pauze inlast. Houd er rekening mee dat de persoonlijke aanleg voor een slechte doorbloeding, lage buitentemperaturen of het gebruik van veel kracht bij het werken de gebruiksduur kunnen reduceren.

Reiniging en onderhoud



WAARSCHUWING! LETSELGEVAAR!
Schakel, voordat u werkzaamheden aan het apparaat uitvoert, eerst het apparaat uit en verwijder de accu.

- Het apparaat moet altijd schoon, droog en vrij van olie of smeervet zijn.
- Er mogen geen vloeistoffen in het apparaat terechtkomen.
- Gebruik voor het schoonmaken van de behuizing een droge doek. Gebruik nooit benzine, oplosmiddelen of schoonmaakmiddelen die kunststof aantasten.
- Als een lithium-ion-accu langere tijd moet worden opgeslagen, moet de laadtoestand periodiek worden gecontroleerd. De optimale laadtoestand ligt tussen 50% en 80%. Het optimale opslagklimaat is koel en droog.

OPMERKING

- ▶ Niet-vermelde vervangingsonderdelen (zoals koolborstels, schakelaars) kunt u bestellen via onze service-hotline.
- ▶ Na elk gebruik moet het apparaat grondig worden gereinigd.
- ▶ Voer alleen de onderhouds- en reinigingswerkzaamheden uit waarvoor u in deze gebruiksaanwijzing instructies krijgt. Verdergaande werkzaamheden dienen te worden uitgevoerd door deskundig personeel.
- ▶ Onderhoudswerkzaamheden moeten periodiek worden uitgevoerd (zie het hoofdstuk "Onderhoudsintervallen").

Reiniging van het apparaat

- Houd alle veiligheidsvoorzieningen, ventilatiesleuven en de behuizing zo veel mogelijk vrij van stof en vuil. Blaas het apparaat schoon met perslucht met lage druk.
- Reinig het apparaat regelmatig met een vochtige doek en een beetje afwasmiddel. Let er daarbij op dat er geen water in het apparaat binnendringt.

Aandrijving van de ketting reinigen

⚠ LETSELGEVAAR!

- ▶ Draag altijd veiligheidshandschoenen als u de zaagketting 9 moet aanraken. Letselgevaar door de scherpe zaagtanden!

OPMERKING

- ▶ Reinig de aandrijving van de ketting na elk gebruik.
- ◆ Plaats het apparaat op een ondergrond die egaal en stabiel is.
- ◆ Maak de kettingrem vrij door de voorste handbescherming 1 tot de aanslag naar achteren te trekken (zie uitvouwpagina afb. B).
- ◆ Maak de bevestigingsschroef 11 los.
- ◆ Verwijder het kamwielhuis 13 van het apparaat.
- ◆ Neem de zaagketting 9 voorzichtig van het zwaard 8 en het kamwiel 19.
- ◆ Verwijder het zwaard 8.
Reinig het zwaard met een kwastje.
- ◆ Reinig nu het hele traject van de kettingaandrijving en het kamwielhuis 13 met een kwastje of met perslucht.

De montage vindt in omgekeerde volgorde plaats.

Onderhoud van de kettingsmering

- Zie het hoofdstuk "Kettingsmering controleren en instellen".

Onderhoud van het zwaard

- ◆ Verwijder eventueel aan de rand van het zwaard ontstane bramen met een vijl.
- ◆ Reinig de sleuf van het zwaard 8 met een kwastje of perslucht.
Vervang het zwaard 8 als de sleuf afgesleten is.

Zwaard monteren en zaagketting spannen

⚠ LETSELGEVAAR!

- ▶ Draag altijd veiligheidshandschoenen als u de zaagketting 9 moet aanraken. Letselgevaar door de scherpe zaagtanden!

OPMERKING

- ▶ Een nieuwe zaagketting **9** rekt uit en moet vaker opnieuw worden gespannen. Controleer regelmatig, na elke snede, de kettingspanning en stel deze zo nodig bij.

- ◆ Plaats de kettingzaag op een egale, stabiele ondergrond.
- ◆ Maak de kettingrem vrij door de voorste handbescherming **1** tot de aanslag naar achteren te trekken (zie uitvouwpagina afb. B).
- ◆ Maak de bevestigingsschroef **11** los.
- ◆ Verwijder het kamwielhuis **13** van het apparaat.
- ◆ Schuif de sleuf van het zwaard **20** over de beide uitstekende bouten.
- ◆ Leg de zaagketting **9** over de tanden van het kamwiel **19**. Leid de zaagketting **9** passend in de op het zwaard **8** aangegeven richting.
Trek een beetje aan het zwaard **8**, om de zaagketting **9** licht voor te spannen.
- ◆ Plaats het kamwielhuis **13** weer terug.
- ◆ Draai de bevestigingsschroef **11** weer vast. Draai ze niet te strak aan.
- ◆ Draai de kettingspanning **12** met de wijzers van de klok mee om de spanning te verhogen.
- ◆ De zaagketting **9** moet tegen de onderzijde van het zwaard aan liggen. Controleer of u de zaagketting **9** (bij vrijgemaakte kettingrem, trek de voorste handbescherming **1** naar achteren) met de hand over het zwaard **8** kunt trekken.
- ◆ Draai daarna de bevestigingsschroef **11** helemaal vast.

OPMERKING

- ▶ Een nieuwe zaagketting **9** rekt uit en moet vaker opnieuw worden gespannen.

Zaagketting slijpen en onderhouden

⚠ LETSELGEVAAR!

- ▶ Draag altijd veiligheidshandschoenen als u de zaagketting **9** moet aanraken. Letselgevaar door de scherpe zaagtanden!

OPMERKING

- ▶ Een optimaal onderhouden en geslepen zaagketting reduceert de lichamelijke belasting en slijtage en leidt tot betere zaagresultaten.
- ▶ Reinig en slijp de zaagketting regelmatig en voer regelmatig onderhoud uit.
- ▶ Controleer de zaagketting regelmatig op breuken en beschadigde schakels.
- ▶ Aan de slijpsteen hulp **10** kan een slijpsteen worden bevestigd voor een stevige greep tijdens het slijpen.
- ▶ Gebruik uitsluitend speciale ronde vijlen voor zaagkettingen met Ø 4,0 mm (5/32") voor de meegeleverde zaagketting.
- ▶ In een slijpset van bijvoorbeeld Parkside staat gedetailleerde informatie over het slijpen.
- ▶ U kunt ook een elektrische kettingslijper gebruiken en de instructies van de fabrikant daarvan volgen.
- ▶ Als u twijfelt over het slijpen van de ketting, kunt u de ketting ook vervangen.
- ▶ Laat het slijpwerk van de zaagketting **9** eventueel uitvoeren door een gespecialiseerd bedrijf.

■ Benodigde accessoires (niet meegeleverd):

- Ronde zaagkettingvijl Ø 4,0 mm ($\frac{1}{32}$ "
- Platte vijl
- Vijkaliber

◆ Vijl alleen in een voorwaartse beweging om materiaal te verwijderen.



Vijl met een aanscherp-
hoek van ongeveer 25° bij
een helling van 10° naar
het zwaard **8**.

◆ Controleer de afstand van de dieptebegrenzer met een vijkaliber.

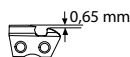

De juiste afstand van de diepte-
begrenzer dient 0,65 mm
(0,025") tew bedragen.

Onderhoudsintervallen

De onderstaande gegevens gelden bij gebruik onder normale omstandigheden. Bij gebruik onder bijzondere omstandigheden, bijvoorbeeld bij veel stofontwikkeling of lange dagelijkse werktijden, dienen de aangegeven intervallen overeenkomstig te worden verkort.

Onderdeel	Actie	Voor aanvang van het werk	Wekelijks	Bij storing	Bij beschadiging	Indien nodig
Ketting smeren	Controleren	X				
Zaagketting 9	Controleren, ook op scherpte	X				
	Kettingspanning controleren	X				
	Slijpen					X
Zwaard 8	Controleren (slijtage, beschadiging)	X				
	Reinigen		X	X		
	Vervangen				X	X

Vervangingsonderdelen bestellen

Vervangingsonderdelen bestellen

Bij het bestellen van vervangingsonderdelen moeten de volgende gegevens worden opgegeven:

- Type apparaat: Accu-kettingzaag
- Artikelnummer van het apparaat: IAN 449942_2310
- Identificatienummer van het apparaat: PKSA 20-Li D4

OPMERKINGEN OVER DE ZAAGKETING

- ▶ Aanbevolen zaagketting:
 - Trilink 3/8 N1S-40E (10") (bijv. B. verkrijgbaar in de LIDL onlineshop)
- ▶ Neem de onderstaande specificaties in acht bij aankopen bij andere fabrikanten:
 - Kettingsteek: 0,375" (9,525 mm)
 - Dikte aandrijfschakels (sleufbreedte): 1,27 mm (0,050")
 - Aantal schakels: 40

ALGEMENE AANWIJZINGEN

- ▶ Niet-vermelde vervangingsonderdelen kunt u bestellen via onze servicehelpdesk.
- ▶ Aanbevolen zwaarden: Trilink ZLA10-40-437P
- ▶ Bij vervanging mogen alleen de aangegeven zwaarden en zaagkettingen worden gebruikt. Bij gebruik van niet aangegeven, niet toegelaten combinaties bestaat er ernstig letselgevaar en kan het apparaat beschadigd raken.

Actuele prijzen en informatie vindt u op: www.kompernass.com

Opslag en transport

- ◆ Gebruik bij vervoer en opslag altijd de zwaardkoker 25 (zie uitvouwpagina afb. I).
- ◆ Reinig het apparaat en voer onderhoud uit, altijd voordat u het opslaat, zie het hoofdstuk "Reinigen en onderhoud".
- ◆ Draag het apparaat alleen aan de voorste handgreep 2. Het zwaard dient daarbij naar achteren te wijzen, van het lichaam afgekeerd (zie uitvouwpagina afb. I).
- ◆ Berg het apparaat op een veilige, droge, vorstvrije, goed geventileerde en tegen weersinvloeden afgeschermd plaats op. Opslag in de openlucht is niet raadzaam. Tref ook maatregelen om onbevoegd gebruik te voorkomen.
- ◆ Maak de olietank leeg met een afzuigpomp.

Afvoeren



Deponeer elektrisch gereedschap niet bij het huisvuil!

Het pictogram hiernaast met een doorgekruiste vuilnisbak geeft aan dat dit apparaat is onderworpen aan de Richtlijn 2012/19/EU. Deze richtlijn stelt dat u dit apparaat aan het einde van zijn levensduur niet met het normale huisvuil mag afvoeren, maar moet inleveren bij speciaal daartoe bestemde inzamelpunten, milieuparken of afvalverwerkingsbedrijven.

Afvoeren is voor u kosteloos. Spaar het milieu en voer producten op een voor het milieu verantwoorde manier af.

Als uw oude apparaat persoonlijke gegevens bevat, bent u er zelf verantwoordelijk voor deze te wissen voordat u het apparaat inlevert.



Informatie over mogelijkheden voor het afvoeren van het afgedankte product krijgt u bij uw gemeentereiniging.



Deponeer accu's niet bij het huisvuil!

Defecte of afgedankte accu's moeten conform Richtlijn 2006/66/EC worden gerecycled. Batterijen/accu's moeten als gevaarlijk afval worden behandeld en moeten daarom worden ingeleverd bij een bevoegde organisatie (winkel, vakhandel, openbaar afvalpunt, commercieel afvalverwerkingsbedrijf). Batterijen/accu's kunnen giftige zware metalen bevatten.

Deponeer batterijen/accu's daarom niet bij het huisvuil, maar lever ze gescheiden in. Lever batterijen/accu's uitsluitend in ontladen toestand in.



De verpakking bestaat uit milieuvriendelijke materialen, die u via de plaatselijke recyclepunten kunt afvoeren.

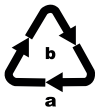

Voer de verpakking af conform de milieuvorschriften. Let op de aanduiding op de verschillende verpakkingsmaterialen en voer ze zo nodig gescheiden af. De verpakkingsmaterialen zijn voorzien van afkortingen (a) en cijfers (b) met de volgende betekenis: 1-7: kunststoffen, 20-22: papier en karton, 80-98: composietmaterialen.

Garantie van Kompernaß Handels GmbH

Geachte klant,

U hebt op dit apparaat 3 jaar garantie vanaf de aankoopdatum. Voor zover meegeleverd hebt u op de accupacks van de X12V en de X20V Team-serie eveneens 3 jaar garantie vanaf de aankoopdatum. In geval van gebreken in dit product hebt u wettelijke rechten tegenover de verkoper van het product. Deze wettelijke rechten worden door onze hierna beschreven garantie niet beperkt.

Garantievoorwaarden

De garantieperiode geldt vanaf de datum van aankoop. Bewaar de kassabon zorgvuldig. U hebt hem nodig als bewijs van aankoop.

Als er binnen drie jaar vanaf de aankoopdatum van dit product een materiaal- of fabricagefout optreedt, wordt - naar onze keuze - het product door ons kosteloos gerepareerd of vervangen of wordt de koopprijs terugbetaald. Voorwaarde voor deze garantie is dat het defecte apparaat en het aankoopbewijs (kassabon) binnen de termijn van drie jaar worden overlegd en dat kort wordt omschreven waaruit het gebrek bestaat en wanneer het is opgetreden.

Wanneer het defect door onze garantie wordt gedekt, krijgt u het gerepareerde product of een nieuw product retour. Met de reparatie of vervanging van het product begint er geen nieuwe garantieperiode.

Garantieperiode en wettelijke aanspraken bij gebreken

De garantieperiode wordt door deze waarborg niet verlengd. Dat geldt ook voor vervangen en gerepareerde onderdelen. Eventueel al bij aankoop aanwezige schade en gebreken moeten meteen na het uitpakken worden gemeld. Voor reparaties na afloop van de garantieperiode worden kosten in rekening gebracht.

Garantieomvang

Het apparaat is op basis van strenge kwaliteitsnormen met de grootst mogelijke zorg vervaardigd en voorafgaand aan de levering nauwkeurig gecontroleerd.

De garantie geldt voor materiaal- of fabricagefouten. De garantie geldt niet voor productonderdelen die onderhevig zijn aan normale slijtage en die daarom als slijtonderdelen kunnen worden beschouwd, bijv. zaagbladen, reservemesjes, schuurpapier enz. of voor schade aan breekbare onderdelen zoals schakelaars of onderdelen die van glas zijn gemaakt.

Deze garantie vervalt wanneer het product is beschadigd, ondeskundig is gebruikt of is gerepareerd. Voor deskundig gebruik van het product moeten alle in de gebruiksaanwijzing beschreven aanwijzingen precies worden opgevolgd. Gebruiksdoeleinden en handelingen die in de gebruiksaanwijzing worden afgeraden of waarvoor wordt gewaarschuwd, moeten beslist worden vermeden.

Het product is uitsluitend bestemd voor privégebruik en niet voor bedrijfsmatige doeleinden. Bij verkeerd gebruik en ondeskundige behandeling, bij gebruik van geweld en bij reparaties die niet door ons erkend servicefiliaal zijn uitgevoerd, vervalt de garantie.

Garantie geldt niet bij

- normale afname van de accucapaciteit
- commercieel/bedrijfsmatig gebruik van het product
- beschadiging of modificatie van het product door de klant
- niet-naleving van de veiligheids- en onderhoudsvoorschriften, bedieningsfouten
- schade door natuurrampen

Afhandeling bij een garantiekwestie

Voor een snelle afhandeling van uw aanvraag neemt u de volgende aanwijzingen in acht:

- Houd voor alle aanvragen de kassabon en het artikelnummer (IAN) 449942_2310 als aankoopbewijs bij de hand.

- Het artikelnummer vindt u op het typeplaatje van het product, op het product gegraveerd, op de titelpagina van de gebruiksaanwijzing (linksonder) of op de sticker op de achter- of onderkant van het product.
- Als er fouten in de werking of andere gebreken optreden, neemt u eerst contact op met de hierna genoemde serviceafdeling, **telefonisch of via e-mail**.
- Een als defect geregistreerd product kunt u dan zonder portokosten naar het aan u doorgegeven serviceadres sturen. Voeg het aankoopbewijs (kassabon) bij en vermeld waaruit het gebrek bestaat en wanneer het is opgetreden.



Op www.lidl-service.com kunt u deze en vele andere handleidingen, productvideo's en installatiesoftware downloaden.

Met deze QR-code gaat u direct naar de website van Lidl Service (www.lidl-service.com) en kunt u met het invoeren van het artikelnummer (IAN) 449942_2310 de gebruiksaanwijzing openen.

Service

WAARSCHUWING!

- ▶ Laat uw apparaten door het servicepunt of een elektricien repareren, en uitsluitend met originele vervangingsonderdelen. Op die manier blijft de veiligheid van het apparaat gewaarborgd.
- ▶ Laat de stekker of het snoer altijd vervangen door de fabrikant van het apparaat of diens klantenservice. Op die manier blijft de veiligheid van het apparaat gewaarborgd.

NL **Service Nederland**
Tel.: 0800 0249630
E-Mail: kompernass@lidl.nl

BE **Service België**
Tel.: 0800 12089
E-Mail: kompernass@lidl.be

IAN 449942_2310

Importeur

Let op: het volgende adres is geen serviceadres.
Neem eerst contact op met het opgegeven serviceadres.

Voor de EU-markt



KOMPERNASS HANDELS GMBH
BURGSTRASSE 21
44867 BOCHUM
DUITSLAND
www.kompernass.com

Voor de Britse markt

Lidl Great Britain Ltd
Lidl House 14 Kingston Road
Surbiton
KT5 9NU

Vertaling van de oorspronkelijke conformiteitsverklaring

Wij, KOMPERNASS HANDELS GMBH, documentverantwoordelijke: de heer Semi Uguzlu, BURGSTR. 21, 44867 BOCHUM, DUITSLAND, verklaren hierbij dat dit product voldoet aan de volgende normen, normatieve documenten en EU-richtlijnen:

Machinerichtlijn (2006/42/EC)

Elektromagnetische compatibiliteit (2014/30/EU)

Richtlijn voor geluidsemisatie (2000/14/EC), (2005/88/EC)

Bovendien wordt in overeenstemming met de geluidsemisierichtlijn 2000/14/EC het volgende bevestigd:

Geluidsvermogensniveau L_{WA} : Gemeten: 94,8 dB (A), gegarandeerd: 98 dB (A)

RoHS-richtlijn (2011/65/EU)*

* De volledige verantwoordelijkheid voor het uitreiken van deze conformiteitsverklaring ligt bij de fabrikant. Het hierboven beschreven object van de verklaring voldoet aan de voorschriften van de Richtlijn 2011/65/EU van het Europees Parlement en de Raad van 8 juni 2011 aangaande de beperking van het gebruik van bepaalde gevaarlijke stoffen in elektrische en elektronische apparaten.

Toegepaste geharmoniseerde normen

EN 62841-1:2015/A11:2022

EN 62841-4-1:2020

EN IEC 55014-1:2021

EN IEC 55014-2:2021

EN IEC 63000:2018

Type/apparaatbeschrijving: Accu-kettingzaag 20 V PKSA 20-Li D4

Productiejaar: 03–2024

Serienummer: IAN 449942_2310

Bochum, 04-02-2024



Semi Uguzlu

- Kwaliteitsmanager -

Technische wijzigingen vanwege verdere ontwikkeling voorbehouden.



Dit teken bevestigt dat het product voldoet aan de britse productveiligheidseisen.

Bestelling reserveaccu en oplader

U kunt een reserveaccu of oplader gemakkelijk en doorlopend via internet bestellen op www.kompernass.com.



Scan de QR-code met uw smartphone/tablet.
Met deze QR-code gaat u rechtstreeks naar onze website en kunt u de beschikbare vervangingsonderdelen bestellen.

OPMERKING

- ▶ Mocht u problemen ondervinden met de online bestelling, dan kunt u telefonisch of via e-mail contact opnemen met ons servicecenter.
- ▶ Geef bij uw bestelling altijd het artikelnummer (IAN) 449942_2310 op.
- ▶ Houd er rekening mee dat online bestellen van vervangingsonderdelen niet in alle landen mogelijk is.

Inhaltsverzeichnis

Einleitung	102
Bestimmungsgemäßer Gebrauch	102
Gefahrenstufen	102
Ausstattung	102
Lieferumfang	103
Technische Daten	103
Allgemeine Sicherheitshinweise für Elektrowerkzeuge	105
1. Arbeitsplatzsicherheit	105
2. Elektrische Sicherheit	105
3. Sicherheit von Personen	106
4. Verwendung und Behandlung des Elektrowerkzeugs	106
5. Verwendung und Behandlung des Akkuwerkzeugs	107
6. Service	107
Originalzubehör/-zusatzgeräte	108
Sicherheitshinweise für Kettensägen	108
Allgemeine Sicherheitshinweise für Kettensägen	108
Ursachen und Vermeidung eines Rückschlags	109
Weitere Sicherheitshinweise	110
Persönliche Schutzausrüstung (PSA)	111
Lagerung und Transport	111
Umgebungs-Sicherheit	112
Vibrationen	112
Vor der Inbetriebnahme	112
Akku-Pack laden (siehe Abb. A)	113
Akku-Pack ins Gerät einsetzen/entnehmen	114
Akkuzustand prüfen	114
Kettenöl einfüllen	114
Sägekette spannen und prüfen	114
Inbetriebnahme	115
Ein-/ausschalten	115
Kettenschmierung prüfen und einstellen	115
Kettenbremse prüfen	115

Grundsätzliche Arbeitshinweise zu Fällarbeiten	116
Fallkerb vorbereiten (siehe Ausklappseite Abb. E)	116
Entastungsarbeiten	117
Unter Spannung stehendes Holz bearbeiten	117
Rückstoß (siehe Ausklappseite Abb. F)	118
Hineinziehen (siehe Ausklappseite Abb. G)	118
Sicheres Arbeiten	118
Reinigung und Wartung	118
Reinigung des Gerätes	118
Reinigung des Kettenantriebes	118
Wartung der Kettenschmierung	119
Wartung der Führungsschiene	119
Montage der Führungsschiene und Sägekette spannen	119
Sägekette schärfen und pflegen	119
Wartungsintervalle	120
Ersatzteilbestellung	121
Lagerung und Transport	121
Entsorgung	121
Garantie der Kompernaß Handels GmbH	122
Service	124
Importeur	124
Original-Konformitätserklärung	125
Ersatz-Akku und Ladegerät Bestellung	126

AKKU-KETTENSÄGE 20 V PKSA 20-Li D4

Einleitung

Wir beglückwünschen Sie zum Kauf Ihres neuen Gerätes. Sie haben sich damit für ein hochwertiges Produkt entschieden. Die Betriebsanleitung ist Teil dieses Produkts. Sie enthält wichtige Hinweise für Sicherheit, Gebrauch und Entsorgung. Machen Sie sich vor der Benutzung des Produkts mit allen Bedien- und Sicherheitshinweisen vertraut. Benutzen Sie das Produkt nur wie beschrieben und für die angegebenen Einsatzbereiche. Händigen Sie alle Unterlagen bei Weitergabe des Produkts an Dritte mit aus.

Bestimmungsgemäßer Gebrauch

Die Kettensäge darf nur für das Sägen von Holz und zum Entasten von Hölzern bis zu einem max. Ø von 150 mm verwendet werden. Für andere Zwecke darf die Kettensäge nicht verwendet werden.

Nehmen Sie keine Änderungen an der Kettensäge vor. Die Sicherheit kann dadurch gefährdet werden. Für daraus hervorgerufene Schäden oder Verletzungen aller Art haftet der Benutzer/Bediener und nicht der Hersteller. Bitte beachten Sie, dass dieses Gerät bestimmungsgemäß nicht für den gewerblichen Einsatz konstruiert wurde.

Wir übernehmen keine Gewährleistung, wenn das Gerät in Gewerbe-, Handwerks- oder Industriebetrieben sowie bei gleichzusetzenden Tätigkeiten eingesetzt wird.

Erstbenutzer müssen sich einweisen lassen, um sich mit den Eigenschaften des Gerätes vertraut zu machen. Zu Ihrer Sicherheit besuchen Sie einen staatlichen Kettensägenlehrgang.

Nicht zugelassene Bediener

Personen, die mit dieser Bedienungsanleitung nicht vertraut sind, Kinder, Jugendliche, sowie Personen unter Alkohol-, Drogen- oder Medikamenteneinfluss dürfen das Gerät nicht bedienen.

Gefahrenstufen

⚠ GEFAHR!

- ▶ Für eine unmittelbar drohende Gefahr, die zu schweren Körperverletzungen oder zum Tod führt.

⚠ WARNUNG!

- ▶ Für eine möglicherweise gefährliche Situation, die zu schweren Körperverletzungen oder zum Tod führen könnte.

⚠ VORSICHT!

- ▶ Hinweis auf eine möglicherweise gefährliche Situation, die zu leichten Verletzungen führen kann.

⚠ ACHTUNG!

- ▶ Hinweis auf eine möglicherweise gefährliche Situation, die zu Sachschäden führen kann.

Ausstattung

- 1 Vorderer Handschutz
- 2 Vorderer Handgriff
- 3 Kettenöltankverschluss
- 4 Einschaltsperrleiste
- 5 EIN-/AUS-Schalter
- 6 Hinterer Handgriff
- 7 Krallenanschlag (vormontiert)
- 8 Führungsschiene (vormontiert)
- 9 Sägekette (vormontiert)
- 10 Schleifbockhilfe
- 11 Befestigungsschraube
- 12 Kettenspannring
- 13 Kettenradabdeckung
- 14 Taste Akkuzustand
- 15 Akku-Display-LED
- 16 Akku-Pack*
- 17 Taste zur Entriegelung des Akku-Packs
- 18 Tropföler

- 19 Kettenrad
- 20 Langloch der Führungsschiene
- 21 Schwertführung
- 22 Schnell-Ladegerät*
- 23 Rote Ladekontroll-LED
- 24 Grüne Ladekontroll-LED
- 25 Abdeckung für die Führungsschiene (Kettenschutz)
- 26 Bio-Kettenöl

Lieferumfang



- 1 Akku-Kettensäge 20 V
- 1 Sägekette Trilink 3/8 N1S-40E (vormontiert)
- 1 Führungsschiene Trilink ZLA10-40-437P (vormontiert)
- 1 Abdeckung für die Führungsschiene (Kettenschutz)
- 180 ml Bio-Kettenöl (Made in Germany)
- 1 Betriebsanleitung



Technische Daten

Akku-Kettensäge 20 V

Nennspannung	20 V === (Gleichstrom)
Max. Ketten- geschwindigkeit	6,5 m/s
Inhalt Öltank	ca. 270 ml
Führungsschiene	Trilink ZLA10-40-437P
Sägekette	Trilink 3/8 N1S-40E
Kettenteilung	0,375" (9,525 mm)
Treibglieddicke	1,27 mm (0,050")
Zähneanzahl des Kettenrades	6
Länge der Führungsschiene	307 mm
Verwendbare Schnittlänge/ Führungsschiene	230 mm

* AKKU UND LADEGERÄT SIND NICHT IM LIEFERUMFANG ENTHALTEN

Das Gerät ist Teil der Serie  von Parkside und kann mit Akkus der Serie  von Parkside betrieben werden.

Akkus der Serie  von Parkside dürfen nur mit Ladegeräten der Serie  von Parkside geladen werden.

Wir empfehlen Ihnen, dieses Gerät ausschließlich mit folgenden Akkus zu betreiben:

- PAP 20 A1/PAP 20 A2/PAP 20 A3/
PAP 20 B1/PAP 20 B3/Smart PAPS 204 A1/
Smart PAPS 208 A1.

Wir empfehlen Ihnen, diese Akkus mit folgenden Ladegeräten zu laden:
PLG 20 A3/PLG 20 A4/PLG 20 C1/PLG 20 C3/
PDSLGL 20 A1/Smart PLGS 2012 A1.

Geräuschemissionswert

Messwert für Geräusch ermittelt entsprechend EN 62841. Der A-bewertete Geräuschpegel des Elektrowerkzeugs beträgt typischerweise:

Schalldruckpegel	$L_{pA} = 86,8 \text{ dB (A)}$ (an der Position des Bedieners)
Unsicherheit K	$K_{pA} = 3 \text{ dB}$
Schallleistungspegel	$L_{WA} = 94,8 \text{ dB (A)}$
Unsicherheit K	$K_{WA} = 2,78 \text{ dB}$
Garantierter Schallleistungspegel	$L_{WA} = 98 \text{ dB (A)}$ (nach 2000/14/EC geändert von 2005/88/EC)



Gehörschutz tragen!

Schwingungsgesamtwert

Schwingungsgesamtwerte (Vektorsumme dreier Richtungen) ermittelt entsprechend EN 62841:

Vibration am Handgriff	vorne $a_h < 2,5 \text{ m/s}^2$ hinten $a_h = 3,93 \text{ m/s}^2$ $K = 1,5 \text{ m/s}^2$
------------------------	---

HINWEIS









- ▶ Die angegebenen Schwingungsgesamtwerte und die angegebenen Geräuschemissionswerte sind nach einem genormten Prüfverfahren gemessen worden und können zum Vergleich eines Elektrowerkzeugs mit einem anderen verwendet werden.
- ▶ Die angegebenen Schwingungsgesamtwerte und die angegebenen Geräuschemissionswerte können auch zu einer vorläufigen Einschätzung der Belastung verwendet werden.

⚠️ WARNUNG!

- ▶ Die Schwingungs- und Geräuschemissionen können während der tatsächlichen Benutzung des Elektrowerkzeugs von den Angabewerten abweichen, abhängig von der Art und Weise, in der das Elektrowerkzeug verwendet wird, insbesondere, welche Art von Werkstück bearbeitet wird.
- ▶ Es ist notwendig, Sicherheitsmaßnahmen zum Schutz des Bedieners festzulegen, die auf einer Abschätzung der Schwingungsbelastung während der tatsächlichen Benutzungsbedingungen beruhen (hierbei sind alle Anteile des Betriebszyklus zu berücksichtigen, beispielsweise Zeiten, in denen das Elektrowerkzeug abgeschaltet ist, und solche, in denen es zwar eingeschaltet ist, aber ohne Belastung läuft).
- ▶ Vermeiden Sie die Schwingungsrisiken, z. B. das Risiko einer Weißfingererkrankung (Durchblutungsstörungen), durch häufige Arbeitspausen, in denen Sie z. B. Ihre Handflächen aneinander reiben.

In dieser Originalbetriebsanleitung/am Gerät werden folgende Piktogramme verwendet:

	Lesen Sie die gesamte Betriebsanleitung vor der ersten Inbetriebnahme aufmerksam durch und bewahren Sie diese für den späteren Gebrauch sicher auf.
	Warnung! Vor Inbetriebnahme Betriebsanleitung lesen!
	WARNUNG! Beim Arbeiten mit der Kettensäge sind besondere Sicherheitsmaßnahmen erforderlich. Lesen und beachten Sie alle Warnhinweise.
	Tragen Sie eng anliegende Schutzkleidung mit Schnittschutzeinlage.
	Tragen Sie einen Schutzhelm!
	Tragen Sie eine Schutzbrille!
	Tragen Sie einen Gehörschutz!
	Tragen Sie Schutzhandschuhe.
	Tragen Sie rutschfeste Sicherheitsschuhe.
	WARNUNG! Rückschlaggefahr. Hüten Sie sich vor dem Rückschlag der Kettensäge und vermeiden Sie den Kontakt mit der Schienenspitze.
	WARNUNG! Rückschlaggefahr! Sägen Sie nicht mit der Schienenspitze.
	Bedienen Sie die Kettensäge immer mit beiden Händen.
	Arbeiten Sie nicht einhändig mit der Kettensäge.
	Achten Sie auf weggeschleuderte Teile!

	Achtung! Verletzungsgefahr durch scharfe Messer.
	Gerät vor Regen oder Nässe schützen!
	Vor Wartungsarbeiten Gerät abstellen und Akku entfernen!
	Garantierter Schallleistungspegel des Gerätes
	Kettenbremse blockieren und lösen
	Laufrichtung der Kette
	Länge der Führungsschiene
	Tragen Sie einen Schutzhelm mit Gesichtsschutz bzw. Schutzbrille und Gehörschutz.

Allgemeine Sicherheitshinweise für Elektrowerkzeuge

WARNUNG!

- ▶ Lesen Sie alle Sicherheitshinweise, Anweisungen, Bilderungen und technischen Daten, mit denen dieses Elektrowerkzeug versehen ist. Versäumnisse bei der Einhaltung der nachfolgenden Anweisungen können elektrischen Schlag, Brand und/oder schwere Verletzungen verursachen.

Bewahren Sie alle Sicherheitshinweise und Anweisungen für die Zukunft auf.

Der in den Sicherheitshinweisen verwendete Begriff „Elektrowerkzeug“ bezieht sich auf netzbetriebene Elektrowerkzeuge (mit Netzleitung) und auf akku-betriebene Elektrowerkzeuge (ohne Netzleitung).

1. Arbeitsplatzsicherheit

- Halten Sie Ihren Arbeitsbereich sauber und gut beleuchtet. Unordnung und unbeleuchtete Arbeitsbereiche können zu Unfällen führen.

- Arbeiten Sie mit dem Elektrowerkzeug nicht in explosionsgefährdeter Umgebung, in der sich brennbare Flüssigkeiten, Gase oder

Stäube befinden. Elektrowerkzeuge erzeugen Funken, die den Staub oder die Dämpfe entzünden können.

- Halten Sie Kinder und andere Personen während der Benutzung des Elektrowerkzeugs fern. Bei Ablenkung können Sie die Kontrolle über das Elektrowerkzeug verlieren.

2. Elektrische Sicherheit

- Der Anschlussstecker des Elektrowerkzeugs muss in die Steckdose passen. Der Stecker darf in keiner Weise verändert werden. Verwenden Sie keine Adapterstecker gemeinsam mit schutzgeerdeten Elektrowerkzeugen. Unveränderte Stecker und passende Steckdosen verringern das Risiko eines elektrischen Schlages.
- Vermeiden Sie Körperkontakt mit geerdeten Oberflächen wie von Rohren, Heizungen, Herden und Kühlschränken. Es besteht ein erhöhtes Risiko durch elektrischen Schlag, wenn Ihr Körper geerdet ist.
- Halten Sie Elektrowerkzeuge von Regen oder Nässe fern. Das Eindringen von Wasser in ein Elektrowerkzeug erhöht das Risiko eines elektrischen Schlages.
- Zweckenfremden Sie die Anschlussleitung nicht, um das Elektrowerkzeug zu tragen, aufzuhängen oder um den Stecker aus der Steckdose zu ziehen. Halten Sie die Anschlussleitung fern von Hitze, Öl, scharfen Kanten oder sich bewegenden Teilen. Beschädigte oder verwickelte Anschlussleitungen erhöhen das Risiko eines elektrischen Schlages.
- Wenn Sie mit einem Elektrowerkzeug im Freien arbeiten, verwenden Sie nur Verlängerungsleitungen, die auch für den Außenbereich geeignet sind. Die Anwendung einer für den Außenbereich geeigneten Verlängerungsleitung verringert das Risiko eines elektrischen Schlages.

- f) Wenn der Betrieb des Elektrowerkzeugs in feuchter Umgebung nicht vermeidbar ist, verwenden Sie einen Fehlerstromschutzschalter. Der Einsatz eines Fehlerstromschutzschalters vermindert das Risiko eines elektrischen Schlages.

3. Sicherheit von Personen

- a) Seien Sie aufmerksam, achten Sie darauf, was Sie tun, und gehen Sie mit Vernunft an die Arbeit mit einem Elektrowerkzeug. Benutzen Sie kein Elektrowerkzeug, wenn Sie müde sind oder unter dem Einfluss von Drogen, Alkohol oder Medikamenten stehen. Ein Moment der Unachtsamkeit beim Gebrauch des Elektrowerkzeugs kann zu ernsthaften Verletzungen führen.
- b) Tragen Sie persönliche Schutzausrüstung und immer eine Schutzbrille. Das Tragen persönlicher Schutzausrüstung, wie Staubmaske, rutschfeste Sicherheitsschuhe, Schutzhelm oder Gehörschutz, je nach Art und Einsatz des Elektrowerkzeugs, verringert das Risiko von Verletzungen.
- c) Vermeiden Sie eine unbeabsichtigte Inbetriebnahme. Vergewissern Sie sich, dass das Elektrowerkzeug ausgeschaltet ist, bevor Sie es an die Stromversorgung und/oder den Akku anschließen, es aufnehmen oder tragen. Wenn Sie beim Tragen des Elektrowerkzeugs den Finger am Schalter haben oder das Elektrowerkzeug eingeschaltet an die Stromversorgung anschließen, kann dies zu Unfällen führen.
- d) Entfernen Sie Einstellwerkzeuge oder Schraubenschlüssel, bevor Sie das Elektrowerkzeug einschalten. Ein Werkzeug oder Schlüssel, der sich in einem drehenden Teil des Elektrowerkzeugs befindet, kann zu Verletzungen führen.
- e) Vermeiden Sie eine abnormale Körperhaltung. Sorgen Sie für einen sicheren Stand und halten Sie jederzeit das Gleichgewicht. Dadurch können Sie das Elektrowerkzeug in unerwarteten Situationen besser kontrollieren.
- f) Tragen Sie geeignete Kleidung. Tragen Sie keine weite Kleidung oder Schmuck. Halten Sie Haare und Kleidung fern von sich bewegenden Teilen. Lockere Kleidung, Schmuck oder lange Haare können von sich bewegenden Teilen erfasst werden.
- g) Wenn Staubabsaug- und -auffangeinrichtungen montiert werden können, sind diese anzuschließen und richtig zu verwenden. Die Verwendung einer Staubabsaugung kann Gefährdungen durch Staub verringern.
- h) Wiegen Sie sich nicht in falscher Sicherheit und setzen Sie sich nicht über die Sicherheitsregeln für Elektrowerkzeuge hinweg, auch wenn Sie nach vielfachem Gebrauch mit dem Elektrowerkzeug vertraut sind. Achtloses Handeln kann binnen Sekundenbruchteilen zu schweren Verletzungen führen.

4. Verwendung und Behandlung des Elektrowerkzeugs

- a) Überlasten Sie das Elektrowerkzeug nicht. Verwenden Sie für Ihre Arbeit das dafür bestimmte Elektrowerkzeug. Mit dem passenden Elektrowerkzeug arbeiten Sie besser und sicherer im angegebenen Leistungsbereich.
- b) Benutzen Sie kein Elektrowerkzeug, dessen Schalter defekt ist. Ein Elektrowerkzeug, das sich nicht mehr ein- oder ausschalten lässt, ist gefährlich und muss repariert werden.
- c) Ziehen Sie den Stecker aus der Steckdose und / oder entfernen Sie den abnehmbaren Akku, bevor Sie Geräteeinstellungen vornehmen, Einsatzwerkzeugteile wechseln oder das Elektrowerkzeug weglegen. Diese Vorsichtsmaßnahme verhindert den unbeabsichtigten Start des Elektrowerkzeugs.
- d) Bewahren Sie unbenutzte Elektrowerkzeuge außerhalb der Reichweite von Kindern auf. Lassen Sie keine Personen das Elektrowerkzeug benutzen, die mit diesem nicht vertraut sind oder diese Anweisungen nicht gelesen haben. Elektrowerkzeuge sind gefährlich, wenn sie von unerfahrenen Personen benutzt werden.
- e) Pflegen Sie Elektrowerkzeuge und Einsatzwerkzeug mit Sorgfalt. Kontrollieren Sie, ob bewegliche Teile einwandfrei funktionieren und nicht klemmen, ob Teile gebrochen oder so beschädigt sind, dass die Funktion des Elektrowerkzeugs beeinträchtigt ist. Lassen Sie beschädigte Teile vor dem Einsatz des Elektrowerkzeuges reparieren. Viele Unfälle haben ihre Ursache in schlecht gewarteten

Elektrowerkzeugen.

- f) **Halten Sie Schneidwerkzeuge scharf und sauber.** Sorgfältig gepflegte Schneidwerkzeuge mit scharfen Schneidkanten verkleben sich weniger und sind leichter zu führen.
- g) **Verwenden Sie Elektrowerkzeug, Einsatzwerkzeug, Einsatzwerkzeuge usw. entsprechend diesen Anweisungen.** Berücksichtigen Sie dabei die Arbeitsbedingungen und die auszuführende Tätigkeit. Der Gebrauch von Elektrowerkzeugen für andere als die vorgesehenen Anwendungen kann zu gefährlichen Situationen führen.
- h) **Halten Sie Griffe und Griffflächen trocken, sauber und frei von Öl und Fett.** Rutschige Griffe und Griffflächen erlauben keine sichere Bedienung und Kontrolle des Elektrowerkzeugs in unvorhergesehenen Situationen.

5. Verwendung und Behandlung des Akkuwerkzeugs

- a) **Laden Sie die Akkus nur mit Ladegeräten auf, die vom Hersteller empfohlen werden.** Durch ein Ladegerät, das für eine bestimmte Art von Akkus geeignet ist, besteht Brandgefahr, wenn es mit anderen Akkus verwendet wird.
- b) **Verwenden Sie nur die dafür vorgesehenen Akkus in den Elektrowerkzeugen.** Der Gebrauch von anderen Akkus kann zu Verletzungen und Brandgefahr führen.
- c) **Halten Sie den nicht benutzten Akku fern von Büroklammern, Münzen, Schlüsseln, Nägeln, Schrauben oder anderen kleinen Metallgegenständen, die eine Überbrückung der Kontakte verursachen könnten.** Ein Kurzschluss zwischen den Akkukontakten kann Verbrennungen oder Feuer zur Folge haben.
- d) **Bei falscher Anwendung kann Flüssigkeit aus dem Akku austreten.** Vermeiden Sie den Kontakt damit. Bei zufälligem Kontakt mit Wasser abspülen. Wenn die Flüssigkeit in die Augen kommt, nehmen Sie zusätzlich ärztliche Hilfe in Anspruch. Austretende Akkuflüssigkeit kann zu Hautreizungen oder Verbrennungen führen.

- e) **Benutzen Sie keinen beschädigten oder veränderten Akku.** Beschädigte oder veränderte Akkus können sich unvorhersehbar verhalten und zu Feuer, Explosion oder Verletzungsgefahr führen.
- f) **Setzen Sie einen Akku keinem Feuer oder zu hohen Temperaturen aus.** Feuer oder Temperaturen über 130 °C (265 °F) können eine Explosion hervorrufen.
- g) **Befolgen Sie alle Anweisungen zum Laden und laden Sie den Akku oder das Akkuwerkzeug niemals außerhalb des in der Betriebsanleitung angegebenen Temperaturbereichs.** Falsches Laden oder Laden außerhalb des zugelassenen Temperaturbereichs kann den Akku zerstören und die Brandgefahr erhöhen.



VORSICHT! EXPLOSIONSGEFAHR!
Laden Sie nicht aufladbare Batterien niemals auf.

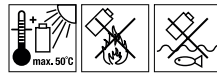

Schützen Sie den Akku vor Hitze, z. B. auch vor dauernder Sonneneinstrahlung, Feuer, Wasser und Feuchtigkeit. Es besteht Explosionsgefahr.

6. Service

- a) **Lassen Sie Ihr Elektrowerkzeug nur von qualifiziertem Fachpersonal und nur mit Original-Ersatzteilen reparieren.** Damit wird sichergestellt, dass die Sicherheit des Elektrowerkzeugs erhalten bleibt.
- b) **Warten Sie niemals beschädigte Akkus.** Sämtliche Wartung von Akkus sollte nur durch den Hersteller oder bevollmächtigte Kundendienststellen erfolgen.

Originalzubehör/-zusatzgeräte

- Benutzen Sie nur Zubehör und Zusatzgeräte, die in der Gebrauchsanweisung angegeben sind. Der Gebrauch anderer als in der Bedienungsanleitung empfohlener Einsatzwerkzeuge oder anderen Zubehörs kann eine Verletzungsgefahr für Sie bedeuten.

WARNUNG!

- Verwenden Sie kein Zubehör, welches nicht von PARKSIDE empfohlen wurde. Dies kann zu elektrischem Schlag und Feuer führen.



Sicherheitshinweise für Kettensägen

WICHTIG! VOR GEBRAUCH SORGFÄLTIG LESEN UND FÜR SPÄTEREN GEBRAUCH SICHER AUFBEWAHREN.

Allgemeine Sicherheitshinweise für Kettensägen

- a) Halten Sie bei laufender Säge alle Körperteile von der Sägekette fern. Vergewissern Sie sich vor dem Starten der Säge, dass die Sägekette nichts berührt. Beim Arbeiten mit einer Kettensäge kann ein Moment der Unachtsamkeit dazu führen, dass Bekleidung oder Körperteile von der Sägekette erfasst werden.
 - b) Halten Sie die Kettensäge immer mit Ihrer rechten Hand am hinteren Griff und Ihrer linken Hand am vorderen Griff. Das Festhalten der Kettensäge in umgekehrter Arbeitshaltung erhöht das Risiko von Verletzungen und darf nicht angewendet werden.
 - c) Halten Sie die Kettensäge nur an den isolierten Griffflächen, da die Sägekette verborgene Stromleitungen treffen kann. Der Kontakt der Sägekette mit einer spannungsführenden Leitung kann auch metallene Geräteteile unter Spannung setzen und zu einem elektrischen Schlag führen.
- d) Tragen Sie Augenschutz. Weitere Schutzausrüstung für Gehör, Kopf, Hände, Beine und Füße wird empfohlen. Passende Schutzkleidung mindert die Verletzungsgefahr durch umherfliegendes Spanmaterial und zufälliges Berühren der Sägekette.
 - e) Arbeiten Sie mit der Kettensäge nicht auf einem Baum, einer Leiter, von einem Dach oder instabilen Standfläche. Bei Betrieb in einer solchen Weise besteht ernsthafte Verletzungsgefahr.
 - f) Achten Sie immer auf festen Stand und benutzen Sie die Kettensäge nur, wenn Sie auf festem, sicherem und ebenem Grund stehen. Rutschiger Untergrund oder instabile Standflächen wie auf einer Leiter können zum Verlust des Gleichgewichts oder zum Verlust der Kontrolle über die Kettensäge führen.
 - g) Rechnen Sie beim Schneiden eines unter Spannung stehenden Astes damit, dass dieser zurückschneidet. Wenn die Spannung in den Holzfasern freikommt, kann der gespannte Ast den Benutzer treffen und/oder die Kettensäge der Kontrolle entreißen.
 - h) Seien Sie besonders vorsichtig beim Schneiden von Unterholz und jungen Bäumen. Das dünne Material kann sich in der Sägekette verfangen und auf Sie schlagen oder Sie aus dem Gleichgewicht bringen.
 - i) Tragen Sie die Kettensäge am vorderen Griff im ausgeschalteten Zustand, die Sägekette von Ihrem Körper abgewandt. Bei Transport oder Aufbewahrung der Kettensäge stets die Schutzabdeckung aufziehen. Sorgfältiger Umgang mit der Kettensäge verringert die Wahrscheinlichkeit einer versehentlichen Berührung mit der laufenden Sägekette.
 - j) Befolgen Sie Anweisungen für die Schmierung, die Kettenspannung und das Wechseln von Führungsschiene und Kette. Eine unsachgemäß gespannte oder geschmierte Kette kann entweder reißen oder das Rückschlagrisiko erhöhen.

k) Nur Holz sägen. Die Kettensäge nicht für Arbeiten verwenden, für die sie nicht bestimmt ist. Beispiel: Verwenden Sie die Kettensäge nicht zum Sägen von Metall, Plastik, Mauerwerk oder Baumaterialien, die nicht aus Holz sind. Die Verwendung der Kettensäge für nicht bestimmungsgemäße Arbeiten kann zu gefährlichen Situationen führen.

l) Versuchen Sie nicht einen Baum zu fällen, bevor Sie nicht ein klares Verständnis der Risiken und ihrer Vermeidung haben. Der Benutzer oder andere Personen können durch einen umstürzenden Baum schwer verletzt werden.

- Befolgen Sie alle Anweisungen, wenn Sie die Kettensäge von Materialansammlungen befreien, lagern oder Wartungsarbeiten durchführen. Vergewissern Sie sich, dass der Schalter ausgeschaltet und der Akku entfernt ist. Ein unerwarteter Betrieb der Kettensäge beim Entfernen von Materialansammlungen oder während der Wartungsarbeiten kann zu ernsthaften Verletzungen führen.

Ursachen und Vermeidung eines Rückschlags

⚠️ WARNUNG! RÜCKSCHLAG!

- ▶ Achten Sie beim Arbeiten auf Rückschlag des Gerätes. Es besteht Verletzungsgefahr. Sie vermeiden Rückschläge durch Vorsicht und richtige Sägetechnik.
- Rückschlag kann auftreten, wenn die Spitze der Führungsschiene einen Gegenstand berührt oder wenn das Holz sich biegt und die Sägekette im Schnitt festklemmt.
- Eine Berührung mit der Schienenspitze kann in manchen Fällen zu einer unerwarteten, nach hinten gerichteten Reaktion führen, bei der die Führungsschiene nach oben und in Richtung der Bedienperson geschlagen wird (siehe Abb. A).



Abb. A

- Das Verkleben der Sägekette an der Oberkante der Führungsschiene kann die Schiene rasch in Benutzerrichtung zurückstoßen. (siehe Ausklappseite Abb. F).
- Jede dieser Reaktionen kann dazu führen, dass Sie die Kontrolle über die Säge verlieren und sich möglicherweise schwer verletzen. Verlassen Sie sich nicht ausschließlich auf die in der Kettensäge eingebauten Sicherheitseinrichtungen. Als Benutzer einer Kettensäge sollten Sie verschiedene Maßnahmen ergreifen, um unfall- und verletzungsfrei zu arbeiten.
- Ein Rückschlag ist die Folge eines falschen oder fehlerhaften Gebrauchs. Er kann durch geeignete Vorsichtsmaßnahmen, wie nachfolgend beschrieben, verhindert werden:
 - a) Halten Sie die Säge mit beiden Händen fest, wobei Daumen und Finger die Griffe der Kettensäge umschließen. Bringen Sie Ihren Körper und die Arme in eine Stellung, in der Sie den Rückschlagkräften standhalten können. Wenn geeignete Maßnahmen getroffen werden, kann der Benutzer die Rückschlagkräfte beherrschen. Niemals die Kettensäge loslassen (siehe Ausklappseite Abb. C).
 - b) Vermeiden Sie eine abnormale Körperhaltung und sägen Sie nicht über Schulterhöhe. Dadurch wird ein unbeabsichtigtes Berühren mit der Schienenspitze vermieden und eine bessere Kontrolle der Kettensäge in unerwarteten Situationen ermöglicht.
 - c) Verwenden Sie stets vom Hersteller vorgeschriebene Ersatzschienen und Sägeketten. Falsche Ersatzschienen und Sägeketten können zum Reißen der Sägekette und/oder zu Rückschlag führen.

- d) Halten Sie sich an die Anweisungen des Herstellers für das Schärfen und die Wartung der Sägekette. Zu niedrige Tiefenbegrenzer erhöhen die Neigung zu Rückschlag.

Weitere Sicherheitshinweise

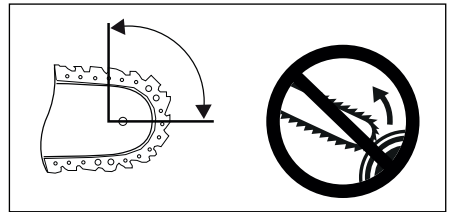
WARNUNG!

- ▶ Seien Sie stets aufmerksam, achten Sie darauf, was Sie tun und gehen Sie mit Vernunft an die Arbeit mit dem Gerät. Benutzen Sie das Gerät nicht, wenn Sie krank oder müde sind oder unter dem Einfluss von Drogen, Alkohol oder Medikamenten stehen.

Ein Moment der Unachtsamkeit beim Gebrauch des Gerätes kann zu ernsthaften Verletzungen führen.

- ▶ Vermeiden Sie Fehlanwendungen, benutzen Sie die Maschine nur wie unter „Bestimmungsgemäßer Gebrauch“ beschrieben.
- Halten Sie Griffe trocken, sauber und frei von Öl und Fett. Fettige, ölige Griffe sind rutschig und führen zum Verlust der Kontrolle.
- Sägen Sie nicht mit der Schwertspitze. Es besteht Rückschlagsgefahr.
- Vergewissern Sie sich, dass sich keine Nägel oder Metallstücke im Schneidebereich befinden. Achten Sie besonders auf Nägel oder Eisenstücke in der Umgebung des Schneidebereichs. Seien Sie auch vorsichtig beim Sägen von Harthölzern, bei denen sich die Kette verhaken kann. Dadurch kann es zum Rückschlag kommen.
- Seien Sie extrem vorsichtig, wenn Sie die Kette der Kettensäge zum Weitersägen in einen schon begonnenen Schnitt einsetzen.
- Sägen Sie keine Äste oder Holzstücke, die während des Sägevorgangs ihre Position verändern könnten oder bei denen sich der Schnitt im Verlauf des Sägevorgangs schließt.
- Das Verkleben der Sägekette an der Unterkante der Führungsschiene kann die Kettensäge schnell unkontrolliert von der Bedienrichtung wegziehen (siehe Ausklappseite Abb. G).

- Beginnen Sie den Schnitt mit voller Kraft und halten Sie die Kettensäge während des Sägens immer auf Höchstgeschwindigkeit.
- Sorgen Sie dafür, dass keine Gegenstände am Boden liegen, über die Sie stolpern können.
- Lesen Sie vor der Inbetriebnahme die Betriebsanleitung Ihres Gerätes und beachten Sie besonders die Sicherheitshinweise.
- Die an dem Gerät angebrachten Warn- und Hinweisschilder geben wichtige Hinweise für den gefahrlosen Betrieb.
- Neben den Hinweisen in der Betriebsanleitung müssen die allgemeinen Sicherheits- und Unfallverhütungsvorschriften des Gesetzgebers berücksichtigt werden.
- Verpackungsfolien von Kindern fernhalten, es besteht Erstickungsgefahr!
- Unzureichend informierte Bediener können sich und andere Personen durch unsachgemäßen Gebrauch gefährden. Der Bediener ist gegenüber Dritten verantwortlich.
- Seien Sie im Umgang mit dem Gerät sehr aufmerksam. Gehen Sie mit Vernunft an die Arbeit und achten Sie genau darauf, was Sie tun.
- Arbeiten Sie nicht länger als 10 Minuten am Stück. Es empfiehlt sich, zwischen den Arbeitsgängen eine Pause von 10 - 20 Minuten zu machen.
- Leihen Sie das Gerät nur an Benutzer aus, die Erfahrung mit dem Gerät haben. Die Betriebsanleitung ist dabei zu übergeben.
- Einige Schneidaufgaben erfordern eine spezielle Schulung und besondere Fertigkeiten. Wenn Sie Zweifel haben, wenden Sie sich an einen Fachmann.
- Erstbenutzer müssen sich einweisen lassen, um sich mit den Eigenschaften des Gerätes vertraut zu machen. Zu Ihrer Sicherheit besuchen Sie einen staatlichen Kettensägenlehrgang.
- Das Gerät muss bei Nichtverwendung so abgestellt werden, dass niemand gefährdet wird. Vor unbefugtem Zugriff sichern.
- Der Benutzer des Gerätes ist für alle Unfälle und Gefahren verantwortlich, die andere Per-





sonen oder deren Eigentum schädigen.

- Kinder, Jugendliche und Personen mit verringerten physischen, sensorischen oder mentalen Fähigkeiten dürfen die Kettensäge nicht benutzen. Ausnahmen bestehen nur für Jugendliche über 16 Jahre im Rahmen der Ausbildung unter Aufsicht eines Fachkundigen.
- Beachten Sie, bei nicht ordnungsgemäßer Wartung, bei Verwendung von nicht konformen Ersatzteilen oder Entfernung oder Modifikation der Sicherheitseinrichtungen kann es zu Schäden am Gerät und schweren Verletzungen der damit arbeitenden Person führen.
- Erstbenutzern ist es empfohlen zumindest das Scheiden von Rundholz auf einem Sägebock oder Gestell zu üben.

Persönliche Schutzausrüstung (PSA)

GEFAHR!

► Tragen Sie immer persönliche Schutzausrüstung (PSA)!

-  Tragen Sie einen Schutzhelm mit Gesichtsschutz bzw. Schutzbrille und Gehörschutz.
-  Tragen Sie eng anliegende Schutzkleidung mit Schnittschutzeinlage.
-  Tragen Sie rutschfeste Sicherheitsschuhe.
-  Tragen Sie Schutzhandschuhe.
- Vermeiden Sie weite Kleidung, die sich verfangen kann.
- Tragen Sie keinen Schal, keine Krawatte und keinen Schmuck!
- Bei langen Haaren benutzen Sie ein Haarnetz!
- Tragen Sie bei sämtlichen Arbeiten im Wald einen Schutzhelm. Dieser bietet Schutz vor herabfallenden Ästen. Überprüfen Sie den Schutzhelm regelmäßig auf Beschädigungen. Nach 5 Jahren ist dieser spätestens auszutauschen. Verwenden Sie nur geprüfte Schutzhelme.

- Der Gesichtsschutz bzw. die Schutzbrille hält Sägespäne und Holzsplitter ab. Um Verletzungen der Augen zu vermeiden, ist beim Arbeiten mit dem Gerät stets ein Gesichtsschutz bzw. eine Schutzbrille zu tragen.
- Tragen Sie immer einen Gehörschutz. Der von dem Gerät ausgehende Lärm kann zu Hörschäden führen.
- Tragen Sie robuste Schutzhandschuhe aus widerstandsfähigem Material, wie z. B. Leder.
- Tragen Sie beim Sägen von trockenem Holz eine Staubschutzmaske. Es kann zur Bildung von Sägestaub kommen.

Lagerung und Transport

- Schalten Sie die Kettensäge vor jedem Transport ab, auch bei kürzeren Strecken. Schalten Sie die Kettenbremse ein und bringen Sie den Kettenschutz an.
- Verwenden Sie den Kettenschutz bei Transport und Lagerung (siehe Ausklappseite Abb. I).
- Sichern Sie die Maschine während des Transports (auch in Fahrzeugen) gegen Umkippen, um Schäden oder Verletzungen zu vermeiden.
- Tragen Sie das Gerät nur am vorderen Handgriff. Die Führungsschiene zeigt dabei nach hinten, von Ihrem Körper abgewandt (siehe Ausklappseite Abb. I).
- Reinigen und warten Sie die Kettensäge vor der Lagerung.
- Lagern Sie das Gerät an einem sicheren und trockenen Ort. Sichern Sie es auch vor unbefugtem Zugriff.

Umgebungs-Sicherheit

- Führen Sie Arbeiten nur bei Tageslicht aus.
- Arbeiten Sie auch nicht bei ungünstigen Wetterbedingungen, wie z. B. Regen oder Wind. Hierbei besteht ein erhöhtes Unfallrisiko.
- Halten Sie Ihren Arbeitsbereich sauber und aufgeräumt.
- Halten Sie Kinder, andere Personen und Tiere vor und während der Arbeit fern. Sie können bei Ablenkung die Kontrolle über das Gerät verlieren.
- Vergewissern Sie sich vor Arbeitsbeginn, dass sich keine Personen, Tiere oder Sachwerte in der Gefahrenzone befinden.
- Arbeiten Sie nicht in der Nähe von Drahtzäunen oder in Bereichen mit losem Altdraht.

Vibrationen

WARNUNG!

- ▶ Vermeiden Sie die Schwingungsrisiken, z. B. das Risiko einer Weißfingererkrankung (Durchblutungsstörungen), durch häufige Arbeitspausen in denen Sie, z. B. Ihre Handflächen aneinander reiben.
- Tragen Sie immer Schutzhandschuhe und achten Sie auf warme Hände.
- Achten Sie darauf, dass die Kette immer scharf ist.
- Legen Sie regelmäßige Arbeitspausen ein.

Vor der Inbetriebnahme

VERLETZUNGSGEFAHR!

- ▶ Schalten Sie vor allen Arbeiten am Gerät das Gerät aus und entnehmen Sie den Akku.

WARNUNG!

- ▶ Führen Sie Überprüfungen immer vor der Inbetriebnahme und bei ausgeschaltetem Gerät durch.
- ▶ Überprüfen Sie das Gerät vor jedem Gebrauch auf betriebssicheren Zustand und nachdem es gestürzt ist.
- ▶ Überprüfen Sie, ob alle beweglichen Teile einwandfrei funktionieren. Viele Unfälle haben ihre Ursache in schlecht gewarteten Werkzeugen. Lassen Sie beschädigte Teile von qualifiziertem Fachpersonal reparieren.
- ▶ Verwenden Sie die Kettensäge und das Zubehör nur entsprechend diesen Anweisungen. Berücksichtigen Sie dabei die Arbeitsbedingungen und die auszuführende Tätigkeit. Der Gebrauch von Motorwerkzeugen für andere als die vorgesehenen Anwendungen kann zu gefährlichen Situationen führen.
- Überprüfen Sie regelmäßig die Kettenbremse auf Funktionstüchtigkeit (vorderer Handschutz, siehe Ausklappseite Abb. B).
- Überprüfen Sie die Führungsschiene, ob diese richtig montiert ist.
- Überprüfen Sie die Sägekette, ob diese richtig gespannt ist. Befolgen Sie die Anweisungen für die Schmierung, die Kettenspannung und das Wechseln von Zubehör. Eine unsachgemäß gespannte oder geschmierte Kette kann entweder reißen oder das Rückschlagrisiko erhöhen.
- Halten Sie Schneidwerkzeuge scharf und sauber. Schärfen Sie regelmäßig nach und tauschen Sie verschlissene Teile rechtzeitig aus. Sorgfältig gepflegte Schneidwerkzeuge mit scharfen Schneidkanten verklemmen sich weniger und sind leichter zu führen.

- Überprüfen Sie, ob die Handgriffe sauber, trocken und frei von Öl und Schmutz sind.
- Führen Sie die Arbeiten nie alleine durch. Im Notfall muss jemand in der Nähe sein.
- Benutzen Sie die Kettensäge nur, wenn Sie auf festem, sicherem und ebenem Grund stehen. Vermeiden Sie eine abnormale Körperhaltung. Rutschiger Untergrund oder instabile Standflächen (z. B. auf einer Leiter) können zum Verlust des Gleichgewichts oder zum Verlust der Kontrolle über die Kettensäge führen. Sorgen Sie für einen sicheren Stand und halten Sie jederzeit das Gleichgewicht. So können Sie die Kettensäge in unerwarteten Situationen besser kontrollieren.
- Sägen Sie niemals über Schulterhöhe.
- Halten Sie die Kettensäge immer mit Ihrer rechten Hand am hinteren Griff und Ihrer linken Hand am vorderen Griff (siehe Ausklappseite Abb. C). Das Festhalten der Kettensäge in umgekehrter Arbeitshaltung erhöht das Risiko von Verletzungen und darf nicht angewendet werden.
- Schalten Sie die Kettensäge sofort aus, wenn Sie spürbare Veränderungen im Geräteverhalten feststellen.
- Wenn die Kettensäge mit Steinen, Nägeln oder sonstigen harten Gegenständen in Berührung gekommen ist, stoppen Sie sofort den Motor und überprüfen Sie die Sägekette und die Führungsschiene auf Beschädigungen.
- Lassen Sie die Kettensäge nicht fallen, schlagen Sie sie nicht gegen Hindernisse und benutzen Sie die Führungsschiene nie als Hebel.
- Sägen Sie mit der Kettensäge nur in Holz.
- Rechnen Sie beim Schneiden eines unter Spannung stehenden Astes damit, dass dieser zurückfedert. Wenn die Spannung in den Holzfasern freikommt, kann der gespannte Ast die Bedienperson treffen und/oder die Kettensäge der Kontrolle entreißen.

- Seien Sie besonders vorsichtig beim Schneiden von Unterholz und jungen Bäumen. Das dünne Material kann sich in der Sägekette verfangen und auf Sie schlagen oder Sie aus dem Gleichgewicht bringen.

Akku-Pack laden (siehe Abb. A)



VORSICHT!

- ▶ Ziehen Sie immer den Netzstecker, bevor Sie den Akku-Pack aus dem Ladegerät nehmen bzw. einsetzen.

WARNUNG!

- ▶ Beachten Sie die Sicherheitshinweise und die Hinweise zum Aufladen und zur korrekten Verwendung, die in der Betriebsanleitung Ihres Akkus und Ladegeräts der Serie  angegeben sind. Eine detaillierte Beschreibung zum Ladevorgang und weitere Informationen finden Sie in dieser separaten Bedienungsanleitung.

HINWEIS

- ▶ Laden Sie den Akku vor Inbetriebnahme idealerweise vollständig auf. Sie können den Li-Ionen-Akku jederzeit aufladen, ohne die Lebensdauer zu verkürzen. Eine Unterbrechung des Ladevorgangs schädigt den Akku nicht.
 - ▶ Laden Sie den Akku-Pack nie, wenn die Umgebungstemperatur unterhalb 10 °C oder oberhalb 40 °C liegt. Soll ein Lithium-Ionen-Akku längere Zeit gelagert werden, muss regelmäßig der Ladezustand kontrolliert werden. Der optimale Ladezustand liegt zwischen 50 und 80%. Das Lagerungsklima soll kühl und trocken sein in einer Umgebungstemperatur zwischen 0 °C und 50 °C.
 - ▶ Der empfohlene Umgebungstemperaturbereich für die Verwendung mit Werkzeugen und Batterien liegt zwischen -5 und 50 °C.
- ◆ Stecken Sie den Akku-Pack  in das Schnell-Ladegerät  (siehe Abb. A).
 - ◆ Stecken Sie den Netzstecker in die Steckdose. Die Kontroll-LED  leuchtet rot.

- ◆ Die grüne Kontroll-LED **24** signalisiert Ihnen, dass der Ladevorgang abgeschlossen und der Akku-Pack **16** einsatzbereit ist.

⚠️ ACHTUNG!

- ◆ Sollte die rote Kontroll-LED **23** blinken, dann ist der Akku-Pack **16** überhitzt und kann nicht aufgeladen werden.
- ◆ Sollte die rote und grüne Kontroll-LED **23** **24** gemeinsam blinken, dann ist der Akku-Pack **16** defekt.
- ◆ Schalten Sie das Ladegerät zwischen aufeinanderfolgenden Ladevorgängen für mindestens 15 Minuten ab. Ziehen Sie dazu den Netzstecker.

Akku-Pack ins Gerät einsetzen/entnehmen

Akku-Pack einsetzen

- ◆ Stecken Sie den Akku-Pack **16** in den Griff und lassen Sie diesen einrasten.

Akku-Pack entnehmen

- ◆ Drücken Sie die Taste zur Entriegelung **17** und entnehmen Sie den Akku-Pack.

Akkuzustand prüfen

- ◆ Drücken Sie zum Prüfen des Akkuzustands die Taste Akkuzustand **14** (siehe auch Hauptabbildung). Der Zustand bzw. die Restleistung wird in der Akku-Display-LED **15** wie folgt angezeigt:
ROT/ORANGE/GRÜN = maximale Ladung
ROT/ORANGE = mittlere Ladung
ROT = schwache Ladung - Akku aufladen

Kettenöl einfüllen

⚠️ WARNUNG!

- ▶ Vor der Arbeit immer Kettenschmierung überprüfen.
- ▶ Niemals ohne Kettenschmierung arbeiten! Bei trocken laufender Sägekette wird die Schneidgarnitur in kurzer Zeit irreparabel zerstört.

HINWEIS

- ▶ Verwenden Sie nur Sägekettenöl, vorzugsweise biologisch abbaubar. Verwenden Sie kein Altöl, Motoröl usw.
- ▶ Kontrollieren Sie während der Arbeit, ob die Kettenschmierung funktioniert.
- ▶ Füllen Sie die Kettenschmierung rechtzeitig nach, bevor der Tank leer ist.

- ◆ Reinigen Sie immer den Bereich um den Kettenöltankverschluss **3** vor dem Einfüllen, damit kein Schmutz in den Kettenöltank fällt. Benutzen Sie hierzu ein trockenes, fusselfreies Tuch.
- ◆ Drehen Sie den Kettenöltankverschluss **3** gegen den Uhrzeigersinn und öffnen Sie ihn. Der Kettenöltankverschluss **3** ist mit einer Verliersicherung im Kettenöltank verbunden und kann so nicht herunterfallen.
- ◆ Füllen Sie das mitgelieferte Bio-Kettenöl **26** in den Kettenöltank. Verschütten Sie beim Auftanken kein Kettenöl und füllen Sie den Kettenöltank nicht randvoll.
- ◆ Wischen Sie verschüttetes Kettenöl sofort auf.
- ◆ Drehen Sie den Kettenöltankverschluss **3** im Uhrzeigersinn, um ihn zu verschließen.

Sägekette spannen und prüfen

⚠️ WARNUNG!

- ▶ Schutzhandschuhe anziehen! Verletzungsgefahr durch die scharfen Schneidezähne!
- ▶ Überprüfen Sie die Kettenspannung regelmäßig vor jeder Inbetriebnahme.

- ◆ Lösen Sie die Befestigungsschraube **11**.
- ◆ Drehen Sie den Kettenspannung **12** im Uhrzeigersinn, um die Spannung zu erhöhen.

- ◆ Die Sägekette **9** muss an der Schwertunterseite anliegen.
Prüfen Sie, ob sich die Sägekette **9** (bei gelöster Kettenbremse, vorderen Handschutz **1** nach hinten ziehen) von Hand über die Führungsschiene **8** ziehen lässt.
- ◆ Anschließend die Befestigungsschraube **11** fest anziehen.

HINWEIS

- ▶ Eine neue Sägekette **9** längt sich und muss öfter nachgespannt werden.

Inbetriebnahme

Prüfen Sie das Gerät vor jeder Inbetriebnahme auf:

- Einwandfreien Zustand und Vollständigkeit der Schutzeinrichtungen und der Schnittrichtung.
- Festen Sitz sämtlicher Verschraubungen.
- Leichtgängigkeit aller beweglichen Teile.

Ein-/ausschalten

Einschalten

- ◆ Drücken Sie die Einschaltsperrle **4**, halten Sie diese gedrückt und drücken Sie den EIN-/AUS-Schalter **5**.
- ◆ Nach dem Startvorgang kann die Einschaltsperrle **4** wieder losgelassen werden.

Ausschalten

- ◆ Lassen Sie den EIN-/AUS-Schalter **5** los.

Arbeitshinweise

Machen Sie sich vor dem Einsatz mit dem Umgang der Kettensäge vertraut.

Kettenschmierung prüfen und einstellen

⚠ ACHTUNG!

- ▶ Niemals ohne Kettenschmierung arbeiten!
Bei trocken laufender Sägekette wird die Schneidgarnitur in kurzer Zeit irreparabel zerstört.
- ▶ Vor der Arbeit immer Kettenschmierung überprüfen.

HINWEIS

- ▶ Verwenden Sie nur Sägekettenöl, Vorzugsweise biologisch abbaubar. Verwenden Sie kein Altöl, Motoröl usw.
- ▶ Kontrollieren Sie während der Arbeit, ob die Kettenschmierung funktioniert.

- ◆ Halten Sie die Kettensäge im laufenden Betrieb über einen abgesägten Baumstumpf oder einer passenden Unterlage.
Ist die Schmierung ausreichend, bildet sich ein leichter Ölfilm auf dem Baumstumpf oder der Unterlage (siehe Ausklappseite Abb. D).
- ◆ Wenn sich eine Ölspur zeigt, arbeitet das Gerät einwandfrei.
- ◆ Wenn sich keine Ölspur zeigt, reinigen Sie den Tropföler **13** oder lassen Sie das Gerät von unserem Kundendienst reparieren.
- ◆ Zum Reinigen wischen Sie Rückstände aus dem Tropföler **13** mit Hilfe eines Pinsels oder Lappens aus.

Kettenbremse prüfen

⚠ WARNUNG!

- ▶ Die Kettenbremse muss vor jeder Inbetriebnahme geprüft werden.
- Die Kettenbremse bremst die Sägekette bei einem Rückschlag sofort ab.
- ◆ Achten Sie darauf, dass der vordere Handschutz **1** frei von Schmutz ist und sich leicht bewegen lässt.
- ◆ Drücken Sie den EIN-/AUS-Schalter **5** und lassen Sie die Kettensäge die max. Geschwindigkeit erreichen.
- ◆ Drücken Sie nun den vorderen Handschutz **1** nach vorne, bis dieser einrastet.
- ◆ Die Sägekette **9** darf sich hierbei nicht bewegen.

⚠️ WARNUNG!

- ▶ Eine erhöhte Drehzahl über eine zu lange Zeit bei blockierter Kettenbremse schadet dem Motor und dem Kettenantrieb.
- ▶ Sollte sich die Sägekette **9** dennoch bewegen, kontaktieren Sie den Kunden-Service.

Grundsätzliche Arbeitshinweise zu Fällarbeiten

⚠️ VERLETZUNGSGEFAHR!

- ▶ Säge- und Fällarbeiten sowie sämtliche damit verbundene Arbeiten dürfen nur von besonders ausgebildeten und geschulten Personen durchgeführt werden.

HINWEIS

- ▶ Beachten Sie die länderspezifischen Vorschriften für Fällarbeiten und informieren Sie sich bei der zuständigen Behörde.

- Achten Sie darauf, dass durch die herabfallenden Äste und Bäume niemand zu Schaden kommen kann.
- Im Arbeitsbereich dürfen sich nur die für die Fällarbeiten benötigten Personen aufhalten.
- Halten Sie den Arbeitsbereich am Stamm frei und aufgeräumt, sodass ein sicherer Stand für die Bedienpersonen gewährleistet ist.
- Halten Sie Fluchtwege frei und aufgeräumt, um den Arbeitsbereich schnell verlassen zu können.
- Führen Sie Fällarbeiten nicht bei stärkeren Windverhältnissen, schlechtem Wetter oder schlechten Sichtverhältnissen durch.
- Halten Sie Entfernungen zum nächsten Arbeitsplatz von mindestens $2 \frac{1}{2}$ Baumlängen ein.

Verwendung und Behandlung

- Starten Sie das Gerät nie, bevor Führungsschiene **3**, Sägekette **9** und Kettenradabdeckung **13** korrekt montiert sind.
- Schneiden Sie kein am Boden liegendes Holz bzw. versuchen Sie nicht aus dem Boden ragende Wurzeln zu sägen. Vermeiden Sie auf jeden Fall, dass die Sägekette **9** in das Erdreich eintaucht, da die Sägekette **9** andernfalls sofort abstumpft.
- Sollten Sie aus Versehen einen festen Gegenstand mit dem Gerät berühren, schalten Sie den Motor sofort aus und untersuchen Sie das Gerät auf eventuelle Schäden.
- Warten Sie das Gerät sorgfältig. Kontrollieren Sie, ob bewegliche Teile einwandfrei funktionieren und nicht klemmen, ob Teile gebrochen oder so beschädigt sind, dass die Funktion des Gerätes beeinträchtigt ist. Lassen Sie beschädigte Teile vor dem Einsatz des Gerätes reparieren. Viele Unfälle haben ihre Ursache in schlecht gewarteten Geräten.
- Halten Sie Schneidwerkzeuge scharf und sauber. Sorgfältig gepflegte Schneidwerkzeuge mit scharfen Schneidkanten verklemmen sich weniger und sind leichter zu führen.
- Lassen Sie das Gerät von dafür qualifiziertem Personal warten. Verwenden Sie nur vom Hersteller empfohlene Original-Ersatzteile.

Fallkerb vorbereiten (siehe Ausklappseite Abb. E)

HINWEIS

- ▶ Der Fallkerb bestimmt die Fallrichtung des zu fallenden Baumes.
- ▶ Legen Sie den Fallkerb im rechten Winkel zur Fallrichtung an.
- ▶ Sägen Sie möglichst bodennah.
- ▶ Stützen Sie die Kettensäge mit dem Krallenschlag **7** ab.

- ◆ Fangen Sie zuerst mit dem Schnitt des Fallkerbes **A** an.
Die Tiefe des Fallkerbes sollte ca. $\frac{1}{4}$ des Baumdurchmessers betragen und ein Winkel von $45-60^\circ$ aufweisen.

- ◆ Setzen Sie den Fällschnitt **B** ca. 2–3 cm höher als den waagerechten Schnitt des Fallkerbes **A** an. Achten Sie darauf, dass der Fällschnitt **B** exakt waagerecht ausgeführt wird.
- ◆ Lassen Sie ca. 1/10 des Baumdurchmessers, die Bruchleiste **C** vor dem Fällschnitt **B** stehen. Bruchleiste **C** führt den Baum wie ein Scharnier zu Boden und sichert ihn gegen vorzeitiges Umfallen.

⚠ UNFALLGEFAHR!

- ▶ Sägen Sie die Bruchleiste **C** auf keinen Fall während des Fällschnitts **B** an, da der Baum sonst in eine unvorhersehbare Fallrichtung fallen kann!
- ▶ Seien Sie darauf vorbereitet, dass der Baum beim Fallen auf dem Schnitt unkontrolliert „rutschen“ kann.
- ▶ Seien Sie darauf vorbereitet, dass der Baum beim Aufprall auf dem Boden unkontrolliert in eine Richtung „springen“ kann.

- ◆ Um zu verhindern, dass die Kettensäge im Fällschnitt **B** verklemmt, treiben Sie rechtzeitig Keile aus Aluminium oder Kunststoff in den Fällschnitt **B**. Verwenden Sie keine Eisenkeile.

⚠ ACHTUNG! SACHSCHADEN!

- ▶ Achten Sie darauf, dass der Keil nicht mit der Sägekette **9** in Berührung kommt. Sie kann dadurch stark beschädigt werden.

Entastungsarbeiten

- Beachten Sie grundsätzlich die Gefahr von zurückschlagenden Ästen.
- Stehen Sie nicht auf dem Stamm beim Entasten.
- Sägen Sie nicht mit der Schienenspitze.
- Sägen Sie nie mehrere Äste auf einmal.
- Stützen Sie die Kettensäge beim Entasten möglichst mit dem Krallenanschlag **7** ab.
- Achten Sie darauf, dass am Ende des Schnittes die Kettensäge durch ihr Eigengewicht durchschwenken kann. Sie wird nicht mehr im Schnitt gestützt, halten Sie entsprechend dagegen.
- Nehmen Sie einen festen, stabilen und sicheren Stand beim Entasten ein.

Entastungsarbeiten in Teilstücken

- ◆ Kürzen Sie lange bzw. dicke Äste, bevor Sie den finalen Trennschnitt vornehmen (siehe Ausklappseite Abb. J).
- Die Sägekette **9** kann ansonsten leicht verklemmen.

Unter Spannung stehendes Holz bearbeiten

Die richtige Reihenfolge beim Bearbeiten von unter Spannung stehendem Holz muss unbedingt eingehalten werden. Ansonsten kann sich die Sägekette **9** verklemmen oder es kann zu einem Rückschlag kommen.

Holz unter Spannung muss immer zuerst auf der Druckseite eingeschnitten werden. Erst dann kann der Trennschnitt auf der Zugseite erfolgen. So wird das Einklemmen der Sägekette **9** vermieden.

⚠ ACHTUNG! SACHSCHADEN!

- ▶ Liegendes Holz darf an der Unterseite der Schnittstelle nicht den Boden berühren, da ansonsten die Sägekette **9** beschädigt werden kann.

Holzstamm ist nach unten gebogen

- ◆ Sägen Sie zuerst den Entlastungsschnitt **1** (ca. 1/3 des Stammdurchmessers) auf der Druckseite (siehe Ausklappseite Abb. H).
- ◆ Führen Sie dann den Trennschnitt **2** (ca. 2/3 des Stammdurchmessers) auf der Zugseite aus (siehe Ausklappseite Abb. H).

Holzstamm ist nach oben gebogen

- ◆ Sägen Sie zuerst den Entlastungsschnitt **1** (ca. 1/3 des Stammdurchmessers) auf der Druckseite (siehe Ausklappseite Abb. H).
- ◆ Führen Sie dann den Trennschnitt **2** (ca. 2/3 des Stammdurchmessers) auf der Zugseite aus (siehe Ausklappseite Abb. H).

Rückstoß

(siehe Ausklappseite Abb. F)

- Das Verkleben der Sägekette **9** an der Oberkante der Führungsschiene **8** kann die Kettensäge schnell unkontrolliert in Bedienrichtung zurückstoßen.

Hineinziehen

(siehe Ausklappseite Abb. G)

- Das Verkleben der Sägekette **9** an der Unterkante der Führungsschiene **8** kann die Kettensäge schnell unkontrolliert von der Bedienrichtung wegziehen.

Sicheres Arbeiten

- Halten Sie das Gerät in einem guten Gebrauchszustand, um Verletzungen vorzubeugen.
- Prüfen Sie nach Fallenlassen das Gerät auf signifikante Schäden oder Defekte.
- Benutzen Sie das Gerät nicht auf einer Leiter stehend oder auf einem unsicheren Standplatz.
- Lassen Sie sich nicht zu einem unüberlegten Schnitt verleiten.
Das könnte Sie selbst und andere gefährden.
- Wechseln Sie regelmäßig Ihre Arbeitsposition. Eine längere Benutzung des Gerätes kann zu vibrationsbedingten Durchblutungsstörungen der Hände führen. Sie können die Benutzungsdauer jedoch durch geeignete Handschuhe oder regelmäßige Pausen verlängern. Achten Sie darauf, dass die persönliche Veranlagung zu schlechter Durchblutung, niedrige Außentemperaturen oder große Greifkräfte beim Arbeiten die Benutzungsdauer verringern.

Reinigung und Wartung



WARNUNG! VERLETZUNGSGEFAHR!
Schalten Sie vor allen Arbeiten am Gerät das Gerät aus und entnehmen Sie den Akku.

- Das Gerät muss stets sauber, trocken und frei von Öl oder Schmierfetten sein.
- Es dürfen keine Flüssigkeiten in das Innere der Geräte gelangen.

- Verwenden Sie zum Reinigen des Gehäuses ein trockenes Tuch. Verwenden Sie niemals Benzin, Lösungsmittel oder Reiniger, die Kunststoff angreifen
- Soll ein Lithium-Ionen-Akku längere Zeit gelagert werden, muss regelmäßig der Ladezustand kontrolliert werden. Der optimale Ladezustand liegt zwischen 50 und 80%. Das optimale Lagerungsklima ist kühl und trocken.

HINWEIS

- ▶ Nicht aufgeführte Ersatzteile (wie z. B. Kohlebürsten, Schalter) können Sie über unsere Service-Hotline bestellen.
- ▶ Nach jedem Gebrauch sollte das Gerät gründlich gereinigt werden.
- ▶ Führen Sie die Reinigungs- und Wartungsarbeiten nur soweit aus, wie in dieser Bedienungsanleitung angegeben. Weiterführende Arbeiten müssen von Fachpersonal ausgeführt werden.
- ▶ Wartungsarbeiten müssen regelmäßig durchgeführt werden (siehe Kapitel „Wartungsintervalle“).

Reinigung des Gerätes

- Halten Sie Schutzvorrichtungen, Luftschlitze und das Gehäuse so staub- und schmutzfrei wie möglich. Blasen Sie es mit Druckluft bei niedrigem Druck aus.
- Reinigen Sie das Gerät regelmäßig mit einem feuchten Tuch und etwas Spülmittel. Achten Sie darauf, dass kein Wasser in das Geräteinnere gelangen kann.

Reinigung des Kettenantriebes

⚠ VERLETZUNGSGEFAHR!

- ▶ Tragen Sie immer Schutzhandschuhe, wenn Sie die Sägekette **9** berühren. Verletzungsgefahr durch die scharfen Schneidezähne!

HINWEIS

- ▶ Reinigen Sie den Kettenantrieb nach jedem Gebrauch.
- ◆ Stellen Sie das Gerät auf eine ebene, stabile Unterlage.

- ◆ Ziehen Sie den vorderen Handschutz **1** bis zum Anschlag nach hinten, um die Kettenbremse zu lösen (siehe Ausklappseite Abb. B).
- ◆ Lösen Sie die Befestigungsschraube **11**.
- ◆ Nehmen Sie die Kettenradabdeckung **13** ab.
- ◆ Nehmen Sie die Sägekette **9** vorsichtig von der Führungsschiene **8** und dem Kettenrad **19** ab.
- ◆ Entfernen Sie die Führungsschiene **8**.
Reinigen Sie diese mit einem Pinsel.
- ◆ Reinigen Sie nun gründlich den kompletten Kettenantriebsbereich und die Kettenradabdeckung **13** mit einem Pinsel oder durch Ausblasen (mit Druckluft).

Der Zusammenbau erfolgt in umgekehrter Reihenfolge.

Wartung der Kettenschmierung

- Siehe Kapitel „Kettenschmierung prüfen und einstellen“.

Wartung der Führungsschiene

- ◆ Entfernen Sie eventuell entstandene Grate an der Schienenkante mit Hilfe einer Metallfeile.
- ◆ Reinigen Sie die Nut der Führungsschiene **8** mit Hilfe eines Pinsels oder mit Druckluft.
Wechseln Sie die Führungsschiene **8** aus, sobald die Nut verschlissen ist.

Montage der Führungsschiene und Sägekette spannen

⚠ VERLETZUNGSGEFAHR!

- ▶ Tragen Sie immer Schutzhandschuhe, wenn Sie die Sägekette **9** berühren. Verletzungsgefahr durch die scharfen Schneidezähne!

HINWEIS

- ▶ Eine neue Sägekette **9** längt sich und muss öfter nachgespannt werden. Überprüfen Sie regelmäßig nach jedem Schnitt die Kettenspannung und stellen Sie diese nach.

- ◆ Stellen Sie die Kettensäge auf eine ebene, stabile Unterlage.

- ◆ Ziehen Sie den vorderen Handschutz **1** bis zum Anschlag nach hinten, um die Kettenbremse zu lösen (siehe Ausklappseite Abb. B).
- ◆ Lösen Sie die Befestigungsschraube **11**.
- ◆ Nehmen Sie die Kettenradabdeckung **13** ab.
- ◆ Schieben Sie das Langloch der Führungsschiene **20** über die beiden herausstehenden Bolzen.
- ◆ Legen Sie die Sägekette **9** über die Zahnung des Kettenrades **19**. Führen Sie die Sägekette **9** passgenau in der auf der Führungsschiene **8**  angegebenen Richtung ein.
Ziehen Sie etwas an der Führungsschiene **8**, um die Sägekette **9** leicht vorzuspannen.
- ◆ Setzen Sie die Kettenradabdeckung **13** wieder auf.
- ◆ Ziehen Sie die Befestigungsschraube **11** wieder an.
Achten Sie aber darauf, dass Sie diese noch nicht fest anziehen.
- ◆ Drehen Sie den Kettenspanner **12** im Uhrzeigersinn, um die Spannung zu erhöhen.
- ◆ Die Sägekette **9** muss an der Schwertunterseite anliegen.
Prüfen Sie, ob sich die Sägekette **9** (bei gelöster Kettenbremse, vorderen Handschutz **1** nach hinten ziehen) von Hand über die Führungsschiene **8** ziehen lässt.
- ◆ Anschließend die Befestigungsschraube **11** fest anziehen.

HINWEIS

- ▶ Eine neue Sägekette **9** längt sich und muss öfter nachgespannt werden.

Sägekette schärfen und pflegen

⚠ VERLETZUNGSGEFAHR!

- ▶ Tragen Sie immer Schutzhandschuhe, wenn Sie die Sägekette **9** berühren. Verletzungsgefahr durch die scharfen Schneidezähne!

HINWEIS

- ▶ Eine optimal gepflegte und geschärfte Sägekette verringert die körperliche Belastung, den Verschleiß und führt zu einem guten Schnittergebnis.
- ▶ Reinigen, pflegen und schärfen Sie die Sägekette regelmäßig.
- ▶ Kontrollieren Sie die Sägekette regelmäßig auf Risse und beschädigte Niete.
- ▶ Ein Schleifbock kann an der Schleifbockhilfe **10** für den sicheren Halt während des Schleifens befestigt werden.
- ▶ Benutzen Sie nur spezielle Sägekettenrundfeilen mit einem \varnothing 4,0 mm ($\frac{5}{32}$ ") für die im Lieferumfang enthaltene Sägekette.
- ▶ In einem Schärfsatz, z. B. von Parkside, finden Sie detaillierte Informationen zum Schärfvorgang.
- ▶ Alternativ benutzen Sie ein elektrisches Kettenschärfgerät und folgen Sie den Anweisungen des Herstellers.

HINWEIS

- ▶ Im Zweifel über die Durchführung der Arbeit ist ein Austausch der Sägekette vorzunehmen.
- ▶ Lassen Sie ggf. das Schärfen der Sägekette **9** von einer Fachwerkstatt durchführen.

- Benötigtes Zubehör (nicht im Lieferumfang enthalten):
 - Sägekettenrundfeile \varnothing 4,0 mm ($\frac{5}{32}$ ")
 - Flachfeile
 - Tiefenbegrenzungslehre

- ◆ Feilen Sie nur in Vorwärtsbewegung, um Material abzunehmen.

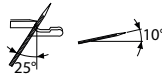
- ◆  Feilen Sie mit einem Schärfwinkel von ca. 25° bei einer Steigung von 10° zur Führungsschiene **8**.

- ◆ Überprüfen Sie den Abstand der Tiefenbegrenzung mit einer Tiefenbegrenzungslehre.

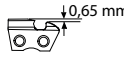
- ◆  Der richtige Abstand des Tiefenbegrenzers sollte 0,65 mm (0,025") betragen.

Wartungsintervalle

Die hier aufgeführten Angaben beziehen sich auf normale Einsatzbedingungen. Bei erschwerten Bedingungen, wie z. B. starke Staubbildung und längeren täglichen Arbeitszeiten sind die angegebenen Intervalle entsprechend zu verkürzen.

Geräteteil	Aktion	Vor Arbeitsbeginn	Wöchentlich	Bei Störung	Bei Beschädigung	Bei Bedarf
Kettenschmierung	Prüfen	X				
Sägekette 9	Prüfen und auf Schärfezustand achten	X				
	Kettenspannung kontrollieren	X				
	Schärfen					X
Führungsschiene 8	Prüfen (Abnutzung, Beschädigung)	X				
	Reinigen		X	X		
	Ersetzen				X	X

Ersatzteilbestellung

Ersatzteile bestellen

Folgende Angaben müssen bei der Ersatzteilbestellung berücksichtigt werden:

- Typ des Gerätes: Akku-Kettensäge
- Artikelnummer des Gerätes
IAN 449942_2310
- Ident-Nummer des Gerätes: PKSA 20-Li D4

HINWEIS ZUR SÄGEKETTE

- ▶ Empfohlene Sägekette:
 - Trilink 3/8 N1S-40E (10") (z. B. im LIDL-Online-Shop erhältlich)
- ▶ Beachten Sie zwingend die nachstehenden Spezifikationen bei Nachkauf von alternativen Herstellern:
 - Kettenteilung: 0,375" (9,525 mm)
 - Treibglieddicke (Nutzbreite): 1,27 mm (0,050")
 - Kettengliedanzahl: 40

ALLGEMEINE HINWEISE

- ▶ Nicht aufgeführte Ersatzteile können Sie über unsere Service-Hotline bestellen.
- ▶ Empfohlene Führungsschiene: Trilink ZLA10-40-437P
- ▶ Bei einem Austausch dürfen nur die angegebenen Führungsschienen und Sägeketten verwendet werden. Bei nicht angegebenen, unzulässigen Kombinationen besteht die Gefahr von ernsthaften Verletzungen und Schäden am Gerät.

Aktuelle Preise und Infos finden Sie unter:
www.kompnass.com

Lagerung und Transport

- ◆ Verwenden Sie stets die Abdeckung der Führungsschiene  beim Transport (siehe Ausklappseite Abb. I) und bei der Lagerung.
- ◆ Reinigen und Warten Sie das Gerät vor jeder Lagerung, siehe Kapitel „Reinigung und Wartung“.

- ◆ Tragen Sie das Gerät nur am vorderen Handgriff . Die Führungsschiene zeigt dabei nach hinten, von Ihrem Körper abgewandt (siehe Ausklappseite Abb. I).
- ◆ Lagern Sie das Gerät an einem sicheren, trockenen, frostfreien, gut belüfteten und vor Witterung geschützten Ort auf. Eine Lagerung im Freien ist nicht ratsam. Sichern Sie es auch vor unbefugtem Zugriff.
- ◆ Entleeren Sie den Öltank mit einer Absaugpumpe.

Entsorgung



Werfen Sie Elektrowerkzeuge nicht in den Hausmüll!

Das nebenstehende Symbol einer durchgestrichenen Mülltonne auf Rädern zeigt an, dass dieses Gerät der Richtlinie 2012/19/EU unterliegt. Diese Richtlinie besagt, dass Sie dieses Gerät am Ende seiner Nutzungszeit nicht mit dem normalen Haushaltsmüll entsorgen dürfen, sondern in speziell eingerichteten Sammelstellen, Wertstoffhöfen oder Entsorgungsbetrieben abgeben müssen. **Diese Entsorgung ist für Sie kostenfrei. Schonen Sie die Umwelt und entsorgen Sie fachgerecht.**

Sofern Ihr Altgerät personenbezogene Daten enthält, sind Sie selbst für deren Löschung verantwortlich, bevor Sie es zurückgeben.

Für den deutschen Markt gilt

Beim Kauf eines Neugerätes haben Sie das Recht, ein entsprechendes Altgerät an Ihren Händler zurückzugeben. Händler von Elektro- und Elektronikgeräten sowie Lebensmittelhändler, die regelmäßig Elektro- und Elektronikgeräte verkaufen, sind verpflichtet, bis zu drei Altgeräte unentgeltlich zurückzunehmen, auch ohne dass ein Neugerät gekauft wird, wenn die Altgeräte in keiner Abmessung größer als 25 cm sind. LIDL bietet Ihnen Rücknahmemöglichkeiten direkt in den Filialen und Märkten an.



Weitere Möglichkeiten zur Entsorgung des ausgedienten Produkts erfahren Sie bei Ihrer Gemeinde- oder Stadtverwaltung.



Werfen Sie Akkus nicht in den Hausmüll!

Defekte oder verbrauchte Akkus müssen gemäß Richtlinie 2006/66/EG recycelt werden. Batterien/Akkus sind als Sondermüll zu behandeln und müssen daher durch entsprechende Stellen (Händler, Fachhändler, öffentliche kommunale Stellen, gewerbliche Entsorgungsunternehmen) umweltgerecht entsorgt werden. Batterien/Akkus können giftige Schwermetalle enthalten.

Werfen Sie Batterien/Akkus daher nicht in den Hausmüll, sondern führen Sie diese einer separaten Sammlung zu. Geben Sie Batterien/Akkus nur im entladenen Zustand zurück.



Die Verpackung besteht aus umweltfreundlichen Materialien, die Sie über die örtlichen Recyclingstellen entsorgen können.



Entsorgen Sie die Verpackung umweltgerecht. Beachten Sie die Kennzeichnung auf den verschiedenen Verpackungsmaterialien und trennen Sie diese gegebenenfalls gesondert. Die Verpackungsmaterialien sind gekennzeichnet mit Abkürzungen (a) und Ziffern (b) mit folgender Bedeutung: 1-7: Kunststoffe, 20-22: Papier und Pappe, 80-98: Verbundstoffe.

Garantie der Kompernaß Handels GmbH

Sehr geehrte Kundin, sehr geehrter Kunde,

Sie erhalten auf dieses Gerät 3 Jahre Garantie ab Kaufdatum. Sofern im Lieferumfang enthalten, erhalten Sie auf die Akku-Packs der X12V und X20V Team Serie ebenfalls 3 Jahre Garantie ab Kaufdatum. Im Falle von Mängeln dieses Produkts stehen Ihnen gegen den Verkäufer des Produkts gesetzliche Rechte zu. Diese gesetzlichen Rechte werden durch unsere im Folgenden dargestellte Garantie nicht eingeschränkt.

Garantiebedingungen

Die Garantiefrist beginnt mit dem Kaufdatum. Bitte bewahren Sie den Kassenbon gut auf. Dieser wird als Nachweis für den Kauf benötigt.

Tritt innerhalb von drei Jahren ab dem Kaufdatum dieses Produkts ein Material- oder Fabrikationsfehler auf, wird das Produkt von uns – nach unserer Wahl – für Sie kostenlos repariert, ersetzt oder der Kaufpreis erstattet. Diese Garantieleistung setzt voraus, dass innerhalb der Dreijahresfrist das defekte Gerät und der Kaufbeleg (Kassenbon) vorgelegt und schriftlich kurz beschrieben wird, worin der Mangel besteht und wann er aufgetreten ist.

Wenn der Defekt von unserer Garantie gedeckt ist, erhalten Sie das reparierte oder ein neues Produkt zurück. Mit Reparatur oder Austausch des Produkts beginnt kein neuer Garantiezeitraum.

Garantiezeit und gesetzliche Mängelansprüche

Die Garantiezeit wird durch die Gewährleistung nicht verlängert. Dies gilt auch für ersetzte und reparierte Teile. Eventuell schon beim Kauf vorhandene Schäden und Mängel müssen sofort nach dem Auspacken gemeldet werden. Nach Ablauf der Garantiezeit anfallende Reparaturen sind kostenpflichtig.

Garantieumfang

Das Gerät wurde nach strengen Qualitätsrichtlinien sorgfältig produziert und vor Auslieferung gewissenhaft geprüft.

Die Garantieleistung gilt für Material- oder Fabrikationsfehler. Der Garantieumfang erstreckt sich nicht auf Produktteile, die normaler Abnutzung ausgesetzt sind und daher als Verschleißteile angesehen werden können, wie z. B. Sägeblätter, Ersatzklingen, Schleifpapiere, etc. oder auf Beschädigungen an zerbrechlichen Teilen, wie z. B. Schalter oder Teile, die aus Glas gefertigt sind.

Diese Garantie verfällt, wenn das Produkt beschädigt, nicht sachgemäß benutzt oder gewartet wurde. Für eine sachgemäße Benutzung des Produkts sind alle in der Bedienungsanleitung aufgeführten Anweisungen genau einzuhalten. Verwendungszwecke und Handlungen, von denen in der Bedienungsanleitung abgeraten oder vor denen gewarnt wird, sind unbedingt zu vermeiden.

Das Produkt ist nur für den privaten und nicht für den gewerblichen Gebrauch bestimmt. Bei missbräuchlicher und unsachgemäßer Behandlung, Gewaltanwendung und bei Eingriffen, die nicht von unserer autorisierten Serviceniederlassung vorgenommen wurden, erlischt die Garantie.

Garantieleistung gilt nicht bei

- normaler Abnutzung der Akkukapazität
- gewerblichen Gebrauch des Produktes
- Beschädigung oder Veränderung des Produktes durch den Kunden
- Missachtung der Sicherheits- und Wartungsvorschriften, Bedienungsfehler
- Schäden durch Elementarereignisse

Abwicklung im Garantiefall

Um eine schnelle Bearbeitung Ihres Anliegens zu gewährleisten, folgen Sie bitte den folgenden Hinweisen:

- Bitte halten Sie für alle Anfragen den Kassensbon und die Artikelnummer (IAN) 449942_2310 als Nachweis für den Kauf bereit.
- Die Artikelnummer entnehmen Sie bitte dem Typenschild am Produkt, einer Gravur am Produkt, dem Titelblatt der Bedienungsanleitung (unten links) oder dem Aufkleber auf der Rück- oder Unterseite des Produktes.
- Sollten Funktionsfehler oder sonstige Mängel auftreten, kontaktieren Sie zunächst die nachfolgend benannte Serviceabteilung **telefonisch** oder per **E-Mail**.
- Ein als defekt erfasstes Produkt können Sie dann unter Beifügung des Kaufbelegs (Kassensbon) und der Angabe, worin der Mangel besteht und wann er aufgetreten ist, für Sie portofrei an die Ihnen mitgeteilte Serviceanschrift übersenden.



Auf www.lidl-service.com können Sie diese und viele weitere Handbücher, Produktvideos und Installationssoftware herunterladen.

Mit diesem QR-Code gelangen Sie direkt auf die Lidl-Service-Seite (www.lidl-service.com) und können mittels der Eingabe der Artikelnummer (IAN) 449942_2310 Ihre Bedienungsanleitung öffnen.

Service

WARNUNG!

- ▶ Lassen Sie Ihre Geräte von der Service-
stelle oder einer Elektrofachkraft und nur
mit Original-Ersatzteilen reparieren. Damit
wird sichergestellt, dass die Sicherheit des
Gerätes erhalten bleibt.
- ▶ Lassen Sie den Austausch des Steckers
oder der Netzleitung immer vom Hersteller
des Gerätes oder seinem Kundendienst
ausführen. Damit wird sichergestellt, dass
die Sicherheit des Gerätes erhalten bleibt.

DE Service Deutschland

Tel.: 0800 5435 111 (kostenfrei
aus dem dt. Festnetz/Mobilfunknetz)
E-Mail: kompernass@lidl.de

AT Service Österreich

Tel.: 0800 447 744
E-Mail: kompernass@lidl.at

CH Service Schweiz

Tel.: 0800 56 44 33
E-Mail: kompernass@lidl.ch

IAN 449942_2310

Importeur

Bitte beachten Sie, dass die folgende Anschrift
keine Serviceanschrift ist. Kontaktieren Sie zunächst
die benannte Servicestelle.

Für den EU-Markt



KOMPERNASS HANDELS GMBH
BURGSTRASSE 21
44867 BOCHUM
DEUTSCHLAND
www.kompernass.com

Für den GB-Markt

Lidl Great Britain Ltd
Lidl House 14 Kingston Road
Surbiton
KT5 9NU

Original-Konformitätserklärung

Wir, KOMPERNASS HANDELS GMBH, Dokumentenverantwortlicher: Herr Semi Uguzlu, BURGSTR. 21, 44867 BOCHUM, DEUTSCHLAND, erklären hiermit, dass dieses Gerät mit den folgenden Normen, normativen Dokumenten und EG-Richtlinien übereinstimmt:

Maschinenrichtlinie (2006/42/EG)

Elektromagnetische Verträglichkeit (2014/30/EU)

Richtlinie für Geräuschemission (2000/14/EG), (2005/88/EG)

Zusätzlich wird entsprechend der Geräuschemissionsrichtlinie 2000/14/EG bestätigt:

Schalleistungspegel L_{WA} : Gemessen: 94,8 dB (A), Garantiert: 98 dB (A)

RoHS-Richtlinie (2011/65/EU)*

* Die alleinige Verantwortung für die Ausstellung dieser Konformitätserklärung trägt der Hersteller. Der oben beschriebene Gegenstand der Erklärung erfüllt die Vorschriften der Richtlinie 2011/65/EU des Europäischen Parlaments und des Rates vom 8. Juni 2011 zur Beschränkung der Verwendung bestimmter gefährlicher Stoffe in Elektro- und Elektronikgeräten.

Angewandte harmonisierte Normen

EN 62841-1:2015/A11:2022

EN 62841-4-1:2020

EN IEC 55014-1:2021

EN IEC 55014-2:2021

EN IEC 63000:2018

Typ/Gerätebezeichnung: Akku-Kettensäge 20 V PKSA 20-Li D4

Herstellungsjahr: 03-2024

Seriennummer: IAN 449942_2310

Bochum, 04.02.2024



Semi Uguzlu

- Qualitätsmanager -

Technische Änderungen im Sinne der Weiterentwicklung sind vorbehalten.



Dieses Zeichen bestätigt, dass das Produkt den in Großbritannien geltenden Anforderungen an die Produktsicherheit entspricht.

Ersatz-Akku und Ladegerät Bestellung

Sie können Ersatz-Akku oder ein Ladegerät bequem im Internet unter www.kompernass.com dauerhaft nachbestellen.



Scannen Sie den QR-Code mit Ihrem Smartphone/Tablet.
Mit diesem QR-Code gelangen Sie direkt auf unsere Webseite und können die verfügbaren Ersatzteile einsehen und bestellen.

HINWEIS

- ▶ Sollten Sie Probleme mit der Online-Bestellung haben, können Sie sich telefonisch oder per E-Mail an unser Servicecenter wenden.
- ▶ Geben Sie immer die Artikelnummer (IAN) 449942_2310 bei Ihrer Bestellung mit an.
- ▶ Bitte beachten Sie, dass nicht für alle Lieferländer eine Online-Bestellung von Ersatzteilen möglich ist.

KOMPERNASS HANDELS GMBH

BURGSTRASSE 21

44867 BOCHUM

GERMANY

www.kompernass.com

Last Information Update · Tilstand af information · Version des informations

Stand van de informatie · Stand der Informationen: 07 / 2023 · Ident.-No.: PKSA20-LiD4-072023-1

IAN 449942_2310