

HÄNGEMATTE MIT GESTELL HAMMOCK WITH FRAME HAMAC AVEC SUPPORT



(DE) (AT) (CH)

HÄNGEMATTE MIT GESTELL

Gebrauchsanweisung

(FR) (BE)

HAMAC AVEC SUPPORT

Notice d'utilisation

(PL)

HAMAK Z PODSTAWĄ

Instrukcja użytkowania

(SK)

HOJDACIA SIŤ SO STOJANOM

Návod na používanie

(DK)

HÆNGEKØJE MED STATIV

Brugervejledning

(HU)

FÜGGŐÁGY

Használati útmutató

(HR)

VIŠEĆA LEŽALJKA S POSTOLJEM

Upute za uporabu

(BG)

ХАМАК СЪС СТОЙКА

Ръководството за използване

(GB) (IE)

HAMMOCK WITH FRAME

Instructions for use

(NL) (BE)

HANGMAT MET ONDERSTEL

Gebruiksaanwijzing

(CZ)

ZÁVĚSNÁ SÍŤ SE STOJANEM

Návod k použití

(ES)

HAMACA CON SOPORTE

Instrucciones de uso

(IT)

AMACA CON SUPPORTO

Istruzioni d'uso

(SI)

VIŠEĆA MREŽA S STOJALOM

Navodilo za uporabo

(RO)

HAMAC CU SUPORT

Instrucțiuni de utilizare

(GR)

ΑΙΩΡΑ ΜΕ ΒΑΣΗ

Οδηγίες χρήσης

IAN 408340_2207

(DE) (AT) (CH) (GB) (IE) (FR) (BE) (NL)
(PL) (CZ) (SK) (ES) (DK) (IT) (HU) (SI)
(HR) (RO) (BG) (GR)

A

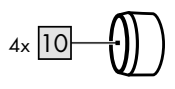
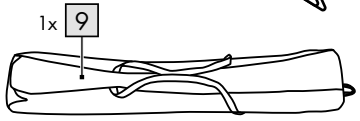
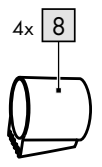
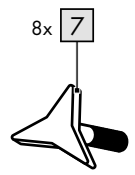
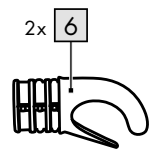
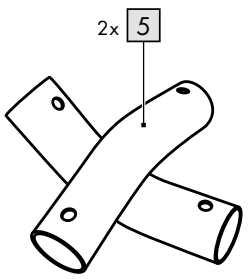
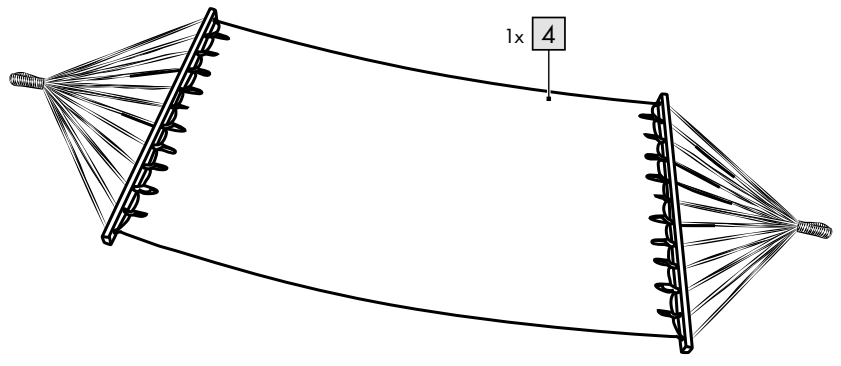
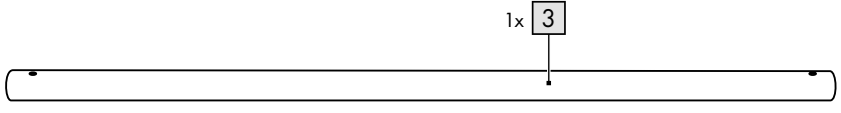
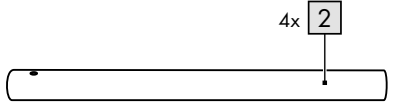
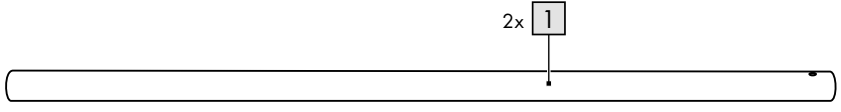

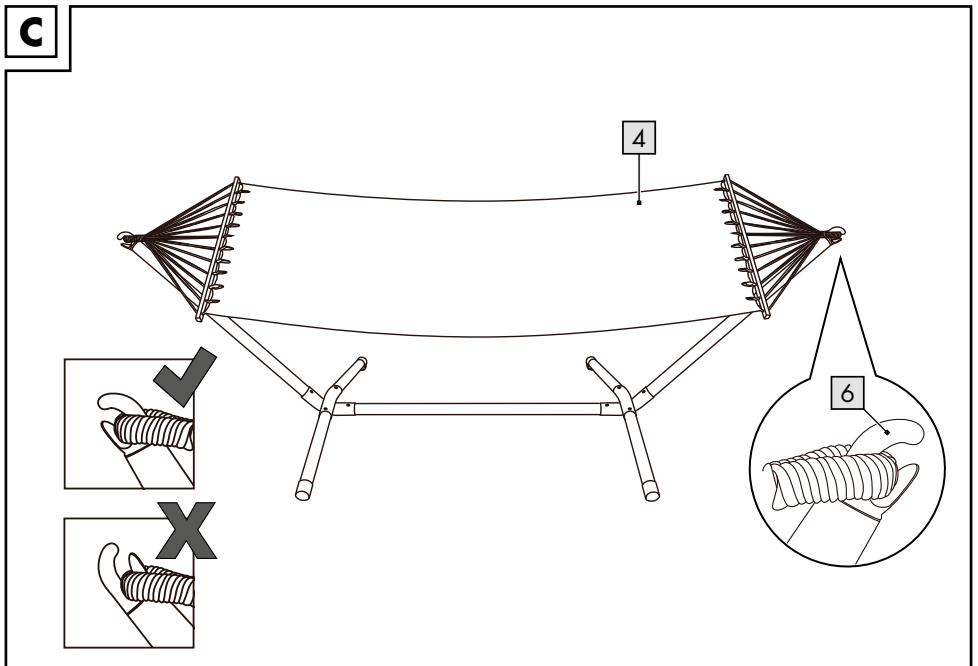
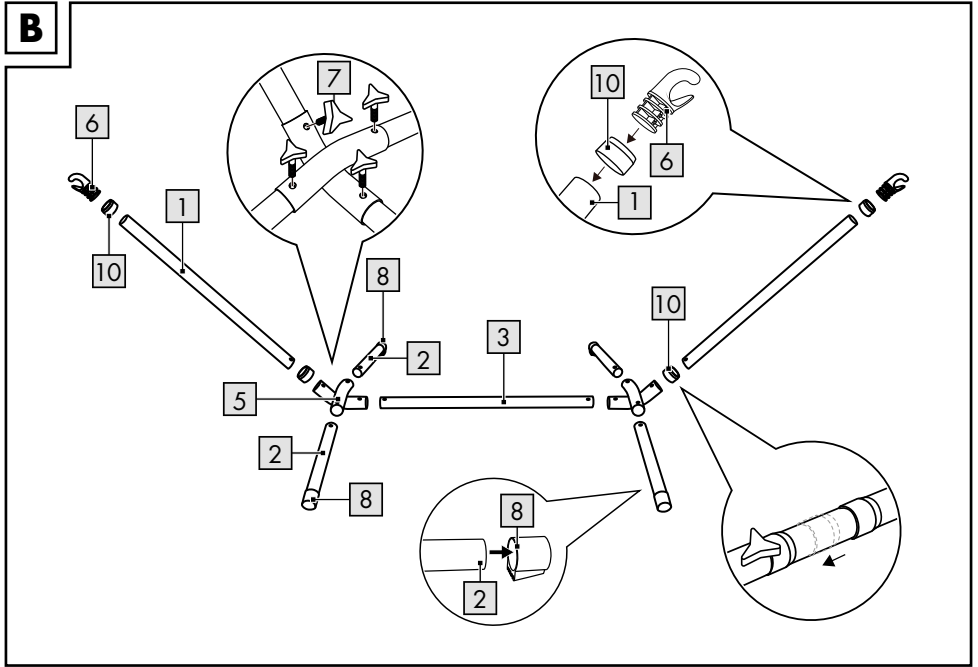

D

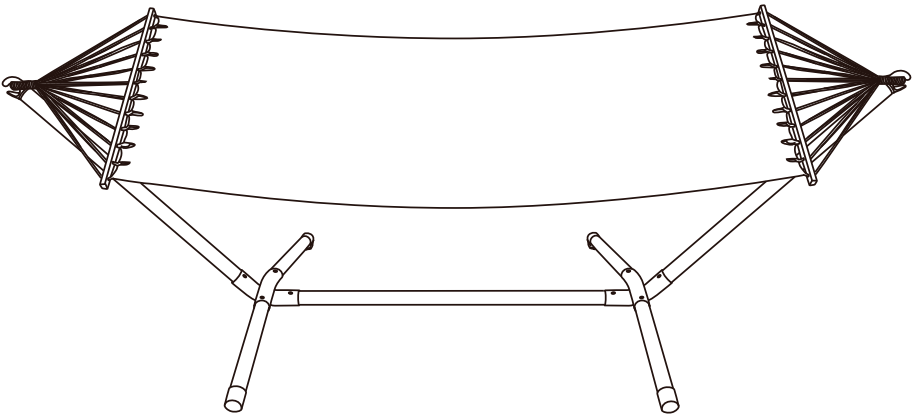

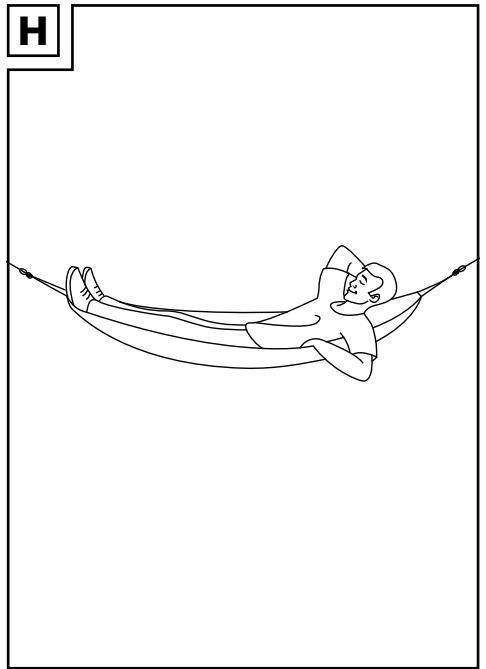
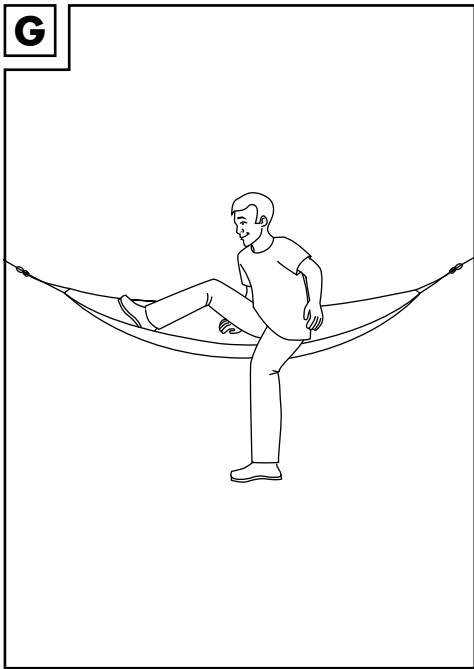
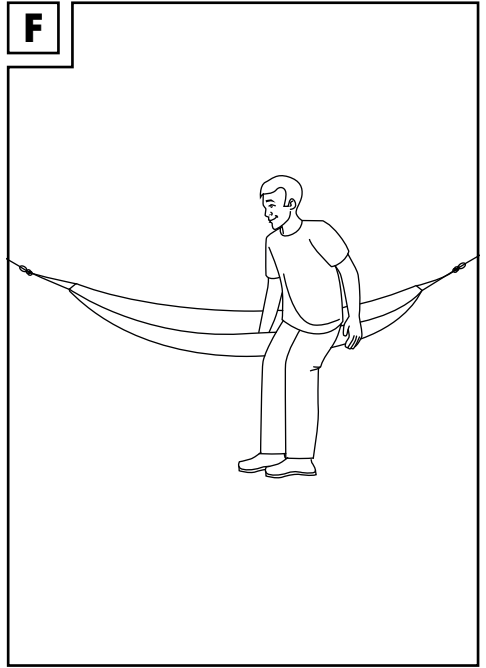
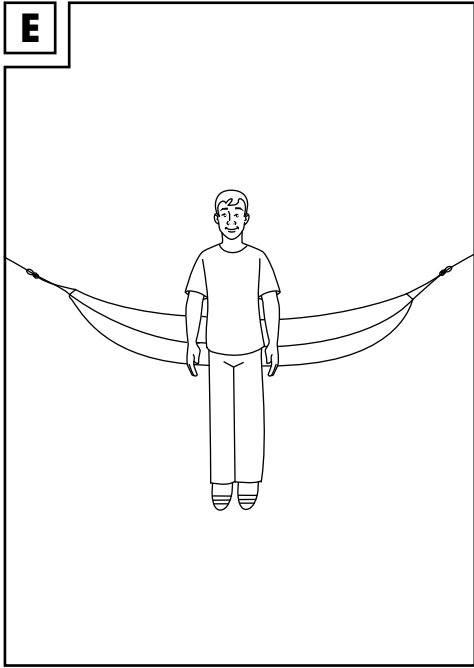

Herzlichen Glückwunsch!

Mit Ihrem Kauf haben Sie sich für einen hochwertigen Artikel entschieden. Machen Sie sich vor der ersten Verwendung mit dem Artikel vertraut.



Lesen Sie hierzu aufmerksam die nachfolgende Gebrauchsanweisung.

Benutzen Sie den Artikel nur wie beschrieben und für die angegebenen Einsatzbereiche. Bewahren Sie diese Gebrauchsanweisung gut auf. Händigen Sie alle Unterlagen bei Weitergabe des Artikels an Dritte ebenfalls mit aus.

Lieferumfang (Abb. A)

- 2 x Stange mit einem Bohrloch (1)
- 4 x Stange mit Füßen (2)
- 1 x Stange mit zwei Bohröchern (3)
- 1 x Hängematte (4)
- 2 x Anschlusskreuz (5)
- 2 x Haken (6)
- 8 x Flügelschraube (7)
- 4 x Fußkappe (8)
- 1 x Aufbewahrungstasche (9)
- 4 x Gummiring (10)
- 1 x Gebrauchsanweisung

Technische Daten

Maße: ca. 290 x 120 x 110 cm (L x B x H)
Liegefläche: ca. 200 x 100 cm (L x B)



Maximale Belastung: 100 kg



Herstellungsdatum (Monat/Jahr):
12/2022

Bestimmungsgemäße Verwendung

Der Artikel dient als Liegemöglichkeit für eine Person bis 100 kg ab 12 Jahren. Der Artikel ist für den privaten Gebrauch bestimmt.

Sicherheitshinweise

Wichtig: Lesen Sie diese Gebrauchsanweisung sorgfältig und bewahren Sie diese unbedingt auf!

Lebensgefahr!

- Lassen Sie Kinder niemals unbeaufsichtigt mit dem Verpackungsmaterial. Es besteht Erstickungsgefahr.
- Achtung. Aufgrund von Öffnungen, die eine potentielle Strangulationsgefahr darstellen können, ist dieser Artikel nicht für die unbeaufsichtigte Nutzung durch Kinder geeignet.
- Achtung. Nicht für Personen unter 12 Jahren geeignet.

Verletzungsgefahr!

- Materialveränderung durch Wettereinflüsse! Sonne, UV-Strahlung, Regen, relative Luftfeuchtigkeit sowie Temperaturen beeinflussen das Material. Es besteht die Gefahr, dass der Artikel durch Materialveränderung nicht den angegebenen Belastungen standhält und somit eine Verletzungsgefahr darstellt. Setzen Sie den Artikel nicht unnötig lange Wettereinflüssen aus.
- Halten Sie den Artikel von Kindern fern.
- Der Artikel ist kein Spielzeug.
- Verwenden Sie den Artikel nur zum angegebenen Zweck.
- Der Aufbau sollte immer durch einen Erwachsenen erfolgen.
- Achten Sie darauf, dass der Artikel nicht als Schaukel, Klettergerüst oder Turngerät verwendet wird. Stellen Sie sich nicht in den Artikel, steigen Sie nicht zuerst mit den Füßen ein und stecken Sie Ihren Kopf nicht durch die Aufhängeschnüre.
- Seile und Stoffe nutzen ab und können brüchig werden. Prüfen Sie den Artikel vor jedem Gebrauch auf Beschädigungen oder Abnutzungen. Der Artikel darf nur in einwandfreiem Zustand verwendet werden!
- Verwenden Sie nur das vom Hersteller bestätigte Zubehör und entsprechende Ersatzteile.
- Verwenden Sie den Artikel nicht über festgestampfter Erde, Zement-, Asphalt- oder anderen harten Böden.

- Benutzen Sie den Artikel wenn möglich nur auf Böden mit stoßdämpfenden Eigenschaften, wie Teppich oder Grasboden im Freien, um das Verletzungsrisiko beim Hinausfallen aus der Hängematte zu minimieren.
- Überprüfen Sie vor der Verwendung unbedingt, ob der Artikel korrekt aufgehängt wurde.
- Beachten Sie einen ausreichenden Freiraum von min. 1,5 m zu den ausschlagenden Seiten.

Montage

1. Montieren Sie die Hängeliege gemäß den Abbildungen B und C.

Achtung. Die Richtung der Haken (ó) muss der Anweisung in Abb. C entsprechen. Eine falsche Montage kann zu schweren Verletzungen führen.

Verwendung

Wichtig!

Lassen Sie sich von einer zweiten Person beim Ein- und Aussteigen aus dem Artikel helfen, um die Gefahr des Herausfallens zu minimieren. Überprüfen Sie stets vor jedem Gebrauch, dass der Artikel richtig aufgehängt worden ist.

Ein- und Aussteigen aus dem Artikel ohne Hilfe einer zweiten Person

1. Stellen Sie sich dicht mittig vor den Artikel (Abb. E).
2. Balancieren Sie den Artikel mit einer Hand aus. (Abb. F)
3. Setzen Sie sich vorsichtig in den Artikel und balancieren Sie ihn dabei mit der Hand aus. (Abb. G)
4. Legen Sie sich vollständig in den Artikel. (Abb. H).

Lagerung, Reinigung

Bei Lagerung im Außenbereich sollte der Artikel mit einer Plane abgedeckt werden. Achten Sie auf ausreichend Luftzirkulation und halten Sie die Plane trocken. Lagern Sie den Artikel bei Nichtbenutzung immer trocken und sauber bei Raumtemperatur. Nur mit einem feuchten Reinigungstuch reinigen und anschließend trockenwischen. **WICHTIG!** Nie mit scharfen Reinigungsmitteln reinigen.

Hinweise zur Entsorgung



Entsorgen Sie den Artikel und die Verpackungsmaterialien entsprechend den aktuellen örtlichen Vorschriften.

Bewahren Sie Verpackungsmaterialien (wie z. B. Folienbeutel) für Kinder unerreikbaar auf. Weitere Informationen zur Entsorgung des ausgesdienten Artikels erhalten Sie bei Ihrer Gemeinde- oder Stadtverwaltung. Entsorgen Sie den Artikel und die Verpackung umweltschonend.



Der Recycling-Code dient der Kennzeichnung verschiedener Materialien zur Rückführung in den Wiederverwertungskreislauf (Recycling). Der Code besteht aus einem Recyclingsymbol für den Verwertungskreislauf und einer Nummer, die das Material kennzeichnet.

Hinweise zur Garantie und Serviceabwicklung

Der Artikel wurde mit großer Sorgfalt und unter ständiger Kontrolle produziert. DELTA-SPORT HANDELSKONTOR GmbH räumt privaten Endkunden auf diesen Artikel drei Jahre Garantie ab Kaufdatum (Garantiefrist) nach Maßgabe der folgenden Bestimmungen ein. Die Garantie gilt nur für Material- und Verarbeitungsfehler. Die Garantie erstreckt sich nicht auf Teile, die der normalen Abnutzung unterliegen und deshalb als Verschleißteile anzusehen sind (z. B. Batterien) sowie nicht auf zerbrechliche Teile, z. B. Schalter, Akkus oder Teile, die aus Glas gefertigt sind. Ansprüche aus dieser Garantie sind ausgeschlossen, wenn der Artikel unsachgemäß oder missbräuchlich oder nicht im Rahmen der vorgesehenen Bestimmung oder des vorgesehenen Nutzungsumfangs verwendet wurde oder Vorgaben in der Anleitung/Anweisung nicht beachtet wurden, es sei denn, der Endkunde weist nach, dass ein Material- oder Verarbeitungsfehler vorliegt, der nicht auf einem der vorgenannten Umstände beruht.

Ansprüche aus der Garantie können nur innerhalb der Garantiefrist unter Vorlage des Originalkassenbelegs geltend gemacht werden.

Bitte bewahren Sie deshalb den Originalkassenbeleg auf. Die Garantifrist wird durch etwaige Reparaturen aufgrund der Garantie, gesetzlicher Gewährleistung oder Kulanz nicht verlängert. Dies gilt auch für ersetzte und reparierte Teile. Bitte wenden Sie sich bei Beanstandungen zunächst an die untenstehende Service-Hotline oder setzen Sie sich per E-Mail mit uns in Verbindung. Liegt ein Garantiefall vor, wird der Artikel von uns – nach unserer Wahl – für Sie kostenlos repariert, ersetzt oder der Kaufpreis erstattet. Weitere Rechte aus der Garantie bestehen nicht. Ihre gesetzlichen Rechte, insbesondere Gewährleistungsansprüche gegenüber dem jeweiligen Verkäufer, werden durch diese Garantie nicht eingeschränkt.

IAN: 408340_2207

DE Kundenservice Deutschland

Tel.: 0800 5435 111

E-Mail: deltasport@lidl.de

AT Service Österreich

Tel.: 0800 447744

E-Mail: deltasport@lidl.at

CH Service Schweiz

Tel.: 0800 56 44 33

E-Mail: deltasport@lidl.ch

Congratulations!

You have chosen to purchase a high-quality product. Familiarise yourself with the product before using it for the first time.

 **Read the following instructions for use carefully.**

Use the product only as described and only for the given areas of application. Store these instructions for use carefully. When passing the product on to third parties, please also hand over all accompanying documents.

Scope of delivery (fig. A)

2 x rod with one borehole (1)

4 x rod with bases (2)

1 x rod with two boreholes (3)

1 x hammock (4)

2 x connecting crosspiece (5)

2 x hook (6)

8 x wing screw (7)

4 x base cap (8)

1 x storage bag (9)

4 x rubber ring (10)

1 x instructions for use

Technical data

Dimensions: approx. 290 x 120 x 110cm

(L x W x H)

Reclining surface: approx. 200 x 100cm (L x W)



Maximum load: 100 kg



Date of manufacture (month/year):

12/2022

Intended use

The product is for lying down and resting by a person over the age of 12 with a maximum weight of 100kg. The product is intended for private use.

Safety instructions

Important: Read these instructions for use carefully and be sure to keep it handy!

Danger to life!

- Never leave children unsupervised with the packaging material. Risk of suffocation.
- Warning. The product is not suitable for use by unsupervised children due to openings that represent a potential risk of strangulation.
- Warning. Not suitable for children under 12.

Risk of injury!

- Change in material due to the weather conditions! The material is affected by sun, UV radiation, rain, relative air humidity, and temperature.
There is a risk that the product will not withstand the specified loads thus pose a risk of injury due to changes in the material. Do not expose the product needlessly to long-term weather effects.
- Keep the product away from children.
- The product is not a toy.
- Use the product only for its intended purpose.
- An adult should always assemble the product.
- Do not allow the product to be used as a swing, for climbing on, or as gymnastics equipment. Do not stand up in the product, do not climb in feet first, and do not put your head between the suspension cords.
- Ropes and materials wear out and can become fragile. Check the product for damage or wear before each use. The product may be used only when in good working order and condition!
- Use only the manufacturer's recommended accessories and appropriate replacement parts.
- Do not use the product over rammed earth, cement, asphalt, or other hard surfaces.
- If possible, use the product only on surfaces that can absorb impacts, such as carpets or outdoor grass surfaces so as to minimise the risk of injury when falling out of the hammock.
- Before using, be absolutely sure that the product has been suspended correctly.
- Keep a sufficient minimum clearance of 1.5m from the sides as they swing out.

Assembly

1. Assemble the hammock as described in figs. B and C.

Warning. The hooks (6) must be pointing in the direction indicated in fig. C. Incorrect assembly can lead to serious injury.

Use

Important!

When getting into and out of the product, have someone else help you in order to minimise the risk of falling out. Always check that the product has been correctly suspended before each use.

Getting into and out of the product without the help of a second person

1. Stand close to the middle of the product (fig. E).
2. Hold the product steady with one hand. (Fig. F)
3. Sit down carefully in the product while holding it steady with your hand. (Fig. G).
4. Lie down full length in the product. (Fig. H).

Storage, cleaning

When stored outdoors the product should be covered by a tarpaulin. Make sure that there is adequate air circulation and keep the tarpaulin dry. When not in use, always store the product clean and dry at room temperature. Only clean the product with a damp cloth and wipe dry afterwards. **IMPORTANT!** Never clean the product with harsh cleaning agents.

Disposal



Dispose of the product and packaging materials in accordance with current local regulations. Store the packaging materials (foil bags, for example) out of the reach of children. For further information about disposal of the product no longer needed, contact your local council. Dispose of the product and the packaging in an environmentally friendly manner.



The Recycling Code distinguishes different materials to be returned for recycling. The Code consists of the recycling symbol for the recycling process and a number that identifies the material.

Notes on the guarantee and service handling

The product was produced with great care and under continuous quality control. DELTA-SPORT HANDELSKONTOR GmbH gives private end customers a three-year guarantee on this product from the date of purchase (guarantee period) in accordance with the following provisions.

The guarantee is only valid for material and manufacturing defects. The guarantee does not cover parts subject to normal wear and tear that are thus considered wear parts (e.g. batteries) or fragile parts such as switches, rechargeable batteries, or parts made of glass.

Claims under this guarantee are excluded if the product has been used incorrectly, improperly, or contrary to the intended purpose, or if the provisions in the instructions for use were not observed, unless the end customer proves that a material or manufacturing defect exists that was not caused by one of the aforementioned circumstances.

Claims under the guarantee can only be made within the guarantee period by presenting the original sales receipt. Please therefore keep the original sales receipt. The guarantee period is not extended by any repairs carried out under the guarantee, under statutory guarantees, or as a gesture of goodwill. This also applies to replaced and repaired parts.

If you wish to make a claim please first contact the service hotline mentioned below or contact us by e-mail. If there is a guarantee case, then the product will be repaired or replaced free of charge to you or the purchase price will be refunded, depending on our choice. Your legal rights, in particular guarantee claims against the respective seller, are not limited by this guarantee.

IAN: 408340_2207

GB Service Great Britain
Tel.: 0800 404 7657
E-Mail: deltasport@lidl.co.uk

IE Service Ireland
Tel.: 1800 101010
E-Mail: deltasport@lidl.ie

Félicitations !

Vous venez d'acquérir un article de grande qualité. Avant la première utilisation, familiarisez-vous avec l'article.



Pour cela, veuillez lire attentivement la notice d'utilisation suivante.

Utilisez l'article uniquement comme indiqué et pour les domaines d'utilisation mentionnés. Conservez bien cette notice d'utilisation. Si vous cédez l'article à un tiers, veuillez à lui remettre l'ensemble de la documentation.

Contenu de la livraison (fig. A)

- 2 barre avec un trou (1)
- 4 barre avec pieds (2)
- 1 barre avec deux trous (3)
- 1 hamac (4)
- 2 croix de connexion (5)
- 2 crochet (6)
- 8 vis à ailettes (7)
- 4 capuchon pour les pieds (8)
- 1 sac de rangement (9)
- 4 x anneau en caoutchouc (10)
- 1 notice d'utilisation

Données techniques

Dimensions : env. 290 x 120 x 110 cm (L x l x h)

Surface de couche : env. 200 x 100 cm (L x l)



Charge maximale : 100 kg



Date de fabrication (mois/année) :
12/2022

Utilisation conforme

L'article est conçu pour qu'une personne jusqu'à 100 kg et à partir de 12 ans puisse s'allonger dessus. L'article est destiné uniquement à un usage privé.

Consignes de sécurité

Important : Lisez attentivement cette notice d'utilisation et conservez-la absolument !



Danger de mort !

- Ne laissez jamais des enfants manipuler le matériau d'emballage sans surveillance. Danger d'étouffement.
- Attention. En raison des ouvertures, qui peuvent présenter un risque de strangulation potentiel, l'article n'est pas adapté à une utilisation par des enfants sans surveillance.
- Attention. Ne convient pas aux enfants de moins de 12 ans.



Risque de blessure !

- Modification du matériau en fonction des influences météorologiques ! Le soleil, les rayons UV, la pluie, l'humidité relative et les températures influencent le matériau. L'article risque de ne pas résister aux conditions spécifiées si son matériau subit des modifications, ce qui peut entraîner un risque de blessure. N'exposez pas l'article aux influences météorologiques pendant une période inutilement longue.
- Tenez l'article hors de portée des enfants.
- Cet article n'est pas un jouet.
- Utilisez l'article uniquement pour son usage prévu.
- Le montage doit toujours être assuré par un adulte.
- Veillez à ce que l'article ne soit pas utilisé comme une balançoire, une structure d'escalade ou un équipement de gymnastique. Ne vous tenez pas debout dans l'article, ne montez pas les pieds en premier et ne passez pas votre tête entre les cordes de suspension.
- Les cordes et les tissus sont sujets à l'usure et peuvent devenir cassants. Avant chaque utilisation, vérifiez que l'article ne montre aucun signe de dégradation ou d'usure. L'article ne doit être utilisé qu'en parfait état !
- N'utilisez que des accessoires et des pièces de rechange appropriés et confirmés par le fabricant.

- Ne pas utiliser l'article sur de la terre battue, du ciment, de l'asphalte ou d'autres surfaces dures.
- Dans la mesure du possible, n'utilisez l'article que sur des sols ayant des propriétés d'absorption des chocs, comme la moquette ou le gazon extérieur, afin de minimiser le risque de blessure en cas de chute du hamac.
- Avant de l'utiliser, assurez-vous bien que l'article a été accroché correctement.
- Respectez une distance suffisante de 1,5 m minimum par rapport aux côtés qui oscillent.

Montage

1. Montez le hamac comme illustré sur les figures B et C.

Attention. L'orientation des crochets (δ) doit correspondre aux indications de la fig. C. Un montage incorrect peut occasionner des blessures graves.

Utilisation

Important !

Demandez à une deuxième personne de vous aider à entrer et sortir de l'article pour minimiser le risque de chute. Avant chaque utilisation, vérifiez toujours que l'article est correctement suspendu.

Entrer et sortir de l'article sans l'aide d'une deuxième personne

1. Tenez-vous près du centre de l'article (fig. E).
2. Équilibrez l'article avec une main. (Fig. F)
3. Asseyez-vous avec précaution dans l'article tout en le tenant en équilibre avec votre main. (Fig. G).
4. Installez-vous complètement dans l'article. (Fig. H).

Stockage, nettoyage

Pour un stockage en extérieur, l'article doit être recouvert d'une bâche. Assurez une circulation de l'air suffisante et maintenez la bâche au sec. Lorsque vous n'utilisez pas l'article, rangez-le toujours dans un endroit sec et propre à une température ambiante. Nettoyez l'article uniquement avec un chiffon de nettoyage humide, puis l'essuyez. **IMPORTANT !** Ne jamais laver avec des produits de nettoyage agressifs.

Mise au rebut



Ce produit est recyclable. Il est soumis à la responsabilité élargie du fabricant et est collecté séparément.



MANUEL
À DÉPOSER DANS
LE BAC DE TRI



LE TRI
+ FACILE

ÉLÉMENTS
D'EMBALLAGE



Séparez les éléments avant de trier



FR

Ce produit
se recycle

À DÉPOSER
EN MAGASIN

À DÉPOSER
EN DÉCHÈTERIE



Points de collecte sur www.quefairemedesdechets.fr
Privilégiez la réparation ou le don de votre produit !



Éliminez le produit et les matériaux d'emballage conformément aux réglementations locales actuelles en vigueur. Conservez les matériaux d'emballage (comme les sachets en plastique) hors de portée des enfants. Vous obtiendrez plus d'informations relatives à l'élimination du produit usagé auprès de votre commune ou de votre municipalité. Éliminez le produit et l'emballage dans le respect de l'environnement.



Le code de recyclage est utilisé pour identifier les différents matériaux à retourner dans le cycle de recyclage. Ce code se compose du symbole de recyclage, représentant le cycle de recyclage ainsi que d'un numéro identifiant le matériau.

Indications concernant la garantie et le service après-vente

L'article a été produit avec grand soin et sous un contrôle constant. DELTA-SPORT HANDELS-KONTOR GmbH accorde au client final privé une garantie de trois ans sur cet article à compter de la date d'achat (période de garantie) conformément aux dispositions suivantes. La garantie ne vaut que pour les défauts de matériaux et de fabrication. La garantie ne couvre pas les pièces soumises à une usure normale, lesquelles doivent donc être considérées comme des pièces d'usure (comme par ex. les piles),

de même qu'elle ne couvre pas les pièces fragiles, telles que les interrupteurs, les batteries ou les pièces fabriquées en verre.

Les réclamations au titre de cette garantie sont exclues si l'article a été utilisé de manière abusive ou inappropriée, hors du cadre de son usage ou du champ d'application prévu ou si les instructions de la notice d'utilisation n'ont pas été respectées, à moins que le client final ne prouve que l'article présentait un défaut de matériau ou de fabrication n'étant pas dû à l'une des conditions mentionnées ci-dessus.

Les réclamations au titre de la garantie ne peuvent être adressées pendant la période de garantie qu'en présentant le ticket de caisse original. Veuillez pour cela conserver le ticket de caisse original. Ceci s'applique également aux pièces remplacées et réparées.

Si vous avez des plaintes à formuler, veuillez d'abord contacter le service d'assistance téléphonique ci-dessus ou nous contacter par courrier électronique.

Si le cas est couvert par la garantie, nous nous engageons - à notre appréciation - à réparer ou à remplacer l'article gratuitement pour vous ou à vous rembourser le prix d'achat. Aucun autre droit ne découle de la garantie.

Vos droits légaux, en particulier les droits de garantie contre le vendeur concerné, ne sont pas limités par cette garantie.

Article L217-16 du Code de la consommation

Lorsque l'acheteur demande au vendeur, pendant le cours de la garantie commerciale qui lui a été consentie lors de l'acquisition ou de la réparation d'un bien meuble, une remise en état couverte par la garantie, toute période d'immobilisation d'au moins sept jours vient s'ajouter à la durée de la garantie qui restait à courir.

Cette période court à compter de la demande d'intervention de l'acheteur ou de la mise à disposition pour réparation du bien en cause, si cette mise à disposition est postérieure à la demande d'intervention.

Indépendamment de la garantie commerciale souscrite, le vendeur reste tenu des défauts de conformité du bien et des vices rédhibitoires dans les conditions prévues aux articles L217-4 à L217-13 du Code de la consommation et aux articles 1641 à 1648 et 2232 du Code Civil.

Article L217-4 du Code de la consommation

Le vendeur livre un bien conforme au contrat et répond des défauts de conformité existant lors de la délivrance. Il répond également des défauts de conformité résultant de l'emballage, des instructions de montage ou de l'installation lorsque celle-ci a été mise à sa charge par le contrat ou a été réalisée sous sa responsabilité.

Article L217-5 du Code de la consommation

Le bien est conforme au contrat :

1° S'il est propre à l'usage habituellement attendu d'un bien semblable et, le cas échéant :

- s'il correspond à la description donnée par le vendeur et possède les qualités que celui-ci a présentées à l'acheteur sous forme d'échantillon ou de modèle ;
- s'il présente les qualités qu'un acheteur peut légitimement attendre eu égard aux déclarations publiques faites par le vendeur, par le producteur ou par son représentant, notamment dans la publicité ou l'étiquetage ;

2° Ou s'il présente les caractéristiques définies d'un commun accord par les parties ou être propre à tout usage spécial recherché par l'acheteur, porté à la connaissance du vendeur et que ce dernier a accepté.

Article L217-12 du Code de la consommation

L'action résultant du défaut de conformité se prescrit par deux ans à compter de la délivrance du bien.

Article 1641 du Code civil

Le vendeur est tenu de la garantie à raison des défauts cachés de la chose vendue qui la rendent impropre à l'usage auquel on la destine, ou qui diminuent tellement cet usage que l'acheteur ne l'aurait pas acquise, ou n'en aurait donné qu'un moindre prix, s'il les avait connus.

Article 1648 1er alinéa du Code civil

L'action résultant des vices rédhibitoires doit être intentée par l'acquéreur dans un délai de deux ans à compter de la découverte du vice.

Les pièces détachées indispensables à l'utilisation du produit sont disponibles pendant la durée de la garantie du produit.

IAN : 408340_2207

FR Service France

Tel. : 0800 919 270

E-Mail : deltasport@lidl.fr

BE Service Belgique

Tel. : 0800 12089

E-Mail : deltasport@lidl.be

Gefeliciteerd!

Met uw aankoop hebt u voor een hoogwaardig artikel gekozen. Zorg ervoor dat u voor het eerste gebruik met het artikel vertrouwd raakt.

 **Lees hiervoor de volgende gebruiksaanwijzing zorgvuldig door.**

Gebruik het artikel alleen zoals omschreven en voor het aangegeven doel. Bewaar deze gebruiksaanwijzing goed. Geef alle documenten mee als u het artikel aan iemand anders geeft.

In het leveringspakket inbegrepen (afb. A)

- 2 x stang met één boograt (1)
- 4 x stang met poten (2)
- 1 x stang met twee boogaten (3)
- 1 x hangmat (4)
- 2 x aansluitkruis (5)
- 2 x haak (6)
- 8 x vleugelschroef (7)
- 4 x pootdop (8)
- 1 x opbergtas (9)
- 4 x rubberen ring (10)
- 1 x gebruiksaanwijzing

Technische gegevens

Afmetingen: ca. 290 x 120 x 110 cm (l x b x h)

Ligvlak: ca. 200 x 100 cm (l x b)



Maximale belasting: 100 kg



Productiedatum (maand/jaar):
12/2022

Voorgeschreven gebruik

Het artikel dient als ligmogelijkheid voor één persoon tot 100 kg vanaf 12 jaar. Het artikel is bestemd voor privégebruik.

Veiligheidsinstructies

Belangrijk: Lees deze gebruiksaanwijzing zorgvuldig en berg ze onvoorwaardelijk op!

Levensgevaar!

- Laat kinderen nooit zonder toezicht met het verpakkingsmateriaal. Er bestaat verstikkingsgevaar.
- Waarschuwing. Op grond van openingen die een potentieel ophangingsgevaar kunnen vormen, is dit artikel niet geschikt voor het gebruik door kinderen zonder toezicht.
- Waarschuwing. Niet geschikt voor personen jonger dan 12 jaar.

Gevaar voor blessures!

- Verandering van het materiaal door weersinvloeden! Zon, ultraviolette straling, regen, relatieve luchtvochtigheid en temperaturen beïnvloeden het materiaal.
Het gevaar bestaat dat het artikel door verandering van het materiaal niet tegen de aangegeven vormen van belasting bestand is en bijgevolg een gevaar voor blessures vormt. Stel het artikel niet onnodig bloot aan langdurige weersinvloeden.
- Houd het artikel buiten het bereik van kinderen.
- Het artikel is geen speelgoed.
- Gebruik het artikel alleen voor het aangegeven doeleinde.
- De montage dient altijd door een volwassene te gebeuren.
- Let erop dat het artikel niet als schommel, klimrek of gymnastiektoestel gebruikt wordt. Ga niet rechtop in het artikel staan, stap niet eerst met de voeten in en steek uw hoofd niet door de ophangtouwen.
- Touwen en stoffen verslijten en kunnen broos worden. Controleer het artikel telkens vóór gebruik op beschadigingen of slijtageverschijnselen. Het artikel mag uitsluitend in een perfecte staat gebruikt worden!
- Gebruik alleen de door de fabrikant bevestigde accessoires en passende reserveonderdelen.
- Gebruik het artikel niet over vastgestampte aarde, cement, asfalt- of andere harde vloeren.
- Gebruik het artikel zo mogelijk alleen op vloeren met schokdempende eigenschappen, zoals tapijt of een met gras begroeide bodem in de open lucht, om het risico voor blessures tot een minimum te herleiden indien u uit de hangmat valt.

- Controleer vóór gebruik in ieder geval, of het artikel correct opgehangen werd.
- Neem voldoende vrije ruimte van min. 1,5 m tot de zijkanen van een bewegende hangmat in acht.

Montage

1. Monteer de hangstoel in overeenstemming met de afbeeldingen B en C.

Waarschuwing. De richting van de haken (6) moet met de aanwijzing in afb. C overeenstemmen. Een verkeerde montage kan tot ernstige blessures leiden.

Gebruik

Belangrijk!

Laat u door een tweede persoon bij het instappen in en het uitstappen uit het artikel helpen om het risico, uit de hangmat te vallen, tot een minimum te herleiden. Controleer steeds telkens vóór gebruik, of het artikel correct opgehangen werd.

Instappen in en uitstappen uit het artikel zonder de hulp van een tweede persoon

1. Ga dicht vóór het midden van de hangmat staan (afb. E).
2. Balanceer het artikel met één hand uit. (Afb. F)
3. Ga voorzichtig zitten in het artikel en balanceer het daarbij met de hand uit. (Afb. G).
4. Ga volledig in het artikel liggen. (Afb. H).

Opslag, reiniging

Wanneer het artikel buitenshuis opgeborgen wordt, dient het met een dekzeil afgedekt te worden. Let op voldoende luchtcirculatie en houd het dekzeil droog. Bewaar het artikel wanneer u dit niet gebruikt altijd droog en schoon op kamertemperatuur. Reinig het artikel alleen met een vochtige schoonmaakdoek en droog het vervolgens af.
BELANGRIJK! Reinig nooit met agressieve reinigingsmiddelen.

Afvalverwerking



Voer het artikel en de verpakkingsmaterialen af in overeenstemming met de actuele lokale voorschriften. Berg verpakkingsmaterialen (zoals bv. foliezakjes) op buiten het bereik van kinderen. Bijkomende informatie over de afvoer van het onbruikbaar geworden artikel krijgt u bij uw gemeente- of stadsbestuur. Voer het artikel en de verpakking milieuvriendelijk af.



De recyclingcode dient om verschillende materialen voor recyclingdoeleinden te kenmerken. De code bestaat uit een recyclingsymbool voor de recyclingcyclus en een nummer dat het materiaal kenmerkt.

Opmerkingen over garantie en serviceafhandeling

Het artikel werd met de grootste zorgvuldigheid en onder permanent toezicht geproduceerd. De firma DELTA-SPORT HANDELSKONTOR GmbH verleent particuliere eindklanten op dit artikel drie jaar garantie, te rekenen vanaf de datum van aankoop (garantietermijn) en dit op grond van de volgende bepalingen. De garantie geldt alleen voor materiaal- en verwerkingsfouten. De garantie is niet van toepassing op onderdelen die aan een normale slijtage onderhevig zijn en daarom als niet-slijtvaste onderdelen te beschouwen zijn (bv. batterijen) en evenmin op breekbare onderdelen, bv. schakelaars, accu's of onderdelen die van glas gemaakt zijn. Uit de garantie voortvloeiende claims zijn uitgesloten als het artikel onvakkundig, verkeerd of niet in het kader van de voorziene bepaling of in het kader van het voorziene gebruiksdoel-einde gebruikt werd of indien richtlijnen in de gebruiksaanwijzing niet in acht genomen werden, tenzij de eindklant aantoonde dat er sprake is van een materiaal- of verwerkingsfout die niet op één van de hoger vermelde omstandigheden gebaseerd is.

Uit de garantie voortvloeiende claims kunnen alleen tijdens de garantieperiode op vertoon van de originele kassabon ingediend worden. Gelieve daarom de originele kassabon te bewaren. De garantieperiode wordt door eventuele reparaties op grond van de garantie, wettelijke waarborg of coulance niet verlengd. Dit geldt ook voor vervangen en gerepareerde onderdelen.

Gelieve u bij klachten in eerste instantie tot de hieronder vermelde servicehotline te richten of met ons per e-mail contact op te nemen. Is er sprake van een garantiegeval, dan wordt het artikel door ons – naar onze keuze – voor u gratis gerepareerd, wordt het vervangen of wordt de aankoopsom terugbetaald. Verdere rechten op grond van de garantie bestaan niet.

Uw wettelijke rechten, in het bijzonder rechten op garantie tegenover de betreffende verkoper, worden door deze garantie niet beperkt.

IAN: 408340_2207

BE Service België
Tel.: 0800 12089
E-Mail: deltasport@lidl.be

NL Service Nederland
Tel.: 0800 0249630
E-Mail: deltasport@lidl.nl

Gratulujemy!

Decydując się na ten produkt, otrzymują Państwo towar wysokiej jakości. Należy zapoznać się z produktem przed jego pierwszym użyciem.



Należy uważnie przeczytać następującą instrukcję użytkowania.

Produkt ten należy użytkować wyłącznie w opisany sposób oraz zgodnie ze wskazanym przeznaczeniem. Niniejszą instrukcję użytkowania należy przechowywać w bezpiecznym miejscu. Przekazując produkt innej osobie, należy upewnić się, że otrzyma ona także całą dokumentację dotyczącą produktu.

Zakres dostawy (rys. A)

- 2 x drążek z jednym nawierconym otworem (1)
- 4 x drążek ze stopkami (2)
- 1 x drążek z dwoma nawierconymi otworami (3)
- 1 x hamak (4)
- 2 x złączka krzyżowa (5)
- 2 x hak (6)
- 8 x śruba skrzydełkowa (7)
- 4 x nakładka na stopkę (8)
- 1 x torba do przechowywania (9)
- 4 x pierścień gumowy (10)
- 1 x instrukcja użytkowania

Dane techniczne

Wymiary: ok. 290 x 120 x 110 cm
(dł. x szer. x wys.)

Powierzchnia do leżenia: ok. 200 x 100 cm
(dł. x szer.)



Maksymalne obciążenie: 100 kg



Data produkcji (miesiąc/rok):
12/2022

Zastosowanie zgodne z przeznaczeniem

Artykuł służy jako miejsce do leżenia dla jednej osoby od 12. roku życia, o maksymalnej masie ciała 100 kg. Artykuł jest przeznaczony do użytku prywatnego.

Wskazówki bezpieczeństwa

Ważne: Należy uważnie przeczytać niniejszą instrukcję użytkowania i koniecznie zachować ją na później!



Zagrożenie dla życia!

- Nigdy nie pozostawiać dzieci z materiałem opakowaniowym bez nadzoru. Istnieje niebezpieczeństwo uduszenia.
- Ostrzeżenie. Ze względu na otwory, które stwarzają potencjalne niebezpieczeństwo zadziergnięcia, artykuł nie jest przeznaczony do użytku przez dzieci pozostawione bez nadzoru.
- Ostrzeżenie. Produkt nieodpowiedni dla osób w wieku poniżej 12 lat.



Ryzyko obrażeń!

- Zmiany materiałowe spowodowane czynnikami atmosferycznymi! Na materiał wpływają słońce, promieniowanie UV, deszcz, wilgotność względna i temperatura. Istnieje ryzyko, że przez zmiany materiałowe artykuł nie wytrzyma podanych obciążeń, stwarzając tym samym ryzyko obrażeń. Nie należy wystawiać artykułu na działanie czynników atmosferycznych przez dłuższy czas.
- Artykuł trzymać z dala od dzieci.
- Niniejszy artykuł nie jest zabawką.
- Korzystać z artykułu wyłącznie w przewidzianym do tego celu.
- Montażu dokonywać mogą wyłącznie osoby dorosłe.
- Należy zadbać o to, aby artykuł nie był wykorzystywany jako huśtawka, urządzenie do wspinaczki lub przyrząd gimnastyczny. Nie stawiać w artykule, nie wchodzić do niego najpierw nogami i nie wkladać głowy przez liny służące do podwieszania.
- Liny i tkanina zużywają się i mogą stać się łamliwe. Przed każdym użyciem należy sprawdzić, czy artykuł nie posiada uszkodzeń bądź śladów zużycia. Z artykułu można korzystać tylko wtedy, gdy znajduje się w nienagannym stanie!
- Stosować wyłącznie akcesoria i odpowiednie części zamienne zatwierdzone przez producenta.

- Nie korzystać z artykułu na ubitej ziemi, cemente, asfalcie lub innych twardych powierzchniach.
- Aby zminimalizować ryzyko obrażeń wskutek wypadnięcia z hamaka, należy – o ile to możliwe – używać artykułu tylko na podłożach o właściwościach amortyzujących, takich jak dywan lub trawa w ogrodzie.
- Przed rozpoczęciem z korzystania należy sprawdzić, czy artykuł został prawidłowo zawieszony.
- Zachować wystarczającą odległość min. 1,5 m po bokach.

Montaż

1. Zamontować hamak w sposób przedstawiony na rysunkach B i C.

Ostrzeżenie. Kierunek haków (6) musi być zgodny z zaleceniem na rys. C. Nieprawidłowy montaż może doprowadzić do poważnych obrażeń.

Zastosowanie

Ważne!

Aby zminimalizować ryzyko wypadnięcia, należy poprosić drugą osobę o pomoc przy wchodzeniu i wychodzeniu z artykułu. Przed każdym użyciem należy sprawdzać, czy artykuł został prawidłowo zawieszony.

Wchodzenie i wychodzenie z artykułu bez pomocy drugiej osoby

1. Należy stanąć blisko środka artykułu (rys. E).
2. Zbalansować artykuł, trzymając go jedną ręką. (rys. F)
3. Usiąść ostrożnie w artykule, trzymając go jedną ręką w celu zachowania równowagi. (rys. G).
4. Położyć się całym ciałem w artykule. (rys. H).

Przechowywanie, czyszczenie

W przypadku przechowywania artykułu na zewnątrz należy go przykryć plandeką. Proszę zadbać o wystarczającą cyrkulację powietrza i o to, żeby plandeka była sucha. Podczas nieużywania należy zawsze przechowywać produkt w suchym i czystym miejscu, w temperaturze pokojowej.

Czyścić wyłącznie przy użyciu wilgotnej ściereczki, następnie wytrzeć do sucha. **WAŻNE!** Nie czyścić przy użyciu ostrych środków czyszczących.

Uwagi odnośnie recyklingu



Artykuł i materiały opakowaniowe należy usunąć zgodnie z aktualnie obowiązującymi miejscowymi przepisami. Materiały opakowaniowe (np. worki foliowe) należy przechowywać w miejscu niedostępnym dla dzieci. Szczegółowe informacje na temat sposobów usuwania zużytego artykułu można uzyskać u władz gminnych i miejskich. Artykuł oraz opakowanie należy usunąć w sposób przyjazny dla środowiska.



Kod recyklingu służy do oznaczenia różnych materiałów nadających się do ponownego przetworzenia (recyklingu). Kod taki składa się z symbolu recyklingu odzwierciedlającego obieg materiałów do ponownego przetworzenia, a także z numeru, który jest oznaczeniem materiału.

Wskazówki dotyczące gwarancji i obsługi serwisowej

Artykuł został wyprodukowany z najwyższą starannością i pod stałą kontrolą. DELTA-SPORT HANDELSKONTOR GmbH przyznaje klientowi końcowemu na niniejszy artykuł trzy lata gwarancji od daty zakupu (okres gwarancyjny) z zastrzeżeniem poniższych postanowień. Gwarancja dotyczy wyłącznie wad materiałowych i wad wykonania. Gwarancja nie obejmuje części, które podlegają normalnemu zużyciu i z tego względu należy je traktować jako części zużywalne (np. baterie) i nie obejmuje części kruchych, np. przełączników, akumulatorów ani części wykonanych ze szkła. Wyklucza się roszczenia z tytułu niniejszej gwarancji w przypadku użycia artykułu w sposób niewłaściwy lub sprzeczny z jego przeznaczeniem lub w sposób wykraczający poza przewidziane przeznaczenie lub poza przewidziany

zakres użytkowania lub jeśli wytyczne zawarte w instrukcji obsługi nie były przestrzegane, chyba że klient końcowy udowodni istnienie wady materiałowej lub wady wykonania, która nie wynika z podanych wyżej przyczyn.

Roszczenia z tytułu gwarancji można zgłaszać wyłącznie w okresie gwarancyjnym za okazaniem oryginalnego dowodu zakupu. Prosimy zatem zachować oryginalny dowód zakupu!

W przypadku jakichkolwiek reklamacji prosimy skontaktować się z nami najpierw za pośrednictwem podanej poniżej infolinii serwisowej lub drogą e-mailową. W przypadku objętym gwarancją artykuł zostanie – według naszego uznania – bezpłatnie naprawiony, wymieniony lub nastąpi zwrot ceny zakupu. Z gwarancji nie wynikają żadne inne prawa.

Niniejsza gwarancja nie ogranicza Państwa ustawowych praw, w szczególności roszczeń gwarancyjnych wobec danego sprzedawcy.

W przypadku wymiany części lub całego artykułu okres gwarancji przedłuża się o trzy lata zgodnie z art. 581 § 1 kodeksu cywilnego. Po upływie czasu gwarancji powstałe naprawy są płatne.

IAN: 408340_2207

 Serwis Polska
Tel.: 22 397 4996
E-Mail: deltasport@lidl.pl

Srdečně blahopřejeme!

Svým nákupem jste se rozhodli pro kvalitní výrobek. Před prvním použitím se prosím seznámte s tímto výrobkem.



Pozorně si přečtete následující návod k použití.

Používejte tento výrobek pouze tak, jak je popsáno, a pro uvedené účely. Uchovejte si tento návod k použití pro budoucí použití. Pokud výrobek předáte třetí osobě, předejte jí i veškerou dokumentaci.

Rozsah dodávky (obr. A)

- 2 x tyč s jedním otvorem (1)
- 4 x tyč s patkami (2)
- 1 x tyč se dvěma otvory (3)
- 1 x houpačí síť (4)
- 2 x přípojovací kříž (5)
- 2 x háček (6)
- 8 x křídlový šroub (7)
- 4 x patka (8)
- 1 x ukládací vak (9)
- 4 x gumový kroužek (10)
- 1 x návod k použití

Technická data

Rozměry: cca 290 x 120 x 110 cm (D x Š x V)
Plocha pro ležení: cca 200 x 100 cm (D x Š)



Maximální zatížení: 100 kg



Datum výroby (měsíc/rok):
12/2022

Použití v souladu s určením

Výrobek slouží jako lehátko pro osobu do 100 kg od 12 let. Výrobek je určen pouze pro privátní potřebu.

Bezpečnostní pokyny

Důležité! Pečlivě přečtete tento návod k použití a bezpodmínečně ho uschovejte!



Ohrožení života!

- Nikdy nenechávejte děti bez dohledu s obalovým materiálem. Existuje nebezpečí udušení.
- Upozornění. Vzhledem k otvorům, které by mohly představovat potenciální nebezpečí uskrtení, není tento výrobek vhodný pro používání dětmi bez dozoru.
- Upozornění. Nevhodné pro osoby do 12 let.



Nebezpečí úrazu!

- Změny materiálu působením povětrnostních vlivů! Materiál ovlivňuje slunce, UV záření, déšť, relativní vlhkost vzduchu, tak jako teplota. Existuje nebezpečí, že výrobek v důsledku změny materiálu nebude schopen odolat specifikovaným zatížením a představuje tak riziko úrazu. Nevystavujte výrobek povětrnostním vlivům zbytečně dlouho.
- Výrobek uchovávejte z dosahu dětí.
- Výrobek není hračka.
- Výrobek používejte pouze k danému účelu.
- Sestavení by měl vždy provádět dospělý.
- Zajistěte, aby výrobek nebyl používán jako houpačka, prolézačka nebo gymnastické náčiní. Nestavte se do výrobku, nestoupejte na něj nejprve nohama nebo neprostrkávejte hlavu závěsnými šňůrami.
- Lana a textilie se opotřebovávají a mohou ztrácet pevnost. Kontrolujte výrobek před každým použitím, zda není poškozen nebo opotřeben. Výrobek smí být používán pouze v bezvadném stavu!
- Používejte pouze příslušenství a odpovídající náhradní díly schválené výrobcem.
- Výrobek nepoužívejte nad zhuštění zeminou, betonovými, asfaltovými nebo jinými tvrdými povrchy.
- Pokud je to možné, používejte výrobek pouze na plochách s vlastnostmi tlumícími nárazy, jako jsou koberce nebo travnaté plochy venku, abyste minimalizovali riziko úrazu, pokud spadnete z houpačí sítě.
- Před použitím zkontrolujte, zda je výrobek správně zavěšen.
- Zajistěte dostatečný volný prostor alespoň 1,5 m od výkyvných stran.

Montáž

1. Sestavte závěsné lůžko podle obrázků B a C.

Upozornění. Směr háčků (ó) musí odpovídat pokynům na obrázku C. Nesprávná montáž může vést k vážným úrazům.

Používání

Důležité!

Využijte druhou osobu, která vám pomůže dostat se dovnitř a ven ze závěsné sítě, abyste minimalizovali riziko, že z ní spadnete. Před každým použitím zkontrolujte, zda byl výrobek správně zavěšen.

Nastoupení a vystoupení z výrobku bez pomoci druhé osoby

1. Postavte se blízko středu výrobku (obr. E).
2. Jednou rukou výrobek vyvažte. (obr. F)
3. Opatrně se posaďte na výrobek a přitom ho vyvažujte rukou. (obr. G).
4. Úplně se položte do výrobku. (obr. H).

Uskladnění, čištění

Pokud je výrobek uložen venku, měl by být zakryt plachtou. Zajistěte dostatečnou cirkulaci vzduchu a plachtu udržujte v suchu. Pokud výrobek nepoužíváte, skladujte jej vždy suchý a čistý při pokojové teplotě. Čistěte pouze vlhkým hadříkem a následně oříte do sucha.

DŮLEŽITÉ! K čištění nikdy nepoužívejte agresivní čisticí prostředky.

Pokyny k likvidaci



Výrobek a obalové materiály likvidujte podle aktuálních místních předpisů. Uchovávejte obalové materiály (jako např. fóliové sáčky) nedostupné pro děti.

O možnostech likvidace vysloužilého výrobku se informujte u Vaší obecní nebo městské správy.

Výrobek a obaly likvidujte ekologicky.



Recyklační kód slouží ke značení různých materiálů pro proces opětovného zhodnocení (recyklace). Kód sestává ze symbolu recyklace, který má odrážet proces zhodnocení, a čísla, které označuje materiál.

Pokyny k záruce a průběhu služby

Výrobek byl vyroben s velkou péčí a za stálé kontroly. DELTA-SPORT HANDELSKONTOR GmbH poskytuje koncovým privátním zákazníkům na tento výrobek tři roky záruky od data nákupu (záruční lhůta) podle následující ustanovení. Záruka se týká pouze vad materiálu a závad ve zpracování. Záruka se nevztahuje na díly, které podléhají normálnímu opotřebením, a proto je nutné na ně pohlížet jako na rychle opotřebitelné díly (např. baterie), a na křehké díly, např. vypínače, akumulátory nebo díly vyrobené ze skla.

Nároky z této záruky jsou vyloučeny, pokud výrobek byl používán neodborně nebo nedovoleným způsobem nebo nikoli v rámci stanoveného účelu určení nebo předpokládaného rozsahu používání nebo nebyla dodržena zadání v návodu k obsluze, ledaže by koncový zákazník prokázal, že existuje vada materiálu nebo došlo k chybě ve zpracování, které nevyplývají z některé výše uvedených okolností.

Nároky ze záruky lze uplatnit pouze v rámci záruční lhůty po předložení originálního pokladního dokladu. Proto si prosím uschovejte originál pokladního dokladu. Doba záruky se neprodlužuje případnými opravami na základě záruky, zákonné záruky nebo kulance. Totéž platí také pro vyměněné a opravené díly.

Při reklamacích se prosím obračejte na níže uvedenou horkou linku servisu nebo se s námi spojte e-mailem. Pokud se vyskytne případ reklamace, výrobek Vám – dle naší volby – bezplatně opravíme, vyměníme nebo Vám vrátíme kupní cenu. Další práva ze záruky nevznikají.

Vaše zákonná práva, zejména nároky na zajištění záruky vůči konkrétnímu prodejci, nejsou touto zárukou omezena.

IAN: 408340_2207



Servis Česko

Tel.: 800 143 873

E-Mail: deltasport@lidl.cz

Blahoželáme!

Svojím nákupom ste sa rozhodli pre kvalitný výrobok. Pred prvým použitím sa s výrobkom dôkladne oboznámte.



Pozorne si prečítajte tento návod na používanie.

Výrobok používajte len uvedeným spôsobom a na uvedený účel. Tento návod na používanie si dobre uschovajte. Pri odovzdávaní výrobku tretej osobe odovzdajte s výrobkom aj všetky podklady.

Obsah balenia (obr. A)

2 x tyč s jedným otvorom (1)

4 x tyč s podstavcami (2)

1 x tyč s dvoma otvormi (3)

1 x hojdacia sieť (4)

2 x spojovací kríž (5)

2 x hák (6)

8 x krídlová skrutka (7)

4 x čiapočka na podstavec (8)

1 x taška na odkladanie (9)

4 x gumový krúžok (10)

1 x návod na používanie

Technické údaje

Rozmery: cca. 290 x 120 x 110 cm (D x Š x V)

Lôžko: cca 200 x 100 cm (D x Š)



Maximálne zaťaženie: 100 kg



Dátum výroby (mesiac/rok):
12/2022

Použitie podľa určenia

Výrobok slúži ako miesto na ležanie pre jednu osobu do 100 kg od 12 rokov. Výrobok je určený pre súkromné používanie.

Bezpečnostné pokyny

Dôležité: Tento návod na použitie dôkladne prečítajte a bezpodmienečne ho uschovajte!



Nebezpečenstvo života!

- Nikdy nenechávajte deti bez dohľadu s obalovým materiálom. Hrozí nebezpečenstvo udusenía.

- Upozornenie. Kvôli otvorom, ktoré môžu predstavovať potenciálne nebezpečenstvo uškrtienia, nie je tento výrobok vhodný na to, aby ho používali deti bez dozoru.
- Upozornenie. Nevhodné pre osoby vo veku do 12 rokov.



Nebezpečenstvo poranenia!

- Zmena materiálu v dôsledku poveternostných vplyvov! Materiál ovplyvňujú slnko, UV-žiarenie, dážď, relatívna vlhkosť vzduchu ako aj teploty. Hrozí nebezpečenstvo, že výrobok kvôli zmene materiálu neodolá uvedeným zaťaženiám a tým predstavuje nebezpečenstvo poranenia. Výrobok nevystavujte zbytočne dlho poveternostným vplyvom.
- Výrobok uchováajte mimo dosahu detí.
- Výrobok nie je hračka.
- Výrobok používajte len podľa uvedeného určenia.
- Montáž by mala vždy urobiť dospelá osoba.
- Dbajte na to, aby sa výrobok nepoužíval ako hojdačka, preliezačka alebo ako telocvičné náradie. Vo výrobku nevstávajte, nenastupujte doň najskôr nohami a hlavu nestrkajte cez závesné šnúry.
- Povrazy a látky sa opotrebúvajú a môžu sa stať krehkými. Pred každým používaním výrobku skontrolujte, či nie je poškodený alebo opotrebený. Výrobok sa smie používať len v bezchybnom stave!
- Používajte len príslušenstvo potvrdené výrobcom a odpovedajúce náhradné diely.
- Výrobok nepoužívajte nad udupanou zemou, cementovými, asfaltovými alebo inými tvrdými podlahami.
- Ak je to možné, používajte výrobok len na podlahách s vlastnosťami tlmiacimi nárazy, ako koberec alebo trávnatý porast v prírode, aby ste minimalizovali nebezpečenstvo poranenia pri vypadnutí z hojdacej siete.
- Pred použitím bezpečmienečne skontrolujte, či bol výrobok správne zavesený.
- Dodržujte dostatočný odstup min. 1,5 m po stranách vychýlenia siete.

Montáž

1. Hojdaciu sieť namontujte podľa obrázkov B a C.

Upozornenie. Smer hákov (6) sa musí zhodovať s pokynom na obr. C. Nesprávna montáž môže spôsobiť ťažké poranenia.

Používanie

Dôležité!

Nechajte si pomôcť od druhej osoby pri nastupovaní a vystupovaní z výrobku, aby ste minimalizovali nebezpečenstvo vypadnutia. Pred každým používaním vždy skontrolujte, či bol výrobok správne zavesený.

Nastupovanie a vystupovanie z výrobku bez pomoci druhej osoby

1. Postavte sa tesne uprostred pred výrobok (obr. E).
2. Výrobok vyvážte jednou rukou. (obr. F)
3. Opatrne si sadnite do výrobku a pritom horukou vyvažujte. (obr. G).
4. Do výrobku si ľahnite celým telom. (obr. H).

Skladovanie, čistenie

Pri skladovaní v exteriéri by mal byť výrobok zakrytý plachtou. Dávajte pozor ma dostatočnú cirkuláciu vzduchu a udržiavajte plachtu suchú. Pri nepoužívaní skladujte výrobok vždy suchý a čistý pri izbovej teplote. Čistite len vlhkou čistiacou handričkou a nakoniec utrite dosucha.

DÔLEŽITÉ! Výrobok nikdy nečistite ostrými čistiacimi prostriedkami.

Pokyny k likvidácii



Výrobok a obalový materiál zlikvidujte podľa aktuálnych miestnych predpisov. Obalový materiál (ako napr. fóliové vrecká) uschovajte mimo dosahu detí.

Ďalšie informácie o možnostiach likvidácie zastaraného výrobku dostanete na svojej obecnej alebo mestskej správe. Výrobok a obal zlikvidujte ekologicky.



Recyklačný kód slúži na označenie rôznych materiálov za účelom vrátenia do kolobehu opätovného používania (recyklácia).

Kód pozostáva z recyklačného symbolu pre zobrazenie kolobehu opätovného používania a čísla, ktoré označujú materiál.

Pokyny k záruke a priebehu servisu

Výrobok bol vyrobený veľmi starostlivo a pod stálou kontrolou. Na tento výrobok poskytujeme DELTA-SPORT HANDELSKONTOR GmbH súkromným koncovým užívateľom trojročnú záruku odo dňa kúpy (záručná lehota) po splnení nasledovných podmienok. Záruka platí len na chyby materiálu a spracovania. Záruka sa netýka dielov, ktoré podliehajú bežnému opotrebeniu a preto ich možno považovať za opotrebitelné diely (napr. batérie), ako aj krehkých dielov, napr. vypínače, akumulátory alebo diely, ktoré sú vyrobené zo skla.

Nároky z tejto záruky zanikajú, keď sa výrobok používal neodborne alebo nesprávne, mimo určenia na používanie alebo určeného rozsahu používania alebo neboli dodržané pokyny návodu na obsluhu, s výnimkou, že koncový užívateľ preukáže, že ide o chybu materiálu alebo spracovania, ktorá nebola spôsobená niektorou z hore uvedených okolností.

Záruku je možné uplatniť len počas záručnej lehoty po predložení originálu pokladničného dokladu. Originál pokladničného dokladu preto prosím uschovajte. Záručná doba sa kvôli prípadným záručným opravám, zákonnej záruke alebo ako obchodné gesto nepredlžuje. Platí to aj pre vymenené a opravené diely.

Pri reklamáciách sa prosím najskôr obráťte na dole uvedenú Service-Hotline alebo sa s nami spojte prostredníctvom e-mailu. Ak sa jedná o záručný prípad, výrobok – podľa našej voľby – bezplatne opravíme, vymeníme alebo vrátime kúpnu cenu. Ďalšie práva zo záruky nevyplývajú. Vaše zákonné práva, hlavne nároky na záručné plnenie voči príslušnému predajcovi, nie sú touto zárukou obmedzené.

IAN: 408340_2207

☎ Servis Slovensko
Tel.: 0850 232001
E-Mail: deltasport@lidl.sk

¡Enhorabuena!

Con su compra se ha decidido por un artículo de gran calidad. Familiarícese con el artículo antes de usarlo por primera vez.



Para ello, lea detenidamente las siguientes instrucciones de uso.

Use el artículo solo de la forma descrita y para los campos de aplicación indicados. Conserve estas instrucciones de uso a buen recaudo. Entregue todos los documentos en caso de traspasar el artículo a terceros.

Contenido de suministro (fig. A)

- 2 x barra con un orificio (1)
- 4 x barra con soportes (2)
- 1 x barra con dos orificios (3)
- 1 x hamaca (4)
- 2 x conector en cruz (5)
- 2 x gancho (6)
- 8 x tornillo de mariposa (7)
- 4 x tapa para soportes (8)
- 1 x bolsa de almacenamiento (9)
- 4 x anillo de goma (10)
- 1 x instrucciones de uso

Datos técnicos

Medidas: aprox. 290 x 120 x 110 cm (L x An x Al)

Superficie para tumbarse: aprox. 200 x 100 cm (L x An)



Carga máxima: 100 kg



Fecha de fabricación (mes/año):
12/2022

Uso conforme al fin previsto

El artículo ha sido diseñado para que se tumben una persona mayor de 12 años con un peso máximo de 100 kg. El artículo ha sido diseñado para el uso privado.

Instrucciones de seguridad

Importante: ¡Lea este manual de instrucciones de uso atentamente y guárdelo bien!



¡Peligro de muerte!

- No deje a los niños en ningún momento sin vigilancia con el material de embalaje. Existe peligro de asfixia.
- Advertencia. Este artículo no es apto para el uso sin vigilancia por parte de niños debido a la existencia de aberturas que podrían conllevar peligro de estrangulamiento.
- Advertencia. No conviene para personas menores de 12 años.



¡Peligro de lesiones!

- ¡Cambios en el material debido a las influencias meteorológicas! El sol, la radiación ultravioleta, la lluvia, la humedad relativa del aire y la temperatura influyen en el material. Existe el peligro de que el artículo deje de soportar las cargas indicadas debido a la modificación del material, lo que podría conllevar peligro de lesiones. No exponga el artículo un tiempo innecesario a las influencias meteorológicas.
- Mantenga el artículo alejado de los niños.
- El artículo no es un juguete.
- Emplee el artículo únicamente para el uso indicado.
- El montaje debería realizarlo siempre una persona adulta.
- Tenga cuidado de que el artículo no se emplee como columpio, estructura para preparar o aparato deportivo. No se ponga de pie sobre el artículo, no se suba primero con los pies y no meta la cabeza entre las cuerdas para colgar.
- Las cuerdas y las telas se desgastan y podrían volverse frágiles. Compruebe si el artículo presenta daños o signos de desgaste antes de cada uso. ¡El artículo debe utilizarse únicamente si se encuentra en perfectas condiciones!
- Emplee únicamente accesorios y piezas de repuesto autorizados por el fabricante.

- No emplee el artículo sobre tierra apisonada, suelos de cemento o asfalto ni otros suelos duros.
- Emplee el artículo, en la medida de lo posible, siempre sobre suelos con propiedades amortiguadoras, como alfombras o césped en exteriores, para reducir al mínimo el riesgo de lesiones al caerse de la hamaca.
- Compruebe sin falta antes del uso que el artículo se haya colgado correctamente.
- Tenga cuidado de tener suficiente espacio libre, al menos 1,5 metros, respecto a los lados oscilantes.

Montaje

1. Monte la hamaca de la forma indicada en las figuras B y C.

Advertencia. La dirección de los ganchos (6) debe corresponderse a las indicaciones de la fig. C. Un montaje incorrecto puede provocar lesiones graves.

Uso

¡Importante!

Deje que otra persona le ayude a subirse y bajarse del artículo para reducir al mínimo el riesgo de caerse. Compruebe siempre que el artículo se haya colgado correctamente antes de cada uso.

Subir y bajar del artículo sin ayuda de otra persona

1. Colóquese delante del artículo muy cerca del centro (fig. E).
2. Equilibre el artículo con una mano (fig. F).
3. Siéntese con cuidado en el artículo y equilibre con la mano mientras lo hace (fig. G).
4. Túmbese completamente sobre el artículo (fig. H).

Almacenamiento, limpieza

El artículo debería cubrirse con una lona si se almacena en el exterior. Tenga cuidado de que exista suficiente circulación de aire y mantenga la lona seca. Si no va a utilizarlo, almacene siempre el artículo seco y limpio y a temperatura ambiente. Limpie solo con un paño de limpieza húmedo y después seque frotándolo. ¡IMPORTANTE! No lo limpie con productos de limpieza agresivos.

Indicaciones para la eliminación



Elimine el artículo y los materiales de embalaje conforme a la correspondiente normativa local vigente. Guarde el material de embalaje (como; p. ej.; las bolsas de plástico) fuera del alcance de los niños. En su administración local o municipal podrá obtener más información sobre la eliminación del artículo usado. Elimine el artículo y el embalaje de forma respetuosa con el medio ambiente.



El código de reciclaje se emplea para señalar los diferentes materiales para su retorno al ciclo de reciclaje. El código se compone de un símbolo de reciclaje para el ciclo de aprovechamiento y un número que señala el material.

Indicaciones relativas a la garantía y la gestión de servicios

El artículo ha sido fabricado con gran esmero y sometido a controles constantes. Para el mismo, DELTA-SPORT HANDELSKONTOR GmbH ofrece a los clientes finales particulares una garantía de tres años a contar desde la fecha de compra (periodo de garantía) con arreglo a las condiciones que se exponen a continuación. La garantía tiene validez únicamente para fallos del material y fabricación. La garantía no cubre las piezas sometidas a un desgaste normal, las cuales se consideran piezas de desgaste (p. ej., pilas) así como tampoco piezas frágiles como, p. ej., interruptores, baterías o piezas fabricadas en vidrio o cristal.

Se excluyen derechos derivados de esta garantía, si se ha realizado un uso incorrecto o abusivo del artículo o que no se encuentre dentro del marco del uso o ámbito de uso previstos o si no se ha observado lo recogido en el manual de instrucciones, a no ser que el cliente final demuestre que existen fallos del material o fabricación no derivados de una de las circunstancias expuestas anteriormente.

Las demandas derivadas de la garantía sólo podrán presentarse dentro del periodo de garantía exhibiendo el comprobante de compra original. Le rogamos, por ello, que conserve el comprobante de compra original. El periodo de garantía no se verá prolongado por ningún tipo de reparación realizada con motivo de la garantía, la garantía legal o como gesto de buena voluntad. Esto se aplica también a las piezas sustituidas o reparadas.

Por favor, dirija sus quejas primero a la línea telefónica del servicio de atención al cliente que se indica a continuación o póngase en contacto con nosotros por correo electrónico. Si el caso está cubierto por la garantía, a nuestra elección, repararemos o cambiaremos gratuitamente el artículo o le restituiremos el precio de compra del mismo. De la garantía no se derivan otros derechos.

Esta garantía no limitará sus derechos legales, especialmente los derechos de garantía frente al vendedor correspondiente.

IAN: 408340_2207

ES Servicio España
Tel.: 900 984 989
E-Mail: deltasport@lidl.es

Hjertelig tillykke!

Du har valgt at købe et kvalitetsprodukt. Lær produktet at kende, inden du bruger det første gang.



Det gør du ved at læse nedenstående brugervejledning omhyggeligt.

Brug kun produktet som beskrevet og til de angivne anvendelsesområder. Opbevar denne brugervejledning et sikkert sted. Udlever også alle dokumenter, hvis produktet videregives til en tredjepart.

Leveringsomfang (afb. A)

- 2 x stang med et borehul (1)
- 4 x stang med fødder (2)
- 1 x stang med to borehuller (3)
- 1 x hængekøje (4)
- 2 x forbindelseskryds (5)
- 2 x krog (6)
- 8 x fingerskrue (7)
- 4 x fodkappe (8)
- 1 x opbevaringstaske (9)
- 4 x gummiring (10)
- 1 x brugervejledning

Tekniske data

Mål: ca. 290 x 120 x 110 cm (L x B x H)

Liggeflade: ca. 200 x 100 cm (L x B)



Maksimal belastning: 100 kg



Fremstillingsdato (måned/år):
12/2022

Tilsløst brug

Artiklen fungerer som liggeplads for en person op til 100 kg fra 12 år. Artiklen er beregnet til privat brug.

Sikkerhedsoplysninger

Vigtigt: Læs denne brugervejledning omhyggeligt og sørg for at gemme den!



Livsfare!

- Lad aldrig børn være uden opsyn med emballagematerialet. Der er kvælningsfare.

- Advarsel. På grund af åbninger, der kan udgøre potentiel fare for strangulering, er denne artikel ikke egnet til at blive benyttet af børn uden opsyn.
- Advarsel. Ikke egnet til personer under 12 år.



Fare for skader!

- Materialeforandring grundet vejrpåvirkning! Sol, UV-stråling, regn, relativ luftfugtighed og temperatur påvirker materialet. Der er fare for, at artiklen grundet materialeforandring ikke kan overholde de angivne belastninger og dermed udgør en risiko for tilskadekomst. Udsæt ikke artiklen for unødigt lange vejrpåvirkninger.
- Opbevar artiklen utilgængeligt for børn.
- Artiklen er ikke legetøj.
- Brug kun artiklen til det angivne formål.
- Opstilling skal altid foretages af en voksen.
- Sørg for, at artiklen ikke anvendes som gyng, klatrestativ eller gymnastikredskab. Stå ikke på artiklen, stig ikke op med fødderne først, og stik ikke hovedet gennem ophængssnorene.
- Tovværk og stof slides og kan blive skørt. Kontrollér artiklen for beskadigelser eller slid før hver brug. Artiklen må kun bruges i fejlfri tilstand!
- Anvend kun tilbehør og reservedele godkendt af producenten.
- Anvend ikke artiklen over faststampet jord, cement, asfalt eller andre hårde underlag.
- Benyt så vidt muligt kun artiklen på underlag med støddæmpende egenskaber, som tæppe eller græsplæne i det fri, for at minimere risiko for tilskadekomst ved at falde ud af hængekøjen.
- Undersøg altid før anvendelse, om artiklen er hængt korrekt op.
- Sørg for passende frirum på min. 1,5 m til de svingende sider.

Montering

1. Montér hængekøjen som vist i afbildningerne B og C.

Advarsel. Krogenes (6) retning skal svare til anvisningen i afb. C. Forkert montering kan føre til svær tilskadekomst.

Anvendelse

Vigtigt!

Få hjælp af en anden person ved ind- og udstigning for at minimere faren for at falde ud. Undersøg altid før hver brug, at artiklen er hængt rigtigt op.

Ind- og udstigning af artiklen uden hjælp fra en anden person

1. Stå tæt på midten foran artiklen (afb. E).
2. Bring artiklen i balance med den ene hånd. (afb. F)
3. Sæt dig forsigtigt i artiklen, og hold den imens i balance med hånden. (afb. G).
4. Læg dig helt op i artiklen. (afb. H).

Opbevaring, rengøring

Ved opbevaring udenfor ska artiklen være dækket af en presenning. Sørg for, at der er tilstrækkelig luftcirkulation, og hold presenningen tør. Opbevar altid artiklen tør og ren ved stuetemperatur, når den ikke er i brug. Rengør kun med en fugtig klud, og tør af bagefter. VIGTIGT! Må aldrig rengøres med skrappe rengøringsmidler.

Henvisninger vedr. bortskaffelse



Bortskaf artiklen og emballagematerialerne i henhold til aktuelle, lokale forskrifter. Opbevar emballagematerialer (som f.eks. folieposer) utilgængeligt for børn. Yderligere informationer om bortskaffelse af den udtjente artikel kan indhentes hos kommunen. Bortskaf artiklen og emballagen på en miljøvenlig måde.



Genbrugskoden tjener til identifikation af forskellige materialer med hensyn til tilbageførsel til genanvendelseskredsløbet (recycling). Koden består af et genbrugssymbol, som afspejler genanvendelseskredsløbet, og et tal, der identificerer materialet.

Oplysninger om garanti og servicehåndtering

Varen er fremstillet med største omhu og under løbende kontrol. DELTA-SPORT HANDELS-KONTOR GmbH yder private slutkunder tre års garanti på varen fra købsdato (Garantifrist) i henhold til følgende bestemmelser. Garantien gælder kun for materiale- og fremstillingsfejl. Garantien omfatter ikke dele, der er udsat for normal slid og derfor skal betragtes som sliddele (f.eks. batterier) og ikke skrøbelige dele, f.eks. kontakter, genopladelige batterier eller dele, der er fremstillet af glas.

Garantien kan ikke gøres gældende, hvis varen er blevet anvendt ukorrekt eller uagtsomt eller til andre formål end det tilsigtede eller i det tilsigtede omfang. Garantien bortfalder ligeledes ved manglende overholdelse af anvisningerne i betjeningsvejledningen. Kunden skal kunne påvise, at der er tale om materiale- eller fremstillingsfejl og ikke fejl som følge af ovenstående omstændigheder.

Garantien kan kun gøres gældende i garanti-perioden mod fremvisning af original kvittering. Gem derfor den originale kvittering. Garantiperioden forlænges ikke i tilfælde af reparation i henhold til garantien, den lovpligtige garanti eller pr. kulance. Dette gælder også for udskiftede og reparerede dele.

I tilfælde af klager er det muligt at kontakte nedenstående servicelinje eller kontakte os pr. e-mail. Ved garantisager vil vi efter eget skøn reparere varen uden beregning, ombytte varen eller refundere købsprisen. Der er ingen yderligere rettigheder under garantien. Dine lovmæssige rettigheder, herunder navnlig garantikrav over for sælger, indskrænkes ikke som følge af denne garanti.

IAN: 408340_2207

 Service Danmark
Tel.: 32 710005
E-Mail: deltasport@lidl.dk

Congratulazioni!

Avete acquistato un articolo di alta qualità. Consigliamo di familiarizzare con l'articolo prima di cominciare ad utilizzarlo.



Leggere attentamente le seguenti istruzioni d'uso.

Utilizzare l'articolo solo nel modo descritto e per gli ambiti di applicazione indicati. Conservare accuratamente queste istruzioni d'uso. In caso di trasferimento dell'articolo a terzi, consegnare tutti i documenti insieme all'articolo.

Contenuto della confezione (imm. A)

- 2 x asta con un foro (1)
- 4 x asta con piedini (2)
- 1 x asta con due fori (3)
- 1 x amaca (4)
- 2 x croce di raccordo (5)
- 2 x gancio (6)
- 8 x vite ad alette (7)
- 4 x cappuccio dei piedini (8)
- 1 x custodia (9)
- 4 x anello di gomma (10)
- 1 x istruzioni d'uso

Dati tecnici

Dimensioni: circa 290 x 120 x 110 cm (L x L x A)

Superficie: circa 200 x 100 cm (L x L)



Carico massimo: 100 kg



Data di produzione (mese/anno):

12/2022

Utilizzo conforme

L'articolo funge da opportunità per distendersi per una persona fino a 100 kg a partire da 12 anni. L'articolo è destinato all'utilizzo privato.

Indicazioni di sicurezza

Importante: Leggere attentamente queste istruzioni per l'uso, che sono assolutamente da conservare!



Pericolo di morte!

- Non lasciare mai i bambini incustoditi con il materiale di imballaggio. Rischio di soffocamento.
- Avvertenza. A causa di aperture che possono rappresentare un potenziale pericolo di strangolamento, questo articolo non è adatto ad essere utilizzato da bambini non sorvegliati.
- Avvertenza. Non adatto a persone di età inferiore a 12 anni.



Pericolo di ferirsi!

- Modifiche dei materiali dovute agli agenti atmosferici! Il sole, la radiazione UV, la pioggia, l'umidità relativa nonché le temperature influenzano il materiale. Sussiste il pericolo che l'articolo, a causa delle modifiche subite dai materiali, non resista ai carichi indicati e che rappresenti quindi un pericolo di ferirsi. Non esporre l'articolo agli agenti atmosferici per periodi inutilmente lunghi.
- Tenere l'articolo lontano dai bambini.
- L'articolo non è un giocattolo.
- Usare l'articolo esclusivamente per il suo utilizzo previsto.
- Il montaggio va condotto sempre da un adulto.
- Assicurarsi che l'articolo non venga utilizzato come altalena, struttura su cui arrampicarsi oppure con la quale fare ginnastica. Non mettersi in piedi sull'articolo, non salirci mettendo per prima cosa i piedi su di esso e non mettere la testa tra le cordicelle.
- Le corde e le stoffe si usurano e possono strapparsi. Prima di ogni utilizzo verificare che l'articolo non presenti danni o segni di usura. L'articolo può essere utilizzato solo se in perfetto stato!
- Utilizzare solo gli accessori e i pezzi di ricambio approvati dal produttore.
- Non utilizzare l'articolo sopra a terra battuta, cemento, asfalto o altre superfici dure.

- Se possibile, utilizzare l'articolo solo su superfici con caratteristiche che ammortizzano gli urti come tappeti o fondi erbosi all'aperto per ridurre al minimo il rischio di ferirsi se si dovesse cadere a terra.
- Prima dell'utilizzo è assolutamente necessario verificare che l'articolo sia stato appeso correttamente.
- Lasciare un sufficiente spazio laterale libero di perlomeno 1,5 m.

Montaggio

1. Montare l'amaca come indicato nelle immagini B e C.

Avvertenza. La direzione dei ganci (6) deve essere conforme alle indicazioni fornite nell'immagine C. Un montaggio errato può provocare gravi lesioni.

Utilizzo

Importante!

Farsi aiutare da una seconda persona quando si sale e si scende dall'articolo per ridurre al minimo il rischio di cadere a terra. Prima di ciascun utilizzo verificare che l'articolo sia stato appeso correttamente.

Salire e scendere dall'articolo senza l'aiuto di una seconda persona

1. Mettersi in piedi davanti al centro dell'articolo (imm. E).
2. Tenere bilanciato l'articolo con una mano. (imm. F)
3. Sedersi con cautela sull'articolo e tenerlo bilanciato con una mano. (imm. G).
4. Distendersi completamente sull'articolo. (imm. H).

Conservazione, pulizia

In caso di conservazione all'esterno, l'articolo va coperto con un telo. Garantire una sufficiente circolazione dell'aria e mantenere asciutto il telo. In caso di mancato utilizzo, riporre l'articolo a temperatura ambiente in un luogo asciutto e pulito. Pulire solo con un panno umido e quindi asciugare. **IMPORTANTE!** Non utilizzare mai detergenti aggressivi.

Avvertenze sulla garanzia e sulla gestione dei servizi di assistenza

L'articolo è stato prodotto con la massima cura e sotto un continuo controllo. DELTA-SPORT HANDELSKONTOR GmbH concede ai clienti finali privati, su questo articolo, tre anni di garanzia dalla data di acquisto (termine di garanzia) sulla base delle seguenti disposizioni. La garanzia vale per difetti del materiale o di fabbricazione. Questa garanzia non si estende a componenti del prodotto esposti a normale logorio, che possono pertanto essere considerati come componenti soggetti a usura (esempio capacità della batteria, calcificazione, lampade, pneumatici, filtri, spazzole...). La garanzia non si estende altresì a danni che si verificano su componenti delicati (esempio interruttori, batterie, parti realizzate in vetro, schermi, accessori vari) nonché a danni derivanti dal trasporto o altri incidenti.

Dalla presente garanzia sono escluse le richieste legate a casi di utilizzo non conforme oppure di abuso dell'articolo, oppure di utilizzo avvenuto non nell'ambito delle condizioni previste oppure del campo di impiego previsto, oppure in caso di non osservanza delle direttive riportate nelle istruzioni d'uso, a meno che il cliente non dimostri che sussista un vizio di materiale o di lavorazione che non sia riconducibile ad una delle circostanze riportate sopra.

Le richieste di garanzia possono essere avanzate solo entro il relativo termine, su presentazione dello scontrino originale di acquisto. Si prega quindi di conservare lo scontrino originale. Il termine di garanzia non sarà prolungato a seguito di eventuali riparazioni effettuate sulla base della garanzia, della garanzia obbligatoria prevista per legge oppure di accondiscendenza. Ciò vale anche per le parti sostituite oppure riparate.

In caso di contestazione rivolgersi dapprima alla hotline di assistenza sotto indicata oppure mettersi in contatto con noi via e-mail.

Laddove sussista un caso coperto dalla garanzia, l'articolo sarà – a nostra discrezione – da noi riparato gratuitamente, sostituito oppure sarà rimborsato il prezzo di acquisto. Non sussistono ulteriori diritti derivanti dalla garanzia.

I vostri diritti giuridici, in particolare i diritti di garanzia obbligatoria prevista dalla legge nei confronti del relativo venditore, non sono limitati dalla presente garanzia.

IAN: 408340_2207

 Assistenza Italia
Tel.: 800781188
E-Mail: deltasport@lidl.it

Szívvel gratulálunk!

Vásárlásával kiváló minőségű terméket választott. Használatba vétele előtt ismerkedjen meg a termékkel.



Figyelmesen olvassa el az alábbi használati útmutatót.

A terméket kizárólag az itt ismertetett módon, a rendeltetésének megfelelően használja. Gondosan őrizze meg a használati útmutatót. A termék továbbadásakor adja át az összes kapcsolódó dokumentumot is.

A csomag tartalma (A ábra)

- 2 x rúd furattal (1)
- 4 x rúd lábakkal (2)
- 1 x rúd két furattal (3)
- 1 x függőágy (4)
- 2 x keresztcsatlakozó (5)
- 2 x kampó (6)
- 8 x szárnyascsavar (7)
- 4 x lábvédő (8)
- 1 x tárolótasak (9)
- 4 x gumigyűrű (10)
- 1 x használati útmutató

Műszaki adatok

Méretek: kb. 290 x 120 x 110 cm (h x sz x m)

Fekvőfelület: kb. 200 x 100 cm (h x sz)



Maximális terhelhetőség: 100 kg



Gyártás dátuma (hónap/év):
12/2022

Rendeltetészerű használat

A termék 12 éves kortól egy személy számára nyújt fekvőhelyet 100 kg-ig. A termék személyes használatra készült.

Biztonsági utasítások

Fontos: alaposan olvassa el a használati útmutatót és mindenképpen őrizze meg!



Életveszély!

- A gyermekeket soha ne hagyja felügyelet nélkül a csomagolóanyaggal! Fulladásveszély áll fenn.
- Figyelmeztetés. A potenciális fojtási veszélyt jelentő nyílások miatt ez a termék nem alkalmas arra, hogy gyermekek felügyelet nélkül használják.
- Figyelmeztetés. Csak 12 évesnél idősebb személyek számára alkalmas.



Sérülésveszély!

- Az időjárás hatására anyagváltozás fordulhat elő. A nap, az UV-sugárzás, az eső, a relatív páratartalom és a hőmérséklet hatással van az anyagra. Fennáll annak a veszélye, hogy a termék az anyagváltozás miatt a megadott terhelést nem bírja el, és így sérülésveszélyt jelent. Ne tegye ki a terméket szükségtelenül hosszú időre az időjárásnak.
- A terméket tartsa távol a gyermekektől.
- A termék nem játékszer.
- A terméket kizárólag a megadott célra használja.
- Az összeszerelést mindig felnőtt végezze.
- Ügyeljen arra, hogy a terméket ne használják hintaként, mászókaként vagy tornaszerként. Ne álljon bele a termékbe, ne lépjen be lábbal előre, és ne dugja át a fejét a felfüggesztő zsinórokon.
- A zsinórok és szövetek elhasználódnak és törékennyé válhatnak. Használat előtt mindig ellenőrizze, hogy nem látható-e sérülés vagy kopás jelei a terméken. A terméket csak kifogástalan állapotban szabad használni!
- Csak a gyártó által jóváhagyott tartozékokat és megfelelő alkatrészeket használjon.
- Ne használja a terméket döngölt föld, cement, aszfalt vagy más kemény talaj felett.
- Ha lehetséges, csak ütécscillapító tulajdonságokkal rendelkező talajon, például szőnyegen vagy kültéri fűvön használja a terméket, hogy a függőágyból való kieséskor minimálisra csökkentse a sérülésveszélyt.
- Használat előtt feltétlenül ellenőrizze, hogy a termék felakasztása megfelelően történt-e.
- Biztosítson legalább 1,5 m-es oldaltávolságot.

Összeszerelés

1. A függőágyat a B. és C ábra szerint szerelje össze.

Figyelmeztetés. A kampóknak (6) a C ábrán látható utasításnak megfelelő irányban kell állniuk. A helytelen összeszerelés súlyos sérülésekhez vezethet.

Használat

Fontos!

Kérjen meg egy másik személyt, aki segítsen Önnek be- és kiszállni a termékből, hogy minimálisan csökkentse a kiesés kockázatát. Minden használat előtt ellenőrizze, hogy a termék felakasztása megfelelően történt-e.

A termékbe való be- és kiszállás egy másik személy segítségével nélkül

1. Álljon közel a termék központjához (E ábra).
2. Egyik kezével tartsa egyensúlyban a terméket. (F ábra)
3. Óvatosan üljön bele a termékbe, miközben a kezével egyensúlyban tartja azt. (G ábra).
4. Feküdjön bele teljesen a termékbe. (H ábra).

Tárolás, tisztítás

Kültéren való tárolás esetén a terméket ponyvával kell lefedni. Ügyeljen az elegendő légmozgásra és tartsa szárazon a ponyvát. A terméket mindig száraz, tiszta és szobahőmérsékletű helyen tárolja, ha azt nem használja. Csak nedves törülközővel tisztítsa meg, utána törölje szárazra.

FONTOS! Ne használjon éles tisztítószerkeket a tisztításhoz.

Tudnivalók a hulladékkezelésről



A terméket és a csomagolóanyagokat a hatályos helyi előírásoknak megfelelően semmisítse meg. A csomagolóanyagokat (például fóliatasakokat) tartsa távol a gyermekektől. Az elhasznált termékek ártalmatlanításával kapcsolatos további információkat a települési vagy városi önkormányzattól tudhatja meg.

A terméket és a csomagolást környezetkímélő módon kell ártalmatlanítani.



Az újrahasznosítási kód az újrafelhasználási ciklusba való visszavezetésre (újrahasznosítás) szánt különböző anyagok azonosítására szolgál. A kód az újrahasznosítási ciklus újrahasznosítási szimbólumából és az anyagot azonosító számból áll.

A garanciával és a szerviz lebonyolításával kapcsolatos útmutató

A termék nagy gondossággal és állandó ellenőrzés mellett készült. A DELTA-SPORT HANDELS-KONTOR GmbH privát végső felhasználóknak a vásárlás dátumától számított három év (garancia időtartama) garanciát ad erre a termékre a következő rendelkezések szerint. A garancia csak anyaghibára és feldolgozási hibára érvényes. A garancia nem terjed ki a szokásos elhasználódásnak kitett, ezért kopó alkatrésznek tekintendő alkatrészekre (pl. elemek), valamint a törékeny alkatrészekre sem, például a kapcsolókra, az akkumulátorokra vagy az üvegből készült alkatrészekre.

Kizárásra kerül a garanciaigény, ha a terméket szakszerűtlenül vagy helytelenül, nem rendeltetésszerűen vagy nem az előírt irányított felhasználási körben használták, vagy figyelmen kívül hagyták a kezelési útmutató előírásait, kivéve, ha a végső felhasználó bizonyítja, hogy olyan anyag- vagy feldolgozási hiba áll fenn, amely nem a fent említett körülmények valamelyikéből ered.

A garanciaigény csak a garancia időtartamán belül, az eredeti pénztári bizonylat bemutatásával érvényesíthető. Ezért kérjük, őrizze meg az eredeti pénztári bizonylatot. A garancia, a törvényes garancia vagy a méltányosság alapján végzett esetleges javítások a garancia időtartamát nem hosszabbítják meg. Ez vonatkozik a kicserélt és javított alkatrészekre is.

Kérjük, hogy reklamáció esetén először az alábbi szervizvonalat hívja, vagy e-mailen keressen minket. Garanciális esetekben a terméket saját döntésünk alapján ingyenesen megjavítjuk, kicseréljük vagy megterítjük a vételárát.

A garanciából további jogok nem következnek.
A jelen garancia nem korlátozza az Ön törvényes jogait, különösen a mindenkori értékesítővel szembeni garanciaigényét.

IAN: 408340_2207

 Szerviz Magyarország
Tel.: 06800 21225
E-Mail: deltasport@lidl.hu

Čestitamo!

Z nakupom ste se odločili za visokokakovosten izdelek. Pred prvo uporabo se seznanite z izdelkom.



V ta namen natančno preberite naslednje navodilo za uporabo.

Izdelek uporabljajte, kot je opisano, in za navedena področja uporabe. To navodilo za uporabo skrbno hranite. Če boste izdelek predali tretjim osebam, zraven priložite vso dokumentacijo.

Obseg dobave (sl. A)

- 2 x palica z izvrtino (1)
- 4 x palica z nogicami (2)
- 1 x palica z dvema izvrtinama (3)
- 1 x viseča mreža (4)
- 2 x priključni križ (5)
- 2 x kavelj (6)
- 8 x krilati vijak (7)
- 4 x kapica noge (8)
- 1 x torba za shranjevanje (9)
- 4 x gumijasti obroček (10)
- 1 x navodilo za uporabo

Tehnični podatki

Mere: pribl. 290 x 120 x 110 cm (D x Š x V)
Ležalna površina: pribl. 200 x 100 cm (D x Š)



Največja obremenitev: 100 kg



Datum izdelave (mesec/leto):
12/2022

Namenska uporaba

Izdelek je namenjen kot pripomoček za ležanje za eno osebo do 120 kg od 12. leta dalje. Izdelek je namenjen za zasebno uporabo.

Varnostni napotki

Pomembno: skrbno preberite navodilo za uporabo in ga obvezno shranite!



Smrtna nevarnost!

- Otrok nikoli ne pustite brez nadzora z embalažnim materialom. Obstaja nevarnost zadušitve.

- Opozorilo. Zaradi odprtih, ki lahko predstavljajo potencialno nevarnost zadavljenja, ta izdelek ni primeren, da ga uporabljajo otroci brez nadzora.
- Opozorilo. Ni primerno za osebe, mlajše od 12 let.



Nevarnost telesnih poškodb!

- Sprememba materiala zaradi vremenskih vplivov! Sonce, UV-sevanje, dež, relativna vlaga in temperature vplivajo na material. Obstaja nevarnost, da izdelek zaradi sprememb v materialu ne vzdrži navedene obremenitve in zato predstavlja nevarnost poškodb. Izdelka ne izpostavljajte po nepotrebem dolgo vremenskim vplivom.
- Izdelek hranite izven dosega otrok.
- Izdelek ni igrača.
- Izdelek uporabljajte izključno za naveden namen.
- Izdelek mora vedno sestavljati odrasla oseba.
- Pazite, da se izdelek ne uporablja kot gugalnica, plezalno ogrodje ali telovadno orodje. Ne stojte na izdelku, ne plezajte vanj najprej s stopali in ne vtikajte glave skozi vrvi za obešanje.
- Vrvi in tkanine se obrabijo in lahko postanejo krhke. Pred vsako uporabo preverite izdelek glede poškodb ali obrabe. Izdelek smete uporabljati le v brezhibnem stanju!
- Uporabljajte samo dodatno opremo in ustrezne nadomestne dele, ki jih je odobrila proizvajalec.
- Izdelka ne uporabljajte nad močno steptano zemljo, cementnimi, asfaltnimi ali drugimi trdimi tlemi.
- Visečo mrežo po možnosti uporabljajte le na tleh, ki imajo lastnost blaženja udarcev, kot je preproga ali trava na prostem, da čim bolj zmanjšate tveganje telesne poškodbe pri padcu iz viseče mreže.
- Pred uporabo obvezno preverite, ali je izdelek pravilno obešen.
- Poskrbite, da bo na odklonskih straneh vsaj 1,5 m prostora.

Montaža

1. Visečo mrežo sestavite, kot je prikazano na slikah B in C.

Opozorilo. Smer kavljev (6) mora ustrezati navodilom na sliki C. Nepravilna montaža lahko vodi do hudih telesnih poškodb.

Uporaba

Pomembno!

Pri vstopanju in izstopanju iz izdelka naj vam pomaga druga oseba, da čim bolj zmanjšate nevarnost padca iz mreže. Pred vsako uporabo vedno preverite, ali je bil izdelek pravilno obešen.

Vstopanje in izstopanje iz izdelka brez pomoči druge osebe

1. Postavite se tesno ob sredino izdelka (sl. E).
2. Z eno roko uravnate izdelek. (sl. F)
3. Previdno se usedite v izdelek in ga pri tem uravnate z roko. (sl. G).
4. V celoti se uležite v izdelek. (sl. H).

Shranjevanje, čiščenje

Pri shranjevanju zunaj je treba izdelek pokriti s ponjavo. Pazite na zadostno kroženje zraka in da ponjava ostaja suha. Če izdelka ne uporabljate, ga shranite na suho, čisto mesto pri sobni temperaturi. Čistite le z vlažno krpo in nato do suhega obrišite.

POMEMBNO! Nikoli ne čistite z ostrimi čistilnimi sredstvi.

Napotki za odlaganje v smeti



Izdelek in embalažni material zavrzite v skladu z veljavnimi lokalnimi predpisi.

Embalažni material (kot so npr. vrečke iz folije) hranite izven dosega otrok. Druge informacije o odstranjevanju odsluženega izdelka med odpadke lahko dobite pri svoji občinski ali mestni upravi. Izdelek in embalažo zavrzite okolju prijazno.



Koda za recikliranje je namenjena označevanju različnih materialov za vrnitev v cikel recikliranja. Koda je sestavljena iz simbola recikliranja za cikel recikliranja in številke, ki označuje material.

Napotki za garancijo in izvajanje servisne storitve

Izdelek je bil izdelan z veliko skrbnostjo in pod stalno kontrolo. DELTA-SPORT HANDELS-KONTOR GmbH zasebnim končnim kupcem od datuma nakupa (garancijskega obdobja) v skladu z naslednjimi določbami odobri triletno garancijo na to postavko. Garancija velja samo za napake v materialu in obdelavi. Garancija ne velja za dele, ki so podvrženi običajni obrabi in jih je zato treba šteti za obrabljive dele (npr. baterije), in za lomljive dele, kot so npr. stikala, akumulatorji ali deli iz stekla.

Zahtevki iz te garancije so izključeni, če je bil izdelek uporabljen nepravilno ali pretirano ali če ni bil uporabljen v okviru predvidenega namena ali predvidenega obsega uporabe ali če niso bile upoštevane specifikacije v navodilih za uporabo, razen če končni kupec lahko dokaže, da gre za napako v materialu ali izdelavi, ki ne temelji na eni od zgoraj navedenih okoliščin.

Garancijski zahtevki se lahko uveljavljajo le v garancijskem roku ob predložitvi originalnega računa. Zato originalni račun shranite. Garancijski čas se zaradi morebitnih popravil na podlagi garancije, zakonskega jamstva ali kulance ne podaljša. To velja tudi za zamenjane in popravljene dele. Pri morebitnih reklamacijah se najprej obrnite na spodaj navedeno servisno številko za nujne primere ali stopite z nami v stik po elektronski pošti. Če obstaja garancijski primer, vam bomo izdelek po naši izbiri brezplačno popravili, zamenjali ali pa vam bomo povrnili kupnino. Druge pravice iz garancije ne obstajajo.

Ta garancija ne omejuje vaših zakonskih pravic, še posebej garancijskih zahtevkov do prodajalca.

IAN: 408340_2207

 Servis Slovenija

Tel.: 080 080917

E-Mail: deltasport@lidl.si

Čestitamo!

Ovom kupnjom odlučili ste se za visokokvalitetan proizvod. Upoznajte se s proizvodom prije prve upotrebe.

Stoga pažljivo pročitajte sljedeće upute za uporabu.

Koristite se proizvodom samo na način kako je ovdje opisano i u navedene svrhe. Dobro čuvajte ovo upute za uporabu. Ako proizvod predajete drugim osobama, svakako im predajte i svu dokumentaciju.

Opseg isporuke (sl. A)

- 2 x šipka s jednom rupom (1)
- 4 x šipka sa stopalima (2)
- 1 x šipka s dvije rupe (3)
- 1 x viseća mreža (4)
- 2 x priključni križ (5)
- 2 x kuka (6)
- 8 x vijak s krilom (7)
- 4 x kapica za stopalo (8)
- 1 x torba za pohranu (9)
- 4 x gumeni prsten (10)
- 1 x upute za uporabu

Tehnički podaci

Dimenzije: otprilike 290 x 120 x 110 cm (D x Š x V)
Površina za ležanje: otprilike 200 x 100 cm (D x Š)



Maksimalno opterećenje: 100 kg



Datum proizvodnje (mjesec/godina):
12/2022

Namjenska uporaba

Proizvod služi kao mogućnost za ležanje za osobu do 100 kg od 12 godina. Proizvod je namijenjen za privatnu uporabu.

Sigurnosne upute

Važno: Pažljivo pročitajte ove upute za uporabu i obvezno ih čuvajte!

Opasnost po život!

- Nikad ne ostavljajte djecu da se bez nadzora igraju s ambalažnim materijalom. Jer postoji opasnost od gušenja.

- Upozorenje. Zbog otvora koji bi mogli predstavljati potencijalnu opasnost od davljenja, ovaj predmet nije prikladan za dječju uporabu bez nadzora.
- Upozorenje. Nije prikladno za osobe mlađe od 12 godina.

Opasnost od ozljeda!

- Promjena materijala uslijed vremenskih utjecaja! Sunce, UV zračenje, kiša, relativna vlaga i temperature utječu na materijal. Postoji opasnost da proizvod zbog promjene u materijalu neće izdržati navedena opterećenja i na taj način predstavljati opasnost od ozljeda. Ne izlažite proizvod nepotrebno dugo vremenskim uvjetima.
- Proizvod držite izvan dohvata djece.
- Ovaj proizvod nije igračka.
- Koristite proizvod samo u njegovu predviđenu svrhu.
- Proizvod bi uvijek trebala montirati odrasla osoba.
- Pazite da se proizvod ne koristi kao ljuljačka, sprava za penjanje ili vježbanje. Nemojte stajati u proizvod, nemojte prvo ulaziti nogama i ne gurajte glavu kroz užad za vješanje.
- Užad i tkanine se troše i mogu postati lomljivi. Prije svake uporabe provjerite je li proizvod oštećen ili istrošen. Proizvod se smije koristiti samo u besprijekornom stanju!
- Koristite samo pribor i odgovarajuće rezervne dijelove koje je potvrdio proizvođač.
- Ne koristite proizvod iznad zbijene zemlje, cementa, asfalta ili drugih tvrdih podova.
- Ako je moguće, proizvod koristite samo na podovima sa svojstvima apsorpiranja udaraca, poput tepiha ili travnatih podova na otvorenom, kako biste smanjili rizik od ozljeda u slučaju pada iz viseće mreže.
- Prije uporabe provjerite obvezno je li proizvod ispravno obješen.
- Provjerite ima li dovoljno slobodnog prostora od najmanje 1,5 m do njihajućih strana.

Montaža

1. Montirajte viseći ležaj kao što je prikazano na slikama B i C.

Upozorenje. Smjer kuka (6) mora odgovarati uputama na sl. C. Neispravna montaža može dovesti do ozbiljnih ozljeda.

Uporaba

Važno!

Zatražite pomoć druge osobe prilikom ulaska i izlaska iz proizvoda kako biste smanjili rizik od ispadanja. Prije svake uporabe uvijek provjerite je li proizvod ispravno obješen.

Ulazak i izlazak iz proizvoda bez pomoći druge osobe

1. Stanite u sredinu tik uz proizvod (sl. E).
2. Izbalansirajte proizvod jednom rukom. (sl. F)
3. Pažljivo sjednite u proizvod, balansirajući ga pritom rukom. (sl. G)
4. Ležite u potpunosti u proizvod. (sl. H).

Skladištenje, čišćenje

Ako se proizvod skladišti na otvorenom, treba ga prekriti ceradom. Pazite da postoji dovoljna cirkulacija zraka i održavajte ceradu suhom.

Kada ne koristite proizvod, čuvajte ga uvijek u suhom i čistom stanju na sobnoj temperaturi. Čistite ga samo vlažnom krpom za čišćenje i na kraju ga osušite.

VAŽNO! Proizvod nikad nemojte čistiti oštrim sredstvima za čišćenje.

Uputa za zbrinjavanje



Zbrinite proizvod i ambalažne materijale u skladu s važećim lokalnim propisima.

Čuvajte ambalažni materijal (kao što su npr. folijske vrećice) izvan dohvata djece.

Za više informacija o zbrinjavanju istrošenog proizvoda obratite se svojoj općinskoj ili gradskoj upravi. Zbrinite proizvod i ambalažu ekološki.



Kod za reciklažu služi za označavanje raznih materijala radi njihova vraćanja u kružni tok za ponovno korištenje (recikliranje). Kod se sastoji od simbola za kružni tok korištenja te broja koji označava materijal.

Napomene vezane za garanciju i usluge servisa

Proizvod je proizveden s velikom pažnjom i pod stalnom kontrolom. Tvrtka DELTA-SPORT HANDELSKONTOR GmbH privatnim krajnjim kupcima na ovaj proizvod daje trogodišnju garanciju od datuma kupovine (garancijsko razdoblje) u skladu s sljedećim odredbama. Garancija se odnosi samo na greške u materijalu i obradi. Garancija se ne odnosi na dijelove koji su podložni uobičajenom habanju te se stoga moraju smatrati potrošenim dijelovima (npr. baterije, niti na lomljive dijelove, npr. sklopke, aku baterije ili dijelove koji su izrađeni od stakla. Zahtjevi iz ove garancije su isključeni ako je proizvod korišten nepropisno ili nepravilno ili ako nije korišten u okviru predviđene namjene ili predviđenog opsega uporabe ili ako se nisu poštivale odredbe iz uputa za uporabu, osim ako krajnji kupac može dokazati da se radi o greški u materijalu ili obradi koji se ne temelji na nekoj od gore spomenutih okolnosti.

Zahtjevi iz garancije mogu se ostvariti samo unutar garancijskog roka uz predočenje izvornog računa. Čuvajte stoga izvorni račun. Garancijski rok se načelno ne produžuje uslijed eventualnih popravaka na temelju garancije, zakonskog jamstva ili kulancije. To se također odnosi i na zamijenjene i popravljene dijelove.

U slučaju bilo kakvih pritužbi, molimo kontaktirajte prvo niže navedeni servisni telefon ili nas kontaktirajte putem e-pošte. Ako se radi o garancijskom slučaju, mi ćemo proizvod - po našem izboru - besplatno popraviti ili zamijeniti ili ćemo vam vratiti kupoprodajnu cijenu. Druga prava na temelju garancije ne postoje.

Ovom garancijom nisu ograničena vaša zakonska prava, posebno jamstveni zahtjevi prema dotičnom prodavatelju.

(1) U slučaju manjeg popravka jamstveni rok se produljuje onoliko koliko je kupac bio lišen uporabe stvari.

(2) Međutim, kad je zbog neispravnosti stvari izvršena njezina zamjena ili njezin bitni popravak, jamstveni rok počinje teći ponovno od zamjene, odnosno od vraćanja popravljene stvari.

(3) Ako je zamijenjen ili bitno popravljen samo neki dio stvari, jamstveni rok počinje teći ponovno samo za taj dio.

IAN: 408340_2207

 Servis Hrvatska
Tel.: 0800 777 999
E-Mail: deltasport@lidl.hr

Felicitări!

Ați ales să achiziționați un produs de calitate superioară. Înainte de prima utilizare, trebuie să vă familiarizați cu produsul dumneavoastră.



Citiți cu atenție următoarele instrucțiuni de utilizare.

Utilizați produsul numai în modul descris și în scopurile de utilizare prevăzute. Păstrați aceste instrucțiuni de utilizare într-un loc sigur. În cazul predării produsului unei alte persoane, transmiteți toată documentația acestuia.

Cuprinsul livrării (fig. A)

- 2 x tijă cu o gaură (1)
- 4 x tijă cu picioare (2)
- 1 x tijă cu două găuri (3)
- 1 x hamac (4)
- 2 x racord în cruce (5)
- 2 x cârlig (6)
- 8 x șurub cu cap fluture (7)
- 4 x capac de picior (8)
- 1 x geantă de depozitare (9)
- 4 x inel de cauciuc (10)
- 1 x instrucțiuni de utilizare

Date tehnice

Dimensiuni: cca 290 x 120 x 110 cm
(lungime x lățime x înălțime)

Suprafața de așezare: cca 200 x 100 cm
(lungime x lățime)



Sarcină maximă: 100 kg



Data fabricației (luna/anul):
12/2022

Utilizarea conform destinației

Articolul este destinat pentru o singură persoană de până la 100 kg începând de la 12 ani. Articolul este destinat doar uzului privat.

Instrucțiuni privind siguranța

Important: Citiți aceste instrucțiuni de utilizare cu atenție și păstrați-le neapărat!



Pericol de moarte!

- Nu lăsați copiii nesupravegheați să intre în contact cu ambalajul. Există pericol de sufocare internă.
- Avertisment. Din cauza deschiderilor care pot prezenta un potențial pericol de strangulare, acest articol nu este potrivit pentru utilizarea de către copiii nesupravegheați.
- Avertisment. Nu este adecvat pentru copiii sub vârsta de 12 ani.



Pericol de accidentare!

- Modificarea materialului în urma influențelor meteorologice! Materialul poate fi influențat de razele solare, razele UV, ploaie, umiditatea relativă, precum și de temperaturi. Există riscul ca articolul să nu poată rezista la sarcinile specificate din cauza unei modificări a materialului și să reprezinte astfel un pericol de rănire. Nu expuneți articolul în mod inutil influențelor meteorologice pe timp îndelungat.
- Nu lăsați articolul la îndemâna copiilor.
- Articolul nu este o jucărie.
- Utilizați articolul exclusiv în scopul prevăzut.
- Montajul ar trebui să fie întotdeauna făcut de un adult.
- Asigurați-vă că articolul nu este utilizat ca leagăn, echipament de cățărare sau ca aparat de gimnastică.

Nu vă urcați în articol cu picioarele, nu vă așezați în articol cu picioarele înaintea și nu introduceți capul prin sforile de suspendare.

- Sforile și materialele se uzează și pot deveni casante. Verificați articolul înainte de fiecare utilizare cu privire la deteriorări sau uzură. Articolul poate fi utilizat numai în stare perfectă!
- Utilizați doar accesorii aprobate de producător și piese de schimb corespunzătoare.
- Nu utilizați articolul pe pământ compact, ciment, asfalt sau alte soluri dure.
- Dacă este posibil, utilizați articolul numai pe soluri cu proprietăți de amortizare a șocurilor, cum ar fi covoare sau soluri cu iarbă în aer liber, pentru a minimiza riscul de rănire în cazul în care cădeți din hamac.
- Înainte de utilizare, verificați neapărat dacă articolul a fost suspendat în mod corect.
- Asigurați-vă că există suficient spațiu liber, de cel puțin 1,5 m, față de laturile oscilante.

Montajul

1. Montați hamacul conform figurilor B și C.

Avertisment. Direcția cârligelor (6) trebuie să corespundă indicației de la fig. C. Un montaj greșit poate duce la vătămări grave.

Utilizare

Important!

Pentru a minimiza riscul de cădere, solicitați ajutorul unei alte persoane la urcarea și coborârea din articol. Verificați înainte de fiecare utilizare dacă articolul a fost suspendat în mod corect.

Urcarea și coborârea din articol fără ajutorul unei alte persoane

1. Poziționați-vă aproape de mijlocul articolului (fig. E).
2. Echilibrați articolul cu o mână. (Fig. F)
3. Așezați-vă cu griji în articol și echilibrați-l între timp cu mâna. (Fig. G).
4. Întindeți-vă complet în articol. (Fig. H).

Depozitare și curățare

În cazul depozitării în exterior, articolul trebuie acoperit cu o prelată. Asigurați o circulație suficientă a aerului și mențineți prelată uscată. În cazul în care nu îl folosiți, depozitați întotdeauna produsul în stare uscată și curată, la temperatura camerei. Curățați numai cu o lavetă umedă și apoi ștergeți cu o lavetă uscată. **IMPORTANT!** Nu curățați niciodată produsul cu detergenți agresivi.

Instrucțiuni privind eliminarea



Eliminați produsul și materialele de ambalare în conformitate cu reglementările locale în vigoare. Nu lăsați materialele de ambalare (cum ar fi pungi din folie) la îndemâna copiilor. Puteți afla mai multe informații despre alte opțiuni de eliminare a articolului uzat de la municipalitatea sau administrația orașului. Eliminați articolul și ambalajul în mod ecologic.



Codul de reciclare este folosit pentru a identifica diferite materiale în vederea returnării acestora în ciclul de reciclare (Recycling). Codul este format din simbolul de reciclare destinat să reflecte ciclul de valorificare și un număr care identifică materialul.

Indicații referitoare la garanție și operațiuni de service

Articolul a fost fabricat cu mare atenție și supus unui control permanent. DELTA-SPORT HANDELSKONTOR GmbH acordă clienților finali privați o garanție de trei ani pentru acest articol de la data achiziției (perioada de garanție) în conformitate cu următoarele dispoziții. Garanția se aplică doar pentru defectele de material și de prelucrare. Garanția nu se extinde asupra părților supuse unei uzuri normale,

fapt pentru care trebuie considerate piese consumabile (de ex. baterii), nici asupra pieselor fragile, de ex. butoane, acumulatori sau piese care sunt fabricate din sticlă. Se exclude orice drept legal în legătură cu această garanție dacă articolul a fost utilizat necorespunzător sau abuziv, fără respectarea prevederilor stabilite sau al scopului de utilizare prevăzut sau dacă specificațiile din instrucțiunile de utilizare nu au fost respectate, cu excepția cazului în care clientul final poate dovedi că există defecte de material sau de prelucrare care nu se datorează uneia dintre circumstanțele menționate anterior.

Drepturile din garanție pot fi revendicate doar cu respectarea termenului de garanție și prin prezentarea bonului de casă în original. Vă rugăm astfel să păstrați bonul de casă în original. Durata garanției nu se va prelungi prin eventuale reparații realizate în baza garanției, ca urmare a garanției legale sau prin service-ul acordat după expirarea garanției. Acest lucru se aplică și în cazul pieselor înlocuite sau reparate. În cazul lipsei de conformitate survenite în perioada de garanție, termenul de garanție legală de conformitate și termenul garanției comerciale se prelungesc cu durata de nefuncționare a produsului. Pentru produsele de folosință îndelungată, înlocuite în perioada de garanție, va curge un nou termen de la data înlocuirii acestora. Pentru reclamații, vă rugăm să vă adresați întâi liniei telefonice de service indicată mai jos sau să luați legătura cu noi prin e-mail. Dacă este un caz de garanție, articolul va fi reparat, înlocuit gratuit sau vi se va restitui prețul de achiziție – la alegerea noastră. Nu se acordă alte drepturi prin prezenta garanție. Drepturile dvs. legale, în special cererile de garanție față de vânzătorul respectiv, nu sunt restricționate de această garanție.

IAN: 408340_2207

 Service România
Tel.: 0800 896 637
E-Mail: deltasport@lidl.ro

Поздравления!

С Вашата покупка Вие избрахте продукт с високо качество. Запознайте се с него преди първото му използване.



За целта прочетете внимателно следващото ръководство за използване.

Използвайте продукта само в съответствие с описанието и за посочените области на приложение. Съхранявайте добре ръководството за използване. При предаването на продукта на трета страна предайте и всички документи.

Обем на доставката (фиг. А)

- 2 x лост с един отвор (1)
- 4 x лост с крачета (2)
- 1 x лост с два отвора (3)
- 1 x хамак (4)
- 2 x кръстачка за свързване (5)
- 2 x кука (6)
- 8 x крилчат винт (7)
- 4 x капачка за краче (8)
- 1 x чанта за съхранение (9)
- 4 x гумен пръстен (10)
- 1 x ръководство за използване

Технически данни

Размери: около 290 x 120 x 110 cm (Д x Ш x В)
Площ за лежане: около 200 x 100 cm (Д x Ш)



Максимално натоварване: 100 kg



Дата на производство
(месец/година): 12/2022

Употреба по предназначение

Продуктът служи като възможност за лягане на един човек до 100 kg, на възраст над 12 години. Продуктът е предназначен за лична употреба.

Указания за безопасност

Важно: Прочетете внимателно това ръководство за използване и непременно го запазете!



Опасно за живота!

- Никога не оставяйте без надзор деца с опаковъчния материал. Съществува опасност от задушаване.
- Внимание. Поради отворите, от които може да произтече потенциална опасност от удушаване, този продукт не е подходящ за използване от деца без надзор.
- Внимание. Неподходящо за лица под 12 години.



Опасност от нараняване!

- Промяна на материала поради атмосферни влияния! Слънцето, ултравиолетовото лъчение, дъждът, относителната влажност на въздуха, както и температурите влияят на материала. Поради промяната на материала има опасност продуктът да не издържи на посочените натоварвания и по този начин от него да произтече опасност от нараняване. Не излагайте продукта на ненужно продължителни атмосферни влияния.
- Дръжте продукта далеч от деца.
- Продуктът не е играчка.
- Използвайте продукта само по предназначение.
- Сглобяването трябва винаги да се извършва от възрастен.
- Обърнете внимание на това продуктът да не се използва като люлка, рамка за катерене или гимнастически уред. Не заставайте изправени в продукта, не се качвайте най-напред с краката и не прокаравайте главата си през въжетата за закачване.
- Въжетата и материите се износват и могат да станат трошливи. Преди всяка употреба проверявайте продукта за повреди или износване. Продуктът може да се използва само в безупречно състояние!
- Използвайте само одобрените от производителя принадлежности и съответните резервни части.
- Не използвайте продукта над утъпкана почва, цимент, асфалт или други твърди основи.

- Ако е възможно, използвайте продукта само над основи с абсорбиращи ударите свойства, като килим или тревна площ навън, за да сведете до минимум риска от нараняване при изпадане от хамака.
- Преди всяка употреба задължително проверявайте, дали продуктът е закачен правилно.
- Спазвайте достатъчно свободно пространство от мин. 1,5 m при люлеене настрани.

Монтаж

1. Монтирайте хамака съгласно фигурите В и С.

Внимание. Посоката на куките (б) трябва да съответства на инструкцията на фиг. С. Неправилният монтаж може да доведе до тежки наранявания.

Употреба

Важно!

Нека при качването и слизането от продукта да Ви помогне друг човек, за да сведете до минимум опасността от изпадане. Винаги преди всяка употреба проверявайте дали продуктът е закачен правилно.

Качване и слизане от продукта без помощ от друг човек

1. Застанете плътно по средата пред продукта (фиг. Е).
2. С едната ръка балансирайте продукта. (Фиг. F)
3. Внимателно седнете в продукта и при това го балансирайте с ръка. (Фиг. G).
4. Легнете изцяло в продукта. (Фиг. H).

Съхранение, почистване

При съхранение навън продуктът трябва да се покрие с брезент. Осигурете достатъчна циркулация на въздуха и поддържайте брезента сух. Съхранявайте продукта винаги сух и чист, на стайна температура, когато не го използвате. Почиствайте само с влажна почистваща кърпа и след това подсушете. **ВАЖНО!** Никога не почиствайте с агресивни почистващи препарати.

Указания за отстраняване като отпадък



Изхвърлете продукта и опаковъчните материали в съответствие с действащите местни разпоредби. Съхранявайте опаковъчните материали (като напр. найлонови пликове) на място, недостъпно за деца. Допълнителна информация относно изхвърлянето на излезлия от употреба продукт ще получите от Вашата общинска или градска управа. Изхвърлете продукта и опаковката с грижа за околната среда.



Кодът за рециклиране служи за обозначаване на различни материали за връщането им в цикъла за повторно използване (рециклиране). Кодът се състои от символ за рециклиране за цикъла за повторно използване и номер, обозначаващ материала.

Указания за гаранцията и процеса на сервизно обслужване

Продуктът е произведен с голямо старание и под постоянен контрол. DELTA-SPORT HANDELSKONTOR GmbH предоставя на частни крайни клиенти три години гаранция за този продукт от датата на закупуване (гаранционен срок) в съответствие със следните разпоредби. Гаранцията важи само за дефекти на материала и фабрични дефекти. Гаранцията не се разпростира върху части, които са подложени на нормално износване и затова трябва да бъдат разглеждани като лесно износващи се части (например батерии), както и върху чупливи части, като напр. превключватели, акумулаторни батерии или части изработени от стъкло.

Претенции по тази гаранция са изключени, ако продуктът е бил използван неправилно или неправомерно, и не в рамките на предвиденото предназначение или предвидения обхват на употреба или не са спазени указанията в ръководството за обслужване, освен ако крайният клиент да докаже,

че са налице дефекти на материала или грешки при обработката, които не се основават на някое от гореспоменатите обстоятелства.

Претенции по тази гаранция могат да бъдат предявени само в рамките на гаранционния срок след представяне на оригиналната касова бележка. Затова моля, запазете оригиналната касова бележка.

Ако имате оплаквания, моля, обадете се на горещата линия за обслужване, посочена по-долу, или се свържете с нас по имейл. Вашите законови права, по-специално гаранционни искове срещу съответния продавач, не са ограничени от тази гаранция.

Гаранция

Уважаеми клиенти, за този уред получавате 3 години гаранция от датата на покупката. В случай на несъответствие на продукта с договора за продажба Вие имате законно право да предявите рекламация пред продавача на продукта при условията и в сроковете, определени в глава трета, раздел II и III и глава четвърта от Закона за предоставяне на цифрово съдържание и цифрови услуги и за продажба на стоки (ЗПЦСЦУПС)*.

Вашите права, произтичащи от посочените разпоредби, не се ограничават от нашата по-долу представена търговска гаранция, не са свързани с разходи за потребителите и независимо от нея продавачът на продукта отговаря за липсата на съответствие на потребителската стока с договора за продажба съгласно ЗПЦСЦУПС.

Гаранционни условия

Гаранционният срок е 3 години от датата на получаване на стоката. Пазете добре оригиналната касова бележка. Този документ е необходим като доказателство за покупката. Ако в рамките на три години от датата на закупуване на този продукт се появи дефект на материала или производствен дефект, продуктът ще бъде безплатно ремонтиран или заменен. Гаранцията предполага в рамките на тригодишния гаранционен срок да се представят дефектният уред, касовата бележка (касовият бон), както и всички други документи,

установяващи наличието на дефект и писмено да се обясни в какво се състои дефектът и кога е възникнал. Ако дефектът е покрит от нашата гаранция, Вие ще получите обратно ремонтирания или нов продукт. В случай на замяна на дефектна стока първоначалните гаранционен срок и гаранционни условия се запазват. В случай на ремонт на дефектна стока, срокът на ремонта се прибавя към гаранционния срок. За евентуално наличните и установени повреди и дефекти още при покупката трябва да се съобщи веднага след разопаковането. Евентуалните ремонти след изтичане на гаранционния срок са срещу заплащане.

Ремонтът или замяната на продукта не поражда нова гаранция.

Обхват на гаранцията

Уредът е произведен грижливо според строгите изисквания за качество и добросъвестно изпитан преди доставка. Гаранцията важи за дефекти на материала или производствени дефекти. Гаранцията не обхваща консумативите, както и частите на продукта, които подлежат на нормално износване, поради което могат да бъдат разглеждани като бързо износващи се части (например филтри или приставки) или повредите на чупливи части (например прекъсвачи, батерии или такива произведени от стъкло). Гаранцията отпада, ако уредът е повреден поради неправилно използване или в резултат на неосъществяване на техническа поддръжка. За правилната употреба на продукта трябва точно да се спазват всички указания в упътването за експлоатация. Предназначение и действия, които не се препоръчват от упътването за експлоатация или за които то предупреждава, трябва задължително да се избягват. Продуктът е предназначен само за частна, а не за професионална употреба. При злоупотреба и неправилно третиране, употреба на сила и при интервенции, които не са извършени от клона на нашия оторизиран сервиз, гаранцията отпада.

Процедура при гаранционен случай

За да се гарантира бърза обработка на Вашия случай, следвайте следните указания:

- За всички запитвания подгответе касовата бележка и идентификационния номер (IAN 408340_2207) като доказателство за покупката.
- Вземете артикулния номер от фабричната табелка.
- При възникване на функционални или други дефекти първо се свържете по телефона или чрез имейл с долупосочения сервизен отдел. След това ще получите допълнителна информация за уреждането на Вашата рекламация.
- След съгласуване с нашия сервиз можете да изпратите дефектния продукт на посочения Ви адрес на сервиза безплатно за Вас, като приложите касовата бележка (касовия бон) и посочите писмено в какво се състои дефектът и кога е възникнал. За да се избегнат проблеми с приемането и допълнителни разходи, задължително използвайте само адреса, който Ви е посочен. Осигурете изпращането да не е като експресен товар или като друг специален товар. Изпратете уреда заедно с всички принадлежности, доставени при покупката, и осигурете достатъчно сигурна транспортна опаковка.

Ремонтен сервиз / извънгаранционно обслужване

Ремонти извън гаранцията можете да възложите на клона на нашия сервиз срещу заплащане. Той с удоволствие ще Ви направи предварителна калкулация. Можем да обработваме само уреди, които са достатъчно опаковани и изпратени с платени транспортни разходи.

Внимание: Изпратете Вашия уред на клона на нашия сервиз почистен и с указание за дефекта.

Уредите, предмет на извънгаранционно обслужване, изпратени с неплатени транспортни разходи – с наложен платеж, като експресен или друг специален товар – не се приемат. Ние ще извършим безплатно изхвърлянето на изпратените от Вас дефектни уреди.

Сервизно обслужване България

Тел.: 00800 111 4920

Е-мейл: deltasport@lidl.bg

IAN 408340_2207

Вносител

Моля, обърнете внимание, че следващият адрес не е адрес на сервиза. Първо се свържете с горепосочения сервизен център.

ДЕЛТА-СПОРТ ХАНДЕЛСКОНТОР ГМБХ

Врагекамп 6

DE-22397 Хамбург

Германия

* Като физическо лице – потребител, независимо от настоящата търговска гаранция, Вие се ползвате от правата на законовата гаранция, предоставена от Закона за предоставяне на цифрово съдържание и цифрови услуги и за продажбата на стоки /ЗПЦСЦУПС/. По-специално Вие имате право при несъответствие на стоката да бъде извършен ремонт или замяна по Ваш избор, освен ако това е невъзможно или е свързано с непропорционално големи разходи за продавача. Вие имате право на пропорционално намаляване на цената или на разваляне на договора при наличие на условията на чл. 33, ал. 3 от ЗПЦСЦУПС. Условията и сроковете на законовата гаранция са регламентирани в глава трета, раздел II и III и в глава четвърта на ЗПЦСЦУПС.

IAN: 408340_2207

 Сервизно обслужване България

Тел.: 00800 111 4920

Е-мейл: deltasport@lidl.bg

Συγχαρητήρια!

Με την αγορά σας επιλέξατε ένα προϊόν υψηλής ποιότητας. Εξοικειωθείτε με το προϊόν, πριν το χρησιμοποιήσετε για πρώτη φορά.



Διαβάστε προσεκτικά τις οδηγίες χρήσης που ακολουθούν.

Χρησιμοποιείτε το προϊόν μόνο σύμφωνα με τον τρόπο περιγραφής και για τα πεδία εφαρμογής που αναφέρονται. Φυλάξτε τις παρούσες οδηγίες χρήσης. Παραδώστε όλα τα συνοδευτικά έγγραφα όταν παραχωρείτε το προϊόν σε τρίτους.

Παραδοτέος εξοπλισμός (Εικ. Α)

- 2 x βέργα με οπή διάτρησης (1)
- 4 x βέργα με πόδια (2)
- 1 x βέργα με δύο οπές διάτρησης (3)
- 1 x αιώρα (4)
- 2 x σταυρός σύνδεσης (5)
- 2 x άγκιστρο (6)
- 8 x πεταλούδα (7)
- 4 x κάλυμμα ποδιών (8)
- 1 x θήκη φύλαξης (9)
- 4 x ελαστικός δακτύλιος (10)
- 1 x οδηγίες χρήσης

Τεχνικά χαρακτηριστικά

Διαστάσεις: περ. 290 x 120 x 110 cm (Μ x Π x Υ)
Επιφάνεια ξαπλώματος: περ. 200 x 100 cm (Μ x Π)



Μέγιστο φορτίο: 100 kg



Ημερομηνία κατασκευής (Μήνας/Έτος):
12/2022

Προβλεπόμενη χρήση

Το προϊόν χρησιμεύει για να ξαπλώνει ένα άτομο 12 ετών και άνω και βάρους έως 100 kg. Το προϊόν προορίζεται για ιδιωτική χρήση.

Υποδειξεις ασφαλείας

Σημαντικό: Διαβάστε προσεκτικά τις παρούσες οδηγίες χρήσης και φυλάξτε τις οπωσδήποτε!



Κίνδυνος-θάνατος!

- Μην αφήνετε ποτέ τα παιδιά χωρίς επίβλεψη με το υλικό συσκευασίας. Υπάρχει κίνδυνος ασφυξίας.
- Προειδοποίηση. Λόγω ανοιγμάτων που θα μπορούσαν να αποτελέσουν πιθανό κίνδυνο στραγγαλισμού, αυτό το προϊόν δεν είναι κατάλληλο για χρήση χωρίς επίβλεψη από παιδιά.
- Προειδοποίηση. Δεν είναι κατάλληλο για άτομα κάτω των 12 ετών.



Κίνδυνος τραυματισμού!

- Αλλοίωση του υλικού λόγω καιρικών επιδράσεων! Ο ήλιος, η υπεριώδης ακτινοβολία, η βροχή, η σχετική υγρασία αέρα, καθώς και οι θερμοκρασίες επηρεάζουν το υλικό. Υπάρχει κίνδυνος, το προϊόν να μην αντέξει τις συγκεκριμένες φορτίσεις λόγω αλλοίωσης του υλικού και να αποτελέσει, έτσι, πηγή κινδύνου. Μην εκθέτετε άσκοπα και επί μακρόν το προϊόν σε καιρικές επιδράσεις.
- Κρατάτε το προϊόν μακριά από τα παιδιά.
- Το προϊόν δεν είναι παιχνίδι.
- Χρησιμοποιείτε το προϊόν αποκλειστικά για τον σκοπό που προορίζεται.
- Η συναρμολόγηση θα πρέπει να πραγματοποιείται πάντοτε από έναν ενήλικα.
- Βεβαιωθείτε ότι το προϊόν δεν χρησιμοποιείται ως κούνια, πλαίσιο αναρρίχησης ή όργανο γυμναστικής. Μην στέκεστε στο προϊόν, μην ανεβαίνετε πρώτα με τα πόδια σας και μην περνάτε το κεφάλι σας μέσα από τα σχοινιά.
- Τα σχοινιά και τα υφάσματα φθείρονται και μπορεί να γίνουν εύθραυστα. Πριν από κάθε χρήση, ελέγχετε το προϊόν για πιθανές βλάβες ή φθορές. Το προϊόν επιτρέπεται να χρησιμοποιείται μόνο σε άριστη κατάσταση!
- Χρησιμοποιείτε μόνο τα αξεσουάρ και τα αντίστοιχα ανταλλακτικά που εγκρίνονται από τον κατασκευαστή.
- Μην χρησιμοποιείτε το προϊόν επάνω σε συμπίεμένο χώμα, τσιμέντο, άσφαλο ή άλλα σκληρά εδάφη.
- Χρησιμοποιείτε το προϊόν, εάν είναι εφικτό, μόνο σε εδάφη με αντικραδασμικές ιδιότητες, όπως χαλί ή χλοοτάπητα σε υπαίθριο χώρο,

ώστε να ελαχιστοποιήσετε τον κίνδυνο τραυματισμών σε περίπτωση πτώσης της αιώρας.

- Πριν από τη χρήση, ελέγχετε οπωσδήποτε εάν το προϊόν έχει αναρτηθεί σωστά.
- Βεβαιωθείτε ότι υπάρχει επαρκής ελεύθερος χώρος τουλάχιστον 1,5 m στις πλευρές που περιστρέφονται.

Συναρμολόγηση

1. Συναρμολογήστε την αιώρα όπως φαίνεται στις εικόνες Β και C.

Προειδοποίηση. Η κατεύθυνση των άγκιστρων (δ) πρέπει να αντιστοιχεί στις οδηγίες της εικόνας C. Η λανθασμένη συναρμολόγηση μπορεί να οδηγήσει σε σοβαρούς τραυματισμούς.

Χρήση

Σημαντικό!

Όταν ανεβαίνετε στο / κατεβαίνετε από το προϊόν, καλό είναι να σας βοηθάει ένα δεύτερο άτομο, ώστε να ελαχιστοποιείται ο κίνδυνος πτώσης. Πάντα ελέγχετε πριν από κάθε χρήση εάν το αντικείμενο έχει αναρτηθεί σωστά.

Ανέβασμα στο / κατέβασμα από το προϊόν χωρίς τη βοήθεια δεύτερου ατόμου

1. Σταθείτε κοντά στο κέντρο του προϊόντος (Εικ. Ε).
2. Εξισορροπήστε το προϊόν με το ένα χέρι. (Εικ. F)
3. Καθίστε με προσοχή στο προϊόν εξισορροπώντας το με το χέρι. (Εικ. G).
4. Ξαπλώστε καλά στο προϊόν. (Εικ. Η).

Αποθήκευση, καθαρισμός

Κατά την αποθήκευση σε εξωτερικό χώρο, το προϊόν θα πρέπει να καλύπτεται με μουσαμά. Βεβαιωθείτε ότι υπάρχει επαρκής κυκλοφορία του αέρα και διατηρείτε τον μουσαμά στεγνό. Εάν δεν το χρησιμοποιείτε, αποθηκεύετε το προϊόν πάντα στεγνό και καθαρό σε θερμοκρασία δωματίου. Καθαρίστε το μόνο με ένα νωπό πανί καθαρισμού και έπειτα στεγνώστε το. ΣΗΜΑΝΤΙΚΟ! Μην καθαρίζετε ποτέ το προϊόν με ισχυρά καθαριστικά.

Υποδειξεις ως προς την απόρριψη



Απορρίψτε το προϊόν και τα υλικά συσκευασίας σύμφωνα με τις ισχύουσες τοπικές προδιαγραφές. Διατηρείτε τα υλικά συσκευασίας (όπως σακούλες μεμβράνης) μακριά από τα παιδιά. Για περαιτέρω πληροφορίες απόρριψης του χρησιμοποιημένου προϊόντος μπορείτε να ενημερώνεστε από την κοινότητα ή τη δημοτική διοίκηση. Απορρίψτε το προϊόν και τη συσκευασία με φιλικό προς το περιβάλλον τρόπο.



Ο κωδικός ανακύκλωσης χρησιμεύει στη σήμανση διαφόρων υλικών για την επαναχρησιμοποίηση στο κύκλωμα ανακύκλωσης. Ο κωδικός αποτελείται από ένα σύμβολο ανακύκλωσης για το κύκλωμα αξιοποίησης και έναν αριθμό, ο οποίος επισημαίνει το υλικό.

Υποδειξεις σχετικά με την εγγύηση και τη διαδικασία σέρβις

Το προϊόν έχει κατασκευαστεί με μεγάλη προσοχή και υπό συνεχή έλεγχο. Η DELTA-SPORT HANDELSKONTOR GmbH παρέχει σε ιδιώτες τελικούς πελάτες τρία χρόνια εγγύηση για αυτό το προϊόν από την ημερομηνία αγοράς (διάρκεια εγγύησης), σύμφωνα με τους ακόλουθους όρους. Η εγγύηση ισχύει μόνο για σφάλματα υλικών και επεξεργασίας. Η εγγύηση δεν περιλαμβάνει εξαρτήματα, τα οποία υπόκεινται σε φυσιολογική φθορά και, συνεπώς, θεωρούνται φθιρόμενα εξαρτήματα (π.χ. μπαταρίες), ούτε και εύθραυστα εξαρτήματα, π.χ. διακόπτες, συσσωρευτές ή εξαρτήματα κατασκευασμένα από γυαλί. Αξιώσεις από αυτή την εγγύηση αποκλείονται, σε περίπτωση που το προϊόν χρησιμοποιήθηκε εσφαλμένα ή καταχρηστικά ή δεν χρησιμοποιήθηκε στα πλαίσια των προβλεπόμενων όρων ή του προβλεπόμενου εύρους χρήσης ή δεν έχουν τηρηθεί προδιαγραφές των οδηγιών χρήσης, εκτός και εάν ο τελικός πελάτης αποδειξει ότι υφίσταται σφάλμα υλικού ή επεξεργασίας, το οποίο δεν οφείλεται σε μια από τις ως άνω καταστάσεις.

Οι αξιώσεις εγγυήσεως ισχύουν μόνο εντός του χρόνου εγγυήσεως και με την υποβολή της γνήσιας απόδειξης αγοράς. Παρακαλείσθε, λοιπόν, όπως φυλάζετε τη γνήσια απόδειξη αγοράς.

Σε περίπτωση παραπόνων, απευθυνθείτε αρχικά στην κάτωθι ανοιχτή γραμμή τηλεφωνικής εξυπηρέτησης ή επικοινωνήστε μαζί μας μέσω email.

Εάν υφίσταται θέμα εγγυήσεως, θα επισκευάσουμε ή θα αντικαταστήσουμε δωρεάν το προϊόν ή θα επιστρέψουμε το ποσό αγοράς - σύμφωνα με την κρίση μας. Λοιπά δικαιώματα εκ της εγγυήσεως δεν υφίστανται.

Τα νόμιμα δικαιώματά σας, ειδικά οι αξιώσεις εγγυήσεως έναντι του εκάστοτε πωλητή, δεν περιορίζονται λόγω της παρούσας εγγύησης.

Με την αντικατάσταση της συσκευής, σύμφωνα με το ΝΟΜΟ 2251/1994, ξεκινάει εκ νέου η περίοδος της εγγύησης. Μετά την λήξη της εγγύησης προκύπτουσες επισκευές είναι με κόστος.

IAN: 408340_2207

 Σέρβις Ελλάδα

Tel.: 00800 490826606

E-Mail: deltasport@lidl.gr

DELTA-SPORT HANDELSKONTOR GMBH

Wragekamp 6 • DE-22397 Hamburg
GERMANY



12/2022

Delta-Sport-Nr.: HG-10175

10.25.2022 / PM 3:30

IAN 408340_2207



Garancijski list

1. S tem garancijskim listom DELTA-SPORT HANDELSKONTOR GMBH jamčimo, da bo izdelek v garancijskem roku ob normalni in pravilni uporabi brezhibno deloval in se zavezuje, da bomo ob izpolnjenih spodaj navedenih pogojih odpravili morebitne pomanjkljivosti in okvare zaradi napak v materialu ali izdelavi oziroma po svoji presoji izdelek zamenjali ali vrnilo kupnino.
2. Garancija je veljavna na ozemlju Republike Slovenije.
3. Garancijski rok za proizvod je 3 leta od datuma izročitve blaga. Datum izročitve blaga je razviden iz računa.
4. Če izdelek ne izpolnjuje specifikacij ali nima lastnosti, navedenih v garancijskem listu ali oglaševalskem sporočilu, lahko potrošnik najprej zahteva odpravo napak. O napaki mora potrošnik obvestiti proizvajalca ali pooblaščen servis (kontaktna številka in elektronski naslov navedena zgoraj) in zahtevati odpravo napak. Kupec je dolžan ob uveljavljanju zahtevka predložiti garancijski list in račun, kot potrdilo in dokazilo o nakupu ter dnevu izročitve blaga. Svetujemo vam, da pred tem natančno preberete navodila o sestavi in uporabi izdelka.
5. Rok za odpravo napake je 30 dni od dneva, ko je proizvajalec ali pooblaščen servis prejel zahtevo za odpravo napake. Če napake v tem roku niso odpravljene, mora proizvajalec potrošniku brezplačno zamenjati blago z enakim, novim in brezhibnim blagom. Rok se lahko zaradi narave in kompleksnosti blaga, narave in resnosti neskladnosti ter napora, ki je potreben za dokončanje popravila ali zamenjave podaljša za najkrajši čas, ki je potreben za dokončanje popravila, vendar največ za 15 dni. O številu dni podaljšane roka in razlogih za podaljšanje mora biti potrošnik obveščen pred potekom 30 dnevnega roka za odpravo napak.
6. Če v roku 30 dni oz. v primeru podaljšanja v roku 45 dni blago ni popravljeno ali blago ni zamenjano z novim, lahko potrošnik od proizvajalca zahteva vračilo celotne kupnine ali zahteva sorazmerno znižanje kupnine. Sorazmerno znižanje kupnine je sorazmerno zmanjšanju vrednosti blaga, ki ga je potrošnik prejel, v primerjavi z vrednostjo, ki bi jo imelo blago, če bi bilo skladno.
7. Če se neskladnost pojavi v manj kot 30 dneh od dobave blaga, lahko potrošnik ob predložitvi blaga od proizvajalca takoj zahteva vračilo plačanega zneska.
8. Proizvajalec oziroma pooblaščen servis lahko potrošniku za čas popravila blaga, za katero je bila izdana obvezna garancija, zagotovi brezplačno uporabo podobnega blaga. Če proizvajalec potrošniku ne zagotovi nadomestnega blaga v začasno uporabo, ima potrošnik pravico uveljavljati škodo, ki jo je utrpel, ker blaga ni mogel uporabljati od trenutka, ko je zahteval popravilo ali zamenjavo, do njune izvršitve.
9. Stroške za material, nadomestne dele, delo, prenos in prevoz izdelkov, ki nastanejo pri odpravljanju okvar oziroma nadomestitvi blaga z novim, krije proizvajalec.
10. V primeru zamenjave blaga ali zamenjave bistvenega dela blaga z novim se potrošniku izda nov garancijski list.
11. V primeru, da proizvod popravljata nepooblaščen servis ali nepooblaščen oseba, kupec ne more uveljavljati zahtevkov iz te garancije.
12. Vzroki za okvaro oziroma nedelovanje izdelka morajo biti lastnosti stvari same in ne vzroki, ki so zunaj proizvajalčeve oziroma prodajalčeve sfere. Kupec ne more uveljavljati zahtevkov iz te garancije, če se ni držal priloženih navodil za sestavo in uporabo izdelka ali če je izdelek kakorkoli spremenjen ali nepravilno vzdrževan.
13. Proizvajalec zagotavlja proti plačilu popravilo, vzdrževanje blaga, nadomestne dele in priklonpe aparate vsaj tri leta po poteku garancijskega roka.
14. Obrabni deli oz. potrošni material so izvzeti iz garancije.
15. Vsi potrebni podatki za uveljavljanje garancije in podatki, ki identificirajo blago za katerega velja garancija se nahajajo na dveh ločenih dokumentih (garancijski list, račun).
16. Ta garancija proizvajalca ne izključuje zakonske pravice potrošnika, da zoper prodajalca v primeru neskladnosti blaga brezplačno uveljavlja jamčevalne zahtevke. Ta garancija prav tako ne izključuje pravic potrošnika, ki izhajajo iz obveznega jamstva za skladnost blaga.

Prodajalec: Lidl Slovenija d.o.o. k.d.,
Pod lipami 1, SI-1218 Komenda