



## Smart-Akku-Ladegerät / Smart Battery Charger / Chargeur de batterie Smart Smart PLGS 2012 A1

(DE) (AT) (BE)

### Smart-Akku-Ladegerät

Originalbetriebsanleitung

(FR) (BE)

### Chargeur de batterie Smart

Traduction de la notice originale

(ES)

### Carregador de batería inteligente

Traducción del manual original

(PT)

### Carregador a bateria Smart

Tradução do manual original

(SK)

### Smart nabíjačka akumulátora

Preklad pôvodného návodu na použitie

(PL)

### Ładowarka akumulatorowa Smart

Tłumaczenie instrukcji oryginalnej

(GB) (MT)

### Smart Battery Charger

Translation of the original instructions

(NL) (BE)

### Smart acculader

Vertaling van de oorspronkelijke gebruiksaanwijzing

(IT) (MT)

### Caricabatteria smart

Traduzione delle istruzioni originali

(CZ)

### Smart nabíječka

Překlad původního návodu k používání

(HU)

### Smart akkutöltő

Eredeti használati utasítás fordítása

(DK)

### Smart batterioplader

Oversættelse af den originale brugsanvisning

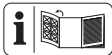

DE AT BE

Klappen Sie vor dem Lesen die Seite mit den Abbildungen aus und machen Sie sich anschließend mit allen Funktionen des Gerätes vertraut.

GB MT

Before reading, unfold the page containing the illustrations and familiarise yourself with all functions of the device.

FR BE

Avant de lire le mode d'emploi, ouvrez la page contenant les illustrations et familiarisez-vous ensuite avec toutes les fonctions de l'appareil.

NL BE

Vouw vóór het lezen de pagina met de afbeeldingen open en maak u vertrouwd met alle functies van het apparaat.

ES

Antes de empezar a leer abra la página que contiene las imágenes y, en seguida, familiarícese con todas las funciones del dispositivo.

IT MT

Prima di leggere aprire la pagina con le immagini e prendere confidenza con le diverse funzioni dell'apparecchio.

PT

Antes de começar a ler abra na página com as imagens e, de seguida, familiarize-se com todas as funções do aparelho.

CZ

Před čtením si otevřete stranu s obrázky a potom se seznámte se všemi funkcemi přístroje.

SK

Pred čítaním si odklopte stranu s obrázkami a potom sa oboznámte so všetkými funkciami prístroja.

HU

Olvasás előtt kattintson az ábrát tartalmazó oldalra és égszűzétül ismerje meg a készülék mindegyik funkcióját.

PL

Przed przeczytaniem proszę rozłożyć stronę z ilustracjami, a następnie proszę zapoznać się z wszystkimi funkcjami urządzenia.

DK

Før du læser, vend siden med billeder frem og bliv bekendt med alle apparatets funktioner.

DE/AT/BE	Originalbetriebsanleitung	Seite	4
GB/MT	Translation of the original instructions	Page	16
FR/BE	Traduction de la notice originale	Page	27
NL/BE	Vertaling van de oorspronkelijke gebruiksaanwijzing	Pagina	41
ES	Traducción del manual original	Página	52
IT/MT	Traduzione delle istruzioni originali	Pagina	63
PT	Tradução do manual original	Página	74
CZ	Překlad původního návodu k používání	Strana	85
SK	Preklad pôvodného návodu na použitie	Strana	96
HU	Eredeti használati utasítás fordítása	Oldal	107
PL	Tłumaczenie instrukcji oryginalnej	Strona	117
DK	Oversættelse af den originale brugsanvisning	Side	129

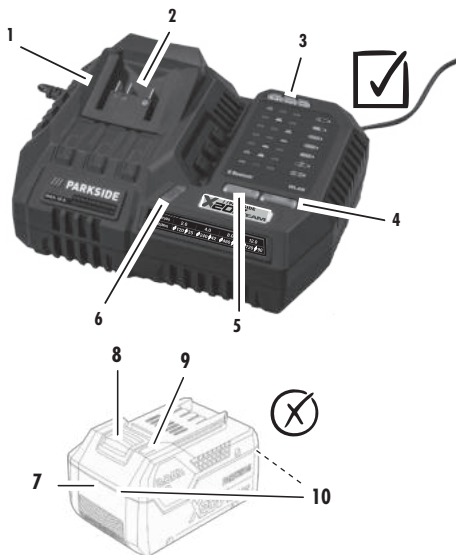

A

	PLGS 2012 A1	
2.0 Ah	120	35
4.0 Ah	240	42
8.0 Ah	480	48
12.0 Ah	720	90

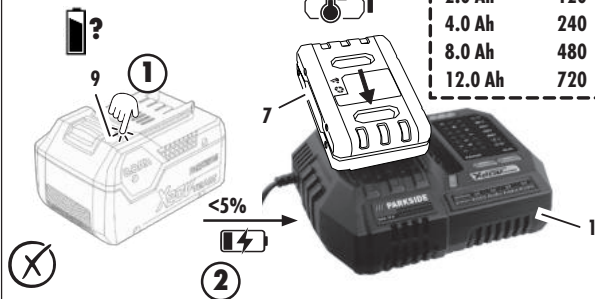

# Inhaltsverzeichnis

<b>Einleitung</b> .....	<b>4</b>
Bestimmungsgemäße Verwendung.....	4
Lieferumfang/Zubehör.....	4
Übersicht.....	4
Technische Daten.....	5
<b>Sicherheitshinweise</b> .....	<b>5</b>
Bedeutung der Sicherheitshinweise.....	6
Bildzeichen und Symbole.....	6
Bildzeichen in der Betriebsanleitung.....	7
Sicherer Betrieb von Akku-Ladegeräten.....	8
<b>Vorbereitung</b> .....	<b>10</b>
Hinweise zu Akkus.....	10
Ladezustand des Akkus prüfen.....	10
<b>Betrieb</b> .....	<b>10</b>
Kontrollanzeige.....	10
Lade-Modi.....	10
Akku aufladen.....	10
<b>PARKSIDE App</b> .....	<b>11</b>
Voraussetzungen zur Nutzung der PARKSIDE App.....	11
Bluetooth® am Gerät aktivieren/deaktivieren.....	11
Gerät mit der PARKSIDE App verbinden.....	11
Gerät überwachen und steuern.....	11
Datenschutz-Hinweis.....	11
<b>Reinigung</b> .....	<b>11</b>
<b>Lagerung</b> .....	<b>11</b>
Wandbefestigung Ladegerät (optional).....	12
<b>Entsorgung/Umweltschutz</b> .....	<b>12</b>
Akkus umweltgerecht entsorgen.....	12
<b>Service</b> .....	<b>13</b>
Garantie.....	13
Reparatur-Service.....	14
Service-Center.....	14
Importeur.....	14
<b>Ersatzteile und Zubehör</b> .....	<b>15</b>
<b>Original-EU-Konformitätserklärung</b> .....	<b>15</b>

# Einleitung



Die Betriebsanleitung ist Bestandteil dieses Produkts. Machen Sie sich vor der Benutzung des Produkts mit allen Bedien- und Sicherheitshinweisen vertraut. Bewahren Sie die Betriebsanleitung gut auf und händigen Sie alle Unterlagen bei Weitergabe des Produkts an Dritte mit aus.

## Bestimmungsgemäße Verwendung

Das Gerät ist ausschließlich für folgende Verwendung bestimmt:

- Laden von Akkus der Serie **X 20 V TEAM**

Betrieb ausschließlich in trockenen Räumen.

Jede andere Verwendung, die in dieser Betriebsanleitung nicht ausdrücklich zugelassen wird, kann eine ernsthafte Gefahr für den Benutzer darstellen und zu Schäden am Gerät führen. Der Bediener oder Nutzer des Geräts ist für Unfälle oder Schäden an anderen Menschen oder deren Eigentum verantwortlich. Das Gerät ist für den Einsatz im Heimwerkerbereich bestimmt. Es wurde nicht für den gewerblichen Dauereinsatz konzipiert. Bei gewerblichem Einsatz erlischt die Garantie. Der Hersteller haftet nicht für Schäden, die durch bestimmungswidrige Verwendung oder falsche Bedienung verursacht wurden.

## Lieferumfang/Zubehör

Packen Sie das Gerät aus und überprüfen Sie den Lieferumfang.



im Lieferumfang enthalten



Nicht im Lieferumfang enthalten

Entsorgen Sie das Verpackungsmaterial ordnungsgemäß.

- Ladegerät
- Originalbetriebsanleitung

**Akku nicht im Lieferumfang enthalten.**

## Übersicht

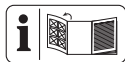

Die Abbildungen des Geräts finden Sie auf der vorderen und hinteren Ausklappseite.

- 1 Ladegerät
- 2 Ladeschacht
- 3 Kontrollanzeige
- 4 60%-Taste
- 5 ECO-Taste
- 6 Anzeige „Verbunden“
- 7 Akku
- 8 Akku-Entriegelung
- 9 Taste (Ladezustandsanzeige)
- 10 Ladezustandsanzeige

## Technische Daten

### Smart-Akku-Ladegerät ..... Smart PLGS 2012 A1

Bemessungsspannung $U$ .....	220-240 V~, 50-60 Hz
Bemessungsaufnahme $P$ .....	300 W
Schutzklasse .....	□ II (Doppelisolierung)
Gerätesicherung .....	T6.3A
Ausgangsspannung .....	20 V ---
Ausgangsstrom .....	12,0 A
Ausgangsleistung .....	240 W
Frequenz $f$ .....	2400-2483,5 MHz
Sendeleistung .....	≤ 20 dBm

### Ladezeiten

Wir empfehlen Ihnen, mit diesem Ladegerät ausschließlich folgende Akkus zu laden: *PAP 20 B1, PAP 20 B3, PAP 202 A1, PAP 204 A1, Smart PAPS 204 A1, Smart PAPS 208 A1, Smart PAPS 2012 A1, PAPP 204 A1, PAPP 208 A1*

Die Ladezeit wird u.a. durch Faktoren wie Temperatur der Umgebung und des Akkus, sowie der anliegenden Netzspannung beeinflusst und kann ggf. von den angegebenen Werten abweichen.

→ **siehe Abb. A**

## Sicherheitshinweise



**ACHTUNG!** Beim Gebrauch von Elektrogeräten sind zum Schutz gegen elektrischen Schlag, Verletzungs- und Brandgefahr folgende grundsätzliche Sicherheitsmaßnahmen zu beachten.

Dieses Gerät kann von Kindern ab 8 Jahren und darüber sowie von Personen mit verringerten physischen, sensorischen oder mentalen Fähigkeiten oder Mangel an Erfahrung und Wissen benutzt werden, wenn sie beaufsichtigt oder bezüglich des sicheren Gebrauchs des Gerätes unterwiesen wurden und die daraus resultierenden Gefahren verstehen. Kinder dürfen nicht mit dem Gerät spielen. Reinigung und Benutzer-Wartung dürfen nicht von Kindern ohne Beaufsichtigung durchgeführt werden.

**⚠️ WARNUNG!** Personen- und Sachschäden durch unsachgemäßen Umgang mit dem Akku. Beachten Sie

die Sicherheitshinweise und Hinweise zum Aufladen und der korrekten Verwendung in der Betriebsanleitung Ihres Akkus und Ladegeräts der Serie **X 20 V TEAM**. Eine detaillierte Beschreibung zum Ladevorgang und weitere Informationen finden Sie in dieser separaten Bedienungsanleitung.

## Bedeutung der Sicherheitshinweise

**▲ GEFAHR!** Wenn Sie diesen Sicherheitshinweis nicht befolgen, tritt ein Unfall ein. Die Folge ist schwere Körperverletzung oder Tod.

**▲ WARNUNG!** Wenn Sie diesen Sicherheitshinweis nicht befolgen, tritt möglicherweise ein Unfall ein. Die Folge ist möglicherweise schwere Körperverletzung oder Tod.

**▲ VORSICHT!** Wenn Sie diesen Sicherheitshinweis nicht befolgen, tritt ein Unfall ein. Die Folge ist möglicherweise leichte oder mittelschwere Körperverletzung.

**HINWEIS!** Wenn Sie diesen Sicherheitshinweis nicht befolgen, tritt ein Unfall ein. Die Folge ist möglicherweise ein Sachschaden.

## Bildzeichen und Symbole Bildzeichen auf dem Ladegerät



Das Gerät ist Teil der Serie **X 20 V TEAM** und kann mit Akkus der **X 20 V TEAM** Serie betrieben werden. Akkus der Serie **X 20 V TEAM** dürfen nur mit Ladegeräten der Serie **X 20 V TEAM** geladen werden.



Achtung!



Lesen Sie vor dem Laden die Betriebsanleitung. Machen Sie sich mit den Bedienteilen und dem richtigen Gebrauch des Gerätes vertraut.



Elektrogeräte gehören nicht in den Hausmüll.



Das Ladegerät ist nur zur Verwendung in Räumen geeignet.

T6.3A/250V



Gerätesicherung



Schutzklasse II (Doppelisolierung)



Ladezeit (Min.)



Ladezeit ECO



Ladezeit schnell



Die Bluetooth® -Wortmarke und -Logos sind eingetragene Warenzeichen von Bluetooth SIG, Inc. Jegliche Verwendung dieser Marken durch Grizzly Tools GmbH & Co. KG unterliegt einer Lizenz. Andere Warenzeichen und Markennamen sind Eigentum ihrer jeweiligen Inhaber.



Kontroll-LEDs auf dem Ladegerät

BATTERY(Ah)	2.0	4.0	8.0	12.0
TIME(Min)	120 ⚡ 35	240 ⚡ 42	480 ⚡ 48	720 ⚡ 90

Ladezeiten

## Bildzeichen in der Betriebsanleitung

- 1 Schritt-für-Schritt Handlungsanweisung
- 2



Ladezustand am Akku prüfen



Akku aufladen



Drücken



Erwärmten Akku vor dem Laden abkühlen lassen



Ladezeit (Min.)



Ladezeit ECO



Ladezeit schnell



Kontrollanzeige blinkt



Übertemperatur



Akku ist defekt



Bluetooth® aktivieren



WiFi aktivieren



Tasten gleichzeitig drücken



Handlungsdauer



Keine Reinigungs- bzw. Lösungsmittel verwenden



Gerät niemals mit Wasser abspritzen



Reinigen Sie das Gerät mit einem trockenen Tuch



Sauber, staubgeschützt und frostsicher lagern



Trocken lagern



Außerhalb der Reichweite von Kindern lagern



Akku vor einer längeren Lagerung aus dem Gerät entfernen

## Sicherer Betrieb von Akku-Ladegeräten

- Dieses Produkt kann von Kindern ab 8 Jahren und darüber sowie von Personen mit verringerten physischen, sensorischen oder mentalen Fähigkeiten oder Mangel an Er-

fahrung und Wissen benutzt werden, wenn sie beaufsichtigt oder bezüglich des sicheren Gebrauchs des Gerätes unterwiesen wurden und die daraus resultierenden Gefahren verstehen.

Kinder dürfen nicht mit dem Gerät spielen.

Reinigung und Benutzer-Wartung dürfen nicht von Kindern ohne Beaufsichtigung durchgeführt werden.

- **Verwenden Sie dieses Ladegerät ausschließlich zum Laden von Akkus der Serie X 20 V TEAM.** Das Laden von anderen Akkus kann zu Verletzungen und Brand- und Explosionsgefahr führen.
- **Überprüfen Sie vor jeder Benutzung Ladegerät, Kabel und Stecker und lassen Sie es von qualifiziertem Fachpersonal und nur mit Original-Ersatzteilen reparieren. Benutzen Sie ein defektes Ladegerät nicht und öffnen Sie es nicht selbst.** Damit wird sichergestellt, dass die

Sicherheit des Gerätes erhalten bleibt.

- Achten Sie darauf, dass Netzspannung und Netzfrequenz mit den Angaben des Typenschildes übereinstimmen. Die Anpassung an die verschiedenen Netzfrequenzen erfolgt automatisch.
- **Halten Sie das Ladegerät sauber und fern von Nässe und Regen. Benutzen Sie das Ladegerät niemals im Freien.** Durch Verschmutzung und das Eindringen von Wasser erhöht sich das Risiko eines elektrischen Schlags.
- **Vermeiden Sie mechanische Beschädigungen des Ladegerätes.** Sie können zu inneren Kurzschlüssen führen.
- **Das Ladegerät darf nicht auf oder in der Nähe von brennbarem Untergrund (z. B. Papier, Textilien) betrieben werden.** Es besteht Brandgefahr wegen der beim Laden auftretenden Erwärmung.
- Wenn die Netzanschlussleitung dieses Gerätes beschädigt ist, muss

sie vom Hersteller oder seinem Vertreter ersetzt werden, um Sicherheitsgefährdungen zu vermeiden. Wenden Sie sich an das Service-Center.

- Ziehen Sie den Netzstecker, wenn der Akku voll aufgeladen ist und trennen Sie den Akku vom Ladegerät.
- Laden Sie in dem Ladegerät keine nicht-wiederaufladbaren Batterien auf.
- **Laden Sie Ihre Akkus nur im Innenbereich auf, weil das Ladegerät nur dafür bestimmt ist. Gefahr durch elektrischen Schlag.**
- **Um das Risiko eines elektrischen Schlags zu reduzieren, ziehen Sie den Stecker des Ladegeräts aus der Steckdose heraus, bevor Sie es reinigen.**
- **Lassen Sie einen erwärmten Akku vor dem Laden abkühlen.**
- **Verwenden Sie ausschließlich Zubehör, welches von PARKSIDE empfohlen wur-**

**de.** Ungeeignetes Zubehör kann zu elektrischem Schlag oder Feuer führen.

## Vorbereitung

### Hinweise zu Akkus

- Schalten Sie das Gerät aus und entfernen Sie den Akku vor allen Arbeiten aus dem Gerät.
- Der Akku erreicht erst nach mehrmaligem Laden seine volle Kapazität.
- Laden Sie den Akku vor dem ersten Gebrauch auf.

### Ladezustand des Akkus prüfen

→ siehe Abb. A



Farbe	Bedeutung
grün	Akku geladen
orange	Akku teilweise geladen
rot	Akku muss geladen werden

## Betrieb

### Kontrollanzeige

→ siehe Abb. B

### Lade-Modi

-  Laden im **Schnell-Lade-Modus** (voreingestellt).
-  Laden im **ECO-Modus**:  
Eco-Taste (5) drücken. Laden mit geringem Ladestrom für höhere Akku-Lebensdauer.
- **Lagern/Überwintern**:  
60%-Taste (4) drücken (Erhaltungsladung).

### Akku aufladen

**HINWEIS!** Gefahr von Verletzungen durch Stromschlag. Laden Sie den Akku nur in trockenen Räumen auf. Die Außenfläche des Akkus muss sauber und trocken sein, bevor Sie das Ladegerät anschließen.

Setzen Sie den Akku nicht über längere Zeit direkter Sonneneinstrahlung oder Temperaturen > 50 °C aus. Vermeiden Sie insbesondere das Ablegen auf Heizkörpern oder das Lagern in Fahrzeugen, die in der Sonne geparkt sind.

→ siehe Abb. A



Über den abgebildeten QR-Code gelangen Sie zum App Store oder zu Google Play. In der App-Beschreibung finden Sie detaillierte Informationen zu den Funktionen der PARKSIDE App und können die App herunterladen.

## Voraussetzungen zur Nutzung der PARKSIDE App

Mit der PARKSIDE App können Sie das Gerät überwachen und bestimmte Funktionen steuern.

Die verschiedenen Funktionen können sich mit Updates von App und Firmware ändern.

### Voraussetzungen

→ siehe Abb. C

### BLUETOOTH® am Gerät aktivieren/deaktivieren

→ siehe Abb. C

## Gerät mit der PARKSIDE App verbinden

1. Öffnen Sie die PARKSIDE App.
2. **Deine Geräte**.
3. Wählen Sie oben rechts **+**.
4. Folgen Sie den Anweisungen der App. Die App scannt die Umgebung nach verfügbaren Geräten.
5. Wählen Sie das Gerät aus.
6. Wenn das Gerät verbunden ist, leuchtet die Anzeige „Verbunden“ (6) kontinuierlich.
7. Das Gerät wird jetzt unter **Deine Geräte** aufgeführt und kann ausgewählt werden.

Bei den nächsten Verbindungen wird das Gerät in der PARKSIDE App automatisch erkannt.

## Hinweise

- Wenn Sie das Gerät bereits mit der PARKSIDE App gekoppelt haben und erneut die ECO-Taste (5) und 60%-Taste (4) gleichzeitig für 5 Sekunden drücken, wechselt das Gerät in den Kopplungs-Modus und muss erneut verbunden werden. Erst dann ist das Gerät wieder unter bei Ihren verbundenen Geräten aufgeführt und kann angewählt werden.

Bei Problemen oder Fragen wählen Sie .

## Gerät überwachen und steuern

1. **Deine Geräte**.
2. Wählen Sie das Gerät in der Liste aus. Die Übersichtsseite des Geräts wird angezeigt.
3. Wählen Sie die gewünschte Einstellung auf der Übersichtsseite aus.

## Datenschutz-Hinweis

Bitte beachten Sie, dass für die Löschung der Daten auf den zu entsorgenden Altgeräten jeder Endnutzer selbst verantwortlich ist.

## Gerät aus der App entfernen

Wenn ein Gerät aus der App entfernt wird, dann werden auch die zugehörigen Daten gelöscht.

1. **Deine Geräte**.
2. Streichen Sie die Karte des Geräts von rechts nach links.
3. Bestätigen Sie das Dialogfeld.

## Datenschutzbestimmungen

siehe Seite Mehr; Abschnitt Rechtliches, Datenschutzbestimmungen

## Reinigung

→ siehe Abb. D

## Lagerung

→ siehe Abb. E

## Wandbefestigung Ladegerät (optional)

**⚠️ WARNING!** Personenschäden oder Sachschäden beim Bohren. **Verwenden Sie geeignete Suchgeräte, um verborgene Versorgungsleitungen aufzuspüren, oder ziehen Sie die örtliche Versorgungsgesellschaft hinzu.** Kontakt mit Elektroleitungen kann zu Feuer und elektrischem Schlag führen. Beschädigung einer Gasleitung kann zur Explosion führen. Eindringen in eine Wasserleitung verursacht Sachbeschädigung.

→ siehe Abb. F

## Entsorgung/Umweltschutz

Nehmen Sie den Akku aus dem Gerät und führen Sie Gerät, Akku, Zubehör und Verpackung einer umweltgerechten Wiederverwertung zu.

Führen Sie Gerät, Zubehör und Verpackung einer umweltgerechten Wiederverwertung zu.



Elektrogeräte gehören nicht in den Hausmüll.

Das Symbol der durchgestrichenen Mülltonne bedeutet, dass dieses Elektro- bzw. Elektronikgerät am Ende seiner Lebensdauer nicht im Hausmüll entsorgt werden darf, sondern vom Endnutzer einer getrennten Sammlung zugeführt werden muss.

### Richtlinie 2012/19/EU über Elektro- und Elektronik-Altgeräte:

Verbraucher sind gesetzlich dazu verpflichtet, Elektro- und Elektronikgeräte am Ende ihrer Lebensdauer einer umweltgerechten Wiederverwertung zuzuführen. Auf diese Weise wird eine umwelt- und ressourcenschonende Verwertung sichergestellt.

Je nach Umsetzung in nationales Recht können Sie folgende Möglichkeiten haben:

- an einer Verkaufsstelle zurückgeben,
- an einer offiziellen Sammelstelle abgeben,
- an den Hersteller/Inverkehrbringer zurücksenden.

Nicht betroffen sind den Altgeräten beigelegte Zubehörteile und Hilfsmittel ohne Elektrobestandteile.

## Zusätzliche Entsorgungshinweise für Deutschland

Das Gerät ist bei eingerichteten Sammelstellen, Wertstoffhöfen oder Entsorgungsbetrieben abzugeben. Zudem sind Vertreter von Elektro- und Elektronikgeräten sowie Vertreter von Lebensmitteln zur Rücknahme verpflichtet. LIDL bietet Ihnen Rückgabemöglichkeiten direkt in den Filialen und Märkten an. Rückgabe und Entsorgung sind für Sie kostenfrei. Beim Kauf eines Neugerätes haben Sie das Recht, ein entsprechendes Altgerät unentgeltlich zurückzugeben. Zusätzlich haben Sie die Möglichkeit, unabhängig vom Kauf eines Neugerätes, unentgeltlich (bis zu drei) Altgeräte abzugeben, die in keiner Abmessung größer als 25 cm sind. Bitte entnehmen Sie vor der Rückgabe Batterien oder Akkumulatoren (siehe Ausbauanleitung), sowie Lampen, die zerstörungsfrei entnommen werden können und führen diese einer separaten Sammlung zu.

### Akkus umweltgerecht entsorgen



Der Akku darf am Ende der Nutzungszeit nicht über den Hausmüll entsorgt werden. Werfen Sie den Akku nicht ins Feuer (Explosionsgefahr) oder ins Wasser. Beschädigte Akkus können der Umwelt und ihrer Gesundheit schaden, wenn giftige Dämpfe oder Flüssigkeiten austreten.

Sie sind verpflichtet, defekte oder ausgediente Akkus umweltgerecht zu entsorgen.

- Öffnen Sie Akkus nicht und vermeiden Sie eine mechanische Beschädigung. Es besteht die Gefahr eines Kurzschlusses und es können Dämpfe austreten, die die Atemwege reizen.
- Aus Sicherheitsgründen sollten Akkus vor der Entsorgung entladen werden.
- Kleben Sie die Pole ab, um Kurzschlüsse zu vermeiden.
- Entsorgen Sie Akkus über den Handel oder eine Sammelstelle.
- **Beschädigte Akkus**  
Behandeln Sie äußerlich beschädigte Akkus besonders vorsichtig!
  - Berühren Sie beschädigte Akkus nicht mit bloßen Händen.
  - Falls Sie die Pole nicht abkleben können, geben Sie Akkus einzeln in eine Plastiktüte.

- Geben Sie beschädigte Akkus einzeln in einen nicht brennbaren, verschleißbaren Behälter, der noch mit Sand gefüllt werden kann.
- Bringen Sie beschädigte Akkus zu einer Sammelstelle mit Fachpersonal.

## Service

### Garantie

Sehr geehrte Kundin, sehr geehrter Kunde, Sie erhalten auf dieses Produkt 5 Jahre Garantie ab Kaufdatum. Im Falle von Mängeln dieses Produkts stehen Ihnen gegen den Verkäufer des Produkts gesetzliche Rechte zu. Diese gesetzlichen Rechte werden durch unsere im Folgenden dargestellte Garantie nicht eingeschränkt.

### Garantiebedingungen

Die Garantiefrist beginnt mit dem Kaufdatum. Bitte bewahren Sie den Original-Kassenbonn gut auf. Diese Unterlage wird als Nachweis für den Kauf benötigt. Tritt innerhalb von fünf Jahren ab dem Kaufdatum dieses Produkts ein Material- oder Fabrikationsfehler auf, wird das Produkt von uns – nach unserer Wahl – für Sie kostenlos repariert oder ersetzt. Diese Garantieleistung setzt voraus, dass innerhalb der Fünf-Jahres-Frist das defekte Produkt und der Kaufbeleg (Kassenbonn) vorgelegt und schriftlich kurz beschrieben wird, worin der Mangel besteht und wann er aufgetreten ist.

Wenn der Defekt von unserer Garantie gedeckt ist, erhalten Sie das reparierte oder ein neues Produkt zurück. Mit Reparatur oder Austausch des Produkts beginnt kein neuer Garantiezeitraum.

### Garantiezeit und gesetzliche Mängelansprüche

Die Garantiezeit wird durch die Gewährleistung nicht verlängert. Dies gilt auch für ersetzte und reparierte Teile. Eventuell schon beim Kauf vorhandene Schäden und Mängel müssen sofort nach dem Auspacken gemeldet werden. Nach Ablauf der Garantiezeit anfallende Reparaturen sind kostenpflichtig.

### Garantieumfang

Das Produkt wurde nach strengen Qualitätsrichtlinien sorgfältig produziert und vor Anlieferung gewissenhaft geprüft. Die Garantieleistung gilt für Material- oder Fabrikationsfehler. Diese Garantie erstreckt sich nicht auf Produktteile, die normaler Abnutzung ausgesetzt sind und daher als Verschleißtei-

le angesehen werden können oder für Beschädigungen an zerbrechlichen Teilen.

Diese Garantie verfällt, wenn das Produkt beschädigt, nicht sachgemäß benutzt oder nicht gewartet wurde. Ebenso für Schäden durch Wasser, Frost, Blitz und Feuer oder falschen Transport. Für eine sachgemäße Benutzung des Produkts sind alle in der Betriebsanleitung aufgeführten Anweisungen genau einzuhalten. Verwendungszwecke und Handlungen, von denen in der Betriebsanleitung abgeraten oder vor denen gewarnt wird, sind unbedingt zu vermeiden.

Das Produkt ist lediglich für den privaten und nicht für den gewerblichen Gebrauch bestimmt. Bei missbräuchlicher und unsachgemäßer Behandlung, Gewaltanwendung und bei Eingriffen, die nicht von unserer autorisierten Service-Niederlassung vorgenommen wurden, erlischt die Garantie.

### Abwicklung im Garantiefall

Um eine schnelle Bearbeitung Ihres Anliegens zu gewährleisten, folgen Sie bitte den folgenden Hinweisen:

- Bitte halten Sie für alle Anfragen den Kassenbonn und die Artikelnummer (IAN 540712\_2510) als Nachweis für den Kauf bereit.
- Die Artikelnummer entnehmen Sie bitte dem Typenschild am Produkt, einer Gravur am Produkt, dem Titelblatt der Bedienungsanleitung (unten links) oder dem Aufkleber auf der Rück- oder Unterseite des Produktes.
- Sollten Funktionsfehler oder sonstige Mängel auftreten, kontaktieren Sie zunächst das nachfolgend benannte Service-Center **telefonisch** oder nutzen Sie unser **Kontaktformular**, das Sie auf [parkside-diy.com](http://parkside-diy.com) in der Kategorie **Service** finden.
- Ein als defekt erfasstes Produkt können Sie, nach Rücksprache mit unserem Service-Center unter Beifügung des Kaufbelegs (Kassenbons) und der Angabe, worin der Mangel besteht und wann er aufgetreten ist, für Sie portofrei an die Ihnen mitgeteilte Service-Anschrift übersenden. Um Annahmeprobleme und Zusatzkosten zu vermeiden, benutzen Sie unbedingt nur die Adresse, die Ihnen mitgeteilt wird. Stellen Sie sicher, dass der Versand nicht unfrei, per Sperrgut, Express oder sonstiger Sonderfracht erfolgt. Senden Sie das Produkt bitte inkl. aller beim Kauf mitgelieferten Zubehörteile ein und sorgen Sie für eine ausreichend sichere Transportverpackung.

## Reparatur-Service

Für Reparaturen, **die nicht der Garantie unterliegen**, wenden Sie sich an das Service-Center. Dort erhalten Sie gerne einen Kostenvorschlag.

- Wir können nur Geräte bearbeiten, die ausreichend verpackt und frankiert eingesandt wurden.  
**Hinweis:** Bitte senden Sie Ihr Gerät gereinigt und mit Hinweis auf den Defekt an die vom Service-Center genannte Adresse.
- Nicht angenommen werden unfrei eingeschickte Geräte sowie Geräte, die per Sperrgut, Express oder mit sonstiger Sonderfracht versendet wurden.
- Wir entsorgen Ihre eingesendeten, defekten Geräte kostenlos.

## Service-Center

DE

### Service Deutschland

Tel.: 0800 88 55 300  
Kontaktformular auf  
[parkside-diy.com](http://parkside-diy.com)  
**IAN 540712\_2510**

AT

### Service Österreich

Tel.: 0800 447750  
Kontaktformular auf  
[parkside-diy.com](http://parkside-diy.com)  
**IAN 540712\_2510**

BE

### Service Belgien

Tel.: 0800 12614  
Kontaktformular auf  
[parkside-diy.com](http://parkside-diy.com)  
**IAN 540712\_2510**

## Importeur

Bitte beachten Sie, dass die folgende Anschrift keine Serviceanschrift ist. Kontaktieren Sie zunächst das oben genannte Service-Center.

Grizzly Tools GmbH & Co. KG  
Stockstädter Str. 20  
63762 Großostheim  
DEUTSCHLAND  
[www.grizzlytools.de](http://www.grizzlytools.de)

## Ersatzteile und Zubehör

Ersatzteile und Zubehör erhalten Sie unter [www.grizzlytools.shop](http://www.grizzlytools.shop). Sollten bei Ihrem Bestellvorgang Probleme auftreten, kontaktieren Sie uns über unseren Online-Shop. Bei weiteren Fragen wenden Sie sich an: Service-Center, S. 14

## Original-EU-Konformitätserklärung

Produkt: **Smart-Akku-Ladegerät**

Modell: **Smart PLGS 2012 A1**

Seriennummer: 000001 - 059600

Der oben beschriebene Gegenstand der Erklärung erfüllt die einschlägigen Harmonisierungsrechtsvorschriften der Union:

**2014/35/EU • 2011/65/EU & (EU) 2015/863 • 2014/53/EU**

Der oben beschriebene Gegenstand der Erklärung erfüllt die Vorschriften der Richtlinie 2011/65/EU des Europäischen Parlaments und des Rates vom 8. Juni 2011 zur Beschränkung der Verwendung bestimmter gefährlicher Stoffe in Elektro- und Elektronikgeräten.

Um die Konformität zu gewährleisten, wurden folgende harmonisierte Normen sowie nationale Normen und Bestimmungen angewendet:

**EN 60335-1:2012/A16:2023 • EN 60335-2-29:2021/A11:2024**  
**EN IEC 63000:2018 • EN 62233:2008 •**  
**EN IEC 55014-1:2021 • EN IEC 55014-2:2021**  
**EN IEC 61000-3-2:2019/A2:2024 • EN 61000-3-3:2013/A2:2021 •**  
**EN 50665:2017 • EN 62311:2008 • EN 301 489-1 V2.2.3:2019 •**  
**EN 301 489-17 V3.3.1:2024 •**  
**EN 300 328 V2.2.2:2019 • EN 50663:2017**

Die alleinige Verantwortung für die Ausstellung dieser Konformitätserklärung trägt der Hersteller:



Grizzly Tools GmbH & Co. KG  
Stockstädter Str. 20  
63762 Großostheim  
DEUTSCHLAND  
06.03.2026

Christian Frank  
Dokumentationsbevollmächtigter

# Table of Contents

<b>Introduction</b> .....	<b>16</b>
Proper use.....	16
Package contents/Accessories.....	16
Overview.....	16
Technical data.....	17
<b>Safety information</b> .....	<b>17</b>
Meaning of the safety information.....	18
Pictograms and symbols.....	18
Symbols used in the instruction manual.....	19
Safe operation of battery chargers.....	20
<b>Preparation</b> .....	<b>22</b>
Information on the batteries.....	22
Checking the battery charge level.....	22
<b>Operation</b> .....	<b>22</b>
Control display.....	22
Charging modes.....	22
Charge the battery.....	22
<b>Parkside app</b> .....	<b>22</b>
Requirements for using the PARKSIDE app.....	22
Enabling/disabling Bluetooth® on the device.....	22
Connecting the device to the Parkside app.....	23
Monitoring and controlling the device.....	23
Data protection notice.....	23
<b>Cleaning</b> .....	<b>23</b>
<b>Storage</b> .....	<b>23</b>
Wall mounting for charger (optional).....	23
<b>Disposal/environmental protection</b> .....	<b>23</b>
Dispose of batteries in an environmentally friendly manner.....	24
<b>Service</b> .....	<b>24</b>
Guarantee.....	24
Repair service.....	25
Service Centre.....	25
Importer.....	25
<b>Spare parts and accessories</b> .....	<b>26</b>
<b>Translation of the original EU declaration of conformity</b> .....	<b>26</b>

# Introduction



The instruction manual forms part of this product. Before using the product, you should familiarise yourself with all operating and safety instructions. Store the instruction manual carefully and ensure that all documents are handed over in the event that the product is passed on to another user.

## Proper use

This device is only intended for the following use:

- Charging batteries from the series **X 20 V TEAM**

Only operate in dry areas.

Any other use that is not expressly permitted in this instruction manual may pose a serious hazard to the user and result in damage to the device. The operator or user of the machine is responsible for any accidents or personal injury and/or material damage to third parties or their property. The machine is intended to be used by do-it-yourselfers. It was not designed for heavy commercial use. The warranty is void in the case of commercial use. The manufacturer is not liable for damage caused by improper use or incorrect operation.

## Package contents/Accessories

Unpack the tool and check that everything is present.



Included in delivery



Not included

Dispose of the packaging material properly.

- Charger
- Translation of the original instructions

**The rechargeable battery is not included in delivery.**

## Overview

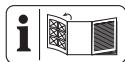

The illustrations for the device can be found on the front and back fold-out page.

- 1 Charger
- 2 Charging slot
- 3 Control display
- 4 60%-Button

- 5 ECO-Button
- 6 "Connected" display
- 7 Battery
- 8 Battery release
- 9 Button (Charge level indicator)
- 10 Charge level indicator

### Technical data

<b>Smart Battery Charger</b> .....	<b>Smart PLGS 2012 A1</b>
Rated voltage $U$ .....	220-240 V~, 50-60 Hz
Rated input power $P$ .....	300 W
Protection class .....	□ II (double insulation)
Device fuse .....	T6.3A
Output voltage .....	20 V ---
Output current .....	12.0 A
Output power .....	240 W
Frequency $f$ .....	2400-2483.5 MHz
transmitted power .....	≤ 20 dBm

### Charging time

We recommend that you only use this charger to charge the following rechargeable batteries: *PAP 20 B1, PAP 20 B3, PAP 202 A1, PAP 204 A1, Smart PAPS 204 A1, Smart PAPS 208 A1, Smart PAPS 2012 A1, PAPP 204 A1, PAPP 208 A1*

The charging time is influenced by factors such as the temperature of the environment and the battery, as well as the mains voltage applied, and may therefore deviate from the specified values.

→ see Fig. A

## Safety information



**CAUTION!** The following basic safety precautions must be observed while using electrical devices to protect against electric shock, injury and risk of fire.

This device can be used by children aged 8 years and up as well as individuals with reduced physical, sensory or mental abilities or a lack of experience and knowledge if they are supervised or have been instructed in the safe use of the device and understand the resulting hazards. Children must never play with the device. Cleaning and user maintenance must not be carried out by children if they are not supervised.

**⚠ WARNING!** Injury and property damage due to improper handling of battery. Observe the safety information and notes on charging and proper use as shown in the instruction manual for your battery and charger from the series **X 20 V TEAM**. A detailed

description of the charging process and further information can be found in these separate operating instructions.

## Meaning of the safety information

**▲ DANGER!** If you do not observe this safety instruction, an accident will occur. The result of which is severe bodily injury or death.

**▲ WARNING!** If you do not observe this safety instruction, an accident may occur. The result of which is likely severe bodily injury or death.

**▲ CAUTION!** If you do not observe this safety instruction, an accident will occur. The result of which is likely minor or moderate bodily injury.

**NOTICE!** If you do not observe this safety instruction, an accident will occur. The result of which is possible damage to property.

## Pictograms and symbols

### Symbols on the charger



The device is part of the **X 20 V TEAM** series and can be operated with batteries of the **X 20 V TEAM** series. Batteries of the **X 20 V TEAM** series may only be charged using chargers of the **X 20 V TEAM** series.



Attention!



Read the instruction manual before charging. Familiarise yourself with the controls and how to use the tool correctly.



Waste electrical and electronic equipment (WEEE) must not be disposed of with domestic waste.



The charger is only suitable for use indoors.

T6.3A/250V



Device fuse



Protection class II  
(double insulation)



Charging time (min.)



Charging time ECO



Charging time quick



The Bluetooth® name and logos are registered trademarks owned by the Bluetooth SIG, Inc. and any use of such brands by Grizzly Tools GmbH & Co. KG is subject to a license. Other trademarks and brand names are the property of their respective owners.



Control LEDs on the charger

BATTERY(Ah)	2.0	4.0	8.0	12.0
⌚ TIME(Min)	⚡ 120 ⚡ 35	⚡ 240 ⚡ 42	⚡ 480 ⚡ 48	⚡ 720 ⚡ 90

Charging time

## Symbols used in the instruction manual

- 1 Step-by-step instructions for action
- 2



Checking the charge level on the battery



Charging the battery



Press



Allow heated battery to cool before charging



Charging time (min.)



Charging time ECO



Charging time quick



Control display flashes



Overheated



Battery is defective



Enabling Bluetooth®



Activating WiFi



Press buttons simultaneously



Duration of action



Do not use cleaning agents or solvents



Never spray the tool with water



Clean the device with a dry cloth



15-25°C  
Store clean, protected against dust and frost



Store in a dry place



Keep out of reach of children



Remove the battery from the device before storing it for a longer period

## Safe operation of battery chargers

- This product can be used by children aged 8 years and up as well as individuals with reduced physical, sensory or mental abilities or a lack of experience and know-

ledge if they are supervised or have been instructed in the safe use of the device and understand the resulting hazards.

Children must never play with the device.

Cleaning and user maintenance must not be carried out by children if they are not supervised.

- **Use this charger only for charging batteries of the series X 20 V TEAM.** Charging other batteries may cause injury and risk of fire and explosion.
- **Before each use, check the charger, cable and plug, and have repairs carried out by qualified personnel using only original spare parts. Do not use the charger if defective and do not open it yourself.** This ensures the safety of the device is not adversely affected.
- Ensure that the mains voltage and mains frequency match the specifications on the rating plate. Adaptation to the various mains frequencies is automatic.
- **Keep the charger clean and away from moisture and rain. Never use the charger outdoors.** Soiling and penetration of water increases the risk of electric shock.
- **Avoid mechanical damage to the charger.** This can lead to internal short circuits.
- **The charger must not be operated on or near flammable surfaces (e.g. paper, textiles).** Risk of fire due to heating caused by charging.
- If the power cord of this device is damaged, it must be replaced by the manufacturer or their representative to avoid safety hazards. Contact the service centre.
- Remove the mains plug when the battery is fully charged and disconnect the battery from the charger.
- Do not attempt to charge non-rechargeable batteries in the charger.
- **Only charge your batteries indoors since the charger is**

## not designed for outdoor use. Danger of electric shock.

- **In order to minimise the risk of electric shock, pull the charger plug out of the outlet prior to cleaning it.**
- **If warm, allow the battery to cool before charging.**
- **Only use accessories recommended by PARKSIDE.** Unsuitable accessories may cause electric shock or fire.

## Preparation

### Information on the batteries

- Switch off the device and remove the battery from the device before carrying out any work.
- The rechargeable battery only reaches its full capacity once it has been charged several times.
- Charge the battery before using it for the first time.

### Checking the battery charge level

→ see Fig. A

colour	Meaning
green	Battery charged
orange	Battery partially charged
red	Battery needs to be charged

## Operation

### Control display

→ see Fig. B

### Charging modes

-  Charging in **Quick charge mode** (default).
-  Charging in **ECO mode**:

Press the Eco button (5). Charging with low charging current for longer battery life.

- **Storage/hibernation:**

Press the 60% button (4) (trickle charge).

### Charge the battery

**NOTICE!** Risk of injury from electric shock. Only charge the battery in dry places. The external surface of the battery must be clean and dry before being connected to the charger. Do not expose the battery to direct sunlight or temperatures > 50 °C for long periods of time. In particular, avoid placing the product on radiators or storing it in vehicles parked in the sun.

→ see Fig. A

## PARKSIDE app



The QR-Code shown here takes you to the App Store or to Google Play. The app description provides detailed information about the functions of the PARKSIDE app and allows you to download the app.

### Requirements for using the PARKSIDE app

The PARKSIDE app lets you monitor the device and control certain functions.

The various functions may change with updates to the app and firmware.





### Requirements

→ see Fig. C

### Enabling/disabling BLUETOOTH® on the device

→ see Fig. C

## Connecting the device to the PARKSIDE app

1. Open the PARKSIDE app.
2.  **Your tools.**
3. Select  at the top right.
4. Follow the instructions in the app. The app scans the surroundings for available devices.
5.  Select the device.
6. When the device is connected, the "Connected" indicator (6) lights up continuously.
7. The device is now listed under  **Your tools** and can be selected.



The device is automatically recognised in the PARKSIDE app during the next connections.

### Notes

- If you have already paired the device with the PARKSIDE app and press the ECO button (5) and 60% button (4) simultaneously for 5 seconds again, the device switches to pairing mode and must be reconnected. Only then is the device listed again under  in your paired devices and can be selected.

If you have any problems or questions, select .

## Monitoring and controlling the device



1.  **Your tools.**
2.  Select the device from the list. The device overview page is displayed.
3.  Select the desired setting on the overview page.

## Data protection notice

Please note that each end user is responsible for deleting the data on the old devices to be disposed of.

### Removed the device from the app

When a device is removed from the app, the associated data is also deleted.

1.  **Your tools.**
2.  Swipe the device's card from right to left.  

3. Confirm the dialog box.

## Privacy policy

see Page  More; Section Legal,  Privacy policy

## Cleaning

→ see Fig. D

## Storage

→ see Fig. E

## Wall mounting for charger (optional)

 **WARNING!** Personal injury or damage to property during drilling. **Use suitable detectors to determine if there are hidden supply lines or contact the local utility company for assistance.** Contact with electric cables can cause fire and electric shock. Damaging gas lines can lead to explosion. Breaking water pipes causes property damage.

→ see Fig. F

## Disposal/environmental protection

Remove the battery from the device and recycle the device, battery, accessories and packaging in an environmentally-friendly manner.

The device, accessories and packaging should be properly recycled.



Waste electrical and electronic equipment (WEEE) must not be disposed of with domestic waste.

The symbol of the crossed-out wheeled bin means that this product must not be disposed of as unsorted municipal waste at the end of its useful life.

## Directive 2012/19/EU on waste electrical and electronic equipment:

Consumers are legally obliged to recycle electrical and electronic equipment in an environmentally sound manner at the end of its life. In this way, environmentally friendly and resource-saving recycling is ensured.

Depending on the implementation in national law, you may have the following options:

- Return to a shop,

- Hand over to an official collection point,
- Return to the manufacturer/distributor.

This does not affect accessories enclosed with the old devices or tools without any electrical components.

### Dispose of batteries in an environmentally friendly manner



Do not throw batteries into domestic waste, fire (risk of explosion) or water. Damaged batteries can harm the environment and your health if poisonous fumes or liquids escape.

You are obliged to dispose of defective or used batteries in an environmentally friendly manner.

- Do not open the batteries and avoid mechanical damage. There is a risk of a short circuit and vapours may leak out, causing irritation to the respiratory tract.
- For safety reasons, batteries should be discharged before disposal.
- Tape the poles to prevent short circuits.
- Dispose of rechargeable batteries via a retailer or collection point.

#### • Damaged batteries

Handle externally damaged batteries with particular care!

- Do not touch damaged batteries with your bare hands.
- If you cannot tape the poles, place the batteries individually in a plastic bag.
- Place damaged batteries individually in a non-flammable, sealable container that can still be filled with sand.
- Take damaged batteries to a collection point with specialised personnel.

## Service

### Guarantee

Dear Customer,

This product is provided with a 5 year guarantee from the date of purchase. In case of defects, you have statutory rights against the seller of the product. These statutory rights are not restricted by our guarantee presented below.

### Terms of Guarantee

The guarantee period begins on the date of purchase. Please retain the original receipt. This document is required as proof of purchase. If a material or manufacturing defect occurs within five years of the date of purchase of this product, we will repair or replace – at our choice – the product for you free of charge. This guarantee requires the defective product and proof of purchase to be presented within the five-year period with a brief written description of what constitutes the defect and when it occurred.

If the defect is covered by our guarantee, you will receive either the repaired product or a new product. No new guarantee period begins on repair or replacement of the product.

### Guarantee Period and Statutory Claims for Defects

The guarantee period is not extended by the guarantee service. This also applies for replaced or repaired parts. Any damages and defects already present at the time of purchase must be reported immediately after unpacking. Repairs arising after expiry of the guarantee period are chargeable.

### Guarantee Cover

The product has been carefully produced in accordance with strict quality guidelines and conscientiously checked prior to delivery.

The guarantee applies for all material and manufacturing defects. This guarantee does not extend to cover product parts that are subject to normal wear and may therefore be considered as wearing parts or to cover damage to breakable parts.

This guarantee shall be invalid if the product has been damaged, used incorrectly or not maintained. Neither does it extend to damage resulting from water, frost, lightning and fire or improper transport. Precise adherence to all of the instructions specified in the operating manual is required for proper use of the product. Intended uses and actions against which the operating manual advises or warns must be categorically avoided.

The product is designed only for private and not commercial use. The guarantee will be invalidated in case of misuse or improper handling, use of force, or interventions not undertaken by our authorised service branch.

## Processing in Case of Guarantee

To ensure efficient handling of your query, please follow the directions below:

- Please have the receipt and product number (IAN 540712\_2510) ready as proof of purchase for all enquiries.
- Please refer for the product number to the type plate on the product, an engraving on the product, the title page of the operating instructions (bottom left) or the sticker on the back or underside of the product.
- Should functional errors or other defects occur, please initially contact the service centre specified below by **telephone** or use the **contact form** available on [parkside-diy.com](http://parkside-diy.com) in the category **Service**.
- After consultation with our customer service, a product recorded as defective can be sent postage paid to the service address communicated to you, with the proof of purchase (receipt) and specification of what constitutes the defect and when it occurred. In order to avoid acceptance problems and additional costs, please be sure to use only the address communicated to you. Ensure that the consignment is not sent carriage forward or by bulky goods, express or other special freight. Please send the appliance inc. all accessories supplied at the time of purchase and ensure adequate, safe transport packaging.

## Repair service

For repairs **that are not covered by warranty**, contact the service centre. They will gladly create a cost estimate for you.

- We can only work on devices which are sent in properly packed and with postage paid.

**Note:** Please send your device cleaned and with an indication of the defect to the address named for the service centre.

- The following are not accepted: devices sent in without prepaid postage, sent as bulky goods, sent as an Express shipment, or devices sent as any other form of special freight.
- We will dispose of defective devices you ship to us free of charge.

## Service Centre



### Service Great Britain

Tel.: 0800 051 8970

Contact form on  
[parkside-diy.com](http://parkside-diy.com)  
**IAN 540712\_2510**



### Service Malta

Tel.: 800 65168

Contact form on  
[parkside-diy.com](http://parkside-diy.com)  
**IAN 540712\_2510**

## Importer

Please note that the address below is not a service address. Contact the service centre named above first.

Grizzly Tools GmbH & Co. KG  
Stockstädter Str. 20  
63762 Großostheim  
GERMANY  
[www.grizzlytools.de](http://www.grizzlytools.de)

## Spare parts and accessories

You can get spare parts and accessories from [www.grizzlytools.shop](http://www.grizzlytools.shop). If you have any problems with your order, contact us via our online shop. If you have any other questions, contact: *Service Centre, p. 25*

## Translation of the original EU declaration of conformity

Product: **Smart Battery Charger**

Model: **Smart PLGS 2012 A1**

Serial number: 000001 - 059600

The object of the declaration described above is in conformity with the relevant Union harmonisation legislation:

**2014/35/EU • 2011/65/EU & (EU) 2015/863 • 2014/53/EU**

The object of the declaration described above is in conformity with Directive 2011/65/EU of the European Parliament and of the Council of 8 June 2011 on the restriction of the use of certain hazardous substances in electrical and electronic equipment.

To ensure conformity, the following harmonised standards and national standards and regulations have been applied:

**EN 60335-1:2012/A16:2023 • EN 60335-2-29:2021/A11:2024**  
**EN IEC 63000:2018 • EN 62233:2008 •**  
**EN IEC 55014-1:2021 • EN IEC 55014-2:2021**  
**EN IEC 61000-3-2:2019/A2:2024 • EN 61000-3-3:2013/A2:2021 •**  
**EN 50665:2017 • EN 62311:2008 • EN 301 489-1 V2.2.3:2019 •**  
**EN 301 489-17 V3.3.1:2024 •**  
**EN 300 328 V2.2.2:2019 • EN 50663:2017**

This declaration of conformity is issued under the sole responsibility of the manufacturer:



Grizzly Tools GmbH & Co. KG  
Stockstädter Str. 20  
63762 Großostheim  
GERMANY  
06.03.2026

Christian Frank

Authorised representative of documentation

## Sommaire

<b>Introduction</b> .....	27
Utilisation conforme.....	27
Matériel fourni/Accessoires.....	27
Aperçu.....	27
Caractéristiques techniques.....	28
<b>Consignes de sécurité</b> .....	28
Signification des consignes de sécurité.....	29
Pictogrammes et symboles.....	29
Pictogrammes dans la notice d'utilisation.....	31
Utilisation sûre de chargeurs de batteries.....	32
<b>Préparation</b> .....	33
Remarques concernant les batteries.....	33
Contrôlez l'état de charge de la batterie.....	33
<b>Fonctionnement</b> .....	33
Voyant de contrôle.....	33
Modes de charge.....	33
Recharger la batterie.....	34
<b>Application Parkside</b> .....	34
Conditions préalables à l'utilisation de l'application PARKSIDE.....	34
Activer/désactiver la fonction Bluetooth® sur l'appareil.....	34
Connecter l'appareil à l'application Parkside.....	34
Surveiller et commander l'appareil.....	34
Politique de confidentialité.....	34
<b>Nettoyage</b> .....	35
<b>Stockage</b> .....	35
Fixation murale du chargeur (en option).....	35
<b>Recyclage/protection de l'environnement</b> .....	35
Recycler les batteries de manière écologique.....	35
<b>Service</b> .....	36
Garantie.....	36
Garantie (France).....	37
Service de réparation.....	38
Service-Center.....	39
Importateur.....	39
<b>Pièces de rechange et accessoires</b> .....	40
<b>Traduction de la déclaration UE de conformité originale</b> .....	40

## Introduction



Le mode d'emploi fait partie intégrante du produit. Avant l'utilisation du produit, familiarisez-vous avec toutes les consignes d'utilisation et de sécurité. Veillez à bien conserver le mode d'emploi et à remettre l'ensemble de la documentation en cas de cession du produit à de tierces personnes.

### Utilisation conforme

Cet appareil est exclusivement destiné à l'utilisation suivante :

- Chargement de batteries appartenant à la gamme **X 20 V TEAM**

Utilisation uniquement dans des endroits secs.

Toute autre utilisation qui n'est pas expressément préconisée dans ce mode d'emploi peut constituer un sérieux danger pour l'utilisateur et entraîner des dommages à l'appareil.

L'opérateur ou l'utilisateur de l'appareil est responsable des accidents ou des dommages causés aux autres personnes ou à leurs biens. L'appareil est destiné à être utilisé dans le domaine du bricolage. Il n'a pas été conçu pour une utilisation professionnelle constante. Une utilisation commerciale annule la garantie. Le fabricant ne peut être tenu pour responsable des dommages causés par une utilisation inappropriée ou par une manipulation incorrecte.

### Matériel fourni/Accessoires

Déballer l'appareil et vérifiez le matériel fourni.



Compris dans la livraison



Non fourni

Éliminez correctement les matériaux d'emballage.

- Chargeur
- Traduction de la notice originale

### Batterie non fournie.

### Aperçu

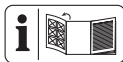

Vous trouverez les représentations de l'appareil sur le volet rabattable avant et arrière.

- 1 Chargeur
- 2 Compartiment de charge
- 3 Voyant de contrôle
- 4 60%-Touche
- 5 ECO-Touche
- 6 Voyant « Connecté »
- 7 Batterie
- 8 Déverrouillage de batterie
- 9 Touche (Indicateur de charge)
- 10 Indicateur de charge

### Caractéristiques techniques

#### Chargeur de batterie Smart .... Smart PLGS 2012 A1

Tension assignée $U$ .....	220-240 V~, 50-60 Hz
Puissance nominale à l'entrée $P$ .....	300 W
Classe de protection .....	□ II (double isolation)
Sécurité de l'appareil .....	T6.3A
Tension de sortie .....	20 V ---
Courant de sortie .....	12,0 A
Puissance de sortie .....	240 W
Fréquence $f$ .....	2400-2483,5 MHz
puissance émise .....	≤ 20 dBm

#### Temps de charge

On recommande d'utiliser ce chargeur uniquement pour charger les batteries suivantes : PAP 20 B1, PAP 20 B3, PAP 202 A1, PAP 204 A1, Smart PAPS 204 A1, Smart PAPS 208 A1, Smart PAPS 2012 A1, PAPP 204 A1, PAPP 208 A1

Le temps de charge est influencé entre autres par des facteurs tels que la température ambiante et celle de la batterie, ainsi que par la tension d'alimentation présente et peut par conséquent ne pas correspondre le cas échéant aux valeurs indiquées.

→ voir Fig. A

## Consignes de sécurité



**ATTENTION !** Lors de l'utilisation d'appareils électriques, les mesures de sécurité fondamentales suivantes doivent être observées pour la protection contre l'électrocution, le risque de blessure et le risque d'incendie.

Cet appareil peut être utilisé par des enfants à partir de 8 ans et plus, ainsi que par des personnes aux capacités physiques, sensorielles ou mentales réduites ou manquant d'expérience ou de connaissance, à condition qu'ils soient surveillés ou qu'ils aient été instruits sur l'utilisation en toute sécurité de l'appareil et qu'ils comprennent les dangers en résultant. Les enfants ne sont pas autorisés à jouer avec l'appareil. Le nettoyage et les travaux d'entretien réalisés par l'utilisateur ne doivent pas être effectués par des enfants sans surveillance.

**▲ AVERTISSEMENT !** Dommages corporels et dégâts matériels liés à une manipulation inadaptée de la batterie. Respectez les consignes de sécurité et informations relatives au chargement et à l'utilisation correcte qui sont indiquées dans le mode d'emploi de votre batterie et chargeur de la gamme **X 20 V TEAM**. Vous trouverez une description détaillée du processus de charge et de plus amples informations dans ce mode d'emploi séparé.

## Signification des consignes de sécurité

**▲ DANGER !** Si vous ne suivez pas cette consigne de sécurité, un accident se produira. Cela entraînera des blessures graves, voire la mort.

**▲ AVERTISSEMENT !** Si vous ne suivez pas cette consigne de sécurité, un accident peut se produire. Cela peut entraîner des blessures graves, voire la mort.

**▲ PRUDENCE !** Si vous ne suivez pas cette consigne de sécurité, un accident se produira. Cela peut entraîner

des blessures physiques mineures ou modérées.

**REMARQUE !** Si vous ne suivez pas cette consigne de sécurité, un accident se produira. Cela peut entraîner des dommages matériels.

## Pictogrammes et symboles

### Symboles sur le chargeur



L'appareil fait partie de la gamme **X 20 V TEAM** et peut être utilisé avec les batteries de la gamme **X 20 V TEAM**. Les batteries de la gamme **X 20 V TEAM** doivent être chargées uniquement avec des chargeurs appartenant à la gamme **X 20 V TEAM**.



Attention !



Lisez la notice d'utilisation avant le chargement. Familiarisez-vous avec les éléments de commande et l'utilisation correcte de l'appareil.



Les appareils électriques ne doivent pas être jetés avec les déchets ménagers.



Le chargeur peut être utilisé uniquement à l'intérieur.

T6.3A/250V



Sécurité de l'appareil



Classe de protection II (double isolation)



Temps de charge (en min)



Temps de charge ECO



Temps de charge rapide



La marque verbale et les logos Bluetooth® sont des marques déposées de Bluetooth SIG, Inc. Toute utilisation de ces marques par Grizzly Tools GmbH und Co. KG est soumise à licence. Les autres logos et noms de marques sont la propriété de leurs détenteurs respectifs.



LED de contrôle sur le chargeur

BATTERY(Ah)	2,0	4,0	8,0	12,0
TIME(Min)	120 ↗ 35	240 ↗ 42	480 ↗ 48	720 ↗ 90

## Temps de charge

### Pictogrammes dans la notice d'utilisation

①

Pas à pas Instruction

②



Contrôler l'état de charge sur la batterie



Recharger la batterie



Appuyer



Laisser une batterie chaude refroidir avant de la recharger



Temps de charge (en min)



Temps de charge ECO



Temps de charge rapide



Voyant de contrôle d'ignote



Température excessive



La batterie est défectueuse



Activer la fonction Bluetooth®



Activer le WiFi



Appuyer simultanément sur les touches



Autonomie



N'utiliser aucun produit de nettoyage ou solvants



Ne jamais nettoyer l'appareil au jet d'eau



Nettoyez l'appareil avec un chiffon sec



Stocker dans un état propre, à l'abri de la poussière et du gel



Entreposer au sec



Ranger hors de portée des enfants



Retirer la batterie de l'appareil avant un stockage prolongé

## Utilisation sûre de chargeurs de batteries

- Ce produit peut être utilisé par des enfants âgés de 8 ans et plus et par des personnes dont les capacités physiques, sensorielles ou mentales sont réduites ou qui manquent d'expérience et de connaissances, à condition qu'ils soient supervisés ou que quelqu'un leur ait appris à utiliser le produit en toute sécurité et qu'ils en comprennent les dangers.

Les enfants ne sont pas autorisés à jouer avec l'appareil.

Le nettoyage et les travaux d'entretien réalisés par l'utilisateur ne doivent pas être effectués par des enfants sans surveillance.

- **Utilisez cet appareil exclusivement pour charger les batteries appartenant à la gamme X 20 V TEAM.** Le chargement

d'autres batteries peut entraîner des blessures, un risque d'incendie et d'explosion.

- **Avant chaque utilisation, vérifiez le chargeur, le câble et la fiche et faites-le réparer par un personnel qualifié et uniquement avec des pièces de rechange d'origine. N'utilisez pas de chargeur endommagé et ne l'ouvrez pas vous-même.** Ainsi, la sécurité de l'appareil est garantie.
- Veillez à ce que la tension et la fréquence du réseau soient conformes aux indications sur la plaque signalétique. L'adaptation aux différentes fréquences du réseau se fait automatiquement.
- **Gardez le chargeur propre et à l'abri de l'humidité et de la pluie. N'utilisez jamais le chargeur à l'extérieur.** La pénétration de saletés ou d'eau augmente le risque d'une électrocution.
- **Évitez d'endommager mécaniquement le chargeur.** Ces

dommages peuvent entraîner des courts-circuits internes.

- **Le chargeur ne doit pas être utilisé sur ou à proximité d'un support inflammable (p. ex. papier, textiles).** Il y a un risque d'incendie à cause de l'échauffement pendant le chargement.
- En cas d'endommagement du câble d'alimentation de cet appareil, celui-ci doit être remplacé par le fabricant ou son représentant, afin d'éviter les risques pour la sécurité. Adressez-vous au Centre de SAV.
- Retirez la fiche secteur lorsque la batterie est complètement chargée et débranchez la batterie du chargeur.
- Veillez à ne pas charger de batteries non rechargeables dans le chargeur.
- **Chargez vos batteries uniquement à l'intérieur, car le chargeur est prévu uniquement à cet effet. Risque d'électrocution.**

- **Afin de réduire le risque d'électrocution, débranchez la fiche du chargeur de la prise de courant avant de procéder au nettoyage.**
- **Lorsqu'une batterie est chaude, laissez-la refroidir avant de la recharger.**
- **Utilisez uniquement des accessoires recommandés par PARKSIDE.** Des accessoires inadaptés peuvent provoquer une électrocution ou un incendie.

## Préparation

### Remarques concernant les batteries

- Éteignez l'appareil et retirez la batterie avant de travailler sur l'appareil.
- La batterie n'atteint sa pleine capacité qu'après plusieurs chargements.
- Procédez au chargement de la batterie avant la première utilisation.

### Contrôlez l'état de charge de la batterie

→ voir Fig. A

couleur	Signification
vert	batterie chargée
orange	batterie partiellement chargée
rouge	la batterie doit être chargée

## Fonctionnement

### Voyant de contrôle

→ voir Fig. B

### Modes de charge

-  Recharge en **mode de charge rapide** (préréglé).

-  Recharge en **mode ECO** : Appuyer sur la touche ECO (5). Recharge avec un courant de charge réduit, pour une longévité batterie accrue.
- **Stockage/hivernage** : Appuyer sur la touche 60 % (4) (recharge de maintien).

## Recharger la batterie

**REMARQUE !** Risque de blessures par électrocution. Rechargez la batterie uniquement dans des endroits secs. La surface extérieure de la batterie doit être propre et sèche avant de brancher le chargeur.

La batterie ne doit pas être exposée pendant une longue durée à un ensoleillement important ni à des températures > 50 °C. Évitez notamment de la poser sur des radiateurs ou de la ranger dans des véhicules stationnés en plein soleil.

→ voir Fig. A

## Application PARKSIDE



Via le QR-Code représenté, vous serez dirigé sur l'App Store ou sur Google Play. Dans le descriptif de l'application, vous trouverez des informations détaillées sur les fonctions de l'appli PARKSIDE et vous pourrez télécharger l'application.

### Conditions préalables à l'utilisation de l'application PARKSIDE

L'application PARKSIDE vous permet de surveiller l'appareil et de commander certaines fonctions.

Les différentes fonctions peuvent évoluer avec les mises à jour de l'application et du micrologiciel.



### Conditions préalables

→ voir Fig. C

### Activer/désactiver la fonction BLUETOOTH® sur l'appareil

→ voir Fig. C

### Connecter l'appareil à l'application PARKSIDE

1. Ouvrez l'application PARKSIDE.
2.  Vos appareils.
3. Sélectionnez en haut à droite **+**.
4. Suivez les instructions de l'application. L'application scanne les environs à la recherche d'appareils disponibles.
5.  Sélectionnez l'appareil.
6. Lorsque l'appareil est connecté, le voyant « Connecté » (6) est allumé en permanence.
7. L'appareil apparaît maintenant sous **Vos appareils** et peut être sélectionné.

Lors des prochaines connexions, l'appareil sera automatiquement reconnu dans l'application PARKSIDE.



### Remarques

- Si vous avez déjà appairé l'appareil avec l'application PARKSIDE et qu'à nouveau vous appuyez pendant 5 secondes simultanément sur la touche ECO (5) et la touche 60 % (4), l'appareil passe en mode Appairage et doit de nouveau être appairé. Ce n'est qu'ensuite que l'appareil figure à nouveau dans  avec vos appareils connectés et qu'il peut être sélectionné.

En cas de problèmes ou pour toutes questions, sélectionnez



### Surveiller et commander l'appareil

1.  Vos appareils.
2.  Sélectionnez l'appareil dans la liste. La page d'aperçu de l'appareil s'affiche.
3.  Sélectionnez le paramètre souhaité sur la page d'aperçu.

### Politique de confidentialité

Veillez noter que chaque utilisateur est le seul responsable de la suppression des données sur l'appareil usagé à recycler.

## Retirer l'appareil de l'application

Lorsqu'un appareil est retiré de l'application, les données associées sont également effacées.

-  **Vos appareils.**
-  Faites glisser la carte de l'appareil de la droite vers la gauche.  

- Confirmez la boîte de dialogue.

## Politique de confidentialité

voir Page  Plus; section Informations légales,  Politique de confidentialité

## Nettoyage

→ voir Fig. D

## Stockage

→ voir Fig. E

## Fixation murale du chargeur (en option)

**⚠ AVERTISSEMENT !** Dommages corporels ou dégâts matériels lors du perçage. **Utiliser des détecteurs appropriés pour trouver les conduites d'alimentation cachées ou consulter la société de distribution locale.**

Le contact avec des conduites électriques peut provoquer un incendie ou un choc électrique. L'endommagement d'une conduite de gaz peut provoquer une explosion. La pénétration dans une conduite d'eau provoque des dégâts matériels ou peut entraîner une décharge électrique.

→ voir Fig. F

## Recyclage/protection de l'environnement

Enlevez la batterie de l'appareil et veuillez recycler l'appareil, la batterie, les accessoires et l'emballage dans le respect de l'environnement.

Introduisez l'appareil, les accessoires et l'emballage dans un circuit de recyclage respectueux de l'environnement.

Le symbole de la poubelle sur roues barrée d'une croix signifie que ce produit ne doit pas être éliminé comme déchet municipal non trié à la fin de sa vie utile.

## Directive 2012/19/UE sur les déchets d'équipements électriques et électroniques :

les consommateurs sont légalement tenus de recycler, dans le respect de l'environnement, les équipements électriques et électroniques arrivés en fin de vie. Cela permet de garantir une valorisation écologique et respectueuse des ressources. Suivant la transposition en droit national, vous pouvez disposer des possibilités suivantes :

- Restitution à un point de vente,
- Restitution à un point de collecte officiel,
- Renvoi au fabricant / au distributeur.

Ne sont pas concernés les accessoires qui accompagnent les appareils usagés et les moyens auxiliaires sans composants électriques.

## Recycler les batteries de manière écologique



La batterie ne doit pas être jetée avec les déchets ménagers, dans le feu (risque d'explosion) ou dans l'eau. Les batteries endommagées présentent un risque pour l'environnement et pour votre santé en cas de fuites de vapeurs ou de liquides toxiques.

Vous avez l'obligation de recycler de manière écologique les batteries défectueuses ou usagées.

- N'ouvrez pas les batteries et évitez un endommagement mécanique. Il y a un risque de court-circuit et d'émission de vapeurs qui irritent les voies respiratoires.
- Pour des raisons de sécurité, les batteries doivent être déchargées avant le recyclage.
- Appliquez du ruban adhésif sur les bornes afin d'éviter les courts-circuits.
- Recyclez les batteries auprès du magasin ou d'un point de collecte.
- **Batteries endommagées**  
Manipulez des batteries endommagées à l'extérieur avec une précaution extrême !
  - Ne touchez pas de batteries endommagées à mains nues.



Les appareils électriques ne doivent pas être jetés avec les déchets ménagers.

- Si vous ne pouvez pas appliquer du ruban adhésif sur les bornes, restituez les batteries séparément, chacune emballée dans un sac plastique.
- Restituez des batteries endommagées séparément dans un contenant incombustible, qui peut en plus être rempli de sable.
- Déposez des batteries endommagées dans un point de collecte employant du personnel qualifié.



Points de collecte sur [www.quefairedemesdechets.fr](http://www.quefairedemesdechets.fr)  
Privilégiez la réparation ou le don de votre appareil !

Le produit est recyclable, est soumis à une responsabilité élargie du fabricant et est collecté dans le cadre du tri sélectif.



Portez le carton à un point de recyclage.

## Service

### Garantie

Chère cliente, cher client, ce produit bénéficie d'une garantie de 5 ans, valable à compter de la date d'achat. En cas de manques constatés sur ce produit, vous disposez des droits légaux contre le vendeur du produit. Ces droits légaux ne sont pas limités par notre garantie présentée par la suite.

### Conditions de garantie

Le délai de garantie débute avec la date d'achat. Veuillez conserver soigneusement le ticket de caisse original. En effet, ce document vous sera réclamé comme preuve d'achat. Si un défaut de matériel ou un défaut de fabrication se présente au cours des cinq ans suivant la date d'achat de ce produit, nous réparons gratuitement ou remplaçons ce produit - selon notre choix. Cette garantie suppose que l'appareil défectueux et le justificatif d'achat (ticket de caisse) nous soient présentés durant cette délai de cinq ans et que la nature du manque et la manière dont celui-ci est apparu soient explicités par écrit dans un bref courrier.

Si le défaut est couvert par notre garantie, le produit vous sera retourné, réparé ou remplacé par un neuf. Aucune nouvelle délai de garantie ne débute à la date de la réparation ou de l'échange du produit.

### Durée de garantie et demande légale en dommages-intérêts

La durée de garantie n'est pas prolongée par la garantie. Ce point s'applique aussi aux pièces remplacées et réparées. Les dommages et les manques éventuellement constatés dès l'achat doivent immédiatement être signalés après le déballage. À l'expiration du délai de garantie les réparations occasionnelles sont à la charge de l'acheteur.

### Volume de la garantie

L'appareil a été fabriqué avec soin, selon de sévères directives de qualité et il a été entièrement contrôlé avant la livraison.

La garantie s'applique aux défauts de matériel ou aux défauts de fabrication. Cette garantie ne s'étend pas aux parties du produit qui sont exposées à une usure normale et peuvent être donc considérées comme des pièces d'usure ou pour des dommages affectant les parties fragiles. Cette garantie est nulle si l'appareil a été endommagé, mal utilisé ou non entreteenu. Il en va de même pour des dommages provoqués par l'eau, le gel, la foudre ou le feu ou un transport inadapté. Il en va de même pour des dommages provoqués par l'eau, le gel, la foudre ou le feu ou un transport inadapté. Pour une utilisation appropriée du produit, il faut impérativement respecter toutes les instructions citées dans le manuel de l'opérateur. Les actions et les domaines d'utilisation déconseillés dans la notice d'utilisation ou vis-à-vis desquels une mise en garde est émise, doivent absolument être évités.

L'appareil est destiné à un usage privé uniquement et non à un usage commercial. La garantie est nulle en cas de mauvaise utilisation et de manipulation inappropriée, d'usage de la force et d'interventions qui n'ont pas été effectuées par notre centre de service agréé.

### Marche à suivre dans le cas de garantie

Pour garantir un traitement rapide de votre demande, veuillez suivre les instructions suivantes :

- Tenez vous prêt à présenter, sur demande, le ticket de caisse et le numéro d'article (IAN 540712\_2510) comme preuve d'achat.

- Vous trouverez le numéro d'article sur la plaque signalétique du produit, d'une gravure sur le produit, de la page de titre du mode d'emploi (en bas à gauche) ou sur l'autocollant au dos ou en dessous du produit.
- Si des erreurs de fonctionnement ou d'autres défauts apparaissent, contactez d'abord le centre de service désigné ci-dessous par **téléphone** ou utilisez notre **formulaire de contact**, que vous trouverez sur [parkside-diy.com](http://parkside-diy.com) dans la catégorie **Service**.
- En cas de produit défectueux vous pouvez, après contact avec notre service clients, envoyer le produit, franco de port à l'adresse de service après-vente indiquée, accompagné du justificatif d'achat (ticket de caisse) et en indiquant quelle est la nature du défaut et quand celui-ci s'est produit. Pour éviter des problèmes d'acceptation et des frais supplémentaires, utilisez absolument seulement l'adresse qui vous est donnée. Assurez-vous que l'expédition ne se fait pas en port dû, comme marchandises encombrantes, envoi express ou autre taxe spéciale. Veuillez renvoyer l'appareil, y compris tous les accessoires livrés lors de l'achat et prenez toute mesure pour avoir un emballage de transport suffisamment sûr.

### Garantie (France)

Chère cliente, cher client,

ce produit bénéficie d'une garantie de 5 ans, valable à compter de la date d'achat. En cas de manques constatés sur ce produit, vous disposez des droits légaux contre le vendeur du produit. Ces droits légaux ne sont pas limités par notre garantie présentée par la suite.

Indépendamment de la garantie commerciale souscrite, le vendeur reste tenu des défauts de conformité du bien et des vices rédhibitoires dans les conditions prévues aux articles L217-4 à L217-13 du Code de la consommation et aux articles 1641 à 1648 et 2232 du Code Civil.

**Article L217-4 du Code de la consommation** – Le vendeur livre un bien conforme au contrat et répond des défauts de conformité existant lors de la délivrance.

Il répond également des défauts de conformité résultant de l'emballage, des instructions de montage ou de l'installation lorsque celle-ci a été mise à sa charge par le contrat ou a été réalisée sous sa responsabilité.

**Article L217-5 du Code de la consommation** – Le bien est conforme au contrat :

1. S'il est propre à l'usage habituellement attendu d'un bien semblable et, le cas échéant :
  - s'il correspond à la description donnée par le vendeur et possède les qualités que celui-ci a présentées à l'acheteur sous forme d'échantillon ou de modèle ;
  - s'il présente les qualités qu'un acheteur peut légitimement attendre eu égard aux déclarations publiques faites par le vendeur, par le producteur ou par son représentant, notamment dans la publicité ou l'étiquetage ;
2. Ou s'il présente les caractéristiques définies d'un commun accord par les parties ou être propre à tout usage spécial recherché par l'acheteur, porté à la connaissance du vendeur et que ce dernier a accepté.

### Article L217-16 du Code de la consommation

– Lorsque l'acheteur demande au vendeur, pendant le cours de la garantie commerciale qui lui a été consentie lors de l'acquisition ou de la réparation d'un bien meuble, une remise en état couverte par la garantie, toute période d'immobilisation d'au moins sept jours vient s'ajouter à la durée de la garantie qui restait à courir.

Cette période court à compter de la demande d'intervention de l'acheteur ou de la mise à disposition pour réparation du bien en cause, si cette mise à disposition est postérieure à la demande d'intervention.

### Article L217-12 du Code de la consommation

L'action résultant du défaut de conformité se prescrit par deux ans à compter de la délivrance du bien.

### Conditions de garantie

Le délai de garantie débute avec la date d'achat. Veuillez conserver soigneusement le ticket de caisse original. En effet, ce document vous sera réclaté comme preuve d'achat. Si un défaut de matériel ou un défaut de fabrication se présente au cours des cinq ans suivant la date d'achat de ce produit, nous réparons gratuitement ou remplaçons ce produit – selon notre choix. Cette garantie suppose que l'appareil défectueux et le justificatif d'achat (ticket de caisse) nous soient présentés durant cette délai de cinq ans et que la nature du manque et la manière dont celui-ci est apparu soient explicités par écrit dans un bref courrier.

Si le défaut est couvert par notre garantie, le produit vous sera retourné, réparé ou remplacé par un neuf. Aucune nouvelle délai de garantie ne débute à la date de la réparation ou de l'échange du produit.

### **Durée de garantie et demande légale en dommages-intérêts**

La durée de garantie n'est pas prolongée par la garantie. Ce point s'applique aussi aux pièces remplacées et réparées. Les dommages et les manques éventuellement constatés dès l'achat doivent immédiatement être signalés après le déballage. A l'expiration du délai de garantie les réparations occasionnelles sont à la charge de l'acheteur.

### **Volume de la garantie**

L'appareil a été fabriqué avec soin, selon de sévères directives de qualité et il a été entièrement contrôlé avant la livraison.

La garantie s'applique aux défauts de matériel ou aux défauts de fabrication. Cette garantie ne s'étend pas aux parties du produit qui sont exposées à une usure normale et peuvent être donc considérées comme des pièces d'usure ou pour des dommages affectant les parties fragiles.

Cette garantie est nulle si l'appareil a été endommagé, mal utilisé ou non entretenu. Il en va de même pour des dommages provoqués par l'eau, le gel, la foudre ou le feu ou un transport inadapté. Il en va de même pour des dommages provoqués par l'eau, le gel, la foudre ou le feu ou un transport inadapté. Pour une utilisation appropriée du produit, il faut impérativement respecter toutes les instructions citées dans le manuel de l'opérateur. Les actions et les domaines d'utilisation déconseillés dans la notice d'utilisation ou vis-à-vis desquels une mise en garde est émise, doivent absolument être évités.

L'appareil est destiné à un usage privé uniquement et non à un usage commercial. La garantie est nulle en cas de mauvaise utilisation et de manipulation inappropriée, d'usage de la force et d'interventions qui n'ont pas été effectuées par notre centre de service agréé.

Les pièces détachées indispensables à l'utilisation du produit sont disponibles pendant la durée de la garantie du produit.

### **Article 1641 du Code civil**

Le vendeur est tenu de la garantie à raison des défauts cachés de la chose vendue qui la rendent impropre à l'usage auquel on la destine, ou qui diminuent tellement cet usage

que l'acheteur ne l'aurait pas acquise, ou n'en aurait donné qu'un moindre prix, s'il les avait connus.

### **Article 1648 1er alinéa du Code civil**

L'action résultant des vices rédhibitoires doit être intentée par l'acquéreur dans un délai de deux ans à compter de la découverte du vice.

### **Marche à suivre dans le cas de garantie**

Pour garantir un traitement rapide de votre demande, veuillez suivre les instructions suivantes :

- Tenez vous prêt à présenter, sur demande, le ticket de caisse et le numéro d'article (IAN 540712\_2510) comme preuve d'achat.
- Vous trouverez le numéro d'article sur la plaque signalétique du produit, d'une gravure sur le produit, de la page de titre du mode d'emploi (en bas à gauche) ou sur l'autocollant au dos ou en dessous du produit.
- Si des erreurs de fonctionnement ou d'autres défauts apparaissent, contactez d'abord le centre de service désigné ci-dessous par **téléphone** ou utilisez notre **formulaire de contact**, que vous trouverez sur [parksidediy.com](http://parksidediy.com) dans la catégorie **Service**.
- En cas de produit défectueux vous pouvez, après contact avec notre service clients, envoyer le produit, franco de port à l'adresse de service après-vente indiquée, accompagné du justificatif d'achat (ticket de caisse) et en indiquant quelle est la nature du défaut et quand celui-ci s'est produit. Pour éviter des problèmes d'acceptation et des frais supplémentaires, utilisez absolument seulement l'adresse qui vous est donnée. Assurez-vous que l'expédition ne se fait pas en port dû, comme marchandises encombrantes, envoi express ou autre taxe spéciale. Veuillez renvoyer l'appareil, y compris tous les accessoires livrés lors de l'achat et prenez toute mesure pour avoir un emballage de transport suffisamment sûr.

### **Service de réparation**

Pour les réparations **ne relevant pas de la garantie**, adressez-vous au Centre de SAV. Il vous établira volontiers un devis.

- Nous pouvons traiter uniquement les appareils qui ont été expédiés avec un emballage et un affranchissement suffisants.

**Remarque :** Veuillez envoyer votre appareil nettoyé en indiquant le défaut à l'adresse connue du Centre de SAV.

- Ne seront pas acceptés les appareils envoyés en port dû ainsi que les appareils envoyés comme produits encombrants, en express ou par tout autre mode de transport spécial.
- Nous recyclons gratuitement vos appareils défectueux que vous nous renvoyez.

#### Service-Center



##### Service France

Tel.: 0800 907612

Formulaire de contact à  
[parkside-diy.com](http://parkside-diy.com)

**IAN 540712\_2510**



##### Service Belgique

Tel.: 0800 12614

Formulaire de contact à  
[parkside-diy.com](http://parkside-diy.com)

**IAN 540712\_2510**

#### Importateur

Veuillez noter que l'adresse suivante n'est pas une adresse de service après-vente. Contactez d'abord le Centre de SAV cité ci-dessus.

Grizzly Tools GmbH & Co. KG

Stockstädter Str. 20

63762 Großostheim

ALLEMAGNE

[www.grizzlytools.de](http://www.grizzlytools.de)

## Pièces de rechange et accessoires

**Vous obtiendrez des pièces de rechange et accessoires à l'adresse [www.grizzlytools.shop](http://www.grizzlytools.shop).** En cas de problèmes lors de la passation de votre commande, contactez-nous via notre boutique en ligne. Pour toute autre question, adressez-vous à : Service-Center, p. 39

Les pièces détachées indispensables à l'utilisation du produit sont disponibles pendant la durée de la garantie du produit.

## Traduction de la déclaration UE de conformité originale

Produit: **Chargeur de batterie Smart**

Modèle: **Smart PLGS 2012 A1**

Número de serie: 000001 - 059600

L'objet de la déclaration décrit ci-dessus est conforme à la législation d'harmonisation de l'Union applicable:

**2014/35/EU • 2011/65/EU & (EU) 2015/863 • 2014/53/EU**

L'objet de la déclaration décrit ci-dessus est conforme à la directive 2011/65/EU du Parlement européen et du Conseil du 8 juin 2011 relative à la limitation de l'utilisation de certaines substances dangereuses dans les équipements électriques et électroniques.

Pour assurer la conformité, les normes harmonisées et les normes et réglementations nationales suivantes ont été appliquées :

**EN 60335-1:2012/A16:2023 • EN 60335-2-29:2021/A11:2024**  
**EN IEC 63000:2018 • EN 62233:2008 •**  
**EN IEC 55014-1:2021 • EN IEC 55014-2:2021**  
**EN IEC 61000-3-2:2019/A2:2024 • EN 61000-3-3:2013/A2:2021 •**  
**EN 50665:2017 • EN 62311:2008 • EN 301 489-1 V2.2.3:2019 •**  
**EN 301 489-17 V3.3.1:2024 •**  
**EN 300 328 V2.2.2:2019 • EN 50663:2017**

La présente déclaration de conformité est établie sous la seule responsabilité du fabricant:



Grizzly Tools GmbH & Co. KG  
Stockstädter Str. 20  
63762 Großostheim  
ALLEMAGNE  
06.03.2026

Christian Frank  
Mandataire de documentation

# Inhoudsopgave

<b>Inleiding</b> .....	<b>41</b>
Reglementair gebruik.....	41
Inhoud van de levering/Toebehoren.....	41
Overzicht.....	41
Technische gegevens.....	42
<b>Veiligheidsaanwijzingen</b> .....	<b>42</b>
Betekenis van de veiligheidsaanwijzingen.....	43
Pictogrammen en symbolen.....	43
Pictogrammen in de gebruiksaanwijzing.....	44
Veilig gebruik van acculaders.....	45
<b>Vorbereiding</b> .....	<b>47</b>
Opmerkingen over accu's.....	47
Laadstatus van de accu controleren.....	47
<b>Bedrijf</b> .....	<b>47</b>
Controle-indicatie.....	47
Laad-modi.....	47
Accu opladen.....	47
<b>Parkside app</b> .....	<b>48</b>
Voorwaarden voor het gebruik van de PARKSIDE-app.....	48
Bluetooth® op het apparaat activeren/deactiveren.....	48
Apparaat met de Parkside app verbinden.....	48
Apparaat bewaken en besturen.....	48
Verklaring gegevensbescherming.....	48
<b>Reiniging</b> .....	<b>48</b>
<b>Opslag</b> .....	<b>49</b>
Wandmontage oplader (optioneel).....	49
<b>Afvoeren/milieubescherming</b> .....	<b>49</b>
Accu's milieuvriendelijk afvoeren.....	49
<b>Service</b> .....	<b>49</b>
Garantie.....	49
Reparatie-service.....	50
Service-Center.....	50
Importeur.....	51
<b>Reserveonderdelen en toebehoren</b> .....	<b>51</b>
<b>Vertaling van de originele EU-conformiteitsverklaring</b> .....	<b>51</b>

# Inleiding



Deze gebruiksaanwijzing maakt deel uit van het product. Maak u vertrouwd met alle bedienings- en veiligheidsinstructies voordat u het product gebruikt. Bewaar de gebruiksaanwijzing op een veilige plaats en overhandig alle documenten wanneer u het product doorgeeft aan derden.

## Reglementair gebruik

Het apparaat is uitsluitend bedoeld voor het volgende gebruik:

- Laden van accu's van de serie **X 20 V TEAM**

Bedrijf alleen in droge ruimten.

Elk ander gebruik dat in deze handleiding niet expliciet wordt toegestaan, kan leiden tot schade aan het apparaat en kan een ernstig risico voor de gebruiker inhouden. De bediener of gebruiker van het apparaat is verantwoordelijk voor letsel of materiële schade aan derde partijen of hun eigendom. Het apparaat is bedoeld voor huishoudelijk gebruik. Het is niet ontworpen voor continu commercieel gebruik. Bij commercieel gebruik vervalt de garantie. De fabrikant is niet aansprakelijk voor schade die voortvloeit uit oneigenlijk gebruik of uit een foute bediening.

## Inhoud van de levering/Toebehoren

Pak het apparaat uit en controleer de inhoud van de levering.



inbegrepen in de levering



niet in de levering inbegrepen

Voer het verpakkingsmateriaal af zoals reglementair voorschreven.

- Oplader
- Vertaling van de oorspronkelijke gebruiksaanwijzing

## De accu is niet meegeleverd.

## Overzicht

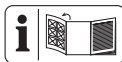

De afbeeldingen van het apparaat vindt u op de voorste en achterste uitvoerpagina.

1 Oplader

- 2 Laadschacht
- 3 Controle-indicatie
- 4 60%-Toets
- 5 ECO-Toets
- 6 Indicator „Verbonden“
- 7 Accu
- 8 Accu-ontgrendeling
- 9 Toets (Laadstatusindicator)
- 10 Laadstatusindicator

### Technische gegevens

#### Smart acculader ..... Smart PLGS 2012 A1

Nominale spanning $U$ .....	220-240 V~, 50-60 Hz
Nominaal ingangsvermogen $P$ .....	300 W
Veiligheidsklasse .....	□ II (dubbele isolatie)
Apparaatbeveiliging .....	T6.3A
Uitgangsspanning .....	20 V ---
Uitgangsstroom .....	12,0 A
Uitgaand vermogen .....	240 W
Frequentie $f$ .....	2400-2483,5 MHz
zendvermogen .....	≤ 20 dBm

#### Laadtijden

U wordt aangeraden deze oplader alleen te gebruiken om de volgende oplaadbare batterijen op te laden: *PAP 20 B1, PAP 20 B3, PAP 202 A1, PAP 204 A1, Smart PAPS 204 A1, Smart PAPS 208 A1, Smart PAPS 2012 A1, PAPP 204 A1, PAPP 208 A1*

De laadtijd wordt beïnvloed door factoren als de temperatuur van de omgeving en de accu, alsmede de toegepaste netspanning, en kan daarom afwijken van de opgegeven waarden.

→ zie Fig. A

## Veiligheidsaanwijzingen



**LET OP!** Om risico op een elektrische schok, lichamelijk letsel en brandgevaar te voorkomen, dient u bij het gebruik van elektrische apparaten de volgende elementaire veiligheidsmaatregelen in acht te nemen.

Dit apparaat kan worden gebruikt door kinderen vanaf 8 jaar en tevens door personen met verminderde fysieke, sensorische of mentale capaciteiten, of een gebrek aan ervaring en kennis, als zij onder toezicht staan of geïnstrueerd zijn in het veilige gebruik van het apparaat en de gevaren die daaruit voortvloeien begrijpen. Kinderen mogen niet met het apparaat spelen. Reiniging of gebruikersonderhoud mogen niet door kinderen worden verricht, tenzij daar toezicht op wordt gehouden.

**⚠ WAARSCHUWING!** Persoonlijk letsel en materiële schade door

ondeskundige omgang met de accu. Neem de veiligheidsinstructies en informatie over opladen en correct gebruik in de gebruiksaanwijzing van uw accu en oplader van de serie in acht **X 20 V TEAM**. Een gedetailleerde beschrijving van het laadproces en andere informatie vindt u in de aparte gebruiksaanwijzing ervan.

## Betekenis van de veiligheidsaanwijzingen

**▲ GEVAAR!** Als u deze veiligheidsaanwijzing niet volgt, gebeurt er een ongeval. Het gevolg is ernstig lichamenteel letsel of de dood.

**▲ WAARSCHUWING!** Als u deze veiligheidsaanwijzing niet volgt, gebeurt er eventueel een ongeval. Het gevolg is eventueel ernstig lichamenteel letsel of de dood.

**▲ VOORZICHTIG!** Als u deze veiligheidsaanwijzing niet volgt, gebeurt er een ongeval. Het gevolg is eventueel lichte of matig lichamenteel letsel.

**AANWIJZING!** Als u deze veiligheidsaanwijzing niet volgt, gebeurt er een ongeval. Het gevolg is eventueel materiële schade.

## Pictogrammen en symbolen

### Symbolen op de oplader



Het apparaat maakt deel uit van de reeks **X 20 V TEAM** en kan met accu's van de reeks **X 20 V TEAM** worden gebruikt. Accu's van de reeks **X 20 V TEAM** mogen alleen met originele laders van de reeks **X 20 V TEAM** worden geladen.



Let op!



Lees de gebruiksaanwijzing voordat u oplaadt. Maak u vertrouwd met de bedieningselementen en het juiste gebruik van het apparaat.



Elektrische apparaten horen niet bij het huisvuil.



De oplader is uitsluitend bedoeld voor gebruik binnenshuis.

T6.3A/250V



Apparaatbeveiliging



Veiligheidsklasse II (dubbele isolatie)



Laadtijd (min.)



Laadtijd ECO



Laadtijd snel



Bluetooth

Het Bluetooth®-woordmerk en de Bluetooth®-logo's zijn gedeponeerde handelsmerken van Bluetooth SIG, Inc. Elk gebruik van deze merken door Grizzly Tools GmbH & Co. KG is onderworpen aan een licentie. Andere handelsmerken en merknamen zijn het eigendom van hun respectievelijke eigenaren.



Controle-LED's op de laadunit

BATTERY(Ah)	2.0	4.0	8.0	12.0
TIME(Min)	120 ⚡ 35	240 ⚡ 42	480 ⚡ 48	720 ⚡ 90

Laadtijden

## Pictogrammen in de gebruiksaanwijzing

- 1 Stap-voor-stap gebruiksaanwijzing
- 2 gebruiksaanwijzing



Laadtoestand op de accu controleren



Accu opladen



Drukken



Laat een opgewarmde accu eerst afkoelen voordat u hem oplaadt.



Laadtijd (min.)



Laadtijd ECO



Laadtijd snel



Controle-indicatie knippert



Te hoge temperatuur



accu defect



Bluetooth® activeren



WiFi activeren



Tegelijkertijd op de toetsen drukken



Duur van de handeling



Gebruik geen reinigings- of oplosmiddelen



Spuit het apparaat nooit schoon met water



Reinig het apparaat met een droge doek



Schoon, stofvrij en vorstvrij opslaan



Droog opslaan



Opslaan buiten het bereik van kinderen



Verwijder de accu uit het apparaat voordat u het voor langere tijd opbergt

## Veilig gebruik van acculaders

- Het apparaat kan worden bediend door kinderen vanaf 8 jaar en door personen met verminderde fysieke, zintuiglijke of mentale vermogens, of met gebrek aan er-

- varing en kennis, indien zij onder toezicht staan of instructies hebben gekregen over het veilige gebruik van het apparaat en zij de gevaren ervan begrijpen. Kinderen mogen niet met het apparaat spelen. Reiniging of gebruikersonderhoud mogen niet door kinderen worden verricht, tenzij daar toezicht op wordt gehouden.
- **Gebruik deze oplader alleen voor het opladen van accu's uit de reeks X 20 V TEAM.** Het opladen van andere accu's kan letsel en brand- en explosiegevaar veroorzaken.
  - **Controleer voor elk gebruik de oplader, het netsnoer en de stekker en laat deze door een erkend vakbedrijf en uitsluitend met originele reserveonderdelen repareren. Gebruik geen defecte lader en open de oplader nooit zelf.** Zo wordt gegarandeerd dat de veiligheid van het apparaat behouden blijft.
  - Controleer of de netspanning en netfrequentie overeenkomen met de specificaties op het typeplaatje. Aanpassing aan de verschillende netfrequenties gebeurt automatisch.
  - **Houd de oplader schoon en stel hem niet bloot aan vocht en regen. Gebruik de oplader nooit in de openlucht.** Bij vervuiling en binnendringen van water neemt het risico op een elektrische schok toe.
  - **Voorkom mechanische schade aan de oplader.** Deze kan tot interne kortsluiting leiden.
  - **De oplader mag niet worden gebruikt op of nabij brandbare oppervlakken (bijv. papier, textiel).** Er bestaat anders brandgevaar wegens de tijdens het laden geproduceerde warmte.
  - Als het netsnoer van dit apparaat beschadigd is, moet het door de fabrikant of zijn vertegenwoordiger worden vervangen om veiligheidsrisico's te voorkomen.

Neem contact op met het servicecentrum.

- Haal, wanneer de accu volledig opgeladen is, de stekker uit het stopcontact en de accu uit de oplader.
- Probeer nooit om in de oplader niet-oplaadbare accu's op te laden.
- **Laad de accu's alleen binnenshuis op, want de oplader is alleen voor gebruik binnenshuis bedoeld. Gevaar door elektrische schok.**
- **Om het risico op een elektrische schok te reduceren, dient u de stekker van de oplader uit het stopcontact te trekken alvorens het apparaat te reinigen.**
- **Laat een opgewarmde accu eerst afkoelen voordat u hem oplaadt.**
- **Gebruik enkel toebehoren dat door PARKSIDE aanbevolen is.** Ongeschikte toebehoren kunnen leiden tot elektrische schok of brand.

## Vorbereitung

### Opmerkingen over accu's

- Schakel het apparaat uit en verwijder de accu uit het apparaat voordat u werkzaamheden uitvoert.
- De accu bereikt slechts na meermaals laden zijn volle capaciteit.
- Laad de accu op vóór het eerste gebruik.

### Laadstatus van de accu controleren

→ zie Fig. A



kleur	Betekenis
groen	Accu geladen
oranje	Accu gedeeltelijk geladen
rood	Accu moet worden opgeladen

## Bedrijf

### Controle-indicatie

→ zie Fig. B

### Laad-modi

-  Laden in de **snelLaadmodus** (vooraf ingesteld).
-  Laden in de **ECO-modus**:  
Op de Eco-toets (5) drukken. Opladen met lage laadstroom voor langere levensduur van de accu.
- **Opslaan/overwinteren**:  
Drukken op 60%-toets (4) (druppellading).

### Accu opladen

**AANWIJZING!** Gevaar voor letsels door elektrische schok. Laad de accu uitsluitend in droge ruimtes op. De buitenkant van de accu moet schoon en droog zijn voordat u de oplader aansluit.

Stel de accu niet langere tijd bloot aan directe zonnestralen of temperaturen > 50 °C. Vermijd met name het neerleggen op radiatoren of het opslaan in voertuigen die in de zon geparkeerd staan.

→ zie Fig. A



Via de afgebeelde QR-Code komt u bij de App Store of bij Google Play. In de app-beschrijving vindt u gedetailleerde informatie over de functies van de PARKSIDE app en kunt u de app downloaden.

### Voorwaarden voor het gebruik van de PARKSIDE-app

Met de PARKSIDE-app kunt u het apparaat bewaken en bepaalde functies bedienen.

De verschillende functies kunnen veranderen met app- en firmware-updates.

### Voorwaarden

→ zie Fig. C

### BLUETOOTH® op het apparaat activeren/deactiveren

→ zie Fig. C

### Apparaat met de PARKSIDE app verbinden

1. Open de PARKSIDE app.
2. **Jouw apparaten**.
3. Selecteer boven rechts **+**.
4. Volg de instructies van de app. De app scant de omgeving op beschikbare apparaten.
5. Selecteer er het apparaat uit.
6. Wanneer het apparaat is aangesloten, licht de „Verbonden“ (6) indicator continu op.

7. Het apparaat wordt nu onder **Jouw apparaten** vermeld en kunnen worden geselecteerd.

Bij de volgende verbindingen wordt het apparaat automatisch herkend in de PARKSIDE app.

### Instructies

- Als u het apparaat al heeft gekoppeld met de PARKSIDE app en u nogmaals 5 seconden tegelijkertijd de ECO-toets (5) en 60%-toets (4) indrukt, schakelt het apparaat over naar de koppelingsmodus en moet opnieuw verbinding worden gemaakt. Alleen dan wordt het apparaat weer weergegeven onder uw aangesloten apparaten en kan het worden geselecteerd.

Kies bij problemen of vragen.

### Apparaat bewaken en besturen

1. **Jouw apparaten**.
2. Selecteer het apparaat in de lijst. De overzichtspagina van het apparaat wordt weergegeven.
3. Selecteer de gewenste instelling op de overzichtspagina.

### Verklaring gegevensbescherming

Houd er rekening mee dat elke eindgebruiker zelf verantwoordelijk is voor het wissen van de gegevens op de oude apparaten die moeten worden afgevoerd.

### Apparaat uit de app verwijderen

Als een apparaat uit de app wordt verwijderd, worden de bijbehorende gegevens ook verwijderd.

1. **Jouw apparaten**.
2. Veeg de kaart van het apparaat van rechts naar links.
3. Bevestig het dialoogvenster.

### Privacyverklaring

zie Pagina Meer; sectie Juridisch, Privacyverklaring

### Reiniging

→ zie Fig. D

## Opslag

→ zie Fig. E

### Wandmontage oplader (optioneel)

**WAARSCHUWING!** Persoonlijk letsel of materiële schade tijdens het boren. **Gebruik geschikte detectoren om vast te stellen of er verborgen toevoeringen zijn of neem contact op met het plaatselijke nutsbedrijf voor hulp.** Contact met elektrische kabels kan brand en elektrische schokken veroorzaken. Beschadiging van gasleidingen kan leiden tot explosie. Breuk van waterleidingen veroorzaakt materiële schade.

→ zie Fig. F

## Afvoeren/milieubescherming

Neem de accu uit het apparaat en lever het apparaat, de accu, toebehoren en verpakking in voor een milieuvriendelijke verwerking.

Voer afgedankte apparaten, toebehoren en verpakkingsmaterialen op milieuvriendelijke manier af.



Elektrische apparaten horen niet bij het huisvuil.

Het symbool van de doorkruiste verrijdbare afvalbak betekent dat dit product aan het einde van zijn levensduur niet als ongesorteerd stedelijk afval mag worden verwijderd.

### Richtlijn 2012/19/EU betreffende afgedankte elektrische en elektronische apparatuur:

Consumenten zijn wettelijk verplicht elektrische en elektronische apparatuur aan het eind van de levensduur op milieuvriendelijke wijze te recyclen. Op die manier wordt milieuvriendelijke en grondstofbesparende recycling gewaarborgd. Afhankelijk van de omzetting in nationaal recht, hebt u de volgende mogelijkheden:

- retourneren naar een verkooppunt,
- aan een officieel inzamelpunt inleveren,
- retourneren naar de fabrikant/distributeur.

Dit is niet van toepassing op accessoires die bij oude apparaten zijn gevoegd en hulpmiddelen zonder elektrische bestanddelen.

## Accu's milieuvriendelijk afvoeren



Werp de accu niet bij het huisvuil, in het vuur (ontploffingsgevaar) of in het water. Beschadigde accu's kunnen het milieu en uw gezondheid schaden als er giftige dampen of vloeistoffen ontsnappen.

U bent verplicht om defecte of gebruikte accu's op een milieuvriendelijke manier af te voeren.

- Open de accu's niet en vermijd mechanische schade. Er bestaat het risico op kortsluiting en er kunnen dampen ontstaan die de luchtwegen irriteren.
- Om veiligheidsredenen moeten accu's worden ontladen voordat ze worden afgevoerd.
- Tape de polen af om kortsluiting te voorkomen.
- Voer accu's af via een winkel of inzamelpunt.
- **Beschadigde accu's**

Hanteer extern beschadigde accu's heel voorzichtig!

- Raak beschadigde accu's niet met blote handen aan.
- Als u de polen niet kunt afplakken, doe de accu's dan afzonderlijk in een plastic zak.
- Doe beschadigde accu's afzonderlijk in een niet-ontvlambare, afsluitbare bak die nog met zand gevuld kan worden.
- Breng beschadigde accu's naar een inzamelpunt met gespecialiseerd personeel.

## Service

### Garantie

Beste klant,

U krijgt op dit product een garantie van 5 jaar vanaf datum van aankoop. In geval van defecten aan dit product hebt u tegenover de verkoper van het product wettelijke rechten. Deze wettelijke rechten worden door de onderstaande garantie niet beperkt.

### Garantievoorwaarden

De garantietermijn begint bij de koopdatum. Gelieve de originele kasbon goed te bewaren. Dit document is vereist als aankoopbewijs. Als een materiaal- of fabricagefout optreedt binnen vijf jaar na de aankoopdatum van dit product, zullen wij - naar eigen goeddunken - het product gratis voor u repareren of vervangen. Deze garantieservice vereist dat het

defecte product en het aankoopbewijs (kassabon) binnen de periode van vijf jaar worden overlegd en een schriftelijk kort wordt beschreven wat het defect is en wanneer het zich heeft voorgedaan.

Als het defect onder onze garantie valt, krijgt u het gerepareerde of een nieuw product terug. Na reparatie of vervanging van het product begint geen nieuwe garantieperiode.

### Garantietermijn en wettelijke claims voor gebreken

De garantie verlengt de garantieperiode niet. Dit geldt ook voor vervangen en gerepareerde onderdelen. Eventuele bij aankoop reeds aanwezige beschadigingen of gebreken dienen direct na het uitpakken te worden gemeld. Voor reparaties na afloop van de garantieperiode worden kosten in rekening gebracht.

### Omvang van de garantie

Het product is zorgvuldig geproduceerd volgens strenge kwaliteitsrichtlijnen en grondig getest voor levering.

De garantie is van toepassing op materiaal- of fabricagefouten. Deze garantie dekt geen productonderdelen die onderhevig zijn aan normale slijtage en daarom kunnen worden beschouwd als slijtageonderdelen of schade aan breekbare onderdelen.

Deze garantie vervalt indien het product beschadigd, verkeerd gebruikt of niet onderhouden is. Evenzo voor schade veroorzaakt door water, vorst, bliksem en vuur of verkeerd transport. Voor een goed gebruik van het product moeten alle aanwijzingen in de gebruiksaanwijzing strikt worden opgevolgd. Gebruiken en handelingen die in de gebruiksaanwijzing worden afgeraden of waartegen worden gewaarschuwd, moeten ten allen tijde worden vermeden.

Het product is uitsluitend bedoeld voor privégebruik en niet voor commercieel gebruik. De garantie vervalt bij misbruik en onoordeelkundig gebruik, het gebruik van geweld en ingrepen die niet door ons geautoriseerde servicefiliaal zijn uitgevoerd.

### Verwerking bij garantie

Om ervoor te zorgen dat uw verzoek snel wordt verwerkt, volgt u de onderstaande instructies:

- Houd voor alle vragen de kassabon en het artikelnummer (IAN 540712\_2510) bij de hand als bewijs van aankoop.
- Raadpleeg het typeplaatje op het product, een gravure op het product, de titelpagina van de gebruiksaanwij-

zing (linksonder) of de sticker op de achterkant of onderkant van het product voor het artikelnummer.

- Neem bij functiestoringen of andere defecten eerst **telefonisch** of gebruik ons **contactformulier** dat u kunt vinden op [parkside-diy.com](http://parkside-diy.com) in de categorie **Service** contact op met het hieronder genoemde servicecentrum.
- Als een product als defect is geregistreerd, kunt u het na overleg met ons Servicecentrum franco opsturen naar het serviceadres dat u is opgegeven, met bijvoeging van het aankoopbewijs (kassabon) en ondervermelding van wat het defect is en wanneer het defect is opgetreden. Om acceptatieproblemen en extra kosten te voorkomen, is het absoluut noodzakelijk dat u alleen het aan u opgegeven adres gebruikt. Zorg ervoor dat de zending geen vrachtwervoer is, per volumineuze goederen, expres of andere speciale vracht. Verzend het product inclusief alle toebehoren die bij de aankoop zijn geleverd en zorg ervoor dat de verpakking voldoende stevig is voor transport.

### Reparatie-service

Neem contact op met het servicecentrum voor reparaties **die niet door de garantie worden gedekt**. U ontvangt daar een kostenraming.

- Wij kunnen alleen apparaten verwerken die voldoende verpakt en gefrankeerd zijn verzonden.
- **Opmerking:** stuur uw apparaat schoon en met vermelding van het defect naar het adres dat door het servicecentrum is opgegeven.
- Apparaten die niet vooraf zijn betaald of die zijn verzonden met omvangrijke goederen, exprespost of andere speciale vracht, worden niet geaccepteerd.
- We zullen de door u opgestuurde defecte apparaten gratis afvoeren.

### Service-Center

**(NL)** **Service Nederland**  
Tel.: 08000 229556  
Contactformulier op  
[parkside-diy.com](http://parkside-diy.com)  
**IAN 540712\_2510**

**(BE)** **Service België**  
Tel.: 0800 12614  
Contactformulier op  
[parkside-diy.com](http://parkside-diy.com)  
**IAN 540712\_2510**

## Importeur

Opgelet: het onderstaande adres is geen serviceadres. Neem eerst contact op met het bovenvermelde service-center.

Grizzly Tools GmbH & Co. KG  
Stockstädter Str. 20  
63762 Großostheim  
DUITSLAND  
[www.grizzlytools.de](http://www.grizzlytools.de)

## Reserveonderdelen en toebehoren

**Reserveonderdelen en toebehoren zijn beschikbaar via [www.grizzlytools.shop](http://www.grizzlytools.shop).** Als u problemen heeft met uw bestelproces, neem dan contact met ons op via onze online shop. Indien u nog vragen heeft, kunt u contact opnemen met: Service-Center, Pag. 50

## Vertaling van de originele EU-conformiteitsverklaring

Product: **Smart acculader**

Model: **Smart PLGS 2012 A1**

Serienummer: 000001 - 059600

Het hierboven beschreven voorwerp is in overeenstemming met de desbetreffende harmonisatiewetgeving van de Unie:

**2014/35/EU • 2011/65/EU & (EU) 2015/863 • 2014/53/EU**

Het hierboven beschreven voorwerp is conform Richtlijn 2011/65/EU van het Europees Parlement en de Raad van 8 juni 2011 betreffende beperking van het gebruik van bepaalde gevaarlijke stoffen in elektrische en elektronische apparatuur.

Om de conformiteit te waarborgen, zijn de volgende geharmoniseerde normen en nationale normen en voorschriften toegepast:

**EN 60335-1:2012/A16:2023 • EN 60335-2-29:2021/A11:2024**  
**EN IEC 63000:2018 • EN 62233:2008 •**  
**EN IEC 55014-1:2021 • EN IEC 55014-2:2021**  
**EN IEC 61000-3-2:2019/A2:2024 • EN 61000-3-3:2013/A2:2021 •**  
**EN 50665:2017 • EN 62311:2008 • EN 301 489-1 V2.2.3:2019 •**  
**EN 301 489-17 V3.3.1:2024 •**  
**EN 300 328 V2.2.2:2019 • EN 50663:2017**

Deze conformiteitsverklaring wordt verstrekt onder volledige verantwoordelijkheid van de fabrikant:



Grizzly Tools GmbH & Co. KG  
Stockstädter Str. 20  
63762 Großostheim  
DUITSLAND  
06.03.2026

Christian Frank  
Documentatie gemachtigde

# Índice de contenido

<b>Introducción.....</b>	<b>52</b>
Uso previsto.....	52
Volumen de suministro/Accesorios.....	52
Vista general.....	52
Datos técnicos.....	53
<b>Indicaciones de seguridad.....</b>	<b>53</b>
Significado de las indicaciones de seguridad.....	54
Gráficos y símbolos.....	54
Gráficos en el manual de instrucciones.....	55
Uso seguro de los cargadores de baterías.....	56
<b>Preparación.....</b>	<b>58</b>
Indicaciones sobre las baterías.....	58
Revisar el nivel de carga de la batería.....	58
<b>Funcionamiento.....</b>	<b>58</b>
Indicador de control.....	58
Modos de carga.....	58
Cargar la batería.....	58
<b>Aplicación Parkside.....</b>	<b>59</b>
Condiciones de uso de la aplicación PARKSIDE.....	59
Activar/ desactivar el Bluetooth® del aparato.....	59
Conectar el aparato con la aplicación Parkside.....	59
Supervisar y controlar el aparato.....	59
Aviso de protección de datos.....	59
<b>Limpieza.....</b>	<b>59</b>
<b>Almacenamiento.....</b>	<b>59</b>
Fijación a la pared del cargador (opcional).....	60
<b>Eliminación/protección del medio ambiente.....</b>	<b>60</b>
Eliminar las baterías de forma respetuosa con el medio ambiente.....	60
<b>Servicio.....</b>	<b>60</b>
Garantía.....	60
Servicio de reparación.....	61
Service-Center.....	62
Importador.....	62
<b>Piezas de repuesto y accesorios.....</b>	<b>62</b>
<b>Traducción de la declaración UE de conformidad.....</b>	<b>62</b>

## Introducción



Este manual de instrucciones forma parte de este producto. Antes de utilizar el producto, familiarícese con todas las indicaciones de uso y seguridad. Conserve las instrucciones y entregue toda la documentación si traspasa este producto a un tercero.

### Uso previsto

El aparato está previsto exclusivamente para el uso siguiente:

- Cargar las baterías de la serie **X 20 V TEAM**

Funcionamiento exclusivamente en espacios secos. Cualquier otro uso que no esté expresamente permitido en este manual de instrucciones puede suponer un serio peligro para el usuario y provocar daños en el aparato. El operador o usuario del aparato será responsable de los accidentes o daños causados a otras personas o sus propiedades. El aparato está destinado al uso doméstico. No se ha concebido para uso industrial prolongada. Si se le da un uso profesional, se anulará la garantía. El fabricante no se responsabiliza de los daños derivados de un uso erróneo o distinto del previsto.

### Volumen de suministro/Accesorios

Desembale el aparato y compruebe el volumen de suministro.



incluido en el volumen de suministro



No se incluye en el volumen de suministro

Deseche el material de embalaje según corresponda.

- Cargador
- Traducción del manual original

### La batería no está incluida.

### Vista general

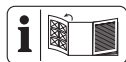

En las páginas desplegables delantera y trasera encontrará ilustraciones del aparato.

- 1 Cargador
- 2 Receptáculo de carga
- 3 Indicador de control

- 4 60%-Botón
- 5 ECO-Botón
- 6 Indicación "Conectada"
- 7 Batería
- 8 Desbloqueo de la batería
- 9 Botón (Indicador de nivel de carga)
- 10 Indicador de nivel de carga

## Datos técnicos

### Cargador de batería inteligente

.....	<b>Smart PLGS 2012 A1</b>
Tensión nominal $U$ .....	220-240 V~, 50-60 Hz
Potencia nominal de entrada $P$ .....	300 W
Clase de protección .....	II (doble aislamiento)
Fusible del aparato .....	T6.3A
Tensión de salida .....	20 V ---
Corriente de salida .....	12,0 A
Potencia de salida .....	240 W
Frecuencia $f$ .....	2400-2483,5 MHz
potencia transmitida .....	$\leq 20$ dBm

### Tiempos de carga

Le recomendamos que utilice este cargador únicamente para cargar las siguientes baterías: *PAP 20 B1*, *PAP 20 B3*, *PAP 202 A1*, *PAP 204 A1*, *Smart PAPS 204 A1*, *Smart PAPS 208 A1*, *Smart PAPS 2012 A1*, *PAPP 204 A1*, *PAPP 208 A1*

En el tiempo de carga influyen factores como la temperatura del entorno y de la batería, así como la tensión de red aplicada, por lo que puede desviarse de los valores especificados.

→ véase Fig. A

## Indicaciones de seguridad



**¡ATENCIÓN!** Cuando se utilizan aparatos eléctricos, deben tenerse en cuenta las siguientes medidas de seguridad fundamentales de protección contra descargas eléctricas, peligro de lesiones o de incendio.

Este aparato puede ser utilizado por menores a partir de 8 años, además de por personas con sus capacidades físicas, sensoriales o mentales reducidas o que carezcan de experiencia y conocimientos, siempre que sean supervisadas o instruidas sobre el uso seguro del aparato y sean capaces de entender los peligros que puede ocasionar. Los niños no deben jugar con el aparato. La limpieza y el mantenimiento del usuario no pueden ser realizados por menores sin estar supervisados.

**⚠ ¡ADVERTENCIA!** Una manipulación inadecuada de la batería puede producir daños personales y ma-

teriales. Observe las indicaciones de seguridad y las indicaciones de carga y de uso correcto que aparecen en las instrucciones de funcionamiento de su batería y cargador de la serie **X 20 V TEAM**. Para una descripción más detallada sobre el proceso de carga y para más información, consulte este manual de instrucciones separado.

## Significado de las indicaciones de seguridad

**⚠ ¡PELIGRO!** Si no sigue esta indicación de seguridad, se producirá accidentes. El resultado es una lesión grave o la muerte.

**⚠ ¡ADVERTENCIA!** Si no sigue esta indicación de seguridad, es posible que se produzca un accidente. El resultado es posiblemente una lesión grave o la muerte.

**⚠ ¡PRECAUCIÓN!** Si no sigue esta indicación de seguridad, se producirá accidentes. El resultado es posiblemente una lesión de gravedad leve o media.

**¡NOTA IMPORTANTE!** Si no sigue esta indicación de seguridad, se produci-

rán accidentes. El resultado es posiblemente un daño material.

## Gráficos y símbolos

### Símbolos gráficos en la cargador



Este aparato forma parte de la Serie **X 20 V TEAM** y puede utilizarse con baterías de la serie **X 20 V TEAM**. Las baterías de la serie **X 20 V TEAM** solo pueden cargarse con cargadores de la serie **X 20 V TEAM**.



¡Atención!



Lea el manual de usuario antes de realizar la carga. Familiarícese con los controles y el uso correcto del aparato.



Los aparatos eléctricos no deben tirarse a la basura doméstica.



El cargador solo está pensado para ser utilizado en espacios cerrados.

T6.3A/250V

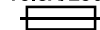

Fusible del aparato



Clase de protección II  
(doble aislamiento)



Tiempo de carga (min)



Tiempo de carga ECO



Tiempo de carga Rápida



La marca y logotipos de Bluetooth® son marcas registradas de Bluetooth SIG, Inc. Todo uso de dichas marcas por parte de Grizzly Tools GmbH & Co. KG está sujeto a licencia. El resto de marcas comerciales y nombres de marcas son propiedad de sus respectivos dueños.



LEDs de control en el cargador

BATTERY(Ah)	2.0	4.0	8.0	12.0
TIME(Min)	120 ⚡ 35	240 ⚡ 42	480 ⚡ 48	720 ⚡ 90

Tiempos de carga

## Gráficos en el manual de instrucciones

1

Instrucciones paso a paso

2



Comprobar el nivel de carga de la batería



Cargar la batería



Presionar



Si la batería está caliente, deje que se enfríe antes de cargarla



Tiempo de carga (min)



Tiempo de carga ECO



Tiempo de carga Rápida



Indicador de control parpadea



Sobret temperatura



Batería defectuosa



Activar Bluetooth®



Activar WiFi



Pulse los botones simultáneamente



Duración de la acción



No utilice detergentes ni disolventes



Nunca rocíe el aparato con agua



Limpie el aparato con un trapo seco



Guárdelo en un lugar limpio y protegido contra el polvo y las heladas



Almacenar en seco



Almacenar fuera del alcance de los niños



Retire la batería del aparato si va a guardar el aparato durante mucho tiempo

## Uso seguro de los cargadores de baterías

- Este producto puede ser utilizado por menores a partir de 8 años, además de por personas con sus capacidades físicas, sensoriales o

mentales reducidas o que carezcan de experiencia y conocimientos, siempre que sean supervisadas o instruidas sobre el uso seguro del aparato y sean capaces de entender los peligros que puede ocasionar.

Los menores no pueden jugar con el aparato.

La limpieza y el mantenimiento del usuario no pueden ser realizados por menores sin estar supervisados.

- **Utilice este cargador únicamente para cargar baterías de la serie X 20 V TEAM.** Cargar otras baterías puede provocar lesiones y peligro de incendio y explosión.
- **Antes de utilizar el aparato, revise el cargador, cable y enchufe y encargue su reparación a personal experto cualificado y únicamente con piezas de repuesto originales. No utilice un cargador defectuoso y no intente abrirlo por su cuenta.** Así se garantiza que

la seguridad del aparato sigue intacta.

- Asegúrese de que la tensión y frecuencia de la red se correspondan con las indicaciones de la placa de características. La adaptación a las distintas frecuencias de red es automática.
- **Mantenga el cargador limpio y alejado de la humedad y la lluvia. Nunca utilice el cargador al aire libre.** La suciedad y la entrada de agua aumentan el riesgo de sufrir una descarga eléctrica.
- **Evite que se produzcan daños mecánicos en el cargador.** Pueden provocar cortocircuitos internos.
- **El cargador no debe ponerse en funcionamiento sobre o cerca de bases inflamables (p. ej., papel, tejidos).** Existe peligro de incendio por el calor que se genera al cargar.
- Si el cable de alimentación de red de este aparato está dañado, debe ser sustituido por el fabricante

- o su representante para evitar riesgos de seguridad. Diríjase al centro de servicio.
- Retire la clavija de alimentación cuando la batería esté completamente cargada y retire la batería del cargador.
  - No recargue en el cargador baterías no recargables.
  - **Las baterías solo deben cargarse en espacios interiores porque es para lo que está previsto el cargador. Peligro de descarga eléctrica.**
  - **Para reducir el riesgo de descarga eléctrica, retire el enchufe del cargador de la toma de corriente antes de limpiarlo.**
  - **Si la batería está caliente, deje que se enfríe antes de cargarla.**
  - **Utilice sólo accesorios recomendados por PARKSIDE.** Los accesorios inadecuados pueden causar una descarga eléctrica o un incendio.

## Preparación

### Indicaciones sobre las baterías

- Apague el aparato y extraiga la batería del aparato antes de realizar cualquier trabajo.
- La batería alcanza su máxima capacidad después de varias cargas.
- Cargue la batería antes del primer uso.

### Revisar el nivel de carga de la batería

→ véase Fig. A



color	Significado
verde	Batería cargada
naranja	Batería parcialmente cargada
rojo	Se debe cargar la batería

## Funcionamiento

### Indicador de control

→ véase Fig. B

### Modos de carga

-  Carga en **modo de carga rápida** (preajustado).
-  Carga en **modo ECO**: Pulse el botón Eco (5). Carga con poca intensidad de carga para una duración mayor de la batería.
- **Almacenamiento/ Hibernación**: Presionar el botón 60% (4) (carga de mantenimiento).

### Cargar la batería

**¡NOTA IMPORTANTE!** Peligro de sufrir lesiones por descarga eléctrica. Cargue la batería únicamente en espacios secos. La superficie exterior de la batería ha de estar limpia y seca antes de conectar el cargador.

No exponga la batería durante mucho tiempo la radiación solar directa ni a temperaturas > 50 °C. En particular, evite colocarla sobre radiadores o guardarla en vehículos aparcados al sol.

→ véase Fig. A

## Aplicación PARKSIDE



A través del QR-Code mostrado, acceda a App Store o a Google Play. En la descripción de la aplicación encontrará información detallada sobre las funciones de la aplicación PARKSIDE y podrá descargarla.

### Condiciones de uso de la aplicación PARKSIDE

Con la aplicación PARKSIDE puede supervisar el aparato y controlar determinadas funciones.

Las diversas funciones pueden variar al actualizar la aplicación y el firmware.



### Requisitos

→ véase Fig. C

### Activar/ desactivar el BLUETOOTH® del aparato

→ véase Fig. C

### Conectar el aparato con la aplicación PARKSIDE

1. Abra la aplicación PARKSIDE.
2.  **Tus herramientas**.
3. Seleccione **+** arriba a la derecha.
4. Siga las instrucciones de la aplicación. La aplicación escanea el entorno en busca de dispositivos disponibles.
5.  Seleccione el aparato.
6. Cuando el aparato está conectado, la indicación «Conectado» (6) se ilumina de manera permanente.
7. El aparato aparece ahora en  **Tus herramientas** y puede ser seleccionado.



En las siguientes conexiones, la aplicación PARKSIDE reconocerá automáticamente el aparato.

### Indicaciones

- Si ya ha emparejado el aparato con la aplicación PARKSIDE y vuelve a pulsar el botón ECO (5) a la vez que el botón 60% (4) durante 5 segundos, el aparato pasa al modo de emparejamiento y debe emparejarse de nuevo. El dispositivo aparecerá entonces de nuevo en  con sus dispositivos conectados y podrá seleccionarse.

En caso de problemas o dudas, llame al .

### Supervisar y controlar el aparato



1.  **Tus herramientas**.
2.  Seleccione el aparato en la lista. Se muestra la página de vista general del aparato.
3.  Seleccione el ajuste deseado en la página de vista general.

### Aviso de protección de datos

Tenga en cuenta que cada usuario final es responsable de borrar los datos de los dispositivos antiguos que vaya a eliminar.

### Eliminar el aparato de la aplicación

Si se elimina un aparato de la aplicación, también se eliminan los datos asociados.

1.  **Tus herramientas**.
2.  Deslice la tarjeta del dispositivo de derecha a izquierda.
3. Confirme su el cuadro de diálogo.

### Política de privacidad

véase Página  Más; Apartado Cuestiones legales,  Política de privacidad

### Limpieza

→ véase Fig. D

### Almacenamiento

→ véase Fig. E

## Fijación a la pared del cargador (opcional)

**⚠ ¡ADVERTENCIA!** Daños personales o materiales al taladrar. **Utilice detectores adecuados para determinar si hay líneas de suministro ocultas o póngase en contacto con la compañía local de suministro local para obtener ayuda.** El contacto con los cables eléctricos puede provocar incendios y descargas eléctricas. Dañar los conductos de gas puede provocar una explosión. La rotura de las tuberías de agua provoca daños materiales.

→ véase Fig. F

## Eliminación/protección del medio ambiente

Retire la batería del aparato y lleve el aparato, la batería, los accesorios y el embalaje a un punto verde para su reciclaje. Lleve el aparato, los accesorios y el embalaje a un lugar para que procedan a reciclarlo respetando el medio ambiente.



Los aparatos eléctricos no deben tirarse a la basura doméstica.

El símbolo del contenedor de basura tachado significa que este producto no debe eliminarse como residuo municipal sin clasificar al final de su vida útil.

### Directiva 2012/19/UE sobre residuos de aparatos eléctricos y electrónicos:

Los consumidores tienen la obligación legal de reciclar los aparatos eléctricos y electrónicos de forma ecológica al final de su vida útil. De este modo, se garantiza un reciclaje respetuoso con el medio ambiente y con los recursos. Dependiendo de las normas estatales, puede tener las siguientes opciones:

- devolverlo a un punto de venta,
- entregarlo a un punto de recogida oficial,
- devolver al fabricante/distribuidor.

Esto no afecta a los accesorios y a otros medios sin componentes electrónicos.

## Eliminar las baterías de forma respetuosa con el medio ambiente



No tire la batería a la basura doméstica, tampoco al fuego (peligro de explosión) o al agua. Las baterías deterioradas pueden provocar daños en el medio ambiente y en su salud cuando desprenden vapores o líquidos venenosos.

Está obligado a desechar las baterías defectuosas o gastadas de forma respetuosa con el medio ambiente.

- No abra las baterías y evite que sufran daños mecánicos. Existe peligro de cortocircuito y podrían desprenderse vapores que irritan las vías respiratorias.
- Por razones de seguridad, descargue las baterías antes de desecharlas.
- Cubra los polos con cinta adhesiva para evitar cortocircuitos.
- Deseche las baterías en un punto de venta o en un punto de recogida.
- **Baterías dañadas**  
¡Manipule con especial cuidado las baterías dañadas externamente!
  - No toque las baterías dañadas con las manos desnudas.
  - Si no puede cubrir los polos con cinta adhesiva, introduzca las baterías individualmente en una bolsa de plástico.
  - Introduzca las baterías dañadas una a una en un recipiente no inflamable y con cierre que se pueda llenar de arena.
  - Entregue las baterías dañadas a un punto de recogida con personal especializado.

## Servicio

### Garantía

Estimada/o cliente:

Este producto tiene una garantía de 5 años a partir de la fecha de compra. En caso de defectos en este producto, tiene derechos legales contra el vendedor del producto. Estos derechos legales no están limitados por nuestra garantía que se detalla a continuación.

## Condiciones de la garantía

El plazo de la garantía empieza a partir de la fecha de compra. Guarde el recibo de caja original, ya que se necesita como comprobante de compra. Si se produce un defecto de material o de fabricación en el plazo de cinco años a partir de la fecha de compra de este producto, procederemos a la reparación o sustitución del producto, según consideremos oportuno, sin cargo alguno para usted. Para poder hacer uso de la garantía, es necesario presentar el aparato defectuoso y el comprobante de compra (recibo de caja) en el plazo de cinco años y entregar una breve descripción por escrito de la naturaleza del defecto y de cuándo se produjo.

Si nuestra garantía cubre el defecto, recibirá el producto reparado o uno nuevo. La reparación o sustitución del producto no supone un nuevo inicio del periodo de garantía.

## Periodo de garantía y reclamaciones por defectos legales

La garantía no prolonga el periodo de garantía. Esto también se aplica a piezas repuestas o reparadas. Cualquier daño o defecto ya presente en el momento de la compra debe ser comunicado inmediatamente después de desembalar el producto. Transcurrido el periodo de garantía, cualquier reparación está sujeta a costes.

## Alcance de la garantía

El producto ha sido fabricado cuidadosamente según las más estrictas normas de calidad y ha sido sometido a pruebas exhaustivas antes de su entrega.

La garantía cubre los fallos de material o de fabricación. Esta garantía no cubre las piezas del producto sujetas al desgaste normal y que, por lo tanto, pueden considerarse piezas de desgaste o los daños en las piezas frágiles.

Esta garantía queda anulada si el producto ha sido dañado, utilizado indebidamente o no se ha mantenido correctamente. Tampoco cubre los daños provocados por el agua, heladas, rayos y fuego o por un transporte erróneo. Para garantizar el uso adecuado del producto, es imprescindible respetar estrictamente todas las instrucciones que figuran en el manual de instrucciones. Se debe evitar a toda costa cualquier uso o acción desaconsejada o advertida en el manual de instrucciones.

El producto está previsto exclusivamente para su uso particular y no para un uso profesional. La garantía desaparece en caso de manipulación inadecuada, uso de la fuerza e inter-

venciones no realizadas por nuestro centro de servicio autorizado.

## Tramitación en caso de reclamación de garantía

Con el fin de garantizar una rápida tramitación de su solicitud, le rogamos que siga las siguientes instrucciones:

- Para cualquier consulta, conserve el recibo de caja y el número de artículo (IAN 540712\_2510) como comprobante de su compra.
- El número del artículo figura en la placa de características del producto, en un grabado en el producto, en la portada de su manual de instrucciones (parte inferior a la izquierda) o en la pegatina situada en la parte posterior o inferior del producto.
- Si se producen errores de funcionamiento u otros defectos, póngase en contacto con el centro de servicio que se indica a continuación **por teléfono** O utilice nuestro **formulario de contacto**, que puede encontrar en [parkside-diy.com](http://parkside-diy.com) en la sección **Servicio**.
- Después de consultar con nuestro centro de servicio, puede enviar un producto que haya sido identificado como defectuoso a la dirección de servicio que se le ha proporcionado, con el franqueo pagado, junto con el comprobante de compra (recibo de caja) e indicando en qué consiste el defecto y cuándo se produjo. Para evitar problemas de aceptación y costes adicionales, utilice únicamente la dirección que se le ha comunicado. Asegúrese de que el envío no se realiza a portes debidos, por mercancías voluminosas, exprés u otro tipo de carga especial. Por favor, envíe el producto con todos los accesorios suministrados con la compra y asegúrese de que el embalaje de transporte es suficientemente seguro.

## Servicio de reparación

Para las reparaciones **no cubiertas por la garantía**, póngase en contacto con el centro de servicio. Estarán encantados de proporcionarle un presupuesto.

- Solo podemos procesar equipos que hayan sido suficientemente empaquetados y franqueados.

**Nota:** Envíe su aparato limpio y con una nota de los defectos a la dirección indicada por el centro de servicio.

- No se aceptarán los aparatos enviados a portes debidos, por mercancías voluminosas, envíos exprés o con otro tipo de carga especial.

- Nos deshacemos de forma gratuita de los aparatos defectuosos devueltos.

## Service-Center



### Servicio España

Tel.: 900 994 940

Formulario de contacto en  
[parkside-diy.com](http://parkside-diy.com)

IAN 540712\_2510

## Importador

Por favor, tenga en cuenta que la siguiente dirección no es una dirección de servicio técnico. Póngase en contacto con la dirección del centro de servicio mencionada arriba.

Grizzly Tools GmbH & Co. KG

Stockstädter Str. 20

63762 Großostheim

ALEMANIA

[www.grizzlytools.de](http://www.grizzlytools.de)

## Piezas de repuesto y accesorios

Encontrará piezas de repuesto y accesorios en [www.grizzlytools.shop](http://www.grizzlytools.shop). Si surgen problemas durante el proceso de pedido, por favor, póngase en contacto con nosotros a través de nuestra tienda online. Si tiene más preguntas, póngase en contacto con: Service-Center, p. 62

## Traducción de la declaración UE de conformidad

Producto: **Cargador de batería inteligente**

Modelo: **Smart PLGS 2012 A1**

Número de serie: 000001 - 059600

El objeto de la declaración descrita anteriormente es conforme con la legislación de armonización pertinente de la Unión:

**2014/35/EU • 2011/65/EU & (EU) 2015/863 • 2014/53/EU**

El objeto de la declaración descrito anteriormente es conforme a la Directiva 2011/65/EU del Parlamento Europeo y del Consejo, de 8 de junio de 2011, sobre restricciones a la utilización de determinadas sustancias peligrosas en aparatos eléctricos y electrónicos.

Para garantizar la conformidad, se han aplicado las siguientes normas armonizadas así como las normas y reglamentos nacionales:

**EN 60335-1:2012/A16:2023 • EN 60335-2-29:2021/A11:2024**

**EN IEC 63000:2018 • EN 62233:2008 •**

**EN IEC 55014-1:2021 • EN IEC 55014-2:2021**

**EN IEC 61000-3-2:2019/A2:2024 • EN 61000-3-3:2013/A2:2021 •**

**EN 50665:2017 • EN 62311:2008 • EN 301 489-1 V2.2.3:2019 •**

**EN 301 489-17 V3.3.1:2024 •**

**EN 300 328 V2.2.2:2019 • EN 50663:2017**

La presente declaración de conformidad se expide bajo la exclusiva responsabilidad del fabricante:



Grizzly Tools GmbH & Co. KG

Stockstädter Str. 20

63762 Großostheim

ALEMANIA

06.03.2026

Christian Frank

Representante autorizado para la documentación

## Indice

<b>Introduzione</b> .....	<b>63</b>
Usò conforme.....	63
Contenuto della fornitura/Accessori.....	63
Panoramica.....	63
Dati tecnici.....	64
<b>Avvertenze di sicurezza</b> .....	<b>64</b>
Significato delle avvertenze di sicurezza.....	65
Pittogrammi e simboli.....	65
Simboli nelle istruzioni per l'uso.....	66
Funzionamento sicuro di caricabatterie.....	67
<b>Preparazione</b> .....	<b>69</b>
Avvertenze relative alle batterie.....	69
Verifica dello stato di carica della batteria.....	69
<b>Funzionamento</b> .....	<b>69</b>
Spia di controllo.....	69
Modalità di ricarica.....	69
Ricaricare la batteria.....	69
<b>App Parkside</b> .....	<b>70</b>
Condizioni per l'utilizzo dell'app PARKSIDE.....	70
Attivare/disattivare il Bluetooth® sull'apparecchio.....	70
Collegare la batteria all'app Parkside.....	70
Monitoraggio e controllo dell'apparecchio.....	70
Informativa sulla protezione dei dati.....	70
<b>Pulizia</b> .....	<b>70</b>
<b>Conservazione</b> .....	<b>70</b>
Fissaggio a parete caricabatterie (opzionale).....	71
<b>Smaltimento/rispetto dell'ambiente</b> .....	<b>71</b>
Smaltire le batterie secondo le norme per la tutela ambientale.....	71
<b>Assistenza</b> .....	<b>71</b>
Garanzia.....	71
Servizio di riparazione.....	72
Service-Center.....	73
Importatore.....	73
<b>Ricambi e accessori</b> .....	<b>73</b>
<b>Traduzione delle dichiarazioni UE di conformità originale</b> .....	<b>73</b>

## Introduzione



Il manuale d'uso è parte integrante del presente prodotto. Prima dell'uso del prodotto, acquisire dimestichezza con tutte le avvertenze per l'uso e la sicurezza. Conservare le istruzioni per l'uso e, in caso di cessione del prodotto a terzi, consegnarlo congiuntamente a tutti i relativi documenti.

### Usò conforme

L'apparecchio è destinato esclusivamente al seguente uso:

- Caricamento di batterie della serie **X 20 V TEAM**

Funzionamento solo in ambienti asciutti.

Qualsiasi altro impiego non espressamente consentito nel presente manuale d'uso può causare danni all'apparecchio e rappresentare un serio pericolo per l'utilizzatore.

L'utilizzatore od operatore dell'apparecchio è responsabile di eventuali incidenti o danni ad altre persone o alla loro proprietà. L'apparecchio è adatto all'uso per piccoli lavori domestici. Non è stato concepito per l'impiego aziendale prolungato. Un eventuale utilizzo aziendale comporta l'estinzione della garanzia. Il produttore non si fa carico di eventuali danni causati da un uso improprio o da un azionamento errato.

### Contenuto della fornitura/Accessori

Estrarre l'apparecchio dall'imballo e controllare il contenuto della fornitura.



in dotazione



Non compreso nella confezione

Smaltire il materiale di imballaggio ai sensi della normativa vigente.

- Caricabatterie
- Traduzione delle istruzioni originali

**La batteria non è compresa nella confezione.**

### Panoramica

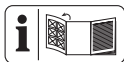

Le figure dell'apparecchio si trovano nelle pagine apribili anteriore e posteriore.

1 Caricabatterie

- 2 Vano del caricabatterie
- 3 Spia di controllo
- 4 60%-Tasto
- 5 ECO-Tasto
- 6 Indicatore "Collegato"
- 7 Batteria
- 8 Sblocco batteria
- 9 Tasto (Spia dello stato di carica)
- 10 Spia dello stato di carica

### Dati tecnici

#### Caricabatterie smart ..... Smart PLGS 2012 A1

Tensione nominale $U$ .....	220-240 V~, 50-60 Hz
Potenza nominale di ingresso $P$ .....	300 W
Classe di protezione .....	II (doppio isolamento)
Sicura per apparecchio .....	T6.3A
Tensione di uscita .....	20 V ---
Corrente in uscita .....	12,0 A
Potenza in uscita .....	240 W
Frequenza $f$ .....	2400-2483,5 MHz
potenza trasmessa .....	$\leq 20$ dBm

#### Tempi di caricamento

Si consiglia di utilizzare questo caricabatterie solo per caricare le seguenti batterie: *PAP 20 B1, PAP 20 B3, PAP 202 A1, PAP 204 A1, Smart PAPS 204 A1, Smart PAPS 208 A1, Smart PAPS 2012 A1, PAPP 204 A1, PAPP 208 A1*

Il tempo di ricarica dipende anche da fattori come temperatura ambiente e della batteria, oltre che dalla tensione di rete cui è allacciata; pertanto potrebbe variare rispetto ai valori indicati.

→ vedere Fig. A

## Avvertenze di sicurezza



**ATTENZIONE!** Durante l'uso di apparecchi elettrici si devono osservare le seguenti misure di sicurezza fondamentali come protezione contro scossa elettrica, pericolo di lesioni e incendi:

L'uso di questo apparecchio da parte di bambini a partire dagli 8 anni e di persone con capacità fisiche, sensoriali o mentali ridotte o prive di esperienza e conoscenza è consentito solo sotto vigilanza oppure a condizione che tali persone siano state istruite in merito a un uso sicuro dell'apparecchio e siano in grado di comprenderne i pericoli. Non consentire ai bambini di giocare con l'apparecchio. La pulizia e la manutenzione a carico dell'utilizzatore non devono essere effettuate da bambini non sorvegliati.

**⚠ AVVERTIMENTO!** L'uso inadeguato della batteria può causare danni a persone e cose. Rispettare le avvertenze di sicurezza e le indicazioni

ni per la ricarica e l'uso corretto riportate nel manuale d'uso della batteria e del caricabatterie della serie **X 20 V TEAM**. Una descrizione dettagliata sul processo di carica e altre informazioni sono riportate nelle istruzioni per l'uso accluse separatamente.

## Significato delle avvertenze di sicurezza

**▲ PERICOLO!** Se non si seguono queste avvertenze di sicurezza, si verifica un incidente. La conseguenza è una grave lesione o la morte.

**▲ AVVERTIMENTO!** Se non si seguono queste avvertenze di sicurezza, si può verificare un incidente. La conseguenza può essere una grave lesione o la morte.

**▲ ATTENZIONE!** Se non si seguono queste avvertenze di sicurezza, si verifica un incidente. La conseguenza può essere una lieve o media lesione.

**NOTA!** Se non si seguono queste avvertenze di sicurezza, si verifica un incidente. La conseguenza può essere un danno materiale.

## Pittogrammi e simboli

### Simboli sul caricabatterie



L'apparecchio è parte della serie **X 20 V TEAM** e può essere utilizzato con le batterie della serie **X 20 V TEAM**. Le batterie della serie **X 20 V TEAM** possono essere caricate solo con i caricabatterie della serie **X 20 V TEAM**.



Attenzione!



Leggere le istruzioni per l'uso prima di caricare. Acquisire familiarità con i comandi e con l'uso corretto dell'apparecchio.



Gli apparecchi elettrici non devono essere smaltiti con i rifiuti domestici.



Il caricabatterie è idoneo solo per l'uso in luoghi chiusi.

T6.3A/250V



Sicura per apparecchio



Classe di protezione II  
(doppio isolamento)



Tempo di carica (min.)



Tempo di carica ECO



Tempo di carica rapida



Il marchio denominativo e i logotipi Bluetooth® sono marchi registrati della Bluetooth SIG, Inc. L'uso di tali marchi da parte della Grizzly Tools GmbH & Co. KG è soggetto a licenza. Gli altri marchi commerciali e le altre marche sono proprietà dei rispettivi titolari.



LED di controllo sul caricabatterie

BATTERY(Ah)	2.0	4.0	8.0	12.0
⏱ TIME(Min)	120 ⚡ 35	240 ⚡ 42	480 ⚡ 48	720 ⚡ 90

Tempi di caricamento

## Simboli nelle istruzioni per l'uso

- 1 Istruzioni per l'uso
- 2 passo per passo



? Verificare lo stato di carica sulla batteria

 Ricaricare la batteria

 Premere

 Prima di ricaricare una batteria surriscaldata farla raffreddare

 Tempo di carica (min.)

 Tempo di carica ECO

 Tempo di carica rapida

 Spia di controllo lampeggia

 Sovratemperatura

 Batteria difettosa

 Attivare il Bluetooth®

 Attivare WiFi

 Premere contemporaneamente i tasti

 Durata gestione

 Non utilizzare detergenti o solventi

 Non spruzzare mai acqua sull'apparecchio

 Pulire l'apparecchio con un panno asciutto

 15-25°C  
Conservare in stato pulito, protetto dalla polvere e dal gelo

 Conservare in un luogo asciutto

 Conservare fuori dalla portata dei bambini

 Rimuovere la batteria dall'apparecchio prima di riportarlo per un periodo prolungato

## Funzionamento sicuro di caricabatterie

- L'uso di questo prodotto da parte di bambini a partire dagli 8 anni e di persone con capacità fisiche,

sensoriali o mentali ridotte o prive di esperienza e conoscenza è consentito solo sotto vigilanza oppure a condizione che tali persone siano state istruite in merito a un uso sicuro dell'apparecchio e siano in grado di comprenderne i pericoli. Non consentire ai bambini di giocare con l'apparecchio.

La pulizia e la manutenzione a carico dell'utilizzatore non devono essere effettuate da bambini non sorvegliati.

- **Utilizzare il presente caricabatterie solo per ricaricare le batterie della serie X 20 V TEAM.** La ricarica di batterie diverse provoca il rischio di lesioni e il pericolo di incendio ed esplosione.
- **Prima di ogni utilizzo controllare il caricabatterie, il cavo e il connettore e affidarne la riparazione a personale qualificato che utilizzi solo pezzi di ricambio originali. Non utilizzare un caricabatterie difettoso e non aprirlo di propria iniziativa.** In tal modo si garanti-

sce il mantenimento della sicurezza dell'apparecchio.

- Assicurarsi che la tensione e la frequenza di rete coincidano con i dati riportati sulla targhetta. L'adattamento alle varie frequenze di rete è automatico.
- **Tenere pulito il caricabatterie e non esporlo a umidità e pioggia. Non utilizzare mai il caricabatterie all'aperto.** Sporco e infiltrazioni d'acqua aumentano il rischio di scossa elettrica.
- **Evitare danni meccanici al caricabatterie.** Possono causare cortocircuiti interni.
- **Il caricabatterie non può essere utilizzato su una base infiammabile (ad es. carta, tessuti) o vicino a materiali infiammabili.** Pericolo d'incendio a causa del surriscaldamento generato durante la carica.
- Se il cavo di alimentazione di questo apparecchio è danneggiato, deve essere sostituito con uno specifico dal produttore o dal suo rappresentante per evitare situazioni di

- pericolo. rivolgersi al centro di assistenza.
- Staccare la spina quando la batteria è completamente carica e scollegare la batteria dal caricabatterie.
  - Non usare il caricabatterie per ricaricare batterie non ricaricabili.
  - **Caricare le batterie solo in luoghi chiusi in quanto il caricabatterie è destinato solo a tale uso. Pericolo di scossa elettrica.**
  - **Per ridurre il rischio di scossa elettrica, estrarre la spina del caricabatterie dalla presa prima di pulirlo.**
  - **Prima di ricaricare una batteria surriscaldata aspettare che si raffreddi.**
  - **Utilizzare solo accessori consigliati da PARKSIDE.** Accessori non idonei possono causare incendi o scariche elettriche.

## Preparazione

### Avvertenze relative alle batterie

- Spegnerne l'apparecchio e rimuovere la batteria prima di effettuare qualsiasi operazione sull'apparecchio.

- La batteria raggiunge la sua piena capacità solo dopo ripetute ricariche.
- Caricare la batteria prima del primo utilizzo.

### Verifica dello stato di carica della batteria

→ vedere Fig. A



colore	Significato
verde	Batteria caricata
arancione	Batteria parzialmente caricata
rosso	La batteria deve essere caricata

## Funzionamento

### Spia di controllo

→ vedere Fig. B

### Modalità di ricarica

-  Ricarica in **Modalità ricarica rapida** (preimpostata).
-  Ricarica in **Modalità ECO**: Premere il tasto ECO (5). Ricaricare con corrente di ricarica bassa per allungare il ciclo di vita della batteria.
- **Stoccaggio/conservazione invernale**: Premere il tasto 60% (4) (carica di mantenimento).

### Ricaricare la batteria

**NOTA!** Pericolo di lesioni da scossa elettrica. Ricaricare la batteria solo in luoghi asciutti. La superficie esterna della batteria deve essere pulita e asciutta prima di collegare il caricabatterie.

Non esporre la batteria alla luce solare diretta o a temperature elevate per un tempo prolungato > 50 °C. Evitare in particolare di appoggiare la batteria su radiatori o di lasciarla in veicoli parcheggiati al sole.

→ vedere Fig. A

## App PARKSIDE

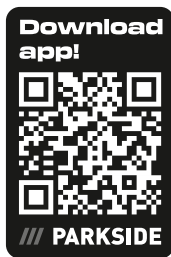

Scansionando il QR-Code, è possibile accedere all'App Store o a Google Play. Nella descrizione dell'app PARKSIDE sono disponibili informazioni sulle sue funzioni e sarà possibile scaricarla.

### Condizioni per l'utilizzo dell'app PARKSIDE

Con l'app PARKSIDE è possibile monitorare l'apparecchio e gestire determinate funzioni.

Le diverse funzioni possono variare con gli aggiornamenti di app e firmware.

### Requisiti

→ vedere Fig. C

### Attivare/disattivare il BLUETOOTH® sull'apparecchio

→ vedere Fig. C

### Collegare la batteria all'app PARKSIDE

1. Aprire l'app PARKSIDE.
2. **I tuoi attrezzi**.
3. Selezionare **+** in alto a destra.
4. Seguire le istruzioni dell'app. L'app ricerca i dispositivi disponibili nelle vicinanze.
5. Selezionare l'apparecchio.
6. Quando l'apparecchio è connesso, l'indicatore "Connesso" (6) rimane acceso fisso.
7. L'apparecchio viene ora visualizzato alla voce **I tuoi attrezzi** e può essere selezionato.

Ai collegamenti successivi l'apparecchio sarà riconosciuto automaticamente nell'app PARKSIDE.

### Avvertenze

- Una volta accoppiato l'apparecchio con la app PARKSIDE e aver nuovamente premuto contemporaneamente il tasto ECO (5) e il tasto 60% (4) per 5 secondi, l'apparecchio passa in modalità accoppiamento e deve essere ricollegato. Ora l'apparecchio viene visualizzato alla voce fra gli apparecchi collegati e può essere selezionato.

In caso di problemi o domande selezionare

### Monitoraggio e controllo dell'apparecchio

1. **I tuoi attrezzi**.
2. Scegliere l'apparecchio dall'elenco. Viene visualizzata la pagina riepilogativa dell'apparecchio.
3. Scegliere l'impostazione desiderata sulla pagina riepilogativa.

### Informativa sulla protezione dei dati

Ricordiamo che l'utente finale è il solo responsabile della cancellazione dei dati dagli apparecchi vecchi smaltiti.

### Rimuovere il dispositivo dall'app

Se si rimuove un dispositivo dall'app, verranno rimossi anche i relativi dati.

1. **I tuoi attrezzi**.
2. Rimuovere la scheda del dispositivo da destra verso sinistra.
3. Confermare la finestra di dialogo.

### Informativa sulla privacy

vedere Pagina Ulteriori informazioni; sezione Questioni legali, Informativa sulla privacy

### Pulizia

→ vedere Fig. D

### Conservazione

→ vedere Fig. E

## Fissaggio a parete caricabatterie (opzionale)

**⚠ AVVERTIMENTO!** Danni a cose o persone durante la foratura. **Utilizzare rilevatori idonei per determinare se vi sono cavi di alimentazione nascosti o contattare la società elettrica locale per assistenza.** Il contatto con cavi elettrici può causare incendi o scariche elettriche. Il danneggiamento dei tubi del gas può portare a esplosioni. La rottura delle condutture dell'acqua causa danni materiali.  
→ vedere Fig. F

## Smaltimento/rispetto dell'ambiente

Rimuovere la batteria dall'apparecchio e smaltire l'apparecchio, la batteria, gli accessori e l'imballaggio in modo da garantirne il corretto riciclaggio nel rispetto dell'ambiente.  
Smaltire l'apparecchio, gli accessori e l'imballaggio in modo da garantirne il corretto riciclaggio nel rispetto dell'ambiente.



Gli apparecchi elettrici non devono essere smaltiti con i rifiuti domestici.

Il simbolo del contenitore di spazzatura mobile barrato indica che questo prodotto non deve essere smaltito come rifiuto urbano non differenziato al termine della sua vita utile.

### Direttiva 2012/19/UE sui rifiuti di apparecchiature elettriche ed elettroniche:

Il consumatore è tenuto per legge al corretto riciclaggio nel rispetto dell'ambiente degli apparecchi elettrici ed elettronici al termine della loro vita utile. In questo modo si garantisce che vengano riciclati nel rispetto dell'ambiente e delle risorse. A seconda del recepimento nel diritto nazionale, le possibilità sono le seguenti:

- restituzione a un punto vendita
- conferimento a un centro di raccolta ufficiale,
- restituzione al produttore/commerciante.

Tali disposizioni non contemplano gli accessori e i dispositivi ausiliari privi di componenti elettrici a corredo dell'apparecchio da smaltire.

## Smaltire le batterie secondo le norme per la tutela ambientale



Non smaltire la batteria con i rifiuti domestici, nel fuoco (pericolo di esplosione) o in acqua. In caso di fuoriuscita di fumi o liquidi tossici, le batterie danneggiate possono essere nocive per l'ambiente e per la salute delle persone.

Vige l'obbligo di smaltire batterie guaste oppure esauste nel rispetto dell'ambiente.

- Non aprire le batterie ed evitare danni meccanici. Sussiste pericolo di cortocircuito e di fuoriuscita di vapori che irritano le vie respiratorie.
- Per motivi di sicurezza, scaricare le batterie prima di gettarle.
- Coprire i poli per evitare cortocircuiti.
- Smaltire le batterie negli esercizi commerciali o in un centro di raccolta.
- **Batterie danneggiate**

Maneggiare le batterie danneggiate all'esterno prestando molta cautela!

- Non toccare mai le batterie danneggiate con le mani nude.
- Qualora non sia possibile coprire i poli, inserire le batterie singolarmente in un sacchetto di plastica.
- Inserire le batterie danneggiate in un contenitore ignifugo e richiudibile, che possa essere successivamente riempito di sabbia.
- Conferire le batterie danneggiate in un luogo di raccolta con personale specializzato.

## Assistenza

### Garanzia

Gentile cliente,

Il prodotto gode di una garanzia di 5 anni dalla data di acquisto. In caso di difetti del prodotto, al cliente spettano diritti legali verso il venditore del prodotto. Questi diritti legali non sono limitati dalla garanzia descritta di seguito.

### Condizioni di garanzia

Il termine di garanzia decorre dalla data di acquisto. Conservare lo scontrino originale in buono stato. Tale documento è necessario come prova d'acquisto. Se entro cinque anni dalla data di acquisto di questo prodotto dovessero emergere

difetti di fabbricazione o del materiale, il prodotto viene a nostra discrezione riparato o sostituito a titolo gratuito. Questa garanzia presuppone che il prodotto difettoso venga presentato entro il termine di cinque anni unitamente allo scontrino d'acquisto (scontrino) con una breve descrizione del difetto e di quando si è riscontrato.

Se il difetto è coperto dalla nostra garanzia, si riceverà l'apparecchio riparato o un prodotto nuovo. Il periodo di garanzia non si rinnova con la riparazione o la sostituzione del prodotto.

### **Periodo di garanzia e diritti legali di reclamo per vizi**

Il periodo di garanzia non viene prolungato dalla prestazione della garanzia. Ciò si applica anche ai pezzi sostituiti e riparati. Danni e difetti eventualmente presenti già al momento dell'acquisto devono essere segnati subito dopo il disimballaggio. Le riparazioni effettuate dopo la scadenza del periodo di garanzia sono a pagamento.

### **Copertura della garanzia**

Il prodotto è stato prodotto con cura sulla base di rigorose direttive di qualità ed è stato controllato scrupolosamente prima della consegna.

La garanzia viene prestata esclusivamente per difetti del materiale o di fabbricazione. La presente garanzia non si estende a parti del prodotto esposte a normale usura e che pertanto vengono considerate pezzi soggetti a usura oppure a danni a parti fragili.

La garanzia decade se il prodotto è stato danneggiato, non è stato utilizzato adeguatamente o non è stato sottoposto a manutenzione. Lo stesso vale in caso di danni dovuti ad acqua, gelo, fulmini e incendi o trasporto errato. Per un impiego adeguato del prodotto occorre attenersi strettamente a tutte le istruzioni riportate nel manuale di istruzioni. Evitare assolutamente impieghi e azioni che nelle istruzioni per l'uso vengono espressamente sconsigliati o dai quali viene messo in guardia.

Il prodotto è concepito esclusivamente per l'uso privato e non è destinato a quello commerciale. La garanzia in caso di trattamento scorretto, uso di violenza e interventi non eseguiti dalla nostra filiale di assistenza autorizzata.

### **Procedimento in caso di intervento in garanzia**

Per assicurare un rapido disbrigo del caso, si prega di attenersi alle seguenti indicazioni:

- Per tutte le richieste tenere pronti lo scontrino e il codice articolo (ad es. IAN 540712\_2510) come prova d'acquisto.
- Il codice articolo è riportato sulla targhetta applicata sul prodotto, inciso sul prodotto, riportato sulla pagina iniziale delle Istruzioni per l'uso (in basso a sinistra) o sull'adesivo sul retro o il fondo del prodotto.
- Se dovessero presentarsi errori di funzionamento o altri difetti, per prima cosa mettersi in contatto **telefonticamente** oppure utilizzare il **modulo di contatto** disponibile su [parksid-diy.com](http://parksid-diy.com) alla voce **Assistenza** con il Centro di assistenza indicato di seguito.
- D'intesa con il nostro Centro di assistenza, allegando la prova d'acquisto (scontrino) e indicando in cosa consiste il difetto e quando si è presentato, si potrà spedire franco di porto il prodotto registrato come difettoso all'indirizzo del servizio di assistenza che verrà comunicato. Per evitare problemi di accettazione e spese aggiuntive, utilizzare esclusivamente l'indirizzo comunicato. Assicurarsi che la spedizione non avvenga non affrancata, come merce ingombrante, per espresso o come altra spedizione speciale. Si prega di inviare il prodotto insieme a tutti gli accessori consegnati all'acquisto e di assicurarsi che l'imballaggio per il trasporto sia sufficientemente sicuro.

### **Servizio di riparazione**

Per le riparazioni **non coperte dalla garanzia** rivolgersi al centro di assistenza, dove potrete ottenere un preventivo.

- Accettiamo solo apparecchi imballati sufficientemente e inviati a spese del cliente.  
**Nota:** inviare l'apparecchio pulito e indicando il difetto all'indirizzo del centro di assistenza indicato.
- Non si accettano apparecchi inviati a carico del destinatario, tramite contrassegno, corriere espresso o altri invii speciali.
- Ci occuperemo di smaltire gratuitamente gli apparecchi difettosi che ci vengono spediti.

## Service-Center



### Assistenza Italia

Tel.: 800 172663

Modulo di contatto su

[parkside-diy.com](http://parkside-diy.com)

IAN 540712\_2510



### Assistenza Malta

Tel.: 800 65168

Modulo di contatto su

[parkside-diy.com](http://parkside-diy.com)

IAN 540712\_2510

## Importatore

Si tenga presente che l'indirizzo indicato di seguito non è l'indirizzo del centro di assistenza. Per prima cosa contattare il centro di assistenza summenzionato.

Grizzly Tools GmbH & Co. KG

Stockstädter Str. 20

63762 Großostheim

GERMANIA

[www.grizzlytools.de](http://www.grizzlytools.de)

## Ricambi e accessori

**Pezzi di ricambio e accessori sono reperibili qui [www.grizzlytools.shop](http://www.grizzlytools.shop).** Qualora sorgessero problemi durante l'ordinazione, si prega di contattarci tramite il nostro negozio online. Per ulteriori domande, rivolgersi al: *Service-Center*, p. 73

## Traduzione delle dichiarazioni UE di conformità originale

Prodotto: **Caricabatterie smart**

Modello: **Smart PLGS 2012 A1**

Numero di serie: 000001 - 059600

L'oggetto della dichiarazione di cui sopra è conforme alla pertinente normativa di armonizzazione dell'Unione:

**2014/35/EU • 2011/65/EU & (EU) 2015/863 • 2014/53/EU**

L'oggetto della dichiarazione di cui sopra è conforme alla direttiva 2011/65/EU del Parlamento europeo e del Consiglio dell'8 giugno 2011, sulla restrizione dell'uso di determinate sostanze pericolose nelle apparecchiature elettriche ed elettroniche.

Per garantire la conformità, sono state applicate le seguenti norme armonizzate e le norme e i regolamenti nazionali:

**EN 60335-1:2012/A16:2023 • EN 60335-2-29:2021/A11:2024**

**EN IEC 63000:2018 • EN 62233:2008 •**

**EN IEC 55014-1:2021 • EN IEC 55014-2:2021**

**EN IEC 61000-3-2:2019/A2:2024 • EN 61000-3-3:2013/A2:2021 •**

**EN 50665:2017 • EN 62311:2008 • EN 301 489-1 V2.2.3:2019 •**

**EN 301 489-17 V3.3.1:2024 •**

**EN 300 328 V2.2.2:2019 • EN 50663:2017**

La presente dichiarazione di conformità è rilasciata sotto la responsabilità esclusiva del fabbricante:



Grizzly Tools GmbH & Co. KG

Stockstädter Str. 20

63762 Großostheim

GERMANIA

06.03.2026

Christian Frank

Mandatario della documentazione



## Índice

<b>Introdução</b> .....	74
Utilização correta.....	74
Material fornecido/Acessório.....	74
Vista geral.....	74
Dados técnicos.....	75
<b>Indicações de segurança</b> .....	75
Significado das indicações de segurança.....	76
Pictogramas e símbolos.....	76
Pictogramas no manual de instruções.....	77
Funcionamento seguro de carregadores de bateria.....	78
<b>Preparação</b> .....	80
Indicações relativamente a baterias.....	80
Verificar o estado de carga da bateria.....	80
<b>Operação</b> .....	80
Indicação de controlo.....	80
Modo de carregamento.....	80
Carregar a bateria.....	80
<b>Aplicação Parkside</b> .....	81
Requisitos para a utilização da aplicação PARKSIDE.....	81
Ativar/desativar o Bluetooth® no aparelho.....	81
Emparelhar o aparelho com a aplicação Parkside.....	81
Monitorizar e controlar o aparelho.....	81
Indicação de proteção dos dados.....	81
<b>Limpeza</b> .....	81
<b>Armazenamento</b> .....	81
Fixação de parede do carregador (opcional).....	82
<b>Eliminação/proteção do ambiente</b> .....	82
Eliminar as baterias de forma ambientalmente correta.....	82
<b>Assistência</b> .....	82
Garantia.....	82
Assistência de reparação.....	83
Service-Center.....	84
Importador.....	84
<b>Peças sobresselentes e acessórios</b> .....	84
<b>Tradução do original da declaração de conformidade UE</b> .....	84

## Introdução



O manual de instruções é parte integrante deste produto. Antes de utilizar o produto, familiarize-se com todas as instruções de segurança e de utilização. Guarde bem o manual de instruções e entregue todos os documentos no momento da entrega do produto a terceiros.

### Utilização correta

O aparelho destina-se exclusivamente à seguinte utilização:

- Carregamento de baterias da série **X 20 V TEAM**

Operar exclusivamente em espaços interiores secos. Qualquer outra utilização que não seja expressamente permitida, neste manual de instruções, pode representar um grave perigo para o utilizador e resultar em danos para o aparelho. O operador ou utilizador do aparelho é responsável pelos acidentes ou danos causados a terceiros ou aos seus bens. O aparelho destina-se para os trabalhos de bricolage. Não foi concebido para uma utilização comercial contínua. A garantia expira em caso de se tratar de uma utilização comercial. O fabricante não se responsabiliza por danos causados pela utilização não conforme com os fins previstos ou operação incorreta.

### Material fornecido/Acessório

Desembale o aparelho e verifique o material fornecido.



contemplado no material fornecido



não incluído

Eliminar o material de embalagem adequadamente.

- Carregador
- Tradução do manual original

### A bateria não está incluída.

### Vista geral

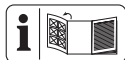

As figuras do aparelho encontram-se no desdobrável dianteiro e traseiro.

1 Carregador

2 Compartimento de carga

- 3 Indicação de controle
- 4 60%-Botão
- 5 ECO-Botão
- 6 Indicação "Emparelhado"
- 7 Bateria
- 8 Desbloqueio da bateria
- 9 Botão (Indicação de estado de carga)
- 10 Indicação de estado de carga

### Dados técnicos

#### Carregador a bateria Smart ... Smart PLGS 2012 A1

Tensão nominal $U$ .....	220-240 V~, 50-60 Hz
Potência nominal de entrada $P$ .....	300 W
Classe de proteção .....	II (isolamento duplo)
Proteção do aparelho .....	T6.3A
Tensão de saída .....	20 V =
Corrente de saída .....	12,0 A
Potência de saída .....	240 W
Frequência $f$ .....	2400-2483,5 MHz
potência emitida .....	$\leq 20$ dBm

### Tempo de carregamento

Recomendamos que utilize este carregador apenas para carregar as seguintes baterias: P*AP* 20 B1, P*AP* 20 B3, P*AP* 202 A1, P*AP* 204 A1, S*mart* P*APS* 204 A1, S*mart* P*APS* 208 A1, S*mart* P*APS* 2012 A1, P*APP* 204 A1, P*APP* 208 A1

O tempo de carregamento é influenciado, entre outros, pelos fatores como a temperatura do ambiente e da bateria, bem como da tensão de rede existente e pode, por isso, divergir dos valores indicados.

→ ver Fig. A

## Indicações de segurança



**ATENÇÃO!** Antes da utilização de aparelhos elétricos, respeitar medidas de segurança fundamentais para proteção contra choque elétrico, perigo de ferimentos e de incêndio.

Este aparelho pode ser utilizado por crianças com idade igual ou superior a 8 anos, bem como por pessoas com capacidades físicas, sensoriais ou mentais reduzidas ou com falta de experiência e conhecimento, se tiverem sido instruídas para o efeito ou estejam a ser supervisionadas com respeito à utilização segura do aparelho e compreenderem os riscos daí resultantes. As crianças não devem brincar com o aparelho. A limpeza e manutenção realizada pelo utilizador não podem ser executadas por crianças sem supervisão.

**⚠ ATENÇÃO!** Lesões e danos materiais resultantes do manuseamento indevido da bateria. Respeite as in-

struções de segurança e as indicações relativas ao carregamento e à utilização correta, incluídas no manual de instruções da sua bateria e do seu carregador da série **X 20 V TEAM**. Para uma descrição detalhada do processo de carregamento e mais informações, consulte o manual de instruções em separado.

## Significado das indicações de segurança

**▲ PERIGO!** Se não cumprir esta indicação de segurança, ocorre um acidente. A consequência são ferimentos físicos graves ou morte.

**▲ ATENÇÃO!** Se não cumprir esta indicação de segurança, pode ocorrer um acidente. A consequência podem ser ferimentos físicos graves ou a morte.

**▲ CUIDADO!** Se não cumprir esta indicação de segurança, ocorre um acidente. A consequência podem ser ferimentos físicos ligeiros ou médios.

**AVISO!** Se não cumprir esta indicação de segurança, ocorre um acidente. A consequência podem ser os danos materiais.

## Pictogramas e símbolos

### Símbolos no carregador



O aparelho é parte integrante da série **X 20 V TEAM** e pode ser operado com baterias da série **X 20 V TEAM**. As baterias da série **X 20 V TEAM** podem ser carregadas exclusivamente com carregadores da série **X 20 V TEAM**.



Atenção!



Leia as instruções de utilização antes do carregamento. Familiarize-se com os comandos e a utilização correta do aparelho.



Os aparelhos elétricos não devem ser eliminados no lixo doméstico.



O carregador é adequado apenas para uso em ambientes internos.



T6.3A/250V



Proteção do aparelho



Classe de proteção II (isolamento duplo)



Tempo de carregamento (mín.)



Tempo de carregamento ECO



Tempo de carregamento rápido



A marca e o logotipo Bluetooth® são marcas registadas de propriedade da Bluetooth SIG, Inc. e qualquer utilização de tais marcas pela Grizzly Tools GmbH & Co. KG é feita sob licença. Outras marcas comerciais e nomes de marcas pertencem a seus respetivos proprietários.



LEDs de controlo no carregador

BATTERY(Ah)	2.0	4.0	8.0	12.0
TIME(Min)	120 ⚡ 35	240 ⚡ 42	480 ⚡ 48	720 ⚡ 90

Tempo de carregamento

## Pictogramas no manual de instruções

- 1 Passo a passo
- 2 Instrução de manuseamento



Verificar o estado de carga da bateria



Carregar a bateria



Pressionar



Deixar arrefecer a bateria aquecida antes de a carregar



Tempo de carregamento (mín.)



Tempo de carregamento ECO



Tempo de carregamento rápido



Indicação de controlo pisca



Sobret temperatura



Bateria defeituosa



Ativar Bluetooth®



Ativar o Wi-Fi



Pressionar os botões em simultâneo



Duração da ação



Não utilizar soluções de limpeza nem solventes



Nunca limpe o aparelho com jato de água



Limpe o aparelho com um pano seco



Armazenar o aparelho limpo, protegido do pó e do gelo



Armazenar num local seco



Armazenar fora do alcance das crianças



Retirar a bateria do aparelho antes de o armazenar por um período prolongado

## Funcionamento seguro de carregadores de bateria

- Este produto pode ser utilizado por crianças com idade igual ou superior a 8 anos, bem como por pessoas com capacidades físicas, sensoriais ou mentais reduzidas ou

com falta de experiência e conhecimento, se tiverem sido instruídas para o efeito ou estejam a ser supervisionadas com respeito à utilização segura do aparelho e compreenderem os riscos daí resultantes.

As crianças não devem brincar com o aparelho.

A limpeza e manutenção realizada pelo utilizador não podem ser executadas por crianças sem supervisão.

- **Utilize este carregador exclusivamente para carregamento de baterias da série X 20 V TEAM.** O carregamento de outras baterias pode provocar ferimentos ou constituir perigo de incêndio ou explosão.
- **Antes de cada utilização, verifique o carregador, o cabo e a ficha e deixe que estes sejam reparados por pessoal qualificado e apenas com peças sobressalentes originais. Não utilize um carregador com defeito nem o abra você mesmo.**

Deste modo, assegura a segurança do aparelho.

- Certifique-se de que a tensão e a frequência da rede coincide com as informações na placa de especificações. A adaptação às diferentes frequências de rede é feita automaticamente.
- **Mantenha o carregador limpo e longe da humidade e da chuva. Nunca utilize o carregador no exterior.** Com poluição e penetração de água aumenta o risco de um choque elétrico.
- **Evite danos mecânicos no carregador.** Estes podem conduzir a curto-circuitos internos.
- **O carregador não deve ser utilizado nas imediações de superfícies inflamáveis (p. ex. papel, têxteis).** Existe um risco de incêndio devido ao aquecimento que ocorre durante o carregamento.
- Se o cabo de ligação de rede deste aparelho estiver danificado, deve ser substituído pelo fabricante ou

seu representante, para evitar riscos de segurança. Entre em contato com o centro de assistência técnica.

- Desligue a ficha de alimentação, quando a bateria estiver totalmente carregada, e desconecte a bateria do carregador.
- Não carregue baterias não recarregáveis no carregador.
- **Carregue a sua bateria apenas em espaços fechados, visto que o carregador apenas é apropriado para utilização interior. Perigo devido a choque elétrico.**
- **Para reduzir o risco de choque elétrico, puxe a ficha do carregador da tomada antes de realizar a sua limpeza.**
- **Deixe arrefecer uma bateria aquecida antes de a carregar.**
- **Utilize apenas acessórios recomendados pela PARKSIDE.** Acessórios inadequados podem causar choques elétricos ou incêndio.

## Preparação

### Indicações relativamente a baterias

- Desligue o aparelho e retire a bateria antes de iniciar quaisquer trabalhos no aparelho.
- A bateria só atinge a sua capacidade máxima depois de vários carregamentos.
- Carregue a bateria antes da primeira utilização.

### Verificar o estado de carga da bateria

→ ver Fig. A



cor	Significado
verde	Bateria carregada
laranja	Bateria parcialmente carregada
vermelho	A bateria deve ser carregada

## Operação

### Indicação de controlo

→ ver Fig. B

### Modo de carregamento

-  Carregamento em **modo de carregamento rápido** (predefinido).
-  Carregamento em **modo de carregamento rápido ECO**: Prima o botão Eco (5). Carregamento com corrente de carga reduzida para uma maior vida útil da bateria.
- **Armazenar/durante o inverno:**  
Premir botão 60% (4) (carregamento de manutenção).

### Carregar a bateria

**AVISO!** Perigo de ferimentos causados por choque elétrico. Carregue a bateria apenas em ambientes interiores secos. A superfície exterior da bateria deve estar seca e limpa antes de ligar o carregador.

Não exponha a bateria a radiação solar direta por um período prolongado ou a temperaturas > 50 °C. Evite, em particular, a colocação sobre aquecedores ou a sua colocação em veículos estacionados ao sol.

→ ver Fig. A

# Aplicação PARKSIDE



Através do QR-Code apresentado acede à App Store ou ao Google Play. Na descrição da aplicação, encontra informações detalhadas sobre as funções da aplicação PARKSIDE e pode descarregá-la.

## Requisitos para a utilização da aplicação PARKSIDE

Com a aplicação PARKSIDE pode monitorizar o aparelho e controlar determinadas funções.

As atualizações da aplicação e o firmware podem modificar as diferentes funções.

### Requisitos

→ ver Fig. C

### Ativar/desativar o BLUETOOTH® no aparelho

→ ver Fig. C

## Emparelhar o aparelho com a aplicação PARKSIDE

1. Abra a aplicação PARKSIDE.
2. **As suas ferramentas**.
3. Selecione em cima, lado direito **+**.
4. Siga as instruções da aplicação. A aplicação procura aparelhos disponíveis nas imediações.
5. Selecione o aparelho.
6. Quando o aparelho estiver emparelhado, a indicação «Emparelhado» (6) permanece continuamente acesa.
7. O aparelho é agora exibido em **As suas ferramentas** e pode ser selecionada.

Na próxima ligação do aparelho, este é reconhecido automaticamente pela aplicação PARKSIDE.

## Indicações

- Caso já tenha emparelhado o aparelho com a App PARKSIDE e prima de novo e simultaneamente os botões ECO (5) e 60% (4) durante 5 segundos, o aparelho assume o modo emparelhamento, sendo necessário ligar novamente o aparelho. Só depois o aparelho volta a constar em nos seus aparelhos emparelhados, podendo ser selecionado.

Em caso de problemas ou dúvidas, seleccione

## Monitorizar e controlar o aparelho

1. **As suas ferramentas**.
2. Selecione o aparelho na lista. É apresentada a página de resumo do aparelho.
3. Selecione a regulação desejada na página de resumo.

## Indicação de proteção dos dados

Tenha em consideração que o apagamento dos dados dos aparelhos antigos a reciclar é da responsabilidade do utilizador final.

## Remover o aparelho da aplicação

Se um aparelho for removido da aplicação, os dados associados também são eliminados.

1. **As suas ferramentas**.
2. Deslize o cartão do aparelho da direita para a esquerda.
3. Confirme a caixa de diálogo.

## Política de privacidade

ver Página Mais; Parágrafo Legal, Política de privacidade

## Limpeza

→ ver Fig. D

## Armazenamento

→ ver Fig. E

## Fixação de parede do carregador (opcional)

**⚠ ATENÇÃO!** Eventuais danos corporais ou materiais durante a perfuração. **Utilize detetores adequados para determinar se existem linhas de alimentação ocultas ou contacte a empresa de serviços local para efetuar a assistência.** O contacto com fios elétricos pode causar incêndio e choque elétrico. Danificar as linhas de gás pode causar uma explosão. A rutura de tubos de água causa danos materiais.

→ ver Fig. F

## Eliminação/proteção do ambiente

Retire a bateria do aparelho e coloque o aparelho, a bateria, os acessórios e a embalagem no ecoponto respetivo. O aparelho, os acessórios e a embalagem devem ser entregues no ecoponto respetivo.



Os aparelhos elétricos não devem ser eliminados no lixo doméstico.

O símbolo do contêiner de lixo barrado com uma cruz significa que este produto não deve ser eliminado como resíduo municipal não selecionado no fim da sua vida útil.

### Diretiva 2012/19/UE relativa a Resíduos de Equipamentos Elétricos e Eletrónicos:

Os consumidores são legalmente obrigados a entregar os seus equipamentos elétricos e eletrónicos em fim de vida para que seja feita uma reciclagem sustentável dos mesmos. Desta forma é garantida uma reciclagem sustentável do ponto de vista ambiental e de economia dos recursos. Dependendo da implementação no direito nacional podem existir as seguintes opções:

- a entrega num ponto de venda,
- a entrega num ecoponto oficial,
- a devolução ao fabricante ou distribuidor.

Estas premissas não se aplicam a acessórios e meios auxiliares sem componentes elétricos.

## Eliminar as baterias de forma ambientalmente correta



Não coloque a bateria no lixo doméstico, no lume (perigo de explosão) ou em água. As baterias danificadas podem causar danos ao meio ambiente e à sua saúde ao libertarem vapores ou líquidos nocivos.

Tem a obrigação de eliminar as baterias danificadas ou gastas de forma ambientalmente correta.

- Não abra as baterias e evite danos mecânicos. Existe o risco de um curto-circuito e podem sair vapores que irritam o trato respiratório.
- Por motivos de segurança, as baterias devem ser descarregadas antes de serem eliminadas.
- Cole os polos, para evitar a ocorrência de curto-circuitos.
- Entregue as baterias no estabelecimento comercial ou em pontos de recolha adequados.
- **Baterias danificadas**  
As baterias com danos exteriores devem ser manuseadas com especial cuidado!
  - Não deve tocar em baterias danificadas com as mãos.
  - Caso não consiga colar os polos, deve colocar as baterias individualmente em sacos de plástico.
  - Coloque as baterias danificadas num recipiente não combustível, com fecho, que possa ser cheio de areia.
  - Entregue as baterias danificadas num ponto de recolha que tenha pessoal especializado para o efeito.

## Assistência

### Garantia

Cara cliente, caro cliente,  
Recebe 5 anos de garantia a partir da data de compra. Em caso de danos no produto, pode fazer valer os seus direitos legais junto da entidade vendedora. Estes direitos legais que lhe assistem não são, de forma alguma, restringidos pela nossa garantia.

### Condições de garantia

O período de garantia começa a ser contabilizado à data de aquisição. Por favor, guarde o talão de compra original. Ele

serve de comprovativo da compra. Se, no período de cinco anos após a data de compra, o produto apresentar deficiências de material ou de fabrico, o produto será reparado ou substituído, de acordo com os nossos critérios, gratuitamente. Este serviço de garantia requer que, no prazo de cinco anos, o produto defeituoso e o comprovativo de compra (talão de compra) sejam apresentados juntamente com uma descrição, por escrito, dos defeitos em questão e de quando surgiram. Se o defeito estiver coberto pela nossa garantia, recebe o produto reparado ou um produto novo. A reparação ou substituição do produto não significa que a contagem do período de garantia recomece.

### **Duração da garantia e reclamações ao abrigo da garantia**

O período de garantia não é prolongado pela cobertura da garantia. O mesmo se aplica a peças substituídas e reparadas. Os danos e defeitos eventualmente já existentes aquando da compra devem ser notificados de imediato após a desembalagem do produto. Uma vez decorrido o período de garantia, todas as reparações têm um custo.

### **Âmbito da garantia**

O produto foi produzido de acordo com normas de qualidade bastante rigorosas e devidamente testado antes do fornecimento.

A garantia cobre defeitos de material ou de fabrico. A garantia não cobre peças do produto que estejam sujeitas a desgaste normal, devendo estas ser consideradas como peças de desgaste ou danos em peças quebráveis.

A garantia expira se o produto estiver danificado, ou tiver sido utilizado indevidamente, ou não tenha sido alvo de trabalhos de manutenção. O mesmo se aplica a danos causados por água, geada, raios, incêndio ou transporte incorreto. Para uma utilização correta do produto devem ser rigorosamente cumpridas todas as instruções constantes do manual de instruções. As finalidades ou manipulações desaconselhadas no manual de instruções devem ser evitadas a todo o custo.

O produto destina-se exclusivamente à utilização privada e não à utilização comercial. Em caso de uso indevido ou abusivo, aplicação de força ou em caso de intervenções de livre iniciativa, não autorizadas pelo centro de assistência, a garantia expira.

### **Procedimento em caso de reclamação ao abrigo da garantia**

Para garantir um rápido processamento do seu pedido, siga as seguintes indicações:

- Em caso de contacto, mantenha o seu talão de compra e a referência do artigo à mão (IAN 540712\_2510) como comprovativo de compra.
- A referência do artigo consta da placa de características do produto, de uma gravura no produto, da folha de rosto o manual de instruções (em baixo, lado esquerdo) ou do autocolante na parte posterior ou inferior do produto.
- Em caso de ocorrência de falhas de funcionamento ou outros defeitos, contacte em primeiro lugar o departamento de assistência técnica **por telefone** ou através do nosso **formulário de contacto**, que encontra na [parkside-diy.com](http://parkside-diy.com) categoria **Apoio ao Cliente**.
- Um produto considerado defeituoso pode, após marcação com a nossa assistência técnica, ser devolvido em conjunto com o comprovativo de compra (talão de compra) e indicação, por escrito, do defeito e data de ocorrência. O envio é livre de portes e deve ser efetuado para a nossa morada de assistência técnica. Para evitar problemas de receção e custos adicionais, utilize apenas a morada indicada. Certifique-se de que o envio não é de remessa livre, por item de volume, via expresso ou outro tipo de expedição especial. Devolva o produto com todos os acessórios adquiridos e certifique-se de que a embalagem de transporte é segura.

### **Assistência de reparação**

Para reparações, **não abrangidas pela garantia**, queira dirigir-se ao centro de assistência. Pode obter um orçamento.

- Apenas processar aparelhos que tenham sido suficientemente embalados e franqueados.
- **Indicação:** Não serão aceites aparelhos enviados sem franquia, ou envios, volumosos, enviados por correio expresso ou fretes especiais.
- Eliminamos gratuitamente os seus aparelhos devolvidos e defeituosos.
- Eliminamos gratuitamente os seus aparelhos devolvidos e defeituosos.

## Service-Center



### Assistência Portugal

Tel.: 800 849 131

Formulário de contacto em

[parkside-diy.com](http://parkside-diy.com)

IAN 540712\_2510

## Importador

Tenha presente que a morada seguinte não é a morada da assistência técnica. Comece por contactar o centro de assistência técnica acima indicado.

Grizzly Tools GmbH & Co. KG

Stockstädter Str. 20

63762 Großostheim

ALEMANHA

[www.grizzlytools.de](http://www.grizzlytools.de)

## Peças sobresselentes e acessórios

Para mais informação sobre peças sobresselentes e acessórios, consultar [www.grizzlytools.shop](http://www.grizzlytools.shop). Se ocorrerem problemas durante o seu processo de encomenda, contacte-nos por favor através da nossa loja online. Caso tenha mais dúvidas, consulte o Service-Center, Pág. 84

## Tradução do original da declaração de conformidade UE

Produto: **Carregador a bateria Smart**

Modelo: **Smart PLGS 2012 A1**

Número da série: 000001 - 059600

O objeto da declaração acima descrito está em conformidade com a legislação de harmonização da União aplicável:

**2014/35/EU • 2011/65/EU & (EU) 2015/863 • 2014/53/EU**

O objecto da declaração acima mencionada está em conformidade com a Directiva 2011/65/EU do Parlamento Europeu e do Conselho, de 8 de Junho de 2011, relativa à restrição do uso de determinadas substâncias perigosas em equipamentos eléctricos e electrónicos.

Para assegurar a conformidade, foram aplicadas as seguintes normas harmonizadas e normas e regulamentos nacionais:

**EN 60335-1:2012/A16:2023 • EN 60335-2-29:2021/A11:2024**

**EN IEC 63000:2018 • EN 62233:2008 •**

**EN IEC 55014-1:2021 • EN IEC 55014-2:2021**

**EN IEC 61000-3-2:2019/A2:2024 • EN 61000-3-3:2013/A2:2021 •**

**EN 50665:2017 • EN 62311:2008 • EN 301 489-1 V2.2.3:2019 •**

**EN 301 489-17 V3.3.1:2024 •**

**EN 300 328 V2.2.2:2019 • EN 50663:2017**

Esta declaração de conformidade é emitida sob a exclusiva responsabilidade do fabricante:



Grizzly Tools GmbH & Co. KG

Stockstädter Str. 20

63762 Großostheim

ALEMANHA

06.03.2026

Christian Frank

Mandatário para documentação

# Obsah

Úvod.....	85
Použití dle určení.....	85
Rozsah dodávky/Příslušenství.....	85
Přehled.....	85
Technické údaje.....	86
<b>Bezpečnostní pokyny.....</b>	<b>86</b>
Význam bezpečnostních pokynů.....	87
Piktogramy a symboly.....	87
Piktogramy v návodu k obsluze.....	88
Bezpečný provoz nabíječek akumulátorů.....	89
<b>Příprava.....</b>	<b>91</b>
Upozornění k akumulátorům.....	91
Kontrola stavu nabití akumulátoru.....	91
<b>Provoz.....</b>	<b>91</b>
kontrolní indikace.....	91
Režimy nabíjení.....	91
Nabití akumulátoru.....	91
<b>Aplikace Parkside.....</b>	<b>91</b>
Předpoklady k používání aplikace PARKSIDE.....	91
Aktivace/deaktivace Bluetooth® na přístroji.....	92
Navázání spojení přístroje s aplikací Parkside.....	92
Monitorování a ovládání přístroje.....	92
Upozornění k ochraně údajů.....	92
<b>Čištění.....</b>	<b>92</b>
<b>Skladování.....</b>	<b>92</b>
Upevnění nabíječky na stěnu (volitelně).....	92
<b>Likvidace/ochrana životního prostředí.....</b>	<b>92</b>
Akumulátory zlikvidujte ekologickým způsobem.....	93
<b>Servis.....</b>	<b>93</b>
Záruka.....	93
Opravná služba.....	94
Service-Center.....	94
Dovozce.....	94
<b>Náhradní díly a příslušenství.....</b>	<b>95</b>
<b>Překlad původního EU prohlášení o shodě.....</b>	<b>95</b>

# Úvod



Návod k obsluze je součástí tohoto výrobku. Před použitím výrobku se seznámte se všemi provozními a bezpečnostními pokyny. Návod k obsluze dobře uschovejte na vhodném místě a při předání výrobku třetím osobám jim odevzdejte také veškeré podklady.

## Použití dle určení

Přístroj je určen výhradně pro následující použití:

- Nabíjení akumulátorů série **X 20 V TEAM**

Provoz výhradně v suchých místnostech.

Jakékoliv jiné použití, které není v tomto návodu k obsluze výslovně povoleno, může vést k poškození přístroje a pro uživatele představovat vážné nebezpečí. Obsluha nebo uživatel zařízení nese zodpovědnost za nehody či škody na jiných osobách nebo jejich majetku. Přístroj je určen pro použití domácími kutily. Není určen pro trvalé komerční využívání. V případě komerčního použití záruka zaniká. Výrobce neručí za škody způsobené nesprávným použitím nebo nesprávnou obsluhou.

## Rozsah dodávky/Příslušenství

Vybalte přístroj a zkontrolujte rozsah dodávky.



součástí dodávky jsou tyto položky



Není součástí dodávky

Obalový materiál zlikvidujte správně dle předpisů.

- nabíječka
- Překlad původního návodu k používání

**Akumulátor není součástí dodávky.**

## Přehled

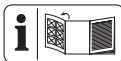

Obrázky přístroje naleznete na přední a zadní výklopné stránce.

- 1 nabíječka
- 2 nabíjecí prohloubenina
- 3 kontrolní indikace
- 4 60%-tlačítko

- 5 ECO-tlačítko
- 6 ukazatel „Spojení navázáno“
- 7 akumulátor
- 8 odblokování akumulátoru
- 9 tlačítko (ukazatel stavu nabití)
- 10 ukazatel stavu nabití

### Technické údaje

#### Smart nabíječka ..... Smart PLGS 2012 A1

Jmenovité napětí $U$ .....	220-240 V~, 50-60 Hz
Jmenovitý příkon $P$ .....	300 W
Třída ochrany .....	□ II (dvojitá izolace)
Jištění přístroje .....	T6.3A
Výstupní napětí .....	20 V ---
Výstupní proud .....	12,0 A
Výstupní výkon .....	240 W
Frekvence $f$ .....	2400-2483,5 MHz
vysílací výkon .....	≤ 20 dBm

#### Doby nabíjení

Tuto nabíječku doporučujeme používat pouze k nabíjení následujících akumulátorů: *PAP 20 B1, PAP 20 B3, PAP 202 A1, PAP 204 A1, Smart PAPS 204 A1, Smart PAPS 208 A1, Smart PAPS 2012 A1, PAPP 204 A1, PAPP 208 A1*

Doba nabíjení je mimo jiné ovlivněna faktory, jako je teplota prostředí a akumulátoru a také použitého síťového napětí, a může se proto příp. lišit od uvedených hodnot.

→ viz Obr. A

## Bezpečnostní pokyny



**POZOR!** Při použití elektrických zařízení se v rámci ochrany proti úrazu elektrickým proudem, nebezpečí zranění a požáru musí dodržovat níže uvedená základní bezpečnostní opatření.

Děti od 8 let věku, osoby s omezenými fyzickými, smyslovými či psychickými schopnostmi a také osoby s nedostatečnými zkušenostmi či vědomostmi mohou s tímto přístrojem manipulovat pouze pod dozorem jiné osoby, nebo pokud jim bylo vysvětleno bezpečné používání přístroje a jsou si vědomy případných rizik souvisejících s používáním přístroje. Děti si s přístrojem nesmí hrát. Čištění ani užívatelskou údržbu nesmí provádět děti bez dozoru.

**▲ VAROVÁNÍ!** Zranění osob a hmotné škody v důsledku neodborné manipulace s akumulátorem. Dodržujte bezpečnostní pokyny a po-

kyny k nabíjení a správnému použití, uvedené v návodu k obsluze Vašeho akumulátoru a Vaší nabíječky série **X 20 V TEAM**. Podrobný popis nabíjení a další informace naleznete v tomto samostatném návodu k obsluze.

## Význam bezpečnostních pokynů

**▲ NEBEZPEČÍ!** Pokud tento bezpečnostní pokyn nedodržíte, dojde k nehodě. Důsledkem je vážné zranění nebo smrt.

**▲ VAROVÁNÍ!** Pokud tento bezpečnostní pokyn nedodržíte, dojde případně k nehodě. Mohlo by to mít za následek vážné zranění nebo smrt.

**▲ UPOZORNĚNÍ!** Pokud tento bezpečnostní pokyn nedodržíte, dojde k nehodě. V důsledku může dojít k drobnému nebo středně těžkému ublížení na zdraví.

**OZNÁMENÍ!** Pokud tento bezpečnostní pokyn nedodržíte, dojde k nehodě. V důsledku může dojít k věcnému poškození.

## Piktogramy a symboly Grafické značky na nabíječce



Přístroj je součástí série

**X 20 V TEAM** a lze jej provozovat s akumulátory série **X 20 V TEAM**. Akumulátory série **X 20 V TEAM** se smí nabíjet pouze nabíječkami série **X 20 V TEAM**.



Pozor!



Před nabitím je třeba si přečíst návod k obsluze. Seznamte se s ovládacími prvky a správným používáním přístroje.



Elektrická zařízení nepatří do domácího odpadu.



Nabíječka je vhodná pouze pro použití v místnostech.

**T6.3A/250V**



Jištění přístroje



Třída ochrany II (dvojitá izolace)



Doba nabíjení (min)



Doba nabíjení ECO



Doba nabíjení rychle



Slovní značka a logo Bluetooth® jsou registrované ochranné známky společnosti Bluetooth SIG, Inc. Jakékoli použití těchto značek společností Grizzly Tools GmbH & Co. KG podléhá licenci. Ostatní ochranné známky a názvy značek jsou majetkem příslušných vlastníků.



Kontrolky LED na nabíječe

BATTERY(Ah)	2.0	4.0	8.0	12.0
TIME(Min)	120 ⚡ 35	240 ⚡ 42	480 ⚡ 48	720 ⚡ 90

Doby nabíjení

## Piktogramy v návodu k obsluze

①

Pokyn k postupu

②

po jednotlivých krocích



? Kontrola stavu nabití na akumulátoru



Nabití akumulátoru



Stisknutí



Zahřátý akumulátor nechte před nabíjením vychladnout



Doba nabíjení (min)



Doba nabíjení ECO



Doba nabíjení rychle



kontrolní indikace blikají



Nadměrná teplota



Akumulátor je vadný



Aktivace Bluetooth®



Aktivace WiFi



Tlačítka stiskněte současně



Doba manipulace



Nepoužívejte čisticí prostředky ani rozpouštědla.



Přístroj nikdy neostříkujte vodou



Vyčistěte přístroj suchým hadříkem



Skladujte čistý, chráněný před prachem a proti mrazu



Skladujte v suchu



Skladujte mimo dosah dětí



Před delším uskladněním vyjměte akumulátor z přístroje

## Bezpečný provoz nabíječek akumulátorů

- Děti od 8 let věku, osoby s omezenými fyzickými, smyslovými či psychickými schopnostmi a také osoby s nedostatečnými zkušenostmi či vědomostmi mohou s tímto vý-

robkem manipulovat pouze pod dozorem jiné osoby, nebo pokud jim bylo vysvětleno bezpečné používání přístroje a jsou si vědomy případných rizik souvisejících s používáním přístroje.

S přístrojem si nesmí hrát děti.

Čištění ani uživatelskou údržbu nesmí provádět děti bez dozoru.

- **Tuto nabíječku používejte výhradně k nabíjení akumulátorů série X 20 V TEAM.** Nabíjení jiných akumulátorů může způsobit zranění a nebezpečí požáru a výbuchu.
- **Před každým použitím zkontrolujte nabíječku, kabel a zástrčku a nechte je případně opravit kvalifikovaným personálem s použitím výhradně originálních náhradních dílů. Vadnou nabíječku nepoužívejte a sami ji neotevírejte.** Tím je zajištěno, že přístroj bude i nadále bezpečný.
- Dbejte na to, aby síťové napětí a síťová frekvence odpovídala údajům na typovém štítku. Úprava na různé hodnoty síťové frekvence probíhá automaticky.
- **Nabíječku udržujte v čistém stavu a chraňte ji před vlhkostí a deštěm. Nabíječku nikdy nepoužívejte venku.** Při znečištění a proniknutí vody dovnitř nabíječky se zvyšuje riziko úrazu elektrickým proudem.
- **Zabraňte mechanickému poškození nabíječky.** Poškození mohou vést k vnitřním zkratům.
- **Nabíječka se nesmí provozovat na hořlavém podkladu ani v jeho blízkosti (např. papír, textilie).** Hrozí nebezpečí požáru v důsledku tepla uvolňovaného při nabíjení.
- Dojde-li k poškození síťového přívodu tohoto přístroje, musí jej vyměnit výrobce nebo jeho zákaznická služba či podobně kvalifikovaná osoba, aby se předešlo nebezpečím. Obráťte se na servisní středisko.
- Jakmile je akumulátor plně nabitý, vytáhněte síťovou zástrčku a odpojte nabíječku od akumulátoru.

- V nabíječce nenabíjejte akumulátory, které nejsou dobíjecí.
- **Akumulátory nabíjejte pouze ve vnitřních prostorách, protože nabíječka je určena pouze k tomu. Nebezpečí úrazu elektrickým proudem.**
- **Ke snížení rizika úrazu elektrickým proudem vytáhněte před čištěním nabíječky zástrčku nabíječky ze zásuvky.**
- **Nechte zahřátý akumulátor před nabíjením vychladnout.**
- **Používejte pouze příslušenství doporučené společností PARKSIDE. Kvůli nevhodnému příslušenství může dojít k úrazu elektrickým proudem nebo požáru.**

## Příprava

### Upozornění k akumulátorům

- Před jakoukoliv prací vypněte přístroj a vyjměte akumulátor z přístroje.
- Akumulátor dosáhne svou plnou kapacitu až po několikašobném nabíjení.
- Před prvním použitím akumulátor nabíjте.

### Kontrola stavu nabití akumulátoru

→ viz Obr. A



barva	Význam
zelený	akumulátor je nabitý
oranžový	akumulátor je částečně nabitý
červený	akumulátor je nutné dobít

## Provoz

### kontrolní indikace

→ viz Obr. B

### Režimy nabíjení

-  Nabíjení v režimu **rychlého nabíjení** (přednastaveno).
-  Nabíjení v režimu **ECO**: Stiskněte tlačítko Eco (5). Nabíjení s nízkým nabíjecím proudem pro delší životnost akumulátoru.
- **Skladování/přezimování**: Stiskněte tlačítko 60% (4) (udržovací nabíjení).

### Nabití akumulátoru

**OZNÁMENÍ!** Nebezpečí úrazu elektrickým proudem. Akumulátor nabíjejte pouze v suchých místnostech. Před zapojením nabíječky musí být vnější plochy akumulátoru čisté a suché. Akumulátor nevystavujte po delší dobu přímému slunečnímu záření ani teplotám > 50 °C. Zabraňte zejména odložení na topná tělesa nebo skladování ve vozidlech, která jsou zaparkována na slunci.

→ viz Obr. A

## Aplikace PARKSIDE



Přes zobrazený QR-Code se dostanete k App Store nebo k Google Play. V popisu aplikace naleznete detailní informace k funkcím aplikace PARKSIDE a můžete si aplikaci stáhnout.

### Předpoklady k používání aplikace PARKSIDE

Pomocí aplikace PARKSIDE můžete sledovat přístroj a ovládat určité funkce.

Různé funkce se mohou změnit s aktualizacemi aplikace a firmwaru.





### Podmínky

→ viz Obr. C

### Aktivace/deaktivace BLUETOOTH® na přístroji

→ viz Obr. C

### Navázání spojení přístroje s aplikací PARKSIDE

1. Otevřete aplikaci PARKSIDE.
2.   **Vaše zařízení.**
3. Vyberte vpravo nahoře **+**.
4. Postupujte podle pokynů aplikace. Aplikace vyhledá dostupné přístroje v okolí.
5.  Vyberte přístroj.
6. Když přístroj navázal spojení, svítí ukazatel „Spojení navázáno“ (6).
7. Přístroj je nyní uveden v  **Vaše zařízení** a lze jej vybrat.





Přístroj bude automaticky rozpoznán v aplikaci PARKSIDE během dalších připojení.

### Upozornění

- Pokud jste již přístroj spárovali s aplikací PARKSIDE a znovu na 5 sekund stisknete současně tlačítko ECO (5) a tlačítko 60% (4), přístroj se přepne do režimu spárování a je nutné s ním znovu navázat spojení. Teprve pak bude přístroj znovu uveden v záložce  vašich již propojených přístrojů a lze jej vybrat.

V případě problémů nebo dotazů vyberte .

### Monitorování a ovládání přístroje





1.   **Vaše zařízení.**
2.  Vyberte přístroj ze seznamu. Zobrazí se stránka s přehledem přístroje.
3.  Na stránce s přehledem vyberte požadované nastavení.

### Upozornění k ochraně údajů

Upozorňujeme, že každý koncový uživatel je odpovědný za vymazání dat ze starých zařízení určených k likvidaci.

### Odstranění přístroje z aplikace

Když se přístroj odstraní z aplikace, potom se smažou i příslušná data.

1.   **Vaše zařízení.**
2.  Přejed'te kartou přístroje zprava doleva. 
3. Potvrďte dialogové pole.

### Zásady ochrany osobních údajů

viz Strana  Více; oddíl Právní informace,  Zásady ochrany osobních údajů

### Čištění

→ viz Obr. D

### Skladování

→ viz Obr. E

### Upevnění nabíječky na stěnu (volitelně)

**VAROVÁNÍ!** Zranění osob nebo věcné škody při vrtání. **Používejte vhodné detektory pro určení, zda na místě existuje skryté vedení, případně se obraťte s žádostí o pomoc na místní energetickou společnost.**

Kontakt s elektrickými kabely může mít za následek vznik požáru nebo úraz elektrickým proudem. Poškození vedení plynu může mít za následek výbuch. Porušení vodovodního potrubí způsobí škody na majetku.

→ viz Obr. F

### Likvidace/ochrana životního prostředí

Vyjměte akumulátor z přístroje a přístroj, akumulátor, příslušenství a obal odevzdejte k ekologické recyklaci.

Přístroj, příslušenství a balení zlikvidujte ekologickou recyklací.



Elektrická zařízení nepatří do domácího odpadu.

Symbol přeškrtnuté popelnice na kolečkách znamená, že tento výrobek nesmí být po skončení své životnosti likvidován jako neříděný komunální odpad.

## Směrnice 2012/19/EU o odpadních elektrických a elektronických zařízeních (OEEZ):

Spotřebitelé jsou ze zákona povinni recyklovat elektrická a elektronická zařízení na konci jejich životnosti způsobem šetrným k životnímu prostředí. Tímto způsobem je zajištěna recyklace šetrná k životnímu prostředí a šetrící zdroje. V závislosti na tom, jak je vše implementováno ve vnitrostátním právu, máte následující možnosti:

- vrátit v prodejně,
- odevzdat na oficiálním sběrném místě,
- zaslat zpět výrobci/distributorovi.

Tento stav se netýká příslušenství starých přístrojů a pomocných prostředků bez elektrických součástí.

### Akumulátory zlikvidujte ekologickým způsobem



Akumulátor neodhazujte do domovního odpadu ani do ohně (nebezpečí exploze) či do vody. Poškozené akumulátory mohou při úniku jedovatých výparů či kapalin poškodit životní prostředí a zdraví osob.

Stejně jako u ostatních spotřebičů je povinné zlikvidovat vadné nebo vysloužilé akumulátory ekologickým způsobem.

- Akumulátory neotevírejte a vyhýbejte se mechanickému poškození. Hrozí nebezpečí zkratu, přičemž se mohou uvolňovat výpary dráždivé dýchací cesty.
- Z bezpečnostních důvodů je třeba akumulátory před likvidací vybit.
- Póly přelepte lepicí páskou, aby nedošlo ke zkratu.
- Akumulátory zlikvidujte přes obchod nebo sběrné místo.
- **Poškozené akumulátory**

S akumulátory poškozenými zvenci zacházejte obzvláště opatrně!

- Poškozených akumulátorů se nedotýkejte holými rukama.
- Pokud póly nemůžete přelepit lepicí páskou, vložte akumulátory jednotlivě do plastového sáčku.
- Poškozené akumulátory vložte jednotlivě do nehořlavé, uzavíratelné nádoby, kterou lze ještě naplnit pískem.
- Poškozené akumulátory odevzdejte do sběrného místa s odborným personálem.

## Servis

### Záruka

Vážení zákazníci,  
na tento výrobek získáváte záruku 5 let od data zakoupení. V případě závad na tomto výrobku máte nárok na zákonná práva vůči prodejci tohoto výrobku. Tato zákonná práva nejsou omezena níže uvedenou zárukou.

### Záruční podmínky

Záruční doba začíná datem nákupu. Dobře uschovejte originální pokladní doklad. Tento doklad je potřebný jako doklad o koupi. Dojde-li k vadě materiálu nebo výrobní vadě během pěti let od data nákupu tohoto výrobku, opravíme nebo vyměníme Vám výrobek podle našeho uvážení zdarma. Toto záruční plnění vyžaduje, aby vadný výrobek a doklad o koupi (pokladní doklad) byly předloženy během pětileté lhůty a bylo stručně písemně popsáno, o jakou závadu se jedná a kdy k ní došlo.

Pokud je vada kryta naší zárukou, obdržíte zpět opravený nebo nový výrobek. S opravou nebo výměnou výrobku nezačne plynout nová záruční doba.

### Záruční doba a zákonné nároky z vad

Záruční doba se záručním plněním neprodlouží. To platí také pro vyměněné a opravené díly. Jakákoli poškození nebo vady, které se již v době nákupu vyskytly, je nutné nahlásit ihned po vybalení. Opravy provedené po uplynutí záruční doby jsou za poplatek.

### Rozsah záruky

Výrobek byl pečlivě vyroben podle přísných směrnic pro jakost a před dodáním pečlivě zkontrolován.

Záruční plnění platí pro vady materiálu nebo výrobní vady. Tato záruka se nevztahuje na díly výrobku, které jsou vystaveny běžnému opotřebení, a lze je proto považovat za opotřebitelné součásti nebo za poškození křehkých částí.

Tato záruka zaniká, pokud je výrobek poškozen, nesprávně používán nebo není udržován. Rovněž na škody způsobené vodou, mrazem, bleskem a ohněm nebo nesprávnou přepravou. Pro správné používání výrobku se musí přesně dodržovat všechny pokyny uvedené v návodu k obsluze. Je nutné se bezpodmínečně vyvarovat použití a jednání, které nejsou v tomto návodu k obsluze doporučovány nebo před nimiž se varuje.

Výrobek je určen pouze pro soukromé použití a není určen ke komerčnímu používání. Záruka zaniká v případě hrubého a nesprávného zacházení, použití násilí a zásahů, které nebyly provedeny naší autorizovanou servisní pobočkou.

### Vyřízení v záručním případě

V zájmu rychlého zpracování Vašeho požadavku postupujte podle následujících pokynů:

- Pro všechny dotazy si připravte doklad o koupi a číslo položky (např. IAN 540712\_2510) jako doklad o nákupu.
- Číslo položky naleznete na typovém štítku na výrobku, na rytině na výrobku, na titulní straně návodu k obsluze (vlevo dole) nebo na nálepce na zadní nebo spodní straně výrobku.
- Pokud se vyskytnou funkční chyby nebo jiné závady, nejprve kontaktujte níže uvedené servisní středisko **telefonicky** nebo použijte náš **kontaktní formulář**, který najdete na stránkách [parkside-diy.com](http://parkside-diy.com) v kategorii **Servis**.
- Po konzultaci s našim servisním střediskem můžete bezplatně zaslat vadný výrobek na adresu služby, kterou jste obdrželi, s přiloženým dokladem o koupi (účtenkou), s uvedením povahy vady a kdy k ní došlo. K zamezení problémů s přijetím a dalším nákladům je bezpodmínečně nutné používat pouze adresu, která Vám byla oznámena. Ujistěte se, že zásilka není zaslaná nevyplaceně, není objemným zbožím, expresem nebo jiným speciálním nákladem. Zašlete výrobek včetně veš-

kerého příslušenství dodaného při nákupu a zajistěte, aby přepravní obal byl dostatečně bezpečný.

### Oprávérenská služba

Pro opravy, **kteře nepodléhají záruce**, se obraťte na servisní středisko. Tam Vám rádi poskytneme odhad nákladů.

- Můžeme přijímat pouze přístroje, které byly při zaslání dostatečně zabaleny a frankovány.

**Upozornění:** Zašlete Váš přístroj vyčištěný a s odkazem na záadu na adresu uvedenou v servisním středisku.

- Nepřijmou se přístroje zaslané neoprávněně, přístroje zaslané jako objemné zboží nebo expres zaslané přístroje nebo přístroje odeslané jinou speciální dopravou.
- Vaše odeslané vadné přístroje zlikvidujeme bezplatně.

### Service-Center



**Servis Česko**

Tel.: 8000 23611

Kontaktní formulář na  
[parkside-diy.com](http://parkside-diy.com)

**IAN 540712\_2510**

### Dovozce

Upozorňujeme, že následující adresa není servisní adresou. Nejprve kontaktujte výše uvedené servisní středisko.

Grizzly Tools GmbH & Co. KG

Stockstädter Str. 20

63762 Großostheim

NĚMECKO

[www.grizzlytools.de](http://www.grizzlytools.de)

## Náhradní díly a příslušenství

Náhradní díly a příslušenství jsou k dostání na webových stránkách [www.grizzlytools.shop](http://www.grizzlytools.shop). Pokud máte problémy při objednání, kontaktujte nás prostřednictvím našeho online obchodu. V případě dalších dotazů se obraťte na: Service-Center, str. 94

## Překlad původního EU prohlášení o shodě

Výrobek: **Smart nabíječka**

Model: **Smart PLGS 2012 A1**

Sériové číslo: 000001 - 059600

Výše popsaný předmět prohlášení je ve shodě s příslušnými harmonizačními právními předpisy Unie:

**2014/35/EU • 2011/65/EU & (EU) 2015/863 • 2014/53/EU**

Výše popsaný předmět prohlášení je ve shodě se směrnicí Evropského parlamentu a Rady 2011/65/EU ze dne 8. června 2011 o omezení používání některých nebezpečných látek v elektrických a elektronických zařízeních.

Pro zajištění shody byly použity následující harmonizované normy a národní normy a předpisy:

**EN 60335-1:2012/A16:2023 • EN 60335-2-29:2021/A11:2024**  
**EN IEC 63000:2018 • EN 62233:2008 •**  
**EN IEC 55014-1:2021 • EN IEC 55014-2:2021**  
**EN IEC 61000-3-2:2019/A2:2024 • EN 61000-3-3:2013/A2:2021 •**  
**EN 50665:2017 • EN 62311:2008 • EN 301 489-1 V2.2.3:2019 •**  
**EN 301 489-17 V3.3.1:2024 •**  
**EN 300 328 V2.2.2:2019 • EN 50663:2017**

Toto prohlášení o shodě vydal na vlastní odpovědnost výrobce:



Grizzly Tools GmbH & Co. KG  
Stockstädter Str. 20  
63762 Grobostheim  
NĚMECKO  
06.03.2026

Christian Frank

Zplnomocněný zástupce dokumentace

## Obsah

Úvod.....	96
Používanie na určený účel.....	96
Rozsah dodávky/Príslušenstvo.....	96
Prehľad.....	96
Technické údaje.....	97
<b>Bezpečnostné pokyny.....</b>	<b>97</b>
Význam bezpečnostných pokynov.....	98
Piktogramy a symboly.....	98
Piktogramy v návode na obsluhu.....	99
Bezpečná prevádzka nabíjačiek akumulátorov.....	100
<b>Príprava.....</b>	<b>102</b>
Upozornenia k akumulátorom.....	102
Kontrola stavu nabitia akumulátora.....	102
<b>Prevádzka.....</b>	<b>102</b>
Kontrolka.....	102
režim nabíjania.....	102
Nabíjanie akumulátora.....	102
<b>Aplikácia Parkside.....</b>	<b>102</b>
Predpoklady na používanie aplikácie Parkside.....	102
Aktivácia/deaktivácia Bluetooth® na prístroji.....	103
Pripojenie prístroja k aplikácii Parkside.....	103
Kontrola a ovládanie prístroja.....	103
Upozornenie týkajúce sa ochrany údajov.....	103
<b>Čistenie.....</b>	<b>103</b>
<b>Skladovanie.....</b>	<b>103</b>
Upevnenie nabíjačky na stenu (voliteľne).....	103
<b>Likvidácia/ochrana životného prostredia.....</b>	<b>103</b>
Akumulátory zlikvidujte ekologicky.....	104
<b>Servis.....</b>	<b>104</b>
Garancia.....	104
Opravný servis.....	105
Service-Center.....	105
Importér.....	105
<b>Náhradné diely a príslušenstvo.....</b>	<b>106</b>
<b>Preklad originálneho vyhlásenia o zhode EÚ.....</b>	<b>106</b>

## Úvod



Návod na obsluhu je súčasťou tohto výrobku. Pred použitím výrobku sa oboznámte so všetkými pokynmi na obsluhu a bezpečnostnými pokynmi. Návod na obsluhu si dobre uschovejte a pri postúpení výrobku tretej osobe odovzdajte tiež všetku dokumentáciu.

### Používanie na určený účel

Prístroj je určený výlučne na nasledujúce použitie:

- Nabíjanie akumulátorov série **X 20 V TEAM**

Prevádzka výlučne v suchých priestoroch.

Každé iné používanie, ktoré nie je v tomto návode na obsluhu výslovne povolené, môže predstavovať vážne nebezpečenstvo pre používateľa a viesť k škodám na prístroji. Obsluhujúca osoba alebo používateľ je zodpovedný za zranenia iných ľudí alebo poškodenia ich majetku. Prístroj je určený na použitie pre domácich majstrov. Nie je koncipovaný na trvalé komerčné nasadenie. Pri komerčnom používaní záruka zaniká. Výrobca neručí za škody, ktoré vzniknú v dôsledku používania v rozpore s určením alebo nesprávnej obsluhy.

### Rozsah dodávky/Príslušenstvo

Vybalte prístroj a skontrolujte rozsah dodávky.



súčasťou dodávky



Nie je súčasťou balenia

Obalový materiál riadne zlikvidujte.

- nabíjačka
- Preklad pôvodného návodu na použitie

**Akumulátor nie je súčasťou dodávky.**

### Prehľad

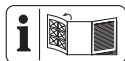

Obrázky prístroja nájdete na prednej a zadnej vyklápacej strane.

- 1 nabíjačka
- 2 Nabíjací slot
- 3 Kontrolka
- 4 60%-tlačidlo

- 5 ECO-tlačidlo
- 6 indikátor „Pripojené“
- 7 akumulátor
- 8 odblokovanie akumulátora
- 9 tlačidlo (indikácia stavu nabitia)
- 10 indikácia stavu nabitia

### Technické údaje

#### Smart nabíjačka akumulátora . Smart PLGS 2012 A1

Menovité napätie $U$ .....	220-240 V~, 50-60 Hz
Menovitý výkon $P$ .....	300 W
Trieda ochrany .....	□ II (dvojitá izolácia)
Poistka prístroja .....	T6.3A
Výstupné napätie .....	20 V ---
Výstupný prúd .....	12,0 A
Výstupný výkon .....	240 W
Frekvencia $f$ .....	2400-2483,5 MHz
odovzdaná sila .....	≤ 20 dBm

#### Časy nabíjania

Túto nabíjačku odporúčame používať len na nabíjanie nasledujúcich batérií: *PAP 20 B1, PAP 20 B3, PAP 202 A1, PAP 204 A1, Smart PAPS 204 A1, Smart PAPS 208 A1, Smart PAPS 2012 A1, PAPP 204 A1, PAPP 208 A1*

Doba nabíjania je okrem iného ovplyvnená faktormi, ako je teplota prostredia a akumulátora a tiež použitého sieťového napätia, a môže sa preto líšiť od uvedených hodnôt.

→ **pozri Obr A**

## Bezpečnostné pokyny



**POZOR!** Pri používaní elektrického prístroja sa musia dodržiavať predpisy ochrany proti zásahu elektrickým prúdom a základné bezpečnostné predpisy prevencie pred úrazmi a predpisy požiarnej ochrany.

Tento prístroj môžu používať deti staršie ako 8 rokov, ako aj osoby so zníženými fyzickými, senzorickými alebo mentálnymi schopnosťami, alebo nedostatkom skúsenosti a vedomostí, ak sú pod dohľadom alebo boli poučené o bezpečnom používaní prístroja a porozumeli súvisiacim nebezpečenstvám. Deti sa nesmú hrať s prístrojom. Čistenie a používateľskú údržbu nesmú vykonávať deti bez dozoru.

**VAROVANIE!** Poškodenia zdravia osôb a vecné škody v dôsledku neodbornej manipulácie s akumulátorom. Dodržiavajte bezpečnostné pokyny a pokyny k nabíjaniu a správne mu používaniu v návode na obsluhu

vášho akumulátora a nabíjačky série **X 20 V TEAM**. Podrobnejší opis k nabíjaniu a ďalšie informácie nájdete v samostatnom návode na obsluhu.

## Význam bezpečnostných pokynov

**▲ NEBEZPEČENSTVO!** Keď tento bezpečnostný pokyn nebudete dodržiavať, nastane úraz. Následkom je ťažké telesné poranenie alebo smrť.

**▲ VAROVANIE!** Keď tento bezpečnostný pokyn nebudete dodržiavať, môže nastať úraz. Následkom je možné telesné poranenie alebo smrť.

**▲ OPATRNE!** Keď tento bezpečnostný pokyn nebudete dodržiavať, nastane úraz. Následkom je možné ľahké alebo stredne ťažké telesné poranenie.

**UPOZORNENIE!** Keď tento bezpečnostný pokyn nebudete dodržiavať, nastane úraz. Následkom sú možné vecné škody.

## Piktogramy a symboly

### Piktogramy na nabíjačke



Prístroj je súčasťou série **X 20 V TEAM** a môže sa prevádzkovať s akumulátormi série **X 20 V TEAM**. Akumulátory série **X 20 V TEAM** sa smú nabíjať iba s nabíjačkami série **X 20 V TEAM**.



Pozor!



Pred nabíjaním si prečítajte návod na obsluhu. Oboznámte sa s ovládacími prvkami a správnym používaním prístroja.



Elektrické prístroje nepatria do domového odpadu.



Nabíjačka je vhodná len na používanie vo vnútorných priestoroch.

T6.3A/250V

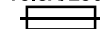

Poistka prístroja



Trieda ochrany II (dvojitá izolácia)



Čas nabíjania (min.)



Čas nabíjania ECO



Čas nabíjania Rýchlo



Bluetooth

Slovné označenie a logá Bluetooth® sú registrované ochranné známky spoločnosti Bluetooth SIG, Inc. Akékoľvek použitie týchto značiek spoločnosťou Grizzly Tools GmbH & Co. KG podlieha licencií. Ostatné ochranné známky a názvy značiek sú majetkom príslušných vlastníkov.



Kontrolné LED diódy na nabíjačke

BATTERY(Ah)	2.0	4.0	8.0	12.0
TIME(Min)	120 ⚡ 35	240 ⚡ 42	480 ⚡ 48	720 ⚡ 90

Časy nabíjania

## Piktogramy v návode na obsluhu

1

Krok za krokom

2

Pokyny k manipulácii



Kontrola stavu nabitia na akumulátore



Nabíjanie akumulátora



Stlačiť



Zohriaty akumulátor nechajte pred nabíjaním vychladnúť



Čas nabíjania (min.)



Čas nabíjania ECO



Čas nabíjania Rýchlo



Kontrolka bliká



Nadmerná teplota



Chybný akumulátor



Aktivácia Bluetooth®



Aktivácia Wi-Fi



Naraz stlačiť tlačidlá



Trvanie kroku



Nepoužívajte žiadne čistiace prostriedky, resp. rozpúšťadlá



Na prístroj nikdy nestriekajte vodu



Prístroj čistite suchou handrou



15-25°C  
Skladujte v čistote, chránené pred prachom a mrazom



Skladujte v suchu



Skladujte mimo dosahu detí



Pred dlhším skladovaním vyberte z prístroja akumulátor

## Bezpečná prevádzka nabíjačiek akumulátorov

- Tento výrobok môžu používať deti staršie ako 8 rokov, ako aj osoby so zníženými fyzickými, senzorickými alebo mentálnymi schopnosťami, alebo nedostatkom skú-

senosti a vedomostí, ak sú pod dohľadom alebo boli poučené o bezpečnom používaní prístroja a porozumeli súvisiacim nebezpečenstvám.

Deti sa s prístrojom nesmú hrať. Čistenie a používateľskú údržbu nesmú vykonávať deti bez dozoru.

- **Nabíjačku používajte výlučne na nabíjanie akumulátorov radu X 20 V TEAM.** Nabíjanie iných akumulátorov môže spôsobiť poranenia a nebezpečenstvo požiaru a výbuchu.
- **Pred každým použitím skontrolujte nabíjačku, kábel a zástrčku a nechajte ich opraviť len kvalifikovaným odborným personálom a len s originálnymi náhradnými dielmi. Chybnú nabíjačku nepoužívajte a sami ju neotvárajte.** Tým sa zabezpečí, že zostane zachovaná bezpečnosť prístroja.
- Dávajte pozor na to, aby sa sieťové napätie a sieťová frekvencia zhodovali s údajmi na typovom štítku. Prispôsobenie rôznym sieťovým frekvenciám je automatické.

- **Nabíjačku udržiavajte čistú a chráňte ju pred vlhkosťou a dažďom. Nabíjačku nikdy nepoužívajte vonku.** Znečistením a vniknutím vody sa zvyšuje nebezpečenstvo zásahu elektrickým prúdom.
- **Zabráňte mechanickým poškodeniam nabíjačky.** Môžu spôsobiť vnútorný elektrický skrat.
- **Nabíjačka sa nesmie používať na horľavých povrchoch alebo v ich blízkosti (napr. papier, textilie).** Hrozí nebezpečenstvo požiaru v dôsledku tepla, ktoré vzniká pri nabíjaní.
- Ak je poškodený sieťový pripojovací kábel, musí ho vymeniť výrobca alebo jeho zástupca, aby sa predišlo ohrozeniu bezpečnosti. Obráťte sa na servisné centrum.
- Keď je akumulátor úplne nabitý, vytiahnite sieťovú zástrčku a akumulátor odpojte od nabíjačky.
- V nabíjačke nenabíjajte nenabíjateľné batérie.
- **Akumulátory nabíjajte iba v interiéri, pretože nabíjačka je**

**určená iba na tento účel. Nebezpečenstvo zásahu elektrickým prúdom.**

- **Aby sa znížilo riziko zásahu elektrickým prúdom, pred čistením vyťahnite zástrčku nabíjačky zo zásuvky.**
- **Zohriaty akumulátor nechajte pred nabíjaním vychladnúť.**
- **Používajte len príslušenstvo, ktoré odporúča spoločnosť PARKSIDE.** Nevhodné príslušenstvo môže spôsobiť úraz elektrickým prúdom alebo požiar.

## Príprava

### Upozornenia k akumulátorom

- Pred akoukoľvek prácou prístroj vypnite a vyberte z neho akumulátor.
- Akumulátor dosiahne svoju plnú kapacitu až po viacnásobnom nabití.
- Akumulátor nabíjajte pred prvým použitím.

### Kontrola stavu nabitia akumulátora

→ pozri Obr A

farba	Význam
zelený	Akumulátor je nabitý
oranžový	Akumulátor je čiastočne nabitý
červený	Akumulátor sa musí nabíj

## Prevádzka

### Kontrolka

→ pozri Obr B

## režim nabíjania

- **Nabíjanie v rýchlom nabíjacom režime** (predvolené nastavenie).
- **Nabíjanie v režime ECO:** Stlačte tlačidlo ECO (5). Nabíjanie s nízkym nabíjacím prúdom pre dlhšiu životnosť akumulátora.
- **Skladovanie/prezimovanie:** Stlačte tlačidlo 60% (4) (udržiavacie nabíjanie).

## Nabíjanie akumulátora

**UPOZORNENIE!** Nebezpečenstvo poranení v dôsledku úrazu elektrickým prúdom. Akumulátor nabíjajte len v suchých priestoroch. Predtým než pripojíte nabíjačku, vonkajšia plocha akumulátora musí byť čistá a suchá.

Akumulátor nikdy nevystavujte dlhší čas priamemu slnečnému žiareniu alebo teplotám > 50 °C. Nekladte ho najmä na radiátory ani ho neskladujte vo vozidlách, ktoré sú zaparkované na slnku.

→ pozri Obr A

## Aplikácia PARKSIDE



Pomocou zobrazeného QR-Code sa dostanete do obchodu App Store alebo Google Play.. V opise aplikácie nájdete detailné informácie o funkciách aplikácie PARKSIDE a môžete si aplikáciu stiahnuť.

### Predpoklady na použitie aplikácie PARKSIDE

Pomocou aplikácie PARKSIDE môžete prístroj kontrolovať a ovládať určité funkcie.

Rozličné funkcie sa môžu meniť s aktualizáciou aplikácie a firmvéru.



## Predpoklady

→ pozri Obr C

## Aktivácia/deaktivácia BLUETOOTH® na prístroji

→ pozri Obr C

## Pripojenie prístroja k aplikácii PARKSIDE

1. Otvorte aplikáciu PARKSIDE.
2.  **Tvoje zariadenia**.
3. Vyberte symbol **+** vpravo hore.
4. Postupujte podľa pokynov aplikácie. Aplikácia vyhľadá v okolí dostupné prístroje.
5.  Vyberte prístroj.
6. Keď je prístroj pripojený, nepretržite svieti indikátor „Pripojené“ (6).
7. Prístroj sa teraz zobrazuje na karte  **Tvoje zariadenia** a je možné zvoliť ho.



Pri ďalšom nadviazaní spojenia sa prístroj automaticky rozpozná v aplikácii PARKSIDE.

## Upozornenia

- Ak ste už prístroj spárovali s aplikáciou PARKSIDE a znova súčasne stlačíte tlačidlo ECO (5) a tlačidlo 60% (4) na 5 sekúnd, prejde prístroj do režimu párovania a musí sa znova pripojiť. Až potom sa prístroj znova objaví na karte  medzi pripojenými prístrojmi a bude možné vybrať ho.

Ak máte akékoľvek problémy alebo otázky, vyberte .

## Kontrola a ovládanie prístroja



1.  **Tvoje zariadenia**.
2.  Vyberte prístroj zo zoznamu. Zobrazí sa stránka s prehľadom prístroja.
3.  Na stránke s prehľadom vyberte požadované nastavenie.

## Upozornenie týkajúce sa ochrany údajov

Pamätajte na to, že za vymazanie údajov v starých spotrebičoch, ktoré sa majú zlikvidovať, je zodpovedný každý koncový používateľ sám.

## Odstráňte prístroj z aplikácie

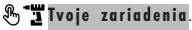
Po odstránení prístroja z aplikácie sa vymažú aj zodpovedajúce údaje.

1.  **Tvoje zariadenia**.
2.  Potiahnite kartu prístroja sprava doľava. 
3. Potvrďte dialógové pole.

## Prehlásenie o ochrane osobných údajov

pozri Strana  Viac; časť Právne informácie,  Prehlásenie o ochrane osobných údajov

## Čistenie

→ pozri Obr D

## Skladovanie

→ pozri Obr E

## Upevnenie nabíjačky na stenu (voliteľne)

**VAROVANIE!** Zranenie osôb alebo hmotné škody pri vírtaní. **Pomocou príslušných detektorov zistíte, či sa na mieste nenachádzajú skryté privodné vedenia, prípadne požiadajte o pomoc miestnu spoločnosť pre technickú infraštruktúru.** Kontakt s elektrickými káblami môže spôsobiť vznik požiaru alebo úraz elektrickým prúdom. Poškodenie plynového potrubia môže viesť k výbuchu. Narušenie vodovodného potrubia môže spôsobiť majetkové škody.

→ pozri Obr F

## Likvidácia/ochrana životného prostredia

Z prístroja vyberte akumulátor a prístroj, akumulátor, príslušenstvo a balenie prineste na ekologické zhodnotenie. Prístroj, príslušenstvo a obal odovzdajte na ekologické opätovné zhodnotenie.



Elektrické prístroje nepatria do domového odpadu.

Symbol přeškrtnutého kontajnera na kolieskach znamená, že tento výrobok sa po skončení jeho životnosti nesmie likvidovať ako netriedený komunálny odpad.

### **Smernica 2012/19/EÚ o odpade z elektrických a elektronických zariadení:**

Spotrebiteľia sú zo zákona povinní elektrické a elektronické zariadenia na konci ich životnosti odovzdať na ekologickú recykláciu. Týmto spôsobom je zabezpečené zhodnotenie šetrné k životnému prostrediu a zdrojom.

V závislosti od národných zákonov, máte tieto možnosti:

- vrátenie na predajnom mieste,
- odovzdanie na oficiálnom zbernom mieste,
- zaslanie späť výrobcovi/distribútorovi.

Netýka sa to dielov príslušenstva a pomocných prostriedkov bez elektrických komponentov, pripojených k starým prístrojom.

### **Akumulátory zlikvidujte ekologicky**



Akumulátor neodhadzujte do domového odpadu, ohňa (nebezpečenstvo výbuchu) alebo vody. Poškodené akumulátory môžu škodiť životnému prostrediu a vášmu zdraviu, keď unikajú jedovaté pary alebo kvapaliny.

Poškodené alebo opotrebované akumulátory musíte zlikvidovať ekologicky.

- Akumulátory neotvárajte a zabráňte ich mechanickému poškodeniu. Existuje nebezpečenstvo skratu a môžu uniknúť výpary, ktoré dráždia dýchacie cesty.
- Z bezpečnostných dôvodov musia byť akumulátory pred likvidáciou vybité.
- Póly prelepte, aby ste predišli skratu.
- Akumulátory odovzdajte v predajni alebo na zbernom mieste.
- **Poškodené akumulátory**

S poškodenými akumulátormi manipulujte mimoriadne opatrne!

- Nedotýkajte sa poškodených akumulátorov holými rukami.
- Ak sa nedajú póly prelepiť, odovzdajte akumulátory jednotlivo v plastovom vrecku.
- Poškodené akumulátory odovzdajte jednotlivo uložené v nehorľavej uzatvárateľnej nádobe, ktorú je ešte možné naplniť pieskom.

- Poškodené akumulátory odovzdajte na zbernom mieste s personálom s odbornou spôsobilosťou.

## **Servis**

### **Garancija**

Vážená zákazníčka, vážený zákazník, Na tento výrobok dostávate záruku 5 rokov od dátumu kúpy. V prípade nedostatkov tohto výrobku vám voči predajcovi výrobku prináležia zákonné práva. Tieto zákonné práva nie sú obmedzené našou zárukou opísanou v nasledujúcej časti.

### **Záručné podmienky**

Záručná doba začína s dátumom kúpy. Originálny pokladničný doklad dobre uschovajte. Tento doklad bude potrebný ako doklad o kúpe. Ak sa v rámci piatich rokov od dátumu kúpy tohto výrobku vyskytne chyba materiálu alebo výroby, výrobok – podľa našej voľby – pre vás bezplatne opravíme alebo vymeníme. Toto poskytnutie záruky predpokladá, že v rámci päťročnej lehoty sa predloží chybný výrobok a doklad o kúpe (pokladničný doklad) a krátko sa písomne opíše, v čom existuje nedostatok a kedy sa vyskytol.

Ak je chyba pokrytá našou zárukou, dostanete späť opravený alebo nový výrobok. S opravou alebo výmenou výrobku nezachádza žiadne nové záručné obdobie.

### **Záručná doba a zákonné nároky na odstránenie nedostatkov**

Záručná doba sa poskytnutím záruky nepredlžuje. To platí aj pre vymenené a opravené diely. Škody a nedostatky existujúce prípadne už pri kúpe sa musia ihneď pri vybavení ohlásiť. Opravy pripadajúce po uplynutí záručnej doby sú s povinnosťou úhrady.

### **Rozsah záruky**

Výrobok bol starostlivo vyrobený podľa prísnych kvalitatívnych smerníc a pred dodávkou bol svedomito skontrolovaný. Poskytnutie záruky platí výlučne na chyby materiálu alebo výroby. Táto záruka sa nevzťahuje na časti výrobku, ktoré sú vystavené normálnemu opotrebeniu a preto je možné na ne prihlásiť ako na rýchlo opotrebitelné diely alebo na poškodenia na rozbitných dieloch.

Táto záruka prepadá, keď je výrobok poškodený, neodborne používaný alebo nebola na ňom vykonávaná údržba. Taktiež na škody spôsobené vodou, mrazom, bleskom a ohňom alebo nesprávnou prepravou. Pre odborné používanie výrobku je

nutné presne dodržiavať všetky pokyny uvedené v návode na obsluhu. Účelom použitia a manipuláciám, od ktorých sa v návode na obsluhu odrádza alebo pred ktorými sa varuje, je možné bezpodmienečne zabrániť.

Výrobok je určený iba na súkromné a nekomerčné použitie. Pri nesprávnej alebo neodbornej manipulácii, aplikácii násilia a pri zásahoch, ktoré neboli uskutočnené našou autorizovanou servisnou pobočkou, záruka zaniká.

### Vybavenie v záručnom prípade

Aby bolo možné zaručiť rýchle vybavenie vašej žiadosti, postupujte podľa nasledujúcich pokynov:

- V prípade akýchkoľvek otázok si pripravte pokladničný doklad a číslo výrobku (IAN 540712\_2510) ako doklad o nákupe.
- Číslo výrobku nájdete na typovom štítku na výrobku, gravúre na výrobku, na titulnej stránke návodu na obsluhu (vľavo dole) alebo na nálepke na zadnej alebo spodnej strane výrobku.
- Ak by sa mali vyskytnúť funkčné chyby alebo iné nedostatky, kontaktujte najprv **telefonicky** alebo použite náš **kontaktný formulár**, ktorý nájdete na [parksidediy.com](http://parksidediy.com) v kategórii **Servis** nasledovne uvedené servisné centrum.
- Výrobok zaznamenaný ako chybný môžete po konzultácii s našim servisným centrom zaslať pre vás s oslobodením od poštovného na vám oznámenú servisnú adresu za pripojenia dokladu o kúpe (pokladničný doklad) a informácie, v čom spočíva nedostatok a kedy sa vyskytol. Aby bolo možné zabrániť problémom s prevzatím a prídavným nákladom, použite bezpodmienečne iba adresu, ktorá sa vám oznámi. Zabezpečte, aby sa odoslanie uskutočnilo bez vyplatenia, ako neskladný tovar,

expresne alebo ako iná zvláštna zásielka. Výrobok pošlite, prosím, vrát. všetkých súčasne dodaných dielov príslušenstva a postarajte sa o dostatočne bezpečné prepravné balenie.

### Opravný servis

Ohľadom opráv, **ktoré nepodliehajú záruke**, sa obráťte na Servisné centrum. Tam dostanete s ochotou predbežný návrh nákladov.

- Môžeme spracovať iba prístroje, ktoré boli zaslané dostatočne zabalené a ofrankované.

**Upozornenie:** Váš prístroj pošlite, prosím, vyčistený a s upozornením na chybu na adresu uvedenú Servisným centrom.

- Prístroje zaslané bez úhrady prepravného, ako aj prístroje, ktoré boli zaslané ako veľkorozmerný náklad, expresom alebo s iným špeciálnym prepravným nebudú prevzaté.
- Vaše zaslané chybné prístroje zlikvidujeme bezplatne.

### Service-Center



**Servis Slovensko**  
Tel.: 0800 003409  
Kontaktný formulár na  
[parksidediy.com](http://parksidediy.com)  
**IAN 540712\_2510**

### Importér

Zohľadnite, prosím, že nasledujúca adresa nie je servisná adresa. Najprv kontaktujte hore uvedené servisné centrum.

Grizzly Tools GmbH & Co. KG  
Stockstädter Str. 20  
63762 Großostheim  
NEMECKO  
[www.grizzlytools.de](http://www.grizzlytools.de)

## Náhradné diely a príslušenstvo

**Náhradné diely a príslušenstvo dostanete na [www.grizzlytools.shop](http://www.grizzlytools.shop).** Ak by sa pri objednávaní vyskytli problémy, kontaktujte nás cez náš internetový obchod. V prípade ďalších otázok sa obráťte na: Service-Center, S. 105

## Preklad originálneho vyhlásenia o zhode EÚ

Výrobok: **Smart nabíjačka akumulátora**

Model: **Smart PLGS 2012 A1**

Sériové číslo: 000001 - 059600

Uvedený predmet vyhlásenia je v zhode s príslušnými harmonizačnými právnymi predpismi Únie:

**2014/35/EU • 2011/65/EU & (EU) 2015/863 • 2014/53/EU**

Vyššie opísaný predmet vyhlásenia je v zhode so smernicou Európskeho parlamentu a Rady 2011/65/EU z 8. júna 2011 o obmedzení používania určitých nebezpečných látok v elektrických a elektronických zariadeniach.

Na zabezpečenie zhody sa použili tieto harmonizované normy a vnútroštátne normy a predpisy:

**EN 60335-1:2012/A16:2023 • EN 60335-2-29:2021/A11:2024**  
**EN IEC 63000:2018 • EN 62233:2008 •**  
**EN IEC 55014-1:2021 • EN IEC 55014-2:2021**  
**EN IEC 61000-3-2:2019/A2:2024 • EN 61000-3-3:2013/A2:2021 •**  
**EN 50665:2017 • EN 62311:2008 • EN 301 489-1 V2.2.3:2019 •**  
**EN 301 489-17 V3.3.1:2024 •**  
**EN 300 328 V2.2.2:2019 • EN 50663:2017**

Toto vyhlásenie o zhode sa vydáva na výhradnú zodpovednosť výrobcu:



Grizzly Tools GmbH & Co. KG  
Stockstädter Str. 20  
63762 Großostheim  
NEMECKO  
06.03.2026

Christian Frank

Splnomocnený zástupca dokumentácie

# Tartalomjegyzék

<b>Bevezető</b> .....	<b>107</b>
Rendeltetésszerű használat.....	107
A csomag tartalma/Tartozékok.....	107
Áttekintés.....	107
Műszaki adatok.....	108
<b>Biztonsági utasítások</b> .....	<b>108</b>
A biztonsági utasítások jelentése.....	109
Piktogramok és szimbólumok.....	109
Szimbólumok a használati útmutatóban.....	110
Akkumulátortöltők biztonságos működtetése.....	111
<b>Előkészítés</b> .....	<b>113</b>
Akkumulátorra vonatkozó tudnivalók.....	113
Akkumulátor töltöttségi szintjének ellenőrzése.....	113
<b>Üzemeltetés</b> .....	<b>113</b>
ellenőrzőlámpa.....	113
Töltési módok.....	113
Akkumulátor feltöltése.....	113
<b>Parkside alkalmazás</b> .....	<b>113</b>
A PARKSIDE alkalmazás használatának feltételei.....	114
Bluetooth® bekapcsolása/kikapcsolása a készüléken.....	114
Készülék csatlakoztatása a Parkside alkalmazáshoz.....	114
Készülék ellenőrzése és vezérlése.....	114
Adatvédelmi információ.....	114
<b>Tisztítás</b> .....	<b>114</b>
<b>Tárolás</b> .....	<b>114</b>
Töltő falra rögzítése (opcionális).....	114
<b>Ártalmatlanítás/Környezetvédelem</b> .....	<b>114</b>
Akkumulátorok környezetbarát módon történő ártalmatlanítása.....	115
<b>JÓTÁLLÁSI TÁJÉKOZTATÓ</b> .....	<b>115</b>
<b>Pótalkatrészek és tartozékok</b> .....	<b>116</b>
<b>Az eredeti EU -megfelelőségi nyilatkozat fordítása</b> .....	<b>116</b>

# Bevezető



A használati útmutató a termék része. A termék használata előtt ismerje meg az összes használati és biztonsági utasítást. Őrizze meg a használati útmutatót és a termék harmadik személynek történő továbbadása esetén adja át a termékhez tartozó valamennyi leírást is.

## Rendeltetésszerű használat

A készülék kizárólag a következő használatra készült:

- Az alábbi termékcsalád akkumulátorainak töltése

### X 20 V TEAM

Kizárólag száraz helyiségekben üzemeltethető.

A készülék minden más, a jelen használati útmutatóban nem kifejezetten engedélyezett használata komoly veszélyt jelenthet a felhasználó számára és kárt okozhat a készülékben.

A készüléket kezelő vagy használó személy felel más személyeknek okozott balesetekért vagy tulajdonukon okozott károkért. A készülék a barkács szektorban történő használatra készült. Nem folyamatos ipari használatra tervezték. Ipari használat esetén a garancia érvényét veszti. A gyártó nem vállal felelősséget a nem rendeltetésszerű használatból vagy helytelen kezeléssel eredő károkért.

## A csomag tartalma/Tartozékok

Csomagolja ki a készüléket és ellenőrizze a csomag tartalmát.



a csomag része



Nem része a csomagnak

Ártalmatlanítsa megfelelően a csomagolóanyagot.

- töltő
- Eredeti használati utasítás fordítása

**Az akkumulátor nem része a csomagnak.**

## Áttekintés

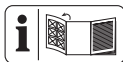

A készülék ábrái az elülső és hátsó kihajtható oldalon találhatóak.

1 töltő

- 2 töltőnyílás
- 3 ellenőrzőlámpa
- 4 60%-gomb
- 5 ECO-gomb
- 6 „Csatlakozva” kijelzés
- 7 akkumulátor
- 8 akkumulátor-kireteszelő
- 9 gomb (töltésszint-kijelző)
- 10 töltésszint-kijelző

### Műszaki adatok

#### Smart akkutöltő ..... Smart PLGS 2012 A1

Névleges feszültség $U$ .....	220-240 V~, 50-60 Hz
Mért felvett teljesítmény $P$ .....	300 W
Védelmi osztály .....	II (kettős szigetelés)
Készülékbiztosíték .....	T6.3A
Kimeneti feszültség .....	20 V ---
Kimeneti áram .....	12,0 A
Kimeneti teljesítmény .....	240 W
Frekvencia $f$ .....	2400-2483,5 MHz
átviteli erő .....	$\leq 20$ dBm

### Töltési idő

Javasoljuk, hogy ezt a töltőkészüléket csak a következő újratölthető akkumulátorok töltésére használja: PAP 20 B1, PAP 20 B3, PAP 202 A1, PAP 204 A1, Smart PAPS 204 A1, Smart PAPS 208 A1, Smart PAPS 2012 A1, PAPP 204 A1, PAPP 208 A1

A töltési időt különböző tényezők befolyásolják, mint például a környezet és az akkumulátor hőmérséklete, valamint a rendelkezésre álló hálózati feszültség, ezért az eltérhet a megadott értékektől.

→ lásd A ábra

## Biztonsági utasítások



**FIGYELEM!** Az elektromos áramütés, a sérülés- és tűzveszély megelőzése érdekében az elektromos készülékek használata során az alábbi alapvető biztonsági intézkedéseket kell betartani.

Ezt a készüléket 8 éves kor feletti gyermekek, valamint csökkent fizikai, érzékszervi vagy szellemi képességű vagy tapasztalattal és tudással nem rendelkező személyek csak felügyelet mellett használhatják, vagy ha felvilágosították őket a készülék biztonságos használatáról és megértették az ebből eredő veszélyeket. Gyermekek nem játszhatnak a készülékkel. A tisztítást és a felhasználói karbantartást nem végezhetik felügyelet nélküli gyermekek.

**▲ FIGYELMEZTETÉS!** Személyi sérülés és anyagi kár az akkumulátor nem megfelelő használata révén. Vegye figyelembe a(z) **X 20 V TEAM**

termékcsaládba tartozó akkumulátor és töltő használati útmutatójában lévő töltésre és helyes használatra vonatkozó biztonsági utasításokat és tudnivalókat. A töltés részletes leírása és további információk ebben a külön használati útmutatóban találhatóak.

## A biztonsági utasítások jelentése

**▲ VESZÉLY!** Baleset történik, ha nem tartja be ezt a biztonsági utasítást. Súlyos testi sérülés vagy halál a következménye.

**▲ FIGYELMEZTETÉS!** Baleset történhet, ha nem tartja be ezt a biztonsági utasítást. Súlyos testi sérülés vagy halál lehet a következménye.

**▲ VIGYÁZAT!** Baleset történik, ha nem tartja be ezt a biztonsági utasítást. Enyhe vagy közepes fokú testi sérülés lehet a következménye.

**MEGJEGYZÉS!** Baleset történik, ha nem tartja be ezt a biztonsági utasítást. Anyagi kár lehet a következménye.

## Piktogramok és szimbólumok

### Az akkutöltőn található képek



A készülék a **X 20 V TEAM** sorozat része és a **X 20 V TEAM** sorozat akkumulátoraival üzemeltethető. A **X 20 V TEAM** sorozat akkumulátora-it csak a **X 20 V TEAM** sorozat töltővel szabad tölteni.



Figyelem!



Töltés előtt olvassa el a használati útmutatót. Ismerje meg a kezelőrészeket és a készülék helyes használatát.



Elektromos készülékek nem tartoznak a háztartási hulladékba.



A töltő csak helyiségekben történő használatra alkalmas.

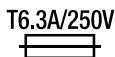

Készülékbiztosíték



Védelmi osztály II (kettős szigetelés)



Töltési idő (p)



Töltési idő ECO



Töltési idő gyors



Bluetooth

A Bluetooth® szövevény és logó a Bluetooth SIG, Inc. bejegyzett áruvédevénye. Ezen áruvédevények Grizzly Tools GmbH und Co. KG által történő bármilyen felhasználása licenz alapján történik. Más védevények és márkanevek a mindenkorit tulajdonos tulajdonát képezik.



Kontrolne LED diode na uređaju za punjenje

BATTERY(Ah)	2.0	4.0	8.0	12.0
TIME(Min)	120 ⚡ 35	240 ⚡ 42	480 ⚡ 48	720 ⚡ 90

Töltési idő

## Szimbólumok a használati útmutatóban

- 1 Lépesről lépésre
- 2 Kezelési útmutató



? Töltöttségi szint ellenőrzése az akkumulátoron



Akkumulátor feltöltése



Nyomja meg



Töltés előtt hagyja lehűlni a felmelegedett akkumulátort



Töltési idő (p)



Töltési idő ECO



Töltési idő gyors



ellenőrzőlámpa villog



Túl magas hőmérséklet



Az akkumulátor meghibásodott



Bluetooth® bekapcsolása



WiFi bekapcsolása



Nyomja meg egyszerre a gombokat



Cselekvés időtartama



Ne használjon tisztító-, ill. oldószereket



Soha ne fröcskölje le a készüléket vízzel



A készülék egy száraz törölkendővel tisztítható meg



Tárolja tisztán, portól védve és fagymentes helyen



Száraz helyen tárolandó



Gyermekektől elzárva kell tárolni



Hosszabb tárolás előtt vegye ki az akkumulátort a készülékből

## Akkumulátortöltők biztonságos működtetése

- Ezt a terméket 8 éven felüli gyermekek, valamint csökkent fizikai, érzékszervi vagy szellemi képességű vagy tapasztalattal és tudással nem rendelkező személyek csak

felügyelet mellett használhatják, vagy ha felvilágosították őket a készülék biztonságos használatáról és megértették az ebből eredő veszélyeket.

Gyermekek nem játszhatnak a készülékkel.

A tisztítást és a felhasználói karbantartást nem végezhetik felügyelet nélküli gyermekek.

- **Ezt a töltőt kizárólag az X 20 V TEAM** termékcsalád akkumulátorainak töltésére használja. Más akkumulátorok töltése sérülést okozhat, valamint tűz- és robbanásveszélyes.
- **Minden használat előtt ellenőrizze a töltőt, a kábelt és a csatlakozódugót és csak képzett szakemberrel, illetve csak eredeti pótalkatrészek használatával javíttassa meg. Ne használjon meghibásodott töltőt és ne nyissa ki saját maga.** Ezzel biztosítható a készülék biztonságos működése.
- Ügyeljen arra, hogy a hálózati feszültség és a hálózati frekvencia megegyezzen a készülék adattáb-

láján feltüntetett értékekkel. A különböző hálózati frekvenciákhoz való alkalmazkodás automatikusan történik.

- **Tartsa a töltőt tisztán, nedvességtől és esőtől távol. Soha ne használja a töltőt a szabadban.** A szennyeződés és a víz behatolása növeli az áramütés kockázatát.
- **Előzze meg a töltő mechanikai sérülését.** Ez belső rövidzárlathoz vezethet.
- **A töltőt nem szabad gyúlékony felületeken (pl. papír, textil) vagy azok közelében üzemeltetni.** A töltés során történő felmelegedés miatt tűzveszély áll fenn.
- Ha megsérül a készülék hálózati csatlakozóvezetéke, akkor azt a veszélyek megelőzése érdekében a gyártónak vagy képviselőjének kell kicserélni. Forduljon a szervizközpontoz.
- Ha az akkumulátor teljesen feltöltődött, akkor húzza ki a hálózati

csatlakozódugót és vegye le az akkumulátort a töltőről.

- Ne töltsön a töltőben nem újratölthető elemeket.
- **Az akkumulátort csak belső helyiségben töltsse, mert a töltőt csak erre tervezték. Áramütés veszélye.**
- **Az áramütés veszélyének csökkentése érdekében tisztítás előtt húzza ki a töltő csatlakozódugóját a csatlakozóaljzatból.**
- **Töltés előtt hagyja lehűlni a felmelegedett akkumulátort.**
- **Csak a PARKSIDE által javasolt kiegészítőket használja. A nem megfelelő kiegészítők áramütést vagy tüzet okozhatnak.**

## Előkészítés

### Akkumulátorra vonatkozó tudnivalók

- Minden munkavégzés előtt kapcsolja ki a készüléket és vegye ki az akkumulátort a készülékből.
- Az akkumulátor csak többszöri töltés után éri el teljes kapacitását.
- Töltsse fel az akkumulátort az első használat előtt.

### Akkumulátor töltöttségi szintjének ellenőrzése

→ lásd A ábra

szín	Jelentés
zöld	akkumulátor feltöltve



szín	Jelentés
narancssárga	akkumulátor részben fel van töltve
piros	az akkumulátor töltése szükséges

## Üzemeltetés

### ellenőrzőlámpa

→ lásd B ábra

### Töltési módok

-  Töltés **gyors töltési módban** (előre beállított).
-  Töltés **ECO üzemmódban**:  
Nyomja meg az ECO gombot (5). Töltés alacsony töltőárammal a hosszabb akkumulátor-élettartam érdekében.
- **Tárolás/Téli tárolás**:  
nyomja meg a 60% gombot (4) (cseptöltés).

### Akkumulátor feltöltése

**MEGJEGYZÉS!** Áramütés okozta sérülésveszély. Az akkumulátort csak száraz helyiségekben töltsse. Az akkumulátor külső felületének tisztának és száraznak kell lenni, mielőtt csatlakoztatja a töltőkészüléket.

Ne hagyja az akkumulátort hosszú ideig a tűző napon vagy > 50 °C hőmérsékleten. Különösen ne tegye fűtőtestre és ne tárolja napon parkoló gépjárműben.

→ lásd A ábra

## PARKSIDE alkalmazás



Az ábrázolt QR-Code segítségével az App Store vagy a Google Play. alkalmazásboltba kerül. Az alkalmazás leírásában részletes információk találhatóak a PARKSIDE alkalmazás funkcióival kapcsolatban és letölthető az alkalmazás.

## A PARKSIDE alkalmazás használatának feltételei

A PARKSIDE alkalmazással felügyelheti a készüléket és bizonyos funkciókat vezérelhet.

A különböző funkciók az alkalmazás és firmware frissítéseivel változhatnak.

### Előfeltételek

→ lásd C ábra

## BLUETOOTH® bekapcsolása/kikapcsolása a készüléken

→ lásd C ábra

## Készülék csatlakoztatása a PARKSIDE alkalmazáshoz

1. Nyissa meg a PARKSIDE alkalmazást.

2.  **Az Ön szerszámai.**

3. Válassza ki az **+** ikont a jobb felső sarokban.

4. Kövesse az alkalmazás utasításait. Az alkalmazás rendelkezésre álló készülékeket keres a közelben.

5.  Válassza ki a készüléket.

6. Ha a készülék csatlakoztatva van, akkor a „Csatlakozva” kijelzés (6) folyamatosan világít.

7. A készülék megjelenik  **Az Ön szerszámai** alatt és kiválasztható.

A következő csatlakozások során a készülék automatikusan felismerésre kerül a PARKSIDE alkalmazásban.

### Tudnivalók

- Ha már párosította a készüléket a PARKSIDE alkalmazással és ismét megnyomja egyszerre az ECO gombot (5) és a 60% gombot (4) 5 másodpercig, a készülék párosítás módba kapcsol és újra csatlakoztatni kell. Csak ekkor jelenik meg a készülék  alatt a csatlakoztatott készülékek között és választható ki.

Probléma vagy kérdés esetén válassza: .

## Készülék ellenőrzése és vezérlése

1.  **Az Ön szerszámai.**

2.  Válassza ki a készüléket a listában. Megjelenik a készülék áttekintő oldala.

3.  Válassza ki a kívánt beállítást az áttekintő oldalon.

## Adatvédelmi információ

Felhívjuk figyelmét, hogy minden végfelhasználó saját maga felelős a megsemmisíteni kívánt régi eszközökön lévő adatok törléséért.

### Készülék eltávolítása az alkalmazásból

Ha egy készüléket eltávolítanak az alkalmazásból, akkor a kapcsolódó adatok is törlődnek.

1.  **Az Ön szerszámai.**

2.  Húzza a készülék kártyáját jobbról balra.



3. Erősítse meg a párbeszédablakot.

### Adatvédelmi szabályzat

lásd Oldal  Bővebben; Jagi dokumentumok rész,  Adatvédelmi szabályzat

## Tisztítás

→ lásd D ábra

## Tárolás

→ lásd E ábra

## Töltő falra rögzítése (opcionális)

**▲ FIGYELMEZTETÉS!** Személyi sérülés vagy anyagi kár a fűrés során. **Használjon erre alkalmas detektort vagy kérje a helyi áramszolgáltató segítségét a rejtett vezetékek felderítéséhez.** Az elektromos kábelek megérintése tüzet és áramütést okozhat. A gázvezetékek megérintése tüzet és áramütést okozhat. A gázvezetékek megérintése tüzet és áramütést okozhat. A vízcsovek sérülése anyagi kárt okozhat.

→ lásd F ábra

## Ártalmatlanítás/Környezetvédelem

Vegye ki az akkumulátort a készülékből és juttassa el a készüléket, az akkumulátort, a tartozékokat és a csomagolást környezetbarát újrahasznosításra.

Gondoskodjon a készülék, a tartozékok és a csomagolás környezetbarát újrahasznosításáról.



Elektromos készülékek nem tartoznak a háztartási hulladékba.

Az áthúzott kerekes kuka szimbóluma azt jelenti, hogy ezt a terméket élettartama végén nem szabad szelektálatlan települési hulladékként ártalmatlanítani.

### Az elektromos és elektronikus berendezések hulladékairól szóló 2012/19/EU irányelv:

A fogyasztókat jogszabály kötelezi arra, hogy az elektromos és elektronikus berendezéseket élettartamuk végén eljuttassák környezetbarát újrahasznosításra. Ilyen módon környezetbarát és erőforrás-kímélő újrahasznosítás biztosítható. A nemzeti jogba való átültetéstől függően a következő lehetőségek állnak rendelkezésre:

- visszaadás egy értékesítő helyen,
- leadás egy hivatalos gyűjtőhelyen,
- visszaküldés a gyártónak/forgalmazónak.

Ez nem érinti a hulladékká vált készülékek tartozékait és elektromos alkatrészek nélküli segédeszközeit.

### Akkumulátorok környezetbarát módon történő ártalmatlanítása



Li-Ion

Ne dobja az akkumulátort a háztartási hulladékba, tűzbe (robbanásveszély) vagy vízbe. A sérült akkumulátorok kárt tehetnek a környezetben és károsak lehetnek az egészségre, ha mérgező gőzök és folyadékok szivárognak ki belőlük.

Ön köteles a meghibásodott vagy elhasznált akkumulátorokat környezetbarát módon ártalmatlanítani.

- Ne nyissa ki az akkumulátorokat és kerülje a mechanikus sérülést. Rövidzárlat veszélye áll fenn és gőzök szivároghatnak ki, amelyek irritálják a légutakat.
- Biztonsági okokból ártalmatlanítás előtt az akkumulátorokat le kell meríteni.
- Ragassza le a pólusokat a rövidzárlat megelőzése érdekében.
- Ártalmatlanítsa az akkumulátorokat üzletben vagy egy gyűjtőhelyen.
- **Sérült akkumulátorok**

Kezelje különös óvatossággal a külsőleg sérült akkumulátorokat!

- Ne nyúljon pusztán kézzel sérült akkumulátorokhoz.
- Ha nem tudja leragasztani a pólusokat, helyezze az akkumulátorokat egyenként egy műanyag zacskóba.
- Helyezze a sérült akkumulátorokat egyenként egy nem gyúlékony, zárható edénybe, amelybe még homok tölthető.
- Vigye a sérült akkumulátorokat egy szakképzett személyzettel rendelkező gyűjtőhelyre.

## JÓTÁLLÁSI TÁJÉKOZTATÓ

→ JÓTÁLLÁSI TÁJÉKOZTATÓ, L. 141

## Pótalkatrészek és tartozékok

Pótalkatrészek és tartozékok az alábbi oldalon állnak rendelkezésre [www.grizzlytools.shop](http://www.grizzlytools.shop). Ha probléma merül fel a rendelés során, vegye fel velünk a kapcsolatot internetes áruházonkon keresztül. További kérdések esetén forduljon az alábbi helyre: JÓTÁLLÁSI TÁJÉKOZTATÓ, L. 141

## Az eredeti EU-megfelelőségi nyilatkozat fordítása

Termék: **Smart akkutöltő**

Modell: **Smart PLGS 2012 A1**

Sorozatszám: 000001 – 059600

A fent ismertetett nyilatkozat tárgya megfelel a vonatkozó uniós harmonizációs jogszabályoknak:

**2014/35/EU • 2011/65/EU & (EU) 2015/863 • 2014/53/EU**

E nyilatkozat fent leírt tárgya összhangban van az egyes veszélyes anyagok elektromos és elektronikus berendezésekben való alkalmazásának korlátozásáról szóló, 2011. június 8-i 2011/65/EU európai parlamenti és tanácsi irányelvvvel.

A megfelelőség biztosítása érdekében a következő harmonizált szabványokat és nemzeti szabványokat és előírásokat alkalmazták:

**EN 60335-1:2012/A16:2023 • EN 60335-2-29:2021/A11:2024**  
**EN IEC 63000:2018 • EN 62233:2008 •**  
**EN IEC 55014-1:2021 • EN IEC 55014-2:2021**  
**EN IEC 61000-3-2:2019/A2:2024 • EN 61000-3-3:2013/A2:2021 •**  
**EN 50665:2017 • EN 62311:2008 • EN 301 489-1 V2.2.3:2019 •**  
**EN 301 489-17 V3.3.1:2024 •**  
**EN 300 328 V2.2.2:2019 • EN 50663:2017**

E megfelelőségi nyilatkozat a gyártó kizárólagos felelősségére kerül kibocsátásra:



Grizzly Tools GmbH & Co. KG  
Stockstädter Str. 20  
63762 GroBostheim  
NÉMETORSZÁG  
06.03.2026

Christian Frank

Meghatalmazott képviselő a dokumentációhoz

## Spis treści

<b>Wprowadzenie</b> .....	117
Użytkowanie zgodne z przeznaczeniem.....	117
Zakres dostawy/Akcesoria.....	117
Zestawienie.....	118
Dane techniczne.....	118
<b>Wskazówki dotyczące bezpieczeństwa</b> .....	118
Znaczenie wskazań dotyczących bezpieczeństwa.....	119
Piktogramy i symbole.....	119
Symbole w instrukcji obsługi.....	121
Bezpieczna eksploatacja ładowarek akumulatorów.....	122
<b>Przygotowanie</b> .....	123
Wskazówki dotyczące akumulatorów.....	123
Sprawdzanie stanu naładowania akumulatora.....	123
<b>Eksploatacja</b> .....	124
Wskazanie kontrolne.....	124
Tryby ładowania.....	124
Ładowanie akumulatora.....	124
<b>Parkside App</b> .....	124
Wymagania dotyczące korzystania z aplikacji PARKSIDE.....	124
Włączanie/wyłączanie funkcji Bluetooth® na urządzeniu.....	124
Łączenie akumulatora z aplikacją Parkside.....	124
Monitorowanie i sterowanie urządzeniem.....	124
Informacja na temat ochrony danych.....	125
<b>Czyszczenie</b> .....	125
<b>Przechowywanie</b> .....	125
Mocowanie ładowarki na ścianie (opcja).....	125
<b>Utylizacja /ochrona środowiska</b> .....	125
Akumulatory utylizować zgodnie z zasadami ochrony środowiska.....	125
<b>Serwis</b> .....	126
Gwarancja.....	126
Serwis naprawczy.....	127
Service-Center.....	127
Importer.....	127
<b>Części zamienne i akcesoria</b> .....	128
<b>Tłumaczenie oryginalnej deklaracji zgodności EU</b> .....	128

## Wprowadzenie



Instrukcja obsługi jest elementem składowym produktu. Przed rozpoczęciem korzystania z produktu należy zapoznać się ze wszystkimi wskazówkami dotyczącymi obsługi i bezpieczeństwa. Instrukcję obsługi należy starannie przechowywać, a przekazując produkt innym osobom dołączyć całą dokumentację.

### Użytkowanie zgodne z przeznaczeniem

Urządzenie jest przeznaczone wyłącznie do następujących celów:

- ładowanie akumulatorów serii **X 20 V TEAM**

Eksploatacja wyłącznie w suchych pomieszczeniach.

Każdy inny rodzaj zastosowania, który nie został wyraźnie dopuszczony w niniejszej instrukcji obsługi, może stanowić źródło poważnych niebezpieczeństw dla użytkownika oraz prowadzić do uszkodzeń urządzenia. Operator lub użytkownik jest odpowiedzialny za wypadki lub szkody innych osób lub ich własności. Urządzenie jest przeznaczone do użytku prywatnego. Urządzenie nie zostało zaprojektowane do ciągłego użytku komercyjnego. Użytkowanie urządzenia do celów komercyjnych powoduje utratę gwarancji. Producent nie odpowiada za szkody spowodowane użyciem urządzenia w sposób niezgodny z przeznaczeniem lub jego nieprawidłową obsługą.

### Zakres dostawy/Akcesoria

Rozpakować urządzenie i sprawdzić zakres dostawy.



w zakresie dostawy



Nie jest zawarty w zakresie dostawy

Materiały opakowaniowe należy usuwać zgodnie z przepisami.

- Ładowarka
- Tłumaczenie instrukcji oryginalnej

**Akumulator nie jest zawarty w zakresie dostawy.**

## Zestawienie

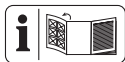

Ilustracje znajdują się na przedniej i tylnej rozkładanej stronie.

- 1 Ładowarka
- 2 Wnęka ładowarki
- 3 Wskazanie kontrolne
- 4 60%-Przycisk
- 5 ECO-Przycisk
- 6 Wskazanie „Połączono”
- 7 Akumulator
- 8 Element odblokowujący akumulator
- 9 Przycisk (Wskaźnik poziomu naładowania)
- 10 Wskaźnik poziomu naładowania

## Dane techniczne

### Ładowarka akumulatorowa Smart

.....	<b>Smart PLGS 2012 A1</b>
Napięcie znamionowe $U$ .....	220-240 V~, 50-60 Hz
Znamionowa moc wejściowa $P$ .....	300 W
Klasa ochrony .....	IP II (izolacja podwójna)
Zabezpieczenie urządzenia .....	T6.3A
Napięcie wyjściowe .....	20 V ---
Prąd wyjściowy .....	12,0 A
Moc wyjściowa .....	240 W
Częstotliwość $f$ .....	2400-2483,5 MHz
moc nadawania .....	$\leq 20$ dBm

### Czas ładowania

Zalecamy, aby używać tej ładowarki wyłącznie do ładowania następujących akumulatorów: PAP 20 B1, PAP 20 B3, PAP 202 A1, PAP 204 A1, Smart PAPS 204 A1, Smart PAPS 208 A1, Smart PAPS 2012 A1, PAPP 204 A1, PAPP 208 A1

Czas ładowania zależy m.in. od takich czynników, jak temperatura otoczenia i akumulatora, a także od danego napięcia sieciowego, dlatego w określonych okolicznościach czas ten może odbiegać od podanych wartości.

→ patrz rys. A

## Wskazówki dotyczące bezpieczeństwa



**UWAGA!** W celu zabezpieczenia przed porażeniem prądem elektrycznym, obrażeniami i pożarem w czasie korzystania z urządzeń elektrycznych należy przestrzegać podstawowych zasad bezpieczeństwa.

To urządzenie może być używane przez dzieci w wieku powyżej 8 lat oraz osoby o obniżonej sprawności fizycznej, sensorycznej czy umysłowej lub o niedostatecznym doświadczeniu i wiedzy tylko wówczas, jeśli osoby te znajdują się pod nadzorem lub jeśli zostały pouczone o zasadach bezpiecznego użycia urządzenia i zrozumiały wynikające z tego niebezpieczeństwa. Dzieciom nie wolno bawić się urządzeniem. Czyszczenia i prac konserwacyjnych należących do użytkownika nie mogą wykonywać dzieci bez nadzoru.

**▲ OSTRZEŻENIE!** Szkody na osobach i szkody rzeczowe wynikające z

niewłaściwego postępowania z akumulatorem. Należy przestrzegać uwag dotyczących bezpieczeństwa i wskazówek w zakresie ładowania i prawidłowego użytkowania podanych w instrukcji obsługi akumulatora i ładowarki serii **X 20 V TEAM**. Szczegółowy opis procesu ładowania i dalsze informacje można znaleźć w tej oddzielnej instrukcji obsługi.

## Znaczenie wskazówek dotyczących bezpieczeństwa

**▲ NIEBEZPIECZEŃSTWO!** W przypadku nieprzestrzegania niniejszej wskazówki dotyczącej bezpieczeństwa, dojdzie do wypadku. Jego skutkiem są poważne obrażenia ciała lub zgon.

**▲ OSTRZEŻENIE!** W przypadku nieprzestrzegania niniejszej wskazówki dotyczącej bezpieczeństwa, dojdzie do wypadku. Jego skutkiem mogą być poważne obrażenia ciała lub zgon.

**▲ UWAGA!** W przypadku nieprzestrzegania niniejszej wskazówki dotyczącej bezpieczeństwa, dojdzie do wypadku. Jego skutkiem mogą być lekkie lub średnie obrażenia ciała.

**WSKAZÓWKA!** W przypadku nieprzestrzegania niniejszej wskazówki dotyczącej bezpieczeństwa, dojdzie do wypadku. Jego skutkiem może być szkoda materialna.

## Piktogramy i symbole

### Symbole na ładowarce



Urządzenie jest częścią serii **X 20 V TEAM** i może być zasilane za pomocą akumulatorów serii **X 20 V TEAM**. Akumulatory serii **X 20 V TEAM** można ładować tylko za pomocą ładowarek z serii **X 20 V TEAM**.



Uwaga!



Przed ładowaniem przeczytać instrukcję użytkowania. Należy zapoznać się z elementami obsługiowymi i zasadami prawidłowego użytkowania urządzenia.



Urządzeń elektrycznych nie należy wyrzucać razem z odpadami komunalnymi.



Ładowarka jest przeznaczona tylko do użytku w pomieszczeniach.

T6.3A/250V



Zabezpieczenie urządzenia



Klasa ochrony II (izolacja podwójna)



Czas ładowania (min.)



Czas ładowania ECO



Czas ładowania szybko



Znak słowny oraz logo Bluetooth® to zastrzeżone znaki towarowe firmy Bluetooth SIG, Inc. Wszelkie użycie tych znaków przez Grizzly Tools GmbH & Co. KG jest objęte licencją. Pozostałe znaki towarowe i nazwy marek są własnością ich odpowiednich właścicieli.













Diody kontrolne na ładowarce

BATTERY(Ah)	2.0	4.0	8.0	12.0
⌚ TIME(Min)	120 ⚡ 35	240 ⚡ 42	480 ⚡ 48	720 ⚡ 90

Czas ładowania

## Symbole w instrukcji obsługi

-  Instrukcja postępowania krok po kroku
-  Instrukcja postępowania krok po kroku
-  Kontrola poziomu naładowania na akumulatorze
-  Naładować akumulator
-  Wciśnięcie
-  Jeżeli akumulator jest nagrzany, przed ładowaniem należy odczekać do jego ostygnięcia
-  Czas ładowania (min.)
-  Czas ładowania ECO
-  Czas ładowania szybko
-  Wskazanie kontrolne miga
-  Zbyt wysoka temperatura

 uszkodzony akumulator

 Aktywowanie Bluetooth®

 Aktywowanie WiFi

 Nacisnąć jednocześnie przyciski

 Czas trwania czynności

 Nie stosować środków czyszczących wzgl. rozpuszczalników

 Nigdy nie spryskiwać urządzenia wodą.

 Urządzenie należy czyścić suchą ściereczką

 15-25°C Przechowywać w miejscu czystym, zabezpieczonym przed pyłem i mrozem

 Przechowywać w suchych warunkach



Poza zasięgiem dzieci



Przed dłuższym przechowywaniem należy wyjąć akumulator z urządzenia

## Bezpieczna eksploatacja ładowarek akumulatorów

- Ten produkt może być używane przez dzieci w wieku powyżej 8 lat oraz osoby o obniżonej sprawności fizycznej, sensorycznej czy umysłowej lub o niedostatecznym doświadczeniu i wiedzy tylko wówczas, jeśli osoby te znajdują się pod nadzorem lub jeśli zostały pouczone w zakresie zasad bezpiecznego użycia urządzenia i rozumieją wynikające z tego niebezpieczeństwa.

Dzieciom nie wolno bawić się urządzeniem.

Czyszczenia i prac konserwacyjnych należących do użytkownika nie mogą wykonywać dzieci bez nadzoru.

- **Ładowarkę należy wykorzystywać jedynie do ładowania akumulatorów serii**

**X 20 V TEAM.** Ładowanie innych akumulatorów może prowadzić do obrażeń ciała i stwarzać niebezpieczeństwo pożarowo-wybuchowe.

- **Przed każdym użyciem sprawdzić ładowarkę, kable i wtyki oraz w razie potrzeby oddać do naprawy wykwalifikowanym specjalistom tylko przy użyciu oryginalnych części zamiennych. Nie używać uszkodzonej ładowarki i nie otwierać jej samodzielnie.** Pozwoli to zachować bezpieczeństwo urządzenia.
- Należy zwracać uwagę, czy napięcie sieciowe i częstotliwość są zgodne z napięciem podanym na tabliczce znamionowej urządzenia. Urządzenie dostosowuje się do różnych częstotliwości sieci automatycznie.
- **Dbać o czystość ładowarki i chronić ją przed wilgocią oraz deszczem. Nigdy nie używać ładowarki na zewnątrz.** Zanieczyszczenia i przedostająca się woda zwiększają ryzyko porażenia prądem elektrycznym.

- **Unikać uszkodzeń mechanicznych ładowarki.** Mogą one spowodować wewnętrzne zwarcia.
- **Ładowarki nie wolno używać na łatwopalnym podłożu lub w jego pobliżu (np. papierze, tekstyliach).** Istnieje niebezpieczeństwo pożaru z powodu nagrzewania się podczas ładowania.
- W przypadku uszkodzenia przewodu zasilającego niniejszego urządzenia, przewód musi zostać wymieniony przez producenta lub jego przedstawiciela, aby uniknąć zagrożeń. Należy się zwrócić do Centrum Serwisowego.
- Gdy akumulator jest już w pełni naładowany, wyciągnąć wtyk sieciowy i odłączyć akumulator od ładowarki.
- Nie ładować przy pomocy ładowarki baterii jednorazowych.
- **Akumulatory należy ładować jedynie w pomieszczeniach, ponieważ ładowarka jest przeznaczona tylko do użytku wewnątrz. Niebezpieczeń-**

**stwo porażenia prądem elektrycznym.**

- **Aby ograniczyć ryzyko porażenia prądem elektrycznym, wyciągnąć wtyk ładowarki z gniazdka przed rozpoczęciem jej czyszczenia.**
- **Gdy akumulator jest rozgrzany, przed ładowaniem należy odczekać do jego wystudzenia.**
- **Używaj wyłącznie akcesoriów zalecanych przez firmę PARKSIDE.** Nieodpowiednie akcesoria mogą spowodować porażenie prądem lub pożar.

## Przygotowanie

### Wskazówki dotyczące akumulatorów

- Przed wykonaniem wszelkich prac wyłączyć urządzenie i wyciągnąć z niego akumulator.
- Akumulator osiąga swoją pełną pojemność dopiero po kilkukrotnym ładowaniu.
- Przed pierwszym użyciem naładować akumulator.

### Sprawdzanie stanu naładowania akumulatora

→ patrz rys. A

kolor	Znaczenie
zielony	Akumulator jest naładowany
pomarańczowy	Akumulator jest częściowo naładowany
czerwony	Akumulator wymaga ładowania

## Eksploatacja

### Wskazanie kontrolne

→ patrz rys. B

### Tryby ładowania

- Ładowanie w **trybie szybkiego ładowania** (ustawione wstępnie).
- Ładowanie w **trybie ECO**: Wcisnąć przycisk Eco (5). Ładowanie niskim prądem ładowania, zapewniającym dłuższą żywotność akumulatora.
- **Składanie/przechowywanie przez sezon zimowy**: Wcisnąć przycisk 60% (4) (ładowanie podtrzymujące).

### Ładowanie akumulatora

**WSKAZÓWKA!** Ryzyko obrażeń na skutek porażenia prądem elektrycznym. Akumulator ładować wyłącznie w suchych pomieszczeniach. Przed podłączeniem ładowarki zewnętrzna powierzchnia akumulatora musi być czysta i sucha.

Nie narażać akumulatora na dłuższe oddziaływanie silnego promieniowania słonecznego lub temperatury > 50 °C. W szczególności należy unikać odkładania akumulatora na grzejnikach lub przechowywania w pojazdach zaparkowanych na słońcu.

→ patrz rys. A

## PARKSIDE App



Za pomocą kodów na rysunkach QR-Code można przejść do App Store lub Google Play. W opisie aplikacji można znaleźć szczegółowe informacje na temat funkcji aplikacji PARKSIDE i można pobrać aplikację.

## Wymagania dotyczące korzystania z aplikacji PARKSIDE

Za pomocą aplikacji PARKSIDE można monitorować urządzenie i sterować określonymi funkcjami.

Różne funkcje mogą ulegać zmianom w zależności od aktualizacji aplikacji i oprogramowania układowego.



### Warunki

→ patrz rys. C

### Włączanie/wyłączanie funkcji BLUETOOTH® na urządzeniu

→ patrz rys. C

### Łączenie akumulatora z aplikacją PARKSIDE

1. Otworzyć aplikację PARKSIDE.
2.  **Twoje urządzenia.**
3. Wybrać ikonę **+** po prawej stronie u góry.
4. Postępować zgodnie z instrukcjami z aplikacji. Aplikacja skanuje otoczenie w poszukiwaniu dostępnych urządzeń.
5.  Wybrać urządzenie.
6. Gdy urządzenie jest połączone, wskazanie „Połączono” (6) jest podświetlone światłem ciągłym.
7. Urządzenie jest następnie wprowadzone w zakładkę **Twoje urządzenia** i można je wybrać wstępnie.

W przypadku kolejnych połączeń urządzenie zostanie rozpoznane automatycznie w aplikacji PARKSIDE.

### Wskazówki

- Jeśli urządzenie zostało już połączone z aplikacją PARKSIDE i ponownie wcisniemy przycisk ECO (5) i przycisk 60% (4) jednocześnie na 5 sekund, urządzenie przejdzie w tryb łączenia i należy je połączyć ponownie. Dopiero wtedy urządzenie jest ponownie wprowadzone w zakładkę **Twoje urządzenia** w Twoich połączonych urządzeniach i można je wybrać wstępnie.

W razie problemów lub pytań należy wybrać .

### Monitorowanie i sterowanie urządzeniem

1.  **Twoje urządzenia.**
2.  Wybrać urządzenie z listy.

Pojawia się ekran poglądowy urządzenia.

- Wybrać żądane ustawienie na ekranie poglądowym.

### Informacja na temat ochrony danych

Należy pamiętać, że za usuwanie danych na zużytych urządzeniach przeznaczonych do utylizacji odpowiada każdy użytkownik końcowy we własnym zakresie.

### Usuwanie urządzenia z aplikacji

W momencie usunięcia urządzenia z aplikacji zostają również usunięte odpowiednie dane.

- Twoje urządzenia.**
- Przeciagnąć kartę urządzenia z prawej strony na lewą stronę.
- Potwierdzić pole dialogowe.

### Postanowienia dotyczące ochrony danych osobowych

patrz Strona Więcej; Sekcja **Kwestie prawne**, Postanowienia dotyczące ochrony danych osobowych

## Czyszczenie

→ patrz rys. D

## Przechowywanie

→ patrz rys. E

### Mocowanie ładowarki na ścianie (opcja)

**⚠ OSTRZEŻENIE!** Obrażenia ciała lub szkody materialne podczas wiercenia. **Użyć odpowiednich detektorów do ustalenia, czy są ukryte przewody zasilania lub skontaktować się z lokalnym przedsiębiorstwem komunalnym, aby uzyskać pomoc.** Kontakt z kablami elektrycznymi może spowodować pożar i porażenie elektryczne. Uszkodzenie przewodów gazu może spowodować wybuch. Pękające rury wody powodują uszkodzenia mienia.

→ patrz rys. F

## Utylizacja /ochrona środowiska

Wyjmij akumulator z urządzenia i przekaz urządzenie, akumulator, akcesoria oraz opakowanie do punktu recyklingu opadów.

Urządzenie, akcesoria i opakowanie należy oddać do ekologicznego punktu recyklingu.



Urządzeń elektrycznych nie należy wyrzucać razem z odpadami komunalnymi.

Symbol przekreślonego kosza na śmieci oznacza, że po zakończeniu okresu użytkowania tego produktu nie wolno wyrzucać jako niesortowanych odpadów komunalnych.

### Dyrektywa 2012/19/UE w sprawie zużytego sprzętu elektrycznego i elektronicznego:

Konsumenci są prawnie zobowiązani po zakończeniu okresu żywotności urządzeń elektrycznych i elektronicznych do ich przekazywania do ponownego przetworzenia zgodnie z zasadami ochrony środowiska. Dzięki temu można zapewnić wykorzystanie urządzeń zgodnie z zasadami ochrony środowiska i ochrony zasobów.

W zależności od adaptacji na gruncie prawa krajowego mogą być do wyboru następujące możliwości:

- zwrot w miejscu zakupu,
- zwrot w oficjalnym punkcie zbiórki,
- odesłanie do producenta/podmiotu wprowadzającego produkt na rynek.

Przepisy te nie obejmują akcesoriów i środków pomocniczych dołączonych do starych urządzeń, które nie zawierających elementów elektrycznych.

Zużyty sprzęt może mieć szkodliwy wpływ na środowisko i zdrowie ludzi z uwagi na potencjalną zawartość niebezpiecznych substancji, mieszanin oraz części składowych. Gospodarstwo domowe spełnia ważną rolę w przyczynianiu się do ponownego użycia i odzysku surowców wtórnych, w tym recyklingu zużytego sprzętu. Na tym etapie kształtuje się postawy, które wpływają na zachowanie wspólnego dobra jakim jest czyste środowisko naturalne.

### Akumulatory utylizować zgodnie z zasadami ochrony środowiska



Nie wyrzucaj akumulatora do śmieci domowych, ognia (ryzyko wybuchu) lub wody. Uszkodzone akumulatory mogą szkodzić środowisku naturalnemu i zdrowiu ludzi, jeśli wydostrąną się z nich trujące opary lub ciecze.

Są Państwo zobowiązani do utylizowania uszkodzonych lub wyluzowanych akumulatorów zgodnie z zasadami ochrony środowiska.

- Nie otwierać akumulatorów i unikać uszkodzeń mechanicznych. Istnieje wówczas niebezpieczeństwo zwarcia i wydostania się oparów podrażniających drogi oddechowe.
- Ze względów bezpieczeństwa przed użyciem należy rozładować akumulatory.
- Aby uniknąć zwarcia, należy oklejać bieguny.
- Akumulatory należy utylizować za pośrednictwem punktów handlowych lub w punkcie zbiórki odpadów.

### • Uszkodzone akumulatory

Akumulatory z uszkodzeniami zewnętrznymi należy traktować z zachowaniem szczególnej ostrożności!

- Nie dotykać uszkodzonych akumulatorów gołymi dłońmi.
- Jeśli nie można kleić biegunów, należy umieszczać akumulatory osobno w plastikowym woreczku.
- Uszkodzone akumulatory umieszczać osobno w niepalnym, zamkniętym pojemniku, który może zostać zasypany jeszcze piaskiem.
- Akumulator należy przekazywać do punktu zbiórki z personelem technicznym.

Zużyty sprzęt może mieć szkodliwy wpływ na środowisko i zdrowie ludzi z uwagi na potencjalną zawartość niebezpiecznych substancji, zanieczyszczeń oraz części składowych. Gospodarstwo domowe spełnia ważną rolę w przyczynianiu się do ponownego użycia i odzysku surowców wtórnych, w tym recyklingu zużytego sprzętu. Na tym etapie kształtuje się postawy, które wpływają na zachowanie wspólnego dobra jakim jest czyste środowisko naturalne.

## Serwis

### Gwarancja

Szanowni Klienci,

Na niniejszy produkt udzielamy 5 letniej gwarancji od daty zakupu. W przypadku usterek produktu nabywcy przysługują ustawowe prawa wobec sprzedawcy. Te ustawowe prawa nie są ograniczone przez naszą przedstawioną poniżej gwarancję.

### Warunki gwarancji

Okres gwarancji rozpoczyna się od daty zakupu. Należy dobrze przechować oryginalny paragon. Dokument ten będzie potrzebny jako dowód zakupu. Jeśli w ciągu pięciu lat od daty zakupu produktu wystąpi wada materiałowa lub produkcyjna, dokonamy - według własnego uznania - bezpłatnej naprawy lub wymiany produktu. Realizacja świadczenia gwarancyjnego wymaga przekazania w terminie pięciu lat wadliwego urządzenia i dowodu zakupu (paragon) oraz pisemnego, krótkiego opisu rodzaju wady i daty jej wystąpienia. Jeśli nasza gwarancja pokrywa dany defekt, otrzymają Państwo naprawiony lub wymieniony produkt. Naprawa lub wymiana produktu nie rozpoczyna nowego okresu gwarancji.

### Okres gwarancji i roszczenia ustawowe z tytułu wad

Jeśli wadliwy produkt został wymieniony na nowy lub dokonano istotnych napraw, termin gwarancji biegnie od nowa od momentu dostarczenia klientowi wymienionego lub naprawionego rzeczy.

W przypadku wymiany pojedynczej części należącej do reklamowanego towaru, czas gwarancji biegnie od nowa w odniesieniu do tej części. Jeżeli reklamacja w zakresie wymiany lub naprawy nie została uznana albo naprawa nie była istotna bądź konsument żądał od gwaranta działań innych niż wymiana i naprawa - okres trwania gwarancji wydłuża się o czas, przez który konsument nie mógł korzystać z towaru w związku ze złożoną reklamacją.

Wszelkie uszkodzenia lub wady występujące ewentualnie już w chwili zakupu należy zgłosić niezwłocznie po rozpakowaniu. Po upływie okresu gwarancji wszelkie naprawy są wykonywane odpłatnie.

### Zakres gwarancji

Produkt został wyprodukowany starannie zgodnie z surowymi wymogami jakościowymi i przed dostarczeniem został rzetelnie skontrolowany.

Świadczenia gwarancyjne dotyczą wad materiałowych i produkcyjnych. Niniejsza gwarancja nie obejmuje części produktu podlegających normalnemu użyciu, które należy traktować jako części zużywające się lub uszkodzeń części delikatnych.

Niniejsza gwarancja traci ważność, jeśli produkt został uszkodzony, był niewłaściwie używany lub nie był konserwowany. Gwarancja nie dotyczy również szkód związanych z zalaniem, mrozem, uderzeniem pioruna, pożarem lub niewłaściwym

transportem. W celu prawidłowego użytkowania produktu należy ściśle przestrzegać wszystkich wskazówek zawartych w instrukcji obsługi. Należy bezwzględnie unikać zastosowań i czynności, które są odradzane lub przed którymi ostrzeżenie się w instrukcji obsługi.

Produkt jest przeznaczony jedynie do użytku prywatnego, a nie do użytku profesjonalnego. Gwarancja wygasa w przypadku niezgodnego z przeznaczeniem i niewłaściwego użytkowania, użycia siły oraz ingerencji, które nie zostały wykonane przez nasz autoryzowany serwis.

### Realizacja świadczenia gwarancyjnego

Aby zapewnić szybkie opracowanie Państwa przypadku, należy postępować zgodnie z zamieszczonymi poniżej wskazówkami:

- Na wypadek wszelkich zapytań prosimy o zachowanie paragonu i numeru artykułu (IAN 540712\_2510) jako dowodu zakupu.
- Numer artykułu znaleźć można na tabliczce znamionowej produktu. Może on być również wygrawerowany na produkcie lub znajdować się na stronie tytułowej instrukcji (po lewej stronie na dole) lub na naklejce z tytułu lub na dolnej stronie produktu.
- W razie wystąpienia błędów działania lub innych wad, należy w pierwszej kolejności skontaktować się ze wskazanym poniżej działem serwisowym **telefonicznie** lub wykorzystać nasz **formularz kontaktowy**, dostępny pod adresem [parkside-diy.com](http://parkside-diy.com) w kategorii **Serwis**.
- Produkt uznany za wadliwy mogą Państwo bezpłatnie przestać po konsultacji z naszym działem obsługi klienta na podany adres serwisu, załączając dowód zakupu (paragon) oraz informację, na czym polega wada i kiedy wystąpiła. Aby uniknąć problemów z przyjęciem i dodatkowych kosztów, konieczne jest korzystanie wyłącznie z podanego adresu. Należy upewnić się, że przesyłka nie zostanie przestana odpłatnie, jako przesyłka

wielkogabarytowa, ekspresowa lub też jako inna przesyłka specjalna. Prosimy o odesłanie produktu wraz ze wszystkimi akcesoriami dostarczonymi w chwili zakupu i zapewnienie odpowiednio bezpiecznego opakowania transportowego.

### Serwis naprawczy

W sprawie napraw, **które nie podlegają gwarancji**, należy się zwracać do Centrum Serwisowego. Centrum Serwisowe prześle Państwu odpowiedni kosztorys.

- Możemy naprawiać tylko urządzenia w odpowiednim opakowaniu i przesłane z uregulowaną opłatą pocztową.
- **Wskazówka:** Oczyszczone urządzenie wraz z informacją na temat uszkodzenia należy przesyłać bezpośrednio na adres podany przez Centrum Serwisowe.
- Urządzenia przesłane bez opłaty, jako towary niewymiarowe, w trybie ekspresowym lub w ramach innych typów przesyłek specjalnych, nie będą przyjmowane.
- Przesłane, uszkodzone urządzenia utylizujemy bezpłatnie.

### Service-Center



**Serwis Polska**

Tel.: 00800 4912069

Formularz kontaktowy na  
[parkside-diy.com](http://parkside-diy.com)

**IAN 540712\_2510**

### Importer

Uwaga: poniższy adres nie jest adresem działu serwisowego. Najpierw skontaktuj się z podanym wyżej centrum serwisowym.

Grizzly Tools GmbH & Co. KG

Stockstädter Str. 20

63762 Großostheim

NIEMCY

[www.grizzlytools.de](http://www.grizzlytools.de)

## Części zamienne i akcesoria

Części zamienne i akcesoria można zamówić na stronie [www.grizzlytools.shop](http://www.grizzlytools.shop). Jeśli w ramach procedury Państwa zamówienia pojawią się problemy, prosimy o kontakt z pośrednictwem naszego sklepu internetowego. W razie kolejnych pytań należy zwracać się do: Service-Center, s. 127

## Tłumaczenie oryginalnej deklaracji zgodności EU

Produkt: **Ładowarka akumulatorowa Smart**

Model: **Smart PLGS 2012 A1**

Numer serii: 000001 - 059600

Wymieniony powyżej przedmiot niniejszej deklaracji jest zgodny z odpowiednimi wymaganiami unijnego prawodawstwa harmonizacyjnego

**2014/35/EU • 2011/65/EU & (EU) 2015/863 • 2014/53/EU**

Opisany powyżej przedmiot deklaracji jest zgodny z dyrektywą Parlamentu Europejskiego i Rady 2011/65/EU z dnia 8 czerwca 2011 r. w sprawie ograniczenia stosowania niektórych niebezpiecznych substancji w sprzęcie elektrycznym i elektronicznym.

Aby zapewnić zgodność, zastosowano następujące normy zharmonizowane oraz normy i przepisy krajowe:

**EN 60335-1:2012/A16:2023 • EN 60335-2-29:2021/A11:2024**  
**EN IEC 63000:2018 • EN 62233:2008 •**  
**EN IEC 55014-1:2021 • EN IEC 55014-2:2021**  
**EN IEC 61000-3-2:2019/A2:2024 • EN 61000-3-3:2013/A2:2021 •**  
**EN 50665:2017 • EN 62311:2008 • EN 301 489-1 V2.2.3:2019 •**  
**EN 301 489-17 V3.3.1:2024 •**  
**EN 300 328 V2.2.2:2019 • EN 50663:2017**

Niniejsza deklaracja zgodności wydana zostaje na wyłączną odpowiedzialność producenta:



Grizzly Tools GmbH & Co. KG  
Stockstädter Str. 20  
63762 GroBostheim  
NIEMCY

06.03.2026

Christian Frank

Upoważniony przedstawiciel dokumentacji

# Indholdsfortegnelse

<b>Indledning</b> .....	<b>129</b>
Formålsbestemt anvendelse.....	129
Leverede dele/Tilbehør.....	129
Oversigt.....	129
Tekniske data.....	130
<b>Sikkerhedsanvisninger</b> .....	<b>130</b>
Sikkerhedsanvisningernes betydning.....	131
Billedtegn og symboler.....	131
Billedsymboler i betjeningsvejledningen.....	132
Sikker drift af opladere.....	133
<b>Forberedelse</b> .....	<b>135</b>
Bemærkninger til batterier.....	135
Kontrol af batteriets ladningstilstand.....	135
<b>Drift</b> .....	<b>135</b>
Kontrolvisning.....	135
Opladningstilstande.....	135
Opladning af batteriet.....	135
<b>Parkside-appen</b> .....	<b>135</b>
Forudsætninger for brugen af PARKSIDE-appen.....	135
Aktivér/deaktivér Bluetooth® på produktet.....	135
Forbind apparatet med Parkside-appen.....	136
Kontrol og styring af apparatet.....	136
Vejledning om databeskyttelse.....	136
<b>Rengøring</b> .....	<b>136</b>
<b>Opbevaring</b> .....	<b>136</b>
Vægmontering oplader (valgfrit).....	136
<b>Bortskaffelse/miljøbeskyttelse</b> .....	<b>136</b>
Bortskaf batterier miljørigtigt.....	137
<b>Service</b> .....	<b>137</b>
Garanti.....	137
Reparationservice.....	138
Service-Center.....	138
Importør.....	138
<b>Reserve dele og tilbehør</b> .....	<b>139</b>
<b>Oversættelse af den originale EU-overensstemmelseserklæringen</b> .....	<b>139</b>

# Indledning



Betjeningsvejledningen er en del af dette produkt. Inden du anvender produktet, skal du gøre dig fortrolig med alle betjenings- og sikkerhedsanvisninger. Opbevar betjeningsvejledningen sikkert, og sørg for, at alle dokumenter følger med produktet, hvis det gives videre til en tredjepart.

## Formålsbestemt anvendelse

Produktet er udelukkende beregnet til følgende anvendelse:

- Opladning af genopladelige batterier i serien

### X 20 V TEAM

Brug kun apparatet i tørre rum.

Enhver anden anvendelse, som ikke er udtrykkeligt tilladt i denne betjeningsvejledning, kan udgøre en alvorlig fare for brugeren og medføre skader på apparatet. Brugeren af apparatet er ansvarlig for ulykker eller skader på andre mennesker eller deres ejendom. Apparatet er kun beregnet til privat brug. Det er ikke konstrueret til erhvervmæssig brug. Ved erhvervmæssig brug bortfalder garantien. Producenten er ikke ansvarlig for skader, som skyldes ikke-formålsbestemt anvendelse, eller som skyldes forkert betjening.

## Leverede dele/Tilbehør

Pak apparatet ud og kontrollér de leverede dele.



inkluderet i leveringen



Ikke inkluderet i leveringen

Bortskaf emballagen korrekt.

- Oplader
- Oversættelse af den originale brugsanvisning

**Batteri er ikke en del af leveringsomfanget.**

## Oversigt

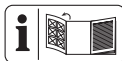

Billeder af produktet finder du på den forreste og bageste udfoldnings-side.

- 1 Oplader
- 2 Ladesakt
- 3 Kontrolvisning

- 4 60%-Knap
- 5 ECO-Knap
- 6 Visning "forbundet"
- 7 Batteri
- 8 Batteriopløsning
- 9 Knap (Ladetilstandsvisning)
- 10 Ladetilstandsvisning

### Tekniske data

<b>Smart batterioplader .....</b>	<b>Smart PLGS 2012 A1</b>
Mærkespænding <i>U</i> .....	220-240 V~, 50-60 Hz
Nominelt effektoptag <i>P</i> .....	300 W
Beskyttelsesklasse .....	▣ II (dobbelt isolering)
Apparatsikring .....	T6.3A
Udgangsspænding .....	20 V —
Udgangsstrøm .....	12,0 A
Udgangseffekt .....	240 W
Frekvens <i>f</i> .....	2400-2483,5 MHz
transmitteret effekt .....	≤ 20 dBm

### Opladningstider

Vi anbefaler, at du kun bruger denne oplader til at oplade følgende genoplader batterier: *PAP 20 B1*, *PAP 20 B3*, *PAP 202 A1*, *PAP 204 A1*, *Smart PAPS 204 A1*, *Smart PAPS 208 A1*, *Smart PAPS 2012 A1*, *PAPP 204 A1*, *PAPP 208 A1*

Opladningstiden afhænger bl.a. af faktorer som omgivelsestemperaturen og batteriets temperatur, samt netspændingen, og kan derfor i givet fald afvige fra de angivne værdier.

→ se Fig. A

## Sikkerhedsanvisninger



**OBS!** Ved brug af el-værktøj skal følgende grundlæggende sikkerhedsforanstaltninger overholdes til beskyttelse mod elektrisk stød, fare for tilskadekomst og brandfare.

Dette produkt kan anvendes af børn over 8 år og af personer med nedsatte fysiske, sensoriske eller mentale evner eller med manglende erfaring og viden, hvis de er under opsyn eller er blevet instrueret i sikker brug af apparatet og forstår farerne, produktet kan medføre. Børn må ikke lege med apparatet. Rengøring og brugervedligeholdelse må ikke udføres af børn uden opsyn.

**⚠ ADVARSEL!** Personskader og materielle skader pga. u hensigtsmæssig anvendelse af det genopladelige batteri. Følg sikkerhedsanvisninger og henvisninger vedrørende opladning og korrekt brug i betjeningsvejledningen til dit batteri og din oplader i serien

**X 20 V TEAM.** Du kan finde en detaljeret beskrivelse af opladningen og yderligere oplysninger i den separate betjeningsvejledning.

## Sikkerhedsanvisningernes betydning

**▲ FARE!** Hvis du ikke overholder denne sikkerhedsanvisning, sker der et uheld. Dette resulterer i alvorlige kvæstelser eller dødsfald.

**▲ ADVARSEL!** Hvis du ikke overholder denne sikkerhedsanvisning, sker der muligvis et uheld. Dette resulterer muligvis i alvorlige kvæstelser eller dødsfald.

**▲ FORSIGTIG!** Hvis du ikke overholder denne sikkerhedsanvisning, sker der et uheld. Dette resulterer muligvis i lettere eller moderate kvæstelser.

**BEMÆRK!** Hvis du ikke overholder denne sikkerhedsanvisning, sker der et uheld. Dette resulterer muligvis i materielle skader.

## Billedtegn og symboler

### Symboler på opladeren



Dette produkt er en del af **X 20 V TEAM**-serien og kan anvendes sammen med genopladelige batterier fra **X 20 V TEAM**-serien. De genopladelige batterier fra **X 20 V TEAM**-serien må kun oplades med opladere fra **X 20 V TEAM**-serien.



OBS!



Læs betjeningsvejledningen, inden der foretages opladning. Gør dig fortløbig med betjeningsdelene og korrekt brug af produktet.



Elektriske apparater må ikke bortskaffes som husholdningsaffald.



Opladeren er kun egnet til brug i indendørs rum.

**T6.3A/250V** Apparatsikring





Beskyttelsesklasse II  
(dobbelt isolering)



Opladningstid (min.)



Opladningstid ECO



Opladningstid hurtig



Bluetooth®-ordmærket og -logoer er registrerede varemærker tilhørende Bluetooth SIG, Inc. Enhver anvendelse af disse mærker gennem Grizzly Tools GmbH & Co. KG er underlagt en licens. Andre varemærker og mærkenavne er de pågældende indehaveres ejendom.



Kontrol-LED'er på opladeren

BATTERY(Ah)	2.0	4.0	8.0	12.0
⌚ TIME(Min)	120 ⚡ 35	240 ⚡ 42	480 ⚡ 48	720 ⚡ 90

Opladningstider

## Billedsymbole i betjeningsvejledningen

①

Trin-for-trin

②

håndteringsanvisning



Ⓜ Kontrol af ladetilstanden på batteriet

 Opladning af batteri

 Tryk

 Et opvarmet batteri skal køle af før opladning

 Opladningstid (min.)

 Opladningstid ECO

 Opladningstid hurtig

 Kontrolvisning blinker

 For høj temperatur

 Det genopladelige batteri er defekt

 Aktivering af Bluetooth®

 Aktivér WiFi

 Tryk på knapperne samtidig

 Håndteringsvarighed

 Brug ikke rengørings- eller opløsningsmidler

 Sprøjt aldrig vand på produktet

 Rengør produktet med en tør klud

 15-25°C  
Opbevares rent, støvbeskyttet og frostsikkert

 Opbevares tørt

 Opbevares uden for børns rækkevidde

 Tag batteriet ud af produktet inden længerevarende opbevaring

## Sikker drift af opladere

- Dette produkt kan anvendes af børn fra 8 år og af personer med nedsatte fysiske, sensoriske eller mentale evner eller manglende erfaring og viden, hvis de er under opsyn eller er blevet instrueret i

- sikker brug af apparatet og forstår farerne, produktet kan medføre. Børn må ikke lege med apparatet. Rengøring og brugervedligeholdelse må ikke udføres af børn uden opsyn.
- **Anvend udelukkende denne oplader til opladning af batterier i serien X 20 V TEAM.** Opladning af andre batterier kan medføre tilskadekomst og brand- og eksplosionsfare.
  - **Kontrollér før hver brug oplader, ledninger og stik, og sørg for, at reparationer kun udføres af kvalificeret fagpersonale ved brug af originale reservedele. Brug ikke en defekt oplader, og åbn den ikke selv.** Dermed garanteres det, at apparatet altid er sikkert.
  - Sørg for, at netspændingen og netfrekvensen stemmer overens med angivelserne på typeskiltet. Tilpasning til forskellige netfrekvenser foretages automatisk.
  - **Hold opladeren ren og på afstand af fugt og regn. Anvend aldrig opladeren i det fri.** Snavs eller vand inde i apparatet, øger risikoen for elektrisk stød.
  - **Undgå mekanisk beskadigelse af opladeren.** Det kan medføre indvendige kortslutninger.
  - **Opladeren må ikke anvendes på eller tæt på brændbare overflader (f.eks. papir eller tekstilvarer).** Der er brandfare på grund af den opvarmning, der opstår ved opladningen.
  - Hvis dette produkts tilslutningsledning beskadiges, skal den udskiftes af producenten eller dennes repræsentant, for at undgå sikkerhedsrisici. Kontakt vores servicecenter.
  - Træk stikket ud, når batteriet er helt opladet, og adskil batteriet fra opladeren.
  - Oplad ikke batterier i opladeren, der ikke er genopladelige.
  - **Oplad kun dit batteri indenørs, da opladeren kun er beregnet til dette formål. Fare på grund af elektrisk stød.**

- **For at undgå faren for elektrisk stød, skal opladerens stik trækkes ud af stikkontakten, før opladeren rengøres.**
- **Et opvarmet batteri skal køle af før opladning.**
- **Anvend udelukkende tilbehør, der er anbefalet af PARKSIDE.** Uegnet tilbehør kan forårsage elektrisk stød eller brand.

## Forberedelse

### Bemærkninger til batterier

- Sluk for apparatet og tag det genopladelige batteri ud af det, inden al slags arbejde.
- Det genopladelige batteri opnår først sin fulde kapacitet efter flere opladninger.
- Oplad det genopladelige batteri før første brug.

### Kontrol af batteriets ladningstilstand

→ se Fig. A

farve	Betydning
grøn	Det genopladelige batteri er opladet
orange	Det genopladelige batteri er delvist opladet
rød	Det genopladelige batteri skal oplades

## Drift

### Kontrolvisning

→ se Fig. B

### Opladningstilstande

-  Opladning i **hurtig-opladetilstanden** (forindstillet).

-  Opladning i **ECO-tilstanden**: Tryk på ECO-knappen (5). Opladning med lav ladestrøm for bedre batteriholdbarhed.
- **Opbevaring/overvintring**: Tryk på 60%-knappen (4) (vedligeholdelsesladning).

### Opladning af batteriet

**BEMÆRK!** Risiko for personskader på grund af elektrisk stød. Oplad kun batteriet i tørre rum. Ydersiden af det genopladelige batteri skal være ren og tør, inden du tilslutter opladeren.

Udsæt ikke batteriet for kraftigt sollys eller for temperaturer > 50 °C i længere tid. Undgå at lægge batteriet på radiatorer eller at opbevare det i køretøjer, som er parkeret i sollys.

→ se Fig. A

## PARKSIDE-appen



Via den afbildede QR-Code kommer du til App Store eller til Google Play. I app-beskrivelsen finde du detaljerede informationer om funktionerne af PARKSIDE appen, hvor du også kan downloade appen.

### Forudsætninger for brugen af PARKSIDE-appen

Med PARKSIDE-appen kan produktet overvåges, og du kan styre visse funktioner.

De forskellige funktioner kan ændres ved opdatering af appen og firmwaren.





### Betingelser

→ se Fig. C

### Aktivér/deaktivér BLUETOOTH® på produktet

→ se Fig. C

## Forbind apparatet med PARKSIDE-appen

1. Åbn PARKSIDE-appen.
2.   **Dine værktøjer.**
3. Vælg  øverst til højre.
4. Følg anvisningerne i appen. Appen scanner omgivelserne for tilgængelige enheder.
5.  Vælg apparatet.
6. Når apparatet er forbundet, lyser visningen "Forbundet" (6) konstant.
7. Apparatet vises nu under  **Dine værktøjer** og kan vælges.

Ved de næste forbindelser genkendes apparatet i PARKSIDE-appen automatisk.





### Bemærk

- Hvis du allerede har forbundet apparatet med PARKSIDE-appen og igen trykker på ECO-knappen (5) og 60%-knappen (4) på samme tid i 5 sekunder, skifter apparatet til pairing-tilstanden og skal tilsluttes igen.

Først derefter vises apparatet igen under  i dine tilsluttede apparater og kan vælges.

Ved problemer og spørgsmål vælger du .

### Kontrol og styring af apparatet

1.   **Dine værktøjer.**
2.  Vælg apparatet fra listen. Apparattets oversigtsside vises.
3.  Vælg den ønskede indstilling på oversigtssiden.

### Vejledning om databeskyttelse

Vær opmærksom på, at enhver slutbruger selv er ansvarlig for at slette data på udtjente apparater.

### Fjern apparat fra appen

Hvis et apparat fjernes fra appen, slettes de tilhørende data ligeledes.

1.   **Dine værktøjer.**
2.  Stryg apparattets kort fra højre mod venstre. 
3. Bekræft dialogfeltet.

## Databeskyttelseserklæring

se Side  Mere; Afsnit Juridisk,  Databeskyttelseserklæring

## Rengøring

→ se Fig. D

## Opbevaring

→ se Fig. E

## Vægmontering oplader (valgfrit)

 **ADVARSEL!** Personskader eller materiale skader ved boring. **Brug egnede detektorer til at finde ud af, om der er skjulte forsyningsledninger, eller kontakt det lokale forsyningselskab for at få hjælp.** Kontakt med elektriske ledninger kan forårsage brand og elektrisk stød. Beskadigelse af gasledninger kan føre til eksplosion. Brud på vandrør medfører materielle skader.

→ se Fig. F

## Bortskaffelse/miljøbeskyttelse

Tag det genopladelige batteri ud af apparatet, og aflever apparatet, det genopladelige batteri, tilbehør og emballage til miljøvenlig genanvendelse.

Apparatet, tilbehøret og emballagen skal afleveres til miljøvenlig genanvendelse.



Elektriske apparater må ikke bortskaffes som husholdningsaffald.

Symbolet med den overstregede affaldsspand på hjul betyder, at dette produkt ikke må bortskaffes som usorteret husholdningsaffald ved udløbet af dets levetid.

## Direktiv 2012/19/EU om affald af elektrisk og elektronisk udstyr:

Forbrugere er juridisk forpligtet til at sende elektriske og elektroniske enheder til miljøvenlig genanvendelse ved slutningen af produkternes levetid. På denne måde garanteres en miljø- og ressourcebesparende genanvendelse.

Afhængigt af hvordan det implementeres i national lovgivning, har du følgende muligheder:

- at give det tilbage til salgsstedet,
- at aflevere det til et officielt indsamlingssted,
- at sende det tilbage til producenten/distributøren.

Tilbehørsdele og hjælpemidler uden elektriske bestanddele, der følger med det udtjente udstyr, er ikke omfattet heraf.

### Bortskaf batterier miljørigtigt



Genopladelige batterier må ikke bortskaffes via husaffaldet, må ikke kastes ind i ild (eksplosionsfare) eller vand. Beskadede genopladelige batterier kan være til skade for miljøet og helbredet, hvis der slipper giftige dampe eller væsker ud.

Du er forpligtet til at bortskaffe defekte eller udtjente batterier miljørigtigt.

- Åbn ikke batterier, og undgå en mekanisk beskadigelse. Der er fare for kortslutning, og der kan undslippe dampe, der irriterer luftvejene.
- Af sikkerhedsmæssige årsager bør batterier aflades før bortskaffelse.
- Sæt tape på polerne, for at undgå kortslutning.
- Bortskaf batterierne via forhandlere eller et opsamlingssted.
- **Beskadede batterier**

Beskadede batterier skal håndteres forsigtigt!

- Rør ikke ved beskadede batterier med de bare hænder.
- Læg batterierne enkeltvis i en plastikpose, hvis du ikke kan sætte tape på polerne.
- Læg beskadede batterier enkeltvis i en ikke brændbar beholder, der kan lukkes og fyldes med sand.
- Beskadede batterier afleveres på et opsamlingssted med fagpersoner.

## Service

### Garanti

Kære kunde,  
på dette produkt får du 5 års garanti fra købsdatoen. I tilfælde af mangler ved produktet har du lovmæssige rettigheder over for sælgeren af produktet. Disse lovmæssige rettigheder

bliver ikke indskrænket af garantien, som uddybes efterfølgende.

### Garantibetingelser

Garantifristen begynder med købsdatoen. Opbevar den originale kassebon omhyggeligt. Dette bilag bruges til at dokumentere købet. Hvis der inden for fem år fra købsdato af dette produkt opstår materiale- eller fabrikationsfejl, bliver produktet - efter vores valg - repareret omkostningsfrit eller erstattet. Denne garantiydelse forudsætter, at det defekte apparat samt købsbeviset (kassebon) forlægges inden for fristen på fem år, og at det kort beskrives, hvori manglen består, og hvornår den er opstået.

Hvis fejlen dækkes af vores garanti, modtager du et repareret eller et nyt produkt. Reparationen eller et nyt produkt er ikke begyndelsen på en ny garantiperiode.

### Garantiperiode og lovmæssige reklamationer

Garantiperioden bliver ikke forlænget pga. garantiydelse. Dette gælder også for skiftede eller reparerede dele. Eventuelle skader og mangler, som allerede eksisterer ved købet, skal meddeles til producenten straks efter udpakningen. Reklamationer, der foretages, efter at garantiperioden er udløbet, laves mod betaling.

### Garantidækning

Dette apparat blev produceret efter strenge kvalitetskrav og nøje kontrolleret før udleveringen.

Garantiydelse gælder for materiale- og fabrikationsfejl. Denne garanti dækker ikke dele af produktet, der er udsat for normal slitage og derfor kan betragtes som sliddele eller for beskadigelse af skrøbelige dele.

Denne garanti bortfalder, hvis produktet er beskadiget, ikke blev anvendt korrekt eller ikke blev vedligeholdt. Ligeledes ved skader forårsaget af vand, frost, lyn, ild eller forkert transport. For at sikre en korrekt brug af produktet skal alle anvisninger i betjeningsvejledning nøje overholdes. Anvendelser og handlinger, der frarådes i betjeningsvejledningen eller som der advares imod, skal ubetinget undgås.

Produktet er udelukkende beregnet til den private og ikke til den erhvervsmæssige brug. Ved misbrug og u hensigtsmæssig brug, anvendelse af vold og ved indgreb, som ikke er foretaget af vores autoriserede serviceafdeling, udløber garantien.

## Bearbejdning af reklamationer

For at sikre en hurtig behandling af din anmodning skal du følge følgende instruktioner:

- Hav kassebonen og varenummeret (f.eks. IAN 540712\_2510) parat som købsbevis ved alle forespørgsler.
- Varenummeret kan aflæses på typeskiltet på produktet, en indgravering på produktet, omslaget af din vejledning (nederst til venstre) eller på klistermærket på bagsiden eller bunden af produktet.
- Kontakt først nedenstående service-center via **telefoner** brug vores **kontaktformular**, som du finder på [parkside-diy.com](http://parkside-diy.com) under kategorien **Service**, hvis der er funktionsfejl eller andre mangler.
- Et defekt produkt kan sammen med købsbeviset og beskrivelsen af fejlen, og hvornår den er opstået, efter samråd med vores service-center sendes omkostningsfrit til den adresse, som du får oplyst. For at undgå problemer med modtagelsen og yderligere omkostninger er det vigtigt, at du kun bruger den adresse, som du har fået oplyst. Sørg for, at forsendelsen er betalt, ikke er for omfangsrig og ikke sker per ekspres eller andre særlige former for forsendelse. Send apparatet inkl. alt tilbehør, som fulgte med ved købet, og sørg for tilstrækkelig og sikker transportemballage.

## Reparationservice

Kontakt vores service-center i tilfælde af reparationer, som **ikke er omfattet af garantien**. Service-centeret giver dig gerne et tilbud.

- Vi kan kun bearbejde apparater, hvor forsendelsen er betalt, og som er pakket forsvarligt.  
**Bemærk:** Send dit apparat rengjort og med en beskrivelse af defekten til den nævnte adresse af vores service-center.
- Vi tager ikke imod apparater, uden at forsendelsen er betalt, eller som er sendt som volumenpakker, ekspres-pakker eller andre særlige leveringer.
- Vi bortsælger dine indsendte, defekte apparater gratis.

## Service-Center



### Service Danmark

Tel.: 80 254583

Kontaktformular på  
[parkside-diy.com](http://parkside-diy.com)

**IAN 540712\_2510**

## Importør

Bemærk at den følgende adresse ikke er en serviceadresse. Kontakt først ovennævnte service-center.

Grizzly Tools GmbH & Co. KG  
Stockstädter Str. 20  
63762 Großostheim  
TYSKLAND  
[www.grizzlytools.de](http://www.grizzlytools.de)

## Reserve dele og tilbehør

Reserve dele og tilbehør kan fås på [www.grizzlytools.shop](http://www.grizzlytools.shop). Hvis der opstår problemer i forbindelse med bestillingen, bedes du kontakte vores online-shop. Hvis du har yderligere spørgsmål, bedes du kontakte: Service-Center, s. 138

## Oversættelse af den originale EU-overensstemmelseserklæringen

Produkt: **Smart batterioplader**

Model: **Smart PLGS 2012 A1**

Serienummer: 000001 - 059600

Genstanden for erklæringen, som beskrevet ovenfor, er i overensstemmelse med den relevante EU-harmoniseringslovgivning:

**2014/35/EU • 2011/65/EU & (EU) 2015/863 • 2014/53/EU**

Genstanden for erklæringen, som beskrevet ovenfor, er i overensstemmelse med Europa-Parlamentets og Rådets direktiv 2011/65/EU af 8. juni 2011 om begrænsning af anvendelsen af visse farlige stoffer i elektrisk og elektronisk udstyr.

For at sikre overensstemmelse er følgende harmoniserede standarder og nationale standarder og forskrifter blevet anvendt:

**EN 60335-1:2012/A16:2023 • EN 60335-2-29:2021/A11:2024**

**EN IEC 63000:2018 • EN 62233:2008 •**

**EN IEC 55014-1:2021 • EN IEC 55014-2:2021**

**EN IEC 61000-3-2:2019/A2:2024 • EN 61000-3-3:2013/A2:2021 •**

**EN 50665:2017 • EN 62311:2008 • EN 301 489-1 V2.2.3:2019 •**

**EN 301 489-17 V3.3.1:2024 •**

**EN 300 328 V2.2.2:2019 • EN 50663:2017**

Denne overensstemmelseserklæring udstedes på fabrikantens ansvar:



Grizzly Tools GmbH & Co. KG  
Stockstädter Str. 20  
63762 Großostheim  
TYSKLAND  
06.03.2026

Christian Frank

Repræsentant for dokumentation



# JÓTÁLLÁSI TÁJÉKOZTATÓ

A termék megnevezése:	<b>Smart akkutöltő</b>
A termék típusa:	<b>Smart PLGS 2012 A1</b>
Gyártási szám:	<b>540712_2510</b>

A gyártó cégneve, címe, e-mail címe: <b>Grizzly Tools GmbH &amp; Co. KG</b> Stockstädter Straße 20 63762 Großostheim NÉMETORSZÁG E-Mail: service@grizzlytools.de	Szerviz neve, címe, telefonszáma: <b>Magyarország szerviz</b> Tel.: 06800 21647 Kapcsolatfelvételi űrlap: www.parkside-diy.com W+T Környezetvédelmi és Szolgáltató Kft. Dunapart also 138; 2318 Szigetszentmárton Tel.: 0624 456 672
---	---

Az importáló/ forgalmazó neve és címe: Lidl Magyarország Kereskedelmi Bt., H-1037 Budapest, Rádl árok 6.
---

1. A jótállási idő a Magyarország területén, Lidl Magyarország Kereskedelmi Bt. üzle-tében történt vásárlás napjától számított 5 év, amely jogvesztő. A jótál-lási idő a fogyasztó részére történő átadással, vagy ha az üzembe helyezést a forgalmazó, vagy annak megbízottja végzi, az üzembe helyezés napjával kezdődik.
2. A jótállási igény a jótállási jeggyel és/vagy a vásárlást igazoló blokkal érvé-nyesíthető. A jótállási jegy szabálytalan kiállítása, vagy átadásának elmaradá-sa nem érinti a jótállási kötelezettség-vállalás érvényességét. Kérjük, hogy a vásárlás tényének és időpontjának bizonyítására őrizze meg a pénztári fize-tésnél kapott jótállási jegyetés a vásárlást igazoló blokkot.
3. A vásárlástól számított három munkanapon belül érvényesített csereigény esetén a forgalmazó köteles a terméket kicserélni, feltéve ha a hiba a rendel-tetés szerű hasz-nálatot akadályozza. A jótállási jogokat a termék tulajdono-saként a fogyasztó érvé-nyesítheti az áruházakban, valamint a jótállási tájé-koztatóban feltüntetett szervizekben. (A magyar Polgári Törvénykönyv alapján fogyasztónak minősül a szakmája, önálló foglalkozása vagy üzleti tevékeny-sége körén kívül eljáró természetes személy.)  
A jótállás ideje alatt a fogyasztó hibás teljesítés esetén kérheti a termék kija-vítását, kicserélését, vagy ha a termék nem javítható vagy cserélhető, vagy az a forgalma-zónak aránytalan többletköltséggel járna, illetve a fogyasztó kijavi-táshoz, kicseré-léshez fűződő érdeke alapos ok miatt megszűnt, árszállítást kérhet, vagy elállhat a szerződéstől és visszakérheti a vételárat. A kijavítás során a termékbe csak új alkatrész kerülhet beépítésre.

4. A fogyasztó a hiba felfedezése után a lehető legrövidebb időn belül köteles a hibát bejelenteni és a terméket a jótállási jogok érvényesítése céljából átadni. A hiba fel-fedezésétől számított két hónapon belül bejelentett jótállási igényt időben közöltnek kell tekinteni. A közlés elmaradásából eredő kárért a fogyasztó felelős. A jótállási igény érvényesíthetőségének határideje a termék, vagy fődarabjának kicserélése esetén a csere napján újraindul.
5. A rögzített bekötésű, illetve a 10 kg-nál súlyosabb, vagy tömegközlekedési eszközön nem szállítható terméket az üzemeltetés helyén kell megjavítani. Abban az esetben, ha a javítás a helyszínen nem végezhető el, a termék ki- és visszaszereléséről, valamint szállításáról a forgalmazónak kell gondoskodnia.
6. A jótállás nem áll fenn, ha a hiba a nem rendeltetésszerű használatból, átalakítás-ból, helytelen tárolásból, vagy a használati utasítástól eltérő kezelésből, vagy bármely a vásárlást követő behatásból fakad, vagy elemi kár okozta, és azt a for-galmazó, vagy a szerviz bizonyítja. A jótállás nem vonatkozik a mozgó kopó alkat-részek (világítótestek, gumiabroncsok stb.) rendeltetéssze-rű elhasználódására. A szerviz és a forgalmazó a kijavítás során nem felel a terméken a fogyasztó vagy harmadik személyek által tárolt adatokért vagy beállításokért.
7. Fogyasztói jogvita esetén a fogyasztó a megyei (fővárosi) kereskedelmi és iparkamarák mellett működő békéltető testület eljárását is kezdeményezheti. A jótállás a fogyasztó törvényből eredő szavatossági jogait és azok érvénye-síthetőségét nem érinti.

Kijavítást ellenőrző szelvény:

A jótállási igény bejelentésének idő-pontja:	A hiba oka:
Javításra átvétel időpontja:	A hiba javításának módja:
A fogyasztó részére történő visszaadás időpontja:	
A szerviz bélyegzője, kelt és aláírás:	

Kicserélést ellenőrző szelvény:

A jótállási igény bejelentésének időpontja:
Kicserélés időpontja:
A cserélő bolt bélyegzője, kelt és aláírás:



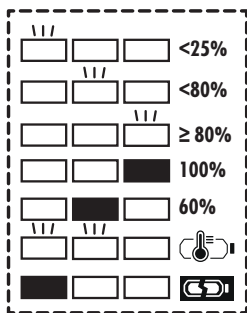
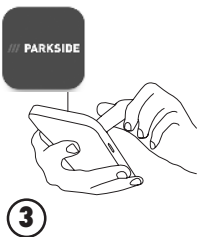
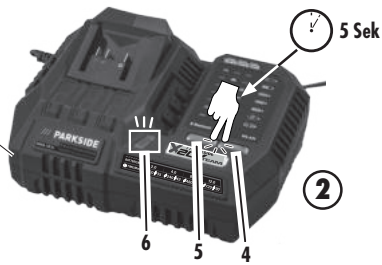

**B****C**

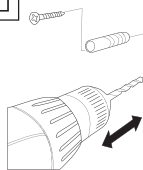
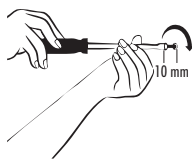
**D****E****F****1****2**





**Grizzly Tools GmbH & Co. KG**

Stockstädter Str. 20  
63762 Großostheim  
GERMANY

Stand der Informationen • Last Information • Version des informations • Ver-  
sione delle informazioni • Estado de las informaciones • Stand van de informa-  
tie • Tilstand af information • Estado das informações • Informáciok állása  
• Stan informacj • Stav informacj • Stav informáci: 01/2026

Ident.-No.: 80001586012026-8



IAN 540712\_2510

