



## WINKELPOLIERER/ELECTRIC POLISHER/POLISSEUSE D'ANGLE PPM 1200 A2

(DE) (AT) (BE) (CH)

### WINKELPOLIERER

Bedienungsanleitung  
Originalbetriebsanleitung

(GB) (IE)

### ELECTRIC POLISHER

User manual  
Translation of the original instructions

(FR) (BE)

### POLISSEUSE D'ANGLE

Mode d'emploi  
Traduction de la notice originale

(NL) (BE)

### HAAKSE POLIJSTMACHINE

Gebruiksaanwijzing  
Vertaling van de oorspronkelijke gebruiksaanwijzing

(PL)

### POLERKA KĄTOWA

Instrukcja obsługi  
Tłumaczenie instrukcji oryginalnej

(CZ)

### ÚHLOVÁ LEŠTIČKA

Návod na obsluhu  
Překlad původního návodu k používání

(SK)

### ÚHLOVÁ LEŠTIČKA

Návod na obsluhu  
Překlad pôvodného návodu na použitie

(ES)

### PULIDORA ANGULAR

Manual de instrucciones  
Traducción del manual original

(DK)

### VINKELPOLERINGSVÆRKTØJ

Betjeningsvejledning  
Oversættelse af den originale brugsanvisning

(IT)

### LUCIDATRICE ANGOLARE

Istruzioni per l'uso  
Traduzione delle istruzioni originali

(HU)

### SAROKPOLÍROZÓ

Használati útmutató  
Eredeti használati utasítás fordítása

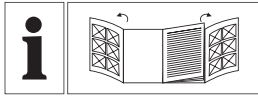

DE/AT/BE/CH	Bedienungsanleitung	Seite	5
GB/IE	User manual	Page	23
FR/BE	Mode d'emploi	Page	38
NL/BE	Gebruiksaanwijzing	Pagina	56
PL	Instrukcja obsługi	Strona	73
CZ	Návod na obsluhu	Strana	91
SK	Návod na obsluhu	Strana	107
ES	Manual de instrucciones	Página	123
DK	Betjeningsvejledning	Side	140
IT	Istruzioni per l'uso	Pagina	156
HU	Használati útmutató	Oldal	173

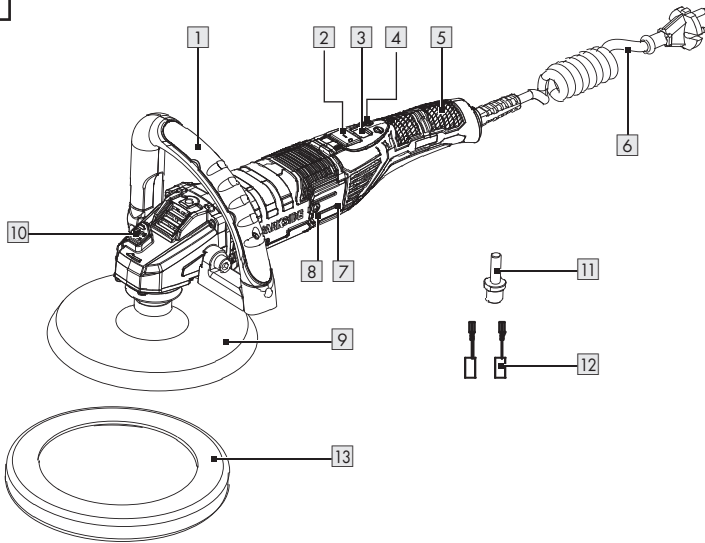
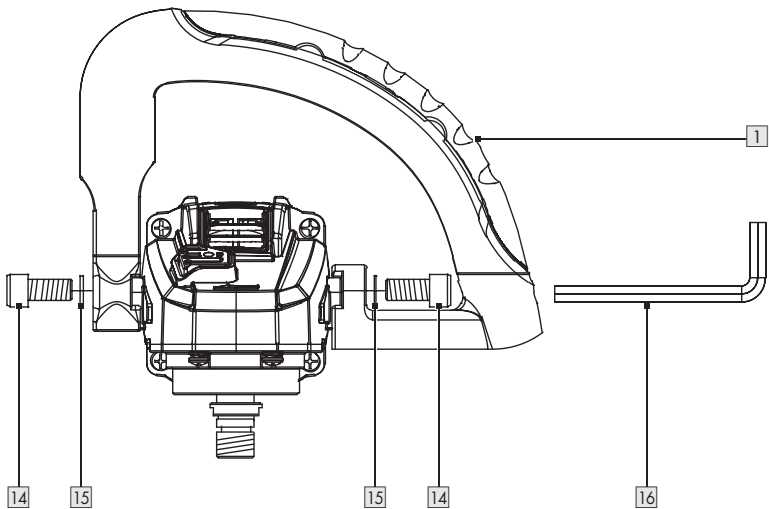
**A****B**

**C**

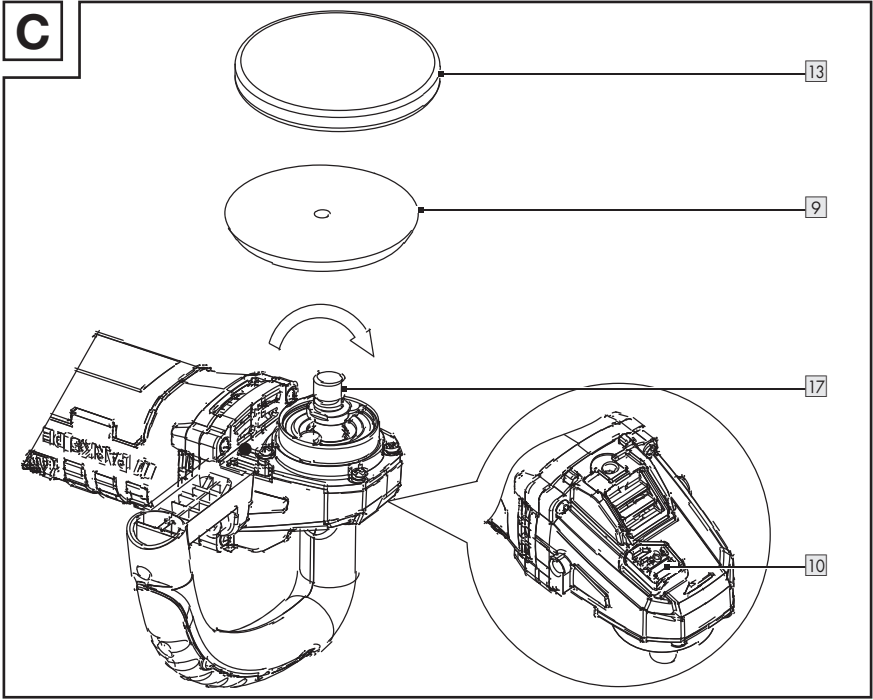

**D**

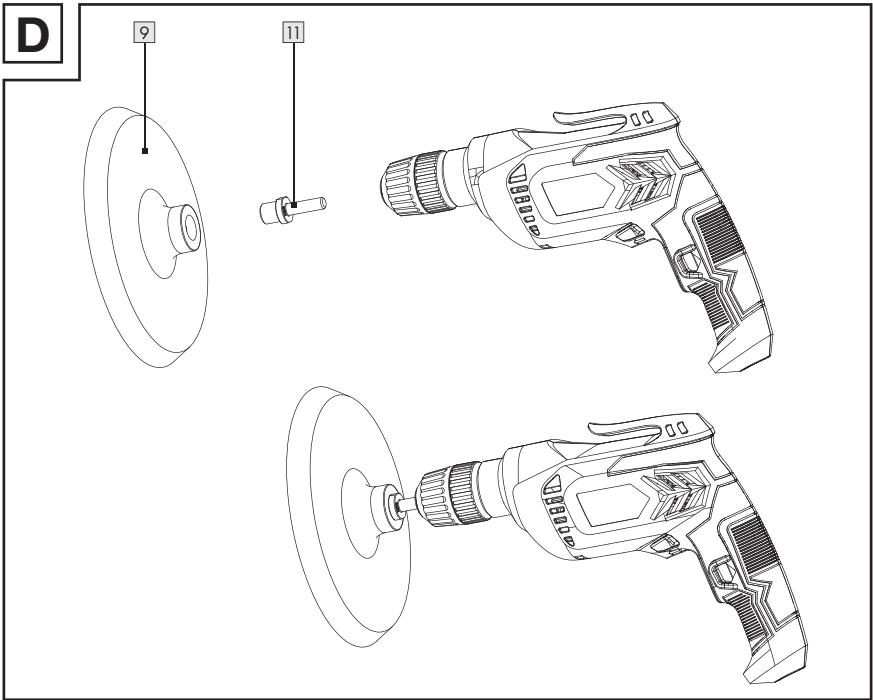



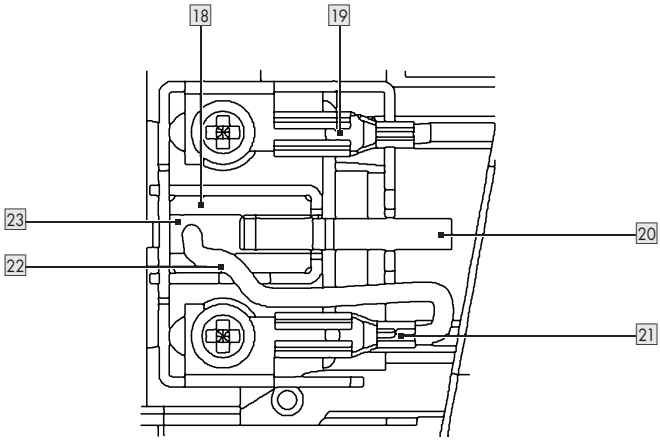















E



<b>Liste der verwendeten Piktogramme/Symbole</b> .....	Seite	6
<b>Einleitung</b> .....	Seite	7
Bestimmungsgemäße Verwendung .....	Seite	7
Lieferumfang .....	Seite	7
Teilleiste .....	Seite	7
Technische Daten .....	Seite	8
<b>Sicherheitshinweise</b> .....	Seite	9
Allgemeine Sicherheitshinweise für Elektrowerkzeuge .....	Seite	9
Sicherheitshinweise für Polierer .....	Seite	11
<b>Vor der ersten Verwendung</b> .....	Seite	14
Produkt auspacken .....	Seite	14
<b>Aufbewahrung und Handhabung des Werkzeugzubehörs</b> .....	Seite	14
<b>Arbeitshinweise</b> .....	Seite	15
<b>Zusammenbau</b> .....	Seite	16
Zusatzgriff montieren .....	Seite	16
Polierteller und Polierhaube montieren .....	Seite	16
Polierteller-Adapter .....	Seite	16
<b>Bedienung</b> .....	Seite	17
Ein-/ausschalten und Drehzahl einstellen .....	Seite	17
Polieren .....	Seite	17
<b>Informationen zur Ansammlung von Staub</b> .....	Seite	18
<b>Reinigung und Pflege</b> .....	Seite	18
Reinigung .....	Seite	18
Kohlebürsten ersetzen .....	Seite	19
Reparatur .....	Seite	19
<b>Entsorgung</b> .....	Seite	19
<b>Garantie</b> .....	Seite	20
Abwicklung im Garantiefall .....	Seite	21
<b>Service</b> .....	Seite	21
<b>EU-Konformitätserklärung</b> .....	Seite	22

## Liste der verwendeten Piktogramme/Symbole

	<p><b>WARNUNG!</b> Dieses Symbol mit dem Signalwort „Warnung“ bezeichnet eine Gefährdung mit einem mittleren Risikograd, die, wenn sie nicht vermieden wird, eine schwere Verletzung oder den Tod zur Folge haben kann.</p>	 Wechselstrom/-spannung
		 Umdrehungen pro Minute
		 Leerlaufdrehzahl
	<p><b>VORSICHT!</b> Dieses Symbol mit dem Signalwort „Vorsicht“ bezeichnet eine Gefährdung mit einem niedrigen Risikograd, die, wenn sie nicht vermieden wird, eine geringe oder mäßige Verletzung zur Folge haben kann.</p>	 Schutzklasse II
		 Nur in trockenen Innenräumen verwenden.
	<p>Stromschlagrisiko!</p>	 Tragen Sie eine Staubmaske!
	<p>Tragen Sie Gehörschutz!</p>	 Tragen Sie eine Schutzbrille!
	<p>Schalten Sie das Produkt aus und trennen Sie es von der Stromversorgung, bevor Sie Einstellungen vornehmen, Wartungsarbeiten durchführen, das Produkt reinigen und wenn das Produkt nicht in Gebrauch ist!</p>	 Lesen Sie die Bedienungsanleitung.
	<p>Schützen Sie das Produkt vor Feuchtigkeit.</p>	 Arbeiten Sie immer mit zwei Händen.
	<p>Sicherheitshinweise Handlungsanweisungen</p>	 Das CE-Zeichen bestätigt Konformität mit den für das Produkt zutreffenden EU-Richtlinien.
	<p>Tragen Sie Sicherheitshandschuhe.</p>	

# WINKELPOLIERER

## ● Einleitung

Wir beglückwünschen Sie zum Kauf Ihres neuen Produkts. Sie haben sich damit für ein hochwertiges Produkt entschieden. Die Bedienungsanleitung ist Teil dieses Produkts. Sie enthält wichtige Hinweise für Sicherheit, Gebrauch und Entsorgung. Machen Sie sich vor der Benutzung des Produkts mit allen Bedien- und Sicherheitshinweisen vertraut. Benutzen Sie das Produkt nur wie beschrieben und für die angegebenen Einsatzbereiche. Händigen Sie alle Unterlagen bei Weitergabe des Produkts an Dritte mit aus.

## ● Bestimmungsgemäße Verwendung

- Das Produkt ist zum Polieren glatter Oberflächen bestimmt. Jede andere Verwendung oder Veränderung des Produktes gilt als nicht bestimmungsgemäß und birgt erhebliche Unfallgefahren.
- Für aus bestimmungswidriger Verwendung entstandene Schäden übernehmen wir keine Haftung.
- Das Produkt ist nicht für den gewerblichen Einsatz bestimmt.

## ● Lieferumfang

### ⚠️ WARNUNG!

- ▶ Das Produkt und die Verpackungsmaterialien sind kein Kinderspielzeug! Kinder dürfen nicht mit Kunststoffbeuteln, Folien und Kleinteilen spielen! Es besteht Verschluckungs- und Erstickenungsgefahr!

- 1 Winkelpolierer
- 1 Zusatzgriff
- 2 Unterlegscheiben (für den Zusatzgriff)

- 2 Sechskantschrauben (für den Zusatzgriff)
- 1 Innensechskantschlüssel
- 2 Ersatz-Kohlebürsten
- 1 Polierteller-Adapter (für geeignete Elektrowerkzeuge)
- 1 Bedienungsanleitung

## ● Teileliste

Schlagen Sie vor dem Lesen die Seiten mit den Abbildungen auf und machen Sie sich mit allen Funktionen des Produkts vertraut.

(Abb. A)

- 1 Zusatzgriff
- 2 Ein-/Aus-Schalter (I = ein/O = aus)
- 3 Drehzahlanzeige
- 4 Drehzahl-Steuerungstaste (+ = erhöhen/- = verringern)
- 5 Hauptgriff
- 6 Anschlussleitung mit Netzstecker
- 7 Wartungsabdeckung
- 8 Schraube
- 9 Polierteller
- 10 Spindel-Arretierung
- 11 Polierteller-Adapter (für geeignete Elektrowerkzeuge)
- 12 Ersatz-Kohlebürste
- 13 Polierhaube (synthetisch)

(Abb. B)

- 14 Sechskantschraube
- 15 Unterlegscheibe
- 16 Innensechskantschlüssel

(Abb. C)

- 17 Spindel-Gewinde

(Abb. E)

- 18 Kohlebürste
- 19 Kontaktschuh
- 20 Druckfeder
- 21 Kontaktstecker
- 22 Verbinder
- 23 Kerbe für die Druckfeder

## ● Technische Daten

Nennspannung:	230 V~, 50 Hz
Nennleistungsaufnahme:	1 200 W
Nendrehzahl $n_0$ :	800–3 500 min <sup>-1</sup>
Max. zulässiger Polierteller-Durchmesser:	Ø 180 mm
Gewindegröße:	M14
Schutzklasse:	II/□ (Doppelisolierung)

## Geräusch- und Vibrationsinformationen

Messwert für Geräusch ermittelt entsprechend EN 62841. Der A-bewertete Geräuschpegel des Elektrowerkzeugs beträgt typischerweise:

### Geräuschemissionswert

Schalldruckpegel $L_{PA}$ :	93,1 dB
Unsicherheit K:	3 dB
Schalleistungspegel $L_{WA}$ :	101,1 dB
Unsicherheit K:	3 dB

## ⚠️ WARNUNG!



Tragen Sie Gehörschutz!

## Schwingungsgesamtwert

Polieren $a_h$ :	max. 3,2 m/s <sup>2</sup>
Unsicherheit K:	1,5 m/s <sup>2</sup>

## ⚠️ WARNUNG!

- ▶ Die Schwingungs- und Geräuschemissionen können während der tatsächlichen Benutzung des Elektrowerkzeugs von den Angabewerten abweichen, abhängig von der Art und Weise, in der das Elektrowerkzeug verwendet wird, insbesondere, welche Art von Werkstück bearbeitet wird.
- ▶ Versuchen Sie, die Belastung durch Vibrationen und Geräusche so gering wie möglich zu halten. Beispielhafte Maßnahmen zur Verringerung der Vibrationsbelastung sind das Tragen von Handschuhen beim Gebrauch des Einsatzwerkzeugs und die Begrenzung der Arbeitszeit. Dabei sind alle Anteile des Betriebszyklus zu berücksichtigen (beispielsweise Zeiten, in denen das Elektrowerkzeug abgeschaltet ist, und solche, in denen es zwar eingeschaltet ist, aber ohne Belastung läuft).

## HINWEIS

- ▶ Der angegebene Schwingungsgesamtwert und der angegebene Geräuschemissionswert sind nach einem genormten Prüfverfahren gemessen worden und können zum Vergleich eines Elektrowerkzeugs mit einem anderen verwendet werden.

## HINWEIS

- ▶ Der angegebene Schwingungsgesamtwert und der angegebene Geräuschemissionswert können auch zu einer vorläufigen Einschätzung der Belastung verwendet werden.



## Sicherheitshinweise

### ● Allgemeine Sicherheitshinweise für Elektrowerkzeuge

#### ⚠ WARNUNG!

- ▶ **Lesen Sie alle Sicherheitshinweise, Anweisungen, Gebildungen und technischen Daten, mit denen dieses Elektrowerkzeug versehen ist.** Versäumnisse bei der Einhaltung der nachfolgenden Anweisungen können elektrischen Schlag, Brand und/oder schwere Verletzungen verursachen.

**Bewahren Sie alle Sicherheitshinweise und Anweisungen für die Zukunft auf.**

Der in den Sicherheitshinweisen verwendete Begriff „Elektrowerkzeug“ bezieht sich auf netzbetriebene Elektrowerkzeuge (mit Netzleitung) oder auf akkubetriebene Elektrowerkzeuge (ohne Netzleitung).

### Arbeitsplatzsicherheit

- 1) **Halten Sie Ihren Arbeitsbereich sauber und gut beleuchtet.** Unordnung oder unbeleuchtete Arbeitsbereiche können zu Unfällen führen.
- 2) **Arbeiten Sie mit dem Elektrowerkzeug nicht**

**in explosionsgefährdeter Umgebung, in der sich brennbare Flüssigkeiten, Gase oder Stäube befinden.** Elektrowerkzeuge erzeugen Funken, die den Staub oder die Dämpfe entzünden können.

- 3) **Halten Sie Kinder und andere Personen während der Benutzung des Elektrowerkzeugs fern.** Bei Ablenkung können Sie die Kontrolle über das Elektrowerkzeug verlieren.

### Elektrische Sicherheit

- 1) **Der Anschlussstecker des Elektrowerkzeugs muss in die Steckdose passen. Der Stecker darf in keiner Weise verändert werden. Verwenden Sie keine Adapterstecker gemeinsam mit schutzgeerdeten Elektrowerkzeugen.** Unveränderte Stecker und passende Steckdosen verringern das Risiko eines elektrischen Schlages.
- 2) **Vermeiden Sie Körperkontakt mit geerdeten Oberflächen wie von Rohren, Heizungen, Herden und Kühlschränken.** Es besteht ein erhöhtes Risiko durch elektrischen Schlag, wenn Ihr Körper geerdet ist.
- 3) **Halten Sie Elektrowerkzeuge von Regen oder Nässe fern.** Das Eindringen von Wasser in ein Elektrowerkzeug erhöht das Risiko eines elektrischen Schlages.
- 4) **Zweckentfremden Sie die Anschlussleitung nicht, um das Elektrowerkzeug zu tragen, aufzuhängen oder um den Stecker aus der Steckdose zu ziehen. Halten Sie die Anschlussleitung fern von Hitze, Öl, scharfen Kanten oder sich bewegenden Teilen.** Beschädigte oder verwickelte Anschlussleitungen erhöhen das Risiko eines elektrischen Schlages.

- 5) **Wenn Sie mit einem Elektrowerkzeug im Freien arbeiten, verwenden Sie nur Verlängerungsleitungen, die auch für den Außenbereich geeignet sind.** Die Anwendung einer für den Außenbereich geeigneten Verlängerungsleitung verringert das Risiko eines elektrischen Schlages.
- 6) **Wenn der Betrieb des Elektrowerkzeugs in feuchter Umgebung nicht vermeidbar ist, verwenden Sie einen Fehlerstromschutzschalter.** Der Einsatz eines Fehlerstromschutzschalters vermindert das Risiko eines elektrischen Schlages.

#### **Sicherheit von Personen**

- 1) **Seien Sie aufmerksam, achten Sie darauf, was Sie tun, und gehen Sie mit Vernunft an die Arbeit mit einem Elektrowerkzeug. Benutzen Sie kein Elektrowerkzeug, wenn Sie müde sind oder unter dem Einfluss von Drogen, Alkohol oder Medikamenten stehen.** Ein Moment der Unachtsamkeit beim Gebrauch des Elektrowerkzeugs kann zu ernsthaften Verletzungen führen.
- 2) **Tragen Sie persönliche Schutzausrüstung und immer eine Schutzbrille.** Das Tragen persönlicher Schutzausrüstung, wie Staubmaske, rutschfeste Sicherheitsschuhe, Schutzhelm oder Gehörschutz, je nach Art und Einsatz des Elektrowerkzeugs, verringert das Risiko von Verletzungen.
- 3) **Vermeiden Sie eine unbeabsichtigte Inbetriebnahme. Vergewissern Sie sich, dass das Elektrowerkzeug ausgeschaltet ist, bevor Sie es an die Stromversorgung und/oder den Akku anschließen, es aufnehmen oder tragen.** Wenn Sie beim Tragen des Elektrowerkzeugs den Finger am Schalter haben oder das Elektrowerkzeug eingeschaltet an die Stromversorgung anschließen, kann dies zu Unfällen führen.
- 4) **Entfernen Sie Einstellwerkzeuge oder Schraubenschlüssel, bevor Sie das Elektrowerkzeug einschalten.** Ein Werkzeug oder Schlüssel, der sich in einem drehenden Teil des Elektrowerkzeugs befindet, kann zu Verletzungen führen.
- 5) **Vermeiden Sie eine abnormale Körperhaltung. Sorgen Sie für einen sicheren Stand und halten Sie jederzeit das Gleichgewicht.** Dadurch können Sie das Elektrowerkzeug in unerwarteten Situationen besser kontrollieren.
- 6) **Tragen Sie geeignete Kleidung. Tragen Sie keine weite Kleidung oder Schmuck. Halten Sie Haare und Kleidung fern von sich bewegenden Teilen.** Lockere Kleidung, Schmuck oder lange Haare können von sich bewegenden Teilen erfasst werden.
- 7) **Wenn Staubabsaug- und -auffangeinrichtungen montiert werden können, sind diese anzuschließen und richtig zu verwenden.** Verwendung einer Staubabsaugung kann Gefährdungen durch Staub verringern.
- 8) **Wiegen Sie sich nicht in falscher Sicherheit und setzen Sie sich nicht über die Sicherheitsregeln für Elektrowerkzeuge hinweg, auch wenn Sie nach vielfachem Gebrauch mit dem Elektrowerkzeug vertraut sind.** Achtloses Handeln kann binnen Sekundenbruchteilen zu schweren Verletzungen führen.

## Verwendung und Behandlung des Elektrowerkzeugs

- 1) **Überlasten Sie das Elektrowerkzeug nicht. Verwenden Sie für Ihre Arbeit das dafür bestimmte Elektrowerkzeug.** Mit dem passenden Elektrowerkzeug arbeiten Sie besser und sicherer im angegebenen Leistungsbereich.
- 2) **Benutzen Sie kein Elektrowerkzeug, dessen Schalter defekt ist.** Ein Elektrowerkzeug, das sich nicht mehr ein- oder ausschalten lässt, ist gefährlich und muss repariert werden.
- 3) **Ziehen Sie den Stecker aus der Steckdose und/oder entfernen Sie einen abnehmbaren Akku, bevor Sie Geräteeinstellungen vornehmen, Einsatzwerkzeugteile wechseln oder das Elektrowerkzeug weglegen.** Diese Vorsichtsmaßnahme verhindert den unbeabsichtigten Start des Elektrowerkzeugs.
- 4) **Bewahren Sie unbenutzte Elektrowerkzeuge außerhalb der Reichweite von Kindern auf. Lassen Sie keine Personen das Elektrowerkzeug benutzen, die mit diesem nicht vertraut sind oder diese Anweisungen nicht gelesen haben.** Elektrowerkzeuge sind gefährlich, wenn sie von unerfahrenen Personen benutzt werden.
- 5) **Pflegen Sie Elektrowerkzeuge und Einsatzwerkzeug mit Sorgfalt. Kontrollieren Sie, ob bewegliche Teile einwandfrei funktionieren und nicht klemmen, ob Teile gebrochen oder so beschädigt sind, dass die Funktion des Elektrowerkzeugs beeinträchtigt ist. Lassen Sie beschädigte Teile vor dem Einsatz des Elektrowerkzeuges reparieren.** Viele Unfälle haben

ihre Ursache in schlecht gewarteten Elektrowerkzeugen.

- 6) **Halten Sie Schneidwerkzeuge scharf und sauber.** Sorgfältig gepflegte Schneidwerkzeuge mit scharfen Schneidkanten verklemmen sich weniger und sind leichter zu führen.
- 7) **Verwenden Sie Elektrowerkzeug, Einsatzwerkzeug, Einsatzwerkzeuge usw. entsprechend diesen Anweisungen. Berücksichtigen Sie dabei die Arbeitsbedingungen und die auszuführende Tätigkeit.** Der Gebrauch von Elektrowerkzeugen für andere als die vorgesehenen Anwendungen kann zu gefährlichen Situationen führen.
- 8) **Halten Sie Griffe und Griffflächen trocken, sauber und frei von Öl und Fett.** Rutschige Griffe und Griffflächen erlauben keine sichere Bedienung und Kontrolle des Elektrowerkzeugs in unvorhergesehenen Situationen.

## Service

- 1) **Lassen Sie Ihr Elektrowerkzeug nur von qualifiziertem Fachpersonal und nur mit Original-Ersatzteilen reparieren.** Damit wird sichergestellt, dass die Sicherheit des Elektrowerkzeugs erhalten bleibt.

## ● Sicherheitshinweise für Polierer

- 1) **Dieses Elektrowerkzeug ist zu verwenden als Polierer. Lesen Sie alle Sicherheitshinweise, Anweisungen, Darstellungen und Daten, die Sie mit dem Gerät erhalten.** Wenn Sie nicht alle folgenden Anweisungen beachten, kann es zu elektrischem Schlag, Feuer und/oder schweren Verletzungen kommen.

- 2) **Dieses Elektrowerkzeug ist nicht geeignet zum Schleifen, Sandpapierschleifen, Arbeiten mit Drahtbürsten, Lochschneiden oder Trennschleifen.** Verwendungen, für die das Elektrowerkzeug nicht vorgesehen ist, können Gefährdungen und Verletzungen verursachen.
- 3) **Verwenden Sie das Elektrowerkzeug nicht für eine Funktion, für die es nicht ausdrücklich konstruiert und von seinem Hersteller vorgesehen ist.** Solch ein Umbau kann zu einem Verlust der Kontrolle und ernsthaften Körperverletzungen führen.
- 4) **Verwenden Sie kein Einsatzwerkzeug, das vom Hersteller nicht speziell für dieses Elektrowerkzeug vorgesehen und festgelegt wurde.** Nur weil Sie das Zubehör an Ihrem Elektrowerkzeug befestigen können, garantiert das keine sichere Verwendung.
- 5) **Die zulässige Drehzahl des Einsatzwerkzeugs muss mindestens so hoch sein wie die auf dem Elektrowerkzeug angegebene Höchstdrehzahl.** Ein Einsatzwerkzeug, das sich schneller als zulässig dreht, kann zerbrechen und umherfliegen.
- 6) **Außendurchmesser und Dicke des Einsatzwerkzeugs müssen den Maßangaben Ihres Elektro-werkzeugs entsprechen.** Falsch bemessene Einsatzwerkzeuge können nicht ausreichend abgeschirmt oder kontrolliert werden.
- 7) **Die Maße zur Befestigung des Einsatzwerkzeugs müssen zu den Maßen der Befestigungsmittel des Elektrowerkzeugs passen.** Einsatzwerkzeuge, die nicht passgenau am Elektrowerkzeug befestigt werden, drehen sich ungleichmäßig, vibrieren sehr stark und können zum Verlust der Kontrolle führen.
- 8) **Verwenden Sie keine beschädigten Einsatzwerkzeuge. Kontrollieren Sie vor jeder Verwendung Einsatzwerkzeuge wie Schleifscheiben auf Absplitterungen und Risse, Schleifteller auf Risse, Verschleiß oder starke Abnutzung, Drahtbürsten auf lose oder gebrochene Drähte. Wenn das Elektrowerkzeug oder das Einsatzwerkzeug herunterfällt, überprüfen Sie, ob es beschädigt ist, oder verwenden Sie ein unbeschädigtes Einsatzwerkzeug. Wenn Sie das Einsatzwerkzeug kontrolliert und eingesetzt haben, halten Sie und in der Nähe befindliche Personen sich außerhalb der Ebene des rotierenden Einsatzwerkzeugs auf und lassen Sie das Gerät eine Minute lang mit Höchstdrehzahl laufen.** Beschädigte Einsatzwerkzeuge brechen normalerweise in dieser Testzeit.
- 9) **Tragen Sie persönliche Schutzausrüstung. Verwenden Sie je nach Anwendung Vollgesichtsschutz, Augenschutz oder Schutzbrille. Soweit angemessen, tragen Sie Staubmaske, Gehörschutz, Schutzhandschuhe oder Spezialschürze, die kleine Schleif- und Materialpartikel von Ihnen fernhält.** Die Augen müssen vor herumfliegenden Fremdkörpern geschützt werden, die bei verschiedenen Anwendungen entstehen. Staub- oder Atemschutzmaske müssen den bei der jeweiligen Anwendung

entstehenden Staub filtern. Wenn Sie lange lautem Lärm ausgesetzt sind, können Sie einen Hörverlust erleiden.

- 10) **Achten Sie bei anderen Personen auf sicheren Abstand zu Ihrem Arbeitsbereich. Jeder, der den Arbeitsbereich betritt, muss persönliche Schutzausrüstung tragen.** Bruchstücke des Werkstücks oder gebrochener Einsatzwerkzeuge können wegfiegen und Verletzungen auch außerhalb des direkten Arbeitsbereichs verursachen.
- 11) **Halten Sie das Netzkabel von sich drehenden Einsatzwerkzeugen fern.** Wenn Sie die Kontrolle über das Gerät verlieren, kann das Netzkabel durchtrennt oder erfasst werden und Ihre Hand oder Ihr Arm in das sich drehende Einsatzwerkzeug geraten.
- 12) **Legen Sie das Elektrowerkzeug niemals ab, bevor das Einsatzwerkzeug völlig zum Stillstand gekommen ist.** Das sich drehende Einsatzwerkzeug kann in Kontakt mit der Ablagefläche geraten, wodurch Sie die Kontrolle über das Elektrowerkzeug verlieren können.
- 13) **Lassen Sie das Elektrowerkzeug nicht laufen, während Sie es tragen.** Ihre Kleidung kann durch zufälligen Kontakt mit dem sich drehenden Einsatzwerkzeug erfasst werden und das Einsatzwerkzeug sich in Ihren Körper bohren.
- 14) **Reinigen Sie regelmäßig die Lüftungsschlitze Ihres Elektrowerkzeugs.** Das Motorgebläse zieht Staub in das Gehäuse, und eine starke Ansammlung von Metallstaub kann elektrische Gefahren verursachen.

- 15) **Verwenden Sie das Elektrowerkzeug nicht in der Nähe brennbarer Materialien.** Funken könnten diese Materialien entzünden.
- 16) **Verwenden Sie keine Einsatzwerkzeuge, die flüssige Kühlmittel erfordern.** Die Verwendung von Wasser oder anderen flüssigen Kühlmitteln kann zu einem elektrischen Schlag führen.

### **Rückschlag und entsprechende Sicherheitshinweise**

Rückschlag ist die plötzliche Reaktion infolge eines blockierten oder hakenden drehenden Einsatzwerkzeugs wie Schleifscheibe, Schleifteller, Drahtbürste usw. Verhaken oder Blockieren führt zu einem abrupten Stopp des rotierenden Einsatzwerkzeugs. Dadurch wird ein unkontrolliertes Elektrowerkzeug gegen die Drehrichtung des Einsatzwerkzeugs an der Blockierstelle beschleunigt. Wenn z. B. eine Schleifscheibe im Werkstück hakt oder blockiert, kann sich die Kante der Schleifscheibe, die in das Werkstück eintaucht, verfangen und dadurch die Schleifscheibe ausbrechen oder einen Rückschlag verursachen. Die Schleifscheibe bewegt sich dann auf die Bedienperson zu oder von ihr weg, je nach Drehrichtung der Scheibe an der Blockierstelle. Hierbei können Schleifscheiben auch brechen. Ein Rückschlag ist die Folge einer falschen Verwendung des Elektrowerkzeugs und/oder fehlerhaften Arbeitsbedingungen. Er kann durch geeignete Vorsichtsmaßnahmen, wie nachfolgend beschrieben, verhindert werden.

- 1) **Halten Sie das Elektrowerkzeug gut fest und bringen Sie Ihren Körper und Ihre Arme in eine Position, in der Sie die Rückschlagkräfte abfangen können. Verwenden Sie immer**

- den Zusatzgriff, falls vorhanden, um die größtmögliche Kontrolle über Rückschlagkräfte oder Reaktionsmomente beim Hochlauf zu haben. Die Bedienperson kann durch geeignete Vorsichtsmaßnahmen die Rückschlag- und Reaktionskräfte beherrschen.
- 2) **Bringen Sie Ihre Hand nie in die Nähe sich drehender Einsatzwerkzeuge.** Das Einsatzwerkzeug kann sich beim Rückschlag über Ihre Hand bewegen.
  - 3) **Meiden Sie mit Ihrem Körper den Bereich, in den das Elektrowerkzeug bei einem Rückschlag bewegt wird.** Der Rückschlag treibt das Elektrowerkzeug in die Richtung entgegengesetzt zur Bewegung der Schleifscheibe an der Blockierstelle.
  - 4) **Arbeiten Sie besonders vorsichtig im Bereich von Ecken, scharfen Kanten usw. Verhindern Sie, dass Einsatzwerkzeuge gegen das Werkstück prallen und verhaken.** Das rotierende Einsatzwerkzeug neigt bei Ecken, scharfen Kanten oder wenn es abprallt, dazu, sich zu verhaken. Dies verursacht einen Kontrollverlust oder Rückschlag.
  - 5) **Verwenden Sie kein Ketten- oder gezähntes Sägeblatt.** Solche Einsatzwerkzeuge verursachen häufig einen Rückschlag oder den Verlust der Kontrolle über das Elektrowerkzeug.

## Besondere Sicherheitshinweise zum Polieren

- 1) **Lassen Sie keine losen Teile der Polierhaube, insbesondere Befestigungsschnüre, zu. Verstauen oder kürzen Sie die Befestigungsschnüre.** Lose, sich mitdrehende Befestigungsschnüre können Ihre Finger erfassen oder sich im Werkstück verfangen.

## ● Vor der ersten Verwendung

### ● Produkt auspacken

1. Entnehmen Sie das Produkt aus der Verpackung und entfernen Sie sämtliche Verpackungsmaterialien und Schutzfolien.
2. Prüfen Sie, ob alle Teile vorhanden sind und ob der beschriebene Lieferumfang vollständig ist (siehe „Lieferumfang“).
3. Überprüfen Sie, ob sich das Produkt und sämtliche Teile in gutem Zustand befinden. Sollten Sie eine Beschädigung oder einen Defekt feststellen, verwenden Sie das Produkt nicht, sondern verfahren Sie wie im Kapitel „Garantie“ beschrieben.

## ● Aufbewahrung und Handhabung des Werkzeugzubehörs

- Behandeln und transportieren Sie Polierwerkzeuge mit Vorsicht.
- Lagern Sie Polierwerkzeuge so, dass sie keinen mechanischen Beschädigungen oder Umwelteinflüssen (z. B. Feuchtigkeit) ausgesetzt sind.

## ● Arbeitshinweise

**⚠️ WARNUNG! Risiko von Verletzungen und Gesundheitsschäden!**



Tragen Sie Schutzbrille und Staubschutzmaske!



### HINWEIS

► Polierwerkzeuge dürfen nur für die empfohlenen Einsatzmöglichkeiten verwendet werden. Andernfalls könnten die Polierwerkzeuge zerbrechen, beschädigt werden und Verletzungen verursachen.

- **Sichern Sie das Werkstück.** Benutzen Sie Spannvorrichtungen/Schraubstock, um das Werkstück festzuhalten. Es ist damit sicherer gehalten, als mit Ihrer Hand.
- **Schalten Sie das Produkt vor dem Ablegen immer aus und warten Sie, bis das Produkt zum Stillstand gekommen ist.**
- **Schalten Sie sofort das Produkt aus bei einem Stromausfall oder wenn der Netzstecker gezogen wird.** Stellen Sie den Ein-/Aus-Schalter **2** auf Position **O**. Dies verhindert einen unkontrollierten Wiederanlauf.
- **Reinigen Sie die Arbeitsoberfläche sorgfältig.** Stellen Sie sicher, dass die Arbeitsoberfläche frei von Staub, Schmutz, Öl, Fett usw. ist.
- **Der Zusatzgriff **1** muss bei allen Arbeiten mit dem Produkt montiert sein.**
- **Asbesthaltiges Material darf nicht bearbeitet werden.** Asbest gilt als krebserregend.
- **Führen Sie das Produkt immer eingeschaltet gegen das Werkstück.** Heben Sie das Produkt nach der Bearbeitung vom Werkstück ab und schalten Sie es erst dann aus.
- **Wenden Sie nur leichten Druck an.** Übermäßiger Druck führt zu einem schlechten Ergebnis und zu einem vorzeitigen Verschleiß des Poliertellers **9** sowie der Polierhaube **13**.
- **Wenden Sie nicht zu viel Druck an, so dass der Polierteller **9** zum Stillstand kommt.**
- **Falls Sie zu viel Druck angewandt haben, lassen Sie das Produkt für einige Minuten im Leerlauf weiterlaufen, um das Polierzubehör abzukühlen.**
- **Halten Sie das Produkt während der Arbeit immer fest mit beiden Händen.** Sorgen Sie für einen sicheren Stand.
- **Verwenden Sie das Produkt niemals zweckentfremdet.**
- **Achten Sie immer darauf, dass das Produkt ausgeschaltet ist, bevor Sie den Netzstecker in die Steckdose stecken.**
- **Ziehen Sie bei Gefahr sofort den Netzstecker aus der Steckdose.** Sorgen Sie dafür, dass das Produkt und der Netzstecker leicht zugänglich und im Notfall problemlos erreichbar sind.
- **Ziehen Sie bei Arbeitspausen, vor allen Arbeiten am Produkt und bei Nichtgebrauch immer den Netzstecker aus der Steckdose.** Das Produkt muss stets sauber, trocken und frei von Öl oder Schmierfetten sein.
- **Seien Sie stets aufmerksam! Achten Sie immer darauf, was Sie tun, und gehen Sie stets mit Vernunft vor.** Benutzen Sie das Produkt in keinem Fall, wenn Sie

unkonzentriert sind oder sich unwohl fühlen.

## ● **Zusammenbau**

### ● **Zusatzgriff montieren**

(Abb. B)

#### **⚠ VORSICHT! Verletzungsrisiko!**

- ▶ Verwenden Sie das Produkt aus Sicherheitsgründen ausschließlich, wenn der Zusatzgriff **1** montiert ist. Eine Nichtbeachtung kann zu schweren Verletzungen führen.

1. Richten Sie die Schraublöcher des Zusatzgriffs **1** an den Schraubgewinden an der Seite der Motoreinheit aus.
2. Stecken Sie 1 Unterlegscheibe **15** auf das Gewinde jeder Sechskantschraube **14**.
3. Führen Sie die Sechskantschrauben **14** durch die Schraublöcher des Zusatzgriffs **1** in die Schraubgewinde an der Seite der Motoreinheit.
4. Ziehen Sie die Sechskantschrauben **14** mit dem Innensechskantschlüssel **16** fest.

### ● **Polierteller und Polierhaube montieren**

(Abb. C)

#### **⚠ WARNUNG! Verletzungsrisiko!**



Schalten Sie das Produkt aus und trennen Sie es von der Stromversorgung, bevor Sie Einstellungen vornehmen, Wartungsarbeiten durchführen, das Produkt reinigen und wenn das Produkt nicht in Gebrauch ist.

1. Drücken Sie die Spindel-Arretierung **10** nach unten und halten Sie sie in Position.
2. Schrauben Sie den Polierteller **9** im Uhrzeigersinn auf dem Spindel-Gewinde **17** fest.
3. Lassen Sie die Spindel-Arretierung **10** los.
4. Befestigen Sie die Polierhaube **13** mit dem Klettverschluss am Polierteller **9**.

### ● **Polierteller-Adapter**

(Abb. D)

#### **HINWEIS**

- ▶ Verwenden Sie den Polierteller-Adapter **11**, um den Polierteller **9** an anderen geeigneten Elektrowerkzeugen zu montieren.
- ▶ Geeignete Elektrowerkzeuge:
  - Akku-Schrauber
  - Für Polieranwendungen geeignetes Elektrowerkzeug
- ▶ Die Nenndrehzahl des geeigneten Elektrowerkzeugs darf 4 600 min<sup>-1</sup> nicht überschreiten.
- ▶ Beziehen Sie sich auf die Bedienungsanleitung des geeigneten Elektrowerkzeugs.

1. Setzen Sie den Polierteller-Adapter **11** in die Werkzeugaufnahme eines geeigneten Elektrowerkzeugs ein.
2. Schrauben Sie den Polierteller **9** auf dem Polierteller-Adapter **11** fest.

## ● **Bedienung**

### ● **Ein-/ausschalten und Drehzahl einstellen**

#### **⚠ VORSICHT! Risiko von Verletzungen und Sachbeschädigung!**

- ▶ Vor jeder Verwendung: Stellen Sie sicher, dass der Polierteller [9], die Polierhaube [13] und der Zusatzgriff [1] ordnungsgemäß montiert sind und keine Beschädigungen aufweisen.
- ▶ Der Polierteller [9] muss sich gleichmäßig drehen. Verwenden Sie das Produkt nicht, falls der Polierteller vibriert oder falls Sie ungewöhnliche Geräusche bemerken. Ersetzen Sie den Polierteller in solch einem Fall.
- ▶ Nach dem Ersetzen/Montieren des Poliertellers [9]: Führen Sie einen 60 Sekunden langen Testlauf bei maximaler Drehzahl durch.

#### **HINWEIS**

- ▶ Um das Produkt in Betrieb zu nehmen, müssen Sie es zuerst einschalten und dann die Drehzahl einstellen. Ohne Einstellung der Drehzahl läuft das Produkt nicht.

### **Ein-/ausschalten**

- Verbinden Sie den Netzstecker [6] mit einer Steckdose.
- **Einschalten:** Stellen Sie den Ein-/Aus-Schalter [2] auf die Position **I**.
- **Ausschalten:** Stellen Sie den Ein-/Aus-Schalter [2] auf die Position **O**.

### **Drehzahl einstellen**

- **Drehzahl erhöhen:** Drücken Sie die Drehzahl-Steuerungstaste + [4].

- **Drehzahl verringern:** Drücken Sie die Drehzahl-Steuerungstaste – [4].
- Die eingestellte Drehzahl wird in der Drehzahlanzeige [3] angezeigt. Multiplizieren Sie den Anzeigewert mit dem Faktor 100, um die Leerlaufdrehzahl in Umdrehungen pro Minute (min<sup>-1</sup>) zu berechnen:

Stufe	Anzeigewert	Leerlaufdrehzahl (min <sup>-1</sup> )
1	08	800
2	12	1 200
3	18	1 800
4	24	2 400
5	30	3 000
6	35	3 500

## ● **Polieren**

- Um verwitterte Lackierungen zu polieren oder um Kratzer zu entfernen (z. B. von Acrylglas), können Sie das Produkt mit geeignetem Polierzubehör (z. B. Polierhaube aus Lammwolle, Polierfilz oder Polierschwamm) ausrüsten.
- Wählen Sie eine niedrige Drehzahl (Stufe 1–2), um die Oberfläche vor Überhitzung zu schützen.
- Wenn Sie ein Poliermittel verwenden, beziehen Sie sich auf die Anweisungen des Poliermittel-Herstellers.
- Tragen Sie das Poliermittel auf eine Fläche auf, die etwas kleiner ist als die Fläche, die Sie polieren wollen. Arbeiten Sie das Poliermittel mit geeignetem Polierzubehör seitwärts oder mit kreisförmigen Bewegungen ein. Wenden Sie nur leichten Druck an.
- Lassen Sie das Poliermittel nicht auf der Oberfläche austrocknen, da ansonsten die Oberfläche beschädigt werden kann.

- Setzen Sie die zu polierende Oberfläche keiner direkten Sonneneinstrahlung aus.
- Reinigen Sie das Polierzubehör regelmäßig, um gute Polierergebnisse zu erzielen. Waschen Sie das Polierzubehör mit einem milden Waschmittel und warmem Wasser. Verwenden Sie kein Verdünnungsmittel.

## ● **Informationen zur Ansammlung von Staub**

**⚠️ WARNUNG! Risiko von Verletzungen und Gesundheitsschäden!**



Tragen Sie Schutzbrille und Staubschutzmaske!



- Staub von Materialien, wie z. B. bleihaltigen Beschichtungen, einigen Holzarten, Mineralien und Metall kann Ihre Gesundheit beeinträchtigen. Wenn der Benutzer oder Personen in der Nähe den Staub berühren oder einatmen, kann dies zu allergischen Reaktionen und/oder Atemwegserkrankungen führen.
- Bestimmte Staubarten, wie z. B. Staub von Eichen- oder Buchenholz, gelten als krebserregend, insbesondere in Verbindung mit Zusätzen zur Holzbehandlung (Chromat, Holzschutzmittel).
- Asbesthaltige Materialien dürfen nur von Fachkräften gehandhabt werden.
- Wir empfehlen das Tragen einer Staubmaske der Kategorie FFP2 oder N95.
- Bei der Bearbeitung von Metallen kann sich leitfähiger Staub innerhalb des Produkts absetzen, welcher die Schutzisolierung unter Umständen beeinträchtigt.

- Sorgen Sie für eine gute Belüftung des Arbeitsbereichs.
- Beachten Sie die relevanten Vorschriften in Ihrem Land bezüglich zu bearbeitender Materialien.
- Vermeiden Sie die Ansammlung von Staub im Arbeitsbereich. Staub kann sich leicht entzünden.
- Verwenden Sie bei extremen Bedingungen stets eine Staubabsaugung, falls möglich. Reinigen Sie Lüftungsöffnungen regelmäßig mit einer Bürste oder einem Staubsauger.

## ● **Reinigung und Pflege**

**⚠️ WARNUNG! Verletzungsrisiko!**



Schalten Sie das Produkt aus und trennen Sie es von der Stromversorgung, bevor Sie Einstellungen vornehmen, Wartungsarbeiten durchführen, das Produkt reinigen und wenn das Produkt nicht in Gebrauch ist.

## ● **Reinigung**

- Verwenden Sie keine scharfen Gegenstände zur Reinigung des Produktes. Es dürfen keine Flüssigkeiten in das Innere des Produktes gelangen. Andernfalls kann das Produkt beschädigt werden.
- Lüftungsöffnungen müssen immer frei sein.
- Reinigen Sie das Produkt regelmäßig, am besten immer direkt nach Abschluss der Arbeit.
- Reinigen Sie das Gehäuse mit einem trockenen Tuch. Verwenden Sie auf keinen Fall Benzin, Lösungsmittel oder Reiniger, die Kunststoff angreifen.

## ● Kohlebürsten ersetzen

(Abb. E)

### **⚠️ WARNUNG! Verletzungsrisiko!**



Schalten Sie das Produkt aus und trennen Sie es von der Stromversorgung, bevor Sie Einstellungen vornehmen, Wartungsarbeiten durchführen, das Produkt reinigen und wenn das Produkt nicht in Gebrauch ist.

1. Lösen Sie die Schraube **8** von der Wartungsabdeckung **7**.
2. Entnehmen Sie die Wartungsabdeckung **7**.
3. Heben Sie die Druckfeder **20** aus der Kerbe für die Druckfeder **23** an der Kohlebürste **18**.
4. Entfernen Sie den Kontaktstecker **21** vom Kontaktschuh **19**.
5. Ziehen Sie die Kohlebürste **18** aus der Führung heraus.
6. Setzen Sie eine Ersatz-Kohlebürste **12** in die Führung ein.
7. Legen Sie den Verbinder **22** in einem Bogen an der Kerbe für die Druckfeder **23** vorbei. Führen Sie den Verbinder durch die seitliche Öffnung der Führung.
8. Schieben Sie den Kontaktstecker **21** auf den Kontaktschuh **19**.
9. Setzen Sie die Druckfeder **20** wieder in die Kerbe für die Druckfeder **23** an der Ersatz-Kohlebürste **12** ein.
10. Setzen Sie die Wartungsabdeckung **7** wieder auf und befestigen Sie sie mit der Schraube **8**.
11. Wiederholen Sie diesen Vorgang auf der anderen Seite des Produkts. Die Kohlebürsten **18** müssen immer paarweise ersetzt werden.

## ● Reparatur

- Wenn die Anschlussleitung dieses Produktes beschädigt wird, muss sie durch den Hersteller oder seinen Kundendienst oder eine ähnlich qualifizierte Person ersetzt werden, um Gefährdungen zu vermeiden.

## ● Entsorgung

Die Verpackung besteht aus umweltfreundlichen Materialien, die Sie über die örtlichen Recyclingstellen entsorgen können.



Beachten Sie die Kennzeichnung der Verpackungsmaterialien bei der Abfalltrennung, diese sind gekennzeichnet mit Abkürzungen (a) und Nummern (b) mit folgender Bedeutung: 1–7: Kunststoffe/20–22: Papier und Pappe/80–98: Verbundstoffe.

### Produkt:

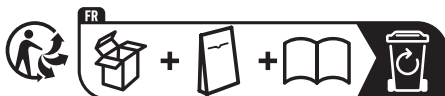

Das Produkt inkl. Zubehör, die Anleitung und die Verpackungsmaterialien sind recyclebar und unterliegen einer erweiterten Herstellerverantwortung. Entsorgen Sie diese getrennt, den abgebildeten Info-tri (Sortierinformation) folgend, für eine bessere Abfallbehandlung.

Das Triman-Logo gilt nur für Frankreich.



Möglichkeiten zur Entsorgung des ausgedienten Produkts erfahren Sie bei Ihrer Gemeinde- oder Stadtverwaltung.



### **Gerät entsorgen**

Das Symbol der durchgestrichenen Mülltonne bedeutet, dass dieses Gerät am Ende der Nutzungszeit nicht über den Haushaltsmüll entsorgt werden darf. Das Gerät ist bei eingerichteten Sammelstellen, Wertstoffhöfen oder Entsorgungsbetrieben abzugeben. Zudem sind Vertreter von Elektro- und Elektronikgeräten sowie Vertreter von Lebensmitteln zur Rücknahme verpflichtet. LIDL bietet Ihnen Rückgabemöglichkeiten direkt in den Filialen und Märkten an. Rückgabe und Entsorgung sind für Sie kostenfrei. Beim Kauf eines Neugeräts haben Sie das Recht, ein entsprechendes Altgerät unentgeltlich zurückzugeben.

Zusätzlich haben Sie die Möglichkeit, unabhängig vom Kauf eines Neugeräts, unentgeltlich (bis zu drei) Altgeräte abzugeben, die in keiner Abmessung größer als 25 cm sind.

Bitte löschen Sie vor der Rückgabe alle personenbezogenen Daten.

Bitte entnehmen Sie vor der Rückgabe Batterien oder Akkumulatoren, die nicht vom Altgerät umschlossen sind, sowie Lampen, die zerstörungsfrei entnommen werden können und führen

diese einer separaten Sammlung zu.

### ● **Garantie**

Das Produkt wurde nach strengen Qualitätsrichtlinien hergestellt und vor der Auslieferung sorgfältig geprüft. Im Falle von Material- oder Herstellungsfehlern haben Sie gegenüber dem Verkäufer des Produkts gesetzliche Rechte. Ihre gesetzlichen Rechte werden in keiner Weise durch unsere unten aufgeführte Garantie eingeschränkt.

Die Garantie für dieses Produkt beträgt 3 Jahre ab Kaufdatum. Die Garantiezeit beginnt mit dem Kaufdatum. Bewahren Sie den Originalkaufbeleg an einem sicheren Ort auf, da dieses Dokument als Nachweis des Kaufs erforderlich ist.

Alle Schäden oder Mängel, die bereits zum Zeitpunkt des Kaufs vorhanden sind, müssen unverzüglich nach dem Auspacken des Produkts gemeldet werden.

Sollte das Produkt innerhalb von 3 Jahren ab Kaufdatum einen Material- oder Herstellungsfehler aufweisen, werden wir es – nach unserer Wahl – kostenlos für Sie reparieren oder ersetzen. Die Garantiezeit verlängert sich durch einen stattgegebenen Gewährleistungsanspruch nicht. Dies gilt auch für ersetzte und reparierte Teile.

Diese Garantie erlischt, wenn das Produkt beschädigt oder unsachgemäß verwendet oder gewartet wurde.

Die Garantie deckt Material- und Herstellungsfehler ab. Diese Garantie erstreckt sich weder auf Produktteile, die normalem Verschleiß unterliegen, und somit als Verschleißteile gelten (z. B. Batterien, Schläuche, Farbpatronen),

noch auf Schäden an zerbrechlichen Teilen, z. B. Schalter oder Teile aus Glas.

## ● Abwicklung im Garantiefall

Um eine schnelle Bearbeitung Ihres Anliegens zu gewährleisten, folgen Sie bitte den folgenden Hinweisen:

Bitte halten Sie für alle Anfragen den Kassenbon und die Artikelnummer (IAN 506380\_2507) als Nachweis für den Kauf bereit.

Die Artikelnummer entnehmen Sie bitte dem Typenschild am Produkt, einer Gravur am Produkt, dem Titelblatt Ihrer Anleitung (unten links) oder dem Aufkleber auf der Rück- oder Unterseite des Produktes.

Sollten Funktionsfehler oder sonstige Mängel auftreten kontaktieren Sie zunächst die nachfolgend benannte Serviceabteilung telefonisch oder per E-Mail.

Ein als defekt erfasstes Produkt können Sie dann unter Beifügung des Kaufbelegs (Kassenbon) und der Angabe, worin der Mangel besteht und wann er aufgetreten ist, für Sie portofrei an die Ihnen mitgeteilte Service Anschrift übersenden.

direkt auf [parkside-diy.com](http://parkside-diy.com). Wählen Sie Ihr Land aus, und suchen Sie über die Suchmaske nach den Bedienungsanleitungen. Mittels Eingabe der Artikelnummer (IAN) 506380\_2507 gelangen Sie zur Bedienungsanleitung für Ihren Artikel.

## ● Service

### DE Service Deutschland

Tel.: 08008855300

Kontaktformular auf

[parkside-diy.com](http://parkside-diy.com)

**IAN 506380\_2507**

### AT Service Österreich

Tel.: 0800447750

Kontaktformular auf

[parkside-diy.com](http://parkside-diy.com)

**IAN 506380\_2507**

### BE Service Belgien

Tel.: 080012614

Kontaktformular auf

[parkside-diy.com](http://parkside-diy.com)

**IAN 506380\_2507**

### CH Service Schweiz

Tel.: 0800563601

Kontaktformular auf

[parkside-diy.com](http://parkside-diy.com)

**IAN 506380\_2507**



Auf [parkside-diy.com](http://parkside-diy.com) können Sie diese und viele weitere Handbücher einsehen und herunterladen. Mit diesem QR-Code gelangen Sie

# ● EU-Konformitätserklärung

<b>EU-KONFORMITÄTSERKLÄRUNG (Nr. 506380_2507)</b>
---

IAN: 506380\_2507  
**Produkt-Identifikation:** "PARKSIDE" Winkelpolierer  
**Modellnummer:** HG10974

Der oben beschriebene Gegenstand der Erklärung erfüllt die einschlägigen Harmonisierungsvorschriften der Union:

Richtlinie 2006/42/EG
Richtlinie 2014/30/EU
Richtlinie 2011/65/EU mit allen dazugehörigen Änderungen

Angabe der einschlägigen harmonisierten Normen oder der anderen technischen Spezifikationen, für die die Konformität erklärt wird:

Nr. / Teile
Richtlinie 2006/42/EG
EN 62841-1:2015/A11:2022
EN IEC 62841-2-3:2021/A11:2021
Richtlinie 2014/30/EU
EN IEC 55014-1:2021
EN IEC 55014-2:2021
EN IEC 61000-3-2:2019/A2:2024
EN 61000-3-3:2013/A2:2021

Der Gegenstand der oben beschriebenen Erklärung steht im Einklang mit der Richtlinie 2011/65/EU des Europäischen Parlaments und des Rates vom 8. Juni 2011 zur Beschränkung der Verwendung bestimmter gefährlicher Stoffe in Elektro- und Elektronikgeräten:

Nr. / Teile
EN IEC 63000:2018

**Person, die die technische Dokumentation aufbewahrt:** OWIM GmbH & Co.KG

Unterzeichnet für und im Namen von:  
**OWIM GmbH & Co. KG, Stiftsbergstraße 1, 74167 Neckarsulm, Deutschland**

Diese Konformitätserklärung wird unter der alleinigen Verantwortung des Herstellers ausgestellt.

Original-Konformitätserklärung

Neckarsulm	14.10.2025	<i>ppa. Jens Buchheim</i>	<i>ppa. Dr. Thörsten Maier</i>
Ort	Datum	ppa. Jens Buchheim Prokurist	ppa. Dr. Thörsten Maier Prokurist

DE



**List of pictograms used** ..... Page 24

**Introduction** ..... Page 25

    Intended use ..... Page 25

    Scope of delivery ..... Page 25

    Parts list ..... Page 25

    Technical data ..... Page 26

**Safety instructions** ..... Page 26

    General power tool safety warnings ..... Page 26

    Safety warnings for polishing ..... Page 28

**Before first use** ..... Page 30

    Unpacking the product ..... Page 30

**Storage and handling of accessory tools** ..... Page 31

**Working procedures** ..... Page 31

**Assembly** ..... Page 32

    Mounting the auxiliary handle ..... Page 32

    Mounting the polishing pad and polishing bonnet ..... Page 32

    Polishing pad adaptor ..... Page 32

**Use** ..... Page 32

    Switching on/off and setting the speed ..... Page 32

    Polishing ..... Page 33

**Information on the accumulation of dust** ..... Page 33

**Cleaning and care** ..... Page 34

    Cleaning ..... Page 34

    Replacing carbon brushes ..... Page 34

    Repair ..... Page 35

**Disposal** ..... Page 35



















**Warranty** ..... Page 35

    Warranty claim procedure ..... Page 36

**Service** ..... Page 36

**EU declaration of conformity** ..... Page 37

## List of pictograms used

 <p><b>WARNING!</b> This symbol with the signal word “Warning” indicates a hazard with a medium level of risk which, if not avoided, could result in serious injury.</p>	 Alternating current/voltage
	 Revolutions per minute
	 No load speed
 <p><b>CAUTION!</b> This symbol with the signal word “Caution” indicates a hazard with a low level of risk which, if not avoided, could result in minor or moderate injury.</p>	 Protection class II
	 Use in dry indoor rooms only.
 Risk of electric shock!	 Wear a dust mask!
 Wear hearing protection	 Wear eye protection!
 Switch off the product and disconnect it from the mains before making any adjustments, performing maintenance, cleaning and when the product is not in use.	  Read the user manual.
 Protect the product from moisture.	 Always operate with two hands.
 Safety information Instructions for use	 CE mark indicates conformity with relevant EU directives applicable for this product.
 Wear safety gloves!	

# ELECTRIC POLISHER

## ● Introduction

We congratulate you on the purchase of your new product. You have chosen a high quality product. The instructions for use are part of the product. They contain important information concerning safety, use and disposal. Before using the product, please familiarise yourself with all of the safety information and instructions for use. Only use the product as described and for the specified applications. If you pass the product on to anyone else, please ensure that you also pass on all the documentation with it.

## ● Intended use

- The product is intended for polishing smooth surfaces. Any other usage of or modification to the product is deemed to be improper and carries a significant risk of accidents.
- The manufacturer accepts no responsibility for damage(s) resulting from improper usage.
- The product is not intended for commercial use.

## ● Scope of delivery

### **⚠ WARNING!**

- ▶ The product and the packaging are not children's toys! Children must not play with plastic bags, sheets and small parts! There is a danger of choking and suffocation!

- 1 Electric polisher
- 1 Auxiliary handle
- 2 Washers (for auxiliary handle)
- 2 Hexagon head screws (for auxiliary handle)
- 1 Hex key
- 2 Spare carbon brushes

- 1 Polishing pad adaptor (for suitable power tools)
- 1 User manual

## ● Parts list

Before reading, unfold the pages containing the illustrations and familiarise yourself with all functions of the product.

(Fig. A)

- 1 Auxiliary handle
- 2 On/off switch (I = on/O = off)
- 3 Speed display
- 4 Speed control button  
(+ = increase/- = reduce)
- 5 Main handle
- 6 Mains cord with mains plug
- 7 Maintenance cover
- 8 Screw
- 9 Polishing pad
- 10 Spindle lock
- 11 Polishing pad adaptor (for suitable power tools)
- 12 Spare carbon brush
- 13 Polishing bonnet (synthetic)

(Fig. B)

- 14 Hexagon head screw
- 15 Washer
- 16 Hex key

(Fig. C)

- 17 Spindle thread

(Fig. E)

- 18 Carbon brush
- 19 Contact shoe
- 20 Compression spring
- 21 Contact plug
- 22 Connector
- 23 Groove for the compression spring

## ● Technical data

Rated voltage:	230 V~, 50 Hz
Rated power consumption:	1,200 W
Rated speed $n_0$ :	800–3,500 min <sup>-1</sup>
Max. permissible polishing pad diameter:	Ø 180 mm
Thread size:	M14
Protection class:	II/□ (double insulation)

## Noise and vibration data

Noise measurement value determined in accordance with EN 62841. The A-rated noise level of the power tool is typically as follows:

### Noise emission value

Sound pressure level $L_{PA}$ :	93.1 dB
Uncertainty K:	3 dB
Sound power level $L_{WA}$ :	101.1 dB
Uncertainty K:	3 dB

### ⚠ WARNING!



Wear hearing protection!

## Total vibration value

Polishing $a_h$ :	max. 3.2 m/s <sup>2</sup>
Uncertainty K:	1.5 m/s <sup>2</sup>

### ⚠ WARNING!

- ▶ The vibration and noise emissions during actual use of the product can differ from the declared values depending on the manner in which the tool is used, especially what kind of workpiece is processed.

### ⚠ WARNING!

- ▶ Try to minimise exposure to vibration and noise. Examples of measures to reduce vibration include wearing gloves when using the tool and limiting working time. All parts of the operating cycle must be taken into account (e. g. times when the product is switched off and when it is running idle in addition to the trigger time).

### NOTE

- ▶ The declared vibration total value and the declared noise emission value have been measured in accordance with a standard test method and may be used for comparing one tool with another.
- ▶ The declared total vibration value and the declared noise emission value may also be used for a preliminary assessment of exposure.



## Safety instructions

### ● General power tool safety warnings

### ⚠ WARNING!

- ▶ **Read all safety warnings, instructions, illustrations and specifications provided with this power tool.** Failure to follow the warnings and instructions may result in electric shock, fire and/or serious injury.

**Save all warnings and instructions for future reference.**

The term “power tool” in the warnings refers to your mains-operated (corded)

power tool or battery-operated (cordless) power tool.

### Work area safety

- 1) **Keep work area clean and well lit.** Cluttered or dark areas invite accidents.
- 2) **Do not operate power tools in explosive atmospheres, such as in the presence of flammable liquids, gases or dust.** Power tools create sparks which may ignite the dust or fumes.
- 3) **Keep children and bystanders away while operating a power tool.** Distractions can cause you to lose control.

### Electrical safety

- 1) **Power tool plugs must match the outlet. Never modify the plug in any way. Do not use any adapter plugs with earthed (grounded) power tools.** Unmodified plugs and matching outlets will reduce risk of electric shock.
- 2) **Avoid body contact with earthed or grounded surfaces, such as pipes, radiators, ranges and refrigerators.** There is an increased risk of electric shock if your body is earthed or grounded.
- 3) **Do not expose power tools to rain or wet conditions.** Water entering a power tool will increase the risk of electric shock.
- 4) **Do not abuse the cord. Never use the cord for carrying, pulling or unplugging the power tool. Keep cord away from heat, oil, sharp edges or moving parts.** Damaged or entangled cords increase the risk of electric shock.
- 5) **When operating a power tool outdoors, only use an extension cable suitable for outdoor use.** Use of a cord suitable for

outdoor use reduces the risk of electric shock.

- 6) **If operating a power tool in a damp location is unavoidable, use a residual current device (RCD) protected supply.** Use of an RCD reduces the risk of electric shock.

### Personal safety

- 1) **Stay alert, watch what you are doing and use common sense when operating a power tool. Do not use a power tool while you are tired or under the influence of drugs, alcohol or medication.** A moment of inattention while operating power tools may result in serious personal injury.
- 2) **Use personal protective equipment. Always wear eye protection.** Protective equipment such as dust mask, non-skid safety shoes, hard hat, or hearing protection used for appropriate conditions will reduce personal injuries.
- 3) **Prevent unintentional starting. Ensure the switch is in the off-position before connecting to power source and/or battery pack, picking up or carrying the tool.** Carrying power tools with your finger on the switch or energising power tools that have the switch on invites accidents.
- 4) **Remove any adjusting key or wrench before turning the power tool on.** A wrench or a key left attached to a rotating part of the power tool may result in personal injury.
- 5) **Do not overreach. Keep proper footing and balance at all times.** This enables better control of the power tool in unexpected situations.

- 6) **Dress properly. Do not wear loose clothing or jewellery. Keep your hair, clothing and gloves away from moving parts.** Loose clothes, jewellery or long hair can be caught in moving parts.
- 7) **If devices are provided for the connection of dust extraction and collection facilities, ensure these are connected and properly used.** Use of dust collection can reduce dust-related hazards.
- 8) **Do not let familiarity gained from frequent use of tools allow you to become complacent and ignore tool safety principles.** A careless action can cause severe injury within a fraction of a second.

#### **Power tool use and care**

- 1) **Do not force the power tool. Use the correct power tool for your application.** The correct power tool will do the job better and safer at the rate for which it was designed.
- 2) **Do not use the power tool if the switch does not turn it on and off.** Any power tool that cannot be controlled with the switch is dangerous and must be repaired.
- 3) **Disconnect the plug from the power source and/or the battery pack from the power tool before making any adjustments, changing accessories, or storing power tools.** Such preventive safety measures reduce the risk of starting the power tool accidentally.
- 4) **Store idle power tools out of the reach of children and do not allow persons unfamiliar with the power tool or these instructions to operate the power tool.** Power tools are dangerous in the hands of untrained users.
- 5) **Maintain power tools and accessories. Check for**

**misalignment or binding of moving parts, breakage of parts and any other condition that may affect the power tool's operation. If damaged, have the power tool repaired before use.** Many accidents are caused by poorly maintained power tools.

- 6) **Keep cutting tools sharp and clean.** Properly maintained cutting tools with sharp cutting edges are less likely to bind and are easier to control.
- 7) **Use the power tool, accessories and tool bits etc. in accordance with these instructions, taking into account the working conditions and the work to be performed.** Use of the power tool for operations different from those intended could result in a hazardous situation.
- 8) **Keep handles and grasping surfaces dry, clean and free from oil and grease.** Slippery handles and grasping surfaces do not allow for safe handling and control of the tool in unexpected situations.

#### **Service**

- 1) **Have your power tool serviced by a qualified repair person using only identical replacement parts.** This will ensure that the safety of the power tool is maintained.

#### **● Safety warnings for polishing**

- 1) **This power tool is intended to function as a polisher. Read all safety warnings, instructions, illustrations and specifications provided with this power tool.** Failure to follow all instructions listed below may result in electric shock, fire and/or serious injury.

- 2) **Operations such as grinding, sanding, wire brushing, hole cutting or cutting-off are not to be performed with this power tool.** Operations for which the power tool was not designed may create a hazard and cause personal injury.
- 3) **Do not convert this power tool to operate in a way which is not specifically designed and specified by the tool manufacturer.** Such a conversion may result in a loss of control and cause serious personal injury.
- 4) **Do not use accessories which are not specifically designed and recommended by the tool manufacturer.** Just because you can attach the accessories to your power tool does not guarantee they are safe to use.
- 5) **The rated speed of the accessory must be at least equal to the maximum speed marked on the power tool.** Accessories running faster than their rated speed can break and fly apart.
- 6) **The outside diameter and the thickness of your accessory must be within the capacity rating of your power tool.** Incorrectly sized accessories cannot be adequately guarded or controlled.
- 7) **The dimensions of the accessory mounting must fit the dimensions of the mounting hardware of the power tool.** Accessories that do not match the mounting hardware of the power tool will run out of balance, vibrate excessively and may cause loss of control.
- 8) **Do not use a damaged accessory. Before each use inspect the accessory such as abrasive wheels for chips and cracks, backing pad for cracks, tear or**  
**excess wear, wire brush for loose or cracked wires. If power tool or accessory is dropped, inspect for damage or install an undamaged accessory. After inspecting and installing an accessory, position yourself and bystanders away from the plane of the rotating accessory and run the power tool at maximum no-load speed for one minute.** Damaged accessories will normally break apart during this test time.
- 9) **Wear personal protective equipment. Depending on application, use face shield, safety goggles or safety glasses. As appropriate, wear dust mask, hearing protectors, gloves and workshop apron capable of stopping small abrasive or workpiece fragments.** The eye protection must be capable of stopping flying debris generated by various operations. The dust mask or respirator must be capable of filtering particles generated by your operation. Prolonged exposure to high intensity noise may cause hearing loss.
- 10) **Keep bystanders a safe distance away from work area. Anyone entering the work area must wear personal protective equipment.** Fragments of workpiece or of a broken accessory may fly away and cause injury beyond immediate area of operation.
- 11) **Position the cord clear of the spinning accessory.** If you lose control, the cord may be cut or snagged and your hand or arm may be pulled into the spinning accessory.
- 12) **Never lay the power tool down until the accessory has come to a complete stop.** The spinning

accessory may grab the surface and pull the power tool out of your control.

- 13) **Do not run the power tool while carrying it at your side.** Accidental contact with the spinning accessory could snag your clothing, pulling the accessory into your body.
- 14) **Regularly clean the power tool's air vents.** The motor's fan will draw the dust inside the housing and excessive accumulation of powdered metal may cause electrical hazards.
- 15) **Do not operate the power tool near flammable materials.** Sparks could ignite these materials.
- 16) **Do not use accessories that require liquid coolants.** Using water or other liquid coolants may result in electrocution or shock.

### **Kickback and related warnings**

Kickback is a sudden reaction to a pinched or snagged rotating wheel, backing pad, brush or any other accessory. Pinching or snagging causes rapid stalling of the rotating accessory which in turn causes the uncontrolled power tool to be forced in the direction opposite of the accessory's rotation at the point of the binding.

For example, if an abrasive wheel is snagged or pinched by the workpiece, the edge of the wheel that is entering into the pinch point can dig into the surface of the material causing the wheel to climb out or kick out. The wheel may either jump toward or away from the operator, depending on direction of the wheel's movement at the point of pinching. Abrasive wheels may also break under these conditions.

Kickback is the result of power tool misuse and/or incorrect operating procedures or conditions and can be avoided by taking proper precautions as given below.

- 1) **Maintain a firm grip on the power tool and position your body and arm to allow you to resist kickback forces. Always use auxiliary handle, if provided, for maximum control over kickback or torque reaction during start-up.** The operator can control torque reactions or kickback forces, if proper precautions are taken.
- 2) **Never place your hand near the rotating accessory.** Accessory may kickback over your hand.
- 3) **Do not position your body in the area where power tool will move if kickback occurs.** Kickback will propel the tool in direction opposite to the wheel's movement at the point of snagging.
- 4) **Use special care when working corners, sharp edges etc. Avoid bouncing and snagging the accessory.** Corners, sharp edges or bouncing have a tendency to snag the rotating accessory and cause loss of control or kickback.
- 5) **Do not attach a saw chain woodcarving blade or toothed saw blade.** Such blades create frequent kickback and loss of control.

### **Safety warnings specific for polishing operations**

- 1) **Do not allow any loose portion of the polishing bonnet or its attachment strings to spin freely. Tuck away or trim any loose attachment strings.** Loose and spinning attachment strings can entangle your fingers or snag on the workpiece.

### ● **Before first use**

#### ● **Unpacking the product**

1. Take the product out of the packaging and remove all packaging materials and plastic wrappings.

2. Check to make sure that all listed parts are included (see “Scope of delivery”).
3. Check whether the product and all parts are in good condition, if any damage or defect is detected, do not use the product, but follow the procedure described in chapter “Warranty”.

## ● Storage and handling of accessory tools

- Treat and transport polishing tools with care.
- Store polishing tools in such a way that they are not exposed to mechanical damage or environmental influences (e.g. moisture).

## ● Working procedures

**⚠ WARNING! Risk of injury and damage to health!**



Wear safety goggles and a dust mask!



### NOTE

- ▶ Polishing tools should only be used for the recommended applications. Otherwise, the polishing tools can break, be damaged or cause injuries.

- **Secure the workpiece!** Use clamps/a vice to hold the workpiece firmly in place. This is much safer than simply holding it in your hand.
- **Always switch off the product before putting it away and wait for the product to come to a complete standstill.**
- **Switch off the product immediately in the event of a power failure or when the plug is pulled out.** Set the

on/off switch **2** to position **O**. This prevents an uncontrolled restart.

- **Clean the work surface thoroughly.** Make sure that the work surface is free of dust, dirt, oil, grease, etc.
- **The auxiliary handle **1** must be mounted on the product for all work.**
- **Materials containing asbestos may not be processed.** Asbestos is a known carcinogen.
- **Always switch the product on before applying it to the workpiece.** After completing the task, lift the product from the workpiece and then switch it off.
- **Apply slight pressure only.** Excessive pressure will result in poor performance and premature wear to the polishing pad **9** and the polishing bonnet **13**.
- **Do not apply too much pressure so that the polishing pad **9** comes to a stop.**
- **If you applied too much pressure, continue to run the product at no-load for several minutes to cool down the polishing accessory.**
- **Always hold the product firmly with two hands while working.** Ensure that your stance is secure and stable.
- **Never use the product for purposes other than the ones for which it was designed.**
- **Always make sure that the product is turned off before plugging it into the power socket.**
- **In case of danger, remove the plug from the power socket immediately.** Ensure that the product and the power socket are easily and quickly accessible in the event of an emergency.
- **Always remove the plug from the power socket during work breaks, when adjusting the product and**

**when it is no longer in use.** The product must be kept clean, dry and free of oil and grease at all times.

- **Remain alert at all times! Always pay attention to what you are doing and act with common sense.** Do not use the product if you are distracted or feeling unwell.

## ● **Assembly**

### ● **Mounting the auxiliary handle**

(Fig. B)

#### **⚠ CAUTION! Risk of injury!**

- ▶ For safety reasons, only use the product with the auxiliary handle **1** installed. Failure to do this can lead to serious injury.

1. Align the screw holes of the auxiliary handle **1** with the screw threads on the side of the motor unit.
2. Put 1 washer **15** on the thread of each hexagon head screw **14**.
3. Guide the hexagon head screws **14** through the screw holes of the auxiliary handle **1** into the screw threads on the side of the motor unit.
4. Tighten the hexagon head screws **14** with the hex key **16**.

### ● **Mounting the polishing pad and polishing bonnet**

(Fig. C)

#### **⚠ WARNING! Risk of injury!**



Switch off the product and disconnect it from the mains before making any adjustments, performing maintenance, cleaning and when the product is not in use.

1. Press the spindle lock **10** down and hold it in position.
2. Screw the polishing pad **9** tightly onto the spindle thread **17** in clockwise direction.
3. Release the spindle lock **10**.
4. Attach the polishing bonnet **13** to the polishing pad **9** using the hook-and-loop fastener.

### ● **Polishing pad adaptor**

(Fig. D)

#### **NOTE**

- ▶ Use the polishing pad adaptor **11** to mount the polishing pad **9** on other suitable power tools.
- ▶ Suitable power tools:
  - Cordless screwdriver
  - Power tool suitable for polishing applications
- ▶ The rated speed of the suitable power tool must not exceed 4,600 min<sup>-1</sup>.
- ▶ Refer to the operating instructions of the suitable power tool.

1. Insert the polishing pad adaptor **11** into the tool holder of a suitable power tool.
2. Screw the polishing pad **9** tightly onto the polishing pad adaptor **11**.

## ● **Use**

### ● **Switching on/off and setting the speed**

#### **⚠ CAUTION! Risk of injury and property damage!**

- ▶ Before each use: Make sure that the polishing pad **9**, polishing bonnet **13** and auxiliary handle **1** are properly installed and without any damage.

**⚠ CAUTION! Risk of injury and property damage!**

- ▶ The polishing pad [9] must rotate smoothly. Do not use the product if the polishing pad vibrates or if you notice unusual noises. Replace the polishing pad in such case.
- ▶ After replacing/installing the polishing pad [9]: Carry out a test run for 60 seconds at maximum speed.

**NOTE**

- ▶ To operate the product, you must first switch it on and then set the speed. Without setting the speed, the product will not run.

**Switching on/off**

- Connect the mains plug [6] to a socket-outlet.
- **Switching on:** Set the on/off switch [2] to position **I**.
- **Switching off:** Set the on/off switch [2] to position **O**.

**Setting the speed**

- **Increasing the speed:** Press the speed control button + [4].
- **Reducing the speed:** Press the speed control button - [4].
- The speed setting is shown in the speed display [3]. Multiply the display value by 100 to calculate the no-load speed in rotations per minute (min<sup>-1</sup>):

Level	Display value	No-load speed (min <sup>-1</sup> )
1	08	800
2	12	1,200
3	18	1,800
4	24	2,400
5	30	3,000
6	35	3,500

**● Polishing**

- For polishing weathered lacquers and removing scratches (e.g. from acrylic glass), you can fit the product with suitable polishing accessories (e.g. polishing bonnet made of lambswool, polishing felt or polishing sponge).
- Select a low speed (level **1-2**) to prevent the surface from overheating.
- When using a polishing agent, refer to the instructions for use from the polishing agent manufacturer.
- Apply the polishing agent to an area slightly smaller than the area which you intend to polish. Using the appropriate polishing accessory, work in the polishing agent using side-to-side or circular motions. Apply moderate pressure only.
- Do not allow the polishing agent to dry out on the surface, as this may damage the surface.
- Do not expose the surface which you intend to polish to direct sunlight.
- Clean the polishing accessories regularly to ensure good polishing results.  
Wash the polishing accessories with mild detergent and warm water. Do not use thinning agents.

**● Information on the accumulation of dust**

**⚠ WARNING! Risk of injury and damage to health!**



Wear safety goggles and a dust mask!

- Dust from materials such as lead-containing coatings, some wood types, minerals and metal can be harmful to your health. Touching

or breathing-in the dust can cause allergic reactions and/or lead to respiratory infections of the user or bystanders.

- Certain dust types, such as oak or beech dust, is considered carcinogenic, especially in connection with wood-treatment additives (chromate, wood preservative).
- Materials containing asbestos may only be processed by specialists.
- We recommend to wear a dust mask of the category FFP2 or N95.
- When processing metals, conductive dust can settle inside the product, which can affect its protective insulation.
- Provide for good ventilation of the working area.
- Observe the relevant regulations in your country for the materials to be processed.
- Avoid dust accumulation at the work area. Dust can ignite easily.
- In extreme conditions, always use a dust extractor, if possible. Clean ventilation openings frequently with a brush or a vacuum cleaner.

## ● **Cleaning and care**

### **⚠ WARNING! Risk of injury!**



Switch off the product and disconnect it from the mains before making any adjustments, performing maintenance, cleaning and when the product is not in use.

## ● **Cleaning**

- Do not use any sharp objects to clean the product. Never permit liquids to enter inside the product. Otherwise the product could be damaged.

- Ventilation openings must never be obstructed.
- Clean the product regularly, preferably immediately after completion of the work.
- Clean the housing with a dry cloth. Do not use petrol, solvents or cleaners which can attack the plastic.

## ● **Replacing carbon brushes**

(Fig. E)

### **⚠ WARNING! Risk of injury!**



Switch off the product and disconnect it from the mains before making any adjustments, performing maintenance, cleaning and when the product is not in use.

1. Loosen the screw [8] of the maintenance cover [7].
2. Remove the maintenance cover [7].
3. Lift the compression spring [20] out of the groove for the compression spring [23] of the carbon brush [18].
4. Remove the contact plug [21] from the contact shoe [19].
5. Pull out the carbon brush [18] from the guide.
6. Insert a spare carbon brush [12] into the guide.
7. Place the connector [22] in an arc past the groove for the compression spring [23]. Lead the connector through the side opening of the guide.
8. Slide the contact plug [21] onto the contact shoe [19].
9. Replace the compression spring [20] on the groove for the compression spring [23] of the spare carbon brush [12].
10. Reattach the maintenance cover [7] and fix it with the screw [8].

11. Repeat this process on the other side of the product. The carbon brushes **18** must always be placed in pairs.

## ● Repair

- If the mains cord is damaged, it must be replaced by the manufacturer, its service agent or similarly qualified persons in order to avoid a hazard.

## ● Disposal

The packaging is made entirely of recyclable materials, which you may dispose of at local recycling facilities.



Observe the marking of the packaging materials for waste separation, which are marked with abbreviations (a) and numbers (b) with following meaning: 1–7: plastics/20–22: paper and fibreboard/80–98: composite materials.

## Product:



Points de collecte sur [www.quefairede mesdechets.fr](http://www.quefairede mesdechets.fr)  
Privilégiez la réparation ou le don de votre appareil !

The product incl. accessories, manual and packaging materials are recyclable and are subject to extended producer responsibility.

Dispose them separately, following the illustrated Info-tri (sorting information), for better waste treatment.

The Triman logo is valid in France only.



Contact your local refuse disposal authority for more details of how to dispose of your worn-out product.



To help protect the environment, please dispose of the product properly when it has reached the end of its useful life and not in the household waste. Information on collection points and their opening hours can be obtained from your local authority.

## ● Warranty

The product has been manufactured to strict quality guidelines and meticulously examined before delivery. In the event of material or manufacturing defects you have legal rights against the retailer of this product. Your legal rights are not limited in any way by our warranty detailed below.

The warranty for this product is 3 years from the date of purchase. The warranty period begins on the date of purchase. Keep the original sales receipt in a safe location as this document is required as proof of purchase.

Any damage or defects already present at the time of purchase must be reported without delay after unpacking the product.

Should the product show any fault in materials or manufacture within 3 years from the date of purchase, we will repair or replace it – at our choice – free of charge to you. The warranty period is not extended as a result of a claim being granted. This also applies to replaced and repaired parts.

This warranty becomes void if the product has been damaged, or used or maintained improperly.

The warranty covers material or manufacturing defects. This warranty does not cover product parts subject to normal wear and tear, thus considered

consumables (e.g. batteries, tubes, cartridges), nor damage to fragile parts, e.g. switches or glass parts.

## ● Warranty claim procedure

So that your request can be processed quickly, please observe the following instructions:

For all inquiries, please have the receipt and item number (IAN 506380\_2507) ready as proof of purchase.

The article number can be taken from the identification label on the product, engraving on the product, the front cover of your manual (at the bottom left), or the sticker on the back or bottom of the product.

If malfunctions or other defects arise, first contact the service department indicated below by phone or email.

You can then send a product recorded as defective to the communicated service address postage-free, making sure to enclose proof of purchase (receipt) and information on the details of the defect and when it occurred.



You can download and view this and numerous other manuals at [parkside-diy.com](http://parkside-diy.com). This QR code takes you directly to [parkside-diy.com](http://parkside-diy.com). Choose your country and use the search screen to search for the operating instructions. Entering the item number

(IAN) 506380\_2507 takes you to the operating instructions for your item.

## ● Service

### GB Service Great Britain

Tel.: 08000518970

Contact form on [parkside-diy.com](http://parkside-diy.com)

**IAN 506380\_2507**

### IE Service Ireland

Tel.: 1800851251

Contact form on [parkside-diy.com](http://parkside-diy.com)

**IAN 506380\_2507**

# ● EU declaration of conformity

## EU DECLARATION OF CONFORMITY (No 506380\_2507)

IAN: 506380\_2507  
 Product identification: "PARKSIDE" Electric Polisher  
 Model Number: HG10974

The object of the declaration described above is in conformity with the relevant Union harmonisation legislation:

Directive 2006/42/EC
Directive 2014/30/EU
Directive 2011/65/EU and all related amendments

References to the relevant harmonised standards used or references to the other technical specifications in relation to which conformity is declared:

N° / Parts
Directive 2006/42/EC
EN 62841-1:2015/A11:2022
EN IEC 62841-2-3:2021/A11:2021
Directive 2014/30/EU
EN IEC 55014-1:2021
EN IEC 55014-2:2021
EN IEC 61000-3-2:2019/A2:2024
EN 61000-3-3:2013/A2:2021

The object of the declaration described above is in conformity with Directive 2011/65/EU of the European Parliament and of the Council of 8 June 2011 on the restriction of the use of certain hazardous substances in electrical and electronic equipment:

N° / Parts
EN IEC 63000:2018

**Keeper of the technical documentation:** OWIM GmbH & Co.KG

Signed for and on behalf of:

**OWIM GmbH & Co. KG, Stiftsbergstraße 1, 74167 Neckarsulm, Germany**

This declaration of conformity is issued under the sole responsibility of the manufacturer.

Translation of the original declaration of conformity

















Neckarsulm	14.10.2025	<i>ppa. Jens Buchheim</i>	<i>ppa. Dr. Thorsten Maier</i>
Place	Date	ppa. Jens Buchheim Authorised Signatory	ppa. Dr. Thorsten Maier Authorised Signatory

EN



<b>Liste des pictogrammes/symboles utilisés</b> .....	Page	39
<b>Introduction</b> .....	Page	40
Utilisation conforme aux prescriptions .....	Page	40
Contenu de l'emballage .....	Page	40
Nomenclature .....	Page	40
Données techniques .....	Page	41
<b>Consignes de sécurité</b> .....	Page	42
Consignes de sécurité générales pour les outils électriques .....	Page	42
Consignes de sécurité pour les polisseuses .....	Page	44
<b>Avant la première utilisation</b> .....	Page	47
Déballage du produit .....	Page	47
<b>Rangement et manipulation des accessoires de l'outil</b> ...	Page	47
<b>Remarques sur le travail</b> .....	Page	47
<b>Assemblage</b> .....	Page	48
Montage de la poignée auxiliaire .....	Page	48
Monter le plateau de polissage et le capot de polissage .....	Page	48
Adaptateur pour plateau de polissage .....	Page	49
<b>Fonctionnement</b> .....	Page	49
Allumer/éteindre et régler la vitesse de rotation .....	Page	49
Polissage .....	Page	50
<b>Informations sur l'accumulation de poussière</b> .....	Page	50
<b>Nettoyage et entretien</b> .....	Page	51
Nettoyage .....	Page	51
Remplacer les balais de charbon .....	Page	51
Réparation .....	Page	52
<b>Mise au rebut</b> .....	Page	52
<b>Garantie</b> .....	Page	52
Faire valoir sa garantie .....	Page	54
<b>Service après-vente</b> .....	Page	54
<b>Déclaration UE de conformité</b> .....	Page	55

## Liste des pictogrammes/symboles utilisés

	<p><b>AVERTISSEMENT !</b> Ce symbole avec ce signal important d'« Avertissement » indique un danger avec un risque moyen de blessures graves ou de mort si la situation dangereuse n'est pas évitée.</p>		Courant alternatif/tension alternative
		<b>min<sup>-1</sup></b>	Tours par minute
		<b>n<sub>0</sub></b>	Régime à vide
	<p><b>PRUDENCE !</b> Ce symbole avec ce signal important de « Prudence » indique un danger avec un risque faible de blessures légères à importantes si la situation dangereuse n'est pas évitée.</p>		Classe de protection II
			À utiliser seulement à l'intérieur de locaux secs.
	Risque d'électrocution !		Portez un masque anti-poussière !
	Portez une protection auditive !		Portez des lunettes de protection !
	Éteignez le produit et débranchez-le de l'alimentation électrique avant de procéder à des réglages, des travaux d'entretien, de nettoyer le produit et lorsque le produit n'est pas utilisé !	 	Lisez le mode d'emploi.
	Protégez le produit de l'humidité.		Travaillez toujours avec les deux mains.
	Consignes de sécurité Instructions de manipulation	<b>CE</b>	Le sigle CE confirme la conformité aux directives de l'UE applicables au produit.
	Portez des gants protecteurs de sécurité.		

# POLISSEUSE D'ANGLE

## ● Introduction

Nous vous félicitons pour l'achat de votre nouveau produit. Vous avez opté pour un produit de grande qualité. Le mode d'emploi fait partie intégrante de ce produit. Il contient des indications importantes pour la sécurité, l'utilisation et la mise au rebut. Veuillez lire consciencieusement toutes les indications d'utilisation et de sécurité du produit. Ce produit doit uniquement être utilisé conformément aux instructions et dans les domaines d'application spécifiés. Lors d'une cession à tiers, veuillez également remettre tous les documents.

## ● Utilisation conforme aux prescriptions

- Le produit est destiné au polissage de surfaces lisses. Toute autre utilisation ou modification du produit est considérée comme non conforme aux prescriptions et comporte des risques d'accident importants.
- Nous ne saurions être tenus pour responsables des dommages résultant d'une utilisation non conforme.
- Le produit n'est pas prévu pour une utilisation commerciale.

## ● Contenu de l'emballage

### **⚠ AVERTISSEMENT !**

- ▶ Le produit et les matériaux d'emballage ne sont pas des jouets pour les enfants ! Les enfants ne sont pas autorisés à jouer avec des sacs en plastique, des films et des petites pièces ! Il existe un danger d'asphyxie et d'ingestion !

- 1 Polisseuse d'angle
- 1 Poignée auxiliaire
- 2 Rondelles (pour la poignée auxiliaire)
- 2 Vis à tête hexagonale (pour la poignée auxiliaire)
- 1 Clé à six pans
- 2 Balais de charbon de rechange
- 1 Adaptateur pour plateau de polissage (pour outils électriques appropriés)
- 1 Mode d'emploi

## ● Nomenclature

Avant de lire, dépliez la page des figures et familiarisez-vous avec toutes les fonctionnalités du produit.

(Fig. A)

- 1 Poignée auxiliaire
- 2 Interrupteur marche/arrêt  
(I = marche/O = arrêt)
- 3 Indicateur de la vitesse de rotation
- 4 Bouton de commande de la vitesse de rotation  
(+ = augmenter/- = réduire)
- 5 Poignée principale
- 6 Cordon d'alimentation avec fiche secteur
- 7 Cache de maintenance
- 8 Vis
- 9 Plateau de polissage
- 10 Arrêt de broche
- 11 Adaptateur pour plateau de polissage (pour outils électriques appropriés)
- 12 Balai de charbon de rechange
- 13 Capot de polissage (synthétique)

(Fig. B)

- 14 Vis à tête hexagonale
- 15 Rondelle
- 16 Clé à six pans

(Fig. C)

- 17 Filetage de la broche

(Fig. E)

- 18 Balai de charbon
- 19 Patin de contact
- 20 Ressort de pression
- 21 Fiche de contact
- 22 Connecteur
- 23 Encoche pour le ressort de pression

## ● Données techniques

Tension nominale :	230 V~, 50 Hz
Puissance nominale à l'entrée :	1200 W
Vitesse nominale $n_0$ :	800–3500 min <sup>-1</sup>
Diamètre max. admissible du plateau de polissage :	Ø 180 mm
Taille du filetage :	M14
Classe de protection :	II/□ (double isolation)

### Informations sur le bruit et les vibrations

Valeur mesurée pour le bruit déterminée conformément à EN 62841. Le niveau sonore selon la mesure A de l'outil électrique s'élève typiquement à :

#### Valeur des émissions sonores

Niveau de pression acoustique $L_{PA}$ :	93,1 dB
Incertitude K :	3 dB
Niveau de puissance acoustique $L_{WA}$ :	101,1 dB
Incertitude K :	3 dB

### ⚠ AVERTISSEMENT !



Portez une protection auditive !

#### Valeur totale des vibrations

Polissage $a_h$ :	max. 3,2 m/s <sup>2</sup>
Incertitude K :	1,5 m/s <sup>2</sup>

### ⚠ AVERTISSEMENT !

- ▶ Les émissions de vibrations et de bruit générées lors de l'utilisation effective de l'outil électrique peuvent différer des valeurs spécifiées en fonction de la manière dont l'outil électrique est utilisé, en particulier du type de pièce à traiter.
- ▶ Essayez de minimiser au maximum l'impact des vibrations et du bruit. Des mesures prises pour la réduction de la sollicitation par vibrations sont par exemple le port de gants lors de l'utilisation de l'outil insérable et la limitation du temps de travail. Toutes les parties du cycle de fonctionnement sont à prendre en compte (par exemple les périodes durant lesquelles l'outil électrique est éteint, et celles où il est certes allumé, mais fonctionne sans sollicitation).

### REMARQUE

- ▶ Les valeurs de vibration totale et d'émission sonore spécifiées ont été mesurées selon une procédure de test normalisée et peuvent être utilisées pour comparer un outil électrique à un autre.
- ▶ Les valeurs de vibration totale et d'émission sonore spécifiées peuvent également être utilisées pour une estimation préliminaire de la sollicitation.



## Consignes de sécurité

### ● Consignes de sécurité générales pour les outils électriques

#### ⚠ AVERTISSEMENT !

► **Consultez toutes les consignes de sécurité, instructions, illustrations et données techniques fournies avec cet outil électrique.** Ne pas respecter les instructions ci-dessous peut conduire à une électrocution, un incendie et/ou causer des blessures graves.

**Conservez toutes les consignes de sécurité et instructions pour vous y reporter ultérieurement.**

Le terme « outil électrique » utilisé dans les consignes de sécurité se réfère à des outils électriques alimentés en électricité (avec cordon d'alimentation) ou à des outils électriques fonctionnant sur une batterie (sans cordon d'alimentation).

#### Sécurité au poste de travail

- 1) **Conservez votre zone de travail propre et bien éclairée.** Les zones de travail encombrées ou sombres sont propices aux accidents.
- 2) **Ne travaillez pas avec l'outil électrique dans une atmosphère présentant un risque d'explosion, où se trouvent des liquides, du gaz ou des poussières inflammables.** Les outils électriques créent des étincelles qui peuvent enflammer les poussières ou les vapeurs.
- 3) **Lors de l'utilisation de l'outil électrique, tenez les enfants et autres personnes hors de sa portée.** Des distractions peuvent

vous faire perdre le contrôle de l'outil électrique.

#### Sécurité électrique

- 1) **La fiche de raccordement de l'outil électrique doit être compatible avec la prise de courant. En aucun cas, la fiche ne doit pas être modifiée. N'utilisez aucun adaptateur avec des outils électriques reliés à la terre.** Des fiches non modifiées et des prises de courant appropriées réduisent le risque d'électrocution.
- 2) **Évitez tout contact corporel avec des surfaces mises à la terre telles que tuyaux, radiateurs, cuisinières et réfrigérateurs.** Il existe un risque accru d'électrocution si votre corps est relié à la terre.
- 3) **N'exposez pas d'outils électriques à la pluie ou à l'humidité.** La pénétration d'eau dans un outil électrique augmente le risque d'électrocution.
- 4) **Ne détournez pas le cordon d'alimentation de son utilisation prévue, par exemple ne l'utilisez pas pour porter et accrocher l'outil électrique ou pour le débrancher de la prise de courant. Tenez le cordon d'alimentation hors de portée de la chaleur, de l'huile, d'arêtes coupantes ou de pièces mobiles.** Les cordons d'alimentation soit endommagés soit emmêlés augmentent le risque d'électrocution.
- 5) **Lorsque vous travaillez à l'extérieur avec un outil électrique, utilisez uniquement des rallonges adaptées à une utilisation en extérieur.** L'utilisation d'une rallonge convenant pour l'extérieur réduit le risque d'électrocution.
- 6) **Si le fonctionnement de l'outil électrique dans un environnement humide est inévitable, utilisez un**

**disjoncteur différentiel.** L'emploi d'un disjoncteur différentiel diminue le risque d'électrocution.

### Sécurité des personnes

- 1) **Soyez vigilant, surveillez ce que vous faites et faites preuve de bon sens lorsque vous utilisez un outil électrique. N'utilisez aucun outil électrique si vous êtes fatigué ou sous l'influence de drogues, d'alcool ou de médicaments.** Un moment d'inattention lors de l'utilisation de l'outil électrique peut causer des blessures graves.
- 2) **Veillez à porter un équipement de protection et toujours des lunettes protectrices.** Selon la nature du travail et l'utilisation de l'outil électrique, le port d'équipements pour votre protection tels que masque anti-poussière, chaussures de sécurité antidérapantes, casque chantier ou protection auditive réduit les risques de blessures.
- 3) **Évitez tout démarrage accidentel. Assurez-vous que l'outil électrique soit bien éteint avant de le brancher sur l'alimentation électrique et/ou sur l'accu, de le ramasser ou de le porter.** Lorsque vous transportez l'outil électrique avec le doigt sur l'interrupteur ou que l'outil électrique est allumé et raccordé à l'alimentation électrique, cela peut entraîner des accidents.
- 4) **Avant de mettre l'outil électrique en marche, retirez tous les outils de réglage ou les clés plates.** Un outil ou une clé qui se trouve sur une pièce rotative de l'outil électrique peut entraîner des blessures.
- 5) **Évitez un positionnement corporel anormal. Assurez-vous de camper solidement sur vos jambes et de conserver votre équilibre à tout moment.** Cela permet un meilleur

contrôle de l'outil électrique dans des situations inattendues.

- 6) **Portez des vêtements appropriés. Ne portez pas de vêtements amples ou de bijoux. Tenez vos cheveux et vêtements hors de portée des pièces mobiles.** Des vêtements amples, des bijoux ou des cheveux longs peuvent être happés par les pièces en mouvement.
- 7) **Si des équipements d'aspiration et de collecte de poussière peuvent être montés, ils doivent être installés et utilisés correctement.** L'aspiration de poussière peut réduire les risques occasionnés par les particules.
- 8) **Ne vous mettez pas en danger et ne dépassez pas les règles de sécurité des outils électriques, même si vous êtes, après de nombreuses utilisations, familier avec cet outil électrique.** Une action imprudente peut entraîner des blessures graves en quelques fractions de seconde.

### Utilisation et manipulation de l'outil électrique

- 1) **Ne surchargez pas l'outil électrique. Utilisez seulement l'outil électrique qui convient au type de travaux entrepris.** Avec un outil électrique approprié, vous travaillez plus efficacement et en toute sécurité, dans la plage de puissance indiquée.
- 2) **N'utilisez aucun outil électrique dont l'interrupteur est défectueux.** Un outil électrique qui ne se laisse plus allumer ou éteindre est dangereux et doit être réparé.
- 3) **Avant d'effectuer tout réglage, de changer un outil insérable ou ranger l'outil électrique, débranchez la fiche de la prise de courant et/ou enlevez l'accu**

**amovible.** Ces mesures de précaution empêchent le démarrage intempestif de l'outil électrique.

- 4) **Conservez les outils électriques inutilisés hors de la portée des enfants. Ne laissez jamais des personnes utiliser l'outil électrique si elles ne sont pas familières avec les manipulations ou si elles n'ont pas lu les instructions.** Les outils électriques sont dangereux lorsqu'ils sont utilisés par des personnes inexpérimentées.
- 5) **Entretenez les outils électriques et l'outil insérable avec soin. Vérifiez si les pièces mobiles fonctionnent correctement et ne sont pas bloquées ; contrôlez aussi si des pièces sont cassées ou endommagées car cela pourraient altérer le fonctionnement de l'outil électrique. Faites réparer les pièces endommagées avant toute utilisation de l'outil électrique.** De nombreux accidents sont causés par des outils électriques mal entretenus.
- 6) **Conservez les outils de coupe bien affûtés et propres.** Des outils soigneusement entretenus avec des bords bien coupants se bloquent moins et sont plus faciles à contrôler.
- 7) **Utilisez l'outil électrique, les accessoires et les outils insérables etc. conformément à ces instructions. Prenez en compte les conditions de travail et le travail à effectuer.** L'utilisation d'outils électriques pour des applications différentes que celles prévues peut conduire à des situations dangereuses.
- 8) **Maintenez les poignées et surfaces de préhension sèches, propres et exemptes d'huile ou de graisse.** Les poignées et surfaces de préhension glissantes ne permettent pas de manipuler et de

contrôler l'outil électrique en toute sécurité lors de situations imprévues.

### Service après-vente

- 1) **Laissez votre outil électrique être réparé seulement par du personnel qualifié qui utilise des pièces de rechange d'origine.** Cela assure que la sécurité de l'outil électrique est maintenue.

### ● Consignes de sécurité pour les polisseuses

- 1) **Cet outil électrique doit être utilisé comme polisseuse. Lisez tous les consignes de sécurité, instructions, figures et données que vous recevez avec l'appareil.** Si vous ne suivez pas toutes les instructions suivantes, une électrocution, un incendie et/ou des blessures graves peuvent survenir.
- 2) **Cet outil électrique n'est pas adapté pour le ponçage, le ponçage du papier de verre, les travaux avec des brosses en fils métalliques, la découpe de trous ou le tronçonnage.** Les utilisations pour lesquelles l'outil électrique n'est pas prévu sont susceptibles d'entraîner des dangers ou des blessures.
- 3) **N'utilisez pas l'outil électrique pour une fonction pour laquelle il n'a pas été explicitement conçu et prévu par son fabricant.** Une telle transformation risque d'entraîner une perte du contrôle et des blessures corporelles graves.
- 4) **N'utilisez aucun outil insérable qui ne soit pas spécialement prévu ou déterminé par le fabricant pour cet outil électrique.** La fixation de l'accessoire sur votre outil électrique ne garantit en aucun cas une utilisation en toute sécurité.

- 5) **La vitesse de rotation admise de l'outil insérable doit être au moins aussi élevée que le nombre de tours maximal indiqué sur l'outil électrique.** Un outil insérable, qui tourne plus vite que la vitesse autorisée, peut se casser ou être catapulté.
- 6) **Le diamètre extérieur et l'épaisseur de l'outil insérable doivent être conformes aux dimensions de votre outil électrique.** Des outils insérables de taille incorrecte peuvent ne pas être suffisamment isolés ou contrôlés.
- 7) **Les dimensions de fixation de l'outil insérable doivent correspondre aux dimensions des moyens de fixation de l'outil électrique.** Les outils insérables, qui ne s'adaptent pas bien sur l'outil électrique, tournent de façon irrégulière, vibrent très fortement, etc. peuvent causer une perte de contrôle.
- 8) **N'utilisez jamais des outils insérables endommagés. Avant chaque utilisation, vérifiez les outils insérables comme les disques abrasifs pour déceler des éclatements et fissures ou encore des fêlures sur le plateau de ponçage, une usure ou abrasion excessive ainsi qu'un détachement ou une cassure des fils des brosses métalliques. Si l'outil électrique ou l'outil insérable tombent, vérifiez s'ils sont endommagés ou utilisez un outil insérable en bon état. Si vous avez contrôlé et installé l'outil insérable, vérifiez que vous-même ou toute personne présente à proximité soit hors de portée de la zone de rotation de l'outil insérable et faites fonctionner l'appareil 1 minute au nombre de**
- tours maximal.** Les outils insérables endommagés cassent normalement durant ce test.
- 9) **Portez un équipement de protection individuelle. Utilisez selon l'application prévue un équipement de protection pour tout le visage et les yeux ou des lunettes de protection. Le cas échéant, portez un masque anti-poussière, protège-oreilles, des gants protecteurs pour vos mains ou un tablier spécial qui peut ainsi éloigner de vous les particules de meulage et de matériaux.** Les yeux doivent être protégés contre les corps étrangers s'envolant lors des différents travaux effectués. Les masques anti-poussière ou de protection respiratoire doivent filtrer toutes les poussières produites lors de l'utilisation respective. Si vous êtes exposé à un bruit intensif sur une longue période, vous pouvez subir une perte auditive.
- 10) **Veillez à maintenir une distance sécuritaire par rapport à votre zone de travail et aux personnes se trouvant à proximité. Toute personne qui pénètre dans la zone de travail doit porter son équipement de protection individuelle.** Des fragments et débris de la pièce à travailler ou des outils insérables cassés peuvent voler et causer des blessures aussi en dehors de la zone de travail immédiate.
- 11) **Tenez éloigner le cordon d'alimentation de l'outil insérable en train de tourner.** Si vous perdez le contrôle de l'appareil, le cordon d'alimentation peut être coupé ou touché et votre main ou votre bras peuvent entrer en contact avec l'outil insérable.

- 12) **Ne posez jamais l'outil électrique quelque part avant que l'outil insérable se soit complètement arrêté.** L'outil insérable en rotation peut entrer en contact avec la surface où il se trouve ce qui peut entraîner une perte de contrôle de l'outil électrique.
- 13) **Ne laissez pas l'outil électrique en fonctionnement lorsque vous le portez.** Vos vêtements peuvent entrer en contact accidentellement avec l'outil insérable en rotation et celui-ci peut tarauder votre corps.
- 14) **Nettoyez régulièrement les fentes d'aération de votre outil électrique.** Le ventilateur du moteur attire la poussière dans le boîtier et une forte accumulation de poussière métallique peut causer des risques électriques.
- 15) **N'utilisez pas l'outil électrique à proximité de matières inflammables.** Des étincelles pourraient enflammer ces matériaux.
- 16) **N'utilisez aucun outil insérable qui nécessite un fluide de refroidissement.** L'utilisation d'eau ou de fluides de refroidissement peut provoquer une électrocution.

### **Risques de recul et consignes de sécurité appropriées**

Le recul est une réaction soudaine qui apparaît lorsqu'un outil insérable en rotation, comme un disque abrasif, un plateau support, une brosse métallique, etc., s'accroche ou se bloque et provoque un brusque arrêt de l'outil insérable en rotation. Ceci entraîne une accélération incontrôlée de l'outil électrique dans le sens inverse de la rotation de l'outil d'usinage jusqu'au point de blocage. Lorsque par ex. un disque de ponçage accroche ou bloque sur une pièce, le bord du disque abrasif qui s'est introduit

dans la pièce, se trouve coincé et peut donc causer une rupture du disque abrasif ou provoquer un recul. Le disque de ponçage s'éloigne alors de l'utilisateur ou se rapproche de celui-ci, selon le sens de rotation du disque au point de blocage. Dans ce cas, le disque abrasif peut aussi casser.

Un recul est la conséquence d'une utilisation incorrecte de l'outil électrique et/ou de conditions de travail inadaptées. Grâce à des mesures de précaution appropriées décrites ci-dessous, le recul peut être évité.

- 1) **Tenez l'outil électrique fermement et placez votre corps et vos bras dans une position où vous pourrez absorber les forces du recul. Afin d'avoir un contrôle maximal sur les forces de recul ou de prévenir un moment de réaction pendant la montée en vitesse, utilisez toujours la poignée auxiliaire (si disponible).** La personne qui utilise l'appareil peut en prenant les mesures de précaution nécessaires réagir aux forces de réaction et de recul.
- 2) **Ne positionnez jamais vos mains à proximité de l'outil insérable en rotation.** L'outil insérable peut se déplacer lors d'un recul vers vos mains.
- 3) **Évitez que votre corps ne se trouve dans la zone où l'outil électrique peut être sujet à un recul.** Le recul entraîne l'outil électrique dans la direction opposée à celle du mouvement du disque abrasif au point de blocage.
- 4) **Travaillez toujours particulièrement prudemment dans les endroits où il y a des coins, des bords tranchants etc. Évitez que les outils insérables rebondissent et se coincent dans la pièce.** L'outil insérable en rotation a tendance à se

coincer dans les angles, les arêtes vives ou lorsqu'il rebondit. Ceci entraîne une perte de contrôle ou un recul.

- 5) **N'utilisez aucune scie à chaîne ou lame de scie dentée.** De tels outils insérables causent fréquemment un recul ou la perte de contrôle de l'outil électrique.

### Consignes de sécurité spéciales pour le polissage

- 1) **Ne laissez pas de parties détachées du capot de polissage, en particulier les cordons de fixation. Rangez ou raccourcissez les cordons de fixation.** Les cordons de fixation lâches en rotation peuvent vous saisir les doigts ou se prendre dans la pièce à usiner.

### ● Avant la première utilisation

#### ● Déballage du produit

1. Sortez le produit de l'emballage et retirez tous les matériaux d'emballage et films protecteurs.
2. Vérifiez si toutes les pièces sont disponibles et si l'étendue de la livraison est complète (voir « Contenu de l'emballage »).
3. Vérifiez si le produit et toutes les pièces sont en bon état. Si vous constatez une détérioration ou un défaut, n'utilisez pas le produit mais procédez comme décrit au chapitre « Garantie ».

### ● Rangement et manipulation des accessoires de l'outil

- Manipulez et transportez les accessoires de polissage avec soin.
- Rangez les outils de polissage de manière à ce qu'ils ne soient pas soumis à des dommages mécaniques ou influences environnementales (par ex. humidité).

### ● Remarques sur le travail

**⚠ AVERTISSEMENT ! Risque de blessures et d'atteinte à la santé !**



Portez des lunettes de protection et un masque protecteur anti-poussière !



### REMARQUE

- ▶ Les outils de polissage doivent être utilisés seulement dans les domaines d'intervention recommandés. Ils risquent sinon de se briser, d'être endommagés et de causer des blessures.
- **Sécurisez la pièce à travailler.** Utilisez des dispositifs de serrage/étau pour tenir la pièce à usiner. Cette dernière est ainsi mieux tenue qu'avec votre main.
- **Éteignez toujours le produit avant de le reposer et attendez jusqu'à ce qu'il soit immobilisé.**
- **Éteignez immédiatement le produit en cas de panne de courant ou si la fiche secteur est débranchée.** Placez l'interrupteur marche/arrêt **2** sur la position **O**. Cela empêche un redémarrage incontrôlé.
- **Nettoyez soigneusement la surface de travail.** Assurez-vous que la surface de travail est exempte de poussière, de saleté, d'huile, de graisse, etc.
- **La poignée auxiliaire **1** doit être montée pour tous les travaux avec le produit.**
- **Les matériaux contenant de l'amiante ne doivent pas être travaillés.** L'amiante est considéré comme cancérigène.
- **Placez le produit contre la pièce à usiner seulement lorsqu'il est allumé.** Après le traitement de la

pièce à usiner, soulevez le produit et éteignez le uniquement à ce moment.

- **N'exercez qu'une légère pression.** Une pression excessive entraîne un mauvais résultat et une usure prématurée du plateau de polissage **9** ainsi que du capot de polissage **13**.
- **N'appliquez pas une pression trop forte, de manière à ce que le plateau de polissage **9** s'immobilise.**
- **Si vous avez exercé une pression trop forte, continuez à faire tourner le produit à vide pendant quelques minutes afin de refroidir l'accessoire de polissage.**
- **Tenez toujours bien le produit des deux mains pendant le travail.** Veillez à une bonne stabilité.
- **N'utilisez jamais le produit d'une manière autre que celle prévue.**
- **Veillez toujours à ce que le produit est éteint avant de brancher la fiche secteur dans la prise de courant.**
- **En cas de danger, débranchez immédiatement la fiche secteur de la prise de courant.** Veillez à ce que le produit et la fiche secteur soient facilement accessibles et qu'ils puissent être atteints facilement en cas d'urgence.
- **Débranchez toujours la fiche secteur de la prise de courant avant de faire des pauses pendant le travail, avant de travailler sur le produit, et lorsque vous n'utilisez pas le produit.** Le produit doit toujours être propre, sec et exempt d'huile ou de graisses.
- **Soyez toujours attentif ! Veillez toujours à ce que vous faites et procédez toujours avec raison.** N'utilisez le produit en aucun cas si

vous n'êtes pas concentré ou si vous vous sentez mal à l'aise.

## ● **Assemblage**

### ● **Montage de la poignée auxiliaire**

(Fig. B)

#### **⚠ PRUDENCE ! Risque de blessures !**

- ▶ Pour des raisons de sécurité, utilisez le produit uniquement avec la poignée auxiliaire **1** montée. Le non-respect peut entraîner des blessures graves.

1. Alignez les trous de vis de la poignée auxiliaire **1** avec les filetages de vis sur le côté du groupe moteur.
2. Placez 1 rondelle **15** sur le filetage de chaque vis à tête hexagonale **14**.
3. Introduisez les vis à tête hexagonale **14** à travers les trous de vis de la poignée auxiliaire **1** dans les filetages de vis sur le côté du groupe moteur.
4. Serrez bien les vis à tête hexagonale **14** à l'aide de la clé à six pans **16**.

### ● **Monter le plateau de polissage et le capot de polissage**

(Fig. C)

#### **⚠ AVERTISSEMENT ! Risque de blessures !**



Éteignez le produit et débranchez-le de l'alimentation électrique avant de procéder à des réglages, des travaux d'entretien, de nettoyer le produit et lorsque le produit n'est pas utilisé.

1. Appuyez sur l'arrêt de broche [10] et maintenez-le en position.
2. Vissez le plateau de polissage [9] dans le sens des aiguilles d'une montre sur le filetage de la broche [17].
3. Relâchez l'arrêt de broche [10].
4. Fixez le capot de polissage [13] sur le plateau de polissage [9] à l'aide de la bande autoagrippante.

## ● Adaptateur pour plateau de polissage

(Fig. D)

### REMARQUE

- ▶ Utilisez l'adaptateur pour plateau de polissage [11] pour monter le plateau de polissage [9] sur d'autres outils électriques adaptés.
  - ▶ Outils électriques appropriés :
    - Tournevis électrique sans fil
    - Outil électrique adapté aux applications de polissage
  - ▶ La vitesse de rotation nominale de l'outil électrique approprié ne doit pas dépasser 4600 min<sup>-1</sup>.
  - ▶ Référez-vous au mode d'emploi de l'outil électrique approprié.
1. Insérez l'adaptateur pour plateau de polissage [11] dans le porte-outil d'un outil électrique approprié.
  2. Vissez le plateau de polissage [9] sur l'adaptateur pour plateau de polissage [11].

## ● Fonctionnement

### ● Allumer/éteindre et régler la vitesse de rotation

#### ⚠ PRUDENCE ! Risque de blessures et de dommages matériels !

- ▶ Avant chaque utilisation : Veillez à ce que le plateau de polissage [9], le capot de polissage [13] et la poignée auxiliaire [1] soient correctement montés et ne soient pas endommagés.
- ▶ Le plateau de polissage [9] doit tourner de manière régulière. N'utilisez pas le produit si le plateau de polissage vibre ou si vous remarquez des bruits inhabituels. Remplacez alors le plateau de polissage.
- ▶ Après avoir remplacé/monté le plateau de polissage [9] : Effectuez un test de 60 secondes à la vitesse maximale.

### REMARQUE

- ▶ Pour faire fonctionner le produit, il faut commencer par l'allumer, pour ensuite régler la vitesse de rotation. Le produit ne fonctionne pas sans réglage de la vitesse.

### Activer/désactiver

- Branchez la fiche secteur [6] sur une prise de courant.
- Allumer** : Placez l'interrupteur marche/arrêt [2] en position **I**.
- Éteindre** : Placez l'interrupteur marche/arrêt [2] en position **O**.

### Réglage de la vitesse

- Augmenter la vitesse de rotation** : Appuyez sur le bouton de commande de la vitesse de rotation + [4].

- **Réduire la vitesse de rotation :**  
Appuyez sur le bouton de commande de la vitesse de rotation – **4**.
- L'indicateur de la vitesse de rotation **3** affiche la vitesse de rotation réglée. Multipliez la valeur affichée par 100 pour calculer la vitesse de rotation à vide en tours par minute (min<sup>-1</sup>) :

Niveau	Valeur d'affichage	Vitesse de rotation à vide (min <sup>-1</sup> )
1	08	800
2	12	1200
3	18	1800
4	24	2400
5	30	3000
6	35	3500

## ● Polissage

- Pour polir des peintures dégradées par les intempéries ou pour éliminer des rayures (par ex. sur du verre acrylique), vous pouvez équiper le produit d'accessoires de polissage adaptés (par ex. capot de polissage en laine d'agneau, feutre de polissage ou éponge de polissage).
- Choisissez une vitesse de rotation faible (niveau **1–2**) afin de protéger la surface d'une surchauffe.
- Lorsque vous utilisez un produit de polissage, consultez les instructions du fabricant du produit de polissage.
- Appliquez le produit de polissage sur une surface légèrement plus petite que la surface que vous souhaitez polir. Faites pénétrer le produit de polissage à l'aide d'accessoires de polissage appropriés, vers les côtés ou par des mouvements circulaires. N'exercez qu'une légère pression.
- Ne laissez pas le produit de polissage sécher sur la surface,

sinon celle-ci pourrait être endommagée.

- N'exposez pas la surface à polir à la lumière directe du soleil.
- Nettoyez régulièrement les accessoires de polissage si vous voulez obtenir de bons résultats de polissage.  
Lavez les accessoires de polissage avec un détergent doux et de l'eau chaude. N'utilisez pas de diluant.

## ● Informations sur l'accumulation de poussière

**⚠ AVERTISSEMENT ! Risque de blessures et d'atteinte à la santé !**



Portez des lunettes de protection et un masque protecteur anti-poussière !

- La poussière de matériaux tels que les revêtements contenant du plomb, certaines essences de bois, les minéraux et le métal peut nuire à votre santé. Si l'utilisateur ou les personnes à proximité touchent ou inhalent la poussière, cela peut entraîner des réactions allergiques et/ou des maladies respiratoires.
- Les poussières de chêne et de hêtre, par ex. sont considérées comme cancérigènes, en particulier lorsqu'elles sont associées à des additifs de traitement du bois (chromate, produits de préservation du bois).
- Seul un personnel qualifié doit manipuler les matériaux contenant de l'amiante.
- Nous recommandons le port d'un masque anti-poussière de catégorie FFP2 ou N95.

- Lors de l'usinage de métaux, de la poussière conductrice risque de se déposer à l'intérieur du produit, affectant ainsi l'isolation de protection dans certaines circonstances.
- Veillez à ce que la zone de travail soit bien aérée.
- Respectez les prescriptions en vigueur dans votre pays en matière de matériaux à traiter.
- Évitez l'accumulation de poussière dans la zone de travail. La poussière risque de s'enflammer facilement.
- Dans des conditions extrêmes, toujours utiliser un système d'aspiration des poussières, dans la mesure du possible. Nettoyez régulièrement les ouvertures d'aération à l'aide d'une brosse ou d'un aspirateur.

## ● Nettoyage et entretien

### ⚠ **AVERTISSEMENT ! Risque de blessures !**



Éteignez le produit et débranchez-le de l'alimentation électrique avant de procéder à des réglages, des travaux d'entretien, de nettoyer le produit et lorsque le produit n'est pas utilisé.

## ● Nettoyage

- N'utilisez pas d'objet coupant pour nettoyer le produit. Aucun liquide ne doit pénétrer à l'intérieur du produit. Sinon, le produit pourrait être endommagé.
- Les ouïes d'aération doivent toujours être libres.
- Nettoyez le produit régulièrement, idéalement toujours après avoir terminé le travail.

- Nettoyez le boîtier avec un chiffon sec. N'utilisez en aucun cas de l'essence, des solvants ou des nettoyeurs qui pourraient endommager le plastique.

## ● Remplacer les balais de charbon

(Fig. E)

### ⚠ **AVERTISSEMENT ! Risque de blessures !**



Éteignez le produit et débranchez-le de l'alimentation électrique avant de procéder à des réglages, des travaux d'entretien, de nettoyer le produit et lorsque le produit n'est pas utilisé.

1. Dévissez la vis [8] du cache de maintenance [7].
2. Enlevez le cache de maintenance [7].
3. Levez le ressort de pression [20] de l'encoche pour le ressort de pression [23] sur le balai de charbon [18].
4. Retirez la fiche de contact [21] du patin de contact [19].
5. Sortez le balai de charbon [18] du guidage.
6. Insérez un balai de charbon de rechange [12] dans le guidage.
7. Placez le connecteur [22] en arc de cercle le long de l'encoche pour le ressort de pression [23]. Introduisez le connecteur dans l'ouverture latérale du guidage.
8. Poussez la fiche de contact [21] sur le patin de contact [19].
9. Remettez le ressort de pression [20] dans l'encoche pour le ressort de pression [23] sur le balai de charbon de rechange [12].
10. Remettez le cache de maintenance [7] en place et fixez-le avec la vis [8].

11. Répétez cette opération de l'autre côté du produit. Les balais de charbon **18** doivent toujours être remplacés par paire.

## ● Réparation

■ Si le cordon d'alimentation de ce produit est endommagé, il doit être remplacé soit par le fabricant ou par son service après-vente soit par une main d'œuvre qualifiée afin d'éviter tout danger.

## ● Mise au rebut

L'emballage se compose de matières recyclables pouvant être mises au rebut dans les déchetteries locales.



Veillez respecter l'identification des matériaux d'emballage pour le tri sélectif, ils sont identifiés avec des abréviations (a) et des chiffres (b) ayant la signification suivante : 1-7 : plastiques/20-22 : papiers et cartons/80-98 : matériaux composite.

### Produit :

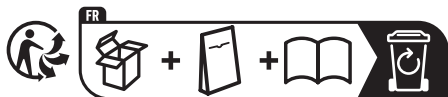

Points de collecte sur [www.quefairedemesdechets.fr](http://www.quefairedemesdechets.fr)  
Privilégiez la réparation ou le don de votre appareil !

Le produit ainsi que les accessoires et les matériaux d'emballage sont recyclables et relèvent de la responsabilité élargie du producteur. Éliminez-les séparément, en suivant l'Info-tri illustrée, dans l'intérêt d'un meilleur traitement des déchets.

Le logo Triman n'est valable qu'en France.



Votre mairie ou votre municipalité vous renseigneront sur les possibilités de mise au rebut des produits usagés.



Afin de contribuer à la protection de l'environnement, veuillez ne pas jeter votre produit usagé dans les ordures ménagères, mais éliminez-le de manière appropriée. Pour obtenir des renseignements concernant les points de collecte et leurs horaires d'ouverture, vous pouvez contacter votre municipalité.

## ● Garantie

### Article L217-16 du Code de la consommation

Lorsque l'acheteur demande au vendeur, pendant le cours de la garantie commerciale qui lui a été consentie lors de l'acquisition ou de la réparation d'un bien meuble, une remise en état couverte par la garantie, toute période d'immobilisation d'au moins sept jours vient s'ajouter à la durée de la garantie qui restait à courir. Cette période court à compter de la demande d'intervention de l'acheteur ou de la mise à disposition pour réparation du bien en cause, si cette mise à disposition est postérieure à la demande d'intervention.

Indépendamment de la garantie commerciale souscrite, le vendeur reste tenu des défauts de conformité du bien et des vices rédhibitoires dans les conditions prévues aux articles L217-4 à L217-13 du Code de la consommation et aux articles 1641 à 1648 et 2232 du Code Civil.

### **Article L217-4 du Code de la consommation**

Le vendeur livre un bien conforme au contrat et répond des défauts de conformité existant lors de la délivrance.

Il répond également des défauts de conformité résultant de l'emballage, des instructions de montage ou de l'installation lorsque celle-ci a été mise à sa charge par le contrat ou a été réalisée sous sa responsabilité.

### **Article L217-5 du Code de la consommation**

Le bien est conforme au contrat :

- 1° S'il est propre à l'usage habituellement attendu d'un bien semblable et, le cas échéant :
  - s'il correspond à la description donnée par le vendeur et possède les qualités que celui-ci a présentées à l'acheteur sous forme d'échantillon ou de modèle ;
  - s'il présente les qualités qu'un acheteur peut légitimement attendre eu égard aux déclarations publiques faites par le vendeur, par le producteur ou par son représentant, notamment dans la publicité ou l'étiquetage ;
- 2° Ou s'il présente les caractéristiques définies d'un commun accord par les parties ou être propre à tout usage spécial recherché par l'acheteur, porté à la connaissance du vendeur et que ce dernier a accepté.

### **Article L217-12 du Code de la consommation**

L'action résultant du défaut de conformité se prescrit par deux ans à compter de la délivrance du bien.

### **Article 1641 du Code civil**

Le vendeur est tenu de la garantie à raison des défauts cachés de la chose

vendue qui la rendent impropre à l'usage auquel on la destine, ou qui diminuent tellement cet usage que l'acheteur ne l'aurait pas acquise, ou n'en aurait donné qu'un moindre prix, s'il les avait connus.

### **Article 1648 1er alinéa du Code civil**

L'action résultant des vices rédhibitoires doit être intentée par l'acquéreur dans un délai de deux ans à compter de la découverte du vice.

Les pièces détachées indispensables à l'utilisation du produit sont disponibles pendant la durée de la garantie du produit.

Le produit a été fabriqué selon des critères de qualité stricts, et contrôlé consciencieusement avant sa livraison. En cas de défaut de matériau ou de fabrication, vous avez des droits légaux vis-à-vis du vendeur du produit. Vos droits légaux ne sont en aucun cas limités par notre garantie mentionnée ci-dessous.

La garantie de ce produit est de 3 ans à partir de la date d'achat. La période de garantie commence à la date d'achat. Conservez l'original de la preuve d'achat dans un endroit sûr car ce document est nécessaire pour prouver l'achat.

Tout dommage ou défaut déjà présent au moment de l'achat doit être signalé immédiatement après le déballage du produit.

Si le produit présente un défaut de matériau ou de fabrication dans les 3 ans qui suivent la date d'achat, nous le réparerons ou le remplacerons – à notre choix – gratuitement pour vous. La période de garantie n'est pas prolongée par une demande de garantie acceptée. Cette mesure s'applique également pour les pièces remplacées et réparées.

Cette garantie est annulée si le produit a été endommagé ou utilisé ou entretenu de manière incorrecte.

La garantie couvre les défauts de matériels et de fabrication. Cette garantie ne couvre pas les pièces du produit soumises à une usure normale, et qui sont donc considérées comme des pièces d'usure (par exemple les piles, tuyaux, les cartouches d'encre), ni les dommages aux pièces fragiles, par exemple les interrupteurs ou les pièces en verre.

### ● Faire valoir sa garantie

Afin de garantir la rapidité de traitement de votre demande, veuillez tenir compte des indications suivantes :

Pour toute demande, veuillez conserver le ticket de caisse et le numéro de référence de l'article (IAN 506380\_2507) au titre de preuves d'achat.

Le numéro de référence de l'article est indiqué sur la plaque signalétique du produit, sur une gravure présente sur celui-ci, sur la page de couverture de votre manuel (en bas à gauche) ou sur l'autocollant placé sur la face arrière ou inférieure du produit.

En cas de dysfonctionnement de l'appareil ou de tout autre défaut, contactez en premier lieu le service après-vente par téléphone ou par e-mail aux coordonnées indiquées ci-dessous.

Tout produit considéré comme défectueux peut alors être envoyé sans frais de port supplémentaires au service clientèle indiqué, accompagné de la preuve d'achat (ticket de caisse) et d'une description écrite du défaut mentionnant également sa date d'apparition.



Le site parkside-diy.com vous permet de visualiser et de télécharger ce mode d'emploi ainsi que de nombreux autres manuels. Ce code QR vous permet d'accéder directement au site parkside-diy.com. Sélectionnez votre pays et cherchez les modes d'emploi dans le champ de recherche. Le numéro de référence de l'article (IAN) 506380\_2507 vous permet d'accéder au mode d'emploi se rapportant à votre article.

### ● Service après-vente

#### FR Service après-vente France

Tél.: 0800907612  
Formulaire de contact sur  
*parkside-diy.com*  
**IAN 506380\_2507**

#### BE Service après-vente Belgique

Tél.: 080012614  
Formulaire de contact sur  
*parkside-diy.com*  
**IAN 506380\_2507**

# ● Déclaration UE de conformité

## DÉCLARATION UE DE CONFORMITÉ (n° 506380\_2507)

IAN : 506380\_2507  
Identification du produit : "PARKSIDE" Polisseuse d'angle  
Numéro de modèle : HG10974

L'objet de la déclaration décrit ci-dessus est conforme à la législation d'harmonisation de l'Union applicable:

Directive 2006/42/CE
Directive 2014/30/UE
Directive 2011/65/UE avec toutes les modifications connexes

Références des normes harmonisées ou références aux autres spécifications techniques par rapport auxquels la conformité est déclarée :

<b>N° / Pièces</b>
Directive 2006/42/CE
EN 62841-1:2015/A11:2022
EN IEC 62841-2-3:2021/A11:2021
Directive 2014/30/UE
EN IEC 55014-1:2021
EN IEC 55014-2:2021
EN IEC 61000-3-2:2019/A2:2024
EN 61000-3-3:2013/A2:2021

L'objet de la déclaration décrite ci-dessus est conforme à la directive 2011/65/UE du Parlement européen et du Conseil du 8 juin 2011 relative à la limitation de l'utilisation de certaines substances dangereuses dans les équipements électriques et électroniques :

<b>N° / Pièces</b>
EN IEC 63000:2018



Détenteur de la documentation technique : OWIM GmbH & Co.KG

Signé par et au nom de:

**OWIM GmbH & Co. KG, Stiftsbergstraße 1, 74167 Neckarsulm, Allemagne**

Cette déclaration de conformité est délivrée sous la seule responsabilité du fabricant.

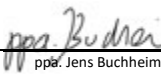
Traduction de la déclaration de conformité d'origine















Neckarsulm	14.10.2025		
Lieu	Date	ppa. Jens Buchheim Fondé de pouvoir	ppa. Dr. Thorsten Maier Fondé de pouvoir

FR



<b>Lijst van gebruikte pictogrammen/symbolen</b> . . . . .	Pagina	57
<b>Inleiding</b> . . . . .	Pagina	58
Beoogd gebruik . . . . .	Pagina	58
Leveringsomvang . . . . .	Pagina	58
Onderdelenlijst . . . . .	Pagina	58
Technische gegevens . . . . .	Pagina	59
<b>Veiligheidsaanwijzingen</b> . . . . .	Pagina	60
Algemene veiligheidsaanwijzingen voor elektrische apparaten . . . . .	Pagina	60
Veiligheidstips voor polijsters . . . . .	Pagina	62
<b>Voor het eerste gebruik</b> . . . . .	Pagina	65
Product uitpakken. . . . .	Pagina	65
<b>Opslag en hantering van gereedschapsaccessoires</b> . . . . .	Pagina	65
<b>Tips voor het werken met het product.</b> . . . . .	Pagina	65
<b>Assemblage</b> . . . . .	Pagina	66
Hulpgreep monteren . . . . .	Pagina	66
Polijstschijf en polijstkap monteren . . . . .	Pagina	67
Polijstschijfadapter . . . . .	Pagina	67
<b>Bediening.</b> . . . . .	Pagina	67
In-/uitschakelen en toerental instellen . . . . .	Pagina	67
Polijsten . . . . .	Pagina	68
<b>Informatie over ophoping van stof.</b> . . . . .	Pagina	68
<b>Schoonmaken en onderhoud.</b> . . . . .	Pagina	69
Schoonmaken. . . . .	Pagina	69
Koolborstel vervangen . . . . .	Pagina	69
Reparatie. . . . .	Pagina	69
<b>Afvoer</b> . . . . .	Pagina	70
<b>Garantie</b> . . . . .	Pagina	70
Afwikkeling in geval van garantie . . . . .	Pagina	71
<b>Service</b> . . . . .	Pagina	71
<b>EU-conformiteitsverklaring.</b> . . . . .	Pagina	72

## Lijst van gebruikte pictogrammen/symbolen

	<b>WAARSCHUWING!</b> Dit symbool met de aanduiding “Waarschuwing” betekent een middelmatig risico op gevaar dat, indien niet vermeden, zware verwondingen of de dood tot gevolg kan hebben.	 Wisselstroom/-spanning
		<b>min<sup>-1</sup></b> Toerental per minuut
		<b>no</b> Onbelast toerental
	<b>VOORZICHTIG!</b> Dit symbool met de aanduiding “Voorzichtig” duidt op een klein risico op gevaar dat, indien niet vermeden, kan leiden tot kleine of middelgrote verwondingen.	 Beschermingsklasse II
		 Alleen in droge binnenruimtes gebruiken.
	Risico voor elektrische schokken!	 Draag een stofmasker!
	Draag gehoorbescherming!	 Draag een veiligheidsbril!
	Zet het product uit en trek de stekker uit het stopcontact voordat u aanpassingen uitvoert, onderhoudswerkzaamheden aan het product verricht, het product reinigt of als het product niet in gebruik is!	  Lees de gebruiksaanwijzing.
	Bescherm het product tegen vocht.	 Werk altijd met twee handen.
	Veiligheidsaanwijzingen Handelingsaanwijzingen	<b>CE</b> Het CE-teken bevestigt dat het product voldoet aan de betreffende EU-richtlijnen.
	Draag veiligheidsschoenen.	

# HAakse POLIJSTMACHINE

## ● Inleiding

Hartelijk gefeliciteerd met de aankoop van uw nieuwe product. U heeft voor een hoogwaardig product gekozen. De gebruiksaanwijzing is een deel van het product. Deze bevat belangrijke aanwijzingen voor veiligheid, gebruik en verwijdering. Maakt U zich voor de ingebruikname van het product met alle bedienings- en veiligheidsvoorschriften vertrouwd. Gebruik het product alleen zoals beschreven en voor de aangegeven toepassingsgebieden. Overhandig alle documenten bij doorgifte van het product aan derden.

## ● Beoogd gebruik

- Het product is bestemd voor het polijsten van gladde oppervlakken. Andere toepassingen of wijzigingen aan het product zijn niet volgens de voorschriften, waardoor gevaar voor ernstige ongevallen kan ontstaan.
- We wijzen elke aansprakelijkheid af voor schade die is ontstaan door ander gebruik dan het beoogde.
- Het product is niet bestemd voor commercieel gebruik.

## ● Leveringsomvang

### **⚠ WAARSCHUWING!**

- ▶ Zowel het product als het verpakkingsmateriaal zijn geen kinderspeelgoed! Kinderen mogen niet spelen met de plastic zakken, folie en kleine onderdelen! Er bestaat gevaar voor inslikken en verstikking!

- 1 Haakse polijstmachine
- 1 Hulpgreep
- 2 Onderleggingen (voor de hulpgreep)
- 2 Inbusbouten (voor de hulpgreep)
- 1 Inbussleutel

- 2 Reserve-koolborstels
- 1 Polijtschijfadapter (voor geschikte elektrische apparaten)
- 1 Gebruiksaanwijzing

## ● Onderdelenlijst

Vouw voor het lezen de bladzijden met de afbeeldingen uit en maak uzelf daarna vertrouwd met alle functionaliteit van het product.

(Afb. A)

- 1 Hulpgreep
- 2 Aan/uit-schakelaar (I = aan/O = uit)
- 3 Toerentalindicator
- 4 Besturingstoets toerental (+ = verhogen/- = verlagen)
- 5 Hoofdhandgreep
- 6 Aansluitsnoer met netstekker
- 7 Onderhoudsafdekking
- 8 Schroef
- 9 Polijtschijf
- 10 Spindel-vergrendeltoets
- 11 Polijtschijfadapter (voor geschikte elektrische apparaten)
- 12 Reserve koolborstel
- 13 Polijtskap (synthetisch)

(Afb. B)

- 14 Inbusbout
- 15 Onderlegging
- 16 Inbussleutel

(Afb. C)

- 17 Spindel-schroefdraad

(Afb. E)

- 18 Koolborstel
- 19 Contactschoen
- 20 Drukveer
- 21 Contactstekker
- 22 Verbinder
- 23 Inkeping voor de drukveer

## ● Technische gegevens

Nominale spanning:	230 V~, 50 Hz
Nominaal vermogensverbruik:	1200 W
Nominaal toerental n <sub>0</sub> :	800–3500 min <sup>-1</sup>
Max. toegestane diameter polijstschiif:	Ø 180 mm
Schroefdraadmaat:	M14
Beschermingsklasse:	II/□ (dubbele isolatie)

### Informatie over lawaai en trillingen

Gemeten waarde voor geluid bepaald volgens EN 62841. Het met A gewaardeerde geluidsdrumniveau van het elektrische apparaat bedraagt meestal:

### Geluidsemisiewaarden

Geluidsdrumniveau L <sub>PA</sub> :	93,1 dB
Onzekerheid K:	3 dB
Geluidsvermogensniveau L <sub>WA</sub> :	101,1 dB
Onzekerheid K:	3 dB

### ⚠ WAARSCHUWING!



Draag gehoorbescherming!

### Totale trillingswaarde

Polijsten a <sub>h</sub> :	max. 3,2 m/s <sup>2</sup>
Onzekerheid K:	1,5 m/s <sup>2</sup>

### ⚠ WAARSCHUWING!

- ▶ De trillings- en geluidsemisies tijdens het feitelijke gebruik van het elektrische apparaat kunnen afwijken van de opgegeven waarden, afhankelijk van de manier waarop het elektrische apparaat wordt gebruikt, met name van het soort werkstuk dat wordt bewerkt.
- ▶ Probeer om de trillings- en geluidsbelasting zo klein mogelijk te houden. U kunt bijvoorbeeld om de trillingsbelasting te verminderen handschoenen dragen tijdens het gebruik van het inzetgereedschap en een grens stellen aan de tijd dat u het apparaat gebruikt. Alle delen van de gebruikscyclus moeten in aanmerking worden genomen (bijvoorbeeld de tijden dat het elektrische apparaat is uitgeschakeld en de tijden dat het is ingeschakeld maar onbelast draait).

### TIP

- ▶ De aangegeven totale trillingswaarde en de aangegeven geluidsemisiewaarde zijn met een genormeerde testmethode gemeten en kunnen worden gebruikt om elektrische apparaten met elkaar te vergelijken.
- ▶ De aangegeven totale trillingswaarde en de aangegeven geluidsemisiewaarde kunnen ook voor een voorlopige inschatting van de belasting worden gebruikt.



## Veiligheidsaanwijzingen

- **Algemene veiligheidsaanwijzingen voor elektrische apparaten**

### ⚠ WAARSCHUWING!

- ▶ **Lees alle veiligheidsaanwijzingen, tips, afbeeldingen en technische gegevens die met dit elektrische apparaat zijn meegeleverd.** Het zich niet opvolgen van de veiligheidstips en onderstaande aanwijzingen kan elektrische schokken, brand en/of ernstig letsel veroorzaken.

**Bewaar alle veiligheidsaanwijzingen en aanwijzingen voor toekomstig gebruik.**

Het in de veiligheidsaanwijzingen gebruikte begrip “elektrisch apparaat” heeft betrekking op aan het elektriciteitsnet aangesloten elektrische apparaten (met aansluitsnoer) of op door een accu gevoede elektrische apparaten (zonder aansluitsnoer).

### Veiligheid op de werkplek

- 1) **Houd de werkplek schoon en goed verlicht.** Slecht georganiseerde en niet verlichte werkplekken kunnen tot ongevallen leiden.
- 2) **Werk met het elektrische apparaat niet in een omgeving met explosiegevaar door de aanwezigheid van brandbare vloeistoffen, gassen of stof.** Elektrische apparaten veroorzaken vonken, die het stof of de dampen kunnen doen ontbranden.

- 3) **Houd kinderen en andere personen uit de buurt als het elektrische apparaat wordt gebruikt.** Als u wordt afgeleid, kunt u de controle over het elektrische apparaat verliezen.

### Elektrische veiligheid

- 1) **De stekker van het elektrische apparaat moet in het stopcontact passen. De stekker mag op geen enkele manier worden veranderd. Gebruik geen verloopstekkers in combinatie met geaarde elektrische apparaten.** Ongewijzigde stekkers en passende stopcontacten verminderen het risico op elektrische schokken.
- 2) **Voorkom lichamelijke contact met geaarde oppervlakken zoals buizen, verwarmingsapparatuur, fornuizen en koelkasten.** Het risico op elektrische schokken is groter als uw lichaam is geaard.
- 3) **Houd elektrische apparaten uit de buurt van regen of vocht.** Het binnendringen van water in een elektrisch apparaat verhoogt het risico op elektrische schokken.
- 4) **Gebruik het aansluitsnoer niet voor een ander doel, zoals het dragen of ophangen van het elektrische apparaat of om de netstekker uit het stopcontact te trekken. Houd het aansluitsnoer uit de buurt van hitte, olie, scherpe voorwerpen of zich bewegende onderdelen.** Een beschadigd of verward aansluitsnoer verhoogt het risico op elektrische schokken.
- 5) **Als u met een elektrische apparaat buiten werkt, gebruik dan alleen verlengsnoeren die ook geschikt zijn voor gebruik buitenshuis.** Gebruik van een voor werk buitenshuis geschikt

verlengsnoer vermindert het risico op elektrische schokken.

- 6) **Als het gebruik van het elektrische apparaat in een vochtige omgeving niet kan worden vermeden, gebruik dan een aardlekschakelaar.** Gebruik van een aardlekschakelaar vermindert het risico op elektrische schokken.

### **Persoonlijke veiligheid**

- 1) **Wees altijd attent, let op wat u doet en ga met overleg te werk als u met een elektrisch apparaat werkt. Gebruik een elektrisch apparaat niet als u moe bent of onder de invloed van drugs, alcohol of medicijnen verkeert.** Eén moment van onachtzaamheid bij gebruik van het elektrische apparaat kan ernstig letsel veroorzaken.
- 2) **Draag persoonlijke veiligheidsuitrusting en altijd een veiligheidsbril.** Het dragen van een persoonlijke veiligheidsuitrusting zoals een stofmasker, antislip-veiligheidsschoenen, een veiligheidshelm of gehoorbescherming, afhankelijk van het type en het gebruik van het elektrische apparaat, vermindert het risico op letsel.
- 3) **Vermijd onbedoeld inschakelen. Zorg ervoor dat het elektrische apparaat is uitgeschakeld voordat u het aansluit op de stroomvoorziening en/of de accu of het optilt of draagt.** Als u bij het dragen van het elektrische apparaat uw vinger op de schakelaar houdt of het elektrische apparaat aansluit op de stroomvoorziening terwijl het al is ingeschakeld, dan kan dit tot ongelukken leiden.

- 4) **Verwijder inzetgereedschap of moersleutels voordat u het elektrische apparaat inschakelt.** Een werktuig of sleutel die zich in een draaiend onderdeel van een elektrisch apparaat bevindt, kan letsel veroorzaken.
- 5) **Vermijd een abnormale lichaamshouding. Zorg ervoor dat u stevig staat en dat u altijd uw evenwicht bewaart.** Op die manier kunt u het elektrische apparaat in onverwachte situaties beter onder controle houden.
- 6) **Draag geschikte kleding. Draag geen wijde kleding of sieraden. Houd uw haar en kleding uit de buurt van bewegende onderdelen.** Losse kleding, sieraden en lang haar kunnen door bewegende delen worden gegrepen.
- 7) **Als er stofafzuig- en stofopvanginstallaties kunnen worden gemonteerd, moeten deze worden aangesloten en op juiste wijze worden gebruikt.** Gebruik van een stofafzuiging kan gevaar door stof verminderen.
- 8) **Laat u niet in slaap sussen door een onterecht gevoel van veiligheid en veronachtzaam nooit de veiligheidsregels voor elektrische apparaten, ook niet wanneer u vertrouwd bent met het elektrische apparaat doordat u er vaak mee werkt.** Ahteloos te werk gaan kan binnen een fractie van een seconde ernstig letsel veroorzaken.

### **Gebruik en behandeling van het elektrische apparaat**

- 1) **Belast het elektrische apparaat niet overmatig. Gebruik voor uw werk het daarvoor bestemde elektrische apparaat.** Met een geschikt elektrisch apparaat werkt u

- beter en veiliger in het aangegeven vermogensbereik.
- 2) **Gebruik een elektrisch apparaat nooit als de schakelaar ervan defect is.** Een elektrisch apparaat dat niet meer kan worden in- of uitgeschakeld, is gevaarlijk en moet worden gerepareerd.
  - 3) **Trek de netstekker uit het stopcontact en/of verwijder de uitneembare accu, voordat u het apparaat instelt, inzetgereedschap wisselt of het elektrische apparaat opbergt.** Deze voorzorgsmaatregelen voorkomen dat het elektrische apparaat onbedoeld wordt gestart.
  - 4) **Berg niet-gebruikte elektrische apparaten op buiten het bereik van kinderen. Laat het elektrische apparaat niet gebruiken door personen die hiermee niet vertrouwd zijn of deze aanwijzingen niet hebben gelezen.** Elektrische apparaten zijn gevaarlijk als ze door onervaren personen worden gebruikt.
  - 5) **Onderhoud elektrische apparaten en inzetgereedschap altijd zorgvuldig. Controleer of bewegende delen onberispelijk werken en niet klemmen en of er geen onderdelen gebroken of zodanig beschadigd zijn dat ze de werking van het elektrische apparaat nadelig beïnvloeden. Laat beschadigde onderdelen vóór het gebruik van het elektrische apparaat repareren.** Veel ongelukken worden veroorzaakt door slecht onderhouden elektrische apparaten.
  - 6) **Houd snijwerktuigen scherp en schoon.** Met zorg onderhouden snijwerktuigen lopen minder vaak vast en zijn gemakkelijker te sturen als de snijvlakken scherp zijn.
  - 7) **Gebruik het elektrische apparaat, accessoires, de inzetgereedschap enz. overeenkomstig deze aanwijzingen. Houd daarbij rekening met de arbeidsomstandigheden en de werkzaamheden die moeten worden verricht.** Gebruik van elektrische apparaten voor andere dan de bestemde doeleinden kan gevaarlijke situaties veroorzaken.
  - 8) **Zorg ervoor dat de handgrepen en greepvlakken droog, schoon en olie- en vetvrij blijven.** Gladde grepen en greepvlakken maken veilige bediening en controle van het elektrische apparaat in onvoorziene omstandigheden onmogelijk.
- ### Service
- 1) **Laat uw elektrische apparaat alleen door gekwalificeerde vakmensen en uitsluitend met originele reserveonderdelen repareren.** Daarmee wordt verzekerd dat de veiligheid van het elektrische apparaat behouden blijft.
- ### ● Veiligheidstips voor polijsters
- 1) **Dit elektrisch apparaat dient gebruikt te worden als polijstmachine. Lees alle veiligheidsaanwijzingen, andere aanwijzingen, afbeeldingen en gegevens die u samen met het apparaat ontvangt.** Als u zich niet houdt aan alle volgende aanwijzingen, kan dit elektrische schokken, brand en/of ernstige verwondingen tot gevolg hebben.
  - 2) **Dit elektrisch apparaat is niet geschikt voor slijpen, schuren, werkzaamheden met staalborstels, het snijden van gaten en doorslijpen.** Gebruik van het elektrische apparaat op een wijze

waarvoor het niet bestemd is, kan gevaarlijk zijn en verwondingen veroorzaken.

- 3) **Gebruik het elektrische apparaat niet voor een functie waarvoor het niet specifiek is ontworpen en bedoeld door de fabrikant.** Een dergelijke wijziging kan leiden tot verlies van controle en ernstig letsel.
- 4) **Gebruik geen inzetgereedschap dat niet speciaal door de fabrikant voor dit elektrische apparaat is voorzien en wordt aanbevolen.** Het feit dat u het accessoire op uw elektrisch apparaat kunt bevestigen, is nog geen garantie voor veilig gebruik.
- 5) **Het toegestane toerental van het inzetgereedschap moet ten minste net zo hoog zijn als het op het elektrische apparaat aangegeven maximale toerental.** Inzetgereedschap dat sneller dan toegestaan draait, kan afbreken en rondvliegen.
- 6) **De buitendiameter en dikte van het inzetgereedschap moeten overeenkomen met de maataanduidingen van uw elektrische apparaat.** Verkeerd bemeten inzetgereedschap kan niet voldoende worden afgeschermd of gecontroleerd.
- 7) **De afmetingen voor het bevestigen van het inzetgereedschap moeten overeenkomen met de afmetingen van het bevestigingsmiddel van het elektrische apparaat.** Inzetgereedschap dat niet nauwkeurig op het elektrische apparaat is bevestigd, draait ongelijkmatig, trilt zeer sterk en kan leiden tot controleverlies.
- 8) **Gebruik geen beschadigd inzetgereedschap. Controleer voor ieder gebruik inzetgereedschap, zoals slijpschijven, op splinters**

**en barsten, schuurschijven op barsten, (sterke) slijtage en staalborstels op losse of gebroken draden. Als het elektrische apparaat of het inzetgereedschap valt, controleer dan of het is beschadigd of gebruik onbeschadigd inzetgereedschap.**

**Als u het inzetgereedschap hebt gecontroleerd en ingezet, houd dan zich in de buurt bevindende personen buiten het vlak van het draaiende inzetgereedschap en laat het apparaat een minuut lang op het maximale toerental draaien.** Beschadigd inzetgereedschap breekt meestal binnen deze testperiode.

- 9) **Draag een persoonlijke veiligheidsuitrusting. Gebruik afhankelijk van de toepassing volledige gezichtsbescherming, oogbescherming of een veiligheidsbril. Draag, indien nodig, een stofmasker, gehoorbescherming, veiligheidshandschoenen of een voorschoot dat u beschermt tegen kleine slijpen materiaaldeeltjes.** Ogen moeten beschermd worden tegen rondvliegende stukjes die ontstaan bij de diverse toepassingen. Stof- en longbeschermingsmaskers moeten het stof wegfilteren dat bij gebruik ontstaat. Als u lang wordt blootgesteld aan luid geluid, kunt u gehoorbeschadiging oplopen.
- 10) **Zorg ervoor dat andere personen op een veilige afstand van uw werkplek blijven. Iedereen die de werkplek betreedt moet persoonlijke veiligheidsuitrusting dragen.** Er kunnen brokstukken van het werkstuk of van gebroken inzetgereedschap wegvliegen en

ook buiten de directe werkplek letsel veroorzaken.

- 11) **Zorg ervoor dat het netsnoer uit de buurt van het inzetgereedschap blijft.** Als u de macht over het apparaat verliest, kan het netsnoer doorgesneden of gegrepen worden en kan uw hand of arm door het draaiend inzetgereedschap worden gegrepen.
- 12) **Leg het elektrische apparaat nooit neer voordat het inzetgereedschap volledig tot stilstand is gekomen.** Het draaiende inzetgereedschap kan in contact komen met het oppervlak waarop u het gereedschap neerlegt, waardoor u de controle over het elektrische apparaat kunt verliezen.
- 13) **Laat het elektrische apparaat niet draaien als u het draagt.** Uw kleding kan door toevallig contact met het draaiende inzetgereedschap worden gegrepen, waardoor het inzetgereedschap uw lichaam kan binnendringen.
- 14) **Maak de ventilatiesleuven van het elektrische apparaat regelmatig schoon.** De motorventilatie zuigt stof de behuizing in en een sterke ophoping van metaalstof kan elektrische gevaren veroorzaken.
- 15) **Gebruik het elektrische apparaat niet in de buurt van brandbare materialen.** Deze materialen kunnen door vonken ontbranden.
- 16) **Gebruik geen inzetgereedschap dat vloeibaar koelmiddel vereist.** Gebruik van water of andere vloeibare koelmiddelen kan elektrische schokken veroorzaken.

### **Terugslagen en daarmee verband houdende veiligheidsaanwijzingen**

Terugslag is de plotselinge reactie als gevolg van een vastgehaakt of geblokkeerd draaiend inzetgereedschap,

zoals slijpschijf, schuurschijf, staalborstel, etc. Vasthaken of blokkeren leidt tot een abrupte stop van het roterende inzetgereedschap. Daardoor wordt een ongecontroleerd elektrische apparaat tegen de draairichting van het inzetgereedschap op de plaats van de blokkering versneld.

Als bijv. een slijpschijf in het object waaraan gewerkt wordt, binnendringt of blokkeert, kan de kant van de slijpschijf die zich in het werkstuk boort, vast komen te zitten en waardoor de slijpschijf los kan springen of een terugslag kan veroorzaken. De slijpschijf beweegt zich dan naar de bediener toe of van hem weg, naargelang de draairichting van de schijf op de plaats van de blokkering. Hierbij kunnen slijpschijven ook breken.

Een terugslag is het gevolg van onjuist gebruik van het elektrische apparaat en/of of onjuiste werkomstandigheden. Dit kan door worden voorkomen door geschikte voorzorgsmaatregelen te nemen, zoals hieronder wordt beschreven.

- 1) **Houd het elektrische apparaat goed vast en breng uw lichaam en armen in een positie waarin u de terugslagkrachten kunt opvangen. Gebruik altijd de extra hulpgreep, als deze beschikbaar is, om bij hoge toerentallen de grootst mogelijke controle te hebben over terugslagkrachten of reactiemomenten.** De bediener kan door geschikte voorzorgsmaatregelen de terugslag- en reactiekrachten beheersen.
- 2) **Breng uw hand nooit in de nabijheid van draaiend inzetgereedschap.** Het inzetgereedschap kan bij een terugslag uw hand raken.
- 3) **Vermijd met uw lichaam het gebied waar het elektrische apparaat zich bij een terugslag**

**naartoe zal bewegen.** De terugslag drijft het elektrische apparaat in tegenovergestelde richting van de beweging van de slijpschijf op de plaats van de blokkering.

- 4) **Werk bijzonder voorzichtig in de buurt van hoeken, scherpe kanten enz. Voorkom dat inzetgereedschap tegen het werkstuk botst en vasthaakt.** Het roterende inzetgereedschap heeft de neiging om vast te lopen in hoeken, bij scherpe randen of bij afketsen. Dit veroorzaakt controleverlies of een terugslag.
- 5) **Gebruik geen ketting- of getand zaagblad.** Dergelijke inzetgereedschap veroorzaakt vaak een terugslag of verlies van de controle over het elektrische apparaat.

### **Bijzondere veiligheidsaanwijzingen voor polijsten**

- 1) **Zorg dat er geen losse onderdelen van de polijstkap zijn, met name geen bevestigingsnoeren. Bewaar of verkort de bevestigingsnoeren.** Door losse, roterende bevestigingsnoeren kunnen uw vingers bekneld raken of in het werkstuk bekneld raken.

### ● **Voor het eerste gebruik**

#### ● **Product uitpakken**

1. Haal het product uit zijn verpakking en verwijder al het verpakkingsmateriaal en beschermfolie.
2. Controleer of alle onderdelen aanwezig zijn en of de beschrijving van het meegeleverde volledig is (zie "Leveringsomvang").
3. Controleer of het product en alle onderdelen in goede staat zijn. Mocht u een beschadiging of een defect vaststellen, gebruik het

product dan niet, maar ga te werk zoals beschreven in het hoofdstuk "Garantie".

### ● **Opslag en hantering van gereedschapsaccessoires**

- Behandel en transporteer polijstmateriaal voorzichtig.
- Polijstmateriaal moet zo worden opgeborgen dat ze niet worden blootgesteld aan mechanische beschadigingen of milieu-invloeden (bijvoorbeeld vocht).

### ● **Tips voor het werken met het product**

 **WAARSCHUWING! Risico op letsel en schade aan de gezondheid!**



Draag een veiligheidsbril en een



stofmasker!

#### **TIP**

- ▶ Polijstmateriaal mag uitsluitend voor de aanbevolen toepassingsmogelijkheden worden gebruikt. Anders kan het polijstmateriaal breken, beschadigd raken en letsel veroorzaken.

- **Zet het werkstuk vast.** Gebruik spaninrichtingen/een bankschroef om het werkstuk vast te houden. Daarmee wordt het veiliger vastgehouden dan met uw hand.
- **Schakel het product altijd uit en wacht tot het product stopt voordat u het weglegt.**

- **Schakel het product onmiddellijk uit in geval van een stroomstoring of wanneer de netstekker uit het stopcontact is gehaald.** Zet de aan/uit-schakelaar **2** op stand **O**. Dat voorkomt een ongecontroleerde herstart.
- **Reinig het werkoppervlak grondig.** Zorg ervoor dat het werkoppervlak vrij is van stof, vuil, olie, vet, enz.
- **De hulpgreep **1** moet worden aangebracht wanneer u met het product werkt.**
- **Asbesthoudend materiaal mag niet worden bewerkt.** Asbest is kankerverwekkend.
- **Laat het product alleen contact maken met het werkstuk als het ingeschakeld is.** Til het product na de bewerking van het werkstuk af en schakel het vervolgens uit.
- **Pas slechts een lichte druk toe.** Overmatige druk leidt tot slechte resultaten en voortijdige slijtage van de polijstschijf **9** en de polijstkap **13**.
- **Oefen niet te veel druk uit waardoor de polijstschijf **9** stopt.**
- **Als u te veel druk hebt uitgeoefend, laat u het product enkele minuten stationair draaien om het polijstmateriaal af te laten koelen.**
- **Houd het product tijdens het werk altijd stevig met beide handen vast.** Zorg voor een veilige stand.
- **Gebruik het product nooit voor een ander dan het beoogde doel.**
- **Let er altijd op dat het product is uitgeschakeld voordat u de netstekker in het stopcontact steekt.**
- **Trek bij gevaar direct de netstekker uit het stopcontact.** Zorg ervoor dat het product en de netstekker gemakkelijk toegankelijk

zijn en in geval van nood gemakkelijk bereikbaar zijn.

- **Haal altijd de stekker uit het stopcontact tijdens pauzes, voordat u aan het product gaat werken of wanneer u het apparaat niet gebruikt.** Het product moet altijd schoon, droog en vrij van olie of vet zijn.
- **Wees altijd alert! Let altijd op wat u doet en gebruik altijd uw verstand.** Gebruik het product absoluut niet als u ongeconcentreerd bent of zich onzeker voelt.

## ● Assemblage

### ● Hulpgreep monteren

(Afb. B)

#### **⚠ VOORZICHTIG! Gevaar voor verwondingen!**

- ▶ Gebruik het product om veiligheidsredenen alleen wanneer de hulpgreep **1** is gemonteerd. Het niet voldoen hieraan kan tot ernstig letsel leiden.

1. Lijn de schroefgaten van de hulpgreep **1** uit met de schroefdraden aan de zijkant van de motoreenheid.
2. Steek 1 onderlegging **15** op de schroefdraad van elke inbusbout **14**.
3. Steek de inbusbouten **14** door de schroefgaten van de hulpgreep **1** in de schroefdraden aan de zijkant van de motoreenheid.
4. Draai de inbusbouten **14** vast met de inbussleutel **16**.

## ● Polijstschiif en polijstkap monteren

(Afb. C)

**⚠ WAARSCHUWING! Gevaar voor verwondingen!**



Zet het product uit en trek de stekker uit het stopcontact voordat u aanpassingen uitvoert, onderhoudswerkzaamheden aan het product verricht, het product reinigt of als het product niet in gebruik is.

1. Druk de spindel-vergrendeltoets **10** in en houd deze in deze stand ingedrukt.
2. Schroef de polijstschiif **9** rechtsonder op de schroefdraad van de spindel **17**.
3. Laat de spindel-vergrendeltoets **10** los.
4. Bevestig de beschermkap **13** met de klittenbandsluiting op de polijstschiif **9**.

## ● Polijstschiifadapter

(Afb. D)

### TIP

- ▶ Gebruik de polijstschiifadapter **11** om de polijstschiif **9** op een ander geschikt elektrisch apparaat te monteren.
- ▶ Geschikt elektrisch apparaat:
  - Accu-schroevendraaier
  - Elektrisch apparaat geschikt voor polijsttoepassingen
- ▶ Het nominale toerental van het geschikte elektrische apparaat mag niet hoger zijn dan 4600 min<sup>-1</sup>.
- ▶ Raadpleeg de bedieningsinstructies voor het geschikte elektrische apparaat.

1. Plaats de polijstschiifadapter **11** in de gereedschapshouder van een geschikt elektrisch apparaat.
2. Schroef de polijstschiif **9** vast op de polijstschiifadapter **11**.

## ● Bediening

### ● In-/uitschakelen en toerental instellen

**⚠ VOORZICHTIG! Risico op letsel en materiële schade!**

- ▶ Voor ieder gebruik: Zorg ervoor dat de polijstschiif **9**, de polijstkap **13** en de hulpgreep **1** goed zijn aangebracht en niet beschadigd zijn.
- ▶ De polijstschiif **9** moet gelijkmatig draaien. Gebruik het product niet als de polijstschiif trilt of als u ongewone geluiden opmerkt. Verwijder de polijstschiif in een dergelijk geval.
- ▶ Na het vervangen/aanbrengen van de polijstschiif **9**: Voer een testrun van 60 seconden uit met maximaal toerental.

### TIP

- ▶ Om het product te starten, moet u het eerst inschakelen en vervolgens het toerental instellen. Zonder instellen van het toerental werkt het product niet.

### In-/uitschakelen

- Steek de netstekker **6** in een stopcontact.
- Inschakelen:** Zet de aan/uit-schakelaar **2** op stand **I**.
- Uitschakelen:** Zet de aan/uit-schakelaar **2** op stand **O**.

## Toerental instellen

- **Toerental verhogen:** Druk op de bedieningstoets toerental + **4**.
- **Toerental verlagen:** Druk op de bedieningstoets toerental - **4**.
- Het ingestelde toerental tijd wordt in de toerentalindicator **3** getoond. Vermenigvuldig de weergegeven waarde met de factor 100 om het stationair toerental in omwentelingen per minuut ( $\text{min}^{-1}$ ) te berekenen:

Stand	Weergegeven waarde	Stationair toerental ( $\text{min}^{-1}$ )
1	08	800
2	12	1200
3	18	1800
4	24	2400
5	30	3000
6	35	3500

## ● Polijsten

- Om verweerde lak te polijsten of om krassen te verwijderen (bijv. van acrylglas), kunt u het product gebruiken met geschikte polijstaccessoires (bijv. polijstkap gemaakt van lamswool, polijstvil of polijstspons).
- Kies een laag toerental (niveau **1-2**), om het oppervlak te beschermen tegen oververhitting.
- Volg de aanwijzingen van de fabrikant van het polijstmiddel als u dat gebruikt.
- Breng het polijstmiddel aan op een oppervlak dat iets kleiner is dan het oppervlak dat u wilt polijsten. Wrijf het polijstmiddel met geschikte polijsthulpmiddelen zijdelings of met cirkelvormige bewegingen in. Pas slechts een lichte druk toe.
- Laat het polijstmiddel niet op het oppervlak uitdrogen, omdat het oppervlak anders kan beschadigen.

- Stel het te polijsten oppervlak niet bloot aan direct zonlicht.
- Reinig de polijsthulpmiddelen regelmatig om een goed polijstresultaat te bereiken. Was de polijsthulpmiddelen met een zacht wasmiddel en warm water. Gebruik geen oplosmiddelen.

## ● Informatie over ophoping van stof

**▲ WAARSCHUWING! Risico op letsel en schade aan de gezondheid!**



Draag een veiligheidsbril en een stofmasker!

- Stof van materialen zoals loodhoudende coatings, sommige soorten hout, mineralen en metaal kunnen van invloed zijn op uw gezondheid. Het aanraken of inademen van stof door de gebruiker of iemand in de buurt kan allergische reacties en/of ademhalingsaandoeningen veroorzaken.
- Bepaalde soorten stof, zoals stof van eiken- of beukenhout, wordt als kankerverwekkend beschouwd, vooral in combinatie met additieven voor houtbehandeling (chromaat, houtconserveringsmiddelen).
- Asbesthoudende materialen mogen alleen worden onderhouden door gekwalificeerd personeel.
- Wij raden aan om een stofmasker van categorie FFP2 of N95 te dragen.
- Bij het werken met metalen kan geleidend stof zich in het product ophopen, wat de beschermende isolatie kan aantasten.
- Zorg voor een goede ventilatie van het werkgebied.

- Neem de relevante voorschriften in uw land in acht met betrekking tot te verwerken materialen.
- Voorkom ophoping van stof in het werkgebied. Stof kan gemakkelijk ontbranden.
- Gebruik onder extreme omstandigheden indien mogelijk altijd stofafzuiging. Maak de ventilatieopeningen regelmatig schoon met een borstel of stofzuiger.

## ● Schoonmaken en onderhoud

### ⚠ WAARSCHUWING! Gevaar voor verwondingen!



Zet het product uit en trek de stekker uit het stopcontact voordat u aanpassingen uitvoert, onderhoudswerkzaamheden aan het product verricht, het product reinigt of als het product niet in gebruik is.

## ● Schoonmaken

- Gebruik geen scherpe voorwerpen om het product schoon te maken. Er mag geen vloeistof in het product binnendringen. Anders kan het product beschadigd worden.
- De ventilatieopeningen moeten altijd vrij worden gehouden.
- Reinig het product regelmatig, bij voorkeur na afloop van de werkzaamheden.
- Maak het product met een droge doek schoon. Gebruik in geen geval benzine, oplosmiddelen of schoonmaakmiddelen die kunststof aantasten.

## ● Koolborstel vervangen

(Afb. E)

### ⚠ WAARSCHUWING! Gevaar voor verwondingen!



Zet het product uit en trek de stekker uit het stopcontact voordat u aanpassingen uitvoert, onderhoudswerkzaamheden aan het product verricht, het product reinigt of als het product niet in gebruik is.

1. Verwijder de schroef [8] van de onderhoudsafdekking [7].
2. Verwijder de onderhoudsafdekking [7].
3. Til de drukveer [20] uit de inkeping voor de drukveer [23] op de koolborstels [18].
4. Trek de contactstekker [21] van de contactschoen [19] af.
5. Trek de koolborstels [18] uit de geleider.
6. Steek een reserve-koolborstel [12] in de geleider.
7. Leg de verbinder [22] in een boog langs de inkeping voor de drukveer [23]. Leid de verbinder door de zijopening van de geleider.
8. Schuif de contactstekker [21] op de contactschoen [19].
9. Plaats de drukveer [20] weer in de inkeping voor de drukveer [23] op de reserve-koolborstel [12].
10. Plaats de onderhoudsafdekking [7] weer terug en zet deze vast met de schroef [8].
11. Herhaal deze procedure voor de andere kant van het product. De koolborstels [18] moeten altijd paarsgewijs worden vervangen.

## ● Reparatie

- Als het aansluitsnoer van dit product beschadigd is, moet dit, om gevaar

te vermijden, door de fabrikant, zijn klantendienst of een vergelijkbaar gekwalificeerd persoon vervangen worden.

## ● Afvoer

De verpakking bestaat uit milieuvriendelijke grondstoffen die u via de plaatselijke recyclingcontainers kunt afvoeren.



Neem de aanduiding van de verpakkingsmaterialen voor de afvalscheiding in acht. Deze zijn gemarkeerd met de afkortingen (a) en een cijfers (b) met de volgende betekenis: 1–7: kunststoffen/20–22: papier en vezelplaten/80–98: composietmaterialen.

## Product:

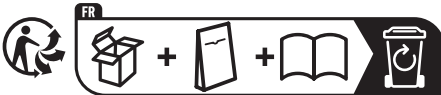

Het product, waaronder het toebehoren, en de verpakkingsmaterialen kunnen worden gerecycled en zijn onderhevig aan een uitgebreide verantwoordelijkheid van de fabrikant.

Gooi ze apart weg, overeenkomstig de aangegeven Info-tri (informatie over afvalscheiding), voor een beter afvalbeheer.

Het Triman-logo geldt alleen voor Frankrijk.



Informatie over de mogelijkheden om het uitgediende product na gebruik te verwijderen, verstrekt uw gemeentelijke overheid.



Gooi het afgedankte product omwille van het milieu niet weg via het huisvuil, maar geef het af bij het daarvoor bestemde depot of het gemeentelijke milieupark. Over afgifteplaatsen en hun openingstijden kunt u zich bij uw aangewezen instantie informeren.

## ● Garantie

Het product werd volgens strenge kwaliteitsrichtlijnen gemaakt en voor de uitlevering zorgvuldig gecontroleerd. In geval van materiaal- of fabricagefouten hebt u tegenover de verkoper van het product wettelijke rechten. Uw wettelijke rechten worden op geen enkele manier door onze hieronder vermelde garantie beperkt.

De garantie voor dit product bedraagt 3 jaar vanaf aankoopdatum. De garantieperiode gaat in op de datum van aankoop. Bewaar het originele bewijs van aankoop op een veilige plek aangezien dit document nodig is als bewijs.

Alle beschadigingen of gebreken die reeds op het moment van aankoop aanwezig zijn, moeten meteen na het uitpakken van het product worden gemeld.

Mocht het product binnen 3 jaar na aankoopdatum een materiaal- of fabricagefout vertonen, zullen wij het – naar onze keuze – gratis voor u repareren of vervangen. De garantieperiode wordt door een plaatsgevonden garantiEVERLening niet verlengd. Dit geldt ook voor vervangen en gerepareerde onderdelen.

Deze garantie vervalt als het product werd beschadigd of onjuist is gebruikt of onderhouden.

De garantie dekt materiaal- en fabricagefouten af. Deze garantie dekt geen productonderdelen die aan normale slijtage onderhevig zijn en daarom als verbruiksartikelen worden beschouwd (bv. batterijen, slangen, inktpatronen), noch dekt zij schade aan breekbare onderdelen, bv. schakelaars of onderdelen die van glas zijn gemaakt.

## ● Afwikkeling in geval van garantie

Volg de volgende aanwijzingen op voor een snelle behandeling van uw probleem:

Houd bij alle vragen alstublieft de kassabon en het artikelnummer (IAN 506380\_2507) als bewijs van aankoop bij de hand.

Het artikelnummer kunt u vinden op het typeplaatje van het product, een gravure op het product, het titelblad van uw gebruiksaanwijzing (linksonder) of de sticker op de achter- of onderkant van het product.

Neem bij problemen of overige gebreken met het product eerst contact op met de hieronder vermelde service-afdeling, telefonisch of per e-mail.

Een als defect aangemerkt product kunt u dan samen met het aankoopbewijs (kassabon) en een uitleg over het probleem of gebrek en wanneer het zich heeft voorgedaan gratis naar het aan u meegegeede service-adres opsturen.



Op parkside-diy.com kunt u deze en vele andere handleidingen inzien en downloaden. Met deze QR-code komt u direct op parkside-diy.com. Selecteer daar uw land en zoek via de zoekfunctie naar de gebruiksaanwijzingen. Door het invoeren van het artikelnummer (IAN) 506380\_2507 komt u bij de gebruiksaanwijzingen voor uw artikel.

## ● Service

### **(NL) Service Nederland**

Tel.: 08000229556

Contactformulier op

*parkside-diy.com*

**IAN 506380\_2507**

### **(BE) Service België**

Tel.: 080012614

Contactformulier op

*parkside-diy.com*

**IAN 506380\_2507**

# ● EU-conformiteitsverklaring

## EU-CONFORMITEITSVERKLARING (nr. 506380\_2507)

IAN: 506380\_2507  
Productidentificatie: "PARKSIDE" Haakse polijstmachine  
Modelnummer: HG10974

Het hierboven beschreven voorwerp is in overeenstemming de desbetreffende harmonisatiewetgeving van de Unie:

Richtlijn 2006/42/EG
Richtlijn 2014/30/EU
Richtlijn 2011/65/EU met alle bijbehorende wijzigingen

Vermelding van de toegepaste relevante geharmoniseerde normen of van de overige technische specificaties waarop de conformiteitsverklaring betrekking heeft:

Nr. / Onderdelen
Richtlijn 2006/42/EG
EN 62841-1:2015/A11:2022
EN IEC 62841-2-3:2021/A11:2021
Richtlijn 2014/30/EU
EN IEC 55014-1:2021
EN IEC 55014-2:2021
EN IEC 61000-3-2:2019/A2:2024
EN 61000-3-3:2013/A2:2021

Het hierboven beschreven voorwerp van de verklaring is in overeenstemming met Richtlijn 2011/65/EU van het Europees Parlement en de Raad van 8 juni 2011 betreffende beperking van het gebruik van bepaalde gevaarlijke stoffen in elektrische en elektronische apparatuur:

Nr. / Onderdelen
EN IEC 63000:2018



Houder van de technische documentatie: OWIM GmbH & Co.KG

Ondertekend voor en namens:

**OWIM GmbH & Co. KG, Stiftsbergstraße 1, 74167 Neckarsulm, Duitsland**

Deze verklaring van overeenstemming wordt onder de uitsluitende verantwoordelijkheid van de fabrikant verstrekt.

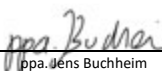
Vertaling van de originele verklaring van overeenkomst

















Neckarsulm	14.10.2025		
Plaats	Datum	ppa. Jens Buchheim Procuratiehouder	ppa. Dr. Thorsten Maier Procuratiehouder

NL



<b>Wykaz użytych piktogramów/symboli</b> .....	Strona	74
<b>Wstęp</b> .....	Strona	75
Użytkowanie zgodne z przeznaczeniem .....	Strona	75
Zakres dostawy .....	Strona	75
Wykaz części .....	Strona	75
Dane techniczne .....	Strona	76
<b>Instrukcje bezpieczeństwa</b> .....	Strona	77
Ogólne instrukcje bezpieczeństwa dla elektronarzędzi .....	Strona	77
Instrukcje bezpieczeństwa dla polerek .....	Strona	79
<b>Przed pierwszym użyciem</b> .....	Strona	82
Rozpakowanie produktu .....	Strona	82
<b>Przechowywanie i obsługa akcesoriów narzędziowych</b> ..	Strona	82
<b>Instrukcje robocze</b> .....	Strona	82
<b>Montaż</b> .....	Strona	83
Montaż uchwyty pomocniczego .....	Strona	83
Montaż tarczy polerskiej i osłony polerskiej .....	Strona	83
Prześciówka tarczy polerskiej .....	Strona	84
<b>Obsługa</b> .....	Strona	84
Włączanie, wyłączanie i regulacja prędkości .....	Strona	84
Polerowanie .....	Strona	85
<b>Informacja o akumulacji pyłu</b> .....	Strona	85
<b>Czyszczenie i konserwacja</b> .....	Strona	86
Czyszczenie .....	Strona	86
Wymiana szczotek węglowych .....	Strona	86
Naprawy .....	Strona	87
<b>Utylizacja</b> .....	Strona	87
<b>Gwarancja</b> .....	Strona	87
Sposób postępowania w przypadku naprawy gwarancyjnej ..	Strona	88
<b>Serwis</b> .....	Strona	89
<b>Deklaracja zgodności UE</b> .....	Strona	90

## Wykaz użytych piktogramów/symboli

	<p><b>OSTRZEŻENIE!</b> Ten symbol ze słowem „Ostrzeżenie” wskazuje na zagrożenie o średnim stopniu ryzyka, które, jeśli się go nie uniknie, spowoduje śmierć lub poważne obrażenia.</p>		Prąd przemienny/napięcie przemiennie
		$\text{min}^{-1}$	Obroty na minutę
		$n_0$	Prędkość obrotowa bez obciążenia
	<p><b>OSTROŻNIE!</b> Ten symbol ze słowem „Ostrożnie” wskazuje na zagrożenie o niskim stopniu ryzyka, które, jeśli się go nie uniknie, spowoduje małe lub umiarkowane obrażenia.</p>		Klasa ochronności II
			Używać tylko w suchych pomieszczeniach.
	Ryzyko porażenia prądem!		Należy nosić maskę przeciwpyłową!
	Nosić ochronę słuchu!		Należy nosić okulary ochronne!
	Przed przystąpieniem do regulacji, konserwacji lub czyszczenia oraz gdy produkt nie jest używany należy wyłączać produkt i odłączać od źródła zasilania!	 	Przeczytać instrukcję obsługi.
	Chronić produkt przed wilgocią.		Zawsze pracować dwiema rękami.
	Instrukcje bezpieczeństwa Instrukcje użytkownika		Znak CE potwierdza zgodność z dyrektywami UE mającymi zastosowanie do produktu.
	Nosić rękawice ochronne.		

## POLERKA KĄTOWA

### ● Wstęp

Gratulujemy Państwu zakupu nowego produktu. Tym samym zdecydowali się Państwo na zakup produktu wysokiej jakości. Instrukcja obsługi jest częścią tego produktu. Zawiera ona ważne wskazówki dotyczące bezpieczeństwa, użytkowania i utylizacji. Przed pierwszym użyciem produktu należy zapoznać się ze wszystkimi wskazówkami dotyczącymi obsługi i bezpieczeństwa. Używać produktu wyłącznie zgodnie z jego poniżej opisanym przeznaczeniem. W przypadku przekazania produktu innej osobie należy dołączyć do niego całą jego dokumentację.

### ● Użytkowanie zgodne z przeznaczeniem

- Produkt przeznaczony do polerowania gładkich powierzchni. Każde inne użycie lub modyfikacja produktu jest uważane za niewłaściwe i wiąże się z ryzykiem znacząco wypadków.
- Nie ponosimy odpowiedzialności za szkody za szkody wynikające z niewłaściwego użytkowania.
- Produkt nie jest przeznaczony do użytku komercyjnego.

### ● Zakres dostawy

#### **⚠ OSTRZEŻENIE!**

- ▶ Produkt i materiały opakowaniowe nie są zabawkami dla dzieci! Dzieci nie mogą bawić się plastikowymi torbami, foliami i drobnymi częściami! Istnieje niebezpieczeństwo połknięcia i uduszenia się!

- 1 Polerka kątowa
- 1 Uchwyt pomocniczy
- 2 Podkładki (uchwyty pomocniczego)

- 2 Śruby z łbem sześciokątnym (uchwyty pomocniczego)
- 1 Klucz imbusowy
- 2 Zapasowe szczotki węglowe
- 1 Przejściówka tarczy polerskiej (do odpowiednich elektronarzędzi)
- 1 Instrukcja obsługi

### ● Wykaz części

Przed przeczytaniem zapoznać się z rysunkami, aby zapoznać się ze wszystkimi funkcjami produktu.

(Rys. A)

- 1 Uchwyt pomocniczy
- 2 Przełącznik zasilania (I = włączony/O = wyłączony)
- 3 Wyświetlacz prędkości obrotowej
- 4 Przycisk regulacji prędkości obrotowej (+ = zwiększanie/ - = zmniejszanie)
- 5 Uchwyt główny
- 6 Kabel zasilania z wtyczką sieciową
- 7 Pokrywa serwisowa
- 8 Śruba
- 9 Tarcza polerska
- 10 Blokada wrzeciona
- 11 Przejściówka tarczy polerskiej (do odpowiednich elektronarzędzi)
- 12 Zapasowa szczotka węglowa
- 13 Osłona polerska (syntetyczna)

(Rys. B)

- 14 Śruba z łbem sześciokątnym
- 15 Podkładka
- 16 Klucz imbusowy

(Rys. C)

- 17 Gwint wrzeciona

(Rys. E)

- 18 Szczotka węglowa
- 19 Szyna stykowa
- 20 Sprężyna dociskowa
- 21 Wtyczka stykowa
- 22 Złącze
- 23 Wpust sprężyny dociskowej

## ● Dane techniczne

Napięcie znamionowe:	230 V~, 50 Hz
Nominalny pobór mocy:	1200 W
Prędkość znamionowa $n_0$ :	800–3500 min <sup>-1</sup>
Maksymalna dopuszczalna średnica tarczy polerskiej:	Ø 180 mm
Wielkość gwintu:	M14
Klasa ochronności:	II/□ (podwójna izolacja)

### Informacje o hałasie i wibracjach

Zmierzona wartość hałasu określona zgodnie z normą EN 62841. Ważony poziom A hałasu elektronarzędzia wynosi zazwyczaj:

### Wartości emisji hałasu

Poziom ciśnienia akustycznego $L_{PA}$ :	93,1 dB
Niepewność K:	3 dB
Poziom mocy akustycznej $L_{WA}$ :	101,1 dB
Niepewność K:	3 dB

## ⚠ OSTRZEŻENIE!



Nosić ochronę słuchu!

### Całkowite wartości drgań

Polerowanie, $a_{H1}$ :	maks. 3,2 m/s <sup>2</sup>
Niepewność K:	1,5 m/s <sup>2</sup>

## ⚠ OSTRZEŻENIE!

- ▶ Emisje drgań i hałasu podczas rzeczywistego użytkowania elektronarzędzia mogą odbiegać od podanych wartości, zależnie od sposobu używania elektronarzędzia, a w szczególności od rodzaju obrabianego przedmiotu.
- ▶ Starać się minimalizować wpływ wibracji i hałasu. Przykładowe środki zmniejszające narażenie się na wibracje obejmują noszenie rękawic podczas używania narzędzia wkładanego oraz ograniczanie czasu pracy. W takim przypadku należy wziąć pod uwagę wszystkie fazy cyklu operacyjnego (na przykład czas, w którym elektronarzędzie jest wyłączone i te, w których jest włączone, ale działa bez obciążenia).

## RADA

- ▶ Deklarowana całkowita wartość drgań i deklarowana wartość emisji hałasu zostały zmierzone zgodnie ze znormalizowaną procedurą testową i mogą być wykorzystane do porównania jednego elektronarzędzia z innym.
- ▶ Określona całkowita wartość drgań i podana wartość emisji hałasu mogą być również wykorzystane do wstępnej oceny obciążenia.



## Instrukcje bezpieczeństwa

### ● Ogólne instrukcje bezpieczeństwa dla elektronarzędzi

#### ⚠ OSTRZEŻENIE!

- ▶ **Przeczytać wszystkie instrukcje bezpieczeństwa, instrukcje użytkowania, ilustracje i dane techniczne dostarczone z tym elektronarzędziem.** Nieprzestrzeganie poniższych instrukcji może spowodować porażenie prądem, pożar i/lub poważne obrażenia.

#### **Zachować wszystkie instrukcje bezpieczeństwa oraz instrukcje użytkowania do przyszłego wglądu.**

Użyty w instrukcji bezpieczeństwa termin „elektonarzędzie” odnosi się do elektronarzędzi zasilanych z sieci (z przewodem zasilającym) i elektronarzędzi zasilanych z akumulatora (bez przewodu zasilającego).

#### **Bezpieczeństwo pracy**

- 1) **Miejsce pracy powinno być czyste i dobrze oświetlone.** Nieuporządkowane lub nieoświetlone obszary robocze mogą prowadzić do wypadków.
- 2) **Nie należy pracować z elektronarzędziem w środowisku potencjalnie wybuchowym, w którym znajdują się łatwopalne ciecze, gazy lub pyły.** Elektronarzędzia generują iskry, które mogą zapalić pył lub opary.
- 3) **Podczas korzystania z elektronarzędzia, dzieci i inne osoby powinny być na bezpiecznej odległości.** W przypadku

rozproszenia uwagi można utracić kontrolę nad elektronarzędziem.

#### **Bezpieczeństwo elektryczne**

- 1) **Wtyczka elektronarzędzia musi pasować do gniazda. Wtyczki nie wolno w żaden sposób zmieniać. Z elektrycznie uziemionymi elektronarzędziami nie używać wtyczek przejściowych.** Niezmodyfikowane wtyczki i dopasowane gniazda zmniejszają ryzyko porażenia prądem.
- 2) **Unikać kontaktu ciała z uziemionymi powierzchniami, takimi jak rury, grzejniki, piece i lodówki.** Jeśli ciało jest uziemione, istnieje zwiększone ryzyko porażenia prądem.
- 3) **Elektonarzędzia należy chronić przed deszczem i wilgocią.** Wnikanie wody do elektronarzędzia zwiększa ryzyko porażenia prądem.
- 4) **Nie używać kabla zasilającego do przenoszenia elektronarzędzia, zawieszania lub odłączania od gniazda ściennego. Kabel zasilający trzymać z dala od źródeł ciepła, oleju, ostrych krawędzi lub ruchomych części urządzenia.** Uszkodzone lub splątane kable zasilające zwiększają ryzyko porażenia prądem.
- 5) **Podczas pracy z elektronarzędziem na zewnątrz należy używać wyłącznie przedłużaczy przystosowanych do użytku na zewnątrz.** Używanie przedłużacza przystosowanego do użytku na zewnątrz zmniejsza ryzyko porażenia prądem.
- 6) **Jeśli działanie elektronarzędzia w wilgotnym otoczeniu jest nieuniknione, należy zastosować zasilanie z zabezpieczeniem**

**różnicowoprądowym.** Zastosowanie wyłącznika różnicowoprądowego zmniejsza ryzyko porażenia prądem.

### **Bezpieczeństwo osób**

- 1) **Zawsze zwracać uwagę na to, co się robi i zachowywać rozsądek podczas pracy z elektronarzędziem. Nie używać elektronarzędzia będąc zmęczonym lub pod wpływem narkotyków, alkoholu albo leków.** Chwila nieuwagi podczas używania elektronarzędzia może spowodować poważne obrażenia.
- 2) **Nosić sprzęt ochrony osobistej i zawsze okulary ochronne.** Noszenie osobistego sprzętu ochronnego, takiego jak maska przeciwpyłowa, antypoślizgowe obuwie ochronne, kask ochronny lub ochrona słuchu, w zależności od rodzaju i zastosowania elektronarzędzi, zmniejsza ryzyko obrażeń.
- 3) **Unikać niezamierzonego uruchomienia. Przed przeniesieniem, podniesieniem lub podłączeniem do źródła zasilania upewnić się, że elektronarzędzie jest wyłączone.** Jeżeli podczas przenoszenia elektronarzędzia trzymasz palec na włączniku lub podłączasz elektronarzędzie do zasilania, gdy jest ono włączone, może to prowadzić do wypadków.
- 4) **Przed włączeniem elektronarzędzia usunąć narzędzia regulacyjne lub klucze.** Narzędzie lub klucz umieszczony w obracającej się części elektronarzędzia może spowodować obrażenia.
- 5) **Unikać nieprawidłowej postawy. Upewniać się, że stopy są bezpieczne i zachowywać równowagę przez cały czas.** Pozwala to lepiej kontrolować

elektronarzędzie w nieoczekiwanych sytuacjach.

- 6) **Nosić odpowiednią odzież. Nie nosić luźnej odzieży ani biżuterii. Włosy i odzież należy trzymać z dala od ruchomych części.** Luźne ubranie, biżuteria lub długie włosy mogą zostać pochwycone przez ruchome części.
- 7) **Jeśli istnieje możliwość zainstalowania odpylaczy lub urządzeń do gromadzenia pyłu, to muszą być one podłączone i używane prawidłowo.** Używanie odpylacza może zmniejszyć zagrożenie pyłem.
- 8) **Nie dopuszczać, aby wiedza zdobyta podczas częstego używania elektronarzędzia była przyczyną utraty czujności i ignorowania zasad bezpieczeństwa dotyczących elektronarzędzi.** Nieostrożne działanie może w ułamku sekundy doprowadzić do poważnych obrażeń.

### **Używanie i konserwacja elektronarzędzia**

- 1) **Nie przeciążać elektronarzędzia. Używać elektronarzędzia odpowiedniego do wykonywanej pracy.** Odpowiednie elektronarzędzie wykona zadanie lepiej i bezpieczniej w zakresie, do którego zostało zaprojektowane.
- 2) **Nie używać elektronarzędzia, którego przełącznik jest uszkodzony.** Elektronarzędzie, którego nie można włączyć lub wyłączyć, jest niebezpieczne i musi zostać naprawione.
- 3) **Przed dokonaniem regulacji urządzenia, wymianą narzędzia wkładanego lub odłożeniem elektronarzędzia należy odłączyć wtyczkę od gniazdka ściennego i/lub wyjąć wymienny**

**akumulator.** To zabezpieczenie chroni przed niezamierzonym uruchomieniem elektronarzędzia.

- 4) **Nieużywane elektronarzędzia trzymać w miejscu niedostępnym dla dzieci. Nie pozwalać, aby elektronarzędzie było używane przez osoby, które nie znają tego elektronarzędzia lub nie przeczytały niniejszej instrukcji.** Elektronarzędzia są niebezpieczne, gdy są używane przez niedoświadczonych ludzi.
- 5) **Zachowywać ostrożność podczas używania elektronarzędzi i narzędzi wkładanych. Sprawdzać, czy części ruchome działają prawidłowo i nie zacinają się, czy nie są zepsute lub uszkodzone w stopniu wykluczającym poprawne funkcjonowanie elektronarzędzia. Przed użyciem elektronarzędzia należy naprawić uszkodzone części.** Wiele wypadków spowodowanych jest przez źle konserwowane elektronarzędzia.
- 6) **Narzędzia tnące muszą być ostre i czyste.** Starannie konserwowane narzędzia tnące o ostrych krawędziach tnących są mniej podatne na zakleszczenie i łatwiejsze w prowadzeniu.
- 7) **Elektronarzędzia, akcesoria, narzędzia wkładane, itp. powinny być używane zgodnie z tymi instrukcjami. Pod uwagę należy brać warunki i pracę, jaką należy wykonać.** Używanie elektronarzędzi do innych celów niż zamierzone może prowadzić do niebezpiecznych sytuacji.
- 8) **Uchwyty i powierzchnie chwytne utrzymywać w stanie suchym, czystym i wolnym od oleju i smaru.** Śliskie uchwyty i powierzchnie chwytne nie zapewniają bezpiecznej obsługi

i kontroli elektronarzędzia w nieprzewidzianych sytuacjach.

## Serwis

- 1) **Naprawę elektronarzędzia należy zlecać tylko wykwalifikowanym specjalistom i tylko z użyciem oryginalnych części zamiennych.** Zapewnia to utrzymanie bezpieczeństwa elektronarzędzia.

## ● Instrukcje bezpieczeństwa dla polerek

- 1) **To elektronarzędzie służy do polerowania. Przestrzegać wszystkich instrukcji bezpieczeństwa, instrukcji, rysunków i danych otrzymanych z urządzeniem.** Niestosowanie się do tych instrukcji może spowodować porażenie prądem, pożar i/lub poważne obrażenia.
- 2) **To elektronarzędzie nie nadaje się do szlifowania, szlifowania papierem ściernym, pracy ze szczołkami drucianymi, wycinania otworów lub cięcia.** Zastosowania, do których elektronarzędzie nie jest przewidziane, mogą powodować zagrożenia i obrażenia ciała.
- 3) **Nie używać elektronarzędzia do jakichkolwiek funkcji, do których nie zostało specjalnie zaprojektowane i przeznaczone przez producenta.** Taka zastosowanie może spowodować utratę kontroli i poważne obrażenia ciała.
- 4) **Nie używać żadnych narzędzi wkładanych, nieprzeznaczonych specjalnie dla tego elektronarzędzia i których producent nie zaleca do stosowania z tym elektronarzędziem.** Fakt, że akcesoria można przymocować

do elektronarzędzia nie gwarantuje bezpiecznego użycia.

- 5) **Dopuszczalna prędkość obrotowa narzędzia wkładanego musi być co najmniej tak duża, jak maksymalna prędkość obrotowa tego elektronarzędzia.** Kręcące się z większą prędkością narzędzie wkładane może pęknąć i rozlecieć się na wszystkie strony.
  - 6) **Średnica zewnętrzna i grubość narzędzia wkładanego muszą odpowiadać wymiarom tego elektronarzędzia.** Nieprawidłowo włożone narzędzia wkładane nie mogą być odpowiednio osłonięte lub kontrolowane.
  - 7) **Wymiary mocowania narzędzia wkładanego muszą odpowiadać wymiarom elementów złącznych elektronarzędzia.** Niedokładnie zamocowane w elektronarzędziu narzędzia wkładane kręcą się nierównomiernie i mają silne wibracje, co może prowadzić do utraty kontroli.
  - 8) **Nie wolno używać uszkodzonych narzędzi wkładanych. Przed każdym użyciem należy sprawdzać narzędzia wkładane takie jak tarcze szlifierskie, ściernice tarczowe i druciane szczotki pod kątem odprysków, pęknięć, nadmiernego zużycia, luźnych lub złamanych drutów. Jeśli elektronarzędzie lub narzędzie wkładane spadnie na ziemię, należy upewnić się, że nie jest ono uszkodzone. W przeciwnym razie należy użyć nieuszkodzonego narzędzia wkładanego. Po sprawdzeniu i uruchomieniu narzędzia wkładanego, operator i znajdujące się w pobliżu osoby powinny znajdować się poza płaszczyzną obracającego się narzędzia wkładanego i pozwolić,**
- aby urządzenie pracowało z maksymalną prędkością przez 1 minutę.** Uszkodzone narzędzia wkładane zwykle ulegają uszkodzeniu podczas takiej próby.
  - 9) **Należy stosować środki ochrony osobistej. Używać pełnej ochrony twarzy, ochrony wzroku lub okularów ochronnych, zaleźnie od sytuacji. W razie potrzeby nosić maskę przeciwpyłową, ochronę słuchu, rękawice ochronne lub specjalne fartuchy zatrzymujące małe cząsteczki ściernie i cząstki metalu.** Chronić oczy przed latającymi drobnymi elementami, powstającymi podczas różnych zastosowań. Maski przeciwpyłowe i oddechowe muszą filtrować kurz wytwarzany podczas używania narzędzia. W przypadku długotrwałego narażenia na hałas o dużej intensywności, możliwa jest utrata słuchu.
  - 10) **Osoby postronne trzymać w bezpiecznej odległości od miejsca pracy. Każda przychodząca do pracy osoba musi nosić sprzęt ochrony osobistej.** Odłamki obrabianego przedmiotu lub złamane narzędzia wkładane mogą odlatywać, a także mogą powodować urazy poza bezpośrednim obszarem roboczym.
  - 11) **Trzymać kabel zasilający z dala od obracających się narzędzi wkładanych.** W przypadku utraty kontroli nad urządzeniem kabel zasilający może zostać przecięty lub wkręcony a ręka lub ramię użytkownika zranione przez obracające się narzędzie wkładane.
  - 12) **Nigdy nie wyjmować elektronarzędzia, dopóki narzędzie wkładane nie zostanie całkowicie zatrzymane.** Obracające się narzędzie wkładane może zetknąć

się z powierzchnią, co oznacza możliwość utraty kontroli nad elektronarzędziem.

- 13) **Nie wolno dopuścić do uruchomienia elektronarzędzia podczas przenoszenia.** Ubranie może zostać pochwycone przez przypadkowe zetknięcie z wirującym narzędziem wkładanym, które może wkręcić się w ciało.
- 14) **Regularnie czyścić szczeliny wentylacyjne elektronarzędzia.** Dmuchawa silnika wciąga kurz do obudowy, a silne nagromadzenie pyłu metalowego może powodować niebezpieczeństwa elektryczne.
- 15) **Nie wolno używać elektronarzędzia w pobliżu materiałów łatwopalnych.** Iskry mogą doprowadzić do zapalenia się tych materiałów.
- 16) **Nie używać narzędzi wkładanych wymagających ciepłego chłodziwa.** Użycie wody lub innych czynników chłodniczych może spowodować porażenie prądem.

### **Odrzut i odpowiednie instrukcje bezpieczeństwa**

Odrzut to nagła reakcja, wynikająca z zahaczenia lub zablokowania narzędzia wkładanego, takiego jak tarcza tnąca, tarcza szlifierska, ściernica, szcztotka druciana, itp. Zaczepienie lub zablokowanie prowadzi do gwałtownego zatrzymania obracającego się narzędzia wkładanego. W rezultacie niekontrolowane elektronarzędzie obraca się w kierunku ruchu narzędzia wkładanego w punkcie zablokowania. Na przykład, jeśli tarcza szlifierska zaczepi się lub zablokuje w elemencie obrabianym, zagłębiona w obrabianym elemencie krawędź tarczy szlifierskiej może utknąć, powodując rozerwanie tarczy szlifierskiej lub spowodowanie

odrzutu. Następnie tarcza szlifierska przemieszcza się w kierunku do lub od operatora, w zależności od kierunku obrotów tarczy w miejscu zablokowania. Tarcze szlifierskie mogą również pęknąć. Odrzut jest wynikiem niewłaściwego użytkowania elektronarzędzia i/lub niewłaściwych warunków pracy. Można temu zapobiec stosując odpowiednie środki ostrożności, jak opisano poniżej.

- 1) **Elektronarzędzie należy mocno trzymać, a ciało i ręce umieszczać tak, aby można było przechwycić i zneutralizować siłę odrzutu. Zawsze używać uchwytu pomocniczego, jeśli jest w wyposażeniu, aby mieć największą możliwą kontrolę nad siłami odrzutu lub momentem przyspieszenia.** Operator może kontrolować siłę odrzutu i siłę reakcji za pomocą odpowiednich środków ostrożności.
- 2) **Nie wolno trzymać rąk w pobliżu obracających się narzędzi wkładanych.** Wstawiane narzędzie wkładane może szarpnąć ręką w przypadku odrzutu.
- 3) **Jeśli elektronarzędzie odskoczy, należy oddalić się od obszaru roboczego.** Odrzut powoduje ruch elektronarzędzia w kierunku przeciwnym niż ruch tarczy szlifierskiej w miejscu zablokowania.
- 4) **Szczególność ostrożność należy zachowywać podczas pracy w narożnikach, przy ostrych krawędziach, itp., unikając kolizji i zaczepienia narzędzia wkładanego z obrabianym przedmiotem.** Obrotowe narzędzia wkładane mają skłonność do zacinania się w narożach, na ostrych krawędziach lub podczas odbijania się. Powoduje to utratę kontroli lub odrzut.

- 5) **Nie używać tarcz tnących lub zębatych.** Takie narzędzia wkładane często powodują odrzut lub utratę kontroli nad elektronarzędziem.

### **Specjalne instrukcje bezpieczeństwa dotyczące polerowania**

- 1) **Nie dopuszczaj do powstawania luźnych części osłony polerskiej, zwłaszcza linek mocujących. Chować lub skracać linki mocujące.** Luźne, obracające się linki mocujące mogą spowodować przytrzaśnięcie palców lub wciągnięcie w obrabiany przedmiot.

### **● Przed pierwszym użyciem**

#### **● Rozpakowanie produktu**

1. Wyjąć produkt z opakowania i usunąć wszystkie materiały opakunkowe oraz folie ochronne.
2. Sprawdzić, czy są wszystkie części i czy opisany zakres dostawy jest kompletny (patrz akapit „Zakres dostawy”).
3. Sprawdzić, czy produkt i wszystkie części są w dobrym stanie. W razie zauważenia jakichkolwiek uszkodzeń lub defektów nie używać produktu, ale postępować zgodnie z opisem w rozdziale „Gwarancja”.

#### **● Przechowywanie i obsługa akcesoriów narzędziowych**

- Należy zachować ostrożność przy obsłudze i transporcie narzędzi polerskich.
- Narzędzia polerskie przechowywać tak, aby nie były narażone na uszkodzenia mechaniczne oraz wpływy środowiska (np. wilgoć).

### **● Instrukcje robocze**

**⚠ OSTRZEŻENIE! Ryzyko obrażeń i uszczerbku na zdrowiu!**



Nosić okulary ochronne i maskę przeciwpyłową!



#### **RADA**

- ▶ Narzędzia polerskie mogą być używane wyłącznie do zalecanych zastosowań. W przeciwnym razie narzędzia polerskie mogą pęknąć, ulec uszkodzeniu i spowodować obrażenia.
- **Zabezpieczać obrabiany przedmiot.** Do przytrzymywania przedmiotu obrabianego należy używać zacisków lub imadła. Jest to lepsze niż trzymanie w rękach.
- **Przed odłożeniem zawsze wyłączać produkt i poczekać, aż produkt się zatrzyma.**
- **W przypadku awarii zasilania lub odłączenia wtyczki sieciowej natychmiast wyłączyć produkt.** Przełącznik zasilania **2** ustawić w pozycji **O**. Zapobiega to niekontrolowanemu ponownemu uruchomieniu.
- **Dokładnie oczyścić powierzchnię roboczą.** Upewnić się, że powierzchnia robocza jest wolna od kurzu, brudu, oleju, smaru, itp.
- **Uchwyt pomocniczy **1** musi być zamontowany przed rozpoczęciem pracy z produktem.**
- **Nie można obrabiać materiału zawierającego azbest.** Azbest jest uważany za rakotwórczy.
- **Zawsze włączać produkt przed przyłożeniem do obrabianego przedmiotu.** Po wykonaniu pracy odsunąć produkt od obrabianego

przedmiotu i dopiero wtedy go wyłączyć.

- **Stosować tylko lekki nacisk.** Nadmierny nacisk daje słabe wyniki i powoduje przedwczesne zużycia tarczy polerskiej [9] i osłony polerskiej [13].
- **Nie wywierać zbyt dużego nacisku, aby tarcza polerska [9] się nie zatrzymała.**
- **W przypadku użycia zbyt dużego nacisku pozostawić produkt na kilka minut na biegu jałowym, aby akcesorium polerskie ostygło.**
- **Podczas pracy produkt zawsze mocno trzymać obiema rękami.** Zapewniać sobie bezpieczną podstawę.
- **Nigdy nie używać produktu do celów niezgodnych z przeznaczeniem.**
- **Przed włożeniem wtyczki sieciowej do gniazdka sieciowego zawsze upewniać się, że produkt jest wyłączony.**
- **W razie niebezpieczeństwa natychmiast wyciągnąć wtyczkę sieciową z gniazdka.** Upewniać się, że w sytuacjach awaryjnych produkt i wtyczka sieciowa będą łatwo i szybko dostępne.
- **Podczas przerw w pracy, przed jakąkolwiek pracą przy produkcie oraz gdy nie jest on używany zawsze wyciągać wtyczkę sieciową z gniazdka.** Produkt musi być zawsze czysty, suchy i wolny od oleju lub smaru.
- **Zawsze zachowywać ostrożność! Zawsze uważać na to, co się robi i zawsze kierować się zdrowym rozsądkiem.** Nigdy nie używać produktu, jeśli nie można się skoncentrować lub w razie złego samopoczucia.

## ● **Montaż**

### ● **Montaż uchwyty pomocniczego**

(Rys. B)

#### **▲ OSTROŻNIE! Ryzyko zranienia!**

- ▶ Ze względów bezpieczeństwa produkt musi być używany wyłącznie po zamontowaniu uchwyty pomocniczego [1]. Nieprzestrzeżenie tego może spowodować poważne obrażenia.

1. Otwory na śruby uchwyty pomocniczego [1] zrównać z gwintowanymi otworami w boku zespołu silnikowego.
2. Na gwint każdej śruby z łbem sześciokątnym [14] nałożyć jedną podkładkę [15].
3. Śruby z łbem sześciokątnym [14] przełożyć przez otwory na śruby w uchwycie pomocniczym [1] i włożyć końce w gwintowane otwory z boku jednostki silnikowej.
4. Śruby z łbem sześciokątnym [14] przykręcić kluczem imbusowym [16].

### ● **Montaż tarczy polerskiej i osłony polerskiej**

(Rys. C)

#### **▲ OSTRZEŻENIE! Ryzyko zranienia!**



Przed przystąpieniem do regulacji, konserwacji lub czyszczenia oraz gdy produkt nie jest używany należy wyłączać produkt i odłączać od źródła zasilania.

1. Wcisnąć blokadę wrzeczona [10] i przytrzymać w tej pozycji.
2. Tarczę polerską [9] wkręcić na gwint wrzeczona [17], kręcąc w kierunku

zgodnym z ruchem wskazówek zegara.

3. Zwolnić blokadę wrzeciona [10].
4. Osłonę polerską [13] przymocować do tarczy polerskiej [9] za pomocą zapięcia na rzep.

## ● Przejściówka tarczy polerskiej

(Rys. D)

### RADA

- ▶ Użyć przejściówki tarczy polerskiej [11], aby tarczę polerską [9] zamontować na innym odpowiednim elektronarzędziu.
- ▶ Odpowiednie elektronarzędzia:
  - Wkrętarka akumulatorowa
  - Elektronarzędzie odpowiednie do zastosowań polerskich
- ▶ Prędkość znamionowa odpowiedniego elektronarzędzia nie może przekraczać 4600 min<sup>-1</sup>.
- ▶ Zapoznaj się z instrukcją obsługi odpowiedniego elektronarzędzia.

1. Przejściówkę tarczy polerskiej [11] włożyć do uchwytu odpowiedniego elektronarzędzia.
2. Tarczę polerską [9] wkręcić na przejściówkę tarczy polerskiej [11].

## ● Obsługa

## ● Włączanie, wyłączenie i regulacja prędkości

### ⚠ OSTROŻNIE! Ryzyko obrażeń i szkód materialnych!

- ▶ Przed każdym użyciem: Upewnić się, że tarcza polerska [9], osłona polerska [13] i uchwyt pomocniczy [1] są prawidłowo zamontowane i nie mają uszkodzeń.

### ⚠ OSTROŻNIE! Ryzyko obrażeń i szkód materialnych!

- ▶ Tarcza polerska [9] musi obracać się równomiernie. Nie używać produktu, jeśli tarcza polerska wibruje lub pojawiają się nietypowe dźwięki. W takim przypadku tarczę polerską należy wymienić.
- ▶ Po wymianie/zamontowaniu tarczy polerskiej [9]: Wykonać 60-sekundowy bieg testowy przy maksymalnej prędkości.

### RADA

- ▶ Aby rozpocząć korzystanie z produktu, należy go najpierw włączyć, a następnie ustawić prędkość obrotową. Produkt nie będzie działał bez ustawienia prędkości obrotowej.

## Przełącznik zasilania

- Wtyczkę sieciową [6] włożyć do gniazdka sieciowego.
- Włączanie:** Przełącznik zasilania [2] ustawić w pozycji **I**.
- Wyłączenie:** Przełącznik zasilania [2] ustawić w pozycji **O**.

## Regulacja prędkości obrotowej

- Zwiększanie prędkości obrotowej:** Nacisnąć przycisk regulacji prędkości obrotowej + [4].
- Zmniejszanie prędkości obrotowej:** Nacisnąć przycisk regulacji prędkości obrotowej - [4].
- Ustawiona prędkość obrotowa jest pokazywana na wyświetlaczu prędkości obrotowej [3]. Wyświetlaną wartość należy pomnożyć przez współczynnik 100, aby obliczyć

prędkość biegu jałowego w obrotach na minutę (min<sup>-1</sup>):

Poziom	Wyświetlana wartość	Prędkość obrotowa biegu jałowego (min <sup>-1</sup> )
1	08	800
2	12	1200
3	18	1800
4	24	2400
5	30	3000
6	35	3500

## ● Polerowanie

- Do wypolerowania zwiertzałego lakieru lub usunięcia zarysowań (np. ze szkła akrylowego) można wyposażyć produkt w odpowiednie akcesoria polerskie (np. osłonę polerską z owczej wełny, filc polerski lub gąbkę polerską).
  - Wybierać małą prędkość (poziom 1–2), aby chronić powierzchnię przed przegrzaniem.
  - W przypadku stosowania pasty polerskiej należy zapoznać się z instrukcją producenta pasty polerskiej.
  - Pastę polerską nakładać na obszar nieco mniejszy niż polerowany obszar. Środek polerski nakładać ruchami bocznymi lub okrężnymi, stosując odpowiednie akcesoria polerskie. Stosować tylko lekki nacisk.
  - Nie dopuszczać do wyschnięcia środka polerskiego na powierzchni, gdyż może to spowodować uszkodzenie powierzchni.
  - Nie wystawiać powierzchni przeznaczonej do polerowania na bezpośrednie działanie promieni słonecznych.
- Aby uzyskać dobre rezultaty polerowania, należy regularnie czyścić akcesoria polerskie. Akcesoria polerskie myć łagodnym detergentem i ciepłą wodą. Nie stosować rozcieńczalnika.

## ● Informacja o akumulacji pyłu

**⚠ OSTRZEŻENIE! Ryzyko obrażeń i uszczerbku na zdrowiu!**



Nosić okulary ochronne i maskę przeciwpyłową!

- Pył z materiałów takich jak np. powłoki na bazie ołowiu, niektóre rodzaje drewna, minerały i metale mogą mieć wpływ na zdrowie. Jeśli użytkownik lub osoby znajdujące się w pobliżu dotkną lub będą wdychać pył, może to spowodować reakcję alergiczną i/lub chorobę układu oddechowego.
- Niektóre rodzaje pyłów, np. pyły z drewna dębowego lub bukowego są uważane za rakotwórcze, szczególnie w połączeniu z dodatkami do obróbki drewna (chromiany, środki do konserwacji drewna).
- Materiały zawierające azbest mogą być przetwarzane wyłącznie przez wykwalifikowany personel.
- Zalecamy noszenie maski przeciwpyłowej kategorii FFP2 lub N95.
- Podczas pracy z metalami wewnątrz produktu może osadzać się przewodzący pył, co może mieć wpływ na izolację ochronną.
- Zapewniać dobrą wentylację miejsca pracy.
- Należy zwrócić uwagę na odpowiednie przepisy, obowiązujące

w danym kraju, które dotyczą przetwarzanych materiałów.

- Należy unikać gromadzenia się pyłu w miejscu pracy. Pył może łatwo się zapalić.
- W ekstremalnych warunkach zawsze, jeśli to możliwe, należy używać odpylaczy pyłu. Regularnie czyścić otwory wentylacyjne szczotką lub odkurzaczem.

## ● Czyszczenie i konserwacja

### ⚠ OSTRZEŻENIE! Ryzyko zranienia!



Przed przystąpieniem do regulacji, konserwacji lub czyszczenia oraz gdy produkt nie jest używany należy wyłączać produkt i odłączać od źródła zasilania.

## ● Czyszczenie

- Do czyszczenia produktu nie używać ostrych przedmiotów. Do wnętrza produktu nie mogą dostać się żadne płyny. W przeciwnym razie produkt może ulec uszkodzeniu.
- Otwory wentylacyjne muszą być zawsze czyste.
- Czyścić produkt regularnie, najlepiej bezpośrednio po zakończeniu pracy.
- Obudowę czyścić suchą szmatką. Nigdy nie używać benzyny, rozpuszczalników lub środków czyszczących, które niszczą tworzywa sztuczne.

## ● Wymiana szczotek węglowych

(Rys. E)

### ⚠ OSTRZEŻENIE! Ryzyko zranienia!



Przed przystąpieniem do regulacji, konserwacji lub czyszczenia oraz gdy produkt nie jest używany należy wyłączać produkt i odłączać od źródła zasilania.

1. Śrubę [8] wykręcić z pokrywy serwisowej [7].
2. Zdjąć pokrywę serwisową [7].
3. Sprężynę dociskową [20] wyjąć z wpustu sprężyny dociskowej [23] na szczotki węglowej [18].
4. Wtyczkę stykową [21] wysunąć z szyny stykowej [19].
5. Szczotkę węglową [18] wyciągnąć z prowadnicy.
6. Zapasową szczotkę węglową [12] włożyć do prowadnicy.
7. Złącze [22] ułożyć po łuku obok wpustu sprężyny dociskowej [23]. Złącze poprowadzić przez boczny otwór prowadnicy.
8. Wtyczkę stykową [21] wsunąć na szynę stykową [19].
9. Sprężynę dociskową [20] wsunąć ponownie we wpust sprężyny dociskowej [23] zapasowej szczotki węglowej [12].
10. Założyć pokrywę serwisową [7] i zabezpieczyć śrubą [8].
11. Powtórz ten proces po drugiej stronie produktu. Szczotki węglowe [18] należy zawsze wymieniać parami.

## ● Naprawy

- W przypadku uszkodzenia kabla zasilania tego produktu musi on zostać wymieniony przez producenta lub jego serwis klientowski lub też osobę posiadającą podobne kwalifikacje. Pozwoli to uniknąć zagrożeń.

## ● Utylizacja

Opakowanie wykonane jest z materiałów przyjaznych dla środowiska, które można przekazać do utylizacji w lokalnym punkcie przetwarzania surowców wtórnych.



Przy segregowaniu odpadów prosimy zwrócić uwagę na oznakowanie materiałów opakowaniowych, oznaczone są one skrótami (a) i numerami (b) o następującym znaczeniu: 1–7: Tworzywa sztuczne/20–22: Papier i tektura/80–98: Materiały kompozytowe.

### Produkt:

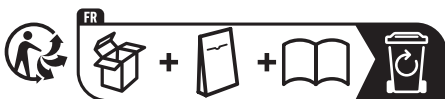

Produkt, w tym akcesoria i materiały opakowaniowe, nadają się do recyklingu i podlegają rozszerzonej odpowiedzialności producenta. Wyrzuć je osobno, zgodnie z ilustracją przedstawiającą informacje o sortowaniu, aby zapewnić lepszą utylizację odpadów.

Logo Triman jest ważne tylko dla Francji.



Informacji na temat możliwości utylizacji wyeksploatowanego produktu udziela urząd gminy lub miasta.



Z uwagi na ochronę środowiska nie wyrzucać urządzenia po zakończeniu eksploatacji do odpadów domowych, lecz prawidłowo zutylizować. Informacji o punktach zbiorczych i ich godzinach otwarcia udziela odpowiedni urząd.

Elektroodpady nie mogą być wyrzucane do pojemników do selektywnej zbiórki odpadów komunalnych. Można je oddać w specjalnie wyznaczonych miejscach np. Punkt Selektywnej Zbiórki Odpadów Komunalnych lub/bądź w punktach handlowych oferujących w sprzedaży sprzęt elektroniczny.

Należy postępować zgodnie z obowiązującymi w Polsce przepisami dotyczącymi selektywnej zbiórki urządzeń elektrycznych i elektronicznych. Zużyty sprzęt może mieć szkodliwy wpływ na środowisko i zdrowie ludzi z uwagi na potencjalną zawartość niebezpiecznych substancji, mieszanin oraz części składowych. Gospodarstwo domowe spełnia ważną rolę w przyczynianiu się do ponownego użycia i odzysku surowców wtórnych, w tym recyklingu zużytego sprzętu. Na tym etapie kształtuje się postawy, które wpływają na zachowanie wspólnego dobra jakim jest czyste środowisko naturalne.

## ● Gwarancja

Produkt został wyprodukowany zgodnie z surowymi wytycznymi dotyczącymi jakości i dokładnie przetestowane przed dostawą. W przypadku wad materiałowych lub produkcyjnych przysługują Państwu prawa ustawowe

wobec sprzedawcy produktu. Państwa prawa ustawowe nie są w żaden sposób ograniczone przez naszą gwarancję przedstawioną poniżej.

Gwarancja na ten produkt wynosi 3 lata od daty zakupu. Okres gwarancji rozpoczyna się od daty zakupu. Proszę przechowywać oryginalny rachunek w bezpiecznym miejscu, ponieważ ten dokument jest wymagany jako dowód zakupu.

Wszelkie uszkodzenia lub wady obecne już w momencie zakupu należy zgłosić niezwłocznie po rozpakowaniu produktu.

Jeżeli w ciągu 3 lat od daty zakupu produkt wykaże wady materiałowe lub produkcyjne, to – według naszego uznania – bezpłatnie go naprawimy lub wymienimy. Okres gwarancji nie ulega przedłużeniu o przyznane roszczenie gwarancyjne. Dotyczy to również wymienionych i naprawionych części.

Niniejsza gwarancja traci ważność, jeśli produkt został uszkodzony, był niewłaściwie użytkowany lub konserwowany.

Gwarancja obejmuje wady materiałowe i produkcyjne. Niniejsza gwarancja nie obejmuje części produktu, które podlegają normalnemu zużyciu i dlatego są uważane za części zużywalne (np. baterie, węże, wkłady atramentowe), ani nie obejmuje uszkodzeń części delikatnych, np. przełączników lub części wykonanych ze szkła.

Zgodnie z Kodeksem Cywilnym art. 581 §1 wraz z wymianą urządzenia lub ważnej części czas gwarancji rozpoczyna się na nowo.

## ● Sposób postępowania w przypadku naprawy gwarancyjnej

Aby zapewnić szybkie rozpatrzenie wniosku, należy postępować zgodnie z poniższymi instrukcjami:

Do wszystkich zapytań proszę mieć przygotowany paragon i numer artykułu (IAN 506380\_2507) jako dowód zakupu.

Numer artykułu można znaleźć na tabliczce znamionowej produktu, na grawerze na produkcie, na stronie tytułowej instrukcji (w lewym dolnym rogu) lub na naklejce z tyłu lub na spodzie produktu.

W przypadku wystąpienia usterek funkcjonalnych lub innych wad należy najpierw skontaktować się telefonicznie lub pocztą elektroniczną z wymienionym poniżej działem serwisowym.

Następnie można wysłać produkt zarejestrowany jako wadliwy na podany adres serwisowy bezpłatnie, załączając dowód zakupu (paragon) i określając, na czym polega wada i kiedy wystąpiła.



Te i wiele innych instrukcji można przeglądać i pobrać na stronie parkside-diy.com. Ten kod QR przeniesie Cię bezpośrednio na stronę parkside-diy.com. Wybierz swój kraj i użyj maski wyszukiwania, aby wyszukać instrukcje obsługi. Wprowadź numer

artykułu (IAN) 506380\_2507, aby  
uzyskać dostęp do instrukcji obsługi  
artykułu.

## ● **Serwis**

### **PL Serwis Polska**

Tel.: 008004912069

Formularz kontaktowy na stronie

*parkside-diy.com*

**IAN 506380\_2507**

# ● Deklaracja zgodności UE

## DEKLARACJA ZGODNOŚCI UE (nr. 506380\_2507)

IAN: 506380\_2507  
Nazwa produktu: "PARKSIDE" Polerka kątowa  
Oznaczenie modelu: HG10974

Opisany powyżej przedmiot niniejszej deklaracji jest zgodny z odpowiednimi wymaganiami unijnego prawodawstwa harmonizacyjnego:

Dyrektywa 2006/42/WE
Dyrektywa 2014/30/UE
Dyrektywa 2011/65/UE wraz ze wszystkimi poprawkami

Odniesienia do odpowiednich norm zharmonizowanych lub do innych specyfikacji technicznych, w stosunku do których deklarowana jest zgodność:

<b>Nr / Części</b>
Dyrektywa 2006/42/WE
EN 62841-1:2015/A11:2022
EN IEC 62841-2-3:2021/A11:2021
Dyrektywa 2014/30/UE
EN IEC 55014-1:2021
EN IEC 55014-2:2021
EN IEC 61000-3-2:2019/A2:2024
EN 61000-3-3:2013/A2:2021

Opisany powyżej przedmiot deklaracji jest zgodny z dyrektywą Parlamentu Europejskiego i Rady 2011/65/UE z dnia 8 czerwca 2011 r. w sprawie ograniczenia stosowania niektórych niebezpiecznych substancji w sprzęcie elektrycznym i elektronicznym:

<b>Nr / Części</b>
EN IEC 63000:2018

**Osoba odpowiedzialna za dokumentację techniczną:** OWIM GmbH & Co.KG

Podpisano w imieniu:

**OWIM GmbH & Co. KG, Stiftsbergstraße 1, 74167 Neckarsulm, Niemcy**

Niniejsza deklaracja zgodności wydana zostaje na wyłączną odpowiedzialność producenta.

Tłumaczenie oryginalnej deklaracji zgodności

Neckarsulm  
Miejsce

14.10.2025  
Data

*ppa. Jens Buchheim*  
ppa. Jens Buchheim  
Prokurent

















*ppa. Dr. Thorsten Maier*  
ppa. Dr. Thorsten Maier  
Prokurent

PL



<b>Seznam použitých piktogramů a symbolů</b> .....	Strana	92
<b>Úvod</b> .....	Strana	93
Použití ke stanovenému účelu .....	Strana	93
Rozsah dodávky .....	Strana	93
Seznam dílů .....	Strana	93
Technické údaje .....	Strana	94
<b>Bezpečnostní pokyny</b> .....	Strana	94
Všeobecné bezpečnostní pokyny pro elektrické nástroje .....	Strana	94
Bezpečnostní pokyny pro leštičky .....	Strana	97
<b>Před prvním použitím</b> .....	Strana	99
Vybalte výrobek .....	Strana	99
<b>Skladování a manipulace s příslušenstvím nástrojů</b> .....	Strana	99
<b>Pracovní pokyny</b> .....	Strana	99
<b>Montáž</b> .....	Strana	100
Namontujte přídavnou rukojeť .....	Strana	100
Namontujte lešticí talíř a lešticí kapuci .....	Strana	100
Adaptér leštících talířů .....	Strana	101
<b>Obsluha</b> .....	Strana	101
Zapnutí/vypnutí a nastavení otáček .....	Strana	101
Leštění .....	Strana	102
<b>Informace o hromadění prachu</b> .....	Strana	102
<b>Čištění a péče</b> .....	Strana	103
Čištění .....	Strana	103
Výměna uhlíkových kartáčů .....	Strana	103
Oprava .....	Strana	103
<b>Zlikvidování</b> .....	Strana	103
<b>Záruka</b> .....	Strana	104
Postup v případě uplatňování záruky .....	Strana	104
<b>Servis</b> .....	Strana	105
<b>EU prohlášení o shodě</b> .....	Strana	106

## Seznam použitých piktogramů a symbolů

	<p><b>VAROVÁNÍ!</b> Tento symbol se signální slovem „Varování“ označuje ohrožení se středním stupněm rizika, které může mít, pokud se mu nezabrání, za následek těžké zranění nebo smrt.</p>	 Střídavý proud/napětí
		<p><b>min<sup>-1</sup></b> Otáček za minutu</p>
		<p><b>n<sub>0</sub></b> Volnoběžné otáčky</p>
	<p><b>OPATRŇE!</b> Tento symbol se signální slovem „Opatrně“ označuje ohrožení s nízkým stupněm rizika, které může mít, pokud se mu nezabrání, za následek malé nebo lehké zranění.</p>	 Ochranná třída II
		 Používat jen suchých vnitřních prostorech.
	<p>Riziko úrazu elektrickým proudem!</p>	 Noste protiprachovou masku!
	<p>Noste ochranu sluchu!</p>	 Noste ochranné brýle!
	<p>Výrobek vypněte a odpojte jej od elektrické sítě předtím, než začnete provádět nastavení, provádíte práce údržby, výrobek čistíte, a v případě, že výrobek není v používání!</p>	 Přečtěte si návod na obsluhu. 
	<p>Chraňte výrobek před vlhkostí.</p>	 Vždy pracujte dvěma rukama.
	<p>Bezpečnostní pokyny Pokyny pro činnost</p>	 Značka CE potvrzuje shodu se směrnicemi EU, které se na výrobek vztahují.
	<p>Noste bezpečnostní rukavice.</p>	

# ÚHLOVÁ LEŠTIČKA

## ● Úvod

Blahopřejeme Vám ke koupi nového výrobku. Rozhodli jste se pro kvalitní produkt. Návod k obsluze je součástí tohoto výrobku. Obsahuje důležité pokyny pro bezpečnost, použití a likvidaci. Před použitím výrobku se seznamte se všemi pokyny k obsluze a bezpečnostními pokyny. Používejte výrobek jen popsáním způsobem a na uvedených místech. Při předání výrobku třetí osobě předejte i všechny podklady.

## ● Použití ke stanovenému účelu

- Výrobek je určen pro leštění hladkých povrchů. Jakékoli jiné použití nebo změna výrobku jsou považovány, že nejsou v souladu s určením a nesou značná nebezpečí nehod.
- Nepřebíráme žádnou odpovědnost za škody způsobené nesprávným upotřebením.
- Výrobek není určen pro použití k podnikatelským účelům.

## ● Rozsah dodávky

### ⚠ VAROVÁNÍ!

- ▶ Výrobek a balicí materiály nejsou dětská hračka! Nedovolte dětem hrát si s plastovými sáčky, fóliemi a malými díly! Hrozí nebezpečí polknutí a udušení!

- 1 Úhlová leštička
- 1 Přídavná rukojeť
- 2 Podložky (pro přídavnou rukojeť)
- 2 Šestihranné šrouby (pro přídavnou rukojeť)
- 1 Klíč s vnitřním šestihranem
- 2 Náhradní uhlíkové kartáče
- 1 Adaptér leštících talířů (pro vhodné elektrické nástroje)
- 1 Návod na obsluhu

## ● Seznam dílů

Otevřete před dalším čtením stránky s obrázkem a seznamte se se všemi funkcemi výrobku.

(Obr. A)

- 1 Přídavná rukojeť
- 2 Vypínač Zap/Vyp  
(I = zapnuto/O = vypnuto)
- 3 Indikátor otáček
- 4 Tlačítko ovládání otáček  
(+ = zvýšit/- = snížit)
- 5 Hlavní rukojeť
- 6 Přípojné vedení se síťovou zástrčkou
- 7 Kryt pro údržbu
- 8 Šroub
- 9 Leštící talíř
- 10 Aretace vřetena
- 11 Adaptér leštících talířů (pro vhodné elektrické nástroje)
- 12 Náhradní uhlíkový kartáč
- 13 Leštící kapuce (syntetická)

(Obr. B)

- 14 Šestihranný šroub
- 15 Podložka
- 16 Klíč s vnitřním šestihranem

(Obr. C)

- 17 Závit vřetena

(Obr. E)

- 18 Uhlíkový kartáč
- 19 Kontaktní patka
- 20 Přítlačná pružina
- 21 Kontaktní zástrčka
- 22 Spojka
- 23 Zářez pro přítlačnou pružinu

## ● Technické údaje

Jmenovité napětí:	230 V~, 50 Hz
Jmenovitý příkon:	1200 W
Jmenovité otáčky $n_0$ :	800–3500 min <sup>-1</sup>
Max. přípustný průměr leštícího talíře:	Ø 180 mm
Velikost závitu:	M14
Ochranná třída:	II/□ (dvojitá izolace)

### Informace o hluku a vibracích

Naměřená hodnota hluku určená v souladu s normou EN 62841. Hladina akustického tlaku elektrického nástroje hodnocená jako A je typicky:

### Hodnota emise hluku

Hladina akustického tlaku $L_{pA}$ :	93,1 dB
Nejistota K:	3 dB
Hladina akustického výkonu $L_{WA}$ :	101,1 dB
Nejistota K:	3 dB

### ⚠ VAROVÁNÍ!



Noste ochranu sluchu!

### Celková hodnota vibrací

Leštění $a_h$ :	max. 3,2 m/s <sup>2</sup>
Nejistota K:	1,5 m/s <sup>2</sup>

### ⚠ VAROVÁNÍ!

- ▶ Vibrace a hluk při skutečném použití elektrických nástrojů se od uvedených hodnot odchylují v závislosti na způsobu, jakým je elektrický nástroj používán, zejména typ zpracovávaného obrobku.

### ⚠ VAROVÁNÍ!

- ▶ Snažte se udržet zatížení vibracemi a hlukem tak nízké, jak je to jen možné. Příkladnými opatřeními ke snížení zatížení vibracemi je nošení rukavic při používání nástrojového nástavce a omezení doby práce. Přitom se musí brát do úvahy všechny akce provozního cyklu (například časy kde je elektrický nástroj vypnut, a ty, u kterých je sice zapnutý, ale běží bez zatížení).

### UPOZORNĚNÍ

- ▶ Uvedená celková hodnota vibrací a uvedená hodnota emisí hluku byly naměřeny pomocí standardizovaných zkušebních metod, a mohou být použity k porovnání jednoho elektrického nástroje s jiným.
- ▶ Uvedená celková hodnota vibrací a uvedená hodnota emisí hluku mohou být použity i pro předběžnému odhadu zatížení.



## Bezpečnostní pokyny

- **Všeobecné bezpečnostní pokyny pro elektrické nástroje**

### ⚠ VAROVÁNÍ!

- ▶ **Přečtěte si všechny bezpečnostní pokyny, pokyny, ilustrace a technické údaje, kterými je tento elektrický nástroj opatřen.** Nedodržení následných pokynů může způsobit zranění elektrickým proudem, požár a/nebo těžká zranění.

## Uschovejte bezpečnostní pokyny a návody pro budoucnost.

Termín používaný v bezpečnostních pokynech „elektrický nástroj“ se vztahuje na elektrické nástroje napájené ze sítě (síťovým vedením) nebo elektrické nástroje napájené akumulátorem (bez síťového vedení).

### Bezpečnost práce na pracovním místě

- 1) **Udržte pracovní prostor v čistotě a dobře osvětlený.** Nepořádek nebo neosvětlené pracovní prostory mohou vést k úrazům.
- 2) **Nepracujte s elektrickým nástrojem ve výbušném prostředí, v přítomnosti hořlavých kapalin, plynů nebo prachu.** Elektrické nástroje jsou zdrojem jiskření, které může zapálit prach nebo výpary.
- 3) **Při práci s elektrickými nástroji udržte děti a osoby v bezpečné vzdálenosti.** Při rozptýlení můžete ztratit kontrolu nad elektrickým nástrojem.

### Elektrická bezpečnost

- 1) **Síťová zástrčka elektrického nástroje se musí hodit do zásuvky. Zástrčka nesmí být žádným způsobem měněna. Nepoužívejte rozbočovací zástrčky s uzemněnými elektrickými nástroji.** Neupravené zástrčky a odpovídající zásuvky snižují riziko úrazu elektrickým proudem.
- 2) **Vyhnete se kontaktu těla s uzemněnými povrchy, jako jsou potrubí, radiátory, sporáky a ledničky.** Pokud je vaše tělo uzemněné, existuje zvýšené riziko úrazu elektrickým proudem.
- 3) **Chraňte elektrické nástroje před deštěm nebo vlhkem.** Proniknutí vody do elektrického nástroje zvyšuje riziko úrazu elektrickým proudem.

- 4) **Nezneužívejte přípojné vedení k zavěšování nebo nošení elektrického nástroje nebo k vytáhnutí zástrčky ze zásuvky. Udržujte přípojné vedení daleko od tepla, oleje, ostrých hran nebo pohybujících se částí.** Poškozená nebo spletená přípojná vedení zvyšují riziko úrazu elektrickým proudem.
- 5) **Pokud pracujete s elektrickým nástrojem venku, používejte jen prodlužovací vedení vhodné i pro venkovní použití.** Použití prodlužovacího vedení vhodného pro venkovní prostředí snižuje riziko úrazu elektrickým proudem.
- 6) **Pokud je provoz elektrického nástroje ve vlhkém prostředí nevyhnutný, použijte proudový chránič.** Použití proudového chrániče snižuje riziko úrazu elektrickým proudem.

### Bezpečnost osob

- 1) **Budte pozorní, sledujte, co děláte a používejte zdravý rozum při práci s elektrickým nástrojem. Nepoužívejte elektrický nástroj, jste-li unaveni nebo pod vlivem drog, alkoholu nebo léků.** Chvilé nepozornosti při použití elektrického nástroje může vést k vážným zraněním.
- 2) **Používejte osobní ochranné pomůcky a vždy noste ochranné brýle.** Nošení osobních ochranných pomůcek, jako je protiprachová maska, neklouzavá bezpečnostní obuv, ochranná přilba nebo ochrana sluchu, v závislosti na povaze a použití elektrického nástroje, snižuje riziko zranění.
- 3) **Zabraňte náhodnému spuštění. Ujistěte se, že elektrický nástroj je vypnutý předtím, než jej připojíte k elektrické síti a/ nebo akumulátoru, ho zvednete**

**nebo přenášíte.** Pokud přenášíte elektrický nástroj s prstem na spínači nebo zapnutý elektrický nástroj připojíte k napájení, může to vést k nehodám.

- 4) **Před zapnutím elektrického nástroje odstraňte všechny seřizovací nástroje nebo klíč na šrouby.** Nástroj nebo klíč, který ponecháte připevněn k otáčející se části elektrického nástroje, může vést ke zranění.
- 5) **Vyhýbejte se nenormálnímu držení těla. Dbejte na správný postoj a udržujte za všech okolností rovnováhu.** To umožňuje lepší ovladatelnost elektrického nástroje v neočekávaných situacích.
- 6) **Noste vhodný oděv. Nenoste volný oděv nebo šperky. Udržujte své vlasy a oblečení mimo dosah pohybujících se částí.** Volný oděv, šperky nebo dlouhé vlasy mohou být zachyceny pohybujícími se částmi.
- 7) **Pokud lze instalovat zařízení pro odsávání a záchyt prachu, musí být připojeno a správně používáno.** Použití odsávání prachu může snížit nebezpečí týkající se prachu.
- 8) **Neukolébejte se ve falešné bezpečnosti a nepřekračujte bezpečnostní pravidla pro elektrické nástroje, a to ani v případě, že jste se seznámili s elektrickým nástrojem při častém používání.** Nedbalé jednání může vést k vážným zraněním během zlomků sekundy.

#### **Upotřebení a zacházení s elektrickým nástrojem**

- 1) **Elektrický nástroj nepřetěžujte. Použijte pro svou práci určený typ elektrického nástroje.** S pomocí vhodného elektrického nástroje

pracujete lépe a bezpečněji v zadané oblasti výkonu.

- 2) **Nepoužívejte elektrický nástroj, jehož vypínač je vadný.** Elektrický nástroj, které již není možné zapnout nebo vypnout, je nebezpečné a musí být opraveno.
- 3) **Před jakýmkoliv seřizováním, výměnou nástrojových nástavců nebo před uložením nepoužívaného elektrického nástroje vytáhněte zástrčku ze zásuvky a/nebo odstraňte odnímatelný akumulátor.** Toto preventivní opatření zabraňuje neúmyslnému spuštění elektrického nástroje.
- 4) **Nepoužívané elektrické nástroje skladujte mimo dosah dětí. Nenechte osoby používat elektrický nástroj, pokud nejsou s ním obeznámeni nebo nečetli instrukce.** Elektrické nástroje jsou nebezpečné, když jsou používány nezkušenými osobami.
- 5) **Opatrujte elektrické nástroje a nástrojový nástavec s péčí. Zkontrolujte, zda pohyblivé díly bezvadně fungují a nezadírají se, zda díly nejsou prasklé nebo tak poškozené, že je narušena funkce elektrického nástroje. Poškozené díly nechte opravit před použitím elektrického nástroje.** Mnoho nehod je způsobeno špatně udržovanými elektrickými nástroji.
- 6) **Řezné nástroje udržujte ostré a čisté.** Řádně udržované řezné nástroje s ostrými řeznými břity se méně zadírají a lépe se ovládají.
- 7) **Používejte elektrický nástroj, příslušenství a nástrojové nástavce atd. v souladu s těmito pokyny. Zohledněte pracovní podmínky a činnost, která má být provedena.** Použití elektrického nástroje k jiné činnosti, než je určené

použití, může vést k nebezpečným situacím.

- 8) **Udržujte rukojeti a úchopy suché, čisté a bez oleje a tuku.** Kluzké rukojeti a úchopy neumožňují bezpečnou obsluhu a ovládání elektrického nástroje v neočekávaných situacích.

## Servis

- 1) **Nechte své elektrické nástroje opravovat jen od kvalifikovaného odborného personálu s použitím originálních náhradních dílů.** Tím je zajištěno, že bezpečnost elektrického nástroje zůstane zachována.

## ● Bezpečnostní pokyny pro leštičky

- 1) **Tento elektrický nástroj je třeba používat jako leštičku. Přečtěte si bezpečnostní pokyny, instrukce, popisy a data, která jste obdrželi s přístrojem.** Nebudete-li dodržovat následující instrukce, může dojít k úrazu elektrickým proudem, požáru a/nebo těžkým zraněním.
- 2) **Tento elektrický nástroj není vhodný pro broušení, broušení smirkovým papírem, práci s drátěným kartáčem, řezání otvorů a odbrušování.** Použití, pro něž není elektrický nástroj určen, mohou způsobit ohrožení a zranění.
- 3) **Nepoužívejte elektrický nástroj pro funkci, pro kterou není speciálně navržen a určen výrobcem.** Taková úprava může vést ke ztrátě kontroly a vážným tělesným zraněním.
- 4) **Nepoužívejte nástrojový nástavec, který nebyl výrobcem určen a doporučen pro tento elektrický nástroj.** Skutečnost, že jste schopni příslušenství na váš elektrický nástroj upevnit, nezaručuje bezpečné upotřebení.

- 5) **Přípustný počet otáček nástrojového nástavce musí být minimálně tak vysoký jako nejvyšší počet otáček uvedený na elektrickém nástroji.** Nástrojový nástavec, který se otáčí rychleji než je přípustné, se může rozbit a rozlétnout do okolí.

- 6) **Vnější průměr a tloušťka nástrojového nástavce musí odpovídat rozměrovým údajům vašeho elektrického nástroje.** Špatně změřené nástrojové nástavce nemohou být dostatečně odstíněny a kontrolovány.

- 7) **Rozměry pro upevnění nástrojového nástavce musí odpovídat rozměrům upevňovacích prostředků elektrického nástroje.** Nástrojové nástavce, které nejsou přesně připojeny na elektrický nástroj, se otáčejí nerovnoměrně, velmi silně vibrují a mohou vést ke ztrátě kontroly.

- 8) **Nepoužívejte poškozené nástrojové nástavce. Zkontrolujte před každým použitím nástrojové nástavce, jako brusné kotouče, na odlupky a trhliny, brusné talíře na trhliny, otěr nebo silné opotřebování, drátěné kartáče na prasklé dráty. Pokud vám elektrický nástroj nebo nástrojový nástavec upadnou, zkontrolujte, zda nejsou poškozeny, nebo použijte nepoškozené nasazované nástroje. Pokud jste nástrojový nástavec zkontrolovali a nasadili, držte se vy a v blízkosti se nacházející osoby mimo rovinu rotujícího příslušenství a nechte přístroj běžet na maximální otáčky jednu minutu.** Poškozené nástrojové nástavce se většinou v této testovací době rozbijí.

- 9) **Noste osobní ochranné pomůcky. Používejte v závislosti na aplikaci celoobličejovou ochranu, ochranu očí nebo ochranné brýle. Podle potřeby noste masku proti prachu, ochranu sluchu, ochranné rukavice nebo speciální zástěru, která vám zadrží malé úlomky brusiva a materiálu.** Oči by měly být chráněny před odlétajícími částicemi, které vznikají při různých druzích využití. Ochranná maska proti prachu nebo respirátor musí při používání filtrovat vznikající prach. Budete-li dlouho vystaveni silnému hluku, můžete být postiženi ztrátou sluchu.
- 10) **U ostatních osob dbejte na bezpečnou vzdálenost od vaší pracovní oblasti. Každý, kdo do pracovní oblasti vstoupí, musí nosit osobní ochranné pomůcky.** Úlomky nástroje nebo zlomené nástrojové nástavce mohou odlétnout a způsobit poranění i mimo příslušnou pracovní oblast.
- 11) **Napájecí kabel udržujte mimo dosah rotujících nástrojových nástavců.** Ztratíte-li kontrolu nad přístrojem, může být přívodní kabel proříznut nebo zachycen a vaše dlaň nebo ruka se mohou dostat do otáčejícího se nástrojového nástavce.
- 12) **Nikdy neodkládejte elektrický nástroj, dokud se nástrojový nástavec úplně nezastaví.** Otáčející se nástrojový nástavec se může dostat do kontaktu s odkládací plochou, čímž byste mohli nad elektrickým nástrojem ztratit kontrolu.
- 13) **Nenechávejte elektrický nástroj v chodu při přenášení.** Vaše oblečení může být náhodným kontaktem zachyceno otáčejícím se nástrojovým nástavcem a ten může poranit vaše tělo.
- 14) **Pravidelně čistěte větrací otvor svého elektrického nástroje.** Ventilátor motoru vtahuje do krytu prach a silné nahromadění kovového prachu může způsobit elektrická nebezpečí.
- 15) **Nepoužívejte elektrický nástroj v blízkosti hořlavých materiálů.** Jiskry mohou tyto materiály zapálit.
- 16) **Nepoužívejte nástrojové nástavce, které vyžadují tekuté chladivo.** Použití vody nebo jiných tekutých chladiv může vést k úrazu elektrickým proudem.

### **Zpětný ráz a související bezpečnostní pokyny**

Zpětný ráz je náhlá reakce v důsledku zablokování nebo zaháknutí rotujícího nástrojového nástavce, jako jsou brusný kotouč, brusný kotouč, brusný talíř, drátěný kartáč atd. Zaháknutí nebo zablokování vede k náhlému zastavení otáčejícího se nástrojového nástavce. Tím se zrychlí nekontrolovaný elektrický nástroj proti směru otáčení nástrojového nástavce na místě zablokování. Když se např. brusný kotouč zahákne nebo zablokuje v obrobku, může se okraj brusného kotouče, která se zasahuje do obrobku, zachytit a tím způsobit rozbití brusného kotouče nebo zpětný ráz. Brusný kotouč se pak pohybuje směrem k obsluhující osobě nebo od ní, v závislosti na směru otáčení kotouče v místě zablokování. Přitom se mohou brusné kotouče také vylomit. Zpětný ráz je výsledkem nesprávného použití elektrického nástroje a/nebo nesprávných pracovních podmínek. Je možno mu zamezit vhodnými preventivními bezpečnostními opatřeními, jak je popsáno dále.

- 1) **Elektrický nástroj držte pevně a vaše tělo i ruce mějte v poloze, ve které můžete dobře zachytit síly**

- zpětného rázu. Vždy používejte přídavnou rukojeť, je-li k dispozici, pro maximálně možnou kontrolu nad silami zpětného rázu nebo reakčními momenty při náběhu. Obsluhující osoba může díky vhodným preventivním bezpečnostním opatřením zvládnout síly zpětného rázu a reakční síly.
- 2) **Nedávejte svou ruku nikdy do blízkosti otáčejícího se nástrojového nástavce.** Nástrojový nástavec se při zpětném rázu může pohybovat přes vaši ruku.
  - 3) **Zamezte tomu, aby se nedostali části vašeho těla do oblasti, kde se pohybuje elektrický nástroj při zpětném rázu.** Zpětný ráz pohybuje elektrickým nástrojem ve směru opačném k pohybu brusného kotouče na místě zablokování.
  - 4) **Pracujte zvláště opatrně v oblasti rohů, ostrých hran atd. Zamezte tomu, aby se nástrojové nástavce od obrobku odrážely nebo aby v něm uvázly.** Rotující nástrojový nástavec má sklon se vzpříčit v rozích, ostrých hranách nebo pokud se odrazí. To pak způsobí ztrátu kontroly nebo zpětný ráz.
  - 5) **Nepoužívejte list řetězové nebo ozubené pily.** Takovéto nástrojové nástavce často způsobují zpětný ráz nebo ztrátu kontroly nad elektrickým nástrojem.

#### **Zvláštní bezpečnostní pokyny k leštění**

- 1) **Nedovolte, aby se na lešticí kapuci uvolnily jakékoli části, zejména upevňovací šňůry. Uložte nebo zkraťte upevňovací šňůry.** Volné, rotující upevňovací šňůry mohou zachytit Vaše prsty nebo se zachytit v obrobku.

#### ● **Před prvním použitím**

##### ● **Vybalte výrobek**

1. Vyjměte výrobek z obalu a odstraňte veškeré balicí materiály a ochranné fólie.
2. Zkontrolujte, zda jsou k dispozici všechny díly a zda je rozsah dodávky kompletní (viz „Rozsah dodávky“).
3. Zkontrolujte, zda je výrobek a všechny součásti v dobrém stavu. Pokud zjistíte jakékoli poškození nebo závadu, výrobek nepoužívejte, ale postupujte podle popisu v kapitole „Záruka“.

#### ● **Skladování a manipulace s příslušenstvím nástrojů**

- S lešticími nástroji zacházejte a přepravujte je opatrně.
- Lešticí nástroje skladujte tak, aby nebyly vystaveny mechanickému poškození nebo vlivům prostředí (např. vlhkosti).

#### ● **Pracovní pokyny**

**⚠ VAROVÁNÍ! Riziko zranění a poškození zdraví!**



Používejte ochranné brýle a prachovou masku!

#### **UPOZORNĚNÍ**

- ▶ Lešticí nástroje smí být použity pouze pro doporučené možnosti využití. Jinak by se mohly zlomit, poškodit a způsobit zranění.
- **Zajistěte obrobek.** K zajištění obrobku použijte upínací zařízení/svěrák. Tak se drží bezpečněji než rukou.
- **Před odložením výrobek vždy vypněte a počkejte, až se zastaví.**

- **V případě výpadku proudu nebo po vytažení síťové zástrčky výrobek okamžitě vypněte.** Přepněte vypínač Zap/Vyp [2] do polohy **O**. Tím se zabrání nekontrolovanému restartu.
- **Pracovní povrch pečlivě očistěte.** Ujistěte se, že je pracovní povrch zbaven prachu, nečistot, oleje, mastnoty atd.
- **Přídavná rukojeť [1] musí být při všech pracích s výrobkem namontována.**
- **Nesmí být zpracováván materiál obsahující azbest.** Azbest je považován za karcinogenní.
- **Výrobek vedte proti obrobku pouze zapnutý.** Po zpracování zvedněte výrobek z obráběného dílce a vypněte jej.
- **Používejte pouze mírný tlak.** Nadměrný tlak vede ke špatnému výsledku a předčasnému opotřebení lešticího talíře [9] a lešticí kapuce [13].
- **Nevyvíjejte příliš velký tlak, aby se lešticí talíř [9] zastavil.**
- **Pokud jste použili příliš velký tlak, nechte výrobek ještě několik minut běžet naprázdno, aby se lešticí příslušenství ochladilo.**
- **Při práci vždy držte výrobek pevně oběma rukama.** Zajistěte bezpečné postavení.
- **Nikdy nepoužívejte výrobek k jiným účelům, než pro které je určen.**
- **Před připojením síťové zástrčky do síťové zásuvky se vždy ujistěte, že je výrobek vypnutý.**
- **Při nebezpečí ihned vytáhněte síťovou zástrčku ze zásuvky.** Ujistěte se, že jsou výrobek a síťová zástrčka snadno přístupné a v případě nouze bez problémů dosažitelné.
- **Při přestávkách v práci, před všemi pracemi na výrobku nebo v době, kdy se výrobek nepoužívá, vždy**

**vytáhněte zástrčku ze zásuvky.**

Výrobek musí být udržován vždy čistý, suchý a bez oleje nebo maziva.

- **Budte stále pozorní! Vždy dávejte pozor na to, co děláte, a používejte zdravý rozum.** Za žádných okolností nepoužívejte výrobek, když jste nekoncentrovaní nebo se cítíte špatně.

## ● **Montáž**

### ● **Namontujte přídavnou rukojeť**

(Obr. B)

#### **⚠ OPATRNĚ! Riziko zranění!**

- ▶ Z bezpečnostních důvodů používejte výrobek pouze s nasazenou přídavnou rukojetí [1]. Nedodržení těchto pokynů může mít za následek vážné zranění.

1. Zarovnejte otvory pro šrouby přídavné rukojeti [1] se závitů na boku motorové jednotky.
2. Na závit každého šestihranného šroubu [14] nasadte 1 podložku [15].
3. Zasuňte šestihranné šrouby [14] skrz otvory pro šrouby přídavné rukojeti [1] do závitů na boku motorové jednotky.
4. Utáhněte šestihranné šrouby [14] klíčem s vnitřním šestihranem [16].

### ● **Namontujte lešticí talíř a lešticí kapuci**

(Obr. C)

#### **⚠ VAROVÁNÍ! Riziko zranění!**



Výrobek vypněte a odpojte jej od elektrické sítě předtím, než začnete provádět nastavení, práce údržby, čištění výrobku, a v případě, že výrobek není používán.

1. Stlačte aretaci vřetena [10] dolů a podržte ji v poloze.
2. Našroubujte lešticí talíř [9] ve směru hodinových ručiček na závit vřetena [17].
3. Uvolněte aretaci vřetena [10].
4. Připevněte lešticí kapuci [13] k lešticímu talíři [9] pomocí suchého zipu.

## ● Adaptér lešticích talířů

(Obr. D)

### UPOZORNĚNÍ

- ▶ Pomocí adaptéru lešticích talířů [11] připevněte lešticí talíř [9] na jiné vhodné elektrické nástroje.
  - ▶ Vhodné elektrické nástroje:
    - Aku šroubovák
    - Elektrický nástroj vhodný pro leštění
  - ▶ Jmenovité otáčky vhodného elektrického nástroje nesmí překročit 4600 min<sup>-1</sup>.
  - ▶ Viz návod k obsluze vhodného elektrického nástroje.
1. Vložte adaptér lešticích talířů [11] do držáku vhodného elektrického nástroje.
  2. Našroubujte lešticí talíř [9] na adaptér lešticích talířů [11].

## ● Obsluha

### ● Zapnutí/vypnutí a nastavení otáček

#### ⚠ OPATRŇĚ! Riziko zranění a materiálních škod!

- ▶ Před každým použitím: Ujistěte se, že jsou lešticí talíř [9], lešticí kapuce [13] a přídatná rukojeť [1] správně namontovány a nevykazují žádné poškození.

#### ⚠ OPATRŇĚ! Riziko zranění a materiálních škod!

- ▶ Lešticí talíř [9] se musí otáčet rovnoměrně. Nepoužívejte výrobek, pokud lešticí talíř vibruje nebo pokud zaznamenáte neobvyklé zvuky. V takovém případě lešticí talíř vyměňte.
- ▶ Po výměně/montáži lešticího talíře [9]: Proveďte 60 sekund dlouhou zkušební jízdu při maximálních otáčkách.

### UPOZORNĚNÍ

- ▶ Chcete-li výrobek uvést do provozu, musíte jej nejprve zapnout a poté nastavit otáčky. Bez nastavení otáček se výrobek nespustí.

### Zapnout/vypnout

- Spojte síťovou zástrčku [6] se zásuvkou.
- Zapnutí:** Přepněte vypínač Zap/Vyp [2] do polohy **I**.
- Vypnutí:** Přepněte vypínač Zap/Vyp [2] do polohy **O**.

### Nastavení otáček

- Zvýšení otáček:** Stiskněte tlačítko ovládání otáček + [4].
- Snížení otáček:** Stiskněte tlačítko ovládání otáček - [4].
- Nastavené otáčky se zobrazí na indikátoru otáček [3]. Vynásobte indikovanou hodnotu koeficientem 100 a vypočítejte volnoběžné otáčky v otáčkách za minutu (min<sup>-1</sup>):

Stupeň	Indikovaná hodnota	Volnoběžné otáčky (min <sup>-1</sup> )
1	08	800
2	12	1200
3	18	1800

Stupeň	Indikovaná hodnota	Volnoběžné otáčky (min <sup>-1</sup> )
4	24	2400
5	30	3000
6	35	3500

## ● Leštění

- K leštění zvětralého laku nebo k odstranění škrábanců (např. z akrylátového skla) můžete výrobek vybavit vhodným leštícím příslušenstvím (např. leštící kapucí z jehněčí vlny, leštící plstí nebo leštící houbou).
- Zvolte nízkou rychlost (stupeň **1–2**), abyste chránili povrch před přehřátím.
- Při použití leštícího prostředku se řiďte pokyny výrobce leštícího prostředku.
- Leštící prostředek naneste na plochu, která je o něco menší než plocha, kterou chcete leštit. Leštidlo leštěte do stran nebo krouživými pohyby pomocí vhodného leštícího příslušenství. Používejte pouze mírný tlak.
- Nenechte leštící prostředek na povrchu zaschnout, jinak by mohlo dojít k poškození povrchu.
- Nevystavujte leštěný povrch přímému slunečnímu záření.
- Leštící příslušenství pravidelně čistěte, abyste dosáhli dobrých výsledků leštění. Leštící příslušenství omyjte jemným čisticím prostředkem a teplou vodou. Nepoužívejte ředidlo.

## ● Informace o hromadění prachu

**⚠ VAROVÁNÍ! Riziko zranění a poškození zdraví!**



Používejte ochranné brýle a prachovou masku!



- Prach z materiálů, jako např. nátěrů na bázi olova, některých druhů dřeva, minerálů a kovů, může nepříznivě ovlivnit na vaše zdraví. Pokud se uživatel nebo osoby v jeho blízkosti prachu dotknou nebo jej vdechnou, může způsobit alergické reakce a/ nebo onemocnění dýchacích cest.
- Některé druhy prachu, například prach z dubového nebo bukového dřeva, jsou považovány za karcinogenní, zejména v kombinaci s přísadami pro ošetření dřeva (chromany, prostředky na ochranu dřeva).
- S materiály obsahujícími azbest smí manipulovat pouze kvalifikovaný personál.
- Doporučujeme nosit protiprachovou masku kategorie FFP2 nebo N95.
- Při práci s kovy se může uvnitř výrobku usazovat vodivý prach, který může případně negativně ovlivnit ochrannou izolaci.
- Zajistěte dobré větrání v pracovním prostoru.
- Dodržujte příslušné předpisy ve vaší zemi týkající se materiálů, které se mají zpracovat.
- Zabraňte hromadění prachu v pracovním prostoru. Prach se může snadno vznítit.
- Pokud je to možné, v extrémních podmínkách vždy používejte odsávání prachu. Větrací otvory

čistíte pravidelně kartáčem nebo vysavačem.

## ● Čištění a péče

### ⚠ VAROVARÁNÍ! Riziko zranění!



Výrobek vypněte a odpojte jej od elektrické sítě předtím, než začnete provádět nastavení, práce údržby, čištění výrobku, a v případě, že výrobek není používán.

## ● Čištění

- K čištění výrobku nepoužívejte ostré předměty. Dovnitř výrobku nesmí proniknout žádné kapaliny. Jinak může být výrobek poškozen.
- Větrací otvory musí být vždy volné.
- Výrobek pravidelně čistíte, nejlépe vždy ihned po ukončení práce.
- Kryt čistíte suchou utěrkou. Nepoužívejte v žádném případě benzín, rozpouštědla ani čisticí prostředky, které napadají plasty.

## ● Výměna uhlíkových kartáčů

(Obr. E)

### ⚠ VAROVARÁNÍ! Riziko zranění!



Výrobek vypněte a odpojte jej od elektrické sítě předtím, než začnete provádět nastavení, práce údržby, čištění výrobku, a v případě, že výrobek není používán.

1. Uvolněte šroub [8] z krytu pro údržbu [7].
2. Sejměte kryt pro údržbu [7].
3. Zvedněte přítlačnou pružinu [20] ze zářezu pro přítlačnou pružinu [23] uhlíkového kartáče [18].
4. Odstraňte kontaktní zástrčku [21] z kontaktní patky [19].
5. Vytáhněte uhlíkový kartáč [18] z vedení.

6. Vložte náhradní uhlíkový kartáč [12] do vedení.
7. Vložte spojku [22] do oblouku za zářez pro přítlačnou pružinu [23]. Protáhněte spojku bočním otvorem vodítka.
8. Zasuňte kontaktní zástrčku [21] do kontaktní patky [19].
9. Vložte přítlačnou pružinu [20] do zářezu pro přítlačnou pružinu [23] na náhradním uhlíkovém kartáči [12].
10. Nasadte kryt pro údržbu [7] a zajistěte jej šroubem [8].
11. Opakujte tento postup na druhé straně výrobku. Uhlíkové kartáče [18] musí být vždy měněny v párech.

## ● Oprava

- Když je přípojné vedení tohoto výrobku poškozen, musí být nahrazen výrobcem nebo jeho zákaznickou službou nebo podobně kvalifikovanou osobou, aby se zabránilo ohrožení.

## ● Zlikvidování

Obal se skládá z ekologických materiálů, které můžete zlikvidovat prostřednictvím místních sběrů recyklovatelných materiálů.



Při třídění odpadu se řiďte podle označení obalových materiálů zkratkami (a) a čísly (b), s následujícím významem: 1–7: umělé hmoty/20–22: papír a lepenka/80–98: složené látky.

## Výrobek:



FR  
Cet appareil et ses accessoires se recyclent

À DÉPOSER EN MAGASIN

À DÉPOSER EN DÉCHÈTERIE

OU

Points de collecte sur [www.quefairedemesdechets.fr](http://www.quefairedemesdechets.fr)  
Privilégiez la réparation ou le don de votre appareil !

Výrobek vč. příslušenství a obalové materiály jsou recyklovatelné a podléhají rozšířené odpovědnosti výrobce. Likvidujte je odděleně podle ilustrovaných Info-tri (informace o třídění), abyste mohli lépe nakládat s odpady.

Logo Triman platí jen pro Francii.



O možnostech likvidace vysloužilých zařízení se informujte u správy vaší obce nebo města.



V zájmu ochrany životního prostředí vysloužilý výrobek nevyhazujte do domovního odpadu, ale předejte k odborné likvidaci. O sběrnách a jejich otevíracích hodinách se můžete informovat u příslušné správy města nebo obce.

## ● Záruka

Výrobek byl vyroben podle přísných směrnic kvality a před dodáním pečlivě otestován. V případě materiálních nebo výrobních vad máte zákonná práva vůči prodejci výrobku. Vaše zákonná práva nejsou níže uvedenou zárukou nijak omezená.

Záruka na tento výrobek je 3 roky od data zakoupení. Záruční doba začíná dnem zakoupení. Originál dokladu o zakoupení si uschovejte na bezpečném místě, protože tento doklad je vyžadován jako doklad o koupi.

Jakékoli poškození nebo závady, které se vyskytly již v okamžiku nákupu, musí být nahlášeny ihned po vybalení výrobku.

Pokud se u výrobku během 3 let od data zakoupení projeví vada materiálu nebo výrobní vada, pak vám ho podle naší volby bezplatně opravíme nebo vyměníme. Záruční doba se po uznané

reklamaci neprodlužuje. To platí také pro vyměněné a opravené díly.

Tato záruka je neplatná, pokud byl výrobek poškozený nebo nesprávně používaný anebo udržovaný.

Záruka se kryje na materiálové a výrobní vady. Tato záruka se nevztahuje na díly výrobku, které podléhají běžnému opotřebení, a tím platí jako opotřebitelné díly (např. baterie, hadice, inkoustové barevné patrony), ani se nevztahuje na poškození rozbitných dílů, např. spínačů nebo dílů ze skla.

## ● Postup v případě uplatňování záruky

V zájmu rychlého zpracování Vašeho požadavku se řiďte následujícími pokyny:

Pro všechny požadavky si uschovejte pokladní stvrzenku jako doklad o nákupu a číslo položky (IAN 506380\_2507).

Číslo položky najdete na typovém štítku, je vyryto na výrobku, je uvedeno na titulní stránce Vašeho návodu (vlevo dole) nebo je na nálepce na zadní nebo spodní straně výrobku.

Při poruchách funkce nebo jiných závadách nejdříve kontaktujte telefonicky nebo e-mailem níže uvedené servisní oddělení.

Na adresu servisu, kterou Vám sdělíme, můžete zdarma odeslat pouze výrobek, který byl zaznamenaný jako vadný, a to spolu s pokladním dokladem (stvrzenkou), popisem závady a uvedením doby, kdy k závadě došlo.



Na stránkách [parkside-diy.com](http://parkside-diy.com) najdete tuto a celou řadu dalších příruček k nahlédnutí a ke stažení. Pomocí tohoto QR kódu se dostanete přímo na stránky [parkside-diy.com](http://parkside-diy.com). Vyberte svou zemi a vyhledejte návod k obsluze pomocí formuláře k vyhledávání. Zadáním čísla položky (IAN) 506380\_2507 se dostanete k návodu k obsluze Vašeho výrobku.

## ● Servis

### **Servis Česká republika**

Tel.: 800023611

Kontaktní formulář je zapnutý

[parkside-diy.com](http://parkside-diy.com)

**IAN 506380\_2507**

# ● EU prohlášení o shodě

## EU PROHLÁŠENÍ O SHODĚ (č. 506380\_2507)

IAN: 506380\_2507  
Identifikace produktu: "PARKSIDE" Úhlová leštička  
Číslo modelu: HG10974

Výše popsaný předmět prohlášení je ve shodě s příslušnými harmonizačními právními předpisy UN:

Směrnice 2006/42/ES
Směrnice 2014/30/EU
Směrnice 2011/65/EU se všemi souvisejícími změnami

Odkazy na příslušné harmonizované normy nebo na jiné technické specifikace, ve vztahu k nimž se shoda prohlašuje:

Č. / Části
Směrnice 2006/42/ES
EN 62841-1:2015/A11:2022
EN IEC 62841-2-3:2021/A11:2021
Směrnice 2014/30/EU
EN IEC 55014-1:2021
EN IEC 55014-2:2021
EN IEC 61000-3-2:2019/A2:2024
EN 61000-3-3:2013/A2:2021

Předmět výše uvedeného prohlášení je v souladu se směrnicí Evropského parlamentu a Rady 2011/65/EU ze dne 8. června 2011 o omezení používání některých nebezpečných látek v elektrických a elektronických zařízeních:

Č. / Části
EN IEC 63000:2018

**Držitel technické dokumentace:** OWIM GmbH & Co.KG

Podepsáno za a jménem:

**OWIM GmbH & Co. KG, Stiftsbergstraße 1, 74167 Neckarsulm, Německo**

Toto prohlášení o shodě se vydává na výhradní odpovědnost výrobce.

Překlad původního prohlášení o shodě

Neckarsulm

14.10.2025

Místo

Datum

*ppa. Jens Buchheim*  
ppa. Dr. Thorsten Maier

ppa. Jens Buchheim  
Prokurista

















ppa. Dr. Thorsten Maier  
Prokurista

CZ



<b>Zoznam použitých piktogramov/symbolov</b> .....	Strana 108
<b>Úvod</b> .....	Strana 109
Použitie v súlade s určením .....	Strana 109
Rozsah dodávky .....	Strana 109
Zoznam dielov .....	Strana 109
Technické údaje .....	Strana 110
<b>Bezpečnostné upozornenia</b> .....	Strana 110
Všeobecné bezpečnostné upozornenia pre elektrické náradie .....	Strana 110
Bezpečnostné upozornenia pre leštičky .....	Strana 113
<b>Pred prvým použitím</b> .....	Strana 115
Vybalenie produktu .....	Strana 115
<b>Skladovanie príslušenstva k náradiu a manipulácia s ním</b> .....	Strana 115
<b>Upozornenia k práci</b> .....	Strana 115
<b>Montáž</b> .....	Strana 116
Montáž prídavnej rukoväti .....	Strana 116
Montáž leštiaceho kotúča a leštiaceho návleku .....	Strana 117
Adaptér na leštiaci kotúč .....	Strana 117
<b>Obsluha</b> .....	Strana 117
Zapnutie/vypnutie a nastavenie otáčok .....	Strana 117
Leštenie .....	Strana 118
<b>Informácie k hromadeniu prachu</b> .....	Strana 118
<b>Čistenie a starostlivosť</b> .....	Strana 119
Čistenie .....	Strana 119
Výmena uhlíkových kief .....	Strana 119
Oprava .....	Strana 119
<b>Likvidácia</b> .....	Strana 119
<b>Záruka</b> .....	Strana 120
Postup v prípade poškodenia v záruke .....	Strana 120
<b>Servis</b> .....	Strana 121
<b>EÚ vyhlásenie o zhode</b> .....	Strana 122

## Zoznam použitých piktogramov/symbolov

 <p><b>VÝSTRAHA!</b> Tento symbol so signálnym slovom „Výstraha“ označuje nebezpečenstvo so stredným stupňom rizika, ktoré, ak sa mu nevyhnete, bude mať za následok vážne zranenie alebo smrť.</p>	 <p>Striedavý prúd/striedavé napätie</p>
	<p><b>min<sup>-1</sup></b> Otáčky za minútu</p>
	<p><b>n<sub>0</sub></b> Otáčky naprázdno</p>
 <p><b>POZOR!</b> Tento symbol so signálnym slovom „Pozor“ označuje nebezpečenstvo s nízkym stupňom rizika, ktoré, ak sa mu nevyhnete, bude mať za následok ľahké alebo stredne ťažké zranenie.</p>	 <p>Trieda ochrany II</p>
	 <p>Používajte len v suchých interiéroch.</p>
 <p>Riziko úrazu elektrickým prúdom!</p>	 <p>Noste protiprachovú masku!</p>
 <p>Noste ochranu sluchu!</p>	 <p>Noste ochranné okuliare!</p>
 <p>Pred vykonaním nastavení, pred údržbou, pred čistením produktu a keď produkt nepoužívate, vypnite ho a odpojte ho od napájania!</p>	  <p>Prečítajte si návod na obsluhu.</p>
 <p>Produkt chráňte pred vlhkosťou.</p>	 <p>Vždy pracujte dvomi rukami.</p>
 <p>Bezpečnostné upozornenia Manipulačné pokyny</p>	 <p>Značka CE potvrdzuje zhodu so smernicami EÚ, ktoré sú relevantné pre produkt.</p>
 <p>Noste ochranné rukavice.</p>	

# UHLOVÁ LEŠTIČKA

## ● Úvod

Blahoželáme Vám ku kúpe Vášho nového výrobku. Rozhodli ste sa pre veľmi kvalitný výrobok. Návod na obsluhu je súčasťou tohto výrobku. Obsahuje dôležité upozornenia týkajúce sa bezpečnosti, používania a likvidácie. Skôr ako začnete výrobok používať, oboznámte sa so všetkými pokynmi k obsluhu a bezpečnosti. Výrobok používajte iba v súlade s popisom a v uvedených oblastiach používania. V prípade postúpenia výrobku ďalším osobám odovzdajte aj všetky dokumenty patriace k výrobku.

## ● Použitie v súlade s určením

- Produkt je určený na leštenie hladkých povrchov. Akékoľvek iné použitie alebo zmena produktu sa považuje za použitie v rozpore s určením a hrozí pri tom závažné nebezpečenstvo nehôd.
- Nepreberáme záruku za škody vzniknuté v dôsledku používania v rozpore s určením.
- Tento produkt nie je určený na komerčné použitie.

## ● Rozsah dodávky

### ⚠ VÝSTRAHA!

- ▶ Produkt a obal nie sú hračky pre deti! Deti sa nesmú hrať s plastovými vreckami, fóliami a malými časťami! Hrozí riziko prehltnutia a udusení!

- 1 Uhlová leštička
- 1 Prídavná rukoväť
- 2 Podložky (na prídavnú rukoväť)
- 2 Šesťhranné skrutky (na prídavnú rukoväť)
- 1 Imbusový kľúč
- 2 Náhradné uhlíkové kefy

- 1 Adaptér na leštiaci kotúč (na vhodné elektrické náradie)
- 1 Návod na obsluhu

## ● Zoznam dielov

Pred čítaním si otvorte strany s obrázkami a oboznámte sa so všetkými funkciami produktu.

(Obr. A)

- 1 Prídavná rukoväť
- 2 Vypínač (I = zapnuté/O = vypnuté)
- 3 Ukazovateľ otáčok
- 4 Tlačidlo na ovládanie otáčok (+ = zvýšiť/- = znížiť)
- 5 Hlavné držadlo
- 6 Napájací kábel so zástrčkou
- 7 Údržbový kryt
- 8 Skrutka
- 9 Leštiaci kotúč
- 10 Aretácia vretena
- 11 Adaptér na leštiaci kotúč (na vhodné elektrické náradie)
- 12 Náhradná uhlíková kefa
- 13 Leštiaci návlek (syntetický)

(Obr. B)

- 14 Šesťhranná skrutka
- 15 Podložka
- 16 Imbusový kľúč

(Obr. C)

- 17 Závit vretena

(Obr. E)

- 18 Uhlíková kefa
- 19 Kontaktná zarážka
- 20 Prítlačná pružina
- 21 Kontaktná zástrčka
- 22 Spojka
- 23 Drážka na prítlačnú pružinu

## ● Technické údaje

Menovité napätie:	230 V~, 50 Hz
Nominálny menovitý výkon:	1200 W
Menovité otáčky $n_0$ :	800–3500 min <sup>-1</sup>
Max. povolený priemer leštiaceho kotúča:	Ø 180 mm
Veľkosť závitů:	M14
Trieda ochrany:	II/□ (dvojitá izolácia)

## Informácie o hluku a vibráciách

Hodnota hluku sa meria podľa EN 62841. Hladina hluku elektrického náradia hodnotená ako A je zvyčajne:

### Hodnoty emisií hluku

Hladina hluku $L_{PA}$ :	93,1 dB
Neistota K:	3 dB
Hladina hluku $L_{WA}$ :	101,1 dB
Neistota K:	3 dB

## ⚠ VÝSTRAHA!



Noste ochranu sluchu!

## Celková hodnota vibrácií

Leštenie $a_h$ :	max. 3,2 m/s <sup>2</sup>
Neistota K:	1,5 m/s <sup>2</sup>

## ⚠ VÝSTRAHA!

- ▶ Vibrácie a emisie hluku sa môžu počas skutočného používania elektrického náradia odlišovať od zadaných hodnôt, to závisí od typu a spôsobu, akým sa elektrické náradie používa, najmä však, s akým obrobkom sa pracuje.

## ⚠ VÝSTRAHA!

- ▶ Snažte sa udržať zaťaženie vibráciami a hlukom na čo najnižšej úrovni. Medzi príklady opatrení na zníženie zaťaženia vibráciami patrí používanie rukavíc pri používaní nadstavca a skrátenie pracovného času. V takom prípade je potrebné zväžiť všetky časti pracovného cyklu (napríklad časy, keď je elektrické náradie vypnuté a tie, v ktorých je síce zapnuté, ale beží bez zaťaženia).

## UPOZORNENIE

- ▶ Uvedená celková hodnota vibrácií a hodnota emisií hluku boli merané podľa normovanej skúšobnej metódy a môžu byť aplikované pri porovnaní elektrického náradia s iným náradím.
- ▶ Uvedená celková hodnota vibrácií a hodnota emisií hluku sa môžu použiť aj pre predbežný odhad zaťaženia.



## Bezpečnostné upozornenia

- **Všeobecné bezpečnostné upozornenia pre elektrické náradie**

## ⚠ VÝSTRAHA!

- ▶ **Prečítajte si všetky bezpečnostné upozornenia, pokyny, znázornenia a technické údaje, ktoré patria k tomuto elektrickému náradu.** Nedbalosť pri dodržiavaní následných pokynov môže spôsobiť zásah elektrickým prúdom, požiar a/alebo závažné poranenia.

## **Všetky bezpečnostné upozornenia a pokyny si uschovajte pre prípad potreby v budúcnosti.**

Pojem „elektrické náradie“, ktorý je použitý v bezpečnostných upozorneniach, sa vzťahuje na prúdom napájané elektrické náradie (s napájacím káblom) alebo elektrické náradie s akumulátorom (bez napájacieho kábla).

### **Bezpečnosť na pracovisku**

- 1) **Pracovnú oblasť udržiavajte v čistote a dobre osvetlenú.** Neporiadok alebo neosvetlené pracovné oblasti môžu viesť k vzniku úrazov.
- 2) **Elektrické náradie nepoužívajte vo výbušnom prostredí, v ktorom sa nachádzajú horľavé kvapaliny, plyny alebo prach.** Elektrické náradie vytvára iskry, ktoré môžu zapáliť prach alebo výpary.
- 3) **Počas používania elektrického náradia zabráňte prístupu deťom a iným osobám do jeho blízkosti.** Pri rozptýlení môžete stratiť kontrolu nad elektrickým náradím.

### **Elektrická bezpečnosť**

- 1) **Zástrčka elektrického náradia musí byť vhodná pre danú zásuvku. Zástrčka sa nesmie nijako upravovať. Nepoužívajte adaptérové zástrčky spolu s uzemneným elektrickým náradím.** Neupravované zástrčky a vhodné zásuvky znižujú riziko zásahu elektrickým prúdom.
- 2) **Vyhýbajte sa telesnému kontaktu s uzemnenými povrchmi, napr. rúr, kúrení, sporákov a chladničiek.** Keď je vaše telo uzemnené, hrozí zvýšené riziko zásahu elektrickým prúdom.
- 3) **Elektrické náradie chráňte pred dažďom a vlhkom.** Vniknutie vody

do elektrického náradia zvyšuje riziko zásahu elektrickým prúdom.

- 4) **Napájací kábel nepoužívajte na iné účely, na nosenie elektrického náradia, na zavesenie alebo na vyťahovanie zástrčky zo zásuvky. Napájací kábel musí byť v dostatočnej vzdialenosti od tepla, oleja, ostrých hrán alebo pohyblivých častí.** Poškodené alebo skrútené napájacie káble zvyšujú riziko zásahu elektrickým prúdom.
- 5) **Keď pracujete s elektrickým náradím vonku, používajte iba také predlžovacie káble, ktoré sú vhodné do vonkajšieho prostredia.** Použitie vhodného predlžovacieho kábla určeného do exteriéru znižuje riziko zásahu elektrickým prúdom.
- 6) **Ak sa nedá zabrániť prevádzke elektrického náradia vo vlhkom prostredí, použite prúdový chránič.** Použitie prúdového chrániča znižuje riziko zásahu elektrickým prúdom.

### **Bezpečnosť osôb**

- 1) **Pri práci s elektrickým náradím buďte pozorní a dávajte pozor na to, čo robíte a postupujte logicky. Elektrické náradie nepoužívajte, keď ste unavení alebo ste pod vplyvom drog, alkoholu alebo liekov.** Okamih nepozornosti pri používaní elektrického náradia môže spôsobiť vážne zranenia.
- 2) **Noste osobné ochranné pomôcky a vždy používajte ochranné okuliare.** Nosenie osobných ochranných pomôcok, ako je protiprachová maska, protišmyková bezpečnostná obuv, ochranná prilba či ochrana sluchu, znižuje v závislosti od typu elektrického náradia a jeho použitia riziko poranení.

- 3) **Zabráňte neúmyselnému uvedeniu do prevádzky. Pred pripojením do elektrickej siete a/alebo k akumulátoru, pred upnutím alebo prenosom skontrolujte, či je elektrické náradie vypnuté.** Keď pri prenášaní elektrického náradia budete mať prst na vypínači alebo elektrické náradie zapojíte do elektrickej siete zapnuté, môže to spôsobiť nehodu.
- 4) **Skôr ako elektrické náradie zapnete, odstráňte nastavovacie nástroje alebo kľúče na skrutky.** Nástroj alebo kľúč, ktorý sa nachádza v otočnej časti elektrického náradia, môže spôsobiť poranenia.
- 5) **Vyhýbajte sa abnormálnej polohe držania tela. Zaistite si bezpečný postoj a vždy udržiavajte rovnováhu.** Vďaka tomu budete môcť elektrické náradie lepšie kontrolovať pri neočakávaných situáciách.
- 6) **Noste vhodný odev. Nenoste široký odev ani šperky. Vlasy a odev sa nesmú dostať do blízkosti pohyblivých častí.** Voľný odev, šperky či dlhé vlasy môžu zachytiť pohybujúce sa časti.
- 7) **Ak sú namontované zariadenia na odsávanie a zachytávanie prachu, tak musia byť pripojené a správne používané.** Použitie odsávania môže znížiť ohrozenie prachom.
- 8) **Nepodceňujte bezpečnosť a vždy sa riadte bezpečnostnými predpismi pre elektrické náradie, aj to aj v prípade, že ste oboznámení s používaním elektrického náradia a nepoužívate ho po prvýkrát.** Nepozorné konanie môže v niekoľkých sekundách spôsobiť závažné poranenia.

## Použitie a manipulácia s elektrickým náradím

- 1) **Elektrické náradie nevystavujte nadmernému zaťaženiu. Pri práci používajte elektrické náradie určené na daný účel.** Je lepšie a bezpečnejšie pracovať s vhodným elektrickým náradím v udávanom rozsahu výkonu.
- 2) **Nepoužívajte elektrické náradie s chybným spínačom.** Elektrické náradie, ktoré sa nedá zapnúť alebo vypnúť, je nebezpečné a musí sa opraviť.
- 3) **Pred nastavením prístroja, výmenou dielov nadstavcov alebo odložením elektrického náradia odpojte zástrčku zo zásuvky a/alebo vyberte integrovaný akumulátor.** Toto opatrenie zabraňuje neúmyselnému spusteniu elektrického náradia.
- 4) **Nepoužitú elektrické náradie uschovajte mimo dosahu dieťa. Nedovoľte, aby elektrické náradie používali osoby, ktoré nie sú oboznámené s jeho obsluhou alebo si nečítali tieto pokyny.** Elektrické náradie je nebezpečné, ak ho používajú neskúsené osoby.
- 5) **Starostlivosť o elektrické náradie a nadstavce venujte náležitú pozornosť. Skontrolujte, či pohybujúce sa súčasti pracujú správne a či sa nezasekávajú, či nie sú časti zlomené alebo poškodené v takom rozsahu, že to ovplyvňuje funkciu elektrického náradia. Poškodené diely nechajte pred použitím elektrického náradia opraviť.** Príčinou mnohých úrazov je nesprávna údržba elektrického náradia.
- 6) **Rezné nástroje udržiavajte ostré a čisté.** Starostlivo udržiavané rezné nástroje s ostrými reznými hranami

sa menej zasekávajú a ľahšie sa vedú.

- 7) **Elektrické náradie, nadstavec, nadstavce atď. používajte podľa týchto pokynov. Zohľadnite pritom pracovné podmienky a vykonávanú činnosť.** Používanie elektrického náradia na iné účely, ako je vyhradené, môže viesť k nebezpečným situáciám.
- 8) **Rukováti a držadlá udržiavajte suché a bez stôp oleja a tuku.** Šmyklivé rukováte a držadlá neumožňujú bezpečnú obsluhu a kontrolu elektrického náradia v nepredvídateľných situáciách.

## Servis

- 1) **Opravou elektrického náradia poverte len kvalifikovaný odborný personál pri výhradnom použití originálnych náhradných dielov.** Tým sa zabezpečí zachovanie bezpečnosti elektrického náradia.

## ● Bezpečnostné upozornenia pre leštičky

- 1) **Toto elektrické náradie sa používa ako leštička. Prečítajte si všetky bezpečnostné upozornenia, pokyny, ilustrácie a údaje, ktoré dostanete s prístrojom.** Ak nedodržíte všetky nasledovné pokyny, môže dôjsť k zásahu elektrickým prúdom, požiaru a/alebo vážnym poraneniam.
- 2) **Toto elektrické náradie nie je vhodné na brúsenie, brúsenie s brúsnyimi papiermi, prácu s drôtenými kefami, vyrezávanie otvorov ani rezanie brúsnym kotúčom.** Použitie, na ktoré nie je elektrické náradie určené, môže spôsobiť nebezpečenstvo a zranenie.
- 3) **Elektrické náradie nepoužívajte na žiadne funkcie, na ktoré nie**

**je výslovne navrhnuté a určené výrobcom.** Takáto prestavba môže viesť k strate kontroly a vážnym zraneniam.

- 4) **Nepoužívajte žiadne nadstavce, ktoré nie sú špeciálne navrhnuté a určené výrobcom pre toto elektrické náradie.** To, že k svojmu elektrickému náradiu môžete pripievať príslušenstvo, nezaručuje jeho bezpečné používanie.
- 5) **Prípustný počet otáčok nadstavca musí byť aspoň taký vysoký ako maximálny počet otáčok uvedený na elektrickom náradí.** Nadstavec, ktorý sa otáča rýchlejšie, než je povolené, sa môže zlomiť a odletieť.
- 6) **Vonkajší priemer a hrúbka nadstavca musia zodpovedať rozmerom vášho elektrického náradia.** Nesprávne dimenzované nadstavce nemôžu byť primerane chránené ani kontrolované.
- 7) **Rozmery na upevnenie nadstavca musia sedieť s rozmermi upevňovacích prostriedkov elektrického náradia.** Nadstavce, ktoré nie sú pripojené k elektrickému náradiu správne a rovno, sa otáčajú nerovnomerne, veľmi silno vibrujú a môžu spôsobiť stratu kontroly nad náradím.
- 8) **Nepoužívajte poškodené nadstavce. Pred každým použitím skontrolujte nadstavce, ako napríklad brúsne kotúče na triesky a praskliny, brúsne tanieri na praskliny, opotrebovanie alebo nadmerné opotrebovanie, drôtené kefy na uvoľnené alebo zlomené drôty. Ak elektrické náradie alebo nadstavec spadne, skontrolujte, či nedošlo k poškodeniu, prípadne použite nepoškodený nadstavec. Po skontrolovaní a nasadení nadstavca sa vy a osoby v blízkosti držte mimo úrovne rotujúceho**

**nadstavca a na minútu nechajte prístroj bežať maximálnou rýchlosťou.** Poškodené nadstavce sa počas tohto skúšania zvyčajne zlomia.

- 9) **Noste osobné ochranné pomôcky. V závislosti od spôsobu použitia noste ochranu tváre, ochranu očí alebo ochranné okuliare. Ak je to vhodné, používajte protiprachovú masku, ochranu sluchu, ochranné rukavice alebo špeciálnu zásteru, ktoré vás ochránia pred malými časticami abrazíva a materiálu.** Oči musia byť chránené pred odlietajúcimi úlomkami, ktoré vznikajú pri rôznych použitíach. Protiprachová maska alebo respirátor musí filtrovať prach, ktorý vzniká pri akomkoľvek používaní. Ak ste dlho vystavení hlasnému hluku, môžete utrpieť stratu sluchu.
- 10) **Udržujte ostatné osoby v bezpečnej vzdialenosti od vášho pracovného priestoru. Každý, kto vchádza do pracovného priestoru, musí nosiť osobné ochranné pomôcky.** Úlomky obrobku alebo zlomené kúsky nadstavca môžu odletieť a spôsobiť zranenie aj mimo priameho pracovného priestoru.
- 11) **Napájací kábel sa nesmie nachádzať v blízkosti rotujúceho nadstavca.** Ak stratíte kontrolu nad prístrojom, môže sa prerezať alebo zachytiť napájací kábel a ruky alebo prsty sa môžu dostať do rotujúceho nadstavca.
- 12) **Nikdy neodkladajte elektrické náradie, pokiaľ sa nadstavec úplne nezastaví.** Rotujúci nadstavec sa môže dostať do kontaktu s odkladacou plochou, čo môže spôsobiť stratu kontroly nad elektrickým náradím.
- 13) **Elektrické náradie nenechávajte bežať pri prenášaní.** Váš odev

môže náhodne zachytiť rotujúci nadstavec a nadstavec sa vám môže zarezať do tela.

- 14) **Vetracie otvory elektrického náradia pravidelne čistite.** Ventilátor motora vtiahne prach do telesa a silné hromadenie kovového prachu môže spôsobiť elektrické nebezpečenstvo.
- 15) **Nepoužívajte elektrické náradie v blízkosti horľavých materiálov.** Iskry by mohli spôsobiť vznietenie týchto materiálov.
- 16) **Nepoužívajte nadstavce, ktoré vyžadujú kvapalnú chladivo.** Použitie vody alebo iných chladiacich kvapalín môže spôsobiť zásah elektrickým prúdom.

### **Spätný ráz a zodpovedajúce bezpečnostné upozornenia**

Spätný ráz je náhla reakcia v dôsledku uviaznutého alebo zaseknutého rotujúceho nadstavca, ako je brúsny kotúč, brúsny tanier, drôtená kefa atď. Zaseknutie alebo uviaznutie má za následok náhle zastavenie rotujúceho nadstavca. V dôsledku toho elektrické náradie nekontrolovane zrýchli svoj pohyb proti smeru otáčania nadstavca v blokovanom bode.

Napríklad, ak sa brúsny kotúč zasekne alebo uviazne v obrobku, hrana brúsneho kotúča ponorená do obrobku sa môže zachytiť, a tým zlomiť brúsny kotúč alebo spôsobiť spätý ráz. Brúsny kotúč sa potom pohybuje smerom k operátorovi alebo od neho, v závislosti od smeru otáčania kotúča v mieste blokovania. Pri tom sa brúsne kotúče môžu zlomiť.

Spätný ráz je dôsledkom nesprávneho používania elektrického náradia a/alebo chybných pracovných podmienok. Tomu možno zabrániť vhodnými preventívnymi opatreniami, ako je opísané nižšie.

- 1) **Elektrické náradie držte pevne a telo a ramená dajte do polohy, kde môžete absorbovať spätné sily. Počas rozbiehania náradia vždy používajte prídavnú rukoväť, ak je ňou náradie vybavené, aby ste mali čo najväčšiu možnú kontrolu nad spätnými rázmi alebo reakčnými momentami.** Obsluha môže pomocou preventívnych opatrení zvládnuť spätný ráz a reakčné sily.
- 2) **Nikdy nedávajte ruku do blízkosti rotujúcich nastavcov.** Nadstavec sa môže počas spätného rázu pohybovať smerom k vašej ruke.
- 3) **Svojím telom sa vyhýbajte oblasti, v ktorej sa bude elektrické náradie pohybovať v prípade spätného rázu.** Spätný ráz posúva elektrické náradie v opačnom smere, ako je pohyb brúsneho kotúča v mieste blokovania.
- 4) **Obzvlášť opatrne pracujte v rohoch, na ostrých hranách atď. Zabráňte tomu, aby nadstavce narážali do obrobku a zasekávali sa.** Rotujúci nadstavec má tendenciu zaseknúť sa v rohoch, na ostrých hranách alebo po odrazení. To spôsobuje stratu kontroly alebo spätný ráz.
- 5) **Nepoužívajte reťazové alebo ozubené pílové listy.** Takéto nadstavce často spôsobujú spätný ráz alebo stratu kontroly nad elektrickým náradím.

### Osobitné bezpečnostné upozornenia k lešteniu

- 1) **Voľné diely leštiaceho návleku, najmä upevňovacie šnúry, sa nesmú voľne točiť. Upevňovacie šnúry uložte alebo skráťte.** Uvoľnené a točiacie sa upevňovacie šnúry sa vám môžu zamotať medzi prsty alebo do obrobku.

### ● Pred prvým použitím

#### ● Vybalenie produktu

1. Produkt vyberte z obalu a odstráňte všetky obalové materiály a ochranné fólie.
2. Skontrolujte, či boli dodané všetky časti a či je popísaný rozsah dodávky kompletný (pozri „Rozsah dodávky“).
3. Skontrolujte, či produkt aj všetky časti sú v dobrom stave. Ak zistíte, že je niečo poškodené alebo chybné, produkt nepoužívajte a postupujte podľa popisu v kapitole „Záruka“.

#### ● Skladovanie príslušenstva k náradiu a manipulácia s ním

- S leštiacimi nástrojmi zaobchádzajte opatrne a prepravujte ich opatrne.
- Leštiace nástroje skladujte tak, aby neboli vystavené žiadnemu mechanickému poškodeniu ani vplyvom okolia (napr. vlhkosti).

#### ● Upozornenia k práci

**⚠ VÝSTRAHA! Nebezpečenstvo zranenia osôb a ublíženia na zdraví!**



Noste ochranné okuliare a protiprachovú masku!



#### **UPOZORNENIE**

- ▶ Leštiace nástroje sa smú používať iba na odporúčané spôsoby použitia. Inak by sa leštiace nástroje mohli zlomiť, poškodiť a spôsobiť poranenia.

- **Zaistite obrobok.** Obrobok držte pevne pomocou upínacích zariadení/ zveráka. Je to istejšie než rukou.

- **Pred odložením produkt vždy vypnite a počkajte, kým sa produkt zastaví.**
- **Ak vypadne prúd alebo ak sa sieťová zástrčka vytiahne, produkt okamžite vypnite.** Vypínač [2] nastavte do polohy **O**. Predídete tak nekontrolovanému opätovnému spusteniu.
- **Pracovnú plochu dôkladne vyčistite.** Uistite sa, či pracovná plocha nie je znečistená prachom, špinou, olejom, mazivom atď.
- **Prídavná rukoväť [1] musí byť na produkte namontovaná pri akýchkoľvek prácach.**
- **Materiál obsahujúci azbest sa nesmie spracovať.** Azbest sa považuje za karcinogénny.
- **Produkt musí byť vždy zapnutý, keď ním mierite na obrobok.** Po opracovaní obrobku z neho produkt zdvihnite a až potom ho vypnite.
- **Vyvíjajte len mierny tlak.** Nadmerný tlak by spôsobil zlý výsledok a predčasné opotrebovanie leštiaceho kotúča [9] aj leštiaceho návleku [13].
- **Ak chcete, aby sa leštiaci kotúč [9] zastavil, netlačte naň príliš.**
- **Ak ste naň tlačili príliš, produkt nechajte na pár minút bežať na voľnobehu, aby leštiace príslušenstvo vychladlo.**
- **Počas práce držte produkt vždy pevne obomi rukami.** Zaisťte pevnú stabilitu.
- **Produkt nikdy nepoužívajte na iné účely, než je určený.**
- **Keď idete zapojiť sieťovú zástrčku do zásuvky, vždy skontrolujte, či je produkt vypnutý.**
- **V prípade nebezpečenstva okamžite vytiahnite sieťovú zástrčku zo zásuvky.** Zaisťte, aby boli produkt a sieťová zástrčka ľahko prístupné a v prípade núdze ste sa k nim vedeli bez problémov dostať.

- **Ak si chcete urobiť prestávku v práci, vykonať nejaké práce na produkte a keď produkt nepoužívate, vždy vytiahnite sieťovú zástrčku zo zásuvky.** Produkt sa musí vždy udržiavať čistý, suchý a bez oleja alebo mazív.
- **Vždy buďte pozorní! Vždy dávajte pozor na to, čo robíte, a vždy konajte s rozumom.** Ak sa neviete sústrediť alebo sa necítite dobre, produkt v žiadnom prípade nepoužívajte.

## ● Montáž

### ● Montáž prídavnej rukoväti

(Obr. B)

**⚠ POZOR! Nebezpečenstvo poranenia!**

► Produkt z bezpečnostných dôvodov používajte výlučne s namontovanou prídavnou rukoväťou [1]. Nedodržanie tohto pokynu môže viesť k vážnym poraneniam.

1. Skrutkové otvory prídavnej rukoväte [1] zarovnajte so skrutkovacími závitmi na strane motorovej jednotky.
2. Na závit každej šesťhrannej skrutky [14] nasuňte 1 podložku [15].
3. Šesťhranné skrutky [14] prevlečte cez skrutkové otvory prídavnej rukoväti [1] do skrutkovacích závitov na strane motorovej jednotky.
4. Šesťhranné skrutky [14] pevne dotiahnite imbusovým kľúčom [16].

## ● Montáž leštiaceho kotúča a leštiaceho návleku

(Obr. C)

### ⚠ VÝSTRAHA! Nebezpečenstvo poranenia!



Pred vykonaním nastavení, pred údržbou, pred čistením produktu a keď produkt nepoužívate, vypnite ho a odpojte ho od napájania.

1. Aretáciu vretena [10] zatlačte nadol a držte ju v polohe.
2. Leštiaci kotúč [9] pevne naskrutkujte na závit vretena [17] v smere hodinových ručičiek.
3. Uvoľnite aretáciu vretena [10].
4. Leštiaci návlek [13] pripievajte na leštiaci kotúč [9] suchým zipsom.

## ● Adaptér na leštiaci kotúč

(Obr. D)

### UPOZORNENIE

- ▶ Pomocou adaptéra na leštiaci kotúč [11] môžete leštiaci kotúč [9] namontovať na iné vhodné elektrické náradie.
- ▶ Vhodné elektrické náradie:
  - Akumulátorový skrutkovač
  - Elektrické náradie vhodné na leštenie
- ▶ Menovité otáčky vhodného elektrického náradia nesmú prekročiť 4600 min<sup>-1</sup>.
- ▶ Riadte sa podľa návodu na obsluhu vhodného elektrického náradia.

1. Adaptér na leštiaci kotúč [11] vložte do upínadla náradia na vhodnom elektrickom náradí.
2. Leštiaci kotúč [9] pevne naskrutkujte na adaptér na leštiaci kotúč [11].

## ● Obsluha

### ● Zapnutie/vypnutie a nastavenie otáčok

### ⚠ POZOR! Nebezpečenstvo zranenia osôb a poškodenia majetku!

- ▶ Pred každým použitím: Uistite sa, či leštiaci kotúč [9], leštiaci návlek [13] a prídavná rukoväť [1] sú namontované správne a či nie sú nijak poškodené.
- ▶ Leštiaci kotúč [9] sa musí točiť rovnomerne. Produkt nepoužívajte, ak leštiaci kotúč vibruje alebo ak si všimnete nezvyčajné zvuky. V takom prípade leštiaci kotúč vymeňte.
- ▶ Po výmene/montáži leštiaceho kotúča [9]: Vykonajte 60-sekundový skúšobný chod pri maximálnych otáčkach.

### UPOZORNENIE

- ▶ Ak chcete produkt uviesť do prevádzky, musíte ho najprv zapnúť a potom nastaviť otáčky. Bez nastavenia otáčok produkt nebude fungovať.

### Zapnutie/vypnutie

- Sieťovú zástrčku [6] zapojte do zásuvky.
- Zapnutie:** Vypínač [2] nastavte do polohy **I**.
- Vypnutie:** Vypínač [2] nastavte do polohy **O**.

### Nastavenie otáčok

- Zvýšenie otáčok:** Stlačte tlačidlo na ovládanie otáčok + [4].
- Zníženie otáčok:** Stlačte tlačidlo na ovládanie otáčok - [4].
- Na ukazovateli otáčok [3] sa zobrazia nastavené otáčky. Hodnotu

na ukazovateli vynásobte 100 a dostanete otáčky na voľnobehu v otáčkach za minútu ( $\text{min}^{-1}$ ):

Stupeň	Hodnota na ukazovateli	Otáčky na voľnobehu ( $\text{min}^{-1}$ )
1	08	800
2	12	1200
3	18	1800
4	24	2400
5	30	3000
6	35	3500

## ● Leštenie

- Na leštenie zvetraného laku alebo na odstránenie škrabancov (napr. z akrylového skla) môžete produkt vybaviť vhodným leštiacim príslušenstvom (napr. leštiacim návlakom z jahňacej vlny, leštiacou plšťou alebo leštiacou špongiou).
- Zvoľte nízke otáčky (stupeň **1–2**), aby ste povrch chránili pred prehriatím.
- Ak používate leštiaci prostriedok, riadte sa pokynmi od výrobcu leštiaceho prostriedku.
- Leštiaci prostriedok naneste na plochu, ktorá bude o trochu menšia než plocha, ktorú chcete vyleštiť. Leštiaci prostriedok zapracujte pomocou vhodného leštiaceho príslušenstva do strán alebo krúživými pohybmi. Vyvíjajte len mierny tlak.
- Leštiaci prostriedok na povrchu nenechajte zaschnúť, pretože povrch by sa tým mohol poškodiť.
- Leštený povrch nevystavujte priamemu slnečnému žiareniu.
- Leštiace príslušenstvo pravidelne čistite, aby ste dosiahli dobré výsledky leštenia. Leštiace príslušenstvo umyte jemným pracím prostriedkom a teplou vodou. Nepoužívajte riedidlá.

## ● Informácie k hromadeniu prachu

**⚠ VÝSTRAHA! Nebezpečenstvo zranenia osôb a ublíženia na zdraví!**



Noste ochranné okuliare a protiprachovú masku!

- Prach z materiálov, ako sú napr. nátery obsahujúce olovo, niektoré druhy dreva, minerály a kov, môže mať vplyv na vaše zdravie. Ak sa používateľ alebo osoby v blízkosti prachu dotknú alebo ho vdýchnu, môže to viesť k alergickým reakciám a/alebo ochoreniam dýchacích ciest.
- Niektoré druhy prachu, ako napr. prach z dubového alebo bukového dreva, sú rakovinotvorné, najmä v spojení s prípravkami na ošetrovanie dreva (chróman, prípravky na ochranu dreva).
- S materiálmi s obsahom azbestu smie manipulovať len odborný personál.
- Odporúčame nosiť protiprachovú masku kategórie FFP2 alebo N95.
- Pri spracovaní kovov sa môže vo vnútri produktu usadiť vodivý prach, ktorý môže znížiť ochrannú izoláciu.
- Zabezpečte dobré vetranie pracovného priestoru.
- Dodržiavajte relevantné predpisy týkajúce sa spracovávaných materiálov, ktoré sú platné vo vašej krajine.
- Zabráňte tomu, aby sa v pracovnom priestore hromadil prach. Prach sa môže ľahko vznietiť.
- V prípade extrémnych podmienok používajte stále odsávanie prachu, ak je to možné. Vetracie otvory

pravidelne čistite kefou alebo vysávačom.

## ● Čistenie a starostlivosť

### ⚠ VÝSTRAHA! Nebezpečenstvo poranenia!



Pred vykonaním nastavení, pred údržbou, pred čistením produktu a keď produkt nepoužívate, vypnite ho a odpojte ho od napájania.

## ● Čistenie

- Na čistenie produktu nepoužívajte žiadne ostré predmety. Do vnútra produktu sa nesmú dostať žiadne tekutiny. V opačnom prípade sa produkt môže poškodiť.
- Ventiláčné otvory musia byť vždy voľné.
- Produkt čistite pravidelne, najlepšie vždy hneď po ukončení práce.
- Teleso vyčistite suchou handrou. V žiadnom prípade nepoužívajte benzín, rozpúšťadlá ani prostriedky, ktoré by mohli zničiť plast.

## ● Výmena uhlíkových kief

(Obr. E)

### ⚠ VÝSTRAHA! Nebezpečenstvo poranenia!



Pred vykonaním nastavení, pred údržbou, pred čistením produktu a keď produkt nepoužívate, vypnite ho a odpojte ho od napájania.

1. Uvoľnite skrutku [8] z údržbového krytu [7].
2. Údržbový kryt [7] dajte dole.
3. Prítláčnú pružinu [20] zdvihnite z drážky pre prítláčnú pružinu [23] na uhlíkovej kefe [18].
4. Kontaktnú zástrčku [21] odstráňte z kontaktnej záružky [19].

5. Uhlíkovú kefu [18] vytiahnite z vedenia.
6. Do vedenia vložte náhradnú uhlíkovú kefu [12].
7. Spojku [22] vložte do oblúka popri drážke pre prítláčnú pružinu [23]. Spojku prevlečte cez bočný otvor na vedení.
8. Kontaktnú zástrčku [21] nasuňte na kontaktnú záružku [19].
9. Prítláčnú pružinu [20] vložte naspäť do drážky pre prítláčnú pružinu [23] na náhradnej uhlíkovej kefe [12].
10. Údržbový kryt [7] nasadte naspäť a upevnite ho skrutkou [8].
11. Tento postup zopakujte na druhej strane produktu. Uhlíkové kefy [18] sa musia vždy vymieňať obe v páre.

## ● Oprava

- Keď je poškodený napájací kábel produktu, musí ho vymeniť výrobca alebo jeho zákaznícky servis, prípadne iná, podobne kvalifikovaná osoba, aby sa zabránilo vzniku nebezpečenstva.

## ● Likvidácia

Obal pozostáva z ekologických materiálov, ktoré môžete odovzdať na miestnych recyklačných zberných miestach.



Všimajte si prosím označenie obalových materiálov pre triedenie odpadu, sú označené skratkami (a) a číslami (b) s nasledujúcim významom: 1–7: Plasty/20–22: Papier a kartón/80–98: Spojené látky.

## Výrobok:



Points de collecte sur [www.quefairedemesdechets.fr](http://www.quefairedemesdechets.fr)  
Privilégiez la réparation ou le don de votre appareil !

Výrobok vr. príslušenstva a obalové materiály sú recyklovateľné a podliehajú rozšírenej zodpovednosti výrobcu.

Pre lepšie spracovanie odpadu ich zlikvidujte oddelene podľa obrázkov Info-tri (informácie o triedení).

Triman-Logo platí iba pre Francúzsko.



O možnostiach likvidácie opotrebovaného výrobku sa môžete informovať na Vašej obecnej alebo mestskej správe.



Ak výrobok doslúžil, v záujme ochrany životného prostredia ho neodhoďte do domového odpadu, ale odovzdajte na odbornú likvidáciu. Informácie o zberných miestach a ich otváracích hodinách získate na Vašej príslušnej správe.

## ● Záruka

Výrobok bol starostlivo vyrobený v súlade s prísnyimi smernicami kvality a pred dodaním dôkladne otestovaný. V prípade materiálových alebo výrobných chýb máte zákonné práva voči predajcovi výrobku. Vaše zákonné práva nie sú žiadnym spôsobom obmedzené našou zárukou uvedenou nižšie.

Záruka na tento výrobok je 3 roky od dátumu nákupu. Záručná doba začína plynúť dátumom kúpy. Originál dokladu o kúpe si uschovajte na bezpečnom mieste, pretože tento doklad je potrebný ako dôkaz o kúpe.

Akékoľvek poškodenie alebo nedostatky prítomné už v čase nákupu je potrebné nahlásiť ihneď po vybalení výrobku.

Ak sa v priebehu 3 rokov od dátumu zakúpenia preukáže, že výrobok vykazuje chyby materiálu alebo spracovania, podľa vlastného uváženia Vám ho bezplatne opravíme alebo vymeníme. Záručná doba sa na základe poskytnutej záručnej reklamácie nepredlžuje. To platí aj pre vymenené alebo opravené diely.

Táto záruka je neplatná, ak bol výrobok poškodený alebo nesprávne používaný alebo udržiavaný.

Záruka sa vzťahuje na chyby materiálu a výrobné chyby. Táto záruka sa nevzťahuje na časti výrobku, ktoré podliehajú bežnému opotrebovaniu, a preto sa považujú za opotrebovateľné diely (napr. batérie, hadice, atramentové kazety), ani na poškodenie krehkých častí, napr. spínačov alebo častí zo skla.

## ● Postup v prípade poškodenia v záruke

Na zabezpečenie rýchleho spracovania svojej žiadosti postupujte podľa ďalej uvedených pokynov:

Pre všetky otázky majte pripravený pokladničný lístok a číslo výrobku (IAN 506380\_2507) ako doklad o kúpe.

Číslo výrobku nájdete na typovom štítku výrobku, gravúre výrobku, titulnej strane návodu (vľavo dole) alebo na nálepke na zadnej alebo spodnej strane výrobku.

Pri výskyte funkčných porúch alebo iných nedostatkov sa najprv telefonicky alebo e-mailom obráťte na ďalej uvedené servisné oddelenie.

Výrobok označený ako chybný potom môžete bezplatne zaslať na poskytnutú servisnú adresu, pričom priložte doklad

o kúpe (pokladničný lístok) a uveďte,  
v čom spočíva nedostatok a kedy sa  
vyskytol.



Na stránke parkside-diy.com si môžete  
stiahnuť túto a mnohé ďalšie príručky.  
Týmto QR kódom sa dostanete priamo  
na parkside-diy.com. Vyberte svoju  
krajinu a pomocou vyhľadávacej masky  
vyhľadajte návody na obsluhu. Zadaním  
čísła výrobku (IAN) 506380\_2507 sa  
dostanete na návod na obsluhu pre svoj  
výrobok.

## ● **Servis**

### **SK** **Servis Slovensko**

Tel.: 0800003409

Kontaktný formulár je zapnutý  
*parkside-diy.com*

**IAN 506380\_2507**

## ● EÚ vyhlásenie o zhode

### EÚ VYHLÁSENIE O ZHODE (č. 506380\_2507)

IAN: 506380\_2507  
Identifikácia produktu: "PARKSIDE" Uhlová leštička  
Číslo modelu: HG10974

Uvedený predmet vyhlásenia je v zhode s príslušnými harmonizačnými právnymi predpismi Únie:

Smernica 2006/42/ES
Smernica 2014/30/EU
doplneniami

Odznaky na príslušné použité harmonizované normy alebo iné technické špecifikácie, v súvislosti s ktorými sa zhoda vyhlasuje:

Č. / Časti
Smernica 2006/42/ES
EN 62841-1:2015/A11:2022
EN IEC 62841-2-3:2021/A11:2021
Smernica 2014/30/EU
EN IEC 55014-1:2021
EN IEC 55014-2:2021
EN IEC 61000-3-2:2019/A2:2024
EN 61000-3-3:2013/A2:2021

Predmet vyššie uvedeného vyhlásenia je v súlade so smernicou Európskeho parlamentu a Rady 2011/65/EÚ z 8. júna 2011 o obmedzení používania určitých nebezpečných látok v elektrických a elektronických zariadeniach:

Č. / Časti
EN IEC 63000:2018

Držiteľ technickej informácie: OWIM GmbH & Co.KG

Podpísané za a v mene:

**OWIM GmbH & Co. KG, Stiftsbergstraße 1, 74167 Neckarsulm, Nemecko**

Toto vyhlásenie o zhode sa vydáva na výhradnú zodpovednosť výrobcu.

Preklad pôvodného vyhlásenia o zhode

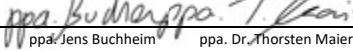















Neckarsulm 14.10.2025  
Miesto Dátum   
ppa. Jens Buchheim ppa. Dr. Thorsten Maier  
Prokurista Prokurista

SK



<b>Lista de símbolos y pictogramas utilizados</b> .....	Página 124
<b>Introducción</b> .....	Página 125
Uso previsto .....	Página 125
Volumen de suministro .....	Página 125
Lista de partes .....	Página 125
Datos técnicos .....	Página 126
<b>Indicaciones de seguridad</b> .....	Página 127
Indicaciones generales de seguridad para herramientas eléctricas ..	Página 127
Indicaciones de seguridad para pulir .....	Página 129
<b>Antes del primer uso</b> .....	Página 132
Desembalar el producto .....	Página 132
<b>Almacenamiento y manipulación del accesorio de la herramienta</b> .....	Página 132
<b>Indicaciones de trabajo</b> .....	Página 132
<b>Montaje</b> .....	Página 133
Montar el mango auxiliar .....	Página 133
Montar el plato de pulido y la capucha de pulido .....	Página 134
Adaptador del plato de pulido .....	Página 134
<b>Funcionamiento</b> .....	Página 134
Encendido/apagado y ajuste de velocidad .....	Página 134
Pulir .....	Página 135
<b>Información sobre la acumulación de polvo</b> .....	Página 135
<b>Limpieza y cuidado</b> .....	Página 136
Limpieza .....	Página 136
Sustitución de las escobillas de carbón .....	Página 136
Reparación .....	Página 137
<b>Eliminación</b> .....	Página 137
<b>Garantía</b> .....	Página 137
Tramitación de la garantía .....	Página 138
<b>Asistencia</b> .....	Página 138
<b>Declaración UE de conformidad</b> .....	Página 139

## Lista de símbolos y pictogramas utilizados

	<p><b>¡ADVERTENCIA!</b> Este símbolo con la palabra de señalización “Advertencia” identifica un riesgo de nivel medio que, si no se evita, puede tener como consecuencia una lesión grave o incluso la muerte.</p>	 Tensión/corriente alterna
		<b>min<sup>-1</sup></b> Revoluciones por minuto
		<b>n<sub>0</sub></b> Velocidad al ralenti
	<p><b>¡CUIDADO!</b> Este símbolo con la palabra de señalización “Cuidado” identifica un riesgo de nivel bajo que, si no se evita, puede tener como consecuencia una lesión menor o de tipo leve.</p>	 Clase de protección II
		 Utilizar únicamente en espacios interiores secos.
	¡Riesgo de descarga eléctrica!	 ¡Utilice máscara antipolvo!
	¡Utilice protección auditiva!	 ¡Utilice gafas de protección!
	¡Apague el producto y desconéctelo del suministro de corriente si no lo está usando y antes de efectuar cualquier ajuste, ejecutar trabajos de mantenimiento o limpiarlo!	  Lea el manual de instrucciones.
	Proteja el producto de la humedad.	 Trabaje siempre con las dos manos.
 	Indicaciones de seguridad Instrucciones de manipulación	<b>CE</b> El marcado CE ratifica la conformidad con las directivas de la UE aplicables al producto.
	Utilice guantes de protección.	

# PULIDORA ANGULAR

## ● **Introducción**

Enhorabuena por la adquisición de su nuevo producto. Ha optado por un producto de alta calidad. El manual de instrucciones forma parte de este producto. Contiene importantes indicaciones sobre seguridad, uso y eliminación. Antes de usar el producto, familiarícese con todas las indicaciones de manejo y de seguridad. Utilice el producto únicamente como se describe a continuación y para las aplicaciones indicadas. Adjunte igualmente toda la documentación en caso de entregar el producto a terceros.

## ● **Uso previsto**

- El producto ha sido determinado para pulir superficies lisas. Cualquier otro uso o modificación del producto se considera contrario al uso previsto y conlleva considerables peligros.
- No asumimos ninguna responsabilidad por los daños resultantes de un uso inadecuado.
- El producto no ha sido concebido para el uso comercial.

## ● **Volumen de suministro**

### **⚠ ¡ADVERTENCIA!**

- ▶ ¡El producto y el material de embalaje no son ningún juguete!  
¡Los niños no deben jugar con las bolsas de plástico, láminas y piezas pequeñas!  
¡Existe peligro de atragantamiento y asfixia!

- 1 Pulidora angular
- 1 Mango auxiliar
- 2 Arandelas (para el mango auxiliar)
- 2 Tornillos hexagonales (para el mango auxiliar)
- 1 Llave de hexágono interior
- 2 Escobillas de carbón de repuesto

- 1 Adaptador del plato de pulido (para herramientas eléctricas apropiadas)
- 1 Manual de instrucciones

## ● **Lista de partes**

Antes de comenzar a leer el manual, consulte las páginas con las figuras y familiarícese con todas las funciones del producto.

(Fig. A)

- 1 Mango auxiliar
- 2 Interruptor de encendido/apagado (I = encender/O = apagar)
- 3 Indicador de velocidad
- 4 Botón de control de velocidad (+ = aumentar/- = reducir)
- 5 Mango principal
- 6 Cable de conexión con enchufe
- 7 Tapa de mantenimiento
- 8 Tornillo
- 9 Plato de pulido
- 10 Bloqueo de husillo
- 11 Adaptador del plato de pulido (para herramientas eléctricas apropiadas)
- 12 Escobillas de carbón de repuesto
- 13 Capucha de pulido (sintética)

(Fig. B)

- 14 Tornillos hexagonales
- 15 Arandela
- 16 Llave de hexágono interior

(Fig. C)

- 17 Rosca de husillo

(Fig. E)

- 18 Escobilla de carbón
- 19 Zapata de contacto
- 20 Resorte de compresión
- 21 Enchufe de contacto
- 22 Conector
- 23 Muesca para resorte de compresión

## ● Datos técnicos

Tensión nominal:	230 V~, 50 Hz
Consumo de potencia nominal:	1200 W
Velocidad nominal $n_0$ :	800–3500 min <sup>-1</sup>
Diámetro máx. admisible del plato de pulido:	Ø 180 mm
Tamaño de rosca:	M14
Clase de protección:	II/□ (aislamiento doble)

## Información sobre el ruido y las vibraciones

El valor medido de emisión de ruido se calcula conforme a la EN 62841. El nivel de ruido ponderado A de la herramienta eléctrica suele ser:

### Valor de emisión de ruido

Nivel de presión acústica $L_{PA}$ :	93,1 dB
Inseguridad K:	3 dB
Nivel de potencia acústica $L_{WA}$ :	101,1 dB
Inseguridad K:	3 dB

## ⚠ ¡ADVERTENCIA!



¡Utilice protección auditiva!

### Valor total de vibraciones

Pulir $a_h$ :	máx. 3,2 m/s <sup>2</sup>
Inseguridad K:	1,5 m/s <sup>2</sup>

## ⚠ ¡ADVERTENCIA!

- ▶ Durante el uso efectivo de la herramienta eléctrica, las emisiones de vibraciones y ruidos pueden diferir de los valores indicados en función del modo en que se utiliza la herramienta eléctrica y, en especial, del tipo de pieza de trabajo en cuestión.
- ▶ Intente mantener lo más baja posible la carga por vibraciones y ruidos. Llevar guantes de protección durante el uso de la herramienta de inserción y limitar el tiempo de trabajo son ejemplos de medidas para reducir la carga por vibración. Además, se deben tener en cuenta todas las partes del ciclo de funcionamiento (por ejemplo, los tiempos, en los que la herramienta eléctrica está desconectada y aquellos, en los que está encendida, pero sin carga).

## NOTA

- ▶ El valor de emisión de vibración y el valor de emisión de ruido indicados han sido medidos según un método de ensayo normalizado y pueden utilizarse para comparar una herramienta eléctrica con otra.
- ▶ Asimismo, el valor de emisión de vibración y el valor de emisión de ruido indicados pueden ser utilizados para una evaluación provisional de la carga.



## Indicaciones de seguridad

### ● Indicaciones generales de seguridad para herramientas eléctricas

#### ⚠ ¡ADVERTENCIA!

- ▶ **Lea todas las indicaciones de seguridad, instrucciones, ilustraciones y datos técnicos con los que cuenta esta herramienta eléctrica.** Las negligencias por la inobservancia de las siguientes instrucciones pueden provocar descarga eléctrica, incendio y/o lesiones graves.

**Guarde todas las indicaciones de seguridad e instrucciones en un lugar seguro para futuras referencias.**

La “herramienta eléctrica”, concepto empleado en las indicaciones de seguridad, hace referencia a herramientas eléctricas alimentadas por red (con cable de alimentación) o herramientas eléctricas que funcionan con batería (sin cable de alimentación).

#### Seguridad en el área de trabajo

- 1) **Mantenga el área de trabajo limpia y bien iluminada.** Las áreas de trabajo desordenadas o poco iluminadas pueden provocar accidentes.
- 2) **No trabaje con la herramienta eléctrica en entornos potencialmente explosivos, en los que haya líquidos, gases o polvos inflamables.** Las herramientas eléctricas generan chispas, que pueden incendiar el polvo o los vapores.

- 3) **Mantenga alejados a los niños y otras personas durante el uso de la herramienta eléctrica.** En caso de distracción puede perder el control de la herramienta eléctrica.

#### Seguridad eléctrica

- 1) **El enchufe de conexión de la herramienta eléctrica debe encajar en la toma de corriente. No modificar el enchufe en modo alguno. No utilice ningún adaptador con herramientas eléctricas conectadas a tierra.** Los enchufes no modificados y las tomas de corriente que coinciden reducen el riesgo de una descarga eléctrica.
- 2) **Evite el contacto corporal con superficies conectadas a tierra como tubos, calefacciones, cocinas y neveras.** Existe riesgo elevado por descarga eléctrica si su cuerpo está conectado a tierra.
- 3) **Mantenga alejadas las herramientas eléctricas de la lluvia o las humedades.** La penetración de agua en la herramienta eléctrica aumenta el riesgo de una descarga eléctrica.
- 4) **No utilice el cable de conexión para otros fines como llevar y colgar la herramienta eléctrica o desconectar el enchufe de la toma de corriente tirando del cable. Mantenga alejado el cable de conexión del calor, aceite, bordes afilados o partes móviles.** Los cables de conexión enredados o dañados aumentan el riesgo de una descarga eléctrica.
- 5) **Si trabaja con la herramienta eléctrica al aire libre, utilice solo cables de extensión apropiados para exteriores.** El uso de un cable de extensión apropiado para exteriores reduce el riesgo de una descarga eléctrica.

- 6) **Si no se puede evitar el uso de la herramienta eléctrica en un entorno húmedo, utilice un interruptor automático.** El uso de un interruptor automático reduce el riesgo de una descarga eléctrica.

### Seguridad personal

- 1) **Esté atento y preste atención a lo que hace y proceda con sensatez a la hora de trabajar con la herramienta eléctrica. No utilice ninguna herramienta eléctrica si está cansado o bajo la influencia de drogas, alcohol o medicamentos.** Un momento de desatención durante el uso de la herramienta eléctrica puede provocar lesiones de gravedad.
- 2) **Use siempre gafas de protección y el equipo de protección individual.** El uso del equipo de protección individual como máscara antipolvo, calzado de seguridad antideslizante, casco de protección o protección auditiva, según el tipo y aplicación de la herramienta eléctrica, reduce el riesgo de lesiones.
- 3) **Evite un arranque involuntario. Cerciórese de que la herramienta eléctrica esté apagada antes de recogerla, transportarla o conectarla al suministro de corriente y/o la batería.** El transporte de la herramienta eléctrica con el dedo en el interruptor o conectar la herramienta eléctrica encendida al suministro de corriente puede provocar accidentes.
- 4) **Quite las herramientas de ajuste o llaves de tuercas antes de encender la herramienta eléctrica.** Una herramienta o llave, que se encuentre en una parte en movimiento de la herramienta eléctrica, puede provocar lesiones.

- 5) **Evite una postura anómala. Procure una posición segura y mantenga en todo momento el equilibrio.** De este modo, puede controlar mejor la herramienta eléctrica en situaciones inesperadas.
- 6) **Lleve ropa apropiada. No use ropa suelta o joyas. Mantenga alejado el pelo o la ropa de las partes móviles.** La ropa suelta, las joyas o el pelo largo pueden quedar enganchados en las partes móviles.
- 7) **Si se pueden montar dispositivos de recogida y aspiración de polvo, estos deberán conectarse y utilizarse correctamente.** El uso de un dispositivo de aspiración de polvo puede reducir los peligros derivados del polvo.
- 8) **No cree un falso sentido de la seguridad y no pase por alto las normas de seguridad para herramientas eléctricas, incluso si está familiarizado con el uso de la herramienta.** Un manejo descuidado puede provocar lesiones graves en fracciones de segundo.

### Uso y cuidado de la herramienta eléctrica

- 1) **No sobrecargue la herramienta eléctrica. Utilice para su trabajo la herramienta eléctrica designada a tal fin.** Trabaje mejor y de forma más segura en la gama de potencia indicada con la herramienta eléctrica adecuada.
- 2) **No utilice ninguna herramienta eléctrica, cuyo interruptor esté defectuoso.** Una herramienta eléctrica que no se pueda encender o apagar resulta peligrosa y debe ser reparada.
- 3) **Desconecte el enchufe de la toma de corriente y/o quite la batería extraíble antes de realizar los ajustes en el dispositivo, cambiar**

- las partes de la herramienta de inserción o colocar aparte la herramienta eléctrica.** Estas medidas de precaución evitan un arranque inesperado de la herramienta eléctrica.
- 4) **Mantenga las herramientas eléctricas que no utilice fuera del alcance de los niños. No deje que personas, que no estén familiarizadas con el uso de la herramienta o no hayan leído estas instrucciones, utilicen la herramienta eléctrica.** Las herramientas eléctricas son peligrosas si las utilizan personas sin experiencia.
  - 5) **Trate con cuidado las herramientas eléctricas y las herramientas de inserción. Controle si las partes en movimiento funcionan correctamente y no se atascan, o si las partes que se encuentran rotas o dañadas afectan al funcionamiento de la herramienta eléctrica. Haga reparar las partes dañadas de la herramienta eléctrica antes de usarla.** Una gran cantidad de accidentes tienen su origen en un mantenimiento deficiente de las herramientas eléctricas.
  - 6) **Mantenga afiladas y limpias las herramientas de corte.** Las herramientas de corte que están bien cuidadas y con los cantos cortantes afilados se atascan menos y son más cómodas de usar.
  - 7) **Utilice las herramientas eléctricas, accesorios, herramientas de inserción etc. conforme a las instrucciones. Tenga en cuenta las condiciones de trabajo y la tarea a realizar.** El uso de herramientas eléctricas para aplicaciones distintas a las previstas puede provocar situaciones de peligro.

- 8) **Mantenga los mangos y las superficies de agarre secos, limpios y libres de aceite y grasa.** Los mangos y las superficies de agarre resbaladizos no permiten un manejo y control seguro de la herramienta eléctrica en situaciones imprevistas.

#### Asistencia

- 1) **Encargue a un especialista cualificado la reparación de su herramienta eléctrica utilizando para ello únicamente piezas de recambio originales.** De este modo, se mantendrá la seguridad de la herramienta eléctrica.

#### ● Indicaciones de seguridad para pulir

- 1) **Esta herramienta eléctrica debe utilizarse como pulidora. Consulte las ilustraciones y lea todas las indicaciones de seguridad, instrucciones y datos suministrados con el dispositivo.** El incumplimiento de cualquiera de las siguientes indicaciones puede provocar descargas eléctricas, incendios o lesiones graves.
- 2) **Esta herramienta eléctrica no es apropiada para el lijado, lijado con papel de lija, trabajos con cepillos de alambre, cortar agujeros o tronzado.** Cualquier uso que no esté previsto para la herramienta eléctrica puede provocar peligros y lesiones.
- 3) **No utilice la herramienta eléctrica para ninguna función para la que no esté expresamente diseñada, según el uso previsto por su fabricante.** Dicha utilización indebida puede provocar la pérdida de control y lesiones corporales graves.

- 4) **No utilice ninguna herramienta de inserción que no haya sido prevista y recomendada por el fabricante para esta herramienta eléctrica.** Por sí misma, la fijación del accesorio en su herramienta eléctrica no garantiza un uso seguro.
- 5) **La velocidad permitida de la herramienta de inserción debe ser al menos tan alta como la velocidad máxima indicada en la herramienta eléctrica.** Una herramienta de inserción que gire más rápido de lo permitido puede romperse o salir proyectada.
- 6) **El diámetro exterior y el grosor de la herramienta de inserción deben cumplir los valores indicativos de su herramienta eléctrica.** Es posible que las herramientas de inserción de dimensiones inadecuadas no puedan protegerse o controlarse suficientemente.
- 7) **Las dimensiones para la fijación de la herramienta de inserción deben coincidir con las dimensiones de las fijaciones de la herramienta eléctrica.** Las herramientas de inserción que no se puedan fijar con absoluta precisión en la herramienta eléctrica giran irregularmente, vibran con mucha fuerza y pueden provocar una pérdida del control.
- 8) **No utilice ninguna herramienta de inserción dañada.** Antes de cada uso compruebe que las herramientas de inserción como las muelas abrasivas no estén astilladas y agrietadas, que los platos de rectificado no estén agrietados, desgastados o muy deteriorados, y que los cepillos de alambres no tengan los alambres sueltos o rotos. Si la herramienta eléctrica o la herramienta de inserción se caen, compruebe que no estén dañadas o utilice una herramienta de inserción intacta. Tras haber revisado e insertado la herramienta de inserción, manténgase y mantenga a las personas en las inmediaciones fuera del alcance de la herramienta de inserción giratoria y deje que el dispositivo funcione a la máxima velocidad durante un minuto. Si están dañadas, las herramientas de inserción normalmente se rompen durante este tiempo de prueba.
- 9) **Utilice el equipo de protección individual. En función de la aplicación, utilice protección de cara integral, protección para los ojos o gafas de protección. Cuando proceda, utilice máscara antipolvo, protección auditiva, guantes de protección o un delantal especial, que mantenga alejadas las partículas abrasivas y de material.** Los ojos deberán estar protegidos de cuerpos extraños que pueden salir proyectados en diferentes aplicaciones. Las máscaras antipolvo o mascarillas respiratorias deben filtrar el polvo que se origine en la respectiva aplicación. Si está expuesto a fuertes ruidos durante un tiempo prolongado, puede llegar a sufrir una pérdida auditiva.
- 10) **Procure que otras personas mantengan la distancia de seguridad a su área de trabajo. Cualquier persona que entre en el área de trabajo debe llevar el equipo de protección individual.** Los fragmentos de la pieza de trabajo o de herramientas de inserción que se rompan pueden salir volando y provocar lesiones incluso fuera del área de trabajo inmediata.

- 11) **Mantenga alejado el cable de alimentación de las herramientas de inserción giratorias.** Si pierde el control del dispositivo, el cable de alimentación puede cortarse o quedar enganchado, y su mano o brazo puede quedar atrapado en la herramienta de inserción giratoria.
- 12) **Nunca deposite la herramienta eléctrica antes de que se haya detenido la herramienta de inserción por completo.** La herramienta de inserción giratoria puede entrar en contacto con la superficie de apoyo provocando que pierda el control sobre la herramienta eléctrica.
- 13) **No deje en marcha la herramienta eléctrica mientras la transporte.** Su ropa puede quedarse enganchada por contacto accidental con la herramienta de inserción giratoria y perforar su cuerpo.
- 14) **Limpie regularmente la rendija de ventilación de su herramienta eléctrica.** El ventilador del motor arrastra el polvo al interior de la carcasa, lo cual puede provocar peligros eléctricos por una gran acumulación de polvo metálico.
- 15) **No utilice la herramienta eléctrica cerca de materiales inflamables.** Las chispas podrían incendiar estos materiales.
- 16) **No utilice ninguna herramienta de inserción que requiera refrigerante líquido.** El uso de agua u otros refrigerantes líquidos puede provocar una descarga eléctrica.

### **Retroceso e indicaciones de seguridad correspondientes**

El retroceso es la reacción repentina resultante de una herramienta de inserción giratoria enganchada o atascada, como una muela abrasiva,

un plato de rectificado, un cepillo de alambre, etc. El enganche o atasco provocan una parada brusca de la herramienta de inserción giratoria. Como resultado, la herramienta eléctrica sin control se acelera en sentido contrario al sentido de giro de la herramienta de inserción en el punto de bloqueo.

Si, por ejemplo, una muela abrasiva se engancha o se bloquea en la pieza de trabajo, el borde de la muela abrasiva puede hundirse y quedar atrapado en la pieza de trabajo, lo que provoca la rotura de la muela abrasiva o un retroceso violento. La muela abrasiva se mueve hacia el operario o se aleja de este en función del sentido de giro de la muela en el punto de bloqueo. A tal efecto, las muelas abrasivas también pueden romperse.

El retroceso violento es consecuencia de un uso incorrecto de la herramienta eléctrica o de condiciones de trabajo inapropiadas. Este se puede evitar con las medidas preventivas adecuadas, como se describen a continuación.

- 1) **Sujete bien la herramienta eléctrica y coloque su cuerpo y sus brazos en una posición, en la que pueda interceptar las fuerzas de retroceso. Utilice siempre el mango auxiliar, si está disponible, para tener el mayor control posible sobre las fuerzas de retroceso o momentos de reacción durante la aceleración.** El operario puede dominar las fuerzas de retroceso y reacción con las medidas preventivas adecuadas.
- 2) **Nunca ponga sus manos cerca de la herramienta de inserción giratoria.** La herramienta de inserción puede atravesar su mano durante el retroceso violento.
- 3) **Evite situar su cuerpo en el área hacia la que la herramienta eléctrica se dirigirá en caso de**

**un retroceso violento.** El retroceso violento impulsa la herramienta eléctrica en dirección contraria al movimiento de la muela abrasiva en el punto de bloqueo.

- 4) **Trabaje con especial cuidado en esquinas, bordes afilados, etc. Evite que las herramientas de inserción se atasquen en la pieza de trabajo o choquen con ella.** La herramienta de inserción giratoria tiende a atascarse en esquinas, bordes afilados o al rebotar. Esto provoca una pérdida de control o retroceso violento.
- 5) **No utilice ninguna hoja de sierra de cadena o dentada.** Estas herramientas de inserción provocan habitualmente un retroceso o la pérdida de control sobre la herramienta eléctrica.

### Indicaciones de seguridad especiales para el pulido

- 1) **No deje suelta ninguna pieza de la capucha de pulido, en especial cordones de fijación. Guarde o acorte los cordones de fijación.** Los cordones de fijación sueltos que giran pueden atrapar sus dedos o enredarse en la pieza de trabajo.

### ● Antes del primer uso

#### ● Desembalar el producto

1. Extraiga el producto del embalaje y retire todos los materiales de embalaje y láminas de protección.
2. Compruebe que ha recibido todas las piezas y si el volumen de suministro descrito está completo (véase "Volumen de suministro").
3. Compruebe si el producto y todas las piezas se encuentran en buen estado. Si detecta algún daño o defecto, no utilice el producto, sino

que proceda como se describe en el capítulo "Garantía".

### ● Almacenamiento y manipulación del accesorio de la herramienta

- Manipule y transporte las herramientas de pulido con cuidado.
- Guarde las herramientas de pulido de modo que no estén expuestas a daños mecánicos o influencias medioambientales (p. ej., humedad).

### ● Indicaciones de trabajo

 **¡ADVERTENCIA! ¡Riesgo de lesiones y daños para la salud!**



¡Utilice gafas de protección y máscara antipolvo!

### NOTA

- ▶ Las herramientas de pulido solo deben utilizarse para las aplicaciones recomendadas. De lo contrario, podrían romperse, dañarse y causar lesiones.

- **Asegure la pieza de trabajo.** Utilice un dispositivo de sujeción o un tornillo de banco para fijar la pieza de trabajo. Así, estará sujeta con mayor seguridad que si usa únicamente su mano para sujetarla.
- **Apague siempre el producto antes de soltarlo y espere hasta que el producto se haya detenido.**
- **Apague de inmediato el producto en caso de fallo eléctrico o si se ha desconectado el enchufe.** Coloque el interruptor de encendido/apagado  en la posición **O**. De esta forma se evita que pueda volver a arrancar descontroladamente.

- **Limpie cuidadosamente la superficie de trabajo.** Asegúrese de que la superficie de trabajo esté libre de polvo, suciedad, aceite, grasa, etc.
- **El mango auxiliar [1] debe estar montado en todos los trabajos con el producto.**
- **No trabajar con materiales que contengan amianto.** El amianto es cancerígeno.
- **Lleve siempre el producto encendido contra la pieza de trabajo.** Levante el producto tras cortar o rectificar la pieza de trabajo, apáguelo solo tras terminar la tarea.
- **Aplique solo una ligera presión.** Una presión excesiva puede provocar un mal resultado y un desgaste prematuro del plato de pulido [9] y la capucha de pulido [13].
- **No aplique demasiada presión para que el plato de pulido [9] se detenga.**
- **Si ha aplicado demasiada presión, deje el producto en funcionamiento sin carga durante unos minutos para enfriar el accesorio de pulido.**
- **Sujete siempre el producto firmemente con ambas manos.** Compruebe que el soporte es seguro.
- **Nunca utilice el producto para fines distintos a los previstos.**
- **Asegúrese siempre de que el producto esté apagado antes de insertar el enchufe en la toma de corriente.**
- **Desconecte de inmediato el enchufe de la toma de corriente en caso de peligro.** Asegúrese de que el producto y el enchufe son fácilmente accesibles y están al alcance sin problemas en caso de emergencia.

- **Desconecte siempre el enchufe de la toma de corriente durante las pausas de trabajo, antes de realizar cualquier trabajo en el producto y cuando no esté utilizando el producto.** El producto debe mantenerse siempre limpio, seco y libre de aceite o grasas lubricantes.
- **¡Manténgase atento todo el tiempo! Preste siempre mucha atención a lo que está haciendo y proceda de forma razonable.** En ningún caso utilice el producto si no puede concentrarse en el trabajo o no se siente bien.

## ● Montaje

### ● Montar el mango auxiliar

(Fig. B)

#### ▲ ¡CUIDADO! ¡Riesgo de lesión!

- ▶ Por razones de seguridad, utilice solo el producto si está montado el mango auxiliar [1]. La inobservancia puede provocar lesiones graves.

1. Alinee los orificios roscados del mango auxiliar [1] en el cuerpo roscado en el lateral de la unidad de motor.
2. Inserte 1 arandela [15] en la rosca de cada tornillo hexagonal [14].
3. Introduzca los tornillos hexagonales [14] por los orificios roscados del mango auxiliar [1] en el cuerpo roscado en el lateral de la unidad de motor.
4. Apriete los tornillos hexagonales [14] con la llave de hexágono interior [16].

## ● Montar el plato de pulido y la capucha de pulido

(Fig. C)

**⚠ ¡ADVERTENCIA! ¡Riesgo de lesión!**



Apague el producto y desconéctelo del suministro de corriente si no lo está usando y antes de efectuar cualquier ajuste, ejecutar trabajos de mantenimiento o limpiarlo.

1. Presione el bloqueo de husillo [10] hacia abajo y manténgalo en posición.
2. Enrosque el plato de pulido [9] en sentido horario en la rosca de husillo [17].
3. Suelte el bloqueo de husillo [10].
4. Fije la capucha de pulido [13] con el cierre de gancho y bucle del plato de pulido [9].

## ● Adaptador del plato de pulido

(Fig. D)

### NOTA

- ▶ Utilice el adaptador del plato de pulido [11] para montar el plato de pulido [9] en otras herramientas eléctricas apropiadas.
- ▶ Herramientas eléctricas apropiadas:
  - Atornilladora recargable
  - Herramienta eléctrica apropiada para aplicaciones de pulido
- ▶ La velocidad nominal de la herramienta eléctrica apropiada no debe sobrepasar los 4600 min<sup>-1</sup>.
- ▶ Consulte el manual de instrucciones de la herramienta eléctrica apropiada.

1. Inserte el adaptador del plato de pulido [11] en el alojamiento de una herramienta eléctrica apropiada.
2. Enrosque el plato de pulido [9] en el adaptador del plato de pulido [11].

## ● Funcionamiento

### ● Encendido/apagado y ajuste de velocidad

**⚠ ¡CUIDADO! ¡Riesgo de lesiones y daños materiales!**

- ▶ Antes de cada uso: Asegúrese de que el plato de pulido [9], la capucha de pulido [13] y el mango auxiliar [1] estén montados correctamente y no presenten daños.
- ▶ El plato de pulido [9] debe girar uniformemente. No utilice el producto si el plato de pulido vibra o si nota ruidos inusuales. En tal caso, reemplace el plato de pulido.
- ▶ Después de reemplazar/montar el plato de pulido [9]: Realice una prueba de funcionamiento durante 60 segundos a velocidad máxima.

### NOTA

- ▶ Para poner en marcha el producto, debe encenderlo primero y luego ajustar la velocidad. El producto no funciona si no se ajusta la velocidad.

### Encendido/apagado

- Conecte el enchufe [6] a una toma de corriente.
- Encendido:** Coloque el interruptor de encendido/apagado [2] en la posición **I**.
- Apagado:** Coloque el interruptor de encendido/apagado [2] en la posición **O**.

## Ajuste de velocidad

- **Aumentar la velocidad:** Pulse el botón de control de velocidad + **4**.
- **Reducir la velocidad:** Pulse el botón de control de velocidad - **4**.
- La velocidad ajustada se muestra en el indicador de velocidad **3**. Multiplique el valor indicado por 100 para calcular la velocidad al ralentí en revoluciones por minuto ( $\text{min}^{-1}$ ):

Etapa	Valor indicado	Velocidad al ralentí ( $\text{min}^{-1}$ )
1	08	800
2	12	1200
3	18	1800
4	24	2400
5	30	3000
6	35	3500

## ● Pulir

- Para pulir pinturas desgastadas o eliminar arañazos (p. ej., en cristal acrílico), puede equipar el producto con accesorios de pulido adecuados (p. ej., capucha de pulido de lana, fieltro de pulido o esponja de pulido).
- Seleccione una velocidad baja (nivel **1-2**) para proteger la superficie contra un sobrecalentamiento.
- Si utiliza un agente de pulido, siga las instrucciones del fabricante del agente de pulido.
- Aplique el agente de pulido en una superficie ligeramente más pequeña que la que desea pulir. Trabaje el agente de pulido con un accesorio de pulido adecuado realizando movimientos laterales o circulares. Aplique solo una ligera presión.
- No deje secar el agente de pulido sobre la superficie, ya que de lo contrario la superficie puede resultar dañada.

- No exponga la superficie a pulir a la radiación solar directa.
- Limpie regularmente el accesorio de pulido para obtener buenos resultados.  
Lave el accesorio de pulido con un detergente suave y agua caliente. No utilice diluyentes.

## ● Información sobre la acumulación de polvo

**⚠ ¡ADVERTENCIA! ¡Riesgo de lesiones y daños para la salud!**



¡Utilice gafas de protección y máscara antipolvo!

- El polvo de los materiales como, p. ej., revestimientos que contienen polvo, algunos tipos de madera, minerales y metales pueden afectar a su salud. Si el usuario o las personas que se encuentren cerca tocan o respiran el polvo, pueden producirse reacciones alérgicas y/o enfermedades respiratorias.
- Determinados tipos de polvo como, p. ej., el polvo de madera de roble o haya, se considera cancerígena, especialmente en combinación con aditivos para el tratamiento de la madera (cromato, conservantes de la madera).
- Solo los especialistas deben manipular materiales que contengan amianto.
- Recomendamos el uso de máscara antipolvo de categoría FFP2 o N95.
- En el mecanizado de materiales, el polvo conductor puede depositarse dentro del producto, lo que podría afectar al aislamiento de protección.
- Procure una ventilación suficiente del área de trabajo.

- Observe las normativas pertinentes de su país en relación con los materiales que se van a procesar.
- Evite que el polvo se acumule en el área de trabajo. El polvo se puede inflamar con facilidad.
- En condiciones extremas, utilice siempre una aspiración de polvo. Limpie regularmente los orificios de ventilación con un cepillo o una aspiradora.

## ● Limpieza y cuidado

**⚠ ¡ADVERTENCIA! ¡Riesgo de lesión!**



Apague el producto y desconéctelo del suministro de corriente si no lo está usando y antes de efectuar cualquier ajuste, ejecutar trabajos de mantenimiento o limpiarlo.

## ● Limpieza

- No utilice ningún objeto afilado para limpiar el producto. No permita la penetración de ningún líquido en el interior del producto. De lo contrario, el producto puede resultar dañado.
- Los orificios de ventilación deben mantenerse siempre libres.
- Limpie regularmente el producto, de ser posible justo después de terminar de trabajar con él.
- Limpie la carcasa con un paño seco. No utilice en ningún caso gasolina, disolventes o agentes limpiadores que ataquen el plástico.

## ● Sustitución de las escobillas de carbón

(Fig. E)

**⚠ ¡ADVERTENCIA! ¡Riesgo de lesión!**



Apague el producto y desconéctelo del suministro de corriente si no lo está usando y antes de efectuar cualquier ajuste, ejecutar trabajos de mantenimiento o limpiarlo.

1. Afloje el tornillo **8** de la tapa de mantenimiento **7**.
2. Quite la tapa de mantenimiento **7**.
3. Levante el resorte de compresión **20** de la muesca para resorte de compresión **23** en la escobilla de carbón **18**.
4. Quite el enchufe de contacto **21** de la zapata de contacto **19**.
5. Retire la escobilla de carbón **18** de la guía.
6. Inserte una escobilla de carbón de repuesto **12** en la guía.
7. Coloque el conector **22** en un arco más allá de la muesca del resorte de compresión **23**. Pase el conector por la abertura lateral de la guía.
8. Deslice el enchufe de contacto **21** en la zapata de contacto **19**.
9. Vuelva a colocar el resorte de compresión **20** en la muesca para resorte de compresión **23** de la escobilla de carbón de repuesto **12**.
10. Vuelva a colocar la tapa de mantenimiento **7** y fíjela con el tornillo **8**.
11. Repita este proceso en la otra parte del producto. Las escobillas de carbón **18** siempre deben reemplazarse por parejas.

## ● Reparación

- A fin de evitar riesgos, si el cable de conexión de este producto resulta dañado, debe ser sustituido por el fabricante, su representante de servicio al cliente o una persona con una cualificación similar.

## ● Eliminación

El embalaje está compuesto por materiales no contaminantes que pueden ser desechados en el centro de reciclaje local.



Tenga en cuenta el distintivo del embalaje para la separación de residuos. Está compuesto por abreviaturas (a) y números (b) que significan lo siguiente: 1–7: plásticos/20–22: papel y cartón/80–98: materiales compuestos.

### Producto:



El producto, incluidos los accesorios, y el material de embalaje son reciclables y están sujetos a la responsabilidad extendida del fabricante.

Deséchelos por separado siguiendo la información ilustrada de recogida selectiva para un mejor tratamiento de los residuos.

El logotipo Triman se aplica solo para Francia.



Para obtener información sobre las posibilidades de desecho del producto al final de su vida útil, acuda a la administración de su comunidad o ciudad.



Para proteger el medio ambiente no tire el producto junto con la basura doméstica cuando ya no le sea útil. Deséchelo en un contenedor de reciclaje. Diríjase a la administración competente para obtener información sobre los puntos de recogida de residuos y sus horarios.

## ● Garantía

El producto ha sido fabricado según normas de calidad exigentes y ha sido probado minuciosamente antes de la entrega. En caso de fallos de material o de fabricación, dispone de derechos legales frente al vendedor del producto. Nuestra garantía mencionada a continuación no restringe sus derechos legales de ningún modo.

La garantía para este producto es de 3 años a partir de la fecha de compra. La garantía empieza el día de la fecha de compra. Conserve el justificante de compra original en un lugar seguro, ya que este documento es necesario para demostrar la compra.

Todos los daños o defectos ya presente en el momento de la compra deben informarse inmediatamente tras desembalar el producto.

Si el producto presenta defectos de material o fabricación en los 3 años a partir de la fecha de compra, lo repararemos o sustituiremos, según nuestra elección, gratuitamente para usted. El período de garantía no se extiende por una reclamación de garantía aprobada. Esto también es aplicable a las piezas sustituidas y reparadas.

La garantía pierde su validez si el producto se daña o se utiliza o mantiene de forma inadecuada.

La garantía cubre defectos de material y fabricación. Esta garantía no cubre las piezas del producto sujetas a un uso y desgaste normal y, por lo tanto, consideradas piezas de desgaste (por ej. pilas, mangueras, cartuchos de tinta) ni los daños a las piezas frágiles, por ej. interruptores o piezas de cristal.

### ● **Tramitación de la garantía**

Para garantizar un procesamiento rápido de su consulta, por favor, siga las indicaciones siguientes:

Para cualquier consulta, tenga a mano el recibo y el número de artículo (IAN 506380\_2507) como justificante de compra.

Encontrará el número de artículo en la placa de características del producto, un gravado en el producto, la portada de las instrucciones (abajo a la izquierda) o el adhesivo en la parte posterior o inferior del producto.

Si se producen fallos de funcionamiento o cualquier otro defecto, contacte primero por teléfono o correo electrónico con el departamento de servicio mencionado a continuación.

Entonces podrá enviar gratuitamente para usted un producto registrado como defectuoso a la dirección de servicio que se le proporcione adjuntando la factura de compra (recibo) e indicando cuál es el defecto y cuándo tuvo lugar.



En parkside-diy.com puede visualizar y descargar este y muchos otros manuales. Con este código QR accede directamente a parkside-diy.com. Seleccione su país y busque los manuales de instrucciones a través de la máscara de búsqueda. Introduciendo el número de artículo (IAN) 506380\_2507 accede al manual de instrucciones de su artículo.

### ● **Asistencia**

**ES Asistencia en España**

Tel.: 900994940

Formulario de contacto en  
*parkside-diy.com*

**IAN 506380\_2507**

# ● Declaración UE de conformidad

## DECLARACIÓN UE DE CONFORMIDAD (n° 506380\_2507)

IAN: 506380\_2507  
Identificación del producto: "PARKSIDE" Pulidora angular  
Número de modelo: HG10974

El objeto de la declaración descrita anteriormente es conforme con la legislación de armonización pertinente de la Unión:

Directiva 2006/42/CE
Directiva 2014/30/UE
relacionadas

Referencias a las normas armonizadas o referencias a las otras especificaciones técnicas respecto a las cuales se declara la conformidad:

N° / Partes
Directiva 2006/42/CE
EN 62841-1:2015/A11:2022
EN IEC 62841-2-3:2021/A11:2021
Directiva 2014/30/UE
EN IEC 55014-1:2021
EN IEC 55014-2:2021
EN IEC 61000-3-2:2019/A2:2024
EN 61000-3-3:2013/A2:2021

El objeto de la declaración descrita anteriormente se ajusta a la Directiva 2011/65/UE del Parlamento Europeo y del Consejo, de 8 de junio de 2011, sobre restricciones a la utilización de determinadas sustancias peligrosas en aparatos eléctricos y electrónicos:

N° / Partes
EN IEC 63000:2018

Responsable de la documentación técnica: OWIM GmbH & Co.KG

Firmado en nombre de:

**OWIM GmbH & Co. KG, Stiftsbergstraße 1, 74167 Neckarsulm, Alemania**

Esta declaración de conformidad se emite bajo la responsabilidad exclusiva del fabricante.

Traducción de la declaración de conformidad original

Neckarsulm

Lugar

14.10.2025

Fecha

*ppa. Jens Buchheim*  
ppa. Jens Buchheim  
Procurador

















*ppa. Dr. Thorsten Maier*  
ppa. Dr. Thorsten Maier  
Procurador

ES



<b>Liste over anvendte piktogrammer/symboler</b> .....	Side 141
<b>Indledning</b> .....	Side 142
Forskriftsmæssig anvendelse .....	Side 142
Leveringsomfang .....	Side 142
Komponentliste .....	Side 142
Tekniske data .....	Side 143
<b>Sikkerhedsanvisninger</b> .....	Side 143
Generelle sikkerhedsanvisninger for elektroværktøj .....	Side 143
Sikkerhedsanvisninger for polermaskiner .....	Side 146
<b>Inden den første ibrugtagning</b> .....	Side 148
Udpakning af produktet .....	Side 148
<b>Opbevaring og håndtering af værktøjstilbehøret</b> .....	Side 148
<b>Arbejdsanvisninger</b> .....	Side 148
<b>Montage</b> .....	Side 149
Montering af ekstragreb .....	Side 149
Montering af poleringssskive og poleringshætte .....	Side 149
Poleringssskive-adapter .....	Side 150
<b>Betjening</b> .....	Side 150
Tænd/sluk og indstilling af hastighed .....	Side 150
Polering .....	Side 151
<b>Information om ophobning af støv</b> .....	Side 151
<b>Rengøring og vedligeholdelse</b> .....	Side 151
Rengøring .....	Side 152
Udskiftning af kulbørster .....	Side 152
Reparation .....	Side 152
<b>Bortskaffelse</b> .....	Side 152
<b>Garanti</b> .....	Side 153
Afvikling af garantisager .....	Side 153
<b>Service</b> .....	Side 154
<b>EU-overensstemmelseserklæring</b> .....	Side 155

## Liste over anvendte piktogrammer/symboler

	<p><b>ADVARSEL!</b> Dette symbol, sammen med signalordet "Advarsel", betegner en faresituation med mellemstor risikofaktor, som, hvis den ikke afværiges, kan medføre alvorlige kvæstelser eller dødsfald.</p>		Vekselstrøm/-spænding
		<b>min<sup>-1</sup></b>	Omdrejninger pr. minut
		<b>n<sub>0</sub></b>	Tomgangshastighed
	<p><b>FORSIGTIG!</b> Dette symbol, sammen med signalordet "Forsigtig", betegner en faresituation med lav risikofaktor, som, hvis den ikke afværiges, kan medføre mindre eller moderate kvæstelser.</p>		Beskyttelsesklasse II
			Må kun anvendes i tørre indendørs lokaler.
	Risiko for elektriske stød!		Brug en støvmaske!
	Brug høreværn!		Brug sikkerhedsbriller!
	Sluk produktet, og frakobl det fra strømforsyningen, inden der foretages indstillinger, udføres vedligeholdelsesarbejde, rengøring af produktet, og når produktet ikke brug!	 	Læs betjeningsvejledningen.
	Beskyt produktet mod fugt.		Brug altid to hænder til arbejdet.
	Sikkerhedsanvisninger Handlingsanvisninger		CE-mærket bekræfter overensstemmelse med de for produktet gældende EU-retningslinjer.
	Anvend sikkerhedshandsker.		

# VINKELPOLERINGSVÆRKTØJ

## ● Indledning

Hjerteligt tillykke med købet af deres nye produkt. Du har besluttet dig for et produkt af høj kvalitet. Brugervejledningen er en del af dette produkt. Den indeholder vigtige informationer om sikkerhed, brug og bortskaffelse. Gør dig inden ibrugtagning af produktet fortrolig med alle betjenings- og sikkerhedsanvisninger. Benyt kun produktet som beskrevet og til de oplyste formål. Videregiv alle papirer, hvis du giver produktet videre til tredjemand.

## ● Forskriftsmæssig anvendelse

- Produktet er beregnet til polering af glatte overflader. Enhver anden brug eller ændring af produktet gælder som ikke-forskriftsmæssig og udgør en betydelig risiko for ulykker.
- Vi fralægger os ethvert ansvar for skader, som er opstået på grund af anvendelse mod bestemmelserne.
- Produktet er ikke beregnet til erhvervsmæssig anvendelse.

## ● Leveringsomfang

### **⚠ ADVARSEL!**

- ▶ Produktet og emballagen er ikke legetøj for børn! Børn må ikke lege med plastposer, folier og smådele! Der er fare for slugning og kvælning!

- 1 Vinkelpoleringsværktøj
- 1 Ekstragreb
- 2 Spændeskiver (til ekstragrebet)
- 2 Ubrakoskruer (til ekstragrebet)
- 1 Unbrakonøgle
- 2 Reserve-kulbørster

- 1 Poleringsskive-adapter (til egnede elektroværktøjer)
- 1 Betjeningsvejledning

## ● Komponentliste

Slå før læsningen op på siderne med figurerne, og gør dig fortrolig med alle produktets funktioner.

(Fig. A)

- 1 Ekstragreb
- 2 Afbryder (I = til/O = fra)
- 3 Hastighedsvisning
- 4 Knappen til hastighedsstyring (+ = højere/- = lavere)
- 5 Hovedhåndtag
- 6 Netledning med netstik
- 7 Vedligeholdelsesafdækning
- 8 Skrue
- 9 Poleringsskive
- 10 Spindellås
- 11 Poleringsskive-adapter (til egnede elektroværktøjer)
- 12 Reserve-kulbørste
- 13 Poleringshætte (syntetisk)

(Fig. B)

- 14 Unbrakoskrue
- 15 Spændeskive
- 16 Unbrakonøgle

(Fig. C)

- 17 Spindel-gevind

(Fig. E)

- 18 Kulbørste
- 19 Kontaktsko
- 20 Trykfjeder
- 21 Kontaktstik
- 22 Forbindelse
- 23 Hak til trykfjederen

## ● Tekniske data

Nominal spænding:	230 V~, 50 Hz
Nominal effekt:	1200 W
Nominal hastighed $n_0$ :	800–3500 min <sup>-1</sup>
Maks. tilladt pole-ringsskive-diameter:	Ø 180 mm
Gevindstørrelse:	M14
Beskyttelsesklasse:	II/□ (dobbeltisolering)

## Lyd- og vibrationsinformationer

Måleværdi fastlagt i henhold til EN 62841. Det A-vægtede støjniveau fra elektroværktøjet er typisk:

### Støjemissionsværdi

Lydtrykniveau $L_{PA}$ :	93,1 dB
Usikkerhed K:	3 dB
Lydeffektniveau $L_{WA}$ :	101,1 dB
Usikkerhed K:	3 dB

## ⚠ ADVARSEL!



Brug høreværn!

## Totale vibrationsværdier

Polering $a_h$ :	maks. 3,2 m/s <sup>2</sup>
Usikkerhed K:	1,5 m/s <sup>2</sup>

## ⚠ ADVARSEL!

- ▶ Vibrations- og støjemissionsværdier kan afvige fra de angivne værdier i forhold til den faktiske anvendelse af elektroværktøjet og afhængigt af den måde elektroværktøjet anvendes på og til, især i forhold til hvilken materialetype, der bearbejdes.

## ⚠ ADVARSEL!

- ▶ Sørg for at belastningen fra vibrationer og støj bliver så lille som muligt. Til reduktion af vibrationsbelastningen kan anvendes handsker ved brug af indsatsværktøjet og begrænset arbejdstid med værktøjet. Dertil skal alle dele af driftscyklussen tages med i betragtning (fx de tidsrum, hvor elektroværktøjet er slukket og de tidsrum, hvor det er tændt, men kører uden belastning).

## BEMÆRK

- ▶ Den angivne totale vibrationsværdi og den angivne støjemissionsværdi er målt i henhold til normerede testmetoder og kan derfor anvendes til sammenligning med et andet elektroværktøj.
- ▶ Den angivne totale vibrationsværdi og den angivne støjemissionsværdi kan også anvendes til en foreløbig vurdering af belastningen.



## Sikkerhedsanvisninger

- **Generelle sikkerhedsanvisninger for elektroværktøj**

## ⚠ ADVARSEL!

- ▶ **Læs alle sikkerhedsanvisninger, vejledninger, illustrationer og tekniske data, der medfølger til dette elektroværktøj.** Hvis nedenstående sikkerhedsanvisninger og vejledninger ikke overholdes, er der fare for elektriske stød, brand og/eller alvorlige kvæstelser.

## **Gem alle sikkerhedsanvisninger og vejledninger til senere anvendelse.**

Begrebet ”elektroværktøj”, der anvendes i sikkerhedsanvisningen refererer til netdrevne elektroværktøjer (med netledning) eller til batteridrevne elektroværktøjer (uden netledning).

### **Sikkerhed på arbejdspladsen**

- 1) **Sørg for, at arbejdsområdet er rent og godt belyst.** Uorden og et dårligt belyst arbejdsområde kan medføre uheld.
- 2) **Elektroværktøjerne må ikke anvendes i eksplosionsfarlige miljøer, hvor der befinder sig brændbare væsker, gasser eller støv.** Elektroværktøjer udsender gnister, der kan antænde støv eller dampe.
- 3) **Hold børn og andre personer på afstand ved brug af elektroværktøjet.** Ved forstyrrelser kan kontrollen over elektroværktøjet gå tabt.

### **Elektrisk sikkerhed**

- 1) **Elektroværktøjets tilslutningsstik skal passe til stikkontakten. Stikket må under ingen omstændigheder modificeres. Anvend aldrig et adapterstik sammen med elektroværktøjer med jordforbindelse.** Originale stik og passende stikkontakter mindsker risikoen for elektriske stød.
- 2) **Undgå, at kroppen får kontakt med jordforbundne genstande, som rør, radiatorer, komfurer og køleskabe.** Der er øget risiko for elektriske stød hvis kroppen er jordforbundet.
- 3) **Elektroværktøjer må ikke udsættes for regn og fugt.** Risikoen for et elektrisk stød øges, hvis der trænger vand ind i elektroværktøjet.

- 4) **Netledningen må ikke bruges til at bære elektroværktøjet, hænge det op eller til at trække stikket ud af stikkontakten. Hold netledningen væk fra varme, olie, skarpe kanter eller bevægelige dele.** Beskadede eller snoede netledninger øger risikoen for et elektrisk stød.
- 5) **Hvis elektroværktøjet anvendes udendørs, må der kun bruges forlængerledninger, der er beregnet til udendørs brug.** Anvendelse af en forlængerledning, der er beregnet til udendørs brug mindsker risikoen for et elektrisk stød.
- 6) **Hvis det ikke er muligt at undgå at bruge elektroværktøjet i fugtige miljøer, skal der anvendes et fejlstrømsrelæ.** Anvendelse af et fejlstrømsrelæ mindsker risikoen for et elektrisk stød.

### **Sikkerhed for personer**

- 1) **Vær opmærksom på, hvad og hvordan du gør, og brug den sunde fornuft ved arbejde med et elektroværktøj. Brug ikke et elektroværktøj, hvis du er ukoncentreret eller træt, påvirket af stoffer, alkohol eller medicin.** Bare et øjeblik uopmærksomhed ved brugen af elektroværktøjet kan føre til alvorlige kvæstelser.
- 2) **Bær personligt værnemidler og altid sikkerhedsbriller.** Ved at bære personlige værnemidler, som støvmaske, skridsikre sikkerhedssko, beskyttelseshjelm eller høreværn, der passer til den konkrete anvendelse af elektroværktøjet, mindskes risikoen for kvæstelser.
- 3) **Undgå utilsigtet idriftsættelse. Kontrollér, at elektroværktøjet er slukket, før det tilsluttes strømforsyningen, og/eller**

- batteriet, frakobles eller bæres.** Hvis elektroværktøjet bæres med fingeren på afbryderen eller apparatet er tændt, når det tilsluttes strømforsyningen, er der risiko for ulykker.
- 4) **Fjern indstillingsværktøjer eller skruenøgler, før elektroværktøjet tændes.** Et værktøj eller en nøgle, der er i kontakt med en roterende del af elektroværktøjet, kan forårsage kvæstelser.
  - 5) **Undgå unormale kropsholdninger. Sørg for at stå sikkert, og hold altid balancen.** Sådan kan elektroværktøjet nemmere kontrolleres i uventede situationer.
  - 6) **Anvend egnet beklædning. Undgå at anvende tøj med vidde og smykker. Hår og klæder skal holdes væk fra bevægelige dele.** Løst tøj, smykker eller langt hår kan gribes af bevægelige dele.
  - 7) **Hvis der kan monteres støvudsugnings- og opsamlingsindretninger skal de tilsluttes og anvendes korrekt.** Anvendelse af støvudsugning kan forebygge farlige situationer med støv.
  - 8) **Pas på falsk sikkerhed, og gå ikke på kompromis med sikkerhedsreglerne for elektroværktøjer, også selvom du er fortrolig med elektroværktøjet efter lang tids anvendelse.** Uopmærksomhed kan inden for brøkdelen af et sekund medføre alvorlige kvæstelser.
- Anvendelse og håndtering af elektroværktøjer**
- 1) **Elektroværktøjet må ikke overbelastes. Anvend det korrekte elektroværktøj til arbejdsopgaven.** Med det korrekte elektroværktøj arbejder du bedre og mere sikkert i det anførte effektområde.
  - 2) **Anvend ikke et elektroværktøj med en defekt afbryder.** Et elektroværktøj, der ikke længere kan tændes og slukkes, er farligt og skal repareres.
  - 3) **Træk stikket ud af stikkontakten og/eller fjern en udtagelig akkumulator, før der foretages indstillinger på apparater, skiftes indsatsværktøjsdele eller når elektroværktøjet lægges væk.** Disse forholdsregler forhindrer utilsigtet start af elektroværktøjet.
  - 4) **Opbevar elektroværktøjer, der ikke benyttes, uden for børns rækkevidde. Personer, der ikke er fortrolige med elektroværktøjet eller ikke har læst disse anvisninger, må ikke anvende værktøjet.** Elektroværktøjer, der anvendes af uerfarne personer, er farlige.
  - 5) **Vedligehold elektroværktøjer og indsatsværktøjer omhyggeligt. Kontrollér om bevægelige dele fungerer korrekt og ikke klemmer, om dele er ødelagt og har taget skade i en sådan grad at elektroværktøjets funktion påvirkes. Beskadigede dele skal repareres før de anvendes med elektroværktøjet.** Mange ulykker skyldes dårligt vedligeholdt elektroværktøjer.
  - 6) **Skæreværktøjer skal være skarpe og rene.** Skæreværktøjer, der er plejet korrekt, har skarpe skærekanten og sætter sig ikke fast og er nemmere at styre.
  - 7) **Anvend elektroværktøj, tilbehør, indsatsværktøjer etc. i henhold til disse anvisninger. Vær opmærksom på arbejdsforholdene og den opgave, der skal udføres.** Brug af elektroværktøjer til

andre opgaver, end de er beregnet til, kan medføre farlige situationer.

- 8) **Hold greb og gribeblader tørre, rene og fri for olie og fedt.** Glatte greb og gribeblader forhindrer sikker betjening og kontrol over elektroværktøjet under uforudsete situationer.

## Service

- 1) **Elektroværktøjet må kun repareres af kvalificerede fagfolk og kun ved anvendelse af originale reservedele.** Herved sikres at elektroværktøjets sikkerhedsstandard bibeholdes.

## ● Sikkerhedsanvisninger for polermaskiner

- 1) **Dette elektroværktøj skal anvendes som en poleringsmaskine. Læs alle sikkerhedsanvisninger, anvisninger, illustrationer og data, som du får med apparatet.** Hvis du ikke følger alle anvisninger, kan det medføre elektrisk stød, ild og/eller alvorlige kvæstelser.
- 2) **Dette elektroværktøj er ikke beregnet til slibning, sandpapirsslibning, arbejde med stålbørster, hulskæring eller skæring.** Anvendelser, som elektroværktøjet ikke er beregnet til, kan medføre farer og kvæstelser.
- 3) **Brug ikke elektroværktøjet til en funktion, som det ikke udtrykkeligt er konstrueret til, og som det ifølge producenten ikke er beregnet til.** En sådan ombygning kan medføre tab af kontrol og alvorlige legemskvæstelser.
- 4) **Anvend ikke indsatsværktøjet, der ikke er specielt beregnet og konstrueret til elektroværktøjet af producenten.** Selv om du kan fastgøre tilbehøret til elektroværktøjet, er det ikke garanti for sikker brug.
- 5) **Den tilladte hastighed for indsatsværktøjet skal være mindst lige så højt som den på elektroværktøjets anførte højeste hastighed.** Et indsatsværktøj, der roterer hurtigere end tilladt, kan gå i stykker og flyve omkring.
- 6) **Indsatsværktøjets ydre diameter og tykkelse skal svare til elektroværktøjets krav til dimensioner.** Indsatsværktøjer med forkerte mål kan ikke afskærmes og kontrolleres korrekt.
- 7) **Målene for fastgørelse af indsatsværktøjet skal passe til målene på elektroværktøjets befæstmingsmiddel.** Indsatsværktøjer, som ikke er fastgjort nøjagtigt til elektroværktøjet, roterer ujævnt, vibrerer meget kraftigt og kan føre til tab af kontrol.
- 8) **Anvend ikke et beskadiget indsatsværktøj. Før hver anvendelse kontrolleres indsatsværktøjer som slibeskiver for afrivninger og revner, slibetallerkner for revner, slitage eller kraftigt slid, stålbørster for løse eller ødelagte tråde.** Hvis du taber elektroværktøjet eller indsatsværktøjet, skal det kontrolleres for skader eller anvend i stedet ubeskadiget indsatsværktøj. Når du har kontrolleret og anvendt indsatsværktøjet, så skal du og personer i nærheden placere sig uden for det roterende indsatsværktøjs plan og lade apparatet køre i et minut med højeste hastighed. Beskadigede indsatsværktøjer brækker normalt i denne testtid.
- 9) **Anvend personlige værnemidler. Anvend, afhængigt af anvendelsen, fuld ansigtsbeskyttelse, øjenbeskyttelse eller beskyttelsesbriller.** Hvis det er relevant, skal du

**anvende støvmaske, høreværn, beskyttelsehandsker eller et specielt forklæde som beskytter dig mod små slibe- og materialepartikler.** Øjnene skal være beskyttet imod omkringflyvende fremmedlegemer, som kan forekomme ved forskellige anvendelser. Støv- eller åndedrætsværn skal bortfiltrere det støv, der opstår ved den pågældende anvendelse. Hvis du udsættes for kraftig støj i længere tid, kan det medføre høretab.

- 10) **Sørg for at andre personer holdes på sikker afstand af arbejdsområdet. Alle, som kommer ind i arbejdsområdet, skal anvende personlige værnemidler.** Brudstykker fra arbejdsemnet eller knækkede indsatsværktøjer kan flyve væk og forårsage skader, også uden for det direkte arbejdsområde.
- 11) **Hold netledningen væk fra roterende indsatsværktøjer.** Hvis du mister kontrollen over apparatet, kan netledningen blive skåret over eller klemt, og din hånd eller arm kan sidde fast i det roterende indsatsværktøj.
- 12) **Læg aldrig elektroværktøjet fra dig, før indsatsværktøjet er kommet til fuldstændig stilstand.** Roterende indsatsværktøj kan komme i kontakt med aflægningsområdet, hvorved kontrollen over elektroværktøjet mistes.
- 13) **Lad ikke elektroværktøjet køre, når det bæres.** Dit tøj kan, ved tilfældig kontakt med det roterende indsatsværktøj, blive grebet af indsatsværktøjet, som kan bore sig ind i kroppen.
- 14) **Elektroværktøjets ventilationsåbninger skal rengøres regelmæssigt.** Motorens blæser trækker støv ind i huset og en kraftig ansamling af metalstøv kan medføre elektrisk fare.
- 15) **Anvend ikke elektroværktøjet i nærheden af brændbare mate-**

**rialer.** Gnister kan antænde dette materiale.

- 16) **Anvend ikke indsatsværktøjer, der kræver flydende kølemidler.** Anvendelse af vand eller andre flydende kølemidler kan medføre elektriske stød.

### **Tilbageslag og tilsvarende sikkerhedsanvisninger**

Tilbageslag er en pludselig reaktion fra et blokeret eller fastklemt indsatsværktøj, som slibeskive, slibetallerken, stålbørste etc. Fastklemning eller blokering forårsager et abrupt stop af det roterende indsatsværktøj. Herved vil et elektroværktøj ude af kontrol blive accelereret imod indsatsværktøjets drejeretning på blokeringsstedet. Hvis fx en slibeskive bliver klemt eller blokeret af arbejdsemnet, kan slibeskvens kant, som sidder fast i arbejdsmaterialet blive fanget, hvorved slibeskvnen går i stykker og forårsager et tilbageslag. Slibeskvnen flytter sig derefter fra eller imod brugeren, afhængigt af skivens drejeretning på blokeringsstedet. Herved kan slibeskvnen også knække.

Et tilbageslag opstår som følge af forkert anvendelse af elektroværktøjet og/eller mangelfulde arbejdsbetingelser. Dette kan undgås ved passende forholdsregler, som efterfølgende beskrevet.

- 1) **Hold godt fast i elektroværktøjet, og hold din krop og arme i en sådan stilling, at de kan opfange tilbageslagskraften. Anvend altid ekstragrebet, hvis det er til rådighed, for størst mulig kontrol over tilbageslagskraften eller reaktionsmomenter ved opstart.** Ved passende forholdsregler kan brugeren beherske tilbageslags- og reaktionskræfter.

- 2) **Før aldrig hånden hen i nærheden af et roterende indsatsværktøj.** Ved tilbageslag kan indsatsværktøjet ramme hånden.
- 3) **Hold kroppen væk fra det område, hvor elektroværktøjet kunne lande ved tilbageslag.** Tilbageslaget trækker elektroværktøjet i modsat retning af slibbeskivens bevægelse på blokeringsstedet.
- 4) **Især skal der arbejdes forsigtigt ved hjørner, skarpe kanter osv. Det skal forhindres, at indsatsværktøjet rammer og sætter sig fast i arbejdsemnet.** Det roterende indsatsværktøj har tendens til at sætte sig fast ved hjørner, skarpe kanter, eller hvis det preller af. Dette medfører tab af kontrol eller tilbageslag.
- 5) **Anvend ikke en kæde eller savtakket savklinge.** Sådanne indsatsværktøjer forårsager hyppigt tilbageslag eller tab af kontrollen over elektroværktøjet.

### Særlige sikkerhedsanvisninger til polering

- 1) **Der må ikke være løse dele på poleringshætten, især ikke fastgørelsessnore. Gem eller afkort fastgørelsessnorene.** Løse fastgørelsessnore, som drejer med, kan fange dine fingre eller sætte sig fast i arbejdsemnet.

### ● Inden den første ibrugtagning

#### ● **Udpakning af produktet**

1. Tag produktet ud af emballagen, og fjern alle emballagematerialer og beskyttelsesfolier.
2. Kontrollér, om alle dele er til stede, og om det beskrevne leveringsomfang er fuldstændigt (se "Leveringsomfang").

3. Kontrollér, at produktet og alle dele er i god stand. Hvis du konstaterer en beskadigelse eller en defekt, så anvend ikke produktet, men gå frem som beskrevet i kapitlet "Garanti".

### ● **Opbevaring og håndtering af værktøjstilbehøret**

- Behandl og transporter poleringsværktøjer forsigtigt.
- Poleringsværktøjer skal opbevares således, at de ikke udsættes for mekaniske beskadigelser eller skader fra miljøet (fx fugtighed).

### ● **Arbejdsanvisninger**

**⚠ ADVARSEL! Risiko for kvæstelser og helbredsmæssige skader!**



Bær beskyttelsesbriller og støvmaske!

### **BEMÆRK**

- ▶ Poleringsværktøjer må kun anvendes til de anbefalede anvendelsesmuligheder. I modsat fald kan poleringsværktøjerne gå i stykker, blive beskadiget og medføre kvæstelser.
- **Arbejdsemnet skal sikres.** Brug klemmer/skruestik til at holde arbejdsemnet fast. Det holder det mere sikkert fast end med din hånd.
- **Sluk altid produktet, før det lægges væk, og vent, indtil produktet er kommet til stilstand.**
- **Sluk straks for produktet ved en strømafbrydelse, hvis netstikket trækkes ud af stikkontakten.** Sæt til/fra-afbryderen **2** på position **O**. Dette forhindrer en senere utilsigtet opstart.

- **Rengør arbejdsoverfladen omhyggeligt.** Sørg for, at arbejdsoverfladen er fri for støv, snavs, olie, fedt osv.
- **Ekstragrebet 1 skal være monteret ved alt slags arbejde med produktet.**
- **Asbestholdigt materiale må ikke bearbejdes.** Asbest anses for at være kræftfremkaldende.
- **Før kun produktet mod arbejdsemnet, når det er tændt.** Hæv produktet efter arbejdet på arbejdsemnet, og sluk det derefter.
- **Udøv kun let tryk.** Overdrevet tryk fører til et dårligt resultat og et unødigt tidligt slid af poleringsskiven 9 og poleringshætten 13.
- **Udøv ikke for meget tryk, så poleringsskiven 9 standser.**
- **Hvis du har udøvet for meget tryk, skal du lade produktet fortsætte med at gå i tomgang i et par minutter for at afkøle poleringstilbehøret.**
- **Hold altid produktet fast med begge hænder under arbejdet.** Sørg for at stå stabilt.
- **Misbrug aldrig produktet.**
- **Vær opmærksom på, at produktet er slukket, inden du sætter netstikket i stikkontakten.**
- **Træk ved fare straks netstikket ud af stikkontakten.** Sørg for, at produktet og netstikket er let tilgængelige og i nødstilfælde nemt kan tilgås.
- **Ved pause i arbejdet, før alle typer arbejde på produktet, og når produktet ikke bruges, skal netstikket altid trækkes ud af stikkontakten.** Produktet skal altid holdes rent, tørt og fri for olie eller smørefedt.
- **Vær altid opmærksom! Vær altid bevidst om, hvad du foretager dig,**

**og brug altid din sunde fornuft.** Brug aldrig produktet, hvis du er ukoncentreret eller føler dig utilpas.

## ● **Montage**

### ● **Montering af ekstragreb**

(Fig. B)

#### **▲ FORSIGTIG! Fare for kvæstelser!**

- ▶ Af sikkerhedsmæssige grunde skal du kun anvende produktet, når ekstragrebet 1 er monteret. Manglende overholdelse kan medføre alvorlige kvæstelser.

1. Juster skruehullerne på ekstragrebet 1 til skruegevindene på siden af motorenheden.
2. Sæt 1 spændeskive 15 på gevindet af hver unbrakoskrue 14.
3. Før unbrakoskrueerne 14 gennem skruehullerne på ekstragrebet 1 og ind i skruegevindet i siden af motorenheden.
4. Stram unbrakoskrueerne 14 fast med unbrakonøglen 16.

### ● **Montering af poleringsskive og poleringshætte**

(Fig. C)

#### **▲ ADVARSEL! Fare for kvæstelser!**



Sluk produktet, og frakobl det fra strømforsyningen, inden der foretages indstillinger, udføres vedligeholdelsesarbejde, rengøring af produktet, og når produktet ikke bruges.

1. Tryk spindellåsen 10 ned, og hold den i position.
2. Skru poleringsskiven 9 fast på spindel-gevindet 17 med uret.
3. Slip spindellåsen 10.

4. Fastgør poleringshætten [13] med burrebånd på poleringsskiven [9].

## ● Poleringsskive-adapter

(Fig. D)

### BEMÆRK

- ▶ Anvend poleringsskive-adapteren [11] for at montere poleringsskiven [9] på et andet egnet elektroværktøj.
- ▶ Egnede elektroværktøjer:
  - Batteridreven skruetrækker
  - Elektroværktøj egnet til poleringsopgaver
- ▶ Det egnede elektroværktøjs nominelle hastighed må ikke overstige 4600 min<sup>-1</sup>.
- ▶ Overhold anvisningerne i det egnede elektroværktøjs brugsanvisning.

1. Sæt poleringsskive-adapteren [11] i værktøjsholderen på et egnet elektroværktøj.
2. Skru poleringsskiven [9] fast på poleringsskive-adapteren [11].

## ● Betjening

### ● Tænd/sluk og indstilling af hastighed

#### ⚠ FORSIGTIG! Risiko for kvæstelser og tingskader!

- ▶ Før hver ibrugtagning: Kontroller, at poleringsskiven [9], poleringshætten [13] og ekstragrebet [1] er korrekt monteret og ikke har nogen beskadigelser.
- ▶ Poleringsskiven [9] skal dreje ensartet. Anvend ikke produktet, hvis poleringsskiven vibrerer, eller hvis du bemærker nogle usædvanlige lyde. I så fald skal poleringsskiven udskiftes.

#### ⚠ FORSIGTIG! Risiko for kvæstelser og tingskader!

- ▶ Efter udskiftning/montering af poleringsskiven [9]: Udfør en 60 sekunder lang testkørsel ved maksimal hastighed.

### BEMÆRK

- ▶ For at tage produktet i brug skal du først tænde for det og derefter indstille hastigheden. Uden indstilling af hastigheden kører produktet ikke.

### Tænd/sluk

- Sæt netstikket [6] i en stikkontakt.
- Tænding:** Sæt afbryderen [2] på position I.
- Frakobling:** Sæt afbryderen [2] på position O.

### Indstilling af hastighed

- Højere hastighed:** Tryk på knappen til hastighedsstyring + [4].
- Lavere hastighed:** Tryk på knappen til hastighedsstyring - [4].
- Den indstillede hastighed vises i hastighedsvisningen [3]. Multiplicér den viste værdi med faktor 100 for at beregne tomgangshastigheden i omdrejninger pr. minut (min<sup>-1</sup>):

Trin	Viste værdi	Tomgangshastighed (min <sup>-1</sup> )
1	08	800
2	12	1200
3	18	1800
4	24	2400
5	30	3000
6	35	3500

## ● Polering

- Hvis du vil polere nedslidt lak eller fjerne ridser (f.eks. fra akrylglas), kan du udstyre produktet med passende poleringstilbehør (f.eks. en poleringshætte af lammeuld, poleringsfilt eller poleringssvamp).
- Vælg et lavt omdrejningstal (trin 1–2) for at beskytte overfladen mod overophedning.
- Hvis du anvender et polermiddel, skal du overholde anvisningerne fra producenten af polermidlet.
- Påfør polermidlet på et areal, som er lidt mindre end det areal, du vil polere. Indarbejd polermidlet sidelæns eller med cirkulære bevægelser ved hjælp af passende poleringstilbehør. Udøv kun let tryk.
- Lad ikke polermidlet tørre ind på overfladen, da dette kan beskadige overfladen.
- Udsæt ikke overfladen, som skal poleres, for direkte sollys.
- Rengør poleringstilbehøret regelmæssigt for at opnå gode poleringsresultater.  
Vask poleringstilbehøret med et mildt opvaskemiddel og varmt vand. Anvend ikke fortynder.

## ● Information om ophobning af støv

**⚠ ADVARSEL! Risiko for kvæstelser og helbredsmæssige skader!**



Bær beskyttelsesbriller og støvmaske!



- Støv fra materialer som fx blyholdige belægninger, nogle træsorter, mineraler og metal kan påvirke dit helbred. Hvis brugeren eller personer

i nærheden berører eller indånder støvet, kan dette forårsage allergiske reaktioner og/eller luftvejs sygdomme.

- Bestemte støvtyper, som fx støv fra ege- eller bøgetræ anses for at være kræftfremkaldende, især i forbindelse med tilsætningsstoffer til træbehandling (kromat, træbeskyttelsesmiddel).
- Asbestholdige materialer må kun håndteres af fagpersoner.
- Vi anbefaler at bruge en støvmaske kategori FFP2 eller N95.
- Når man bearbejder metaller, kan der lægge sig ledende støv inde i produktet, som kan påvirke den beskyttende isolering.
- Sørg for god udluftning af arbejdsområdet.
- Overhold de relevante bestemmelser i dit land angående det materiale, som skal bearbejdes.
- Undgå ophobning af støv i arbejdsområdet. Støv kan let antænde.
- Anvend altid en støvudsugning i ekstreme betingelser, hvis det er muligt. Rengør regelmæssigt ventilationsåbningerne med en børste eller en støvsuger.

## ● Rengøring og vedligeholdelse

**⚠ ADVARSEL! Fare for kvæstelser!**



Sluk produktet, og frakobl det fra strømforsyningen, inden der foretages indstillinger, udføres vedligeholdelsesarbejde, rengøring af produktet, og når produktet ikke brug.

## ● Rengøring

- Brug ikke skarpe genstande til rengøring af produktet. Der må aldrig trænge væsker ind i produktets indre. I modsat fald kan produktet tage skade.
- Ventilationsåbninger skal altid være fri.
- Rengør produktet regelmæssigt, og helst direkte efter arbejdet er afsluttet.
- Rengør huset med en tør klud. Anvend aldrig benzin, opløsningsmiddel eller rengøringsmiddel, som angriber kunststof.

## ● Udskiftning af kulbørster

(Fig. E)

### ⚠ ADVARSEL! Fare for kvæstelser!



Sluk produktet, og frakobl det fra strømforsyningen, inden der foretages indstillinger, udføres vedligeholdelsesarbejde, rengøring af produktet, og når produktet ikke brug.

1. Løsn skruen [8] fra vedligeholdelsesafdækningen [7].
2. Fjern vedligeholdelsesafdækningen [7].
3. Løft trykfjederen [20] ud af hakket til trykfjederen [23] på kulbørsten [18].
4. Fjern kontaktstikket [21] fra kontaktskoen [19].
5. Træk kulbørsten [18] af føringen.
6. Sæt en reserve-kulbørste [12] ind i føringen.
7. Læg forbindelsen [22] i en bue forbi hakket til trykfjederen [23]. Før derved forbindelsen igennem åbningen i siden af føringen.
8. Skub kontaktstikket [21] på kontaktskoen [19].

9. Sæt trykfjederen [20] ind i hakket til trykfjederen [23] på reserve-kulbørsten [12].
10. Sæt vedligeholdelsesafdækningen [7] på igen, og fastgør den med skruen [8].
11. Gentag denne proces på produktets anden side. Kulbørsterne [18] skal altid udskiftes parvist.

## ● Reparation

- Hvis produktets tilslutningsledning bliver beskadiget, skal den udskiftes af producentens kundeservice eller en tilsvarende autoriseret person, for at undgå sikkerhedsrisici.

## ● Bortskaffelse

Indpakningen består af miljøvenlige materialer, som De kan bortskaffe over de lokale genbrugssteder.



Bemærk forpakkingsmaterialernes mærkning til affaldssorteringen, disse er mærket med forkortelser (a) og numre (b) med følgende betydning: 1–7: kunststoffer/20–22: papir og pap/80–98: kompositmaterialer.

### Produkt:

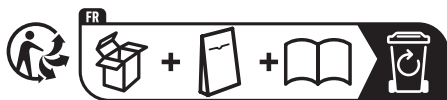

Points de collecte sur [www.quefairedemesdechets.fr](http://www.quefairedemesdechets.fr)  
Privilégiez la réparation ou le don de votre appareil !

Produktet og tilbehøret og emballagematerialer kan genbruges og er underlagt udvidet producentansvar. De skal bortskaffes separat. Følg de viste mærkater med sorteringsoplysninger, så de bortskaffes på en bedre måde.

Triman-logoet gælder kun for Frankrig.



De får oplyst muligheder til bortskaffelse af det udtjente produkt hos deres lokale myndigheder eller bystyre.



For miljøets skyld, så må produktet aldrig smides ud sammen med husholdningsaffaldet, når det er udtjent, men skal afleveres til en fagmæssig korrekt bortskaffelse. De kan informere Dem vedrørende opsamlingssteder og deres åbningstider hos deres ansvarlige forvaltning.

## ● **Garanti**

Produktet er blevet fremstillet efter strenge kvalitetsstandarder og kontrolleret nøje før udlevering. I tilfælde af materiale- eller produktionsfejl kan du i medfør af loven gøre krav gældende over for sælgeren af produktet. Dine lovmæssige rettigheder begrænses på ingen måde af den af os nedennævnte garanti.

Garantien på dette produkt gælder i 3 år regnet fra købsdatoen. Garantien gælder fra købsdatoen. Opbevar den originale kvittering et sikkert sted, da dette dokument forlanges forlagt som dokumentation for købet.

Alle skader eller mangler, der allerede forefindes på tidspunktet for købet, skal straks meddeles efter udpakningen af produktet.

Hvis der inden for 3 år regnet fra købsdatoen viser sig en materiale- eller produktionsfejl på produktet, reparerer eller udskifter vi det – efter vores valg – gratis for dig. Garantiperioden forlænges ikke som følge af et imødekommet krav om garanti.

Dette gælder også for udskiftede og reparerede dele.

Denne garanti bortfalder, hvis produktet er blevet beskadiget eller anvendt og vedligeholdt forkert.

Garantien dækker materiale- og produktionsfejl. Denne garanti dækker hverken produktdele, der er udsat for normal slitage og derfor er at betragte som sliddele (f.eks. batterier, slanger, farvepatroner), eller skader på skrøbelige dele, f.eks. kontakter eller dele af glas.

## ● **Afvikling af garantisager**

For at sikre en hurtig behandling af din forespørgsel, bedes du overholde følgende instruktioner:

Ved alle forespørgsler, skal kvitteringen og varenummeret (IAN 506380\_2507) kunne forevises som dokumentation på købet.

Varenummeret kan du aflæse på produktets typeskilt, en gravering på produktet, forsiden af din betjeningsvejledning (nederst til venstre) eller på en mærkat på bagsiden eller undersiden af produktet.

Hvis der opstår funktionsfejl eller andre mangler, skal du i første omgang kontakte serviceafdelingen via telefon eller e-mail.

Et defekt produkt kan gratis sendes til den serviceadresse, der er blevet oplyst, vedlagt kvitteringen (kassebonen) og en beskrivelse af, hvilken defekt der er opstået og hvornår den er opstået.



På parkside-diy.com kan du se og downloade denne og mange andre manualer. Ved at scanne QR-koden får du adgang til parkside-diy.com. Vælg dit land og søg efter betjeningsvejledningen i søgefeltet. Ved at indtaste varenummeret (IAN) 506380\_2507 finder du frem til betjeningsvejledningen af dit produkt.

## ● Service

Ⓚ **Service Danmark**  
Tel.: 80254583  
Kontaktformular på  
*[parkside-diy.com](http://parkside-diy.com)*  
**IAN 506380\_2507**

# ● EU-overensstemmelseserklæring

## EU-OVERENSSTEMMELSESERKLÆRING (Nr. 506380\_2507)

IAN: 506380\_2507  
Produktidentifikation: "PARKSIDE" Vinkelpoleringsværktøj  
Modelnummer: HG10974

Genstanden for erklæringen, som beskrevet ovenfor, er i overensstemmelse med den relevante EU-harmoniseringslovgivning:

Direktiv 2006/42/EF
Direktiv 2014/30/EU
Direktiv 2011/65/EU med alle relaterede ændringer

Referencer til de relevante anvendte harmoniserede standarder eller referencer til de andre tekniske specifikationer, som der erklæres overensstemmelse med:

Nr. / dele
Direktiv 2006/42/EF
EN 62841-1:2015/A11:2022
EN IEC 62841-2-3:2021/A11:2021
Direktiv 2014/30/EU
EN IEC 55014-1:2021
EN IEC 55014-2:2021
EN IEC 61000-3-2:2019/A2:2024
EN 61000-3-3:2013/A2:2021

Genstanden for ovennævnte erklæring er i overensstemmelse med Europa-Parlamentets og Rådets direktiv 2011/65/EU af den 8. juni 2011 om begrænsning af brugen af visse farlige stoffer i elektrisk og elektronisk udstyr:

Nr. / dele
EN IEC 63000:2018



**Ihændeheber af den tekniske dokumentation:** OWIM GmbH & Co.KG

Underskrevet for og på vegne af:

**OWIM GmbH & Co. KG, Stiftsbergstraße 1, 74167 Neckarsulm, Tyskland**

Denne overensstemmelseserklæring udstedes udelukkende under fabrikantens ansvar.

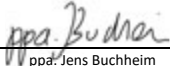
Oversættelse af original overensstemmelseserklæring

Neckarsulm	14.10.2025		
Sted	Dato	ppa. Jens Buchheim Prokurist	ppa. Dr. Thorsten Maier Prokurist







DK



DK 155

<b>Elenco dei pittogrammi/simboli utilizzati</b> .....	Pagina 157
<b>Introduzione</b> .....	Pagina 158
Usò previsto .....	Pagina 158
Contenuto della confezione .....	Pagina 158
Elenco componenti .....	Pagina 158
Dati tecnici .....	Pagina 159
<b>Istruzioni di sicurezza</b> .....	Pagina 160
Istruzioni generali di sicurezza per gli elettrotensili .....	Pagina 160
Istruzioni di sicurezza per le lucidatrici .....	Pagina 162
<b>Prima del primo utilizzo</b> .....	Pagina 165
Disimballo del prodotto .....	Pagina 165
<b>Conservazione e manipolazione degli accessori dell'utensile</b> .....	Pagina 165
<b>Istruzioni operative</b> .....	Pagina 165
<b>Montaggio</b> .....	Pagina 166
Montaggio dell'impugnatura aggiuntiva .....	Pagina 166
Montaggio della piastra di lucidatura e della calotta di lucidatura .....	Pagina 166
Adattatore per piastra di lucidatura .....	Pagina 166
<b>Funzionamento</b> .....	Pagina 167
Accensione/spegnimento e impostazione della velocità .....	Pagina 167
Lucidatura .....	Pagina 167
<b>Informazioni sull'accumulo di polvere</b> .....	Pagina 168
<b>Pulizia e manutenzione</b> .....	Pagina 168
Pulizia .....	Pagina 168
Sostituzione delle spazzole di carbone .....	Pagina 169
Riparazione .....	Pagina 169
<b>Smaltimento</b> .....	Pagina 169
<b>Garanzia</b> .....	Pagina 170
Gestione dei casi in garanzia .....	Pagina 170
<b>Assistenza</b> .....	Pagina 171
<b>Dichiarazione di conformità UE</b> .....	Pagina 172

## Elenco dei pittogrammi/simboli utilizzati

 <p><b>AVVERTENZA!</b> Questo simbolo con il termine “Avvertenza” indica una minaccia a medio rischio che, se non evitata, può causare gravi lesioni o un esito letale.</p>	 Corrente/tensione alternata
	<b>min<sup>-1</sup></b> Giri al minuto
	<b>n<sub>0</sub></b> Giri a vuoto
 <p><b>CAUTELA!</b> Questo simbolo con il termine “Cautela” indica una minaccia a basso rischio che, se non evitata, può causare lesioni lievi o di media gravità.</p>	 Classe di protezione II
	 Utilizzare solo in ambienti interni asciutti.
 <p>Rischio di scossa elettrica!</p>	 Indossare una mascherina antipolvere!
 <p>Indossare cuffie di protezione!</p>	 Indossare occhiali di sicurezza!
 <p>Spegnere il prodotto e scollegarlo dall'alimentazione prima di effettuare regolazioni, manutenzione, pulizia del prodotto e quando non viene utilizzato!</p>	 <p>Leggere le istruzioni per l'uso.</p> 
 <p>Proteggere il prodotto dall'umidità.</p>	 <p>Lavorare sempre con due mani.</p>
 Istruzioni di sicurezza  Istruzioni operative	 Il marchio CE conferma la conformità alle direttive UE applicabili al prodotto.
 <p>Indossare guanti di sicurezza.</p>	

# LUCIDATRICE ANGOLARE

## ● **Introduzione**

Congratulazioni per l'acquisto del vostro nuovo prodotto. Avete optato per un prodotto di alta qualità. Le istruzioni d'uso sono parte integrante di questo prodotto. Esse contengono importanti avvertenze sulla sicurezza, l'impiego e lo smaltimento. Prima dell'utilizzo del prodotto, prendere conoscenza di tutte le istruzioni d'uso e delle avvertenze di sicurezza. Utilizzare il prodotto solo come descritto e per i campi di applicazione indicati. Consegnare tutte le documentazioni su questo prodotto quando viene ceduto a terzi.

## ● **Uso previsto**

- Il prodotto è destinato a lucidare superfici lisce. Qualsiasi altro uso o modifica del prodotto è considerato improprio e comporta notevoli pericoli di incidenti.
- Non ci assumiamo alcuna responsabilità per danni derivanti da un uso improprio.
- Il prodotto non è adatto per l'uso commerciale.

## ● **Contenuto della confezione**

### **⚠ AVVERTENZA!**

► Il prodotto e i materiali di imballaggio non sono giocattoli per bambini! I bambini non devono giocare con sacchetti di plastica, pellicole e piccole parti! Sussiste il rischio di ingerimento e soffocamento!

- 1 Lucidatrice angolare
- 1 Impugnatura aggiuntiva
- 2 Rondelle (per l'impugnatura aggiuntiva)
- 2 Viti a testa esagonali (per l'impugnatura aggiuntiva)

- 1 Chiave a brugola
- 2 Spazzole di carbone di ricambio
- 1 Adattatore per piastra di lucidatura (per elettroutensili idonei)
- 1 Manuale di istruzioni

## ● **Elenco componenti**

Prima di leggere, aprire le pagine delle figure e familiarizzare con tutte le caratteristiche del prodotto.

(Fig. A)

- 1 Impugnatura aggiuntiva
- 2 Interruttore ON/OFF  
(I = acceso/O = spento)
- 3 Indicatore della velocità
- 4 Pulsante di controllo della velocità  
(+ = aumentare/- = diminuire)
- 5 Impugnatura principale
- 6 Cavo d'alimentazione e spina
- 7 Coperchio di manutenzione
- 8 Vite
- 9 Piastra di lucidatura
- 10 Blocco del mandrino
- 11 Adattatore per piastra di lucidatura (per elettroutensili idonei)
- 12 Spazzola di carbone di ricambio
- 13 Calotta di lucidatura (sintetica)

(Fig. B)

- 14 Vite a testa esagonale
- 15 Rondella
- 16 Chiave a brugola

(Fig. C)

- 17 Filettatura del mandrino

(Fig. E)

- 18 Spazzola di carbone
- 19 Slitta di contatto
- 20 Molla a pressione
- 21 Spina di contatto
- 22 Connettore
- 23 Tacca per la molla a pressione

## ● Dati tecnici

Tensione nominale:	230 V~, 50 Hz
Potenza assorbita nominale:	1200 W
Velocità nominale $n_0$ :	800–3500 min <sup>-1</sup>
Diametro massimo consentito della piastra di lucidatura:	Ø 180 mm
Dimensione della filettatura:	M14
Classe di protezione:	II/□ (doppio isolamento)

### Informazioni su rumore e vibrazioni

Valore misurato per il rumore determinato secondo la norma EN 62841. Il livello di rumore ponderato A dell'elettrotensile è tipicamente:

### Valore di emissione di rumore

Livello di pressione sonora $L_{PA}$ :	93,1 dB
Incertezza K:	3 dB
Livello d'intensità sonora $L_{WA}$ :	101,1 dB
Incertezza K:	3 dB

## ⚠ AVVERTENZA!



Indossare cuffie di protezione!

### Valore di vibrazione totale

Lucidatura $a_h$ :	max. 3,2 m/s <sup>2</sup>
Incertezza K:	1,5 m/s <sup>2</sup>

## ⚠ AVVERTENZA!

- ▶ Le emissioni di vibrazioni e di rumore durante l'uso effettivo dell'elettrotensile possono differire dai valori dichiarati a seconda del modo in cui l'elettrotensile viene utilizzato, in particolare il tipo di pezzo da lavorare.
- ▶ Cercare di mantenere il carico di vibrazioni e rumori più basso possibile. Esempi di misure per ridurre le vibrazioni sono l'uso dei guanti quando si utilizza lo strumento di inserimento e la limitazione del tempo di lavoro. Si deve tenere conto di tutte le parti del ciclo operativo (ad es. tempi in cui l'elettrotensile è spento e tempi in cui è acceso, ma senza carico).

## INDICAZIONE

- ▶ Il valore di vibrazione totale dichiarato e il valore di emissione sonora dichiarato sono stati misurati secondo una procedura di prova standardizzata e possono essere utilizzati per confrontare un elettrotensile con un altro.
- ▶ Il valore di vibrazione totale dichiarato e il valore di emissione sonora dichiarato possono essere utilizzati anche per una stima preliminare del carico.



## Istruzioni di sicurezza

### ● Istruzioni generali di sicurezza per gli elettrodomestici

#### ⚠ AVVERTENZA!

- ▶ **Leggere tutte le istruzioni di sicurezza, le istruzioni, le illustrazioni e i dati tecnici forniti con questo elettrodomestico.** Il mancato rispetto delle istruzioni riportate di seguito può causare scosse elettriche, incendi e/o lesioni gravi.

**Conservare le istruzioni di sicurezza e le istruzioni per eventuali necessità future.**

Il termine “elettrodomestico” utilizzato nelle istruzioni di sicurezza si riferisce agli elettrodomestici alimentati dalla rete (con cavo di alimentazione) o quelli a batteria (senza cavo di alimentazione).

#### Sicurezza sul posto di lavoro

- 1) **Mantenere l'area di lavoro pulita e ben illuminata.** Aree di lavoro disordinate o non illuminate possono causare incidenti.
- 2) **Non lavorare con l'elettrodomestico in un ambiente potenzialmente esplosivo contenente liquidi, gas o polveri infiammabili.** Gli elettrodomestici producono scintille che possono accendere la polvere o i vapori.
- 3) **Tenere lontani i bambini e le altre persone durante l'uso dell'elettrodomestico.** Una distrazione potrebbe provocare la perdita del controllo dell'elettrodomestico.

#### Sicurezza elettrica

- 1) **La spina del connettore dell'elettrodomestico deve essere inserita nella presa. La spina non deve essere modificata in alcun modo. Non utilizzare adattatori per spine insieme agli elettrodomestici con messa a terra.** Spine non modificate e prese adatte riducono il rischio di scosse elettriche.
- 2) **Evitare il contatto fisico con superfici collegate a terra come tubi, riscaldatori, stufe e frigoriferi.** Se il corpo è a terra, il rischio di scossa elettrica aumenta.
- 3) **Tenere gli elettrodomestici lontano dalla pioggia o dall'umidità.** La penetrazione dell'acqua in un elettrodomestico aumenta il rischio di scosse elettriche.
- 4) **Non usare impropriamente il cavo di alimentazione per trasportare, appendere o scollegare l'elettrodomestico dalla presa di corrente. Tenere il cavo di alimentazione lontano da fonti di calore, olio, spigoli vivi o parti in movimento.** I cavi di alimentazione danneggiati o aggrovigliati aumentano il rischio di scosse elettriche.
- 5) **Quando si lavora con un elettrodomestico all'aperto, utilizzare solo prolunghine adatte all'uso esterno.** L'uso di una prolunga per esterni riduce il rischio di scosse elettriche.
- 6) **Se il funzionamento dell'elettrodomestico in un ambiente umido è inevitabile, utilizzare un interruttore differenziale.** L'uso di un interruttore differenziale riduce il rischio di scosse elettriche.

## Sicurezza personale

- 1) **Stare attenti, prestare attenzione a ciò che si sta facendo e usare il buon senso quando si lavora con un elettroutensile. Non usare un elettroutensile quando si è privi stanchi o sotto l'influenza di droghe, alcol o medicinali.** Un istante di disattenzione durante l'utilizzo dell'elettroutensile potrebbe provocare gravi lesioni.
- 2) **Indossare sempre dispositivi di protezione individuale e occhiali di sicurezza.** L'uso di dispositivi di protezione individuale, quali maschera antipolvere, scarpe di sicurezza antiscivolo, casco di sicurezza o protezione acustica, a seconda del tipo e dell'uso dell'elettroutensile, riduce il rischio di lesioni.
- 3) **Evitare la messa in funzione accidentale. Accertarsi che l'elettroutensile sia spento prima di collegarlo all'alimentazione e/o alla batteria, sollevarlo o trasportarlo.** Se quando si trasporta l'elettroutensile si ha il dito sull'interruttore, o se si collega l'elettroutensile acceso all'alimentazione elettrica, si possono verificare incidenti.
- 4) **Rimuovere gli utensili di regolazione o le chiavi prima di accendere l'elettroutensile.** Un utensile o una chiave che si trova in una parte rotante dell'elettroutensile può causare lesioni.
- 5) **Evitare una postura anomala. Garantire una base sicura e mantenere sempre l'equilibrio.** In questo modo è possibile controllare meglio l'elettroutensile in situazioni impreviste.
- 6) **Indossare indumenti adatti. Non indossare abiti larghi o gioielli. Tenere capelli e vestiti lontano**

**dalle parti in movimento.** Vestiti sciolti, gioielli o capelli lunghi possono rimanere impigliati in parti in movimento.

- 7) **Se è possibile installare sistemi di aspirazione e raccolta della polvere, questi vanno collegati e utilizzati correttamente.** L'uso di un impianto di aspirazione della polvere può ridurre il rischio di pericoli legati alla polvere.
- 8) **Non essere superficiali credendosi al sicuro e non ignorare le regole di sicurezza per gli elettroutensili, anche se si ha familiarità con l'elettroutensile avendolo utilizzato più volte.** Un uso sbadato può causare gravi lesioni in una frazione di secondo.

## Uso e manipolazione dell'elettroutensile

- 1) **Non sovraccaricare l'elettroutensile. Utilizzare l'elettroutensile adatto al proprio lavoro.** Con l'elettroutensile giusto si può lavorare meglio e in modo più sicuro per la prestazione specificata.
- 2) **Non utilizzare un elettroutensile con un interruttore difettoso.** Un elettroutensile che non può più essere acceso o spento è pericoloso e va riparato.
- 3) **Scollegare la spina dalla presa e/o rimuovere la batteria prima di apportare regolazioni all'apparecchio, cambiare le parti degli strumenti di inserimento o mettere da parte l'elettroutensile.** Questa precauzione impedisce l'avviamento involontario dell'elettroutensile.
- 4) **Tenere gli elettroutensili non utilizzati fuori dalla portata dei bambini. Non consentire l'uso dell'elettroutensile a persone che non lo conoscono o non**

**hanno letto le presenti istruzioni per l'uso.** Gli elettroutensili sono pericolosi se utilizzati da persone inesperte.

- 5) **Prestare cura nella manutenzione degli elettroutensili e dello strumento di inserimento. Controllare che le parti mobili funzionino correttamente e non si inceppino, che le parti siano rotte o danneggiate in modo tale da compromettere il funzionamento dell'elettroutensile. Far riparare le parti danneggiate prima di utilizzare l'elettroutensile.** Molti incidenti sono causati da una cattiva manutenzione degli elettroutensili.
- 6) **Mantenere gli utensili da taglio affilati e puliti.** Gli utensili da taglio con taglienti affilati tenuti con cura si inceppano meno e sono più facili da guidare.
- 7) **Utilizzare elettroutensili, strumento di inserimento, strumenti di inserimento, ecc. secondo le presenti istruzioni. Tenere conto delle condizioni di lavoro e dell'attività da svolgere.** L'uso di elettroutensili per applicazioni diverse da quelle previste può portare a situazioni di pericolo.
- 8) **Tenere le impugnature e le superfici di presa asciutte, pulite e prive di olio e grasso.** Le impugnature e le superfici di presa scivolose non consentono un uso e un controllo sicuro dell'elettroutensile in situazioni impreviste.

## Assistenza

- 1) **Far riparare l'elettroutensile solo da personale qualificato e solo con pezzi di ricambio originali.** In questo modo si garantisce il mantenimento della sicurezza dell'elettroutensile.

## ● Istruzioni di sicurezza per le lucidatrici

- 1) **Questo elettroutensile è da utilizzarsi come lucidatrice. Leggere tutte le istruzioni di sicurezza, le istruzioni, le illustrazioni e i dati forniti con l'apparecchio.** La mancata osservanza di tutte le istruzioni riportate di seguito può causare scosse elettriche, incendi e/o gravi lesioni.
- 2) **Questo elettroutensile non è adatto alla rettifica, al carteggiamento, a lavori con spazzole metalliche, al taglio di fori e al taglio abrasivo.** Gli usi per i quali l'elettroutensile non è previsto possono causare pericoli e lesioni.
- 3) **Non utilizzare l'elettroutensile per una funzione per la quale non è stato espressamente progettato e previsto dal produttore.** Tale conversione può causare la perdita di controllo e gravi lesioni fisiche.
- 4) **Non utilizzare strumenti di inserimento non previsti e non definiti dal produttore appositamente per questo elettroutensile.** Il solo fatto che è possibile fissare l'accessorio all'elettroutensile non garantisce un uso sicuro.
- 5) **La velocità ammissibile dello strumento di inserimento deve essere almeno pari alla velocità massima indicata sull'elettroutensile.** Uno strumento di inserimento che ruota più velocemente di quanto consentito può rompersi e volare.
- 6) **Il diametro esterno e lo spessore dello strumento di inserimento devono corrispondere alle indicazioni delle misure indicate sull'elettroutensile.** Gli strumento di inserimento non correttamente

dimensionati non possono essere adeguatamente schermati o controllati.

- 7) **Le dimensioni per il fissaggio dello strumento di inserimento devono corrispondere a quelle degli elementi di fissaggio dell'elettrotensile.** Gli strumenti di inserimento che non sono fissati in modo preciso all'elettrotensile, ruotano in modo non uniforme, vibrano molto fortemente e possono portare alla perdita di controllo.
  - 8) **Non usare strumento di inserimento danneggiati. Prima di ogni utilizzo, controllare gli strumenti di inserimento, che i dischi abrasivi non presentino scheggiature e crepe, che il platello non presenti crepe, usura o forte logoramento e che le spazzole metalliche non presentino fili sciolti o rotti. Nel caso in cui l'elettrotensile o lo strumento di inserimento dovesse cadere a terra, verificare eventuali danni oppure utilizzare uno strumento di inserimento non danneggiato. Dopo aver controllato e inserito lo strumento di inserimento, rimanere al di fuori del livello dello strumento di inserimento rotante e lasciare girare l'apparecchio alla massima velocità per un minuto. Gli strumenti di inserimento danneggiati di solito si rompono durante questo tempo di prova.**
  - 9) **Indossare attrezzature di protezione. A seconda dell'applicazione, utilizzare una protezione totale del viso, una protezione per gli occhi o occhiali di sicurezza. Se necessario, indossare una maschera antipolvere, una protezione acustica, guanti protettivi o un**
- grembiule speciale per tenere lontano da voi piccole particelle di materiale e di molatura.** Gli occhi devono essere protetti dai corpi estranei volatili che si formano durante le diverse applicazioni. Le maschere antipolvere e le mascherine di protezione devono filtrare la polvere formata durante la rispettiva lavorazione. In caso di esposizione prolungata a rumori forti, è possibile soffrire di perdita dell'udito.
  - 10) **Tenere le altre persone a distanza di sicurezza dall'area di lavoro. Tutti coloro che entrano nell'area di lavoro devono indossare dispositivi di protezione individuale.** Frammenti del pezzo in lavorazione o strumenti di inserimento rotti possono volare via e causare lesioni al di fuori dell'immediata area di lavoro.
  - 11) **Tenere il cavo di rete a dovuta distanza dagli strumenti di inserimento rotanti.** In caso di perdita di controllo dell'apparecchiatura, il cavo di rete può essere tagliato in due o colpito e la mano o il braccio dell'operatore potrebbero finire nello strumento di inserimento in rotazione.
  - 12) **Non posare mai l'elettrotensile prima che lo strumento di inserimento si sia fermato completamente.** Lo strumento di inserimento rotante può venire a contatto con la superficie di sostegno, causando la perdita di controllo dell'elettrotensile.
  - 13) **Non lasciare girare l'elettrotensile mentre lo si trasporta.** In caso di contatto accidentale, gli indumenti potrebbero rimanere impigliati nello strumento di inserimento rotante e quest'ultimo potrebbe perforare il corpo.

- 14) **Pulire regolarmente le fessure di ventilazione dell'elettrotensile.** La ventola del motore attira la polvere nell'alloggiamento e un grande accumulo di polvere metallica può causare pericoli elettrici.
- 15) **Non utilizzare l'elettrotensile vicino a materiali infiammabili.** Le scintille potrebbero far prendere fuoco a questi materiali.
- 16) **Non utilizzare strumenti di inserimento che richiedono un liquido di raffreddamento.** L'uso di acqua o altri liquidi di raffreddamento può causare scosse elettriche.

### **Contraccolpo e rispettive istruzioni di sicurezza**

Il contraccolpo è la reazione improvvisa dovuta ad un strumento di inserimento rotante bloccato o agganciato, come un disco abrasivo, una mola, una spazzola metallica, ecc. L'aggancio o il blocco porta ad un brusco arresto dello strumento di inserimento rotante. Ciò fa accelerare un elettrotensile incontrollato contro il senso di rotazione dello strumento di inserimento nel punto di blocco.

Ad esempio, se un disco abrasivo rimane agganciato o bloccato nel pezzo, il bordo del disco abrasivo che si immerge nel pezzo può rimanere impigliato, provocando la rottura del disco o un contraccolpo. Il disco abrasivo si sposta quindi verso l'operatore/operatrice o si allontana da esso/essa, a seconda del senso di rotazione del disco nel punto di blocco. Ciò può anche causare la rottura dei dischi abrasivi.

Un contraccolpo è il risultato di un uso scorretto dell'elettrotensile e/o di condizioni di lavoro non corrette. Può essere evitato adottando le precauzioni appropriate come descritto di seguito.

- 1) **Tenere saldamente l'elettrotensile e portare il corpo e le braccia in una posizione in cui è possibile trattenere le forze di contraccolpo. Utilizzare sempre l'impugnatura aggiuntiva, se presente, per avere il massimo controllo possibile sulle forze di contraccolpo o di reazione durante l'avviamento.** L'operatore può prendere le opportune precauzioni per controllare le forze di contraccolpo e di reazione.
- 2) **Non tenere mai la mano vicino agli strumenti di inserimento in rotazione.** Lo strumento di inserimento può passare sulla mano al momento del contraccolpo.
- 3) **Evitare di avvicinarsi con il proprio corpo alla zona del contraccolpo dell'elettrotensile.** Il contraccolpo muove l'elettrotensile nella direzione opposta rispetto ai movimenti del disco abrasivo sul punto di blocco.
- 4) **Lavorare con particolare attenzione in prossimità di angoli, spigoli taglienti, ecc. Impedire che gli strumenti di inserimento rimbalzino contro il pezzo in lavorazione o si aggancino.** Lo strumento di inserimento rotante tende ad agganciarsi in prossimità di angoli e spigoli vivi o quando rimbalza. Ciò causa la perdita di controllo o il contraccolpo.
- 5) **Non utilizzare una catena o una lama dentata.** Tali strumenti di inserimento spesso causano un contraccolpo o una perdita di controllo sull'elettrotensile.

### **Avvertenze di sicurezza specifiche per la lucidatura**

- 1) **Non lasciare parti allentate della calotta di lucidatura, in particolare le corde di fissaggio. Riporre o accorciare le corde di fissaggio.** Le corde di fissaggio

allentate che ruotano possono impigiarsi nelle dita o nel pezzo da lavorare.

## ● Prima del primo utilizzo

### ● Disimballo del prodotto

1. Estrarre il prodotto dall'imballaggio e rimuovere tutto il materiale di imballaggio e le pellicole protettive.
2. Verificare la presenza di tutti i componenti e la completezza della fornitura descritta (vedere "Contenuto della confezione").
3. Controllare che il prodotto e tutte le parti siano in buone condizioni. Se si riscontrano danni o difetti, non utilizzare il prodotto, ma procedere come descritto nel capitolo "Garanzia".

## ● Conservazione e manipolazione degli accessori dell'utensile

- Maneggiare e trasportare gli utensili di lucidatura con cautela.
- Conservare gli utensili di lucidatura in modo tale da non essere esposti a danni meccanici o a influssi ambientali (ad es. umidità).

## ● Istruzioni operative





**⚠ AVVERTENZA! Rischio di lesioni e danni alla salute!**



Indossare occhiali di sicurezza e una maschera antipolvere!



## INDICAZIONE

- ▶ Gli utensili di lucidatura possono essere utilizzati solo per le applicazioni raccomandate. In caso contrario, gli utensili di lucidatura potrebbero rompersi, danneggiarsi e provocare lesioni.
- **Fissare il pezzo.** Utilizzare dispositivi di bloccaggio/morse per tenere il pezzo in lavorazione. Così si tiene più saldamente che con la mano.
- **Spegnere sempre il prodotto prima di posarlo e attendere che si arresti.**
- **Spegnere immediatamente il prodotto in caso di interruzione di corrente o quando si stacca la spina.** Portare l'interruttore ON/OFF  in posizione **O**. In questo modo si evita un riavvio incontrollato.
- **Pulire accuratamente la superficie di lavoro.** Assicurarsi che la superficie di lavoro sia libera da polvere, sporco, olio, grasso, ecc.
- **L'impugnatura aggiuntiva  deve essere montata ogni volta che si lavora con il prodotto.**
- **Il materiale contenente amianto non deve essere lavorato.** L'amianto è considerato cancerogeno.
- **Guidare sempre il prodotto verso il pezzo quando è acceso.** Sollevare il prodotto dal pezzo dopo la lavorazione e solo allora spegnerlo.
- **Applicare solo una leggera pressione.** Una pressione eccessiva porta a un risultato scadente e a un'usura prematura della piastra di lucidatura  e della calotta di lucidatura .
- **Non applicare una pressione eccessiva in modo che la piastra di lucidatura  si fermi.**
- **Se si è esercitata una pressione eccessiva, lasciare che il prodotto**

**continui a girare a vuoto per alcuni minuti per raffreddare l'accessorio di lucidatura.**

- **Durante il lavoro, tenere sempre il prodotto con entrambe le mani.** Assicurarsi che il supporto sia sicuro.
- **Non utilizzare mai il prodotto per scopi diversi da quelli previsti.**
- **Assicurarsi sempre che il prodotto sia spento prima di inserire la spina nella presa.**
- **In caso di pericolo, estrarre immediatamente la spina dalla presa.** Assicurarsi che il prodotto e la spina siano facilmente accessibili e raggiungibili in caso di emergenza.
- **Staccare sempre la spina dalla presa durante le pause di lavoro, prima di effettuare qualsiasi intervento sul prodotto e quando non viene utilizzato.** Il prodotto deve essere sempre pulito, asciutto e privo di olio o grasso.
- **Stare sempre attenti! Fare sempre attenzione a quello che si fa e usare sempre il buon senso.** Non utilizzare mai il prodotto quando non si è concentrati o non ci si sente bene.

## ● **Montaggio**

### ● **Montaggio dell'impugnatura aggiuntiva**

(Fig. B)

#### **⚠ CAUTELA! Rischio di lesioni!**

- ▶ Per motivi di sicurezza, utilizzare il prodotto solo quando è montata l'impugnatura aggiuntiva **1**. Una mancata osservanza può causare gravi lesioni.

1. Allineare i fori delle viti dell'impugnatura aggiuntiva **1** con le filettature delle viti sul lato dell'unità motore.

2. Inserire 1 rondella **15** sulla filettatura di ogni vite a testa esagonale **14**.
3. Inserire le viti a testa esagonale **14** attraverso i fori per le viti dell'impugnatura aggiuntiva **1** nelle filettature sul lato dell'unità motore.
4. Serrare le viti a testa esagonale **14** con la chiave a brugola **16**.

### ● **Montaggio della piastra di lucidatura e della calotta di lucidatura**

(Fig. C)

#### **⚠ AVVERTENZA! Rischio di lesioni!**



Spegnere il prodotto e scollegarlo dall'alimentazione prima di effettuare regolazioni, manutenzione, pulizia del prodotto e quando non viene utilizzato.

1. Premere il blocco del mandrino **10** verso il basso e tenerlo in posizione.
2. Avvitare la piastra di lucidatura **9** in senso orario sulla filettatura del mandrino **17**.
3. Rilasciare il blocco del mandrino **10**.
4. Fissare la calotta di lucidatura **13** con la chiusura a strappo alla piastra di lucidatura **9**.

### ● **Adattatore per piastra di lucidatura**

(Fig. D)

#### **INDICAZIONE**

- ▶ Utilizzare l'adattatore per piastra di lucidatura **11** per montare la piastra di lucidatura **9** su altri elettrotensili idonei.
- ▶ Elettrotensili idonei:
  - Avvitatore ricaricabile
  - Elettrotensile idoneo ad applicazioni di lucidatura

## INDICAZIONE

- ▶ La velocità nominale dell'elettrotensile idoneo non deve superare 4600 min<sup>-1</sup>.
- ▶ Fare riferimento alle istruzioni per l'uso dell'elettrotensile idoneo.

1. Inserire l'adattatore per piastra di lucidatura [11] nel portautensile di un elettrotensile idoneo.
2. Avvitare la piastra di lucidatura [9] sull'adattatore per piastra di lucidatura [11].

## ● Funzionamento

### ● Accensione/spegnimento e impostazione della velocità

#### ⚠ CAUTELA! Rischio di lesioni e danni materiali!

- ▶ Prima di ogni utilizzo: Assicurarsi che la piastra di lucidatura [9], la calotta di lucidatura [13] e l'impugnatura aggiuntiva [1] siano montate correttamente e che non presentino danni.
- ▶ La piastra di lucidatura [9] deve ruotare uniformemente. Non utilizzare il prodotto se la piastra di lucidatura vibra o se si avvertono rumori insoliti. In tal caso, sostituire la piastra di lucidatura.
- ▶ Dopo aver sostituito/montato la piastra di lucidatura [9]: Eseguire una prova di 60 secondi alla massima velocità.

## INDICAZIONE

- ▶ Per mettere in funzione il prodotto, è necessario prima accenderlo e poi impostare la velocità. Senza impostare la velocità, il prodotto non funziona.

## Accensione/Spegnimento

- Collegare la spina [6] a una presa.
- **Accensione:** Portare l'interruttore ON/OFF [2] in posizione I.
- **Spegnimento:** Portare l'interruttore ON/OFF [2] in posizione O.

## Impostazione della velocità

- **Aumento della velocità:** Premere il pulsante di controllo della velocità + [4].
- **Diminuzione della velocità:** Premere il pulsante di controllo della velocità - [4].
- La velocità impostata viene visualizzata nell'indicatore della velocità [3]. Moltiplicare il valore visualizzato per un fattore 100 per calcolare i giri a vuoto in giri al minuto (min<sup>-1</sup>):

Livello	Valore visualizzato	Giri a vuoto (min <sup>-1</sup> )
1	08	800
2	12	1200
3	18	1800
4	24	2400
5	30	3000
6	35	3500

## ● Lucidatura

- Per lucidare le vernici danneggiate dagli agenti atmosferici o per rimuovere i graffi (ad es. da un vetro acrilico), è possibile dotare il prodotto di accessori di lucidatura adatti (ad es. calotta di lucidatura in lana d'agnello, feltro di lucidatura o spugna di lucidatura).
- Scegliere una velocità bassa (livello 1-2) per proteggere la superficie dal surriscaldamento.
- Quando si utilizza un lucidante, fare riferimento alle istruzioni del produttore del lucidante stesso.

- Applicare il lucidante su un'area leggermente più piccola di quella che si desidera lucidare. Lavorare il lucidante lateralmente o con movimenti circolari utilizzando accessori di lucidatura adeguati. Applicare solo una leggera pressione.
- Non lasciare che il lucidante si asciughi sulla superficie, altrimenti la superficie potrebbe danneggiarsi.
- Non esporre la superficie da lucidare alla luce solare diretta.
- Per ottenere buoni risultati di lucidatura, pulire regolarmente gli accessori di lucidatura. Lavare gli accessori di lucidatura con un detergente delicato e acqua calda. Non utilizzare diluenti.

## ● Informazioni sull'accumulo di polvere

**⚠ AVVERTENZA! Rischio di lesioni e danni alla salute!**



Indossare occhiali di sicurezza e una maschera antipolvere!



- La polvere di materiali come i rivestimenti a base di piombo, alcuni tipi di legno, i minerali e i metalli può avere effetti negativi sulla salute. Se l'utente o le persone vicine toccano o inalano la polvere, questa può causare reazioni allergiche e/o malattie respiratorie.
- Alcuni tipi di polvere, come quella del legno di quercia o di faggio, sono considerati cancerogeni, soprattutto se combinati con additivi per il trattamento del legno (cromati, conservanti del legno).
- I materiali contenenti amianto possono essere maneggiati solo da personale specializzato.

- Si consiglia di indossare una maschera antipolvere di categoria FFP2 o N95.
- Quando si lavora sui metalli, all'interno del prodotto può depositarsi della polvere conduttiva, il che potrebbe compromettere l'isolamento protettivo.
- Assicurare una buona ventilazione nell'area di lavoro.
- Osservare le norme vigenti nel proprio Paese in materia di materiali da manipolare.
- Evitare l'accumulo di polvere nell'area di lavoro. La polvere può incendiarsi facilmente.
- In condizioni estreme, utilizzare sempre un aspiratore polvere, se possibile. Pulire regolarmente le aperture di ventilazione con una spazzola o un aspirapolvere.

## ● Pulizia e manutenzione

**⚠ AVVERTENZA! Rischio di lesioni!**



Spegnere il prodotto e scollegarlo dall'alimentazione prima di effettuare regolazioni, manutenzione, pulizia del prodotto e quando non viene utilizzato.

## ● Pulizia

- Non utilizzare oggetti appuntiti per pulire il prodotto. Non versare liquidi verso l'interno del prodotto. In caso contrario, il prodotto potrebbe subire dei danni.
- Le aperture di ventilazione devono essere sempre libere.
- È meglio pulire il prodotto regolarmente sempre subito dopo aver finito il lavoro.
- Pulire l'alloggiamento con un panno asciutto. Non usare in nessun caso benzina, solventi o detersivi che attaccano la plastica.

## ● Sostituzione delle spazzole di carbone

(Fig. E)

### ⚠ AVVERTENZA! Rischio di lesioni!



Spegnere il prodotto e scolgarlo dall'alimentazione prima di effettuare regolazioni, manutenzione, pulizia del prodotto e quando non viene utilizzato.

1. Allentare la vite **8** dal coperchio di manutenzione **7**.
2. Rimuovere il coperchio di manutenzione **7**.
3. Sollevare la molla a pressione **20** dalla tacca per molla a pressione **23** della spazzola di carbone **18**.
4. Rimuovere la spina di contatto **21** dalla slitta di contatto **19**.
5. Estrarre la spazzola di carbone **18** dalla guida.
6. Inserire una spazzola di carbone di ricambio **12** nella guida.
7. Posare il connettore **22** ad arco oltre la tacca per molla a pressione **23**. Guidare il connettore attraverso l'apertura laterale della guida.
8. Spingere la spina di contatto **21** sulla slitta di contatto **19**.
9. Reinserire la molla a pressione **20** nella tacca per molla a pressione **23** della spazzola di carbone di ricambio **12**.
10. Riposizionare il coperchio di manutenzione **7** e fissarlo con la vite **8**.
11. Ripetere questa procedura sull'altro lato del prodotto. Le spazzole di carbone **18** devono sempre essere sostituite in coppia.

## ● Riparazione

- Se il cavo di alimentazione elettrica del prodotto viene danneggiato deve

essere sostituito dal produttore, dal suo servizio clienti o da un tecnico qualificato, per evitare rischi.

## ● Smaltimento

L'imballaggio è composto da materiali ecologici che possono essere smaltiti presso i siti di raccolta locali per il riciclo.



Osservare l'identificazione dei materiali di imballaggio per lo smaltimento differenziato, i quali sono contrassegnati da abbreviazioni (a) e da numeri (b) con il seguente significato: 1-7: plastiche/20-22: carta e cartone/80-98: materiali compositi.

### Prodotto:

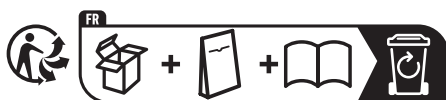

Il prodotto, i suoi accessori e i materiali di imballaggio sono riciclabili e soggetti alla responsabilità estesa del produttore. Per un migliore trattamento dei rifiuti, smaltirli separatamente seguendo i diversi simboli della raccolta differenziata.

Il logo Triman è valido solamente per la Francia.



E' possibile informarsi circa le possibilità di smaltimento del prodotto usato presso l'amministrazione comunale o cittadina.



Per questioni di tutela ambientale non gettare il prodotto usato tra i rifiuti domestici, ma provvedere

invece al suo corretto smaltimento. Presso l'amministrazione competente è possibile ricevere informazioni circa i siti di raccolta e i relativi orari di apertura.

## ● **Garanzia**

Il prodotto è stato fabbricato accuratamente secondo severe direttive di qualità ed è stato controllato meticolosamente prima della consegna. In caso di difetti di materiale o fabbricazione l'acquirente può far valere diritti legali nei confronti del venditore. La nostra garanzia sotto riportata non costituisce alcun limite ai diritti legali dell'acquirente.

Questo prodotto è garantito per 3 anni con decorrenza dalla data di acquisto. La garanzia decorre dalla data d'acquisto. Conservare lo scontrino originale in un posto sicuro perché questo documento viene richiesto come prova dell'avvenuto acquisto.

Tutti i danni o difetti presenti già al momento dell'acquisto devono essere comunicati subito dopo l'apertura della confezione.

Se entro 3 anni dalla data di acquisto di questo prodotto si rileva un difetto di materiale o di fabbricazione, noi procederemo, a nostra discrezione, alla riparazione o sostituzione gratuita del prodotto o al rimborso del prezzo di acquisto. Un eventuale intervento in garanzia non prolunga né rinnova il periodo di garanzia stesso. Ciò vale anche per le parti sostituite e riparate.

Questa garanzia decade in caso di danneggiamento oppure uso o manutenzione impropri del prodotto.

La prestazione in garanzia vale per difetti del materiale o di fabbricazione. Questa

garanzia non si estende a componenti del prodotto esposti a normale logorio, che possono pertanto essere considerati come componenti soggetti a usura (esempio capacità della batteria, calcificazione, lampade, pneumatici, filtri, spazzole...). La garanzia non si estende altresì a danni che si verificano su componenti delicati (esempio interruttori, batterie, parti realizzate in vetro, schermi, accessori vari) nonché danni derivanti dal trasporto o altri incidenti.

## ● **Gestione dei casi in garanzia**

Per permetterci di risolvere rapidamente il vostro problema, procedete nel seguente modo:

Per tutte le richieste conservare lo scontrino e il codice articolo (IAN 506380\_2507) a prova dell'avvenuto acquisto.

Il codice articolo si trova nell'etichetta del prodotto, come incisione sul prodotto, nella pagina del titolo di queste istruzioni (in basso a sinistra) oppure nell'adesivo apposto sul retro o sul lato inferiore del prodotto.

In caso di errori di funzionamento o altri difetti contattare innanzitutto il seguente servizio di assistenza telefonicamente o per e-mail.

Potete inviare gratuitamente all'indirizzo dell'assistenza che vi è stato fornito un eventuale prodotto difettoso, allegando la ricevuta d'acquisto (scontrino), la descrizione del tipo di difetto e l'indicazione di quando si è verificato.



Su [parkside-diy.com](http://parkside-diy.com) potete visionare e scaricare questo e molti altri manuali. Con questo codice QR accedete direttamente a [parkside-diy.com](http://parkside-diy.com). Scegliete il vostro paese e cercate le istruzioni per l'uso attraverso la maschera di ricerca. Inserendo il codice articolo (IAN) 506380\_2507 accedete alle istruzioni per l'uso relative al vostro articolo.

## ● Assistenza

IT

### **Assistenza Italia**

Tel.: 800172663

Modulo di contatto sul sito

[parkside-diy.com](http://parkside-diy.com)

**IAN 506380\_2507**

# ● Dichiarazione di conformità UE

## DICHIARAZIONE DI CONFORMITÀ UE (N. 506380\_2507)

IAN: 506380\_2507  
Identificazione del prodotto: "PARKSIDE" Lucidatrice ad angolo  
Numero di modello: HG10974

L'oggetto della dichiarazione di cui sopra è conforme alla pertinente normativa di armonizzazione dell'Unione:

Direttiva 2006/42/CE
Direttiva 2014/30/UE
Direttiva 2011/65/UE con tutte le relative modifiche

Riferimento alle pertinenti norme armonizzate o riferimenti alle altre specifiche tecniche in relazione alle quali è dichiarata la conformità:

N° / Parti
Direttiva 2006/42/CE
EN 62841-1:2015/A11:2022
EN IEC 62841-2-3:2021/A11:2021
Direttiva 2014/30/UE
EN IEC 55014-1:2021
EN IEC 55014-2:2021
EN IEC 61000-3-2:2019/A2:2024
EN 61000-3-3:2013/A2:2021

L'oggetto della dichiarazione di cui sopra è conforme alla direttiva 2011/65/UE del Parlamento europeo e del Consiglio, dell'8 giugno 2011, sulla restrizione dell'uso di determinate sostanze pericolose nelle apparecchiature elettriche ed elettroniche:

N° / Parti
EN IEC 63000:2018



**Depositario della documentazione tecnica:** OWIM GmbH & Co.KG

Firmato a nome e per conto di:

**OWIM GmbH & Co. KG, Stiftsbergstraße 1, 74167 Neckarsulm, Germania**

La presente dichiarazione di conformità è rilasciata sotto la sola responsabilità del produttore.

Traduzione della dichiarazione di conformità originale

Neckarsulm	14.10.2025		
Luogo	Data	ppa. Jens Buchheim Firmatario autorizzato	ppa. Dr. Thorsten Maier Firmatario autorizzato

IT



<b>A felhasznált piktogramok/szimbólumok listája</b>	Oldal 174
<b>Bevezető</b>	Oldal 175
Rendeltetésszerű használat	Oldal 175
A csomagolás tartalma	Oldal 175
Alkatrészlista	Oldal 175
Műszaki adatok	Oldal 176
<b>Biztonsági utasítások</b>	Oldal 177
Általános biztonsági utasítások elektromos szerszámokhoz	Oldal 177
Biztonsági utasítások polírozókhöz	Oldal 179
<b>Első használat előtt</b>	Oldal 182
A termék kicsomagolása	Oldal 182
<b>A szerszám tartozék tárolása és kezelése</b>	Oldal 182
<b>Utasítások a munkához</b>	Oldal 182
<b>Összeszerelés</b>	Oldal 183
A segédfogó felszerelése	Oldal 183
A polírozókorong és a polírozófedél felszerelése	Oldal 183
Polírozókorong-adapter	Oldal 184
<b>Kezelés</b>	Oldal 184
Be-/kikapcsolás és a fordulatszám beállítása	Oldal 184
Polírozás	Oldal 185
<b>Információk a por összegyűlésével kapcsolatban</b>	Oldal 185
<b>Tisztítás és ápolás</b>	Oldal 186
Tisztítás	Oldal 186
A szénkefék cseréje	Oldal 186
Javítás	Oldal 186
<b>Mentesítés</b>	Oldal 186
<b>Garancia</b>	Oldal 187
Garanciális ügyek lebonyolítása	Oldal 187
<b>Szerviz</b>	Oldal 188
<b>EU-megfelelőségi nyilatkozat</b>	Oldal 189

## A felhasznált piktogramok/szimbólumok listája

	<p><b>FIGYELMEZTETÉS!</b> Ez a szimbólum a „Figyelmeztetés” szó mellett közepes kockázati tényezőre hívja fel a figyelmet, melyet ha nem kerülnek el, az súlyos sérülésekhez vagy akár halálesethez is vezethet.</p>		Váltóáram/-feszültség
		<b>min<sup>-1</sup></b>	Fordulatok száma percenként
		<b>n<sub>0</sub></b>	Üresjárat fordulatszám
	<p><b>VIGYÁZAT!</b> Ez a szimbólum a „Vigyázat” szó mellett alacsony kockázati tényezőre hívja fel a figyelmet, melyet ha nem kerülnek el, az kisebb vagy mérsékelt sérülésekhez vezethet.</p>		II. védelmi osztály
			Csak beltéren, száraz helyiségekben használja.
	Áramütésveszély!		Viseljen pormaszkot!
	Viseljen fülvédőt!		Viseljen védőszemüveget!
	Beállítások elvégzése, karbantartási munkák, a termék tisztítása előtt, vagy ha a terméket nem használja, kapcsolja ki a terméket és szüntesse meg az áramellátását!	 	Olvassa el a használati útmutatót.
	Óvja a terméket a nedvességtől.		Mindig két kézzel dolgozzon.
 	Biztonsági utasítások Kezelési utasítások		A CE-jelzés azt jelzi, hogy a termék megfelel a rá vonatkozó EU előírásoknak.
	Viseljen védőkesztyűt.		

# SAROKPOLÍROZÓ

## ● Bevezető

Gratulálunk új termékének vásárlása alkalmából. Ezzel a döntésével vállalatunk értékes terméke mellett döntött. A használati utasítás ezen termék része. A biztonságra, a használatára és a megsemmisítésre vonatkozó fontos tudnivalókat tartalmazza. A termék használata előtt ismerje meg az összes használati és biztonsági tudnivalót. A terméket csak a leírtak szerint és a megadott felhasználási területeken alkalmazza. A termék harmadik személy számára való továbbadása esetén kézbesítse vele annak a teljes dokumentációját is.

## ● Rendeltetészerű használat

- A termék sima felületek polírozására használható. A termék minden más használati módja vagy módosítása nem rendeltetészerűnek minősül és súlyos balesetek veszélyével jár.
- Nem vállalunk felelősséget a nem rendeltetészerű használatból eredő károkért.
- A termék üzleti használatra nem alkalmas.

## ● A csomagolás tartalma

### ⚠ FIGYELMEZTETÉS!

- ▶ A termék és a csomagolóanyagok nem játékszerek! Gyermek nem játszhatnak a műanyag zacskókkal, fóliákkal és az apró alkatrészekkel! Lenyelés és fulladás veszélye!

- 1 Sarokpolírozó
- 1 Segédfogó
- 2 Alátétlemez (a segédfogóhoz)
- 2 Hatlapfejű csavar (a segédfogóhoz)
- 1 Imbuszkulcs
- 2 Tartalék szénkefe

- 1 Polírozókorong-adapter (alkalmas elektromos szerszámokhoz)
- 1 Használati útmutató

## ● Alkatrészlista

Elovasás előtt hajtogassa ki az ábrákat tartalmazó oldalakat és ismerkedjen meg a termék funkcióival.

(A ábra)

- 1 Segédfogó
- 2 Be-/kikapcsoló (I = be/O = ki)
- 3 Fordulatszámjelző
- 4 Fordulatszám-szabályozó  
(+ = növelés/- = csökkentés)
- 5 Főfogó
- 6 Elektromos vezeték csatlakozóval
- 7 Karbantartó fedél
- 8 Csavar
- 9 Polírozókorong
- 10 Orsórögzítő
- 11 Polírozókorong-adapter (alkalmas elektromos szerszámokhoz)
- 12 Tartalék szénkefe
- 13 Polírozófedél (szintetikus)

(B ábra)

- 14 Hatlapfejű csavar
- 15 Alátétlemez
- 16 Imbuszkulcs

(C ábra)

- 17 Orsómenet

(E ábra)

- 18 Szénkefe
- 19 Érintkezőpapucs
- 20 Nyomórugó
- 21 Érintkeződugó
- 22 Csatlakozó
- 23 A nyomórugó vájata

## ● Műszaki adatok

Névleges feszültség:	230 V~, 50 Hz
Névleges bemenő teljesítmény:	1200 W
Névleges fordulatszám $n_0$ :	800–3500 min <sup>-1</sup>
A polírozókorong maximális megengedett átmérője:	Ø 180 mm
Menetméret:	M14
Védelmi osztály:	II/□ (kettős szigetelés)

### Zajkeltési és rezgési információk

A zajszint meghatározása az EN 62841 szerint történt. Az elektromos szerszám A besorolású zajszintje tipikusan:

### Zajkibocsátási érték

Hangnyomásszint $L_{PA}$ :	93,1 dB
Bizonytalanság K:	3 dB
Hangteljesítményszint $L_{WA}$ :	101,1 dB
Bizonytalanság K:	3 dB

### ▲ FIGYELMEZTETÉS!



Viseljen fülvédőt!

### Rezgési összérték

Polírozás $a_h$ :	max. 3,2 m/s <sup>2</sup>
Bizonytalanság K:	1,5 m/s <sup>2</sup>

### ▲ FIGYELMEZTETÉS!

- ▶ A rezgés- és zajkibocsátási érték az elektromos szerszám tényleges használata közben eltérhet a megadott értéktől, az elektromos szerszám használati típusától és módjától, különösképpen a megmunkálendő munkadarab típusától függően.
- ▶ Próbálja a rezgési és a zajterhelést minél kisebbre csökkenteni. A rezgési terhelés csökkentése érdekében többek között a szerszámvetét használata során viseljen kesztyűt, valamint csökkentse a munkaidőt. Ehhez a működési ciklus minden részét figyelembe kell venni (például amikor az elektromos szerszám kikapcsolt állapotban van, vagy amikor be van kapcsolva, de nincs terhelés alatt).

### MEGJEGYZÉS

- ▶ A megadott rezgési összérték és a megadott zajkibocsátási érték megállapítása egy szabványosított vizsgálati eljárás során került megállapításra, és felhasználható egy elektromos szerszám összehasonlítására egy másikkal.
- ▶ A megadott rezgési összérték és a megadott zajkibocsátási érték továbbá felhasználható a terhelés előzetes becslésére is.



## Biztonsági utasítások

### ● Általános biztonsági utasítások elektromos szerszámokhoz

#### ⚠ FIGYELMEZTETÉS!

- ▶ **Olvasson el minden, ehhez az elektromos szerszámhoz mellékelt biztonsági utasítást, figyelmeztetést, ábrát és műszaki adatot.** Az alábbi figyelmeztetések figyelmen kívül hagyása áramütéshez, tűzesethez és/vagy súlyos sérülésekhez vezethet.

**Őrizzen meg minden biztonsági utasítást és figyelmeztetést biztonságos helyen későbbi használatra.**

A biztonsági utasításokban használt „elektromos szerszám” kifejezés hálózati áramról működő (hálózati kábellel rendelkező) és akkumulátorral működő (hálózati kábel nélküli) elektromos szerszámokra vonatkozik.

#### Munkahelyi biztonság

- 1) **A munkaterület legyen mindig tiszta és jól megvilágított.** A rendetlenség vagy a rossz fényviszonyok balesetekhez vezethetnek.
- 2) **Az elektromos szerszámot ne használja robbanásveszélyes környezetben, ahol gyúlékony folyadékok, gázok vagy porok találhatóak.** Az elektromos szerszámok szikrákat keltenek, mely a port vagy a gázokat meggyújthatják.
- 3) **Az elektromos szerszám használata során tartsa a gyermekeket és az egyéb**

**személyeket távol.** Ha megzavarják, elveszítheti az elektromos szerszám feletti uralmát.

#### Elektromos biztonság

- 1) **Az elektromos szerszám hálózati csatlakozójának illenie kell a konnektorba. Ne módosítsa a csatlakozót. Ne használjon adapteres csatlakozódugaszt földelt elektromos szerszámokkal.** A módosítás nélküli csatlakozók és a megfelelően illeszkedő konnektorok használatával csökken az áramütés kockázata.
- 2) **Kerülje a testi érintkezést olyan földelt felületekkel, mint például csövek, fűtőberendezések, sütők vagy hűtőszekrények.** Az áramütés veszélye megnő, ha a teste földelve van.
- 3) **Az elektromos szerszámokat tartsa esőtől, nedvességtől távol.** Ha az elektromos szerszám belsejébe víz jut be, az növeli az áramütés kockázatát.
- 4) **Az elektromos vezetékét kizárólag rendeltetésének megfelelően használja, azzal ne szállítsa vagy akassza fel az elektromos szerszámot, illetve ne használja a hálózati csatlakozó kihúzására a konnektorból. Az elektromos vezetékét óvja a hőtől, olajtól, éles sarkoktól vagy mozgó alkatrészekről.** A sérült vagy összetekeredett elektromos vezetékek növelik az áramütés kockázatát.
- 5) **Ha az elektromos szerszámot kültéren használja, csak olyan hosszabbítót használjon, mely kültéri használatra alkalmas.** Egy kültéri használatra alkalmas hosszabbító használata csökkenti az áramütés kockázatát.

- 6) **Ha elkerülhetetlen, hogy az elektromos szerszámot nedves környezetben használják, használjon egy maradékáram-megszakítót.** Maradékáram-megszakító használata lecsökkenti az áramütés kockázatát.

### **Személyes biztonság**

- 1) **Az elektromos szerszám használata során legyen körültekintő, figyeljen arra, mit tesz, dolgozzon tudatosan. Ne használjon elektromos szerszámokat kábítószer, alkohol vagy gyógyszerek hatása alatt.** Az elektromos szerszám használata során csupán egy pillanatnyi figyelmetlenség is súlyos sérülésekhez vezethet.
- 2) **Viseljen személyes védőfelszerelést és mindig hordjon védőszemüveget.** A személyes védőfelszerelés, például pormaszok, csúszásmentes biztonsági cipő, védősisak vagy fülvédő – az elektromos szerszám használatától függően – lecsökkenti a sérülések kockázatát.
- 3) **Ügyeljen arra, hogy az elektromos szerszám ne tudjon akaratlanul elindulni. Mielőtt az elektromos szerszámot az elektromos hálózatra és/vagy akkumulátorhoz csatlakoztatná, kézbe venné vagy mozgatná, ellenőrizze, hogy az ki van-e kapcsolva.** Ha az elektromos szerszám szállítása során az ujját a bekapcsológombon tartja, illetve ha az elektromos szerszám bekapcsolt állapotban van és az elektromos hálózatra csatlakozik, az balesetekhez vezethet.
- 4) **Az elektromos szerszám bekapcsolása előtt a beállító szerszámokat, csavarkulcsokat távolítsa el.** Ha egy szerszám vagy egy kulcs az elektromos

szerszám egy forgó részébe kerül, az sérüléseket okozhat.

- 5) **Kerülje a szokatlan testhelyzeteket. Álljon biztosan és mindig őrizze meg az egyensúlyát.** Így képes lesz az elektromos szerszámot szokatlan helyzetekben is az irányítása alatt tartani.
- 6) **Viseljen megfelelő ruházatot. Ne viseljen laza ruházatot vagy ékszereket. Tartsa a haját és a ruházatát a mozgó alkatrészekről távol.** A laza ruházatot, ékszereket vagy haját a készülék mozgó részei elkapathatják.
- 7) **Ha porelszívó- vagy gyűjtőberendezések vannak beszerelve, azok csatlakoztatása és használata legyen megfelelő.** A porelszívó berendezések használata csökkenti a por okozta kockázatokat.
- 8) **Kerülje a hamis biztonságérzetet, és ne hagyja figyelmen kívül az elektromos szerszámokra vonatkozó biztonsági szabályokat akkor sem, ha a gyakori használatnak köszönhetően azok kezelésében már tapasztalt.** A figyelmetlen kezelés a pillanat törtrésze alatt is sérülésekhez vezethet.

### **Az elektromos szerszám használata és kezelése**

- 1) **Ne terhelje túl az elektromos szerszámot. Az adott munkához az arra alkalmas elektromos szerszámot használja.** A megfelelő elektromos szerszám jobban és biztonságosabban dolgozhat, ha azt a megfelelő teljesítmény-tartományon belül használja.
- 2) **Ne használjon meghibásodott kapcsolóval rendelkező elektromos szerszámot.** Ha egy

elektromos szerszámot nem lehet be- vagy kikapcsolni, az veszélyes és szerelésre szorul.

- 3) **A készülék beállítási műveletei, szerszámbetétek cseréje valamint az elektromos szerszám tárolása előtt húzza ki a hálózati csatlakozót a konnektorból és/vagy vegye ki a kivehető akkumulátort.** Ezzel az óvintézkedéssel megelőzi az elektromos szerszám akaratlan bekapcsolását.
- 4) **A használaton kívüli elektromos szerszámokat tartsa gyermekek számára nem elérhető helyen. Ne hagyja, hogy az elektromos szerszámot olyan személyek használják, akik azzal kapcsolatban nem rendelkeznek tapasztalattal vagy nem olvasták el ezeket az utasításokat.** Az elektromos szerszámok tapasztalatlan kezekben veszélyesek.
- 5) **Ápolja az elektromos szerszámokat és a szerszámbetéteit gondosan. Ellenőrizze a mozgó részek kifogástalan működését, hogy azok nem ragadnak-e be, hogy vannak-e törött vagy sérült alkatrészek, és hogy az elektromos szerszám működését semmi sem befolyásolja. A sérült alkatrészeket az elektromos szerszám használatba vétele előtt meg kell javíttatni.** Sok baleset okozója az elektromos szerszámok gondatlan karbantartása.
- 6) **Gondoskodjon a vágószerszámok élességéről és tisztaságáról.** A gondosan ápoltt, éles pengéssel rendelkező vágószerszámok kevésbé hajlamosak a beragadásra, és könnyebben irányíthatóak.
- 7) **Az elektromos szerszámot, annak alkatrészeit, szerszámbetéteit**

**stb. ezen útmutató szerint használja. Ennek során vegye figyelembe a munka körülményeit és az elvégzendő feladatot.** Az elektromos szerszámok nem rendeltetésszerű használata veszélyes helyzetekhez vezethet.

- 8) **Tartsa a fogantyúkat és a fogófelületeket szárazon, tisztán, olajtól és zsiradékotól mentesen.** A csúszós fogantyúk és fogófelületek miatt nem biztosítható az elektromos szerszám biztonságos kezelése és irányítása váratlan helyzetekben.

### Szerviz

- 1) **Az elektromos szerszám javítási munkálatait bízza képzett szakemberre, és csak eredeti pótalkatrészeket használjon.** Így gondoskodhat az elektromos szerszám biztonságos működésének megőrzéséről.

### ● Biztonsági utasítások polírozókhoz

- 1) **Ezt az elektromos szerszámot polírozóként lehet használni. Olvassa el a készülékhez mellélt összes biztonsági utasítást, figyelmeztetést, ábrát és adatot.** Az alábbi figyelmeztetések figyelmen kívül hagyása áramütéshez, tüzesettséghez és/vagy súlyos sérülésekhez vezethet.
- 2) **Az elektromos szerszám nem alkalmas általános csiszolásra, csiszolópapírral történő csiszolásra, drótkéfével végzett munkákra, lyukvágásra vagy vágásra.** Az elektromos szerszám rendeltetésétől eltérő használati módok veszélyekhez és sérülésekhez vezethetnek.
- 3) **Ne használja az elektromos szerszámot olyan célra, amelyre**

- nem kifejezetten tervezték, és amelyre a gyártója nem szánta. Az ilyen átalakítás az irányítás elvesztéséhez és súlyos testi sérülésekhez vezethet.
- 4) **Ne használjon olyan szerszámbetétet, melyeket a gyártó nem kifejezetten ehhez az elektromos szerszámhoz szánt és megadott.** Csak azért, mert egy alkatrészt rá tud rögzíteni az elektromos szerszámra még nem jelenti azt, hogy a használat biztonságos lesz.
  - 5) **A szerszámbetét megengedett fordulatszámának legalább olyan magasnak kell lennie, mint az elektromos szerszámon megadott legmagasabb fordulatszám.** Ha egy szerszámbetét a megengedettnél gyorsabban forog széttörhet és elrepülhet.
  - 6) **A szerszámbetét külső átmérőjének és vastagságának meg kell felelnie a elektromos szerszám megadott méreteinek.** Rosszul méretezett szerszámbetéteket nem lehet megfelelő védelemmel ellátni és irányítani.
  - 7) **A szerszámbetét rögzítéséhez használt méreteknak meg kell egyezniük az elektromos szerszám rögzítőelemeinek méreteivel.** Az olyan szerszámbetétek, melyeket nem rögzítettek pontosan az elektromos szerszámhoz, egyenetlenül forognak, erősen rázkódnak, és könnyen el lehet veszteni felettük az irányítást.
  - 8) **Ne használjon sérült szerszámbetéteket. A szerszámbetétek minden használata előtt ellenőrizze, hogy a csiszolókorong nem szilánkosodott vagy repedezett-e meg, hogy a csiszolótányéron**
  - nincsenek-e repedések, kopások vagy az elhasználódás jelei, illetve hogy a drótkéféken nincsenek-e törött drótok. **Ha az elektromos szerszám vagy a szerszámbetét leesett, ellenőrizze, hogy az sérült-e, vagy használjon helyette egy ép szerszámbetétet. Miután ellenőrizte és felhelyezte a szerszámbetétet, tartsa azt úgy, hogy mind Ön, mind pedig a közeli személyek a forgó szerszámbetét forgási síkján kívül essenek, majd járassa a készüléket egy percig a legmagasabb sebességgel.** Ha a szerszámbetét hibás, ezalatt a próbajárat alatt általában eltörik.
  - 9) **Viseljen személyi védőfelszerelést. Az alkalmazásnak megfelelően viseljen arc- vagy szemvédőt, illetve védőszemüveget. Ahol szükséges, viseljen pormaszkot, fülvédőt, védőkesztyűt vagy olyan védőkötényt, amely megvédi Önt a kisebb szilánkoktól és anyagdaraboktól.** Óvja szemeit a szétrepülő törmelékektől, melyek a különböző alkalmazások során keletkeznek. Ahol az adott alkalmazás során por keletkezik, viseljen porálarcot vagy légzésvédőt. Ha túl nagy zajnak van kitéve, halláskárosodást szenvedhet.
  - 10) **Ügyeljen arra, hogy a kívülálló munkaterülettől biztonságos távolságban legyenek. Mindenki, aki a munkaterületre lép, viseljen védőfelszerelést.** A munkadarabok törmelékei vagy a megtört szerszámbetétek elrepülhetnek, és a közvetlen munkaterületen kívül is sérüléseket okozhatnak.
  - 11) **Az elektromos vezetéket tartsa a forgó szerszámbetéttől távol.** Ha elveszíti a készülék feletti uralmát, az elektromos vezetéket átvághatja vagy becsípheti, és a keze vagy

a karja a forgó szerszámbetébe kerülhet.

- 12) **Soha ne tegye le az elektromos szerszámot addig, míg a szerszámbetét teljes mértékben le nem állt.** A forgó szerszámbetét a felülethez érhet, mely során könnyen elveszítheti az elektromos szerszám felett az irányítást.
- 13) **Ne járassa az elektromos szerszámot, amíg azt szállítja.** A forgó szerszámbetét véletlenül elkaphatja a ruházatát, majd a testébe is fúródhat.
- 14) **Rendszeresen tisztítsa meg a elektromos szerszám szellőzőnyílásait.** A motor ventilátora beszívja a port a burkolat alá, és ha a fémes por nagy mértékben felgyülemlik, az elektromos veszélyeket okozhat.
- 15) **Ne használja az elektromos szerszámot éghető anyagok közelében.** A szikrák az ilyen anyagokat begyújtják.
- 16) **Ne használjon olyan szerszámbetéteket, amelyek hűtőfolyadékokat igényelnek.** Víz vagy hűtőfolyadékok használata áramütéshez vezethet.

### **A visszarúgásra vonatkozó biztonsági utasítások**

A visszarúgás egy hirtelen reakció, melyet egy beakadt vagy becsípődött forgó szerszámbetét, például csiszolókorong, csiszolótányér, drótkéfe stb. okoz. A becsípődés vagy elakadás a forgó szerszámbetét hirtelen leállításához vezet. Ennek következtében az irányítást vesztett elektromos szerszám a szerszámbetét forgásirányával szemben kezd el forogni az elakadási ponttól. Ha például egy csiszolókorong a munkadarabba szorul vagy abban elakad, a csiszolókorong széle, amely a munkadarabba mélyed elszorulhat,

ezáltal a csiszolókorong kitörhet, vagy visszarúgást okozhat. Ezután a csiszolókorong a kezelő irányába fog elugrani, vagy épp azzal ellenkező irányba attól függően, hogy az elakadáskor a korong merre forgott. Ekkor a csiszolókorong el is törhet. A visszarúgás az elektromos szerszám helytelen használatának és/vagy a nem megfelelő munkakörülményeknek az eredménye. A megfelelő elővigyázatossággal, az alábbiakban leírtaknak megfelelően elkerülhető.

- 1) **Tartsa az elektromos szerszám erősen, és tartsa a testét és a karjait olyan helyzetben, hogy képes legyen ellenállni a visszarúgás erejének. Használja a segédfogót is, ha van ilyen, hogy minél jobban irányítani tudja a visszarúgás erejét vagy az ellennyomatékot az indításkor.** A kezelő a megfelelő óvintézkedésekkel uralni tudja a visszarúgások és az ellennyomatékok erejét.
- 2) **Soha ne vigye közel a kezéit a forgó szerszámbetétekhez.** A szerszámbetét a visszarúgás során a keze fölé kerülhet.
- 3) **A teste ne legyen azon a területen, ahová az elektromos szerszám visszarúgás esetén kerül.** A visszarúgás az elektromos szerszámot a csiszolókorong mozgásával ellentétes irányba fogja mozdítani az elakadás helyénél.
- 4) **Dolgozzon különösen óvatosan sarkok, éles szélek stb. közelében. Akadályozza meg, hogy a szerszámbetét a munkadarabról visszaugorjon és beakadjon.** A forgó szerszámbetét sarkoknál, éles széleknél, vagy ha megpattan, hajlamos elakadni. Ez az irányítás elvesztéséhez vagy visszarúgáshoz vezet.

- 5) **Ne használjon láncos vagy fogazott fűrészlapot.** Az ilyen szerszámok gyakran okoznak visszarúgást vagy az elektromos szerszám feletti irányítás elvesztését.

### **Különleges biztonsági utasítások polírozáshoz**

- 1) **Ne hagyja a polírozófedél laza alkatrészeit szabadon, különösen a rögzítőzsinórokat. A rögzítőzsinórokat rakja el vagy vágja rövidre.** A laza vagy forgó rögzítőzsinórok az ujjaiha akadhatnak, vagy belesüllyedhetnek a munkadarabba.

### **● Első használat előtt**

#### **● A termék kicsomagolása**

1. Vegye ki a terméket a csomagolásból, és szabaduljon meg az összes csomagolóanyagtól és védőfóliától.
2. Ellenőrizze, hogy minden alkatrész megvan-e, és hogy a csomagolás minden alkatrészt tartalmaz-e (lásd „A csomagolás tartalma”).
3. Ellenőrizze, hogy a termék és minden alkatrész jó állapotban van-e. Ha sérülést vagy hibát talál, ne használja a terméket, hanem járjon el a „Garancia” c. fejezetben leírtak szerint.

#### **● A szerszámtartozék tárolása és kezelése**

- A polírozó szerszámokat körültekintően kezelje és szállítsa.
- A polírozó szerszámokat úgy kell tárolni, hogy azok ne legyenek mechanikus sérüléseknek vagy környezeti behatásoknak (pl. nedvesség) kitéve.

### **● Utasítások a munkához**

**▲ FIGYELMEZTETÉS! Sérülések és egészségügyi károk kockázata!**



Viseljen védőszemüveget és porálarcot!



### **MEGJEGYZÉS**

- ▶ A polírozó szerszámokat csak az ajánlott alkalmazási módokra használja. Különben a polírozó szerszámok eltörhetnek, megsérülhetnek és sérüléseket okozhatnak.
- **Rögzítse a munkadarabot.** A munkadarabok megtartásához használjon szorítóeszközöket/satut. Azok biztosabb tartást biztosítanak, mint a keze.
- **Mindig kapcsolja ki a terméket, mielőtt leteszi, és várja meg, amíg a termék leáll.**
- **Áramkimaradás vagy az elektromos csatlakozó kihúzása esetén azonnal kapcsolja ki a terméket.** Fordítsa a be-/kikapcsológombot **2** az **O** állásba. Ez megakadályozza az ellenőrizetlen újraindulást.
- **Tisztítsa meg a munkafelületet alaposan.** Gondoskodjon arról, hogy a munkafelület portól, szennyeződésektől, olajtól, zsíradékoktól stb. mentes legyen.
- **A segédfogót **1** minden munkához fel kell szerelni a termékre.**
- **Ne dolgozzon azbeszttartalmú anyagokon.** Az azbeszt rákkeltő.
- **A terméket mindig bekapcsolt állapotban vezesse rá a munkadarabra.** A munkafolyamat végén először emelje el a terméket

a munkadarabtól, majd csak azután kapcsolja ki.

- **Csak enyhe nyomást gyakoroljon.** A túlzott nyomás rossz eredményekhez és a polírozókorong [9] és a polírozófedél [13] idő előtti kopásához vezet.
- **Ne gyakoroljon akkora nyomást, hogy a polírozókorong [9] leálljon.**
- **Ha túl nagy nyomást alkalmazott, hagyja a terméket néhány percig üresen járni, hogy a polírozó tartozék lehűljön.**
- **Munka közben a terméket mindig mindkét kezével tartsa.** Gondoskodjon a biztos állásról.
- **Soha ne használja a terméket a rendeltetésétől eltérő célra.**
- **Mindig ügyeljen arra, hogy a termék ki legyen kapcsolva, amikor az elektromos csatlakozót a konnektorból kihúzza.**
- **Veszély esetén azonnal húzza ki az elektromos csatlakozót a konnektorból.** Gondoskodjon arról, hogy a termék és a hálózati csatlakozó könnyen hozzáférhető és vészhelyzet esetén könnyen elérhető legyen.
- **A munka szüneteiben, a terméken végzett munkálatok előtt és ha a terméket nem használja, mindig húzza ki az elektromos csatlakozót a konnektorból.** A terméket mindig tartsa tisztán, szárazon és olajtól vagy kenőzsíroktól mentesen.
- **Legyen mindig elővigyázatos! Ügyeljen arra, mit tesz, cselekedetei során legyen tudatos.** Soha ne használja a terméket, ha dekoncentrált, vagy ha nem érzi jól magát.

## ● **Összeszerelés**

### ● **A segédfogó felszerelése**

(B ábra)

#### **▲ VIGYÁZAT! Sérülésveszély!**

- ▶ A terméket biztonsági okokból csak akkor használja, ha a segédfogó [1] fel van szerelve. Ennek figyelmen kívül hagyása súlyos sérülésekhez vezethet.

1. Igazítsa a segédfogó [1] csavarfuratait a motoregység oldalán lévő csavarmentekhez.
2. Illesszen rá 1-1 alátétlemezt [15] mindegyik hatlapfejű csavar [14] menetére.
3. Vezesse át a hatlapfejű csavarokat [14] a segédfogó [1] csavarfuratain a motoregység oldalán lévő csavarmentekbe.
4. Húzza meg a hatlapfejű csavarokat [14] az imbuszkulccsal [16].

### ● **A polírozókorong és a polírozófedél felszerelése**

(C ábra)

#### **▲ FIGYELMEZTETÉS! Sérülésveszély!**



Beállítások elvégzése, karbantartási munkák, a termék tisztítása előtt, vagy ha a terméket nem használja, kapcsolja ki a terméket és szüntesse meg az áramellátását.

1. Nyomja lefelé a az orsórögzítőt [10] és tartsa meg ebben az állásban.
2. Csavarja rá a polírozókorongot [9] az óramutató járásával megegyező irányban az orsómenetre [17].
3. Engedje el az orsórögzítőt [10].
4. Rögzítse a polírozófedélet [13] a tépőzárral a polírozókorongra [9].

## ● Polírozókorong-adapter

(D ábra)

### MEGJEGYZÉS

- ▶ Használja a polírozókorong-adaptert [11] a polírozókorong [9] felszereléséhez egy más alkalmas elektromos szerszámmra.
- ▶ Alkalmas elektromos szerszámok:
  - Akkus csavarozó
  - Polírozási alkalmazásokra alkalmas elektromos szerszám
- ▶ Az alkalmas elektromos szerszám névleges fordulatszáma nem haladhatja meg a 4600 min<sup>-1</sup> értéket.
- ▶ Olvassa el a megfelelő elektromos szerszám használati útmutatóját.

1. Helyezze be a polírozókorong-adaptert [11] az alkalmas elektromos szerszám szerszámbe fogójába.
2. Csavarja rá a polírozókorongot [9] a polírozókorong-adapterre [11].

## ● Kezelés

### ● Be-/kikapcsolás és a fordulatszám beállítása

#### ⚠ VIGYÁZAT! Sérülések és anyagi károk kockázata!

- ▶ Minden használat előtt: Ellenőrizze, hogy a polírozókorong [9], a polírozófedél [13] és a segédfogó [1] megfelelően vannak-e felszerelve, és hogy azokon nincsenek-e sérülések.

#### ⚠ VIGYÁZAT! Sérülések és anyagi károk kockázata!

- ▶ A polírozókorongnak [9] egyenletesen kell forognia. Ne használja a terméket, ha a polírozókorong rezeg, vagy ha szokatlan zajokat észlel. Ebben az esetben cserélje ki a polírozókorongot.
- ▶ A polírozókorong [9] cseréje/ felszerelése után: Végezzen egy 60 másodperces próbajáratot maximális fordulatszámon.

### MEGJEGYZÉS

- ▶ A termék indításához először be kell azt kapcsolnia, majd be kell állítania a fordulatszámot. A fordulatszám beállítása nélkül a termék nem működik.

### Be- és kikapcsolás

- Dugja be az elektromos csatlakozót [6] egy konnektorba.
- Bekapcsolás:** A be-/kikapcsológombot [2] fordítsa az I állásba.
- Kikapcsolás:** A be-/kikapcsológombot [2] fordítsa az O állásba.

### A sebesség beállítása

- A fordulatszám növelése:** Nyomja meg a fordulatszám-szabályozót + [4].
- A fordulatszám csökkentése:** Nyomja meg a fordulatszám-szabályozót - [4].
- A beállított fordulatszám a fordulatszámjelzőn [3] látható. Az üresjárat fordulatok min<sup>-1</sup> történő fordulatokban (min<sup>-1</sup>) történő

kiszámolásához szorozza meg a kijelzett értéket 100-zal:

Fokozat	Kijelzett érték	Üresjárat fordulatszám (min <sup>-1</sup> )
1	08	800
2	12	1200
3	18	1800
4	24	2400
5	30	3000
6	35	3500

## ● Polírozás

- Az időjárásnak kitett fényezés polírozásához vagy a karcolások eltávolításához (pl. akrilüvegről) a terméket megfelelő polírozó tartozékokkal (pl. báránnyapjából készült polírozófedél, polírozó filc vagy polírozó szivacs) is felszerelheti.
- Válasszon alacsony fordulatszámot (1–2 fokozat), hogy megóvja a felületet a túlmelegedéstől.
- Ha polírozószert használ, olvassa el a polírozószer gyártójának utasításait.
- Vigye fel a polírozószert egy olyan területre, amely valamivel kisebb, mint a polírozni kívánt terület. A polírozószert oldalirányban vagy körkörös mozdulatokkal, megfelelő polírozó tartozékokkal dolgozza be. Csak enyhe nyomást gyakoroljon.
- Ne hagyja, hogy a polírozószer megszáradjon a felületen, különben a felület károsodhat.
- Ne tegye ki a polírozandó felületet közvetlen napfénynek.
- A jó polírozási eredmények elérése érdekében rendszeresen tisztítsa meg a polírozó tartozékokat. Mossa meg a polírozó tartozékokat lágy mosószerrel és meleg vízzel. Ne használjon higítószert.

## ● Információk a por összegyűlésével kapcsolatban

**▲ FIGYELMEZTETÉS! Sérülések és egészségügyi károk kockázata!**



Viseljen védőszemüveget és porálcot!

- Az olyan anyagokból származó por, mint az ólomalapú bevonatok, egyes fafajták, ásványi anyagok és fémek, hatással lehetnek az egészségre. Ha a felhasználó vagy a közelben tartózkodó személyek a porral érintkezésbe kerülnek, vagy azt belélegzik, az allergiás reakciókat és/vagy légzőszervi megbetegedéseket okozhat.
- Bizonyos típusú porok, mint például a tölgy- vagy bükkfából származó por, rákkeltőnek minősülnek, különösen fakezelési adalékanyagokkal (kromát, faanyagvédő szerek) kombinálva.
- Azbeszttartalmú anyagokat csak szakképzett személyzet kezelhetnek.
- FFP2 vagy N95 kategóriájú pormaszk viselése ajánlott.
- Fémekkel való munkavégzéskor vezetésre képes por rakódhat le a termék belsejében, ami hatással lehet a védőszigetelésre.
- Gondoskodjon a munkaterület megfelelő szellőzéséről.
- Vegye figyelembe az Ön országában a feldolgozandó anyagokra vonatkozó előírásokat.
- Kerülje a por összegyűlését a munkaterületen. A por könnyen begyulladhat.
- Szélsőséges körülmények között lehetőség szerint mindig használjon porszívót. Rendszeresen tisztítsa meg a szellőzőnyílásokat egy kefével vagy porszívóval.

## ● **Tisztítás és ápolás**

### **⚠ FIGYELMEZTETÉS!** **Sérülésveszély!**



Beállítások elvégzése, karbantartási munkák, a termék tisztítása előtt, vagy ha a terméket nem használja, kapcsolja ki a terméket és szüntesse meg az áramellátását.

## ● **Tisztítás**

- A termék tisztításához ne használjon éles tárgyakat. Nem juthat folyadék a termék belsejébe. Ellenkező esetben a termék megsérülhet.
- A szellőzőnyílások legyenek mindig szabadok.
- Tisztítsa meg a terméket rendszeresen, a legjobb mindig közvetlenül a munka befejezése után.
- A burkolatot tisztítsa egy száraz ruhával. Soha ne használjon, benzint, oldószereket vagy a műanyagokra maró hatású tisztítószerkeket.

## ● **A szénkefék cseréje**

(E ábra)

### **⚠ FIGYELMEZTETÉS!** **Sérülésveszély!**



Beállítások elvégzése, karbantartási munkák, a termék tisztítása előtt, vagy ha a terméket nem használja, kapcsolja ki a terméket és szüntesse meg az áramellátását.

1. Lazítsa ki a csavart [8] a karbantartó fedélből [7].
2. Vegye le a karbantartó fedelet [7].
3. Emelje ki a nyomórugót [20] a szénkefe [18] nyomórugójának a vájátából [23].

4. Távolítsa az érintkeződugót [21] az érintkezőpapucsból [19].
5. Húzza ki a szénkefét [18] a vezetőből.
6. Illesszen be egy tartalék szénkefét [12] a vezetőbe.
7. Helyezze a csatlakozót [22] ívesen a nyomórugó vájátán [23] túl. Tolja eközben át a csatlakozót a vezető oldalsó nyílásán.
8. Tolja rá az érintkeződugót [21] az érintkezőpapucsra [19].
9. Helyezze vissza a nyomórugót [20] a tartalék szénkefe [12] nyomórugójának vájátába [23].
10. Tegye vissza a karbantartó fedelet [7], majd rögzítse a csavar [8] segítségével.
11. Ismétlje meg ezt az eljárást a termék másik felén is. A szénkefeket [18] mindig párban kell kicserélni.

## ● **Javítás**

- Ha a termék elektromos vezetéke megsérül, a kockázatok elkerülése érdekében azt a gyártónak, az ügyfélszolgálatának, vagy egy annak megfelelő képzettségű szakembernek kell kicserélnie.

## ● **Mentesítés**

A csomagolás környezetbarát anyagokból készült, amelyeket a helyi újrahasznosító helyeken adhat le ártalmatlanítás céljából.



A hulladék elkülönítéséhez vegye figyelembe a csomagolóanyagon található jelzéseket. Ezek rövidítéseket (a) és számokat (b) tartalmaznak a következő jelentéssel: 1–7: műanyagok/20–22: papír és karton/80–98: kötőanyagok.

## Termék:



Points de collecte sur [www.quefairede mesdechets.fr](http://www.quefairede mesdechets.fr)  
Privilégiez la réparation ou le don de votre appareil !

A termék, beleértve a tartozékokat és a csomagolóanyagokat is, újrahasznosítható, és a gyártó kiterjesztett felelőssége alá tartozik. A jobb hulladékkezelés érdekében az ábrán látható információk (szortírozási információk) alapján külön ártalmatlanítsa őket.

A Triman-logó csak Franciaországra vonatkozik.



A kiszolgált termék megsemmisítési lehetőségeiről lakóhelye illetékes önkormányzatánál tájékozódhat.



A környezete érdekében, ne dobja a kiszolgált terméket a háztartási szemétkébe, hanem adja le szakszerű ártalmatlanításra. A gyűjtőhelyekről és azok nyitvatartási idejéről az illetékes önkormányzatnál tájékozódhat.

## ● Garancia

A terméket gondosan, szigorú minőségi előírások betartásával gyártottuk, és a szállítás előtt gondosan ellenőriztük. Anyag- vagy gyártási hibák esetén a termék eladójával szemben törvényes jogok illetik meg. Az Ön törvényes jogait az általunk alább meghatározott garancia semmilyen módon nem korlátozza.

Erre a termékre 3 év garanciát adunk a vásárlás dátumától számítva. A garancia

idő a vásárlás dátumával kezdődik. Biztonságos helyen őrizze meg az eredeti vásárlói bizonylatot, mert ez a dokumentum szükséges a vásárlás bizonyításához.

A vásárláskor fennálló károkat és hiányosságokat a termék kicsomagolása után haladéktalanul jelezze.

Ha ezen a terméken a vásárlástól számított 3 éven belül anyag- vagy gyártási hibát észlel, választásunk szerint ingyenesen megjavítjuk vagy kicseréljük a terméket. A garancia idő nem hosszabbodik meg a helyette nyújtott szavatossági igény által. Ez a kicserélt vagy javított alkatrészekre is érvényes.

A garancia megszűnik, ha a terméket megrongálták, ill. nem szakszerűen kezelték vagy végezték a karbantartást.

A garancia az anyag- és gyártási hibákra vonatkozik. Ez a garancia nem terjed ki azokra a termékalkatrészekre, amelyek normál kopásnak vannak kitéve, és ezért gyorsan kopó alkatrésznek minősülnek (pl. elemekre, tömlőkre, tintapatronokra), illetve a törékeny alkatrészek sérülésére, pl. kapcsolókra vagy üveg alkatrészekre.

## ● Garanciális ügyek lebonyolítása

Megkeresése gyors feldolgozásához kérjük, kövesse az alábbi utasításokat:

Megkeresés esetén kérjük, mindig készítse elő a pénztárblokkot és a termékszámot (IAN 506380\_2507) a vásárlás igazolására.

A termékszámot kérjük, olvassa le a típus tábláról, a terméken elhelyezett gravírozásból, az útmutató címlapjáról (alul a bal oldalon), vagy a termék hátsó vagy alsó oldalán található matricáról.

Működési hiba vagy egyéb hiányosság fellépése esetén először vegye fel a kapcsolatot a következőkben felsorolt szervizek valamelyikével telefonon, vagy e-mailen.

A hibásnak ítélt terméket a pénztárblokk és a hiba leírásának és keletkezési idejének megjelölésével, díjmentesen küldheti el az Ön számára kijelölt szerviz címére.



A parkside-diy.com oldalon ezt és számos további kézikönyvet tud megtekinteni és letölteni. Ezzel a QR-kóddal közvetlenül a parkside-diy.com oldalra jut. Válassza ki az országot, és a keresőfelületen keresse meg a használati útmutatókat. A termékszám (IAN) 506380\_2507 beírásával juthat el az Ön termékének használati útmutatójához.

## ● **Szerviz**

### **(HU) Szerviz Magyarország**

Tel.: 0680021647

A formanyomtatvány itt elérhető:

*[parkside-diy.com](http://parkside-diy.com)*

**IAN 506380\_2507**

# ● EU-megfelelőségi nyilatkozat

## EU-MEGFELELŐSÉGI NYILATKOZAT (506380\_2507. sz.)

IAN: 506380\_2507  
Termékazonosító: "PARKSIDE" Sarokpolírozó  
Típuszám: HG10974

A fent ismertetett nyilatkozat tárgya megfelel a vonatkozó uniós harmonizációs jogszabálynak:

2006/42/EK irányelve
2014/30/EU irányelve
2011/65/EU irányelve az összes kapcsolódó

Az alkalmazott harmonizált szabványokra hivatkozás vagy az azokra az egyéb műszaki leírásokra való hivatkozás, amelyekkel kapcsolatban megfeleléségi nyilatkozatot tettek:

<b>Szám / vonatkozó részek</b>
2006/42/EK irányelve
EN 62841-1:2015/A11:2022
EN IEC 62841-2-3:2021/A11:2021
2014/30/EU irányelve
EN IEC 55014-1:2021
EN IEC 55014-2:2021
EN IEC 61000-3-2:2019/A2:2024
EN 61000-3-3:2013/A2:2021

A fent ismertetett nyilatkozat tárgya megfelel az egyes veszélyes anyagok elektromos és elektronikus berendezésekben való alkalmazásának korlátozásáról szóló, 2011. június 8-i 2011/65 / EU európai parlamenti és tanácsi irányelvnek:

<b>Szám / vonatkozó részek</b>
EN IEC 63000:2018



A műszaki dokumentáció tulajdonosa: OWIM GmbH & Co.KG

A nyilatkozatot a nevében és megbízásában írták alá:

**OWIM GmbH & Co. KG, Stiftsbergstraße 1, 74167 Neckarsulm, Németország**

A jelen megfeleléségi nyilatkozatot a gyártó kizárólagos felelősségére bocsátják ki.

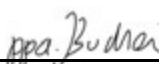
Az eredeti megfeleléségi nyilatkozat fordítása

Neckarsulm	14.10.2025		
Hely	Dátum	ppa. Jens Buchheim meghatalmazott aláíró	ppa. Dr. Thorsten Maier meghatalmazott aláíró

HU



HU 189

**OWIM GmbH & Co. KG**

Stiftsbergstraße 1  
74167 Neckarsulm  
GERMANY

Model No.: HG10974

Version: 12/2025

IAN 506380\_2507

