



DRUCKLUFT-TRENSCHLEIFER / AIR CUT OFF TOOL TRONÇONNEUSE PNEUMATIQUE PDS 6.3 B3

(DE) (AT) (CH)

DRUCKLUFT-TRENSCHLEIFER

Originalbetriebsanleitung

(FR) (BE)

TRONÇONNEUSE PNEUMATIQUE

Traduction des instructions d'origine

(PL)

PNEUMATYCZNA SZLIFIERKA KAŁOWA

Tłumaczenie oryginalnej instrukcji obsługi

(SK)

PNEUMATICKÁ ROZBRUSOVAČKA

Preklad originálneho návodu na obsluhu

(GB) (IE)

AIR CUT OFF TOOL

Translation of the original instructions

(NL) (BE)

PERSLUCHT-DOORSLIJPSCHIJF

Vertaling van de originele gebruiksaanwijzing

(CZ)

PNEUMATICKÁ ŘEZNÁ BRUSKA

Překlad originálního provozního návodu

IAN 327364_1904

(BE) (NL)
(PL) (CZ) (SK)

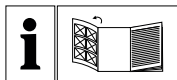

DE AT CH

Klappen Sie vor dem Lesen die Seite mit den Abbildungen aus und machen Sie sich anschließend mit allen Funktionen des Gerätes vertraut.

GB IE

Before reading, unfold the page containing the illustrations and familiarise yourself with all functions of the device.

FR BE

Avant de lire le mode d'emploi, ouvrez la page contenant les illustrations et familiarisez-vous ensuite avec toutes les fonctions de l'appareil.

NL BE

Vouw vóór het lezen de pagina met de afbeeldingen open en maak u vertrouwd met alle functies van het apparaat.

PL

Przed przeczytaniem proszę rozłożyć stronę z ilustracjami, a następnie proszę zapoznać się z wszystkimi funkcjami urządzenia.

CZ

Před čtením si otevřete stranu s obrázky a potom se seznamte se všemi funkcemi přístroje.

SK

Pred čítaním si odklopte stranu s obrázkami a potom sa oboznámte so všetkými funkciami prístroja.

DE/AT/CH	Originalbetriebsanleitung	Seite	1
GB/IE	Translation of the original instructions	Page	15
FR/BE	Traduction des instructions d'origine	Page	27
NL/BE	Vertaling van de originele gebruiksaanwijzing	Pagina	41
PL	Tłumaczenie oryginalnej instrukcji obsługi	Strona	53
CZ	Překlad originálního provozního návodu	Strana	65
SK	Preklad originálneho návodu na obsluhu	Strana	77

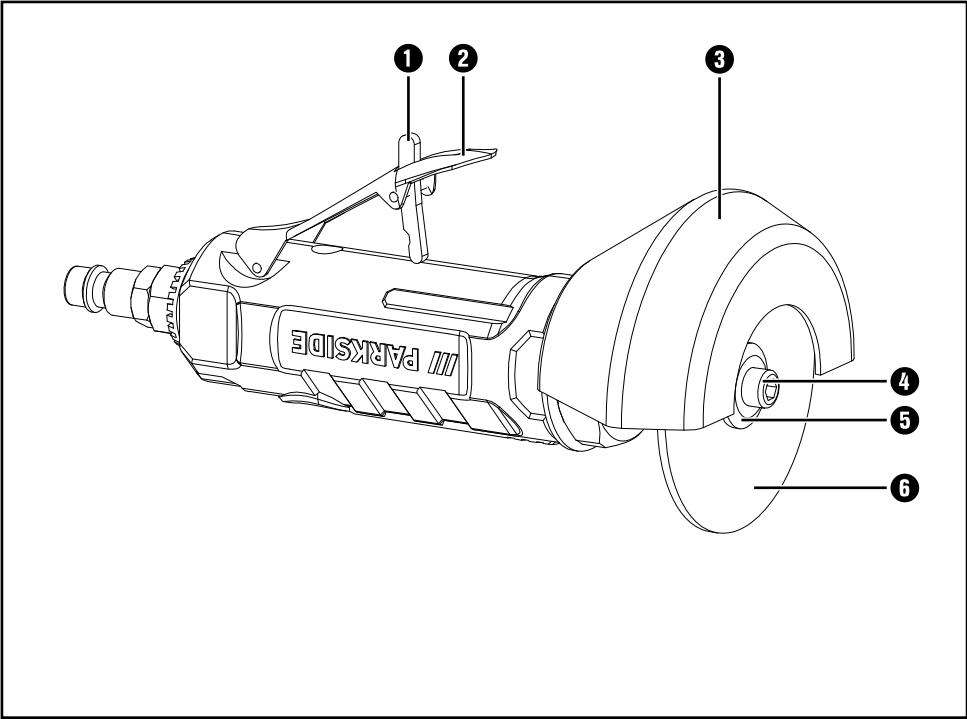

A

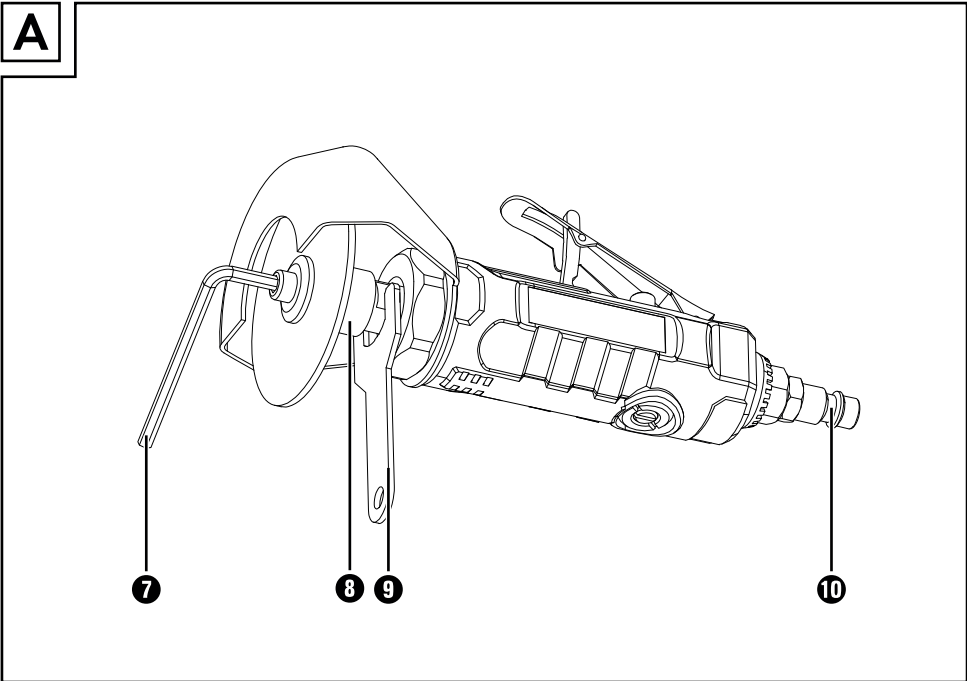

Inhaltsverzeichnis

Einleitung	2
Bestimmungsgemäßer Gebrauch	2
Ausstattung	3
Lieferumfang	3
Technische Daten	3
Allgemeine Sicherheitsregeln	3
Gefährdungen durch herausgeschleuderte Teile	4
Gefährdungen durch Verfangen	4
Gefährdungen im Betrieb	4
Gefährdungen durch wiederholte Bewegungen	5
Gefährdungen durch Zubehörteile	5
Gefährdungen am Arbeitsplatz	6
Gefährdungen durch Staub und Dämpfe	6
Gefährdungen durch Lärm	7
Gefährdungen durch Schwingungen	7
Zusätzliche Sicherheitsanweisungen für pneumatische Maschinen	7
Besondere Sicherheitshinweise zum Schleifen und Trennschleifen	8
Weitere besondere Sicherheitshinweise zum Trennschleifen	8
Rückschlag und entsprechende Sicherheitshinweise	9
Vor der Inbetriebnahme	10
Trennscheibe wechseln	10
Inbetriebnahme	10
Schmierung	10
Anschluss an eine Druckluftquelle	11
Ein-/Ausschalten	11
Wartung und Reinigung	11
Entsorgung	12
Garantie der Kompersaß Handels GmbH	12
Service	13
Importeur	13
Original-Konformitätserklärung	14

DRUCKLUFT-TRENNSCHLEIFER PDS 6.3 B3

Einleitung





Wir beglückwünschen Sie zum Kauf Ihres neuen Gerätes. Sie haben sich damit für ein hochwertiges Produkt entschieden. Die Bedienungsanleitung ist Teil dieses Produkts. Sie enthält wichtige Hinweise für Sicherheit, Gebrauch und Entsorgung. Machen Sie sich vor der Benutzung des Produkts mit allen Bedien- und Sicherheitshinweisen vertraut. Benutzen Sie das Produkt nur wie beschrieben und für die angegebenen Einsatzbereiche. Händigen Sie alle Unterlagen bei Weitergabe des Produkts an Dritte mit aus.

Bestimmungsgemäßer Gebrauch

Das Druckluftwerkzeug ist bestimmt zum Austrennen von dünnen Metallblechen ohne Verwendung von Wasser. Jede andere Verwendung oder Veränderung der Maschine gilt als nicht bestimmungsgemäß und birgt erhebliche Unfallgefahren.

Nicht zum gewerblichen Gebrauch.

Erklärung der Symbole:

	Vor der Inbetriebnahme die Bedienungsanleitung lesen.
	Schutzbrille tragen!
	Drehrichtung
	Täglich ölen!
11/2019	Herstellungsdatum
11/2021	Ablaufdatum (sichtbar auf dem inneren Metallring)
	Lesen Sie die Original-Betriebsanleitung und die Sicherheitshinweise vor der Inbetriebnahme.

	Gehörschutz tragen!
	Sicherheitsschuhe tragen!
	Schutzhandschuhe tragen!
	Staubschutzmaske tragen!
	Nicht zum Nassschleifen zugelassen
	Die Verwendung von beschädigten Trenn- oder Schruppscheiben ist gefährlich und kann zu schwerwiegenden Verletzungen führen!
	Vorgesehen für Metallschleifen
	Durchmesser der Scheibe
	Nicht zulässig für Seitenschleifen
	Druckluft-Trennschleifer

Ausstattung

- ➊ Einschaltsicherung
- ➋ Abzugshebel
- ➌ Schutzhaube
- ➍ Spannschraube
- ➎ Spannflansch
- ➏ Trennscheibe
- ➐ Innensechskantschlüssel
- ➑ Spindel
- ➒ Maulschlüssel
- ➓ Stecknippel 1/4"

Lieferumfang

- 1 Druckluft-Trennschleifer
- 1 Trennscheibe Ø 75 mm (vormontiert)
- 1 Maulschlüssel
- 1 Innensechskantschlüssel
- 1 Stecknippel (1/4") (vormontiert)
- 1 Betriebsanleitung

Technische Daten

Bemessungsdrehzahl	20300 U/min ¹
Bemessungsluftdruck	max. 6,3 bar
Scheibenmaß:	Ø 75 x 1 x 10 mm
Spindelmaß:	M6
Stecknippel:	1/4"
Gewicht:	ca. 0,69 kg

Lärmemissionswerte

Messwert für Lärm ermittelt entsprechend ISO 15744:

Schalldruckpegel	$L_{pA} = 93,6$ dB (A)
Unsicherheit	$K_{pA} = 3$ dB (A)
Schallleistungspegel	$L_{WA} = 104,6$ dB (A)
Unsicherheit	$K_{WA} = 3$ dB (A)

Schwingungsemissionswert

Schwingungsgesamtwert ermittelt entsprechend ISO 28927-4 und EN 12096:

$$a_h = 3,06 \text{ m/s}^2$$

$$\text{Unsicherheit } K = 0,53 \text{ m/s}^2$$



Allgemeine Sicherheitsregeln

⚠️ WARNUNG!

- ▶ Für mehrfache Gefährdungen: Die Sicherheitshinweise sind vor dem Einrichten, dem Betrieb, der Reparatur, der Wartung und dem Austausch von Zubehörteilen an der Schleifmaschine für Schleifstifte sowie vor der Arbeit in der Nähe der Maschine zu lesen und müssen verstanden werden. Ist dies nicht der Fall, so kann dies zu schweren körperlichen Verletzungen führen.

- Die Schleifmaschine für Schleifmittel sollte ausschließlich von entsprechend qualifizierten und geschulten Bedienungspersonen eingerichtet, eingestellt oder verwendet werden.
- Diese Maschine darf nicht verändert werden. Veränderungen können die Wirksamkeit der Sicherheitsmaßnahmen verringern und die Risiken für die Bedienungsperson erhöhen.
- Die Sicherheitsanweisungen dürfen nicht verloren gehen – Geben Sie sie der Bedienungsperson.
- Benutzen Sie niemals beschädigte Schleifmaschinen für Schleifmittel.
- Die Maschinen müssen regelmäßig einer Inspektion unterzogen werden, um zu überprüfen, dass der Druckluft-Trennschleifer mit den in diesem Teil der ISO 11148 geforderten deutlich lesbaren Bemessungswerten und Kennzeichnungen gekennzeichnet ist. Der Arbeitgeber/ Benutzer muss den Hersteller kontaktieren, um erforderlichenfalls Ersatzschilder zu erhalten.

Gefährdungen durch herausgeschleuderte Teile

- Bei einem Bruch des Werkstücks oder von Zubehörteilen oder gar des Maschinenwerkzeugs selbst können Teile mit hoher Geschwindigkeit herausgeschleudert werden.
- Beim Betrieb der Schleifmaschine für Schleifmittel ist immer ein schlagfester Augenschutz zu tragen. Der Grad des erforderlichen Schutzes sollte für jede einzelne Verwendung gesondert bewertet werden.
- Es ist sicherzustellen, dass das Werkstück sicher befestigt ist.
- Es ist sicherzustellen, dass das Schleifmittel sicher an die Schleifmaschine für Schleifmittel aufgespannt ist.
- Es ist zu überprüfen, dass die maximale Betriebsdrehzahl des Schleifmittels, umgerechnet in Umdrehungen je Minute, gleich oder höher ist als die Bemessungsdrehzahl der Spindel.
- Stellen Sie sicher, dass die Schutzhaube montiert ist, dass sie in gutem Zustand und ordnungsgemäß befestigt ist und sie regelmäßig kontrolliert wird.
- Unter der Voraussetzung, dass das Werkstück das Schleifmittel umschließt, ist zum Innenschleifen möglicherweise keine Schutzhaube erforderlich.
- Es ist zu prüfen, ob die Spannflansche entsprechend den Herstellerangaben verwendet werden und ob sie in gutem Zustand, z. B. ohne Risse und Sprünge, und eben sind.
- Es ist zu prüfen, ob Spindel und Spindelgewinde beschädigt oder abgenutzt sind.
- Es ist sicherzustellen, dass bei der Verwendung entstehende Funken und Trümmer keine Gefährdung hervorrufen.
- Die Schleifmaschine muss vor dem Wechseln des Schleifmittels und vor der Wartung von der Energieversorgung getrennt werden.

Gefährdungen durch Verfangen

- Es kann Erstickungs-, Skalpierungs- und/oder Schnittverletzungsgefahr bestehen, wenn locker sitzende Kleidung, Schmuck, Halsketten, Haare oder Handschuhe nicht von der Maschine und ihren Zubehörteilen ferngehalten werden.

Gefährdungen im Betrieb

- Vermeiden Sie den Kontakt mit rotierender Spindel und angebrachter Schleifscheibe um Schnittwunden an Händen oder anderen Körperteilen zu vermeiden.
- Beim Einsatz der Maschine können die Hände der Bedienungsperson Gefährdungen wie z. B. Schnitten sowie Abschürfungen und Wärme ausgesetzt sein. Tragen Sie geeignete Handschuhe zum Schutz der Hände.
- Die Bedienungsperson und das Wartungspersonal müssen physisch in der Lage sein, die Größe, die Masse und die Leistung der Maschine zu handhaben.
- Halten Sie die Maschine richtig: Seien Sie bereit, den üblichen oder plötzlichen Bewegungen entgegenzuwirken. Halten Sie beide Hände bereit.
- Achten Sie darauf, dass Ihr Körper im Gleichgewicht ist und dass Sie sicheren Halt haben.
- Geben Sie Befehleinrichtung zum Ingang- oder Stillsetzen im Falle einer Unterbrechung der Energieversorgung frei.
- Verwenden Sie nur empfohlenen Schmiermittel.
- Es muss eine Schutzbrille getragen werden, Schutzhandschuhe und Schutzkleidung werden empfohlen.
- Bei Arbeiten über Kopf ist ein Schutzhelm zu tragen.
- Nach dem Ausschalten, die Maschine erst ablegen wenn die Scheibe zum Stillstand kommt.
- Beim Trennschleifen muss das Werkstück so abgestützt werden, dass der Trennschlitz während der gesamten Bearbeitung eine konstante oder zunehmende Breite hat;
- Falls sich das Schleifmittel in einem Trennschlitz verklemmt, ist die Schleifmaschine für Schleifmittel auszuschalten und die Schleifscheibe zu lockern. Vor dem Fortsetzen des Betriebs ist zu prüfen, ob das Schleifmittel noch ordnungsgemäß befestigt und nicht beschädigt ist;

- Schleifscheiben und Trennschleifscheiben dürfen nicht zum Seitenschleifen verwendet werden (Ausnahme: Schleifscheiben zum Seitenschleifen). Schleifmaschinen für Schleifmittel dürfen bei nicht mehr als der maximalen Umfangsdrehzahl eines Schleifmittels verwendet werden;
- Vergewissern Sie sich, dass sich keine umherstehenden Personen in unmittelbarer Nähe befinden.
- Persönliche Schutzausrüstungen wie geeignete Handschuhe, Schürzen und Schutzhelme müssen verwendet werden.
- Durch Schleifen erzeugte Funken können die Kleidung entzünden und schwere Verbrennungen hervorrufen. Es ist sicherzustellen, dass die Funken nicht auf die Kleidung fallen. Tragen Sie feuerhemmende Kleidung und sorgen Sie dafür, dass ein Eimer Wasser in der Nähe steht.

Gefährdungen durch wiederholte Bewegungen

- Bei der Verwendung einer Schleifmaschine für Schleifmittel zum Durchführen von arbeitsbezogenen Tätigkeiten kann es möglicherweise bei der Bedienungsperson zu unangenehmen Empfindungen in den Händen und Armen, sowie im Hals- und Schulterbereich oder an anderen Körperteilen kommen.
- Bei der Verwendung einer Schleifmaschine für Schleifmittel sollte die Bedienungsperson eine bequeme Körperhaltung einnehmen, dabei auf sicheren Halt achten und ungünstige Körperhaltungen oder solche, bei denen es schwierig ist, das Gleichgewicht zu halten, vermeiden. Die Bedienungsperson sollte im Verlauf von lang andauernden Arbeiten die Körperhaltung verändern, was hilfreich bei der Vermeidung von Unannehmlichkeiten und Ermüdung sein kann.
- Falls die Bedienungsperson Symptome wie z. B. andauerndes oder wiederholt auftretendes Unwohlsein, Beschwerden, Pochen, Schmerz, Kribbeln, Taubheit, Brennen oder Steifheit an sich wahrnimmt, sollten diese Anzeichen nicht ignoriert werden. Die Bedienungsperson sollte dies dem Arbeitgeber mitteilen und einen entsprechend qualifizierten Mediziner konsultieren.

Gefährdungen durch Zubehörteile

- Trennen Sie die Schleifmaschine für Schleifmittel vor dem Montieren oder Auswechseln des Maschinenwerkzeugs oder Zubehörteils von der Energieversorgung.
- Verwenden Sie ausschließlich Zubehörteile und Verbrauchsmaterialien der vom Hersteller der Schleifmaschine für Schleifmittel empfohlenen Größen und Typen. Verwenden Sie keine anderen Typen oder Größen der Zubehörteile und Verbrauchsmaterialien.
- Stellen Sie sicher, dass die Maße des Schleifmittels mit denen der Schleifmaschine für Schleifmittel kompatibel sind und dass das Schleifmittel auf die Spindel passt.
- Stellen Sie sicher, dass Gewindetyp und -größe des Schleifmittels genau dem Gewindetyp und -größe des Spindelgewindes entspricht.
- Unterziehen Sie das Schleifmittel vor der Verwendung einer Inspektion. Verwenden Sie keine Schleifmittel, die möglicherweise fallen gelassen wurden oder die Absplitterungen, Risse oder andere Fehler aufweisen.
- Es ist sicherzustellen, dass das Schleifmittel vor der Benutzung ordnungsgemäß befestigt und fest genug angezogen ist; die Schleifmaschine für Schleifmittel ist mindestens 1 min in einer gesicherten Lage bei einer Leerlaufdrehzahl zu betreiben; die Maschine muss sofort abgeschaltet werden, wenn erhebliche Schwingungen oder andere Schäden wahrgenommen werden; die Ursache für diese Fehler ist zu ermitteln.
- Durch Überprüfung der Maße und anderer wichtiger Daten der Spindel ist zu vermeiden, dass das Spindelende den Boden der Öffnung von Schleiftöpfen, Schleifkegeln oder Schleifstiften mit Gewindeeinsätzen, die zum Anbringen auf Maschinenspindeln vorgesehen sind, berührt;
- Bei Schleifmitteln, die mit Reduzierstücken oder -buchsen geliefert werden oder die mit Reduzierstücken oder -buchsen verwendet werden sollen, muss der Benutzer sicherstellen, dass das Reduzierstück oder die Reduzierbuchse nicht die Stirnseite des Spannflansches berührt und dass durch die Spannkraft ausreichend Rotationsantrieb vorhanden ist, um ein Verrutschen des Schleifmittels zu vermeiden.

- In den Fällen, in denen Spannflansche für verschiedene Typen und Größen der Schleifmittel beigelegt werden, befestigen Sie immer den korrekten Spannflansch für das genutzte Schleifmittel.
- Vermeiden Sie vor und nach dem Verwenden des Maschinenwerkzeugs direkten Kontakt, da es warm oder scharfkantig sein kann.
- Das Schleifmittel ist entsprechend den Anweisungen des Herstellers aufzubewahren und zu handhaben.

Gefährdungen am Arbeitsplatz

- **Ausrutschen, stolpern und stürzen sind Hauptgründe für Verletzungen am Arbeitsplatz.** Achten Sie auf Oberflächen, die durch den Gebrauch der Maschine rutschig geworden sein können, und auf durch den Luft- oder den Hydraulikschlauch bedingte Stolpergefahren.
- **Gehen Sie in unbekanntem Umgebungen mit Vorsicht vor.** Es können versteckte Gefährdungen durch Strom- oder sonstige Versorgungsleitungen gegeben sein.
- Die Schleifmaschine für Schleifmittel ist nicht zum Einsatz in explosionsfähigen Atmosphären bestimmt und nicht gegen den Kontakt mit elektrischen Stromquellen isoliert.
- Stellen Sie sicher, dass keine elektrischen Leitungen, Gasrohrleitungen usw. vorhanden sind, die im Falle der Beschädigung durch die Verwendung der Maschine zu einer Gefährdung führen können.

Gefährdungen durch Staub und Dämpfe

- Die beim Einsatz von Schleifmaschinen für Schleifblätter und Polierern entstehenden Stäube und Dämpfe können gesundheitliche Schäden (wie z.B. Krebs, Geburtsfehler, Asthma und/oder Dermatitis) verursachen; es ist unerlässlich, eine Risikobewertung in Bezug auf diese Gefährdungen durchzuführen und entsprechende Regelungsmechanismen zu implementieren.
- In die Risikobewertung sollten die bei der Verwendung der Maschine entstehenden Stäube und die dabei möglicherweise aufwirbelnden vorhandenen Stäube einbezogen werden.
- Die Schleifmaschine für Schleifmittel ist nach den in dieser Anleitung enthaltenen Empfehlungen zu betreiben und zu warten, um die Freisetzung von Staub und Dämpfen auf ein Mindestmaß zu reduzieren.
- Die Abluft ist so abzuleiten, dass die Aufwirbelung von Staub in staubhaltigen Umgebungen auf ein Mindestmaß reduziert wird.
- Falls Stäube oder Dämpfe entstehen, muss die Hauptaufgabe sein, diese am Ort ihrer Freisetzung zu kontrollieren.
- Alle zum Auffangen, Absaugen oder zur Unterdrückung von Flugstaub oder Dämpfen vorgesehenen Einbau- oder Zubehörteile der Maschine sollten den Anweisungen des Herstellers entsprechend eingesetzt und gewartet werden.
- Die Verbrauchsmaterialien/Maschinenwerkzeuge sind den Empfehlungen dieser Anleitung entsprechend auszuwählen, zu warten und zu ersetzen, um eine unnötige Intensivierung der Staub- oder Dampfentwicklung zu vermeiden.
- Verwenden Sie Atemschutzausrüstungen nach den Anweisungen Ihres Arbeitgebers oder wie nach den Arbeits- und Gesundheitsschutzvorschriften gefordert.
- Das Bearbeiten von bestimmten Materialien können eine Emission von Staub und Dämpfen verursachen, was wiederum zur Bildung einer explosionsgefährdeten Umgebung führen kann.

Gefährdungen durch Lärm

- Die Einwirkung hoher Lärmpegel kann bei ungenügendem Gehörschutz zu dauerhaften Gehörschäden, Hörverlust und anderen Problemen, wie z. B. Tinnitus (Klingeln, Sausen, Pfeifen oder Summen im Ohr), führen.
- Zu den für die Risikominderung geeigneten Regelungsmechanismen gehören Maßnahmen wie z. B. die Verwendung von Dämmstoffen, um an den Werkstücken auftretende Klingelgeräusche zu vermeiden.
- Verwenden Sie Gehörschutzausrüstungen.
- Die Schleifmaschine für Schleifmittel ist nach den in dieser Anleitung enthaltenen Empfehlungen zu betreiben und zu warten, um eine unnötige Erhöhung des Lärmpegels zu vermeiden.
- Stellen Sie, falls die Schleifmaschine für Schleifmittel mit einem Schalldämpfer ausgestattet ist, immer sicher, dass dieser an seinem Platz und funktionstüchtig ist, wenn die Maschine in Betrieb ist.
- Die Verbrauchsmaterialien/Maschinenwerkzeuge sind den Empfehlungen dieser Anleitung entsprechend auszuwählen, zu warten und zu ersetzen, um eine unnötige Erhöhung des Lärmpegels zu vermeiden.

Gefährdungen durch Schwingungen

- Die Einwirkung von Schwingungen kann Schädigungen an den Nerven und Störungen der Blutzirkulation in Händen und Armen verursachen.
- Tragen Sie bei Arbeiten in kalter Umgebung warme Kleidung und halten Sie ihre Hände warm und trocken.
- Falls Sie ein Taubheitsgefühl, Kribbeln oder Schmerzen in Ihren Fingern oder Händen feststellen oder sich die Haut an Ihren Fingern oder Händen weiß verfärbt, stellen Sie die Arbeit mit der Schleifmaschine für Schleifmittel ein, informieren Sie Ihren Arbeitgeber und konsultieren Sie einen Arzt.

- Die Schleifmaschine für Schleifmittel ist nach den in dieser Anleitung enthaltenen Empfehlungen zu betreiben und zu warten, um eine unnötige Verstärkung der Schwingungen zu vermeiden.
- Lassen Sie das Maschinenwerkzeug nicht auf dem Werkstück rattern, da dies mit hoher Wahrscheinlichkeit zu einer erheblichen Verstärkung der Schwingungen führt.
- Die Verbrauchsmaterialien/Maschinenwerkzeuge sind den Empfehlungen dieser Anleitung entsprechend auszuwählen, zu warten und zu ersetzen, um eine unnötige Verstärkung der Schwingungen zu vermeiden.
- Nutzen Sie zum Halten der Masse der Maschine, wann immer möglich, einen Ständer, einen Spanner oder eine Ausgleichseinrichtung.
- Halten Sie die Maschine mit nicht allzu festem, aber sicherem Griff unter Einhaltung der erforderlichen Hand-Reaktionskräfte, denn das Schwingungsrisiko wird in der Regel mit zunehmender Griffkraft größer.
- Verwenden Sie Zwischenlagen, wenn sie für die gebundenen Schleifmittel vorgesehen sind.

Zusätzliche Sicherheitsanweisungen für pneumatische Maschinen

- Druckluft kann ernsthafte Verletzungen verursachen.
 - Sorgen Sie im Falle, dass die Maschine nicht gebraucht wird, sowie vor dem Austausch von Zubehörteilen oder vor der Ausführung von Reparaturarbeiten dafür, dass die Luftzufuhr geschlossen ist, der Luftschlauch nicht unter Druck steht und dass die Maschine von der Luftzufuhr getrennt wird.
 - Richten Sie den Luftstrom niemals gegen sich selbst oder gegen andere Personen.
- Umerschlagende Schläuche können ernsthafte Verletzungen verursachen. Überprüfen Sie daher immer, ob die Schläuche und ihre Befestigungsmittel unbeschädigt sind oder sich nicht gelöst haben.

- Falls Universal-Drehkupplungen (Klauenkupplungen) verwendet werden, müssen Arretierstifte eingesetzt werden; Whipcheck-Schlauchsicherungen müssen verwendet werden, um Schutz für den Fall eines Versagens der Verbindung des Schlauchs mit der Maschine und von Schläuchen untereinander zu bieten.
- Sorgen Sie dafür, dass der auf der Maschine angegebene Höchstdruck nicht überschritten wird.
- Tragen Sie mit Luft betriebene Maschinen niemals am Schlauch.

Besondere Sicherheitshinweise zum Schleifen und Trennschleifen

- Verwenden Sie ausschließlich die für Ihr Druckluftwerkzeug zugelassenen Schleifkörper und die für diese Schleifkörper vorgesehene Schutzhaube. Schleifkörper, die nicht für das Druckluftwerkzeug vorgesehen sind, können nicht ausreichend abgeschirmt werden und sind unsicher.
- **Gekröpfte Schleifscheiben müssen so montiert werden, dass ihre Schleiffläche nicht über der Ebene des Schutzhaubenrandes hervorsteht.** Eine unsachgemäß montierte Schleifscheibe, die über die Ebene des Schutzhaubenrandes hinausragt, kann nicht ausreichend abgeschirmt werden.
- Die Schutzhaube muss sicher am Druckluftwerkzeug angebracht und für ein Höchstmaß an Sicherheit so eingestellt sein, dass der kleinstmögliche Teil des Schleifkörpers offen zum Bediener zeigt. Die Schutzhaube soll die Bedienperson vor Bruchstücken und zufälligem Kontakt mit dem Schleifkörper schützen.
- Schleifkörper dürfen nur für die empfohlenen Einsatzmöglichkeiten verwendet werden. Zum Beispiel: Schleifen Sie nie mit der Seitenfläche einer Trennscheibe. Trennscheiben sind zum Materialabtrag mit der Kante der Scheibe bestimmt. Seitliche Krafteinwirkung auf diese Schleifkörper kann sie zerbrechen.

- **Verwenden Sie immer unbeschädigte Spannfleische in der richtigen Größe und Form für die von Ihnen gewählte Schleifscheibe.** Geeignete Flansche stützen die Schleifscheibe und verringern so die Gefahr eines Schleifscheibenbruchs. Flansche für Trennscheiben können sich von den Flanschen für andere Schleifscheiben unterscheiden.
- **Verwenden Sie keine abgenutzten Schleifscheiben von größeren Druckluftwerkzeugen.** Schleifscheiben für größere Druckluftwerkzeuge sind nicht für die höheren Drehzahlen von kleineren Druckluftwerkzeugen ausgelegt und können brechen.

Weitere besondere Sicherheitshinweise zum Trennschleifen

- **Vermeiden Sie ein Blockieren der Trennscheibe oder zu hohen Anpressdruck.** Führen Sie keine übermäßig tiefen Schnitte aus. Eine Überlastung der Trennscheibe erhöht deren Beanspruchung und die Anfälligkeit zum Verkanten oder Blockieren und damit die Möglichkeit eines Rückschlags oder Schleifkörperbruchs.
- **Meiden Sie den Bereich vor und hinter der rotierenden Trennscheibe.** Wenn Sie die Trennscheibe im Werkstück von sich wegbewegen, kann im Falle eines Rückschlags das Druckluftwerkzeug mit der sich drehenden Scheibe direkt auf Sie zugeschleudert werden.
- Falls die Trennscheibe verklemmt oder Sie die Arbeit unterbrechen, schalten Sie das Gerät aus und halten Sie es ruhig, bis die Scheibe zum Stillstand gekommen ist. Versuchen Sie nie, die noch laufende Trennscheibe aus dem Schnitt zu ziehen, sonst kann ein Rückschlag erfolgen. Ermitteln und beheben Sie die Ursache für das Verklemmen.
- **Schalten Sie das Druckluftwerkzeug nicht wieder ein, solange es sich im Werkstück befindet.** Lassen Sie die Trennscheibe erst ihre volle Drehzahl erreichen, bevor Sie den Schnitt vorsichtig fortsetzen. Andernfalls kann die Scheibe verhaken, aus dem Werkstück springen oder einen Rückschlag verursachen.

- **Stützen Sie Platten oder große Werkstücke ab, um das Risiko eines Rückschlags durch eine eingeklemmte Trennscheibe zu vermindern.** Große Werkstücke können sich unter ihrem eigenen Gewicht durchbiegen. Das Werkstück muss auf beiden Seiten der Scheibe abgestützt werden, und zwar sowohl in der Nähe der Trennscheibe als auch an der Kante.
- Trennscheiben müssen vorsichtig und entsprechend den Anweisungen des Herstellers gelagert und gehandhabt werden.

Rückschlag und entsprechende Sicherheitshinweise

- Rückschlag ist die plötzliche Reaktion infolge eines hakenden oder blockierten drehenden Einsatzwerkzeuges.
- Verhaken oder Blockieren führt zu einem abrupten Stopp des rotierenden Einsatzwerkzeugs. Dadurch wird ein unkontrolliertes Druckluftwerkzeug gegen die Drehrichtung des Einsatzwerkzeugs an der Blockierstelle beschleunigt.
- Wenn z.B. eine Schleifscheibe im Werkstück hakt oder blockiert, kann sich die Kante der Schleifscheibe, die in das Werkstück eintaucht, verfangen und dadurch die Schleifscheibe ausbrechen oder einen Rückschlag verursachen. Die Schleifscheibe bewegt sich dann auf die Bedienperson zu oder von ihr weg, je nach Drehrichtung der Scheibe an der Blockierstelle. Hierbei können Schleifscheiben auch brechen.
- Ein Rückschlag ist die Folge eines falschen oder fehlerhaften Gebrauchs des Druckluftwerkzeugs. Er kann durch geeignete Vorsichtsmaßnahmen, wie nachfolgend beschrieben, verhindert werden.

a) Halten Sie das Druckluftwerkzeug gut fest und bringen Sie Ihren Körper und Ihre Arme in eine Position, in der Sie die Rückschlagkräfte abfangen können. Verwenden Sie immer den Zusatzgriff, falls vorhanden, um die größtmögliche Kontrolle über Rückschlagkräfte oder Reaktionsmomente beim Hochlauf zu haben. Die Bedienperson kann durch geeignete Vorsichtsmaßnahmen die Rückschlag- und Reaktionskräfte beherrschen.

b) Bringen Sie Ihre Hand nie in die Nähe sich drehender Einsatzwerkzeuge. Das Einsatzwerkzeug kann sich beim Rückschlag über Ihre Hand bewegen.

c) Meiden Sie mit Ihrem Körper den Bereich, in den das Druckluftwerkzeug bei einem Rückschlag bewegt wird. Der Rückschlag treibt das Druckluftwerkzeug in die Richtung entgegengesetzt zur Bewegung der Schleifscheibe an der Blockierstelle.

d) Arbeiten Sie besonders vorsichtig im Bereich von Ecken, scharfen Kanten usw. Verhindern Sie, dass Einsatzwerkzeuge vom Werkstück zurückprallen und verklemmen. Das rotierende Einsatzwerkzeug neigt bei Ecken, scharfen Kanten oder wenn es abprallt dazu, sich zu verklemmen. Dies verursacht einen Kontrollverlust oder Rückschlag.

e) Verwenden Sie kein Ketten- oder gezähntes Sägeblatt. Solche Einsatzwerkzeuge verursachen häufig einen Rückschlag oder den Verlust der Kontrolle über das Einsatzwerkzeug.

Vor der Inbetriebnahme

Trennscheibe wechseln

⚠ ACHTUNG!

- ▶ Trennen Sie das Druckluftwerkzeug von der Druckluftversorgung, bevor Sie das Einsatzwerkzeug oder Zubehörteile austauschen oder eine Einstellung oder Wartung vorgenommen wird. Die Spindel **8** muss stillstehen.

HINWEIS

- ▶ Benutzen Sie ausschließlich Original-Parkside Trennscheiben.
- ◆ Kontern Sie mit dem mitgelieferten Maulschlüssel **9** die Spindel **8** (siehe auch Abbildung A auf der Ausklappseite).
- ◆ Entfernen Sie mit dem mitgelieferten Innensechskantschlüssel **7** die Spannschraube **4** und die Spannflansch **5**.
- ◆ Tauschen Sie die Trennscheibe **6** aus. Montieren Sie wieder den Spannflansch **5** und die Spannschraube **4** mit dem Innensechskantschlüssel.
- ◆ Prüfen Sie, ob die Trennscheibe **6** fest montiert ist und sich frei drehen kann.

Inbetriebnahme

Schmierung

⚠ WARNUNG!

- ▶ Vermeiden Sie Augen- und Hautkontakt mit Schmierstoffen.

HINWEIS

- ▶ Zur Vermeidung von Reibung- und Korrosionsschäden ist eine regelmäßige Schmierung besonders wichtig. Wir empfehlen ein geeignetes Druckluft-Spezialöl zu verwenden (z. B. Liqui Moly Kompressorenöl).
 - **Schmierung mit Nebelöler**
Als Aufbereitungsstufe nach dem Druckminderer schmiert ein Nebelöler (nicht im Lieferumfang enthalten) Ihr Gerät kontinuierlich und optimal. Ein Nebelöler gibt in feinen Tropfen Öl an die durchströmende Luft ab und garantiert so eine regelmäßige Schmierung.
 - **Manuelle Schmierung**
Wenn Sie über keinen Nebelöler verfügen, nehmen Sie vor jeder Inbetriebnahme bzw. bei längeren Arbeitsgängen eine Schmierung vor. Geben Sie 3 – 5 Tropfen Druckluft-Spezialöl in den Stecknippel **10**.

Anschluss an eine Druckluftquelle

HINWEIS

- ▶ Vor Anschluss der Druckluftquelle
 - muss der richtige Arbeitsdruck (6,3 bar) vollständig aufgebaut sein.
 - ist sicherzustellen, dass sich der Abzug in seiner obersten Position befindet.
 - ▶ Verwenden Sie nur Anschlussschläuche mit einem Innendurchmesser von mindestens 9 mm.
 - ▶ Verwenden Sie nur gefilterte, geschmierte und regulierte Druckluft.
- ◆ Schließen Sie das Gerät an einen Kompressor an, indem Sie den Stecknippel **10** mit dem Versorgungsschlauch der Druckluftquelle verbinden.

⚠ ACHTUNG!

- ▶ Achten Sie unbedingt auf den festen Sitz des Druckluftschlauches. Ein gelöster und unkontrolliert umherschlagender Schlauch birgt große Gefahr. Achten Sie ebenso auf den festen Sitz der beiden Schraubverbindungen zwischen Kupplungsstück und Gerät.
- ◆ Damit Sie den Luftdruck regulieren können, muss die Druckluftquelle mit einem Druckminderer ausgestattet sein.

Ein-/Ausschalten

Einschalten:

- ◆ Drücken Sie die Einschaltssicherung **1** in Richtung der Schutzhaube **3**. Drücken Sie dann den Abzugshebel **2** um das Gerät einzuschalten.

Ausschalten:

- ◆ Lassen Sie den Abzugshebel **2** los.
- ◆ Wenn Ihre Arbeit beendet ist, trennen Sie das Gerät von der Druckluftquelle.

Wartung und Reinigung



WARNUNG! VERLETZUNGSGEFAHR!
Trennen Sie vor **Wartungsarbeiten** das Gerät vom Druckluftnetz.

⚠ ACHTUNG!

- ▶ Reinigen Sie das Gerät vor der Wartung von gefährlichen Substanzen, die sich (aufgrund von Arbeitsprozessen) auf diesem abgelagert haben. Vermeiden Sie jeden Hautkontakt mit diesen Substanzen. Wenn die Haut mit gefährlichen Stäuben in Kontakt kommt, kann dies zu schwerer Dermatitis führen. Falls während der Wartungsarbeiten Staub erzeugt oder aufgewirbelt wird, kann dieser eingeatmet werden.

HINWEIS

- ▶ Um eine einwandfreie Funktion und lange Haltbarkeit des Gerätes zu gewährleisten, sind folgende Punkte zu beachten:
 - Eine ausreichende und ständig intakte Ölschmierung ist für eine optimale Funktion von ganz entscheidender Bedeutung.
 - Überprüfen Sie nach jedem Einsatz die Drehzahl und den Schwingungspegel.
 - Wenn von dem Gerät ein erhöhter Schwingungspegel ausgeht, muss vor der weiteren Verwendung die Ursache beseitigt bzw. instandgesetzt werden.
 - Überprüfen Sie regelmäßig die Spindeln, Gewinde und Spannvorrichtungen auf Abnutzung und Toleranzen für die Aufnahme von Schleifmitteln.
 - Benutzen Sie nur Originalersatz- bzw. Austauschteile des Herstellers, da sonst Gefahr für die Benutzer besteht. Kontaktieren Sie im Zweifel das Service-Center.
 - Halten Sie die Druckluftgeräte in einem sauberen Zustand. Reinigen Sie das Gerät nur mit einem trockenen, weichen Tuch oder mit Druckluft.
 - Verwenden Sie auf keinen Fall scharfe und/oder kratzende Reinigungsmittel.
 - Das Druckluftwerkzeug sollte in trockenen Räumen aufbewahrt werden. Achten Sie darauf, dass keine Feuchtigkeit in das Innere des Druckluftgerätes gelangt.

Entsorgung



Die Verpackung besteht aus umweltfreundlichen Materialien. Sie kann in den örtlichen Recyclebehältern entsorgt werden.

Werfen Sie das Gerät nicht in den Hausmüll!

Möglichkeiten zur Entsorgung des ausgedienten Gerätes erfahren Sie bei Ihrer Gemeinde- oder Stadtverwaltung.

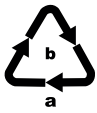

Entsorgen Sie die Verpackung umweltgerecht.

Beachten Sie die Kennzeichnung auf den verschiedenen Verpackungsmaterialien und trennen Sie diese gegebenenfalls gesondert. Die Verpackungsmaterialien sind gekennzeichnet mit Abkürzungen (a) und Ziffern (b) mit folgender Bedeutung: 1-7: Kunststoffe, 20-22: Papier und Pappe, 80-98: Verbundstoffe.



Möglichkeiten zur Entsorgung des ausgedienten Produkts erfahren Sie bei Ihrer Gemeinde- oder Stadtverwaltung.



Das Produkt ist recycelbar, unterliegt einer erweiterten Herstellerverantwortung und wird getrennt gesammelt.

Entsorgen Sie Schmier- und Reinigungsstoffe umweltgerecht. Beachten Sie die gesetzlichen Vorschriften.

- Geben Sie Schmiermittelreste an einer Entsorgungsstelle ab. Schmierstoffe nicht in die Kanalisation oder Gewässer gelangen lassen. Nicht in den Untergrund/Erdreich gelangen lassen. Achten Sie auf eine geeignete Unterlage. Entsorgung gemäß den behördlichen Vorschriften.
- Geben Sie verschmutztes Wartungsmaterial und Betriebsstoffe in einer dafür vorgesehenen Sammelstelle ab.

Garantie der Kompernaß Handels GmbH

Sehr geehrte Kundin, sehr geehrter Kunde,

Sie erhalten auf dieses Gerät 3 Jahre Garantie ab Kaufdatum. Im Falle von Mängeln dieses Produkts stehen Ihnen gegen den Verkäufer des Produkts gesetzliche Rechte zu. Diese gesetzlichen Rechte werden durch unsere im Folgenden dargestellte Garantie nicht eingeschränkt.

Garantiebedingungen

Die Garantiefrist beginnt mit dem Kaufdatum. Bitte bewahren Sie den Kassenbon gut auf. Dieser wird als Nachweis für den Kauf benötigt.

Tritt innerhalb von drei Jahren ab dem Kaufdatum dieses Produkts ein Material- oder Fabrikationsfehler auf, wird das Produkt von uns – nach unserer Wahl – für Sie kostenlos repariert, ersetzt, oder der Kaufpreis erstattet. Diese Garantieleistung setzt voraus, dass innerhalb der Dreijahresfrist das defekte Gerät und der Kaufbeleg (Kassenbon) vorgelegt und schriftlich kurz beschrieben wird, worin der Mangel besteht und wann er aufgetreten ist.

Wenn der Defekt von unserer Garantie gedeckt ist, erhalten Sie das reparierte oder ein neues Produkt zurück. Mit Reparatur oder Austausch des Produkts beginnt kein neuer Garantiezeitraum.

Garantiezeit und gesetzliche Mängelansprüche

Die Garantiezeit wird durch die Gewährleistung nicht verlängert. Dies gilt auch für ersetzte und reparierte Teile. Eventuell schon beim Kauf vorhandene Schäden und Mängel müssen sofort nach dem Auspacken gemeldet werden. Nach Ablauf der Garantiezeit anfallende Reparaturen sind kostenpflichtig.

Garantieumfang

Das Gerät wurde nach strengen Qualitätsrichtlinien sorgfältig produziert und vor Auslieferung gewissenhaft geprüft.

Die Garantieleistung gilt für Material- oder Fabrikationsfehler. Diese Garantie erstreckt sich nicht auf Produktteile, die normaler Abnutzung ausgesetzt sind und daher als Verschleißteile angesehen werden können oder für Beschädigungen an zerbrechlichen Teilen, z. B. Schalter, Akkus oder Teile, die aus Glas gefertigt sind.

Diese Garantie verfällt, wenn das Produkt beschädigt, nicht sachgemäß benutzt oder gewartet wurde. Für eine sachgemäße Benutzung des Produkts sind alle in der Bedienungsanleitung aufgeführten Anweisungen genau einzuhalten. Verwendungszwecke und Handlungen, von denen in der Bedienungsanleitung abgeraten oder vor denen gewarnt wird, sind unbedingt zu vermeiden.

Das Produkt ist nur für den privaten und nicht für den gewerblichen Gebrauch bestimmt. Bei missbräuchlicher und unsachgemäßer Behandlung, Gewaltanwendung und bei Eingriffen, die nicht von unserer autorisierten Serviceniederlassung vorgenommen wurden, erlischt die Garantie.

Abwicklung im Garantiefall

Um eine schnelle Bearbeitung Ihres Anliegens zu gewährleisten, folgen Sie bitte den folgenden Hinweisen:

- Bitte halten Sie für alle Anfragen den Kassenbon und die Artikelnummer (z. B. IAN 123456) als Nachweis für den Kauf bereit.
- Die Artikelnummer entnehmen Sie bitte dem Typenschild am Produkt, einer Gravur am Produkt, dem Titelblatt der Bedienungsanleitung (unten links) oder dem Aufkleber auf der Rück- oder Unterseite des Produktes.
- Sollten Funktionsfehler oder sonstige Mängel auftreten, kontaktieren Sie zunächst die nachfolgend benannte Serviceabteilung **telefonisch** oder per **E-Mail**.
- Ein als defekt erfasstes Produkt können Sie dann unter Beifügung des Kaufbelegs (Kassenbon) und der Angabe, worin der Mangel besteht und wann er aufgetreten ist, für Sie portofrei an die Ihnen mitgeteilte Serviceanschrift übersenden.



Auf www.lidl-service.com können Sie diese und viele weitere Handbücher, Produktvideos und Installationssoftware herunterladen.

Mit diesem QR-Code gelangen Sie direkt auf die Lidl-Service-Seite (www.lidl-service.com) und können mittels der Eingabe der Artikelnummer (IAN) 123456 Ihre Bedienungsanleitung öffnen.

Service

DE Service Deutschland

Tel.: 0800 5435 111 (Kostenfrei aus dem dt. Festnetz/Mobilfunknetz)
E-Mail: kompernass@lidl.de

AT Service Österreich

Tel.: 0820 201 222 (0,15 EUR/Min.)
E-Mail: kompernass@lidl.at

CH Service Schweiz

Tel.: 0842 665566 (0,08 CHF/Min., Mobilfunk max. 0,40 CHF/Min.)
E-Mail: kompernass@lidl.ch

IAN 327364_1904

Importeur

Bitte beachten Sie, dass die folgende Anschrift keine Serviceanschrift ist. Kontaktieren Sie zunächst die benannte Servicestelle.

KOMPERNASS HANDELS GMBH
BURGSTRASSE 21
44867 BOCHUM
DEUTSCHLAND
www.kompernass.com

Original-Konformitätserklärung

Wir, KOMPENASS HANDELS GMBH, Dokumentenverantwortlicher: Herr Semi Uguzlu, BURGSTR. 21, 44867 BOCHUM, DEUTSCHLAND, erklären hiermit, dass dieses Produkt mit den folgenden Normen, normativen Dokumenten und EG-Richtlinien übereinstimmt:

Maschinenrichtlinie

(2006/42/EG)

Angewandte harmonisierte Normen

EN ISO 11148-7: 2012

Typbezeichnung der Maschine

Druckluft-Trennschleifer PDTS 6.3 B3

Herstellungsjahr: 09-2019

Seriennummer: IAN 327364_1904

Bochum, 19.09.2019



Semi Uguzlu

- Qualitätsmanager -

Technische Änderungen im Sinne der Weiterentwicklung sind vorbehalten.

Contents

Introduction	16
Intended use	16
Features	17
Package contents	17
Technical specifications	17
General safety instructions	17
Hazards caused by flying parts	17
Hazards caused by entanglement	18
Hazards during operation	18
Hazards caused by repetitive movements	18
Hazards caused by accessories	19
Hazards in the workplace	19
Hazards caused by dust and vapours	19
Hazards caused by noise	20
Hazards caused by vibrations	20
Additional safety instructions for pneumatic machines	20
Special safety instructions for grinding and abrasive cutting	21
Additional special safety instructions for abrasive cutting	21
Kickback and corresponding safety instructions	22
Before use	22
Changing the cutting disc	22
Setting up	23
Lubrication	23
Connecting to a compressed air source	23
Switching on and off	23
Maintenance and cleaning	23
Disposal	24
Kompernass Handels GmbH warranty	24
Service	25
Importer	25
Original declaration of conformity	26

AIR CUT OFF TOOL

PDS 6.3 B3







Introduction

Congratulations on the purchase of your new appliance. You have chosen a high-quality product. The operating instructions are part of this product. They contain important information about safety, usage and disposal. Before using the product, please familiarise yourself with all of the operating and safety instructions. Use the product only as described and for the range of applications specified. Please also pass these operating instructions on to any future owner.

Intended use

The compressed air tool is designed for cutting thin metal sheets without the use of water. Any other uses of or modifications to the appliance are deemed to be improper usage and may result in serious physical injury. Not for commercial use.

Explanation of the symbols used:

	Read the operating instructions before use.
	Wear protective goggles!
	Direction of rotation
	Oil daily!
11/2019	Date of manufacture
11/2021	Expiration date (visible on the inner metal ring)
	Before using the device for the first time, read the original operating instructions and safety instructions.
	Wear ear muffs!

	Wear safety shoes!
	Wear protective gloves!
	Wear a dust mask!
	Not designed for wet grinding
	Using damaged cutting or roughing discs is dangerous and may cause serious injury!
	Suitable for grinding metal
	Diameter of the disc
	Not approved for side grinding
	Air Cut Off Tool

Features

- ❶ Switch-on guard
- ❷ Trigger
- ❸ Blade guard
- ❹ Tensioning screw
- ❺ Clamping flange
- ❻ Cutting disc
- ❼ Hex key
- ❽ Spindle
- ❾ Open-ended spanner
- ❿ Connector nipple 1/4"

Package contents

- 1 air cut off tool
- 1 cutting disc Ø 75 mm (pre-fitted)
- 1 open-ended spanner
- 1 hex key
- 1 connector nipple (1/4") (pre-fitted)
- 1 set of operating instructions

Technical specifications

Rated speed	20300 rpm
Rated air pressure	max. 6.3 bar
Disc size	Ø 75 x 1 x 10 mm
Spindle dimension	M6
Connector nipple	1/4"
Weight:	approx. 0.69 kg

Noise emission values:

Noise measurement determined in accordance with ISO 15744:

Sound pressure level	$L_{pA} = 93.6$ dB(A)
Uncertainty	$K_{pA} = 3$ dB(A)
Sound power level	$L_{WA} = 104.6$ dB(A)
Uncertainty	$K_{WA} = 3$ dB(A)

Vibration emission value:

Vibration values determined in accordance with ISO 28927-4 and EN 12096:

$a_h = 3.06$ m/s²
 Uncertainty K = 0.53 m/s²



General safety instructions

⚠ WARNING!

► For multiple hazards: Please ensure that you have read and understood the safety instructions before adjusting, operating, repairing, maintaining or replacement of accessories on the grinding machine for die grinders as well as before working in the vicinity of the machine. Failure to do this can result in serious bodily injury.

- The abrasive grinding machine should only be set up, adjusted or used by suitably qualified and trained operators.
- This machine must not be modified. Modifications can reduce the effectiveness of the safety measures and increase the risks for the operator.
- Do not lose the safety instructions – hand them over to the operator.
- Never use a damaged abrasive grinding machine..
- The machines must be inspected regularly to ensure that the compressed air abrasive cutter is marked with the clearly legible ratings and markings required in this part of ISO 11148. The employer/user must contact the manufacturer to obtain replacement signs if necessary.

Hazards caused by flying parts

- If a workpiece or accessory or even part of the machine tool itself breaks, parts can be flung off at high speeds.
- Always wear impact-resistant eye protection when operating the abrasive grinding machine. The degree of necessary protection must be evaluated separately for each individual task.
- Ensure that the workpiece has been securely fixed in place.
- Ensure that the abrasive medium is securely clamped to the grinding machine.

- Check that the maximum operating speed of the abrasive medium, converted into revolutions per minute, is equal to or higher than the rated spindle speed.
- Ensure that the blade guard is mounted, in good condition, properly fastened and inspected regularly.
- Provided that the workpiece encloses the abrasive medium, a blade guard may not be required for internal grinding.
- Check that the clamping flanges are used in accordance with the manufacturer's instructions and that they are in good condition, e.g. without cracks and fissures, and are flat.
- Check whether the spindle and spindle thread are damaged or worn.
- Ensure that any sparks and debris produced during use do not cause any hazards.
- The grinding machine must be disconnected from the power supply before changing the abrasive medium and before maintenance.

Hazards caused by entanglement

- There may be a risk of suffocation, scalping and/or cuts if loose clothing, jewellery, necklaces, hair or gloves are not kept away from the machine and its accessories.

Hazards during operation

- Avoid contact with rotating spindle and attached grinding wheel to avoid cuts on the hands or other body parts.
- When using the machine, the operator's hands may be exposed to hazards such as cuts, abrasions and heat. Wear suitable gloves to protect your hands.
- The operator and maintenance personnel must be physically capable of handling the size, mass and power of the machine.
- Hold the machine correctly:
Be prepared to counteract the usual or sudden movements. Have both hands ready.
- Ensure that your body is balanced and that you have a secure standing position.
- Release the start/stop control in case of a disruption to the electricity supply.

- Use only recommended lubricants.
- Safety goggles must be worn, protective gloves and protective clothing are recommended.
- Wear a safety helmet if working above head height.
- After switching off, do not put the machine down until the disc comes to a standstill.
- During abrasive cutting, the workpiece must be supported in such a way that the cutting slot has a constant or increasing width during the entire machining process.
- If the abrasive medium gets stuck in a cut, switch off the abrasive grinding machine and loosen the grinding wheel. Before continuing operation, check that the abrasive medium is still firmly fitted and not damaged.
- Grinding wheels and cutting wheels must not be used for side grinding (exception: grinding wheels for side grinding). Abrasive grinding machines may not be used at more than the maximum speed of the abrasive medium.
- Make sure that there are no other people standing in the immediate vicinity.
- Personal protective equipment such as suitable gloves, aprons and protective helmets must be used.
- Sparks generated by grinding can ignite clothing and cause severe burns. Ensure that the sparks do not fall onto clothing. Wear fire-retardant clothing and make sure there is a bucket of water nearby.

Hazards caused by repetitive movements

- When using an abrasive grinding machine to perform work-related activities, the operator may experience unpleasant sensations in the hands, arms, neck, shoulders or other parts of the body.
- When using an abrasive grinding machine, the operator should adopt a comfortable posture whilst ensuring a secure hold and avoiding awkward postures or positions in which it is difficult to maintain balance. The operator should change positions during the course of long-lasting tasks. This can be helpful in the prevention of discomfort and fatigue.

- If the operator notices symptoms such as persistent or recurring illness, discomfort, throbbing, pain, tingling, burning or stiffness, these indications should not be ignored. The operator must inform his/her employer and seek the advice of a suitably qualified medical practitioner.

Hazards caused by accessories

- Disconnect the abrasive grinding machine from the power supply before mounting or replacing the machine tool or accessory.
- Use only accessories and consumables of the sizes and types recommended by the manufacturer of the abrasive grinding machine. Do not use other types or sizes of accessories and consumables.
- Make sure that the dimensions of the abrasive medium are compatible with those of the abrasive grinding machine and that the abrasive medium fits on the spindle.
- Make sure that the thread type and size of the abrasive medium exactly matches the thread type and size of the spindle thread.
- Inspect the abrasive medium before use. Do not use abrasive media that may have been dropped or have chips, cracks or other defects.
- Ensure that the abrasive medium is properly fixed and tightened before use; the abrasive grinding machine must be operated for at least 1 minute in a secure position at idling speed; the machine must be switched off immediately if significant vibration or other damage is detected; the cause of these faults must be determined.
- By checking the dimensions and other important data of the spindle, you can avoid the spindle end touching the bottom of the opening of grinding pots, cones or die grinders with threaded inserts intended for mounting on machine spindles.
- For abrasive media which are supplied with reducers or bushings or which are to be used with reducers or bushings, the user must ensure that the reducer or bushings do not touch the face of the clamping flange and that the clamping force provides sufficient rotational drive to prevent the abrasive from slipping.

- In cases where clamping flanges are provided for different types and sizes of abrasives, always attach the correct clamping flange for the abrasive medium being used.
- Avoid direct contact before and after using the machine tool, as it may be warm or sharp.
- The abrasive medium must be stored and handled in accordance with the manufacturer's instructions.

Hazards in the workplace

- **Slipping, tripping and falling are the main causes of injuries in the workplace.** Look out for surfaces which could have become slippery due to use of the machine, and also any tripping hazards caused by air or hydraulic hoses.
- **Proceed with caution in unknown surroundings.** Hidden hazards caused by power or other supply lines may be present.
- The abrasive grinding machine is not intended for use in explosive atmospheres and is not insulated against contact with electrical power sources.
- Make sure that there are no electrical lines, gas pipelines, etc., which could lead to a hazard in the event of damage due to the use of the machine.

Hazards caused by dust and vapours

- The dusts and vapours generated by the use of sanding machines for abrasive sheets and polishers can cause health problems (such as cancer, birth defects, asthma and/or dermatitis); it is essential to carry out a risk assessment of these hazards and to implement appropriate control mechanisms.
- The risk assessment should include all dust caused by use of the machine and any existing dust which may be kicked up at the same time.
- The abrasive grinding machine is to be operated and maintained in accordance with the recommendations contained in this manual to keep the release of dust and vapours to a minimum.
- The exhaust air should be routed so that the raising of dust in already dusty environments is kept to a minimum.

- If dusts or vapours are created, the main priority must be to control these at the site of their release.
- All inserts or accessories of the machine intended for collecting, extracting or suppressing airborne dust or vapours or should be used and serviced in accordance with the manufacturer's instructions.
- Consumables/machine tools should be selected, maintained and replaced in accordance with the recommendations in this guide in order to avoid unnecessary intensification of dust or vapour production.
- Use breathing equipment as per the instructions provided by your employer or as required by health and safety regulations.
- The processing of certain materials can cause the production of dust and vapours which can lead to the formation of a potentially explosive atmosphere.

Hazards caused by noise

- Excessive noise levels in conjunction with insufficient hearing protection may lead to permanent hearing damage, hearing loss and other problems, such as tinnitus (ringing, buzzing, whistling or humming in your ears).
- Suitable regulatory mechanisms include measures such as the use of insulation materials to avoid ping-pong occurring on the workpieces.
- Use hearing protection equipment.
- The abrasive grinding machine is to be operated and maintained in accordance with the recommendations contained in this manual to reduce any unnecessary increase of the noise levels.
- If the abrasive grinding machine is equipped with a silencer, always ensure that it is in its place and in working order when the machine is in operation.
- Consumables/machine tools should be selected, maintained and replaced in accordance with the recommendations in this guide in order to avoid unnecessary increase of the noise levels.

Hazards caused by vibrations

- Vibrations can damage the nerves and cause malfunctions to the blood circulation in the hands and arms.
- When working in a cold environment, wear warm clothing and keep your hands warm and dry.
- If you experience numbness, tingling or pain in your fingers or hands, or if the skin on your fingers or hands turns white, stop using the abrasive grinding machine, inform your employer and consult a doctor.
- The abrasive grinding machine is to be operated and maintained in accordance with the recommendations contained in this manual to reduce any unnecessary increase of the vibrations.
- Do not allow the machine tool to rattle against the workpiece, as this is highly likely to lead to a considerable increase in vibrations.
- Consumables/machine tools should be selected, maintained and replaced in accordance with the recommendations in this guide in order to avoid unnecessary increase of the vibrations.
- Always use a stand, a clamp or a compensation device to support the weight of the machine.
- Hold the machine securely but not too firmly while maintaining the necessary hand-reaction force, as the vibration risk generally increases the harder the machine is held.
- Use intermediate layers if they are intended for bonded abrasives.

Additional safety instructions for pneumatic machines

- **Compressed air can cause serious injuries.**
 - Ensure that the air supply is switched off, the hose is not under pressure, that the air supply has been shut off and that the machine is disconnected from the air supply when not in use, and also before exchanging accessories or carrying out repairs.
 - Never aim the airflow towards yourself or any other person.

- Thrashing hoses can cause serious injury. Therefore, always check that the hoses and their fixings are not damaged or have not come loose.
- If universal rotary joints (claw couplings) are used, locking pins must be used to provide protection; Whipcheck® air hose restraints must be used to provide protection in case of a failure of the connection of the hose to the machine.
- Ensure that the maximum permissible pressure on the machine is not exceeded.
- Never carry compressed-air-powered machines by the hose.

Special safety instructions for grinding and abrasive cutting

- Only use the grinding tools approved for your compressed air tool and the blade guard provided for these grinding tools. Grinding tools which are not intended for the compressed air tool cannot be adequately shielded and are unsafe.
- Offset grinding discs must be mounted in such a way that their grinding surface does not project above the plane of the blade guard edge. An improperly fitted grinding disc which protrudes over the level of the blade guard edge cannot be properly guarded.
- The blade guard must be securely attached to the compressed air tool and adjusted for maximum safety so that the minimum possible amount of the abrasive medium is open to the operator. The blade guard is designed to protect the operator from fragments and accidental contact with the grinding tool.
- Grinding tools should only be used for the recommended applications. For example: **Never grind with the side surface of a cutting disc.** Cutting discs are designed to remove material with the edge of the disc. Any lateral application of force on these grinding tools can lead to a breakage.
- Always use undamaged clamping flanges of the correct size and shape for the grinding wheel you have selected. Suitable flanges support the grinding disc and reduce the risk of a disc breakage. Flanges for cutting discs can be different to flanges for other grinding discs.
- Do not use worn grinding wheels from larger pneumatic tools. Grinding wheels for larger compressed air tools are not designed for the higher speeds of smaller compressed air tools and may break.

Additional special safety instructions for abrasive cutting

- Avoid blocking the cutting disc or excessive contact pressure. Do not make any excessively deep cuts. Overloading the cutting disc increases the stress and likelihood of tilting or blocking and thus the possibility of a setback or a breakage of the grinding tool.
- Avoid the area in front of and behind the rotating cutting disc. When you move the cutting disc away from yourself in the workpiece it is possible that, in the event of a kickback, the compressed air tool might be thrown out directly towards you along with the rotating disc.
- If the cutting disc jams or you stop working, switch the tool off and hold it steady until the disc has completely stopped turning. Never attempt to pull a rotating cutting disc out of a cut. This could lead to a kickback. Identify and remove the cause of the jam.
- Do not switch the power tool back on as long as it is in the workpiece. Allow the cutting disc to reach its full speed before you carefully continue the cut. Otherwise, the disc can jam, jump out of the workpiece or cause a kickback.
- Support panels or large workpieces to reduce the risk of the cutting disc jamming and causing a kickback. Large workpieces can bend under their own weight. The workpiece must be supported on both sides of the disc: both in the vicinity of the cutting disc and also at the edge.
- Cutting discs must be stored and handled carefully and in accordance with the manufacturer's instructions.

Kickback and corresponding safety instructions

- Kickback is a sudden reaction caused when a rotating accessory tool catches or jams,
- Catching or jamming causes the rotating accessory tool to stop abruptly. If this happens, an uncontrolled compressed air tool turns rapidly against the direction of rotation of the accessory tool caught in the blockage.
- If, for example, a grinding disc catches or blocks in a workpiece, the edge of the grinding disc which is projecting into the workpiece can get caught and break off the grinding disc or cause a kickback. The grinding disc can then fly in the direction of the operator or away from him, depending on the direction of rotation of the disc at the blockage. This can also break grinding discs.
- A kickback is caused by incorrect use or misuse of the pneumatic tool. This can be avoided by taking proper precautions as given below.
 - a) Hold the compressed air tool firmly in both hands and position your body and arms so they can absorb the force of a kickback. Always use the additional handle, if available, so that you have the maximum control over the kickback force or reaction forces at full speed. By taking adequate precautions, the operator can stay in control of the kickback and reaction forces.
 - b) Never hold your hand close to a rotating accessory tool. The accessory tool could jump out of your hand if there is a kickback.
 - c) Avoid having any part of your body in the region in which the compressed air tool is likely to move in event of a kickback. The kickback will force the compressed air tool in the opposite direction to the direction of rotation of the grinding disc at the blockage.

d) Take special care when working around corners, sharp edges, etc. Avoid allowing the accessory tool to bounce back from the workpiece or jam. The rotating accessory tool is more likely to jam in corners or sharp edges or if it bounces. This can cause a loss of control or kickback.

e) Do not use chains or toothed saw blades. Such accessories often cause a kickback or loss of control over the power tool.

Before use

Changing the cutting disc

⚠ ATTENTION!

- ▶ Disconnect the compressed air tool from the compressed air supply before replacing the insert tool or accessories or performing any adjustment or maintenance. The spindle **8** must be at a standstill.

NOTE

- ▶ Only use original Parkside cutting discs.
- ◆ Counter the spindle **8** with the supplied open-ended spanner **9** (see also figure A on the fold-out page).
- ◆ Use the supplied hex key **7** to remove the clamping screw **4** and the clamping flange **5**.
- ◆ Replace the cutting disc **6**. Mount the clamping flange again **5** and the clamping screw **4** with the hex key.
- ◆ Check whether the cutting disc **6** is firmly fitted and can rotate freely.

Setting up

Lubrication

WARNING!

- ▶ Avoid eye and skin contact with lubricants.

NOTE

- ▶ Regular lubrication is particularly important to avoid friction and corrosion damage. We recommend using a suitable special oil for compressed air tools (e.g. Liqui Moly compressor oil).
 - **Lubrication with mist oiler**
A mist oiler (not supplied) continuously and optimally lubricates the grinder as a preparation stage after the pressure reducer. A mist oiler gives off fine drops of oil into the air flow and thus guarantees a regular lubrication.
 - **Manual lubrication**
If you do not have a mist oiler, lubricate the tool before every use or during longer work sessions. Add 3–5 drops of pneumatic oil into the connector nipple .

Connecting to a compressed air source

NOTE

- ▶ Before connecting the compressed air source
 - the correct working pressure (6.3 bar) must be fully reached, and
 - you must ensure that the trigger is in the upper position.
 - ▶ Use only connection hoses with an internal diameter of at least 9 mm.
 - ▶ Use only filtered, lubricated and regulated compressed air.
- ◆ Attach the tool to a compressor by connecting the connector nipple  to the supply hose on the compressed air source.



ATTENTION!

- ▶ Ensure that the compressed air hose is firmly attached. A loose hose can thrash about uncontrollably, causing serious danger. Likewise, ensure firm seating of the two screw connections between the coupling piece and the tool.

- ◆ To ensure that you can regulate the air pressure, the compressed air source must be equipped with a pressure reducer.

Switching on and off

Switching on

- ◆ Press the switch-on guard  in the direction of the blade guard . Then press the trigger  to turn on the appliance.

Switching off

- ◆ Release the trigger .
- ◆ When you have finished working, disconnect the appliance from the compressed air source.

Maintenance and cleaning



WARNING! RISK OF INJURY!

Disconnect the appliance from the compressed air supply.

ATTENTION!

- ▶ Before maintenance, clean off any hazardous substances which may have accumulated on the tool (due to working processes). Avoid all skin contact with these substances. If the skin comes into contact with hazardous dusts, this can lead to severe dermatitis. If dust is produced or swirled up during maintenance, it can be inhaled.

NOTE

- ▶ To ensure correct functioning and long-term durability of the appliance, pay attention to the following points:
 - Sufficient and continuous oil lubrication is highly important for optimum functioning.
 - Check the speed and vibration levels after each use.

- If the tool is exhibiting excessive vibration levels, the cause of the vibrations must be identified and repaired.
- Check the spindles, threads and fixtures regularly for wear and tolerances for attaching abrasive media.
- Use only the genuine replacement parts recommended by the manufacturer, otherwise you could put users at risk. In doubt, contact the Service Centre.
- Keep the compressed air appliances in a clean condition. Clean the appliance with a soft, dry cloth only.
- Never use sharp or abrasive cleaning agents.
- The compressed air tool should be stored in dry rooms. Make sure that no moisture gets inside the compressed air tool.

Disposal



The packaging consists of environmentally friendly material. It can be disposed of in local recycling containers.

Do not dispose of the appliance in the normal domestic waste!

Your local community or municipal authorities can provide information on how to dispose of the worn-out appliance.

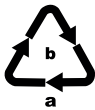

Dispose of the packaging in an environmentally friendly manner. Note the labelling on the packaging and separate the packaging material components for disposal if necessary. The packaging material is labelled with abbreviations (a) and numbers (b) with the following meanings: 1–7: plastics, 20–22: paper and cardboard, 80–98: composites.



Your local community or municipal authorities can provide information on how to dispose of the worn-out product.



The product is recyclable, subject to extended producer responsibility and is collected separately.

Dispose of lubricants and cleaning agents in an environmentally friendly manner. Observe the legal regulations.

- Dispose of lubricant residues at a disposal point. Do not allow lubricants to enter drains or watercourses. Do not allow them to get into the subsoil/soil. Make sure you use a suitable mat/surface. Dispose of lubricants in accordance with official regulations.
- Dispose of contaminated maintenance material and consumables at a collection point provided for this purpose.

Kompennass Handels GmbH warranty

Dear Customer,

This appliance has a 3-year warranty valid from the date of purchase. If this product has any faults, you, the buyer, have certain statutory rights. Your statutory rights are not restricted in any way by the warranty described below.

Warranty conditions

The warranty period starts on the date of purchase. Please keep your receipt in a safe place. This will be required as proof of purchase.

If any material or manufacturing fault occurs within three years of the date of purchase of the product, we will either repair or replace the product for you or refund the purchase price (at our discretion). This warranty service requires that you present the defective appliance and the proof of purchase (receipt) within the three-year warranty period, along with a brief written description of the fault and of when it occurred.

If the defect is covered by the warranty, your product will either be repaired or replaced by us. The repair or replacement of a product does not signify the beginning of a new warranty period.

Warranty period and statutory claims for defects

The warranty period is not prolonged by repairs effected under the warranty. This also applies to replaced and repaired components. Any damage and defects present at the time of purchase must be reported immediately after unpacking. Repairs carried out after expiry of the warranty period shall be subject to a fee.

Scope of the warranty

This appliance has been manufactured in accordance with strict quality guidelines and inspected meticulously prior to delivery.

The warranty covers material faults or production faults. The warranty does not extend to product parts subject to normal wear and tear or to fragile parts which could be considered as consumable parts such as switches, batteries or parts made of glass.

The warranty does not apply if the product has been damaged, improperly used or improperly maintained. The directions in the operating instructions for the product regarding proper use of the product are to be strictly followed. Uses and actions that are discouraged in the operating instructions or which are warned against must be avoided.

This product is intended solely for private use and not for commercial purposes. The warranty shall be deemed void in cases of misuse or improper handling, use of force and modifications / repairs which have not been carried out by one of our authorised Service centres.

Warranty claim procedure

To ensure quick processing of your case, please observe the following instructions:

- Please have the till receipt and the item number (e.g. IAN 12345) available as proof of purchase.
- You will find the item number on the type plate on the product, an engraving on the product, on the front page of the operating instructions (below left) or on the sticker on the rear or bottom of the product.

- If functional or other defects occur, please contact the service department listed either by **telephone** or by **e-mail**.
- You can return a defective product to us free of charge to the service address that will be provided to you. Ensure that you enclose the proof of purchase (till receipt) and information about what the defect is and when it occurred.



You can download these instructions along with many other manuals, product videos and installation software at www.lidl-service.com.

This QR code will take you directly to the Lidl service page (www.lidl-service.com) where you can open your operating instructions by entering the item number (IAN) 123456.

Service

GB Service Great Britain

Tel.: 0800 404 7657

E-Mail: kompernass@lidl.co.uk

IE Service Ireland

Tel.: 1890 930 034

(0,08 EUR/Min., (peak))

(0,06 EUR/Min., (off peak))

E-Mail: kompernass@lidl.ie

IAN 327364_1904

Importer

Please note that the following address is not the service address. Please use the service address provided in the operating instructions.

KOMPERNASS HANDELS GMBH

BURGSTRASSE 21

44867 BOCHUM

GERMANY

www.kompernass.com

Original declaration of conformity

We, KOMPENASS HANDELS GMBH, document officer: Mr Semi Uguzlu, BURGSTR. 21, 44867 BOCHUM, GERMANY, hereby declare that this product complies with the following standards, normative documents and EC directives:

Machinery Directive
(2006/42/EC)

Applied harmonised standards
EN ISO 11148-7: 2012

Type designation of machine
Air Cut Off Tool PDTS 6.3 B3

Year of manufacture: 09-2019

Serial number: IAN 327364_1904

Bochum, 19/09/2019



Semi Uguzlu

- Quality Manager -

We reserve the right to make technical changes in the context of further product development.

Table des matières

Introduction	28
Utilisation conforme à l'usage prévu	28
Équipement	29
Matériel livré	29
Caractéristiques techniques	29
Règles de sécurité générales	29
Risques liés aux pièces projetées	29
Risques de happement	30
Risques liés au fonctionnement	30
Risques liés aux mouvements répétitifs	31
Risques liés aux accessoires	31
Risques sur le lieu de travail	32
Risques liés à la poussière et aux vapeurs	32
Risques liés au bruit	32
Risques liés aux vibrations	33
Instructions de sécurité supplémentaires relatives aux outils pneumatiques	33
Avertissements de sécurité spéciaux pour le meulage et le tronçonnage	34
Autres avertissements de sécurité spéciaux concernant le tronçonnage	34
Recul brutal et avertissement de sécurité correspondants	35
Avant la mise en service	35
Changer le disque à tronçonner	35
Mise en service	36
Lubrification	36
Raccordement à une source d'air comprimé	36
Mise en marche/à l'arrêt	36
Maintenance et nettoyage	37
Recyclage	37
Garantie de Kompnass Handels GmbH	38
Service après-vente	39
Importateur	39
Déclaration de conformité d'origine	40

TRONÇONNEUSE PNEUMATIQUE PDTS 6.3 B3

Introduction





Nous vous félicitons pour l'achat de votre nouvel appareil. Vous venez ainsi d'opter pour un produit de grande qualité. Le mode d'emploi fait partie de ce produit. Il contient des remarques importantes concernant la sécurité, l'utilisation et le recyclage. Avant d'utiliser le produit, veuillez vous familiariser avec toutes les consignes d'utilisation et avertissements de sécurité. N'utilisez le produit que conformément aux descriptions et pour les domaines d'utilisation indiqués. Si vous cédez le produit à un tiers, remettez-lui également tous les documents.

Utilisation conforme à l'usage prévu

L'outil pneumatique est destiné à découper de fines tôles de métal sans utiliser d'eau. Toute autre utilisation ou modification de la machine est considérée comme non conforme et s'accompagne de risques d'accident considérables.

Ne convient pas à un usage professionnel.

Explication des symboles :

	Veuillez lire le mode d'emploi avant la mise en service.
	Porter des lunettes de protection !
	Sens de rotation
	Huiler quotidiennement !
11/2019	Date de fabrication
11/2021	Date de péremption (visible sur la bague métallique intérieure)
	Lisez le mode d'emploi d'origine et les avertissements de sécurité avant la mise en service.

	Porter une protection auditive !
	Porter des chaussures de sécurité !
	Porter des gants de protection !
	Porter un masque anti-poussière !
	Non homologuée pour le meulage à l'eau
	L'utilisation de disques à tronçonner ou de meules à dégrossir endommagés est dangereuse et peut entraîner des blessures graves !
	Conçue pour le meulage de métaux
	Diamètre du disque
	Non autorisée pour la rectification latérale
	Tronçonneuse pneumatique

Équipement

- 1 Sécurité de déclenchement
- 2 Gâchette
- 3 Capot de protection
- 4 Vis de serrage
- 5 Bride de serrage
- 6 Disque à tronçonner
- 7 Clé Allen
- 8 Broche
- 9 Clé plate
- 10 Embout mâle 1/4»

Matériel livré

- 1 tronçonneuse pneumatique
- 1 disque à tronçonner Ø 75 mm (prémonté)
- 1 clé plate
- 1 clé Allen
- 1 embout mâle 1/4»(prémonté)
- 1 mode d'emploi

Caractéristiques techniques

Vitesse nominale	20300 tr/min
Pression nominale de l'air	max. 6,3 bars
Dimension du disque	Ø 75 x 1 x 10 mm
Taille de la broche	M6
Embout mâle	1/4»
Poids	env. 0,69 kg

Valeurs d'émission sonore

Valeur mesurée du bruit déterminée conformément à la norme ISO 15744 :

Niveau de pression acoustique	$L_{pA} = 93,6$ dB (A)
Imprécision	$K_{pA} = 3$ dB (A)
Niveau de puissance acoustique	$L_{WA} = 104,6$ dB (A)
Imprécision	$K_{WA} = 3$ dB (A)

Valeur d'émission des vibrations

Valeur totale de vibrations déterminée conformément aux normes ISO 28927-4 et EN 12096 :

$$a_h = 3,06 \text{ m/s}^2$$

$$\text{Imprécision } K = 0,53 \text{ m/s}^2$$



Règles de sécurité générales

⚠ AVERTISSEMENT !

► Concernant des risques multiples : Les avertissements de sécurité doivent avoir été lus et compris avant l'installation, l'utilisation, la réparation, la maintenance et le remplacement d'accessoires sur la meuleuse à meules sur tige, ainsi qu'avant le travail à proximité de la machine. Dans le cas contraire, de graves blessures corporelles peuvent s'ensuivre.

- La meuleuse à corps abrasifs doit être exclusivement installée, réglée et utilisée par du personnel qualifié et formé en conséquence.
- Cette machine ne doit pas être modifiée. Les modifications risquent de restreindre l'efficacité des mesures de sécurité et d'augmenter les risques pour l'utilisateur.
- Les consignes de sécurité ne doivent pas se perdre : remettez-les à l'utilisateur.
- N'utilisez jamais de meuleuses à corps abrasifs endommagées.
- Les machines doivent être régulièrement soumises à une inspection pour vérifier que la tronçonneuse pneumatique à disque mentionne les valeurs de mesure et porte les marques, clairement lisibles, exigées dans cette partie de la norme ISO 11148. L'employeur/l'utilisateur doit contacter le fabricant afin d'obtenir si besoin des plaques de remplacement.

Risques liés aux pièces projetées

- Si la pièce à usiner, des accessoires voire l'outillage machine lui-même cassent, des débris risquent d'être projetés à grande vitesse.
- Lors du fonctionnement de la meuleuse à corps abrasifs, le port d'une protection oculaire résistante aux impacts est obligatoire. Le niveau de protection nécessaire doit être évalué séparément pour chaque utilisation.
- Il faut s'assurer que la pièce à usiner est fixée de manière sûre.
- Il convient de s'assurer que le corps abrasif est bien serré sur la meuleuse.

- Il convient de vérifier que le régime maximal de service du corps abrasif, calculé en rotations par minutes, soit égal ou supérieur à la vitesse nominale de la broche.
- Veillez à ce que le capot de protection soit monté, qu'il soit en bon état, qu'il soit fixé correctement et qu'il soit contrôlé régulièrement.
- À condition que la pièce à usiner entoure le corps abrasif, le capot de protection n'est pas nécessaire pour la rectification intérieure.
- Il convient de vérifier si la bride de serrage est utilisée conformément aux indications du fabricant et si elle est en bon état, par ex. sans fissures et fêlures, et plane.
- Il convient de vérifier si la broche et le filetage de la broche sont détériorés ou usés.
- Il convient de s'assurer que les étincelles et débris produits pendant l'utilisation ne puissent pas entraîner de dangers.
- La meuleuse doit être débranchée de l'alimentation électrique avant de changer le corps abrasif et avant d'effectuer la maintenance.

Risques de happement

- Si des vêtements amples, bijoux, colliers, cheveux ou gants ne sont pas maintenus loin de la machine et de ses accessoires, cela engendre un risque d'étouffement, d'arrachage du cuir chevelu et/ou de blessures par coupure.

Risques liés au fonctionnement

- Évitez tout contact avec la broche en rotation et le disque abrasif mis en place afin d'éviter toute coupure au niveau des mains ou d'autres parties du corps.
- Pendant l'utilisation de la machine, les mains de l'utilisateur peuvent être exposées à des risques par exemple de coupures ainsi que d'éraflures et d'échaudement. Pour vous protéger les mains, portez des gants appropriés.
- L'utilisateur ainsi que le personnel de maintenance doivent être physiquement en mesure de maîtriser la taille, la masse et la puissance de la machine.
- Tenez la machine correctement : Soyez prêt à contrer les mouvements habituels, mais aussi ceux inopinés. Tenez vos deux mains prêtes.
- Veillez à placer votre corps bien en équilibre et à tenir l'appareil de manière sûre.
- En cas de coupure de l'alimentation énergétique, relâchez le déclencheur servant à mettre l'appareil en marche ou hors service.
- Utilisez uniquement le lubrifiant recommandé.
- Il faut porter des lunettes de protection, des gants de protection et des vêtements de protection.
- Pendant des travaux au-dessus de la tête, toujours porter un casque de protection.
- Après la mise à l'arrêt, ne déposer la machine que lorsque le disque s'est immobilisé.
- Lors du tronçonnage, la pièce à usiner doit être soutenue de manière à ce que la fente de séparation ait une largeur constante ou augmentant tout au long de l'usinage ;
- Si le corps abrasif se coince dans une fente de séparation, éteindre la meuleuse à corps abrasifs et desserrer le disque abrasif. Avant de poursuivre l'utilisation, il convient de vérifier si le corps abrasif est encore correctement fixé et s'il n'est pas endommagé ;
- Les disques abrasifs et les disques de tronçonnage ne doivent pas être utilisés pour la rectification latérale (exception : disques abrasifs destinés à la rectification latérale). Les meuleuses à corps abrasifs ne doivent pas être utilisées au-delà de la vitesse de rotation périphérique d'un corps abrasif ;
- Assurez-vous qu'aucune personne présente dans les environs ne se trouve à proximité directe.
- Il faut porter des équipements de protection individuelle, tels que des gants de protection, tabliers et casques de protection.
- Les étincelles produites par le meulage peuvent enflammer les vêtements et causer des brûlures graves. Il convient de s'assurer que les étincelles ne tombent pas sur les vêtements. Portez des vêtements ignifuges et veillez à ce qu'un seau d'eau se trouve à proximité.

Risques liés aux mouvements répétitifs

- Lors de l'utilisation d'une meuleuse à corps abrasifs afin de réaliser différents travaux, il est possible que l'utilisateur ressente des sensations désagréables dans les mains et les bras ainsi qu'au niveau des épaules et du cou, ou bien sur d'autres parties du corps.
- Lors de l'utilisation d'une meuleuse à corps abrasifs, l'utilisateur doit adopter une posture agréable tout en veillant à un maintien sûr et à éviter toute posture défavorable ou rendant difficile le maintien de l'équilibre. L'utilisateur doit changer de posture pendant les travaux de longue durée, ce qui peut être utile afin d'éviter des désagréments et la fatigue.
- Si l'utilisateur ressent des symptômes tels que par ex. un malaise durable ou réapparaissant à plusieurs reprises, des maux, palpitations, douleurs, picotements, un engourdissement, une brûlure ou raideur, ces signes ne doivent pas être ignorés. L'utilisateur doit le signaler à l'employeur et consulter un médecin disposant des qualifications adaptées.

Risques liés aux accessoires

- Avant de monter ou de changer l'outillage de la machine ou les accessoires, débranchez la meuleuse à corps abrasifs de sa source d'énergie.
- Utilisez exclusivement des accessoires et consommables de la taille et du type recommandés par le fabricant de la meuleuse à corps abrasifs. N'utilisez pas d'autres tailles ni d'autres types d'accessoires et de consommables.
- Assurez-vous que la dimension du corps abrasif soit compatible avec celle de la meuleuse à corps abrasifs et que le corps abrasif soit adapté à la broche.
- Assurez-vous que le type et la taille de filetage du corps abrasif correspondent exactement au type et à la taille de filetage de la broche.

- Inspectez le corps abrasif avant l'utilisation. N'utilisez pas de corps abrasifs susceptibles d'être tombés à terre ou de présenter des ébréchures, fissures ou autres défauts.
- Il convient de s'assurer que le corps abrasif soit correctement fixé et serré avant l'utilisation, que la meuleuse à corps abrasifs soit au moins utilisée pendant 1 min dans une situation sécurisée à un régime à vide; la machine doit être immédiatement mise à l'arrêt si des oscillations considérables ou d'autres dommages sont perçus; la cause de ces erreurs doit être trouvée.
- La vérification des mesures et des autres caractéristiques importantes de la broche doit permettre d'éviter que l'extrémité de la broche ne touche le fond de l'orifice des meules boisseau, des cônes de polissage ou des tiges de meulage avec embouts filetés, qui sont prévus pour une installation sur des broches de machine;
- Pour les corps abrasifs livrés avec des réducteurs ou des douilles de réduction ou qui doivent être utilisés avec des réducteurs ou des douilles de réduction, l'utilisateur doit veiller à ce que le réducteur ou la douille de réduction ne touche pas le côté frontal de la bride de serrage et qu'un entraînement rotatif suffisant soit donné par la force de serrage pour éviter tout glissement du corps abrasif.
- Dans les cas où des brides de serrage sont mises à disposition pour différents types et tailles de corps abrasifs, fixez toujours la bride de serrage correspondant au corps abrasif utilisé.
- Évitez le contact direct avant et après l'utilisation de l'outillage machine, car celui-ci peut être chaud ou coupant.
- Le corps abrasif doit être stocké et manipulé conformément aux consignes données par le fabricant.

Risques sur le lieu de travail

- **Principales causes de blessures sur le lieu de travail : dérapage, trébuchement et chute.**
Faites attention aux surfaces pouvant être devenues glissantes suite à l'utilisation de la machine, et aux risques de trébuchement créés par le flexible pneumatique ou le flexible hydraulique.
- **Usez de prudence dans des environnements inconnus.** Des dangers risquent d'être masqués par les lignes électriques ou des lignes/conduites d'alimentation diverses.
- La meuleuse à corps abrasifs n'est pas destinée à être utilisée dans des atmosphères explosives et n'est pas isolée contre le contact avec des sources de courant électrique.
- Assurez-vous de l'absence de toute ligne électrique, tuyauterie de gaz, etc. susceptible d'entraîner un danger en cas d'endommagement dû à l'utilisation de la machine.

Risques liés à la poussière et aux vapeurs

- Les poussières et vapeurs causées par l'utilisation de meuleuses à feuilles abrasives et de polisseuses/lustreuses peuvent causer des risques pour la santé (par ex. cancer, malformations congénitales, asthme et/ou dermatite). Il est indispensable de réaliser une analyse de risques par rapport à ces dangers et d'implémenter des mécanismes de régulation correspondants.
- Les poussières créées ainsi que l'éventuel soulèvement de poussières existantes doivent être pris en compte lors de cette analyse de risques.
- La meuleuse à corps abrasifs doit être utilisée et entretenue conformément aux recommandations données dans ce mode d'emploi, afin de réduire à un minimum le dégagement de poussières et de vapeurs.

- L'air d'échappement doit être évacué de manière à réduire à un minimum le soulèvement de poussière dans des environnements poussiéreux.
- En cas de génération de poussières ou de vapeurs, il convient de les contrôler sur leur lieu de dégagement.
- Toutes les pièces intégrées ou accessoires de la machine prévus pour la collecte, l'aspiration ou la suppression de la poussière volante ou des vapeurs doivent être utilisés et entretenus conformément aux instructions du fabricant.
- Les consommables/outillages machine doivent être sélectionnés, entretenus et remplacés conformément aux recommandations données dans ce mode d'emploi afin d'éviter une intensification inutile du dégagement de poussière ou de vapeur.
- Utilisez des équipements de protection respiratoire conformément aux instructions de votre employeur ou tel que cela est prescrit dans les dispositions sanitaires et de protection au travail.
- L'usinage de certains matériaux peut provoquer une émission de poussière et de vapeurs, ce qui peut donner lieu à nouveau à la formation d'un environnement explosif.

Risques liés au bruit

- L'effet d'un niveau sonore élevé peut, en cas de protection auditive insuffisante, provoquer des lésions auditives, une perte d'acuité auditive ainsi que d'autres problèmes, par ex. des acouphènes (sonneries, sifflements, bourdonnements, ronronnements dans l'oreille).
- Des mesures comme l'utilisation de matériaux isolants, visant à éviter les bruits de sonnerie apparaissant sur les pièces à usiner, font partie des mécanismes réglementaires adaptés destinés à réduire le risque.
- Utilisez des équipements de protection auditive.
- La meuleuse à corps abrasifs doit être utilisée et entretenue conformément aux recommandations données dans ce mode d'emploi, afin d'éviter une augmentation inutile du niveau sonore.

- Assurez-vous toujours, si la meuleuse à corps abrasifs est équipée d'un silencieux, que ce dernier soit en place et opérationnel lorsque la machine est utilisée.
- Les consommables/outillages machine doivent être sélectionnés, entretenus et remplacés conformément aux recommandations données dans ce mode d'emploi afin d'éviter une augmentation inutile du niveau sonore.

Risques liés aux vibrations

- L'influence des vibrations peut provoquer des lésions au niveau des nerfs et des problèmes de circulation sanguine dans les mains et les bras.
- Lors de travaux dans un environnement froid, portez des vêtements chauds et maintenez vos mains au chaud et au sec.
- Si vous constatez une sensation d'engourdissement, des picotements ou des douleurs dans les doigts ou les mains, ou si la peau de vos doigts ou de vos mains devient blanche, arrêtez immédiatement le travail avec la meuleuse à corps abrasifs, informez-en votre employeur et consultez un médecin.
- La meuleuse à corps abrasifs doit être utilisée et entretenue conformément aux recommandations données dans ce mode d'emploi, afin d'éviter une amplification inutile des vibrations.
- Ne laissez pas l'outillage machine broter sur la pièce à usiner, ceci entraînant très vraisemblablement une amplification considérable des vibrations.
- Les consommables/outillages machine doivent être sélectionnés, entretenus et remplacés conformément aux recommandations données dans ce mode d'emploi afin d'éviter une augmentation inutile des vibrations.
- Pour retenir la masse de la machine, utilisez lorsque cela est possible un support, un tendeur ou un dispositif d'équilibrage.

- Ne tenez pas la machine trop fermement, mais d'une main sûre en respectant les forces de réaction nécessaires des mains, car le risque lié aux vibrations augmente en règle générale avec l'augmentation de la force de préhension.
- Utilisez des rondelles intermédiaires lorsqu'elles sont prévues pour les corps abrasifs liés.

Instructions de sécurité supplémentaires relatives aux outils pneumatiques

- L'air comprimé peut provoquer des blessures graves.
 - Si la machine n'est pas utilisée, ainsi que lors de l'échange d'accessoires ou bien avant la réalisation de travaux de réparation, veillez à ce que l'alimentation en air soit fermée, que le flexible pneumatique ne soit pas sous pression et que la machine soit débranchée de l'alimentation d'air.
 - Ne dirigez jamais la sortie d'air vers vous-même ou d'autres personnes.
- Les flexibles qui battent comme un fouet peuvent provoquer des blessures graves. Vérifiez de ce fait toujours si les flexibles et leurs fixations sont intacts ou s'ils ne se sont pas détachés.
- Si des accouplements tournants universels (accouplements à griffes) sont utilisés, des tiges de retenue doivent être intégrées ; des sécurités anti-effet de fouet pour flexibles doivent être utilisées afin de protéger en cas de défaillance du raccord du flexible avec la machine et du raccord des flexibles entre eux.
- Veillez à ce que la pression maximale indiquée sur la machine ne soit pas dépassée.
- Ne portez jamais les machines pneumatiques par leur flexible.

Avertissements de sécurité spéciaux pour le meulage et le tronçonnage

- Utilisez exclusivement les corps abrasifs homologués pour votre outil pneumatique et le capot de protection prévu pour ces corps abrasifs. Les corps abrasifs qui ne sont pas prévus pour l'outil pneumatique peuvent ne pas être suffisamment protégés et ne sont pas sûrs.
- Les disques abrasifs à bord coudé doivent être montés de telle manière que leur surface de meulage ne fasse pas saillie au-dessus du plan du bord du capot de protection. Un disque abrasif incorrectement monté et qui fait saillie au-dessus du plan du bord du capot de protection ne peut pas être suffisamment protégé.
- Le capot de protection doit être placé de manière sûre sur l'outil pneumatique et, pour obtenir un niveau maximum de sécurité, être réglé de sorte que la plus petite partie à nu possible du corps abrasif regarde vers l'opérateur. Le capot de protection doit protéger l'opérateur des fragments et d'un contact aléatoire avec le corps abrasif.
- Les corps abrasifs ne doivent être utilisés que dans le cadre des possibilités d'utilisation recommandées. Par exemple : ne meulez jamais avec la surface latérale d'un disque à tronçonner. Les disques à tronçonner sont conçus pour enlever du matériau au contact de la tranche du disque. L'exercice d'une force latérale sur ces corps abrasifs risque de les briser.
- Utilisez toujours des brides de serrage intactes, de taille et de forme adaptées au disque abrasif que vous avez choisi. Des brides adaptées soutiennent le disque abrasif et réduisent ainsi le risque d'une cassure du disque. Les brides pour disques à tronçonner peuvent être différentes des brides pour d'autres disques abrasifs.
- N'utilisez jamais de disques abrasifs usés provenant d'outils pneumatiques de plus grande taille. Les disques abrasifs des outils pneumatiques de plus grande taille ne sont pas conçus pour les vitesses élevées d'outils pneumatiques de plus petite dimension et risquent de casser.

Autres avertissements de sécurité spéciaux concernant le tronçonnage

- Évitez que le disque à tronçonner se bloque et de lui imposer une pression d'applique excessive. N'effectuez pas de coupes trop profondes. Une surcharge du disque à tronçonner accroît sa sollicitation et le risque qu'il se coince ou se bloque, donc la possibilité d'un recul brutal ou d'une cassure du corps abrasif augmentée.
- Évitez la zone située devant et derrière le disque à tronçonner en rotation. Si vous éloignez de vous le disque à tronçonner dans la pièce à usiner, l'outil pneumatique risque en cas de rebond d'être projeté directement sur vous avec le disque en rotation.
- En cas de coincement du disque à tronçonner ou d'interruption des travaux, éteignez l'appareil et maintenez-le stable jusqu'à l'arrêt complet du disque. N'essayez jamais de retirer le disque à tronçonner en rotation du trait de coupe ; il y a sinon un risque de recul brutal. Identifiez et supprimez la cause du coincement.
- Ne réactivez jamais l'outil pneumatique tant qu'il se trouve dans la pièce à travailler. Laissez le disque à tronçonner atteindre sa pleine vitesse de rotation avant de poursuivre la coupe avec prudence. Sans quoi le disque risque de s'accrocher, de sauter en dehors de la pièce à usiner ou de causer un rebond.
- Étayez les panneaux ou les grandes pièces à usiner afin de réduire le risque de recul dû à un coincement du disque à tronçonner. Les grandes pièces à usiner peuvent fléchir sous leur propre poids. La pièce à usiner doit être étayée des deux côtés du disque, à savoir autant à proximité du disque à tronçonner que du bord.
- Les disques à tronçonner doivent être stockés et manipulés avec précaution en respectant les instructions données par le fabricant.

Recul brutal et avertissement de sécurité correspondants

- Le recul brutal est la réaction subite d'un outil d'intervention en rotation qui vient d'accrocher un obstacle ou qui se bloque,
- Cet accrochage ou blocage provoque une immobilisation brutale de l'outil d'intervention qui était en train de tourner. De ce fait, l'outil pneumatique, s'il n'est pas fermement tenu en main, subit depuis le point de blocage une accélération brutale en sens opposé de celui de l'outil d'intervention.
- Si par exemple un disque abrasif accroche dans la pièce ou se bloque, le bord du disque qui plonge dans la pièce risque de se coincer, le disque risque de s'ébrécher ou de provoquer un recul brutal. Le disque abrasif peut sauter en direction de l'opérateur ou s'en éloigner, ceci selon le sens de rotation du disque au point de blocage.
Dans ces conditions, les disques abrasifs peuvent également se rompre.
- Un rebond est la conséquence d'une utilisation mauvaise ou incorrecte de l'outil pneumatique. Il peut être évité en prenant les précautions adéquates spécifiées ci-dessous.
 - a) Saisissez fermement l'outil pneumatique et positionnez votre corps et vos bras de manière à pouvoir résister à un recul brutal. Utilisez toujours la poignée supplémentaire, si présente, pour maîtriser le mieux possible les forces de recul ou les couples de réaction au démarrage. L'opérateur peut maîtriser les forces de recul et de réaction grâce à des mesures de prudence adaptées.
 - b) Ne placez jamais les mains à proximité d'outils d'intervention en rotation. En cas de recul brutal, l'outil d'intervention peut se déplacer au-dessus de votre main.
 - c) Évitez avec votre corps la zone dans laquelle l'outil pneumatique se déplace lors d'un recul brutal. Au point de blocage, le recul entraîne l'outil pneumatique dans la direction opposée à celle de rotation du disque.

d) Travaillez de manière particulièrement prudente au niveau des angles, des arêtes vives, etc. Évitez que les outils d'intervention rebondissent de la pièce à travailler et se coincent. L'outil d'intervention en rotation a tendance à se coincer dans les angles, sur des arêtes vives ou lorsqu'il rebondit. Ceci entraîne une perte de contrôle ou un recul brutal.

e) N'utilisez pas de chaîne coupante ni de lame de scie dentée. De tels outils d'intervention causent souvent un recul ou la perte du contrôle de l'outil pneumatique.

Avant la mise en service

Changer le disque à tronçonner

ATTENTION !

- Débranchez l'outil pneumatique de l'alimentation en air comprimé avant de remplacer l'outil d'intervention ou les accessoires, ou d'effectuer un réglage, une maintenance. La broche **8** doit être immobilisée.

REMARQUE

- Utilisez exclusivement des disques à tronçonner Parkside d'origine.
- ◆ Contrez à l'aide de la clé plate **9** livrée la broche **8** (voir également figure A sur le volet dépliant).
- ◆ Retirez avec la clé Allen **7** livrée la vis de serrage **4** et la bride de serrage **5**.
- ◆ Remplacez le disque à tronçonner **6**. Remontez la bride de serrage **5** et la vis de serrage **4** avec la clé Allen.
- ◆ Vérifiez si le disque à tronçonner **6** est bien monté et s'il peut tourner librement.

Mise en service

Lubrification

AVERTISSEMENT !

- ▶ Évitez tout contact oculaire et cutané avec les lubrifiants.

REMARQUE

- ▶ Afin d'éviter tout dommage par frottement et corrosion, une lubrification régulière est particulièrement importante. Nous recommandons l'utilisation d'une huile spéciale pour air comprimé (par ex. huile pour compresseurs Liqui Moly).
 - **Lubrification avec un atomiseur d'huile**
Officiant d'étage préparatoire en aval du détendeur, un atomiseur d'huile (non compris dans le matériel livré) lubrifie votre appareil en continu et de manière optimale. Un atomiseur distribue l'huile en fines gouttes dans l'air circulant et garantit ainsi une lubrification régulière.
 - **Lubrification manuelle**
Si vous n'avez pas d'atomiseur d'huile, effectuez une lubrification avant chaque mise en service ou lors de longues opérations de travail. Versez env. 3 – 5 gouttes d'huile spéciale pour air comprimé dans l'embout mâle ⑩.

Raccordement à une source d'air comprimé

REMARQUE

- ▶ Avant le raccordement à la source d'air comprimé
 - la pression de travail correcte (6,3 bars) doit être entièrement disponible.
 - il faut veiller à ce que la gâchette se trouve en position la plus haute.
- ▶ Utilisez toujours des flexibles de raccordement d'un diamètre intérieur de 9 mm minimum.
- ▶ Utilisez uniquement de l'air comprimé filtré, huilé et régulé.

- ◆ Raccordez l'appareil à un compresseur en reliant l'embout mâle ⑩ au flexible d'alimentation de la source d'air comprimé.

ATTENTION !

- ▶ Veillez absolument à la bonne fixation du flexible d'air comprimé. Un flexible desserré ou battant hors de contrôle peut provoquer un grave danger. Veillez également à la bonne fixation des deux liaisons vissées entre la pièce d'accouplement et l'appareil.
- ◆ Afin de pouvoir réguler l'air comprimé, la source d'air comprimé doit être équipée d'un détendeur.

Mise en marche/à l'arrêt

Mise en marche :

- ◆ Poussez la sécurité de déclenchement ① en direction du capot de protection ③. Appuyez ensuite sur la gâchette ② pour allumer l'appareil.

Mise à l'arrêt :

- ◆ Relâchez la gâchette ②.
- ◆ Une fois votre travail terminé, débranchez l'appareil de la source d'air comprimé.

Maintenance et nettoyage



AVERTISSEMENT ! RISQUE DE BLESSURES ! Avant les travaux de maintenance, débranchez l'appareil du réseau d'air comprimé.

ATTENTION !

- Nettoyez l'appareil avant la maintenance pour éliminer les substances dangereuses qui (suite aux processus de travail) s'y sont déposées. Évitez tout contact cutané avec ces substances. Si la peau entre en contact avec des poussières dangereuses, cela peut provoquer une dermatite grave. Si de la poussière est dégagée ou soulevée durant les travaux de maintenance, elle risque d'être inhalée.

REMARQUE

- Pour garantir un fonctionnement impeccable et une longue durée de vie de l'appareil, il faut respecter les points suivants :
 - Pour un fonctionnement optimal, il est capital que la lubrification par huile soit suffisante et constamment intacte.
 - Vérifiez après chaque utilisation la vitesse de rotation et le niveau de vibrations.
 - Si un niveau de vibration plus élevé est généré par l'appareil, la cause doit être éliminée ou réparée avant de poursuivre l'utilisation.
 - Vérifiez régulièrement l'usure et les tolérances des broches, filetages et dispositifs de serrage pour la réception des corps abrasifs.
 - Utilisez uniquement les pièces de rechange et remplacement d'origine du fabricant, sans quoi les utilisateurs encourent des risques. Contactez le centre de service après-vente en cas de doute.
 - Gardez les appareils pneumatiques dans un état propre. Nettoyez l'appareil uniquement avec un chiffon doux et sec ou à l'air comprimé.
 - N'utilisez en aucun cas des produits nettoyants agressifs et/ou provoquant des rayures.
 - L'outil pneumatique doit être conservé dans des locaux secs. Veillez à ce que l'humidité ne pénètre pas à l'intérieur de l'appareil pneumatique.

Recyclage



L'emballage se compose de matériaux respectueux de l'environnement. Il peut être éliminé dans les conteneurs de recyclage locaux.

Ne jetez pas l'appareil avec les ordures ménagères !

Renseignez-vous auprès de votre mairie ou des services de votre commune pour connaître les possibilités de recyclage de votre appareil usagé.



Recyclez l'emballage d'une manière respectueuse de l'environnement. Observez le marquage sur les différents matériaux d'emballage et triez-les séparément si nécessaire. Les matériaux d'emballage sont repérés par des abréviations (a) et des numéros (b) qui ont la signification suivante :

- 1-7 : Plastiques,
- 20-22 : Papier et carton,
- 80-98 : Matériaux composites.



Renseignez-vous auprès de votre commune ou des services administratifs de votre ville pour connaître les possibilités de recyclage du produit usagé.



Le produit recyclable doit être trié ou rapporté dans un point de collecte pour être recycle.

Éliminez les lubrifiants et les produits de nettoyage dans le respect de l'environnement. Veuillez respecter les dispositions légales en vigueur.

- Apportez les restes de lubrifiants à un point de collecte. Ne pas laisser pénétrer les lubrifiants dans la canalisation ou les eaux. Ne pas laisser pénétrer dans le sol/la terre. Veillez à un support adapté. Recyclage dans le respect des stipulations réglementaires.
- Déposez le matériel de maintenance pollué et les consommables auprès d'un point de collecte agréé.

Garantie de Kompernass Handels GmbH

Chère cliente, cher client,

Cet appareil est garanti 3 ans à partir de la date d'achat. Si ce produit venait à présenter des vices, vous disposez de droits légaux face au vendeur de ce produit. Vos droits légaux ne sont pas restreints par notre garantie présentée ci-dessous.

Conditions de garantie

La période de garantie débute à la date d'achat. Veuillez bien conserver le ticket de caisse. Celui-ci servira de preuve d'achat.

Si dans un délai de trois ans suivant la date d'achat de ce produit, un vice de matériel ou de fabrication venait à apparaître, le produit sera réparé, remplacé gratuitement par nos soins ou le prix d'achat remboursé, selon notre choix. Cette prestation sous garantie nécessite, dans le délai de trois ans, la présentation de l'appareil défectueux et du justificatif d'achat (ticket de caisse) ainsi que la description brève du vice et du moment de son apparition.

Si le vice est couvert par notre garantie, vous recevrez le produit réparé ou un nouveau produit en retour. Aucune nouvelle période de garantie ne débute avec la réparation ou l'échange du produit.

Période de garantie et réclamation légale pour vices cachés

L'exercice de la garantie ne prolonge pas la période de garantie. Cette disposition s'applique également aux pièces remplacées ou réparées. Les dommages et vices éventuellement déjà présents à l'achat doivent être signalés immédiatement après le déballage. Toute réparation survenant après la période sous garantie fera l'objet d'une facturation.

Étendue de la garantie

L'appareil a été fabriqué avec soin conformément à des directives de qualité strictes et consciencieusement contrôlé avant sa livraison.

La prestation de la garantie s'applique aux vices de matériel et de fabrication. Cette garantie ne s'étend pas aux pièces du produit qui sont exposées à une usure normale et peuvent de ce fait être considérées comme pièces d'usure, ni aux détériorations de pièces fragiles, par ex. interrupteurs, batteries ou pièces en verre.

Cette garantie devient caduque si le produit est détérioré, utilisé ou entretenu de manière non conforme. Toutes les instructions listées dans le manuel d'utilisation doivent être exactement respectées pour une utilisation conforme du produit. Des buts d'utilisation et actions qui sont déconseillés dans le manuel d'utilisation, ou dont vous êtes avertis doivent également être évités.

Le produit est uniquement destiné à un usage privé et ne convient pas à un usage professionnel. La garantie est annulée en cas d'entretien incorrect et inapproprié, d'usage de la force et en cas d'intervention non réalisée par notre centre de service après-vente agréé.

Procédure en cas de garantie

Afin de garantir un traitement rapide de votre demande, veuillez suivre les indications suivantes :

- Veuillez avoir à portée de main pour toutes questions le ticket de caisse et la référence article (par ex. IAN 12345) en tant que justificatif de votre achat.
- Vous trouverez la référence sur la plaque signalétique sur le produit, une gravure sur le produit, sur la page de garde du mode d'emploi (en bas à gauche) ou sur l'autocollant au dos ou sur le dessous du produit.
- Si des erreurs de fonctionnement ou d'autres vices venaient à apparaître, veuillez d'abord contacter le département service clientèle cité ci-dessous par **téléphone** ou par **e-mail**.
- Vous pouvez ensuite retourner un produit enregistré comme étant défectueux en joignant le ticket de caisse et en indiquant en quoi consiste le vice et quand il est survenu, sans devoir l'affranchir à l'adresse de service après-vente communiquée.



Sur www.lidl-service.com, vous pourrez télécharger ce mode d'emploi et de nombreux autres manuels, vidéos produit et logiciels d'installation.

Grâce à ce code QR, vous arriverez directement sur le site Lidl service après-vente (www.lidl-service.com) et vous pourrez ouvrir votre mode d'emploi en saisissant votre référence (IAN) 123456.

Service après-vente

FR Service France
Tel.: 0800 919270
E-Mail: kompernass@lidl.fr

BE Service Belgique
Tel.: 070 270 171 (0,15 EUR/Min.)
E-Mail: kompernass@lidl.be

IAN 327364_1904

Importateur

Veuillez tenir compte du fait que l'adresse suivante n'est pas une adresse de service après-vente. Veuillez d'abord contacter le service mentionné.

KOMPERNASS HANDELS GMBH
BURGSTRASSE 21
44867 BOCHUM
ALLEMAGNE
www.kompernass.com

Déclaration de conformité d'origine

Nous soussignés, KOMPERNASS HANDELS GMBH, responsable du document : M. Semi Uguzlu, BURGSTR. 21, 44867 BOCHUM, ALLEMAGNE, déclarons par la présente que ce produit est en conformité avec les normes, documents normatifs et directives CE suivants :

Directive relative aux machines

(2006 / 42 / CE)

Normes harmonisées appliquées

EN ISO 11148-7 : 2012

Désignation du type de la machine

Tronçonneuse pneumatique PDTS 6.3 B3

Année de fabrication : 09-2019

Numéro de série : IAN 327364_1904

Bochum, le 19/09/2019



Semi Uguzlu

- Responsable qualité -

Sous réserve de modifications techniques à des fins de perfectionnement.

Inhoud

Inleiding	42
Gebruik in overeenstemming met bestemming	42
Onderdelen	43
Inhoud van het pakket	43
Technische gegevens	43
Algemene veiligheidsregels	43
Risico's door weggeslingerde delen	43
Risico's door verstrikking	44
Risico's in bedrijf	44
Risico's door herhaalde bewegingen	45
Risico's door accessoires	45
Risico's op de werkplek	45
Risico's door stof en dampen	46
Risico's door lawaai	46
Risico's door trillingen	46
Bijkomende veiligheidsvoorschriften voor pneumatische machines	47
Bijzondere veiligheidsvoorschriften voor slijpen en doorslijpen	47
Verdere bijzondere veiligheidsvoorschriften voor doorslijpen	48
Terugslag en bijbehorende veiligheidsvoorschriften	48
Vóór de ingebruikname	49
Doorslijpschijf vervangen	49
Ingebruikname	49
Smering	49
Aansluiting op een persluchtbron	49
In-/uitschakelen	50
Onderhoud en reiniging	50
Afvoeren	50
Garantie van Kompernaß Handels GmbH	51
Service	52
Importeur	52
Originele conformiteitsverklaring	52

PERSLUCHT-DOORSLIJPSCHIJF PDS 6.3 B3





Inleiding

Hartelijk gefeliciteerd met de aankoop van uw nieuwe apparaat. U hebt hiermee gekozen voor een hoogwaardig product. De gebruiksaanwijzing maakt deel uit van dit product. Deze bevat belangrijke aanwijzingen voor veiligheid, gebruik en afvoer. Lees alle bedienings- en veiligheidsvoorschriften voordat u het product in gebruik neemt. Gebruik het product uitsluitend op de voorgeschreven wijze en voor de aangegeven doeleinden. Geef alle documenten mee als u het product overdraagt aan een derde.

Gebruik in overeenstemming met bestemming

Het persluchtgereedschap is bestemd voor het doorslijpen van dunne metaalplaten zonder gebruik van water. Elk ander gebruik of elke modificatie van het apparaat geldt als niet in overeenstemming met de bestemming en brengt aanzienlijke risico's op ongelukken met zich mee. Niet voor commercieel gebruik.

Uitleg van de symbolen:

	Lees de gebruiksaanwijzing zorgvuldig door voordat u het apparaat in gebruik neemt.
	Draag een veiligheidsbril!
	Draairichting
	Dagelijks smeren!
11/2019	Productiedatum
11/2021	Vervaldatum (zichtbaar op de binnenste metalen ring)

	Lees de originele gebruiksaanwijzing en de veiligheidsvoorschriften voordat u het apparaat in gebruik neemt.
	Draag gehoorbescherming!
	Draag veiligheidsschoenen!
	Draag veiligheidshandschoenen!
	Draag een stofmasker!
	Niet toegestaan voor natslijpen
	Beschadigde doorslijp- of afbraamschijven gebruiken is gevaarlijk en kan leiden tot ernstig letsel!
	Bestemd voor metaalslijpen
	Diameter van de schijf
	Niet gebruiken voor het slijpen van zijkanten
	perslucht-doorslijpschijf

Onderdelen

- 1 Inschakelbeveiliging
- 2 Trekker
- 3 Beschermkap
- 4 Spanbout
- 5 Spanflens
- 6 Doorslijpschijf
- 7 Inbussleutel
- 8 Spil
- 9 Steeksleutel
- 10 Steeknippel 1/4"

Inhoud van het pakket

- 1 perslucht-doorslijpschijf
- 1 doorslijpschijf Ø 75 mm (voorgemonteerd)
- 1 steeksleutel
- 1 inbussleutel
- 1 steeknippel (1/4") (voorgemonteerd)
- 1 gebruiksaanwijzing

Technische gegevens

Nominaal toerental	20300 U/min ⁻¹
Nominale luchtdruk	max. 6,3 bar
Schijfmaat	Ø 75 x 1 x 10 mm
Spilmaat	M6
Steeknippel	1/4"
Gewicht	ca. 0,69 kg

Geluidsemisiewaarden

Gemeten waarde voor geluid vastgesteld conform ISO 15744:

Geluidsdrukniveau	$L_{pA} = 93,6$ dB (A)
Onzekerheid	$K_{pA} = 3$ dB (A)
Geluidsvermogensniveau	$L_{WA} = 104,6$ dB (A)
Onzekerheid	$K_{WA} = 3$ dB (A)

Trillingsemisiewaarde

Totale trillingswaarde vastgesteld conform ISO 28927-4 en EN 12096:

$$a_h = 3,06 \text{ m/s}^2$$

$$\text{Onzekerheid } K = 0,53 \text{ m/s}^2$$



Algemene veiligheidsregels

⚠ WAARSCHUWING!

- ▶ Voor meerdere gevaren: de veiligheidsvoorschriften dienen voorafgaand aan het opzetten, het gebruik, de reparatie, het onderhoud en het verwisselen van accessoires op de slijpmachine voor slijpstiften en voor het werken in de buurt van het apparaat te worden gelezen en begrepen. Indien u dit nalaat, kan dit leiden tot zwaar lichamelijk letsel.
 - De slijpmachine voor slijpschijven mag uitsluitend door ter zake gekwalificeerde en opgeleide personen worden opgesteld, ingesteld of gebruikt.
 - Deze machine mag niet worden gemodificeerd. Wijzigingen kunnen de werkzaamheid van de veiligheidsmaatregelen verminderen en de risico's verhogen voor wie het apparaat bedient.
 - De veiligheidsvoorschriften mogen niet verloren gaan – geef ze aan degene die het apparaat bedient.
 - Gebruik nooit beschadigde slijpmachines voor slijpschijven.
 - Het apparaat moet regelmatig aan een inspectie worden onderworpen om te controleren of de pneumatische haakse slijper voorzien is van de in het desbetreffende deel van ISO 11148 voorgeschreven, duidelijk leesbare meetwaarden en markeringen. De werkgever/gebruiker dient indien nodig contact met de fabrikant op te nemen om vervangende plaatjes aan te vragen.
- ### Risico's door weggeslingerde delen
- Bij een breuk van het werkstuk of van accessoires of zelfs van het apparaat zelf kunnen delen met hoge snelheid weggeslingerd worden.
 - Bij het werken met de slijpmachine voor slijpschijven moet altijd slagbestendige oogbescherming worden gedragen. De beschermingsgraad moet voor elk afzonderlijk gebruik beoordeeld worden.
 - Zorg ervoor dat het werkstuk goed vastgeklemd wordt.

- Zorg ervoor dat de slijpschijf veilig op de slijpmachine voor slijpschijven is geklemd.
- Controleer of het maximale bedrijfstoerental van de slijpschijf, omgerekend in omwentelingen per minuut, gelijk is aan of hoger is dan het nominale toerental van de spil.
- Zorg ervoor dat de beschermkap is gemonteerd, dat deze in goede toestand en volgens de voorschriften is bevestigd en dat deze periodiek wordt gecontroleerd.
- Als het werkstuk de slijpschijf omsluit, is voor het slijpen van binnenkanten mogelijk geen beschermkap vereist.
- Controleer of de spanflenzen worden gebruikt in overeenstemming met de specificaties van de fabrikant en of ze in goede toestand, bijv. zonder scheuren en breuken, en egaal zijn.
- Controleer of de spil en de spildraad beschadigd of versleten zijn.
- Zorg ervoor dat vonken en splinters die tijdens het gebruik ontstaan, geen risico vormen.
- De slijpmachine moet voorafgaand aan verwisseling van de slijpschijf en onderhoud worden losgekoppeld van de voeding.

Risico's door verstrikking

- Er kan gevaar voor verstikking, scalperen en/of snijwonden bestaan wanneer losse kleding, sieraden, kettingen, haar, of handschoenen niet uit de buurt van het apparaat en de accessoires ervan worden gehouden.

Risico's in bedrijf

- Vermijd contact met de roterende spil en de bevestigde slijpschijf om snijwonden aan handen of andere lichaamsdelen te voorkomen.
- Bij gebruik van het apparaat kunnen de handen van degene die het apparaat bedient blootgesteld zijn aan risico's zoals snij- en schaafwonden en aan warmte. Draag geschikte handschoenen om de handen te beschermen.
- Degenen die het apparaat bedienen en onderhouden, moeten fysiek in staat zijn om de grootte, het gewicht en het vermogen van het apparaat te hanteren.
- Houd het apparaat juist vast: wees voorbereid op de gebruikelijke of plotse bewegingen. Houd beide handen klaar.
- Let erop dat uw lichaam in balans is en dat u stevig staat.
- Schakel het apparaat uit in het geval van een stroomonderbreking.
- Gebruik uitsluitend aanbevolen smeermiddelen.
- Draag een beschermbril; het dragen van veiligheidshandschoenen en beschermkleding wordt aanbevolen.
- Bij werkzaamheden boven het hoofd moet een beschermende helm gedragen worden.
- Leg het apparaat na uitschakeling pas neer nadat de schijf tot stilstand is gekomen.
- Bij doorslijpen moet het werkstuk zodanig worden gesteund, dat de doorslijpsleuf gedurende de hele bewerking een constante of toenemende breedte heeft.
- Mocht het slijpmiddel vastzitten in een doorslijpsleuf, dan moet het apparaat worden uitgeschakeld en moet de slijpschijf worden losgemaakt. Controleer, voordat u verder werkt, of de slijpschijf nog volgens de voorschriften is bevestigd en niet beschadigd is.
- Slijpschijven en doorslijpschijven mogen niet worden gebruikt voor het slijpen van zijkanten (uitzondering: slijpschijven voor het slijpen van zijkanten). Slijpmachines voor slijpschijven mogen met niet meer dan het maximale toerental van een slijpmiddel worden gebruikt.
- Vergewis u ervan dat zich geen personen in de onmiddellijke nabijheid van het apparaat bevinden.
- Er moeten persoonlijke beschermingsuitrustingen zoals geschikte handschoenen, schorten en veiligheidshelmen worden gebruikt.
- Door vonken tijdens het slijpen kan de kleding vlam vatten en ernstige verbrandingen veroorzaken. Zorg ervoor dat er geen vonken op de kleding terechtkomen. Draag brandvertragende kleding en zorg ervoor dat er een emmer water in de buurt staat.

Risico's door herhaalde bewegingen

- Beroepsmatig gebruik van een slijpmachine voor slijpschijven kan bij degene die het apparaat bedient, leiden tot fysieke klachten in handen, armen, nek, schouders of andere delen van het lichaam.
- Bij het gebruik van een slijpmachine voor slijpschijven moet degene die het apparaat bedient een geschikte lichaamshouding aannemen en ervoor zorgen dat hij stevig staat, en lichaamshoudingen vermijden waarbij het moeilijk is in evenwicht te blijven. Bij lang werken met het apparaat verdient het aanbeveling van tijd tot tijd van lichaamshouding te veranderen om fysiek ongemak en vermoeidheid te vermijden.
- Negeer de volgende symptomen van fysiek ongemak niet: aanhoudend onwel zijn of herhaald onwel worden, ongemakken, kloppingen, pijn, tintelingen, versuffing, branderig gevoel of stijfheid. Meld dergelijke klachten bij de werkgever en raadpleeg een met betrekking tot dit soort klachten gekwalificeerde arts.

Risico's door accessoires

- Koppel de slijpmachine voor slijpschijven vóór de montage of het verwisselen van slijpschijven of accessoires los van de voeding.
- Gebruik uitsluitend accessoires en schijven die qua grootte en type worden aanbevolen door de fabrikant van de slijpmachine voor slijpschijven. Gebruik geen andere typen of formaten van de accessoires en slijpschijven.
- Controleer of de maten van de slijpschijf compatibel zijn met die van de slijpmachine voor slijpschijven en of de slijpschijf op de spil past.
- Controleer of schroefdraadtype en -grootte van de slijpschijf exact overeenkomen met die van de spilschroefdraad.
- Inspecteer de slijpschijf voor gebruik. Gebruik geen slijpschijven die mogelijk zijn gevallen of die splinters, scheuren of andere gebreken vertonen.

- Vergewis u er voor het gebruik van dat de slijpschijf volgens de voorschriften is bevestigd en vast genoeg is aangedraaid; het apparaat moet minstens 1 min in vastgezette positie bij onbelast toerental draaien; het apparaat moet onmiddellijk worden uitgeschakeld wanneer er aanzienlijke trillingen of andere schadelijke verschijnselen worden geconstateerd; de oorzaak hiervan moet worden vastgesteld.
- Door controle van de maten en andere belangrijke gegevens van de spil moet worden voorkomen dat het spiluiteinde de bodem raakt van de opening van slijpkommen, slijpkegels of slijpstiften met draadinzetten die bestemd zijn voor het aanbrengen op een machinespil.
- Bij slijpschijven die worden geleverd met verloopstukken of -bussen of die met verloopstukken of -bussen moeten worden gebruikt, moet de gebruiker ervoor zorgen dat het verloopstuk of de verloopbus niet de kopse kant van de spanflens raakt, en dat er door de spankracht voldoende rotatieaandrijving is om slippen van het slijpmiddel te voorkomen.
- Bevestig in gevallen waarin spanflenzen voor slijpschijven van verschillende typen en groottes worden meegeleverd, altijd de correcte spanflens voor de gebruikte slijpschijf.
- Voorkom voor en na gebruik van de slijpschijf rechtstreeks contact, omdat die warm kan zijn of scherpe randen kan hebben.
- De slijpschijf moet conform de aanwijzingen van de fabrikant worden opgeborgen en gehanteerd.

Risico's op de werkplek

- **Uitglieden, struikelen en vallen zijn de belangrijkste oorzaken van letsel op de werkvloer.** Let op oppervlakken die glad zijn geworden door het gebruik van het apparaat en op door de luchtslang of hydraulische slang veroorzaakt struikelgevaar.
- **Ga in onbekende omgevingen voorzichtig te werk.** Er kunnen verborgen risico's optreden door stroom- of andere leidingen voor nutsvoorzieningen.

- De slijpmachine voor slijpschijven is niet bestemd voor gebruik in potentieel explosiegevaarlijke omgevingen en is niet geïsoleerd tegen contact met elektrische stroombronnen.
- Vergewis u ervan dat er geen elektrische leidingen, gasleidingen enz. aanwezig zijn, die in geval van beschadiging door het gebruik van de machine een gevaar zouden kunnen vormen.

Risico's door stof en dampen

- Stof en dampen die ontstaan bij het gebruik van slijpmachines voor slijpschijven en polijstgereedschappen kunnen gezondheidsschade (zoals kanker, geboortefwijkingen, astma en/of dermatitis) veroorzaken; het is noodzakelijk om een risicobeoordeling uit te voeren met betrekking tot deze risico's en geschikte controlemechanismen te implementeren.
- In de risicobeoordeling moeten ook stof dat door het apparaat wordt geproduceerd, en de eventueel opwervende al aanwezige stofdeeltjes worden opgenomen.
- De slijpmachine voor slijpschijven moet met inachtneming van de in deze gebruiksaanwijzing opgenomen aanbevelingen worden gebruikt en onderhouden, om het vrijkomen van stof en dampen tot een minimum te reduceren.
- Stoflucht dient zodanig te worden afgevoerd, dat het opwerpen van stof in stofrijke omgevingen tot een minimum wordt gereduceerd.
- Bij het ontstaan van stof en dampen, moeten deze op de plaats van emissie worden gecontroleerd.
- Alle voor het opvangen, afzuigen of onderdrukken van zwevend stof en dampen bedoelde installaties of accessoires van het apparaat moeten volgens de instructies van de fabrikant worden gebruikt en onderhouden.
- De verbruiksmaterialen/opzetstukken moeten volgens de aanbevelingen van deze gebruiksaanwijzing worden geselecteerd, onderhouden en vervangen, om onnodige toename van stof- en dampontwikkeling te voorkomen.

- Gebruik ademhalingsbeschermingsmiddelen volgens de instructies van uw werkgever of zoals vereist door ARBO-voorschriften.
- Het bewerken van bepaalde materialen kan het vrijkomen van stof en dampen veroorzaken, wat kan leiden tot de vorming van een explosiegevaarlijke omgeving.

Risico's door lawaai

- Blootstelling aan hoge geluidsniveaus kan in geval van onvoldoende gehoorbescherming leiden tot blijvende gehoorschade, gehoorverlies en andere problemen, zoals tinnitus (rinkelen, suizen, fluiten of zoemen in het oor).
- Tot de geschikte controlemechanismen voor vermindering van het risico behoren maatregelen zoals het gebruik van geluiddempende stoffen, om bij de werkstukken optredende rinkelgeluiden te vermijden.
- Gebruik een gehoorbeschermingsuitrusting.
- De slijpmachine voor slijpschijven moet volgens de in deze gebruiksaanwijzing opgenomen aanbevelingen worden gebruikt en onderhouden, om een onnodige toename van het geluidsniveau te vermijden.
- Als de slijpmachine voor slijpschijven is uitgerust met een geluidsdemper, zorg er dan voor dat deze op het apparaat geplaatst is en werkt als u het apparaat gebruikt.
- De verbruiksmaterialen/werktuigen moeten volgens de aanbevelingen van deze gebruiksaanwijzing worden verwisseld, onderhouden en vervangen, om onnodige toename van het geluidsniveau te vermijden.

Risico's door trillingen

- Trillingen kunnen leiden tot beschadiging van de zenuwen en storingen in de bloedcirculatie in handen en armen.
- Draag bij het werken in een koude omgeving warme kleding en houd uw handen warm en droog.
- Onderbreek het werk met de slijpmachine voor slijpschijven, informeer uw werkgever en raadpleeg een arts als u doofheid, tintelingen of pijn in uw vingers of handen vaststelt, of de huid van uw vingers of handen wit wordt.

- De slijpmachine voor slijpschijven moet volgens de in deze handleiding opgenomen aanbevelingen worden gebruikt en onderhouden, om een onnodige versterking van de trillingen te vermijden.
- Laat het machinereedschap niet snel op en neer gaan op het werkstuk, omdat dit hoogstwaarschijnlijk tot een aanzienlijke versterking van de trillingen leidt.
- De accessoires/werktuigen moeten volgens de aanbevelingen van deze handleiding worden verwisseld, onderhouden en vervangen, om onnodige versterking van de trillingen te vermijden.
- Gebruik als dat mogelijk is een steun, een klem of een contragewicht om het gewicht van het apparaat te reduceren.
- Houd het apparaat niet al te stevig, maar toch goed vast en wees voorbereid op reactiekrachten, want het trillingsrisico is doorgaans evenredig aan de stevigheid van de greep.
- Gebruik onderlegplaatjes wanneer die voor de gebruikte slijpschijven zijn voorzien.

Bijkomende veiligheidsvoorschriften voor pneumatische machines

- **Perslucht kan ernstig letsel veroorzaken.**
 - Controleer, wanneer het apparaat niet in gebruik is, vóór het verwisselen van accessoires en vóór het uitvoeren van reparatiewerkzaamheden, of de luchttoevoer is afgesloten, of de luchtslang niet onder druk staat en of het apparaat is losgekoppeld van de luchttoevoer.
 - Richt de luchtstroom nooit op uzelf of op andere personen.
- Rondzweepende slangen kunnen ernstig letsel veroorzaken. Controleer daarom altijd of de slangen en koppelingen niet beschadigd of losgeraakt zijn.
- Als universele draaikoppelingen (klauwkoppelingen) worden gebruikt, moeten borgpennen worden gebruikt; Whipcheck-slangzekeringen moeten worden gebruikt voor bescherming tegen het losraken van een koppeling met het apparaat of een koppeling tussen twee slangen.
- Zorg ervoor dat de op het apparaat aangegeven hoogste druk niet wordt overschreden.
- Draag persluchtmachines nooit aan de slang.

Bijzondere veiligheidsvoorschriften voor slijpen en doorslijpen

- Gebruik uitsluitend de voor uw persluchtgereedschap toegelaten slijpschijven en de voor deze slijpschijven bestemde beschermkap. Slijpschijven die niet bedoeld zijn voor het persluchtgereedschap, kunnen niet voldoende worden afgeschermd en zijn onveilig.
- **Gekropte slijpschijven moeten zodanig worden gemonteerd, dat het slijpvlak niet uitsteekt over het vlak van de beschermkaprand.** Een ondeskundig gemonteerde slijpschijf, die over het vlak van de beschermkaprand uitsteekt, kan niet afdoende worden afgeschermd.
- **De beschermkap moet veilig zijn aangebracht op het persluchtgereedschap en voor maximale veiligheid zodanig zijn ingesteld dat het kleinst mogelijke deel van het slijpmiddel open naar de bediener wijst.** De beschermkap moet de gebruiker beschermen tegen brokstukken en toevallig contact met de slijpschijf.
- **Slijpschijven mogen alleen worden gebruikt voor de aanbevolen toepassingen.** Bijvoorbeeld: slijp nooit met het zijvlak van een doorslijpschijf. Doorslijpschijven zijn bestemd voor het slijpen van materiaal met de rand van de schijf. Door zijdelingse krachtinwerking op deze doorslijpschijven kunnen ze breken.
- **Gebruik altijd onbeschadigde spanflenzen van de juiste grootte en vorm voor de door u gekozen slijpschijf.** Geschikte flenzen steunen de slijpschijf en beperken zo het risico van breken van de slijpschijf. Flenzen voor doorslijpschijven kunnen verschillend zijn van de flenzen voor andere slijpschijven.
- **Gebruik geen versleten slijpschijven van grotere persluchtgereedschappen.** Slijpschijven voor grotere persluchtgereedschappen zijn niet ontworpen voor de hogere toerentallen van kleinere persluchtgereedschappen en kunnen breken.

Verdere bijzondere veiligheidsvoorschriften voor doorslijpen

- Voorkom dat de doorslijpschijf blokkeert of een te hoge aandrukkracht ondergaat. Snijd niet te diep. Overbelasting van de doorslijpschijf verhoogt de kans op kantelen of blokkeren en dus de mogelijkheid van een terugslag of een breuk van de slijpschijf.
- **Mijd de zone voor en achter de roterende doorslijpschijf.** Als u de doorslijpschijf in het werkstuk van u weg beweegt, kan in geval van een terugslag het persluchtgereedschap met de roterende schijf direct in uw richting geslingerd worden.
- **Als de doorslijpschijf vastloopt of als u het werk onderbreekt, schakelt u het apparaat uit en houdt u het rustig in het materiaal tot de schijf tot stilstand is gekomen. Probeer nooit de nog draaiende doorslijpschijf uit de snede te trekken, anders kan er een terugslag plaatsvinden.** Stel de oorzaak van het vastlopen vast en los het probleem op.
- **Schakel het persluchtgereedschap niet opnieuw in zolang het zich in het werkstuk bevindt. Laat de doorslijpschijf eerst het volledige toerental bereiken, alvorens voorzichtig verder te gaan met het snijden.** Anders kan de schijf zich vasthaken, uit het werkstuk springen of een terugslag veroorzaken.
- **Ondersteun platen of grote werkstukken om het risico van een terugslag door een vastgelopen doorslijpschijf te verminderen.** Grote werkstukken kunnen onder hun eigen gewicht doorbuigen. Het werkstuk moet aan beide zijden worden ondersteund, zowel in de buurt van de doorslijpschijf als aan de rand.
- **Wees bijzonder voorzichtig bij “invalsnedes” in bestaande wanden of andere materialen waarvan de samenstelling onbekend is.** De invallende doorslijpschijf kan bij het snijden in gas- of waterleidingen, elektrische leidingen of andere objecten een terugslag veroorzaken.
- Doorslijpschijven moeten voorzichtig en volgens de instructies van de fabrikant worden bewaard en behandeld.

Terugslag en bijbehorende veiligheidsvoorschriften

- Terugslag is de plotselinge reactie als gevolg van een vastklemmende of blokkerend draaiende schijf.
- Het vastklemmen of blokkeren leidt tot een abrupte stop van de draaiende schijf. Daardoor versnelt een ongecontroleerd persluchtgereedschap tegen de draairichting van de schijf op het blokkeerpunt.
- Als bijv. een slijpschijf in het werkstuk haakt of blokkeert, kan de rand van de slijpschijf die in het werkstuk gaat, vastlopen en daardoor de slijpschijf doen uitbreken en een terugslag veroorzaken. De slijpschijf draait dan naar de gebruiker toe of van hem weg, al naargelang de draairichting van de schijf op het blokkeerpunt. Hierbij kunnen slijpschijven ook breken.
- Een terugslag is het gevolg van onjuist of verkeerd gebruik van het persluchtgereedschap. Dit is te voorkomen door passende voorzorgsmaatregelen, zoals hieronder beschreven.
 - a) Houd het persluchtgereedschap goed vast en breng uw lichaam en armen in een positie waarin u de terugslagkrachten kunt opvangen. Gebruik altijd de extra handgreep, indien aanwezig, om een zo groot mogelijke controle te hebben over terugslagkrachten of reactiemomenten wanneer het apparaat op volle toeren draait. De bediener kan door passende veiligheidsmaatregelen de terugslag- en reactiekrachten beheersen.
 - b) Breng uw hand nooit in de buurt van een roterende schijf. De schijf kan bij een terugslag over uw hand bewegen.
 - c) Vermijd met uw lichaam de zone waarin het persluchtgereedschap bij een terugslag wordt bewogen. De terugslag drijft het persluchtgereedschap in tegenovergestelde richting van de slijpschijf op het blokkeerpunt.

d) Werk bijzonder voorzichtig in de buurt van hoeken, scherpe randen enz. Voorkom dat de schijf uit het werkstuk terugslaat en vastloopt. Het roterende hulpstuk heeft de neiging vast te lopen bij hoeken, scherpe randen of wanneer het afketst. Dit veroorzaakt verlies aan controle of een terugslag.

e) Gebruik geen kettingzaagblad of getand zaagblad. Dergelijke opzetgereedschappen veroorzaken vaak een terugslag of het verlies van de controle over het persluchtgereedschap.

Vóór de ingebruikname

Doorslijpschijf vervangen

LET OP!

- ▶ Koppel het persluchtgereedschap los van de persluchttoevoer voordat u de schijf of accessoires verwisselt of als er een instelling of onderhoud wordt uitgevoerd. De spil **8** moet stilstaan.

OPMERKING

- ▶ Gebruik uitsluitend originele doorslijpschijven van Parkside.
- ◆ Zet met de meegeleverde steeksleutel **9** de spil **8** vast (zie ook afbeelding A op de uitvoerpagina).
- ◆ Verwijder met de meegeleverde inbussleutel **7** de spanbout **4** en de spanflens **5**.
- ◆ Vervang de doorslijpschijf **6**. Monteer de spanflens **5** en de spanbout **4** weer met de inbussleutel.
- ◆ Controleer of de doorslijpschijf **6** goed vastzit en vrij kan draaien.

Ingebruikname

Smering

WAARSCHUWING!

- ▶ Voorkom contact van de ogen en huid met smeermiddelen.

OPMERKING

- ▶ Ter voorkoming van wrijvings- en corrosieschade is een regelmatige smering van groot belang. We raden aan om speciale olie voor perslucht te gebruiken (bijv. Liqui Moly compressorolie).
 - Smering met een olievernelaar
Als voorbereidingsstap na de drukregelaar smeert een olievernelaar (niet meegeleverd) uw apparaat continu en optimaal. Een olievernelaar geeft fijne druppels olie af aan de doorstromende lucht en zorgt zo voor een regelmatige smering.
 - Handmatige smering
Hebt u geen olievernelaar, smeert het apparaat dan telkens voordat u het in gebruik neemt of bij langdurige werkzaamheden. Doe ca. 3 – 5 druppels speciale persluchtolie in de steeknippel **10**.

Aansluiting op een persluchtbron

OPMERKING

- ▶ Voordat u de persluchtbron aansluit:
 - moet de vereiste werkdruk (6,3 bar) volledig zijn opgebouwd;
 - moet ervoor worden gezorgd dat de trekker zich in zijn bovenste positie bevindt.
- ▶ Gebruik alleen persluchtlangen met een binnendiameter van minstens 9 mm.
- ▶ Gebruik alleen gefilterde, gesmeerde en gereguleerde perslucht.
- ◆ Sluit het apparaat aan op een compressor door de steeknippel **10** te verbinden met de toevoerslang van de persluchtbron.

⚠ LET OP!

- ▶ Let er altijd op dat de perslucht slang goed vastzit. Een slang die los zit of ongecontroleerd om zich heen slaat, zorgt voor groot gevaar. Let er ook op dat beide schroefverbindingen tussen het koppelstuk en het apparaat goed vastzitten.

- ◆ De persluchtbron moet zijn uitgerust met een drukregelaar om de perslucht te kunnen regelen.

In-/uitschakelen

Inschakelen

- ◆ Druk de inschakelbeveiliging **1** in de richting van de beschermkap **3**. Duw daarna op de trekker **2** om het apparaat in te schakelen.

Uitschakelen

- ◆ Laat de trekker **2** los.
- ◆ Koppel het apparaat los van de persluchtbron als u klaar bent met uw werk.

Onderhoud en reiniging



WAARSCHUWING! LETSELGEVAAR!
Koppel vóór onderhoudswerkzaamheden het apparaat los van de persluchttoevoer.

⚠ LET OP!

- ▶ Verwijder gevaarlijke substanties die zich (door werkprocessen) op het apparaat hebben vastgezet, voordat u onderhoudswerkzaamheden aan het apparaat uitvoert. Vermijd elk huidcontact met deze substanties. Wanneer de huid in contact komt met gevaarlijke stoffen, kan dit leiden tot ernstige dermatitis. Rondvliegend stof en stof dat ontstaat tijdens onderhoudswerkzaamheden kan worden ingeademd.

OPMERKING

- ▶ Neem de volgende punten in acht om een juiste werking en lange levensduur van het apparaat te waarborgen:
- Een voldoende en continu intacte oliesmering is voor een optimale werking van doorslaggevend belang.

- Controleer na elk gebruik het toerental en het trillingsniveau.
- Wanneer het apparaat een hoger trillingsniveau heeft, moet eerst de oorzaak worden verholpen of moet het apparaat worden gerepareerd.
- Controleer periodiek de spil, het schroefdraad en de spanvoorzieningen op slijtage en toleranties voor het bevestigen van slijpschijven.
- Gebruik uitsluitend originele vervangings- of reserveonderdelen van de fabrikant, omdat er anders gevaar bestaat voor de gebruikers. Neem bij twijfel contact op met de klantenservice.
- Zorg dat het persluchtapparaat altijd schoon is. Reinig het apparaat uitsluitend met een droge, zachte doek of met perslucht.
- Gebruik in geen geval scherpe en/of krassende reinigingsmiddelen.
- Het persluchtapparaat moet in droge ruimten worden opgeborgen. Let erop dat er geen vocht in het inwendige van het persluchtapparaat komt.

Afvoeren



De verpakking bestaat uit milieuvriendelijke materialen. De verpakking kan in de plaatselijke kringloopcontainers worden gedeponeerd.

Deponeer het apparaat niet bij het normale huisvuil!

Informatie over het afvoeren van het afgedankte apparaat krijgt u bij uw gemeentereinigingsdienst.



Voer de verpakking af overeenkomstig de milieuvorschriften. Let op de aanduiding op de verschillende verpakkingsmaterialen en voer ze zo nodig gescheiden af. De verpakkingsmaterialen zijn voorzien van afkortingen (a) en cijfers (b) met de volgende betekenis: 1-7: kunststoffen, 20-22: papier en karton, 80-98: composietmaterialen.



Meer informatie over het afvoeren van het afgedankte product kunt u inwinnen bij de gemeentereiniging.



Het product is recycleerbaar; er is een uitgebreide producentenverantwoordelijkheid op van toepassing en het afval wordt gescheiden ingezameld.

Voer smeer- en reinigingsmiddelen af overeenkomstig de milieuvorschriften. Neem de wettelijke bepalingen in acht.

- Lever restanten van smeermiddelen in bij een afvalverwerkingspunt. Voorkom dat smeermiddelen in de riolering, het grondwater of oppervlaktewater terechtkomen. Voorkom dat ze in de ondergrond/bodem terechtkomen. Zorg voor een geschikte ondergrond. Voer ze af overeenkomstig de officiële voorschriften.
- Lever verontreinigd onderhoudsmateriaal en grondstoffen in bij een daarvoor bestemd inzamelpunt.

Garantie van Kompernaß Handels GmbH

Geachte klant,

U hebt op dit apparaat 3 jaar garantie vanaf de aankoopdatum. In geval van gebreken in dit product hebt u wettelijke rechten tegenover de verkoper van het product. Deze wettelijke rechten worden door onze hierna beschreven garantie niet beperkt.

Garantievoorwaarden

De garantieperiode geldt vanaf de datum van aankoop. Bewaar de kassabon zorgvuldig. U hebt hem nodig als bewijs van aankoop.

Als er binnen drie jaar vanaf de aankoopdatum van dit product een materiaal- of fabricagefout optreedt, wordt - naar onze keuze - het product door ons kosteloos gerepareerd of vervangen of wordt de koopprijs terugbetaald. Voorwaarde voor deze garantie is dat het defecte apparaat en het aankoopbewijs (kassabon) binnen de termijn van drie jaar worden overlegd en dat kort wordt omschreven waaruit het gebrek bestaat en wanneer het is opgetreden.

Wanneer het defect door onze garantie wordt gedekt, krijgt u het gerepareerde product of een nieuw product retour. Met de reparatie of vervanging van het product begint er geen nieuwe garantieperiode.

Garantieperiode en wettelijke aanspraken bij gebreken

De garantieperiode wordt door deze waarborg niet verlengd. Dat geldt ook voor vervangen en gerepareerde onderdelen. Eventueel al bij aankoop aanwezige schade en gebreken moeten meteen na het uitpakken worden gemeld. Voor reparaties na afloop van de garantieperiode worden kosten in rekening gebracht.

Garantieomvang

Het apparaat is op basis van strenge kwaliteitsnormen met de grootst mogelijke zorg vervaardigd en voorafgaand aan de levering nauwkeurig gecontroleerd.

De garantie geldt voor materiaal- of fabricagefouten. Deze garantie geldt niet voor productonderdelen die onderhevig zijn aan normale slijtage en die daarom als slijtonderdelen worden beschouwd, of voor schade aan breekbare onderdelen zoals schakelaars, accu's of onderdelen die van glas zijn gemaakt.

Deze garantie vervalt wanneer het product is beschadigd, ondeskundig is gebruikt of is gerepareerd. Voor deskundig gebruik van het product moeten alle in de gebruiksaanwijzing beschreven aanwijzingen precies worden opgevolgd. Gebruiksdoeleinden en handelingen die in de gebruiksaanwijzing worden afgeraden of waarvoor wordt gewaarschuwd, moeten beslist worden vermeden.

Het product is uitsluitend bestemd voor privégebruik en niet voor bedrijfsmatige doeleinden. Bij verkeerd gebruik en ondeskundige behandeling, bij gebruik van geweld en bij reparaties die niet door ons erkend servicefiliaal zijn uitgevoerd, vervalt de garantie.

Afhandeling bij een garantiekwestie

Voor een snelle afhandeling van uw aanvraag neemt u de volgende aanwijzingen in acht:

- Houd voor alle aanvragen de kassabon en het artikelnummer (bijv. IAN 12345) als aankoopbewijs bij de hand.
- Het artikelnummer vindt u op het typeplaatje van het product, op het product gegraveerd, op de titelpagina van de gebruiksaanwijzing (linksonder) of op de sticker op de achter- of onderkant van het product.

- Als er fouten in de werking of andere gebreken optreden, neemt u eerst contact op met de hierna genoemde serviceafdeling, **telefonisch** of **via e-mail**.
- Een als defect geregistreerd product kunt u dan zonder portokosten naar het aan u doorgegeven serviceadres sturen. Voeg het aankoopbewijs (kassabon) bij en vermeld waaruit het gebrek bestaat en wanneer het is opgetreden.



Op www.lidl-service.com kunt u deze en vele andere handleidingen, productvideo's en installatiesoftware downloaden.

Met deze QR-code gaat u direct naar de website van Lidl Service (www.lidl-service.com) en kunt u met het invoeren van het artikelnummer (IAN) 123456 de gebruiksaanwijzing openen.

Service

- NL Service Nederland**
Tel.: 0900 0400223 (0,10 EUR/Min.)
E-Mail: kompernass@lidl.nl
- BE Service België**
Tel.: 070 270 171 (0,15 EUR/Min.)
E-Mail: kompernass@lidl.be

IAN 327364_1904

Importeur

Let op: het volgende adres is geen serviceadres. Neem eerst contact op met het opgegeven serviceadres.

KOMPERNASS HANDELS GMBH
BURGSTRASSE 21
44867 BOCHUM
DUITSLAND
www.kompernass.com

Originele conformiteitsverklaring

Wij, KOMPERNASS HANDELS GMBH, documentverantwoordelijke: de heer Semi Uguzlu, BURGSTR. 21, 44867 BOCHUM, DUITSLAND, verklaren hierbij dat dit product voldoet aan de volgende normen, normatieve documenten en EU-richtlijnen:

Machinerichtlijn
(2006/42/EC)

Toegepaste geharmoniseerde normen
EN ISO 11148-7: 2012

Typeaanduiding van het apparaat
Perslucht-doorslijpschijf PDTS 6.3 B3

Productiejaar: 09-2019

Serienummer: IAN 327364_1904

Bochum, 19-09-2019

A handwritten signature in black ink, appearing to read 'Semi Uguzlu'.



Semi Uguzlu
- Kwaliteitsmanager -

Technische wijzigingen vanwege verdere ontwikkeling voorbehouden.

Spis treści

Wstęp	54
Zastosowanie zgodne z przeznaczeniem	54
Wyposażenie	55
Zakres dostawy	55
Dane techniczne	55
Ogólne zasady bezpieczeństwa	55
Zagrożenia spowodowane wyrzucanymi elementami	55
Zagrożenia wskutek pochwylenia	56
Zagrożenia podczas pracy	56
Zagrożenia wskutek powtarzających się ruchów	56
Zagrożenia spowodowane akcesoriami	57
Zagrożenia na stanowisku pracy	57
Zagrożenia spowodowane zapyleniem i oparami	58
Zagrożenia spowodowane hałasem	58
Zagrożenia spowodowane drganiami	58
Dodatkowe wskazówki bezpieczeństwa dla maszyn pneumatycznych	59
Szczególne wskazówki bezpieczeństwa dla szlifowania i cięcia	59
Dalsze wskazówki bezpieczeństwa dotyczące cięcia	59
Odbicie narzędzia i odpowiednie wskazówki bezpieczeństwa	60
Przed uruchomieniem	61
Wymiana tarczy tnącej	61
Uruchomienie	61
Smarowanie	61
Podłączenie do zasilania sprężonym powietrzem	61
Włączanie/wyłączanie	62
Konserwacja i czyszczenie	62
Utylizacja	62
Gwarancja Kompernaß Handels GmbH	63
Serwis	64
Importer	64
Tłumaczenie oryginalnej deklaracji zgodności	64

PNEUMATYCZNA SZLIFIERKA KĄTOWA PDS 6.3 B3





Wstęp

Gratulujemy zakupu nowego urządzenia. Wybrany produkt charakteryzuje się wysoką jakością. Instrukcja obsługi stanowi część niniejszego produktu. Zawiera ona ważne informacje na temat bezpieczeństwa, użytkowania i utylizacji. Przed rozpoczęciem użytkowania produktu zapoznaj się ze wszystkimi wskazówkami dotyczącymi obsługi i bezpieczeństwa. Produkt należy użytkować wyłącznie zgodnie z zamieszczonym tu opisem oraz w podanym zakresie zastosowań. W przypadku przekazania produktu osobie trzeciej należy dotychczas do niego również całą dokumentację.

Zastosowanie zgodne z przeznaczeniem

Narzędzie pneumatyczne jest przeznaczone do przecinania cienkich blach metalowych bez użycia wody. Każdy inny sposób użycia lub modyfikację maszyny uznaje się za niezgodny z przeznaczeniem i stwarza poważne ryzyko wypadków. Urządzenie nie jest przeznaczone do użytku komercyjnego.

Objaśnienie symboli:

	Przed uruchomieniem przeczytać instrukcję obsługi.
	Nosić okulary ochronne!
	Kierunek obrotów
	Codziennie oliwić!
11/2019	Data produkcji
11/2021	Data przydatności (widoczna na wewnętrznym metalowym pierścieniu)
	Przed uruchomieniem przeczytać oryginalną instrukcję eksploatacji oraz wskazówki bezpieczeństwa.

	Nosić ochronniki słuchu!
	Nosić obuwie ochronne!
	Nosić rękawice ochronne!
	Nosić maskę przeciwpyłową!
	Nie stosować do szlifowania na mokro
	Używanie uszkodzonych tarcz do cięcia lub zdzierania jest niebezpieczne i może spowodować poważne obrażenia!
	Przeznaczone do szlifowania metalu
	Średnica tarczy
	Nie nadaje się do szlifowania bocznego
	pneumatyczna szlifierka kątowa

Wyposażenie

- 1 blokada włącznika
- 2 dźwignia spustowa
- 3 osłona ochronna
- 4 śruba mocująca
- 5 kołnierz mocujący
- 6 tarcza tnąca
- 7 klucz imbusowy
- 8 wrzeciono
- 9 klucz płaski
- 10 złączka wtykowa 1/4"

Zakres dostawy

- 1 pneumatyczna szlifierka kątowa
- 1 tarcza tnąca Ø 75 mm (zamontowana fabrycznie)
- 1 klucz płaski
- 1 klucz imbusowy
- 1 złączka wtykowa 1/4" (zamontowana fabrycznie)
- 1 instrukcja eksploatacji

Dane techniczne

Znamionowa prędkość obrotowa	20300 U/min ¹
Znamionowe ciśnienie powietrza	maks. 6,3 bara
Wymiary tarczy	Ø 75 x 1 x 10 mm
Rozmiar wrzeciona	M6
Złączka wtykowa	1/4"
Waga	ok. 0,69 kg

Poziomy emisji hałasu

Wartość mierzona hałasu określona zgodnie z normą ISO 15744:

Poziom ciśnienia akustycznego	$L_{pA} = 93,6$ dB (A)
Niepewność pomiarów	$K_{pA} = 3$ dB (A)
Poziom mocy akustycznej	$L_{WA} = 104,6$ dB (A)
Niepewność pomiarów	$K_{WA} = 3$ dB (A)

Wartość emisji drgań

Wartość całkowita drgań określona zgodnie z ISO 28927-4 oraz EN 12096:

$$a_h = 3,06 \text{ m/s}^2$$

Niepewność pomiarów $K = 0,53 \text{ m/s}^2$



Ogólne zasady bezpieczeństwa

! OSTRZEŻENIE!

► W przypadku wielu zagrożeń: Przed rozpoczęciem prac z związanych z konfiguracją, eksploatacją, naprawą, konserwacją i wymianą akcesoriów szlifierki na ściernice trzpieniowe oraz przed rozpoczęciem pracy w pobliżu maszyny należy przeczytać ze zrozumieniem wskazówki bezpieczeństwa. Niezapoznanie się ze wskazówkami bezpieczeństwa może doprowadzić do poważnych obrażeń ciała.

- Szlifierka na ściernice powinna być konfigurowana, ustawiana i używana wyłącznie przez odpowiednio wykwalifikowanych i przeszkolonych operatorów.
- Nie wolno modyfikować tej maszyny. Modyfikacje mogą zmniejszać skuteczność środków bezpieczeństwa i zwiększać ryzyko dla operatora.
- Instrukcji bezpieczeństwa nie wolno zgubić - należy przekazać je operatorowi.
- Nigdy nie używać uszkodzonych szlifierek na ściernice.
- Maszynę należy regularnie poddawać przeglądowi w celu sprawdzenia, czy szlifierka przeciwnarka pneumatyczna jest oznaczona czytelnymi wartościami znamionowymi i oznakowaniami wymaganymi przez niniejszą część normy ISO 11148. Użytkownik powinien skontaktować się z producentem, aby w razie potrzeby uzyskać etykiety zastępcze.

Zagrożenia spowodowane wyrzucanymi elementami

- W przypadku pęknięcia obrabianego przedmiotu lub akcesoriów, albo nawet narzędzia, może dojść do wyrzucenia odłamków z dużą prędkością.
- Podczas korzystania ze szlifierki na ściernice należy zawsze nosić okulary ochronne odporne na uderzenia. Stopień wymaganej ochrony należy oceniać oddzielnie dla każdego zastosowania.

- Należy zadbać o bezpieczne zamocowanie obrabianego przedmiotu.
- Upewnić się, że ściernica jest dobrze przymocowana do szlifierki.
- Sprawdzić, czy maksymalna prędkość robocza ściernicy, przeliczona na obroty na minutę, jest równa lub wyższa od prędkości znamionowej wrzeciona.
- Upewnić się, czy jest zamontowana osłona ochronna, czy jest w dobrym stanie i czy jest odpowiednio zamocowana i regularnie sprawdzana.
- Pod warunkiem, że obrabiany element otacza ściernicę, szlifowanie wewnątrz elementu może nie wymagać osłony ochronnej.
- Sprawdzić, czy kołnierze mocujące są używane zgodnie z instrukcjami producenta i czy są w dobrym stanie, np. równe, bez pęknięć i rys.
- Sprawdzić, czy wrzeciono i gwint wrzeciona nie są uszkodzone lub zużyte.
- Upewnić się, że iskry i odpady generowane podczas użytkowania nie powodują żadnych zagrożeń.
- Przed wymianą ściernicy i przed wykonaniem czynności serwisowych szlifierkę należy odłączyć od zasilania.

Zagrożenia wskutek pochwycenia

- Luźne ubrania, biżuterię, łańcuszki, włosy lub rękawice należy trzymać z dala od maszyny i jej akcesoriów. W przeciwnym razie istnieje ryzyko uduszenia, oskalpowania i/lub spowodowania ran ciętych.

Zagrożenia podczas pracy

- Unikaj kontaktu z obracającym się wrzecionem i zamocowaną tarczą szlifierską, aby uniknąć ran ciętych rąk lub innych części ciała.
- Podczas korzystania z maszyny ręce operatora mogą być narażone na zagrożenia takie, jak np. rany cięte oraz otarcia i poparzenia. Noś odpowiednie rękawice ochronne.
- Operator oraz personel odpowiedzialny za konserwację muszą być fizycznie w stanie poradzić sobie z wielkością, wagą i mocą maszy-

ny.

- Trzymaj maszynę prawidłowo:
Bądź przygotowany na przeciwdziałanie typowym lub nagłym ruchom. Trzymaj obie ręce w gotowości.
- Upewnij się, że twoje ciało jest w równowadze i że stoisz stabilnie.
- W przypadku przerwy w zasilaniu zwolnij element sterujący do uruchamiania lub zatrzymywania urządzenia.
- Używaj tylko zalecanych środków smarnych.
- Noś okulary ochronne, zalecane są rękawice i odzież ochronna.
- Podczas pracy nad głową należy nosić kask ochronny.
- Po wyłączeniu urządzenia można odłożyć dopiero po zatrzymaniu się tarczy.
- Podczas cięcia obrabiany przedmiot musi być podparty w taki sposób, aby w trakcie obróbki rżaz miał stałą lub rosnącą szerokość;
- Jeśli ściernica zablokuje się w razie, wyłącz szlifierkę i uwolnij tarczę szlifierską. Przed kontynuowaniem pracy sprawdź, czy ściernica jest nadal prawidłowo zamocowana i nieuszkodzona;
- Ściernic i tarcz do cięcia nie wolno używać do szlifowania bocznego (wyjątek: ściernice do szlifowania bocznego). Szlifierki nie powinny być używane z prędkością obrotową większą niż maksymalna prędkość obwodowa ściernicy;
- Upewnij się, że w bezpośrednim pobliżu nie ma żadnych osób.
- Należy używać środków ochrony indywidualnej, takich jak rękawice, fartuchy i kaski ochronne.
- Iskry generowane podczas szlifowania mogą spowodować zapalenie odzieży i poważne oparzenia. Upewnij się, że iskry nie spadają na odzież. Nosić ognioodporną odzież i przygotować w pobliżu wiadro z wodą.

Zagrożenia wskutek powtarzających się ruchów

- Podczas korzystania ze szlifierki na ściernice u operatora może wystąpić dyskomfort w dłoniach i rękach oraz w okolicy szyi i barków,

bądź w innych częściach ciała.

- Podczas korzystania ze szlifierki na ściernice operator powinien przyjąć wygodną postawę, dbając przy tym o stabilną pozycję i unikając niewygodnej postawy ciała lub takiej, która utrudnia utrzymanie równowagi. Podczas trwających dłużej prac należy zmieniać pozycję ciała, co jest korzystne dla unikania dyskomfortu i zmęczenia.
- Jeśli operator zauważy takie objawy, jak np. uporczywe lub powtarzające się złe samopoczucie, dolegliwości, pulsowanie, ból, mrowienie, drętwienie, pieczenie lub sztywność, znaki te nie powinny być ignorowane. Operator powinien poinformować o tym pracodawcę i skonsultować się z odpowiednio wykwalifikowanym lekarzem.

Zagrożenia spowodowane akcesoriami

- Przed montażem lub wymianą narzędzia maszyny lub akcesoriów odłącz szlifierkę od zasilania.
- Używaj wyłącznie rozmiarów i typów akcesoriów oraz materiałów eksploatacyjnych, zalecanych przez producenta szlifierki. Nie używaj innych rodzajów ani rozmiarów akcesoriów i materiałów eksploatacyjnych.
- Upewnij się, że wymiary ściernicy są zgodne z wymiarami szlifierki i że ściernica będzie pasowała do wrzeciona.
- Upewnij się, że rodzaj i rozmiar gwintu ściernicy odpowiadają dokładnie rodzajowi i rozmiarowi gwintu wrzeciona.
- Przed użyciem przeprowadź kontrolę ściernicy. Nie używaj ściernic, które mogły zostać upuszczone lub które mają odpryski, pęknięcia lub inne wady.
- Przed użyciem upewnij się, że ściernica jest odpowiednio zamocowana i dokręcona; szlifierkę należy na co najmniej 1 minutę uruchomić w bezpiecznym położeniu na biegu jałowym; natychmiast wyłącz maszynę, jeśli zauważysz mocne wibracje lub inne uszkodzenia; ustal przyczynę tych błędów.
- Podczas sprawdzania wymiarów i innych ważnych danych wrzeciona, należy unikać sytuacji

dotykania przez koniec wrzeciona dna otworu ściernic garnkowych, ściernic stożkowych lub trzpieniowych z wkładkami gwintowanymi, przeznaczonymi do montażu na wrzecionach maszynowych;

- W przypadku ściernic dostarczanych z kształtkami lub tulejami redukcyjnymi, lub wymagających użycia kształtek bądź tulei redukcyjnych, użytkownik musi upewnić się, że kształtka lub tuleja redukcyjna nie styka się z powierzchnią czołową kołnierza mocującego i że siła docisku zapewni wystarczający napęd obrotowy i nie stwarza ryzyka ślizgania się ściernicy.
- Jeżeli w zestawie znajdują się kołnierze mocujące do różnych rodzajów i rozmiarów ściernic, zawsze należy zamocować kołnierz mocujący odpowiedni dla zastosowanej ściernicy.
- Przed i po użyciu maszyny unikaj bezpośredniego kontaktu z narzędziem, ponieważ może być gorące lub mieć ostre krawędzie.
- Ściernicę należy przechowywać i obchodzić się z nią zgodnie z instrukcjami producenta.

Zagrożenia na stanowisku pracy

- **Poślizgnięcia, potknięcia i upadki są głównymi przyczynami wypadków w miejscu pracy.** Należy zwrócić uwagę na powierzchnie, które mogły stać się śliskie wskutek zastosowania maszyny oraz na zagrożenia potknięciem, spowodowane leżącymi węzami pneumatycznymi i hydraulicznymi.
- **W nieznanach miejscach należy postępować z zachowaniem szczególnej ostrożności.** Mogą występować tam ukryte zagrożenia spowodowane kablami prądowymi i innymi przewodami zasilającymi.
- Szlifierka na ściernice nie jest przeznaczona do użytku w obszarach zagrożonych wybuchem i nie jest izolowana przed kontaktem ze źródłami energii elektrycznej.
- Upewnij się, że w miejscu pracy urządzenia nie ma kabli elektrycznych, przewodów gazowych itp., które w następstwie uszkodzenia wskutek użycia maszyny mogłyby stanowić zagrożenie.

Zagrożenia spowodowane zapyleniem i oparami

- Pył i opary powstające podczas używania szlifierek na arkusze papieru ściernego i polepek mogą powodować szkody zdrowotne (takie jak rak, wady wrodzone, astma i/lub zapalenie skóry); niezbędne jest przeprowadzenie oceny ryzyka tych zagrożeń i wdrożenie odpowiednich mechanizmów regulacyjnych.
- W ocenie ryzyka należy uwzględnić pyły powstające podczas używania maszyny oraz ewentualnie istniejące pyły, wnoszone w trakcie pracy.
- Szlifierkę na ściernice należy eksploatować i konserwować zgodnie z zaleceniami zawartymi w instrukcji, aby zminimalizować uwalnianie pyłów i oparów.
- Powietrze odlotowe należy odprowadzać w taki sposób, aby zminimalizować wnoszenie pyłu w zapyłonych otoczeniach.
- Jeśli powstają pyły lub opary, głównym zadaniem powinno być kontrolowanie ich uwalniania w miejscu ich powstania.
- Wszystkie przeznaczone do zbierania, zasysania, albo do tłumienia pyłów i oparów elementy wbudowane lub akcesoria maszyny, należy stosować i konserwować odpowiednio do zaleceń producenta.
- Materiały eksploatacyjne/narzędzia należy wybierać, konserwować i wymieniać zgodnie z zaleceniami tej instrukcji, aby uniknąć niepotrzebnej intensyfikacji powstawania pyłów lub oparów.
- Używać sprzętu ochrony dróg oddechowych zgodnie z instrukcjami swojego pracodawcy oraz zgodnie z przepisami BHP.
- Obróbka niektórych materiałów może powodować emisję pyłu i oparów, co z kolei może prowadzić do powstania środowiska wybuchowego.

Zagrożenia spowodowane hałasem

- Narazenie na wysoki poziom hałasu może przy niewystarczającej ochronie słuchu prowadzić do trwałego upośledzenia słuchu, utraty słuchu i innych problemów, takich jak szum w uszach (dzwonięcie, gwizdanie lub brzęczenie w uchu).

- Odpowiednie do zmniejszenia ryzyka mechanicznej regulacyjnej to takie działania, jak np. stosowanie materiałów izolacyjnych, aby zapobiec dzwonięciu występującemu przy przedmiotach obrabianych.
- Używaj ochronników słuchu.
- Szlifierkę na ściernice należy eksploatować i konserwować zgodnie z zaleceniami zawartymi w instrukcji, aby uniknąć niepotrzebnego wzrostu poziomu hałasu.
- Jeśli szlifierka na ściernice jest wyposażona w tłumik hałasu, należy zawsze się upewnić, czy jest on zamocowany we właściwym miejscu i czy jest sprawny, gdy maszyna pracuje.
- Materiały eksploatacyjne/narzędzia należy wybierać, konserwować i wymieniać zgodnie z zaleceniami tej instrukcji, aby uniknąć niepotrzebnego zwiększania poziomu hałasu.

Zagrożenia spowodowane drganiami

- Ekspozycja na drgania mogą powodować uszkodzenie nerwów i zaburzenia krążenia krwi w dłoniach i ramionach.
- W czasie pracy w niskich temperaturach należy nosić ciepłe ubranie oraz trzymać ręce ciepłe i suche.
- Jeśli stwierdzisz w palcach lub dłoniach uczucie drętwienia, mrowienia lub bólu, albo białe zabarwienie skóry na palcach lub dłoniach, zaprzestań pracy ze szlifierką na ściernice, poinformuj o tym swojego pracodawcę i skonsultuj się z lekarzem.
- Szlifierkę na ściernice należy eksploatować i konserwować zgodnie z zaleceniami zawartymi w instrukcji, aby uniknąć niepotrzebnego wzrostu drgań.
- Nie pozostawiaj turkoczącej maszyny na obrabianym przedmiocie, ponieważ może to spowodować znaczny wzrost wibracji.
- Materiały eksploatacyjne/narzędzia maszyny należy wybierać, konserwować i wymieniać zgodnie z zaleceniami tej instrukcji, aby uniknąć niepotrzebnego zwiększania poziomu drgań.

- Zawsze tam, gdzie to możliwe używaj do utrzymania masy urządzenia stojąca, zacisku lub innego urządzenia wyrównującego.
- Trzymaj maszynę niezbyt mocno, ale stanowczo, z uwzględnieniem wymaganych sił reakcyjnych dłoni, ponieważ ryzyko drgań wzrasta wraz ze wzrastającą siłą chwytu.
- Używaj podkładek, jeśli takowe są przewidziane do stosowanych ściernic.
- Odsadzone tarcze szlifierskie należy zamontować w taki sposób, aby ich powierzchnia szlifująca nie wystawała ponad płaszczyznę krawędzi osłony ochronnej. Nieprawidłowo zamontowana tarcza szlifierska, która wystaje poza płaszczyznę osłony ochronnej, nie może być odpowiednio osłonięta.
- Osłona ochronna musi być bezpiecznie przymocowana do narzędzia pneumatycznego i ustawiona dla maksymalnego bezpieczeństwa w taki sposób, aby jak najmniejsza część ściernicy była skierowana w stronę operatora. Osłona ochronna powinna chronić operatora przed odłatkami i przypadkowym kontaktem ze ściernicą.

Dodatkowe wskazówki bezpieczeństwa dla maszyny pneumatycznej

- **Sprężone powietrze może powodować poważne obrażenia.**
 - Upewnij się, że w przypadku, gdy maszyna nie jest używana oraz przed wymianą akcesoriów lub przed wykonaniem naprawy, dopływ powietrza jest zamknięty, wąż pneumatyczny nie jest pod ciśnieniem i że maszyna jest odłączona od zasilania powietrzem.
 - Nigdy nie kieruj strumienia powietrza w swoim kierunku ani w kierunku innych osób.
- Uderzające wokół węże mogą spowodować poważne obrażenia. Dlatego zawsze sprawdzaj, czy węże i ich mocowania są nieuszkodzone oraz czy się nie odłączyły.
- Jeśli stosowane są uniwersalne połączenia obrotowe (połączenia kłowe), konieczne jest stosowanie trzpieni blokujących, aby zapewnić ochronę w przypadku awarii połączenia węża z maszyną oraz węży między sobą.
- Upewnij się, że nie zostało przekroczone wskazane na maszynie ciśnienie maksymalne.
- Nigdy nie nosić napędzanych pneumatycznie maszyn za węże.
- **Ściernicę można używać wyłącznie do zalecanych zastosowań. Na przykład: nigdy nie wolno szlifować boczną powierzchnią tarczy do cięcia.** Tarcze tnące są przeznaczone do usuwania materiału krawędzią tarczy. Oddziaływanie sił na boczne powierzchnie ściernicy może spowodować jej pęknięcie.
- **Zawsze używaj nieuszkodzonych kołnierzy mocujących o odpowiednim rozmiarze i kształcie dla wybranej tarczy szlifierskiej.** Właściwe kołnierze podtrzymują tarczę szlifierską, zmniejszając ryzyko pęknięcia tarczy. Kołnierze do tarcz do cięcia mogą się różnić od kołnierzy do innych rodzajów tarcz szlifierskich.
- **Nie używaj zużytych tarcz szlifierskich pochodzących z większych narzędzi pneumatycznych.** Tarcze szlifierskie do większych narzędzi pneumatycznych nie są przeznaczone do większych prędkości obrotowych mniejszych narzędzi i mogą pękać.

Dalsze wskazówki bezpieczeństwa dotyczące cięcia

Szczególne wskazówki bezpieczeństwa dla szlifowania i cięcia

- Używaj wyłącznie ściernic dopuszczonych do stosowania z narzędziem pneumatycznym oraz przewidzianej dla nich osłony ochronnej. Ściernice nie przeznaczone do narzędzia pneumatycznego nie mogą być wystarczająco osłonięte i nie są bezpieczne.
- Unikaj blokowania się tarczy tnącej lub nadmiernego nacisku. Nie wykonuj zbyt głębokich cięć. Przeciążenie tarczy tnącej zwiększa jej naprężenia i podatność na zacinanie się lub blokowanie, a tym samym możliwość odrzutu lub pęknięcia ściernicy.
- Unikaj obszaru przed i za obracającą się tarczą tnącą. Podczas odsuwania od siebie tarczy tnącej w obrabianym przedmiocie, w

przypadku odbicia narzędzie pneumatyczne z obracającą się tarczą może zostać odrzucone bezpośrednio w twój kierunku.

- Jeśli tarcza tnąca zablokuje się lub jeśli chcesz przerwać pracę, wyłącz urządzenie i trzymaj je spokojnie, aż tarcza się zatrzyma. Nigdy nie próbuj wyjmować obracającej się tarczy tnącej z rzazu, gdyż mogłoby to spowodować jej odrzut. Ustal i usuń przyczynę zakleszczenia się tarczy w materiale.
- Nie uruchamiaj ponownie narzędzia pneumatycznego, dopóki znajduje się ono w obrabianym przedmiocie. Zanim możliwe będzie ostrożne kontynuowanie cięcia odczekaj, aż tarcza tnąca osiągnie pełną prędkość obrotową. W przeciwnym razie tarcza może się zaciąć, wyskoczyć z obrabianego przedmiotu lub spowodować odrzut.
- Duże płyty lub duże przedmioty obrabiane należy podeprzeć, by zmniejszyć ryzyko odbicia wskutek zakleszczenia się tarczy tnącej. Duże przedmioty obrabiane mogą wygiąć się pod własnym ciężarem. Przedmiot obrabiany musi być podparty z obydwu stron tarczy, zarówno w pobliżu tarczy tnącej jak i przy jego krawędziach.
- Tarcze tnące należy przechowywać i obchodzić się z nimi ostrożnie i zgodnie z instrukcjami producenta.

Odbicie narzędzia i odpowiednie wskazówki bezpieczeństwa

- Odbicie to nagła reakcja na skutek zakleszczenia się lub zablokowania obracającego się narzędzia roboczego.
- Zacięcie lub zablokowanie powoduje nagłe zatrzymanie obracającego się narzędzia. Na skutek tego narzędzie pneumatyczne zostaje w niekontrolowany sposób odrzucone w kierunku przeciwnym do kierunku obrotów.

■ Gdy np. tarcza szlifierska zatnie lub zablokuje się w obrabianym przedmiocie, krawędź tarczy szlifierskiej, zagłębiona w obrabianym przedmiocie może w nim utknąć i w ten sposób wyłamać tarczę lub spowodować odbicie. Tarcza szlifierska zostanie wówczas odrzucona w kierunku do lub od użytkownika, w zależności od kierunku obrotów tarczy w miejscu zablokowania. W takiej sytuacji tarcze szlifierskie mogą też pękać.

■ Odbicie jest skutkiem nieodpowiedniego lub nieprawidłowego użytkownika narzędzia pneumatycznego. Można mu zapobiec stosując odpowiednie, opisane poniżej środki bezpieczeństwa.

a) Trzymaj narzędzie pneumatyczne mocno oburącz, ciało i ramiona ustaw w pozycji umożliwiającej przyjęcie siły odbicia. Używaj zawsze dodatkowego uchwytu, o ile jest zamontowany, aby mieć możliwie największą kontrolę nad siłą odbicia narzędzia lub momentami cofającymi podczas rozruchu. Użytkownik może opanować siły odbicia narzędzia i siły cofające stosując odpowiednie środki ostrożności.

b) Nigdy nie zbliżaj dłoni do obracających się narzędzi roboczych. W razie odbicia narzędzia roboczego może ono przejść po dłoni i spowodować obrażenia.

c) Unikaj stawiania w miejscu, do którego w razie odbicia odrzucone zostanie narzędzie pneumatyczne. Odbicie powoduje odrzucenie narzędzia pneumatycznego w kierunku przeciwnym do kierunku ruchu tarczy szlifierskiej w miejscu zablokowania.

d) Pracuj szczególnie ostrożnie w obszarach narożników, ostrych krawędzi itp. Unikaj odbicia lub zakleszczenia się narzędzi obróbkowych w obrabianych przedmiotach. Obracające się narzędzie robocze ma tendencję do zakleszczania się w narożnikach, na ostrych krawędziach lub w chwili jego odbicia. Powoduje to utratę kontroli lub odrzut.

e) Nie używaj tarcz tańczuchowych ani zębatych. Takie narzędzia robocze często powodują odbicie lub utratę kontroli nad narzędziem pneumatycznym.

Przed uruchomieniem

Wymiana tarczy tnącej

⚠ UWAGA!

- ▶ Przed wymianą narzędzia roboczego lub akcesoriów, przed wykonaniem ustawień lub konserwacji należy odłączyć narzędzie pneumatyczne od zasilania w sprężone powietrze. Wrzeciono **8** musi być nieruchome.

WSKAZÓWKA

- ▶ Używaj tylko oryginalnych tarcz tnących Parkside.
- ◆ Za pomocą znajdującego się w zestawie klucza płaskiego **9** skontroluj wrzeciono **8** (patrz również rysunek A na stronie rozkładanej).
- ◆ Użyj dostarczonego klucza imbusowego **7**, aby usunąć śrubę mocującą **4** i kołnierz mocujący **5**.
- ◆ Wymień tarczę tnącą **6**. Zamontuj ponownie kołnierz mocujący **5** i śrubę mocującą **4** za pomocą klucza imbusowego.
- ◆ Sprawdź, czy tarcza tnąca **6** jest mocno zamocowana i czy może się swobodnie obracać.

Uruchomienie

Smarowanie

⚠ OSTRZEŻENIE!

- ▶ Unikaj kontaktu oczu i skóry ze środkami smarowymi.

WSKAZÓWKA

- ▶ Aby uniknąć uszkodzeń spowodowanych tarciami i korozją, szczególnie ważne jest regularne smarowanie. Zalecamy stosowanie odpowiedniego specjalnego oleju do sprężonego powietrza (np. olej sprężarkowy Liqui Moly).
 - **Smarowanie za pomocą olejarki mgłowej**
Jako stopień przygotowania sprężonego powietrza za reduktorem ciśnienia, olejarka mgłowa (brak w zestawie) smaruje urządzenie w sposób ciągły i optymalny. Olejarka mgłowa uwalnia do przepływającego powietrza drobne kropelki oleju, gwarantując w ten sposób regularne smarowanie.
 - **Sterowanie ręczne**
Jeśli nie masz olejarki mgłowej, wykonuj smarowanie przed każdym uruchomieniem lub przed dłuższymi cyklami pracy. Dodaj 3 – 5 kropli specjalnego oleju do sprężonego powietrza przez złączkę wtykową **10**.

Podłączenie do zasilania sprężonym powietrzem

WSKAZÓWKA

- ▶ Przed podłączeniem do źródła sprężonego powietrza
 - należy całkowicie wytworzyć prawidłowe ciśnienie robocze (6,3 bara).
 - należy zadbać o to, aby dźwignia włącznika znajdowała się w swoim najwyższym położeniu.
- ▶ Używaj tylko węży przyłączeniowych o wewnętrznej średnicy co najmniej 9 mm.
- ▶ Używaj tylko filtrowanego, smarowanego i regulowanego sprężonego powietrza.

- ◆ Podłącz urządzenie do sprężarki podłączając złączkę wtykową ⑩ do węża zasilającego źródła sprężonego powietrza.

⚠ UWAGA!

- ▶ Zwróć szczególną uwagę na prawidłowe osadzenie węża sprężonego powietrza. Odłączony i uderzający w niekontrolowany sposób wąż stwarza wielkie niebezpieczeństwo. Zwróć uwagę również na prawidłowe osadzenie obu połączeń śrubowych między elementem połączeniowym, a urządzeniem.
- ◆ Aby możliwa była regulacja ciśnienia powietrza, źródło sprężonego powietrza musi być wyposażone w reduktor ciśnienia.

Włączanie/wyłączenie

Włączanie

- ◆ Naciśnij blokadę włącznika ① w kierunku osłony ochronnej ③. Następnie naciśnij dźwignię spustową ②, aby włączyć urządzenie.

Wyłączenie

- ◆ Zwolnij dźwignię spustową ②.
- ◆ Po zakończeniu pracy odłącz urządzenie od źródła sprężonego powietrza.

Konserwacja i czyszczenie



OSTRZEŻENIE! NIEBEZPIECZEŃSTWO OBRAŻEŃ! Przed rozpoczęciem prac konserwacyjnych należy odłączyć urządzenie od sieci zasilania sprężonym powietrzem.

⚠ UWAGA!

- ▶ Przed wykonaniem konserwacji oczyść urządzenie z substancji niebezpiecznych, które nagromadziły się na nim w trakcie obróbki. Unikaj wszelkiego kontaktu skóry z tymi substancjami. Jeśli skóra zetknie się z niebezpiecznymi pyłami, może spowodować to poważne zapalenie skóry. Jeśli podczas konserwacji powstaje lub podnosi się pył, istnieje ryzyko jego wdychania.

WSKAZÓWKA

- ▶ Aby zapewnić prawidłową pracę i długą żywotność urządzenia, należy przestrzegać następujących zasad:
 - Dostateczne i zawsze sprawne smarowanie olejowe ma decydujące znaczenie dla zapewnienia optymalnego działania urządzenia.
 - Przed każdym użyciem sprawdzaj prędkość obrotową oraz poziom drgań.
 - Gdy urządzenie generuje zwiększony poziom drgań, należy przed dalszym użyciem ustalić jego przyczynę i przeprowadzić naprawę.
 - Regularnie sprawdzaj wrzeciona, gwinty i elementy mocujące pod kątem zużycia i tolerancji mocowania ściernic.
 - Używaj tylko oryginalnych części zamiennych producenta. Używanie innych części stwarza niebezpieczeństwo dla użytkownika. W razie wątpliwości skontaktuj się z centrum serwisowym.
 - Utrzymuj urządzenia pneumatyczne w czystości. Urządzenie czyść suchą, miękką szmatką lub sprężonym powietrzem.
 - Nigdy nie używaj ostrych i/lub powodujących zadrapania środków czyszczących.
 - Narzędzie pneumatyczne należy przechowywać w suchych pomieszczeniach. Dbaj o to, aby do wnętrza urządzenia pneumatycznego nie przedostała się wilgoć.

Utylizacja



Opakowanie składa się w całości z materiałów przyjaznych środowisku naturalnemu. Można je wyrzucić do właściwych pojemników na surowce wtórne.

Nie wyrzucaj urządzenia do zwykłych śmieci domowych!

Informacje na temat utylizacji zużytego urządzenia można uzyskać w najbliższym urzędzie gminy lub miasta.

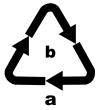

Opakowania należy utylizować w sposób przyjazny dla środowiska.

Przestrzegaj oznaczeń na różnych materiałach opakowaniowych i w razie potrzeby zutylizuj je zgodnie z zasadami segregacji odpadów. Materiały opakowaniowe są oznaczone skrótami (a) i cyframi (b) w następujący sposób: 1–7: tworzywa sztuczne, 20–22: papier i tektura, 80–98: kompozyty.



Informacje na temat możliwości utylizacji wysłużonego produktu można uzyskać w najbliższym urzędzie gminy lub miasta.



Produkt można poddać recyklingowi, podlega rozszerzonej odpowiedzialności producenta i jest zbierany w ramach systemu segregacji odpadów.

Środki smarne i czyszczące należy utylizować w sposób przyjazny dla środowiska. Przestrzegaj przepisów prawnych.

- Resztki środków smarnych należy oddać w odpowiednim punkcie utylizacji odpadów. Nie wolno dopuścić do przedostania się środków smarnych do kanalizacji lub wód. Nie dopuścić do przedostania się do podłoża/gleby. Zadbaj o odpowiedni podkład. Utylizację wykonać zgodnie z obowiązującymi przepisami.
- Zanieczyszczone materiały serwisowe i eksploatacyjne należy oddać do właściwego punktu zbiórki odpadów.

Gwarancja Kompernaß Handels GmbH

Szanowny Kliencie,

To urządzenie objęte jest 3-letnią gwarancją, licząc od daty zakupu. W przypadku wad tego produktu, masz gwarantowane ustawowo prawa w stosunku sprzedawcy. Te ustawowe prawa nie są ograniczone przez nasze opisane poniżej warunki gwarancji.

Warunki gwarancji

Okres gwarancji rozpoczyna się od daty zakupu. Należy zachować paragon. Jest on wymagany jako dowód zakupu.

Jeżeli w ciągu trzech lat od daty zakupu produktu ujawni się w nim wada materiałowa lub produkcyjna, produkt zostanie wedle naszego uznania nieodpłatnie naprawiony, wymieniony na nowy lub zostanie zwrócona jego cena. Warunkiem spełnienia tego świadczenia gwarancyjnego jest dostarczenie w trakcie tego trzyletniego okresu uszkodzonego urządzenia wraz z dowodem zakupu (paragonem) oraz krótkim opisem wady i daty jej wystąpienia.

Jeżeli wada jest objęta naszą gwarancją, otrzymasz z powrotem naprawiony lub nowy produkt.

Okres gwarancji i ustawowe roszczenia gwarancyjne

Wykonanie usługi gwarancyjnej nie przedłuża okresu gwarancji. Dotyczy to również wymienionych i naprawionych części. Wszelkie szkody i wady wykryte w chwili zakupu należy zgłosić bezpośrednio po rozpakowaniu urządzenia. Po upływie okresu gwarancji wszelkie naprawy są wykonywane odpłatnie.

Zakres gwarancji

Urządzenie zostało starannie wyprodukowane i poddane przed wysyłką skrupulatnej kontroli jakości.

Gwarancja obejmuje wady materiałowe lub produkcyjne. Niniejsza gwarancja nie obejmuje części produktu, podlegających normalnemu zużyciu, ani uszkodzeń części łatwo łamliwych, np. przełączników, akumulatorów, lub części wykonanych ze szkła.

Niniejsza gwarancja traci swoją ważność, jeśli produkt został uszkodzony, nie używano go prawidłowo lub nie serwisowano należycie. W celu zapewnienia prawidłowego stosowania produktu należy ściśle przestrzegać wszystkich instrukcji wymienionych w instrukcjach obsługi. Należy bezwzględnie unikać zastosowania oraz postępowania, których odradza się w instrukcji obsługi lub przed którymi się w niej ostrzega.

Produkt przeznaczony jest wyłącznie do użytku domowego, a nie do zastosowań komercyjnych. Niewłaściwe użytkowanie urządzenia, używanie go w sposób niezgodny z jego przeznaczeniem, użycie siły lub ingerencja w urządzenie, dokonywana poza naszymi autoryzowanymi punktami serwisowymi, powodują utratę gwarancji.

Realizacja zobowiązań gwarancyjnych

W celu zapewnienia szybkiego załatwienia sprawy, postępuj zgodnie z poniższymi wskazówkami:

- W przypadku wszelkich pytań przygotuj paragon fiskalny oraz numer artykułu (np. IAN 12345) jako dowód zakupu.
- Numer artykułu można znaleźć na tabliczce znamionowej na produkcie, wygrawerowany na urządzeniu, zapisany na stronie tytułowej instrukcji obsługi (w dolnym lewym rogu) lub na naklejce z tyłu bądź na spodzie urządzenia.
- W przypadku wystąpienia błędów działania lub innych wad, prosimy o kontakt z odpowiednim działem serwisu **telefonicznie** lub **przez e-mail**.
- Zarejestrowany jako wadliwy produkt możesz wtedy wraz z dołączonym dowodem zakupu (paragonem) oraz opisem i datą wystąpienia usterki wysłać nieodpłatnie na przekazany wcześniej adres serwisu.



Na stronie www.lidl-service.com możesz pobrać te i wiele innych instrukcji, filmów o produktach oraz oprogramowanie instalacyjne.

Za pomocą tego kodu QR możesz przejść bezpośrednio na stronę serwisu Lidl (www.lidl-service.com), gdzie możesz otworzyć instrukcję obsługi, wpisując numer artykułu (IAN) 123456.

Serwis

PL Serwis Polska
Tel.: 22 397 4996
E-Mail: kompennass@lidl.pl

IAN 327364_1904

Importer

Pamiętaj, że poniższy adres nie jest adresem serwisu. Skontaktuj się najpierw z odpowiednim punktem serwisowym.

KOMPENASS HANDELS GMBH
BURGSTRASSE 21
44867 BOCHUM
NIEMCY
www.kompennass.com

Tłumaczenie oryginalnej deklaracji zgodności

Firma KOMPENASS HANDELS GMBH, osoba odpowiedzialna za sporządzenie dokumentacji: Semi Uguzlu, BURGSTR. 21, 44867 BOCHUM, NIEMCY, oświadcza niniejszym, że produkt ten jest zgodny z następującymi normami, dokumentami normatywnymi oraz dyrektywami WE:

Dyrektywa maszynowa
(2006/42/EC)

Zastosowane normy zharmonizowane
EN ISO 11148-7: 2012

Oznaczenie typu maszyny
Pneumatyczna szlifierka kątowa PDTS 6.3 B3

Rok produkcji: 09-2019

Numer seryjny: IAN 327364_1904

Bochum, 19.09.2019



Semi Uguzlu
- dyrektor ds. jakości -



Zastrzegamy sobie prawo do wprowadzania zmian technicznych w ramach procesu udoskonalania produktu.

Obsah

Úvod	66
Použití v souladu s určením.	66
Vybavení	67
Rozsah dodávky.	67
Technické údaje	67
Obecná bezpečnostní pravidla	67
Ohrožení v důsledku odletujících částí	67
Ohrožení v důsledku zachycení	68
Ohrožení v provozu	68
Ohrožení v důsledku opakovaných pohybů.	68
Ohrožení díly příslušenství	69
Ohrožení na pracovišti	69
Ohrožení prachem a výpary	69
Ohrožení hlukem	70
Ohrožení v důsledku vibrací	70
Dodatečné bezpečnostní pokyny pro pneumatické stroje	71
Speciální bezpečnostní pokyny k broušení a rozbrušování	71
Další speciální bezpečnostní pokyny k rozbrušování	71
Zpětný ráz a příslušné bezpečnostní pokyny	72
Před uvedením do provozu	72
Výměna řezacího kotouče	72
Uvedení do provozu	73
Mazání	73
Zapojení do zdroje stlačeného vzduchu	73
Zapnutí/vypnutí	73
Údržba a čištění	73
Likvidace	74
Záruka společnosti Kompnass Handels GmbH	75
Servis	76
Dovozce	76
Originální prohlášení o shodě	76

PNEUMATICKÁ ŘEZNÁ BRUSKA PDS 6.3 B3





Úvod

Blahopřejeme vám k zakoupení vašeho nového přístroje. Rozhodli jste se tím pro vysoce kvalitní výrobek. Návod k obsluze je součástí tohoto výrobku. Obsahuje důležité informace o bezpečnosti, použití a likvidaci. Před použitím výrobku se seznámete se všemi provozními a bezpečnostními pokyny. Výrobek použijte pouze předepsaným způsobem a pro uvedené oblasti použití. Při předávání výrobku třetím osobám předejte spolu s ním i tyto podklady.

Použití v souladu s určením

Pneumatický nástroj je určen k rozbrušování tenkých kovových plechů bez použití vody. Jakékoliv jiné použití nebo úprava přístroje jsou pokládány za použití v rozporu s určením a mohou způsobit vážná nebezpečí úrazu. Není určeno pro komerční použití.

Vysvětlení symbolů:

	Před uvedením do provozu je nutné si přečíst návod k obsluze.
	Nosit ochranné brýle!
	Směr otáčení
	Denně naolejovat!
11/2019	Datum výroby
11/2021	Datum vypršení lhůty (viditelné na vnitřním kovovém kroužku)
	Před uvedením do provozu si přečtěte původní návod k obsluze a bezpečnostní pokyny.

	Používat ochranu sluchu!
	Nosit bezpečnostní obuv!
	Nosit ochranné rukavice!
	Nosit ochrannou masku proti prachu!
	Přístroj není schválen k dobroušení
	Použití poškozených řezacích nebo hrubovacích kotoučů je nebezpečné a může vést k vážným zraněním!
	Určeno k broušení kovů
	Průměr kotouče
	Nedovolené boční broušení
	pneumatická řezná bruska

Vybavení

- 1 zapínací pojistka
- 2 páčka spouště
- 3 ochranný kryt
- 4 upínací šroub
- 5 upínací příruba
- 6 řezací kotouč
- 7 klíč s vnitřním šestihranem
- 8 vřeteno
- 9 plochý klíč
- 10 zástrčková vsuvka 1/4"

Rozsah dodávky

- 1 pneumatická řezná bruska
- 1 řezací kotouč Ø75 mm (předmontovaný)
- 1 plochý klíč
- 1 klíč s vnitřním šestihranem
- 1 zástrčková vsuvka (1/4") (předmontovaná)
- 1 návod k obsluze

Technické údaje

Jmenovitý počet otáček	20300 U/min ⁻¹
Domezovací tlak vzduchu	max. 6,3 bar
Rozměr kotouče	Ø 75 x 1 x 10 mm
Rozměr vřetena	M6
Zástrčková vsuvka	1/4"
Hmotnost:	cca 0,69 kg

Hodnoty emisí hluku:

Naměřená hodnota hluku zjištěná podle ISO 15744:

Hladina akustického tlaku	$L_{pA} = 93,6 \text{ dB (A)}$
Nejistota	$K_{pA} = 3 \text{ dB (A)}$
Hladina akustického výkonu	$L_{WA} = 104,6 \text{ dB (A)}$
Nejistota	$K_{WA} = 3 \text{ dB (A)}$

Hodnota emise vibrací:

Celková hodnota vibrací byla zjištěna v souladu s ISO 28927-4 a EN 12096:

$$a_h = 3,06 \text{ m/s}^2$$

$$\text{Nejistota } K = 0,53 \text{ m/s}^2$$



Obecná bezpečnostní pravidla

⚠ VÝSTRAHA!

- ▶ V případě vícenásobných ohrožení: Tyto bezpečnostní pokyny je nutné si přečíst před seřizením, provozem, opravou, údržbou a výměnou příslušenství na brusce na brusné kuličky a před prací v blízkosti stroje a musíte jim rozumět. Pokud tomu tak není, může to vést k vážnému tělesnému zranění.
 - Brusku na brusné prostředky by měly seřizovat, nastavovat nebo používat výhradně kvalifikované a zaškolené obsluhující osoby.
 - Tento stroj se nesmí modifikovat. Změny by mohly snížit účinnost bezpečnostních opatření a zvýšit rizika pro obsluhující osobu.
 - Bezpečnostní pokyny se nesmí ztratit - odevzdejte je obsluhující osobě.
 - Nikdy nepoužívejte poškozené brusky na brusné prostředky.
 - Stroje se musí pravidelně podrobovat inspekci za účelem kontroly, zda je pneumatická rozbrusovačka dobře viditelně označena jmenovitými hodnotami a značkami požadovanými v této části normy ISO 11148. Pro obdržení náhradních štitků se zaměstnavatel/uživatel musí v případě potřeby obrátit na výrobce.
- ### Ohrožení v důsledku odletujících částí
- V případě prasknutí obrobku nebo příslušenství nebo dokonce samotného obráběcího nástroje mohou části odletovat vysokou rychlostí.
 - Při provozu brusky na brusné prostředky je nutné vždy používat ochranu očí, která je odolná proti nárazu. Stupeň požadované ochrany by měl být posouzen zvlášť pro každé jednotlivé použití.
 - Musí být zajištěno, aby byl obrobek bezpečně upevněn.
 - Je zajištěno bezpečné upnutí brusného prostředku na brusce na brusné prostředky.

- Je třeba zkontrolovat, zda jsou maximální provozní otáčky brusného prostředku, přepočteny na otáčky za minutu, stejné nebo vyšší než jmenovité otáčky vřetena.
- Ujistěte se, že je ochranný kryt namontován, v dobrém stavu a správně upevněn a je pravidelně kontrolován.
- Za předpokladu, že obrobek obklopuje brusný prostředek, není pro broušení dle možnosti nutný žádný ochranný kryt.
- Je třeba zkontrolovat, zda jsou použity upínací příruby podle zadání výrobce a zda jsou v dobrém stavu, např. bez trhlin a prasklin a zda jsou v jedné rovině.
- Je třeba zkontrolovat, zda závity vřetena a vřeteno nejsou poškozené nebo opotřebované.
- Je třeba zajistit, aby jiskry a zbytky brusiva vzniklé při použití, nepředstavovaly nebezpečí.
- Bruska se před výměnou brusného prostředku a před údržbou musí odpojit od napájení.

Ohrožení v důsledku zachycení

- Může vzniknout nebezpečí udušení, skalpování a/nebo pořezání, pokud volné oblečení, šperky, řetízky, vlasy nebo rukavice nejsou v dostatečné vzdálenosti od stroje a jeho příslušenství.

Ohrožení v provozu

- Zabraňte kontaktu s rotujícím vřetenem a namontovaným brusným kotoučem, aby se tak zabránilo pořezání rukou nebo jiných částí těla.
- Při používání stroje mohou být ruce obsluhující osoby vystaveny nebezpečí jako je např. pořezání, oděnění a teplo. Používejte vhodné rukavice pro ochranu rukou.
- Obsluhující osoba a personál údržby musí být fyzicky schopni zvládnout velikost, hmotnost a výkon stroje.
- Držte stroj správně:
Bud'te připraveni na působení obvyklých nebo náhlých pohybů. Mějte připravené obě ruce.
- Dbejte na to, aby bylo vaše tělo v rovnováze, a abyste měli bezpečnou stabilitu.
- Při přerušení dodávky energie pro uvedení do chodu nebo zastavení uvolněte hlavní vypínač.
- Používejte pouze doporučená maziva.

- Musí se používat ochranné brýle, doporučuje se nosit ochranné rukavice a ochranný oděv.
- Při práci nad hlavou se musí nosit ochranná přilba.
- Po vypnutí se stroj smí odložit až tehdy, až když se kotouč zastaví.
- Při rozbrušování musí být obrobek uložen tak, aby oddělovací štěrbina v průběhu celého zpracování měla konstantní nebo zvětšující se šířku;
- V případě, že brusný prostředek uvízne v dělicí štěrbině, musí se bruska na brusné prostředky vypnout a uvolnit brusný kotouč. Před pokračováním v provozu je třeba zkontrolovat, zda je brusný prostředek ještě správně upevněn a zda není poškozen;
- Brusné kotouče a rozbrušovací kotouče se nesmí používat pro boční broušení (výjimka: brusné kotouče pro postranní broušení). Brusky na brusné prostředky se nesmí používat při více než maximálních obvodových otáček brusného prostředku;
- Ujistěte se, že se v bezprostřední blízkosti nezdržují žádné osoby.
- Musí se používat osobní ochranné pracovní prostředky, jako jsou vhodné rukavice, zástěry a ochranné přilby.
- Jiskry vytvořené broušením mohou vznítit oděv a způsobit vážné popáleniny. Je třeba zajistit, že jiskry nepadnou na oblečení. Noste nehořlavý oděv a zajistěte, že se v blízkosti nachází kbelík vody.

Ohrožení v důsledku opakovaných pohybů

- Při použití brusky na brusné prostředky pro provádění činností souvisejících s prací se eventuálně v obsluhující osoby mohou vyskytnout nepřijemné pocity v rukou a pažích, stejně jako i v oblasti krku a ramen nebo jiných částech těla.
- Při použití brusky na brusné prostředky by obsluhující osoba měla zaujmout pohodlný postoj, přičemž by měla velmi dbát na bezpečnou stabilitu a měla by zabránit nepřirozené poloze nebo takové, při které je obtížné udržet rovnováhu. Obsluhující osoba by měla měnit v průběhu dlouhodobé práce polohu, což může pomoci proti únavě a nepohodlí.

- Pokud se u obsluhující osoby projeví symptomy jako je např. přetrvávající nebo opakovaná nevolnost, tělesné obtíže, bušení srdce, bolest, brnění, mravenčení, pálení nebo ztuhlost, neměly by se tyto příznaky ignorovat. Obsluhující osoba by to měla sdělit zaměstnavateli a poradit se s vhodně kvalifikovaným lékařem.

Ohrožení díly příslušenství

- Před montáží nebo výměnou obráběcího nástroje nebo příslušenství odpojte brusku na brusný prostředek od elektrické sítě.
- Používejte pouze příslušenství a spotřební materiál doporučený výrobcem brusky na brusné prostředky doporučených velikostí a typů. Nepoužívejte žádné jiné typy nebo velikosti příslušenství a spotřebního materiálu.
- Ujistěte se, že rozměry brusného prostředku jsou kompatibilní s rozměry brusky na brusné prostředky a že brusný prostředek je vhodný pro uložení do vřetena.
- Ujistěte se, že typ a velikost závitů brusného prostředku přesně odpovídá typu a velikosti závitů vřetena.
- Před použitím zkontrolujte brusný prostředek. Nepoužívejte brusné prostředky, které snad spadly nebo se odlupují, mají praskliny nebo jiné vady.
- Musí se zajistit, že je brusný prostředek před použitím správně upevněn a dostatečně utažen; bruska na brusné prostředky se minimálně 1 minutu musí nechat běžet v bezpečné poloze při volnoběžných otáčkách; stroj se musí okamžitě vypnout, pokud se zjistí značné vibrace nebo jiná poškození; je třeba zjistit příčinu těchto vad.
- Kontrolou rozměrů a dalších důležitých údajů vřetena je nutno zabránit tomu, aby se konec vřetena dotýkal spodní části otvoru brusných talířů, brusných kuželů nebo brusných kolíků se závitovými vložkami, které jsou určeny k montáži strojních vřeten;

- U brusných prostředků, které jsou dodávány s redukčními nástavci nebo pouzdry nebo které se mají používat s redukčními nástavci nebo pouzdry, musí uživatel zajistit, aby se redukční nástavce nebo redukční pouzdra nedotýkala přední strany upínací příruby a aby upínací síla zajišťovala dostatečné otáčky k zabránění sklouznutí brusného prostředku.
- V případech, ve kterých se upínací příruba připraví pro různé typy a velikosti brusného prostředku, vždy upevněte správnou upínací přírubu pro použitý brusný prostředek.
- Zabraňte před a po použití obráběcího stroje přímému kontaktu, protože může být horký nebo mít ostré hrany.
- Brusný prostředek se musí skladovat a smí se s ním manipulovat v souladu s pokyny výrobce.

Ohrožení na pracovišti

- Uklouznutí, klopytnutí a pády jsou hlavními důvody zranění na pracovišti. Dávejte pozor na povrchy, které mohou v důsledku použití stroje klouzat, a na nebezpečí klopytnutí způsobené vzduchovou nebo hydraulickou hadicí.
 - V neznámém prostředí postupujte s opatrností. Mohou se vyskytovat skrytá nebezpečí v důsledku elektrického vedení nebo jiného napájecího vedení.
 - Bruska na brusné prostředky není určena k použití v prostředí s nebezpečím výbuchu a není izolovaná proti kontaktu s elektrickými zdroji energie.
 - Ujistěte se, že se v okolí nenachází žádná elektrická vedení, rozvody plynu atd., která mohou způsobit ohrožení v případě poškození způsobeného používáním stroje.
- ## Ohrožení prachem a výparů
- Prach a výpary vzniklé při použití brusky na brusné listy a leštiček mohou vést k újmám na zdraví (jako je např. rakovina, vrozené vady, astma a/nebo dermatitida); je nezbytné provést posouzení rizik ve vztahu k těmto ohrožením a zavést vhodné regulační mechanismy.
 - Při posuzování rizik by se měl zahrnout vznikající a zvířený prach, který se tvoří při používání stroje.

- Bruska na brusné prostředky se smí provozovat a udržovat pouze v souladu s doporučeními obsaženými v tomto návodu, aby se na minimum snížilo uvolňování prachu a výparů.
- Odpadní vzduch se musí odvádět tak, aby se víření prachu v prašném prostředí snížilo na minimum.
- V případě výskytu prachu nebo výparů musí být hlavním úkolem jejich kontrola v místě jejich vzniku.
- Všechny montážní součásti a veškeré příslušenství určené pro zachycení, odsávání nebo potlačení polévatého prachu nebo výparů se musí používat a udržovat podle pokynů výrobce.
- Spotřební materiál/obráběcí nástroje se musí zvolit, udržovat a vyměňovat v souladu s doporučeními uvedenými v tomto návodu, aby se zabránilo zbytečnému zintenzivnění tvorby prachu nebo výparů.
- Používejte dýchací přístroje podle pokynů svého zaměstnavatele, nebo jak to vyžadují zdravotní a bezpečnostní předpisy při práci.
- Zpracování určitých materiálů může způsobit emisi prachu a výparů, což může vést ke vzniku prostředí s nebezpečím výbuchu.

Ohrožení hlukem

- Působení vysoké hladiny hluku může s nedostatečnou ochranou sluchu vést k trvalému poškození sluchu, ztrátě sluchu a dalším problémům jako je např. tinitus (zvonění, bzучení, pískání či hučení v uších).
- K vhodným opatřením na snížení rizik patří regulační mechanismy, jako je např. použití izolačních materiálů, aby se zabránilo zvonivým zvukům na obrobku.
- Použijte vybavení pro ochranu sluchu.
- Bruska na brusné prostředky se smí provozovat a udržovat pouze v souladu s doporučeními obsaženými v tomto návodu, aby se na minimum snížilo zbytečné zvýšení hladiny hluku.
- Vždy se ujistěte, zda je bruska na brusné prostředky vybavena tlumičem, a také se vždy ujistěte, aby byl při provozu stroje na svém místě a plně funkční.

- Spotřební materiál/nástroje se musí zvolit, udržovat a vyměňovat v souladu s doporučeními uvedenými v tomto návodu, aby se zabránilo zbytečnému zvýšení hladiny hluku.

Ohrožení v důsledku vibrací

- Účinky vibrací mohou vést k poškození nervů a poruchám krevního oběhu v rukou a pažích.
- Při práci v chladném prostředí noste teplé oblečení a udržujte své ruce v teple a suchu.
- Pokud zjistíte znečitlivění, brnění nebo bolesti v prstech nebo rukou nebo se pokožka na prstech bíle zbarví, pozastavte práci s bruskou na brusné prostředky, informujte svého zaměstnavatele a vyhledejte lékaře.
- Bruska na brusné prostředky se smí provozovat a udržovat pouze v souladu s doporučeními obsaženými v tomto návodu, aby se zabránilo zbytečnému zesílení vibrací.
- Nenechte obráběcí nástroj drččet na obrobku, protože to s velkou pravděpodobností vede ke značnému zesílení vibrací.
- Spotřební materiál/obráběcí nástroje se musí zvolit, udržovat a vyměňovat v souladu s doporučeními uvedenými v tomto návodu, aby se zabránilo zbytečnému zesílení vibrací.
- K udržení hmotnosti stroje, pokud je to možné, používejte stojan, upínák nebo vyrovnávací zařízení.
- Nedržte stroj příliš pevně, ale držte jej bezpečně, abyste zachovali požadovanou reakční sílu rukou, protože riziko vibrace je s rostoucí silou úchopu větší.
- Používejte vložky, pokud jsou určeny pro spojené brusné prostředky.

Dodatečné bezpečnostní pokyny pro pneumatické stroje

- **Stlačený vzduch může způsobit vážná zranění.**
 - V případě, že se stroj nepoužívá, a také před výměnou příslušenství nebo před provedením opravy, dbejte na to, aby byl uzavřen přívod vzduchu, vzduchová hadice nebyla pod tlakem a aby byl stroj odpojen od přívodu vzduchu.
 - Proudem vzduchu nikdy nemiňte proti sobě ani jiným osobám.
- Šlehačící hadice mohou způsobit vážná zranění. Proto vždy zkontrolujte, zda jsou hadice a upevňovací prostředky nepoškozené a zda se neuvolnily.
- Pokud se použijí univerzální otočné spojky (čelistové spojky), musí se použít pojistné aretační kolíky; hadicové pojistky Whipcheck se musí použít pro ochranu v případě selhání zapojení hadice do stroje a vzájemného spojení hadic.
- Zajistěte, aby nebyl překročen maximální tlak uvedený na stroji.
- Vzduchem provozované stroje nikdy nepřenášejte za hadici.

Speciální bezpečnostní pokyny k broušení a rozbrušování

- Použijte výlučně brusné nástroje povolené pro vaše pneumatické nářadí a ochranný kryt určený pro tyto brusné nástroje. Brusné nástroje, jež nejsou určeny pro pneumatické nářadí, nelze dostatečně odclonit a jsou nebezpečné.
- Zalomené brusné kotouče musí být namontovány tak, aby jejich brusná plocha nepřesahovala přes rovinu okraje ochranného krytu. Neodborně namontovaný brusný kotouč, který přesahuje přes rovinu okraje ochranného krytu, není možno dostatečně odstínit.
- Ochranný kryt musí být bezpečně namontován na pneumatickém nářadí a nastaven na maximální bezpečnost tak, aby směrem k obsluhující osobě byla odkryta co nejmenší možná část brusného nástroje. Ochranný kryt má obsluhující osobu chránit před úlomky a náhodným kontaktem s brusným nástrojem.

- Brusné nástroje se mohou používat pouze pro doporučené možnosti použití. Například: Nebruste nikdy boční plochou řezacího kotouče. Řezací kotouče jsou určeny k úběru materiálu hranou kotouče. Působení boční síly na tyto brusné nástroje může vést k jejich zlomení.
- Pro vámi zvolený brusný kotouč používejte vždy nepoškozené upínací příruby správné velikosti a tvaru. Vhodné příruby zajišťují podepření brusného kotouče, čímž snižují riziko jeho zlomení. Příruby řezacích kotoučů se mohou lišit od přírub pro jiné brusné kotouče.
- Nepoužívejte opotřebené brusné kotouče určené pro větší pneumatická nářadí. Brusné kotouče pro větší pneumatická nářadí nejsou dimenzovány na vyšší otáčky menšího pneumatického nářadí a mohou se zlomit.

Další speciální bezpečnostní pokyny k rozbrušování

- Zabraňte zablokování řezacího kotouče nebo příliš silnému přitlaku. Neprovádějte příliš hluboké řezy. Přetěžováním řezacího kotouče se zvyšuje jeho namáhání a náchylnost ke vzpříčení nebo zablokování, a tím i možnost zpětného rázu nebo zlomení brusného nástroje.
- Vyhýbejte se oblasti před a za rotujícím řezacím kotoučem. Vedete-li řezací kotouč v obrobku směrem od sebe, může v případě zpětného rázu dojít k prudkému pohybu pneumatického nářadí s rotujícím kotoučem přímo k vám.
- Pokud se řezací kotouč vzpříčí nebo přerušíte práci, přístroj vypněte a držte ho klidně, dokud se kotouč úplně nezastaví. Nikdy se nepokoušejte vytáhnout z místa řezu řezací kotouč, který se ještě pohybuje, protože může dojít ke zpětnému rázu. Zjistěte a odstraňte příčinu vzpříčení.
- Nezapínejte pneumatické nářadí znovu, dokud se nachází v obrobku. Než budete opatrně pokračovat v řezu, nechte řezací kotouč nejprve rozběhnout na jeho nejvyšší otáčky. Jinak se kotouč může vzpříčit, vyskočit z obrobku nebo vést ke zpětnému rázu.

- Desky nebo velké obrobky podepřete, aby se snížilo riziko zpětného rázu následkem uvízlého řezacího kotouče. Velké obrobky se mohou prolomit pod svou vlastní hmotností. Obrobek musí být podepřen na obou stranách kotouče, a sice jak v blízkosti řezacího kotouče, tak i na hraně.
- Řezací kotouče je nutné skladovat a manipulovat s nimi opatrně a v souladu s pokyny výrobce.

Zpětný ráz a příslušné bezpečnostní pokyny

- Zpětný ráz je náhlá reakce na vzpříčený nebo zablokovaný rotující výměnný nástroj,
- Vzpříčení nebo zablokování vede k náhlému zastavení rotujícího výměnného nástroje. Tím je nekontrolované pneumatické nářadí akcelarováno na zablokovaném místě proti směru otáčení výměnného nástroje.
- Když např. brusný kotouč uvízne nebo se zablokuje v obrobku, může dojít k zachycení hrany brusného kotouče, která se zanořuje do obrobku, a tak k vylomení brusného kotouče nebo ke vzniku zpětného rázu. Brusný kotouč se pak na zablokovaném místě pohybuje směrem k obsluhující osobě nebo naopak směrem od ní, v závislosti na směru otáčení kotouče. Při tom se mohou brusné kotouče také zlomit.
- Zpětný ráz je důsledkem nesprávného nebo chybného použití pneumatického nářadí. Vhodnými bezpečnostními opatřeními tomu lze zabránit tak, jak je popsáno níže.
 - a) Držte pneumatické nářadí pořádně pevně a zaujměte tělem a pažemi takovou polohu, v níž můžete zachytit síly zpětného rázu. Používejte vždy přidavnou rukojeť, je-li k dispozici, abyste při vysokých otáčkách měli co největší kontrolu nad silami zpětného rázu nebo reakčními momenty. Obsluhující osoba může síly zpětného rázu a reakce zvládat pomocí vhodných bezpečnostních opatření.
 - b) Nedávejte ruku nikdy do blízkosti rotujících výměnných nástrojů. Při zpětném rázu může výměnný nástroj přejet přes vaše ruce.

c) Vyhybte se svým tělem oblasti, do níž se pneumatické nářadí pohybuje při zpětném rázu. Zpětným rázem je pneumatické nářadí hnáno do směru opačného k pohybu brusného kotouče na zablokovaném místě.

d) Obzvláště opatrně pracujte v oblasti rohů, ostrých hran atd. Zamezte tomu, aby se výměnné nástroje odrazily od obrobku a vzpříčily. Rotující výměnný nástroj má sklon se vzpříčit v oblasti rohů a ostrých hran a při odrazu od obrobku. To vede ke ztrátě kontroly nebo ke zpětnému rázu.

e) Nepoužívejte pilový list určený pro řetězovou pilu ani ozubený pilový list. Takové výměnné nástroje způsobují často zpětný ráz nebo ztrátu kontroly nad pneumatickým nástrojem.

Před uvedením do provozu

Výměna řezacího kotouče

⚠ POZOR!

- ▶ Odpojte pneumatický nástroj od napájení vzduchu ještě před tím, než provedete výměnu výměnného nástroje nebo příslušenství nebo vykonáte jeho seřízení nebo údržbu. Vřeteno **8** musí být zastaveno.

UPOZORNĚNÍ

- ▶ Používejte výhradně originální řezací kotouče Parkside.
- ◆ Pomocí dodaného plochého klíče **9** zajistěte vřeteno **8** (viz také obrázek A na výklopné straně).
- ◆ Pomocí dodaného klíče s vnitřním šestihranem **7** odstraňte upínací šroub **4** a upínací přírubu **5**.
- ◆ Vyměňte řezací kotouč **6**. Opět namontujte upínací přírubu **5** a upínací šroub **4** klíčem s vnitřním šestihranem.
- ◆ Zkontrolujte, zda je řezací kotouč **6** pevně namontován a může se volně otáčet.

Uvedení do provozu

Mazání

VÝSTRAHA!

- ▶ Zabraňte kontaktu očí a kůže s mazivou.

UPOZORNĚNÍ

- ▶ K zabránění poškození třením a korozi je obzvláště důležité pravidelné mazání. Doporučujeme použít vhodný pneumatický speciální olej (např. kompresorový olej Liqui Moly).
 - **Mazání rozprašovací olejničkou**
Váš přístroj plynule a optimálně promazává rozprašovací olejnička (není součástí dodávky) jako přípravný stupeň za redukčním ventilem. Rozprašovací olejnička dodává v jemných kapičkách olej do proudícího vzduchu, čímž zajišťuje pravidelné mazání.
 - **Manuální mazání**
Pokud nemáte rozprašovací olejničku, proveďte před každým uvedením do provozu, resp. při delších pracovních činnostech mazání. Nakapejte cca 3 – 5 kapek pneumatického speciálního oleje do zástrčkové vsuvky .

Zapojení do zdroje stlačeného vzduchu

UPOZORNĚNÍ

- ▶ Před zapojením do zdroje stlačeného vzduchu
 - musí být kompletně dosaženo správného pracovního tlaku (6,3 bar).
 - musí se zajistit, že se spoušť nachází ve své nejvyšší poloze.
 - ▶ Používejte pouze připojovací hadice s vnitřním průměrem minimálně 9 mm.
 - ▶ Používejte pouze filtrovaný, mazaný a regulovaný stlačený vzduch.
- ◆ Přístroj zapojte do kompresoru zapojením zástrčkové vsuvky do napájecí hadice zdroje stlačeného vzduchu.

POZOR!

- ▶ Bezpodmínečně dbejte na upevnění hadice stlačeného vzduchu. Uvolněná a nekontrolovaně šlehající hadice je velmi nebezpečná. Také dbejte na upevnění obou šroubových spojů mezi spojovacím prvkem a přístrojem.
- ◆ Aby bylo možné tlak vzduchu regulovat, musí být zdroj stlačeného vzduchu vybaven redukčním ventilem.

Zapnutí/vypnutí

Zapnutí

- ◆ Stiskněte zapínací pojistku ve směru ochranného krytu . Pro zapnutí přístroje pak stiskněte páčku spouště .

Vypnutí

- ◆ Pusťte páčku spouště .
- ◆ Je-li vaše práce ukončena, odpojte přístroj od zdroje stlačeného vzduchu.

Údržba a čištění



VÝSTRAHA! NEBEZPEČÍ ZRANĚNÍ!

Před údržbou odpojte přístroj od sítě stlačeného vzduchu.

POZOR!

- ▶ Před údržbou očistěte přístroj od nebezpečných látek, které se usadily na přístroji (při pracovních procesech). Zabraňte jakémukoli kontaktu pokožky s těmito látkami. V případě, že se pokožka dostane do styku s nebezpečným prachem, může to vést k vážné dermatitidě. Pokud se v průběhu údržby vytvoří nebo zvíří prach, může se tento vdechnout.

UPOZORNĚNÍ

- ▶ K zaručení bezchybné funkce a dlouhé životnosti přístroje se musí dodržovat následující body:
 - Dostatečné a stále intaktní mazání olejem má pro optimální fungování zásadní význam.
 - Po každém použití zkontrolujte počet otáček a hladinu vibrací.

- Pokud přístroj způsobuje zvýšenou hladinu vibrací, musí být příčina odstraněna, resp. přístroj opraven ještě před jeho dalším použitím.
- Pravidelně kontrolujte vřetena, závit a upínací zařízení, zda nejsou opotřebené, a také tolerance na upnutí brusných prostředků.
- Používejte pouze originální náhradní díly, resp. náhradní díly výrobce, jinak hrozí nebezpečí pro uživatele. V případě pochybností kontaktujte servisní středisko.
- Pneumatické přístroje udržujte v čistém stavu. Přístroj čistěte pouze suchým měkkým hadříkem nebo stlačeným vzduchem.
- V žádném případě nepoužívejte agresivní a/nebo abrazivní čisticí prostředky.
- Pneumatický nástroj by se měl uschovat v suchých prostorách. Dbejte na to, aby do vnitřku pneumatického přístroje nevnikla vlhkost.

Likvidace



Obal je z ekologických materiálů. Lze ho zlikvidovat v místních recyklačních kontejnerech.

Přístroj nevyhazujte do domovního odpadu!

Informace o možnostech likvidace vysloužilého přístroje vám poskytne obecní nebo městský úřad.



Obal zlikvidujte ekologicky.

Dbejte na označení na různých obalových materiálech a v případě potřeby tyto obaly rozřídte. Obalové materiály jsou označeny zkratkami (a) a číslicemi (b) s následujícím významem:

- 1–7: plasty,
- 20–22: papír a lepenka,
- 80–98: kompozitní materiály.



Informace o možnostech likvidace vysloužilého výrobku vám podá správa vašeho obecního nebo městského úřadu.



Výrobek je recyklovatelný, podléhá rozšířené odpovědnosti výrobce a je shromažďován odděleně.

Maziva a čisticí prostředky zlikvidujte ekologicky. Dbejte zákonných předpisů.

- Zbytky maziv odevzdejte ve sběrném místě. Maziva se nesmí dostat do kanalizace ani vodních zdrojů. Nenechte vniknout do podkladu/půdy. Dbejte na vhodný podklad. Likvidace podle úředních předpisů.
- Znečištěný materiál z údržby a provozní materiály odevzdejte na určeném sběrném místě.

Záruka společnosti Kompennass Handels GmbH

Vážená zákaznice, vážený zákazníku,

na tento přístroj získáváte záruku v trvání 3 let od data zakoupení. V případě závad tohoto výrobku máte zákonná práva vůči prodejci výrobku. Tato zákonná práva nejsou omezena naší níže uvedenou zárukou.

Záruční podmínky

Záruční doba začíná plynout dnem nákupu. Dobře uschovejte pokladní doklad. Tento doklad je potřebný jako důkaz o koupi.

Pokud se do tří let od data zakoupení tohoto výrobku vyskytne vada materiálu nebo výrobní závada, pak Vám podle našeho uvážení výrobek zdarma opravíme, vyměníme nebo uhradíme kupní cenu. Předpokladem této záruky je, že bude během tříleté lhůty předložen vadný přístroj a doklad o koupi (pokladní doklad) a stručně se popíše, v čem závada spočívá a kdy se vyskytla.

Vztahuje-li se na závadu naše záruka, obdržíte zpět buď opravený nebo nový produkt. Opravou nebo výměnou výrobku nezačne plynout nová záruční doba.

Záruční doba a zákonné nároky vyplývající ze závad

Záručním plněním se záruční doba neprodlužuje. To platí i pro vyměněné a opravené součásti. Poškození nebo vady vyskytující se případně již při nákupu se musí oznámit ihned po vybalení. Po uplynutí záruční doby podléhají veškeré opravy zpoplatnění.

Rozsah záruky

Přístroj byl vyroben pečlivě podle přísných směrnic kvality a před expedicí byl svědomitě vyzkoušen.

Záruka se vztahuje na materiálové nebo výrobní vady. Tato záruka se nevztahuje na součásti výrobku, které jsou vystaveny běžnému opotřebení, a proto je lze považovat za spotřební díly, nebo na poškození křehkých součástí, jako jsou např. spínače, akumulátory nebo díly, které jsou vyrobeny ze skla.

Tato záruka zaniká, pokud je výrobek poškozen, nebyl řádně používán nebo udržován. Pro zajištění správného používání výrobku se musí přesně dodržovat všechny pokyny uvedené v návodu k obsluze. Účelům použití a úkonům, které se v návodu k obsluze nedoporučují nebo se před nimi varuje, je třeba se bezpodmínečně vyhnout.

Výrobek je určen pouze pro soukromé účely a ne pro komerční použití. Při nesprávném a neodborném používání, při použití násilí a při zásazích, které nebyly provedeny našimi autorizovanými servisními provozovny, záruční nároky zanikají.

Vyřízení v případě záruky

Pro zajištění rychlého Vaší žádosti postupujte podle následujících pokynů:

- Pro všechny dotazy mějte připraven pokladní lístek a číslo výrobku (např. IAN 12345) jako doklad o koupi.
- Číslo výrobku naleznete na typovém štítku na výrobku, rytině na výrobku, na titulní straně návodu k obsluze (vlevo dole) nebo na nálepce na zadní nebo spodní straně výrobku.
- Pokud by se měly vyskytovat funkční vady nebo jiné závady, kontaktujte nejprve níže uvedené servisní oddělení **telefonicky** nebo **e-mailem**.
- Výrobek, zaevidovaný jako vadný výrobek pak můžete při přiložení dokladu o nákupu (pokladní lístek) a při uvedení, v čem spočívá vada a kdy k ní došlo, poslat výrobek pro Vás bez poštovního na adresu, kterou Vám oznámí servis.



Na webových stránkách www.lidl-service.com si můžete stáhnout tyto a mnoho dalších příruček, videí o výrobku a instalační software.

Pomocí kódu QR se dostanete přímo na stránku servisu Lidl (www.lidl-service.com) a můžete pomocí zadání čísla výrobku (IAN) 123456 otevřít svůj návod k obsluze.

Servis

CZ Servis Česko

Tel.: 800143873

E-Mail: kompernass@lidl.cz

IAN 327364_1904

Dovozce

Dbejte prosím na to, že následující adresa není adresou servisu. Kontaktujte nejprve uvedený servis.

KOMPERNASS HANDELS GMBH

BURGSTRASSE 21

44867 BOCHUM

NĚMECKO

www.kompernass.com

Originální prohlášení o shodě

My, společnost KOMPERNASS HANDELS GMBH, osoba odpovědná za dokumentaci: pan Semi Uguzlu, BURGSTR. 21, 44867 BOCHUM, DEUTSCHLAND/NĚMECKO, prohlašujeme, že tento výrobek je ve shodě s následujícími normami, normativními dokumenty a směrnicemi ES:

Směrnice o strojních zařízeních
(2006/42/EC)

Použité harmonizované normy
EN ISO 11148-7: 2012

Typové označení stroje
Pneumatická řezná bruska PDTS 6.3 B3

Rok výroby: 09-2019

Sériové číslo: IAN 327364_1904

Bochum, 19. 9. 2019



Semi Uguzlu
- manažer kvality -

Technické změny ve smyslu dalšího vývoje jsou vyhrazeny.

Obsah

Úvod	78
Určené použitie	78
Vybavenie	78
Rozsah dodávky	79
Technické údaje	79
Všeobecné bezpečnostné pravidlá	79
Ohrozenia vymršťovanými dielmi	79
Ohrozenia zachytením	80
Ohrozenia pri prevádzke	80
Ohrozenia opakovanými pohybmi	80
Ohrozenia spôsobené dielmi príslušenstva	81
Ohrozenia na pracovisku	81
Ohrozenia v dôsledku prachu a výparov	81
Ohrozenia spôsobené hlukom	82
Ohrozenia spôsobené kmitaním	82
Ďalšie bezpečnostné upozornenia pre pneumatické stroje	83
Špeciálne bezpečnostné upozornenia pre brúsenie a rozbrusovanie	83
Ďalšie špeciálne bezpečnostné upozornenia k rozbrusovaniu	83
Spätný ráz a príslušné bezpečnostné upozornenia	84
Pred uvedením do prevádzky	84
Výmena rezacieho kotúča	84
Uvedenie do prevádzky	85
Mazanie	85
Pripojenie k zdroju stlačeného vzduchu	85
Zapnutie/vypnutie	85
Údržba a čistenie	86
Likvidácia	86
Záruka spoločnosti Kompernass Handels GmbH	87
Servis	88
Dovozca	88
Originálne vyhlásenie o zhode	88

PNEUMATICKÁ REZNÁ BRÚSKA PDTS 6.3 B3







Úvod

Srdečne vám gratulujeme ku kúpe nového prístroja. Touto kúpou ste sa rozhodli pre výrobok vysokej kvality. Návod na obsluhu je súčasťou tohto výrobku. Obsahuje dôležité upozornenia týkajúce sa bezpečnosti, používania a likvidácie. Pred použitím výrobku sa oboznámte so všetkými pokynmi na obsluhu a bezpečnostnými pokynmi. Výrobok používajte iba podľa opisu a v uvedených oblastiach použitia. Pri postúpení výrobku tretej osobe odovzdajte spolu s ním aj všetky podklady.

Určené použitie

Pneumatické náradie je určené na oddelovanie tenkých kovových plechov bez použitia vody. Akýkoľvek iný spôsob používania alebo úprava stroja sa považuje za používanie v rozpore s určením a je skrytým zdrojom nebezpečenstiev úrazu. Prístroj nie je určený na komerčné použitie.

Vysvetlenie symbolov:

	Pred uvedením do prevádzky si prečítajte návod na obsluhu.
	Noste ochranné okuliare!
	Smer otáčania
	Každý deň naolejovať!
11/2019	Dátum výroby
11/2021	Dátum vypršania (viditeľný na vnútornom kovovom krúžku)
	Pred uvedením do prevádzky si prečítajte originálny návod na používanie a bezpečnostné upozornenia.
	Noste ochranu sluchu!

	Noste bezpečnostnú obuv!
	Noste ochranné rukavice!
	Noste ochrannú masku proti prachu!
	Prístroj nie je dovolený na brúsenie za mokra
	Používanie poškodených rezacích alebo hrubovacích kotúčov je nebezpečné a môže viesť k závažným poraneniam!
	Určený na brúsenie kovov
	Priemer kotúča
	Nie je schválená na brúsenie čelom kotúča
	Pneumatická rezná brúska

Vybavenie

- 1 Poistka proti zapnutiu
- 2 Páka spúšte
- 3 Ochranný kryt
- 4 Upínacia skrutka
- 5 Upínacia prírubka
- 6 Rezací kotúč
- 7 Imbusový kľúč
- 8 Vreteno
- 9 Otvorený kľúč
- 10 Nástrčná vsuvka 1/4"

Rozsah dodávky

- 1 pneumatická rezná brúska
- 1 rezací kotúč Ø 75 mm (predmontovaný)
- 1 otvorený kľúč
- 1 imbusový kľúč
- 1 nástrčná vsuvka (1/4") (predmontovaná)
- 1 návod na obsluhu

Technické údaje

Menovité otáčky	20300 U/min ⁻¹
Dimenzačný tlak vzduchu	max. 6,3 bar
Rozmer kotúča	cca 75 x 1 x 10 mm
Rozmer vretena	M6
Nástrčná vsuvka	1/4"
Hmotnosť	cca 0,69 kg

Hodnota emisií hluku

Nameraná hodnota hluku zistená podľa ISO 15744:

Hladina akustického tlaku	$L_{pA} = 93,6$ dB (A)
Neurčitosť	$K_{pA} = 3$ dB (A)
Hladina akustického výkonu	$L_{WA} = 104,6$ dB (A)
Neurčitosť	$K_{WA} = 3$ dB (A)

Hodnota emisie vibrácií:

Celková hodnota vibrácií zistená podľa ISO 28927-4 a EN 12096:

$$a_h = 3,06 \text{ m/s}^2$$

$$\text{Neurčitosť } K = 0,53 \text{ m/s}^2$$



Všeobecné bezpečnostné pravidlá

⚠ VÝSTRAHA!

► Pre viacnásobné ohrozenia: Pred zriadením, prevádzkou, opravami, vykonávaním údržby a výmenou dielov príslušenstva na brúske s brúsnymi telieskami, ako aj pred prácami v blízkosti stroja si musíte prečítať bezpečnostné pokyny a porozumieť im. V prípade, ak táto požiadavka nie je splnená, môže to viesť k ťažkým telesným zraneniam.

- Brúsku na brúsne prostriedky by mal zriaďovať, nastavovať alebo používať výhradne primerane kvalifikovaný a zaškolený obslužný personál.
- Tento stroj sa nesmie modifikovať. Zmeny stroja by mohli znížiť účinnosť bezpečnostných opatrení a zvýšiť riziká pre obsluhujúcu osobu.
- Bezpečnostné pokyny sa nesmú stratíť – odovzdajte ich obsluhujúcej osobe.
- Nikdy nepoužívajte poškodené brúsne stroje na brúsne prostriedky.
- Stroje sa musia pravidelne podrobiť inšpekcii, aby bolo možné skontrolovať, že je pneumatická rozbrusovačka zreteľne označená dimenzačnými hodnotami a označeniami, požadovanými v tejto časti štandardu ISO 11148. Zamestnávateľ/používateľ musí v prípade potreby kontaktovať výrobcu za účelom vyžiadania náhradných štítkov.

Ohrozenia vymršťovanými dielmi

- Pri zlomení obrobku alebo dielov príslušenstva alebo dokonca samotného strojového nástroja môžu byť časti vymršťované vysokou rýchlosťou.
- Pri prevádzke brúsky na brúsne prostriedky sa vždy musia nosiť ochranné okuliare odolné proti nárazom. Stupeň požadovanej ochrany by sa mal vyhodnotiť jednotlivo pre každé samostatné použitie.
- Musíte sa uistiť, či je obrobok bezpečne upevnený.
- Musíte sa uistiť, či je brúsny prostriedok bezpečne upnutý do brúsky na brúsne prostriedky.

- Musí sa prekontrolovať, či sú maximálne otáčky brúsneho prostriedku, prepočítane na otáčky za minútu, rovnaké alebo vyššie ako dimenzačné otáčky vretena.
- Uistite sa, či je namontovaný ochranný kryt, či je v dobrom stave a riadne pripevnený a či je pravidelne kontrolovaný.
- Za predpokladu, že obrobok celý obopína brúsny prostriedok, nie je v danom prípade na vnútorné brúsenie potrebné použitie ochranného krytu.
- Musí sa skontrolovať, či sa upínacie príruby používajú v súlade s údajmi výrobcu a či sú v dobrom stave, napr. bez trhlin a prasklín a či sú v jednej rovine.
- Musí sa skontrolovať, či vreteno alebo závit vretena nie sú poškodené alebo opotrebované.
- Musí sa zabezpečiť, že pri používaní nedôjde k žiadnym ohrozeniam v dôsledku vznikajúcich iskier a úlomkov.
- Brúska sa pred výmenou brúsneho prostriedku a pred údržbou musí odpojiť od napájania elektrickým prúdom.

Ohrozenia zachytením

- Môže hroziť nebezpečenstvo udusenía, oskalpovania a/alebo vzniku rezných rán, ak voľné šaty, šperky, reťazky, vlasy alebo rukavice nie sú v dostatočnej vzdialenosti od stroja a jeho dielov príslušenstva.

Ohrozenia pri prevádzke

- Zabráňte kontaktu s rotujúcim vretenom a upevneným brúsnym kotúčom, aby ste predišli rezným ranám na rukách a iných častiach tela.
- Pri používaní stroja môžu byť ruky obsluhujúcej osoby vystavené ohrozeniam, ako napr. porozaniu, odreninám a teplu. Noste vhodné rukavice na ochranu rúk.
- Personál obsluhy a personál vykonávajúci údržbu musia byť fyzicky schopní na manipuláciu s veľkosťou, hmotnosťou a výkonom stroja.
- Držte stroj správne: Buďte pripravení reagovať na zvyčajné alebo náhle pohyby stroja. Majte pripravené obidve ruky.
- Dávajte pozor na to, aby vaše telo bolo v rovnováhe a aby ste zaujali bezpečný postoj.

- V prípade prerušenia prívodu elektrickej energie uveďte do činnosti hlavný vypínač stroja na jeho uvedenie do chodu alebo vypnutie.
- Používajte len odporúčané mazacie prostriedky.
- Musíte nosiť ochranné okuliare, odporúčame nosiť ochranné rukavice a ochranný odev.
- Pri prácach nad hlavou sa musí nosiť ochranná prilba.
- Po vypnutí stroj odložte až po zastavení brúsneho kotúča.
- Pri rozbrusovaní musí byť obrobok podopretý tak, aby oddelovacia medzera mala počas obrábania konštantnú alebo zväčšujúcu sa šírku;
- Ak sa brúsny prostriedok zasekne v oddelovacej medzere, musí sa brúska na brúsny prostriedok vypnúť a brúsny kotúč sa musí povoliť. Pred pokračovaním prevádzky sa musí skontrolovať, či je brúsny prostriedok riadne upevnený a nie je poškodený.
- Brúsne kotúče a rezacie brúsne kotúče sa nesmú používať na bočné brúsenie (výnimka: brúsne kotúče na brúsenie čelom kotúča). Brúsky na brúsne prostriedky sa nesmú používať s väčšími otáčkami ako pri maximálnom rozsahu otáčok brúsneho prostriedku;
- Uistite sa, či sa v bezprostrednej blízkosti nenachádzajú žiadne postávajúce osoby.
- Musí sa používať osobná ochranná výbava, ako sú vhodné rukavice, zástery a ochranné prilby.
- Iskry vznikajúce brúsením môžu zapáliť odev a spôsobiť ťažké popáleniny. Musí sa zabezpečiť, aby iskry nepadali na odev. Noste nehorľavý odev a postarajte sa o to, aby v blízkosti bolo vždy postavené vedro vody.

Ohrozenia opakovanými pohybmi

- Pri používaní brúsky na brúsne prostriedky na vykonávaní činností spojených s prácou môže osoba, obsluhujúca stroj potenciálne pociťovať nepríjemné pocity v rukách a ramenách, ako aj v oblasti krku, pliec alebo iných častiach tela.
- Pri používaní brúsky na brúsne prostriedky, osoba, obsluhujúca stroj by mala zaujať pohodlný postoj tela, pričom by mala dbať na bezpečné držanie tela a predchádzať nevhodnému postoju alebo takému postoju, pri ktorom je ťažké udržiavať rov-

nováhu. Osoba, obsluhujúca stroj by mala počas dlhšie trvajúcich prác zmeniť postoj, čo môže byť užitočné na predchádzanie nepohodlia a únavy.

- Ak osoba, obsluhujúca stroj pozoruje na sebe symptómy, ako napr. pretrvávajúcu alebo opakovanú nevoľnosť, ťažkosti, tlkot srdca, bolesť, mravenčenie, otupenosť, pálenie alebo stŕpnutie, by tieto príznaky nemala ignorovať. Obsluhujúca osoba by to mala oznámiť zamestnávateľovi a prekonzultovať s príslušne kvalifikovaným lekárom.

Ohrozenia spôsobené dielmi príslušenstva

- Pred montážou alebo výmenou strojového nástroja alebo dielu príslušenstva odpojte brúsiaci stroj na brúsne prostriedky od napájania elektrickou energiou.
- Používajte výlučne veľkosti a typy dielov príslušenstva a spotrebných materiálov, ktoré sú odporúčané výrobcom brúsky na brúsne prostriedky. Nikdy nepoužívajte žiadne iné typy alebo veľkosti dielov príslušenstva a spotrebných materiálov.
- Zabezpečte, aby rozmery brúsneho prostriedku boli kompatibilné s veľkosťou brúsky a aby brúsny prostriedok zapadol do vretena brúsky.
- Zabezpečte, aby typ a veľkosť brúsneho prostriedku presne zodpovedal typu a veľkosti závitú vretena.
- Pred použitím vykonajte kontrolu brúsneho prostriedku. Nepoužívajte žiadne brúsne prostriedky, ktoré podľa možnosti spadli alebo ktoré sa odlupujú, majú trhliny alebo iné chyby.
- Musí sa zabezpečiť, aby bol brúsny prostriedok pred použitím riadne upevnený a dostatočne pevne utiahnutý; brúska na brúsne prostriedky sa musí prevádzkovať minimálne 1 minútu v bezpečnej polohe pri voľnobehu; ak budete pociťovať značné kmitanie alebo iné škody, stroj sa musí okamžite vypnúť; príčina týchto porúch sa musí zistiť.
- Kontrolou rozmerov a iných dôležitých údajov vretena sa musí zabrániť tomu, aby sa koniec vretena dotýkal spodku otvoru hrncových brúsnych kotúčov, kuželových brúsnych kotúčov alebo brúsnych telies so závitovými nastavcami, ktoré sú určené na upevnenie na vretená stroja;

- Pri brúsnych prostriedkoch, ktoré sa dodávajú s redukčnými kusmi alebo objímkami alebo ktoré sa majú používať s redukčnými kusmi alebo objímkami, používateľ musí zabezpečiť, aby sa redukčný kus alebo redukčná objímka nedotýkali čelnej strany upínacej príruby a aby sila upnutia poskytovala dostatočný rotačný pohon k tomu, aby sa predišlo zošmyknutiu brúsneho prostriedku.
- V prípadoch, v ktorých sa dodajú upínacie príruby na rozličné typy a veľkosti brúsnych prostriedkov, vždy upevňujte správnu upínaciu prírubu pre používaný brúsny prostriedok.
- Pred použitím a po použití predchádzajte priamemu kontaktu so strojovým nástrojom, pretože môže byť horúci alebo mať ostré hrany.
- Brúsny prostriedok sa musí používať a uschovávať v súlade s pokynmi výrobcu.

Ohrozenia na pracovisku

- Hlavnými príčinami zranení na pracovisku je pošmyknutie, potknutie a pády. Dávajte pozor na povrchy, ktoré použitím stroja môžu byť šmyklivé a na nebezpečenstvo potknutia sa o vzduchovú alebo hydraulickú hadicu.
- V neznámych prostrediach pracujte opatrne a pozorne. Môžu tu hroziť skryté ohrozenia elektrickými alebo inými napájacími vedeniami.
- Brúska na brúsne prostriedky nie je určená na používanie v prostredí s nebezpečenstvom výbuchu a nie je izolovaná proti kontaktu so zdrojmi elektrického prúdu.
- Zabezpečte, aby sa v blízkosti stroja nenachádzali žiadne elektrické vedenia alebo plynové potrubia a pod., ktoré by v prípade poškodenia používaním stroja mohli viesť k ohrozeniu.

Ohrozenia v dôsledku prachu a výparov

- Prach a výpary vznikajúce pri používaní brúsiacich strojov s brúsnymi kotúčmi a leštičkou môžu spôsobovať poškodenie zdravia (ako napr. rakovinu, vrodené poruchy, astmu a/alebo dermatitídu). Je nevyhnutné uskutočniť vyhodnotenie rizika ohľadom týchto ohrození a implementovať primerané mechanizmy regulácie.

- Do vyhodnotenia rizika by sa mal zahrnúť prach vznikajúci pri použití stroja a tiež existujúci prach, ktorý sa pri použití stroja môže rozviriť.
- Brúska na brúsne prostriedky sa musí prevádzkovať a udržiavať podľa odporúčaní, uvedených v tomto návode, aby sa zredukoval vznik prachu a výparov na minimálnu úroveň.
- Odpadový vzduch sa musí odvádzať tak, aby sa zredukovalo rozvírovanie prachu v prašnom prostredí na minimálnu úroveň.
- Ak vzniká prach alebo výpary, prioritnou úlohou musí byť ich kontrola v mieste uvoľňovania prachu alebo výparov.
- Všetky plánované nastavbové diely alebo diely príslušenstva stroja určené na zachytávanie, odsávanie a potlačenie ľahkého prachu alebo výparov musia byť používané a udržiavané podľa pokynov od výrobcu.
- Spotrebné materiály/strojové nástroje sa musia zvoliť, udržiavať a vymieňať podľa pokynov v tomto návode, aby sa zabránilo nevyhnutnému nárastu tvorby prachu alebo výparov.
- Používajte výbavu na ochranu dýchania v súlade s pokynmi vášho zamestnávateľa alebo v súlade s platnými predpismi pre bezpečnosť a ochranu zdravia pri práci.
- Pri spracovávaní určitých materiálov môžu vzniknúť emisie prachu alebo výpary, čo môže mať za následok vznik prostredia s rizikom explózie.

Ohrozenia spôsobené hlukom

- Pôsobenie zvýšeného akustického hluku môže pri nedostatočnej ochrane sluchu mať za následok poškodenie sluchu, stratu sluchu a iné problémy, ako napr. tinnitus (zvonenie, hučanie, pískanie alebo bzučanie v ušiach).
- K vhodným mechanizmom riadenia na zníženie rizika patria opatrenia ako napr. používanie izolačných materiálov, aby sa predišlo vzniku zvonivých zvukov na obrobkoch.
- Používajte osobné vybavenie na ochranu sluchu.
- Brúska na brúsne prostriedky sa musí prevádzkovať a udržiavať podľa odporúčaní, uvedených v tomto návode, aby sa predišlo zvýšeniu hladiny hluku.

- k je brúska na brúsne prostriedky vybavená tlmičom hluku, tak sa pri prevádzke stroja vždy uistite, či je tlmič hluku na svojom mieste a či je funkčný.
- Spotrebné materiály/strojové nástroje sa musia zvoliť, udržiavať a vymieňať podľa odporúčaní, uvedených v tomto návode na obsluhu, aby sa predišlo nepotrebnému zvýšeniu hladiny hluku.

Ohrozenia spôsobené kmitaním

- Pôsobenie vibrácií môže spôsobovať poškodenie nervov a poruchy krvného obehu v rukách a ramenách.
- Pri prácach v studenom prostredí nosíte teplý odev a ruky udržiavajte vždy v teple a suché.
- Ak začnete pociťovať znečítlivenie, mravčenie alebo bolesť v prstoch alebo rukách alebo ak sa vám sfarbí pokožka na prstoch či rukách na bielo, ukončíte prácu s brúskou na brúsne prostriedky, informujte svojho zamestnávateľa a poraďte sa s lekárom.
- Brúska na brúsne prostriedky sa musí prevádzkovať a udržiavať podľa odporúčaní, uvedených v tomto návode, aby sa predišlo nepotrebnému zosilneniu kmitania.
- Strojový nástroj nenechávajte vibrovať na obrobku, pretože s vysokou pravdepodobnosťou to môže mať za následok výrazné zosilnenie kmitania.
- Spotrebné materiály/strojové nástroje sa musia zvoliť, udržiavať a vymieňať podľa odporúčaní, uvedených v tomto návode na obsluhu, aby sa predišlo nepotrebnému zosilneniu kmitania.
- Na udržanie hmotnosti stroja použite vždy podľa možnosti stojan, upínadlo alebo vyrovnávacie zariadenie.
- Stroj držte nie v úplne silnom ale bezpečnom uchopení a dbajte na potrebné reakcie ruky, pretože riziko kmitania je spravidla pri silnejšom uchopení väčšie.
- Používajte medzivrstvy, ak sú určené pre spojenné brúsne prostriedky.

Ďalšie bezpečnostné upozornenia pre pneumatické stroje

- **Stlačený vzduch môže spôsobiť vážne poranenia.**
 - V prípade, že sa stroj nepoužíva, dbajte na to, aby bol uzavretý prívod vzduchu, vzduchová hadica bola odpojená od tlaku a stroj bol odpojený od prívodu vzduchu pred výmenou dielov príslušenstva alebo pred vykonávaním opravárskych prác.
 - Prúd vzduchu nikdy nesmerujte proti sebe ani proti iným osobám.
- Uvoľnené hadice môžu spôsobiť vážne poranenia. Preto vždy skontrolujte, či hadice a upevňovacie prostriedky nie sú poškodené a či nie sú uvoľnené.
- Ak sa používajú univerzálne otočné spojky (zubové spojky), musia sa nasadiť aretačné čapy. Musia sa tiež použiť hadicové poistky Whipcheck na zabezpečenie ochrany pre prípad zlyhania spojenia hadice so strojom a vzájomných spojení hadíc.
- Prijmite opatrenia, aby nedošlo k prekročeniu maximálneho tlaku uvedeného na stroji.
- Stroje, prevádzkované so vzduchom, nikdy neprenášajte držaním za hadicu.

Špeciálne bezpečnostné upozornenia pre brúsenie a rozbrusovanie

- Používajte výlučne brúsne nástroje schválené pre vaše pneumatické náradie a ochranný kryt určený pre tieto brúsne telesá. Brúsne nástroje, ktoré nie sú určené pre pneumatické náradie, nemôžu byť dostatočne zakryté a nie sú bezpečné.
- **Zalomené brúsne kotúče sa musia namontovať tak, aby ich brúsna plocha neprečnievala cez úroveň okraja ochranného krytu.** Neodborne namontované brúsne kotúče, ktoré prečnievajú cez úroveň ochranného krytu, sa nedajú dostatočne zakryť.

- Ochranný kryt musí byť spoľahlivo upevnený na pneumatickom náradí a musí sa pre maximálnu mieru bezpečnosti nastaviť tak, aby čo najmenšia časť brúsneho telesa smerovala odkrytá k obsluhujúcej osobe. Ochranný kryt má chrániť obsluhujúcu osobu pred úlomkami a náhodným kontaktom s brúsnym telesom.
- **Brúsne telesá sa smú používať len na odporúčané možnosti použitia.** Napríklad: Nikdy nebrúste bočnou plochou rezacieho kotúča. Rezacie brúsne kotúče sú určené na uberanie materiálu hranou kotúča. Pôsobenie bočných síl môže tieto brúsne telesá zlomiť.
- **Pre vami zvolený brúsny kotúč vždy používajte nepoškodenú upínaciu prírubu správnej veľkosti a správneho tvaru.** Vhodné príruby podopierajú brúsny kotúč a znižujú nebezpečenstvo zlomenia brúsneho kotúča. Prírubby na rezacie brúsne kotúče sa môžu odlišovať od prírub pre ostatné brúsne kotúče.
- **Nepoužívajte opotrebované brúsne kotúče z väčších pneumatických náradí.** Brúsne kotúče pre väčšie pneumatické náradie nie sú dimenzované na vyššie otáčky menších pneumatických náradí a môžu sa zlomiť.

Ďalšie špeciálne bezpečnostné upozornenia k rozbrusovaniu

- **Predchádzajte zablokovaniu rezacieho kotúča alebo použitiu príliš veľkého prítlaku.** Nevýkonávajte nadmerne hlboké rezy. Preťaženie rezacieho kotúča zvyšuje jeho namáhanie a náchylnosť na vzpriechenie alebo zablokovanie, a tým riziko spätného nárazu alebo zlomenia brúsneho telesa.
- **Vyhýbajte sa oblasti pred a za rotujúcim rezacím kotúčom.** Ak rezací kotúč presúvate v obrobku smerom od seba, môže sa pneumatické náradie v prípade spätného nárazu vymrštiť s otáčajúcim sa kotúčom priamo k vám.
- **Ak sa rezací kotúč zablokuje alebo prerušíte prácu, vypnite náradie a pokojne ho držte, dokiaľ sa kotúč nezastaví.** Nikdy sa nepokúšajte vyťahovať pohybujúci sa rezací kotúč z rezu, pretože inak môže dôjsť k spätnému rázu. Zistíte príčinu zablokovania a odstráňte ju.

- Pneumatické náradie znovu nezapínajte do vtedy, pokiaľ sa rezací kotúč nachádza ešte v obrobku. Skôr než budete opatrne pokračovať v reze, počkajte, dokiaľ rezací kotúč nedosiahne maximálne otáčky. V opačnom prípade sa môže kotúč zaseknúť, vyskočiť z obrobku alebo zapríčiniť spätný ráz.
- Dosky alebo veľké obrobky podoprite, aby sa znížilo riziko spätného rázu v dôsledku zablokovania rezacieho kotúča. Veľké obrobky sa môžu prehnúť následkom vlastnej hmotnosti. Obrobok sa musí podoprieť po oboch stranách kotúča, a to tak v blízkosti rezacieho kotúča, ako aj na hrane.
- Rezacie kotúče sa musia skladovať a musí sa s nimi manipulovať opatrne a v súlade s pokynmi výrobcu.

Spätný ráz a príslušné bezpečnostné upozornenia

- Spätný ráz je náhla reakcia v dôsledku vzpriecheného alebo zablokovaného otáčajúceho sa vloženého nástroja,
- Vzpriechenie alebo zablokovanie vedie k náhlemu zastaveniu rotujúceho elektrického náradia. V dôsledku toho sa zrýchli pohyb nekontrolovaneho pneumatického náradia na zablokovanom mieste proti smeru otáčania vloženého nástroja.
- Keď sa napríklad brúsny kotúč zasekne alebo zablokuje v obrobku, môže sa zachytiť hrana brúsneho kotúča, ktorá sa ponára do obrobku, dôsledkom čoho sa brúsny kotúč vyloží alebo vyvolá spätný ráz. Brúsny kotúč sa následne pohybuje smerom k obsluhujúcej osobe alebo smerom od nej, v závislosti od smeru otáčania kotúča v mieste zablokovania. Brúsne kotúče sa pritom môžu aj zlomiť.
- Spätný ráz je dôsledkom nesprávneho alebo chybného použitia pneumatického náradia. Môže sa mu predísť vhodnými preventívnymi opatreniami, ktoré sú opísané v nasledujúcom texte.
 - a) Pneumatické náradie držte pevne a telo i ramená uveďte do polohy, v ktorej dokážete zachytiť silu spätného rázu. Vždy používajte prídavnú rukoväť, ak je k dispozícii, aby ste

dosiahli čo najvyšší stupeň kontroly nad silami spätného rázu alebo nad reakčnými momentmi pri zvyšovaní otáčok. Obsluhujúca osoba dokáže pomocou vhodných preventívnych opatrení zvládnuť sily spätného rázu a reakčných momentov.

b) Nikdy nedávajte svoju ruku do blízkosti otáčajúcich sa vložených nástrojov. Vložený nástroj môže pri spätnom ráze prejsť cez vašu ruku.

c) Vyhýbajte sa svojím telom oblasti, do ktorej sa elektrické náradie pohybuje pri spätnom ráze. Spätný ráz vymrští pneumatické náradie do smeru oproti pohybu brúsneho kotúča na mieste blokovania.

d) Mimoriadne opatrne pracujte v oblasti rohov, ostrých hrán atď. Zabráňte spätnému rázu vložených nástrojov od obrobku a zablokovaniu vloženého nástroja v obrobku. Rotujúci vložený nástroj má sklon zablokováť sa v rohoch, na ostrých hranách alebo po odrazení. To spôsobí stratu kontroly alebo spätný ráz.

e) Nepoužívajte list rezačovej pily alebo ozubený pilový list. Takéto vložené nástroje často zapríčínajú spätný ráz alebo stratu kontroly nad pneumatickým náradím.

Pred uvedením do prevádzky

Výmena rezacieho kotúča

⚠ POZOR!

- Pred výmenou vloženého nástroja alebo dielov príslušenstva alebo pred vykonaním prác údržby odpojte pneumatické náradie od napájania stlačeného vzduchu. Vreteno **8** musí byť zastavené.

UPOZORNENIE

- Používajte výlučne originálne rezacie kotúče Parkside.

- ◆ Pomocou dodaného otvoreného kľúča **9** zaistíte vreteno **8** (pozrite si aj obrázok A na vyklápacej strane).
- ◆ Pomocou dodaného imbusového kľúča **7** odstráňte upínaciu skrutku **4** a upínaciu prírubu **5**.

- ◆ Vymeňte rezací kotúč **6**. Namontujte znova upínaciu prírubu **5** a upínaciu skrutku **4** pomocou imbusového kľúča.
- ◆ Skontrolujte, či je rezací kotúč **6** pevne namontovaný a že sa môže voľne otáčať.

Uvedenie do prevádzky

Mazanie

⚠ VÝSTRAHA!

- ▶ Predchádzajte kontaktu očí a pokožky s mazacími prostriedkami.

UPOZORNENIE

- ▶ Mazanie je obzvlášť dôležité, aby sa zabránilo poškodeniu trením a koróziou. Odporúčame použiť vhodný špeciálny olej na stlačený vzduch (napr. kompresorový olej Liqui Moly).
 - **Mazanie maznicou na olejovú hmlu**
V rámci kroku prípravy môžete váš prístroj priebežne a optimálne namazať maznicou na olejovú hmlu (nie je súčasťou dodávky). Maznica na olejovú hmlu dodáva jemné kvapky oleja do prúdiaceho vzduchu a zabezpečuje tým pravidelné mazanie.
 - **Manuálne mazanie**
Ak nemáte maznicu na olejovú hmlu, tak pred každým uvedením stroja do prevádzky, príp. pri dlhších pracovných postupoch vykonajte mazanie. Pridajte 3 – 5 kvapiek špeciálneho pneumatického oleja do nástrčnej vsuvky **10**.

Pripojenie k zdroju stlačeného vzduchu

UPOZORNENIE

- ▶ Pred zapojením do zdroja stlačeného vzduchu
 - musí byť plne dosiahnutý správny pracovný tlak (6,3 baru).
 - musí sa zabezpečiť, aby sa spúšťač nachádzala vo svojej najvyššej polohe.
- ▶ Používajte len pripájacie hadice na stlačený vzduch s vnútorným priemerom minimálne 9 mm.
- ▶ Používajte iba filtrovaný, namazaný a regulovaný stlačený vzduch.

- ◆ Pripojte prístroj ku kompresoru tak, že spojíte nástrčnú vsuvku **10** s napájacou hadicou zdroja stlačeného vzduchu.

⚠ POZOR!

- ▶ Bezpodmienečne dbajte na pevné osadenie hadice stlačeného vzduchu. Uvoľnená a nekontrolovateľne vystrelená hadica predstavuje zdroj veľkého nebezpečenstva. Preto dbajte aj na pevné pripojenie oboch skrutkových spojov medzi spojovacím prvkom a prístrojom.

- ◆ Aby ste mohli regulovať tlak vzduchu, zdroj stlačeného vzduchu musí byť vybavený redukčným ventilom.

Zapnutie/vypnutie

Zapnutie

- ◆ Stlačte poistku proti zapnutiu **1** v smere ochranného krytu **3**. Potom stlačte páku spúšte **2** na zapnutie prístroja.

Vypnutie

- ◆ Pustite páku spúšte **2**.
- ◆ Po ukončení práce odpojte prístroj od zdroja stlačeného vzduchu.

Údržba a čistenie



VÝSTRAHA! NEBEZPEČENSTVO PORANENIA! Pred údržbárskymi prácami odpojte prístroj od siete stlačeného vzduchu.

POZOR!

- Pred údržbou vyčistíte prístroj od nebezpečných látok, ktoré sa na ňom usadili (následkom pracovných procesov). Zabráňte akémukoľvek kontaktu pokožky s týmito substanciami. Ak sa vaša pokožka dostane do kontaktu s nebezpečným prachom, môže to viesť k dermatitíde. Pokiaľ sa počas údržbárskych prác vytvára alebo víri prach, môže dôjsť k jeho vdychnutiu.

UPOZORNENIE

- Aby sa zabezpečila bezchybná funkcia a dlhá životnosť prístroja, musíte dodržiavať nasledovné body:
- Dostatočné a neustále neprerušené mazanie olejom má rozhodujúci význam pre optimálne fungovanie.
- Po každom použití stroja skontrolujte jeho otáčky a hladinu vibrácií.
- Ak prístroj spôsobuje zvýšenú hladinu vibrácií, pred ďalším použitím musíte odstrániť príčinu tohto javu, resp. prístroj opraviť.
- Pravidelne prekontrolujte, či nie sú opotrebované vretená, závit a upínacie zariadenia a či sú zachované tolerancie na upnutie brúsnych prostriedkov.
- Používajte len originálne náhradné, resp. vymeniteľné diely od výrobcu, pretože v opačnom prípade hrozí nebezpečenstvo pre používateľa. V prípade pochybností sa obráťte na servisné stredisko.
- Pneumatické náradie udržiavajte v čistom stave. Prístroj čistite len suchou mäkkou utierkou alebo stlačeným vzduchom.

- V žiadnom prípade nepoužívajte ostré a/alebo drsné čistiace prostriedky.
- Pneumatické náradie by sa malo uchovávať v suchých priestoroch. Dbajte na to, aby sa do vnútra pneumatického prístroja nedostala vlhkosť.

Likvidácia



Obal pozostáva výlučne z materiálov, ktoré neškodia životnému prostrediu. Môže sa zlikvidovať v miestnych nádobách na recyklovaný odpad.

Prístroj v žiadnom prípade nevyhadzujte do komunálneho odpadu!

Informácie o možnostiach likvidácie prístroja, ktorý doslúžil, dostanete na obecnej alebo mestskej správe.



Obal zlikvidujte ekologicky. Dbajte na označenie na rôznych obalových materiáloch a triedte ich osobitne. Obalové materiály sú označené skratkami (a) a číslami (b) s nasledujúcim významom:
1 - 7: plasty, 20 - 22: papier a lepenka, 80 - 98: kompozitné materiály.



Informácie o možnostiach likvidácie výrobku, ktorý doslúžil, získate od svojej obecnej alebo mestskej samosprávy.



Produkt je recyklovateľný, podlieha rozšírenej zodpovednosti výrobcu a zbiera sa oddelene.

Mazacie a čistiace prostriedky likvidujte ekologicky. Dodržiavajte zákonné predpisy.

- Zvyšky mazacieho prostriedku odovzdajte na miesto likvidácie odpadu. Nedovoľte, aby sa zvyšky mazacieho prostriedku dostali do kanalizácie alebo povrchových vôd. Nedovoľte, aby sa dostali do podkladu/pôdy. Dbajte na vhodný podklad. Likvidujte podľa úradných predpisov.
- Znečistený údržbársky materiál a prevádzkové materiály odovzdajte na to určenom zbernom mieste.

Záruka spoločnosti Kompennass Handels GmbH

Vážená zákazníčka, vážený zákazník,

na tento prístroj máte záruku 3 roky od dátumu zakúpenia. V prípade nedostatkov tohto výrobku máte práva vyplývajúce zo zákona voči predajcovi tohto výrobku. Tieto Vaše práva vyplývajúce zo zákona nie sú obmedzené našou zárukou, uvedenou nižšie.

Záručné podmienky

Záručná doba začína plynúť dátumom zakúpenia. Prosím, uschovajte si pokladničný blok. Tento bude potrebný ako dôkaz o zakúpení.

Ak v priebehu troch rokov od dátumu zakúpenia tohto výrobku dôjde k chybe materiálu alebo výrobnej chybe, výrobok vám – podľa nášho uváženia – bezplatne opravíme, vymeníme alebo uhradíme kúpnu cenu. Podmienkou tohto záručného plnenia je, že počas trojročnej lehoty sa poškodený prístroj a doklad o zakúpení (pokladničný blok) predloží so stručným opisom, v čom spočíva nedostatok prístroja a kedy sa vyskytol.

Ak je chyba pokrytá našou zárukou, zašleme Vám späť opravený alebo nový výrobok. Opravou alebo výmenou výrobku nezačína plynúť žiadna nová záručná doba.

Záručná doba a zákonné nároky na odstránenie chýb

Záručná doba sa záručným plnením nepredlži. To platí aj pre vymenené a opravené diely. Poškodenia a chyby zistené prípadne už pri kúpe, sa musia hlásiť okamžite po vybalení. Po uplynutí záručnej doby podliehajú prípadné opravy poplatku.

Rozsah záruky

Prístroj bol starostlivo vyrobený v súlade s prísnyimi smernicami kvality a pred dodaním bol svedomito preskúšaný.

Záručné plnenie sa vzťahuje na chyby materiálu alebo výrobné chyby. Táto záruka sa nevzťahuje na časti výrobku, ktoré sú vystavené bežnému opotrebovaniu a preto ich možno pokladať za rýchlo opotrebitelné diely, ani na poškodenia krehkých dielov, ako sú napríklad spínače, akumulátory alebo diely vyrobené zo skla.

Táto záruka zaniká v prípade poškodenia výrobku neodborným používaním alebo neodbornou údržbou. Na správne používanie výrobku sa musia presne dodržiavať všetky pokyny, uvedené v návode na obsluhu. Bezpodmienečne sa musí zabrániť použitiu alebo úkonom, ktoré sa v návode na obsluhu neodporúčajú alebo pred ktorými sa varuje.

Výrobok je určený len na súkromné použitie a nie na priemyselné používanie. Záruka zaniká pri nesprávnom a neodbornom zaobchádzaní, pri použití násilia a pri zásahoch, ktoré neboli vykonané naším autorizovaným servisom.

Vybavenie v prípade záruky

Na zaručenie rýchleho vybavenia Vašej žiadosti postupujte podľa nasledujúcich pokynov:

- Na všetky otázky majte pripravený pokladničný doklad a číslo výrobku (napr. IAN 12345) ako doklad o nákupe.
- Číslo výrobku nájdete na typovom štítku na výrobku, na gravúre na výrobku, na titulnej stránke návodu na obsluhu (dole vľavo) alebo ako nálepku na zadnej alebo spodnej strane výrobku.
- Ak dôjde k funkčným poruchám alebo iným nedostatkom, kontaktujte najprv nižšie uvedené servisné oddelenie **telefonicky** alebo **e-mailom**.
- Výrobok, zaevidovaný ako poruchový, môžete potom spolu s dokladom o nákupe (pokladničný blok) a uvedením popisu chyby a dátumu, kedy k nej došlo, bezplatne odoslať na adresu servisného strediska, ktorá Vám bude oznámená.



Na webovej stránke www.lidl-service.com si môžete stiahnuť tieto a mnoho ďalších príručiek, videá o výrobkoch a inštalačný softvér.

Pomocou tohto QR-kódu sa dostanete priamo na stránku servisu Lidl (www.lidl-service.com) a pomocou zadania čísla výrobku (IAN) 123456 otvoríte váš návod na obsluhu.

Servis

SK Servis Slovensko
Tel. 0850 232001
E-Mail: kompernass@lidl.sk

IAN 327364_1904

Dovozca

Majte na pamäti, že nižšie uvedená adresa nie je adresou servisného strediska. Najprv kontaktujte uvedené servisné stredisko.

KOMPERNASS HANDELS GMBH
BURGSTRASSE 21
44867 BOCHUM
NEMECKO
www.kompernass.com

Originálne vyhlásenie o zhode

My, spoločnosť KOMPERNASS HANDELS GMBH, osoba zodpovedná za dokumentáciu: pán Semi Uguzlu, BURGSTR. 21, 44867 BOCHUM, DEUTSCHLAND/NEMECKO vyhlasujeme, že tento výrobok je v súlade s nasledovnými normami, normatívnymi dokumentmi a smernicami ES:

Smernica o strojových zariadeniach
(2006/42/EC)

Použitie harmonizované normy
EN ISO 11148-7: 2012

Typové označenie stroja
Pneumatická rezná brúska PDS 6.3 B3

Rok výroby: 09 – 2019

Sériové číslo: IAN 327364_1904

Bochum, 19.09.2019

Semi Uguzlu
- Manažér kvality -



Technické zmeny v zmysle ďalšieho vývoja sú vyhradené.

KOMPERNASS HANDELS GMBH

BURGSTRASSE 21

44867 BOCHUM

GERMANY

www.kompernass.com

Stand der Informationen · Last Information Update · Version des informations

Stand van de informatie · Stan informacii · Stav informací · Stav informácií

11 / 2019 · Ident.-No.: PDTS6.3B3-092019-1

IAN 327364_1904