



**Toilet seat with integrated child seat and soft close**

**NL** Toiletbril met geïntegreerd kinderzitje en met een automatisch daalmechanisme  
**BE**  
**CH** Montagehandleiding

**GB** Toilet seat with integrated child seat and soft close  
**NI** Assembly instruction  
**IE**

**DE** WC-Sitz mit integriertem Kindersitz und Absenkautomatik  
**AT** Montageanleitung  
**CH**

IAN315430

6

**GB** **IE**  
**NI** **NL**

De garantieperiode bedraagt 3 jaar en begint op de dag van aankoop. Bewaar de kassabon als bewijs voor uw aankoop.

Mocht u desalniettemin tijdens de garantieperiode een defect vaststellen, kan een defect toiletdeksel, nadat u contact hebt opgenomen met de klantenservice, ongefrankeerd aan het aangegeven serviceadres worden opgestuurd. U ontvangt dan gratis een nieuw of een gerepareerd toiletdeksel.

Na afloop van de garantieperiode hebt u eveneens de mogelijkheid om de defecte mengkraan voor reparaties naar het aangegeven adres op te sturen. Na verstrijken van de garantieperiode moeten alle voorkomende reparaties vergoed worden.

**Opmerking:** K&H Sanitary GmbH vervangt binnen de garantie periode gratis het defecte toiletdeksel of stelt dienovereenkomstige reserve-onderdelen ter beschikking. Een financiële restitutie van de koopprijs van het defecte toiletdeksel door K&H Sanitary GmbH is niet mogelijk.

Uw wettelijke rechten worden door deze garantie niet beperkt.

De garantieperiode wordt niet verlengd door de garantie. Dat geldt ook voor vervangen en uitgewisselde onderdelen. In veel gevallen is een onjuist gebruik de reden voor klachten. Deze konden zondermeer telefonisch of via e-mail worden verholpen. Neem voor u een klacht bij de fabrikant indient eerst contact op met het voor u ingerichte servicepunt:

K&H Sanitary GmbH

Daimlerstr. 45

D-50170 Kerpen

Tel.: 0049-2273-56680

Fax : 0049-2273-566825

E-mail: service@kh-sanitary.de

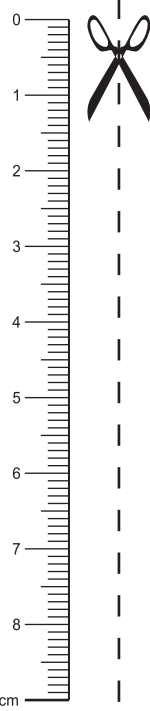

U hebt nodig:  
You need:  
Sie benötigen:

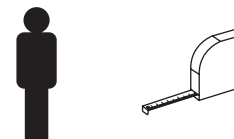

Hang- en sluitwerk/Fittings/  
Beschlage

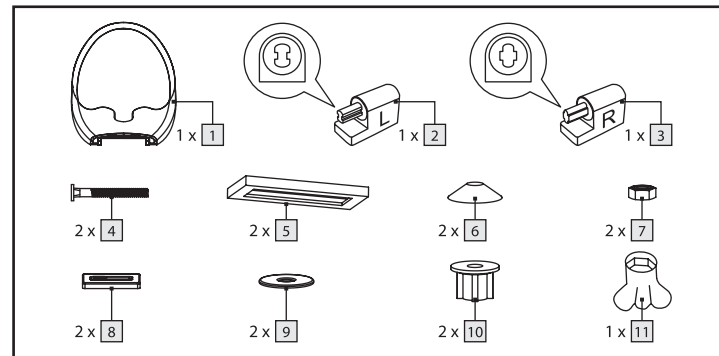

**NL** **BE** **Veiligheidsinstructie:**

**Let op:** Bij een foutieve installatie bestaat er gevaar voor de veiligheid. Montage door gekwalificeerd personeel aanbevelen!

**Verzorgingsinstructie:**

Alleen reinigen met een doek of een vochtige doek. Gebruik geen schuurmiddel voor het reinigen!

**Beoogd gebruik:**

Het product kan voor privé-woonruimten worden gebruikt.

**Garantie en service:**

**IAN 315430**

Houd voor alle aanvragen de kassabon en het art. nr. bijv. IAN 12345 als bewijs voor de aankoop binnen handbereik.

**Productomschrijving:** Toiletdeksel

**KH Sanitar-nr.** 404-9001

**GB** **NI** **IE** **Safety instructions:**

**Warning:** Deficient assembly causes safety risks. Assembling by qualified personal is recommended.

**Care instructions:**

Please do only clean with a duster or a damp cloth. Do not use any scouring agents!

**Intended use:**

The appliance is intended for household use.

**Warranty and Service**

The warranty period is three years and begins on the day of purchase. Please keep your receipt as proof of purchase.

However, if defects do occur during the warranty period, a defective fitting may be returned freight forward to the service address specified, provided that the service department is contacted in advance. You will then receive a new or repaired fitting free of charge.

After the warranty period has expired you may also send the defective fitting to the address specified for repair. Repairs made after the warranty period has expired are

subject to payment.

Note: K&H Sanitary GmbH will replace defective fittings or supply the respective replacement parts free of charge within the warranty period. K&H Sanitary GmbH is unable to refund the purchase price for defective fittings.

This warranty does not limit your legal rights.

The warranty period will not be extended by repairs made under warranty. This applies also to replaced and exchanged parts. Complaints are often initiated by difficulties encountered during use. Many of these complaints can be resolved by telephone or email. Please contact the service address set up for you before filing a warranty claim for the shower hose with the manufacturer:

K&H Sanitary GmbH

Daimlerstr.45

D-50170 Kerpen

Tel.: 0049-2273-56680

Fax.:0049-2273-566825

E-Mail: service@kh-sanitary.de

#### IAN 315430

Please have the receipt and item number, e.g. IAN 12345 ready as your proof of purchase when making an enquiry.

**Product description:** Toilet seat with integrated child seat and soft close

**KH Sanitär no.** 404-9001

Die Garantiezeit wird durch die Gewährleistung nicht verlängert. Das gilt auch für ersetzte und ausgetauschte Teile. In vielen Fällen liegt der Grund für Reklamationen in Bedienungsfehlern.

Diese könnten ohne Weiteres telefonisch oder per E-Mail behoben werden. Bitte wenden Sie sich an die für Sie eingerichtete Servicestelle, bevor Sie den WC-Sitz beim Hersteller reklamieren:

K&H Sanitary GmbH

Daimlerstr.45

D-50170 Kerpen

Tel.: 0049-2273-56680

Fax.:0049-2273-566825

E-Mail: service@kh-sanitary.de

#### IAN 315430

Bitte halten Sie für alle Anfragen den Kassenbon und die Art.Nr. z.B. IAN 12345, als Nachweis für den Kauf bereit.

**Produktbezeichnung:** WC-Sitz mit integriertem Kindersitz und Absenkautomatik

**KH Sanitär-Nr.:** 404-9001

#### Sicherheitshinweis:

**Achtung:** Bei mangelhafter Montage besteht Gefahr für die Sicherheit. Aufbau durch fachkundiges Personal empfohlen!

#### Pflegehinweis:

Bitte nur mit einem Staubtuch oder einem feuchten Lappen reinigen. Keine scheuernden Putzmittel verwenden!

#### Bestimmungsgemäße Verwendung:

Produkt nutzbar für den privaten Wohnbereich.

#### Garantie und Service

Die Garantiezeit beträgt 3 Jahre und beginnt am Tag des Kaufs. Bitte bewahren Sie den Kassenbon als Nachweis für den Kauf auf.

Sollten sich dennoch während der Garantiezeit Mängel herausstellen, kann ein defekter WC-Sitz nach Kontaktaufnahme mit dem Servicedienst unfrei an die angegebene Serviceadresse gesandt werden. Sie erhalten dann einen neuen oder einen reparierten WC-Sitz kostenlos zurück.

Nach Ablauf der Garantiezeit haben Sie ebenfalls die Möglichkeit, den defekten WC-Sitz zwecks Reparatur an die angegebene Adresse zu senden. Nach Ablauf der Garantiezeit anfallende Reparaturen sind kostenpflichtig.

**Hinweis:** K&H Sanitary GmbH ersetzt innerhalb der Garantiezeit einen defekten WC-Sitz kostenfrei, oder stellt entsprechende Ersatzteile zur Verfügung. Eine finanzielle Rückerstattung des Kaufpreises eines defekten WC-Sitzes ist seitens K&H Sanitary GmbH nicht möglich.

Ihre gesetzlichen Rechte werden durch diese Garantie nicht eingeschränkt.

