

LANGSTIEL-HEISSLUFTGEBLÄSE/UNKRAUTVERNICHTER/ LONG REACH HEAT GUN/WEED BURNER/DÉCAPEUR/ DÉSHERBEUR THERMIQUE À MANCHE LONG PELHLG 2000 A1

DE AT BE CH

LANGSTIEL-HEISSLUFTGEBLÄSE/ UNKRAUTVERNICHTER

Bedienungsanleitung
Originalbetriebsanleitung

GB IE NI CY MT

LONG REACH HEAT GUN/WEED BURNER

User manual
Translation of the original instructions

FR BE CH

DÉCAPEUR/DÉSHERBEUR THERMIQUE À MANCHE LONG

Mode d'emploi
Traduction de la notice originale

NL BE

HETELUCHTBLAZER/ ONKRUIDVERDELGER MET LANGE STEEL

Gebruiksaanwijzing
Vertaling van de oorspronkelijke gebruiksaanwijzing

PL

WYPALARKA DO CHWASTÓW

Instrukcja obsługi
Tłumaczenie instrukcji oryginalnej

CZ

HORKOVZDUŠNÁ PISTOLE S DLOUHOU NÁSADOU/ ODSTRAŇOVAČ PLEVELE

Návod na obsluhu
Překlad původního návodu k používání

SK

TEPLOVZDUŠNÁ PIŠTOL' S DLHOU NÁSADOU/ODSTRAŇOVAČ BURINY

Návod na obsluhu
Překlad pôvodného návodu na použitie

ES

SOPLADOR DE AIRE CALIENTE CON MANGO LARGO/ ELIMINADOR DE MALAS HIERBAS

Manual de instrucciones
Traducción del manual original

DK

VARMLUFTSPISTOL MED LANGT SKAFT/UKRUDTSBRÆNDER

Betjeningsvejledning
Oversættelse af den originale brugsanvisning

IT

PISTOLA TERMICA A BRACCIO LUNGO O BRUCIATORE DISERBANTE

Istruzioni per l'uso
Traduzione delle istruzioni originali

HU

HOSSZÚ SZÁRÚ FORRÓLÉGFÚVÓ/GYOMIRTÓ

Használati útmutató
Eredeti használati utasítás fordítása

IAN 525925_2504

DE FR BE NL
PL CZ SK ES

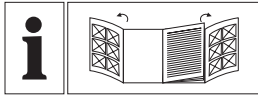

DE/AT/BE/CH	Bedienungsanleitung	Seite	5
GB/IE/NI/CY/MT	User manual	Page	21
FR/BE/CH	Mode d'emploi	Page	35
NL/BE	Gebruiksaanwijzing	Pagina	51
PL	Instrukcja obsługi	Strona	66
CZ	Návod na obsluhu	Strana	81
SK	Návod na obsluhu	Strana	95
ES	Manual de instrucciones	Página	109
DK	Betjeningsvejledning	Side	124
IT	Istruzioni per l'uso	Pagina	137
HU	Használati útmutató	Oldal	152

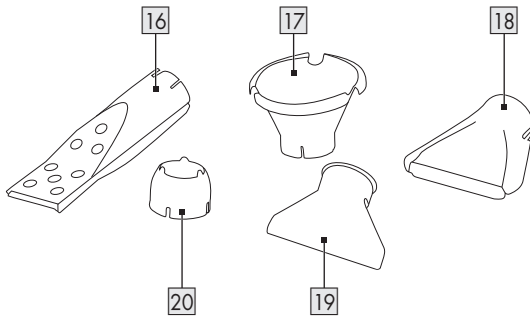
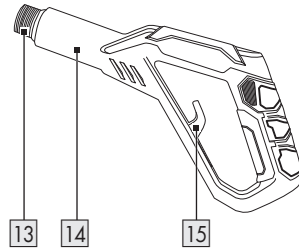
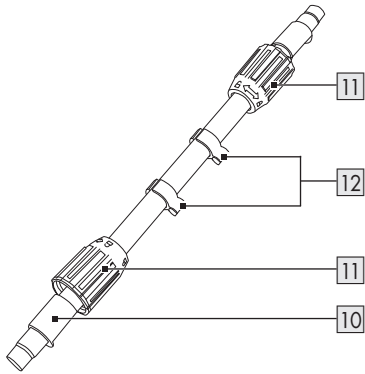
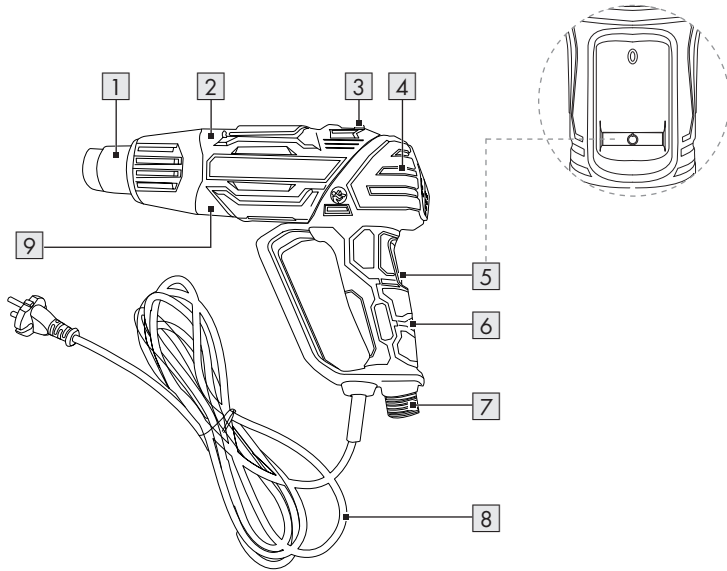
A

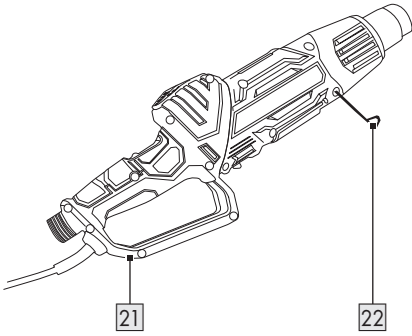
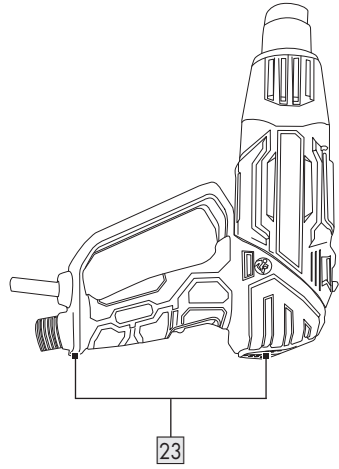
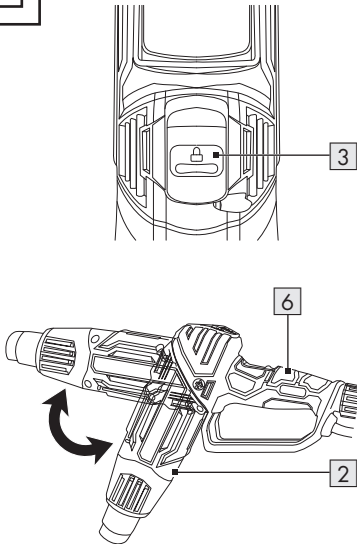
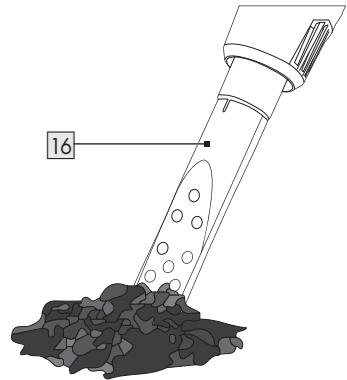
B**C****D****E**



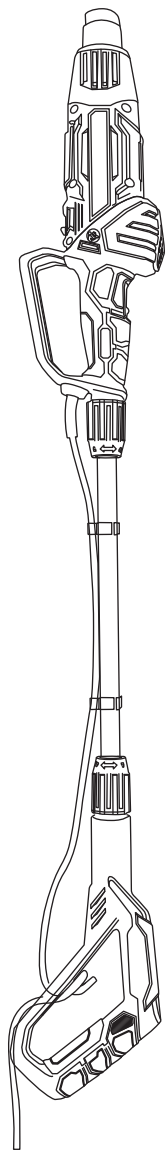

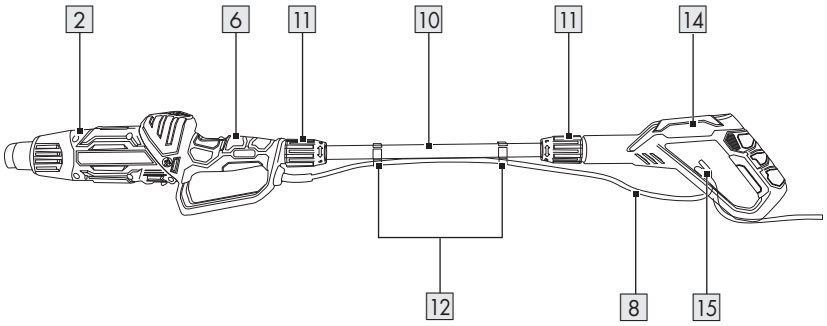
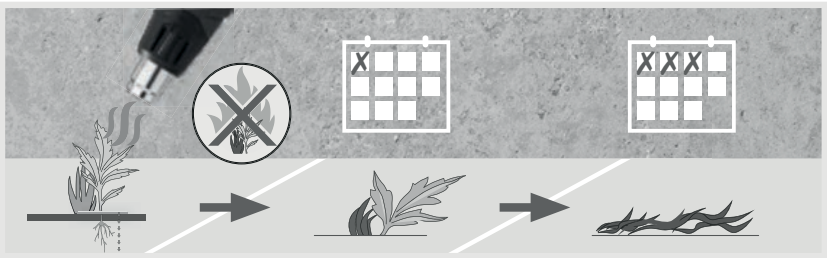







H



F**G**

Liste der verwendeten Piktogramme/Symbole	Seite	6
Einleitung	Seite	6
Bestimmungsgemäße Verwendung	Seite	7
Lieferumfang	Seite	7
Teilebeschreibung	Seite	7
Technische Daten	Seite	8
Sicherheitshinweise	Seite	8
Vor der ersten Verwendung	Seite	13
Produkt auspacken	Seite	13
Erstinbetriebnahme	Seite	13
Vorbereitung	Seite	13
Gebläsekopf drehen	Seite	14
Düsen	Seite	14
Verlängerungsstiel	Seite	15
Bedienung	Seite	15
Ein-/ausschalten	Seite	15
Verwendung als Standgerät	Seite	15
Arbeitshinweise	Seite	15
Grillkohle/Festbrennstoff anzünden	Seite	15
Unkrautbekämpfung	Seite	16
Nach der Verwendung	Seite	17
Reinigung und Pflege	Seite	17
Reinigung	Seite	17
Pflege	Seite	17
Reparatur	Seite	17
Lagerung	Seite	17
Ersatzteile/Zubehör	Seite	18
Entsorgung	Seite	18
Garantie	Seite	19
Abwicklung im Garantiefall	Seite	19
Service	Seite	20

Liste der verwendeten Piktogramme/Symbole

	GEFAHR! – Bezeichnet eine Gefahr mit hohem Risikograd, die, wenn sie nicht vermieden wird, den Tod oder eine schwere Verletzung zur Folge hat (z. B. Erstickungsgefahr)		Lesen Sie die Bedienungsanleitung.
	WARNUNG! – Bezeichnet eine Gefahr mit mittlerem Risikograd, die, wenn sie nicht vermieden wird, den Tod oder eine schwere Verletzung zur Folge haben kann (z. B. Stromschlagrisiko)		Schalten Sie das Produkt aus und trennen Sie es von der Stromversorgung, bevor Sie Aufsätze austauschen, das Produkt reinigen und wenn Sie es nicht benutzen.
	VORSICHT! – Bezeichnet eine Gefahr mit niedrigem Risikograd, die, wenn sie nicht vermieden wird, eine leichte bis mäßige Verletzung zur Folge haben kann (z. B. Verbrühungsgefahr)		Wechselstrom/-spannung
			Vorsicht! Heiße Oberfläche. Verbrennungsrisiko.
	ACHTUNG! – Warnt vor möglichen Sachschäden (z. B. Kurzschlussgefahr)		Setzen Sie das Produkt weder Regen noch Feuchtigkeit aus.
	Tragen Sie Schutzhandschuhe.		Schutzklasse II
	Tragen Sie eine Schutzbrille.	 	Sicherheitshinweise Handlungsanweisungen
	Das CE-Zeichen bestätigt Konformität mit den für das Produkt zutreffenden EU-Richtlinien.		

LANGSTIEL- HEISSLUFTGEBLÄSE/ UNKRAUTVERNICHTER

● **Einleitung**

Wir beglückwünschen Sie zum Kauf Ihres neuen Produkts. Sie haben sich damit für ein hochwertiges Produkt

entschieden. Die Bedienungsanleitung ist Teil dieses Produkts. Sie enthält wichtige Hinweise für Sicherheit, Gebrauch und Entsorgung. Machen Sie sich vor der Benutzung des Produkts mit allen Bedien- und Sicherheitshinweisen vertraut. Benutzen Sie das Produkt nur wie beschrieben und für die angegebenen Einsatzbereiche. Händigen

Sie alle Unterlagen bei Weitergabe des Produkts an Dritte mit aus.

● Bestimmungsgemäße Verwendung

- Das Produkt ist ausschließlich für folgende Anwendungen bestimmt:
 - Farbanstriche entfernen
 - Erwärmen (z. B. Schrumpfschlauch)
 - Kunststoffe verformen und verschweißen
 - Klebeverbindungen lösen
 - Wasserleitungen auftauen
 - Grillkohle/Festbrennstoff anzünden
 - Unkrautbekämpfung
- Setzen Sie das Produkt weder Regen noch Feuchtigkeit aus.
- Das Produkt ist ausschließlich für den Hausgebrauch bestimmt.
- Das Produkt ist nicht für den gewerblichen oder industriellen Einsatz bestimmt.
- Benutzen Sie das Produkt nur wie beschrieben und für die angegebenen Einsatzbereiche.
- Jede andere Verwendung oder Veränderung des Produkts gilt als nicht bestimmungsgemäß und birgt erhebliche Unfallgefahren.
- Für aus bestimmungswidriger Verwendung entstandene Schäden übernimmt der Hersteller keine Haftung.
- Der Betreiber oder Benutzer des Produkts ist für Unfälle oder Personen- und/oder Sachschäden an Dritten oder deren Eigentum verantwortlich.

● Lieferumfang

⚠ GEFAHR!

- ▶ Das Produkt und die Verpackungsmaterialien sind kein Kinderspielzeug! Kinder dürfen nicht mit Kunststoffbeuteln, Folien und Kleinteilen spielen! Es besteht Verschluckungs- und Erstickungsgefahr!

Überprüfen Sie nach dem Auspacken des Produkts, ob die Lieferung vollständig ist und ob alle Teile in ordnungsgemäßem Zustand sind. Entfernen Sie vor der Verwendung sämtliche Verpackungsmaterialien.

- 1 Haupteinheit
- 1 Verlängerungsstiel
- 1 Zusatzhandgriff (für Verlängerungsstiel)
- 1 Grillanzünderdüse
- 1 Kegeldüse
- 1 Flächendüse
- 1 Spachteldüse
- 1 Reduzierdüse
- 1 Bedienungsanleitung

● Teilebeschreibung

Schlagen Sie vor dem Lesen die Seiten mit den Abbildungen auf und machen Sie sich mit allen Funktionen des Produkts vertraut.

(Abb. A)

- 1 Heißluftauslass
- 2 Gebläsekopf (drehbar)
- 3 Entriegelungsschalter (für Gebläsekopf)
- 4 Lufteinlass
- 5 Ein-/Aus-Schalter
- 6 Handgriff
- 7 Gewindestutzen (für Verlängerungsstiel)

- 8 Anschlussleitung mit Netzstecker
- 9 Haupteinheit
- 10 Verlängerungsstiel
- 11 Überwurfmutter
- 12 Kabelhalter
- 13 Gewindestutzen (für Zusatzhandgriff)
- 14 Zusatzhandgriff (für Verlängerungsstiel)
- 15 Zügentlastung
- 16 Grillanzünderdüse
- 17 Kegeldüse
- 18 Flächendüse
- 19 Spachteldüse
- 20 Reduzierdüse

(Abb. B)

- 21 Standfuß
- 22 Standbügel

(Abb. C)

- 23 Standfüße

● Technische Daten

Langstiel-Heißluftgebläse/ Unkrautvernichter	PELHLG 2000 A1
Modellnummer:	HG13692
Nenneingangsspannung:	230 V~, 50 Hz
Nennleistungsaufnahme:	2 000 W
Schutzklasse:	II/ <input type="checkbox"/> (Doppelisolierung)
Temperatur	
Stufe 1:	100 °C
Stufe 2:	350 °C
Stufe 3:	650 °C
Luftmenge:	≤500 l/min
Kabellänge:	3 m

Gewicht	
Haupteinheit:	950 g
Verlängerungsstiel:	150 g
Zusatzhandgriff:	230 g
Grillanzünderdüse:	57 g
Kegeldüse:	42 g
Flächendüse:	36 g
Spachteldüse:	13 g
Reduzierdüse:	10 g

Sicherheitshinweise

Machen Sie sich vor der Verwendung des Produkts mit allen Sicherheitshinweisen und Gebrauchsanweisungen vertraut! Wenn Sie dieses Produkt an andere weitergeben, geben Sie auch alle Dokumente weiter!

Im Falle von Schäden aufgrund der Nichteinhaltung dieser Bedienungsanleitung erlischt Ihr Garantieanspruch! Für Folgeschäden wird keine Haftung übernommen! Im Falle von Sach- oder Personenschäden aufgrund

einer unsachgemäßen Benutzung oder Nichteinhaltung der Sicherheitshinweise wird keine Haftung übernommen!

Kinder und Personen mit Einschränkungen



⚠️ WARNUNG! LEBENS- UND UNFALLGEFAHR FÜR KLEINKINDER UND KINDER!

Lassen Sie Kinder niemals unbeaufsichtigt mit dem Verpackungsmaterial. Es besteht Erstickungsgefahr durch Verpackungsmaterial. Kinder unterschätzen häufig die Gefahren.

- Dieses Produkt kann von Personen mit verringerten physischen, sensorischen oder mentalen Fähigkeiten oder Mangel an Erfahrung und Wissen benutzt werden, wenn sie beaufsichtigt werden oder bezüglich des sicheren Gebrauchs des

Produkts unterwiesen wurden und die daraus resultierenden Gefahren verstehen.

- Kinder dürfen nicht mit dem Produkt spielen. Halten Sie das Produkt und die Anschlussleitung von Kindern fern.
- Reinigung und Benutzer-Wartung dürfen nicht von Kindern ohne Beaufsichtigung durchgeführt werden.

Bestimmungsgemäße Verwendung

⚠️ WARNUNG!

Verletzungsrisiko!

Eine unsachgemäße Verwendung kann zu Verletzungen führen. Verwenden Sie das Produkt ausschließlich dieser Anleitung entsprechend. Versuchen Sie nicht, das Produkt in irgendeiner Weise zu verändern.

- Verwenden Sie das Produkt nicht als Haartrockner.
- Verwenden Sie das Produkt nicht in Höhenlagen über 2000 m.

Elektrische Sicherheit

⚠ **GEFAHR!**

Stromschlagrisiko!

Versuchen Sie nicht, das Produkt selbst zu reparieren. Im Fall einer Fehlfunktion dürfen Reparaturen ausschließlich von qualifiziertem Personal durchgeführt werden.

⚠ **WARNUNG!**

Stromschlagrisiko!

Tauchen Sie die elektrischen Teile des Produkts nicht in Wasser oder andere Flüssigkeiten ein. Halten Sie das Produkt niemals unter fließendes Wasser.

⚠ **WARNUNG!**

Stromschlagrisiko!

Verwenden Sie kein beschädigtes Produkt. Trennen Sie das Produkt von der Stromversorgung und wenden Sie sich an Ihren Händler, wenn es beschädigt ist.

- Vor dem Anschließen des Netzsteckers an die Stromversorgung: Achten Sie darauf, dass die Nennspannung am

Typenschild des Produkts mit der Netzspannung Ihrer Stromversorgung übereinstimmt.

- Überprüfen Sie den Netzstecker und die Anschlussleitung regelmäßig auf Schäden. Wenn die Anschlussleitung beschädigt ist, muss sie vom Hersteller, seinem Kundendienst oder ähnlich qualifizierten Personen ersetzt werden, um Gefahren zu vermeiden.
- Schützen Sie die Anschlussleitung vor Schäden. Lassen Sie sie nicht über scharfe Kanten hängen und quetschen oder biegen Sie sie nicht. Halten Sie die Anschlussleitung von heißen Oberflächen und offenen Flammen fern.
- Das Produkt darf nur mit einer Steckdose verbunden werden, die durch einen Fehlerstrom-Schutzschalter mit einem Bemessungsfehlerstrom von nicht mehr als 30 mA geschützt ist.

Bedienung

- Ein Brand kann entstehen, wenn mit dem Produkt nicht sorgsam umgegangen wird.
 - Vorsicht bei Gebrauch des Produkts in der Nähe brennbarer Materialien.
 - Nicht für längere Zeit auf ein und dieselbe Stelle richten.
 - Nicht bei Vorhandensein einer explosionsfähigen Atmosphäre verwenden.
 - Wärme kann zu brennbaren Materialien geleitet werden, die verdeckt sind.
 - Nach der Verwendung: Platzieren Sie das Produkt auf einer hitzebeständigen, stabilen und sicheren Unterlage.
- Stabform:** Richten Sie den Standfuß und Standbügel nach unten und den Heißluftauslass zur Seite aus (Abb. B).
- Pistolenform:** Richten Sie die Standfüße nach unten und den Heißluftauslass nach oben aus (Abb. C).
- Vor der Lagerung:
 - Lassen Sie das Produkt abkühlen.
 - Lassen Sie das Produkt nicht unbeaufsichtigt, solange es in Betrieb ist.
- Richten Sie den Heißluftauslass nicht auf Menschen oder Tiere.
- Berühren Sie weder den Heißluftauslass noch eine heiße Düse.
- Halten Sie Abstand zwischen der Düse und der zu erheizenden Oberfläche (Ausnahme: Grillanzünderdüse). Anderenfalls besteht Überhitzungsrisiko.
- Ziehen Sie den Netzstecker aus der Steckdose
 - wenn eine Fehlfunktion auftritt,
 - bevor Sie Zubehörteile aufsetzen/wechseln,
 - bevor Sie das Produkt reinigen,
 - während eines Gewitters und
 - nach jeder Verwendung.

- Ziehen Sie am Netzstecker und nicht an der Anschlussleitung, um den Stecker aus der Steckdose zu ziehen.
- Verwenden Sie nur Ersatz- und Zubehörteile, die vom Hersteller geliefert und empfohlen werden. Der Einsatz von Fremdteilen führt zum sofortigen Verlust des Garantieanspruchs.
- Decken Sie während des Betriebs nicht die Lüftungsschlitze ab. Risiko einer Überhitzung und Schäden am Produkt.
- Verwenden Sie das Produkt nicht mehr, wenn es fallen gelassen wurde.
- Arbeiten Sie mit dem Produkt nicht, wenn Sie müde oder unkonzentriert sind oder nach der Einnahme von Alkohol oder Tabletten. Legen Sie immer rechtzeitig eine Arbeitspause ein. Gehen Sie mit Vernunft an die Arbeit.
- Arbeiten Sie nur bei Tageslicht oder bei guter künstlicher Beleuchtung.

Grillkohle/Festbrennstoff anzünden

- Richten Sie das Produkt korrekt aus (Abb. E).
- Bevor Sie die Grillanzünderdüse aus dem Feuer ziehen: Ziehen Sie den Netzstecker aus der Steckdose.
- Vor der Lagerung: Lassen Sie das Produkt abkühlen.
- Lassen Sie weder die Anschlussleitung noch andere brennbare Materialien mit den heißen Teilen des Produkts in Berührung kommen.

Reinigung und Lagerung

- ⚠ **WARNUNG! Verletzungsrisiko!** Trennen Sie das Produkt von der Stromversorgung, bevor Sie es reinigen oder wenn es nicht in Verwendung ist.
- Schützen Sie Produkt, Anschlussleitung und Netzstecker vor Staub, direkter Sonneneinstrahlung, Tropf- und Spritzwasser.

■ Nach jeder Verwendung:
Reinigen Sie das Produkt
(siehe „Reinigung und
Pflege“).

■ Lagern Sie das Produkt
an einem kühlen,
trockenen Ort, geschützt
vor Feuchtigkeit und
außerhalb der Reichweite
von Kindern.

● Vor der ersten Verwendung

● Produkt auspacken

1. Entnehmen Sie das Produkt aus der Verpackung und entfernen Sie sämtliche Verpackungsmaterialien und Schutzfolien.
2. Prüfen Sie, ob alle Teile vorhanden sind und ob der beschriebene Lieferumfang vollständig ist (siehe „Lieferumfang“).
3. Überprüfen Sie, ob sich das Produkt und sämtliche Teile in gutem Zustand befinden. Sollten Sie eine Beschädigung oder einen Defekt feststellen, verwenden Sie das Produkt nicht, sondern verfahren Sie wie im Kapitel „Garantie“ beschrieben.

● Erstinbetriebnahme

■ Wenn Sie das Produkt zum ersten Mal einschalten, kann etwas Rauch austreten. Der Rauch entsteht durch Bindemittel, die sich bei der ersten Verwendung durch die Wärme aus der Isolationsfolie des Heizelements herauslösen.

- Stellen Sie sicher, dass der Rauch schnell entweichen kann:
 - Drehen Sie den Gebläsekopf [2], sodass das Produkt die Form einer Pistole hat (siehe „Gebläsekopf drehen“).
 - Platzieren Sie das Produkt auf einer hitzebeständigen, stabilen und sicheren Unterlage. Richten Sie die Standfüße [23] nach unten und den Heißluftauslass [1] nach oben aus (Abb. C).
 - Lassen Sie das Produkt 1 bis 2 Minuten lang bei voller Leistung (Stufe 3) laufen (siehe „Ein-/ ausschalten“).
- Belüften Sie den Arbeitsbereich. Sollte die Rauch-/ Geruchsentwicklung zu stark sein, führen Sie die Erstinbetriebnahme in einem trockenen Außenbereich durch.

● Vorbereitung

⚠ VORSICHT! Verbrennungsrisiko!



- ▶ Bevor Sie den Gebläsekopf [2] drehen oder Aufsätze montieren/ wechseln:
 - Schalten Sie das Produkt aus.
 - Ziehen Sie den Netzstecker [8] aus der Steckdose.
 - Lassen Sie das Produkt und einen montierten Aufsatz herunterkühlen.

● Gebläsekopf drehen

- Sie können das Produkt in 2 verschiedenen Formen verwenden:

Abb.	Form	Geeignet für
B	Stab (Lieferzustand)	Grillkohle/ Festbrennstoff anzünden
		Unkrautbekämpfung
C	Pistole	Farbanstriche entfernen
		Erwärmen (z. B. Schrumpfschlauch)
		Kunststoffe verformen und verschweißen
		Klebeverbindungen lösen
		Wasserleitungen auftauen

(Abb. D)

- Schieben Sie den Entriegelungsschalter **3** in Richtung des Heißluftauslasses **1**.  erscheint neben dem Entriegelungsschalter.
- Halten Sie den Entriegelungsschalter **3** in dieser Position, damit der Gebläsekopf **2** entriegelt bleibt.
- Drehen Sie den Gebläsekopf **2** in die gewünschte Position.
- Lassen Sie den Entriegelungsschalter **3** los.  erscheint neben dem Entriegelungsschalter. Der Gebläsekopf **2** ist verriegelt.
- Überprüfen Sie, ob der Gebläsekopf **2** eingerastet ist und sich nicht mehr drehen lässt.

● Düsen

⚠ ACHTUNG! Risiko von Sachschäden!

- ▶ Bei Verwendung der Flächendüse **18**: Achten Sie insbesondere auf die Hitzeentwicklung an angrenzenden Stellen des Bearbeitungspunktes. Richten Sie die Flächendüse nicht zu lange auf eine Stelle, um eine Überhitzung angrenzender Teile zu vermeiden.
- ▶ Bei Verwendung der Reduzierdüse **20**: Achten Sie insbesondere auf die Hitzeentwicklung am Bearbeitungspunkt. Richten Sie die Reduzierdüse nicht zu lange auf eine Stelle, um eine Überhitzung des Werkstücks zu vermeiden.

HINWEIS

- ▶ Bei Verwendung der Spachteldüse **19**: Verwenden Sie einen herkömmlichen Spachtel, um Farben und Lacke abzukratzen. Die Spachteldüse eignet sich nicht zum Abkratzen von Farben und Lacken.
- ▶ Detaillierte Informationen zur Verwendung der Grillanzünderdüse **16** und der Kegeldüse **17** finden Sie im Kapitel „Arbeitshinweise“.

- Montieren Sie die gewünschte Düse am Heißluftauslass **1**:

Düse	Zweck
16 Grillanzünderdüse	Grillkohle/ Festbrennstoff anzünden
17 Kegeldüse	Unkraut- bekämpfung

Düse	Zweck
18 Flächendüse	Hitze über einen weiten Bereich
19 Spachteldüse	Gezielte Heißluftzufuhr auf Farb- und Lackflächen
20 Reduzierdüse	Punktuelle Hitze

● Verlängerungsstiel

HINWEIS

- ▶ Bei Verwendung des Produkts zur Unkrautbekämpfung: Montieren Sie stets den Verlängerungsstiel 10.

(Abb. F)

1. Drehen Sie den Gebläsekopf 2, sodass das Produkt die Form eines Stabs hat (siehe „Gebläsekopf drehen“).
2. Stecken Sie ein Ende des Verlängerungsstiels 10 in den Gewindestutzen 13 am Zusatzhandgriff 14. Ziehen Sie die Überwurfmutter 11 fest.
3. Stecken Sie das andere Ende des Verlängerungsstiels 10 in den Gewindestutzen 7 an der Haupteinheit 9. Ziehen Sie die Überwurfmutter 11 fest.
4. Führen Sie die Anschlussleitung 8 entlang des Verlängerungsstiels 10. Fixieren Sie die Anschlussleitung mit beiden Kabelhaltern 12.
5. Führen Sie die Anschlussleitung 8 durch die Zugentlastung 15 am Zusatzhandgriff 14. Formen Sie dazu in Höhe der Zugentlastung eine Schlaufe. Führen Sie die Schlaufe durch die Öse der Zugentlastung und hängen Sie sie auf der Rückseite ein.

● Bedienung

● Ein-/ausschalten

HINWEIS

- ▶ Die Luftmenge (≤ 500 l/min) ist bei allen 3 Stufen gleich.

- Verbinden Sie den Netzstecker 8 mit einer geeigneten Steckdose.

Ein-/Aus-Schalter 5	Bedeutung
Position 0	Ausgeschaltet
Position 1	Eingeschaltet auf Stufe 1 (100 °C)
Position 2	Eingeschaltet auf Stufe 2 (350 °C)
Position 3	Eingeschaltet auf Stufe 3 (650 °C)

● Verwendung als Standgerät

1. Drehen Sie den Gebläsekopf 2, sodass das Produkt die Form einer Pistole hat (siehe „Gebläsekopf drehen“).
2. Platzieren Sie das Produkt auf einer hitzebeständigen, stabilen und sicheren Unterlage. Richten Sie die Standfüße 23 nach unten und den Heißluftauslass 1 nach oben aus (Abb. C).

● Arbeitshinweise

● Grillkohle/Festbrennstoff anzünden

⚠ VORSICHT! Brandrisiko durch Hitzestau!

- ▶ Bedecken Sie nicht alle Öffnungen der Grillanzünderdüse 16 mit Grillkohle/Festbrennstoff (Abb. E).

HINWEIS

- ▶ Verwenden Sie keine anderen Methoden zum Anzünden von Grillkohle/Festbrennstoff zur selben Zeit.
- ▶ Verwenden Sie die Grillanzünderdüse **16** nur für wenige Minuten am Stück.
- ▶ Verwenden Sie die Grillanzünderdüse **16** ausschließlich für Anwendungen, die in dieser Anleitung beschrieben sind.

- Drehen Sie den Gebläsekopf **2**, sodass das Produkt die Form eines Stabs hat (siehe „Gebläsekopf drehen“).
- Verwenden Sie die Grillanzünderdüse **16** auf Stufe **3** (siehe „Ein-/ausschalten“).
- Positionieren Sie die Grillanzünderdüse **16** unter der Grillkohle/dem Festbrennstoff (Abb. E).
- Sobald die Grillkohle/der Festbrennstoff wie gewünscht angezündet ist:
 - Ziehen Sie den Netzstecker **8** aus der Steckdose.
 - Ziehen Sie die Grillanzünderdüse **16** aus dem Feuer.

● Unkrautbekämpfung

HINWEIS

- ▶ Bei Verwendung des Produkts zur Unkrautbekämpfung: Montieren Sie stets den Verlängerungsstiel **10** (siehe „Verlängerungsstiel“).

HINWEIS

- ▶ Es ist nicht notwendig, die Pflanzen zu verbrennen. Einfaches Erhitzen reicht aus, um das Unkraut auszutrocknen und somit zu beseitigen.
- ▶ Das Frühjahr ist der beste Zeitpunkt, um mit der Unkrautbekämpfung zu beginnen.
- ▶ Der Erfolg dieser Maßnahme ist nicht sofort sichtbar (Abb. G).
- ▶ Durchwachsene Flächen müssen am Anfang mehrfach in kurzen Zeitabständen behandelt werden.
- ▶ Bei manchen Unkrautarten ist eine wiederholte Behandlung unter Umständen notwendig.
- ▶ Manche Pflanzenarten reagieren bei der empfohlenen Einwirkdauer nicht sofort auf die Wärmestrahlung.
- ▶ Junge, weichblättrige Pflanzen sind empfindlich und nach der Behandlung nicht mehr lebensfähig.
- ▶ Hartlaubige Gräser sind robust und müssen öfter behandelt werden.
- ▶ Ältere Pflanzen und Pflanzen mit harten Blättern (z. B. Disteln) müssen regelmäßig in einem Abstand von 1 bis 2 Wochen behandelt werden.

- Montieren Sie die Kegeldüse **17** (siehe „Düsen“) und den Verlängerungsstiel **10** (siehe „Verlängerungsstiel“).
- Halten Sie das Produkt am Zusatzhandgriff **14** fest.
- Verwenden Sie die Kegeldüse **17** auf Stufe **3** (siehe „Ein-/ausschalten“).
- Setzen Sie die Kegeldüse **17** ca. 5 bis 10 Sekunden lang auf die zu beseitigende Pflanze.

- Bei höheren Pflanzen erwärmen Sie diese zuerst kurz im oberen Bereich. Anschließend setzen Sie die Kegeldüse **17** ca. 5 bis 10 Sekunden lang auf die nun geschrumpfte Pflanze.

● Nach der Verwendung

1. Schalten Sie das Produkt aus. Ziehen Sie den Netzstecker **8** aus der Steckdose.
2. Lassen Sie das Produkt abkühlen: Platzieren Sie das Produkt auf einer hitzebeständigen, stabilen und sicheren Unterlage.
 - **Stabform:** Klappen Sie den Standbügel **22** aus. Richten Sie den Standfuß **21** und Standbügel nach unten und den Heißluftauslass **1** zur Seite aus (Abb. B).
 - **Produkt mit Verlängerungsstiel:** Positionieren Sie das Produkt wie in Abb. H gezeigt
 - **Pistolenform:** Richten Sie die Standfüße **23** nach unten und den Heißluftauslass **1** nach oben aus (Abb. C).
3. Prüfen, reinigen und lagern Sie das Produkt (siehe „Reinigung und Pflege“).

● Reinigung und Pflege

WARNUNG!



Schalten Sie das Produkt aus und trennen Sie es von der Stromversorgung, bevor Sie Aufsätze austauschen, das Produkt reinigen und wenn Sie es nicht benutzen!

● Reinigung

- Tauchen Sie das Produkt nicht in Wasser oder andere Flüssigkeiten.
- Lassen Sie keine Flüssigkeiten in das Innere des Produkts gelangen.
- Verwenden Sie keine chemischen, alkalischen, scheuernden oder anderen aggressiven Reinigungs- oder Desinfektionsmittel, um das Produkt zu reinigen, da diese die Oberflächen angreifen können.
- Halten Sie das Produkt sauber, staubfrei, trocken und frei von Öl oder Schmierfetten.
- Reinigen Sie das Produkt mit einem weichen, trockenen und fusselfreien Tuch. Verwenden Sie eine weiche Bürste für schwer erreichbare Stellen.

● Pflege

- Vor und nach jeder Verwendung: Überprüfen Sie das Produkt und dessen Zubehör auf Verschleiß und Beschädigungen.

● Reparatur

- Dieses Produkt enthält keine Teile, die vom Benutzer repariert werden können.
- Wenden Sie sich an eine autorisierte Servicestelle oder eine ähnlich qualifizierte Person, um das Produkt überprüfen und reparieren zu lassen.

● Lagerung

- Vor der Lagerung: Lassen Sie das Produkt abkühlen.
- Lagern Sie das Produkt an einem kühlen, trockenen, vor Feuchtigkeit geschützten Ort außer Reichweite von Kindern.

● Ersatzteile/Zubehör

- Kunden können kompatible Ersatzteile und Zubehör via E-Mail oder unsere Service-Hotline beziehen (siehe „Service“).
- Halten Sie die Artikelnummer (IAN 525925_2504) für Ihre Bestellung bereit.

● Entsorgung

Die Verpackung besteht aus umweltfreundlichen Materialien, die Sie über die örtlichen Recyclingstellen entsorgen können.



Beachten Sie die Kennzeichnung der Verpackungsmaterialien bei der Abfalltrennung, diese sind gekennzeichnet mit Abkürzungen (a) und Nummern (b) mit folgender Bedeutung: 1–7: Kunststoffe/20–22: Papier und Pappe/80–98: Verbundstoffe.

Produkt:



Points de collecte sur www.quefairedemesdechets.fr
Privilégiez la réparation ou le don de votre appareil !

Das Produkt und die Verpackungsmaterialien sind recyclebar und unterliegen einer erweiterten Herstellerverantwortung.

Entsorgen Sie diese getrennt, den abgebildeten Info-tri (Sortierinformation) folgend, für eine bessere Abfallbehandlung.

Das Triman-Logo gilt nur für Frankreich.



Möglichkeiten zur Entsorgung des ausgedienten Produkts erfahren Sie bei Ihrer Gemeinde- oder Stadtverwaltung.



Gerät entsorgen

Das Symbol der durchgestrichenen Mülltonne bedeutet, dass dieses Gerät am Ende der Nutzungszeit nicht über den Hausmüll entsorgt werden darf. Das Gerät ist bei eingerichteten Sammelstellen, Wertstoffhöfen oder Entsorgungsbetrieben abzugeben. Zudem sind Vertreter von Elektro- und Elektronikgeräten sowie Vertreter von Lebensmitteln zur Rücknahme verpflichtet. LIDL bietet Ihnen Rückgabemöglichkeiten direkt in den Filialen und Märkten an. Rückgabe und Entsorgung sind für Sie kostenfrei. Beim Kauf eines Neugeräts haben Sie das Recht, ein entsprechendes Altgerät unentgeltlich zurückzugeben.

Zusätzlich haben Sie die Möglichkeit, unabhängig vom Kauf eines Neugeräts, unentgeltlich (bis zu drei) Altgeräte abzugeben, die in keiner Abmessung größer als 25 cm sind.

Bitte löschen Sie vor der Rückgabe alle personenbezogenen Daten.

Bitte entnehmen Sie vor der Rückgabe Batterien oder Akkumulatoren, die nicht vom Altgerät umschlossen sind, sowie Lampen, die

zerstörungsfrei entnommen werden können und führen diese einer separaten Sammlung zu.

● Garantie

Das Produkt wurde nach strengen Qualitätsrichtlinien hergestellt und vor der Auslieferung sorgfältig geprüft. Im Falle von Material- oder Herstellungsfehlern haben Sie gegenüber dem Verkäufer des Produkts gesetzliche Rechte. Ihre gesetzlichen Rechte werden in keiner Weise durch unsere unten aufgeführte Garantie eingeschränkt.

Die Garantie für dieses Produkt beträgt 3 Jahre ab Kaufdatum. Die Garantiezeit beginnt mit dem Kaufdatum. Bewahren Sie den Originalkaufbeleg an einem sicheren Ort auf, da dieses Dokument als Nachweis des Kaufs erforderlich ist.

Alle Schäden oder Mängel, die bereits zum Zeitpunkt des Kaufs vorhanden sind, müssen unverzüglich nach dem Auspacken des Produkts gemeldet werden.

Sollte das Produkt innerhalb von 3 Jahren ab Kaufdatum einen Material- oder Herstellungsfehler aufweisen, werden wir es – nach unserer Wahl – kostenlos für Sie reparieren oder ersetzen. Die Garantiezeit verlängert sich durch einen stattgegebenen Gewährleistungsanspruch nicht. Dies gilt auch für ersetzte und reparierte Teile.

Diese Garantie erlischt, wenn das Produkt beschädigt oder unsachgemäß verwendet oder gewartet wurde.

Die Garantie deckt Material- und Herstellungsfehler ab. Diese Garantie erstreckt sich weder auf Produktteile, die normalem Verschleiß unterliegen,

und somit als Verschleißteile gelten (z. B. Batterien, Schläuche, Farbpatronen), noch auf Schäden an zerbrechlichen Teilen, z. B. Schalter oder Teile aus Glas.

● Abwicklung im Garantiefall

Um eine schnelle Bearbeitung Ihres Anliegens zu gewährleisten, folgen Sie bitte den folgenden Hinweisen:

Bitte halten Sie für alle Anfragen den Kassenbon und die Artikelnummer (IAN 525925_2504) als Nachweis für den Kauf bereit.

Die Artikelnummer entnehmen Sie bitte dem Typenschild am Produkt, einer Gravur am Produkt, dem Titelblatt Ihrer Anleitung (unten links) oder dem Aufkleber auf der Rück- oder Unterseite des Produktes.

Sollten Funktionsfehler oder sonstige Mängel auftreten kontaktieren Sie zunächst die nachfolgend benannte Serviceabteilung telefonisch oder per E-Mail.

Ein als defekt erfasstes Produkt können Sie dann unter Beifügung des Kaufbelegs (Kassenbon) und der Angabe, worin der Mangel besteht und wann er aufgetreten ist, für Sie portofrei an die Ihnen mitgeteilte Service Anschrift übersenden.



Auf parkside-diy.com können Sie diese und viele weitere Handbücher einsehen und herunterladen. Mit diesem QR-Code gelangen Sie direkt auf parkside-diy.com. Wählen Sie Ihr Land aus, und suchen Sie über die Suchmaske nach den Bedienungsanleitungen. Mittels Eingabe der Artikelnummer (IAN) 525925_2504 gelangen Sie zur Bedienungsanleitung für Ihren Artikel.

● **Service**

DE Service Deutschland

Tel.: 08008855300

Kontaktformular auf
parkside-diy.com

IAN 525925_2504

AT Service Österreich

Tel.: 0800447750

Kontaktformular auf
parkside-diy.com

IAN 525925_2504

BE Service Belgien

Tel.: 080012614

Kontaktformular auf
parkside-diy.com

IAN 525925_2504

CH Service Schweiz

Tel.: 0800563601

Kontaktformular auf
parkside-diy.com

IAN 525925_2504



List of pictograms used Page 22

Introduction Page 22

 Intended use Page 23

 Scope of delivery Page 23

 Description of parts Page 23

 Technical data Page 24

Safety instructions Page 24

Before first use Page 28

 Unpacking the product Page 28

Initial start-up Page 28

Preparation Page 28

 Rotating the blower head Page 29

 Nozzles Page 29

 Extension arm Page 30

Operation Page 30

 Switching on/off Page 30

 Use as a free-standing tool Page 30

Working instructions Page 30

 Lighting barbecue charcoal/solid fuel Page 30

 Weed control Page 31

After use Page 31

Cleaning and care Page 31

 Cleaning Page 31

 Maintenance Page 32

 Repair Page 32

 Storage Page 32

Spare parts/Accessories Page 32

















Disposal Page 32

Warranty Page 32

 Warranty claim procedure Page 33

Service Page 34

List of pictograms used

	DANGER! – Designating a hazard with high risk, which will result in death or severe injury if not avoided (e.g. risk of suffocation)	 	Read the user manual.
	WARNING! – Designating a hazard with moderate risk, which can result in death or severe injury if not avoided (e.g. risk of electric shock)		Switch off the product and disconnect it from the mains before replacing attachments, cleaning and when not in use.
	CAUTION! – Designating a hazard with low risk, which could result in minor or moderate injury if not avoided (e.g. risk of scalding)		Alternating current/voltage
			Caution! Hot surface. Risk of burns.
	NOTICE! – Warns of possible damage to property/the product if not avoided (e.g. risk of short circuit)		Do not expose the product to rain or moisture.
	Wear protective gloves.		Protection class II
	Wear eye protection.	 	Safety information Instructions for use
	CE mark indicates conformity with relevant EU directives applicable for this product.		

LONG REACH HEAT GUN/ WEED BURNER

● Introduction

We congratulate you on the purchase of your new product. You have chosen a high quality product. The instructions for use are part of the product. They contain important information concerning

safety, use and disposal. Before using the product, please familiarise yourself with all of the safety information and instructions for use. Only use the product as described and for the specified applications. If you pass the product on to anyone else, please ensure that you also pass on all the documentation with it.

● Intended use

- The product is only intended for the following applications:
 - Removing paint
 - Heating (e.g. heat-shrink tubing)
 - Moulding and welding plastics
 - Ungluing adhesive joints
 - Defrosting water pipes
 - Lighting barbecue charcoal/solid fuel
 - Weed control
- Do not expose the product to rain or moisture.
- The product is exclusively intended for domestic use.
- The product is not intended for commercial or industrial use.
- Only use the product as described and only for the indicated fields of application.
- Any other use or modification of the product is considered to be unauthorised use and entails considerable risk of accidents.
- The manufacturer assumes no liability for damages resulting from unauthorised use.
- The operator or user of the product is responsible for any accidents or personal injury and/or material damage to third parties or their property.

● Scope of delivery

⚠ DANGER!

- ▶ The product and the packaging are not children's toys! Children must not play with plastic bags, sheets and small parts! There is a danger of choking and suffocation!

After unpacking the product, check if the delivery is complete and if all parts are in good condition. Remove all packaging materials before use.

- 1 Main unit
- 1 Extension arm
- 1 Auxiliary handle (for extension arm)
- 1 Charcoal lighter nozzle
- 1 Conical nozzle
- 1 Surface nozzle
- 1 Spatula nozzle
- 1 Restrictor
- 1 User manual

● Description of parts

Before reading, unfold the pages containing the illustrations and familiarise yourself with all functions of the product.

(Fig. A)

- 1 Hot air outlet
- 2 Blower head (rotatable)
- 3 Unlocking switch (for blower head)
- 4 Air inlet
- 5 On/off switch
- 6 Handle
- 7 Threaded coupling (for extension arm)
- 8 Mains cord with mains plug
- 9 Main unit
- 10 Extension arm
- 11 Union nut
- 12 Cable holder
- 13 Threaded coupling (for auxiliary handle)
- 14 Auxiliary handle (for extension arm)
- 15 Strain relief
- 16 Charcoal lighter nozzle
- 17 Conical nozzle
- 18 Surface nozzle
- 19 Spatula nozzle
- 20 Restrictor

(Fig. B)

- 21 Foot
- 22 Stand bracket

(Fig. C)

23 Feet

● Technical data

Long Reach Heat Gun/Weed Burner	PELHLG 2000 A1
Model number:	HG13692
Rated input voltage:	230 V~, 50 Hz
Rated input power:	2,000 W
Protection class:	II/□ (double insulation)
Temperature	
Level 1:	100 °C
Level 2:	350 °C
Level 3:	650 °C
Air quantity:	≤500 l/min
Cable length:	3 m
Weight	
Main unit:	950 g
Extension arm:	150 g
Auxiliary handle:	230 g
Charcoal lighter nozzle:	57 g
Conical nozzle:	42 g
Surface nozzle:	36 g
Spatula nozzle:	13 g
Restrictor:	10 g



Safety instructions

BEFORE USING THE PRODUCT, FAMILIARISE YOURSELF WITH ALL OF THE SAFETY INFORMATION AND INSTRUCTIONS FOR USE! WHEN PASSING THIS PRODUCT ON TO OTHERS, ALSO INCLUDE ALL THE DOCUMENTS!

In the case of damage resulting from non-compliance with these operating instructions the warranty claim becomes invalid! No liability is accepted for consequential damage! In the case of material damage or personal injury caused by incorrect handling or non-compliance with the safety instructions, no liability is accepted!

Children and persons with limitations



⚠ WARNING!
DANGER OF DEATH AND ACCIDENTS FOR TODDLERS AND CHILDREN! Never leave children unsupervised with the packaging material. The packaging material represents a danger of suffocation. Children frequently underestimate the dangers.

- This product can be used by persons with reduced physical, sensory or mental capabilities or lack of experience and knowledge if they have been given supervision or instruction concerning use of the product in a safe way and understand the hazards involved.
- Children shall not play with the product. Keep the product and the mains cord out of reach of children.

- Cleaning and user maintenance shall not be made by children without supervision.

Intended use

- ⚠ WARNING! Risk of injury!** Misuse may lead to injury. Use this product solely in accordance with these instructions. Do not attempt to modify the product in any way.
- Do not use the product as a hair dryer.
 - Do not use the product at altitudes above 2000 m.

Electrical safety

- ⚠ WARNING! Risk of electric shock!** Never attempt to repair the product yourself. In case of malfunction, repairs are to be conducted by qualified personnel only.
- ⚠ WARNING! Risk of electric shock!** Do not immerse the product's electrical components in water or other liquids. Never hold the product under running water.
- ⚠ WARNING! Risk of electric shock!** Never

use a damaged product. Disconnect the product from the mains supply and contact your retailer if it is damaged.

- Before connecting the mains plug to the mains supply: Check that the voltage and the current rating correspond with the mains supply details shown on the product's rating label.
- Regularly check the mains plug and the mains cord for damages. If the mains cord is damaged, it must be replaced by the manufacturer, its service agent or similarly qualified persons in order to avoid a hazard.
- Protect the mains cord against damages. Do not let it hang over sharp edges, do not squeeze or bend it. Keep the mains cord away from hot surfaces and open flames.
- The product must only be connected to a socket-outlet via a residual-current circuit breaker (RCD) with a

rated leakage current of not more than 30 mA.

Operation

- A fire may result if the product is not used with care, therefore:
 - Be careful when using the product in places where there are combustible materials.
 - Do not apply to the same place for a long time.
 - Do not use in presence of an explosive atmosphere.
 - Be aware that heat may be conducted to combustible materials that are out of sight.
 - After use: Place the product on a heat-resistant, stable and secure surface.
- Rod shape:** Position the foot and stand bracket downwards and the hot air outlet to the side (Fig. B).
- Gun shape:** Position the feet downwards and the hot air outlet upwards (Fig. C).

- Before storage: Allow the product to cool down.
 - Do not leave the product unattended when it is switched on.
 - Do not point the hot air outlet at people or animals.
 - Do not touch the hot air outlet or a hot nozzle.
 - Keep a distance between the nozzle and the surface to be heated (exception: charcoal lighter nozzle). Otherwise there is a risk of overheating.
 - Disconnect the product from the socket-outlet
 - when a malfunction occurs,
 - before attaching/ changing accessories,
 - before cleaning the product,
 - during a thunderstorm and
 - after each use.
 - Disconnect the product from the socket-outlet by pulling the mains plug, but not by pulling on the mains cord.
 - Only use spare parts and accessories which are supplied and recommended by the manufacturer. Using foreign parts results in the immediate loss of any warranty claim.
 - Do not obstruct the ventilation slots during operation. Risk of overheating and damage to the product.
 - Do not use the product anymore if it has been dropped.
 - Do not use the product if you are tired, lacking in concentration or have consumed alcohol or tablets. Always have a break on time. Use common sense when using the product.
 - Only work in daylight or with good artificial lighting.
- Lighting barbecue charcoal/ solid fuel
- Position the product properly (Fig. E).
 - Before removing the charcoal lighter nozzle from the fire: Disconnect

the mains plug from the socket-outlet.

- Before storage: Allow the product to cool down.
- Do not allow the hot parts of the product to touch the mains cord or other flammable materials.

Cleaning and storage

⚠ CAUTION! Risk of injury! Disconnect the product from the mains supply before cleaning work and when not in use.

- Protect the product, its mains cord and mains plug against dust, direct sunlight, dripping and splashing water.
- After each use: Clean the product (see “Cleaning and care”).
- Store the product in a cool, dry place, protected from moisture and out of the reach of children.

● Before first use

● Unpacking the product

1. Take the product out of the packaging and remove all packaging materials and plastic wrappings.
2. Check to make sure that all listed parts are included (see “Scope of delivery”).

3. Check whether the product and all parts are in good condition, if any damage or defect is detected, do not use the product, but follow the procedure described in chapter “Warranty”.

● Initial start-up

- When you switch on the product for the first time, some smoke may escape. The smoke is caused by binding agents which are released from the insulation film of the heating element due to the heat.
- Ensure that the smoke escapes quickly:
 - Rotate the blower head **2** so that the product has the shape of a gun (see “Rotating the blower head”).
 - Place the product on a heat-resistant, stable and secure surface. Position the feet **23** downwards and the hot air outlet **1** upwards (Fig. C).
 - Let the product run for 1 to 2 minutes at full power (level **3**) (see “Switching on/off”).
- Ventilate the work area. If the formation of smoke or the odour is too strong, carry out the initial start-up outdoors in a dry area.

● Preparation

⚠ CAUTION! Risk of burns!



- ▶ Before rotating the blower head **2** or mounting/changing attachments:
 - Switch off the product.
 - Disconnect the mains plug **8** from the socket-outlet.
 - Let the product and any mounted attachment cool down.

● Rotating the blower head

- You can use the product in 2 different shapes:

Fig.	Shape	Suitable for
B	Rod (factory default)	Lighting barbecue charcoal/solid fuel
		Weed control
C	Gun	Removing paint
		Heating (e.g. heat-shrink tubing)
		Moulding and welding plastics
		Ungluing adhesive joints
		Defrosting water pipes

(Fig. D)

- Slide the unlocking switch **3** towards the hot air outlet **1**.  appears next to the unlocking switch.
- Hold the unlocking switch **3** in this position to keep the blower head **2** unlocked.
- Rotate the blower head **2** into the desired position.
- Release the unlocking switch **3**.  appears next to the unlocking switch. The blower head **2** is locked.
- Check whether the blower head **2** has clicked into place and can no longer be rotated.

● Nozzles

⚠ NOTICE! Risk of property damage!

- ▶ When using the surface nozzle **18**: Pay particular attention to the heat development at the areas adjacent to the processing point. Do not point the surface nozzle at one spot for too long to avoid overheating any adjacent parts.
- ▶ When using the restrictor **20**: Pay particular attention to the heat development at the processing point. Do not point the restrictor at one spot for too long to avoid overheating the workpiece.

NOTE

- ▶ When using the spatula nozzle **19**: Use a regular spatula to scrape off paint and lacquer. The spatula nozzle is not suitable for scraping off paint and lacquer.
- ▶ For detailed information on using the charcoal lighter nozzle **16** and the conical nozzle **17**, see “Working instructions”.

- Mount the desired nozzle to the hot air outlet **1**:

Nozzle	Purpose
16 Charcoal lighter nozzle	Lighting barbecue charcoal/solid fuel
17 Conical nozzle	Weed control
18 Surface nozzle	Heat over a wide area
19 Spatula nozzle	Targeted hot air supply to paint and lacquer surfaces
20 Restrictor	Selective heat

● Extension arm

NOTE

- ▶ When using the product for weed control: Always fit the extension arm **10**.

(Fig. F)

1. Rotate the blower head **2** so that the product has the shape of a rod (see “Rotating the blower head”).
2. Insert one end of the extension arm **10** into the threaded coupling **13** on the auxiliary handle **14**. Tighten the union nut **11**.
3. Insert the other end of the extension arm **10** into the threaded coupling **7** on the main unit **9**. Tighten the union nut **11**.
4. Guide the mains cord **8** along the extension arm **10**. Fix the mains cord using both cable holders **12**.
5. Guide the mains cord **8** through the strain relief **15** on the auxiliary handle **14**.

To do this, form a loop at the height of the strain relief. Guide the loop through the eyelet of the strain relief and hang it on the back.

● Operation

● Switching on/off

NOTE

- ▶ The air quantity (≤500 l/min) is the same for all 3 levels.

- Connect the mains plug **8** to a suitable socket-outlet.

On/off switch 5	Meaning
Position 0	Switched off
Position 1	Switched on at level 1 (100 °C)

On/off switch 5	Meaning
Position 2	Switched on at level 2 (350 °C)
Position 3	Switched on at level 3 (650 °C)

● Use as a free-standing tool

1. Rotate the blower head **2** so that the product has the shape of a gun (see “Rotating the blower head”).
2. Place the product on a heat-resistant, stable and secure surface. Position the feet **23** downwards and the hot air outlet **1** upwards (Fig. C).

● Working instructions

● Lighting barbecue charcoal/solid fuel

⚠ CAUTION! Risk of fire due to heat build-up!

- ▶ Do not cover all openings of the charcoal lighter nozzle **16** with charcoal/solid fuel (Fig. E).

NOTE

- ▶ Do not use other methods to light the charcoal/solid fuel at the same time.
- ▶ Only use the charcoal lighter nozzle **16** for a few minutes at a time.
- ▶ Do not use the charcoal lighter nozzle **16** for any other applications than mentioned in this user manual.

- Rotate the blower head **2** so that the product has the shape of a rod (see “Rotating the blower head”).
- Use the charcoal lighter nozzle **16** at level **3** (see “Switching on/off”).

- Place the charcoal lighter nozzle **16** below the charcoal/solid fuel (Fig. E).
- Once the charcoal/solid fuel is ignited as desired:
 - Disconnect the mains plug **8** from the socket-outlet.
 - Remove the charcoal lighter nozzle **16** from the fire.

● Weed control

NOTE

- ▶ When using the product for weed control: Always fit the extension arm **10** (see “Extension arm”).
- ▶ It is not necessary to burn the plants. Simple heating is sufficient to dry out and thus eliminate the weeds.
- ▶ Spring is the best time to start eliminating weeds.
- ▶ The success of this action will not be immediately visible (Fig. G).
- ▶ Overgrown areas must be treated several times at short intervals at the beginning.
- ▶ Repeated treatment may be necessary for some weed species.
- ▶ Some plant types do not react immediately to the heat radiation at the recommended exposure time.
- ▶ Young, soft-leaved plants are sensitive and no longer viable after treatment.
- ▶ Hard-leaved grasses are robust and need to be treated more often.
- ▶ Older plants and plants with hard leaves (e.g. thistles) must be treated regularly at intervals of 1 to 2 weeks.

- Fit the conical nozzle **17** (see “Nozzles”) and the extension arm **10** (see “Extension arm”).

- Hold the product by the auxiliary handle **14**.
- Use the conical nozzle **17** at level **3** (see “Switching on/off”).
- Place the conical nozzle **17** on the plant to be removed for approx. 5 to 10 seconds.
- For taller plants, first heat them briefly in the upper area. Then place the conical nozzle **17** on the now shrivelled plant for approx. 5 to 10 seconds.

● After use

1. Switch off the product. Disconnect the mains plug **8** from the socket-outlet.
2. Allow the product to cool down: Place the product on a heat-resistant, stable and secure surface.
 - **Rod shape:** Unfold the stand bracket **22**. Position the foot **21** and stand bracket downwards and the hot air outlet **1** to the side (Fig. B).
 - **Product with extension arm:** Position the product as shown in Fig. H
 - **Gun shape:** Position the feet **23** downwards and the hot air outlet **1** upwards (Fig. C).
3. Check, clean and store the product (see “Cleaning and care”).

● Cleaning and care

⚠ WARNING!



Switch off the product and disconnect it from the mains before replacing attachments, cleaning and when not in use.

● Cleaning

- Do not immerse the product in water or other liquids.

- Do not allow liquids to enter the inside of the product.
- Do not use chemical, alkaline, abrasive or other aggressive detergents or disinfectants to clean this product as they might be harmful to its surfaces.
- Keep the product clean, dust-free, dry and free from oil or grease.
- Clean the product with a soft, dry and lint-free cloth. Use a soft brush for areas that are hard to reach.

● Maintenance

- Before and after each use: Check the product and its accessories for wear and damage.

● Repair

- This product does not contain any parts that can be repaired by the user.
- Contact an authorised service centre or a similarly qualified person to have the product checked and repaired.

● Storage

- Before storage: Allow the product to cool down.
- Store the product in a cool, dry place, protected from moisture and out of the reach of children.

● Spare parts/Accessories

- Customers can obtain compatible spare parts and accessories via e-mail or our service hotline (see “Service”).
- Have the item number (IAN 525925_2504) ready for your order.

● Disposal

The packaging is made entirely of recyclable materials, which you may dispose of at local recycling facilities.



Observe the marking of the packaging materials for waste separation, which are marked with abbreviations (a) and numbers (b) with following meaning: 1–7: plastics/20–22: paper and fibreboard/80–98: composite materials.

Product:



Points de collecte sur www.quefairedemesdechets.fr
Privilégiez la réparation ou le don de votre appareil !

The product and packaging materials are recyclable and are subject to extended producer responsibility. Dispose them separately, following the illustrated Info-tri (sorting information), for better waste treatment.

The Trimano logo is valid in France only.



Contact your local refuse disposal authority for more details of how to dispose of your worn-out product.



To help protect the environment, please dispose of the product properly when it has reached the end of its useful life and not in the household waste. Information on collection points and their opening hours can be obtained from your local authority.

● Warranty

The product has been manufactured to strict quality guidelines and meticulously examined before delivery. In the event of material or manufacturing defects you have legal rights against the retailer of this product. Your legal rights are

not limited in any way by our warranty detailed below.

The warranty for this product is 3 years from the date of purchase. The warranty period begins on the date of purchase. Keep the original sales receipt in a safe location as this document is required as proof of purchase.

Any damage or defects already present at the time of purchase must be reported without delay after unpacking the product.

Should the product show any fault in materials or manufacture within 3 years from the date of purchase, we will repair or replace it – at our choice – free of charge to you. The warranty period is not extended as a result of a claim being granted. This also applies to replaced and repaired parts.

This warranty becomes void if the product has been damaged, or used or maintained improperly.

The warranty covers material or manufacturing defects. This warranty does not cover product parts subject to normal wear and tear, thus considered consumables (e.g. batteries, tubes, cartridges), nor damage to fragile parts, e.g. switches or glass parts.

● **Warranty claim procedure**

So that your request can be processed quickly, please observe the following instructions:

For all inquiries, please have the receipt and item number (IAN 525925_2504) ready as proof of purchase.

The article number can be taken from the identification label on the product, engraving on the product, the front cover of your manual (at the bottom left), or

the sticker on the back or bottom of the product.

If malfunctions or other defects arise, first contact the service department indicated below by phone or email.

You can then send a product recorded as defective to the communicated service address postage-free, making sure to enclose proof of purchase (receipt) and information on the details of the defect and when it occurred.



You can download and view this and numerous other manuals at parkside-diy.com. This QR code takes you directly to parkside-diy.com. Choose your country and use the search screen to search for the operating instructions. Entering the item number (IAN) 525925_2504 takes you to the operating instructions for your item.

● **Service**

ⓐ **Service Great Britain**

Tel.: 08000518970

Contact form on *parkside-diy.com*

IAN 525925_2504

ⓑ **Service Ireland**

Tel.: 1800851251

Contact form on *parkside-diy.com*

IAN 525925_2504

ⓒ **Service Northern Ireland**

Tel.: 08081013435

Contact form on *parkside-diy.com*

IAN 525925_2504

ⓓ **Service Cyprus**

Tel.: 80094242

Contact form on *parkside-diy.com*

IAN 525925_2504

ⓔ **Service Malta**

Tel.: 80065168

















Contact form on *parkside-diy.com*

IAN 525925_2504



Liste des pictogrammes/symboles utilisés	Page	36
Introduction	Page	36
Utilisation conforme aux prescriptions	Page	37
Contenu de l'emballage	Page	37
Description des pièces	Page	37
Données techniques	Page	38
Consignes de sécurité	Page	38
Avant la première utilisation	Page	43
Déballer le produit	Page	43
Première mise en service	Page	43
Préparation	Page	43
Tourner la tête de soufflerie	Page	43
Buses	Page	44
Manche	Page	44
Fonctionnement	Page	45
Allumer/éteindre	Page	45
Utilisation comme appareil sur pied	Page	45
Consignes d'utilisation	Page	45
Allumer du charbon de bois/combustible solide	Page	45
Lutter contre les mauvaises herbes	Page	46
Après l'utilisation	Page	46
Nettoyage et entretien	Page	47
Nettoyage	Page	47
Entretien	Page	47
Réparation	Page	47
Rangement	Page	47
Pièces de rechange/accessoires	Page	47
Mise au rebut	Page	47
Garantie	Page	48
Faire valoir sa garantie	Page	49
Service après-vente	Page	50

Liste des pictogrammes/symboles utilisés

	DANGER ! – Indique un danger avec un risque élevé, qui, s’il n’est pas évité, peut entraîner la mort ou une blessure grave (par ex. risque d’étouffement ou d’asphyxie)	 	Lisez le mode d’emploi.
	AVERTISSEMENT ! – Indique un danger avec un risque modéré, qui, s’il n’est pas évité, peut entraîner la mort ou une blessure grave (par ex. risque de décharge électrique)		Éteignez le produit et débranchez-le de l’alimentation électrique, avant de remplacer un accessoire, de nettoyer le produit et lorsqu’il n’est pas utilisé.
	PRUDENCE ! – Indique un danger avec un faible risque, qui, s’il n’est pas évité, peut entraîner une blessure légère à modérée (par ex. risque de brûlures)		Courant alternatif/tension alternative
			Prudence ! Surface chaude. Risque de brûlures.
	ATTENTION ! – Avertit du risque d’éventuels dommages matériels (par ex. risque de court-circuit)		N’exposez pas le produit ni la pluie ni à l’humidité.
	Prière de porter des gants protecteurs.		Classe de protection II
	Portez des lunettes de protection.	 	Consignes de sécurité Instructions de manipulation
	Le sigle CE confirme la conformité aux directives de l’UE applicables au produit.		

DÉCAPEUR/DÉSHERBEUR THERMIQUE À MANCHE LONG

● **Introduction**

Nous vous félicitons pour l’achat de votre nouveau produit. Vous avez opté pour un produit de grande qualité. Le mode d’emploi fait partie intégrante de ce produit. Il contient des

indications importantes pour la sécurité, l’utilisation et la mise au rebut. Veuillez lire consciencieusement toutes les indications d’utilisation et de sécurité du produit. Ce produit doit uniquement être utilisé conformément aux instructions et dans les domaines d’application spécifiés. Lors d’une cession à tiers, veuillez également remettre tous les documents.

● Utilisation conforme aux prescriptions

- Le produit est uniquement destiné aux utilisations suivantes :
 - Enlever des couches de peinture
 - Chauffer (par ex. des gaines thermorétractables)
 - Former et souder des plastiques
 - Décoller des raccords adhésifs
 - Dégeler des conduites d'eau
 - Allumer du charbon de bois/combustible solide
 - Lutter contre les mauvaises herbes
- N'exposez pas le produit ni la pluie ni à l'humidité.
- Le produit est exclusivement destiné à un usage domestique.
- Le produit n'est pas prévu pour une utilisation commerciale ou industrielle.
- Utilisez le produit seulement comme décrit et pour les domaines d'application indiqués.
- Toute autre utilisation ou modification du produit est considérée comme non conforme aux prescriptions et comporte des risques d'accident importants.
- Le fabricant ne peut être tenu responsable des dommages résultant d'une utilisation non conforme.
- L'exploitant ou l'utilisateur du produit est responsable des accidents ou des dommages corporels et/ou matériels causés à des tiers ou à leurs biens.

● Contenu de l'emballage

DANGER !

- ▶ Le produit et les matériaux d'emballage ne sont pas des jouets pour les enfants ! Les enfants ne sont pas autorisés à jouer avec des sacs en plastique, des films et des petites pièces ! Il existe un danger d'asphyxie et d'ingestion !

Après le déballage du produit, vérifiez l'exhaustivité du contenu de l'emballage et si toutes les pièces sont en parfait état. Retirez tous les matériaux d'emballage avant l'utilisation.

- 1 Bloc principal
- 1 Manche
- 1 Poignée auxiliaire (pour manche)
- 1 Buse d'allumage pour barbecue
- 1 Buse conique
- 1 Buse plate
- 1 Buse grattoir
- 1 Buse de concentration
- 1 Mode d'emploi

● Description des pièces

Avant de lire, dépliez la page des figures et familiarisez-vous avec toutes les fonctionnalités du produit.

(III. A)

- 1 Sortie d'air chaud
- 2 Tête de soufflerie (rotative)
- 3 Bouton de déverrouillage (pour tête de soufflerie)
- 4 Entrée d'air
- 5 Interrupteur marche/arrêt
- 6 Poignée
- 7 Raccord fileté (pour manche)
- 8 Cordon d'alimentation avec fiche secteur
- 9 Bloc principal
- 10 Manche
- 11 Écrou-raccord
- 12 Porte-câble
- 13 Raccord fileté (pour poignée auxiliaire)
- 14 Poignée auxiliaire (pour manche)
- 15 Décharge de traction
- 16 Buse d'allumage pour barbecue
- 17 Buse conique
- 18 Buse plate
- 19 Buse grattoir
- 20 Buse de concentration

(III. B)

21 Pied

22 Étrier de support

(III. C)

23 Pieds

● Données techniques

Décapeur/ Désherbeur thermique à manche long	PELHLG 2000 A1
Numéro de modèle :	HG13692
Tension d'entrée nominale :	230 V~, 50 Hz
Puissance nominale à l'entrée :	2000 W
Classe de protection :	II/□ (double isolation)
Température	
Niveau 1 :	100 °C
Niveau 2 :	350 °C
Niveau 3 :	650 °C
Débit d'air :	≤500 l/min
Longueur du câble :	3 m
Poids	
Bloc principal :	950 g
Manche :	150 g
Poignée auxiliaire :	230 g
Buse d'allumage pour barbecue :	57 g
Buse conique :	42 g
Buse plate :	36 g
Buse grattoir :	13 g
Buse de concentration :	10 g



Consignes de sécurité

Avant d'utiliser le produit, familiarisez-vous avec toutes les consignes de sécurité et les instructions concernant son utilisation ! Transmettez tous les documents concernant le produit lorsque vous le donnez à un tiers !

Dans le cas de dommages résultant du non-respect des instructions du mode d'emploi, le recours à la garantie est annulé ! Toute responsabilité est déclinée en cas de dommages consécutifs ! Aucune responsabilité n'est assumée dans le cas de dommages aux biens et aux personnes résultant d'une utilisation inappropriée ou du non-respect des consignes de sécurité !

Enfants et personnes atteintes d'un handicap



⚠ AVERTISSEMENT ! RISQUE MORTEL ET D'ACCIDENT POUR LES NOURRISSONS ET LES ENFANTS !

Prière de ne jamais laisser des enfants sans surveillance avec des matériaux d'emballage.

Les matériaux d'emballage représentent un risque d'asphyxie. Les enfants sous-estiment souvent les dangers.

- Ce produit peut être utilisé par des personnes ayant des capacités physiques, sensorielles ou mentales limitées ou ayant une expérience et des connaissances réduites, seulement si elles sont surveillées ou si elles ont reçu des instructions concernant l'utilisation en toute sécurité du produit et ont compris les risques encourus.

- Les enfants ne doivent pas jouer avec le produit. Conservez le produit et le cordon d'alimentation hors de la portée des enfants.
- Le nettoyage et l'entretien réalisables par l'utilisateur ne doivent pas être effectués par des enfants sans surveillance.

Utilisation conforme aux prescriptions

⚠ AVERTISSEMENT !

Risque de blessures !

Une utilisation non conforme peut provoquer des blessures. Utilisez ce produit uniquement comme décrit dans ce mode d'emploi. N'essayez pas de modifier le produit d'une quelconque manière.

- N'utilisez pas le produit comme sèche-cheveux.
- N'utilisez pas le produit à des altitudes supérieures à 2000 m.

Sécurité électrique

⚠ DANGER ! Risque d'électrocution !

N'essayez pas de

réparer le produit par vous-même. En cas de dysfonctionnement, les réparations doivent être effectuées par de la main d'œuvre qualifiée.

⚠ AVERTISSEMENT !

Risque d'électrocution !

Ne plongez jamais les pièces électriques du produit dans de l'eau ou d'autres liquides. Ne maintenez jamais le produit sous l'eau courante.

⚠ AVERTISSEMENT !

Risque d'électrocution !

N'utilisez aucun produit endommagé. Débranchez le produit endommagé de l'alimentation électrique et adressez-vous à votre commerçant.

- Avant de raccorder la fiche secteur à l'alimentation électrique : Veillez à ce que la tension nominale indiquée sur l'étiquette signalétique du produit corresponde bien à la tension de réseau de votre alimentation en électricité.
- Vérifiez régulièrement l'état de la fiche secteur

et du cordon d'alimentation afin de détecter tout dommage éventuel. Si le cordon d'alimentation est endommagé, il doit être remplacé soit par le fabricant ou par son service après-vente ou soit par un personnel qualifié afin d'éviter tout danger.

- Protégez le cordon d'alimentation de tout dommage. Ne le faites pas passer sur des bords tranchants et assurez-vous de ne pas le coincer ou le plier. Conservez le cordon d'alimentation hors de la portée de surfaces chaudes ainsi que des feux et flammes.
- Le produit ne doit être raccordé qu'à une prise de courant protégée par un disjoncteur différentiel dont le courant différentiel assigné ne dépasse pas 30 mA.

Fonctionnement

- Un incendie risque d'être déclenché en cas de manipulation sans précautions du produit.

- Prudence lors de l'utilisation du produit à proximité de matériaux combustibles.
- Ne pas diriger trop longtemps sur un seul et même endroit.
- Ne pas utiliser en présence d'une atmosphère explosible.
- La chaleur peut être amenée à des matériaux combustibles qui sont dissimulés.
- Après l'utilisation : Placez le produit sur un revêtement stable et sûr, résistant à la chaleur.

Forme lanceur :

Orientez le pied et l'étrier de support vers le bas et la sortie d'air chaud vers le côté (ill. B).

Forme pistolet :

Orientez les pieds vers le bas et la sortie d'air chaud vers le haut (ill. C).

- Avant le rangement : Laissez le produit refroidir.
- Ne laissez pas le produit sans surveillance

durant la durée de son fonctionnement.

- Ne dirigez pas la sortie d'air chaud vers des personnes ou des animaux.
- Ne touchez pas ni la sortie d'air chaud ni la buse chaude.
- Maintenez une bonne distance entre la buse et la surface à chauffer (exception : Buse d'allumage pour barbecue). Dans le cas contraire, il existe un risque de surchauffe.
- Retirez la fiche secteur de la prise de courant
 - Lorsqu'un dysfonctionnement apparaît,
 - Avant de monter/ changer d'accessoires,
 - Avant de nettoyer le produit,
 - Durant un orage et
 - Après chaque utilisation.
- Pour retirer la fiche secteur de la prise de courant, tirez sur la fiche et non sur le cordon d'alimentation.
- Utilisez uniquement des pièces et accessoires de

rechange qui sont recommandés par le fabricant. L'utilisation de pièces de rechange qui ne sont pas d'origine entraîne la perte immédiate du droit à la garantie.

- Ne couvrez jamais les fentes d'aération durant le fonctionnement. Risque d'une surchauffe et d'endommagement du produit.
- N'utilisez plus le produit, s'il est tombé.
- Ne travaillez pas avec le produit, si vous êtes fatigué, manquez de concentration, ou après avoir consommé de l'alcool ou des médicaments. Prenez toujours le temps de faire une pause. Faites preuve de bon sens lorsque vous travaillez.
- Ne travaillez qu'à la lumière du jour ou avec un bon éclairage artificiel.

Allumer du charbon de bois/combustible solide

- Alignez correctement le produit (ill. E).

- Avant de retirer la buse d'allumage pour barbecue du feu : Débranchez la fiche secteur de la prise de courant.
- Avant le rangement : Laissez le produit refroidir.
- Ne laissez pas le cordon d'alimentation ou d'autres matériaux inflammables entrer en contact avec les pièces chaudes du produit.

Nettoyage et rangement

⚠ AVERTISSEMENT !

Risque de blessures !

Débranchez le produit de l'alimentation électrique avant d'effectuer tout nettoyage et lorsqu'il n'est pas utilisé.

- Protégez le produit, le cordon d'alimentation et la fiche secteur de la poussière, de la lumière directe du soleil, des projections et des égouttements d'eau.
- Après chaque utilisation : Nettoyez le produit (voir « Nettoyage et entretien »).

- Rangez le produit dans un endroit frais et sec, protégé contre l'humidité et hors de la portée des enfants.

● Avant la première utilisation

● Déballer le produit

1. Sortez le produit de l'emballage et enlevez tous les matériaux d'emballage et films protecteurs.
2. Vérifiez que toutes les pièces sont présentes et que le contenu de l'emballage listé est complet (voir « Contenu de l'emballage »).
3. Vérifiez si le produit et toutes les pièces sont en bon état. Si vous constatez une détérioration ou un défaut, n'utilisez pas le produit mais procédez comme décrit au chapitre « Garantie ».

● Première mise en service

- Lorsque vous allumez le produit pour la première fois, un peu de fumée peut s'échapper. Lors de la première utilisation, la fumée est causée par des produits liants qui se dégagent du film isolant de la résistance sous l'effet de la chaleur.
- Veillez à ce que la fumée s'échappe rapidement :
 - Tournez la tête de soufflerie [2] de manière à ce que le produit ait la forme d'un pistolet (voir « Tourner la tête de soufflerie »).
 - Placez le produit sur un revêtement stable et sûr, résistant à la chaleur. Orientez les pieds [23] vers le bas et la sortie d'air chaud [1] vers le haut (ill. C).
 - Laissez le produit fonctionner à pleine puissance (niveau 3) pendant 1 à 2 minutes (voir « Allumer/éteindre »).

- Aérez la zone de travail. Si le dégagement de fumée/d'odeur est trop important, effectuez la première mise en service dans un endroit sec à l'extérieur.

● Préparation

▲ **PRUDENCE ! Risque de brûlures !**

- ▶ Avant de tourner la tête de soufflerie [2] ou de monter/changer des accessoires :
 - Éteignez le produit.
 - Débranchez la fiche de secteur [8] de la prise de courant.
 - Laissez refroidir le produit et l'embout monté.

● Tourner la tête de soufflerie

- Vous pouvez utiliser le produit en 2 formes différentes :

Ill.	Forme	Convient pour
B	Lanceur (état à la livraison)	Allumer du charbon de bois/combustible solide
		Lutter contre les mauvaises herbes
C	Pistolet	Enlever des couches de peinture
		Chauffer (par ex. des gaines thermorétractables)
		Former et souder des plastiques
		Décoller des raccords adhésifs
		Dégeler des conduites d'eau

(III. D)

1. Faites glisser le bouton de déverrouillage [3] vers la sortie d'air chaud [1]. ☞ apparaît à côté du bouton de déverrouillage.
2. Maintenez le bouton de déverrouillage [3] dans cette position afin que la tête de soufflerie [2] reste déverrouillée.
3. Tournez la tête de soufflerie [2] sur la position souhaitée.
4. Relâchez le bouton de déverrouillage [3]. ☞ apparaît à côté du bouton de déverrouillage. La tête de soufflerie [2] est verrouillée.
5. Vérifiez que la tête de soufflerie [2] est bien enclenchée et qu'elle ne peut plus tourner.

● Buses

⚠ ATTENTION ! Risque de dégâts matériels !

- ▶ En cas d'utilisation de la buse plate [18] : Faites particulièrement attention au développement de chaleur aux endroits à côté du point de travail. Afin d'éviter une surchauffe des pièces se trouvant à côté, ne dirigez pas la buse plate trop longtemps sur un endroit.
- ▶ En cas d'utilisation de la buse de concentration [20] : Faites particulièrement attention au développement de chaleur à l'endroit que vous traitez. Pour éviter une surchauffe de la pièce, ne dirigez pas la buse de concentration trop longtemps au même endroit.

REMARQUE

- ▶ En cas d'utilisation de la buse grattoir [19] : Pour gratter la peinture et le vernis, utilisez une spatule ou un grattoir classique. La buse grattoir ne convient pas pour gratter des peintures et vernis.
- ▶ Vous trouverez des informations détaillées sur l'utilisation de la buse d'allumage pour barbecue [16] et de la buse conique [17] au chapitre « Consignes d'utilisation ».

- Montez la buse souhaitée sur la sortie d'air chaud [1] :

Suceur	Utilisation
[16] Buse d'allumage pour barbecue	Allumer du charbon de bois/ combustible solide
[17] Buse conique	Lutter contre les mauvaises herbes
[18] Buse plate	Chaleur sur un endroit large
[19] Buse grattoir	Apport ciblé d'air chaud sur des surfaces peintes et vernis
[20] Buse de concentration	Chaleur précise

● Manche

REMARQUE

- ▶ Lorsque le produit est utilisé pour lutter contre les mauvaises herbes : Montez toujours le manche [10].

(III. F)

1. Tournez la tête de soufflerie [2] de manière que le produit ait la forme d'un lanceur (voir « Tourner la tête de soufflerie »).
2. Insérez une extrémité du manche [10] dans le raccord fileté [13] situé sur la poignée auxiliaire [14]. Serrez l'écrou-raccord [11].
3. Insérez l'autre extrémité du manche [10] dans le raccord fileté [7] situé sur le bloc principal [9]. Serrez l'écrou-raccord [11].
4. Faites passer le cordon d'alimentation [8] le long du manche [10]. Fixez le cordon d'alimentation à l'aide des deux porte-câbles [12].
5. Faites passer le cordon d'alimentation [8] dans la décharge de traction [15] sur la poignée auxiliaire [14].

À ce moment-là, formez une boucle à hauteur du dispositif de décharge de traction. Faites passer la boucle dans l'œillet du dispositif de décharge de traction et accrochez-la à l'arrière.

● Fonctionnement

● Allumer/éteindre

REMARQUE

- ▶ Le débit d'air (≤ 500 l/min) est identique pour les 3 niveaux.

- Branchez la fiche de secteur [8] sur une prise de courant compatible.

Interrupteur marche/arrêt [5]	Signification
Position 0	Éteint
Position 1	Allumé sur le niveau 1 (100 °C)

Interrupteur marche/arrêt [5]	Signification
Position 2	Allumé sur le niveau 2 (350 °C)
Position 3	Allumé sur le niveau 3 (650 °C)

● Utilisation comme appareil sur pied

1. Tournez la tête de soufflerie [2] de manière à ce que le produit ait la forme d'un pistolet (voir « Tourner la tête de soufflerie »).
2. Placez le produit sur un revêtement stable et sûr, résistant à la chaleur. Orientez les pieds [23] vers le bas et la sortie d'air chaud [1] vers le haut (ill. C).

● Consignes d'utilisation

● Allumer du charbon de bois/combustible solide

▲ PRUDENCE ! Risque d'incendie dû à l'accumulation de chaleur !

- ▶ Ne couvrez pas tous les orifices de la buse d'allumage pour barbecue [16] avec du charbon de bois/combustible solide (ill. E).

REMARQUE

- ▶ N'utilisez pas d'autres méthodes pour allumer le charbon de bois/combustible solide en même temps.
- ▶ N'utilisez la buse d'allumage pour barbecue [16] que pendant quelques minutes à la fois.
- ▶ Utilisez la buse d'allumage pour barbecue [16] exclusivement pour les applications décrites dans ce mode d'emploi.

- Tournez la tête de soufflerie [2] de manière que le produit ait la forme d'un lanceur (voir « Tourner la tête de soufflerie »).
- Utilisez la buse d'allumage pour barbecue [16] au niveau 3 (voir « Allumer/éteindre »).
- Positionnez la buse d'allumage pour barbecue [16] sous le charbon de bois/le combustible solide (ill. E).
- Une fois que le charbon de bois/combustible solide est allumé comme souhaité :
 - Débranchez la fiche de secteur [8] de la prise de courant.
 - Retirez la buse d'allumage pour barbecue [16] du feu.

● Lutter contre les mauvaises herbes

REMARQUE

- ▶ Lorsque le produit est utilisé pour lutter contre les mauvaises herbes : Montez toujours le manche [10] (voir « Manche »).
- ▶ Il n'est pas nécessaire de brûler les plantes. Il suffit de chauffer pour dessécher les mauvaises herbes et ainsi les éliminer.
- ▶ Le printemps est le meilleur moment pour commencer à lutter contre les mauvaises herbes.
- ▶ Le succès de ce travail n'est pas immédiatement visible (ill. G).
- ▶ Les surfaces trop poussées doivent être traitées au début plusieurs fois à intervalles rapprochés.
- ▶ Pour certaines espèces de mauvaises herbes, un traitement répété peut s'avérer nécessaire dans certaines circonstances.

REMARQUE

- ▶ Certaines espèces végétales ne réagissent pas immédiatement au rayonnement thermique pendant la durée recommandée d'exposition à la chaleur.
- ▶ Les jeunes plantes à feuilles tendres sont fragiles et ne survivent pas au traitement.
- ▶ Les graminées à feuilles dures sont robustes et doivent être traitées plus souvent.
- ▶ Les plantes plus âgées et celles dont les feuilles sont plus épaisses et robustes (par ex. les chardons) doivent être traitées régulièrement, toutes les 1 à 2 semaines.

- Montez la buse conique [17] (voir « Buses ») et le manche [10] (voir « Manche »).
- Tenez le produit par la poignée auxiliaire [14].
- Utilisez la buse conique [17] au niveau 3 (voir « Allumer/éteindre »).
- Placez la buse conique [17] pendant environ 5 à 10 secondes sur la plante à éliminer.
- Pour les plantes plus hautes, commencez par les chauffer brièvement dans la partie supérieure. Placez ensuite la buse conique [17] pendant environ 5 à 10 secondes sur la plante désormais racornie.

● Après l'utilisation

1. Éteignez le produit. Débranchez la fiche de secteur [8] de la prise de courant.
2. Laissez le produit refroidir : Placez le produit sur un revêtement stable et sûr, résistant à la chaleur.
 - **Forme lanceur** : Dépliez l'étrier de support [22]. Orientez le pied [21] et l'étrier de support vers le bas et la

sortie d'air chaud [1] vers le côté (ill. B).

– **Produit avec manche :**

Positionner le produit comme indiqué sur l'ill. H

– **Forme pistolet :** Orientez les pieds [2] vers le bas et la sortie d'air chaud [1] vers le haut (ill. C).

3. Vérifiez, nettoyez et rangez le produit (voir « Nettoyage et entretien »).

● Nettoyage et entretien

AVERTISSEMENT !



Éteignez le produit et débranchez-le de l'alimentation électrique, avant de remplacer un accessoire, de le nettoyer et lorsque le produit n'est pas utilisé !

● Nettoyage

- Ne plongez pas le produit dans de l'eau ou tout autre liquide.
- Ne laissez pas de liquides pénétrer à l'intérieur du produit.
- Pour nettoyer le produit, n'utilisez pas de produits nettoyants ou de désinfectants chimiques, alcalins, abrasifs ou agressifs, car ils pourraient endommager les surfaces.
- Conservez toujours le produit propre, sans poussière, sec et exempt d'huile ou de graisse.
- Nettoyez le produit avec un chiffon sec et doux qui ne peluche pas. Utilisez une brosse douce pour atteindre les endroits difficilement accessibles.

● Entretien

- Avant et après chaque utilisation : Vérifiez s'il existe des dommages et l'état d'usure du produit et de ses accessoires.

● Réparation

- Ce produit ne contient aucune pièce pouvant être réparée par l'utilisateur.
- Pour faire vérifier et réparer le produit, contactez un service après-vente agréé ou une personne ayant des qualifications similaires.

● Rangement

- Avant le rangement : Laissez le produit refroidir.
- Rangez le produit dans un endroit frais et sec, dans un endroit protégé de l'humidité et hors de la portée des enfants.

● Pièces de rechange/ accessoires

- Les clients peuvent obtenir des pièces de rechange et des accessoires compatibles via mail ou via notre service d'assistance téléphonique (voir « Service après-vente »).
- Tenez le numéro d'article (IAN 525925_2504) prêt pour votre commande.

● Mise au rebut

L'emballage se compose de matières recyclables pouvant être mises au rebut dans les déchetteries locales.



Veillez respecter l'identification des matériaux d'emballage pour le tri sélectif, ils sont identifiés avec des abréviations (a) et des chiffres (b) ayant la signification suivante : 1–7 : plastiques/20–22 : papiers et cartons/80–98 : matériaux composite.

Produit :



Points de collecte sur www.quefairede mesdechets.fr
Privilégiez la réparation ou le don de votre appareil !

Le produit et les matériaux d'emballage sont recyclables et relèvent de la responsabilité élargie du producteur. Éliminez-les séparément, en suivant l'Info-tri illustrée, dans l'intérêt d'un meilleur traitement des déchets.

Le logo Triman n'est valable qu'en France.



Votre mairie ou votre municipalité vous renseigneront sur les possibilités de mise au rebut des produits usagés.



Afin de contribuer à la protection de l'environnement, veuillez ne pas jeter votre produit usagé dans les ordures ménagères, mais éliminez-le de manière appropriée. Pour obtenir des renseignements concernant les points de collecte et leurs horaires d'ouverture, vous pouvez contacter votre municipalité.

● Garantie

Article L217-16 du Code de la consommation

Lorsque l'acheteur demande au vendeur, pendant le cours de la garantie commerciale qui lui a été consentie lors de l'acquisition ou de la réparation d'un bien meuble, une remise en état couverte par la garantie, toute période d'immobilisation d'au moins sept jours vient s'ajouter à la durée de la garantie qui restait à courir. Cette période court à compter de la demande d'intervention

de l'acheteur ou de la mise à disposition pour réparation du bien en cause, si cette mise à disposition est postérieure à la demande d'intervention.

Indépendamment de la garantie commerciale souscrite, le vendeur reste tenu des défauts de conformité du bien et des vices rédhibitoires dans les conditions prévues aux articles L217-4 à L217-13 du Code de la consommation et aux articles 1641 à 1648 et 2232 du Code Civil.

Article L217-4 du Code de la consommation

Le vendeur livre un bien conforme au contrat et répond des défauts de conformité existant lors de la délivrance.

Il répond également des défauts de conformité résultant de l'emballage, des instructions de montage ou de l'installation lorsque celle-ci a été mise à sa charge par le contrat ou a été réalisée sous sa responsabilité.

Article L217-5 du Code de la consommation

Le bien est conforme au contrat :

- 1° S'il est propre à l'usage habituellement attendu d'un bien semblable et, le cas échéant :
 - s'il correspond à la description donnée par le vendeur et posséder les qualités que celui-ci a présentées à l'acheteur sous forme d'échantillon ou de modèle ;
 - s'il présente les qualités qu'un acheteur peut légitimement attendre eu égard aux déclarations publiques faites par le vendeur, par le producteur ou par son représentant, notamment dans la publicité ou l'étiquetage ;
- 2° Ou s'il présente les caractéristiques définies d'un commun accord par les parties ou être propre à tout usage

spécial recherché par l'acheteur, porté à la connaissance du vendeur et que ce dernier a accepté.

Article L217-12 du Code de la consommation

L'action résultant du défaut de conformité se prescrit par deux ans à compter de la délivrance du bien.

Article 1641 du Code civil

Le vendeur est tenu de la garantie à raison des défauts cachés de la chose vendue qui la rendent impropre à l'usage auquel on la destine, ou qui diminuent tellement cet usage que l'acheteur ne l'aurait pas acquise, ou n'en aurait donné qu'un moindre prix, s'il les avait connus.

Article 1648 1er alinéa du Code civil

L'action résultant des vices rédhibitoires doit être intentée par l'acquéreur dans un délai de deux ans à compter de la découverte du vice.

Les pièces détachées indispensables à l'utilisation du produit sont disponibles pendant la durée de la garantie du produit.

Le produit a été fabriqué selon des critères de qualité stricts, et contrôlé consciencieusement avant sa livraison. En cas de défaut de matériau ou de fabrication, vous avez des droits légaux vis-à-vis du vendeur du produit. Vos droits légaux ne sont en aucun cas limités par notre garantie mentionnée ci-dessous.

La garantie de ce produit est de 3 ans à partir de la date d'achat. La période de garantie commence à la date d'achat. Conservez l'original de la preuve d'achat dans un endroit sûr car ce document est nécessaire pour prouver l'achat.

Tout dommage ou défaut déjà présent au moment de l'achat doit être signalé immédiatement après le déballage du produit.

Si le produit présente un défaut de matériau ou de fabrication dans les 3 ans qui suivent la date d'achat, nous le réparerons ou le remplacerons – à notre choix – gratuitement pour vous. La période de garantie n'est pas prolongée par une demande de garantie acceptée. Cette mesure s'applique également pour les pièces remplacées et réparées.

Cette garantie est annulée si le produit a été endommagé ou utilisé ou entretenu de manière incorrecte.

La garantie couvre les défauts de matériels et de fabrication. Cette garantie ne couvre pas les pièces du produit soumises à une usure normale, et qui sont donc considérées comme des pièces d'usure (par exemple les piles, tuyaux, les cartouches d'encre), ni les dommages aux pièces fragiles, par exemple les interrupteurs ou les pièces en verre.

● Faire valoir sa garantie

Afin de garantir la rapidité de traitement de votre demande, veuillez tenir compte des indications suivantes :

Pour toute demande, veuillez conserver le ticket de caisse et le numéro de référence de l'article (IAN 525925_2504) au titre de preuves d'achat.

Le numéro de référence de l'article est indiqué sur la plaque signalétique du produit, sur une gravure présente sur celui-ci, sur la page de couverture de votre manuel (en bas à gauche) ou sur l'autocollant placé sur la face arrière ou inférieure du produit.

En cas de dysfonctionnement de l'appareil ou de tout autre défaut,

contactez en premier lieu le service après-vente par téléphone ou par e-mail aux coordonnées indiquées ci-dessous.

Tout produit considéré comme défectueux peut alors être envoyé sans frais de port supplémentaires au service clientèle indiqué, accompagné de la preuve d'achat (ticket de caisse) et d'une description écrite du défaut mentionnant également sa date d'apparition.



Le site parkside-diy.com vous permet de visualiser et de télécharger ce mode d'emploi ainsi que de nombreux autres manuels. Ce code QR vous permet d'accéder directement au site parkside-diy.com. Sélectionnez votre pays et cherchez les modes d'emploi dans le champ de recherche. La numéro de référence de l'article (IAN) 525925_2504 vous permet d'accéder au mode d'emploi se rapportant à votre article.

● **Service après-vente**

(FR) Service après-vente France

Tél.: 0800907612
Formulaire de contact sur
parkside-diy.com

IAN 525925_2504

(BE) Service après-vente Belgique

Tél.: 080012614
Formulaire de contact sur
parkside-diy.com

IAN 525925_2504

(CH) Service après-vente Suisse

Tél.: 0800563601
Formulaire de contact sur
parkside-diy.com

IAN 525925_2504



Lijst van gebruikte pictogrammen/symbolen	Pagina	52
Inleiding	Pagina	53
Beoogd gebruik	Pagina	53
Leveringsomvang	Pagina	53
Onderdelenbeschrijving	Pagina	53
Technische gegevens	Pagina	54
Veiligheidsaanwijzingen	Pagina	54
Vóór het eerste gebruik	Pagina	59
Product uitpakken	Pagina	59
Eerste ingebruikname	Pagina	59
Vorbereiding	Pagina	59
Ventilatorkop draaien	Pagina	59
Sproeikoppen	Pagina	60
Verlengsteel	Pagina	60
Bediening	Pagina	61
In-/uitschakelen	Pagina	61
Gebruik als zelfstandig apparaat	Pagina	61
Tips voor het werken met het product	Pagina	61
Houtskool/vaste brandstoffen ontsteken	Pagina	61
Onkruidbestrijding	Pagina	62
Na gebruik	Pagina	62
Schoonmaken en onderhoud	Pagina	62
Schoonmaken	Pagina	62
Onderhoud	Pagina	63
Reparatie	Pagina	63
Opbergen	Pagina	63
Reserveonderdelen/accessoires	Pagina	63
Afvoer	Pagina	63
Garantie	Pagina	64
Afwikkeling in geval van garantie	Pagina	64
Service	Pagina	65

Lijst van gebruikte pictogrammen/symbolen

	<p>GEVAAR! – Duidt op een gevaar met een hoog risico dat ernstig letsel of de dood tot gevolg kan hebben, als dit niet wordt voorkomen (bijv. verstikkingsgevaar)</p>	 	<p>Lees de gebruiksaanwijzing.</p>
	<p>WAARSCHUWING! – Duidt op een gevaar met een middelmatig risico dat ernstig letsel of de dood tot gevolg kan hebben, als dit niet wordt voorkomen (bijvoorbeeld gevaar voor elektrische schokken)</p>		<p>Zet het product uit en koppel het los van het elektriciteitsnet voordat u opzetstukken verwisselt, het product schoonmaakt en als u het niet gebruikt.</p>
	<p>VOORZICHTIG! – Duidt op een gevaar met een laag risico dat licht tot matig letsel tot gevolg kan hebben, als dit niet wordt voorkomen (bijvoorbeeld verbrandingsgevaar)</p>		<p>Wisselstroom/-spanning</p>
	<p>VOORZICHTIG! – Duidt op een gevaar met een laag risico dat licht tot matig letsel tot gevolg kan hebben, als dit niet wordt voorkomen (bijvoorbeeld verbrandingsgevaar)</p>		<p>Voorzichtig! Hete oppervlakken. Kans op verbrandingen.</p>
	<p>OPGELET! – Waarschuwt voor mogelijke schade aan eigendommen (bijv. risico op kortsluiting)</p>		<p>Stel het product niet bloot aan regen en vocht.</p>
	<p>Draag veiligheids-handschoenen.</p>		<p>Beschermingsklasse II</p>
	<p>Draag een veiligheidsbril.</p>		<p>Veiligheidsaanwijzingen Aanwijzingen voor het gebruik</p>
	<p>Het CE-teken bevestigt dat het product voldoet aan de betreffende EU-richtlijnen.</p>		

HETELUCHTBLAZER/ ONKRUIDVERDELGER MET LANGE STEEL

● **Inleiding**

Hartelijk gefeliciteerd met de aankoop van uw nieuwe product. U heeft voor een hoogwaardig product gekozen. De gebruiksaanwijzing is een deel van het product. Deze bevat belangrijke aanwijzingen voor veiligheid, gebruik en verwijdering. Maakt U zich voor de ingebruikname van het product met alle bedienings- en veiligheidsvoorschriften vertrouwd. Gebruik het product alleen zoals beschreven en voor de aangegeven toepassingsgebieden. Overhandig alle documenten bij doorgifte van het product aan derden.

● **Beoogd gebruik**

- Het product is uitsluitend bedoeld voor de volgende toepassingen:
 - Verf verwijderen
 - Verwarmen (bijv. krimpkouso)
 - Kunststofmaterialen vervormen en lassen
 - Lijmverbindingen losmaken
 - Waterleidingen ontdooien
 - Houtskool/vaste brandstoffen ontsteken
 - Onkruidbestrijding
- Stel het product niet bloot aan regen en vocht.
- Het product is uitsluitend bestemd voor gebruik thuis.
- Dit product is niet bestemd voor commercieel of industrieel gebruik.
- Gebruik het product uitsluitend zoals is beschreven en voor de aangegeven toepassingen.
- Andere toepassingen of wijzigingen aan het product zijn niet volgens de voorschriften, waardoor gevaar voor ernstige ongevallen kan ontstaan.

- De fabrikant wijst iedere aansprakelijkheid af voor schade die ontstaat door ander gebruik dan het beoogde.
- De exploitant of gebruiker van het product is verantwoordelijk voor ongevallen of persoonlijk letsel en/of materiële schade van derden of hun eigendommen.

● **Leveringsomvang**

⚠ GEVAAR!

- ▶ Zowel het product als het verpakkingsmateriaal zijn geen kinderspeelgoed! Kinderen mogen niet spelen met de plastic zakken, folie en kleine onderdelen! Er bestaat gevaar voor inslikken en verstikking!

Controleer na het uitpakken van het product of de levering volledig is en of alle onderdelen in goede staat verkeren. Verwijder vóór gebruik al het verpakkingsmateriaal.

- 1 Hoofdeenheid
- 1 Verlengsteel
- 1 Extra handgreep (voor verlengsteel)
- 1 Grillaansteekmondstuk
- 1 Conisch mondstuk
- 1 Plat mondstuk
- 1 Spatelmondstuk
- 1 Reduceermondstuk
- 1 Gebruiksaanwijzing

● **Onderdelenbeschrijving**

Vouw voor het lezen de bladzijden met de afbeeldingen uit en maak uzelf daarna vertrouwd met alle functionaliteit van het product.

(Afb. A)

- 1 Heteluchtuitlaat
- 2 Ventilatorkop (draaibaar)
- 3 Ontgrendelingschakelaar (voor ventilatorkop)

- 4 Luchtinlaat
- 5 Aan/uit-schakelaar
- 6 Handgreep
- 7 Schroefdraadmof (voor verlengsteel)
- 8 Aansluitsnoer met netstekker
- 9 Hoofdeenheid
- 10 Verlengsteel
- 11 Wartelmoer
- 12 Kabelhouder
- 13 Schroefdraadmof (voor extra handgreep)
- 14 Extra handgreep (voor verlengsteel)
- 15 Trekontlasting
- 16 Grillaansteekmondstuk
- 17 Conisch mondstuk
- 18 Plat mondstuk
- 19 Spatelmondstuk
- 20 Reduceermondstuk

(Afb. B)

- 21 Voetstandaard
- 22 Staander

(Afb. C)

- 23 Voetstandaard

● Technische gegevens

Heteluchtblazer/ onkruidverdelger met lange steel	PELHLG 2000 A1
Modelnummer:	HG13692
Nominale voedingsspanning:	230 V~, 50 Hz
Nominaal vermogensverbruik:	2000 W
Beschermingsklasse:	II/□ (dubbele isolatie)
Temperatuur	
Niveau 1:	100 °C
Niveau 2:	350 °C
Niveau 3:	650 °C

Hoeveelheid lucht:	≤500 l/min
Lengte kabel:	3 m
Gewicht	
Hoofdeenheid:	950 g
Verlengsteel:	150 g
Extra handgreep:	230 g
Grillaansteekmondstuk:	57 g
Conisch mondstuk:	42 g
Plat mondstuk:	36 g
Spatelmondstuk:	13 g
Reduceermondstuk:	10 g



Veiligheidsaanwijzingen

Maak u voor het gebruik van het product vertrouwd met alle veiligheidsaanwijzingen en gebruiksaanwijzingen! Als u dit product aan iemand anders doorgeeft, geef dan ook alle documentatie mee!

In geval van schade als gevolg van het niet naleven van deze gebruiksaanwijzing vervalt uw aanspraak op garantie! Wij aanvaarden geen aansprakelijkheid voor gevolgschade! Er wordt

geen aansprakelijkheid
aanvaard voor materiële
schade of persoonlijk
letsel ontstaan door
ondeskundig gebruik of
het niet opvolgen van de
veiligheidsaanwijzingen!

Kinderen en personen met beperkingen



⚠ WAARSCHUWING! LEVENSGEVAAR EN GEVAAR VOOR ONGEVALLLEN VOOR (KLEINE)

KINDEREN! Laat kinderen nooit zonder toezicht achter met het verpakkingsmateriaal. Gevaar voor verstikking door het verpakkingsmateriaal. Kinderen onderschatten gevaren vaak.

- Dit product mag alleen worden gebruikt door personen met verminderde fysieke, sensorische of geestelijke vermogens of gebrek aan ervaring en kennis als ze onder toezicht staan of geïnstrueerd zijn wat

betreft veilig gebruik van het product en begrijpen welke gevaren voortvloeien uit dat gebruik.

- Kinderen mogen niet met het product spelen. Houd het product en het aansluitsnoer buiten het bereik van kinderen.
- Reiniging en onderhoud door de gebruiker mogen niet zonder toezicht door kinderen worden uitgevoerd.

Beoogd gebruik

⚠ WAARSCHUWING!

Risico op letsel!

Ondeskundig gebruik kan verwondingen veroorzaken. Gebruik het product uitsluitend zoals aangegeven in deze handleiding. Probeer niet op een of andere wijze iets aan het product te veranderen.

- Gebruik het product niet als haardroger.
- Gebruik het product niet op hoogten boven 2000 m.

Elektrische veiligheid

⚠ GEVAAR! Gevaar voor elektrische schokken!

Probeer het product niet zelf te repareren. In geval van een storing mogen reparaties alleen door gekwalificeerde vaklieden worden uitgevoerd.

⚠ WAARSCHUWING!

Gevaar voor elektrische schokken! Dompel de elektrische onderdelen van het product nooit onder in water of andere vloeistoffen. Houd het product nooit onder stromend water.

⚠ WAARSCHUWING!

Gevaar voor elektrische schokken! Gebruik het product nooit als het is beschadigd. Ontkoppel het product van het elektriciteitsnet en neem contact op met uw verkoper als het beschadigd is.

- Voor het aansluiten van de netstekker op het elektriciteitsnet: Let erop dat de nominale spanning die op het typeplaatje van het

product is aangegeven, overeenstemt met de netspanning van uw elektriciteitsnet.

- Controleer de netstekker en het aansluitsnoer regelmatig op beschadigingen. Als het aansluitsnoer beschadigd is, moet dit door de fabrikant, zijn klantendienst of door vergelijkbaar gekwalificeerde personen vervangen worden om gevaar te vermijden.
- Bescherm het aansluitsnoer tegen beschadiging. Laat het niet over scherpe randen hangen en plet of buig het niet. Houd het aansluitsnoer uit de buurt van hete oppervlakken en open vuur.
- Het product mag uitsluitend worden aangesloten op een stopcontact dat is beveiligd met een aardlekschakelaar met een nominale foutstroom van niet meer dan 30 mA.

Bediening

- Er kan brand ontstaan als niet zorgvuldig met het product wordt omgegaan.
 - Wees voorzichtig als u het product in de buurt van brandbare stoffen gebruikt.
 - Niet voor langere tijd op één en dezelfde plek richten.
 - Niet gebruiken als de atmosfeer explosief is.
 - Warmte kan naar brandbaar materiaal geleid worden dat niet te zien is.
 - Na gebruik: Zet het product neer op een warmtebestendig, stabiel, vlak oppervlak.
- Staafvorm:** Lijn de voetstandaard en staander naar beneden en de heteluchtuitlaat naar opzij uit (afb. B).
- Vorm van het pistool:** Lijn de voetstandaarden naar beneden en de heteluchtuitlaat naar boven uit (afb. C).
- Voor het opbergen: Laat het product afkoelen.
 - Laat het product nooit zonder toezicht zolang het nog in gebruik is.
- Richt de heteluchtuitlaat niet op personen of dieren.
- Raak de heteluchtuitlaat of een heet mondstuk niet aan.
- Houd afstand tussen het mondstuk en het te verwarmen oppervlak (uitzondering: Grillaansteekmondstuk). Anders bestaat er gevaar voor oververhitting.
- Trek de netstekker uit het stopcontact
 - Als er zich een storing voordoet,
 - Voordat u hulpstukken installeert/verwisselt,
 - Voordat u het product schoonmaakt,
 - Tijdens onweer en
 - Na ieder gebruik.
- Trek aan de netstekker en niet aan het aansluitsnoer om de stekker uit het stopcontact te trekken.
- Gebruik alleen reserveonderdelen en accessoires die door de fabrikant geleverd en aanbevolen worden.

Het gebruik van externe delen leidt tot het direct vervallen van de garantie.

- Dek tijdens het gebruik de ventilatiesleuf niet af. Gevaar voor oververhitting en schade aan het product.
- Gebruik het product niet meer als het gevallen is.
- Werk niet met het product als u moe of niet geconcentreerd bent of na het innemen van alcohol of tabletten. Las altijd tijdig werkonderbrekingen in. Gebruik uw gezond verstand tijdens de werkzaamheden.
- Werk alleen bij daglicht of bij goed kunstlicht.

Houtskool/vaste brandstoffen ontsteken

- Lijn het product goed uit (afb. E).
- Voordat u het grillaansteekmondstuk uit het vuur haalt: Trek de netstekker uit het stopcontact.
- Voor het opbergen: Laat het product afkoelen.

- Zorg ervoor dat het aansluitsnoer of andere brandbare materialen niet in contact komen met de hete delen van het product.

Schoonmaken en opbergen

⚠ WAARSCHUWING!

Risico op letsel! Koppel het product los van het elektriciteitsnet voordat u het schoonmaakt of wanneer het niet gebruikt wordt.

- Bescherm het product, het aansluitsnoer en de netstekker tegen stof, direct zonlicht, waterdruppels en opspattend water.
- Na ieder gebruik: Maak het product schoon (zie "Schoonmaken en onderhoud").
- Berg het product op een droge, koele plaats op, waar het beschermd is tegen vocht en het zich buiten bereik van kinderen bevindt.

● Vóór het eerste gebruik

● Product uitpakken

1. Haal het product uit zijn verpakking en verwijder al het verpakkingsmateriaal en beschermfolie.
2. Controleer of alle onderdelen aanwezig zijn en of de beschrijving van het meegeleverde volledig is (zie "Leveringsomvang").
3. Controleer of het product en alle onderdelen in goede staat zijn. Mocht u een beschadiging of een defect vaststellen, gebruik het product dan niet, maar ga te werk zoals beschreven in het hoofdstuk "Garantie".

● Eerste ingebruikname

- Als u het product voor de eerste keer inschakelt, kan daar een beetje rook uitkomen. De rook wordt geproduceerd door bindmiddelen die, wanneer ze voor het eerst worden gebruikt, door de warmte vrijkomen uit de isolatiefilm van het verwarmingselement.
- Zorg ervoor dat de rook snel weg kan komen:
 - Draai de ventilatorkop [2] zodat het product de vorm van een pistool heeft (zie "Ventilatorkop draaien").
 - Zet het product neer op een warmtebestendig, stabiel, vlak oppervlak. Lijn de voetstandaarden [23] naar beneden en de heteluchtuitlaat [1] naar boven uit (afb. C).
 - Laat het product 1 tot 2 minuten op vol vermogen (niveau 3) draaien (zie 'In-/uitschakelen').
- Ventileer het werkgebied. Als de rook/geur zich te sterk ontwikkelt, voert u de eerste ingebruikname uit in een droge buitenruimte.

● Vorbereitung

⚠ **VOORZICHTIG! Gevaar voor verbrandingen!**

- ▶ Voordat u de ventilatorkop [2] draait of opzetstukken monteert/vervangt:
 - Schakel het product uit.
 - Trek de netstekker [8] uit de contactdoos.
 - Laat het product en een gemonteerd opzetstuk afkoelen.

● Ventilatorkop draaien

- U kunt het product in 2 verschillende vormen gebruiken:

Afb.	Vorm	Geschikt voor
B	Staaft (toestand bij levering)	Houtskool/vaste brandstoffen ontsteken
		Onkruidbestrijding
C	Pistool	Verf verwijderen
		Verwarmen (bijv. krimpkou)
		Kunststofmaterialen vervormen en lassen
		Lijmverbindingen losmaken
		Waterleidingen ontdooien

(Afb. D)

1. Schuif de ontgrendelingsschakelaar [3] in de richting van de heteluchtuitlaat [1]. ☐ verschijnt naast de ontgrendelingsschakelaar.
2. Houd de ontgrendelingsschakelaar [3] in deze stand zodat de ventilatorkop [2] ontgrendelt blijft.

3. Draai de ventilatorkop **2** in de gewenste positie.
4. Laat de ontgrendelingschakelaar **3** los. **4** verschijnt naast de ontgrendelingschakelaar. De ventilatorkop **2** is vergrendeld.
5. Controleer of de ventilatorkop **2** ingeklikt is en niet meer kan draaien.

● Sproeikoppen

⚠ **OPGELET! Kans op materiële schade!**

- ▶ Bij gebruik van het platte mondstuk **18**: Let vooral op de warmteontwikkeling op aangrenzende punten van het bewerkingspunt. Richt het platte mondstuk niet te lang op één locatie om oververhitting van aangrenzende onderdelen te voorkomen.
- ▶ Bij gebruik van het reduceermondstuk **20**: Let vooral op de warmteontwikkeling op het bewerkingspunt. Richt het reduceermondstuk niet te lang op één locatie om oververhitting van het werkstuk te voorkomen.

TIP

- ▶ Bij gebruik van het spatelmondstuk **19**: Gebruik een conventionele spatel om verf en vernis af te schrapen. Het spatelmondstuk is niet geschikt voor het afschrapen van verf en lak.
- ▶ Gedetailleerde informatie over het gebruik van het grillaansteekmondstuk **16** en het conisch mondstuk **17** vindt u in het hoofdstuk "Tips voor het werken met het product".

- Monteer het gewenste mondstuk op de heteluchtuitlaat **1**:

Mondstuk	Doel
16 Grillaansteekmondstuk	Houtskool/vaste brandstoffen ontsteken
17 Conisch mondstuk	Onkruidbestrijding
18 Plat mondstuk	Warmte over een groot bereik
19 Spatelmondstuk	Gerichte heteluchttoevoer op verf- en lakoppervlakken
20 Reduceermondstuk	Warmte op één punt

● Verlengsteel

TIP

- ▶ Bij gebruik van het onkruidbestrijdingsmiddel: Breng altijd de verlengsteel **10** aan.

(Afb. F)

1. Draai de ventilatorkop **2** zodat het product de vorm van een staaf heeft (zie "Ventilatorkop draaien").
2. Schuif een uiteinde van de verlengsteel **10** in de schroefdraadmof **13** van de extra handgreep **14**. Draai de wartelmoer **11** vast.
3. Steek het andere eind van de verlengsteel **10** in de schroefdraadmof **7** op de hoofdeenheid **9**. Draai de wartelmoer **11** vast.
4. Geleid het aansluitsnoer **8** langs de verlengsteel **10**. Maak het aansluitsnoer vast met beide kabelhouders **12**.

5. Trek het aansluitsnoer [8] door de trekontlasting [15] op de extra handgreep [14].
Vorm daartoe ter hoogte van de trekontlasting een lus. Steek de lus door het oog van de trekontlasting en haak deze aan de achterkant vast.

● Bediening

● In-/uitschakelen

TIP

- ▶ Het luchtvolume (≤ 500 l/min) is voor alle 3 niveaus gelijk.

- Steek de netstekker [8] in een daarvoor geschikte contactdoos.

Aan/uitschakelaar [5]	Betekenis
Positie 0	Uitgeschakeld
Positie 1	Ingeschakeld op niveau 1 (100 °C)
Positie 2	Ingeschakeld op niveau 2 (350 °C)
Positie 3	Ingeschakeld op niveau 3 (650 °C)

● Gebruik als zelfstandig apparaat

1. Draai de ventilatorkop [2] zodat het product de vorm van een pistool heeft (zie "Ventilatorkop draaien").
2. Zet het product neer op een warmtebestendig, stabiel, vlak oppervlak. Lijn de voetstandaarden [23] naar beneden en de heteluchtuitlaat [1] naar boven uit (afb. C).

● Tips voor het werken met het product

● Houtskool/vaste brandstoffen ontsteken

⚠ **VOORZICHTIG! Brandgevaar door warmteontwikkeling!**

- ▶ Bedek niet alle openingen van het grillaansteekmondstuk [16] met houtskool/vaste brandstof (afb. E).

TIP

- ▶ Gebruik geen andere methoden om houtskool/vaste brandstof tegelijkertijd te ontsteken.
- ▶ Gebruik het grillaansteekmondstuk [16] slechts enkele minuten achter elkaar.
- ▶ Gebruik het grillaansteekmondstuk [16] alleen voor de toepassingen die in deze handleiding worden beschreven.

- Draai de ventilatorkop [2] zodat het product de vorm van een staaf heeft (zie "Ventilatorkop draaien").
- Gebruik het grillaansteekmondstuk [16] op niveau 3 (zie "In-/uitschakelen").
- Plaats het grillaansteekmondstuk [16] onder de houtskool/vaste brandstof (afb. E).
- Zodra de houtskool/vaste brandstof naar wens is ontstoken:
 - Trek de netstekker [8] uit de contactdoos.
 - Trek het grillaansteekmondstuk [16] uit het vuur.

● Onkruidbestrijding

TIP

- ▶ Bij gebruik van het onkruidbestrijdingsmiddel: Breng altijd de verlengsteel [10] aan (zie “Verlengsteel”).
 - ▶ Het is niet nodig de planten te verbranden. Gewoon verwarmen is genoeg om het onkruid te drogen en zo te elimineren.
 - ▶ De lente is het beste moment om onkruidbestrijding te starten.
 - ▶ Het succes van deze actie is niet direct zichtbaar (afb. G).
 - ▶ Gemengde oppervlakken moeten aan het begin meerdere malen met korte tussenpozen worden behandeld.
 - ▶ Voor sommige onkruiden kan herhaalde behandeling noodzakelijk zijn.
 - ▶ Sommige plantensoorten reageren niet onmiddellijk op hittestraling op de aanbevolen blootstellingstijd.
 - ▶ Jonge, zachte planten zijn gevoelig en niet langer levensvatbaar na de behandeling.
 - ▶ Grassen met harde bladeren zijn robuust en moeten vaker worden behandeld.
 - ▶ Oudere planten en planten met harde bladeren (bijv. distels) moeten regelmatig worden behandeld met tussenpozen van 1 tot 2 weken.
- Monteer het conisch mondstuk [17] (zie “Mondstukken”) en de verlengsteel [10] (“Verlengsteel”).
 - Houd het product altijd aan de extra handgreep [14] vast.
 - Gebruik het conisch mondstuk [17] op niveau 3 (zie “In-/uitschakelen”).

- Richt het conisch mondstuk [17] ca. 5 tot 10 seconden op de planten die u wilt opruimen.
- Verwarm hogere planten ze eerst kort in het bovenste gedeelte. Richt het conisch mondstuk [17] vervolgens ca. 5 tot 10 seconden op de gekrompen planten.

● Na gebruik

1. Schakel het product uit. Trek de nestekker [8] uit de contactdoos.
2. Laat het product afkoelen:
Zet het product neer op een warmtebestendig, stabiel, vlak oppervlak.
 - **Staafvorm:** Klap de staander [22] uit. Lijn de voetstandaard [21] en staander naar beneden en de heteluchtuitlaat [1] naar opzij uit (afb. B).
 - **Product met verlengsteel:** Plaats het product zoals weergegeven in afb. H
 - **Vorm van het pistool:** Lijn de voetstandaarden [23] naar beneden en de heteluchtuitlaat [1] naar boven uit (afb. C).
3. Controleer het product, maak het schoon en berg het op (zie “Schoonmaken en onderhoud”).

● Schoonmaken en onderhoud

⚠ WAARSCHUWING!



Zet het product uit en koppel het los van het elektriciteitsnet voordat u opzetstukken verwisselt, het product schoonmaakt en als u het niet gebruikt!

● Schoonmaken

- Dompel het product nooit onder in water of andere vloeistoffen.

- Zorg ervoor dat er geen vloeistoffen in het product binnendringen.
- Gebruik geen chemische, alkalische, schurende of andere agressieve reinigings- en desinfectiemiddelen om het product schoon te maken omdat deze de oppervlakken kunnen beschadigen.
- Houd het product schoon, stofvrij, droog en vrij van olie of smeervet.
- Reinig het product met een zachte, droge en pluïsvrije doek. Gebruik voor moeilijk toegankelijke plaatsen een zachte borstel.

● **Onderhoud**

- Voor en na ieder gebruik: Controleer het product en de accessoires op slijtage en beschadigingen.

● **Reparatie**

- Dit product bevat geen onderdelen, die door de gebruiker gerepareerd kunnen worden.
- Neem contact op met een geautoriseerd servicepunt of een vergelijkbaar gekwalificeerd persoon om het product te controleren en te laten repareren.

● **Opbergen**

- Voor het opbergen: Laat het product afkoelen.
- Bewaar het product op een koele, droge, en tegen vocht beschermde plaats en buiten het bereik van kinderen.

● **Reserveonderdelen/ accessoires**

- Klanten kunnen compatibele reserveonderdelen en accessoires aanschaffen via e-mail of via onze service-hotline (zie "Service").

- Houd het artikelnummer (IAN 525925_2504) bij de hand voor uw bestelling.

● **Afvoer**

De verpakking bestaat uit milieuvriendelijke grondstoffen die u via de plaatselijke recyclingcontainers kunt afvoeren.



Neem de aanduiding van de verpakkingsmaterialen voor de afvalscheiding in acht. Deze zijn gemarkeerd met de afkortingen (a) en een cijfers (b) met de volgende betekenis: 1-7: kunststoffen/20-22: papier en vezelplaten/80-98: composietmaterialen.

Product:



Het product, en de verpakkingsmaterialen kunnen worden gerecycled en zijn onderhevig aan een uitgebreide verantwoordelijkheid van de fabrikant.

Gooi ze apart weg, overeenkomstig de aangegeven Info-tri (informatie over afvalscheiding), voor een beter afvalbeheer.

Het Triman-logo geldt alleen voor Frankrijk.



Informatie over de mogelijkheden om het uitgediende product na gebruik te verwijderen, verstrekt uw gemeentelijke overheid.



Gooi het afgedankte product omwille van het milieu niet weg

via het huisvuil, maar geef het af bij het daarvoor bestemde depot of het gemeentelijke milieupark. Over afgifteplaatsen en hun openingstijden kunt u zich bij uw aangewezen instantie informeren.

● Garantie

Het product werd volgens strenge kwaliteitsrichtlijnen gemaakt en voor de uitlevering zorgvuldig gecontroleerd. In geval van materiaal- of fabricagefouten hebt u tegenover de verkoper van het product wettelijke rechten. Uw wettelijke rechten worden op geen enkele manier door onze hieronder vermelde garantie beperkt.

De garantie voor dit product bedraagt 3 jaar vanaf aankoopdatum. De garantieperiode gaat in op de datum van aankoop. Bewaar het originele bewijs van aankoop op een veilige plek aangezien dit document nodig is als bewijs.

Alle beschadigingen of gebreken die reeds op het moment van aankoop aanwezig zijn, moeten meteen na het uitpakken van het product worden gemeld.

Mocht het product binnen 3 jaar na aankoopdatum een materiaal- of fabricagefout vertonen, zullen wij het – naar onze keuze – gratis voor u repareren of vervangen. De garantieperiode wordt door een plaatsgevonden garantieverlening niet verlengd. Dit geldt ook voor vervangen en gerepareerde onderdelen.

Deze garantie vervalt als het product werd beschadigd of onjuist is gebruikt of onderhouden.

De garantie dekt materiaal- en fabricagefouten af. Deze garantie

dekt geen productonderdelen die aan normale slijtage onderhevig zijn en daarom als verbruiksartikelen worden beschouwd (bv. batterijen, slangen, inktpatronen), noch dekt zij schade aan breekbare onderdelen, bv. schakelaars of onderdelen die van glas zijn gemaakt.

● Afwikkeling in geval van garantie

Volg de volgende aanwijzingen op voor een snelle behandeling van uw probleem:

Houd bij alle vragen alstublieft de kassabon en het artikelnummer (IAN 525925_2504) als bewijs van aankoop bij de hand.

Het artikelnummer kunt u vinden op het typeplaatje van het product, een gravure op het product, het titelblad van uw gebruiksaanwijzing (linksonder) of de sticker op de achter- of onderkant van het product.

Neem bij problemen of overige gebreken met het product eerst contact op met de hieronder vermelde service-afdeling, telefonisch of per e-mail.

Een als defect aangemerkt product kunt u dan samen met het aankoopbewijs (kassabon) en een uitleg over het probleem of gebrek en wanneer het zich heeft voorgedaan gratis naar het aan u meegegeelde service-adres opsturen.



Op parkside-diy.com kunt u deze en vele andere handleidingen inzien en downloaden. Met deze QR-code komt u direct op parkside-diy.com. Selecteer daar uw land en zoek via de zoekfunctie naar de gebruiksaanwijzingen. Door het invoeren van het artikelnummer (IAN) 525925_2504 komt u bij de gebruiksaanwijzingen voor uw artikel.

● Service

(NL) Service Nederland

Tel.: 08000229556

Contactformulier op
parkside-diy.com

IAN 525925_2504

(BE) Service België

Tel.: 080012614















Contactformulier op
parkside-diy.com

IAN 525925_2504



Wykaz użytych piktogramów i symboli	Strona	67
Wstęp	Strona	68
Użytkowanie zgodne z przeznaczeniem	Strona	68
Zakres dostawy	Strona	68
Opis części	Strona	68
Dane techniczne	Strona	69
Instrukcje bezpieczeństwa	Strona	69
Przed pierwszym użyciem	Strona	74
Rozpakowanie produktu	Strona	74
Pierwsze uruchomienie	Strona	74
Przygotowanie	Strona	74
Obracanie głowicy dmuchawy	Strona	74
Dysze	Strona	75
Przedłużka	Strona	75
Obsługa	Strona	76
Włączanie i wyłączanie	Strona	76
Używanie jako samodzielnego urządzenia	Strona	76
Instrukcje robocze	Strona	76
Rozpalanie węgla drzewnego lub paliwa stałego	Strona	76
Zwalczanie chwastów	Strona	77
Po zakończeniu używania	Strona	77
Czyszczenie i konserwacja	Strona	77
Czyszczenie	Strona	78
Konserwacja	Strona	78
Naprawy	Strona	78
Przechowywanie	Strona	78
Części zamienne/akcesoria	Strona	78
Utylizacja	Strona	78
Gwarancja	Strona	79
Sposób postępowania w przypadku naprawy gwarancyjnej	Strona	79
Serwis	Strona	80

Wykaz użytych piktoqramów i symboli

	<p>NIEBEZPIECZEŃSTWO! – Wskazuje niebezpieczeństwo o wysokim stopniu ryzyka, które, jeśli się go nie uniknie, spowoduje śmierć lub poważne obrażenia (np. uduszenie)</p>	 	<p>Przeczytać instrukcję obsługi.</p>
	<p>OSTRZEŻENIE! – Wskazuje niebezpieczeństwo o średnim stopniu ryzyka, które, jeśli się go nie uniknie, może spowodować śmierć lub poważne obrażenia (np. ryzyko porażenia prądem)</p>		<p>Przed wymianą nasadek, czyszczeniem produktu i gdy nie jest używany, wyłączyć produkt i odłączyć od zasilania.</p>
	<p>OSTROŻNIE! – Wskazuje niebezpieczeństwo o niskim stopniu ryzyka, które, jeśli się go nie uniknie, może spowodować niewielkie lub umiarkowane obrażenia (np. ryzyko poparzenia)</p>		<p>Prąd przemienny/napięcie przemiennie</p>
	<p>UWAGA! – Ostrzega przed możliwymi szkodami materialnymi (np. ryzyko zwarcia)</p>		<p>Ostrożnie! Gorąca powierzchnia. Niebezpieczeństwo poparzenia.</p>
	<p>Zakładać rękawice ochronne.</p>		<p>Klasa ochronności II</p>
	<p>Zakładać okulary ochronne.</p>	 	<p>Instrukcje bezpieczeństwa Instrukcje użytkowania</p>
	<p>Znak CE potwierdza zgodność z dyrektywami UE mającymi zastosowanie do produktu.</p>		

WYPALARKA DO CHWASTÓW

● Wstęp

Gratulujemy Państwu zakupu nowego produktu. Tym samym zdecydowali się Państwo na zakup produktu wysokiej jakości. Instrukcja obsługi jest częścią tego produktu. Zawiera ona ważne wskazówki dotyczące bezpieczeństwa, użytkowania i utylizacji. Przed pierwszym użyciem produktu należy zapoznać się ze wszystkimi wskazówkami dotyczącymi obsługi i bezpieczeństwa. Używać produktu wyłącznie zgodnie z jego poniżej opisanym przeznaczeniem. W przypadku przekazania produktu innej osobie należy dołączyć do niego całą jego dokumentację.

● Użytkowanie zgodne z przeznaczeniem

- Produkt przeznaczony wyłącznie do następujących zastosowań:
 - Usuwanie farby
 - Ogrzewanie (np. rurek termokurczliwych)
 - Odkształcanie i łączenie tworzyw sztucznych
 - Luzowanie połączeń klejonych
 - Rozmrażanie rur wodociągowych
 - Rozpalanie węgla drzewnego lub paliwa stałego
 - Zwalczanie chwastów
- Nie narażać produktu na działanie deszczu lub wilgoci.
- Produkt przeznaczony jest wyłącznie do użytku domowego.
- Produkt nie jest przeznaczony do użytku komercyjnego ani przemysłowego.
- Produkt powinien być używany tylko zgodnie z opisem i do określonych obszarów zastosowań.
- Każde inne użycie lub modyfikacja produktu jest uważane za niewłaściwe i wiąże się z ryzykiem znacząco wypadków.

- Producent nie ponosi odpowiedzialności za szkody powstałe w wyniku użycia produktu niezgodnie z jego przeznaczeniem.
- Operator lub użytkownik produktu jest odpowiedzialny za wypadki lub obrażenia ciała i/lub szkody w mieniu osób trzecich lub ich majątku.

● Zakres dostawy

⚠ NIEBEZPIECZEŃSTWO!

- ▶ Produkt i materiały opakowaniowe nie są zabawkami dla dzieci! Dzieci nie mogą bawić się plastikowymi torbami, foliami i drobnymi częściami! Istnieje niebezpieczeństwo połknięcia i uduszenia się!

Po rozpakowaniu produktu należy sprawdzić, czy dostawa jest kompletna i czy wszystkie części są w dobrym stanie. Przed użyciem usunąć wszystkie materiały pakunkowe.

- 1 Jednostka główna
- 1 Przedłużka
- 1 Uchwyt pomocniczy (przedłużki)
- 1 Dysza do rozpalania grilla
- 1 Dysza stożkowa
- 1 Dysza powierzchniowa
- 1 Dysza szczelinowa
- 1 Dysza szpachelkowa
- 1 Instrukcja obsługi

● Opis części

Przed przeczytaniem zapoznać się z rysunkami, aby zapoznać się ze wszystkimi funkcjami produktu.

(Rys. A)

- 1 Wylot gorącego powietrza
- 2 Głowica dmuchawy (obrotowa)
- 3 Przełącznik odłączania (głowicy dmuchawy)
- 4 Wlot powietrza
- 5 Przełącznik zasilania

- 6 Uchwyt
- 7 Złącze gwintowane (przedłużki)
- 8 Kabel zasilania z wtyczką sieciową
- 9 Jednostka główna
- 10 Przedłużka
- 11 Nakrętka złączna
- 12 Uchwyt kabla
- 13 Złącze gwintowane (uchwyty pomocniczego)
- 14 Uchwyt pomocniczy (przedłużki)
- 15 Odciążenie
- 16 Dysza do rozpalania grilla
- 17 Dysza stożkowa
- 18 Dysza powierzchniowa
- 19 Dysza szczelinowa
- 20 Dysza szpachelkowa

(Rys. B)

- 21 Stopka
- 22 Wspornik stopki

(Rys. C)

- 23 Stopki

● Dane techniczne

Wypalarka do chwastów	PELHLG 2000 A1
Numer modelu:	HG13692
Nominalne napięcie wejściowe:	230 V~, 50 Hz
Nominalny pobór mocy:	2000 W
Klasa ochrony:	II/□ (Podwójna izolacja)
Temperatura	
Poziom 1:	100 °C
Poziom 2:	350 °C
Poziom 3:	650 °C
Przepływ powietrza:	≤500 l/min

Długość kabla:	3 m
Masa	
Jednostka główna:	950 g
Przedłużka:	150 g
Uchwyt pomocniczy:	230 g
Dysza do rozpalania grilla:	57 g
Dysza stożkowa:	42 g
Dysza powierzchniowa:	36 g
Dysza szczelinowa:	13 g
Dysza szpachelkowa:	10 g



Instrukcje bezpieczeństwa

Przed rozpoczęciem używania produktu zapoznać się ze wszystkimi instrukcjami o bezpieczeństwie oraz z instrukcją obsługi! Przekazując produkt innym osobom, należy dołączyć wszystkie dokumenty!

Uszkodzenia powstałe w wyniku nieprzestrzegania niniejszej instrukcji obsługi nie są objęte gwarancją! Nie ponosimy żadnej odpowiedzialności w

przypadku wystąpienia szkód wtórnych! Nie bierzemy odpowiedzialności za uszkodzenia mienia lub obrażenia ciała, powstałe w wyniku niewłaściwego użytkowania lub nieprzestrzegania instrukcji bezpieczeństwa!

Dzieci i osoby z ograniczeniami



⚠ OSTRZEŻENIE! ZAGROŻENIE ŻYCIA I NIEBEZ- PIECZEŃSTWO WYPADKU DLA MAŁYCH DZIECI I NIEMOWLĄT!

Nigdy nie pozostawiać małych dzieci bez nadzoru w pobliżu materiałów pakunkowych. Istnieje ryzyko uduszenia spowodowanego materiałami pakunkowymi. Dzieci często lekceważą zagrożenia.

- Produkt może być używany przez osoby o ograniczonych zdolnościach fizycznych, zmysłowych lub

umysłowych albo bez doświadczenia i wiedzy, jeśli są nadzorowane lub zostały pouczone o bezpiecznym używaniu produktu i rozumieją wynikające z tego niebezpieczeństwach.

- Dzieci nie mogą bawić się produktem. Produkt i kabel zasilania trzymać poza zasięgiem dzieci.
- Czyszczenia i prac konserwacyjnych nie mogą przeprowadzać dzieci pozostawione bez nadzoru.

Użytkowanie zgodne z przeznaczeniem

⚠ OSTRZEŻENIE! Ryzyko obrażeń! Niewłaściwe użytkowanie może doprowadzić do obrażeń ciała. Z produktu należy korzystać wyłącznie zgodnie z niniejszą instrukcją. Nigdy nie próbować modyfikować produktu w żaden sposób.

- Nie używać produktu jako suszarki do włosów.
- Nie należy używać produktu na

wysokościach powyżej
2000 m n.p.m.

Bezpieczeństwo elektryczne

⚠ NIEBEZPIECZEŃSTWO!

Ryzyko porażenia

prądem! Nigdy nie naprawiać produktu samodzielnie. W razie awarii naprawy mogą być wykonywane wyłącznie przez wykwalifikowany personel.

⚠ OSTRZEŻENIE! Ryzyko

porażenia prądem!

Nie zanurzać części elektrycznych produktu w wodzie lub innych płynach. Nigdy nie trzymać produktu pod bieżącą wodą.

⚠ OSTRZEŻENIE! Ryzyko

porażenia prądem!

Nie używać uszkodzonego produktu. Odłączyć produkt od źródła zasilania i skontaktować się ze sprzedawcą, jeśli jest uszkodzony.

- Przed podłączeniem wtyczki sieciowej do źródła zasilania: Upewnić się, że napięcie znamionowe na tabliczce

znamionowej produktu odpowiada napięciu sieci zasilającej.

- Regularnie sprawdzać, czy wtyczka sieciowa i kabel zasilania nie są uszkodzone. W przypadku uszkodzenia kabla zasilania tego produktu musi on zostać wymieniony przez producenta, jego serwis posprzedażny lub też osobę posiadającą podobne kwalifikacje, co pozwoli uniknąć niebezpieczeństwa.
- Kabel zasilania chronić przed uszkodzeniem. Nie dopuszczać, aby zwiisał nad ostrymi krawędziami, był ściśnięty lub zgięty. Kabel zasilania trzymać z dala od gorących powierzchni i otwartego ognia.
- Produkt może być podłączony tylko do gniazdka zabezpieczonego wyłącznikiem różnicowoprądowym o znamionowym prądzie różnicowym nie większym niż 30 mA.

Obsługa

- Nieostrożne obchodzenie się z urządzeniem może spowodować pożar.
 - Podczas korzystania z urządzenia w pobliżu materiałów łatwopalnych należy zachowywać ostrożność.
 - Nie kierować w to samo miejsce przez dłuższy czas.
 - Nie używać w obecności atmosfery wybuchowej.
 - Ciepło może być przeniesione na ukryte materiały łatwopalne.
 - Po użyciu: Produkt kłaść na odpornej na ciepło, stabilnej i bezpiecznej powierzchni.
- Forma drążkowa:**
Stopkę i wspornik stopki kierować w dół, a wylot gorącego powietrza w bok (rys. B).
- Forma pistoletowa:**
Obie stopki kierować w dół, a wylot gorącego powietrza w górę (rys. C).
- Przed schowaniem: Pozostawić produkt do całkowitego ostygnięcia.
- Podczas użytkowania nie należy pozostawiać produktu bez nadzoru.
- Nie kierować wylotu gorącego powietrza na ludzi lub zwierzęta.
- Nie dotykać wylotu gorącego powietrza ani gorącej dyszy.
- Zachowywać odstęp między dyszą a ogrzewaną powierzchnią (Wyjątek: Dysza do rozpalania grilla). W przeciwnym razie istnieje ryzyko przegrzania.
- Wyjąć wtyczkę sieciową z gniazdka sieciowego
 - Jeśli wystąpi usterka,
 - Przed podłączeniem lub wymianą akcesoriów,
 - Przed czyszczeniem produktu,
 - Podczas burzy i
 - Po każdym użyciu.
- Aby wyciągnąć wtyczkę sieciową z gniazdka sieciowego, ciągnąć za wtyczkę sieciową, a nie za kabel zasilania.

- Używać wyłącznie części zamiennych i akcesoriów dostarczonych i zalecanych przez producenta. Stosowanie części innych producentów powoduje natychmiastową utratę gwarancji.
- Podczas pracy nie zakrywać otworów wentylacyjnych. Ryzyko przegrzania i uszkodzenia produktu.
- Nie używać produktu, jeśli został upuszczony.
- Nie używać produktu, gdy jest się zmęczonym lub zdekoncentrowanym albo po alkoholu lub zażyciu leków. Zawsze zrobić przerwę. Przystępować do pracy zachowując zdrowy rozsądek.
- Pracować tylko przy świetle dziennym lub dobrym oświetleniu sztucznym.
- Przed wyjęciem z ognia dyszy do rozpalania grilla: Wtyczkę sieciową wyjąć z gniazdka sieciowego.
- Przed schowaniem: Pozostawić produkt do całkowitego ostygnięcia.
- Nie dopuszczać do kontaktu kabla zasilania lub innych materiałów łatwopalnych z gorącymi elementami produktu.

Czyszczenie i przechowywanie

⚠ OSTRZEŻENIE! Ryzyko obrażeń!

- Przed czyszczeniem lub gdy nie jest używany odłączać produkt od źródła zasilania.
- Chronić produkt, kabel zasilania i wtyczkę sieciową przed kurzem, bezpośrednim działaniem promieni słonecznych, kapiącą i pryskającą wodą.
 - Po każdym użyciu: Wyczyścić produkt (patrz akapit „Czyszczenie i konserwacja”).
 - Produkt przechowywać w chłodnym, suchym miejscu, z dala od wilgoci i poza zasięgiem dzieci.

Rozpalanie węgla drzewnego lub paliwa stałego

- Prawidłowe ułożenie produktu (rys. E).

● **Przed pierwszym użyciem**

● **Rozpakowanie produktu**

1. Wyjąć produkt z opakowania i usunąć wszystkie materiały opakunkowe oraz folie ochronne.
2. Sprawdzić, czy są wszystkie części i czy opisany zakres dostawy jest kompletny (patrz akapit „Zakres dostawy”).
3. Sprawdzić, czy produkt i wszystkie części są w dobrym stanie. W razie zauważenia jakichkolwiek uszkodzeń lub defektów nie używać produktu, ale postępować zgodnie z opisem w rozdziale „Gwarancja”.

● **Pierwsze uruchomienie**

- Po pierwszym włączeniu produktu może wydobywać się dym. Dym powstaje w wyniku uwalniania się substancji wiążących z folii izolacyjnej elementu grzejnego pod wpływem ciepła podczas pierwszego użycia.
- Upewnić się, że dym może szybko się wydostać:
 - Głowicę dmuchawy [2] przekręcić tak, aby produkt przyjął kształt pistoletu (patrz akapit „Obracanie głowicy dmuchawy”).
 - Produkt kłaść na odpornej na ciepło, stabilnej i bezpiecznej powierzchni. Stopki [23] skierować w dół, a wylot gorącego powietrza [1] w górę (rys. C).
 - Pozostaw produkt włączony na pełnej mocy (poziom 3) na 1 do 2 minut (patrz akapit „Włączanie i wyłączanie”).
- Przewietrzyć miejsce pracy. Jeżeli dym lub zapach jest zbyt intensywny, pierwsze uruchomienie należy przeprowadzić w suchym miejscu na zewnątrz.

● **Przygotowanie**

⚠ **OSTROŻNIE! Niebezpieczeństwo poparzenia!**

- ▶ Przed przekręceniem głowicy dmuchawy [2] albo przed montażem lub wymianą osprzętu:
 - Wyłączyć produkt.
 - Wtyczkę sieciową [8] wyjąć z gniazdka sieciowego.
 - Pozwolić produktowi i zamontowanej nasadce ostygnąć.

● **Obracanie głowicy dmuchawy**

- Produkt może być używany na dwa sposoby:

Rys.	Kształt	Odpowiednie dla
B	Drażek (w stanie dostawy)	Rozpalanie węgla drzewnego lub paliwa stałego
		Zwalczanie chwastów
C	Pistolet	Usuwanie farby
		Ogrzewanie (np. rurek termokurczliwych)
		Odształcanie i łączenie tworzyw sztucznych
		Luzowanie połączeń klejonych
		Rozmrażanie rur wodociągowych

(Rys. D)

1. Przełącznik odłączania [3] przesunąć w kierunku wlotu gorącego powietrza [1]. [2] pojawia się obok przełącznika odłączania.
2. Przełącznik odłączania [3] przytrzymać w tej pozycji, aby

głowica dmuchawy [2] została odblokowana.

3. Głowicę dmuchawy [2] przekręcić w żądane położenie.
4. Zwolnić przełącznik odłączania [3].
☐ pojawia się obok przełącznika odłączania. Głowica dmuchawy [2] zostanie zablokowana.
5. Sprawdzić, czy głowica dmuchawy [2] jest zablokowana i nie może się obracać.

● Dysze

⚠ UWAGA! Ryzyko szkód materialnych!

- ▶ W przypadku stosowania dyszy powierzchniowej [18]: Należy zwracać szczególną uwagę na powstawanie ciepła w obszarach sąsiadujących z miejscem przetwarzania. Nie należy kierować dyszy powierzchniowej zbyt długo na jeden punkt, aby uniknąć przegrzania sąsiednich miejsc.
- ▶ W przypadku stosowania dyszy szpachelkowej [20]: Należy zwracać szczególną uwagę na wytwarzanie się ciepła w miejscu przetwarzania. Aby uniknąć przegrzania przedmiotu obrabianego, nie należy kierować dyszy szpachelkowej zbyt długo w jedno miejsce.

RADA

- ▶ W przypadku stosowania dyszy szczelinowej [19]: Do zeszkrobывania farb i lakierów używać zwykłej szpachelki. Końcówka dyszy szczelinowej nie nadaje się do zeszkrobывania farb i lakierów.

RADA

- ▶ Szczegółowe informacje dotyczące używania dyszy do rozpalania grilla [16] i dyszy stożkowej [17] można znaleźć w akapicie „Instrukcje robocze”.

- ☐ Na wylocie gorącego powietrza [1] zamontować odpowiednią dyszę:

Dysza	Przeznaczenie
[16] Dysza do rozpalania grilla	Rozpalanie węgla drzewnego lub paliwa stałego
[17] Dysza stożkowa	Zwalczanie chwastów
[18] Dysza powierzchniowa	Rozprowadzanie ciepła po dużym obszarze
[19] Dysza szczelinowa	Precyzyjne dostarczanie gorącego powietrza na powierzchni malowanej i lakierowanej
[20] Dysza szpachelkowa	Miejscowe nagrzewanie

● Przedłużka

RADA

- ▶ W przypadku stosowania produktu do zwalczania chwastów: Zawsze należy zamontować przedłużkę [10].

(Rys. F)

1. Głowicę dmuchawy [2] przekręcić tak, aby produkt przyjął kształt drążka (patrz akapit „Obracanie głowicy dmuchawy”).

2. Jeden koniec przedłużki [10] wkręcić w złącze gwintowane [13] uchwyty pomocniczego [14]. Mocno dokręcić nakrętkę złączną [11].
3. Drugi koniec przedłużki [10] wkręcić w złącze gwintowane [7] jednostki głównej [9]. Mocno dokręcić nakrętkę złączną [11].
4. Kabel zasilania [8] poprowadzić wzdłuż przedłużki [10]. Kabel zasilania zamocować w obu uchwytach kabla [12].
5. Kabel zasilania [8] przeprowadzić przez odciążenie [15] na uchwycie pomocniczym [14].
W tym celu na wysokości odciążenia uformować pętlę. Pętlę przeprowadzić przez oczko odciążenia i zaczepić z tyłu.

● **Obsługa**

● **Włączanie i wyłączanie**

RADA

- ▶ Przepływ powietrza (≤ 500 l/min) jest taki sam na wszystkich trzech poziomach.

- Wtyczkę sieciową [8] podłączyć do gniazdka sieciowego.

Przełącznik zasilania [5]	Znaczenie
Pozycja 0	Wyłączony
Pozycja 1	Włączony na poziomie 1 (100 °C)
Pozycja 2	Włączony na poziomie 2 (350 °C)
Pozycja 3	Włączony na poziomie 3 (650 °C)

● **Używanie jako samodzielnego urządzenia**

1. Głowicę dmuchawy [2] przekręcić tak, aby produkt przyjął kształt pistoletu (patrz akapit „Obracanie głowicy dmuchawy”).
2. Produkt kłaść na odpornej na ciepło, stabilnej i bezpiecznej powierzchni. Stopki [23] skierować w dół, a wylot gorącego powietrza [1] w górę (rys. C).

● **Instrukcje robocze**

● **Rozpalanie węgla drzewnego lub paliwa stałego**

▲ OSTROŻNIE! Ryziko pożaru z powodu gromadzenia się ciepła!

- ▶ Nie zakrywać wszystkich otworów dyszy do rozpalania grilla [16] węglem drzewnym lub paliwem stałym (rys. E).

RADA

- ▶ Nie należy rozpałać węgla drzewnego lub paliwa stałego jednocześnie różnymi metodami.
- ▶ Dyszy do rozpalania grilla [16] używać tylko przez kilka minut.
- ▶ Dyszy do rozpalania grilla [16] używać tylko do zastosowań opisanych w niniejszej instrukcji.

- Głowicę dmuchawy [2] przekręcić tak, aby produkt przyjął kształt drążka (patrz akapit „Obracanie głowicy dmuchawy”).
- Użyć dyszy do rozpalania grilla [16] na poziomie **3** (patrz akapit „Włączanie i wyłączanie”).
- Dyszę do rozpalania grilla [16] umieścić pod węglem drzewnym lub paliwem stałym (rys. E).

- Po rozpaleniu węgla drzewnego lub paliwa stałego zgodnie z oczekiwaniami:
 - Wtyczkę sieciową **8** wyjąć z gniazdka sieciowego.
 - Dyszę do rozpalania grilla **16** wyciągnąć z ognia.

● Zwalczanie chwastów

RADA

- ▶ W przypadku stosowania produktu do zwalczania chwastów: Zawsze należy montować przedłużkę **10** (patrz akapit „Przedłużka”).
- ▶ Nie ma potrzeby palenia roślin. Samo ich podgrzanie wystarczy, aby wysuszyć chwasty i tym samym je wyeliminować.
- ▶ Wiosna to najlepszy czas na rozpoczęcie zwalczania chwastów.
- ▶ Skuteczność tego zabiegu nie jest widoczna od razu (rys. G).
- ▶ Przerośnięte obszary należy początkowo poddać kilkukrotnemu zabiegowi w krótkich odstępach czasu.
- ▶ W przypadku niektórych gatunków chwastów konieczne może być powtórzenie zabiegu.
- ▶ Niektóre gatunki roślin nie reagują natychmiast na promieniowanie cieplne w zalecanym czasie ekspozycji.
- ▶ Młode rośliny o miękkich liściach są wrażliwe i nie przetrwają po zabiegu.
- ▶ Mrozoodporne trawy są odporne i wymagają częstszego stosowania.
- ▶ Starsze rośliny i rośliny o twardych liściach (np. osty) należy regularnie poddawać zabiegowi w odstępach 1–2 tygodni.

- Zamontować dyszę stożkową **17** (patrz akapit „Dysze”) i uchwyt przedłużający **10** (patrz akapit „Przedłużka”).
- Produkt trzymać za uchwyt pomocniczy **14**.
- Użyć dyszy stożkowej **17** na poziomie **3** (patrz akapit „Włączanie i wyłączanie”).
- Dyszę stożkową **17** umieścić na roślinie do usunięcia na około 5 do 10 sekund.
- W przypadku wyższych roślin najpierw krótko ogrzewać górną część. Następnie dyszę stożkową **17** umieścić na skurczonej roślinie na około 5 do 10 sekund.

● Po zakończeniu używania

1. Wyłączyć produkt. Wtyczkę sieciową **8** wyjąć z gniazdka sieciowego.
2. Pozostawić produkt do ostygnięcia: Produkt kłaść na odpornej na ciepło, stabilnej i bezpiecznej powierzchni.
 - **Forma drążkowa:** Rozłożyć wspornik stopki **22**. Stopkę **21** i wspornik stopki kierować w dół, a wylot gorącego powietrza **1** w bok (rys. B).
 - **Produkt z przedłużką:** Ustaw produkt zgodnie z rys. H
 - **Forma pistoletowa:** Stopki **23** skierować w dół, a wylot gorącego powietrza **1** w górę (rys. C).
3. Sprawdzić, wyczyścić i schować produkt (patrz akapit „Czyszczenie i konserwacja”).

● Czyszczenie i konserwacja

⚠ OSTRZEŻENIE!



Przed czyszczeniem nasadek i gdy produkt nie jest używany wyłączać produkt i odłączać od gniazdka sieciowego!

● Czyszczenie

- Nie zanurzać produktu w wodzie ani w innych cieczach.
- Nie pozwalać, aby płyny dostały się do wnętrza produktu.
- Do czyszczenia produktu nie należy używać chemicznych, alkalicznych, ściernych ani agresywnych środków czyszczących lub dezynfekujących, ponieważ mogą one zaatakować powierzchnie.
- Produkt utrzymywać w czystości, w miejscu suchym oraz wolnym od kurzu, oleju lub smaru.
- Produkt należy czyścić miękką, suchą i niestrzępiącą się ściereczką. Do czyszczenia trudno dostępnych miejsc używać miękkiej szczotki.

● Konserwacja

- Przed i po każdym użyciu: Sprawdzić produkt i jego akcesoria pod kątem zużycia i uszkodzeń.

● Naprawy

- Produkt nie zawiera żadnych części, nadających się do samodzielnej naprawy przez użytkownika.
- Skontaktować się z autoryzowanym centrum serwisowym lub podobnie wykwalifikowaną osobą w celu sprawdzenia i naprawienia produktu.

● Przechowywanie

- Przed schowaniem: Pozostawić produkt do całkowitego ostygnięcia.
- Produkt przechowywać w chłodnym, suchym i chronionym przed wilgocią miejscu i niedostępnym dla dzieci.

● Części zamienne/akcesoria

- Klienci mogą uzyskać kompatybilne części zamienne i akcesoria za pośrednictwem poczty elektronicznej lub naszej infolinii serwisowej (patrz akapit „Serwis”).

- Przygotować numer zamawianego artykułu (IAN 525925_2504).

● Utylizacja

Opakowanie wykonane jest z materiałów przyjaznych dla środowiska, które można przekazać do utylizacji w lokalnym punkcie przetwarzania surowców wtórnych.



Przy segregowaniu odpadów prosimy zwrócić uwagę na oznakowanie materiałów opakowaniowych, oznaczone są one skrótami (a) i numerami (b) o następującym znaczeniu: 1–7: Tworzywa sztuczne/20–22: Papier i tektura/80–98: Materiały kompozytowe.

Produkt:



Points de collecte sur www.quefairedemesdechets.fr
Privilégiez la réparation ou le don de votre appareil !

Produkt, materiały opakowaniowe, nadają się do recyklingu i podlegają rozszerzonej odpowiedzialności producenta.

Wyrzucić je osobno, zgodnie z ilustracją przedstawiającą informacje o sortowaniu, aby zapewnić lepszą utylizację odpadów.

Logo Triman jest ważne tylko dla Francji.



Informacji na temat możliwości utylizacji wyeksploatowanego produktu udziela urząd gminy lub miasta.



Z uwagi na ochronę środowiska nie wyrzucać urządzenia po zakończeniu eksploatacji do odpadów domowych, lecz prawidłowo zutylizować.

Informacji o punktach zbiorczych i ich godzinach otwarcia udziela odpowiedni urząd.

Elektroodpady nie mogą być wyrzucane do pojemników do selektywnej zbiórki odpadów komunalnych. Można je oddać w specjalnie wyznaczonych miejscach np. Punkt Selektywnej Zbiórki Odpadów Komunalnych lub/bądź w punktach handlowych oferujących w sprzedaży sprzęt elektroniczny.

Należy postępować zgodnie z obowiązującymi w Polsce przepisami dotyczącymi selektywnej zbiórki urządzeń elektrycznych i elektronicznych. Zużyty sprzęt może mieć szkodliwy wpływ na środowisko i zdrowie ludzi z uwagi na potencjalną zawartość niebezpiecznych substancji, mieszanin oraz części składowych. Gospodarstwo domowe spełnia ważną rolę w przyczynianiu się do ponownego użycia i odzysku surowców wtórnych, w tym recyklingu zużytego sprzętu. Na tym etapie kształtuje się postawy, które wpływają na zachowanie wspólnego dobra jakim jest czyste środowisko naturalne.

● **Gwarancja**

Produkt został wyprodukowany zgodnie z surowymi wytycznymi dotyczącymi jakości i dokładnie przetestowane przed dostawą. W przypadku wad materiałowych lub produkcyjnych przysługują Państwu prawa ustawowe wobec sprzedawcy produktu. Państwa prawa ustawowe nie są w żaden sposób ograniczone przez naszą gwarancję przedstawioną poniżej.

Gwarancja na ten produkt wynosi 3 lata od daty zakupu. Okres gwarancji rozpoczyna się od daty zakupu. Proszę przechowywać oryginalny rachunek w bezpiecznym miejscu, ponieważ ten

dokument jest wymagany jako dowód zakupu.

Wszelkie uszkodzenia lub wady obecne już w momencie zakupu należy zgłosić niezwłocznie po rozpakowaniu produktu.

Jeżeli w ciągu 3 lat od daty zakupu produkt wykaże wady materiałowe lub produkcyjne, to – według naszego uznania – bezpłatnie go naprawimy lub wymienimy. Okres gwarancji nie ulega przedłużeniu o przyznane roszczenie gwarancyjne. Dotyczy to również wymienionych i naprawionych części.

Niniejsza gwarancja traci ważność, jeśli produkt został uszkodzony, był niewłaściwie użytkowany lub konserwowany.

Gwarancja obejmuje wady materiałowe i produkcyjne. Niniejsza gwarancja nie obejmuje części produktu, które podlegają normalnemu zużyciu i dlatego są uważane za części zużywalne (np. baterie, węże, wkłady atramentowe), ani nie obejmuje uszkodzeń części delikatnych, np. przełączników lub części wykonanych ze szkła.

Zgodnie z Kodeksem Cywilnym art. 581 §1 wraz z wymianą urządzenia lub ważnej części czas gwarancji rozpoczyna się na nowo.

● **Sposób postępowania w przypadku naprawy gwarancyjnej**

Aby zapewnić szybkie rozpatrzenie wniosku, należy postępować zgodnie z poniższymi instrukcjami:

Do wszystkich zapytań proszę mieć przygotowany paragon i numer artykułu (IAN 525925_2504) jako dowód zakupu.

Numer artykułu można znaleźć na tabliczce znamionowej produktu, na grawerze na produkcie, na stronie

tytułowej instrukcji (w lewym dolnym rogu) lub na naklejce z tyłu lub na spodzie produktu.

W przypadku wystąpienia usterek funkcjonalnych lub innych wad należy najpierw skontaktować się telefonicznie lub pocztą elektroniczną z wymienionym poniżej działem serwisowym.

Następnie można wysłać produkt zarejestrowany jako wadliwy na podany adres serwisowy bezpłatnie, załączając dowód zakupu (paragon) i określając, na czym polega wada i kiedy wystąpiła.



Te i wiele innych instrukcji można przeglądać i pobrać na stronie parkside-diy.com. Ten kod QR przeniesie Cię bezpośrednio na stronę parkside-diy.com. Wybierz swój kraj i użyj maski wyszukiwania, aby wyszukiwać instrukcje obsługi. Wprowadź numer artykułu (IAN) 525925_2504, aby uzyskać dostęp do instrukcji obsługi artykułu.

● **Serwis**

PL **Serwis Polska**

Tel.: 008004912069















Formularz kontaktowy na stronie
parkside-diy.com

IAN 525925_2504



Seznam použitých piktogramů/symbolů	Strana	82
Úvod	Strana	82
Použití ke stanovenému účelu	Strana	83
Rozsah dodávky	Strana	83
Popis dílů	Strana	83
Technické údaje	Strana	84
Bezpečnostní pokyny	Strana	84
Před prvním použitím	Strana	88
Vybalte výrobek	Strana	88
První uvedení do provozu	Strana	88
Příprava	Strana	88
Otočení hlavy pistole	Strana	89
Trysky	Strana	89
Prodlužovací tyč	Strana	90
Obsluha	Strana	90
Zapnout/vypnout	Strana	90
Použití jako volně stojící zařízení	Strana	90
Pracovní pokyny	Strana	90
Zapalování grilovacího uhlí/pevného paliva	Strana	90
Hubení plevele	Strana	91
Po použití	Strana	91
Čištění a péče	Strana	92
Čištění	Strana	92
Péče	Strana	92
Oprava	Strana	92
Skladování	Strana	92
Náhradní díly/příslušenství	Strana	92
Zlikvidování	Strana	92
Záruka	Strana	93
Postup v případě uplatňování záruky	Strana	93
Servis	Strana	94

Seznam použitých piktogramů/symbolů

	NEBEZPEČÍ! – Označuje ohrožení s vysokým stupněm rizika, které má, pokud se mu nezabrání, za následek smrt nebo těžké zranění (např. nebezpečí udušení)		Přečtěte si návod na obsluhu.
	VAROVÁNÍ! – Označuje nebezpečí se středním stupněm rizika, které může mít, pokud se mu nezabrání, za následek těžké zranění nebo smrt (např. riziko úrazu elektrickým proudem)		Výrobek vypněte a odpojte jej od elektrického napájení předtím, než ho začnete čistit, a když výrobek nebudete používat.
	OPATRNĚ! – Označuje ohrožení s nízkým stupněm rizika, které může mít, pokud se mu nezabrání, za následek lehké až střední zranění (např. nebezpečí opaření)		Střídavý proud/napětí
			Opatrně! Horký povrch. Riziko popálení.
	VÝSTRAHA! – Varuje před možným poškozením majetku (např. nebezpečí zkratu)		Nevystavujte tento výrobek ani dešti ani vlhkosti.
	Noste ochranné rukavice.		Ochranná třída II
	Noste ochranné brýle.		Bezpečnostní pokyny
			Pokyny pro činnost
	Značka CE potvrzuje shodu se směrnicemi EU, které se na výrobek vztahují.		

HORKOVZDUŠNÁ PISTOLE S DLOUHOU NÁSADOU/ ODSTRAŇOVAČ PLEVELE

● Úvod

Blahopřejeme Vám ke koupi nového výrobku. Rozhodli jste se pro kvalitní produkt. Návod k obsluze je součástí tohoto výrobku. Obsahuje důležité

pokyny pro bezpečnost, použití a likvidaci. Před použitím výrobku se seznamte se všemi pokyny k obsluze a bezpečnostními pokyny. Používejte výrobek jen popsáním způsobem a na uvedených místech. Při předání výrobku třetí osobě předejte i všechny podklady.

● Použití ke stanovenému účelu

- Výrobek je určen výhradně pro následující použití:
 - Odstranění barevných nátěrů
 - Ohřev (např. smršťovací bužírky)
 - Tvarování a svařování plastů
 - Uvolňování lepených spojů
 - Rozmrazování vodovodního potrubí
 - Zapalování grilovacího uhlí/pevného paliva
 - Hubení plevlele
- Nevystavujte tento výrobek ani dešti ani vlhkosti.
- Tento výrobek je vhodný výhradně pro použití v domácnosti.
- Tento výrobek není určen pro v komerční nebo průmyslové použití.
- Používejte výrobek jen tak, jak je popsáno a pro uvedené oblasti použití.
- Jakékoli jiné použití nebo změna výrobku jsou považovány, že nejsou v souladu z určením a nesou značné riziko nehody.
- Výrobce nenese žádnou odpovědnost za škody způsobené nesprávným upotřebením.
- Provozovatel nebo uživatel výrobku nese odpovědnost za nehody nebo zranění osob a/nebo škody způsobené třetím osobám nebo na jejich majetku.

● Rozsah dodávky

⚠ NEBEZPEČÍ!

- ▶ Výrobek a balicí materiály nejsou dětská hračka! Nedovolte dětem hrát si s plastovými sáčky, fóliemi a malými díly! Hrozí nebezpečí polknutí a udušení!

Po vybalení výrobku zkontrolujte, zda je dodávka kompletní a zda jsou všechny díly v řádném stavu. Před použitím odstraňte všechny obalové materiály.

- 1 Hlavní jednotka
- 1 Prodlužovací tyč
- 1 Přídavná rukojeť (pro prodlužovací tyč)
- 1 Tryska zapalovače grilu
- 1 Kuželová tryska
- 1 Povrchová tryska
- 1 Stěrková tryska
- 1 Redukční tryska
- 1 Návod na obsluhu

● Popis dílů

Otevřete před dalším čtením stránky s obrázkem a seznamte se se všemi funkcemi výrobku.

(Obr. A)

- 1 Výstup horkého vzduchu
- 2 Hlava pistole (otočná)
- 3 Odblokovací spínač (pro hlavu pistole)
- 4 Přívod vzduchu
- 5 Vypínač Zap/Vyp
- 6 Rukojeť
- 7 Závitová objímka (pro prodlužovací tyč)
- 8 Přípojné vedení se síťovou zástrčkou
- 9 Hlavní jednotka
- 10 Prodlužovací tyč
- 11 Převlečná matice
- 12 Držák kabelů
- 13 Závitová objímka (pro přídavnou rukojeť)
- 14 Přídavná rukojeť (pro prodlužovací tyč)
- 15 Odlehčení tahu
- 16 Tryska zapalovače grilu
- 17 Kuželová tryska
- 18 Povrchová tryska
- 19 Stěrková tryska
- 20 Redukční tryska

(Obr. B)

- 21 Stojan
- 22 Stojanový držák

(Obr. C)

23 Nožky stojanu

● Technické údaje

Horkovzdušná pistole s dlouhou násadou/odstraňovač plevele	PELHLG 2000 A1
Číslo modelu:	HG13692
Nominální vstupní napětí:	230 V~, 50 Hz
Jmenovitý příkon:	2000 W
Ochranná třída:	II/□ (dvojitá izolace)
Teplota	
Stupeň 1:	100 °C
Stupeň 2:	350 °C
Stupeň 3:	650 °C
Množství vzduchu:	≤500 l/min
Délka kabelu:	3 m
Hmotnost	
Hlavní jednotka:	950 g
Prodlužovací tyč:	150 g
Přídavná rukojeť:	230 g
Tryska zapařovače grilu:	57 g
Kuželová tryska:	42 g
Povrchová tryska:	36 g
Stěrková tryska:	13 g
Redukční tryska:	10 g



Bezpečnostní pokyny

Seznamte se před použitím výrobku se všemi bezpečnostními pokyny a pokyny pro obsluhu! Když předáváte tento výrobek jiným lidem, dejte jim i všechny dokumenty!

V případě poškození v důsledku nedodržení tohoto návodu na obsluhu se Vaše záruka ruší! Za následné škody se nepřebírá žádná odpovědnost! V případě škody na majetku nebo zranění způsobené nesprávným používáním nebo nedodržením bezpečnostních pokynů se nepřebírá žádná odpovědnost!

Děti a osoby se zdravotním omezením



⚠️ VAROVÁNÍ!

NEBEZPEČÍ SMRTI A NEHOD PRO BATOLATA A DĚTI!

Nikdy nenechávejte děti bez dozoru s obalovým materiálem. Existuje nebezpečí udušení obalovým materiálem. Děti často podceňují nebezpečí.

- Tento výrobek může být používán osobami se sníženými fyzickými, smyslovými nebo mentálními schopnostmi nebo nedostatkem zkušeností a/nebo znalostí, když jsou pod dozorem nebo jsou poučeny o bezpečném používání přístroje a rozumějí nebezpečím, která z toho plynou.
- Děti si nesmí s výrobkem hrát. Udržujte výrobek a přípojné vedení mimo dosah dětí.

- Čištění a uživatelskou údržbu nesmějí provádět děti bez dohledu.

Použití ke stanovenému účelu

⚠️ VAROVÁNÍ! Riziko zranění! Neodborné použití může vést k zraněním. Používejte tento výrobek výhradně podle tohoto návodu. Nepokoušejte se výrobek jakýmkoliv způsobem měnit.

- Nepoužívejte výrobek jako vysoušeč vlasů.
- Nepoužívejte výrobek v polohách vyšších než 2000 m.

Elektrická bezpečnost

⚠️ NEBEZPEČÍ! Nebezpečí úrazu elektrickým

proudem! Nepokoušejte se sami výrobek opravovat. V případě poruchy smí opravy provádět výhradně kvalifikovaný personál.

⚠️ VAROVÁNÍ! Nebezpečí úrazu elektrickým proudem! Neponořujte elektrické části výrobku do vody nebo jiných

kapalin. Nikdy výrobek nedržte pod tekoucí vodou.

⚠️ VAROVÁNÍ! Nebezpečí úrazu elektrickým proudem!

Poškozený výrobek nepoužívejte. Když je výrobek poškozen oddělte výrobek z elektrického napájení a obraťte se na svého prodejce.

- Před připojením síťové zástrčky k napájení: Dbejte na to, aby jmenovité napětí na typovém štítku výrobku odpovídalo napětí v síti vašeho napájení.
- Pravidelně kontrolujte síťovou zástrčku a přípojně vedení na poškození. Když je přípojně vedení poškozeno, musí být nahrazeno výrobcem, jeho zákaznickým servisem nebo podobně kvalifikovanou osobou, aby se zabránilo nebezpečím.
- Chraňte přípojně vedení před poškozením. Nenechte ho viset přes ostré hrany a nelámejte

ani neohýbejte jej. Chraňte přípojně vedení před horkými povrchy a otevřenými plameny.

- Výrobek smí být připojen pouze k zásuvce chráněné proudovým jističem se jmenovitým zbytkovým proudem nejvýše 30 mA.

Obsluha

- Pokud s výrobkem nebudete zacházet opatrně, může dojít k požáru.
 - Budte opatrní při používání výrobku v blízkosti hořlavých materiálů.
 - Nemiřte na stejné místo po delší dobu.
 - Nepoužívejte v přítomnosti výbušného prostředí.
 - Teplo může být vedeno k hořlavým materiálům, které jsou zakryté.
 - Po použití: Umístěte výrobek na tepelně odolný, stabilní a bezpečný povrch.
- Tvar tyče:** Stojan a stojanový držák nasměrujte dolů a

výstup horkého vzduchu nahoru (obr. B).

Tvar pistole: Nožky stojanu nasměrujte dolů a výstup horkého vzduchu nahoru (obr. C).

- Před skladováním:
Nechte výrobek ochladit.
- Nenechávejte výrobek bez dozoru, dokud je v provozu.
- Nikdy výstupem horkého vzduchu nemiřte na osoby nebo zvířata.
- Nedotýkejte se výstupu horkého vzduchu ani horké trysky.
- Udržujte dostatečnou vzdálenost mezi tryskou a ohříváním povrchem (Výjimka: Tryska zapalovače grilu). Jinak existuje riziko přehřátí.
- Vytáhněte síťovou zástrčku ze zásuvky
 - Když dojde k poruše,
 - Před připojením/výměnou příslušenství,
 - Před čištěním výrobku,
 - Během bouřky a
 - Po každém použití.
- Pro vytažení výrobku ze zásuvky tahejte za

síťovou zástrčku, nikoliv za přípojně vedení.

- Používejte pouze náhradní díly a díly příslušenství dodávané a doporučené výrobcem. Použití dílů jiných výrobců má za následek okamžitou ztrátu záruky.
- V průběhu provozu nezakrývejte větrací výřezy. Riziko přehřátí a poškození výrobku.
- Výrobek nepoužívejte, pokud spadl.
- S výrobkem nepracujte, pokud jste unavení nebo po požití alkoholu nebo léků. Vždy si včas udělejte pracovní přestávku. Jděte na práci s rozumem.
- Pracujte pouze za denního světla nebo při dobrém umělém osvětlení.

Zapalování grilovacího uhlí/pevného paliva

- Správně vyrovnejte výrobek (obr. E).
- Než vytáhnete trysku zapalovače grilu z ohně: Vytáhněte síťovou zástrčku ze zásuvky.

- Před skladováním:
Nechte výrobek ochladit.
- Nedovolte, aby se přípojné vedení ani jiné hořlavé materiály dostaly do kontaktu s horkými částmi výrobku.

Čištění a skladování

⚠ VAROVÁNÍ! Riziko

zranění! Oddělte výrobek od napájení před tím, než ho budete čistit nebo se nebude používat.

- Chraňte výrobek, přípojné vedení a síťovou zástrčku před prachem, přímým slunečním zářením, kapající a stříkající vodě.
- Po každém použití: Čistěte výrobek (viz „Čištění a péče“).
- Skladujte výrobek na suchém, studeném místě chráněném před vlhkostí a mimo dosah dětí.

● **Před prvním použitím**

● **Vybalte výrobek**

1. Vyjměte výrobek z obalu a odstraňte veškeré balicí materiály a ochranné fólie.
2. Zkontrolujte, zda jsou k dispozici všechny díly a zda je rozsah dodávky kompletní (viz „Rozsah dodávky“).

3. Zkontrolujte, zda je výrobek a všechny součásti v dobrém stavu. Pokud zjistíte jakékoli poškození nebo závadu, výrobek nepoužívejte, ale postupujte podle popisu v kapitole „Záruka“.

● **První uvedení do provozu**

- Když výrobek poprvé zapnete, může uniknout trochu kouře. Kouř je způsoben pojivou, která se vlivem tepla uvolňuje z izolační fólie topného tělesa při prvním použití.
- Zajistěte, aby mohl kouř rychle uniknout:
 - Otočte hlavu pistole [2] tak, aby výrobek měl tvar pistole (viz „Otočení hlavy pistole“).
 - Umístěte výrobek na tepelně odolný, stabilní a bezpečný povrch. Nožky stojanu [23] nasměrujte dolů a výstup horkého vzduchu [1] nahoru (obr. C).
 - Nechte výrobek běžet 1 až 2 minuty na plný výkon (stupeň 3) (viz „Zapnout/vypnout“).
- Pracovní prostor větrejte. Pokud je vývin kouře/zápachu příliš silný, proveďte první uvedení do provozu v suchém venkovním prostoru.

● **Příprava**

⚠ OPATRNĚ! Riziko popálení!



- ▶ Před otočením hlavy pistole [2] nebo nasazením/výměnou nástavců:
 - Výrobek vypněte.
 - Vytáhněte síťovou zástrčku [8] ze zásuvky.
 - Nechte výrobek a namontovaný nástavec vychladnout.

● Otočení hlavy pistole

- Výrobek můžete používat ve 2 různých tvarech:

Obr.	Forma	Vhodné pro
B	Tyč (stav při dodání)	Zapalování grilovacího uhlí/pevného paliva
		Hubení plevele
C	Pistole	Odstranění barevných nátěrů
		Ohřev (např. smršťovací bužírky)
		Tvarování a svařování plastů
		Uvolňování lepených spojů
		Rozmrazování vodovodního potrubí

(Obr. D)

1. Posuňte odblokovací spínač **[3]** ve směru výstupu horkého vzduchu **[1]**.  se zobrazí vedle odblokovacího spínače.
2. Držte odblokovací spínač **[3]** v této poloze, aby hlava pistole **[2]** zůstala odblokována.
3. Natočte hlavu pistole **[2]** do požadované polohy.
4. Uvolněte odblokovací spínač **[3]**.  se zobrazí vedle odblokovacího spínače. Hlava pistole **[2]** je zajištěna.
5. Zkontrolujte, zda je hlava pistole **[2]** zajištěna a nelze ji otáčet.

● Trysky

⚠ VÝSTRAHA! Riziko věcných škod!

- ▶ Při použití povrchové trysky **[18]**: Věnujte zvláštní pozornost vývoji tepla v sousedních oblastech místa zpracování. Nemířte povrchovou tryskou na jedno místo příliš dlouho, aby nedošlo k přehřátí sousedních dílů.
- ▶ Při použití redukční trysky **[20]**: Věnujte zvláštní pozornost vývoji tepla v místě zpracování. Aby nedošlo k přehřátí obrobku, nemířte redukční tryskou na jedno místo příliš dlouho.

UPOZORNĚNÍ

- ▶ Při použití stěrkové trysky **[19]**: K seškrábání barvy a laku použijte běžnou stěrku. Stěrková tryska není vhodná pro seškrábání barvy a laku.
- ▶ Podrobné informace o použití trysky zapalovače grilu **[16]** a kuželové trysky **[17]** naleznete v kapitole „Pracovní pokyny“.

- Namontujte požadovanou trysku na výstup horkého vzduchu **[1]**:

Hubice	Účel
[16] Tryska zapalovače grilu	Zapalování grilovacího uhlí/pevného paliva
[17] Kuželová tryska	Hubení plevele
[18] Povrchová tryska	Zahřívání na velké ploše

Hubice	Účel
19 Stěrková tryska	Cílený přívod horkého vzduchu na povrch barvy a laku
20 Redukční tryska	Bodové teplo

● Prodlužovací tyč

UPOZORNĚNÍ

- ▶ Při použití výrobku k hubení plevele: Vždy namontujte prodlužovací tyč 10.

(Obr. F)

1. Otočte hlavu pistole 2 tak, aby výrobek měl tvar tyče (viz „Otočení hlavy pistole“).
2. Zasuňte jeden konec prodlužovací tyče 10 do závitové objímky 13 na přídatné rukojeti 14. Převlečnou matici 11 dotáhněte.
3. Zasuňte druhý konec prodlužovací tyče 10 do závitové objímky 7 na hlavní jednotce 9. Převlečnou matici 11 dotáhněte.
4. Protáhněte přípojné vedení 8 podél prodlužovací tyče 10. Upevněte přípojné vedení s pomocí držáků kabelů 12.
5. Vedte přípojné vedení 8 přes odlehčení tahu 15 na přídatné rukojeti 14.
K tomu vytvořte smyčku ve výšce odlehčení tahu. Smyčku provlečte očkem odlehčení tahu a zavěste ji na zadní stranu.

● Obsluha

● Zapnout/vypnout

UPOZORNĚNÍ

- ▶ Množství vzduchu (≤ 500 l/min) je stejné u všech 3 stupňů.

- Spojte síťovou zástrčku 8 s vhodnou zásuvkou.

Vypínač Zap/Vyp 5	Význam
Poloha 0	Vypnuto
Poloha 1	Zapnuto na stupeň 1 (100 °C)
Poloha 2	Zapnuto na stupeň 2 (350 °C)
Poloha 3	Zapnuto na stupeň 3 (650 °C)

● Použití jako volně stojící zařízení

1. Otočte hlavu pistole 2 tak, aby výrobek měl tvar pistole (viz „Otočení hlavy pistole“).
2. Umístěte výrobek na tepelně odolný, stabilní a bezpečný povrch. Nožky stojanu 23 nasměrujte dolů a výstup horkého vzduchu 1 nahoru (obr. C).

● Pracovní pokyny

● Zapalování grilovacího uhlí/pevného paliva

⚠ OPATRNĚ! Nebezpečí požáru v důsledku nahromadění tepla!

- ▶ Nezakrývejte všechny otvory trysky zapalovače grilu 16 grilovacím uhlím/pevným palivem (obr. E).

UPOZORNĚNÍ

- ▶ Nepoužívejte žádné jiné metody k zapálení grilovacího uhlí/pevného paliva současně.
 - ▶ Trysku zapalovače grilu [16] používejte pouze po dobu několika minut.
 - ▶ Trysku zapalovače grilu [16] používejte výhradně pro účely popsané v tomto návodu.
- Otočte hlavu pistole [2] tak, aby výrobek měl tvar tyče (viz „Otočení hlavy pistole“).
 - Trysku zapalovače grilu [16] používejte na stupni 3 (viz „Zapnout/vypnout“).
 - Umístěte trysku zapalovače grilu [16] pod grilovací uhlí/pevné palivo (obr. E).
 - Jakmile je grilovací uhlí/pevné palivo zapáleno podle požadavků:
 - Vytáhněte síťovou zástrčku [8] ze zásuvky.
 - Vytáhněte trysku zapalovače grilu [16] z ohně.



● Hubení plevel

UPOZORNĚNÍ

- ▶ Při použití výrobku k hubení plevel: Vždy namontujte prodlužovací tyč [10] (viz „Prodlužovací tyč“).
- ▶ Není nutné rostliny spálit. K vysušení a odstranění plevel stačí jednoduché zahřátí.
- ▶ Jaro je nejvhodnější dobou pro zahájení hubení plevel.
- ▶ Úspěch tohoto opatření není viditelný okamžitě (obr. G).
- ▶ Plochy porostlé plevelem je třeba na začátku ošetřit několikrát v krátkých intervalech.

UPOZORNĚNÍ

- ▶ U některých druhů plevel může být za určitých okolností nutné opakované ošetření.
 - ▶ Některé druhy rostlin nereagují na tepelné záření okamžitě při doporučené době působení.
 - ▶ Mladé rostliny s měkkými listy jsou citlivé a po ošetření již nejsou životaschopné.
 - ▶ Tvrdolisté trávy jsou odolné a je třeba je ošetřovat častěji.
 - ▶ Starší rostliny a rostliny s tvrdými listy (např. bodláky) je třeba ošetřovat pravidelně v intervalu 1 až 2 týdnů.
- Namontujte kuželovou trysku [17] (viz „Trysku“) a prodlužovací tyč [10] (viz „Prodlužovací tyč“).
 - Držte výrobek pevně za přídatnou rukojeť [14].
 - Použijte kuželovou trysku [17] na stupni 3 (viz „Zapnout/vypnout“).
 - Kuželovou trysku [17] přiložte na rostlinu, kterou chcete odstranit, na přibližně 5 až 10 sekund.
 - U vyšších rostlin nejprve krátce zahřejte jejich horní část. Poté přiložte kuželovou trysku [17] na přibližně 5 až 10 sekund na nyní scvrklou rostlinu.
- **Po použití**
 - 1. Výrobek vypněte. Vytáhněte síťovou zástrčku [8] ze zásuvky.
 - 2. Nechte výrobek ochladit: Umístěte výrobek na tepelně odolný, stabilní a bezpečný povrch.
 - **Tvar tyče:** Vyklopte stojanový držák [22]. Stojan [21] a stojanový držák nasměrujte dolů a výstup horkého vzduchu [1] do strany (obr. B).

- **Výrobek s prodlužovací tyčí:**
Umístěte výrobek tak, jak je znázorněno na obr. H
 - **Tvar pistole:** Nožky stojanu  nasměrujte dolů a výstup horkého vzduchu  nahoru (obr. C).
3. Zkontrolujte, očistěte a uložte výrobek (viz „Čištění a péče“).

● Čištění a péče

VAROVÁNÍ!



Výrobek vypněte a odpojte jej od elektrického napájení předtím, než ho začnete čistit, a když výrobek nebudete používat!

● Čištění

- Neponořujte výrobek do vody nebo jiných kapalin.
- Nedovolte, aby dovnitř výrobku pronikla jakákoliv kapalina.
- Nepoužívejte žádné chemické, alkalické, abrazivní nebo jiné agresivní čisticí nebo dezinfekční prostředky k čištění výrobku, neboť ty mohou napadnout jeho povrchy.
- Udržujte výrobek stále čistý, bez prachu, suchý a zbavený oleje nebo mazacích tuků.
- Výrobek čistěte měkkým, suchým hadříkem, který nepouští vlákna. Pro obtížně přístupné oblasti použijte měkký kartáč.

● Péče

- Před každým použitím a po něm: Zkontrolujte výrobek a jeho příslušenství na opotřebení a poškození.

● Oprava

- Tento výrobek neobsahuje žádné části, které by mohly být opravovány uživatelem.

- Obratě se na autorizované servisní středisko nebo na obdobně kvalifikovanou osobu, aby výrobek zkontrolovala a opravila.

● Skladování

- Před skladováním: Nechte výrobek ochladit.
- Skladujte výrobek na chladném, suchém a proti vlhkosti chráněném místě mimo dosah dětí.

● Náhradní díly/příslušenství

- Zákazníci si mohou objednat kompatibilní náhradní díly a příslušenství prostřednictvím e-mailu nebo naší servisní horké linky (viz „Servis“).
- Pro objednávku mějte připravené číslo výrobku (IAN 525925_2504).

● Zlikvidování

Obal se skládá z ekologických materiálů, které můžete zlikvidovat prostřednictvím místních sběrů recyklovatelných materiálů.



Při třídění odpadu se řiďte podle označení obalových materiálů zkratkami (a) a čísly (b), s následujícím významem: 1–7: umělé hmoty/20–22: papír a lepenka/80–98: složené látky.

Výrobek:



Points de collecte sur www.quefairemesdechets.fr
Privilégiez la réparation ou le don de votre appareil !

Výrobek a obalové materiály jsou recyklovatelné a podléhají rozšířené odpovědnosti výrobce.
Likvidujte je odděleně podle ilustrovaných Info-tri (informace o

třídění), abyste mohli lépe nakládat s odpady.

Logo Triman platí jen pro Francii.



O možnostech likvidace vysloužilých zařízení se informujte u správy vaší obce nebo města.



V zájmu ochrany životního prostředí vysloužilý výrobek nevyhazujte do domovního odpadu, ale předejte k odborné likvidaci. O sběrnách a jejich otevíracích hodinách se můžete informovat u příslušné správy města nebo obce.

● Záruka

Výrobek byl vyroben podle přísných směrnic kvality a před dodáním pečlivě otestován. V případě materiálních nebo výrobních vad máte zákonná práva vůči prodejci výrobku. Vaše zákonná práva nejsou níže uvedenou zárukou nijak omezená.

Záruka na tento výrobek je 3 roky od data zakoupení. Záruční doba začíná dnem zakoupení. Originál dokladu o zakoupení si uschovejte na bezpečném místě, protože tento doklad je vyžadován jako doklad o koupi.

Jakékoli poškození nebo závady, které se vyskytly již v okamžiku nákupu, musí být nahlášeny ihned po vybalení výrobku.

Pokud se u výrobku během 3 let od data zakoupení projeví vada materiálu nebo výrobní vada, pak vám ho podle naší volby bezplatně opravíme nebo vyměníme. Záruční doba se po uznané reklamaci neprodlužuje. To platí také pro vyměněné a opravené díly.

Tato záruka je neplatná, pokud byl výrobek poškozený nebo nesprávně používán anebo udržovaný.

Záruka se kryje na materiálové a výrobní vady. Tato záruka se nevztahuje na díly výrobku, které podléhají běžnému opotřebení, a tím platí jako opotřebitelné díly (např. baterie, hadice, inkoustové barevné patrony), ani se nevztahuje na poškození rozbitných dílů, např. spínačů nebo dílů ze skla.

● Postup v případě uplatňování záruky

V zájmu rychlého zpracování Vašeho požadavku se řiďte následujícími pokyny:

Pro všechny požadavky si uschovejte pokladní stvrzenku jako doklad o nákupu a číslo položky (IAN 525925_2504).

Číslo položky najdete na typovém štítku, je vyryto na výrobku, je uvedeno na titulní stránce Vašeho návodu (vlevo dole) nebo je na nálepce na zadní nebo spodní straně výrobku.

Při poruchách funkce nebo jiných závadách nejdříve kontaktujte telefonicky nebo e-mailem níže uvedené servisní oddělení.

Na adresu servisu, kterou Vám sdělíme, můžete zdarma odeslat pouze výrobek, který byl zaznamenaný jako vadný, a to spolu s pokladním dokladem (stvrzenkou), popisem závady a uvedením doby, kdy k závadě došlo.



PDF ONLINE
parkside-diy.com

Na stránkách parkside-diy.com najdete tuto a celou řadu dalších příruček

k nahlédnutí a ke stažení. Pomocí tohoto QR kódu se dostanete přímo na stránky parksid-diy.com. Vyberte svou zemi a vyhledejte návod k obsluze pomocí formuláře k vyhledávání. Zadáním čísla položky (IAN) 525925_2504 se dostanete k návodu k obsluze Vašeho výrobku.

● **Servis**

Ⓒ **Servis Česká republika**

Tel.: 800023611

Kontaktní formulář je zapnutý















parksid-diy.com

IAN 525925_2504



Zoznam použitých piktogramov/symbolov	Strana	96
Úvod	Strana	97
Použitie v súlade s určením	Strana	97
Rozsah dodávky	Strana	97
Popis súčiastok	Strana	97
Technické údaje	Strana	98
Bezpečnostné upozornenia	Strana	98
Pred prvým použitím	Strana	102
Vybalenie produktu	Strana	102
Prvé uvedenie do prevádzky	Strana	102
Príprava	Strana	103
Otáčanie fúkacej hlavice	Strana	103
Trysky	Strana	103
Predlžovacia tyčka	Strana	104
Obsluha	Strana	104
Zapnutie/vypnutie	Strana	104
Použitie ako samostatný prístroj	Strana	105
Upozornenia k práci	Strana	105
Podpaľovanie grilovacieho uhlia/tuhého paliva	Strana	105
Ničenie buriny	Strana	105
Po použití	Strana	106
Čistenie a starostlivosť	Strana	106
Čistenie	Strana	106
Starostlivosť	Strana	106
Oprava	Strana	106
Skladovanie	Strana	106
Náhradné diely/príslušenstvo	Strana	106
Likvidácia	Strana	107
Záruka	Strana	107
Postup v prípade poškodenia v záruke	Strana	108
Servis	Strana	108

Zoznam použitých piktogramov/symbolov

	<p>NEBEZPEČENSTVO! – Označuje nebezpečenstvo s vysokým stupňom rizika, ktoré bude mať za následok smrť alebo vážne zranenie, ak sa mu nevyhnete (napr. nebezpečenstvo zadusenía)</p>	 	<p>Prečítajte si návod na obsluhu.</p>
	<p>VÝSTRAHA! – Označuje nebezpečenstvo so stredným stupňom rizika, ktoré bude mať za následok smrť alebo vážne zranenie, ak sa mu nevyhnete (napr. nebezpečenstvo zásahu elektrickým prúdom)</p>		<p>Pred výmenou nadstavcov, pred čistením produktu a keď produkt nepoužívate, vypnite ho a odpojte ho z napájania.</p>
	<p>POZOR! – Označuje nebezpečenstvo s nižším stupňom rizika, ktoré bude mať za následok ľahké až stredne ťažké zranenie, ak sa mu nevyhnete (napr. nebezpečenstvo obarenia)</p>		<p>Striedavý prúd/striedavé napätie</p>
			<p>Pozor! Horúci povrch. Nebezpečenstvo popálenia.</p>
	<p>OPATRNE! – Varuje pred potenciálnymi materiálnymi škodami (napr. nebezpečenstvo skratu)</p>		<p>Produkt nevystavujte dažďu ani vlhkosti.</p>
	<p>Noste ochranné rukavice.</p>		<p>Trieda ochrany II</p>
	<p>Noste ochranné okuliare.</p>		<p>Bezpečnostné upozornenia Manipulačné pokyny</p>
	<p>Značka CE potvrdzuje zhodu so smernicami EÚ, ktoré sú relevantné pre produkt.</p>		

TEPLOVZDUŠNÁ PIŠTOĽ S DLHOU NÁSADOU/ ODSTRAŇOVAČ BURINY

● Úvod

Blahoželáme Vám ku kúpe Vášho nového výrobku. Rozhodli ste sa pre veľmi kvalitný výrobok. Návod na obsluhu je súčasťou tohto výrobku. Obsahuje dôležité upozornenia týkajúce sa bezpečnosti, používania a likvidácie. Skôr ako začnete výrobok používať, oboznámte sa so všetkými pokynmi k obsluhu a bezpečnosti. Výrobok používajte iba v súlade s popisom a v uvedených oblastiach používania. V prípade postúpenia výrobku ďalším osobám odovzdajte aj všetky dokumenty patriace k výrobku.

● Použitie v súlade s určením

- Produkt je vhodný výlučne na nasledovné použitia:
 - Odstraňovanie náterov farby
 - Ohrievanie (napr. zmršťovacia objímka)
 - Tvarovanie a zváranie plastov
 - Uvoľňovanie lepených spojov
 - Rozmrazovanie vodovodných potrubí
 - Podpaľovanie grilovacieho uhlia/ tuhého paliva
 - Ničenie buriny
- Produkt nevystavujte dažďu ani vlhkosti.
- Produkt je určený výlučne na používanie v domácnosti.
- Produkt nie je určený na komerčné ani priemyselné použitie.
- Produkt používajte iba v súlade s popisom a v uvedených oblastiach používania.
- Akékoľvek iné použitie alebo zmena produktu sa považuje za použitie v rozpore s určením a hrozí pri tom závažné nebezpečenstvo nehôd.

- Výrobca nepreberá ručenie za škody vzniknuté v dôsledku používania v rozpore s určením.
- Prevádzkovateľ alebo používateľ produktu je zodpovedný za nehody, ujmy na zdraví a/alebo vecné škody spôsobené tretím osobám alebo ich majetku.

● Rozsah dodávky

⚠ NEBEZPEČENSTVO!

- ▶ Produkt a obal nie sú hračky pre deti! Deti sa nesmú hrať s plastovými vreckami, fóliami a malými časťami! Hrozí riziko prehltnutia a udusenía!

Po vybalení produktu skontrolujte, či je balenie kompletné a či sú všetky časti v požadovanom stave. Pred používaním odstráňte všetky obalové materiály.

- 1 Hlavná jednotka
- 1 Predlžovacia tyčka
- 1 Prídavná rukoväť (na predlžovaciu tyčku)
- 1 Tryska podpaľovača pre grily
- 1 Kuželová tryska
- 1 Plochá tryska
- 1 Škrabková tryska
- 1 Redukčná tryska
- 1 Návod na obsluhu

● Popis súčiastok

Pred čítaním si otvorte strany s obrázkami a oboznámte sa so všetkými funkciami produktu.

(Obr. A)

- 1 Výstup horúceho vzduchu
- 2 Fúkacia hlavica (otáčateľná)
- 3 Odblokovací spínač (na fúkaciu hlavicu)
- 4 Prívod vzduchu
- 5 Vypínač
- 6 Rukoväť
- 7 Závitový spoj (na predlžovaciu tyčku)

- 8 Napájací kábel so sieťovou zástrčkou
- 9 Hlavná jednotka
- 10 Predlžovacia tyčka
- 11 Spojovacia matica
- 12 Držiak na kábel
- 13 Závitový spoj (na prídavnú rukoväť)
- 14 Prídavná rukoväť (na predlžovaciu tyčku)
- 15 Odľahčenie ťahu kábla
- 16 Tryska podpaľovača pre grily
- 17 Kuželová tryska
- 18 Plochá tryska
- 19 Škrabková tryska
- 20 Redukčná tryska

(Obr. B)

- 21 Stojan
- 22 Podperný strmeň

(Obr. C)

- 23 Stojany

● Technické údaje

Teplovzdušná pištoľ s dlhou násadou/odstraňovač buriny	PELHLG 2000 A1
Číslo modelu:	HG13692
Menovité vstupné napätie:	230 V~, 50 Hz
Nominálny menovitý výkon:	2000 W
Trieda ochrany:	II/□ (dvojité izolácia)
Teplota	
Stupeň 1:	100 °C
Stupeň 2:	350 °C
Stupeň 3:	650 °C
Objem vzduchu:	≤500 l/min
Dĺžka kábla:	3 m

Hmotnosť	
Hlavná jednotka:	950 g
Predlžovacia tyčka:	150 g
Prídavná rukoväť:	230 g
Tryska podpaľovača pre grily:	57 g
Kuželová tryska:	42 g
Plochá tryska:	36 g
Škrabková tryska:	13 g
Redukčná tryska:	10 g



Bezpečnostné upozornenia

Pred použitím produktu sa oboznámte so všetkými bezpečnostnými upozorneniami a pokynmi na použitie! Keď budete tento produkt odovzdávať ďalej, odovzdajte aj kompletnú dokumentáciu k produktu!

V prípade poškodenia z dôvodu nedodržania tohto návodu na obsluhu zaniká nárok na záruku! Za následne vzniknuté škody nepreberáme žiadnu záruku! V prípade majetkových alebo personálnych

škôd z dôvodu neodborného používania alebo nedodržania bezpečnostných upozornení nepreberáme žiadnu zodpovednosť!

Deti a osoby s postihnutím



⚠ VÝSTRAHA!

NEBEZPEČENSTVO OHROZENIA ŽIVOTA A NEBEZPEČENSTVO NEHODY PRE MALÉ DETI A DETI!

Nikdy nenechávajte deti bez dozoru s obalovým materiálom. Existuje nebezpečenstvo udusenia obalovým materiálom. Deti často podceňujú nebezpečenstvá.

- Tento produkt môžu používať osoby so zníženými fyzickými, zmyslovými alebo duševnými schopnosťami, alebo nedostatkom skúseností a vedomostí, ak sú pod dozorom alebo boli poučené

ohľadom bezpečného používania výrobku a z toho vyplývajúcich nebezpečenstiev.

- Deti sa nesmú s produktom hrať. Produkt a napájací kábel držte v bezpečnej vzdialenosti od detí.
- Čistenie a údržbu nesmú vykonávať deti bez dozoru.

Použitie v súlade s určením

⚠ VÝSTRAHA!

Nebezpečenstvo

poranenia! Neodborné použitie môže spôsobiť zranenia. Tento produkt používajte výlučne podľa tohto návodu. Nepokúšajte sa produkt žiadnym spôsobom meniť.

- Produkt nepoužívajte ako fén na vlasy.
- Produkt nepoužívajte v nadmorskej výške nad 2000 m.

Elektrická bezpečnosť

⚠ **NEBEZPEČENSTVO!**

Riziko úrazu elektrickým prúdom!

Nepokúšajte sa opravovať produkt svojpomocne. V prípade poruchy môžu opravy vykonávať výlučne kvalifikovaní odborníci.

⚠ **VÝSTRAHA! Riziko úrazu elektrickým prúdom!** Elektrické časti produktu neponárajte do vody alebo iných kvapalín. Produkt nikdy nedržte pod tečúcou vodou.

⚠ **VÝSTRAHA! Riziko úrazu elektrickým prúdom!** Nepoužívajte poškodený produkt. Ak je produkt poškodený, odpojte ho z napájania a obráťte sa na predajcu.

- Pred zapojením sieťovej zástrčky do napájania: Dbajte na to, aby menovité napätie na typovom štítku produktu zodpovedalo sieťovému napätiu vášho napájania.

- Sieťovú zástrčku a napájací kábel pravidelne kontrolujte, či nie sú poškodené. Keď je napájací kábel poškodený, musí ho vymeniť výrobca, jeho zákaznícka služba alebo podobne kvalifikovaná osoba, aby sa predišlo nebezpečenstvám.
- Chráňte napájací kábel pred poškodením. Nenechajte ho visieť nad ostrými hranami a nestláčajte ho, ani ho neohýbajte. Napájací kábel držte v dostatočnej vzdialenosti od horúcich plôch a otvoreného plameňa.
- Produkt sa smie zapájať len do zásuvky chránenej prúdovým chráničom, ktorého menovitý zvyškový prúd nepresahuje 30 mA.

Obsluha

- Ak s produktom nezaobchádzate opatrne, môže vzniknúť požiar.

- Dávajte pozor, ak produkt používate v blízkosti horľavých materiálov.
- Nemierite dlho na jedno a to isté miesto.
- Nepoužívajte v prítomnosti výbušnej atmosféry.
- Teplo môže prúdiť smerom k horľavým materiálom, ktoré sú zakryté.
- Po použití: Produkt umiestnite na stabilný a bezpečný podklad odolný voči teplu.
Rovný tvar: Stojan a podperný strmeň musia smerovať nadol a výstup horúceho vzduchu doboku (obr. B).
Tvar pištole: Stojany musia smerovať nadol a výstup horúceho vzduchu nahor (obr. C).
- Pred uskladnením: Produkt nechajte vychladnúť.
- Produkt nenechávajte bez dozoru, kým je v prevádzke.
- Výstupom horúceho vzduchu nemierite na ľudí ani na zvieratá.
- Nedotýkajte sa výstupu horúceho vzduchu ani horúcich trysiek.
- Medzi tryskou a ohrievaným povrchom udržiajte bezpečnú vzdialenosť (výnimka: tryska podpaľovača pre grily). V opačnom prípade hrozí riziko prehriatia.
- Vytiahnite sieťovú zástrčku zo zásuvky
 - Ak sa vyskytne porucha,
 - Skôr ako nasadíte/ vymeníte príslušenstvo,
 - Skôr ako budete produkt čistiť,
 - Počas búrky a
 - Po každom použití.
- Pri odpájaní produktu zo zásuvky ťahajte za sieťovú zástrčku, nie za napájací kábel.
- Používajte len také náhradné diely a časti príslušenstva, ktoré dodáva a odporúča výrobca. Použitie cudzích dielov vedie k okamžitému zániku nároku na záruku.
- Nezakrývajte ventilačné otvory počas prevádzky. Riziko prehriatia a poškodenia produktu.

- Produkt nepoužívajte, ak spadol.
- S produktom nepracujte pri únave, zlej koncentrácii ani po požití alkoholu alebo tabletiiek. Vždy si počas práce robte včas prestávky. Pracujte s rozumom.
- Pracujte len pri dennom svetle alebo pri dobrom umelom osvetlení.

Podpaľovanie grilovacieho uhlia/tuhého paliva

- Produkt správne nasmerujte (obr. E).
- Predtým, ako trysku podpaľovača pre grily vytiahnete z ohňa: Sieťovú zástrčku vytiahnite zo zásuvky.
- Pred uskladnením: Produkt nechajte vychladnúť.
- Napájací kábel ani iné horľavé materiály sa nesmú dostať do kontaktu s horúcimi časťami produktu.

Čistenie a skladovanie

⚠ VÝSTRAHA!

Nebezpečenstvo poranenia! Pred čistením a keď produkt

nepoužívate, odpojte ho z napájania.

- Produkt, napájací kábel a sieťovú zástrčku chráňte pred prachom, priamym slnečným žiarením, kvapkajúcou a striekajúcou vodou.
- Po každom použití: Vyčistite produkt (pozri odsek „Čistenie a starostlivosť“).
- Produkt skladujte na chladnom, suchom mieste, chránený pred vlhkosťou a mimo dosahu detí.

● Pred prvým použitím

● Vybalenie produktu

1. Produkt vyberte z obalu a odstráňte všetky obalové materiály a ochranné fólie.
2. Skontrolujte, či boli dodané všetky časti a či je popísaný rozsah dodávky kompletný (pozri „Rozsah dodávky“).
3. Skontrolujte, či produkt aj všetky časti sú v dobrom stave. Ak zistíte, že je niečo poškodené alebo chybné, produkt nepoužívajte a postupujte podľa popisu v kapitole „Záruka“.

● Prvé uvedenie do prevádzky

- Keď produkt zapnete prvýkrát, môže z neho vychádzať trochu dymu. Dym vzniká preto, že spojivá sa pri prvom použití pôsobením tepla uvoľňujú z izolačnej fólie ohrievacieho prvku.

- Zaistíte, aby mohol dym rýchlo unikáť:
 - Fúkaciu hlavicu [2] otočíte tak, aby mal produkt tvar pištole (pozri „Otáčanie fúkacej hlavice“).
 - Produkt umiestnite na stabilný a bezpečný podklad odolný voči teplu. Stojany [23] musia smerovať nadol a výstup horúceho vzduchu [1] nahor (obr. C).
 - Produkt nechajte 1 až 2 minúty bežať na plný výkon (stupeň 3) (pozri „Zapnutie/vypnutie“).
- Pracovný priestor vyvetrajte. Ak je tvorba dymu/zápachu príliš silná, produkt prvýkrát uveďte do prevádzky v suchom exteriéri.

● Príprava

⚠ **POZOR! Nebezpečenstvo popálenia!**

- ▶ Pred otočením fúkacej hlavice [2] alebo montážou/výmenou nastavcov:
 - Vypnite produkt.
 - Vytiahnite sieťovú zástrčku [8] zo zásuvky.
 - Produkt a namontovaný nastavtec nechajte vychladnúť.

● Otáčanie fúkacej hlavice

- Produkt môžete používať v 2 rôznych tvaroch:

Obr.	Tvar	Vhodné na
B	Tyč (stav pri dodaní)	Podpaľovanie grilovacieho uhlia/ tuhého paliva
		Ničenie buriny

Obr.	Tvar	Vhodné na
C	Pištoľ	Odstraňovanie náterov farby
		Ohrievanie (napr. zmršťovacia objímka)
		Tvarovanie a zváranie plastov
		Uvoľňovanie lepených spojov
		Rozmrazovanie vodovodných potrubí

(Obr. D)

1. Odblokovací spínač [3] posuňte smerom k výstupu na horúci vzduch [1]. ☐ sa zobrazí vedľa odblokovacieho spínača.
2. Odblokovací spínač [3] držte v tejto polohe, aby fúkacia hlavica [2] zostala odblokovaná.
3. Fúkaciu hlavicu [2] otočíte do požadovanej polohy.
4. Pustíte odblokovací spínač [3]. ☐ sa zobrazí vedľa odblokovacieho spínača. Fúkacia hlavica [2] je zablokovaná.
5. Skontrolujte, či je fúkacia hlavica [2] zacvaknutá a nedá sa otáčať.

● Trysky

⚠ **OPATRNE! Riziko vecných škôd!**

- ▶ Pri používaní plochej trysky [18]:
Dávajte pozor najmä na vznik tepla v oblastiach okolo opracovávaného bodu. Plochou tryskou nemierte príliš dlho na jedno miesto, aby sa susedné oblasti neprehriali.

⚠ OPATRNE! Riziko vecných škôd!

- ▶ Pri používaní redukčnej trysky [20]: Dávajte pozor najmä na vznik tepla na opracovávanom bode. Redukčnou tryskou nemieďte príliš dlho na jedno miesto, aby sa obrobok neprehrial.

UPOZORNENIE

- ▶ Pri používaní škrabkovej trysky [19]: Na zoškrabanie farieb a lakov použite bežnú špachtľu. Škrabková tryska nie je vhodná na zoškrabávanie farieb a lakov.
- ▶ Podrobné informácie k používaniu trysky podpaľovača pre grily [16] a kuželovej trysky [17] nájdete v kapitole „Upozornenia k práci“.

- Na výstup horúceho vzduchu [1] namontujte požadovanú trysku:

Tryska	Účel
[16] Tryska podpaľovača pre grily	Podpaľovanie grilovacieho uhlia/ tuhého paliva
[17] Kuželová tryska	Ničenie buriny
[18] Plochá tryska	Teplota na širšiu oblasť
[19] Škrabková tryska	Cielený prívod horúceho vzduchu na farbené a lakované plochy
[20] Redukčná tryska	Bodové teplo

● Predlžovacia tyčka

UPOZORNENIE

- ▶ Ak produkt používate na ničenie buriny: Vždy majte namontovanú predlžovaciu tyčku [10].

(Obr. F)

1. Fúkaciu hlavicu [2] otočte tak, aby mal produkt tvar tyče (pozri „Otáčanie fúkacej hlavice“).
2. Koniec predlžovacej tyčky [10] zasunúť do závitového spoja [13] na prídavnej rukoväti [14]. Utiahnite spojovaciu maticu [11].
3. Druhý koniec predlžovacej tyčky [10] zasunúť do závitovej spojky [7] na hlavnej jednotke [9]. Utiahnite spojovaciu maticu [11].
4. Napájací kábel [8] vedte pozdĺž predlžovacej tyčky [10]. Napájací kábel zafixujte oboma držiakmi na kábel [12].
5. Napájací kábel [8] prevedte cez odľahčenie ťahu kábla [15] na prídavnej rukoväti [14]. Spravte to tak, že vo výške odľahčenia ťahu kábla urobíte slučku. Slučku prevedte cez očko na odľahčení ťahu kábla a zaveste ju na zadnú stranu.

● Obsluha

● Zapnutie/vypnutie

UPOZORNENIE

- ▶ Objem vzduchu (≤ 500 l/min) je pri všetkých 3 stupňoch rovnaký.
- Sieťovú zástrčku [8] zapojte do vhodnej zásuvky.

Vypínač [5]	Význam
Poloha 0	Vypnutý
Poloha 1	Zapnuté na stupni 1 (100 °C)

Vypínač 5	Význam
Poloha 2	Zapnuté na stupni 2 (350 °C)
Poloha 3	Zapnuté na stupni 3 (650 °C)

● Použitie ako samostatný prístroj

1. Fúkaciu hlavicu **2** otočte tak, aby mal produkt tvar pištole (pozri „Otáčanie fúkacej hlavice“).
2. Produkt umiestnite na stabilný a bezpečný podklad odolný voči teplu. Stojany **23** musia smerovať nadol a výstup horúceho vzduchu **1** nahor (obr. C).

● Upozornenia k práci

● Podpaľovanie grilovacieho uhlia/tuhého paliva

⚠ POZOR! Riziko požiaru spôsobené hromadením tepla!

- ▶ Grilovacím uhlím/tuhým palivom nezakryte všetky otvory trysky podpaľovača pre grily **16** (obr. E).

UPOZORNENIE

- ▶ Na zapalovanie grilovacieho uhlia/tuhého paliva nepoužívajte v tom istom čase iné metódy.
- ▶ Trysku podpaľovača pre grily **16** používajte naraz len zopár minút.
- ▶ Trysku podpaľovača pre grily **16** používajte výlučne na účely, ktoré sú popísané v tomto návode.

- Fúkaciu hlavicu **2** otočte tak, aby mal produkt tvar tyče (pozri „Otáčanie fúkacej hlavice“).
- Trysku podpaľovača pre grily **16** používajte na stupni **3** (pozri „Zapnutie/vypnutie“).

- Trysku podpaľovača pre grily **16** umiestnite pod grilovacie uhlie/tuhé palivo (obr. E).
- Keď je grilovacie uhlie/tuhé palivo podpálené, ako potrebujete:
 - Vytiahnite sieťovú zástrčku **8** zo zásuvky.
 - Trysku podpaľovača pre grily **16** vytiahnite z ohňa.

● Ničenie buriny

UPOZORNENIE

- ▶ Ak produkt používate na ničenie buriny: Vždy majte namontovanú predlžovaciu tyčku **10** (pozri „Predlžovacia tyčka“).
- ▶ Rastliny nie je potrebné spáliť. Aby ste burinu vysušili, a tým zničili, ju stačí jednoducho ohriať.
- ▶ Začať s ničéním buriny je najlepšie na jar.
- ▶ Výsledky tohto opatrenia nebudú badateľné hneď (obr. G).
- ▶ Prerastené plochy sa musia na začiatok ošetrovať viackrát v krátkych intervaloch.
- ▶ Pri niektorých druhoch buriny môže byť za určitých podmienok potrebné opakované ošetrovanie.
- ▶ Niektoré druhy rastlín nereagujú na tepelné žiarenie hneď po odporúčanej dobe pôsobenia.
- ▶ Mladé rastliny s mäkkými listami sú citlivé a po ošetrení už nie sú životaschopné.
- ▶ Trávy s tvrdými listami sú odolné a musia sa ošetrovať častejšie.
- ▶ Staršie rastliny a rastliny s tvrdými listami (napr. bodliaky) sa musia ošetrovať pravidelne v intervale 1 až 2 týždňov.

- Zmontujte kuželovú trysku **17** (pozri „Trysky“) a predĺžovaciu tyčku **10** (pozri „Predĺžovacia tyčka“).
- Produkt držte pevne za prídavnú rukoväť **14**.
- Kuželovú trysku **17** používajte na stupni **3** (pozri „Zapnutie/vypnutie“).
- Kuželovú trysku **17** priložte na asi 5 až 10 sekúnd na rastlinu, ktorú chcete zničiť.
- Pri vyšších rastlinách ohrievajte najprv chvíľu v hornej časti. Potom kuželovú trysku **17** priložte na asi 5 až 10 sekúnd na zvädnutú rastlinu.

● **Po použití**

1. Vypnite produkt. Vytiahnite sieťovú zástrčku **8** zo zásuvky.
2. Produkt nechajte vychladnúť. Produkt umiestnite na stabilný a bezpečný podklad odolný voči teplu.
 - **Rovný tvar:** Vyklopte podperný strmeň **22**. Stojan **21** a podperný strmeň musia smerovať nadol a výstup horúceho vzduchu **1** do boku (obr. B).
 - **Produkt s predĺžovacou tyčkou:** Produkt umiestnite tak, ako je znázornené na obr. H
 - **Tvar pištole:** Stojany **23** musia smerovať nadol a výstup horúceho vzduchu **1** nahor (obr. C).
3. Produkt skontrolujte, vyčistite a uskladnite (pozri „Čistenie a starostlivosť“).

● **Čistenie a starostlivosť**

⚠ VÝSTRAHA!



Pred výmenou nadstavcov, pred čistením produktu a keď produkt nepoužívate, vypnite ho a odpojte ho z napájania!

● **Čistenie**

- Produkt neponárajte do vody alebo iných kvapalín.
- Do vnútra produktu sa nesmú dostať žiadne tekutiny.
- Na čistenie produktu nepoužívajte chemické, alkalické, abrazívne ani iné agresívne čistiace alebo dezinfekčné prostriedky, pretože môžu poškodiť povrchy.
- Produkt udržiavajte vždy čistý, suchý a bez prachu, oleja alebo mazív.
- Produkt čistite mäkkou, suchou handričkou, ktorá nepúšťa chlpy. Na ťažko prístupné miesta použite mäkkú kefku.

● **Starostlivosť**

- Pred každým použitím a po každom použití: Skontrolujte, či produkt a jeho príslušenstvo nie je opotrebované alebo poškodené.

● **Oprava**

- Tento produkt neobsahuje žiadne časti, ktoré by mohol používateľ opraviť sám.
- Obráťte sa na autorizované servisné stredisko alebo podobne kvalifikovanú osobu, aby produkt skontrolovali a opravili.

● **Skladovanie**

- Pred uskladnením: Produkt nechajte vychladnúť.
- Produkt skladujte na chladnom, suchom mieste chránenom pred vlhkosťou, ktoré bude mimo dosahu detí.

● **Náhradné diely/ príslušenstvo**

- Zákazníci si môžu náhradné diely a príslušenstvo kúpiť cez e-mail alebo našu zákaznickú linku (pozri „Servis“).

- Na objednávku si pripravte číslo výrobku (IAN 525925_2504).

● **Likvidácia**

Obal pozostáva z ekologických materiálov, ktoré môžete odovzdať na miestnych recyklačných zberných miestach.



Všímajte si prosím označenie obalových materiálov pre triedenie odpadu, sú označené skratkami (a) a číslami (b) s nasledujúcim významom: 1–7: Plasty/20–22: Papier a kartón/80–98: Spojené látky.

Výrobok:



Výrobok a obalové materiály sú recyklovateľné a podliehajú rozšírenej zodpovednosti výrobcu.

Pre lepšie spracovanie odpadu ich zlikvidujte oddelene podľa obrázkov Info-tri (informácie o triedení).

Triman-Logo platí iba pre Francúzsko.



O možnostiach likvidácie opotrebovaného výrobku sa môžete informovať na Vašej obecnej alebo mestskej správe.



Ak výrobok doslúžil, v záujme ochrany životného prostredia ho neodhodte do domového odpadu, ale odovzdajte na odbornú likvidáciu. Informácie o zberných miestach a ich otváracích hodinách získate na Vašej príslušnej správe.

● **Záruka**

Výrobok bol starostlivo vyrobený v súlade s prísnyimi smernicami kvality a pred dodaním dôkladne otestovaný. V prípade materiálových alebo výrobných chýb máte zákonné práva voči predajcovi výrobku. Vaše zákonné práva nie sú žiadnym spôsobom obmedzené našou zárukou uvedenou nižšie.

Záruka na tento výrobok je 3 roky od dátumu nákupu. Záručná doba začína plynúť dátumom kúpy. Originál dokladu o kúpe si uschovajte na bezpečnom mieste, pretože tento doklad je potrebný ako dôkaz o kúpe.

Akkoľvek poškodenie alebo nedostatky prítomné už v čase nákupu je potrebné nahlásiť ihneď po vybalení výrobku.

Ak sa v priebehu 3 rokov od dátumu zakúpenia preukáže, že výrobok vykazuje chyby materiálu alebo spracovania, podľa vlastného uváženia Vám ho bezplatne opravíme alebo vymeníme. Záručná doba sa na základe poskytnutej záručnej reklamácie nepredlžuje. To platí aj pre vymenené alebo opravené diely.

Táto záruka je neplatná, ak bol výrobok poškodený alebo nesprávne používaný alebo udržiavaný.

Záruka sa vzťahuje na chyby materiálu a výrobné chyby. Táto záruka sa nevzťahuje na časti výrobku, ktoré podliehajú bežnému opotrebovaniu, a preto sa považujú za opotrebovateľné diely (napr. batérie, hadice, atramentové kazety), ani na poškodenie krehkých častí, napr. spínačov alebo častí zo skla.

● Postup v prípade poškodenia v záruke

Na zabezpečenie rýchleho spracovania svojej žiadosti postupujte podľa ďalej uvedených pokynov:

Pre všetky otázky majte pripravený pokladničný lístok a číslo výrobku (IAN 525925_2504) ako doklad o kúpe.

Číslo výrobku nájdete na typovom štítku výrobku, gravúre výrobku, titulnej strane návodu (vľavo dole) alebo na nálepke na zadnej alebo spodnej strane výrobku.

Pri výskyte funkčných porúch alebo iných nedostatkov sa najprv telefonicky alebo e-mailom obráťte na ďalej uvedené servisné oddelenie.

Výrobok označený ako chybný potom môžete bezplatne zaslať na poskytnutú servisnú adresu, pričom priložte doklad o kúpe (pokladničný lístok) a uvedte, v čom spočíva nedostatok a kedy sa vyskytol.



Na stránke parkside-diy.com si môžete stiahnuť túto a mnohé ďalšie príručky. Týmto QR kódom sa dostanete priamo na parkside-diy.com. Vyberte svoju krajinu a pomocou vyhľadávacej masky vyhľadajte návody na obsluhu. Zadaním čísla výrobku (IAN) 525925_2504 sa dostanete na návod na obsluhu pre svoj výrobok.

● Servis

(SK) Servis Slovensko

Tel.: 0800003409

Kontaktný formulár je zapnutý
parkside-diy.com

IAN 525925_2504



Lista de símbolos y pictogramas utilizados	Página 110
Introducción	Página 110
Uso previsto	Página 111
Volumen de suministro	Página 111
Descripción de las piezas	Página 111
Datos técnicos	Página 112
Indicaciones de seguridad	Página 112
Antes del primer uso	Página 116
Desembalar el producto	Página 116
Primera puesta en marcha	Página 117
Preparación	Página 117
Girar el cabezal del soplador	Página 117
Boquillas	Página 118
Mango extensible	Página 118
Funcionamiento	Página 119
Encendido/apagado	Página 119
Uso como aparato independiente	Página 119
Indicaciones de trabajo	Página 119
Encender carbón/combustible sólido	Página 119
Control de maleza	Página 119
Después del uso	Página 120
Limpieza y cuidado	Página 120
Limpieza	Página 120
Cuidado	Página 121
Reparación	Página 121
Almacenamiento	Página 121
Piezas de repuesto/accesorios	Página 121
Eliminación	Página 121
Garantía	Página 122
Tramitación de la garantía	Página 122
Asistencia	Página 123

Lista de símbolos y pictogramas utilizados

	¡PELIGRO! – Identifica un peligro de nivel alto que, si no se evita, tiene como consecuencia una lesión grave o incluso la muerte (p. ej., peligro de asfixia)		Lea el manual de instrucciones.
	¡ADVERTENCIA! – Identifica un peligro de nivel medio que, si no se evita, puede tener como consecuencia una lesión grave o incluso la muerte (p. ej., riesgo de descarga eléctrica)		Apague el producto y desconéctelo del suministro de corriente antes de cambiar los accesorios, limpiar el producto y si no va a utilizarlo.
	¡CUIDADO! – Identifica un peligro de nivel bajo que, si no se evita, puede tener como consecuencia una lesión leve o moderada (p. ej., peligro de escaldadura)		Tensión/corriente alterna
			¡Cuidado! Superficie caliente. Peligro de quemaduras.
	¡ATENCIÓN! – Advierte de posibles daños materiales (p. ej., peligro de cortocircuito)		No exponga el producto a la lluvia o humedad.
	Use guantes de protección.		Clase de protección II
	Utilice gafas de protección.		Indicaciones de seguridad
			Instrucciones de manipulación
	El marcado CE ratifica la conformidad con las directivas de la UE aplicables al producto.		

SOPLADOR DE AIRE CALIENTE CON MANGO LARGO/ELIMINADOR DE MALAS HIERBAS

● Introducción

Enhorabuena por la adquisición de su nuevo producto. Ha optado por un producto de alta calidad. El manual de instrucciones forma parte de este

producto. Contiene importantes indicaciones sobre seguridad, uso y eliminación. Antes de usar el producto, familiarícese con todas las indicaciones de manejo y de seguridad. Utilice el producto únicamente como se describe a continuación y para las aplicaciones indicadas. Adjunte igualmente toda la documentación en caso de entregar el producto a terceros.

● Uso previsto

- El producto solo ha sido determinado para los usos siguientes:
 - Eliminar las capas de pintura
 - Calentar (p. ej., tubo termorretráctil)
 - Deformar y soldar plásticos
 - Soltar las uniones adhesivas
 - Descongelar las tuberías de agua
 - Encender carbón/combustible sólido
 - Control de maleza
- No exponga el producto a la lluvia o humedad.
- El producto está destinado exclusivamente al uso doméstico.
- El producto no se ha concebido para un uso comercial ni industrial.
- Utilice el producto solo como se describe y para las áreas de aplicación especificadas.
- Cualquier otro uso o modificación del producto se considera inadecuado y conlleva considerables peligros.
- El fabricante no asume ninguna responsabilidad por los daños resultantes de un uso inadecuado.
- El operador o usuario del producto es responsable de accidentes o daños a personas y/o bienes de terceros o sus propiedades.

● Volumen de suministro

⚠ ¡PELIGRO!

- ▶ ¡El producto y el material de embalaje no son ningún juguete!
¡Los niños no deben jugar con las bolsas de plástico, láminas y piezas pequeñas!
¡Existe peligro de atragantamiento y asfixia!

Después de desembalar el producto, compruebe si la entrega está completa y todas las piezas están en perfecto estado. Antes del uso, elimine la totalidad de los materiales de embalaje.

- 1 Unidad principal
- 1 Mango extensible
- 1 Mango adicional (para mango extensible)
- 1 Boquilla para encender barbacoas
- 1 Boquilla cónica
- 1 Boquilla plana
- 1 Boquilla de rascado
- 1 Boquilla reductora
- 1 Manual de instrucciones

● Descripción de las piezas

Antes de comenzar a leer el manual, consulte las páginas con las figuras y familiarícese con todas las funciones del producto.

(Fig. A)

- 1 Salida de aire caliente
- 2 Cabezal del soplador (giratorio)
- 3 Interruptor de desbloqueo (para el cabezal del soplador)
- 4 Entrada de aire
- 5 Interruptor de encendido/apagado
- 6 Mango
- 7 Racor roscado (para mango extensible)
- 8 Cable de conexión con enchufe
- 9 Unidad principal
- 10 Mango extensible
- 11 Tuerca de unión
- 12 Soporte para cable
- 13 Racor roscado (para mango adicional)
- 14 Mango adicional (para mango extensible)
- 15 Alivio de tensión

- 16 Boquilla para encender barbacoas
- 17 Boquilla cónica
- 18 Boquilla plana
- 19 Boquilla de rascado
- 20 Boquilla reductora

(Fig. B)

- 21 Pata de apoyo
- 22 Estribo de soporte

(Fig. C)

- 23 Patas de apoyo

● Datos técnicos

Soplador de aire caliente con mango largo/ Eliminador de malas hierbas	PELHLG 2000 A1
Número de modelo:	HG13692
Tensión nominal de entrada:	230 V~, 50 Hz
Consumo de potencia nominal:	2000 W
Clase de protección:	II/□ (Aislamiento doble)
Temperatura	
Nivel 1:	100 °C
Nivel 2:	350 °C
Nivel 3:	650 °C
Cantidad de aire:	≤500 l/min
Longitud del cable:	3 m

Peso	
Unidad principal:	950 g
Mango extensible:	150 g
Mango adicional:	230 g
Boquilla para encender barbacoas:	57 g
Boquilla cónica:	42 g
Boquilla plana:	36 g
Boquilla de rascado:	13 g
Boquilla reductora:	10 g

Indicaciones de seguridad

¡Antes de usar el producto, familiarícese con todas las indicaciones de seguridad e instrucciones de uso! ¡Si transfiere este producto, hágalo con toda la documentación!

¡Queda anulada su garantía en el caso de daños por la no contemplación de este manual de instrucciones! ¡No se asumirá ninguna responsabilidad por daños indirectos! ¡No se asumirá ninguna responsabilidad en el caso de daños materiales o a personas debido a un uso inadecuado o a

la no observación de las indicaciones de seguridad!

Niños y personas con limitaciones



⚠ ¡ADVERTENCIA! ¡PELIGRO DE MUERTE O AC- CIDENTES EN BEBÉS Y NIÑOS!

Nunca deje a los niños solos con el material de embalaje. Existe peligro de asfixia con el material de embalaje. Los niños a menudo subestiman los peligros.

- Este producto puede ser utilizado por personas con capacidades físicas, mentales o sensoriales reducidas o falta de experiencia y/o conocimientos, siempre y cuando haya una persona responsable de su seguridad que los supervise o se los haya instruido en el uso seguro del producto y estos conozcan los posibles peligros.

- No permita que los niños jueguen con el producto. Mantenga el producto y el cable de conexión alejados de los niños.
- Las tareas de limpieza y mantenimiento no deben ser llevadas a cabo por niños sin supervisión.

Uso previsto

⚠ ¡ADVERTENCIA!
¡Riesgo de lesión! Un uso no conforme a lo previsto puede provocar lesiones. Utilice solo el producto conforme a este manual de instrucciones. Nunca intente modificar el producto en modo alguno.

- No utilice el producto como un secador.
- No utilice este producto en altitudes superiores a 2000 m.

Seguridad eléctrica

⚠ ¡PELIGRO! ¡Riesgo de descarga eléctrica!
Nunca intente reparar el producto usted mismo. En caso de fallo de funcionamiento, deje que solo el personal

cualificado lleve a cabo las reparaciones.

⚠ ¡ADVERTENCIA!

¡Riesgo de descarga eléctrica! No sumerja las piezas eléctricas del producto en agua u otros líquidos. Nunca ponga el producto debajo del agua corriente.

⚠ ¡ADVERTENCIA!

¡Riesgo de descarga eléctrica! No utilice ningún producto dañado. Desconecte el producto del suministro de corriente y póngase en contacto con su distribuidor si el producto está dañado.

- Antes de conectar el enchufe al suministro de corriente: Asegúrese de que la tensión nominal de la placa de características del producto coincida con la tensión nominal de su suministro de corriente.
- Compruebe regularmente la presencia de daños en el enchufe y el cable de conexión. Si el cable de conexión está dañado, deje que el fabricante, su

representante de servicio al cliente o una persona con una cualificación similar lo reemplace para evitar riesgos.

- Proteja el cable de conexión de posibles daños. No deje que cuelgue sobre bordes afilados ni tampoco lo aplaste o doble. Mantenga alejado el cable de conexión de superficies calientes y llamas abiertas.
- Conectar el producto únicamente a una toma de corriente que esté protegida por un interruptor de protección de corriente residual con una corriente de desconexión que no supere los 30 mA.

Funcionamiento

- Existe riesgo de incendio si el producto no se manipula con cuidado.
 - Tenga cuidado si utiliza el producto cerca de materiales inflamables.
 - No apunte al mismo punto durante mucho tiempo.

- No utilizar en presencia de una atmósfera explosiva.
- El calor puede dirigirse a materiales combustibles que están cubiertos.
- Después del uso: Coloque el producto sobre una superficie segura, estable y resistente al calor.
- Forma de varilla:** Oriente la pata de apoyo y el estribo de soporte hacia abajo y la salida de aire caliente hacia un lado (fig. B).
- Forma de pistola:** Oriente las patas de apoyo hacia abajo y la salida de aire caliente hacia arriba (fig. C).
- Antes del almacenamiento: Deje que el producto se enfríe.
- No deje el producto sin supervisión mientras esté en funcionamiento.
- No dirija la salida de aire caliente a personas o animales.
- No toque la salida de aire caliente ni la boquilla caliente.
- Mantenga una distancia entre la boquilla y la superficie que desea calentar (Excepción: Boquilla para encender barbacoas). De lo contrario, existe riesgo de sobrecalentamiento.
- Desconecte el enchufe de la toma de corriente
 - Si se produce un fallo de funcionamiento,
 - Antes de colocar/ cambiar los accesorios,
 - Antes de limpiar el producto,
 - Durante una tormenta y
 - Después de cada uso.
- No desconecte el enchufe de la toma de corriente tirando del cable de conexión.
- Utilice solo accesorios y piezas de repuesto suministrados y recomendados por el fabricante. El uso de piezas ajenas anula de inmediato el derecho de garantía.
- No cubra las ranuras de ventilación durante

el funcionamiento.
Existe riesgo de sobrecalentamiento y daños en el producto.

- No utilice el producto si se le ha caído.
- No utilice el producto si se siente cansado o desconcentrado, así como tras la ingestión de alcohol o medicamentos. Haga siempre una pausa en el trabajo en el momento oportuno. Proceda con sensatez a la hora de trabajar.
- Trabaje solo a la luz del día o con buena iluminación artificial.

Encender carbón/ combustible sólido

- Coloque el producto correctamente (fig. E).
- Antes de retirar la boquilla para encender barbacoas del fuego: Desconecte el enchufe de la toma de corriente.
- Antes del almacenamiento: Deje que el producto se enfríe.
- No permita que el cable de conexión ni otros

materiales inflamables entren en contacto con las piezas calientes del producto.

Limpieza y almacenamiento

⚠ ¡ADVERTENCIA! ¡Riesgo de lesión! Desconecte el producto del suministro de corriente antes de limpiarlo. Desconéctelo también si no va a utilizarlo.

- Proteja el producto, cable de conexión y enchufe del polvo de la radiación solar directa, el goteo y las salpicaduras.
- Después de cada uso: Limpie el producto (véase “Limpieza y cuidado”).
- Guarde el producto en un lugar seco, refrigerado, protegido contra la humedad y fuera del alcance de los niños.

● Antes del primer uso

● Desembalar el producto

1. Extraiga el producto del embalaje y retire todos los materiales de embalaje y láminas de protección.
2. Compruebe que ha recibido todas las piezas y si el volumen de suministro descrito está completo (véase “Volumen de suministro”).

3. Compruebe si el producto y todas las piezas se encuentran en buen estado. Si detecta algún daño o defecto, no utilice el producto, sino que proceda como se describe en el capítulo “Garantía”.

● **Primera puesta en marcha**

- Al encender el producto por primera vez, puede salir algo de humo. El humo se genera debido a los aglutinantes liberados por el calor de la lámina aislante del elemento calefactor durante el primer uso.
- Asegúrese de que el humo se disipe rápidamente:
 - Gire el cabezal del soplador [2] de modo que el producto tenga la forma de una pistola (véase “Girar el cabezal del soplador”).
 - Coloque el producto sobre una superficie segura, estable y resistente al calor. Oriente las patas de apoyo [23] hacia abajo y la salida de aire caliente [1] hacia arriba (fig. C).
 - Deje que el producto funcione a plena potencia (nivel 3) durante 1 o 2 minutos (véase “Encendido/apagado”).
- Airee el área de trabajo. Si la emisión de humo u olor es demasiado intensa, realice la primera puesta en marcha en un área exterior seca.

● **Preparación**

⚠ **¡CUIDADO! ¡Riesgo de quemaduras!**

- ▶ Antes de girar el cabezal del soplador [2] o montar/cambiar los accesorios:
 - Apague el producto.
 - Desconecte el enchufe [8] de la toma de corriente.
 - Deje que el producto y el accesorio montado se enfríen.

● **Girar el cabezal del soplador**

- Puede utilizar el producto de 2 formas diferentes:

Fig.	Forma	Apropiado para
B	Varilla (estado de entrega)	Encender carbón/combustible sólido
		Control de maleza
C	Pistola	Eliminar las capas de pintura
		Calentar (p. ej., tubo termorretráctil)
		Deformar y soldar plásticos
		Soltar las uniones adhesivas
		Descongelar las tuberías de agua

(Fig. D)

1. Deslice el interruptor de desbloqueo [3] en la dirección de la salida de aire caliente [1]. ☐ aparece junto al interruptor de desbloqueo.
2. Mantenga el interruptor de desbloqueo [3] en esta posición para que el cabezal del soplador [2] permanezca desbloqueado.
3. Gire el cabezal del soplador [2] en la posición deseada.
4. Suelte el interruptor de desbloqueo [3]. ☐ aparece junto al interruptor de desbloqueo. El cabezal del soplador [2] está bloqueado.
5. Compruebe si el cabezal del soplador [2] está encajado y ya no puede girar.

● Boquillas

⚠ ¡ATENCIÓN! ¡Riesgo de daños materiales!

- ▶ Durante el uso de la boquilla plana [18]: Preste especial atención al calor generado en las partes adyacentes del punto de trabajo. No oriente la boquilla plana durante mucho tiempo sobre un mismo punto para evitar que la pieza adyacente se sobrecaliente.
- ▶ Durante el uso de la boquilla reducida [20]: Preste especial atención al calor generado en el punto de trabajo. No oriente la boquilla reducida durante mucho tiempo sobre un mismo punto para evitar que la pieza de trabajo se sobrecaliente.

NOTA

- ▶ Durante el uso de la boquilla de rascado [19]: Utilice una espátula convencional para rascar la pintura y el barniz. La boquilla de rascado no es apropiada para rascar pinturas y barnices.
- ▶ Encontrará información detallada sobre el uso de la boquilla para encender barbacoas [16] y la boquilla cónica [17] en el capítulo "Indicaciones de trabajo".

- Monte la boquilla deseada en la salida de aire caliente [1]:

Boquilla	Finalidad
[16] Boquilla para encender barbacoas	Encender carbón/combustible sólido
[17] Boquilla cónica	Control de maleza

Boquilla	Finalidad
[18] Boquilla plana	Calor sobre un área amplia
[19] Boquilla de rascado	Suministro de aire caliente dirigido a superficies pintadas y lacadas
[20] Boquilla reductora	Calor puntual

● Mango extensible

NOTA

- ▶ Si utiliza el producto para controlar la maleza: Monte siempre el mango extensible [10].

(Fig. F)

1. Gire el cabezal del soplador [2] de modo que el producto tenga la forma de una varilla (véase "Girar el cabezal del soplador").
2. Introduzca un extremo del mango extensible [10] en el racor roscado [13] del mango adicional [14]. Apriete bien la tuerca de unión [11].
3. Coloque el otro extremo del mango extensible [10] en el racor roscado [7] de la unidad principal [9]. Apriete bien la tuerca de unión [11].
4. Haga pasar el cable de conexión [8] a lo largo del mango extensible [10]. Fije el cable de conexión con ambos soportes para cables [12].
5. Haga pasar el cable de conexión [8] por el alivio de tensión [15] en el mango adicional [14]. Para ello, realice un lazo a la altura del alivio de tensión. Pase el lazo por el ojal del alivio de tensión y cuélguelo en la parte posterior.

● **Funcionamiento**

● **Encendido/apagado**

NOTA

- ▶ La cantidad de aire (≤ 500 l/min) es igual en los tres niveles.

- Conecte el enchufe [8] a una toma de corriente apropiada.

Interruptor de encendido/apagado [5]	Significado
Posición 0	Apagado
Posición 1	Encendido en el nivel 1 (100 °C)
Posición 2	Encendido en el nivel 2 (350 °C)
Posición 3	Encendido en el nivel 3 (650 °C)

● **Uso como aparato independiente**

1. Gire el cabezal del soplador [2] de modo que el producto tenga la forma de una pistola (véase “Girar el cabezal del soplador”).
2. Coloque el producto sobre una superficie segura, estable y resistente al calor. Oriente las patas de apoyo [23] hacia abajo y la salida de aire caliente [1] hacia arriba (fig. C).

● **Indicaciones de trabajo**

● **Encender carbón/combustible sólido**

⚠ ¡CUIDADO! ¡Riesgo de incendio por acumulación de calor!

- ▶ No cubra todos los orificios de la boquilla para encender barbacoas [16] con carbón/combustible sólido (fig. E).

NOTA

- ▶ No utilice otros métodos para encender el carbón/combustible sólido al mismo tiempo.
- ▶ Únicamente utilice la boquilla para encender barbacoas [16] durante unos minutos seguidos.
- ▶ Únicamente utilice la boquilla para encender barbacoas [16] para los usos descritos en el presente manual.

- Gire el cabezal del soplador [2] de modo que el producto tenga la forma de una varilla (véase “Girar el cabezal del soplador”).
- Utilice la boquilla para encender barbacoas [16] en el nivel 3 (véase “Encendido/apagado”).
- Coloque la boquilla para encender barbacoas [16] debajo del carbón/combustible sólido (fig. E).
- Una vez que el carbón/combustible sólido se haya encendido de la forma deseada:
 - Desconecte el enchufe [8] de la toma de corriente.
 - Retire la boquilla para encender barbacoas [16] del fuego.

● **Control de maleza**

NOTA

- ▶ Si utiliza el producto para controlar la maleza: Monte siempre el mango extensible [10] (véase “Mango extensible”).
- ▶ No es necesario quemar las plantas. Basta con simplemente calentarlas para secar y, por tanto, eliminar la maleza.
- ▶ La primavera constituye la mejor época para empezar a controlar la maleza.

NOTA

- ▶ El éxito de esta medida no puede verse de inmediato (fig. G).
- ▶ Al principio, las zonas con maleza deben tratarse varias veces en intervalos cortos.
- ▶ En el caso de algunas especies de maleza, puede ser necesario repetir el tratamiento.
- ▶ Algunas especies no reaccionan inmediatamente al calor durante el tiempo de exposición recomendado.
- ▶ Las plantas jóvenes de hojas blandas son sensibles y no sobreviven al tratamiento.
- ▶ Las hierbas de hojas duras son resistentes y deben tratarse con más frecuencia.
- ▶ Las plantas más viejas y las plantas de hojas duras (por ejemplo, los cardos) deben tratarse regularmente con intervalos de 1 a 2 semanas.

- Monte la boquilla cónica [17] (véase “Boquillas”) y el mango extensible [10] (véase “Mango extensible”).
- Sujete el producto por el mango adicional [14].
- Utilice la boquilla cónica [17] en el nivel 3 (véase “Encendido/apagado”).
- Coloque la boquilla cónica [17] durante unos 5 a 10 segundos sobre la planta que desea eliminar.
- En el caso de plantas más altas, caliéntelas primero brevemente en la parte superior. A continuación, aplique la boquilla cónica [17] durante unos 5 a 10 segundos sobre la planta, que ya se habrá encogido.

● Después del uso

1. Apague el producto. Desconecte el enchufe [8] de la toma de corriente.
2. Deje que el producto se enfríe: Coloque el producto sobre una superficie segura, estable y resistente al calor.
 - **Forma de varilla:** Despliegue el estribo de soporte [22]. Oriente la pata de apoyo [21] y el estribo de soporte hacia abajo y la salida de aire caliente [1] hacia un lado (fig. B).
 - **Producto con mango extensible:** Colocar el producto como se muestra en la figura H
 - **Forma de pistola:** Oriente las patas de apoyo [23] hacia abajo y la salida de aire caliente [1] hacia arriba (fig. C).
3. Compruebe, limpie y guarde el producto (véase “Limpieza y cuidado”).

● Limpieza y cuidado

⚠ ¡ADVERTENCIA!



¡Apague el producto y desconéctelo del suministro de corriente antes de cambiar los accesorios, limpiar el producto y si no va a utilizarlo!

● Limpieza

- No sumerja el producto en agua u otros líquidos.
- No permita que penetren líquidos en el producto.
- No utilice ningún producto de limpieza o desinfectante químico, alcalino, abrasivo o agresivo para limpiar el producto, ya que las superficies podrían resultar dañadas.
- Mantenga el producto limpio, libre de polvo, seco y sin aceite ni lubricantes.

- Limpie el producto con un paño suave, seco y sin pelusas. Utilice un cepillo suave para las zonas de difícil acceso.

● Cuidado

- Antes o después de cada uso: Compruebe el desgaste y la presencia de daños en el producto y sus accesorios.

● Reparación

- Este producto no contiene ninguna pieza que pueda ser reparada por el usuario.
- Póngase en contacto con un centro de servicio autorizado o con una persona con cualificación similar para realizar la correspondiente revisión o reparación.

● Almacenamiento

- Antes del almacenamiento: Deje que el producto se enfríe.
- Guarde el producto fuera del alcance de los niños en un lugar seco, refrigerado y protegido de la humedad.

● Piezas de repuesto/ accesorios

- Los clientes pueden adquirir accesorios y piezas de repuesto compatibles a través del correo electrónico o nuestra línea de atención al cliente (véase “Asistencia”).
- Tenga a mano el número de artículo (IAN 525925_2504) a la hora de hacer su pedido.

● Eliminación

El embalaje está compuesto por materiales no contaminantes que pueden ser desechados en el centro de reciclaje local.



Tenga en cuenta el distintivo del embalaje para la separación de residuos. Está compuesto por abreviaturas (a) y números (b) que significan lo siguiente: 1–7: plásticos/20–22: papel y cartón/80–98: materiales compuestos.

Producto:



Points de collecte sur www.quefairemesdechets.fr
Privilégiez la réparation ou le don de votre appareil !

El producto, y el material de embalaje son reciclables y están sujetos a la responsabilidad extendida del fabricante.

Deséchelos por separado siguiendo la información ilustrada de recogida selectiva para un mejor tratamiento de los residuos.

El logotipo Triman se aplica solo para Francia.



Para obtener información sobre las posibilidades de desecho del producto al final de su vida útil, acuda a la administración de su comunidad o ciudad.



Para proteger el medio ambiente no tire el producto junto con la basura doméstica cuando ya no le sea útil. Deséchelo en un contenedor de reciclaje. Diríjase a la administración competente para obtener información sobre los puntos de recogida de residuos y sus horarios.

● **Garantía**

El producto ha sido fabricado según normas de calidad exigentes y ha sido probado minuciosamente antes de la entrega. En caso de fallos de material o de fabricación, dispone de derechos legales frente al vendedor del producto. Nuestra garantía mencionada a continuación no restringe sus derechos legales de ningún modo.

La garantía para este producto es de 3 años a partir de la fecha de compra. La garantía empieza el día de la fecha de compra. Conserve el justificante de compra original en un lugar seguro, ya que este documento es necesario para demostrar la compra.

Todos los daños o defectos ya presente en el momento de la compra deben informarse inmediatamente tras desembalar el producto.

Si el producto presenta defectos de material o fabricación en los 3 años a partir de la fecha de compra, lo repararemos o sustituiremos, según nuestra elección, gratuitamente para usted. El período de garantía no se extiende por una reclamación de garantía aprobada. Esto también es aplicable a las piezas sustituidas y reparadas.

La garantía pierde su validez si el producto se daña o se utiliza o mantiene de forma inadecuada.

La garantía cubre defectos de material y fabricación. Esta garantía no cubre las piezas del producto sujetas a un uso y desgaste normal y, por lo tanto, consideradas piezas de desgaste (por ej. pilas, mangueras, cartuchos de tinta) ni los daños a las piezas frágiles, por ej. interruptores o piezas de cristal.

● **Tramitación de la garantía**

Para garantizar un procesamiento rápido de su consulta, por favor, siga las indicaciones siguientes:

Para cualquier consulta, tenga a mano el recibo y el número de artículo (IAN 525925_2504) como justificante de compra.

Encontrará el número de artículo en la placa de características del producto, un gravado en el producto, la portada de las instrucciones (abajo a la izquierda) o el adhesivo en la parte posterior o inferior del producto.

Si se producen fallos de funcionamiento o cualquier otro defecto, contacte primero por teléfono o correo electrónico con el departamento de servicio mencionado a continuación.

Entonces podrá enviar gratuitamente para usted un producto registrado como defectuoso a la dirección de servicio que se le proporcione adjuntando la factura de compra (recibo) e indicando cuál es el defecto y cuándo tuvo lugar.



En parkside-diy.com puede visualizar y descargar este y muchos otros manuales. Con este código QR accede directamente a parkside-diy.com. Seleccione su país y busque los manuales de instrucciones a través de la máscara de búsqueda. Introduciendo el número de artículo (IAN) 525925_2504

accede al manual de instrucciones de su artículo.

● **Asistencia**

ES **Asistencia en España**

Tel.: 900994940

Formulario de contacto en

parkside-diy.com

IAN 525925_2504



Liste over anvendte piktogrammer/symboler	Side 125
Indledning	Side 125
Forskriftsmæssig anvendelse	Side 126
Leveringsomfang	Side 126
Beskrivelse af delene	Side 126
Tekniske data	Side 127
Sikkerhedsanvisninger	Side 127
Inden den første ibrugtagning	Side 131
Udpakning af produktet	Side 131
Første ibrugtagning	Side 131
Forberedelse	Side 131
Drejning af blæsehoved	Side 131
Dyser	Side 132
Forlængerskaft	Side 132
Betjening	Side 133
Tænd og slukke	Side 133
Brug som fritstående enhed	Side 133
Arbejdsanvisninger	Side 133
Optænding af grillkul/fastbrændsel	Side 133
Ukrudtsbekæmpelse	Side 133
Efter anvendelse	Side 134
Rengøring og vedligeholdelse	Side 134
Rengøring	Side 134
Vedligeholdelse	Side 135
Reparation	Side 135
Opbevaring	Side 135
Reserve dele/tilbehør	Side 135
Bortskaffelse	Side 135
Garanti	Side 135
Afvikling af garantisager	Side 136
Service	Side 136

Liste over anvendte piktogrammer/symboler

	FARE! – Betegner en faresituation med høj risikofaktor, som, hvis den ikke afværges, medfører dødsfald eller alvorlige kvæstelser (f.eks. fare for kvælning)	 	Læs betjeningsvejledningen.
	ADVARSEL! – Betegner en fare med middel risikograd, som kan medføre dødsfald eller alvorlige kvæstelser, hvis den ikke undgås (f.eks. risiko for elektrisk stød)		Sluk for produktet, og afbryd det fra strømforsyningen, før tilbehør udskiftes, under rengøring af produktet, og når produktet ikke anvendes.
	FORSIGTIG! – Betegner en fare med lav risikograd, som kan medføre lette til moderate kvæstelser, hvis den ikke undgås (f.eks. forbrændingsfare)		Vekselstrøm/-spænding
			Forsigtig! Varm overflade. Forbrændingsfare.
	OBS! – Advarer om mulige tingskader (f.eks. kortslutningsfare)		Udsæt ikke produktet for regn eller fugt.
	Anvend beskyttelseshandsker.		Beskyttelsesklasse II
	Anvend sikkerhedsbriller.		Sikkerhedsanvisninger Handlingsanvisninger
	CE-mærket bekræfter overensstemmelse med de for produktet gældende EU-retningslinjer.		

VARMLUFTSPISTOL MED LANGT SKAFT/ UKRUDTSBRÆNDER

● Indledning

Hjerteligt tillykke med købet af deres nye produkt. Du har besluttet dig for et produkt af høj kvalitet. Brugervejledningen er en del af dette

produkt. Den indeholder vigtige informationer om sikkerhed, brug og bortskaffelse. Gør dig inden ibrugtagning af produktet fortrolig med alle betjenings- og sikkerhedsanvisninger. Benyt kun produktet som beskrevet og til de oplyste formål. Videregiv alle papirer, hvis du giver produktet videre til tredjemand.

● Forskriftsmæssig anvendelse

- Produktet er beregnet til følgende anvendelsesformål:
 - Fjernelse af maling
 - Opvarmning (f.eks. krympeslange)
 - Formning og svejsning af plast
 - Opløsning af lim
 - Optøning af vandrør
 - Optænding af grillkul/fastbrændsel
 - Ukrudtsbekæmpelse
- Udsæt ikke produktet for regn eller fugt.
- Produktet er kun beregnet til brug i private hjem.
- Dette produkt er ikke beregnet til erhvervsmæssig eller industriel brug.
- Anvend kun produktet som beskrevet og til de oplyste anvendelsesområder.
- Al anden anvendelse eller ændring af produktet er ikke forskriftsmæssig og medfører betydelig risiko for ulykker.
- For skader, som er opstået på grund af anvendelse mod bestemmelserne, giver producenten ingen garanti.
- Operatøren eller brugeren af produktet er ansvarlig for ulykker eller personskade og/eller tingsskade på en tredjepart eller deres ejendom.

● Leveringsomfang

⚠ FARE!

- ▶ Produktet og emballagen er ikke legetøj for børn! Børn må ikke lege med plastposer, folier og smådele! Der er fare for slugning og kvælning!

Ved udpakning af produktet skal det kontrolleres, at leverancen er komplet, og at alle dele er funktionsdygtige. Før anvendelse skal al emballage fjernes.

- 1 Hovedenhed
- 1 Forlængerskaft
- 1 Ekstra håndtag (til forlængerskaft)
- 1 Grilloptændingsdyse
- 1 Kegledyse
- 1 Fladdyse
- 1 Sparteldyse
- 1 Reduktionsdyse
- 1 Betjeningsvejledning

● Beskrivelse af delene

Slå før læsningen op på siderne med figurerne, og gør dig fortrolig med alle produktets funktioner.

(Fig. A)

- 1 Varmluftudblæsning
- 2 Blæsehoved (drejeligt)
- 3 Låseknop (til blæsehoved)
- 4 Luftindtag
- 5 Afbryder
- 6 Håndtag
- 7 Gevind (til forlængerskaft)
- 8 Netledning med netstik
- 9 Hovedenhed
- 10 Forlængerskaft
- 11 Omløbermøtrik
- 12 Ledningsholder
- 13 Gevind (til ekstra håndtag)
- 14 Ekstra håndtag (til forlængerskaft)
- 15 Trækaflastning
- 16 Grilloptændingsdyse
- 17 Kegledyse
- 18 Fladdyse
- 19 Sparteldyse
- 20 Reduktionsdyse

(Fig. B)

- 21 Støttefod
- 22 Bøjle

(Fig. C)

- 23 Støttefodder

● Tekniske data

Varmluftspistol med langt skaft/ukrudtsbrænder	PELHLG 2000 A1
Modelnummer:	HG13692
Nominel indgangsspænding:	230 V~, 50 Hz
Nominel effekt:	2000 W
Beskyttelsesklasse:	II/□ (dobbeltisolering)
Temperatur	
Niveau 1:	100 °C
Niveau 2:	350 °C
Niveau 3:	650 °C
Luftmængde:	≤500 l/min
Kabellængde:	3 m
Vægt	
Hovedenhed:	950 g
Forlængerskaft:	150 g
Ekstra håndtag:	230 g
Grilloptændingsdyse:	57 g
Kegledyse:	42 g
Fladdyse:	36 g
Spartedyse:	13 g
Reduktionsdyse:	10 g



Sikkerhedsanvisninger

Før produktet tages i brug, skal du være fortrolig med alle sikkerheds- og betjeningsanvisninger! Hvis produktet overlades til tredjemand, skal alle dokumenter medfølge!

Hvis der opstår skader som følge af, at betjeningsvejledningen ikke følges, bortfalder erstatningsansvaret! Leverandøren påtager sig intet ansvar for følgeskader! Leverandøren påtager sig intet ansvar for ting- eller personskader, der opstår som følge af forkert anvendelse, eller hvis sikkerhedsanvisningerne ikke følges!

Børn og personer med handicap



⚠ ADVARSEL! FARE FOR DØDSFALD OG ULYKKER FOR BØRN OG SPÆDBØRN!

Børn må aldrig være alene med emballagen uden opsyn. Emballagematerialet udgør risiko for kvælning. Børn undervurderer ofte faresituationer.

- Dette produkt kan anvendes af personer med reducerede, fysiske, sensoriske eller

mentale færdigheder eller mangel på erfaring og kundskaber, hvis de er under opsyn, eller hvis de er instrueret i sikker brug af apparatet og indforstået med de risici, der er forbundet hermed.

- Børn må ikke lege med produktet. Hold produktet og netledningen uden for børns rækkevidde.
- Rengøring og brugervedligeholdelse må kun udføres af børn, hvis de er under opsyn.

Forskriftsmæssig anvendelse

⚠ ADVARSEL! Fare for kvæstelser!

Enhver uautoriseret brug kan medføre kvæstelser. Anvend kun produktet i henhold til denne vejledning. Forsøg ikke at ændre produktet på nogen måde.

- Brug ikke produktet som føntørrer.
- Anvend kun produktet i højder på under 2000 m over havniveau.

Elektrisk sikkerhed

⚠ FARE! Risiko for elektriske stød!

Forsøg ikke selv at reparere produktet. Ved funktionsfejl skal reparationer udføres af kvalificerede medarbejdere.

⚠ ADVARSEL! Risiko for elektriske stød!

Produktets elektriske dele må aldrig nedsænkes i vand eller andre væsker. Hold aldrig produktet under rindende vand.

⚠ ADVARSEL! Risiko for elektriske stød! Anvend aldrig et beskadiget produkt. Afbryd produktet fra strømforsyningen, og ret henvendelse til forhandleren, hvis det er beskadiget.

- Før tilslutning af netstikket til spændingsforsyningen: Kontrollér, at den nominelle spænding på typeskiltet stemmer overens med spændingen på forsyningsnettet.

- Kontrollér jævnligt netstikket og netledningen for skader. Hvis produktets netledning er beskadiget, skal den udskiftes af producenten eller dennes kundeservice eller en tilsvarende kvalificeret person for at undgå farer.
- Beskyt netledningen mod skader. Lad den ikke hænge over skarpe kanter, og knæk eller bøj den ikke. Netledningen skal holdes væk fra varme overflader og åben ild.
- Produktet må kun tilsluttes en stikkontakt beskyttet af en fejlstrømsafbryder med en mærkefejlstrøm på højst 30 mA.

Betjening

- Det kan forårsage en brand, hvis produktet ikke behandles med omhu.
 - Vær forsigtig ved brug af produktet i nærheden af brændbare materialer.
 - Ret det ikke mod det samme sted i længere tid.
 - Anvend ikke produktet i en atmosfære med eksplosionsfare.
 - Varme kan ledes til brændbart materiale, som er skjult.
 - Efter brug: Anbring produktet på en varmekast, stabil og sikker overflade.
- Stavform:** Ret støttefoden og bøjlens nedad, og ret varmluftsudblæsningen til siden (fig. B).
- Pistolform:** Anbring produktet, så støttefodderne vender nedad, og varmluftudblæsningen vender opad (fig. C).
- Før opbevaring: Lad produktet afkøle.
 - Hold altid opsyn med produktet, når det er i brug.
- Ret ikke varmluftudblæsningen mod personer eller dyr.
 - Berør ikke varmluftudblæsningen eller varme dyser.

- Sørg for tilstrækkelig afstand mellem dysen og den flade, der skal varmes op (undtagelse: grilloptændingsdysen). I modsat fald er der fare for overophedning.
- Træk netstikket ud af stikkontakten
 - Når der opstår en fejl,
 - Før der påsættes/udskiftes tilbehørsdele,
 - Før produktet rengøres,
 - Under tordenvejr og
 - Efter hver anvendelse.
- Tag fat i netstikket og ikke i netledningen for at trække stikket ud af stikkontakten.
- Brug kun reserve- og tilbehørsdele, som leveres fra og anbefales af producenten. Brug af fremmede dele medfører, at garantien omgående bortfalder.
- Luftåbningerne må ikke tildækkes under drift. Risiko for overophedning og skader på produktet.
- Produktet må ikke tages i brug, hvis det er blevet tabt på gulvet.

- Brug ikke produktet, når du er træt eller ukoncentreret eller har indtaget alkohol eller medikamenter. Sørg altid for rettidigt at holde en pause fra arbejdet. Udvis sund fornuft, mens der arbejdes.
- Udfør kun arbejde i dagslys eller i god kunstig belysning.

Optænding af grillkul/ fastbrændsel

- Anbring produktet korrekt (fig. E).
- Før du tager grilloptændingsdysen ud af ilden: Træk netstikket ud af stikkontakten.
- Før opbevaring: Lad produktet afkøle.
- Undgå, at netledningen eller andre brændbare materialer kommer i kontakt med produktets varme dele.

Rengøring og opbevaring

⚠ ADVARSEL! Fare for kvæstelser!

Afbryd produktet fra strømforsyningen, før det

rengøres, eller når det ikke er i brug.

- Beskyt produktet, netledningen og netstikket mod støv, direkte sol, vanddråber og -stænk.
- Efter hver anvendelse: Rengør produktet (se "Rengøring og vedligeholdelse").
- Opbevar produktet på et tørt, køligt sted, beskyttet mod fugt og uden for børns rækkevidde.

● Inden den første ibrugtagning

● Udpakning af produktet

1. Tag produktet ud af emballagen, og fjern alle emballagematerialer og beskyttelsesfolier.
2. Kontrollér, om alle dele er til stede, og at det beskrevne leveringsomfang er fuldstændigt (se "Leveringsomfang").
3. Kontrollér, at produktet og alle dele er i god stand. Hvis du konstaterer en beskadigelse eller en defekt, så anvend ikke produktet, men gå frem som beskrevet i kapitlet "Garanti".

● Første ibrugtagning

- Når du tænder for produktet første gang, kan der forekomme lidt røg. Røgen dannes fra bindemidler, der frigøres af varmen fra varmeelementets isolerende folie under den første brug.

- Sørg for god ventilation:
 - Drej blæsehovedet [2], så produktet får samme form som en pistol (se "Drejning af blæsehoved").
 - Anbring produktet på en varrefast, stabil og sikker overflade. Anbring produktet, så støttefødderne [23] vender nedad, og varmluftudblæsningen [1] vender opad (fig. C).
 - Lad produktet køre i 1-2 minutter ved fuld ydelse (trin 3) (se "Tænd og slukke").
- Sørg for god udluftning af arbejdsområdet. Hvis røg- og lugtudviklingen er for kraftig, skal du påbegynde arbejdet udendørs.

● Forberedelse

▲ **FORSIGTIG! Forbrændingsrisiko!**

- ▶ Før du drejer blæsehovedet [2] eller monterer/udskifter dyser:
 - Sluk for produktet.
 - Træk netstikket [8] ud af stikkontakten.
 - Lad produktet og en eventuelt monteret dyse køle af.

● Drejning af blæsehoved

- Du kan bruge produktet i 2 forskellige konfigurationer:

Fig.	Facon	Egnet til
B	Stav (standard ved levering)	Optænding af grillkul/fastbrændsel
		Ukrudtsbekæmpelse
C	Pistol	Fjernelse af maling
		Opvarmning (f.eks. krympeslange)
		Formning og svejsning af plast
		Opløsning af lim
		Optøning af vandrør

(Fig. D)

1. Skub låseknappen [3] mod varmluftudblæsningen [1]. ☐ lyser ved siden af låseknappen.
2. Hold låseknappen [3] i denne position, så blæsehovedet [2] går i indgreb.
3. Drej blæsehovedet [2] til den ønskede position.
4. Slip låseknappen [3]. ☐ lyser ved siden af låseknappen. Blæsehovedet [2] er låst fast.
5. Kontroller, at blæsehovedet [2] er gået i indgreb, og at det ikke kan drejes mere.

● Dyser

⚠ OBS! Risiko for tingsskader!

- ▶ Ved brug af fladdysen [18]: Vær særligt opmærksom på varmeudviklingen i områderne op til forarbejdningspunktet. Hold ikke fladdysen mod det samme sted i for lang tid ad gangen for at undgå overophedning af de omkringliggende områder.
- ▶ Ved brug af reduktionsdysen [20]: Vær særligt opmærksom på varmeudviklingen på forarbejdningspunktet. Hold ikke reduktionsdysen mod det samme sted i for lang tid ad gangen for at undgå overophedning af arbejdsområdet.

BEMÆRK

- ▶ Ved brug af sparteldysen [19]: Brug en almindelig skraber til at skrabe maling og lak af med. Sparteldysen er ikke beregnet til at skrabe maling og lak af med.

BEMÆRK

- ▶ Du finder detaljerede oplysninger om brug af grilloptændingsdysen [16] og kegledysen [17] i afsnittet "Arbejdsanvisninger".

- ☐ Monter den ønskede dyse på varmluftudblæsningen [1]:

Dyse	Formål
[16] Grilloptændingsdyse	Optænding af grillkul/ fastbrændsel
[17] Kegledyse	Ukrudtsbekæmpelse
[18] Fladdyse	Varme over et bredt område
[19] Sparteldyse	Målrettet tilførsel af varm luft til malede og lakerede flader
[20] Reduktionsdyse	Punkttopvarmning

● Forlængerskaft

BEMÆRK

- ▶ Ved brug af produktet til ukrudtsbekæmpelse: Monter altid forlængerskaftet [10].

(Fig. F)

1. Drej blæsehovedet [2], så produktet får samme form som en stav (se "Drejning af blæsehoved").
2. Skub en ende af forlængerskaftet [10] i gevindet [13] på det ekstra håndtag [14]. Stram omløbermøtrikken [11].

3. Skub den anden ende af forlængerskafte 10 i gevindet 7 på hovedenheden 9. Stram omløbermøtrikken 11.
4. Før netledningen 8 langs med forlængerskafte 10. Fastgør netledningen med begge ledningsholdere 12.
5. Før netledningen 8 igennem trækaflastningen 15 på det ekstra håndtag 14.
Lav en løkke i højde med trækaflastningen. Før løkken gennem øjet i trækaflastningen, og hægt den fast på bagsiden.

● Betjening

● Tænd og slukke

BEMÆRK

- ▶ Luftmængden (≤500 l/min) er den samme på alle 3 trin.

- Sæt netstikket 8 i en egnet stikkontakt.

Afbryder 5	Betydning
Position 0	Frakoblet
Position 1	Tændt på trin 1 (100 °C)
Position 2	Tændt på trin 2 (350 °C)
Position 3	Tændt på trin 3 (650 °C)

● Brug som fritstående enhed

1. Drej blæsehovedet 2, så produktet får samme form som en pistol (se "Drejning af blæsehoved").
2. Anbring produktet på en varmetaf, stabil og sikker overflade. Anbring produktet, så støttefodderne 23 vender nedad, og varmluftudblæsningen 1 vender opad (fig. C).

● Arbejdsanvisninger

● Optænding af grillkul/ fastbrændsel

▲ FORSIGTIG! Brandrisiko på grund af varmeophobning!

- ▶ Tildæk ikke alle åbningerne på grilloptændingsdysen 16 med grillkul/fast brændsel (fig. E).

BEMÆRK

- ▶ Brug ikke samtidigt andre metoder til at tænde grillkul/fast brændsel.
- ▶ Brug kun grilloptændingsdysen 16 i få minutter ad gangen.
- ▶ Brug udelukkende grilloptændingsdysen 16 til formål, som er beskrevet i denne brugervejledning.

- Drej blæsehovedet 2, så produktet får samme form som en stav (se "Drejning af blæsehoved").
- Brug grilloptændingsdysen 16 på trin 3 (se "Tænde og slukke").
- Anbring grilloptændingsdysen 16 under grillkullene/fastbrændslet (fig. E).
- Så snart grillkullene/fastbrændslet er tændt som ønsket:
 - Træk netstikket 8 ud af stikkontakten.
 - Træk grilloptændingsdysen 16 ud af ilden.

● Ukrudtsbekæmpelse

BEMÆRK

- ▶ Ved brug af produktet til ukrudtsbekæmpelse: Monter altid forlængerskafte 10 (se "Forlængerskafte").

BEMÆRK

- ▶ Det er ikke nødvendigt at afbrænde planterne. Det er tilstrækkeligt at opvarme ukrudtet, så det udtørres og dermed går ud.
- ▶ Det er bedst at starte ukrudtsbekæmpelsen i foråret.
- ▶ Det tager tid, inden der er synlige resultater (fig. G).
- ▶ Bevoksede områder skal i starten behandles flere gange med korte intervaller.
- ▶ Ved nogle ukrudtsarter kan det være nødvendigt at gentage behandlingen.
- ▶ Nogle plantearter reagerer ikke umiddelbart på varmestrålingen ved den anbefalede eksponeringstid.
- ▶ Unge planter med bløde blade er følsomme og kan ikke overleve behandlingen.
- ▶ Visse græsser er robuste og skal behandles oftere.
- ▶ Ældre planter og planter med hårde blade (f.eks. tidsel) skal behandles regelmæssigt et interval på 1 til 2 uger.

- Monter kegledyser **17** (se "Dyser") og forlængerskaftet **10** (se "Forlængerskaft").
- Hold ved produktet i det ekstra håndtag **14**.
- Brug kegledyser **17** på trin **3** (se "Tænde og slukke").
- Hold kegledyser **17** på den plante, der skal fjernes, i ca. 5 til 10 sekunder.
- Ved højere planter skal du først kortvarigt opvarme deres øverste dele. Når planten begynder at falde sammen, skal du holde kegledyser **17** på den i ca. 5 til 10 sekunder.

● Efter anvendelse

1. Sluk for produktet. Træk netstikket **8** ud af stikkontakten.
2. Lad produktet køle af: Anbring produktet på en varmekfast, stabil og sikker overflade.
 - **Stavform:** Fold bøjlen ud **22**. Vend støttefoden **21** og bøjlen nedad, og vend varmluftsudblæsningen **1** til siden (fig. B).
 - **Produkt med forlængerskaft:** Anbring produktet som vist i fig. H
 - **Pistolform:** Anbring produktet, så støttefødderne **23** vender nedad, og varmluftsudblæsningen **1** vender opad (fig. C).
3. Kontrollér, rengør og opbevar produktet (se "Rengøring og vedligeholdelse").

● Rengøring og vedligeholdelse

⚠ ADVARSEL!



Sluk for produktet, og afbryd det fra strømforsyningen, før tilbehør udskiftes, under rengøring af produktet, og når produktet ikke anvendes!

● Rengøring

- Nedsæk ikke produktet i vand eller andre væsker.
- Der må ikke trænges nogen form for væske ind i produktets indvendige dele.
- Brug ikke kemiske, alkaliske, skurende eller andre aggressive rengørings- eller desinfektionsmidler til at rengøre produktet, da disse kan beskadige overfladerne.
- Hold produktet rent, tørt og fri for støv, olie eller smørefedt.
- Rengør produktet med en blød, tør og fnugfri klud. Anvend en blød børste til svært tilgængelige steder.

● Vedligeholdelse

- Før og efter hvert brug: Kontrollér produktet og tilbehøret for slitage og beskadigelser.

● Reparation

- Dette produkt indeholder ingen dele, som brugeren selv kan reparere.
- Henvend dig til et autoriseret servicecenter eller en tilsvarende kvalificeret person, for at kontrollere og reparere produktet.

● Opbevaring

- Før opbevaring: Lad produktet afkøle.
- Opbevar produktet på et køligt og tørt sted, beskyttet mod fugt og uden for børns rækkevidde.

● Reserve dele/tilbehør

- Kunder kan bestille kompatible reservedele og tilbehør via e-mail eller vores servicehotline (se "Service").
- Hav artikelnummeret (IAN 525925_2504) klar til din bestilling.

● Bortskaffelse

Indpakningen består af miljøvenlige materialer, som De kan bortskaffe over de lokale genbrugssteder.



Bemærk forpakkingsmaterialernes mærkning til affaldssorteringen, disse er mærket med forkortelser (a) og numre (b) med følgende betydning: 1–7: kunststoffer/20–22: papir og pap/80–98: kompositmaterialer.

Produkt:



Points de collecte sur www.quefairemedesdechets.fr
Privilégiez la réparation ou le don de votre appareil !

Produktet og emballagematerialer kan genbruges og er underlagt udvidet producentansvar. De skal bortskaffes separat. Følg de viste mærkater med sorteringsoplysninger, så de bortskaffes på en bedre måde.

Triman-logoet gælder kun for Frankrig.



De får oplyst muligheder til bortskaffelse af det udtjente produkt hos deres lokale myndigheder eller bystyre.



For miljøets skyld, så må produktet aldrig smides ud sammen med husholdningsaffaldet, når det er udtjent, men skal afleveres til en fagmæssig korrekt bortskaffelse. De kan informere Dem vedrørende opsamlingssteder og deres åbningstider hos deres ansvarlige forvaltning.

● Garanti

Produktet er blevet fremstillet efter strenge kvalitetsstandarder og kontrolleret nøje før udlevering. I tilfælde af materiale- eller produktionsfejl kan du i medfør af loven gøre krav gældende over for sælgeren af produktet. Dine lovmæssige rettigheder begrænses på ingen måde af den af os nedennævnte garanti.

Garantien på dette produkt gælder i 3 år regnet fra købsdatoen. Garantien gælder fra købsdatoen. Opbevar den originale kvittering et sikkert sted, da dette dokument forlanges forlagt som dokumentation for købet.

Alle skader eller mangler, der allerede forefindes på tidspunktet for købet, skal straks meddeles efter udpakningen af produktet.

Hvis der inden for 3 år regnet fra købsdatoen viser sig en materiale- eller produktionsfejl på produktet, reparerer eller udskifter vi det – efter vores valg – gratis for dig. Garantiperioden forlænges ikke som følge af et imødekommet krav om garanti. Dette gælder også for udskiftede og reparerede dele.

Denne garanti bortfalder, hvis produktet er blevet beskadiget eller anvendt og vedligeholdt forkert.

Garantien dækker materiale- og produktionsfejl. Denne garanti dækker hverken produktdele, der er udsat for normal slitage og derfor er at betragte som sliddele (f.eks. batterier, slanger, farvepatroner), eller skader på skrøbelige dele, f.eks. kontakter eller dele af glas.

● Afvikling af garantisager

For at sikre en hurtig behandling af din forespørgsel, bedes du overholde følgende instruktioner:

Ved alle forespørgsler, skal kvitteringen og varenummeret (IAN 525925_2504) kunne forevises som dokumentation på købet.

Varenummeret kan du aflæse på produktets typeskilt, en gravering på produktet, forsiden af din betjeningsvejledning (nederst til venstre) eller på en mærkat på bagsiden eller undersiden af produktet.

Hvis der opstår funktionsfejl eller andre mangler, skal du i første omgang kontakte serviceafdelingen via telefon eller e-mail.

Et defekt produkt kan gratis sendes til den serviceadresse, der er blevet oplyst, vedlagt kvitteringen (kassebonen) og en beskrivelse af, hvilken defekt der er opstået og hvornår den er opstået.



På parksidediy.com kan du se og downloade denne og mange andre manualer. Ved at scanne QR-koden får du adgang til parksidediy.com. Vælg dit land og søg efter betjeningsvejledningen i søgefeltet. Ved at indtaste varenummeret (IAN) 525925_2504 finder du frem til betjeningsvejledningen af dit produkt.

● Service

 **Service Danmark**
Tel.: 80254583
Kontaktformular på
parksidediy.com
IAN 525925_2504



Elenco dei pittogrammi/simboli utilizzati	Pagina 138
Introduzione	Pagina 138
Usato previsto	Pagina 139
Contenuto della confezione	Pagina 139
Descrizione dei componenti	Pagina 139
Dati tecnici	Pagina 140
Istruzioni di sicurezza	Pagina 140
Prima del primo utilizzo	Pagina 144
Disimballo del prodotto	Pagina 144
Prima messa in funzione	Pagina 145
Preparazione	Pagina 145
Rotazione della testa di soffiaggio	Pagina 145
Ugelli	Pagina 146
Braccio di prolunga	Pagina 146
Funzionamento	Pagina 147
Accensione/spengimento	Pagina 147
Utilizzo come apparecchio da appoggio	Pagina 147
Istruzioni operative	Pagina 147
Accensione di carbonella/combustibile solido	Pagina 147
Diserbo	Pagina 147
Dopo l'uso	Pagina 148
Pulizia e manutenzione	Pagina 148
Pulizia	Pagina 148
Manutenzione	Pagina 149
Riparazione	Pagina 149
Conservazione	Pagina 149
Pezzi di ricambio/accessori	Pagina 149
Smaltimento	Pagina 149
Garanzia	Pagina 149
Gestione dei casi in garanzia	Pagina 150
Assistenza	Pagina 151

Elenco dei pittogrammi/simboli utilizzati

	PERICOLO! – Indica un pericolo ad alto rischio che, se non evitato, causa la morte o gravi lesioni (ad es. rischio di soffocamento)	 	Leggere le istruzioni per l'uso.
	AVVERTENZA! – Indica un pericolo a medio rischio che, se non evitato, può causare la morte o gravi lesioni (ad es. rischio di scosse elettriche)		Spegnere il prodotto e scollegarlo dall'alimentazione prima di sostituire gli attacchi, pulire il prodotto e quando non lo si utilizza.
	CAUTELA! – Indica una minaccia a basso rischio che, se non evitata, può causare lesioni lievi o di media gravità (ad es. pericolo di scottature)		Alimentazione a corrente alternata
			Cautela! Superficie calda. Pericolo di ustioni.
	ATTENZIONE! – Avverte di possibili danni materiali (ad es. pericolo di cortocircuito)		Non esporre il prodotto né alla pioggia né all'umidità.
	Indossare guanti protettivi.		Classe di protezione II
	Indossare occhiali di sicurezza.	 	Istruzioni di sicurezza Istruzioni
	Il marchio CE conferma la conformità alle direttive UE applicabili al prodotto.		

PISTOLA TERMICA A BRACCIO LUNGO O BRUCIATORE DISERBANTE

● **Introduzione**

Congratulazioni per l'acquisto del vostro nuovo prodotto. Avete optato per un prodotto di alta qualità. Le istruzioni d'uso sono parte integrante di questo prodotto. Esse contengono importanti

avvertenze sulla sicurezza, l'impiego e lo smaltimento. Prima dell'utilizzo del prodotto, prendere conoscenza di tutte le istruzioni d'uso e delle avvertenze di sicurezza. Utilizzare il prodotto solo come descritto e per i campi di applicazione indicati. Consegnare tutte le documentazioni su questo prodotto quando viene ceduto a terzi.

● Uso previsto

- Il prodotto è destinato ai seguenti impieghi:
 - Rimozione di rivestimenti colorati
 - Riscaldamento (ad es. tubi termoretraibili)
 - Stampaggio e saldatura di materie plastiche
 - Allentamento di giunti adesivi
 - Sbrinamento dei tubi dell'acqua
 - Accensione di carbonella/ combustibile solido
 - Diserbo
- Non esporre il prodotto né alla pioggia né all'umidità.
- Il prodotto è destinato esclusivamente all'uso domestico.
- Il prodotto non è destinato all'uso commerciale o industriale.
- Utilizzare il prodotto unicamente come descritto e per i campi di applicazione indicati.
- Qualsiasi altro uso o modifica del prodotto è considerato improprio e comporta notevoli pericoli di incidenti.
- Il produttore non si assume alcuna responsabilità per danni derivanti da un uso improprio.
- L'operatore o l'utilizzatore del prodotto è responsabile di incidenti o lesioni personali e/o danni a terzi o alle loro proprietà.

● Contenuto della confezione

⚠ PERICOLO!

- ▶ Il prodotto e i materiali di imballaggio non sono giocattoli per bambini! I bambini non devono giocare con sacchetti di plastica, pellicole e piccole parti! Sussiste il rischio di ingerimento e soffocamento!

Dopo avere disimballato il prodotto, verificare che la confezione sia integra e che tutte le parti non presentino danni. Rimuovere tutti i materiali di imballaggio prima dell'uso.

- 1 Unità principale
- 1 Braccio di prolunga
- 1 Impugnatura aggiuntiva (per braccio di prolunga)
- 1 Ugello accendifuoco per barbecue
- 1 Ugello a cono
- 1 Ugello per superfici
- 1 Ugello a spatola
- 1 Ugello riduttore
- 1 Manuale di istruzioni

● Descrizione dei componenti

Prima di leggere, aprire le pagine delle figure e familiarizzare con tutte le caratteristiche del prodotto.

(Fig. A)

- 1 Uscita dell'aria calda
- 2 Testa di soffiaggio (girevole)
- 3 Interruttore di sblocco (per testa di soffiaggio)
- 4 Ingresso dell'aria
- 5 Interruttore ON/OFF
- 6 Impugnatura
- 7 Connettore filettato (per braccio di prolunga)
- 8 Cavo di alimentazione e spina
- 9 Unità principale
- 10 Braccio di prolunga
- 11 Dado di raccordo
- 12 Portacavo
- 13 Connettore filettato (per impugnatura aggiuntiva)
- 14 Impugnatura aggiuntiva (per braccio di prolunga)
- 15 Scarico della trazione
- 16 Ugello accendifuoco per barbecue

- 17 Ugello a cono
- 18 Ugello per superfici
- 19 Ugello a spatola
- 20 Ugello riduttore

(Fig. B)

- 21 Piede
- 22 Staffa di supporto

(Fig. C)

- 23 Piedi

● Dati tecnici

Pistola termica a braccio lungo o bruciatore diserbante	PELHLG 2000 A1
Numero del modello:	HG13692
Tensione di ingresso nominale:	230 V~, 50 Hz
Potenza assorbita nominale:	2000 W
Classe di protezione:	II/□ (doppio isolamento)
Temperatura	
Livello 1:	100 °C
Livello 2:	350 °C
Livello 3:	650 °C
Portata d'aria:	≤500 l/min
Lunghezza del cavo:	3 m

Peso	
Unità principale:	950 g
Braccio di prolunga:	150 g
Impugnatura aggiuntiva:	230 g
Ugello accendifuoco per barbecue:	57 g
Ugello a cono:	42 g
Ugello per superfici:	36 g
Ugello a spatola:	13 g
Ugello riduttore:	10 g

Istruzioni di sicurezza

Prima di usare il prodotto per la prima volta, familiarizzare con tutte le istruzioni per l'uso e la sicurezza! In caso di cessione del prodotto a terzi, avere cura di consegnare tutta la documentazione!

In caso di danni dovuti al mancato rispetto di queste istruzioni per l'uso, la garanzia è invalidata! La Società declina qualsiasi responsabilità per danni consequenziali! Il Produttore declina qualsiasi responsabilità in caso di

danni a cose o persone dovuti a un utilizzo non conforme o al mancato rispetto delle istruzioni di sicurezza!

Bambini e disabili



⚠ AVVERTENZA! PERICOLO PER L'INCOLUMITÀ DEI BAMBINI!

Non lasciare mai i bambini incustoditi con il materiale per imballaggio.

Sussiste il pericolo di soffocamento dei bambini con il materiale d'imballaggio. I bambini non sono in grado di valutare l'entità dei pericoli.

- Il prodotto può essere usato da persone con ridotte capacità fisiche, sensoriali o intellettive, oppure prive di esperienza e di conoscenza del prodotto, solo sotto supervisione o a seguito di istruzioni per un uso sicuro del prodotto e conseguente comprensione dei rischi

connessi all'utilizzo dello stesso.

- I bambini non devono giocare con il prodotto. Tenere il prodotto e il cavo di alimentazione lontano dalla portata dei bambini.
- La pulizia e la manutenzione utente non possono essere eseguite da bambini senza supervisione.

Uso previsto

⚠ AVVERTENZA! Rischio di lesioni! L'uso improprio può causare lesioni. Utilizzare il prodotto esclusivamente in conformità alle presenti istruzioni. Non tentare di modificare in alcun modo il prodotto.

- Non utilizzare il prodotto come asciugacapelli.
- Non utilizzare il prodotto ad altitudini superiori a 2000 m.

Sicurezza elettrica

⚠ PERICOLO! Rischio di scossa elettrica!

Non tentare di riparare il prodotto

autonomamente. In caso di cattivo funzionamento le riparazioni devono essere eseguite esclusivamente da personale qualificato.

⚠ AVVERTENZA! Rischio di scossa elettrica!

Non immergere le parti elettriche del prodotto in acqua o altri liquidi. Non tenere mai il prodotto sotto l'acqua corrente.

⚠ AVVERTENZA! Rischio di scossa elettrica!

Non utilizzare un prodotto danneggiato. Scollegare il prodotto dall'alimentazione elettrica e contattare il rivenditore se è danneggiato.

- Prima di collegare la spina all'alimentazione elettrica: Prestare attenzione affinché la tensione nominale della targhetta segnaletica del prodotto corrisponda alla tensione nominale dell'alimentazione elettrica.
- Verificare regolarmente se sono presenti eventuali danni sulla spina e sul

cavo di alimentazione. Se il cavo di alimentazione è danneggiato, va sostituito dal produttore, dal suo servizio clienti o da persone analogamente qualificate, per evitare rischi.

- Proteggere il cavo di alimentazione da eventuali danni. Non lasciarlo appeso su spigoli vivi e non schiacciarlo o piegarlo. Tenere il cavo di alimentazione lontano da superfici calde e da fiamme libere.
- Il prodotto può essere collegato solo a una presa di corrente protetta da un interruttore differenziale con una corrente residua nominale non superiore a 30 mA.

Funzionamento

- Se il prodotto non viene maneggiato con cura, potrebbe verificarsi un incendio.
 - Cautela quando si usa il prodotto vicino a materiali infiammabili.

- Non puntarlo verso lo stesso punto per molto tempo.
- Non utilizzare in presenza di un'atmosfera esplosiva.
- Il calore può essere condotto a materiali combustibili che sono coperti.
- Dopo l'uso: Posizionare il prodotto su una superficie resistente al calore, stabile e sicura.
 - Forma ad asta:** Puntare il piede e la staffa di supporto verso il basso e l'uscita dell'aria calda di lato (fig. B).
 - Forma a pistola:** Puntare i piedi verso il basso e l'uscita dell'aria calda verso l'alto (fig. C).
- Prima di conservare: Lasciar raffreddare il prodotto.
- Non lasciare il prodotto incustodito finché è in funzione.
- Non dirigere l'uscita dell'aria calda su persone o animali.
- Non toccare né l'uscita dell'aria calda né un ugello caldo.
- Mantenere una certa distanza tra l'ugello e la superficie da riscaldare (eccezione: ugello accendifuoco per barbecue). In caso contrario sussiste un rischio di surriscaldamento.
- Scollegare la spina dalla presa
 - Se si verifica un malfunzionamento,
 - Prima di mettere/ cambiare gli accessori,
 - Prima di pulire il prodotto,
 - Durante un temporale e
 - Dopo ogni uso.
- Staccare la spina dalla presa tirando la spina e non il cavo di alimentazione.
- Utilizzare soltanto i ricambi e gli accessori forniti e consigliati dal produttore. L'uso di parti di ricambio di terzi invalida immediatamente la garanzia.
- Non coprire le fessure di ventilazione durante il

funzionamento. Rischio di surriscaldamento e di danni al prodotto.

- Non utilizzare più il prodotto se è stato fatto cadere.
- Non lavorare con il prodotto se si è stanchi o deconcentrati dopo aver assunto alcol o compresse. Prendersi sempre una pausa di lavoro a tempo debito. Lavorare con buon senso.
- Lavorare solo alla luce del giorno o con una buona illuminazione artificiale.

Accensione di carbonella/ combustibile solido

- Orientare correttamente il prodotto (fig. E).
- Prima di estrarre l'ugello accendifuoco per barbecue dal fuoco: Staccare la spina dalla presa.
- Prima di conservare: Lasciar raffreddare il prodotto.
- Non lasciare che il cavo di alimentazione o altri materiali infiammabili

entri a contatto con le parti calde del prodotto.

Pulizia e conservazione

⚠ AVVERTENZA!

Rischio di lesioni!

Scollegare il prodotto dall'alimentazione prima di pulirlo o quando non lo si utilizza.

- Proteggere il prodotto, il cavo di alimentazione e la spina dalla polvere, dai raggi diretti del sole, da gocce e spruzzi d'acqua.
- Dopo ogni utilizzo: Pulire il prodotto (vedere "Pulizia e manutenzione").
- Conservare il prodotto in luogo fresco, asciutto, protetto dall'umidità e fuori dalla portata dei bambini.

● Prima del primo utilizzo

● Disimballo del prodotto

1. Estrarre il prodotto dall'imballaggio e rimuovere tutto il materiale di imballaggio e le pellicole protettive.
2. Verificare la presenza di tutti i componenti e la completezza della fornitura descritta (vedere "Contenuto della confezione").
3. Controllare che il prodotto e tutte le parti siano in buone condizioni. Se si riscontrano danni o difetti, non utilizzare il prodotto, ma procedere

come descritto nel capitolo “Garanzia”.

● **Prima messa in funzione**

- Quando si accende il prodotto per la prima volta, può fuoriuscire del fumo. Il fumo è causato da agenti leganti che vengono rilasciati dalla pellicola isolante dell'elemento riscaldante durante il primo utilizzo a causa del calore.
- Assicurarsi che il fumo possa uscire rapidamente:
 - Ruotare la testa di soffiaggio [2] in modo da dare al prodotto la forma di una pistola (vedi “Rotazione della testa di soffiaggio”).
 - Posizionare il prodotto su una superficie resistente al calore, stabile e sicura. Puntare i piedi [23] verso il basso e l'uscita dell'aria calda [1] verso l'alto (fig. C).
 - Lasciar girare il prodotto da 1 a 2 minuti alla massima potenza (livello 3) (vedi “Accensione/ spegnimento”).
- Ventilare l'area di lavoro. Se lo sviluppo di fumo/odore è troppo forte, eseguire la prima messa in funzione in un'area esterna asciutta.

● **Preparazione**

⚠ CAUTELA! Rischio di ustioni!



- ▶ Prima di ruotare la testa di soffiaggio [2] o di montare/ sostituire gli attacchi:
 - Spegnerne il prodotto.
 - Staccare la spina [8] dalla presa.
 - Lasciare raffreddare il prodotto e un attacco montato.

● **Rotazione della testa di soffiaggio**

- È possibile utilizzare il prodotto in 2 diverse forme:

Fig.	Forma	Adatto per
B	Asta (stato di fornitura)	Accensione di carbonella/ combustibile solido
		Diserbo
C	Pistola	Rimozione di rivestimenti colorati
		Riscaldamento (ad es. tubi termoretraibili)
		Stampaggio e saldatura di materie plastiche
		Allentamento di giunti adesivi
		Sbrinamento dei tubi dell'acqua

(Fig. D)

1. Spingere l'interruttore di sblocco [3] in direzione dell'uscita dell'aria calda [1].  appare accanto all'interruttore di sblocco.
2. Tenere l'interruttore di sblocco [3] in questa posizione affinché la testa di soffiaggio [2] rimanga sbloccata.
3. Ruotare la testa di soffiaggio [2] nella posizione desiderata.
4. Rilasciare l'interruttore di sblocco [3].  appare accanto all'interruttore di sblocco. La testa di soffiaggio [2] è bloccata.
5. Verificare che la testa di soffiaggio [2] sia bloccata e non possa più ruotare.

● Ugelli

⚠ **ATTENZIONE! Rischio di danni materiali!**

- ▶ Se si utilizza un ugello per superfici [18]: Prestare particolare attenzione allo sviluppo di calore nelle zone limitrofe del punto di lavorazione. Non puntare l'ugello per superfici su un punto troppo a lungo per evitare di surriscaldare le parti adiacenti.
- ▶ Se si utilizza un ugello riduttore [20]: Prestare particolare attenzione allo sviluppo di calore nel punto di lavorazione. Non puntare l'ugello riduttore su un punto troppo a lungo per evitare di surriscaldare il pezzo.

INDICAZIONE

- ▶ Se si utilizza un ugello a spatola [19]: Utilizzare una spatola convenzionale per raschiare pitture e vernici. L'ugello a spatola non è adatto a raschiare pitture e vernici.
- ▶ Per informazioni dettagliate sull'uso dell'ugello accendifuoco per barbecue [16] e dell'ugello a cono [17], consultare il capitolo "Istruzioni operative".

- Montare l'ugello desiderato sull'uscita dell'aria calda [1]:

Bocchetta	Scopo
[16] Ugello accendifuoco per barbecue	Accensione di carbonella/ combustibile solido
[17] Ugello a cono	Diserbo
[18] Ugello per superfici	Calore su un'ampia superficie

Bocchetta	Scopo
[19] Ugello a spatola	Alimentazione mirata di aria calda sulle superfici di pitture e vernici
[20] Ugello riduttore	Calore localizzato

● Braccio di prolunga

INDICAZIONE

- ▶ Quando si utilizza il prodotto per il diserbo: Montare sempre il braccio di prolunga [10].

(Fig. F)

1. Ruotare la testa di soffiaggio [2] in modo da dare al prodotto la forma di un'asta (vedi "Rotazione della testa di soffiaggio").
2. Inserire un'estremità del braccio di prolunga [10] nel connettore filettato [13] sull'impugnatura aggiuntiva [14]. Serrare il dado di raccordo [11].
3. Inserire l'altra estremità del braccio di prolunga [10] nel connettore filettato [7] sull'unità principale [9]. Serrare il dado di raccordo [11].
4. Far passare il cavo di alimentazione [8] lungo il braccio di prolunga [10]. Fissare il cavo di alimentazione con entrambi i portacavo [12].
5. Far passare il cavo di alimentazione [8] attraverso lo scarico della trazione [15] sull'impugnatura aggiuntiva [14]. A tal fine, formare un passante all'altezza dello scarico della trazione. Guidare il passante attraverso l'occhiello dello scarico della trazione e aggancialo sul retro.

● **Funzionamento**

● **Accensione/spengimento**

INDICAZIONE

- ▶ La quantità d'aria (≤ 500 l/min) è uguale per tutti e 3 i livelli.

- Inserire la spina **8** in una presa idonea.

Interruttore ON/ OFF 5	Significato
Posizione 0	Spento
Posizione 1	Acceso al livello 1 (100 °C)
Posizione 2	Acceso al livello 2 (350 °C)
Posizione 3	Acceso al livello 3 (650 °C)

● **Utilizzo come apparecchio da appoggio**

1. Ruotare la testa di soffiaggio **2** in modo da dare al prodotto la forma di una pistola (vedi "Rotazione della testa di soffiaggio").
2. Posizionare il prodotto su una superficie resistente al calore, stabile e sicura. Puntare i piedi **23** verso il basso e l'uscita dell'aria calda **1** verso l'alto (fig. C).

● **Istruzioni operative**

● **Accensione di carbonella/ combustibile solido**

⚠ CAUTELA! Rischio di incendio dovuto all'accumulo di calore!

- ▶ Non coprire tutte le aperture dell'ugello accendifuoco per barbecue **16** con carbonella/combustibile solido (fig. E).

INDICAZIONE

- ▶ Non utilizzare altri metodi per accendere contemporaneamente carbonella/combustibile solido.
- ▶ Utilizzare l'ugello accendifuoco per barbecue **16** solo per pochi minuti alla volta.
- ▶ Utilizzare l'ugello accendifuoco per barbecue **16** esclusivamente per gli usi descritti in queste istruzioni.

- Ruotare la testa di soffiaggio **2** in modo da dare al prodotto la forma di un'asta (vedi "Rotazione della testa di soffiaggio").
- Utilizzare l'ugello accendifuoco per barbecue **16** al livello **3** (vedi "Accensione/spengimento").
- Posizionare l'ugello accendifuoco per barbecue **16** sotto la carbonella/il combustibile solido (fig. E).
- Non appena la carbonella / il combustibile solido si è acceso come desiderato:
 - Staccare la spina **8** dalla presa.
 - Estrarre l'ugello accendifuoco per barbecue **16** dal fuoco.

● **Diserbo**

INDICAZIONE

- ▶ Quando si utilizza il prodotto per il diserbo: Montare sempre il braccio di prolunga **10** (vedi "braccio di prolunga").
- ▶ Non è necessario bruciare le piante. È sufficiente riscaldarle per seccare le erbacce ed eliminarle.
- ▶ La primavera è il momento migliore per iniziare il diserbo.
- ▶ Il successo di questa misura non è immediatamente visibile (fig. G).

INDICAZIONE

- ▶ All'inizio, le aree infestate devono essere trattate più volte a brevi intervalli.
- ▶ Per alcuni tipi di erbacce può essere necessario ripetere il trattamento.
- ▶ Alcune specie vegetali non reagiscono immediatamente al calore durante il tempo di esposizione raccomandato.
- ▶ Le piante giovani con foglie morbide sono sensibili e non sopravvivono al trattamento.
- ▶ Le erbe a foglia dura sono robuste e vanno trattate più spesso.
- ▶ Le piante più vecchie e quelle con foglie dure (ad es. cardi) vanno trattate regolarmente a intervalli di 1–2 settimane.

- Montare l'ugello a cono [17] (vedi "Ugelli") e il braccio di prolunga [10] (vedi "Braccio di prolunga").
- Tenere il prodotto dall'impugnatura aggiuntiva [14].
- Utilizzare l'ugello a cono [17] al livello 3 (vedi "Accensione/spengimento").
- Posizionare l'ugello a cono [17] sulla pianta da eliminare per circa 5–10 secondi.
- Nel caso di piante più alte, riscaldarle prima brevemente nella parte superiore. Posizionare poi l'ugello a cono [17] sulla pianta ormai raggrinzita per circa 5–10 secondi.

● Dopo l'uso

1. Spegnerlo il prodotto. Staccare la spina [8] dalla presa.
2. Lasciar raffreddare il prodotto: Posizionare il prodotto su una

superficie resistente al calore, stabile e sicura.

- **Forma ad asta:** Aprire la staffa di supporto [22]. Puntare il piede [21] e la staffa di supporto verso il basso e l'uscita dell'aria calda [1] di lato (fig. B).
- **Prodotto con braccio di prolunga:** Posizionare il prodotto come illustrato nella fig. H
- **Forma a pistola:** Puntare i piedi [23] verso il basso e l'uscita dell'aria calda [1] verso l'alto (fig. C).

3. Controllare, pulire e conservare il prodotto (vedi "Pulizia e manutenzione").

● Pulizia e manutenzione

⚠ AVVERTENZA!



Spegnerlo il prodotto e scollegarlo dall'alimentazione prima di sostituire gli attacchi, pulire il prodotto e quando non lo si utilizza!

● Pulizia

- Non immergere il prodotto in acqua o altri liquidi.
- Non permettere ai liquidi di penetrare all'interno del prodotto.
- Non utilizzare detergenti o disinfettanti chimici, alcalini, abrasivi o altri detergenti o disinfettanti aggressivi per pulire il prodotto in quanto potrebbero attaccare le superfici.
- Mantenere il prodotto pulito, privo di polvere, asciutto e privo di olio o grasso.
- Pulire il prodotto con un panno morbido, asciutto e privo di pelucchi. Usare una spazzola morbida per i punti difficili da raggiungere.

● Manutenzione

- Prima e dopo ogni utilizzo:
Controllare che il prodotto e i suoi accessori non siano usurati e danneggiati.

● Riparazione

- Questo prodotto non contiene parti che possono essere sottoposte a manutenzione da parte dell'utente.
- Contattare un centro di assistenza autorizzato o una persona altrettanto qualificata per farlo controllare e riparare.

● Conservazione

- Prima di conservare: Lasciar raffreddare il prodotto.
- Tenere il prodotto in un luogo fresco, asciutto, protetto dall'umidità, fuori dalla portata dei bambini.

● Pezzi di ricambio/accessori

- I clienti possono ottenere ricambi e accessori compatibili via e-mail o tramite il nostro servizio di assistenza (vedere "Assistenza").
- Tenere a portata di mano il numero di articolo (IAN 525925_2504) per l'ordine.

● Smaltimento

L'imballaggio è composto da materiali ecologici che possono essere smaltiti presso i siti di raccolta locali per il riciclo.



Osservare l'identificazione dei materiali di imballaggio per lo smaltimento differenziato, i quali sono contrassegnati da abbreviazioni (a) e da numeri (b) con il seguente significato: 1-7: plastiche/20-22: carta e cartone/80-98: materiali compositi.

Prodotto:



Points de collecte sur www.quefairemesdechets.fr
Privilégiez la réparation ou le don de votre appareil!

Il prodotto e i materiali di imballaggio sono riciclabili e soggetti alla responsabilità estesa del produttore. Per un migliore trattamento dei rifiuti, smaltirli separatamente seguendo i diversi simboli della raccolta differenziata.

Il logo Triman è valido solamente per la Francia.



E' possibile informarsi circa le possibilità di smaltimento del prodotto usato presso l'amministrazione comunale o cittadina.



Per questioni di tutela ambientale non gettare il prodotto usato tra i rifiuti domestici, ma provvedere invece al suo corretto smaltimento. Presso l'amministrazione competente è possibile ricevere informazioni circa i siti di raccolta e i relativi orari di apertura.

● Garanzia

Il prodotto è stato fabbricato accuratamente secondo severe direttive di qualità ed è stato controllato meticolosamente prima della consegna. In caso di difetti di materiale o fabbricazione l'acquirente può far valere diritti legali nei confronti del venditore. La nostra garanzia sotto riportata non costituisce alcun limite ai diritti legali dell'acquirente.

Questo prodotto è garantito per 3 anni con decorrenza dalla data di acquisto. La garanzia decorre dalla data d'acquisto. Conservare lo scontrino originale in un posto sicuro perché questo documento viene richiesto come prova dell'avvenuto acquisto.

Tutti i danni o difetti presenti già al momento dell'acquisto devono essere comunicati subito dopo l'apertura della confezione.

Se entro 3 anni dalla data di acquisto di questo prodotto si rileva un difetto di materiale o di fabbricazione, noi procederemo, a nostra discrezione, alla riparazione o sostituzione gratuita del prodotto o al rimborso del prezzo di acquisto. Un eventuale intervento in garanzia non prolunga né rinnova il periodo di garanzia stesso. Ciò vale anche per le parti sostituite e riparate.

Questa garanzia decade in caso di danneggiamento oppure uso o manutenzione impropri del prodotto.

La prestazione in garanzia vale per difetti del materiale o di fabbricazione. Questa garanzia non si estende a componenti del prodotto esposti a normale logorio, che possono pertanto essere considerati come componenti soggetti a usura (esempio capacità della batteria, calcificazione, lampade, pneumatici, filtri, spazzole...). La garanzia non si estende altresì a danni che si verificano su componenti delicati (esempio interruttori, batterie, parti realizzate in vetro, schermi, accessori vari) nonché danni derivanti dal trasporto o altri incidenti.

● Gestione dei casi in garanzia

Per permetterci di risolvere rapidamente il vostro problema, procedete nel seguente modo:

Per tutte le richieste conservare lo scontrino e il codice articolo (IAN 525925_2504) a prova dell'avvenuto acquisto.

Il codice articolo si trova nell'etichetta del prodotto, come incisione sul prodotto, nella pagina del titolo di queste istruzioni (in basso a sinistra) oppure nell'adesivo apposto sul retro o sul lato inferiore del prodotto.

In caso di errori di funzionamento o altri difetti contattare innanzitutto il seguente servizio di assistenza telefonicamente o per e-mail.

Potete inviare gratuitamente all'indirizzo dell'assistenza che vi è stato fornito un eventuale prodotto difettoso, allegando la ricevuta d'acquisto (scontrino), la descrizione del tipo di difetto e l'indicazione di quando si è verificato.



Su [parkside-diy.com](https://www.parkside-diy.com) potete visionare e scaricare questo e molti altri manuali. Con questo codice QR accedete direttamente a [parkside-diy.com](https://www.parkside-diy.com). Scegliete il vostro paese e cercate le istruzioni per l'uso attraverso la maschera di ricerca. Inserendo il codice articolo (IAN) 525925_2504 accedete

alle istruzioni per l'uso relative al vostro articolo.

● **Assistenza**

IT Assistenza Italia

Tel.: 800172663

Modulo di contatto sul sito

parkside-diy.com

IAN 525925_2504



A felhasznált piktogramok/szimbólumok listája	Oldal 153
Bevezető	Oldal 153
Rendeltetésszerű használat	Oldal 154
A csomagolás tartalma	Oldal 154
A részegységek leírása	Oldal 154
Műszaki adatok.	Oldal 155
Biztonsági utasítások	Oldal 155
Első használat előtt	Oldal 159
A termék kicsomagolása	Oldal 159
Első üzembe helyezés	Oldal 159
Előkészületek	Oldal 159
A fűvófej elfordítása	Oldal 160
Fűvókák	Oldal 160
Hosszabbító szár	Oldal 161
Kezelés	Oldal 161
Be- és kikapcsolás	Oldal 161
Álló használat	Oldal 161
Utasítások a munkához	Oldal 161
Grillszén/szilárd tüzelőanyag meggyújtása.	Oldal 161
Gyomirtás	Oldal 162
Használat után	Oldal 162
Tisztítás és ápolás	Oldal 163
Tisztítás.	Oldal 163
Ápolás.	Oldal 163
Javítás.	Oldal 163
Tárolás	Oldal 163
Pótalkatrészek/tartozékok	Oldal 163
Mentesítés	Oldal 163
Garancia	Oldal 164
Garanciális ügyek lebonyolítása	Oldal 164
Szerviz	Oldal 165

A felhasznált piktogramok/szimbólumok listája

	VESZÉLY! – Magas kockázati szintű veszélyre utal, melyet ha nem kerülnek el, az halálesethez vagy súlyos sérüléshez vezet (pl. fulladásveszély)		Olvassa el a használati útmutatót.
	FIGYELMEZTETÉS! – Közepes kockázati szintű veszélyre utal, melyet ha nem kerülnek el, az halálesethez vagy súlyos sérüléshez vezethet (pl. áramütés kockázata)		Kapcsolja ki a terméket és szüntesse meg az áramellátását, mielőtt szívófejeket szerel fel rá, ha tisztítja vagy ha nem használja.
	VIGYÁZAT! – Alacsony kockázati szintű veszélyre utal, melyet ha nem kerülnek el, az könnyebb vagy mérsékelt sérüléshez vezethet (pl. forrázásveszély)		Váltóáram/-feszültség
			Vigyázat! Forró felületek. Égési sérülés kockázata.
	FIGYELEM! – Lehetséges anyagi károokra hívja fel a figyelmet (pl. rövidzárlat veszélye)		Ne tegye ki a terméket esőnek vagy nedvességnek.
	Viseljen védőkesztyűt.		II. védelmi osztály
	Viseljen védőszemüveget.		Biztonsági utasítások
			Kezelési utasítások
	A CE-jelzés azt jelzi, hogy a termék megfelel a rá vonatkozó EU előírásoknak.		

HOSSZÚ SZÁRÚ FORRÓLÉGFÚVÓ/GYOMIRTÓ

● Bevezető

Gratulálunk új termékének vásárlása alkalmából. Ezzel a döntésével vállalatunk értékes terméke mellett döntött. A használati utasítás ezen termék része. A biztonságra, a

használatára és a megsemmisítésre vonatkozó fontos tudnivalókat tartalmazza. A termék használata előtt ismerje meg az összes használati és biztonsági tudnivalót. A terméket csak a leírtak szerint és a megadott felhasználási területeken alkalmazza. A termék harmadik személy számára való továbbadása esetén kézbesítse vele annak a teljes dokumentációját is.

● Rendeltetészerű használat

- A termék az alábbi alkalmazásokra használható:
 - Festék eltávolítása
 - Melegítés (pl. szűkítő cső)
 - Műanyagok formálása vagy forrasztása
 - Ragasztások feloldása
 - Vívezetékek kiolvasztása
 - Grillszén/szilárd tüzelőanyag meggyújtása
 - Gyomirtás
- Ne tegye ki a terméket esőnek vagy nedvességnek.
- A termék kizárólag háztartási célra használható.
- A termék üzleti vagy ipari célokra nem alkalmas.
- A terméket csak a leírt módon használja, a megadott alkalmazásokra.
- A termék minden más használati módja vagy módosítása nem rendeltetészerűnek minősül és súlyos balesetek veszélyével jár.
- A gyártó nem vállal felelősséget a nem rendeltetészerű használatból eredő károkért.
- A balesetekért vagy személyi sérülésekért és/vagy a harmadik személyeket vagy azok tulajdonát ért károkért a termék üzemeltetője vagy felhasználója felelős.

● A csomagolás tartalma

⚠ VESZÉLY!

- ▶ A termék és a csomagolóanyagok nem játékszerek! Gyermeknek nem játszhatnak a műanyag zacskókkal, fóliákkal és az apró alkatrészekkel! Lenyelés és fulladás veszélye!

A termék kicsomagolása után ellenőrizze a csomagolás teljességét és az alkatrészek megfelelő állapotát.

A használat előtt távolítson el minden csomagolóanyagot.

- 1 Főegység
- 1 Hosszabbító szár
- 1 Segédfogó (a hosszabbító szárhoz)
- 1 Grillbegyújtó fej
- 1 Kúpos fej
- 1 Lapos fej
- 1 Spatula fej
- 1 Szűkítőfej
- 1 Használati útmutató

● A részegységek leírása

Elovasás előtt hajtogassa ki az ábrákat tartalmazó oldalakat és ismerkedjen meg a termék funkcióival.

(A ábra)

- 1 Légekimenet
- 2 Fúvófej (forgatható)
- 3 Kioldó kapcsoló (a fúvófejhez)
- 4 Légbemeneti nyílás
- 5 Be-/kikapcsoló gomb
- 6 Fogó
- 7 Menetes csatolóelem (a hosszabbító szárhoz)
- 8 Elektromos vezeték csatlakozóval
- 9 Főegység
- 10 Hosszabbító szár
- 11 Hollandi anya
- 12 Vezetéktartó
- 13 Menetes csatolóelem (a segédfogóhoz)
- 14 Segédfogó (a hosszabbító szárhoz)
- 15 Húzásmentesítő
- 16 Grillbegyújtó fej
- 17 Kúpos fej
- 18 Lapos fej
- 19 Spatula fej
- 20 Szűkítőfej

(B ábra)

- 21 Tartóláb
- 22 Tartókonzol

(C ábra)

- 23 Tartólábak

● Műszaki adatok

Hosszú szárú forrólégfúvó/gyomirtó	PELHLG 2000 A1
Modellszám:	HG13692
Névleges bemenő feszültség:	230 V~, 50 Hz
Névleges bemenő teljesítmény:	2000 W
Védelmi osztály:	II/□ (kettős szigetelés)
Hőmérséklet	
1. szint:	100 °C
2. szint:	350 °C
3. szint:	650 °C
Levegőmennyiség:	≤500 l/min
Kábelhossz:	3 m
Súly	
Főegység:	950 g
Hosszabbító szár:	150 g
Segédfogó:	230 g
Grillbegyújtó fej:	57 g
Kúpos fej:	42 g
Lapos fej:	36 g
Spatula fej:	13 g
Szúrkítófej:	10 g



Biztonsági utasítások

A termék használatbavétele előtt ismerkedjen meg a termék biztonsági utasításaival!

Ha a terméket továbbadja, adja mellé ezeket a dokumentumokat is!

A jelen használati útmutatóban leírtak figyelmen kívül hagyásából adódó károk esetén a garancia érvényét veszti! A következményes károkért nem vállalunk felelősséget! A szakszerűtlen használat vagy a biztonsági utasítások figyelmen kívül hagyása miatti anyagi károkért és személyi sérülésekért nem vállalunk felelősséget!

Gyermekek és fogyatékkal élők



⚠ FIGYELMEZTÉS! ÉLET- ÉS BALESETVESZÉLY KISGYERMEKEK ÉS GYERMEKEK SZÁMÁRA! Soha ne hagyja gyermekeit felügyelet nélkül a csomagolóanyagokkal. A csomagolóanyagok fulladásveszélyt okozhatnak. A gyermekek gyakran alábecsülik a veszélyeket.

- A terméket akkor használhatják csökkent testi, érzékszervi vagy szellemi képességű, valamint megfelelő tapasztalattal és tudással nem rendelkező személyek, ha számukra felügyeletet biztosítanak vagy ha utasításokat kapnak a termék biztonságos használatával kapcsolatban és megértik az azzal járó veszélyeket.
- Gyermek nem játszhat a termékkel. A terméket és az elektromos vezetékét tartsa gyermekektől távol.
- A tisztítást és a felhasználói karbantartást nem végezhetik gyermekek felügyelet nélkül.

Rendeltetésszerű használat

⚠ **FIGYELMEZTETÉS!**

Sérülés kockázata! A szakszerűtlen kezelés sérülésekhez vezethet. A terméket kizárólag ezen használati útmutatónak megfelelően használja.

Ne próbálja meg a terméket bármilyen módon módosítani.

- A terméket ne használja hajszárítóként.
- Ne használja a terméket 2000 m feletti magasságban.

Elektromos biztonság

⚠ **VESZÉLY!**

Áramütésveszély!

Ne próbálja meg saját kezűleg megjavítani a készüléket. Hibás működés esetén a termék javítási munkáit bízza képzett szakemberre.

⚠ **FIGYELMEZTETÉS!**

Áramütésveszély!

A termék elektromos részeit ne merítse vízbe vagy más folyadékokba. Soha ne tartsa a terméket folyó víz alá.

⚠ **FIGYELMEZTETÉS!**

Áramütésveszély!

Ne használja a terméket, ha sérült. Ha a termék megsérült, válassza hálózati áramellátásról és forduljon az eladóhoz.

- Mielőtt az elektromos csatlakozót a konnektorba dugná:

Ügyeljen arra, hogy a hálózati feszültség adatai megfeleljenek a termék adattábláján feltüntetett névleges feszültség adatainak.

- Rendszeresen ellenőrizze az elektromos vezeték és a csatlakozó épségét. Ha a termék elektromos vezetéke megsérül, a kockázatok elkerülése érdekében azt a gyártónak, annak az ügyfélszolgálatának, vagy egy annak megfelelő képzettségű szakembernek kell kicserélnie.
- Óvja az elektromos vezetéket a sérülésektől. Ne hagyja, hogy azt éles sarkokon átlógni, becsípődni, és ne hajlítsa meg. Az elektromos vezetéket tartsa forró felületektől és nyílt lángoktól távol.
- A terméket csak maradóáram-megszakítóval védett konnektorba szabad csatlakoztatni, melynek működési árama nem haladja meg a 30 mA értéket.

Kezelés

- A termék gondatlan használata tüzeset okozhat.
 - Gyúlékony anyagok közelében a termék használata során legyen elővigyázatos.
 - Ne irányítsa hosszabb ideig ugyanarra a helyre.
 - Ne használja robbanásveszélyes környezetben.
 - A hő átjuthat olyan éghető anyagokra is, melyek nem láthatóak.
 - Használat után: Helyezze a terméket egy hőálló, stabil és biztonságos felületre.
Rúd forma: A tartóláb és a tartókonzol lefelé, a légkimenet pedig oldalra néz (B ábra).
Pisztoly forma: A tartólábak lefelé néznek, a légkimenet pedig felfelé (C ábra).
 - Tárolás előtt: Hagyja a terméket lehűlni.
 - Ne hagyja a terméket felügyelet nélkül működés közben.

- A légkimenetet soha ne irányítsa emberekre vagy állatokra.
- Ne érjen a légkimenethez vagy a forró fejekhez.
- Hagyjon távolságot az adott fej és a hevítendő felület között (kivétel: grillbegyújtó fej). Ellenkező esetben túlhevülés kockázata áll fenn.
- Húzza ki az elektromos csatlakozót a konnektorból
 - Hibás működés esetén,
 - Alkatrészek felcsatolása vagy cseréje előtt,
 - A termék tisztítása előtt,
 - Vihar esetén, valamint
 - Minden használat után.
- Amikor a csatlakozót kihúzza a konnektorból, magát az elektromos csatlakozót húzza, ne a vezetékét.
- Kizárólag a gyártó által szállított és ajánlott tartalék- és pótalkatrészeket használja. Idegen alkatrészek használata esetén a garancia azonnal érvényét veszti.
- Működés közben ne takarja le a szellőzőnyílásokat. A termék túlhevülhet és károsodhat.
- Ne használja a terméket, ha azt leejtették.
- Ne dolgozzon a termékkel, ha fáradt, illetve alkohol vagy gyógyszerek fogyasztása után. Időben gondoskodjon pihenőidőről. A munkának tiszta fejjel lásson neki.
- Csak nappali fénynél vagy jó mesterséges fény mellett dolgozzon.

Grillszén/szilárd tüzelőanyag meggyújtása

- Állítsa be a terméket helyesen (E ábra).
- Mielőtt a grillbegyújtó fejet kihúzná a tűzből: Húzza ki az elektromos csatlakozót a konnektorból.
- Tárolás előtt: Hagyja a terméket lehűlni.
- Ne hagyja, hogy az elektromos vezeték vagy más gyúlékony anyagok

a termék forró részeihez érjenek.

Tisztítás és tárolás

⚠ FIGYELMEZTETÉS! Sérülés kockázata!

A termék tisztítása előtt, illetve ha nincs használatban, szüntesse meg a termék áramellátását.

- A terméket, az elektromos vezetékét és a csatlakozót óvja a portól, a közvetlen napfénytől, a rácseppenő vagy ráfröccsenő víztől.
- Minden használat után: Tisztítsa meg a terméket (lásd a „Tisztítás és ápolás” c. részt).
- A terméket tárolja hűvös, száraz, nedvességtől védett, gyermekektől elzárt helyen.

● Első használat előtt

● A termék kicsomagolása

1. Vegye ki a terméket a csomagolásból, és szabaduljon meg az összes csomagolóanyagtól és védőfóliától.
2. Ellenőrizze, hogy minden alkatrész megvan-e, és hogy a csomagolás minden alkatrészt tartalmaz-e (lásd a „A csomagolás tartalma”).
3. Ellenőrizze, hogy a termék és minden alkatrész jó állapotban van-e.

Ha sérülést vagy hibát talál, ne használja a terméket, hanem járjon el a „Garancia” c. fejezetben leírtak szerint.

● Első üzembe helyezés

- A termék első bekapcsolásakor némi füst keletkezhet. A füstöt a rögzítőanyagok okozzák, amelyek az első használat során a hő miatt a fűtőelem szigetelő fóliáról leoldódnak.
- Gondoskodjon arról, hogy a füst gyorsan el tudjon oszlani:
 - Fordítsa el a fűvőfejet **2** úgy, hogy a termék pisztoly alakú legyen (lásd „A fűvőfej elfordítása” c. részt).
 - Helyezze a terméket egy hőálló, stabil és biztonságos felületre. A tartólábaknak **23** lefelé, a légkimenetnek **1** pedig felfelé kell néznie (C ábra).
 - Hagyja a terméket 1–2 percig maximális teljesítményen működni (**3.** szint) (lásd a „Be- és kikapcsolás” c. részt).
- Szellőztesse ki a munkaterületet. Ha a keletkező szag és füst túl erős, az első üzembe helyezést végezze kültéren, száraz helyen.

● Előkészületek

⚠ VIGYÁZAT! Égési sérülés kockázata!

- ▶ A fűvőfej **2** elfordítása és a fejek felszerelése/cseréje előtt:
 - Kapcsolja ki a terméket.
 - Húzza ki az elektromos csatlakozót **8** a konnektorból.
 - Hagyja a terméket és a felszerelt fejet lehűlni.

● A fűvófej elfordítása

- A terméket 2 különböző formában használhatja:

Ábra	Forma	Mihez ajánlott
B	Rúd (ki-szállítási állapot)	Grillszén/szilárd tüzelőanyag meggyújtása
		Gyomirtás
C	Pisztoly	Festék eltávolítása
		Melegítés (pl. szűkítő cső)
		Műanyagok formálása vagy forrasztása
		Ragasztások feloldása
		Vízvezetékek kiolvasztása

(D ábra)

1. Tolja a kioldó kapcsolót **[3]** légkimenet **[1]** irányába. jelenik meg a kioldó kapcsoló mellett.
2. Tartsa a kioldó kapcsolót **[3]** ebben a helyzetben, hogy a fűvófej **[2]** kioldott helyzetben maradjon.
3. Fordítsa a fűvófejet **[2]** a kívánt pozícióba.
4. Engedje el a kioldó kapcsolót **[3]**. jelenik meg a kioldó kapcsoló mellett. A fűvófej **[2]** ekkor zárrolva van.
5. Ellenőrizze, hogy a fűvófej **[2]** berögzült-e és már nem lehet elforgatni.

● Fűvókák

⚠ FIGYELEM! Anyagi károk veszélye!

- ▶ A lapos fej **[18]** használatakor: Különösen ügyeljen a hőképződésre a megmunkálási hely körüli területeken. Ne irányítsa a lapos fejet túl hosszú ideig egy helyre, mert a környező részek túlhevülhetnek.
- ▶ A szűkítőfej **[20]** használatakor: Különösen ügyeljen a hőképződésre a megmunkálási helyen. Ne irányítsa a szűkítőfejet túl hosszú ideig egy helyre, mert a munkadarab túlhevülhet.

MEGJEGYZÉS

- ▶ A spatula fej **[19]** használatakor: A festékek és lakkok lekaparásához használjon egy hagyományos spatulát. A spatula fej nem alkalmas a festékek és a lakkok lekaparására.
- ▶ A grillbegyújtó fejre **[16]** és a kúpos fejre **[17]** vonatkozó további tudnivalók az „Utasítások a munkához” c. részben találhatóak.

- Szerelje rá a kívánt fejet a légkimenetre **[1]**:

Szívófej	Cél
[16] Grillbegyújtó fej	Grillszén/szilárd tüzelőanyag meggyújtása
[17] Kúpos fej	Gyomirtás
[18] Lapos fej	Szélesebb területek hevítése

Szívófej	Cél
19 Spatula fej	Céltzott hőirányítás festett vagy lakkozott felületekre
20 Szúktítőfej	Pontszerű hevítés

● Hosszabbító szár

MEGJEGYZÉS

- ▶ Ha a terméket gyomirtáshoz használja: Mindig szerelje fel a hosszabbító szárát 10.

(F ábra)

1. Fordítsa el a fúvófejet 2 úgy, hogy a termék rúd alakú legyen (lásd „A fúvófej elfordítása” c. részt).
2. Dugja be a hosszabbító szár 10 egyik végét a segédfogón 14 lévő menetes csatlóelembé 13. Szorítsa meg a hollandi anyát 11.
3. Dugja be a hosszabbító szár 10 másik végét a főegységen 9 lévő menetes csatlóelembé 7. Szorítsa meg a hollandi anyát 11.
4. Vesse végig az elektromos vezetékét 8 a hosszabbító száron 10. Rögzítse az elektromos vezetékét a két vezeték tartóval 12.
5. Vesse át az elektromos vezetékét 8 a segédfogón 14 lévő húzásmentesítőn 15. Ehhez formáljon a húzásmentesítő végénél egy hurkot. Vesse át a hurkot a húzásmentesítő fülén, majd akassza fel a hátoldalra.

● Kezelés

● Be- és kikapcsolás

MEGJEGYZÉS

- ▶ A levegőmennyiség (≤ 500 l/min) mindhárom szinten megegyezik.

- Dugja be az elektromos csatlakozót 8 egy megfelelő konnektorba.

Be-/kikapcsoló-gomb 5	Jelentés
0 állás	Kikapcsolva
1 állás	Bekapcsolva az 1. szintre (100 °C)
2 állás	Bekapcsolva az 2. szintre (350 °C)
3 állás	Bekapcsolva az 3. szintre (650 °C)

● Álló használat

1. Fordítsa el a fúvófejet 2 úgy, hogy a termék pisztoly alakú legyen (lásd „A fúvófej elfordítása” c. részt).
2. Helyezze a terméket egy hőálló, stabil és biztonságos felületre. A tartólábaknak 23 lefelé, a légkimenetnek 1 pedig felfelé kell néznie (C ábra).

● Utasítások a munkához

● Grillszén/szilárd tüzelőanyag begyűjtása

⚠ VIGYÁZAT! Hőrekedés miatti tüzeset veszélye!

- ▶ Ne takarja le a grillbegyűjtő fej 16 minden nyílását faszénnel/szilárd tüzelőanyaggal (E ábra).

MEGJEGYZÉS

- ▶ A grillszén/szilárd tüzelőanyag begyűjtéséhez ne használjon egyszerre több módszert.

MEGJEGYZÉS

- ▶ A grillbegyújtó fejet [16] egy darabon csak néhány percig használja.
 - ▶ A grillbegyújtó fejet [16] kizárólag az ebben az útmutatóban ismertetett alkalmazásokra használja.
- Fordítsa el a fűvőfejet [2] úgy, hogy a termék rúd alakú legyen (lásd „A fűvőfej elfordítása” c. részt).
 - A grillbegyújtó fejet [16] a 3. szinten használja (lásd a „Be-és kikapcsolás” c. részt).
 - Illessze be a grillbegyújtó fejet [16] grillszén/szilárd tüzelőanyag alá (E ábra).
 - Amint a grillszén/szilárd tüzelőanyag a kívánt módon begyulladt:
 - Húzza ki az elektromos csatlakozót [8] a konnektorból.
 - Húzza ki a grillbegyújtó fejet [16] a tűzből.

● Gyomirtás

MEGJEGYZÉS

- ▶ Ha a terméket gyomirtáshoz használja: Mindig szerelje fel a hosszabbító szárat [10] (lásd a „Hosszabbító szár” c. részt).
- ▶ Nem szükséges elégetnie a növényeket. A gaz kiszárításához és eltávolításához elég azt egyszerűen felhevíteni.
- ▶ A tavasz a legjobb időszak a gyomirtás megkezdésére.
- ▶ Ennek a műveletnek a sikeressége nem látható azonnal (G ábra).
- ▶ A gyomos területeket kezdetben többször, rövid időközönként kell kezelni.
- ▶ Egyes gyomnövényfajok esetében ismételt kezelésre lehet szükség.

MEGJEGYZÉS



- ▶ Egyes növényfajok az ajánlott alkalmazási idő alatt nem reagálnak azonnal a hőszugárzásra.
 - ▶ A fiatal, puha levelű növények érzékenyek és a kezelés után életképtelenek lesznek.
 - ▶ A keményebb levelű fűfajták ellenállóak, ezért gyakrabban kell kezelni őket.
 - ▶ Az idősebb és a keményebb levelű növényeket (pl. bogáncsfélék) 1–2 hetes időközönként rendszeresen kezelni kell.
- Szerelje fel a kúpos fejet [17] (lásd a „Fűvőkák” c. részt) és a hosszabbító szárat [10] (lásd a „Hosszabbító szár” c. részt).
 - Tartsa meg a terméket a segédfogónál [14].
 - A kúpos fejet [17] a 3. szinten használja (lásd a „Be-és kikapcsolás” c. részt).
 - Helyezze rá a kúpos fejet [17] kb. 5–10 másodpercre az eltávolítandó növényre.
 - Magasabb növények esetén azokat először röviden melegítse fel a felső részüknél. Ezután helyezze rá a kúpos fejet [17] kb. 5–10 másodpercre a már összezsugorodott növényre.

● Használat után

1. Kapcsolja ki a terméket. Húzza ki az elektromos csatlakozót [8] a konnektorból.
2. Hagyja a terméket lehűlni: Helyezze a terméket egy hóálló, stabil és biztonságos felületre.
 - **Rúd forma:** Hajtsa ki a tartókonzolt [22]. A tartóláb [21] és a tartókonzol lefelé, a légkimenet [1] pedig oldalra néz (B ábra).

– **Termék hosszabbító szárral:**

Állítsa be a terméket a H ábrán látható módon

- **Pisztoly forma:** A tartólábaknak  lefelé, a légkimenetnek  pedig felfelé kell néznie (C ábra).

3. Vizsgálja meg, tisztítsa meg és tegye el a terméket (lásd a „Tisztítás és ápolás” c. részt).

● **Tisztítás és ápolás**

FIGYELMEZTETÉS!



Kapcsolja ki a terméket és szüntesse meg az áramellátását, mielőtt szívófejeket szerel fel rá, ha tisztítja vagy ha nem használja!

● **Tisztítás**

- A terméket ne merítse vízbe vagy egyéb folyadékba.
- Ne hagyja, hogy folyadék jusson a termék belsejébe.
- A termék tisztításához ne használjon vegyi anyagokat, lúgokat, súrolószereket vagy egyéb durva tisztító- vagy fertőtlenítő anyagokat, mert azok kárt tehetnek a termék felületeiben.
- A terméket tartsa tisztán, pormentesen, szárazon, olajtól és kenőanyagoktól mentesen.
- A terméket egy puha, száraz és szőszmentes ruhával tisztítsa. A nehezen hozzáférhető helyeken használjon egy puha kefét.

● **Ápolás**

- Minden használat előtt és után: Ellenőrizze a terméket és a tartozékokat, hogy azok nincsenek-e elkopva vagy nem sérültek-e meg.

● **Javítás**

- Jelen termék nem tartalmaz olyan alkatrészeket, amelyeket a felhasználó megjavíthat.
- A termék átvizsgálásához vagy javításához forduljon egy arra jogosult javítóműhelyhez vagy egy annak megfelelő képzettségű személyhez.

● **Tárolás**

- Tárolás előtt: Hagyja a terméket lehűlni.
- A terméket tárolja hűvös, száraz, nedvességtől védett, gyermekek számára nem elérhető helyen.

● **Pótalkatrészek/tartozékok**

- A vásárlók kompatibilis pótalkatrészeket és tartozékokat e-mailen, vagy ügyfélszolgálati forródrótunkon keresztül szerezhetnek be (lásd a „Szerviz” c. részt).
- A rendeléshez készítse elő a cikkszámot (IAN 525925_2504).

● **Mentesítés**

A csomagolás környezetbarát anyagokból készült, amelyeket a helyi újrahasznosító helyeken adhat le ártalmatlanítás céljából.



A hulladék elkülönítéséhez vegye figyelembe a csomagolóanyagban található jelzéseket. Ezek rövidítéseket (a) és számokat (b) tartalmaznak a következő jelentéssel: 1–7: műanyagok/20–22: papír és karton/80–98: kötőanyagok.

Termék:



Points de collecte sur www.quefairedemesdechets.fr
Privilégiez la réparation ou le don de votre appareil !

A termék, és a csomagolóanyagokat is, újrahasznosítható, és a gyártó kiterjesztett felelőssége alá tartozik. A jobb hulladékkezelés érdekében az ábrán látható információk (szortírozási információk) alapján külön ártalmatlanítsa őket.

A Triman-logó csak Franciaországra vonatkozik.



A kiszolgált termék megsemmisítési lehetőségeiről lakóhelye illetékes önkormányzatánál tájékozódhat.



A környezete érdekében, ne dobja a kiszolgált terméket a háztartási szemétkbe, hanem adja le szakszerű ártalmatlanításra. A gyűjtőhelyekről és azok nyitvatartási idejéről az illetékes önkormányzatnál tájékozódhat.

● Garancia

A terméket gondosan, szigorú minőségi előírások betartásával gyártottuk, és a szállítás előtt gondosan ellenőriztük. Anyag- vagy gyártási hibák esetén a termék eladójával szemben törvényes jogok illetik meg. Az Ön törvényes jogait az általunk alább meghatározott garancia semmilyen módon nem korlátozza.

Erre a termékre 3 év garanciát adunk a vásárlás dátumától számítva. A garancia idő a vásárlás dátumával kezdődik. Biztonságos helyen őrizze meg az eredeti vásárlói bizonylatot, mert ez

a dokumentum szükséges a vásárlás bizonyításához.

A vásárláskor fennálló károkat és hiányosságokat a termék kicsomagolása után haladéktalanul jelezze.

Ha ezen a terméken a vásárlástól számított 3 éven belül anyag- vagy gyártási hibát észlel, választásunk szerint ingyenesen megjavítjuk vagy kicseréljük a terméket. A garancia idő nem hosszabbodik meg a helyette nyújtott szavatossági igény által. Ez a kicserélt vagy javított alkatrészekre is érvényes.

A garancia megszűnik, ha a terméket megrongálták, ill. nem szakszerűen kezelték vagy végezték a karbantartást.

A garancia az anyag- és gyártási hibákra vonatkozik. Ez a garancia nem terjed ki azokra a termékalkatrészekre, amelyek normál kopásnak vannak kitéve, és ezért gyorsan kopó alkatrésznek minősülnek (pl. elemekre, tömlőkre, tintapatronokra), illetve a törékeny alkatrészek sérülésére, pl. kapcsolókra vagy üveg alkatrészekre.

● Garanciális ügyek lebonyolítása

Megkeresése gyors feldolgozásához kérjük, kövesse az alábbi utasításokat:

Megkeresés esetén kérjük, mindig készítse elő a pénztárblokkot és a termékszámot (IAN 525925_2504) a vásárlás igazolására.

A termékszámot kérjük, olvassa le a típustábláról, a terméken elhelyezett gravírozásból, az útmutató címlapjáról (alul a bal oldalon), vagy a termék hátsó vagy alsó oldalán található matricáról.

Működési hiba vagy egyéb hiányosság fellépése esetén először vegye fel a kapcsolatot a következőkben felsorolt

szervizek valamelyikével telefonon, vagy e-mailen.

A hibásnak ítélt terméket a pénztárblokk és a hiba leírásának és keletkezési idejének megjelölésével, díjmentesen küldheti el az Ön számára kijelölt szerviz címére.



A parkside-diy.com oldalon ezt és számos további kézikönyvet tud megtekinteni és letölteni. Ezzel a QR-kóddal közvetlenül a parkside-diy.com oldalra jut. Válassza ki az országot, és a keresőfelületen keresse meg a használati útmutatókat. A termékszám (IAN) 525925_2504 beírásával juthat el az Ön termékének használati útmutatójához.

● **Szerviz**

(HU) Szerviz Magyarország

Tel.: 0680021647

A formanyomtatvány itt elérhető:

parkside-diy.com

IAN 525925_2504



OWIM GmbH & Co. KG
Stiftsbergstraße 1
74167 Neckarsulm
GERMANY

Model No.: HG13692
Version: 12/2025



IAN 525925_2504

