



Carpet Cleaner PPWS 10 A2

(HU)

Mosó-szívó

Eredeti használati utasítás fordítása

(CZ)

Тероваč

Překlad původního návodu k používání

(HR)

Usisavač za pranje

Prijevod originalnih uputa

(MK)

Производ

Превод на оригиналните упатства за работа

(RO)

Aspirator cu spălare

Traducere a instrucțiunilor originale

(GR)

Ηλεκτρική σκούπα πλύσης

Μετάφραση του πρωτοτύπου των οδηγιών χρήσης

(SI)

Pralni sesalnik

Prevod izvirnih navodil

(SK)

Тероваč

Preklad pôvodného návodu na použitie

(RS)

Usisivač za pranje

Prevod originalnog uputstva

(AL)

(MK)

Produkti

Përkthimi i udhëzimeve origjinale të përdorimit

(BG)

Измиваща прахосмукачка

Превод на оригиналната инструкция

(DE)

Wachsauger

Originalbetriebsanleitung



(HU)

Olvasás előtt kattintson az ábrát tartalmazó oldalra és végezetül ismerje meg a készülék mindegyik funkcióját.

(SI)

Pred branjem odprite stran s slikami in se nato seznanite z vsemi funkcijami naprave.

(CZ)

Před čtením si otevřete stranu s obrázky a potom se seznámte se všemi funkcemi přístroje.

(SK)

Pred čítaním si odklopte stranu s obrázkami a potom sa oboznámte so všetkými funkciami prístroja.

(HR)

Prije nego što pročitate tekst, otvorite stranicu sa slikama i upoznajite se na osnovu toga sa svim funkcijama uređaja.

(RS)

Pre čitanja rasklopite stranu sa uređajima i u sledećem koraku upoznajite se sa svim funkcijama uređaja.

(MK)

Пред да читате, одвиткајте ја страницата со илустрациите, а потоа запознајте се со сите функции на уредот.

(AL) (MK)

Para leximit, hapni faqen me ilustrimet dhe më pas njihuni me të gjitha funksionet e pajisjes.

(RO)

Înainte de a citi instrucțiunile, priviți imaginile și familiarizați-vă cu toate funcțiile aparatului.

(BG)

Преди да прочетете отворете страницата с фигурите и след това се запознайте с всички функции на уреда.

(GR)

Πριν ξεκινήσετε την ανάγνωση, ανοίξτε τη σελίδα με τις εικόνες και εξοικειωθείτε με όλες τις λειτουργίες της συσκευής.

(DE)

Klappen Sie vor dem Lesen die Seite mit den Abbildungen aus und machen Sie sich anschließend mit allen Funktionen des Gerätes vertraut.

HU	Eredeti használati utasítás fordítása	Oldal	4
SI	Prevod izvirnih navodil	Stran	17
CZ	Překlad původního návodu k používání	Strana	29
SK	Preklad pôvodného návodu na použitie	Strana	41
HR	Prijevod originalnih uputa	Stranica	53
RS	Prevod originalnog uputstva	Stranica	65
MK	Превод на оригиналните упатства за работа	страница	79
AL/MK	Përkthimi i udhëzimeve origjinale të përdorimit	Faqe	93
RO	Traducere a instrucțiunilor originale	Pagina	106
BG	Превод на оригиналната инструкция	Страница	119
GR	Μετάφραση του πρωτοτύπου των οδηγιών χρήσης	Σελίδα	134
DE	Originalbetriebsanleitung	Seite	148

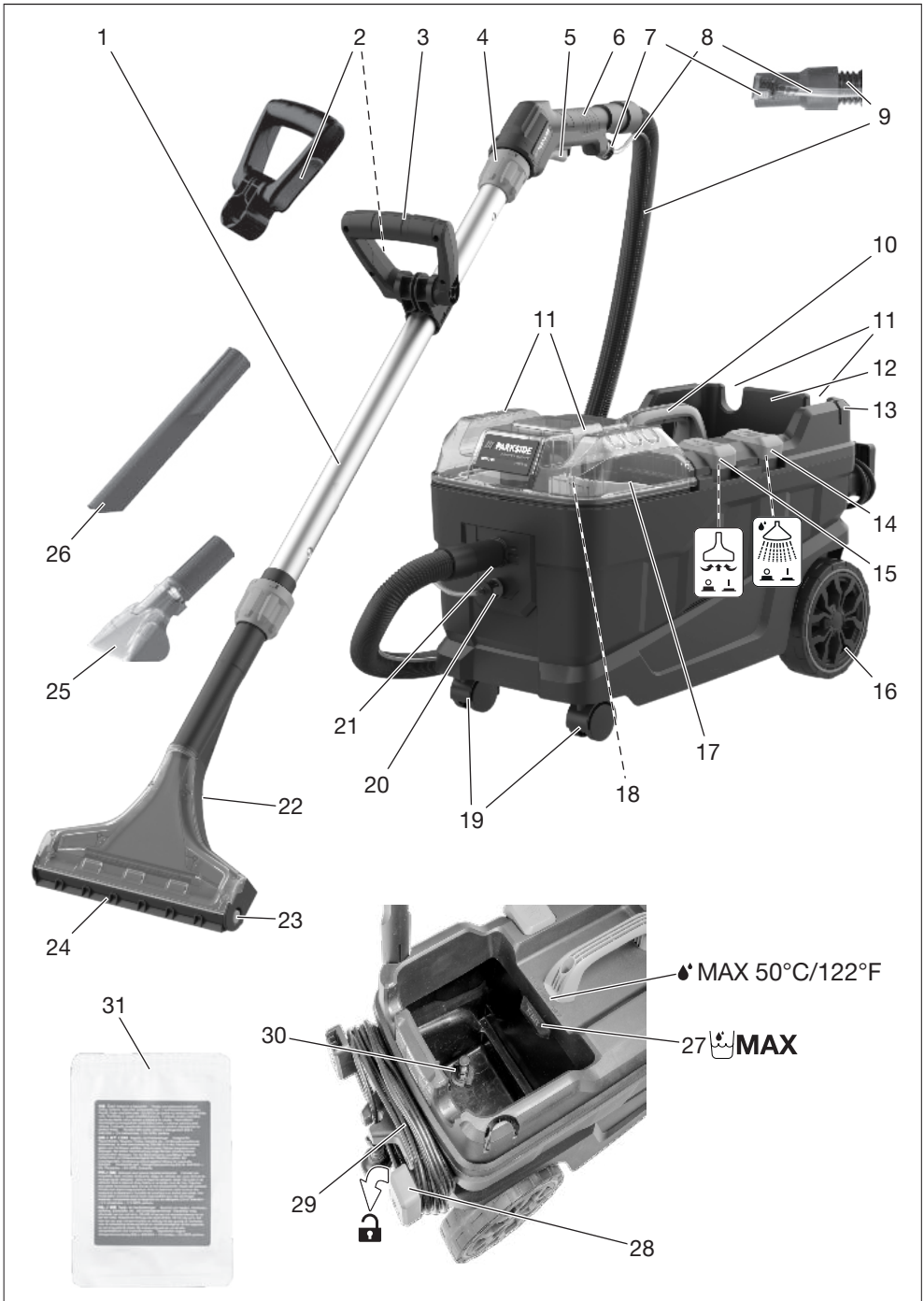

Tartalomjegyzék

Bevezető.....	4
Rendeltetésszerű használat.....	4
A csomag tartalma / Tartozékok.....	4
Áttekintés.....	5
Működés leírása.....	5
Műszaki adatok.....	5
Biztonsági utasítások.....	5
A biztonsági utasítások jelentése.....	6
Piktogramok és szimbólumok.....	6
Biztonságos üzembe helyezés.....	6
Előkészítés.....	10
Kezelőelemek.....	10
Szívó-szórótömlő felszerelése és leszerelése.....	10
Tartozékok felszerelése és leszerelése.....	10
Segédfogantyú felszerelése.....	10
Üzemeltetés.....	10
Tisztítási módszerek.....	10
Frissvíz-tartály betöltése.....	11
Be- és kikapcsolás.....	11
Szennyvíz-tartály kiürítése.....	11
Frissvíz-tartály ürítése.....	11
Szállítás.....	11
Tisztítás, karbantartás és tárolás.....	12
Tisztítás.....	12
Karbantartás.....	12
Tárolás.....	12
Ártalmatlanítás/Környezetvédelem.....	12
Pótalkatrészek és tartozékok.....	13
Az eredeti EU -megfelelőségi nyilatkozat fordítása.....	14
JÓTÁLLÁSI TÁJÉKOZTATÓ.....	15
Robbantott ábra.....	161

Bevezető

Gratulálunk az új mosó-szívó készülék megvásárlásához (a továbbiakban készülék vagy elektromos kéziszerszám).

Vásárlásával kiváló minőségű termék mellett döntött. Ezt a készüléket a gyártás során minőségi vizsgálatnak és végső ellenőrzésnek vetették alá. Ezáltal biztosított a készülék működőképessége.

Nem zárható ki, hogy egyes esetekben víz marad a készüléken vagy a készülékben, ill.

a tömlővezetékben. Ez nem hiányosság vagy hiba és nincs ok az aggodalomra.



A használati útmutató a készülék része. Fontos tudnivalókat tartalmaz a biztonságra, használatra és ártalmatlanításra vonatkozóan. Olvassa el figyelmesen a használati útmutatót. Ismerje meg a kezelőrészeket és a készülék helyes használatát. A készüléket csak a leírtak szerint és a megadott alkalmazási területen használja. Őrizze meg a használati útmutatót és a készülék harmadik személynek történő továbbadása esetén adja át a készülékhez tartozó valamennyi leírást is.

Rendeltetésszerű használat

A készülék kizárólag a következő használatra készült:

- Szőnyegek, kárpitok és hasonló textilszövetek nedves tisztítása

Ez a készülék alkalmas szállodákban, iskolákban, üzletekben, irodákban és hasonló helyiségekben történő használatra is.

Tilos a gyúlékony, robbanásveszélyes vagy egészségre káros anyagok felszívása.

A készülék minden más, a jelen használati útmutatóban nem kifejezetten engedélyezett használata komoly veszélyt jelenthet a felhasználó számára és kárt okozhat a készülékben. A készüléket kezelő vagy használó személy felel más személyeknek okozott balesetekért vagy tulajdonukon okozott károkért. A készülék a barkács szektorban történő használatra készült. Nem folyamatos ipari használatra tervezték. Ipari használat esetén a garancia érvényét veszti. A gyártó nem vállal felelősséget a nem rendeltetésszerű használatból vagy helytelen kezelésből eredő károkért.

A csomag tartalma / Tartozékok

Csomagolja ki a készüléket és ellenőrizze a csomag tartalmát.

Ártalmatlanítsa megfelelően a csomagolóanyagot.

- Mosó-szívó
- Szennyvíz-tartály
- szívócső
 - D-markolat
- szívótömlő
- réstisztító szívófej
- Kárpit-mosófúvóka
- Szőnyeg-mosófúvóka

- szőnyeg- és kárpittisztító (100 ml)
- Eredeti használati utasítás fordítása

Áttekintés

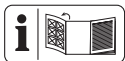

A készülék ábrái az előlő ki-hajtható oldalon találhatóak.

- 1 szívócső
- 2 Gyorsrögzítő
- 3 D-markolat
- 4 Retesztelőpersely
- 5 Permetezőkar
- 6 markolat
- 7 kireteszelő (Szórótömlő)
- 8 Szórótömlő
- 9 szívótömlő
- 10 hordozó fogantyú
- 11 Befogó (szívócső, szívótömlő)
- 12 Frissvíz-tartály
- 13 tartozékbefogó
- 14 be-/kikapcsoló (Szórószivattyú)
- 15 be-/kikapcsoló (Szívóturbina)
- 16 Kerék
- 17 fedél (víztartály)
- 18 Szennyvíz-tartály
- 19 terelőgörgő
- 20 csatlakozó – szórótömlő
- 21 csatlakozó szíváshoz
- 22 Szőnyeg-mosófúvóka
- 23 Kireteszelés (Szőnyegbetét)
- 24 Szőnyegbetét
- 25 Kárpit-mosófúvóka
- 26 réstisztító szívófej
- 27 Jelölés **MAX**
- 28 tartó (hálózati csatlakozóvezeték)
- 29 hálózati csatlakozóvezeték
- 30 Frissvíz-szűrő
- 31 szőnyeg- és kárpittisztító

Működés leírása

A mosó-szívó készülékkel nedves tisztítást alkalmazva alaposan meg tudja tisztítani a szőnyegeket, a kárpitokat és a hasonló textilszöveteket. A víz és a tisztítószer keverékét egy friss víztartályból permetezik a tisztítandó felületre. Ez a víz a szennyeződéssel színté egyszerűen szívódik ki a szálból, és a szennyezett víztartályba kerül. Ez megakadályozza, hogy a nedves tisztítás során a textíliák átázzanak.

A szívóturbina és a permetszivattyú egymástól függetlenül használható.

A kezelőelemek funkciója az alábbi leírásban található.

Műszaki adatok

Mosó-szívó	PPWS 10 A2
Névleges feszültség <i>U</i>	220–240 V~, 50–60 Hz
Mért felvett teljesítmény <i>P</i>	1250 W
Hossz hálózati csatlakozóvezeték	7,5 m
Védelmi osztály	II
Védelem	IPX4
Súly	8,8 kg
Súly (tartozékokkal együtt)	10,8 kg
Hossz (szívótömlő)	2,5 m
Légáram	74 l/s
Maximális negatív nyomáskülönbség	24,2 kPa
kapacitás	
–Frissvíz-tartály	9 l
– Szennyvíz-tartály	8,7 l
Frissvíz-hőmérséklet	≤50 °C
Szórási nyomás	2 bar
Szórási sebesség	1 l/min
Hangnyomásszint (L_{pA})	76 dB; $K_{pA}=3$ dB
Rezgés (a_{1n})	≤2,50 m/s ²

Biztonsági utasítások



FIGYELEM! Az elektromos áramütés, a sérülés- és tűzveszély megelőzése érdekében az elektromos készülékek használata során az alábbi alapvető biztonsági intézkedéseket kell betartani.

A biztonsági utasítások jelentése

▲ VESZÉLY! Baleset történik, ha nem tartja be ezt a biztonsági utasítást. Súlyos testi sérülés vagy halál a következménye.

▲ FIGYELMEZTETÉS! Baleset történhet, ha nem tartja be ezt a biztonsági utasítást. Súlyos testi sérülés vagy halál lehet a következménye.

▲ VIGYÁZAT! Baleset történik, ha nem tartja be ezt a biztonsági utasítást. Enyhe vagy közepes fokú testi sérülés lehet a következménye.

MEGJEGYZÉS! Baleset történik, ha nem tartja be ezt a biztonsági utasítást. Anyagi kár lehet a következménye.

Piktogramok és szimbólumok

Szimbólumok a készüléken



Olvassa el figyelmesen a használati útmutatót. Ismerje meg a kezelőrészeket és a készülék helyes használatát.



Védelmi osztály II (kettős szigetelés)



be-/kikapcsoló (Szívóturbina)



be-/kikapcsoló (Szórószivattyú)



MAX kapacitás, Frissvíz-tartály:

♦ MAX 50°C/122°F Frissvíz-hőmérséklet: ≤50 °C



Elektromos készülékek nem tartoznak a háztartási hulladékba.

Szimbólumok a használati útmutatóban



▲ VIGYÁZAT! A készülékbe használatba vétele előtt olvassa el az útmutatót.

Biztonságos üzembe helyezés

▲ FIGYELMEZTETÉS!

Csak akkor használja a készüléket, ha elegendő információval rendelkezik annak használatával kapcsolatban. A kellő tájékozottság csökkenti a helytelen használatot és abból eredő sérüléseket.

▲ VIGYÁZAT! Ez a készülék csak beltéri helyiségekben történő használatra készült.

▲ VIGYÁZAT! A készüléket kizárólag beltéri helyiségben szabad tárolni.

Általános információk

- Olvassa el figyelmesen a használati útmutatót. Ismerje meg a kezelőrészeket és a készülék helyes használatát.
- A készüléket nem használhatják gyermekek. Ügyelni kell a gyerekekre, hogy ne játsszanak a készülékkel.

A készüléket csökkent fizikai, érzékszervi vagy szellemi képességű vagy tapasztalattal és tudással nem rendelkező személyek csak felügyelet mellett működtethetik, vagy ha felvilágosították őket a készülék biztonságos használatáról és megértették az ebből eredő veszélyeket.

A tisztítást és a felhasználói karbantartást nem végezhetik gyermekek.

- Vegye figyelembe, hogy maga a felhasználó felel a balesetekért vagy más személyek, illetve tulajdonuk veszélyeztetéséért.

- Ügyeljen a zajvédelemre és a helyi előírásokra.

Előkészítés

- Használat előtt mindig ellenőrizze a csatlakozó- és a hosszabbító vezeték sérülésére vagy öregedésére utaló jeleket. Ha a vezeték használat közben megsérül, akkor azt azonnal le kell választani az áramhálózatról, **NE ÉRJEN A VEZETÉKHEZ, AMÍG NINCS LEVÁLASZTVA A HÁLÓZATRÓL.** Ne használja a készüléket, ha a vezeték sérült vagy kopott.
- Ügyeljen arra, hogy a hálózati feszültség és a hálózati frekvencia meg egyezzen a készülék adattábláján feltüntetett értékekkel. A különböző hálózati frekvenciákhoz való alkalmazkodás automatikusan történik.
- A készüléket csak egy legfeljebb 30 mA névleges kioldóáramú hibaáram-védő szerkezettel (FI relé) ellátott csatlakozóaljzathoz csatlakoztassa.

- Csatlakoztassa a készüléket egy legalább 16 A biztosítékkal rendelkező csatlakozóaljzathoz.
- Ha megsérül a készülék hálózati csatlakozóvezetéke, akkor a veszélyek elkerülése érdekében ezt a gyártónak, ügyfélszolgálatának, vagy egy hasonlóan szakképzett személynek kell kicserélnie. Forduljon a szervizközpont-hoz.
- A készüléket nem szabad embereken és állatokon használni.
- Működés közben semmiképpen ne irányítsa a szívótműlt és a szívófejeket saját magára vagy másokra, különösen szemre vagy fülre. Sérülésveszély áll fenn.
- A szívófejek és a szívócső nem kerülhetnek fejmagasságba a munkavégzés során. Sérülésveszély áll fenn.

Üzemeltetés

- Legyen figyelmes, ügyeljen arra, amit csinál és megfontoltan végezze a munkát a készülékkel. Ne használja a készüléket, ha fáradt, vagy ha kábítószer, alkohol vagy gyógyszer hatása alatt áll.
- Soha ne üzemeltesse a készüléket, ha gyermekek vagy állatok tartózkodnak a közelben.
- Ez a készülék nem porszívó. Ne használja a készüléket porszívóként száraz szennyeződés felszívására. Ne szívjon fel több folyadékot, mint amennyit ki-permetezett.
- Ne szívjon fel forró, izzó, gyúlékony, robbanásveszélyes vagy egészségre veszélyes anyagokat. Ilyenek többek között a forró hamu, benzin, olódzszerek, savak vagy lúgok. Tűz- és sérülésveszély áll fenn.
- Ügyeljen arra, hogy a hálózati csatlakozóvezeték ne sérüljön meg, ha éles szegélyeken húzza, beszorul vagy meghúzza a kábelt.
- Ne a hálózati csatlakozóvezeték-nél fogva húzza ki a csatlakozódugót az aljzatból vagy ne húzza annál fogva a készüléket.

Védje a hálózati csatlakozóvezetékét hőtől, olajtól és éles szélektől.

- Soha ne szállítsa a készüléket működésben lévő hajtással.
- Kapcsolja ki a készüléket és húzza ki a csatlakozódugót a csatlakozóaljzattól. Győződjön meg arról, hogy minden mozgó alkatrész teljesen leállt
 - ha bármikor felügyelet nélkül hagyja a készüléket,
 - ha tartozékot cserél,
 - mielőtt megszüntet egy elakadást vagy eltömődést,
 - a készülék ellenőrzése, tisztítása, illetve a készüléken történő munkavégzés előtt.
- Ha a készülék elkezd szokatlanul erősen rezegni, azonnal át kell nézni a készüléket:
 - ellenőrizze, hogy nincsenek-e meglazult alkatrészek és rögzítse azokat,
 - nézze át a készüléket, hogy nincs-e rajta sérülés

- Ha javítás szükséges, forduljon a szervizközponthoz.

Tisztítás, karbantartás és tárolás

- Hagyja lehűlni a motort, mielőtt hosszabb időre leállítja a készüléket.
- Biztonsági okokból cserélje ki a kopott vagy sérült alkatrészeket. Kizárólag eredeti alkatrészeket és tartozékokat használjon. Más alkatrészek használata a garanciális igények azonnali elvesztéséhez vezet.
- A készüléket csak erre felhatalmazott villamosági szakember nyithatja fel. Ha javítás szükséges, minden esetben forduljon szervizközpontunkhoz.
- Kapcsolja le a motort, válassza le a készüléket az áramellátásról és hagyja lehűlni a készüléket, ha a készülék tisztítás, beállítás, tárolás vagy tartozékcsere céljából lett leállítva.
- Kezelje gondosan és tartsa tisztán a készüléket.
- Tárolja a készüléket gyermekektől elzárva.

Előkészítés

▲ FIGYELMEZTETÉS! Sérülésveszély véletlenül beinduló készülék révén. Csak akkor csatlakoztassa a csatlakozódugót a csatlakozóaljzatba, ha a készülék teljesen elő van készítve a használatra.

Kezelőelemek

A készülék első használata előtt ismerje meg a kezelőelemeket.

be-/kikapcsoló Szívás (15)

- A szívóturbina be- és kikapcsolása.
- Lábbal is működtethető.

be-/kikapcsoló Permetezés (14)

- A permetszivattyú be- és kikapcsolása.
- Lábbal is működtethető.

Permetezőkar (5)

- A permetezőkar csak akkor működik, ha a permetszivattyú be van kapcsolva.
- Nyomja meg: A fúvóka vizet permetez a tartályból.

Szívó-/szórótömlő felszerelése és leszerelése

Tudnivalók

- A szívó-/szórótömlő mindkét oldala azonos.
- Általában a szívó-/szórótömlőt nem kell leszerelni.

Szívó-/szórótömlő felszerelése

1. Helyezze a szívótömlőt (9) szorosan a készüléken/markolaton található csatlakozóra (21).
2. Csúsztassa rá a szórótömlőt (8) a készüléken/markolaton található csatlakozóra (20).
A szórótömlő egy kattánással bekattan a helyére.

Szívó-/szórótömlő leszerelése

1. Nyomja meg és tartsa lenyomva a kiretesztelőt (7) a szórótömlőn (8).
2. Húzza le a szórótömlőt (8) a csatlakozóról (20).
3. Húzza le a szívótömlőt (9) a csatlakozóról (21).

Tartozékok felszerelése és leszerelése

Szállított tartozékok

- szívócső (1): egy további tartozékhoz való befogóval

- Szőnyeg-mosófúvóka (22)
- Kárpit-mosófúvóka (25)
- réstisztító szivófej (26)

Tudnivalók

- A tartozékok befogóit a markolaton és a szívócsövön találja.
- A szóróvezeték miatt a tartozékok csak egy pozícióban szerelhetők fel.

Eljárás

Elforgatás iránya: Hátról a befogókra.

1. Forgassa el \cup a reteszelő perselyt ütközésig.
2. Helyezze a tartozékot a befogóba úgy, hogy a horony felé nézzen.
3. Rögzítse a tartozékot: Forgassa el \cup a reteszelő perselyt ütközésig ($\approx 1/2$ elforgatás).
4. Ellenőrizze, hogy a tartozék szorosan illeszkedik-e a befogóba.

Segédfogantyú felszerelése

1. Engedje ki a gyorsrögzítőt (2) a segédfogantyún (3).
2. Tolja a szívócsőre (3) a segédfogantyút (1) a megfelelő magasságba. Több reteszelési fok lehetséges.
3. Zárja a gyorsrögzítőt (2) a segédfogantyún (3).
4. A segédfogantyú (3) ki van biztosítva.

Üzemeltetés

Tisztítási módszerek

Tudnivalók

- Feltétlenül kövesse a tisztítási kívánt termékre vonatkozó összes ápolási/kezelési utasítást.
- Tisztítószer
 - A használat előtt ellenőrizze a felület szintartóságát és nedvességállóságát egy nem feltűnő helyen.
 - Szennyezettség szerint: 100-200 ml
 - Kényes textíliák esetén használjon kevesebb tisztítószer
- Az erősen szennyezett területeket előzetesen permetezze be tisztítószerrel, és a felszívás előtt hagyja hatni néhány percig. Ehhez kapcsolja be a permetszivattyút.
- A világostól a sötét terület felé haladjon.
- A megtisztított felől a piszkos felületek felé haladjon.

- A megtisztított felületet hagyja teljesen megszáradni, mielőtt járkálna rajta vagy bútorokat helyezne rá. Ez megakadályozza a nyomásnyomokat vagy a rozsdafoltokat.
- A készüléket a hordozófogantyúnál fogja meg, hogy szívás közben tudja változtatni a készülék helyzetét (10).

Szőnyeg

- Fúvóka: Szőnyeg-mosófúvóka

Normál szennyezettség

- Fújja be a tisztítóoldatot és szívja fel egyetlen műveletben.
- A permetezés nélküli normál szívás megőrvídi a száradási időt.

Erős szennyeződés

- Kikapcsolt szívóturbina mellett permetezze be a tisztítóoldatot. Hagyja pár percig hatni.
- Végül tisztítsa úgy, mint egy normál szennyeződés esetén.

Kárpit

- Fúvóka: Kárpit-mosófúvóka

Tudnivalók

- Kényes anyagok esetén: Kevesebb tisztítószert adjon hozzá

Frissvíz-tartály betöltése

Tudnivalók

- A frissvíz-tartály úrtartalma: 9 l
- Vízhőmérséklet: ≤50 °C
- Töltse fel a frissvíz-tartályt legfeljebb az orráig a **MAX** jelzésig
- Használjon 100-200 ml szőnyeg- és kárpittisztítót, attól függően, hogy mennyire szennyezett (31)
- Használja a szennyvíz-tartályt (18) a frissvíz-tartály (12) feltöltéséhez.

Be- és kikapcsolás

Előfeltételek

- A készülék üzemkés.
- A szennyvíz-tartály fedelét (17) helyesen helyezték fel. Különben a készüléket nem lehet teljes teljesítménnyel működtetni.

Tudnivalók

- Szíváskor mindig ügyeljen arra, hogy a szennyvíz-tartály ne folyjon túl.
- A szívóturbinának és a permetszivattyúnak külön be-/kikapcsolója van.

Bekapcsolás

1. Távolítsa el a hálózati csatlakozóvezeték (29) teljesen a tartóról (28).
2. Csatlakoztassa a hálózati csatlakozódugót egy megfelelő csatlakozóaljzatba.
3. Állítsa a be-/kikapcsolót (14/15) „I” (BE) állásba.

Kikapcsolás

1. Állítsa mindkét be-/kikapcsolót (14/15) „0” (KI) állásba.
2. Húzza ki a csatlakozódugót a hálózati aljzattól, ha felügyelet nélkül hagyja a készüléket, vagy befejezte a munkát.

Szennyvíz-tartály kiürítése

Tudnivalók

- A szennyvíz-tartályt (18) a fogantyúnál fogva, mint egy vödört, kiveheti a készülékből.
- Öntse a szennyezett vizet egy megfelelő lefolyóba.

Frissvíz-tartály ürítése

Tudnivalók

- A friss-víz-tartályt nem lehet közvetlenül kiüríteni.

Eljárás

1. Kapcsolja be a szívóturbinát (15).
2. Tartsa a fúvóka nélküli szívócsövet (1) közvetlenül a frissvíz-tartályba (víztartály).
3. Szívja le a vizet a frissvíz-tartályból (víztartály).
A lehetséges maradékokhoz alkalmazza a résszívófejet (26).

Szállítás

A készülék szállítására vonatkozó utasítások:

- Kapcsolja ki a készüléket és húzza ki a csatlakozódugót a csatlakozóaljzattól. Győződjön meg arról, hogy minden mozgó alkatrész teljesen leállt.
- Vigye a készüléket a hordozó fogantyúnál (10) fogva.
- A szívótömlőt (9) és a szívócsövet (1) a tárolóban (11) lehet tárolni.
- A tartozékokat a tartozéktárolóban (13) lehet tárolni.

Tisztítás, karbantartás és tárolás

▲ FIGYELMEZTETÉS! Áramütés! Sérülés-veszély véletlenül beinduló készülék révén. Vigyázzon magára a karbantartási és tisztítási munkák során. Kapcsolja ki a készüléket és húzza ki a csatlakozódugót a csatlakozóaljzából.

A jelen használati útmutatóban nem szereplő javítási és karbantartási munkákat szervizközpontunkkal végeztesse el. Csak eredeti alkatrészeket használjon.

Tisztítás

Tudnivalók

- Anyagi kár veszélye. Ne fröcskölje le a készüléket vízzel.
- Anyagi kár veszélye. Vegyi anyagok kárt tehetnek a készülék műanyag részeiben. Ne használjon maró hatású tisztító-, ill. oldószerkeket.
- Minden használat előtt ellenőrizze a készülék olyan nyilvánvaló hibáit, mint például a meghibásodott hálózati csatlakozókábel, és javíttassa meg, vagy cseréltesse ki az érintett alkatrészt.

Eljárás

1. Ürítse ki a frissvíz-tartályt (12) és a szennyvíz-tartályt (18).
2. Tisztítsa meg a frissvíz-tartályt (12) és a szennyvíz-tartályt (18) egy nedves ruhával.

Készülék átöblítése



Tudnivalók

- Minden használat után öblítse ki a készüléket.
- Öblítse ki tisztítószer nélkül és csak tiszta csapvízzel.
- Öblítse ki az összes alkatrészt, amelyet üzemeltetés során használt.

Eljárás

1. Töltsön be kb. 2 l csapvizet a frissvíz-tartályba (12).
2. Kapcsolja be a permetszivattyút.
3. Tartsa a fűvókát egy lefolyó fölé.
4. Nyomja a permetezőkart (5), amíg nem folyik több víz.
5. Kapcsolja ki a permetszivattyút.

Frissvíz-szűrő tisztítása

1.  Csavarja ki a frissvíz-szűrőt (30) a frissvíz-tartályból (12).
2. Öblítse át a frissvíz-szűrőt (30) tiszta vízzel.
3.  Csavarja be a frissvíz-szűrőt (30) a frissvíz-tartály menetébe (12).

Karbantartás

A készülék nem igényel karbantartást.

Tárolás

Tárolja a készüléket és a tartozékokat mindig:

- tisztán
- szárazon
- portól védve
- fagymentes helyen
- gyermekektől elzárva

Előfeltételek

- *Szennyvíz-tartály kiürítése, L. 11*
- *Frissvíz-tartály ürítése, L. 11*
- *Készülék átöblítése, L. 12*
- *Frissvíz-szűrő tisztítása, L. 12*

Készülék előkészítése tároláshoz

1. Tekerje fel a hálózati csatlakozóvezeteket (29) a tartóra (28).
2. Helyezze a szívótműt (9), a szívócsövet (1) és egy fűvókát felszerelt állapotban a befogókba (11).
3. Helyezze a többi fűvókát a tartozéktartókba (13).

Ártalmatlanítás/Környezetvédelem

Gondoskodjon a készülék, a tartozékok és a csomagolás környezetbarát újrahasznosításáról.



Elektromos készülékek nem tartoznak a háztartási hulladékbá.

Az áthúzott kerek kuka szimbóluma azt jelenti, hogy ezt a terméket élettartama végén nem szabad szelektálatlan települési hulladékként ártalmatlanítani.

Az elektromos és elektronikus berendezések hulladékairól szóló 2012/19/EU irányelv:

A fogyasztókat jogszabály kötelezi arra, hogy az elektromos és elektronikus berendezéseket élettartamuk végén eljuttassák környezetbarát újrahasznosításra. Ilyen módon környezetbarát és erőforrás-kímélő újrahasznosítás biztosítható.

A nemzeti jogba való átültetéstől függően a következő lehetőségek állnak rendelkezésére:

- visszaadás egy értékesítő helyen,
- leadás egy hivatalos gyűjtőhelyen,
- visszaküldés a gyártónak/forgalmazónak.

Ez nem érinti a hulladékká vált készülékek tartozékait és elektromos alkatrészek nélküli segédeszközöket.

A tisztítószer-flakon ártalmatlanítása

- A termékmaradványokat a 2008/98/EK hulladék irányelv, valamint a nemzeti és regionális előírások szerint kell ártalmatlanítani. Ehhez a termékhez nem határozható meg az európai hulladékkatalógus (AVV) szerinti hulladékkód, mivel a hozzárendelést csak a felhasználó tervezett felhasználási célja határozza meg. Az EU-n belüli hulladékkódot a hulladékkezelővel egyeztetve kell meghatározni.
- A be nem szennyezett csomagolások újrahasznosításra kerülhetnek.
- A szennyeződésre nem hajlamos csomagolásokat az anyaghoz hasonlóan kell ártalmatlanítani.

Pótalkatrészek és tartozékok

Pótalkatrészek és tartozékok az alábbi oldalon állnak rendelkezésre

www.grizzlytools.shop. Ha probléma merül fel a rendelés során, vegye fel velünk a kapcsolatot internetes áruházunkon keresztül. További kérdések esetén forduljon az alábbi helyre: **JÓTÁLLÁSI TÁJÉKOZTATÓ, L. 15**

Poz. sz.	1	Név	Rendelési sz.
1	16	szívócső	91120211
3	15	D-markolat	91120210
6	14	markolat	91120209
9	13	szívótömlő (2,5 m)	91120208
10	1	hordozó fogantyú	91120200
16	12	2 × Kerék	91120207
17	2	fedél (víztartály)	91120201
18	3	Szennyvíz-tartály	91120202
19	5	2 × terelőgörgő	91120203
22	19, 19.1	Szőnyeg-mosófúvóka	91120214
25	18, 18.1	Kárpit-mosófúvóka	91120213
26	17	réstisztító szívófej	91120212
28	11	tartó (hálózati csatlakozóvezeték)	91120206
31	20	szőnyeg- és kárpittisztító (100 ml)	30990030

¹ Robbantott ábra, L. 161

Az eredeti EU -megfelelőségi nyilatkozat fordítása

Termék: **Mosó-szívó**

Modell: **PPWS 10 A2**

Sorozatszám: 000001-039000

A fent ismertetett nyilatkozat tárgya megfelel a vonatkozó uniós harmonizációs jogszabályoknak:

2006/42/EC • 2014/30/EU • 2011/65/EU & (EU) 2015/863

E nyilatkozat fent leírt tárgya összhangban van az egyes veszélyes anyagok elektromos és elektronikus berendezésekben való alkalmazásának korlátozásáról szóló, 2011. június 8-i 2011/65/EU európai parlamenti és tanácsi irányelvvel.

A megfelelés biztosítása érdekében a következő harmonizált szabványokat és nemzeti szabványokat és előírásokat alkalmazták:

**EN 60335-1:2012+A11:2014+A13:2017+A1:2019+A2:2019+A14:2019
+A15:2021+A16:2023 • EN 60335-2-68:2012
EN 62233:2008 • EN IEC 55014-1:2021 • EN IEC 55014-2:2021 • EN IEC 63000:2018
EN IEC 61000-3-2:2019+A1:2021+A2:2024
EN 61000-3-3:2013+A1:2019+A2:2021**

E megfelelési nyilatkozat a gyártó kizárólagos felelősségére kerül kibocsátásra:



Grizzly Tools GmbH & Co. KG
Stockstädter Str. 20
63762 Großostheim
NÉMETORSZÁG
28.12.2025

Christian Frank
Meghatalmazott képviselő a dokumentációhoz

JÓTÁLLÁSI TÁJÉKOZTATÓ

A termék megnevezése:	Mosó-szívó
A termék típusa:	PPWS 10 A2
Gyártási szám:	506430_2507

A gyártó cégneve, címe, e-mail címe: Grizzly Tools GmbH & Co. KG Stockstädter Straße 20 63762 Großostheim NÉMETORSZÁG E-Mail: service@grizzlytools.de	Szerviz neve, címe, telefonszáma: Magyarország szerviz Tel.: 06800 21647 Kapcsolatfelvételi űrlap: www.parkside-diy.com W+T Környezetvédelmi és Szolgáltató Kft. Dunapart also 138; 2318 Szigetszentmárton Tel.: 0624 456 672
Az importáló/ forgalmazó neve és címe: Lidl Magyarország Kereskedelmi Bt., H-1037 Budapest, Rádl árok 6.	

1. A jótállási idő a Magyarország területén, Lidl Magyarország Kereskedelmi Bt. üzle-tében történt vásárlás napjától számított 5 év, amely jogvesztő. A jótál-lási idő a fogyasztó részére történő átadással, vagy ha az üzembe helyezést a forgalmazó, vagy annak megbízottja végzi, az üzembe helyezés napjával kezdődik.
2. A jótállási igény a jótállási jeggyel és/vagy a vásárlást igazoló blokkal érvé-nyesíthető. A jótállási jegy szabálytalan kiállítása, vagy átadásának elmaradá-sa nem érinti a jótállási kötelezettség-vállalás érvényességét. Kérjük, hogy a vásárlás tényének és időpontjának bizonyítására őrizze meg a pénztári fize-tésnél kapott jótállási jegyetés a vásárlást igazoló blokkot.
3. A vásárlástól számított három munkanapon belül érvényesített csereigény esetén a forgalmazó köteles a terméket kicserélni, feltéve ha a hiba a rendel-tetésszerű hasz-nálatot akadályozza. A jótállási jogokat a termék tulajdono-saként a fogyasztó érvé-nyesítheti az áruházakban, valamint a jótállási tájé-koztatóban feltüntetett szervizekben. (A magyar Polgári Törvénykönyv alapján fogyasztónak minősül a szakmája, önálló foglalkozása vagy üzleti tevékeny-sége körén kívül eljáró természetes személy.)
A jótállás ideje alatt a fogyasztó hibás teljesítés esetén kérheti a termék kija-vítását, kicserélését, vagy ha a termék nem javítható vagy cserélhető, vagy az a forgalma-zónak aránytalan többletköltséggel járna, illetve a fogyasztó kijavítá-shoz, kicseré-léshez fűződő érdeke alapos ok miatt megszűnt, árszállítást kérhet, vagy elállhat a szerződéstől és visszakérheti a vételárat. A kijavítás során a termékbe csak új alkatrész kerülhet beépítésre.

4. A fogyasztó a hiba felfedezése után a lehető legrövidebb időn belül köteles a hibát bejelenteni és a terméket a jótállási jogok érvényesítése céljából átadni. A hiba fel-fedezésétől számított két hónapon belül bejelentett jótállási igényt időben közöltnek kell tekinteni. A közlés elmaradásából eredő kárért a fogyasztó felelős. A jótállási igény érvényesíthetőségének határideje a termék, vagy fődarabjának kicserélése esetén a csere napján újraindul.
5. A rögzített bekötésű, illetve a 10 kg-nál súlyosabb, vagy tömegközlekedési eszközön nem szállítható terméket az üzemeltetés helyén kell megjavítani. Abban az esetben, ha a javítás a helyszínen nem végezhető el, a termék ki- és visszaszereléséről, valamint szállításáról a forgalmazónak kell gondoskodnia.
6. A jótállás nem áll fenn, ha a hiba a nem rendeltetésszerű használatból, átalakítás-ból, helytelen tárolásból, vagy a használati utasítástól eltérő kezelésből, vagy bármely a vásárlást követő behatásból fakad, vagy elemi kár okozta, és azt a for-galmazó, vagy a szerviz bizonyítja. A jótállás nem vonatkozik a mozgó kopó alkat-részek (világítótestek, gumibroncsok stb.) rendeltetéssze-rű elhasználódására. A szerviz és a forgalmazó a kijavítás során nem felel a terméken a fogyasztó vagy harmadik személyek által tárolt adatokért vagy beállításokért.
7. Fogyasztói jogvita esetén a fogyasztó a megyei (fővárosi) kereskedelmi és iparkamarák mellett működő békéltető testület eljárását is kezdeményezheti. A jótállás a fogyasztó törvényből eredő szavatossági jogait és azok érvénye-síthetőségét nem érinti.

Kijavítást ellenőrző szelvény:

A jótállási igény bejelentésének idő-pontja:	A hiba oka:
Javításra átvétel időpontja:	A hiba javításának módja:
A fogyasztó részére történő visszaadás időpontja:	
A szerviz bélyegzője, kelt és aláírás:	

Kicserélést ellenőrző szelvény:

A jótállási igény bejelentésének időpontja:
Kicserélés időpontja:
A cserélő bolt bélyegzője, kelt és aláírás:

Kazalo

Uvod	17
Predvidena uporaba.....	17
Obseg dobave/pribor.....	17
Pregled.....	18
Opis delovanja.....	18
Tehnični podatki.....	18
Varnostna navodila	18
Pomen varnostnih napotkov.....	18
Slikovni znaki in simboli.....	19
Varen začetek uporabe.....	19
Priprava	22
Upravljalni elementi.....	22
Namestitev in odstranitev sesalne/pršilne gibe cevi.....	22
Nameščanje in odstranjevanje nastavkov.....	23
Namestitev dodatnega ročaja.....	23
Uporaba	23
Načini čiščenja.....	23
Polnjenje posode za svežo vodo.....	23
Vklon in izklon.....	24
Praznjenje posode za umazano vodo.....	24
Praznjenje posode za svežo vodo.....	24
Transport	24
Čiščenje, vzdrževanje in shranjevanje	24
Čiščenje.....	24
Vzdrževanje.....	25
Shranjevanje.....	25
Odstranjevanje med odpadke/varstvo okolja	25
Nadomestni deli in pribor	26
Prevod izvirnika izjave EU o skladnosti	26
Garancijo	27
Eksplozijski pogled	161

Uvod

Iskrene čestitke ob nakupu vašega novega pralnega sesalnika (v nadaljevanju naprava ali električno orodje).

Odločili ste se za kakovostno napravo. Ta naprava je bila preverjena glede kakovosti med in po koncu proizvodnje. S tem je zagotovljena sposobnost vaše naprave za delovanje.

Ni mogoče izključiti, da v posameznih primerih na napravi ali v njej oz. v cevni napeljavah ne ostane nekaj vode. To ni napaka ali okvara in ni razlog za zaskrbljenost.



Navodila za uporabo so sestavni del te naprave. Vsebujejo pomembna navodila glede varnosti, uporabe in odstranjevanja med odpadke. Skrbno preberite navodila za uporabo. Seznanite se z elementi upravljanja in pravilno uporabo naprave. Napravo uporabljajte samo v skladu z opisom in za navedena področja uporabe. Navodila za uporabo skrbno shranite in vso dokumentacijo predajte tretji osebi skupaj z napravo.

Predvidena uporaba

Naprava je predvidena izključno za naslednjo uporabo:

- Pralno sesanje preprog, blazin in podobnih tekstilnih tkanin

Ta naprava je primerna za uporabo v hotelih, šolah, trgovinah, pisarnah in podobno.

Sesanje gorljivih, eksplozivnih ali zdravju škodljivih snovi je prepovedano.

Vsaka druga uporaba, ki ni izrecno dovoljena v teh navodilih za uporabo, lahko predstavlja resno nevarnost za uporabnika in povzroči škodo na napravi. Upravljevalec ali uporabnik izdelka je odgovoren za nesreče ali poškodbe drugih oseb ali njihove lastnine. Naprava je predvidena za uporabo v zasebnem gospodinjstvu. Ni bila zasnovana za trajno poslovno uporabo. Pri poslovni uporabi garancija preneha veljati. Proizvajalec ne jamči za škodo, povzročeno zaradi nepredvidene uporabe ali napačnega upravljanja.

Obseg dobave/pribor

Vzemite izdelek iz embalaže in preverite obseg dobave.

Odstranite embalažni material na pravilen način.

- Pralni sesalnik
- Posoda za umazano vodo
- sesalna cev
 - D-ročaj
- gibka sesalna cev
- šoba za reže
- Pralna šoba za blazino
- Pralna šoba za preprogo
- čistilo za preproge in blazine (100 ml)
- Prevod izvirnih navodil

Pregled

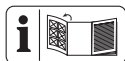

Slike naprave najdete na sprednji zloženi strani.

- 1 sesalna cev
- 2 Hitro vpenjalo
- 3 D-ročaj
- 4 Varovalna puša
- 5 Pršilni vzvod
- 6 ročaj
- 7 tipka za sprostitvev (Pršilna gibka cev)
- 8 Pršilna gibka cev
- 9 gibka sesalna cev
- 10 nosilni ročaj
- 11 Sprejemni nastavek (sesalna cev, gibka sesalna cev)
- 12 Posoda za svežo vodo
- 13 Nastavek za pribor
- 14 stikalo za vklop/izklop (Pršilna črpalka)
- 15 stikalo za vklop/izklop (Sesalna turbina)
- 16 Kolo
- 17 pokrov (posode za vodo)
- 18 Posoda za umazano vodo
- 19 krmilno kolo
- 20 priključek pršilne gibke cevi
- 21 priključek za sesanje
- 22 Pralna šoba za preprogo
- 23 Tipka za sprostitvev (Vstavek preproge)
- 24 Vstavek preproge
- 25 Pralna šoba za blazino
- 26 šoba za reže
- 27 Oznaka **MAX**
- 28 držalo (električni priključni kabel)
- 29 električni priključni kabel
- 30 Sito za svežo vodo
- 31 čistilo za preproge in blazine

Opis delovanja

S pralnim sesalnikom lahko temeljito navlažite čiste preproge, oblažinjenje in podobne tekstilne tkanine. Mešanica vode in čistilnega sredstva se razprši iz rezervoarja za svežo vodo na površino, ki jo je treba očistiti. Skoraj istočasno se ta voda sesa iz vlaken z

umazanijo in konča v posodi za umazano vodo. Posledično se tekstil med mokrim čiščenjem ne vlaži.

Sesalna turbina in pršilna črpalka se lahko uporabljata neodvisno druga od druge. Funkcije posameznih delov so opisane v nadaljevanju.

Tehnični podatki

Pralni sesalnik	PPWS 10 A2
Nazivna napetost U ...	220–240 V~, 50–60 Hz
Nazivna vhodna moč P	1250 W
Dolžina električni priključni kabel	7,5 m
Razred zaščite	□ II
Vrsta zaščite	IPX4
Teža	8,8 kg
Teža (vključno s priborom)	10,8 kg
Dolžina (gibka sesalna cev)	2,5 m
Zračni tok	74 l/s
Največji podtlak	24,2 kPa
Prostornina	
– Posoda za svežo vodo	9 l
– Posoda za umazano vodo	8,7 l
Temperatura sveže vode	≤50 °C
Tlak pršenja	2 bar
Kapaciteta pršenja	1 l/min
Raven zvočnega tlaka (L_{pA})	
.....	76 dB; $K_{pA}=3$ dB
Vibracije (a_H)	≤2,50 m/s ²

Varnostna navodila



POZOR! Pri uporabi električnih naprav je treba za zaščito pred električnim udarom, nevarnostjo telesnih poškodb in požara upoštevati naslednje temeljne varnostne ukrepe.

Pomen varnostnih napotkov

▲ NEVARNOST! Če tega varnostnega navodila ne

upoštevate, pride do nesreče. Posledica je huda telesna poškodba ali smrt.

▲ OPOZORILO! Če teh varnostnih navodil ne upoštevate, morda pride do nesreče. Posledica je morebitna huda telesna poškodba ali smrt.

▲ POZOR! Če tega varnostnega navodila ne upoštevate, pride do nesreče. Posledica je morebitna lažja ali zmerna telesna poškodba.

OBVESTILO! Če tega varnostnega navodila ne upoštevate, pride do nesreče. Posledica je morebitna materialna škoda.

Slikovni znaki in simboli

Slikovne oznake na napravi



Skrbno preberite navodila za uporabo. Seznanite se z elementi upravljanja in pravilno uporabo naprave.



Razred zaščite II (dvojna izolacija)



stikalo za vklop/izklop (Sesalna turbina)



stikalo za vklop/izklop (Pršilna črpalka)



MAX Prostornina, Posoda za svežo vodo:

•MAX 50°C/122°F Temperatura sveže vode: ≤50 °C



Električne naprave ne spadajo med gospodinjske odpadke.

Slikovne oznake v navodilih za uporabo



▲ POZOR! Pred uporabo naprave pozorno preberite navodila.

Varen začetek uporabe

▲ OPOZORILO! Napravo uporabljajte le, če ste dobili dovolj informacij o uporabi naprave. Skrbno uvajanje v uporabo naprave poskrbi za manj napak pri uporabi in preprečuje telesne poškodbe.

▲ POZOR! Ta naprava je predvidena samo za uporabo v notranjih prostorih.

▲ POZOR! Napravo vedno shranite v notranjih prostorih.

Splošne opombe

- Skrbno preberite navodila za uporabo. Seznanite se z elementi upravljanja in pravilno uporabo naprave.
- Otroci naprave ne smejo uporabljati. Otroke je treba nadzorovati, da je zagotovljeno, da se ne igrajo z napravo.
Osebe z zmanjšanimi telesnimi, zaznavnimi ali duševnimi sposobnostmi ali s pomanjkanjem izkušenj in znanja lahko napravo uporabljajo, če so pri tem pod nadzorom ali so bile poučene o varni uporabi naprave in razumejo nevarnosti, ki izhajajo iz uporabe.
Otroci ne smejo izvajati čiščenja in uporabniškega vzdrževanja.
- Ne pozabite, da je uporabnik sam odgovoren za nesreče ali nevarnosti, ki se lahko pripetijo drugim osebam ali njihovi lastnini.
- Upoštevajte navodila za zaščito pred hrupom in lokalne predpise.

Priprava

- Pred uporabo naprave vedno preverite priključne in podaljševalne kable, ali so ti morda poškodovani oz. obrabljeni. Če se kabel med uporabo poškoduje, ga morate nemudoma ločiti od električnega omrežja; **KABLA SE NE DOTIKAJTE, DOKLER NI LOČEN OD ELEKTRIČNEGA OMREŽJA.** Naprave ne uporabljajte, če je kabel poškodovan ali obrabljen.
- Pazite, da se napetost in frekvenca električnega omrežja ujemata s podatki na tipski ploščici. Prilagoditev na različne frekvence omrežja poteka samodejno.
- Napravo priključite samo na električno vtičnico z zaščitnim stikalom na diferenčni tok (FI-stikalo) z nazivnim okvarnim tokom, ki ne sme biti večji od 30 mA.
- Priključite napravo na vtičnico, zavarovano najmanj s 16 A.
- Če je električni priključni kabel te naprave poško-

dovan, ga mora zamenjati proizvajalec, njegova servisna služba ali podobno usposobljena oseba, da ne pride do nevarnosti. Obrnite se na servisno službo.

Delovanje

- Bodite pozorni in pazite, kaj počnete, ter se dela z električno napravo lotite razumno. Naprave ne uporabljajte, če ste utrujeni ali pod vplivom drog, alkohola ali zdravil.
- Naprave nikoli ne uporabljajte v bližini otrok ali živali.
- Naprava ni sesalnik za prah. Naprave ne uporabljajte kot sesalnika za prah za sesanje suhe umazanije. Ne posesajte več tekočine, kot ste je razpršili.
- Ljudi in živali ni dovoljeno posesati z napravo.
- Gibke sesalne cevi in šob med delovanjem v nobenem primeru ne usmerjajte proti sebi ali drugim osebam, zlasti ne v oči in ušesa. Obstaja nevarnost telesnih poškodb.
- Šobe in sesalna cev med delom ne smejo priti v višino glave. Obstaja nevarnost telesnih poškodb.
- Ne sesajte vročih, žarečih, gorljivih, eksplozivnih ali zdravju škodljivih snovi. Sem med drugim spadajo vroč pepel, bencin, topila, kisline ali lugi. Obstaja nevarnost požara in telesnih poškodb.
- Pazite, da električnega priključnega kabla ne poškodujete z vlečenjem čez ostre robove, zatakni tvijo ali vlečenjem za kabel.
- Ne uporabljajte električnega priključnega kabla, da bi z njim izvlekli priključni vtič iz električne vtičnice ali da bi povlekli napravo. Električni priključni kabel zaščitite pred vročino, oljem in ostrimi robovi.
- Naprave nikoli ne transportirajte med delovanjem pogona.
- Izklopite napravo in izvlecite priključni vtič iz električne vtičnice. Prepričajte se, da so se vsi premični deli popolnoma zaustavili

- vedno ko napravo zapustite,,
- pred menjavanjem pribora,,
- pred odstranjevanjem blokad ali zamašitev,,
- pred preverjanjem naprave, čiščenjem ali izvajanjem del na napravi.
- Če naprava začne nenavadno močno vibrirati, jo je treba takoj preveriti:
 - pregledajte jo glede razrahljanih delov in te pritrдите,
 - poiščite poškodbe
 - Za popravila se obrnite na servisno službo.

Čiščenje, vzdrževanje in shranjevanje

- Preden napravo shranite za dlje časa, počakajte, da se motor ohladi.
- Obrabljene ali poškodovane dele iz varnostnih razlogov zamenjajte. Uporabljajte izključno originalne nadomestne dele in pribor. Uporaba delov drugih proizvajalcev povzroči takojšnjo izgubo garancijske pravice.
- Napravo sme odpreti samo pooblaščen elektrici-

čar. Za popravila se vedno obrnite na našo servisno službo.

- Izklopite pogon, ločite napravo od vira električnega napajanja in napravo pustite, da se ohladi, če je naprava ustavljena zaradi čiščenja, nastavljanja, shranjevanja ali za zamenjavo dela pribora.
- Z napravo ravnajte skrbno in jo ohranjajte čisto.
- Napravo shranite zunaj dosega otrok.

Priprava

▲ OPOZORILO! Nevarnost telesnih poškodb zaradi nezaželenega zagona naprave. Priključni vtič vtaknite v električno vtičnico šele, ko je naprava dokončno pripravljena za uporabo.

Upravljalni elementi

Pred prvo uporabo naprave se seznanite z nastavitvenimi elementi.

stikalo za vklop/izklop Sesanje (15)

- Vklp in izklop sesalne turbine.
- Lahko se upravlja z ного.

stikalo za vklop/izklop Pršenje (14)

- Vklp in izklop pršilne črpalke.
- Lahko se upravlja z ного.

Pršilni vzvod (5)

- Pršilni vzvod deluje samo takrat, ko je pršilna črpalka vklopljena.
- Pritisnite: Šoba razprši vodo iz rezervoarja.

Namestitev in odstranitev sesalne/pršilne gibke cevi

Navodila

- Oba konca sesalne/pršilne gibke cevi sta enaka.

- Načeloma lahko sesalna/pršilna cev ostane nameščena.

Namestitev sesalne/pršilne cevi

1. Čvrsto natakните gibko sealno cev (9) na priključek (21) na napravi/ročaju.
2. Natakните pršilno gibko cev (8) na priključek (20) na napravi/ročaju.
Pršilna gibka cev se zaskoči s »klikom«.

Odstranjevanje sesalne/pršilne cevi

1. Pritisnite in pridržite tipko za sprostitev (7) na pršilni gibki cevi (8).
2. Izvlecite pršilno gibko cev (8) iz priključka (20).
3. Izvlecite gibko sesalno cev (9) iz priključka (21).

Nameščanje in odstranjevanje nastavkov

Priloženi nastavki



- sesalna cev (1): s sprejemnim nastavkom za dodatni nastavek
- Pralna šoba za preprogo (22)
- Pralna šoba za blazino (25)
- šoba za reže (26)

Navodila

- Sprejemni nastavki za nastavke so na ročaju in sesalni gibki cevi.
- Zaradi pršilne cevi je mogoče priključke namestiti le v enem položaju.

Kako ravnati

Smer pogleda za vrtenje: od zadaj na nastavek.

1. Zavrtite  varovalno pušo do konca.
2. Vtaknite nastavek z utorom navzgor v sprejemni nastavek.
3. Pritrdite nastavek: zavrtite  varovalno pušo do konca (≈½ obrata).
4. Preverite, ali je nastavek pritrjen v sprejemnem nastavku.

Namestitev dodatnega ročaja

1. Sprostite hitro vpenjalo (2) na dodatnem ročaju (3).
2. Potisnite dodatni ročaj (3) na sesalno gibko cev (1) na višino, ki vam ustreza. Na voljo je več zaskočnih stopenj.
3. Zaprite hitro vpenjalo (2) na dodatnem ročaju (3).
4. Dodatni ročaj (3) je zdaj čvrsto fiksiran.

Uporaba

Načini čiščenja

Navodila

- Obvezno upoštevajte vsa navodila za nego izdelka, ki ga želite čistiti.
- Čistilno sredstvo
 - Pred uporabo na neopaznem mestu preverite odpornost barve površine in njeno obstojnost pri mokroti.
 - Odvisno od umazanije: 100–200 ml
 - Nižja vsebnost čistilnih sredstev za občutljive materiale
- Močno umazana mesta predhodno npršite s čistilno raztopino in pustite, da ta deluje nekaj minut, preden jo posesate. V ta namen vklopite samo pršilno črpalko.
- Delajte od svetlobe proti senci.
- Delajte od očiščene proti neočiščeni površini.
- Pustite, da se očiščena površina popolnoma posuši, preden hodite po njej ali najo postavite pohištvo. Tako preprečite nastanek sledov pritiskanja ali madežev rje.
- Če želite med sesanjem spremeniti položaj naprave, jo primite za nosilni ročaj (10).

Preproga

- Šoba: Pralna šoba za preprogo

Običajna umazanija

- Razpršite čistilno raztopino in jo posesajte v enem delovnem postopku.
- Ponovno sesanje brez pršenja skrajša čas sušenja.

Močna umazanija

- Čistilno raztopino popršite pri izklopljeni sesalni turbini. Pustite delovati nekaj minut.
- Nato očistite kot pri običajni umazaniji.

Blazina

- Šoba: Pralna šoba za blazino

Navodila

- Za občutljive tkanine: majhni odmerki čistilnih sredstev

Polnjenje posode za svežo vodo

Navodila

- Prostornina posode za svežo vodo: 9 l
- Temperatura vode: ≤50 °C

- Posodo za svežo vodo napolnite največ do nastavka z oznako **MAX**.
- Odvisno od umazanije uporabite 100 do 200 ml čistila za preproge in oblažinjeno pohištvo (31).
- Uporabite posodo za umazano vodo (18) za polnjenje posode za svežo vodo (12).

Vklop in izklop

Pogoji

- Naprava je pripravljena za uporabo.
- Pokrov posode za umazano vodo (17) je pravilno nameščen. V nasprotnem primeru naprava ne more sesati s polno močjo.

Navodila

- Pri sesanju se vedno prepričajte, da se posoda za umazano vodo ne prelije.
- Sesalna turbina in pršilna črpalka imata ločeni stikali za vklop/izklop.

Vklop

1. Popolnoma odstranite električni priključni kabel (29) iz držala (28).
2. Vtaknite električni vtič v ustrezno električno vtičnico.
3. Stikalo za vklop/izklop (14/15) preklopite v položaj »I« (VKLOP).

Izklop

1. Stikalo za vklop/izklop (14/15) preklopite v položaj »0« (IZKLOP).
2. Ko napravo pustite brez nadzora ali ste končali delo, izvlecite priključni vtič iz električne vtičnice.

Praznjenje posode za umazano vodo

Navodila

- Posodo za umazano vodo (18) lahko odstranite iz naprave kot vedro za ročaj.
- Odljite umazano vodo v ustrezen odtok.

Praznjenje posode za svežo vodo

Navodila

- Posode za svežo vodo ne morete izprazniti neposredno.

Kako ravnati

1. Vključite sesalno turbino (15).
2. Držite sesalno cev (1) brez šobe v posodi za svežo vodo (posoda za vodo).
3. Izsesajte vodo iz posode za svežo vodo (posoda za vodo).
Za morebitne ostanke uporabite šobo za reže (26).

Transport

Navodila za transport naprave:

- Izklopite napravo in izvlecite priključni vtič iz električne vtičnice. Prepričajte se, da so se vsi premični deli popolnoma zaustavili.
- Napravo prenašajte za nosilni ročaj (10).
- Gibko sesalno cev (9) in sesalno cev (1) lahko pospravite v nastavek (11).
- Nastavke lahko pospravite v nastavek za pribor (13).

Čiščenje, vzdrževanje in shranjevanje

⚠ OPOZORILO! Električni udar! Nevarnost telesnih poškodb zaradi nezaželenega zagona naprave. Zaščitite se pri vzdrževalnih in čistilnih delih. Izklopite napravo in izvlecite priključni vtič iz električne vtičnice.

Servisna in vzdrževalna dela, ki niso opisana v teh navodilih, prepustite našemu servisnemu centru. Uporabljajte samo originalne nadomestne dele.

Čiščenje

Navodila

- Nevarnost poškodb. Naprave ne pobri-
zajte z vodo.
- Nevarnost poškodb. Kemične snovi lahko
poškodujejo plastične dele naprave. Ne
uporabljajte ostrih čistil oz. topil.
- Napravo pred vsako uporabo preveri-
te glede očitnih pomanjkljivosti, kot npr.
okvarjen električni priključni kabel.

Kako ravnati

1. Izpraznite posodo za svežo vodo (12) in
posodo za umazano vodo (18).
2. Očistite posodo za svežo vodo (12) in
posodo za umazano vodo (18) z vlažno kr-
po.

Izpiranje naprave

Navodila

- Napravo sperite po vsaki uporabi.
- Sperite brez čistilnega sredstva in samo s
čisto vodo iz pipe.
- Sperite vse dele, ki ste jih uporabljali med
delovanjem.

Kako ravnati

1. V posodo za svežo vodo (12) napolnite
približno 2 l vode iz pipe.
2. Vključite pršilno črpalko.

- Držite šobo nad odtokom.
- Pritiskajte pršilni vzvod (5), dokler voda ne preneha teči.
- Izklopite pršilno črpalko.

Čiščenje sita za svežo vodo

- U Odvijte sito za svežo vodo (30) iz posode za svežo vodo (12).
- Izperite sito za svežo vodo (30) s čisto vodo.
- U Privijte sito za svežo vodo (30) v navoj v posodi za svežo vodo (12).

Vzdrževanje

Naprave ni treba vzdrževati.

Shranjevanje

Napravo in pribor vedno shranite:

- na čistem
- na suhem
- zaščiteno pred prahom
- zaščiteno pred zmrzaljo
- zunaj dosega otrok

Pogoji

- Praznjenje posode za umazano vodo, str. 24*
- Praznjenje posode za svežo vodo, str. 24*
- Izpiranje naprave, str. 24*
- Čiščenje sita za svežo vodo, str. 25*

Priprava naprave za shranjevanje

- Ovijte električni priključni kabel (29) na držalo (28).
- Vstavite gibko sesalno cev (9), sesalno cev (1) in šobo v nameščenem stanju v sprejemne nastavke (11).
- Vtaknite preostale šobe v nastavke za pribor (13).

Odstranjevanje med odpadke/varstvo okolja

Napravo, pribor in embalažo oddajte za predelavo na okolju prijazen način.



Električne naprave ne spadajo med gospodinjske odpadke.

Simbol prečrtanega zabojnika na kolesih pomeni, da tega izdelka po koncu njegove življenjske dobe ne smete odlagati kot nesortirane komunalne odpadke.

Direktiva 2012/19/EU o odpadni električni in elektronski opreми:

potrošniki so po zakonu dolžni reciklirati električno in elektronsko opremo na okolju prijazen način ob koncu njene življenjske dobe. Na ta način je zagotovljeno okolju prijazno in z viri varčno recikliranje.

Ovisno od prenosa Direktive v nacionalno pravo so vam na voljo naslednje možnosti:

- odsluženo napravo lahko oddate na prodajnem mestu,
- ali na uradnem zbirališču,
- ali jo pošljete nazaj proizvajalcu/osebi, ki jo je dala na trg.

To ne velja za pribor in pripomočke za odpadno opremo, če nimajo električnih sestavnih delov.

Odlaganje steklenic s čistilnim sredstvom v odpadke

- Ostanke izdelkov je treba med odpadke odložiti skladno z direktivo 2008/98/ES ravnanju z odpadki ter nacionalnimi regionalnimi predpisi. Izdelku ni mogoče dodeliti klasifikacijske številke odpadka po evropskem katalogu odpadkov, saj lahko izdelek razvrsti šele uporabnik glede na namen uporabe. Klasifikacijsko številko odpadka je treba v EU določiti po dogovoru s podjetjem, ki je odgovorno za odlaganje odpadkov.
- Neonesnaženo embalažo je mogoče oddati v reciklažo.
- Embalažo, ki je ni mogoče očistiti, je treba med odpadke odložiti enako kot vsebino.

Nadomestni deli in pribor

Nadomestne dele in dodatke lahko naročite na www.grizzlytools.shop. Če bi pri postopku naročanja prišlo do težav, se obrnite na nas v naši spletni trgovini. Pri dodatnih vprašanjih se obrnite na *Garancijo, str. 27*

Pol. št.	1	Ime	Št. naročila
1	16	sesalna cev	91120211
3	15	D-ročaj	91120210
6	14	ročaj	91120209
9	13	gibka sesalna cev (2,5 m)	91120208
10	1	nosilni ročaj	91120200
16	12	2 × Kolo	91120207
17	2	pokrov (posode za vodo)	91120201
18	3	Posoda za umazano vodo	91120202
19	5	2 × krmilno kolo	91120203
22	19, 19.1	Pralna šoba za preprogo	91120214
25	18, 18.1	Pralna šoba za blazino	91120213
26	17	šoba za reže	91120212
28	11	držalo (električni priključni kabel)	91120206
31	20	čistilo za preproge in blazine (100 ml)	30990030

¹ Eksplozijski pogled, str. 161

Prevod izvirnika izjave EU o skladnosti

<p>Proizvod: Pralni sesalnik Model: PPWS 10 A2 Serijska številka: 000001–039000 Predmet navedene izjave je v skladu z ustrežno zakonodajo Unije o harmonizaciji:</p> <p style="text-align: center;">2006/42/EC • 2014/30/EU • 2011/65/EU & (EU) 2015/863</p> <p>Predmet navedene izjave je v skladu z Direktivo 2011/65/EU Evropskega parlamenta in Sveta z dne 8. junija 2011 o omejevanju uporabe nekaterih nevarnih snovi v električni in elektronski opremi. Za zagotovitev skladnosti so bili uporabljeni naslednji usklajeni standardi ter nacionalni standardi in predpisi:</p> <p style="text-align: center;">EN 60335-1:2012+A11:2014+A13:2017+A1:2019+A2:2019+A14:2019 +A15:2021+A16:2023 • EN 60335-2-68:2012 EN 62233:2008 • EN IEC 55014-1:2021 • EN IEC 55014-2:2021 • EN IEC 63000:2018 EN IEC 61000-3-2:2019+A1:2021+A2:2024 EN 61000-3-3:2013+A1:2019+A2:2021</p> <p>Ta izjava o skladnosti se izda na lastno odgovornost proizvajalca:</p> <p>CE Grizzly Tools GmbH & Co. KG Stockstädter Str. 20 63762 GroBostheim NEMČIJA 28.12.2025</p> <p style="text-align: right;"> Christian Frank Pooblaščen zastopnik za dokumentacijo</p>

Garancija

Grizzly Tools GmbH & Co. KG

Stockstädter Str. 20, 63762 Großbostheim, NEMČIJA

Servis v Sloveniji

Tel.: 0800 81400

Kontaktni obrazec na

parkside-diy.com

(Birotehnika, Hodošček Renata s.p., Lenda-
vska ULICA 23, 9000 Murska Sobota)

Garancijski list

1. S tem garancijskim listom *Grizzly Tools GmbH & Co. KG, Stockstädter Str. 20, 63762 Großbostheim, Nemčija* jamcimo, da bo izdelek v garancijskem roku ob normalni in pravilni uporabi brezhibno deloval in se zavezuje, da bomo ob izpolnjenih spodaj navedenih pogojih odpravili morebitne pomanjkljivosti in okvare zaradi napak v materialu ali izdelavi oziroma po svoji presoji izdelek zamenjali ali vrnili kupnino.
2. Garancija je veljavna na ozemlju Republike Slovenije.
3. Garancijski rok za proizvod je 60 mesecev od datuma izročitve blaga. Datum izročitve blaga je razviden iz racuna.
4. Če izdelek ne izpolnjuje specifikacij ali nima lastnosti, navedenih v garancijskem listu ali oglaševalskem sporocilu, lahko potrošnik najprej zahteva odpravo napak. O napaki mora potrošnik obvestiti proizvajalca ali pooblaščen servis (kontaktna številka in elektronski naslov navedena zgoraj) in zahtevati odpravo napak. Kupec je dolžan ob uveljavljanju zahtevka predložiti garancijski list in racun, kot potrdilo in dokazilo o nakupu ter dnevu izročitve blaga. Svetujemo vam, da pred tem natančno preberete navodila o sestavi in uporabi izdelka.
5. Rok za odpravo napake je 30 dni od dneva, ko je proizvajalec ali pooblaščen servis prejel zahtevo za odpravo napake. Če napake v tem roku niso odpravljene, mora proizvajalec potrošniku brezplačno zamenjati blago z enakim, novim in brezhibnim blagom. Rok se lahko zaradi narave in kompleksnosti blaga, narave in resnosti neskladnosti ter napora, ki je potreben za dokončanje popravila ali zamenjave podaljša za najkrajši čas, ki je potreben za dokončanje popravila, vendar največ za 15 dni. O številu dni podaljšane roka in

razlogih za podaljšanje mora biti potrošnik obveščen pred potekom 30 dnevnega roka za odpravo napak.

6. Če v roku 30 dni oz. v primeru podaljšanja v roku 45 dni blago ni popravljeno ali blago ni zamenjano z novim, lahko potrošnik od proizvajalca zahteva vracilo celotne kupnine ali zahteva sorazmerno znižanje kupnine. Sorazmerno znižanje kupnine je sorazmerno zmanjšanju vrednosti blaga, ki ga je potrošnik prejel, v primerjavi z vrednostjo, ki bi jo imelo blago, ce bi bilo skladno.
7. Če se neskladnost pojavi v manj kot 30 dneh od dobave blaga, lahko potrošnik ob predložitvi blaga od proizvajalca takoj zahteva vracilo plačanega zneska.
8. Proizvajalec oziroma pooblaščen servis lahko potrošniku za cas popravila blaga, za katero je bila izdana obvezna garancija, zagotovi brezplačno uporabo podobnega blaga. Če proizvajalec potrošniku ne zagotovi nadomestnega blaga v zacasno uporabo, ima potrošnik pravico uveljavljati škodo, ki jo je utrpel, ker blaga ni mogel uporabljati od trenutka, ko je zahteval popravilo ali zamenjavo, do njune izvršitve.
9. Stroške za material, nadomestne dele, delo, prenos in prevoz izdelkov, ki nastanejo pri odpravljanju okvar oziroma nadomestitvi blaga z novim, krije proizvajalec.
10. V primeru zamenjave blaga ali zamenjave bistvenega dela blaga z novim se potrošniku izda nov garancijski list.
11. V primeru, da proizvod popravlja nepooblaščen servis ali nepooblaščen oseba, kupec ne more uveljavljati zahtevkov iz te garancije.
12. Vzroki za okvaro oziroma nedelovanje izdelka morajo biti lastnosti stvari same in ne vzroki, ki so zunaj proizvajalceve oziroma prodajalceve sfere. Kupec ne more uveljavljati zahtevkov iz te garancije, ce se ni držal priloženih navodil za sestavo in uporabo izdelka ali ce je izdelek kakorkoli spremenjen ali nepravilno vzdrževan.
13. Proizvajalec zagotavlja proti placilu popravilo, vzdrževanje blaga, nadomestne



dele in priklopne aparate vsaj tri leta po poteku garancijskega roka,

14. Obrabni deli oz. potrošni material so izvzeti iz garancije.
15. Vsi potrebni podatki za uveljavljanje garancije se nahajajo na dveh locenih dokumentih (garancijski list, racun).

Prodajalec:

Lidl Slovenija d.o.o. k.d., Pod lipami 1, SI-1218 Komenda

16. Ta garancija proizvajalca ne izključuje zakonske pravice potrošnika, da zoper prodajalca v primeru neskladnosti blaga brezplačno uveljavlja jamcevalne zahteve. Ta garancija prav tako ne izključuje pravic potrošnika, ki izhajajo iz obveznega jamstva za skladnost blaga.

Obsah

Úvod.....	29
Použití dle určení.....	29
Rozsah dodávky/příslušenství.....	29
Přehled.....	30
Popis funkce.....	30
Technické údaje.....	30
Bezpečnostní pokyny.....	30
Význam bezpečnostních pokynů.....	31
Piktogramy a symboly.....	31
Bezpečně uvedení do provozu.....	31
Příprava.....	34
Ovládací části.....	34
Montáž a demontáž sací/stříkací hadice.....	34
Montáž a demontáž nástavců.....	35
Montáž přídavné rukojeti.....	35
Provoz.....	35
Způsoby čištění.....	35
Naplnění nádrže na čerstvou vodu.....	35
Zapnutí a vypnutí.....	36
Vyprázdnění nádrže na špinavou vodu.....	36
Vyprázdnění nádrže na čerstvou vodu.....	36
Přeprava.....	36
Čištění, údržba a skladování.....	36
Čištění.....	36
Údržba.....	37
Skladování.....	37
Likvidace/ochrana životního prostředí.....	37
Servis.....	37
Záruka.....	37
Oprávněná služba.....	38
Service-Center.....	39
Dovozce.....	39
Náhradní díly a příslušenství.....	39
Překlad původního EU prohlášení o shodě.....	40
Rozložený pohled.....	161

Úvod

Blahopřejeme vám k zakoupení vašeho nového mycího vysavače (dále jen přístroj nebo elektrický nástroj).

Vybrali jste si vysoce kvalitní přístroj. Tento přístroj byl odzkoušen během výroby na kva-

litu a podroben výstupní kontrole. Funkčnost Vašeho přístroje je tím zajištěná.

Nelze vyloučit, že v jednotlivých případech se na nebo v přístroji, resp. v hadicovém potrubí nachází zbytky vody. Nejedná se o nedostatek ani o závadu a není důvod k obavám.



Návod k obsluze je součástí tohoto přístroje. Obsahuje důležité pokyny pro bezpečnost, použití a likvidaci. Přečtěte si pečlivě návod k obsluze. Seznamte se s ovládacími prvky a správným používáním přístroje. Používejte přístroj pouze tak, jak je popsáno a pro určené oblasti použití. Návod k obsluze dobře uschovejte a v případě předání přístroje třetím osobám předějte veškerou dokumentaci.

Použití dle určení

Přístroj je určen výhradně pro následující použití:

- Mycí vysávání koberců, čalounění a podobných textilií

Tento přístroj je určen pouze k použití v hotelech, školách, obchodech, kancelářích apod. Nasávání hořlavých, výbušných nebo nebezpečných látek je zakázáno.

Jakékoliv jiné použití, které není v tomto návodu k obsluze výslovně povoleno, může vést k poškození přístroje a pro uživatele představovat vážné nebezpečí. Obsluha nebo uživatel zařízení nese zodpovědnost za nehody či škody na jiných osobách nebo jejich majetku. Přístroj je určen pro použití domácími kutily. Není určen pro trvalé komerční využívání. V případě komerčního použití záruka zaniká. Výrobce neručí za škody způsobené nesprávným použitím nebo nesprávnou obsluhou.

Rozsah dodávky/příslušenství

Vybalte přístroj a zkontrolujte rozsah dodávky.

Obalový materiál zlikvidujte správně dle předpisů.

- Tepovač
- Nádrž na špinavou vodu
- Sací trubka
 - D rukojeť
- Sací hadice
- Štěrbínová hubice
- Mycí tryska na čalounění
- Mycí tryska na koberce

- čistič koberců a čalounění (100 ml)
- Překlad původního návodu k používání

Přehled

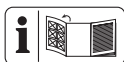

Obrázky přístroje naleznete na přední výklopné stránce.

- 1 sací trubka
- 2 Rychloupínač
- 3 D rukojeť
- 4 Pojistné pouzdro
- 5 Stříkací páka
- 6 rukojeť
- 7 odblokování (Stříkací hadice)
- 8 Stříkací hadice
- 9 sací hadice
- 10 rukojeť
- 11 Upnutí (sací trubka, sací hadice)
- 12 Nádrž na čerstvou vodu
- 13 úchytky příslušenství
- 14 zapínač/vypínač (Stříkací čerpadlo)
- 15 zapínač/vypínač (Sací turbína)
- 16 Kolo
- 17 víko (vodní nádrž)
- 18 Nádrž na špinavou vodu
- 19 vodící kolečko
- 20 připojení stříkací hadice
- 21 přípojka pro odsávání
- 22 Mycí tryska na koberce
- 23 Odblokování (Vložka na koberce)
- 24 Vložka na koberce
- 25 Mycí tryska na čalounění
- 26 štěrbinová hubice
- 27 Značka **MAX**
- 28 držák (síťový připojovací kabel)
- 29 síťový připojovací kabel
- 30 Sítko čerstvé vody
- 31 čistič koberců a čalounění

Popis funkce

Koberce, čalounění a podobné textilie můžete důkladně vyčistit mokrou cestou pomocí mycí přísavky. Směs vody a čisticího prostředku se stříká z nádrže na čerstvou vodu na plochu určenou k čištění. Téměř součas-

ně je tato voda spolu s nečistotami vysávána z vláken a končí v nádrži na špinavou vodu. Díky tomu nejsou textilie při mokrému čištění promočené.

Sací turbínu a stříkací čerpadlo lze používat nezávisle na sobě.

Funkce ovládacích prvků naleznete v následujících popisech.

Technické údaje

TepovačPPWS 10 A2

Jmenovité napětí U ... 220–240 V~, 50–60 Hz

Jmenovitý příkon P 1250 W

Délka síťový připojovací kabel 7,5 m

Třída ochrany \square II

Typ ochrany IPX4

Hmotnost 8,8 kg

Hmotnost (včetně příslušenství) 10,8 kg

Délka (sací hadice) 2,5 m

Vzduchový proud 74 l/s

Maximální podtlak 24,2 kPa

Objem

–Nádrž na čerstvou vodu 9 l

– Nádrž na špinavou vodu 8,7 l

Teplota čerstvé vody ≤ 50 °C

Rozstříkovací tlak 2 bar

Stříkací rychlost 1 l/min

Hladina akustického tlaku (L_{pA})

..... 76 dB; $K_{pA}=3$ dB

Vibrace (a_h) $\leq 2,50$ m/s²

Bezpečnostní pokyny



POZOR! Při použití elektrických zařízení se v rámci ochrany proti úrazu elektrickým proudem, nebezpečí zranění a požáru musí dodržovat níže uvedené základní bezpečnostní opatření.

Význam bezpečnostních pokynů

▲ **NEBEZPEČÍ!** Pokud tento bezpečnostní pokyn nedodržíte, dojde k nehodě. Důsledkem je vážné zranění nebo smrt.

▲ **VAROVÁNÍ!** Pokud tento bezpečnostní pokyn nedodržíte, dojde případně k nehodě. Mohlo by to mít za následek vážné zranění nebo smrt.

▲ **UPOZORNĚNÍ!** Pokud tento bezpečnostní pokyn nedodržíte, dojde k nehodě. V důsledku může dojít k drobnému nebo středně těžkému ublížení na zdraví. **OZNÁMENÍ!** Pokud tento bezpečnostní pokyn nedodržíte, dojde k nehodě. V důsledku může dojít k věcnému poškození.

Piktogramy a symboly

Piktogram na přístroji



Přečtěte si pečlivě návod k obsluze. Seznamte se s ovládacími prvky a správným používáním přístroje.



Třída ochrany II (dvojitá izolace)



zapínač/vypínač (Sací turbína)



zapínač/vypínač (Stříkací čerpadlo)



MAX Objem, Nádrž na čerstvou vodu:

• MAX 50°C/122°F Teplota čerstvé vody: ≤50 °C



Elektrická zařízení nepatří do domácího odpadu.

Piktogramy v návodu k obsluze



▲ **UPOZORNĚNÍ!** Před použitím přístroje si přečtěte pokyny.

Bezpečné uvedení do provozu

▲ **VAROVÁNÍ!** Přístroj používejte pouze v případě, že jste obdrželi dostatečné informace o použití přístroje. Pečlivé poučení snižuje riziko nesprávné obsluhy a zranění.

▲ **UPOZORNĚNÍ!** Tento přístroj je určen pouze pro použití ve vnitřních prostorech.

▲ UPOZORNĚNÍ! Přístroj skladujte výhradně ve vnitřních prostorách.

Všeobecné pokyny

- Přečtěte si pečlivě návod k obsluze. Seznamte se s ovládacími prvky a správným používáním přístroje.

- Přístroj nesmí používat děti. Děti musí být pod dohledem, aby se zajistilo, že si nebudou hrát s přístrojem.

Osoby s omezenými fyzickými, smyslovými nebo psychickými schopnostmi nebo s nedostatečnými zkušenostmi a vědomostmi mohou tento přístroj používat, když jsou pod dohledem jiné osoby, nebo když byli proškoleni o bezpečném používání přístroje a porozuměly nebezpečím souvisejícím s jeho použitím.

Čištění ani uživatelskou údržbu nesmí provádět děti.

- Je nutné pamatovat na to, že sám uživatel je odpovědný za úrazy nebo za ohrožení jiných osob nebo jejich majetku.

- Dodržujte ochranu proti hluku a místní předpisy.

Příprava

- Před použitím vždy zkontrolujte připojovací a prodlužovací kabel, jestli na nich nejsou známky poškození či zestárnutí. Jestli kabel při používání poškozen, je nutné jej ihned odpojit od napájecí sítě, **NEDOTÝKEJTE SE VEDENÍ, DOKUD NENÍ ODPOJENO OD SÍTĚ**. Přístroj nepoužívejte, pokud je poškozeno nebo opotřebováno vedení.
- Dbejte na to, aby síťové napětí a síťová frekvence odpovídala údajům na typovém štítku. Úprava na různé hodnoty síťové frekvence probíhá automaticky.
- Přístroj zapojte pouze do zásuvky s proudovým chráničem s jmenovitým chybovým proudem max. 30 mA.
- Zapojte přístroj do zásuvky s pojistkou minimálně 16 A.
- Pokud je síťový připojovací kabel tohoto přístroje poškozen, musí jej vy-

měnit výrobce, jeho zákaznická služba nebo podobně kvalifikovaná osoba, aby se zamezilo nebezpečí. Obraťte se na servisní středisko.

Provoz

- Budte pozorní, dbejte na své počínání a při práci se řiďte zdravým rozumem. Přístroj nepoužívejte, pokud jste unaveni nebo pod vlivem drog, alkoholu nebo léků.
- Přístroj nikdy nepoužívejte, pokud jsou v blízkosti děti nebo zvířata.
- Přístroj není vysavač. Přístroj nepoužívejte jako vysavač k nasávání suchých nečistot. Nenasajte více kapaliny, než jste nastříkali.
- Není dovoleno odsávat nečistoty z osob a zvířat.
- Během provozu nemiřte odsávací hadicí a hubicemi na sebe či jiné osoby, zejména ne na oči a uši. Hrozí nebezpečí zranění.
- Hubice a sací trubka se nesmí při práci dostat do výšky hlavy. Hrozí nebezpečí zranění.
- Nevysávejte horké, žhavé, hořlavé, výbušné nebo zdraví nebezpečné látky. Mezi takové látky patří mimo jiné horký popel, benzín, rozpouštědla, kyseliny nebo zásady. Hrozí nebezpečí požáru a zranění.
- Dbejte na to, aby napájecí kabel nebyl poškozen v důsledku tažení přes ostré hrany, sevření nebo zatažení za kabel.
- Při vytahování zástrčky ze zásuvky ani při tažení přístroje netahejte za elektrické připojovací vedení. Síťový připojovací kabel chraňte před horkem, olejem a ostrými hranami.
- Přístroj nikdy nepřenášejte, když je pohon v chodu.
- Přístroj vypněte a vytáhněte připojovací zástrčku ze zásuvky. Ujistěte se, zda se všechny pohyblivé díly zcela zastavily
 - vždy při opuštění přístroje;
 - před výměnou příslušenství;

- před povolením zablokování nebo odstraněním ucpání;
- před kontrolou, čištěním nebo prací na přístroji..
- Když přístroj začne neobvykle silně vibrovat, je nutná jeho okamžitá kontrola :
 - zkontrolujte povolené části a pevně je dotáhněte
 - zjistěte poškození
 - Za účelem oprav se obraťte na servisní středisko.

Čištění, údržba a skladování

- Před dlouhodobým odstavením přístroje nechte motor vychladnout.
- Vyměňte opotřebované nebo poškozené díly. Používejte výhradně originální náhradní díly a příslušenství. Při použití cizích dílů dojde k okamžité ztrátě nároku na záruku.
- Otevření přístroje musí provést pouze autorizovaný kvalifikovaný elektrikář. V případě opravy se

vždy obraťte na naše servisní středisko.

- Vypněte pohon, odpojte přístroj od napájení proudem a nechte přístroj vychladnout, když se přístroj zastaví za účelem čištění, nastavení, skladování nebo výměny příslušenství.
- S přístrojem zacházejte pečlivě a udržujte jej v čistotě.
- Přístroj uchovávejte mimo dosah dětí.

Příprava

▲ VAROVÁNÍ! Nebezpečí zranění v důsledku neúmyslného spuštění přístroje. Připojovací zástrčku zapojte do zásuvky až tehdy, když je přístroj zcela připraven k použití.

Ovládací části

Před prvním uvedením přístroje do provozu se seznamte s ovládacími částmi.

zapínač/vypínač Sání (15)

- Zapnutí a vypnutí sací turbíny.
- Lze ovládat nohou.

zapínač/vypínač Postřikování (14)

- Zapnutí a vypnutí stříkacího čerpadla.
- Lze ovládat nohou.

Stříkací páka (5)

- Stříkací páka funguje pouze při zapnutém stříkacím čerpadle.
- Stisknutí: Tryska stříká vodu z nádrže.

Montáž a demontáž sací/stříkací hadice

Upozornění

- Oba konce sací/stříkací hadice jsou stejné.
- Za normálních okolností může sací/stříkací hadice zůstat namontovaná.

Montáž sací/stříkací hadice

1. Sací hadici (9) pevně nasuňte na přípojku (21) na přístroji/rukojeti.
2. Nasuňte stříkací hadici (8) na přípojku (20) na přístroji/rukojeti.
Stříkací hadice se zajistí „cvaknutím“.

Demontáž sací/stříkací hadice

1. Stiskněte a podržte odblokování (7) na stříkací hadici (8).
2. Vytáhněte stříkací hadici (8) z přípojky (20).
3. Vytáhněte sací hadici (9) z přípojky (21).

Montáž a demontáž nástavců

Dodávané nástavce

- sací trubka (1): s upnutím pro další nástavec
- Mycí tryska na koberce (22)
- Mycí tryska na čalounění (25)
- štěrbínová hubice (26)

Upozornění

- Upnutí pro nástavce jsou umístěna na rukojeti a sací trubce.
- Vzhledem k stříkacímu vedení lze nástavec namontovat pouze v jedné poloze.

Postup

Směr pohledu pro otáčení: Zezadu na upnutí.

1. Otočte U pojistné pouzdro až na doraz.
2. Nástavec zasuňte do upnutí s drážkou směrem nahoru.
3. Zajistěte nástavec: Otočte U pojistné pouzdro až na doraz (≈½ otáčky).
4. Zkontrolujte, zda je nástavec pevně usazen v upnutí.

Montáž přídatné rukojeti

1. Povolte rychloupínač (2) na přídatném držadle (3).
2. Přídatné držadlo (3) nasadte na sací trubku (1) do výšky, která vám vyhovuje. K dispozici je více aretačních stupňů.
3. Zavřete rychloupínač (2) na přídatném držadle (3).
4. Přídatné držadlo (3) je nyní pevně fixováno.

Provoz

Způsoby čištění

Upozornění

- Bezpodmínečně dodržujte všechny pokyny pro péči o výrobek, který chcete čistit.
- Čisticí prostředek
 - Před čištěním zkontrolujte na nenápadném místě stálost barev a odolnost povrchu proti vlhkosti.
 - Podle znečištění: 100–200 ml
 - U citlivých tkanin méně čistícího prostředku
- Silně znečištěná místa před vysáváním postříkejte čisticím roztokem a nechte jej několik minut působit. Zapněte pouze stříkací čerpadlo.
- Pracujte od světla ke stínu.
- Pracujte od vyčištěné k nevyčištěné ploše.
- Nechte vyčištěnou plochu zcela zaschnout, než po ní začnete chodit nebo na ni položíte nábytek. Zabráňte tak vzniku otlaků nebo skvrn od rzi.
- Při vysávání držte přístroj za rukojeť (10), abyste mohli měnit jeho polohu.

Koberce

- Tryska: Mycí tryska na koberce

Běžné znečištění

- Nastříkejte čisticí roztok a vysajte v jednom pracovním postupu.
- Opakované vysávání bez postříku zkracuje dobu schnutí.

Silné znečištění

- Nastříkejte čisticí roztok při vypnuté sací turbíně a nechte několik minut působit.
- Poté čistěte jako při běžném znečištění.

Čalounění

- Tryska: Mycí tryska na čalounění

Upozornění

- Pro citlivé tkaniny: Použijte menší množství čistícího prostředku

Naplnění nádrže na čerstvou vodu

Upozornění

- Objem nádrže na čerstvou vodu: 9 l
- Teplota vody: ≤50 °C
- Naplňte nádrž na čerstvou vodu maximálně po výstupek se značkou **MAX**

- Podle znečištění použijte 100 až 200 ml čisticího prostředku na koberce a čalounění (31)
- Pomocí nádrže na špinavou vodu (18) naplňte nádrž na čerstvou vodu (12).

Zapnutí a vypnutí

Podmínky

- Přístroj je připraven k provozu.
- Víko nádrže na čerstvou vodu (17) je správně nasazeno. Jinak přístroj nemůže vysávat na plný výkon.

Upozornění

- Při vysávání vždy dbejte na to, aby nádrž na špinavou vodu nepřetékala.
- Sací turbína a stříkací čerpadlo mají samostatné vypínače.

Zapnutí

1. Zcela vyjměte síťový přípojovací kabel (29) z držáku (28).
2. Zastrčte síťovou zástrčku do vhodné zásuvky.
3. Uvedte vypínač (14/15) do polohy „I“ (ZAP).

Vypnutí

1. Uvedte vypínač (14/15) do polohy „0“ (VYP).
2. Vytáhněte přípojovací zástrčku ze zásuvky, když jej ponecháváte bez dozoru, nebo po dokončení práce.

Vyprázdnění nádrže na špinavou vodu

Upozornění

- Nádrž na špinavou vodu (18) můžete z přístroje vyjmout jako kbelík za rukojeť.
- Špinavou vodu vylijte do vhodného odtoku.

Vyprázdnění nádrže na čerstvou vodu

Upozornění

- Nádrž na čistou vodu nelze vyprázdnit přímo.

Postup

1. Zapněte sací turbínu (15).
2. Držte sací trubku (1) bez trysky v nádrži na čerstvou vodu (vodní nádrž).
3. Vysajte vodu z nádrže na čerstvou vodu (vodní nádrž).
Na případné zbytky použijte štěrbínovou hubici (26).

Přeprava

Upozornění k přepravě přístroje:

- Přístroj vypněte a vytáhněte přípojovací zástrčku ze zásuvky. Ujistěte se, zda se všechny pohyblivé díly zcela zastavily.
- Přístroj přenášejte za rukojeť (10).
- Sací hadici (9) a sací trubku (1) můžete uložit do upnutí (11).
- Nástavce lze uložit do úchytky příslušenství (13).

Čištění, údržba a skladování

⚠ VAROVÁNÍ! Nebezpečí úrazu elektrickým proudem! Nebezpečí zranění v důsledku neúmyslného spuštění přístroje. Chraňte se při údržbě a čištění. Vypněte přístroj a vytáhněte síťovou zástrčku ze zásuvky.

Opravné a údržbářské práce, které nejsou popsány v tomto návodu k obsluze, přenechte našemu servisnímu centru. Používejte pouze originální náhradní díly.

Čištění

Upozornění

- Nebezpečí poškození. Nikdy přístroj neostříkujte vodou.
- Nebezpečí poškození. Chemické látky mohou poškodit plastové části přístroje. Nepoužívejte drsné čisticí prostředky ani rozpouštědla.
- Před každým použitím přístroje zkontrolujte případné zjevné vady, např. vadný síťový přípojovací kabel, a vadnou součást nechejte opravit nebo vyměnit.

Postup

1. Vyprázdňte nádrž na čerstvou vodu (12) a nádrž na špinavou vodu (18).
2. Vyčistěte nádrž na čerstvou vodu (12) a nádrž na špinavou vodu (18) vlhkým hadříkem.

Proplach přístroje

Upozornění

- Přístroj řádně vypláchněte po každém použití.
- Vyplachujte bez použití čisticího prostředku a pouze čistou vodou z vodovodu.
- Vypláchněte všechny díly, které jste použili během provozu.

Postup

1. Naplňte cca 2 l vody z vodovodu do nádrže na čerstvou vodu (12).
2. Zapněte stříkací čerpadlo.
3. Držte trysku nad odtokem.
4. Stlačte stříkací páku (5), dokud nebude vytékat žádná voda.
5. Vypněte stříkací čerpadlo.

Čištění sítka čerstvé vody

1. ↺ Odšroubujte sítko čerstvé vody (30) z nádrže na čerstvou vodu (12).
2. Propláchněte sítko čerstvé vody (30) čistou vodou.
3. ↻ Zašroubujte sítko čerstvé vody (30) do závitů v nádrži na čerstvou vodu (12).

Údržba

Přístroj je bezúdržbový.

Skladování

Přístroj a příslušenství skladujte vždy:

- čisté
- suché
- chráněné před prachem
- chráněné proti mrazu
- mimo dosah dětí

Podmínky

- *Vyprázdnění nádrže na špinavou vodu, str. 36*
- *Vyprázdnění nádrže na čerstvou vodu, str. 36*
- *Proplach přístroje, str. 36*
- *Čištění sítka čerstvé vody, str. 37*

Příprava přístroje ke skladování

1. Naviňte síťový připojovací kabel (29) na držák (28).
2. Uložte sací hadici (9), sací trubku (1) a jednu trysku ve smontovaném stavu do upnutí (11).
3. Zbývající trysky zasuňte do úchytek příslušenství (13).

Likvidace/ochrana životního prostředí

Přístroj, příslušenství a balení zlikvidujte ekologickou recyklací.



Elektrická zařízení nepatří do domácího odpadu.

Symbol přeškrtnuté popelnice na kolečkách znamená, že tento výrobek nesmí být po skončení své životnosti likvidován jako netříděný komunální odpad.

Směrnice 2012/19/EU o odpadních elektrických a elektronických zařízeních (OEEZ):

Spotřebitelé jsou ze zákona povinni recyklovat elektrická a elektronická zařízení na konci jejich životnosti způsobem šetrným k životnímu prostředí. Tímto způsobem je zajištěna recyklace šetrná k životnímu prostředí a šetřící zdroje.

V závislosti na tom, jak je vše implementováno ve vnitrostátním právu, máte následující možnosti:

- vrátit v prodejně,
- odevzdat na oficiálním sběrném místě,
- zaslat zpět výrobci/distributorovi.

Tento stav se netýká příslušenství starých přístrojů a pomocných prostředků bez elektrických součástí.

Likvidace lahvičky čisticího prostředku

- Zbytky produktu je nutno likvidovat v souladu se směrnicí o odpadech 2008/98/ES a národními a regionálními předpisy. U tohoto produktu nelze specifikovat žádný kód odpadu podle Evropského katalogu odpadů (AVV), protože pouze účel použití spotřebitelem umožňuje jeho přiřazení. Kód odpadu je třeba určit v rámci EU po konzultaci s likvidační společností.
- Nekontaminované obaly lze recyklovat.
- Obaly, které nelze vyčistit, se musí zlikvidovat stejným způsobem jako výrobek.

Servis

Záruka

Vážení zákazníci, na tento výrobek získáváte záruku 5 let od data zakoupení. V případě závad na tomto výrobku máte nárok na zákonná práva vůči prodejci tohoto výrobku. Tato zákonná práva nejsou omezena níže uvedenou zárukou.

Záruční podmínky

Záruční doba začíná datem nákupu. Dobře uschovejte originální pokladní doklad. Tento doklad je potřebný jako doklad o koupi. Dojde-li k vadě materiálu nebo výrobní vadě během pěti let od data nákupu tohoto výrobku, opravíme nebo vyměníme Vám výrobek podle našeho uvážení zdarma. Toto zá-

ruční plnění vyžaduje, aby vadný výrobek a doklad o koupi (pokladní doklad) byly předloženy během pětileté lhůty a bylo stručně písemně popsáno, o jakou závadu se jedná a kdy k ní došlo.

Pokud je vada kryta naší zárukou, obdržíte zpět opravený nebo nový výrobek. S opravou nebo výměnou výrobku nezačne plynout nová záruční doba.

Záruční doba a zákonné nároky z vad

Záruční doba se záručním plnění neprodouží. To platí také pro vyměněné a opravené díly. Jakákoli poškození nebo vady, které se již v době nákupu vyskytly, je nutné nahlásit ihned po vybalení. Opravy provedené po uplynutí záruční doby jsou za poplatek.

Rozsah záruky

Výrobek byl pečlivě vyroben podle přísných směrnic pro jakost a před dodáním pečlivě zkontrolován.

Záruční plnění platí pro vady materiálu nebo výrobní vady. Tato záruka se nevztahuje na díly výrobku, které jsou vystaveny běžnému opotřebení, a lze je proto považovat za opotřebitelné součásti nebo za poškození křehkých částí.

Tato záruka zaniká, pokud je výrobek poškozen, nesprávně používán nebo není udržován. Pro správné používání výrobku se musí přesně dodržovat všechny pokyny uvedené v návodu k obsluze. Je nutné se bezpodmínečně vyvarovat použití a jednání, které nejsou v tomto návodu k obsluze doporučovány nebo před nimiž se varuje.

Výrobek je určen pouze pro soukromé použití a není určen ke komerčnímu používání. Záruka zaniká v případě hrubého a nesprávného zacházení, použití násilí a zásahů, které nebyly provedeny naší autorizovanou servisní pobočkou.

Vyřízení v záručním případě

V zájmu rychlého zpracování Vašeho požadavku postupujte podle následujících pokynů:

- Pro všechny dotazy si připravte doklad o koupi a číslo položky (např. IAN 506430_2507) jako doklad o nákupu.
- Číslo položky naleznete na typovém štítku na výrobku, na rytině na výrobku, na titulní straně návodu k obsluze (vlevo dole) nebo na nálepce na zadní nebo spodní straně výrobku.
- Pokud se vyskytnou funkční chyby nebo jiné závady, nejprve kontaktujte níže uvedené servisní středisko **telefonicky** nebo použijte náš **kontaktní formulář**, který najdete na stránkách *parkside-diy.com* v kategorii **Servis**.

- Po konzultaci s naším servisním střediskem můžete bezplatně zaslat vadný výrobek na adresu služby, kterou jste obdrželi, s příloženým dokladem o koupi (účtenkou), s uvedením povahy vady a kdy k ní došlo. K zamezení problémů s přijetím a dalším nákladům je bezpodmínečně nutné používat pouze adresu, která Vám byla oznámena. Ujistěte se, že zásilka není zaslaná nevyplaceně, není objemným zbožím, expremem nebo jiným speciálním nákladem. Zašlete výrobek včetně veškerého příslušenství dodaného při nákupu a zajistěte, aby přepravní obal byl dostatečně bezpečný.



Na stránkách *parkside-diy.com* můžete nahlížet do těchto a mnoha dalších příruček a stahovat je. S tímto QR kódem se dostanete přímo na *parkside-diy.com*. Vyberte svou zemi a vyhledejte pomocí vyhledávací masky návody k obsluze. Zadáním čísla položky (IAN) 506430_2507 můžete otevřít svůj návod k obsluze.

Oprávérenská služba

Pro opravy, **kteře nepodléhají záruce**, se obraťte na servisní středisko. Tam Vám rádi poskytneme odhad nákladů.

- Můžeme přijímat pouze přístroje, které byly při zaslání dostatečně zabaleny a ofrankovány.
- **Upozornění:** Zašlete Váš přístroj vyčištěný a s odkazem na záadu na adresu uvedenou v servisním středisku.
- Nepřijmou se přístroje zaslané neopraveně, přístroje zaslané jako objemné zboží nebo expres zaslané přístroje nebo

přístroje odeslaná jinou speciální dopravou.

- Vaše odeslané vadné přístroje zlikvidujeme bezplatně.

Service-Center



Servis Česko

Tel.: 8000 23611

Kontaktní formulář na

parkside-diy.com

IAN 506430_2507

Dovozce

Upozorňujeme, že následující adresa není servisní adresou. Nejprve kontaktujte výše uvedené servisní středisko.

Grizzly Tools GmbH & Co. KG

Stockstädter Str. 20

63762 Großostheim

NĚMECKO

www.grizzlytools.de

Náhradní díly a příslušenství

Náhradní díly a příslušenství jsou k dostání na webových stránkách

www.grizzlytools.shop. Pokud máte problémy při objednání, kontaktujte nás prostřednictvím našeho online obchodu. V případě dalších dotazů se obraťte na: *Service-Center, str. 39*

Poz. č.	1	Název	Obj. č.
1	16	sací trubka	91120211
3	15	D rukojeť	91120210
6	14	rukojeť	91120209
9	13	sací hadice (2,5 m)	91120208
10	1	rukojeť	91120200
16	12	2 × Kolo	91120207
17	2	víko (vodní nádrž)	91120201
18	3	Nádrž na špinavou vodu	91120202
19	5	2 × vodící kolečko	91120203
22	19, 19.1	Mycí tryska na koberce	91120214
25	18, 18.1	Mycí tryska na čalounění	91120213
26	17	šterbinová hubice	91120212
28	11	držák (síťový připojovací kabel)	91120206
31	20	čistič koberců a čalounění (100 ml)	30990030

¹ Rozložený pohled, str. 161

Překlad původního EU prohlášení o shodě

Výrobek: **Tepovač**

Model: **PPWS 10 A2**

Sériové číslo: 000001–039000

Výše popsaný předmět prohlášení je ve shodě s příslušnými harmonizačními právními předpisy Unie:

2006/42/EC • 2014/30/EU • 2011/65/EU & (EU) 2015/863

Výše popsaný předmět prohlášení je ve shodě se směrnicí Evropského parlamentu a Rady 2011/65/EU ze dne 8. června 2011 o omezení používání některých nebezpečných látek v elektrických a elektronických zařízeních.

Pro zajištění shody byly použity následující harmonizované normy a národní normy a předpisy:

**EN 60335-1:2012+A11:2014+A13:2017+A1:2019+A2:2019+A14:2019
+A15:2021+A16:2023 • EN 60335-2-68:2012
EN 62233:2008 • EN IEC 55014-1:2021 • EN IEC 55014-2:2021 • EN IEC 63000:2018
EN IEC 61000-3-2:2019+A1:2021+A2:2024
EN 61000-3-3:2013+A1:2019+A2:2021**

Toto prohlášení o shodě vydal na vlastní odpovědnost výrobce:



Grizzly Tools GmbH & Co. KG
Stockstädter Str. 20
63762 Großostheim
NĚMECKO
28.12.2025

Christian Frank
Zplnomocněný zástupce dokumentace

Obsah

Úvod.....	41
Používanie na určený účel.....	41
Rozsah dodávky/Príslušenstvo.....	41
Prehľad.....	42
Opis funkcie.....	42
Technické údaje.....	42
Bezpečnostné pokyny.....	43
Význam bezpečnostných pokynov.....	43
Piktogramy a symboly.....	43
Bezpečné uvedenie do prevádzky.....	44
Príprava.....	47
Ovládacie prvky.....	47
Montáž a demontáž sacej/striekacej hadice.....	47
Montáž a demontáž nadstavcov.....	47
Montáž prídavného držadla.....	47
Prevádzka.....	47
Metódy čistenia.....	47
Plnenie nádrže na čerstvú vodu.....	48
Zapnutie a vypnutie.....	48
Vyprázdnenie nádrže na špinavú vodu.....	48
Vyprázdnenie nádrže na čerstvú vodu.....	48
Preprava.....	48
Čistenie, údržba a skladovanie.....	48
Čistenie.....	49
Údržba.....	49
Skladovanie.....	49
Likvidácia/ochrana životného prostredia.....	49
Servis.....	50
Garancia.....	50
Opravný servis.....	51
Service-Center.....	51
Importér.....	51
Náhradné diely a príslušenstvo.....	51
Preklad originálneho vyhlásenia o zhode EÚ.....	52
Rozložený pohľad.....	161

Úvod

Srdečne vám blahoželáme ku kúpe nového vysávača s mopom (v nasledujúcej časti nazývanej prístroj alebo elektrické náradie). Rozhodli ste sa tým pre vysoko kvalitný prístroj. Tento prístroj bol počas výroby skon-

trolovaný vzhľadom na kvalitu a podrobný výrobný kontrolu. Tým je zabezpečená funkčná schopnosť prístroja.

Nedá sa vylúčiť, že sa v jednotlivých prípadoch na alebo v prístroji, resp. v hadicových vedeniach nenachádzajú zvyškové množstvá vody. Nejde o nedostatok alebo poruchu a nie je dôvod k znepokojeniu.



Návod na obsluhu je súčasťou tohto prístroja. Obsahuje dôležité pokyny pre bezpečnosť, používanie a likvidáciu. Starostlivo si prečítajte návod na obsluhu. Oboznámte sa s ovládacími dielmi a správnym používaním prístroja. Prístroj používajte iba ako je opísané a na uvedené oblasti použitia. Návod na obsluhu si dobre uschovajte a pri odovzdávaní prístroja tretej osobe dodajte tiež všetky podklady.

Používanie na určený účel

Prístroj je určený výlučne na nasledujúce použitie:

- Tepovanie kobercov, čalúnenia a podobných textilných látok

Tento prístroj je určený aj na používanie v hoteloch, školách, obchodoch, kanceláriách a podobne.

Nasávanie horľavých, výbušných alebo zdravie ohrozujúcich látok je zakázané.

Každé iné použitie, ktoré nie je v tomto návode na obsluhu výslovne povolené, môže predstavovať vážne nebezpečenstvo pre používateľa a viesť k škodám na prístroji. Obsluhujúca osoba alebo používateľ je zodpovedný za zranenia iných ľudí alebo poškodenia ich majetku. Prístroj je určený na použitie pre domácich majstrov. Nie je koncipovaný na trvalé komerčné nasadenie. Pri komerčnom používaní záruka zaniká. Výrobca neručí za škody, ktoré vzniknú v dôsledku používania v rozpore s určením alebo nesprávnej obsluhy.

Rozsah dodávky/Príslušenstvo

Vybalte prístroj a skontrolujte rozsah dodávky.

Obalový materiál riadne zlikvidujte.

- Tepovač
- Nádrž na špinavú vodu
- Nasávacía rúra
 - Rukoväť D
- Sacia hadica

- Štrbinová hubica
- Čistiaca hadica na čalúnenie
- Hubica na čistenie kobercov
- Čistič na koberce a čalúnenia (100 ml)
- Preklad pôvodného návodu na použitie

Prehľad

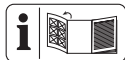

Obrazky prístroja nájdete na prednej vyklápacej strane.

- 1 Nasávacia rúra
- 2 Rýchlopínač
- 3 Rukoväť D
- 4 Poistná objímka
- 5 Striekacia páka
- 6 držadlo
- 7 odblokovanie (Striekacia hadica)
- 8 Striekacia hadica
- 9 Sacia hadica
- 10 Rukoväť na prenášanie
- 11 Uchytenie (Nasávacia rúra, Sacia hadica)
- 12 Nádrž na čerstvú vodu
- 13 Držiak na príslušenstvo
- 14 zapínač/vypínač (Striekacie čerpadlo)
- 15 zapínač/vypínač (Sacia turbína)
- 16 Koleso
- 17 Veko (nádrž na vodu)
- 18 Nádrž na špinavú vodu
- 19 Otočné koliesko
- 20 Prípojka striekacej hadice
- 21 Prípojka vysávania
- 22 Hubica na čistenie kobercov
- 23 Odblokovanie (Vložka na koberce)
- 24 Vložka na koberce
- 25 Čistiaca hadica na čalúnenie
- 26 Štrbinová hubica
- 27 Označenie **MAX**
- 28 držiak (sieťový pripojovací kábel)
- 29 sieťový pripojovací kábel
- 30 Sitko na čerstvú vodu
- 31 Čistič na koberce a čalúnenia

Opis funkcie

Pomocou tepovača môžete dôkladne vyčistiť koberce, čalúnenie a podobné textilie za mokra. Zmes vody a čistiaceho prostriedku sa z nádrže na čerstvú vodu strieka na čistený povrch. Takmer súbežne sa táto voda s nečistotami vysáva z vlákien a končí v nádrži na špinavú vodu. Tým sa zabráni nasiaknutiu textílií počas mokrého čistenia.

Sacia turbína a striekacie čerpadlo sa môžu používať nezávisle od seba.

Funkcia prvkov obsluhy je uvedená v nasledujúcich opisoch.

Technické údaje

TepovačPPWS 10 A2

Menovité napätie U ... 220–240 V~, 50–60 Hz

Menovitý výkon P 1250 W

Dĺžka sieťový pripojovací kábel 7,5 m

Trieda ochrany II

Druh ochrany IPX4

Hmotnosť 8,8 kg

Hmotnosť (vrátane príslušenstva) 10,8 kg

Dĺžka (Sacia hadica) 2,5 m

Prúd vzduchu 74 l/s

Maximálny podtlak 24,2 kPa

Objem

–Nádrž na čerstvú vodu 9 l

– Nádrž na špinavú vodu 8,7 l

Teplota čerstvej vody ≤ 50 °C

Striekací tlak 2 bar

Striekacia rýchlosť 1 l/min

Hladina akustického tlaku (L_{pA})

..... 76 dB; $K_{pA}=3$ dB

Vibrácie (a_H) $\leq 2,50$ m/s²

Bezpečnostné pokyny



POZOR! Pri používaní elektrického prístroja sa musia dodržiavať predpisy ochrany proti zásahu elektrickým prúdom a základné bezpečnostné predpisy prevencie pred úrazmi a predpisy požiarnej ochrany.

Význam bezpečnostných pokynov

▲ **NEBEZPEČENSTVO!**

Keď tento bezpečnostný pokyn nebudete dodržiavať, nastane úraz. Následkom je ťažké telesné poranenie alebo smrť.

▲ **VAROVANIE!** Keď tento bezpečnostný pokyn nebudete dodržiavať, môže nastať úraz. Následkom je možné telesné poranenie alebo smrť.

▲ **OPATRNE!** Keď tento bezpečnostný pokyn nebudete dodržiavať, nastane úraz. Následok je možné ľahké alebo stredne ťažké telesné poranenie.

UPOZORNENIE! Keď tento bezpečnostný pokyn nebudete dodržiavať, nastane úraz. Následkom sú možnéi vecné škody.

Piktogramy a symboly

Piktogramy na prístroji



Starostlivo si prečítajte návod na obsluhu. Oboznámte sa s ovládacími dielmi a správnym používaním prístroja.



Trieda ochrany II (dvojitá izolácia)



zapínač/vypínač (Sacia turbína)



zapínač/vypínač (Striekanie čerpadlo)



MAX Objem, Nádrž na čerstvú vodu:

♦ MAX 50°C/122°F Teplota čerstvej vody: ≤50 °C



Elektrické prístroje nepatria do domového odpadu.

Piktogramy v návode na obsluhu



▲ **OPATRNE!**

Pred použitím prístroja si prečítajte pokyny.

Bezpečné uvedenie do prevádzky

▲ **VAROVANIE!** Prístroj používajte len vtedy, ak ste dostali dostatočné informácie o tom, ako ho používať. Vďaka dobrému zaškoleniu sa znižuje riziko nesprávnej obsluhy a poranení.

▲ **OPATRNE!** Tento prístroj je určený iba na používanie v interiéri.

▲ **OPATRNE!** Prístroj skladujte výlučne v interiéri.

Všeobecné upozornenia

- Starostlivo si prečítajte návod na obsluhu. Oboznámte sa s ovládacími dielmi a správnym používaním prístroja.
- Prístroj nesmú používať deti. Na deti treba dohliadať, aby sa zabezpečilo, že sa nebudú hrať s prístrojom.
Prístroj môžu používať osoby so zníženými fyzickými, senzorickými alebo mentálnymi schopnosťami, alebo nedostatkom skúsenosti a vedomostí, ak sú pod dohľadom alebo boli poučené o bezpečnom používaní prístroja a porozumeli

súvisiacim nebezpečenstvám.

Čistenie a používateľskú údržbu nesmú vykonávať deti.

- Pamätajte na to, že používateľ je zodpovedný voči iným osobám alebo ich majetku za úrazy a ohrozenia.
- Dodržiavajte ochranu proti hluku a miestne predpisy.

Príprava

- Pred použitím vždy skontrolujte pripojovací a predlžovací kábel, či sa na ňom nevyskytujú známky poškodenia alebo starnutia. Ak sa kábel počas používania poškodí, musíte ho ihneď odpojiť od napájacej siete, **NĚDOTÝKAJTE SA KÁBLA PRED JEHO ODPOJENÍM OD SIETE**. Prístroj nepoužívajte, keď je kábel poškodený alebo opotrebovaný.
- Dávajte pozor na to, aby sa sieťové napätie a sieťová frekvencia zhodovali s údajmi na typovom štítku. Prispôsobenie rôz-

ným sieťovým frekvenciám je automatické.

- Prístroj zapojte iba do zásuvky s ochranným zaříadením proti chybovému prúdu (RCD) s menovitým chybovým prúdom nie väčším ako 30 mA.
- Prístroj zapojte do zásuvky, ktorá je istená minimálne na 16 A.
- Ak sa sieťový pripojovací kábel tohto prístroja poškodí, musí sa vymeniť výrobcom, jeho zákazníckym servisom alebo podobnou kvalifikovanou osobou, aby sa zabránilo ohrozeniam. Obráťte sa na servisné centrum.

Prevádzka

- Pracujte opatrne, dávajte pozor na to, čo robíte, a pri práci s prístrojom postupujte s rozvahou. Nepoužívajte prístroj, keď pociťujete únavu alebo ste pod vplyvom drog, alkoholu alebo liekov.
- Nikdy nepoužívajte prístroj, keď sú v blízkosti deti alebo zvieratá.
- Prístroj neslúži ak vysávač. Prístroj nepoužívajte

ako vysávač na vysávanie suchých nečistôt.

Nevysávajte viac tekutín, ako ste nastriekali.

- Prístroj sa nesmie používať na vysávanie nečistôt z ľudí a zvierat.
- Saciu hadicu a hubice počas prevádzky nikdy nesmerujte na seba ani na iné osoby, hlavne nie na oči a uši. Hrozí nebezpečenstvo poranenia.
- Hubice a nasávacía rúra sa pri prácach nesmú dostať do výšky hlavy. Hrozí nebezpečenstvo poranenia.
- Nevysávajte horúce, žeravé, horľavé, výbušné ani iné nebezpečné látky ohrozujúce zdravie. Medzi ne patrí horúci popol, benzín, rozpúšťadlá, kyseliny alebo lúhy. Existuje nebezpečenstvo požiaru a zranenia.
- Dávajte pozor na to, aby sa sieťový pripojovací kábel nepoškodil ťahaním cez ostré hrany, zovretím alebo ťahaním za kábel.
- Nepoužívajte sieťový pripojovací kábel na vytiahnutie pripojovacej zá-

strčky zo zásuvky alebo na ťahanie prístroja.

Sieťový pripojovací kábel chráňte pred horúčavou, olejom a ostrými hranami.

- Nikdy neprepravujte prístroj, zatiaľ čo beží pohon.
- Prístroj vypnite a vytiahnite pripojovaciu zástrčku zo zásuvky. Uistite sa, či sa úplne zastavili všetky pohyblivé diely
 - vždy, keď opustíte prístroj,
 - skôr ako vymeníte príslušenstvo,
 - pred uvoľnením alebo odstránením blokovania,
 - predtým než prístroj skontrolujete, vyčistíte alebo budete na ňom vykonávať prácu.
- V prípade, že prístroj začne neobyčajne silne vibrovať, je potrebná okamžitá kontrola:
 - skontrolujte, či nie sú uvoľnené niektoré diely, a upevnite ich
 - vyhládajte poškodenia
 - V súvislosti s opravami sa obráťte na servisné centrum.

Čistenie, údržba a skladovanie

- Pred odložením prístroja na dlhší čas nechajte vychladnúť motor.
- Z bezpečnostných dôvodov vymeňte všetky opotrebované alebo poškodené diely. Používajte výhradne originálne náhradné diely a originálne príslušenstvo. Pri použití iných dielov sa okamžite stráca nárok na záručné plnenie.
- Otvorenie prístroja smie uskutočniť iba elektrikár s príslušnou kvalifikáciou. V prípade opráv sa vždy obráťte na naše servisné centrum.
- Vypnite pohon, odpojte prístroj od elektrického napájania a nechajte prístroj vychladnúť, ak bol prístroj zastavený v záujme čistenia, nastavenia, uskladnenia alebo výmeny dielu príslušenstva.
- Prístroj starostlivo ošetrujte a udržiavajte ho čistý.
- Prístroj uschovajte mimo dosahu detí.

Príprava

▲ VAROVANIE! Nebezpečenstvo poranenia v dôsledku neúmyselne spusteného prístroja. Pripojovaciu zástrčku zastrčte do zásuvky až vtedy, keď je prístroj úplne pripravený na použitie.

Ovládacie prvky

Pred prvou prevádzkou prístroja spoznajte ovládače.

zapínač/vypínač Vysávanie (15)

- Zapnutie a vypnutie sacej turbíny.
- Možnosť ovládania nohou.

zapínač/vypínač Striekanie (14)

- Zapnutie a vypnutie striekacieho čerpadla.
- Možnosť ovládania nohou.

Striekacia páka (5)

- Striekacia páka funguje len vtedy, keď je striekacie čerpadlo zapnuté.
- Stlačenie: Hubica strieka vodu z nádrže.

Montáž a demontáž sacej/striekacej hadice

Upozornenia

- Oba konce sacej/striekacej hadice sú rovnaké.
- Sacia/striekacia hadica môže normálne zostať namontovaná.

Montáž sacej/striekacej hadice

1. Saciu hadicu (9) pevne nasuňte na prípojku (21) prístroja/rukoväti.
2. Nasuňte striekaciu hadicu (8) na prípojku (20) prístroja/rukoväti. Zapadnutie striekacej hadice je sprevádzané zvukom „kliknutia“.

Demontáž sacej/striekacej hadice

1. Stlačte a držte stlačené odblokovanie (7) na striekacej hadici (8).
2. Vytiahnite striekaciu hadicu (8) z prípojky (20).
3. Vytiahnite saciu hadicu (9) z prípojky (21).

Montáž a demontáž nadstavcov

Priložené nadstavce



- Nasávacia rúra (1): S držiakom na ďalší nadstavec
- Hubica na čistenie kobercov (22)
- Čistiaca hadica na čalúnenie (25)
- Štrbinová hubica (26)

Upozornenia

- Držiaky na nadstavce sa nachádzajú na rukoväti a na sacej rúre.
- Existujúce striekacie potrubie umožňuje inštaláciu nadstavcov iba v jednej polohe.

Postup

Pohľad v smere otáčania: Zozadu na držiak.

1. Otočte  poistnú objímku až na doraz.
2. Zasuňte nadstavec do držiaka tak, aby drážka smerovala nahor.
3. Zaisťte nadstavec: Otočte  poistnú objímku až na doraz (≈1/2 otočenia).
4. Skontrolujte, či nadstavec pevne zapadol v držiaku.

Montáž prídavného držadla

1. Uvoľnite rýchlopínač (2) na prídavnom držadle (3).
2. Nasuňte prídavné držadlo (3) na saciu rúru (1) do výšky, ktorá vám vyhovuje. K dispozícii je niekoľko úrovní aretácie.
3. Zatvorte rýchlopínač (2) na prídavnom držadle (3).
4. Prídavné držadlo (3) je teraz pevne zafixované.

Prevádzka

Metódy čistenia

Upozornenia

- Bezpodmienečne dodržiavajte pokyny na ošetrovanie produktu, ktorý chcete očistiť.
- Čistiaci prostriedok
 - Pred ošetrením otestujte na nenápadnom mieste stálosť farieb a odolnosť povrchu proti vlhkosti.
 - V závislosti od znečistenia: 100 – 200 ml
 - Na citlivých textilách nižší podiel čistiacieho prostriedku
- Silne znečistené miesta najprv postriekajte čistiacim roztokom a pred vysatím ho nechajte niekoľko minút pôsobiť. Ak tak chcete urobiť, zapnite iba striekacie čerpadlo.
- Postupujte od svetla do tieňa.
- Postupujte od vyčistenej plochy smerom k nevyčistenej ploche.
- Predtým, ako začnete prechádzať po vyčistenom povrchu alebo upravovať nábytok, nechajte povrch úplne vyschnúť. Za-

bránite tak vzniku tlakových miest alebo škvrín od hrdze.

- Na zmenu pozície počas vysávania uchopte prístroj za rukoväť na prenášanie (10).

Koberce

- Hubica: Hubica na čistenie kobercov

Normálne znečistenie

- Nastriekajte čistiaci roztok a vysajte ho v jednom pracovnom kroku.
- Opakované vysávanie bez postriekania skracaje čas schnutia.

Silné znečistenie

- Nastriekajte čistiaci roztok s vypnutou sacou turbínou. Nechajte pôsobiť niekoľko minút.
- Potom čistite ako pri bežnom znečistení.

Čalúnenie

- Hubica: Čistiaca hadica na čalúnenie

Upozornenia

- Pri použití na citlivé textilie: Znížte dávkovanie čistiaceho prostriedku

Plnenie nádrže na čerstvú vodu

Upozornenia

- Objem nádrže na čerstvú vodu: 9 l
- Teplota vody: ≤ 50 °C
- Nádrž na čerstvú vodu naplňte maximálne po výstupok s označením **MAX**
- V závislosti od znečistenia použite 100 až 200 ml čistiaceho prostriedku na koberce a čalúnenie (31)
- Na naplnenie nádrže na čerstvú vodu (12) použite nádrž na špinavú vodu (18).

Zapnutie a vypnutie

Predpoklady

- Prístroj je pripravený na prevádzku.
- Kryt nádrže na špinavú vodu (17) je správne nasadený. V opačnom prípade prístroj nebude vysávať na plný výkon.

Upozornenia

- Pri vysávaní vždy dbajte na to, aby nádrž na špinavú vodu nepretiekla.
- Sacia turbína a striekacie čerpadlo majú samostatné zapínače/vypínače.

Zapnutie

1. Sietový pripojovací kábel (29) úplne vytiahnite z držiaka (28).
2. Sietovú zástrčku zasunite do vhodnej zásuvky.

3. Zapínač/vypínač (14/15) prepnite do polohy „I“ (ZAP).

Vypnutie

1. Oba zapínače/vypínače (14/15) prepnite do polohy „0“ (VYP).
2. Ak plánujete nechať prístroj bez dozoru alebo ste dokončili prácu, vyťahnite pripojovaciu zástrčku zo zásuvky.

Vyprázdnenie nádrže na špinavú vodu

Upozornenia

- Nádrž na špinavú vodu (18) môžete z prístroja vybrať ako vedro za rukoväť.
- Špinavú vodu vylejte do vhodného odtoku.

Vyprázdnenie nádrže na čerstvú vodu

Upozornenia

- Nádrž na čerstvú vodu nemôžete vyprázdniť priamo.

Postup

1. Zapnite saciu turbínu (15).
2. Saciu rúru (1) bez hubice držte v nádrži na čerstvú vodu (Nádrž na vodu).
3. Odčerpajte vodu z nádrže na čerstvú vodu (Nádrž na vodu).
Na všetky zvyšky použite štrbinovú hubicu (26).

Preprava

Pokyny na prepravu prístroja:

- Prístroj vypnite a vyťahnite pripojovaciu zástrčku zo zásuvky. Uistite sa, či sa úplne zastavili všetky pohyblivé diely.
- Prístroj noste vždy za rukoväť na prenášanie (10).
- Saciu hadicu (9) a saciu rúru (1) možno uložiť do držiaka (11).
- Nadstavce môžete uložiť do držiaka na príslušenstvo (13).

Čistenie, údržba a skladovanie

⚠ VAROVANIE! Zásah elektrickým prúdom! Nebezpečenstvo poranenia v dôsledku neúmyselne spusteného prístroja. Chráňte sa pri údržbárskych a čistiacich prácach. Prí-

stroj vypnite a vyťahnite pripojovaciu zástrčku zo zásuvky.

Údržbárske a opravárske práce, ktoré nie sú opísané v tomto návode, nechajte vykonať nášmu servisnému centru. Používajte len originálne náhradné diely.

Čistenie

Upozornenia

- Nebezpečenstvo poškodenia. Prístroj nestriekajte vodou.
- Nebezpečenstvo poškodenia. Chemické látky môžu pôsobiť na plastové diely prístroja. Nepoužívajte žiadne abrazívne čistiace prostriedky, resp. rozpúšťadlá.
- Pred každým použitím skontrolujte, či prístroj nevykazuje zjavné nedostatky, ako napr. poškodený sieťový pripojovací kábel, a dajte ho opraviť alebo vymeniť.

Postup

1. Vyprázdňte nádrž na čerstvú vodu (12) a nádrž na špinavú vodu (18).
2. Vyčistite nádrž na čerstvú vodu (12) a nádrž na špinavú vodu (18) vlhkou handričkou.

Opláchnutie prístroja

Upozornenia

- Po každom použití prístroj opláchnite.
- Oplachujte bez použitia čistiaceho prostriedku a výlučne s čistou vodou z vodovodu.
- Opláchnite všetky časti, ktoré ste použili počas prevádzky.

Postup

1. Naplňte cca 2 l vody z vodovodu do nádrže na čerstvú vodu (12).
2. Zapnite striekacie čerpadlo.
3. Držte hubicu nad odtokom.
4. Stláčajte striekaciu páku (5), kým neprestane vytekať voda.
5. Vypnite striekacie čerpadlo.

Čistenie sitka na čerstvú vodu

1. ⤴ Odskrutkujte sitko na čerstvú vodu (30) z nádrže na čerstvú vodu (12).
2. Prepláchnite sitko na čerstvú vodu (30) čistou vodou.
3. ⤵ Zaskrutkujte sitko na čerstvú vodu (30) do závitú v nádrži na čerstvú vodu (12).

Údržba

Prístroj si nevyžaduje údržbu.

Skladovanie

Prístroj a príslušenstvo skladujte vždy:

- v čistote
- v suchu
- chránené pred prachom
- bezpečne pred mrazom
- mimo dosahu detí

Predpoklady

- *Vyprázdnenie nádrže na špinavú vodu, S. 48*
- *Vyprázdnenie nádrže na čerstvú vodu, S. 48*
- *Opláchnutie prístroja, S. 49*
- *Čistenie sitka na čerstvú vodu, S. 49*

Príprava prístroja na skladovanie

1. Navíňte sieťový pripojovací kábel (29) na držiak (28).
2. Saciu hubicu (9), saciu rúru (1) a hubicu umiestnite v zmontovanom stave do držiakov (11).
3. Zvyšné hubice zasuňte do držiakov na príslušenstvo (13).

Likvidácia/ochrana životného prostredia

Prístroj, príslušenstvo a obal odovzdajte na ekologické opätovné zhodnotenie.



Elektrické prístroje nepatria do domového odpadu.

Symbol preškrtnutého kontajnera na kolieskach znamená, že tento výrobok sa po skončení jeho životnosti nesmie likvidovať ako netriedený komunálny odpad.

Smernica 2012/19/EÚ o odpade z elektrických a elektronických zariadení:

Spotrebiteľia sú zo zákona povinní elektrické a elektronické zariadenia na konci ich životnosti odovzdať na ekologickú recykláciu. Týmto spôsobom je zabezpečené zhodnotenie šetrné k životnému prostrediu a zdrojom. V závislosti od národných zákonov, máte tieto možnosti:

- vrátenie na predajnom mieste,
- odovzdanie na oficiálnom zbernom mieste,
- zaslanie späť výrobcovi/distribútorovi.

Netýka sa to dielov príslušenstva a pomocných prostriedkov bez elektrických komponentov, pripojených k starým prístrojom.

Likvidácia fľaše s čistiacim prostriedkom

- Zvyšky výrobku sa musia likvidovať v súlade so smernicou o odpadoch 2008/98/ES a národnými a regionálnymi predpismi. Pre tento výrobok nie je možné špecifikovať číslo odpadu podľa Európskeho katalógu odpadov (AVV), pretože priradenie umožňuje iba použitie, na ktoré je spotrebiteľom určené. Kódové číslo odpadu je potrebné určiť v rámci EÚ po konzultácii s likvidačnou spoločnosťou.
- Nekontaminované obaly je možné recyklovať.
- Obaly, ktoré sa nedajú vyčistiť, sa musia zlikvidovať rovnakým spôsobom ako materiál.

Servis

Garancia

Vážená zákazníčka, vážený zákazník, Na tento výrobok dostávate záruku 5 rokov od dátumu kúpy. V prípade nedostatkov tohto výrobku vám voči predajcovi výrobku prináležia zákonné práva. Tieto zákonné práva nie sú obmedzené našou zárukou opísanou v nasledujúcej časti.

Záručné podmienky

Záručná doba začína s dátumom kúpy. Originálny pokladničný doklad dobre uschovajte. Tento podklad bude potrebný ako doklad o kúpe. Ak sa v rámci päť rokov od dátumu kúpy tohto výrobku vyskytne chyba materiálu alebo výroby, výrobok – podľa našej voľby – pre vás bezplatne opravíme alebo vymeníme. Toto poskytnutie záruky predpokladá, že v rámci päťročnej lehoty sa predloží chybný výrobok a doklad o kúpe (pokladničný doklad) a krátko sa písomne opíše, v čom existuje nedostatok a kedy sa vyskytol.

Ak je chyba pokrytá našou zárukou, dostanete späť opravený alebo nový výrobok. S opravou alebo výmenou výrobku nezačína žiadne nové záručné obdobie.

Záručná doba a zákonné nároky na odstránenie nedostatkov

Záručná doba sa poskytnutím záruky nepredlžuje. To platí aj pre vymenené a opravené diely. Škody a nedostatky existujúce prípadne už pri kúpe sa musia ihneď pri vybalení ohlá-

siť. Opravy pripadajúce po uplynutí záručnej doby sú s povinnosťou úhrady.

Rozsah záruky

Výrobok bol starostlivo vyrobený podľa prírodných kvalitatívnych smerníc a pred dodávkou bol svedomito skontrolovaný.

Poskytnutie záruky platí výlučne na chyby materiálu alebo výroby. Táto záruka sa nevzťahuje na časti výrobku, ktoré sú vystavené normálnemu opotrebeniu a preto je možné na ne prihliadať ako na rýchlo opotrebitelné diely alebo na poškodenia na rozbitných dieloch.

Táto záruka prepadá, keď je výrobok poškodený, neodborne používaný alebo nebola na ňom vykonávaná údržba. Pre odborné používanie výrobku je nutné presne dodržiavať všetky pokyny uvedené v návode na obsluhu. Účelom použitia a manipuláciám, od ktorých sa v návode na obsluhu odrádza alebo pred ktorými sa varuje, je možné bezpodmienečne zabrániť.

Výrobok je určený iba na súkromné a nekomerčné použitie. Pri nesprávnej alebo neodbornej manipulácii, aplikácii násielia a pri zásahoch, ktoré neboli uskutočnené našou autorizovanou servisnou pobočkou, záruka zaniká.

Vybavenie v záručnom prípade

Aby bolo možné zaručiť rýchle vybavenie vašej žiadosti, postupujte podľa nasledujúcich pokynov:

- V prípade akýchkoľvek otázok si pripravte pokladničný doklad a číslo výrobku (IAN 506430_2507) ako doklad o nákupe.
- Číslo výrobku nájdete na typovom štítku na výrobku, gravúre na výrobku, na titulnej stránke návodu na obsluhu (vľavo dole) alebo na nálepke na zadnej alebo spodnej strane výrobku.
- Ak by sa mali vyskytnúť funkčné chyby alebo iné nedostatky, kontaktujte najprv **telefonicky** alebo použite náš **kontaktný formulár**, ktorý nájdete na parksidediy.com v kategórii **Servis** nasledovne uvedené servisné centrum.
- Výrobok zaznamenaný ako chybný môžete po konzultácii s našim servisným centrom zaslať pre vás s oslobodením od poštovného na vám oznámenú servisnú adresu za pripojenia dokladu o kúpe (pokladničný doklad) a informácie, v čom spočíva nedostatok a kedy sa vyskytol. Aby bolo možné zabrániť problémom

s prevzatím a prídavným nákladom, použite bezpodmienečne iba adresu, ktorá sa vám oznámi. Zabezpečte, aby sa odoslanie uskutočnilo bez vyplatenia, ako neskladný tovar, expresne alebo ako iná zvláštna zásielka. Výrobok pošlite, prosím, vrát. všetkých súčasne dodaných dielov príslušenstva a postarajte sa o dostatočne bezpečné prepravné balenie.



Na *parkside-diy.com* si môžete pozrieť a stiahnuť túto a mnohé ďalšie príručky. Týmto QR kódom sa dostanete priamo na stránku *parkside-diy.com*. Vyberte svoju krajinu a cez vyhľadávanie si nájdite návody na obsluhu. Po zadaní čísla výrobku (IAN) 506430_2507 si budete môcť otvoriť návod na obsluhu.

Opravný servis

Ohľadom opráv, ktoré **nepodliehajú záruke**, sa obráťte na Servisné centrum. Tam dostanete s ochotou predbežný návrh nákladov.

- Môžeme spracovať iba prístroje, ktoré boli zaslané dostatočne zabalené a ofrankované.

Upozornenie: Váš prístroj pošlite, prosím, vyčistený a s upozornením na chybu na adresu uvedenú Servisným centrom.

- Prístroje zaslané bez úhrady prepravného, ako aj prístroje, ktoré boli zaslané ako veľkorozmerný náklad, expresom alebo s iným špeciálnym prepravným nebudú prevzaté.
- Vaše zaslané chybné prístroje zlikvidujeme bezplatne.

Service-Center

SK Servis Slovensko
Tel.: 0800 003409
Kontaktný formulár na
parkside-diy.com
IAN 506430_2507

Importér

Zohľadnite, prosím, že nasledujúca adresa nie je servisná adresa. Najprv kontaktujte ho-re uvedené servisné centrum.

Grizzly Tools GmbH & Co. KG
Stockstädter Str. 20
63762 Großostheim
NEMECKO
www.grizzlytools.de

Náhradné diely a príslušenstvo

Náhradné diely a príslušenstvo dostanete na www.grizzlytools.shop. Ak by sa pri objednávaní vyskytli problémy, kontaktujte nás cez náš internetový obchod. V prípade ďalších otázok sa obráťte na: Service-Center, S. 51

Poz. č.	1	Název	Obj. č.
1	16	Nasávacía rúra	91120211
3	15	Rukoväť D	91120210
6	14	držadlo	91120209
9	13	Sacia hadica (2,5 m)	91120208
10	1	Rukoväť na prenášanie	91120200
16	12	2 × Koleso	91120207
17	2	Veko (nádrž na vodu)	91120201
18	3	Nádrž na špinavú vodu	91120202
19	5	2 × Otočné koliesko	91120203
22	19, 19.1	Hubica na čistenie kobercov	91120214

Poz. č.	1	Název	Obj. č.
25	18, 18.1	Čistiaca hadica na čalúnenie	91120213
26	17	Štrbinová hubica	91120212
28	11	držiak (sieťový pripojovací kábel)	91120206
31	20	Čistič na koberce a čalúnenia (100 ml)	30990030

¹ Rozložený pohľad, S. 161

Preklad originálneho vyhlásenia o zhode EÚ

Výrobok: **Tepovač**

Model: **PPWS 10 A2**

Sériové číslo: 000001-039000

Uvedený predmet vyhlásenia je v zhode s príslušnými harmonizačnými právnymi predpismi Únie:

2006/42/EC • 2014/30/EU • 2011/65/EU & (EU) 2015/863

Vyššie opísaný predmet vyhlásenia je v zhode so smernicou Európskeho parlamentu a Rady 2011/65/EU z 8. júna 2011 o obmedzení používania určitých nebezpečných látok v elektrických a elektronických zariadeniach.

Na zabezpečenie zhody sa použili tieto harmonizované normy a vnútroštátne normy a predpisy:

**EN 60335-1:2012+A11:2014+A13:2017+A1:2019+A2:2019+A14:2019
+A15:2021+A16:2023 • EN 60335-2-68:2012
EN 62233:2008 • EN IEC 55014-1:2021 • EN IEC 55014-2:2021 • EN IEC 63000:2018
EN IEC 61000-3-2:2019+A1:2021+A2:2024
EN 61000-3-3:2013+A1:2019+A2:2021**

Toto vyhlásenie o zhode sa vydáva na výhradnú zodpovednosť výrobcu:



Grizzly Tools GmbH & Co. KG
Stockstädter Str. 20
63762 Grobostheim
NEMECKO
28.12.2025

Christian Frank
Splnomocnený zástupca dokumentácie

Sadržaj

Uvod.....	53
Namjenska uporaba.....	53
Opseg isporuke/pribor.....	53
Pregled.....	54
Opis rada.....	54
Tehnički podaci.....	54
Sigurnosne napomene.....	55
Značenje sigurnosnih napomena.....	55
Slikovne oznake i simboli.....	55
Sigurno puštanje u rad.....	56
Priprema.....	58
Upravljački dijelovi.....	58
Stavljanje i skidanje usisnog crijeva / crijeva za prskanje.....	59
Stavljanje i skidanje nastavaka.....	59
Montiranje dodatne ručke.....	59
Pogon.....	59
Metode čišćenja.....	59
Punjenje spremnika za čistu vodu.....	60
Uključivanje i isključivanje.....	60
Pražnjenje spremnika za prljavu vodu.....	60
Pražnjenje spremnika za čistu vodu.....	60
Transport.....	60
Čišćenje, održavanje i skladištenje.....	60
Čišćenje.....	60
Održavanje.....	61
Skladištenje.....	61
Zbrinjavanje / zaštita okoliša.....	61
Servis.....	62
Garancija.....	62
Servis popravka.....	63
Service-Center.....	63
Uvoznik.....	63
Rezervni dijelovi i pribor.....	63
Prijevod originalne EU izjave o sukladnosti.....	64
Eksplozirani pogled.....	161

Uvod

Srdačno čestitamo na kupnji vašeg novog uređaja za usisavanje i pranje (u daljnjem tekstu uređaj ili električni alat).

Time ste se odlučili za vrlo kvalitetan proizvod. Ovaj uređaj je tijekom proizvodnje provjeren u pogledu kvalitete i podvrgnut krajnjoj

kontroli. Funkcionalnost Vašeg uređaja time je zajamčena.

Ne može se isključiti, da se u pojedinim slučajevima na ili u uređaju, odnosno u cjevovodima nalaze preostale količine vode. To nije nedostatak ili defekt i ne predstavlja razlog za brigu.



Upute za uporabu predstavljaju sastavni dio ovog uređaja. One sadrže važne napomene za sigurnost, rukovanje i zbrinjavanje. Pažljivo pročitajte upute za uporabu. Upoznajte se s upravljačkim dijelovima i ispravnim načinom uporabe uređaja. Uređaj koristite samo na opisani način i za navedena područja primjene. Dobro sačuvajte upute za uporabu i u slučaju predaje uređaja trećim osobama, predajte i svu dokumentaciju.

Izjava o sukladnosti za ovaj proizvod dostupna je na internet stranici www.lidl.hr.

Namjenska uporaba

Uređaj je namijenjen isključivo za sljedeću namjenu:

- Pranje i usisavanje tepiha, presvlaka i sličnih tekstilnih materijala

Ovaj uređaj je prikladan i za uporabu u hotelima, školama, trgovinama, uredima i sl.

Usisavanje zapaljivih, eksplozivnih ili štetnih tvari je zabranjeno.

Svaka druga uporaba, koja u ovim uputama za uporabu nije izričito dopuštena, može predstavljati ozbiljnu opasnost za korisnika i dovesti do oštećenja uređaja. Operater ili korisnik uređaja odgovorni su za nesreće, štete i ozljede drugih ljudi i njihovog vlasništva. Uređaj je namijenjen za uporabu u uradi-sam okruženjima. Nije koncipiran za trajni pogon u gospodarskim okruženjima. U slučaju komercijalne uporabe jamstvo prestaje važiti. Proizvođač ne jamči za štete uzrokovane protunamjenskom ili pogrešnom uporabom.

Opseg isporuke/pribor

Raspakirajte uređaj i provjerite opseg isporuke.

Materijal ambalaže zbrinite na odgovarajući način.

- Usisavač za pranje
- Spremnik za prljavu vodu
- Usisna cijev
 - D ručka
- Usisno crijevo

- Mlaznica za fuge
- Mlaznica za pranje presvlaka
- Mlaznica za pranje tepiha
- Nastavak za tepihe i jastuke (100 ml)
- Prijevod originalnih uputa

Pregled

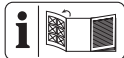

Ilustracije uređaja nalaze se na prednjoj preklapnoj stranici.

- 1 Usisna cijev
- 2 Brzi zateznik
- 3 D ručka
- 4 Sigurnosna utičnica
- 5 Poluga za prskanje
- 6 Ručka
- 7 Deblokada (Crijevo za prskanje)
- 8 Crijevo za prskanje
- 9 Usisno crijevo
- 10 Ručka za prenošenje
- 11 Držač (Usisna cijev, Usisno crijevo)
- 12 Spremnik za čistu vodu
- 13 Držač pribora
- 14 Prekidač za uključivanje / isključivanje (Pumpa za prskanje)
- 15 Prekidač za uključivanje / isključivanje (Usisna turbina)
- 16 Kotač
- 17 Poklopac (spremnika za vodu)
- 18 Spremnik za prljavu vodu
- 19 kotačić
- 20 Priključak crijeva za prskanje
- 21 Priključak za usisavanje
- 22 Mlaznica za pranje tepiha
- 23 Deblokada (Nastavak za tepihe)
- 24 Nastavak za tepihe
- 25 Mlaznica za pranje presvlaka
- 26 Mlaznica za fuge
- 27 Oznaka **MAX**
- 28 Držač (Priključni kabel)
- 29 Priključni kabel
- 30 Sito za čistu vodu
- 31 Nastavak za tepihe i jastuke

Opis rada

Uređajem za usisavanje i pranje možete temeljito mokro očistiti tepihe, presvlake i slične tekstilne materijale. Mješavina vode i sredstva za čišćenje raspršuje se iz spremnika čiste vode na površinu koju treba očistiti. Ta se voda usisava iz vlakana gotovo istovremeno s prljavštinom i završava u spremniku za prljavu vodu. To znači da se tekstil tijekom mokrog čišćenja ne natapa.

Usisna turbina i pumpa za prskanje mogu se koristiti neovisno jedno o drugom.

Rad upravljačkih elemenata opisan je u nastavku.

Tehnički podaci

Usisavač za pranje	PPWS 10 A2
Nazivni napon <i>U</i>	220–240 V~, 50–60 Hz
Nazivna snaga <i>P</i>	1250 W
Duljina Priključni kabel	7,5 m
Razred zaštite	IP II
Vrsta zaštite	IPX4
Težina	8,8 kg
Težina (uključujući pribor)	10,8 kg
Duljina (Usisno crijevo)	2,5 m
Mlaz zraka	74 l/s
Maksimalni podtlak	24,2 kPa
Zapremnina	
– Spremnik za čistu vodu	9 l
– Spremnik za prljavu vodu	8,7 l
Temperatura čiste vode	≤50 °C
Tlak prskanja	2 bar
Protok prskanja	1 l/min
Razina zvučnog tlaka (L_{pA})	.76 dB; K_{pA} =3 dB
Vibracija (a_{11})	≤2,50 m/s ²

Sigurnosne napomene

 **POZOR!** Prilikom uporabe električnih uređaja u svrhu zaštite od strujnog udara, te opasnosti od ozljeda i požara treba obratiti pozornost na sljedeće osnovne sigurnosne mjere.

 **OPREZ** 
UPOZORENJE: Mogućnost strujnog udara! Ne otvarati kućište proizvoda!

Značenje sigurnosnih napomena

 **OPASNOST!** Ako ne poštujuete ovu sigurnosnu napomenu, doći će do nesreće. Posljedica je teška tjelesna ozljeda ili smrt.

 **UPOZORENJE!** Ako ne poštujuete ovu sigurnosnu napomenu, doći će možda do nesreće. Posljedica može biti tjelesna ozljeda ili smrt.

 **OPREZ!** Ako ne poštujuete ovu sigurnosnu napomenu, doći će do nesreće. Po-

sljedica može biti lakša ili srednje teška ozljeda tijela. **NAPOMENA!** Ako ne poštujuete ovu sigurnosnu napomenu, doći će do nesreće. Posljedica može biti predmetna šteta.

Slikovne oznake i simboli Slikovne oznake na uređaju

 Pažljivo pročitajte upute za uporabu. Upoznajte se s upravljačkim dijelovima i ispravnim načinom uporabe uređaja.

 Razred zaštite II (dvostruka izolacija)

 Prekidač za uključivanje / isključivanje (Usisna turbina)

 Prekidač za uključivanje / isključivanje (Pumpa za prskanje)

 **MAX** Zapremnina, Spremnik za čistu vodu:

 **MAX 50°C/122°F** Temperatura čiste vode: ≤50 °C

 Električni uređaji ne spadaju u kućni otpad.

Simboli u uputama za uporabu



▲ OPREZ! Prije uporabe uređaja pročitajte upute.

Sigurno puštanje u rad

▲ UPOZORENJE! Uređaj koristite samo onda, kada ste primili dostatne informacije za uporabu uređaja. Pažljiva uputa smanjuje neispravan rad i ozljede.

▲ OPREZ! Ovaj uređaj je namijenjen samo za uporabu u unutrašnjosti prostorija.

▲ OPREZ! Uređaj čuvajte isključivo u unutrašnjosti prostorija.

Opće napomene

- Pažljivo pročitajte upute za uporabu. Upoznajte se s upravljačkim dijelovima i ispravnim načinom uporabe uređaja.
- Uređaj ne smiju koristiti djeca. Djecu treba nadzirati kako bi se osiguralo da se ne igraju uređajem. Uređaj smiju koristiti osobe sa smanjenim fizičkim, senzornim ili mentalnim sposobnostima ili pomanjkanjem iskustva

i znanja ako su pod nadzorom, ili su primile upute za sigurnu uporabu uređaja i razumiju opasnosti koje proizlaze iz uporabe uređaja.

Čišćenje i korisničko održavanje ne smiju obavljati djeca.

- Trebate imati na umu da je korisnik sam odgovoran za nezgode ili opasnosti za druge osobe ili njihovu imovinu.
- Pridržavajte se propisa o zaštiti od buke i mjesnih propisa.

Priprema

- Prije uporabe treba pregledati priključni i produžni kabel kako bi se ustanovilo postoje li naznake oštećenja ili istrošenosti. Ako se kabel tijekom rada ošteti, odmah ga odvojite od strujne mreže, **NE DIRAJTE KABEL DOK NIJE ODVOJEN OD MREŽE**. Ne koristite uređaj, ako je kabel oštećen ili istrošen.
- Pazite da mrežni napon i frekvencija odgovaraju podacima navedenima na tipskoj pločici. Prilagodba

različitim mrežnim frekvencijama odvija se automatski.

- Priključite uređaj na utičnicu sa zaštitnom strujnom sklopkom (FI-sklopkom) s naponom struje kvara ne većim od 30 mA.
- Spojite uređaj na utičnicu s osiguračem od najmanje 16 A.
- Ako dođe do oštećenja priključnog kabela ovoga uređaja, isti mora zamijeniti proizvođač, servis za kupce ili slična kvalificirana osoba, kako bi se izbjegle opasnosti. Obratite se servisnom centru.

Pogon

- Uvijek budite pažljivi, pazite na ono što radite, i razumno rukujte uređajem. Uređaj ne koristite ako ste umorni ili pod utjecajem droga, alkohola ili lijekova.
- Uređaj nikada ne koristite kada su u blizini djeca ili životinje.
- Uređaj nije usisivač. Uređaj ne koristite kao usisivač za usisavanje suhe prljavštine.

Ne usisajte veću količinu tekućine, nego što ste rasprskali.

- Uređajem se ne smiju usisavati ljudi i životinje.
- Nikada ne usmjeravajte usisno crijevo i mlaznice prema sebi ili drugim osobama tijekom rada, osobito ne prema očima i ušima. Postoji opasnost od ozljeda.
- Mlaznice i usisna cijev ne smiju biti u razini glave tijekom rada. Postoji opasnost od ozljeda.
- Ne usisavajte vruće, užarene, zapaljive, eksplozivne ili štetne tvari. U to spadaju između ostalog vrući pepeo, benzin, otapala, kiseline i lužine. Postoji opasnost od požara i ozljeda.
- Osigurajte da se mrežni kabel ne ošteti povlačenjem preko oštrih rubova, stiskanjem ili povlačenjem kabela.
- Ne koristite priključni kabel da biste utikač izvlačili iz utičnice ili za povlačenje samog uređaja. Mrežni priključni kabel

zaštitite od topline, ulja i oštrih bridova.

- Nikada ne transportirajte uređaj, dok pogon radi.
- Isključite uređaj i izvucite utikač iz utičnice. Provjerite da su svi pokretni dijelovi potpuno zaustavljeni
 - uvijek kada napustite uređaj,
 - prije zamjene pribora,
 - prije otpuštanja blokada ili odstranjivanja začepjenja,
 - prije provjere, čišćenja ili radova na uređaju.
- Ako uređaj počne neuobičajeno vibrirati, potrebna je hitna provjera:
 - provjerite ima li labavih dijelova i pričvrstite ih
 - potražite oštećenja
 - Za popravke se obratite servisnom centru.

Čišćenje, održavanje i skladištenje

- Ostavite motor da se ohladi, prije nego ga odložite na duže vrijeme.
- Iz sigurnosnih razloga zamijenite istrošene ili oštećene dijelove. Koristite isključivo originalne rezervne dijelove i pribor. Upo-

raba drugih dijelova uzrokovat će trenutni gubitak jamstvenih prava.

- Otvaranje uređaja obavezno mora izvršiti ovlašteni stručnjak električar. Za popravke obavezno se obratite našem servisnom centru.
- Isključite pogon, odvojite uređaj od napajanja i ostavite uređaj da se ohladi ako ste ga zaustavili radi čišćenja, podešavanja, skladištenja ili zamjene pribora.
- Uređajem rukujte pažljivo i držite ga čistim.
- Uređaj čuvajte izvan dohvata djece.

Priprema

▲ UPOZORENJE! Opasnost od ozljeda zbog neželjenog pokretanja uređaja. Priključni utikač u utičnicu umetnite tek kada je uređaj potpuno spreman za rad.

Upravljački dijelovi

Prije prvog pogona uređaja upoznajte njegove upravljačke dijelove.

Prekidač za uključivanje / isključivanje Usisavanje (15)

- Uključivanje i isključivanje usisne turbine.
- Može se upravljati nogom.

Prekidač za uključivanje / isključivanje Prskanje (14)

- Uključivanje i isključivanje pumpe za prskanje.
- Može se upravljati nogom.

Poluga za prskanje (5)

- Poluga za prskanje radi samo kada je pumpa za prskanje uključena.
- Pritisnite: Mlaznica prska vodu iz spremnika.

Stavljanje i skidanje usisnog crijeva / crijeva za prskanje

Napomene

- Oba kraja usisnog crijeva / crijeva za prskanje su ista.
- Usisno crijevo / crevo za prskanje obično može ostati instalirano.

Stavljanje usisnog crijeva / crijeva za prskanje

1. Čvrsto pričvrstite usisno crijevo (9) na priključak (21) na uređaju / ručki.
2. Pričvrstite crijevo za prskanje (8) na priključak (20) na uređaju / ručki.
Crijevo za prskanje će kliknuti kad sjedne na mjesto.

Skidanje usisnog crijeva / crijeva za prskanje

1. Pritisnite i držite deblokadu (7) na crijevu za prskanje (8).
2. Izvucite crijevo za prskanje (8) s priključka (20).
3. Izvucite usisno crijevo (9) s priključka (21).

Stavljanje i skidanje nastavaka

Isporučeni nastavci

- Usisna cijev (1): s držačem za dodatni nastavak
- Mlaznica za pranje tepiha (22)
- Mlaznica za pranje presvlaka (25)
- Mlaznica za fuge (26)

Napomene

- Držači za nastavke nalaze se na dršci i na usisnoj cijevi.
- Zbog cijevi za prskanje, dodaci se mogu montirati samo u jednom položaju.

Postupak

Smjer gledanja za okretanje: Gledano odos traga.

1. Okrenite \cup sigurnosnu utičnicu do kraja.
2. Umetnite nastavak u držač s utorom okrenutim prema gore.
3. Osigurajte nastavak: Okrenite \cup sigurnosnu utičnicu do kraja ($\approx 1/2$ okretaja).
4. Provjerite nasjeda li nastavak čvrsto u držaču.

Montiranje dodatne ručke

1. Otpustite brzi zateznik (2) na dodatnoj ručki (3).
2. Gurnite dodatnu ručku (3) na usisnu cijev (1) do odgovarajuće visine. Na raspolaganju stoji više stupnja blokade.
3. Zatvorite brzi zateznik (2) na dodatnoj ručki (3).
4. Dodatna ručka (3) sada je čvrsto fiksirana.

Pogon

Metode čišćenja

Napomene

- Obavezno vodite računa o svim naputcima za njegu proizvoda koji želite čistiti.
- Sredstvo za čišćenje
 - Prije primjene na neupadljivom mjestu ispitajte eventualan utjecaj na boju i postojanost na vlagu površine.
 - Ovisno o stupnju onečišćenosti: 100-200 ml
 - Za osjetljive tkanine koristite manji udio deterđenta
- Prethodno poprskajte jako zaprljana područja otopinom za čišćenje i ostavite da djeluje nekoliko minuta prije usisavanja. Da biste to učinili, samo uključite pumpu za prskanje.
- Radite od svjetla prema sjeni.
- Radite od očišćenog do neočišćenog područja.
- Pustite da se očišćena površina potpuno osuši prije hodanja po njoj ili stavljanja namještaja. To će spriječiti otiske od pritiška ili mrlje od hrđe.
- Za promjenu položaja uređaja tijekom usisavanja, uhvatite ručku (10).

Tepih

- Mlaznica: Mlaznica za pranje tepiha

Normalno zaprljanje

- Prskanje otopine za čišćenje i usisavanje u jednom koraku.
- Ponovno usisavanje bez prskanja skraćuje vrijeme sušenja.

Jako prljavo

- Raspršite otopinu za čišćenje dok je usisna turbina isključena. Pustite da djeluje nekoliko minuta.
- Zatim očistite kao da je normalno prljavo.

Presvlake

- Mlaznica: Mlaznica za pranje presvlaka

Napomene

- Za osjetljive tkanine: Koristite manje sredstava za čišćenje

Punjenje spremnika za čistu vodu

Napomene

- Kapacitet spremnika za čistu vodu: 9 l
- Temperatura vode: ≤50 °C
- Spremnik za čistu vodu ne puniti preko nosioca s oznakom **MAX**
- Ovisno o jačini zaprljanja, dodajte 100 do 200 ml sredstva za čišćenje tepiha i presvlaka (31)
- Upotrijebite spremnik za prljavu vodu (18) za punjenje spremnika za čistu vodu (12).

Uključivanje i isključivanje

Pretpostavke

- Uređaj je pripremljen za rad.
- Poklopac spremnika za prljavu vodu (17) je ispravno postavljen. Inače uređaj ne može usisavati punom snagom.

Napomene

- Prilikom usisavanja uvijek pazite da se spremnik prljave vode ne prelije.
- Usisna turbina i pumpa za prskanje imaju odvojene prekidače za uključivanje / isključivanje.

Uključivanje

1. Uklonite priključni kabel (29) skroz iz držača (28).
2. Utaknite mrežni utikač u odgovarajuću utičnicu.
3. Postavite prekidač za uključivanje / isključivanje (14/15) u položaj „I“ (UKLJUČENO).

Isključivanje

1. Postavite prekidač za uključivanje / isključivanje (14/15) u položaj „0“ (ISKLJUČENO).
2. Izvucite utikač iz utičnice kada uređaj ostavljate bez nadzora ili kada ste završili s radom.

Pražnjenje spremnika za prljavu vodu

Napomene

- Spremnik za prljavu vodu (18) možete ukloniti iz uređaja poput kante koristeći ručku.

- Prljavu vodu izlijte u odgovarajući odvod.

Pražnjenje spremnika za čistu vodu

Napomene

- Spremnik za čistu vodu ne možete izravno isprazniti.

Postupak

1. Uključite usisnu turbinu (15).
2. Držite usisnu cijev (1) bez mlaznice u spremniku za čistu vodu (Spremnik za vodu).
3. Usisajte vodu iz spremnika za čistu vodu (Spremnik za vodu).
Ako ima ostataka, upotrijebite mlaznicu za fuge (26).

Transport

Napomene o transportu uređaja:

- Isključite uređaj i izvucite utikač iz utičnice. Provjerite da su svi pokretni dijelovi potpuno zaustavljeni.
- Nosite uređaj koristeći ručku za nošenje (10).
- Usisna crijevo (9) i usisna cijev (1) mogu se pohraniti u držač (11).
- Nastavci se mogu pohraniti u držač pribora (13).

Čišćenje, održavanje i skladištenje

⚠ UPOZORENJE! Strujni udar! Opasnost od ozljeda zbog neželjenog pokretanja uređaja. Zaštitite se tijekom radova održavanja i čišćenja. Isključite uređaj i izvucite priključni utikač iz utičnice.

Radove na održavanju i popravke koji nisu opisani u ovim uputama za uporabu mora obaviti naš servisni centar. Koristite samo originalne rezervne dijelove.

Čišćenje

Napomene

- Opasnost od oštećenja. Ne prskajte uređaj vodom.
- Opasnost od oštećenja. Kemijske tvari mogu oštetiti plastične dijelove uređaja. Ne koristite agresivna sredstava za čišćenje niti otapala.
- Prije svake uporabe provjerite uređaj kako biste ustanovili očigledne nedostatke kao

što je npr. неисправan mrežni kabel, i iste dajte popraviti ili zamijenit.

Postupak

1. Ispraznite spremnik za čistu vodu (12) i spremnik za prljavu vodu (18).
2. Očistite spremnik za čistu vodu (12) i spremnik za prljavu vodu (18) vlažnom krpom.

Ispiranje uređaja

Napomene

- Isperite uređaj nakon svake uporabe.
- Isperite bez deterđženata i samo čistom vodom iz slavine.
- Isperite sve dijelove koje ste koristili tijekom rada.

Postupak

1. Napunite približno 2 l vode iz slavine u spremnik za čistu vodu (12).
2. Uključite pumpu za prskanje.
3. Držite mlaznicu iznad odvoda.
4. Pritisnite i držite polugu za prskanje (5) sve dok voda više ne izlazi.
5. Isključite pumpu za prskanje.

Čišćenje sita za čistu vodu

1. ↺ Odvrnite sito za čistu vodu (30) iz spremnika za čistu vodu (12).
2. Isperite sito za čistu vodu (30) čistom vodom.
3. ↻ Zavrните sito za čistu vodu (30) u navoj u spremniku za čistu vodu (12).

Održavanje

Uređaj ne treba održavati.

Skladištenje

Skladištite uređaj i pribor uvijek:

- čisto
- suho
- zaštićeno od prašine
- zaštićeno od mraza
- izvan dohvata djece

Pretpostavke

- *Pražnjenje spremnika za prljavu vodu, S. 60*
- *Pražnjenje spremnika za čistu vodu, S. 60*
- *Ispiranje uređaja, S. 61*
- *Čišćenje sita za čistu vodu, S. 61*

Priprema uređaja za skladištenje

1. Namotajte mrežni kabel (29) na držač (28).

2. Stavite usisno crijevo (9), usisnu cijev (1) i montiranu mlaznicu u držače (11).
3. Umetnite preostale mlaznice u držače pribora (13).

Zbrinjavanje / zaštita okoliša

Uređaj, pribor i ambalažu reciklirajte na ekološki prihvatljiv način.



Električni uređaji ne spadaju u kućni otpad.

Simbol prekrížene kante za smeće na kotačima znači da se ovaj proizvod ne smije odlagati kao nerazvrstani komunalni otpad na kraju njegovog vijeka trajanja.

Smjernica 2012/19/EU o električnim i elektronskim starim uređajima:

Potrošači imaju zakonsku obvezu električne i elektronske uređaje na kraju njihovog radnog vijeka zbrinuti kroz ekološki ispravnu reciklažu. Na taj način se osigurava iskorištavanje neškodljivo za okoliš i resurse.

Ovisno o tome koje se nacionalno pravo primjenjuje možete imati sljedeće mogućnosti:

- vratiti na prodajno mjesto,
- predati na službenom sabirnom mjestu,
- poslati natrag proizvođaču/distributeru.

To se ne odnosi na dijelove pribora priložene starim uređajima, niti na pomoćne dijelove bez elektronskih sastavnih dijelova.

Zbrinjavanje boce za sredstvo za čišćenje

- Ostaci proizvoda moraju se zbrinuti u skladu s Direktivom o otpadu 2008/98/EZ te nacionalnim i regionalnim propisima. Za ovaj se proizvod ne može navesti šifra otpada prema Europskom katalogu otpada (AVV) budući da je samo namjena od strane potrošača ta koja dopušta njegovu dodjelu. Šifra otpada utvrđuje se unutar EU u dogovoru s tvrtkom za zbrinjavanje otpada.
- Nekontaminirana ambalaža može se reciklirati.
- Ambalažu koja se ne može očistiti mora se zbrinuti na isti način kao i proizvod.

Servis

Garancija

Dragi kupci,

Na ovaj proizvod dobivate jamstvo u trajanju od 5 godina od datuma kupnje. U slučaju nedostataka ovog proizvoda u odnosu na prodavača proizvoda imate zakonska prava. Ta zakonska prava se ne ograničavaju preko našeg u nastavku navedenog jamstva.

Uvjeti jamstva

Jamstveni rok započinje danom kupnje. Molimo dobro sačuvajte originalni blagajnički račun. Ovaj dokument je potreban radi dokaza kupnje. Ako unutar pet godina od datuma kupnje ovog proizvoda dođe do pogreške u materijalu ili u izradi, mi ćemo proizvod - po našem izboru - besplatno popraviti ili zamijeniti. Ovo jamstvo pretpostavlja, da unutar petogodišnjeg roka neispravan uređaj i dokaz o kupnji (blagajnički račun) predočite i pismeno ukratko opišete u čemu se sastoji greška i kada se pojavila.

Ako je kvar pokriven našim jamstvom, primiti ćete popravljeni ili novi proizvod. Popravkom ili zamjenom proizvoda ne započinje novi vremenski rok jamstva.

Jamstveni rok i zakonska prava za nedostatke

Jamstveni rok zbog jamstva neće biti produžen. To vrijedi i za zamijenjene i popravljene dijelove. Eventualno već za vrijeme kupnje prisutne štete i nedostaci moraju biti javljene odmah nakon raspakiranja. Popravci nakon isteka jamstvenog roka se moraju platiti.

Opseg jamstva

Proizvod je proizveden sukladno strogim smjernicama za kvalitetu i prije isporuke je brižljivo kontroliran.

Jamstvo vrijedi za greške u materijalu ili u izradi. Ovo jamstvo se ne odnosi na dijelove proizvoda, koji su izloženi normalnom trošenju i stoga se mogu smatrati potrošnim dijelovima niti na oštećenje lomljivih dijelova.

Ovo jamstvo propada, kada dođe do oštećenja ili nenamjenske uporabe proizvoda ili kada se ne vrši održavanje proizvoda. Za namjensku uporabu proizvoda morate točno poštivati sve naputke navedene u uputama za uporabu. Namjenske uporabe i radnje, koje se u uputama za uporabu izričito ne preporučuju ili na koje se upozorava, obavezno trebate izbjegavati.

Proizvod je namijenjen samo za privatnu, a ne za komercijalnu uporabu. Jamstvo prestaje vrijediti u slučaju zlorabice i nestručnog rukovanja, upotrebe sile i intervencija koje nije izvršio naš ovlaštení servis.

Obrada u slučaju jamstvenog zahtjeva

Da bi bila osigurana brza obrada Vašeg problema, molimo slijedite ove napomene:

- Molimo da za sve upite blagajnički račun i broj artikla (npr. IAN 506430_2507) držite pripremljene kao dokaz o kupnji.
- Broj artikla možete pronaći na tipskoj ploči proizvoda, na gravuri na proizvodu, na naslovnoj stranici uputa za uporabu (dolje lijevo) ili na naljepnici na stražnjoj ili donjoj strani proizvoda.
- Ako dođe do funkcionalnih grešaka ili drugih nedostataka, molimo prvo **telefonski** ili koristite naš **obrazac za kontakt**, koji možete pronaći na parkside-diy.com u kategoriji **Usluga** kontaktirajte servisni centar naveden u nastavku.
- Nakon konzultacije s našim servisnim centrom, proizvod koji je evidentiran kao neispravan, uz prilaganje računa o kupnji (račun) s naznakom o kakvom se kvaru radi i kada je nastao, možete besplatno poslati na adresu servisa koju ste dobili. U svrhu izbjegavanja problema prijema i dodatnih troškova obavezno koristite samo adresu koju ćemo Vam priopćiti. Uvjerite se da pošiljka nije skupna, glomazna, eksplozivna ili neka druga posebna roba. Molimo Vas da proizvod pošaljete zajedno sa svim prilikom kupnje priloženim dijelovima pribora i da se pobrinete za dovoljno sigurnu transportnu ambalažu.



PDF ONLINE
parkside-diy.com

Ove i mnoge druge priručnike možete pogledati i preuzeti na parkside-diy.com. Ovaj QR kôd vodi vas izravno na parkside-diy.com.

Odaberite svoju državu i potražite upute za uporabu pomoću obrasca za pretraživanje. Unosom broja artikla (IAN) 506430_2507 možete otvoriti svoje upute za uporabu.

Servis popravka

Za popravke **koji nisu obuhvaćeni jams-tvom**, obratite se servisnom centru. Tamo će Vam rado izraditi predračun troškova.

- Možemo obraditi samo uređaje, koji su dovoljno pakirani i koji su poslani uz plaćanje poštarine.

Napomena: Molimo pošaljite nam Vaš uređaj očišćen uz opis nedostatka na adresu navedenu od strane servisnog centra.

- Neće biti primljeni uređaji koji se šalju uz obaveznu plaćanja - ekspresno ili drugim oblicima slanja.

- Mi zbrinjavamo vaše poslane defektne uređaje besplatno.

Service-Center



Servis Hrvatska
Tel.: 0800 805933
Kontakt obrazac na
parkside-diy.com
IAN 506430_2507

Uvoznik

Molimo obratite pozornost na to, da sljedeća adresa nije servisna adresa. Prvo kontaktirajte gore navedeni servisni centar.

Grizzly Tools GmbH & Co. KG
63762 Großostheim
NJEMAČKA
www.grizzlytools.de

Rezervni dijelovi i pribor

Rezervne dijelove i pribor dostupni su na www.grizzlytools.shop. Ukoliko u postupku vaše narudžbe dođe do problema, molimo kontaktirajte nas preko naše online trgovine. U slučaju dodatnih pitanja obratite se: *Service-Center*, S. 63

Poz. br.	1	Ime	Narudžba br
1	16	Usisna cijev	91120211
3	15	D ručka	91120210
6	14	Ručka	91120209
9	13	Usisno crijevo (2,5 m)	91120208
10	1	Ručka za prenošenje	91120200
16	12	2 x Kotač	91120207
17	2	Poklopac (spremnika za vodu)	91120201
18	3	Spremnik za prljavu vodu	91120202
19	5	2 x kotačić	91120203
22	19, 19.1	Mlaznica za pranje tepiha	91120214
25	18, 18.1	Mlaznica za pranje presvlaka	91120213
26	17	Mlaznica za fuge	91120212
28	11	Držač (Priključni kabel)	91120206
31	20	Nastavak za tepihe i jastuke (100 ml)	30990030

¹ Eksplozirani pogled, S. 161

Prijevod originalne EU izjave o sukladnosti

Proizvod: **Usisavač za pranje**

Model: **PPWS 10 A2**

Serijski broj: 000001-039000

Predmet navedene izjave u skladu je s mjerodavnim zakonodavstvom Unije o usklađivanju:

2006/42/EC • 2014/30/EU • 2011/65/EU & (EU) 2015/863

Gore opisan predmet izjave u skladu je s Direktivom 2011/65/EU Europskog parlamenta i Vijeća od 8. lipnja 2011. O ograničavanju uporabe određenih opasnih tvari u električnoj i elektro-ničkoj opremi.

Kako bi se osigurala sukladnost, primijenjeni su sljedeći usklađeni standardi, kao i nacionalni standardi i propisi:

**EN 60335-1:2012+A11:2014+A13:2017+A1:2019+A2:2019+A14:2019
+A15:2021+A16:2023 • EN 60335-2-68:2012
EN 62233:2008 • EN IEC 55014-1:2021 • EN IEC 55014-2:2021 • EN IEC 63000:2018
EN IEC 61000-3-2:2019+A1:2021+A2:2024
EN 61000-3-3:2013+A1:2019+A2:2021**

Ova izjava sukladnosti izdaje se na isključivu odgovornost proizvođača:



Grizzly Tools GmbH & Co. KG
Stockstädter Str. 20
63762 Großostheim
NJEMAČKA
28.12.2025

Christian Frank
Ovlašteni predstavnik za dokumentaciju

Pregled sadržaja

Uvod.....	65
Namenska upotreba.....	65
Obim isporuke/pribor.....	65
Pregled.....	66
Opis funkcija.....	66
Tehnički podaci.....	66
Bezbednosne napomene.....	67
Značenje bezbednosnih napomena.....	67
Slikovne oznake i simboli.....	67
Bezbedno puštanje u rad.....	68
Priprema.....	71
Upravljački elementi.....	71
Montaža i demontaža usisnog creva/ creva za prskanje.....	71
Montaža i demontaža nastavaka.....	71
Montaža dodatne ručke.....	71
Rad.....	71
Načini čišćenja.....	71
Punjenje rezervoara za pitku vodu.....	72
Uključivanje i isključivanje.....	72
Pražnjenje rezervoara za otpadne vode.....	72
Pražnjenje rezervoara za pitku vodu.....	72
Transport.....	73
Čišćenje, održavanje i skladištenje.....	73
Čišćenje.....	73
Održavanje.....	73
Skladištenje.....	73
Odlaganje/zaštita životne sredine.....	73
Kako izjaviti reklamaciju?.....	74
Garancija / Garantni list.....	75
Rezervni delovi i pribor.....	77
Prevod originalne EU deklaracije o usklađenosti.....	78
Eksplozivni pogled.....	161

Uvod

Čestitamo na kupovini Vašeg novog usisivača za pranje (u nastavku je naveden kao uređaj ili električni alat).

Time ste se odlučili za kvalitetan uređaj. Kvalitet ovog uređaja je kontrolisan tokom proizvodnje i sprovedena je završna kontrola. Na taj način je obezbeđena funkcionalnost Vašeg uređaja.

Nije isključeno, da se u pojedinačnim slučajevima, na ili u uređaju, odnosno u

cevovodima, nalaze preostale količine vode. To nije nedostatak niti oštećenje i nije razlog za brigu.



Uputstvo za upotrebu je sastavni deo ovog uređaja. Ono sadrži važne napomene za bezbednost, upotrebu i odlaganje. Pažljivo pročitajte uputstvo za upotrebu. Upoznajte se sa elementima za rukovanje i ispravnom upotrebom uređaja. Koristite uređaj samo na opisani način i u navedene svrhe. Dobro čuvajte uputstvo za upotrebu i uručite svu dokumentaciju sa proizvodom ako ga prosledite trećim licima.

Namenska upotreba

Uređaj je predviđen isključivo za sledeću upotrebu:

- Moko usisavanje tepiha, tapacirunga i sličnih materijala od tekstila

Ovaj uređaj je takođe pogodan za upotrebu u hotelima, školama, prodavnicama i sličnim objektima.

Zabranjeno je usisavanje zapaljivih, eksplozivnih materija ili materija štetnih po zdravlje.

Svaka druga upotreba, koja nije izričito dozvoljena u ovom uputstvu za upotrebu, može da predstavlja ozbiljnu opasnost za korisnika i da dovede do oštećenja uređaja. Rukovalac ili korisnik uređaja snosi odgovornost za nezgode ili telesne povrede ili štete na imovini drugih ljudi. Uređaj je namenjen za primenu u oblasti „Uradi sam“. Uređaj nije koncipiran za trajnu komercijalnu primenu. Kod komercijalne upotrebe garancija prestaje da važi. Proizvođač ne snosi odgovornost za oštećenja, koja su posledica nenamenske upotrebe ili pogrešnog rukovanja.

Obim isporuke/pribor

Izvadite uređaj iz ambalaže i proverite obim isporuke.

Propisno odložite ambalažni materijal.

- Usisivač za pranje
- Rezervoar za otpadne vode
- Usisna cev
 - D-ručka
- Usisno crevo
- Mlaznica za uske prostore
- Mlaznica za pranje tapacirunga
- Mlaznica za pranje tepiha

- Sredstvo za čišćenje tepiha i tapacirunga (100 ml)
- Prevod originalnog uputstva

Pregled

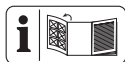

Ilustracije uređaja naći ćete na prednjoj preklapnoj strani.

- 1 Usisna cev
- 2 Brza stezalica
- 3 D-ručka
- 4 Sigurnosna čaura
- 5 Ručica za prskanje
- 6 Ručka
- 7 Deblokada (Crevo za prskanje)
- 8 Crevo za prskanje
- 9 Usisno crevo
- 10 Ručka za nošenje
- 11 Prihvat (Usisna cev, Usisno crevo)
- 12 Rezervoar za pitku vodu
- 13 Prihvat za pribor
- 14 Prekidač za uključivanje/isključivanje (Pumpa za prskanje)
- 15 Prekidač za uključivanje/isključivanje (Usisna turbina)
- 16 Točak
- 17 Poklopac (rezervoar za vodu)
- 18 Rezervoar za otpadne vode
- 19 Točkić za upravljanje
- 20 Priključak za crevo za prskanje
- 21 Priključak za usisavanje
- 22 Mlaznica za pranje tepiha
- 23 Deblokada (Umetak za tepih)
- 24 Umetak za tepih
- 25 Mlaznica za pranje tapacirunga
- 26 Mlaznica za uske prostore
- 27 Oznaka **MAX**
- 28 Držač (Mrežni priključni vod)
- 29 Mrežni priključni vod
- 30 Sito za pitku vodu
- 31 Sredstvo za čišćenje tepiha i tapacirunga

Opis funkcija

Usisivačem za mokro usisavanje možete temeljno mokro da očistite tepihe, tapacirung i slične materijale od tekstila. Mešavina vode i sredstva za čišćenje se prska iz rezervoara za pitku vodu na površinu koju treba očistiti. Ova voda se zajedno sa prljavštinom skoro istovremeno usisava iz vlakna i završava u rezervoar za otpadne vode. Time se tekstili ne natapaju prilikom mokrog čišćenja.

Usisna turbina i pumpa za prskanje mogu da se koriste nezavisno jedna od druge.

Funkcija upravljačkih elemenata je navedena u sledećim opisima.

Tehnički podaci

Usisivač za pranjePPWS 10 A2

Nominalni napon U 220–240 V~, 50–60 Hz

Nominalna ulazna snaga P 1250 W

Dužina Mrežni priključni vod 7,5 m

Klasa zaštite □ II

Vrsta zaštite IPX4

Težina 8,8 kg

Težina (uključujući pribor) 10,8 kg

Dužina (Usisno crevo) 2,5 m

Protok vazduha 74 l/s

Maksimalni potpritisak 24,2 kPa

Zapremina

–Rezervoar za pitku vodu 9 l

– Rezervoar za otpadne vode 8,7 l

Temperatura pitke vode ≤50 °C

Pritisak prskanja 2 bar

Učestalost prskanja 1 l/min

Nivo zvučnog pritiska (L_{pA}) 76 dB; K_{pA} =3 dB

Vibracija (a_{11}) ≤2,50 m/s²

Bezbednosne napomene



PAŽNJA! Prilikom upotrebe električnih uređaja, obratite pažnju na sledeće načelne bezbednosne mere, radi zaštite od električnog udara, opasnosti od povreda i požara.

Značenje bezbednosnih napomena

▲ OPASNOST! Kada ne poštujuete ovu bezbednosnu napomenu, nastupiće nezgoda. Posledica je teška telesna povreda ili smrt.

▲ UPOZORENJE! Kada ne poštujuete ovu bezbednosnu napomenu, eventualno će da nastupi nezgoda. Posledica je eventualna teška telesna povreda ili smrt.

▲ OPREZ! Kada ne poštujuete ovu bezbednosnu napomenu, nastupiće nezgoda. Posledica je eventualna lakša ili srednje teška telesna povreda.

NAPOMENA! Kada ne poštujuete ovu bezbednosnu napomenu, nastupiće nezgoda. Posledica je eventualna materijalna šteta.

Slikovne oznake i simboli Slikovne oznake na uređaju



Pažljivo pročitajte uputstvo za upotrebu. Upoznajte se sa elementima za rukovanje i ispravnom upotrebom uređaja.



Klasa zaštite II (dvostruka izolacija)



Prekidač za uključivanje/isključivanje (Usisna turbina)



Prekidač za uključivanje/isključivanje (Pumpa za prskanje)



MAX Zapremina, Rezervoar za pitku vodu:

♦ MAX 50°C/122°F Temperatura pitke vode: ≤50 °C



Ne bacajte električne uređaje u kućni otpad.

Slikovne oznake u uputstvu za upotrebu



▲ OPREZ!

Pročitajte uputstva pre upotrebe uređaja.

Bezbedno puštanje u rad

▲ **UPOZORENJE!** Koristite uređaj samo ako ste dobili dovoljno informacija o njegovoj upotrebi.

Pažljivo uvođenje smanjuje nepravilan rad i povrede.

▲ **OPREZ!** Ovaj uređaj je namenjen samo za upotrebu u unutrašnjim prostorijama.

▲ **OPREZ!** Skladištite uređaj isključivo u unutrašnjim prostorijama.

Opšte napomene

- Pažljivo pročitajte uputstvo za upotrebu. Upoznajte se sa elementima za rukovanje i ispravnom upotrebom uređaja.
- Deca ne smeju da koriste uređaj. Deca treba da budu pod nadzorom, da bi se osiguralo da se ne igraju uređajem. Ovaj uređaj smeju da koriste osobe sa

smanjenim fizičkim, senzornim ili mentalnim sposobnostima ili sa nedostatkom iskustva i znanja, ako su pod nadzorom ili su im data uputstva za rukovanje uređajem na bezbedan način i ako razumeju opasnosti do kojih može da dođe.

Deca ne smeju da čiste uređaj i da obavljaju korisničko održavanje.

- Imajte na umu da je rukovalac sam odgovoran za nezgode ili opasnosti prema drugim osobama ili za njihovu imovinu.
- Poštujte zaštitu od buke i lokalne propise.

Priprema

- Pre upotrebe, uvek proverite priključni vod i produžni kabl na znakove oštećenja ili starenja. Ako se vod ošteti prilikom upotrebe, on mora odmah da se odvoji od mreže napajanja. **NE DIRAJTE VOD, PRE NEGO ŠTO GA ODVOJITE OD MREŽE.** Ne koristite uređaj

kada je vod oštećen ili pohaban.

- Vodite računa da mrežni napon i mrežna frekvencija odgovaraju podacima na tipskoj pločici. Prilagođavanje na različite mrežne frekvencije se odvija automatski.
 - Priključite uređaj samo na utičnicu sa zaštitnim uređajem diferencijalne struje (FID sklopkom), čija nominalna diferencijalna struja nije veća od 30mA.
 - Priključite uređaj na utičnicu sa osiguračem od najmanje 16 A.
 - Kada se ošteti priključni vod ovog uređaja, proizvođač ili korisnička služba proizvođača ili slično kvalifikovano lice mora da izvrši zamenu priključnog voda, radi izbegavanja opasnosti. Obratite se servisnom centru.
- Rad**
- Budite pažljivi, pazite na to šta činite i razumno obavljajte radove sa uređajem. Ne koristite uređaj kada ste umorni ili pod uticajem droga, alkohola ili lekova.
 - Nikada ne rukujte uređajem kada se deca ili životinje nalaze u blizini.
 - Uređaj nije usisivač. Ne koristite uređaj kao usisivač za usisavanje suve prljavštine. Ne usisavajte više tečnosti nego što ste poprskali.
 - Ljudi i životinje ne smeju da se usisavaju uređajem.
 - Prilikom rada, nipošto ne usmeravajte usisno crevo i mlaznice na sebe ili druge osobe, pogotovo ne na oči i uši. Postoji opasnost od povreda.
 - Mlaznice i usisna cev ne smeju da dospeju na visinu glave tokom rada. Postoji opasnost od povreda.
 - Ne usisavajte vruće, užarene, zapaljive, eksplozivne materije ili materije opasne po zdravlje. U to su, između ostalog, uključeni vrući pepeo, benzin, rastvarači, kiseline i lužine. Postoji

- opasnost od požara i povreda.
- Vodite računa da se mrežni priključni kabl ne ošteti povlačenjem preko oštrih ivica, ukleštenjem ili povlačenjem za kabl.
 - Ne koristite mrežni priključni vod za izvlačenje utikača iz utičnice ili povlačenje uređaja. Zaštitite mrežni priključni vod od toplote, ulja i oštrih ivica.
 - Nikada ne transportujte mašinu dok pogon radi.
 - Isključite uređaj i izvucite mrežni utikač iz utičnice. Uverite se da su se svi pokretni delovi potpuno zaustavili
 - uvek kada napuštate uređaj,
 - pre nego što zamenite pribor,
 - pre nego što uklonite blokade ili otklonite začepljenja,
 - pre nego što proverite uređaj, pre nego što ga očistite ili na njemu radite.
 - Ako uređaj počne neobično jako da vibrira,

potrebno je da odmah izvršite proveru:

- pregledajte da li postoje labavi delovi i pričvrstite ih
- tražite oštećenja
- Obratite se servisnom centru za popravke.

Čišćenje, održavanje i skladištenje

- Pustite da se motor ohladi pre nego što smestite uređaj na duže vreme.
- Zamenite pohabane ili oštećene delove iz bezbednosnih razloga. Upotrebite isključivo originalne rezervne delove i originalni pribor. Primena delova drugih proizvođača dovodi do neposrednog gubitka prava na garanciju.
- Samo ovlašćen kvalifikovan električar sme da vrši otvaranje uređaja. Uvek se obratite našem servisnom centru u vezi sa popravkama.
- Isključite pogon, odvojite uređaj od električnog napajanja i pustite da se uređaj ohladi ako ste zaustavili uređaj zbog

čišćenja, podešavanja, skladištenja ili zamene dela pribora.

- Pažljivo negujte uređaj i održavajte ga čistim.
- Čuvajte uređaj van domašaja dece.

Priprema

▲ UPOZORENJE! Opasnost od povreda usled nenamernog pokretanja uređaja. Umetnite priključni utikač u utičnicu tek kada uređaj bude u potpunosti pripremljen za rad.

Upravljački elementi

Upoznajte se sa upravljačkim elementima pre puštanja uređaja u rad prvi put.

Prekidač za uključivanje/isključivanje Usisavanje (15)

- Uključivanje i isključivanje usisne turbine.
- Može da se upravlja nogom.

Prekidač za uključivanje/isključivanje Prskanje (14)

- Uključivanje i isključivanje pumpe za prskanje.
- Može da se upravlja nogom.

Ručica za prskanje (5)

- Ručica za prskanje funkcioniše samo kada je pumpa za prskanje uključena.
- Pritisnite: Mlaznica raspršuje vodu iz rezervoara.

Montaža i demontaža usisnog creva/creva za prskanje

Napomene

- Oba kraja usisnog creva/creva za prskanje su ista.
- Obično usisno crevo/crevo za prskanje može da ostane montirano.

Montaža usisnog creva/creva za prskanje

1. Čvrsto utaknite usisno crevo (9) na priključak (21) na uređaju/ručki.
2. Utaknite crevo za prskanje (8) na priključak (20) na uređaju/ručki. Crevo za prskanje će usednuti zvukom „klika“.

Demontaža usisnog creva/creva za prskanje

1. Pritisnite deblokadu (7) na crevu za prskanje (8) i držite je pritisnutom.
2. Povucite crevo za prskanje (8) sa priključka (20).
3. Povucite usisno crevo (9) sa priključka (21).

Montaža i demontaža nastavaka

Isporučeni nastavci



- Usisna cev (1): sa prihvatom za dodatni nastavak
- Mlaznica za pranje tepiha (22)
- Mlaznica za pranje tapacirunga (25)
- Mlaznica za uske prostore (26)

Napomene

- Prihvati za nastavke se nalaze na ručki i na usisnoj cevi.
- Nastavci mogu da se montiraju samo u jednom položaju zbog voda za prskanje.

Postupak

Smer gledanja za okrete: otpozadi na prihvat.

1. Okrenite  sigurnosnu čauru do graničnika.
2. Utaknite nastavak u prihvat, tako da žleb bude usmeren nagore.
3. Pričvrstite nastavak: Okrenite  sigurnosnu čauru do graničnika ($\approx 1/2$ okreta).
4. Proverite da li je nastavak čvrsto useo u prihvat.

Montaža dodatne ručke

1. Otpustite brzu stezalicu (2) na dodatnoj ručki (3).
2. Gurnite dodatnu ručku (3) na usisnu cev (1) do visine koja Vam odgovara. Postoji više položaja blokade.
3. Zatvorite brzu stezalicu (2) na dodatnoj ručki (3).
4. Dodatna ručka (3) je sada čvrsto pričvršćena.

Rad

Načini čišćenja

Napomene

- Obavezno obratite pažnju na sva uputstva za negu proizvoda koji želite da očistite.
- Sredstvo za čišćenje

- Pre tretmana, na neupadljivom mestu proverite postojanost boje i otpornost vlage na površinu.
- U zavisnosti od zaprljanja: 100-200 ml
- Kod osetljivih materijala manji udeo sredstva za čišćenje
- Prethodno poprskajte jako zaprljana mesta rastvorom za čišćenje i ostavite da deluje nekoliko minuta pre usisavanja. U tu svrhu, uključite samo pumpu za prskanje.
- Radite od svetla ka senci.
- Radite od očišćene površine ka neočišćenoj površini.
- Ostavite očišćenu površinu da se potpuno osuši pre nego što budete hodali po njoj ili budete stavili nameštaj na nju. Tako ćete sprečiti otiske od pritiska ili mrlje od rde.
- Uхватite uređaj za ručku za nošenje (10) kada menjate položaj tokom usisavanja.

Tepih

- Mlaznica: Mlaznica za pranje tepiha

Uobičajeno zaprljanje

- Naprskajte i usisajte rastvor za čišćenje u jednom radnom koraku.
- Ponovno usisavanje bez prskanja skraćuje vreme sušenja.

Jako zaprljanje

- Naprskajte rastvor za čišćenje kada je usisna turbina isključena. Ostavite da deluje nekoliko minuta.
- Zatim očistite kao kod uobičajenog zaprljanja.

Tapacirung

- Mlaznica: Mlaznica za pranje tapacirunga

Napomene

- Za osetljive materijale: Dozirajte sredstvo za čišćenje u manjoj količini

Punjenje rezervoara za pitku vodu

Napomene

- Zapremina rezervoara za pitku vodu: 9 l
- Temperatura vode: ≤50 °C
- Napunite rezervoar za pitku vodu najviše do ispupčenja sa oznakom **MAX**
- U zavisnosti od zaprljanja, koristite od 100 do 200 ml sredstva za čišćenje tepiha i tapacirunga (31)
- Koristite rezervoar za otpadne vode (18) za punjenje rezervoara za pitku vodu (12).

Uključivanje i isključivanje

Preduslovi

- Uređaj je pripremljen za rad.
- Poklopac rezervoara za otpadne vode (17) je ispravno postavljen. U suprotnom, uređaj ne može da radi punom snagom.

Napomene

- Prilikom usisavanja, vodite računa da se rezervoar za otpadne vode ne prelije.
- Usisna turbina i pumpa za prskanje imaju odvojene prekidače za uključivanje/isključivanje.

Uključivanje

1. Potpuno uklonite mrežni priključni vod (29) sa držača (28).
2. Utaknite mrežni utikač u odgovarajuću utičnicu.
3. Pomerite prekidač za uključivanje/isključivanje (14/15) u položaj „I“ (UKLJ.).

Isključivanje

1. Pomerite prekidač za uključivanje/isključivanje (14/15) u položaj „0“ (ISKLJ.).
2. Izvucite priključni utikač iz utičnice kada ostavljate uređaj bez nadzora ili kada završite posao.

Pražnjenje rezervoara za otpadne vode

Napomene

- Rezervoar za otpadne vode (18) možete da izvadite iz uređaja kao kantu pomoću ručke.
- Prolijte otpadne vode u odgovarajući odvod.

Pražnjenje rezervoara za pitku vodu

Napomene

- Rezervoar za pitku vodu ne možete direktno da ispraznite.

Postupak

1. Uključite usisnu turbinu (15).
2. Držite usisnu cev (1) bez mlaznice u rezervoaru za pitku vodu (Rezervoar za vodu).
3. Usisajte vodu iz rezervoara za pitku vodu (Rezervoar za vodu).
Za moguće ostatke koristite mlaznicu za uske prostore (26).

Transport

Napomene u vezi sa transportom uređaja:

- Isključite uređaj i izvucite mrežni utikač iz utičnice. Uverite se da su se svi pokretni delovi potpuno zaustavili.
- Nosite uređaj za ručku za nošenje (10).
- Usisno crevo (9) i usisnu cev (1) možete da smestite u prihvat (11).
- Nastavke možete da smestite u prihvat za pribor (13).

Čišćenje, održavanje i skladištenje

⚠ UPOZORENJE! Električni udar! Opasnost od povreda usled nenamernog pokretanja uređaja. Zaštitite se prilikom radova na održavanju i čišćenju. Isključite uređaj i izvucite mrežni utikač iz utičnice.

Radove na popravljanju i održavanju, koji nisu opisani u ovom uputstvu, treba da obavlja naš servisni centar. Koristite samo originalne rezervne delove.

Čišćenje

Napomene

- Opasnost od oštećenja. Ne prskajte uređaj vodom.
- Opasnost od oštećenja. Hemijske supstance mogu da nagrizu plastične delove uređaja. Ne koristite oštra sredstva za čišćenje, odn. rastvarače.
- Pre svake upotrebe kontrolišite uređaj na očigledne nedostatke, kao npr. na neispravan mrežni priključni vod, i nedostaci treba da se poprave ili zamene.

Postupak

1. Ispraznite rezervoar za pitku vodu (12) i rezervoar za otpadne vode (18).
2. Očistite rezervoar za pitku vodu (12) i rezervoar za otpadne vode (18) vlažnom krpom.

Ispiranje uređaja

Napomene

- Ispirite uređaj nakon svake upotrebe.
- Ispirite ga bez sredstva za čišćenje i samo čistom vodom iz česme.
- Ispirite sve delove koje ste koristili tokom rada.

Postupak

1. Napunite rezervoar za pitku vodu (12) sa oko 2 l vode iz česme.
2. Uključite pumpu za prskanje.
3. Držite mlaznicu iznad odvoda.
4. Pritiskajte ručicu za prskanje (5), dok voda više ne bude izlazila.
5. Isključite pumpu za prskanje.

Čišćenje sita za pitku vodu

1. ⤵ Ođvrite sito za pitku vodu (30) iz rezervoara za pitku vodu (12).
2. Ispirite sito za pitku vodu (30) čistom vodom.
3. ⤵ Zavrnite sito za pitku vodu (30) u navoj u rezervoaru za pitku vodu (12).

Održavanje

Uređaj ne zahteva održavanje.

Skladištenje

Uvek skladištite pribor:

- čisto
- suvo
- zaštićen od prašine
- zaštićen od mraza
- van domašaja dece

Preduslovi

- *Pražnjenje rezervoara za otpadne vode, P. 72*
- *Pražnjenje rezervoara za pitku vodu, P. 72*
- *Ispiranje uređaja, P. 73*
- *Čišćenje sita za pitku vodu, P. 73*

Priprema uređaja za skladištenje

1. Namotajte mrežni priključni kabl (29) na držač (28).
2. Stavite usisno crevo (9), usisnu cev (1) i mlaznicu u montiranom stanju u prijvate (11).
3. Utaknite ostale mlaznice u prijvate za pribor (13).

Odlaganje/zaštita životne sredine

Odožite aparat, pribor i ambalažu na ekološki prihvatljiv način.



Ne bacajte električne uređaje u kućni otpad.

Simbol precrtane kante za otpatke na točkovima znači da se ovaj proizvod na kraju svog životnog veka ne sme odlagati kao nesortirani komunalni otpad.

Direktiva 2012/19/EU o starim električnim i elektronskim uređajima:

Potrošači su zakonski obavezni da recikliraju električne i elektronske uređaje na ekološki prihvatljiv način na kraju njihovog radnog veka. Na ovaj način se obezbeđuju ekološki prihvatljiva reciklaža i ušteda resursa. U zavisnosti od toga kako se primenjuje u nacionalnom zakonu, imate sledeće opcije:

- vratiti ga prodajnom mestu,
- predati ga na službeno sabirno mesto,
- vratiti ga proizvođaču/distributeru.

Ovo se ne odnosi na delove pribora i pomoćna sredstva bez električnih sastavnih delova, koji su priloženi uz stare uređaje.

Odlaganje flaši sredstva za čišćenje

- Ostaci proizvoda moraju biti odloženi u skladu sa Direktivom o otpadu 2008/98/EC i nacionalnim i regionalnim

propisima. Nijedan kodni broj otpada prema Evropskom katalogu otpada (AVV) se ne može navesti za ovaj proizvod, jer samo namenska upotreba od strane potrošača dozvoljava da se dodeli. Šifra otpada se utvrđuje unutar EU u konsultaciji sa kompanijom za odlaganje otpada.

- Nekontaminirana ambalaža se može reciklirati.
- Ambalaža koja se ne može očistiti mora se odložiti na isti način kao i proizvod.

Kako izjaviti reklamaciju?

Molimo Vas:

- da pozovete korisnički servis: 0800 801 807
- pošaljete e-mail na: grizzly@lidl.rs
- posetite najbližu Lidl prodavnicu.

Da bismo osigurali najbržu asistenciju, molimo da sačuvate fiskalni račun i date ga na uvid prilikom izjavljivanja reklamacije.

Garancija / Garantni list

Poštovani kupci,
Ovim putem Vas upoznajemo sa Vašim pravima i obavezama koje proističu iz Zakona o zaštiti potrošača, a u pogledu ostvarivanja prava iz garancije.

Ova garancija ni na koji način ne utiče, niti isključuje prava koja kupac ima u skladu sa važećim Zakonom o zaštiti potrošača po osnovu zakonske odgovornosti prodavca za nesaobraznost robe ugovoru koja traje 2 godine od dana kada je roba predata kupcu. Davalac garancije ovom izjavom preuzima obavezu da kupcima svojih aparata, a pod uslovima i redosledom definisanim u ovoj izjavi, obezbedi:

- besplatno otklanjanje kvarova u garantnom roku, koji bi nastali kod uobičajene upotrebe ili zbog grešaka u proizvodnji i materijalu, ili
- zamenu aparata kada opravka shodno odredbi prethodne tačke nije moguća, ili
- povrat novca kada ni zamena aparata shodno odredbi prethodne tačke nije moguća.

Ukupan rok garancije je 5 godine.

Garantni rok počinje da važi od datuma kupovine proizvoda, odnosno od prijema istog od strane kupca, a što se dokazuje fiskalnim računom.

Garancija važi na teritoriji Republike Srbije.

Kupac može da izjavi reklamaciju usmeno u nekom od prodajnih objekata Lidl Srbija KD, odnosno telefonom, pisanim putem ili elektronskim putem na kontakte kompanije Lidl Srbija KD, uz dostavu računa na uvid.

U cilju ispravnog funkcionisanja uređaj se koristi u skladu sa njegovom namenom i Uputstvom za upotrebu.

Na osnovani zahtev kupca, koji je izjavljen u garantnom roku i u skladu sa uslovima iz ove Izjave, prodavac će izvršiti otklanjanje kvarova i nedostataka na proizvodu ili druge radnje u skladu sa ovom Izjavom, a u roku predviđenom Zakonom.

Garantni uslovi:

Pre obraćanja prodavcu za tehničku pomoć, potrebno je proveriti ispravnost instalacije i ostalih potrebnih uslova naznačenih u Uputstvu za upotrebu.

Kupac je dužan da prodavcu preda sve pripadajuće delove uređaja koje je preuzeo u trenutku kupovine.

Popravke u roku garancije:

Garancija važi počev od dana kada je proizvod predat kupcu, a koja se utvrđuje na osnovu fiskalnog računa. U garantnom periodu davalac garancije, odnosno prodavac je u obavezi da otkloni tehničke kvarove koji bi nastali kod uobičajene upotrebe ili zbog grešaka u proizvodnji i materijalu, bez naknade i u zakonskom roku. Ukoliko opravka nije moguća, davalac garancije, odnosno prodavac je ovlašćen i dužan da sprovede druge radnje u skladu sa ovom Izjavom.

Lidl i proizvođač nisu u mogućnosti da garantuju obezbeđivanje servisiranja i dostupnost rezervnih ili zamenskih delova van postupka ostvarivanja prava iz garancije/zakonske odgovornosti za saobraznost. Ukoliko za tim bude potrebe, putem naše Službe za potrošače možete proveriti dostupnost rezervnih delova i proći za popravku. Hvala na razumevanju.

Garancija ne važi u sledecim slučajevima:

1. Ukoliko prodavcu uz uređaj nije priložen fiskalni račun ili drugi dokaz o kupovini koji sadrži datum prodaje.
2. Ukoliko je kvar prouzrokovan udarom groma, strujnim udarom ili sličnim delovanjem spoljne sile na sam uređaj (požar, poplava, naponski udar..).
3. Ukoliko su nastali kvarovi i oštećenja na uređaju posledica delovanja spoljnih uticaja, kao što su: velika vlaga, previsoka i suviše niska temperatura (pucanje cevi usled smrzavanja, oštećenja gumenih delova, rđanje, itd.)
4. Ukoliko uređaj nije korišćen u skladu sa Uputstvom za upotrebu.
5. Ukoliko je uređaj pokušalo da popravi treće neovlašćeno lice.
6. Ukoliko uređaj nije korišćen u skladu sa namenom.
7. Ukoliko je čišćenje i održavanje uređaja urađeno protivno Uputstvu za upotrebu.
8. Ukoliko je uređaj korišćen u profesionalne svrhe.

9. Ukoliko uz proizvod nisu predati svi pripadajući delovi proizvoda koje je kupac preuzeo u trenutku kupovine.

Naziv proizvoda:	Usisivač za pranje
Model:	PPWS 10 A2
IAN/Serijski broj:	506430_2507/000001-039000
Proizvođač:	Grizzly Tools GmbH & Co. KG ; Stockstädter Str. 20; 63762 GroBostheim; NEMAČKA; www.grizzlytools.de
Ovlašćeni serviser:	ICOM Communications doo, Novosadski put 68, 21203 Veternik, tel. 021 3000 151, mob. 060 480 0476
Datum predaje robe potrošaču:	datum sa fiskalnog računa
Uvozi i stavlja u promet:	Lidl Srbija KD, Prva južna radna 3, 22330 Nova Pazova, Republika Srbija, tel. 0800 801 807, Kontakt obrazac na parksidediy.com

Rezervni delovi i pribor

Rezervni delovi i pribor stoje na raspolaganju na stranici www.grizzlytools.shop. Ukoliko imate problema sa postupkom poručivanja, obratite nam se preko naše onlajn-prodavnice. Za dodatna pitanja se obratite: *Garancija / Garantni list, P. 75*

Lidl i proizvođač nisu u mogućnosti da garantuju obezbeđivanje servisiranja i dostupnost rezervnih delova nakon isteka garantog perioda/ perioda saobraznosti. Ukoliko za tim bude potrebe, putem naše Službe za potrošače možete proveriti dostupnost rezervnih delova i opcije za popravku. Hvala na razumevanju.

Poz. br.	1	Ime	Naredba br.
1	16	Usisna cev	91120211
3	15	D-ručka	91120210
6	14	Ručka	91120209
9	13	Usisno crevo (2,5 m)	91120208
10	1	Ručka za nošenje	91120200
16	12	2 × Točak	91120207
17	2	Poklopac (rezervoar za vodu)	91120201
18	3	Rezervoar za otpadne vode	91120202
19	5	2 × Točkić za upravljanje	91120203
22	19, 19.1	Mlaznica za pranje tepiha	91120214
25	18, 18.1	Mlaznica za pranje tapacirunga	91120213
26	17	Mlaznica za uske prostore	91120212
28	11	Držač (Mrežni priključni vod)	91120206
31	20	Sredstvo za čišćenje tepiha i tapacirunga (100 ml)	30990030

¹ Eksplozirani pogled, P. 161

Prevod originalne EU deklaracije o usklađenosti

Uređaj: **Usisivač za pranje**

Model: **PPWS 10 A2**

Serijski broj: 000001-039000

Gore opisani predmet Izjave ispunjava relevantne harmonizovane propise Unije:

2006/42/EC • 2014/30/EU • 2011/65/EU & (EU) 2015/863

Gore naveden predmet Izjave ispunjava propise smernice 2011/65/EU Evropskog parlamenta i veća od 8. juna 2011. godine za ograničenje upotrebe određenih opasnih materija u električnim i elektronskim uređajima.

Da bi se obezbedila usklađenost, primenjeni su sledeći usaglašeni standardi, kao i nacionalni standardi i propisi:

**EN 60335-1:2012+A11:2014+A13:2017+A1:2019+A2:2019+A14:2019
+A15:2021+A16:2023 • EN 60335-2-68:2012
EN 62233:2008 • EN IEC 55014-1:2021 • EN IEC 55014-2:2021 • EN IEC 63000:2018
EN IEC 61000-3-2:2019+A1:2021+A2:2024
EN 61000-3-3:2013+A1:2019+A2:2021**

Isključivu odgovornost za izdavanje ove Izjave o usklađenosti snosi proizvođač:



Grizzly Tools GmbH & Co. KG
Stockstädter Str. 20
63762 Großostheim
NEMAČKA
28.12.2025

Christian Frank

Ovlašćeni predstavnik za dokumentaciju

Содржина

Вовед.....	79
Наменета употреба.....	79
Обем на испорака/додатоци.....	80
Преглед.....	80
Функционален опис.....	80
Технички податоци.....	80
Безбедносни упатства.....	81
Значење на безбедносните упатства.....	81
Пиктограми и симболи.....	81
Безбедно пуштање во употреба.....	82
Подготовка.....	85
Контролни елементи.....	85
Монтирање и расклопување на цревото за вшмукување/прскање.....	85
Монтирање и расклопување на додатоци.....	86
Монтирање на дополнителната рачка.....	86
Работа.....	86
Методи за чистење.....	86
Наполнете го резервоарот за свежа вода.....	87
Вклучување и исклучување.....	87
Испразнете го резервоарот за нечиста вода.....	87
Испразнете го резервоарот за свежа вода.....	87
Транспорт.....	87
Чистење, одржување и складирање.....	88
Чистење.....	88
Одржување.....	88
Складирање.....	88
Отстранување/Заштита на животната средина.....	88
Резервни делови и додатоци.....	89
Превод на оригиналната декларација за сообразност на ЕУ.....	90
ГАРАНТЕН СЕРТИФИКАТ.....	91
Расклопен поглед.....	161

Вовед

Честитки за купувањето на вашата нова правосмукалка за теписи (во понатамошниот текст апарат или електричен алат).

Избравте висококвалитетен апарат. Овој апарат беше тестиран за квалитет за време на производството и подложен на финална инспекција. Така, функционалноста на вашиот апарат е загарантирана.

Не може да се исклучи дека во поединечни случаи може да има преостанати количини вода на или во апаратот или во цревата. Ова не е дефект или грешка и не е причина за загриженост.



Упатствата за употреба се дел од овој апарат. Содржат важни информации за безбедноста, употребата и отстранувањето. Внимателно прочитајте ги упатствата за работа. Запознајте се со контролите и правилната употреба на апаратот. Користете го апаратот само како што е опишано и за наведените области на примена. Чувајте го упатството за употреба на безбедно место и предајте ги сите документи доколку го предавате апаратот на трети лица.

Наменета употреба

Уредот е наменет исклучиво за следната употреба:

- Усисување на теписи, тапациран мебел и сличен текстил

Овој уред е погоден и за употреба во хотели, училишта, продавници, канцеларии и слични места.

Забрането е смукање на запаливи, експлозивни или опасни материји.

Секоја друга употреба што не е изречно дозволена во ова упатство може да претставува сериозна опасност за корисникот и да резултира со оштетување на апаратот. Операторот или корисникот на апаратот е одговорен за какви било несреќи или штети врз други лица или нивниот имот. Апаратот е наменет за употреба во секторот „Направи сам“. Не е дизајниран за континуирана комерцијална употреба. Доколку се користи комерцијално, гаранцијата е неважечка. Производителот не е одговорен за штета предизвикана од неправилна употреба или неправилно ракување.

Обем на испорака/додатоци

Распакувајте го апаратот и проверете ја содржината на испорака.

Правилно фрлете го материјалот за пакување.

- Waschsauger
- Резервоар за нечиста вода
- Вшмукувачки колектор
 - D-рачка
- Црево за вшмукување
- Млазница за пукнатини
- Млазница за миење тапациран мебел
- Млазница за миење теписи
- Средство за чистење теписи и тапацир (100 ml)
- Превод на оригиналните упатства за работа

Преглед

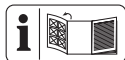

Илустрациите на апаратот може да се најдат на предната преклопна страница.

- 1 Вшмукувачки колектор
- 2 Брзо ослободување
- 3 D-рачка
- 4 Приклучок за осигурач
- 5 Рачка за прскање
- 6 Рачка
- 7 Отклучување (Црево за прскање)
- 8 Црево за прскање
- 9 Црево за вшмукување
- 10 Рачка за носење
- 11 Држач (Вшмукувачки колектор, Црево за вшмукување)
- 12 Резервоар за свежа вода
- 13 Држач за додатоци
- 14 Прекинувач за вклучување/исклучување (Пумпа за прскање)
- 15 Прекинувач за вклучување/исклучување (Вшмукувачка турбина)
- 16 Тркало
- 17 Капак (резервоар за вода)
- 18 Резервоар за нечиста вода
- 19 Управувачко тркало
- 20 Приклучок на црево за прскање
- 21 Вшмукувачка врска

- 22 Млазница за миење теписи
- 23 Отклучување (Вметнување тепих)
- 24 Вметнување тепих
- 25 Млазница за миење тапациран мебел
- 26 Млазница за пукнатини
- 27 Ознака **MAX**
- 28 Држач (Кабел за поврзување со електричната мрежа)
- 29 Кабел за поврзување со електричната мрежа
- 30 Филтер за свежа вода
- 31 Средство за чистење теписи и тапацир

Функционален опис

Правосмукалката за влажно/суво чистење ви овозможува темелно влажно чистење на теписи, тапациран мебел и сличен текстил. Смесата од вода и средство за чистење се прска од резервоар за свежа вода врз површината што треба да се исчисти. Речиси истовремено, оваа вода се вшмукува од влакната заедно со нечистотијата и завршува во резервоарот за валкана вода. Ова спречува текстилот да се натопи за време на влажното чистење.

Вшмукувачката турбина и пумпата за прскање можат да се користат независно една од друга.

Погледнете ги следниве описи за функцијата на контролните елементи.

Технички податоци

Waschsauger	PPWS 10 A2
Номинален напон U . 220–240 V~, 50–60 Hz	
Номинална потрошувачка P	1250 W
Должина Кабел за поврзување со електричната мрежа	7,5 m
Класа на заштита	IP II
Вид на заштита	IPX4
Тежина	8,8 kg
Тежина (Вклучувајќи додатоци)	10,8 kg
Должина (Црево за вшмукување)	2,5 m
Проток на воздух	74 l/s
Максимален негативен притисок .	24,2 kPa
Количина	
–Резервоар за свежа вода	9 l
– Резервоар за нечиста вода	8,7 l
Температура на свежа вода	≤50 °C

Притисок на прскање 2 bar
 Брзина на прскање 1 l/min
 Ниво на звучен притисок L_{pA}
 76 dB; $K_{pA}=3$ dB
 вибрации a_h $\leq 2,50$ m/s²

Безбедносни упатства



ВНИМАНИЕ!
 При употреба на електрични апарати, мора да се почитуваат следниве основни безбедносни мерки за заштита од електричен удар, повреда и пожар.

Значење на безбедносните упатства

▲ ОПАСНО! Доколку не ги следите овие безбедносни упатства, ќе се случи несреќа. Резултатот е сериозна телесна повреда или смрт.

▲ ПРЕДУПРЕДУВАЊЕ! Доколку не ги следите овие безбедносни упатства, може да се случи несреќа. Резултатот може да биде сериозна телесна повреда или смрт.

▲ ВНИМАНИЕ! Доколку не ги следите овие безбедносни упатства, ќе се случи несреќа. Резултатот може да биде лесна или умерена телесна повреда.
ИЗВЕСТУВАЊЕ! Доколку не ги следите овие безбедносни упатства, ќе се случи несреќа. Резултатот може да биде материјална штета.

Пиктограми и симболи Симболи на апаратот



Внимателно прочитајте ги упатствата за работа. Запознајте се со контролите и правилната употреба на апаратот.



Класа на заштита II (Двојна изолација)



Прекинувач за вклучување/исклучување (Вшмукувачка турбина)



Прекинувач за вклучување/исклучување (Пумпа за прскање)

 **MAX** Количина,
Резервоар за
свежа вода:

• MAX 50°C/122°F Температура
на свежа вода:
≤50 °C



Електричните
апарати не припаѓаат
во домашниот отпад.

Симболи во упатството за употреба



▲ ВНИМАНИЕ!

Прочитајте ги
упатствата пред
да го користите
уредот.

Безбедно пуштање во употреба

▲ ПРЕДУПРЕДУВАЊЕ!

Користете го уредот
само ако сте добиле
доволно информации за
тоа како да го користите.
Внимавањето на
упатствата ги намалува
неправилното ракување и
повредите.

▲ **ВНИМАНИЕ!** Овој
уред е наменет само за
внатрешна употреба.

▲ **ВНИМАНИЕ!** Чувајте го
уредот само во затворен
простор.

Општи информации

- Внимателно прочитајте ги упатствата за работа. Запознајте се со контролите и правилната употреба на апаратот.
- Апаратот не треба да го користат деца. Децата мора да бидат под надзор за да се осигурате дека не си играат со апаратот. Со апаратот може да ракуваат лица со намалени физички, сензорни или ментални способности или со недостаток на искуство и знаење, доколку се под надзор или имаат упатства за безбеден начин на употреба на апаратот и ги разбираат опасностите што се вклучени. Чистењето и одржувањето од страна на корисникот не смеат да го вршат деца.
- Имајте предвид дека корисникот е одговорен за какви било несреќи или опасности за други луѓе или нивниот имот.

- Внимавајте на заштитата од бучава и локалните прописи.

Подготовка

- Секогаш проверувајте го кабелот за напојување и продолжниот кабел за знаци на оштетување или стареење пред употреба. Доколку кабелот се оштети за време на употребата, мора веднаш да се исклучи од напојувањето. **НЕ ДОПИРАЈТЕ ГО КАБЕЛОТ АКО НЕ Е ИСКЛУЧЕН ОД МРЕЖА.** Не користете го апаратот ако кабелот е оштетен или истрошен.
- Проверете дали напонот и фреквенцијата на мрежата одговараат на информациите на табличката за типот. Прилагодувањето на различните мрежни фреквенции се одвива автоматски.
- Поврзувајте го апаратот само на штекер опремен со апарат за

диференцијална струја (RCD) со номинална диференцијална струја не поголема од 30 mA.

- Поврзете го уредот во штекер кој е заштитен со најмалку 16 A.
- Доколку кабелот за напојување на овој апарат е оштетен, мора да го замени производителот, неговата служба за корисници или слично квалификувано лице за да се избегне опасност. Контакттирајте го сервисниот центар.

Работа

- Бидете внимателни, обрнете внимание на тоа што правите и користете го апаратот разумно. Не користете го апаратот ако сте уморни или под дејство на дрога, алкохол или лекови.
- Никогаш не користете го апаратот кога во близина има деца или животни.
- Уредот не е правосмукалка. Не го користете уредот

како правосмукалка за смукање сува нечистотија.

Не смукајте повеќе течност отколку што сте испрскале.

- Луѓето и животните не смеат да се смукаат со уредот.
- Никогаш не насочувајте го цревото за смукање или млазниците кон себе или кон други луѓе за време на работата, особено не кон очите и ушите. Постои ризик од повреда.
- Млазниците и всисната цевка не смеат да бидат во висина на главата при работа. Постои ризик од повреда.
- Не смукајте жешки, блескави, запаливи, експлозивни или опасни материјали. Тие вклучуваат жешка пепел, бензин, растворувачи, киселини или алкалии. Постои ризик од пожар и повреда.
- Уверете се дека кабелот за напојување не е оштетен од

влечење на остри рабови, притискање или влечење.

- Не користете го кабелот за напојување за да го исклучите апаратот од струја или за да го извадите приклучокот од штекерот. Заштитете го кабелот за напојување од топлина, масло и остри рабови.
- Никогаш не транспортирајте го апаратот додека работи погонот.
- Исклучете го апаратот и исклучете го кабелот за напојување од штекерот. Проверете дали сите подвижни делови се целосно запрени
 - секогаш кога ќе го напуштите апаратот,
 - пред да ги смените додатоците,
 - пред отстранување на блокадите или отстранување на блокадите,
 - пред проверка, чистење или

извршување на работа на апаратот.

- Доколку апаратот почне да вибрира ненормално силно, потребна е итна проверка:
 - Проверете за лабави делови и прицврстете ги
 - барајте штета
 - За поправки, контактирајте со сервисниот центар.

Чистење, одржување и складирање

- Оставете моторот да се излади пред да го складира апаратот подолго време.
- Од безбедносни причини, заменете ги истрошените или оштетените делови. Користете само оригинални резервни делови и додатоци. Употребата на делови од трети страни ќе резултира со моментално губење на гарантното барање.
- Апаратот може да го отвори само овластен електричар. Секогаш контактирајте со

нашиот сервисен центар за поправки.

- Исклучете го погонот, исклучете го апаратот од напојувањето.
- Внимателно ракувајте со апаратот и одржувајте го чист.
- Држете го апаратот подалеку од дофат на деца.

Подготовка

▲ ПРЕДУПРЕДУВАЊЕ! Ризик од повреда поради ненамерно стартување на апаратот. Не вклучувајте го кабелот за напојување во штекерот сè додека апаратот не е целосно подготвен за употреба.

Контролни елементи

Пред да го користите апаратот за прв пат, запознајте се со контролите.

Прекинувач за вклучување/исклучување Смукање (15)

- Вклучување и исклучување на висината турбина.
- Може да се ракува со нога.

Прекинувач за вклучување/исклучување Спреј (14)

- Вклучување и исклучување на пумпата за прскање.
- Може да се ракува со нога.

Рачка за прскање (5)

- Рачката за прскање работи само кога пумпата за прскање е вклучена.
- Притиснете: Млазницата прска вода од резервоарот.

Монтирање и расклопување на цреводо за вшмукување/прскање

Белешки

- Двата краја на цреводо за вшмукување/прскање се исти.

- Нормално, цревото за вшмукување/ прскање може да остане приклучено.

Монтирајте го цревото за вшмукување/ прскање

1. Безбедно прицврстете го цревото за вшмукување (9) на приклучокот (21) на уредот/рачката.
2. Прикачете го цревото за прскање (8) на приклучокот (20) на уредот/рачката. Цревото за прскање се поставува на своето место со кликување.

Расклопете го цревото за вшмукување/ прскање

1. Притиснете го и држете го копчето за отпуштање (7) на цревото за прскање (8).
2. Исклучете го цревото за прскање (8) од приклучокот (20).
3. Исклучете го цревото за вшмукување (9) од приклучокот (21).

Монтирање и расклопување на додатоци

Вклучени додатоци

- Вшмукувачки колектор (1): со држач за друг додаток
- Млазница за миење теписи (22)
- Млазница за миење тапациран мебел (25)
- Млазница за пукнатини (26)

Белешки

- Точките за монтирање на приклучоците се наоѓаат на рачката и цевката за вшмукување.
- Поради линијата за прскање, додатоците можат да се монтираат само во една положба.

Продолжи

Насока на гледање за ротации: Позади на држачот.

1. Свртете ⤴ го приклучокот за заклучување до крај.
2. Вметнете го додатокот во држачот со жлебот свртен нагоре.
3. Обезбедете го додатокот: Свртете ⤴ го приклучокот за заклучување до крај (приближно ½ вртење).
4. Проверете дали додатокот е цврсто сместен во држачот.

Монтирање на дополнителната рачка

1. Ослободете го брзоотворливиот затворач (2) на помошната рачка (3).
2. Лизнете ја помошната рачка (3) на цевката за вшмукување (1) до висината што ви одговара. Можни се неколку позиции за заклучување.
3. Затворете го брзоотворливиот затворач (2) на помошната рачка (3).
4. Помошната рачка (3) сега е цврсто фиксирана.

Работа

Методи за чистење

Белешки

- Следете ги сите упатства за нега на производот што сакате да го исчистите.
- Средство за чистење
 - Пред третирањето, тестирајте ја површината за постојаност на бојата и отпорност на влага на незабележливо место.
 - Во зависност од степенот на контаминација: 100-200 ml
 - За чувствителни ткаенини, користете помал процент на средство за чистење
- Претходно испрскајте ги многу извалканите места со раствор за чистење и оставете го да се влие неколку минути пред да смукате. Едноставно вклучете ја пумпата за прскање.
- Работа од светлото кон темното.
- Работете од исчистената површина кон неисчистената површина.
- Оставете ја исчистената површина целосно да се исуши пред да одите по неа или да ја покриете со мебел. Вака спречувате траги од притисок или дамки од 'рѓа.
- За да ја промените положбата на уредот додека смукате, фатете го за рачката за носење (10).

Тепих

- Млазница: Млазница за миење теписи

Нормално валкање

- Испрскајте и исмукајте го растворот за чистење во еден чекор.

- Повторното смукање без прскање го скратува времето на сушење.

Тешко загадување

- Прскајте го растворот за чистење со исклучена турбина за вшмукување. Оставете да се впије неколку минути.
- Потоа исчистете како што би направиле нормално за нечистотија.

Влошка

- Млазница: Млазница за миење тапациран мебел

Белешки

- За деликатни ткаенини: Користете помала доза на средство за чистење

Наполнете го резервоарот за свежа вода

Белешки

- Капацитет на резервоарот за свежа вода: 9 l
- Температура на водата: ≤ 50 °C
- Наполнете го резервоарот за свежа вода не повеќе од ознаката означена со **MAX**
- Во зависност од нивото на нечистотија, користете 100 до 200 ml средство за чистење теписи и тапациран мебел. (31)
- Користете го резервоарот за нечиста вода (18) за да го наполните резервоарот за свежа вода (12).

Вклучување и исклучување

Предуслови

- Уредот е подготвен за работа.
- Капакот на резервоарот за нечиста вода (17) е правилно поставен. Во спротивно, уредот не може да смука со полна моќност.

Белешки

- Секогаш осигурајте се дека резервоарот за нечиста вода не се прелева додека смукате.
- Вшмукувачката турбина и пумпата за прскање имаат посебни прекинувачи за вклучување/исклучување.

Вклучување

1. Целосно извадете го кабелот за напојување (29) од држачот (28).
2. Вклучете го кабелот за напојување во соодветен електричен штекер.

3. Свртете го прекинувачот за вклучување/исклучување (14/15) во положба „I“ (ВКЛУЧЕНО).

Исклучување

1. Поставете ги двата прекинувачи за вклучување/исклучување (14/15) во положба „0“ (ИСКЛУЧЕНО).
2. Исклучете го уредот од струја кога го оставате без надзор или кога ќе завршите со работа.

Испразнете го резервоарот за нечиста вода

Белешки

- Можете да го извадите резервоарот за нечиста вода (18) од апаратот преку рачката, исто како кофа.
- Истурете ја нечистата вода во одвод.

Испразнете го резервоарот за свежа вода

Белешки

- Не можете директно да го испразните резервоарот за свежа вода.

Продолжи

1. Вклучете ја вшмукувачката турбина (15).
2. Држете ја цевката за вшмукување (1) без млазницата во резервоарот за свежа вода (Резервоар за вода).
3. Исцедете ја водата од резервоарот за свежа вода (Резервоар за вода). За преостанатите остатоци, користете ја млазницата за тесни отвори (26).

Транспорт

Забелешки за транспорт на уредот:

- Исклучете го апаратот и исклучете го кабелот за напојување од штекерот. Проверете дали сите подвижни делови се целосно запрени
- Носете го уредот за рачката за носење (10).
- Цревото за вшмукување (9) и цевката за вшмукување (1) може да се чуваат во држачот (11).
- Додатоците може да се чуваат во држачот за додатоци (13).

Чистење, одржување и складирање

▲ ПРЕДУПРЕДУВАЊЕ! Електричен шок!

Ризик од повреда поради ненамерно стартување на апаратот. Заштитете се себеси за време на работите за одржување и чистење. Исклучете го апаратот и исклучете го од штекерот. Сите поправки или одржувања што не се опишани во ова упатство нека ги изврши нашиот сервисен центар. Користете само оригинални резервни делови.

Чистење

Белешки

- Опасност од оштетување. Не прскајте го уредот со вода.
- Опасност од оштетување. Хемиските супстанции можат да ги оштетат пластичните делови на апаратот. Не користете груби средства за чистење или растворувачи.
- Проверете го уредот за очигледни дефекти како што е прекинат кабел за напојување пред секоја употреба и поправете го или заменете го.

Продолжи

1. Испразнете го резервоарот за свежа вода (12) и резервоарот за нечиста вода (18).
2. Исклучете го резервоарот за свежа вода (12) и резервоарот за нечиста вода (18) со влажна крпа.

Исплакнете го уредот

Белешки

- Исплакнете го апаратот по секоја употреба.
- Исплакнете без детергент и само со чиста вода од чешма.
- Исплакнете ги сите делови што сте ги користеле во работата.

Продолжи

1. Наполнете го резервоарот за свежа вода со приближно 2 литри вода од чешма (12).
2. Вклучете ја пумпата за прскање.
3. Држете ја млазницата над одвод.
4. Притиснете ја рачката за прскање (5) додека не престане да излегува вода.
5. Исклучете ја пумпата за прскање.

Исклучете го филтерот за свежа вода

1. ⚡ Исклучете го филтерот за свежа вода (30) од резервоарот за свежа вода (12).
2. Исплакнете го филтерот за свежа вода (30) со чиста вода.
3. ⚡ Завртете го филтерот за свежа вода (30) во навојот во резервоарот за свежа вода (12).

Одржување

Апаратот е без одржување.

Складирање

Секогаш чувајте ги апаратот и додатоците:

- чисти
- суви
- заштитени од прашина
- заштитено од мраз
- надвор од дофат на деца

Предуслови

- *Испразнете го резервоарот за нечиста вода, стр. 87*
- *Испразнете го резервоарот за свежа вода, стр. 87*
- *Исплакнете го уредот, стр. 88*
- *Исклучете го филтерот за свежа вода, стр. 88*

Подготовка на уредот за складирање

1. Намотајте го кабелот за поврзување со електричната мрежа (29) околу држачот (28).
2. Ставете го цреволото за вшмукување (9), цевката за вшмукување (1) и млазницата во склопена положба во приклучоците (11).
3. Вметнете ги преостанатите млазници во држачите за додатоци (13).

Отстранување/Заштита на животната средина

Ве молиме рециклирајте го уредот, додатоците и пакувањето на еколошки начин.



Електричните апарати не припаѓаат во домашниот отпад.

Симболот на прецртана корпа за отпадоци на тркала значи дека овој

електричен или електронски уред не смее да се фрла со домашен отпад на крајот од својот век на траење, туку крајниот корисник мора да го однесе на посебно место за собирање.

Директива 2012/19/ЕУ за отпадна електрична и електронска опрема:

Потрошувачите се законски обврзани да рециклираат електрична и електронска опрема на крајот од нејзиниот век на траење на еколошки начин. Ова обезбедува еколошки и ефикасно рециклирање. Во зависност од имплементацијата во националното законодавство, може да имате следниве опции:

- враќање на продажно место,
- предадете го на официјално место за собирање,
- вратете го кај производителот/дистрибутерот.

Додатоците и помагалата без електрични компоненти што се вклучени во старите уреди не се засеegnати.

Отстранување на шишенцето со средство за чистење

- Остатоците од производот мора да се отстранат во согласност со Директивата за отпад 2008/98/ЕОЕЗ и националните и регионалните прописи. Во согласност со Европскиот каталог за отпад (AVV), за овој производ не може да се додели код за отпад, бидејќи само наменетата употреба од страна на потрошувачот дозволува доделување. Кодниот број за отпад мора да се утврди во рамките на ЕУ во консултација со компанијата за отстранување на отпад.
- Неконтаминираната амбалажа може да се рециклира.
- Амбалажата што не може да се исчисти мора да се отстрани на ист начин како и материјалот.

Резервни делови и додатоци

Резервни делови и додатоци се достапни на www.grizzlytools.shop. Доколку најдете на какви било проблеми за време на процесот на нарачка, контактирајте со нас преку нашата онлајн продавница. Доколку имате дополнителни прашања, контактирајте со нас на: **ГАРАНТЕН СЕРТИФИКАТ**, стр. 91

Број на артикл	1	Име	Број на нарачка
1	16	Вшмукувачки колектор	91120211
3	15	D-рачка	91120210
6	14	Рачка	91120209
9	13	Црево за вшмукување (2,5 m)	91120208
10	1	Рачка за носење	91120200
16	12	2 × Тркало	91120207
17	2	Капак (резервоар за вода)	91120201
18	3	Резервоар за нечиста вода	91120202
19	5	2 × Управувачко тркало	91120203
22	19, 19.1	Млазница за миење теписи	91120214
25	18, 18.1	Млазница за миење тапациран мебел	91120213
26	17	Млазница за пукнатини	91120212
28	11	Држач (Кабел за поврзување со електричната мрежа)	91120206
31	20	Средство за чистење теписи и тапацир (100 ml)	30990030

¹ Расклопен поглед, стр. 161

Превод на оригиналната декларација за сообразност на ЕУ

Производ: **Waschsauger**

Модел: **PPWS 10 A2**

Сериски број: 000001-039000

Предметот на декларацијата опишана погоре е во согласност со релевантното законодавство за хармонизација на Унијата:

2006/42/EC • 2014/30/EU • 2011/65/EU & (EU) 2015/863

Предметот на декларацијата опишана погоре е во согласност со одредбите од Директивата 2011/65/EU на Европскиот парламент и на Советот од 8 јуни 2011 година за ограничување на употребата на одредени опасни супстанции во електрична и електронска опрема.

За да се обезбеди сообразност, применети се следните хармонизирани стандарди, национални стандарди и одредби:

EN 60335-1:2012+A11:2014+A13:2017+A1:2019+A2:2019+A14:2019

+A15:2021+A16:2023 • EN 60335-2-68:2012

EN 62233:2008 • EN IEC 55014-1:2021 • EN IEC 55014-2:2021 • EN IEC 63000:2018

EN IEC 61000-3-2:2019+A1:2021+A2:2024

EN 61000-3-3:2013+A1:2019+A2:2021

Производителот сноси единствена одговорност за издавање на оваа декларација за сообразност:



Grizzly Tools GmbH & Co. KG

Stockstädter Str. 20

63762 Großostheim

ГЕРМАНИЈА

28.12.2025

Christian Frank

Претставник за документација

ГАРАНТЕН СЕРТИФИКАТ

Производител:	Grizzly Tools GmbH & Co. KG ; Stockstädter Str. 20; 63762 Grobostheim; ГЕРМАНИЈА; www.grizzlytools.de
Увозник и гарант:	ЛИДЛ СЕВЕРНА МАКЕДОНИЈА ДООЕЛ, Бул. Киро Глигоров бр. 2, Скопје, Тел: 00800 90698;
Производ:	Waschsauger
Модел:	PPWS 10 A2
IAN/сериски број:	506430_2507/000001-039000
Датум на купување:	
Продавач (продавач на стационарни производи/онлајн продавница):	[Име, адреса, печат]

Почитуван купувач,
Овој производ доаѓа со гаранција од 5 години од датумот на купување. Во случај на дефекти на овој производ, имате законски права против продавачот на производот. Овие законски права не се ограничени со нашата гаранција наведена подолу.

Покрај оваа комерцијална гаранција, потрошувачот има законско право на двегодишна гаранција според член 18 од Законот за заштита на потрошувачите.

Гарантни услови

Гарантниот период започнува од датумот на купување. Чувајте ја оригиналната сметка од купувањето на безбедно. Овој документ е потребен како доказ за купување. Доколку се појави дефект во материјалите или изработката во рок од до пет години од датумот на купување на овој производ, ние, по наша дискреција, ќе го поправиме или замениме производот бесплатно. Оваа гаранција бара неисправниот производ и доказот за купување (сметка од купувањето) да бидат доставени во рок од пет години, како и да се достави краток писмен опис на дефектот и кога се појавил.

Доколку дефектот е покриен со нашата гаранција, ќе добиете поправен или нов производ. Поправката или замената на производот не започнува нов гарантен период.

Гарантен период и законски барања за дефекти

Гарантниот период не се продолжува со гаранцијата. Ова важи и за заменети

и поправени делови. Секоја штета или дефект што е присутна во моментот на купувањето мора да се пријави веднаш по распакувањето. Потребните поправки по истекот на гарантниот период се наплаќаат.

Опсег на гаранција

Производот е внимателно произведен според строгите упатства за квалитет и темелно тестиран пред испорака. Гаранцијата важи за дефекти во материјалот или изработката. Оваа гаранција не ги покрива деловите од производот кои се предмет на нормално абење и затоа може да се сметаат за потрошни делови или за оштетување на кршливи делови.

Оваа гаранција е неважечка ако производот е оштетен, злоупотребен или неодржуван. За да се обезбеди правилна употреба на производот, сите упатства содржани во упатството за употреба мора строго да се следат. Употребата и дејствијата за кои се препорачува или се предупредува во упатствата за употреба мора да се избегнуваат по секоја цена. Производот е наменет само за приватна употреба, а не за комерцијална употреба. Во случај на злоупотреба, неправилно ракување, употреба на сила или модификации што не се извршени од нашиот овластен сервисен центар, гаранцијата ќе биде неважечка.

Рок за завршување

Лицето што ја дава гаранцијата се обврзува да одговори на писмено или електронско известување за дефекти во рок од **1 работни дена** и да ги изврши



потребните поправки во рок од **30 календарски дена** или во роковите утврдени во целосните гарантни услови.

Услови за гарантни услуги

Презентација на овој гарантен сертификат целосно пополнет, како и

доказ за купување (фискална сметка/фактура). Гаранцијата е неважечка ако производот е користен неправилно, ако се извршени неовластени поправки или ако има механичко оштетување (како што е наведено во целосните услови за гаранција).

Овластен сервисен центар/Контакт:	PARKSIDE Service Center, Телефонска линија: 0800 97198, е-пошта: grizzly@lidl.mk, 8 часот наутро - 6 часот попладне
Потпис/печат на продавачот:	
Датум:	

Përmbajtje

Hyrje.....	93
Përdorimi sipas qëllimit.....	93
Përmbajtja e paketimit / Aksesorët.....	93
Përmbledhje.....	94
Përshkrimi i funksionit.....	94
Të dhënat teknike.....	94
Udhëzimet sigurie.....	95
Rëndësia e udhëzimeve të sigurisë.....	95
Shenjat dhe simbolet e figurave.....	95
Vënia e sigurt në punë.....	96
Përgatitja.....	99
Pjesët e kontrollit.....	99
Montimi dhe çmontimi i zorrës thithëse/spërkatëse.....	99
Montimi dhe çmontimi i shtojcave.....	99
Montimi i dorezës shtesë.....	99
Operimi.....	100
Metodat e pastrimit.....	100
Mbushja e ujit të freskët.....	100
Ndezja dhe fikja.....	100
Zbrazja e rezervuarit të ujit të ndotur...	100
Zbrazja e ujërave të freskët.....	100
Transporti.....	101
Pastrimi, mirëmbajtja dhe ruajtja.....	101
Pastrimi.....	101
Mirëmbajtja.....	101
Magazinimi.....	101
Asgjësimi/Mbrojtja e mjedisit.....	101
Pjesë rezervë dhe aksesorë.....	102
ÇERTIFIKATË GARANCIE.....	103
Përkthimi i Deklaratës origjinale të Konformitetit të BE-së.....	105
Pamje e shpërthyer.....	161

Hyrje

Urime për blerjen e thithësit tuaj të ri pastrimi (në vijim quhet pajisje ose mjet elektrik).

Ju keni zgjedhur një pajisje me cilësi të lartë. Kjo pajisje është kontrolluar për cilësi gjatë prodhimit dhe i është nënshtruar një kontrolli përfundimtar. Funksionaliteti i pajisjes suaj sigurohet në këtë mënyrë.

Nuk përjashtohet mundësia që në raste të veçanta të ketë sasi të mbetura uji në ose brenda pajisjes, respektivisht në gypat e zorrës. Kjo nuk është një defekt apo dëm dhe asnjë arsye për shqetësim.



Manuali i përdorimit është pjesë e kësaj pajisjeje. Ai përmban udhëzime të rëndësishme për sigurinë, përdorimin dhe asgjësimin. Lexoni me kujdes manualin e përdorimit. Njihuni me pjesët e kontrollit dhe përdorimin e duhur të pajisjes. Përdorni pajisjen vetëm sipas përshkrimit dhe për qëllimet e treguara të përdorimit. Ruani mirë manualin e përdorimit dhe dorëzoni të gjitha dokumentet kur pajisja i kalohet palëve të treta.

Përdorimi sipas qëllimit

Pajisja është menduar ekskluzivisht për përdorimin e mëposhtëm:

- Larja me thithje e qilimave, tapicerive dhe materialeve të ngjashme tekstile

Kjo pajisje është e përshtatshme edhe për përdorim në hotele, shkolla, dyqane, zyra dhe të ngjashme.

Është e ndaluar thithja e materialeve të ndezshme, shpërthyes ose të dëmshme për shëndetin.

Çdo përdorim tjetër që nuk është shprehimisht i lejuar në këtë manual përdorimi mund të përbëjë një rrezik serioz për përdoruesin dhe të shkaktojë dëme në pajisje. Operatori ose përdoruesi i pajisjes është përgjegjës për aksidentet ose dëmet ndaj njerëzve të tjerë ose pronës së tyre. Pajisja është e destinuar për përdorim në fushën e amatorëve. Nuk është projektuar për përdorim të vazhdueshëm komercial. Në rast të përdorimit komercial, garancia skadon. Prodhuesi nuk është përgjegjës për dëmet e shkaktuara nga përdorimi i papërshtatshëm ose përdorimi i gabuar.

Përmbajtja e paketimit / Aksesorët

Shpaketojeni pajisjen dhe kontrolloni përmbajtjen e dorëzuar.

Hidhni materialin e paketimit siç duhet.

- Waschsauger
- Rezervuari i ujërave të ndyra
- Tub thithës
 - Doreza D
- Zorrë thithëse
- Grykë për të çara
- Grykë larëse për tapiceri
- Grykë larëse e qilimave
- Pastrues për tepih dhe jastëkë (100 ml)

- Përkthimi i udhëzimeve origjinale të përdorimit

Përmbledhje

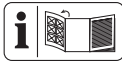

Ilustrimet e pajisjes i gjeni në faqen e përparme të palosshme.

- 1 Tub thithës
- 2 Kapëse me lirim të shpejtë
- 3 Doreza D
- 4 Prizë sigurimi
- 5 Levë spërkatjeje
- 6 Dorezë
- 7 Zhbllokim (Zorra spërkatëse)
- 8 Zorra spërkatëse
- 9 Zorrë thithëse
- 10 Doreza e mbajtjes
- 11 Mbajtëse (Tub thithës, Zorrë thithëse)
- 12 Rezervuari i ujërave të freskët
- 13 Mbajtëse aksesorësh
- 14 Butoni ndezur/fikur (Pompë spërkatëse)
- 15 Butoni ndezur/fikur (Turbinë thithëse)
- 16 Rrotë
- 17 Kapak (rezervuari të ujit)
- 18 Rezervuari i ujërave të ndyra
- 19 Rrotë drejtimi
- 20 Lidhje për zorrën e spërkatjes
- 21 Lidhje për thithje
- 22 Grykë larëse e qilimave
- 23 Zhbllokimi (Shtojcë për tapet)
- 24 Shtojcë për tapet
- 25 Grykë larëse për tapiceri
- 26 Grykë për të çara
- 27 Shenjë **MAX**
- 28 Mbajtës (Kablo e lidhjes me rrjetin elektrik)
- 29 Kablo e lidhjes me rrjetin elektrik
- 30 Filtri i ujit të freskët
- 31 Pastrues për tepih dhe jastëkë

Përshkrimi i funksionit

Me thithësen larëse mund të pastroni në thellësi tapetat, jastëkët dhe materiale të tjera tekstile të ngjashme me pastrim të

lagësht. Përzjerja e ujit dhe detergjentit spërkatet nga një rezervuar i ujit të freskët mbi sipërfaqen që do të pastrohet. Pothuajse njëkohësisht ky ujë thithet së bashku me papastërtitë nga fibra dhe përfundon në rezervuarin e ujit të ndotur. Në këtë mënyrë, tekstilet nuk lagen plotësisht gjatë pastrimit me lagështi.

Turbina thithëse dhe pompa spërkatëse mund të përdoren në mënyrë të pavarur nga njëra-tjetra.

Funksionin e pjesëve të komandimit gjeni në përshkrimet vijues.

Të dhënat teknike

WaschsaugerPPWS 10 A2

Tensioni i vlerësuar U 220–240 V~, 50–60 Hz

Tensioni i vlerësuar P 1250 W

Gjatësia Kablo e lidhjes me rrjetin elektrik

..... 7,5 m

Klasa mbrojtëse \square II

Lloji i mbrojtjes IPX4

Pesha 8,8 kg

Pesha (përfshirë aksesorët) 10,8 kg

Gjatësia (Zorrë thithëse) 2,5 m

Rryma e ajrit 74 l/s

Presioni maksimal negativ 24,2 kPa

Vëllimi

–Rezervuari i ujërave të freskët 9 l

– Rezervuari i ujërave të ndyra 8,7 l

Temperatura e ujit të freskët ≤ 50 °C

Presioni i spërkatjes 2 bar

Shkalla e spërkatjes 1 l/min

Niveli i presionit të zërit L_{pA} 76 dB; K_{pA} =3 dB

Dridhje a_n $\leq 2,50$ m/s²

Udhëzimet sigurie



KUJDES! Gjatë përdorimit të pajisjeve elektrike, për mbrojtje ndaj goditjeve elektrike, rrezikut nga lëndimet dhe zjarri, duhet të respektohen masat themelore të sigurisë.

Rëndësia e udhëzimeve të sigurisë

▲ **RREZIK!** Nëse nuk ndiqni këtë udhëzim sigurie, ndodh një aksident. Pasojat janë lëndime të rënda trupore ose vdekje.

▲ **PARALAJMËRIM!** Nëse nuk e ndiqni këtë paralajmërim sigurie, mund të ndodhë një aksident. Pasoja mund të jenë lëndime të rënda trupore ose vdekje.

▲ **KUJDES!** Nëse nuk ndiqni këtë udhëzim sigurie, ndodh një aksident. Pasoja mund të jetë lëndim i lehtë ose i mesëm trupor. **NJOFTIM!** Nëse nuk ndiqni këtë udhëzim sigurie, ndodh një aksident. Pasoja

mund të jetë një dëm material.

Shenjat dhe simbolet e figurave

Simbol në pajisje



Lexoni me kujdes manualin e përdorimit. Njihuni me pjesët e kontrollit dhe përdorimin e duhur të pajisjes.



Klasa mbrojtëse II (Izolim i dyfishtë)



Butoni ndezur/fikur (Turbinë thithëse)



Butoni ndezur/fikur (Pompë spërkatëse)



MAX Vëllimi, Rezervuari i ujërave të freskët:

• MAX 50°C/122°F Temperatura e ujit të freskët: ≤50 °C



Pajisjet elektrike nuk duhet të hidhen në mbeturinat shtëpiake.

Simbol në manualin e përdorimit



▲ **KUJDES!**

Lexoni udhëzimet para përdorimit të pajisjes.

Vënia e sigurt në punë

▲ PARALAJMËRIM!

Përdorni pajisjen vetëm pasi të keni marrë informacione të mjaftueshme për përdorimin e pajisjes. Një udhëzim i kujdesshëm zvogëlon përdorimin e gabuar dhe lëndimet.

▲ **KUJDES!** Kjo pajisje është e destinuar vetëm për përdorim në ambiente të mbyllura.

▲ **KUJDES!** Ruani pajisjen vetëm brenda ambienteve të mbyllura.

Udhëzime të përgjithshme

- Lexoni me kujdes manualin e përdorimit. Njihuni me pjesët e kontrollit dhe përdorimin e duhur të pajisjes.
- Pajisja nuk duhet të përdoret nga fëmijët. Fëmijët duhet të mbikëqyren për të siguruar që ata nuk luajnë me pajisjen. Pajisja mund të përdoret nga persona me aftësi të kufizuara fizike, shqisore ose mendore ose mungesë përvoje

dhe njohurish, nëse ata janë mbikëqyrur ose janë udhëzuar në lidhje me përdorimin e pajisjes në një mënyrë të sigurt dhe i kuptojnë rreziqet e përfshira.

Pastrimi dhe mirëmbajtja nga përdoruesit nuk duhet të kryhen nga fëmijët pa mbikëqyrje.

- Keni parasysh se përdoruesi vetë është përgjegjës për aksidentet ose rreziqet ndaj personave të tjerë ose pronës së tyre.
- Respektoni mbrojtjen nga zhurma dhe rregulloret lokale.

Përgatitja

- Kontrolloni gjithmonë lidhjen dhe zgjatimin para përdorimit për shenja të dëmtimit ose vjetërsisë. Nëse lidhja dëmtohet gjatë përdorimit, duhet të shkëputet menjëherë nga rrjeti i furnizimit, MOS E PREKNI LIDHJEN PARA SE TË SHKËPUTET NGA RRJETI. Mos e përdorni pajisjen nëse lidhja është e dëmtuar ose e konsumuar.

- Sigurohuni që tensioni i rrjetit dhe frekuenca e rrjetit të përputhen me të dhënat në tabelën e tipit. Përshtatja ndaj frekuencave të ndryshme të rrjetit bëhet automatikisht.
 - Lidhni pajisjen vetëm me një prizë që ka çelës mbrojtës kundër rrjedhjes së rrymës (RCD) me një rrjedhje të vlerësuar jo më shumë se 30 mA.
 - Lidheni pajisjen me një prizë që ka të paktën një siguresë 16 A.
 - Nëse lidhja e rrjetit të kësaj pajisjeje dëmtohet, duhet të zëvendësohet nga prodhuesi, shërbimi i tij i klientit ose një person i kualifikuar në mënyrë të ngjashme, për të shmangur rreziqet. Kontaktoni qendrën e shërbimit.
- Operimi**
- Jini të vëmendshëm, kushtojini vëmendje asaj që bëni dhe punoni me arsyeshmëri me pajisjen. Mos e përdorni pajisjen nëse jeni të lodhur ose nën ndikimin e drogës, alkoolit ose medikamenteve.
 - Mos e përdorni pajisjen kurrë kur fëmijët ose kafshët janë afër.
 - Kjo pajisje nuk është një fshesë me korent. Mos e përdorni pajisjen si një fshesë me korent për të thithur papastërtitë e thata. Mos thithni më shumë lëng sesa keni spërkatur.
 - Njerëzit dhe kafshët nuk duhet të thithen me këtë pajisje.
 - Mos e drejtoni kurrë zorrën thithëse dhe grykat gjatë punës drejt vetes ose drejt personave të tjerë, veçanërisht jo drejt syve dhe veshëve. Ekziston rreziku i lëndimit.
 - Grykat dhe tubi thithës nuk duhet të jenë në lartësinë e kokës gjatë punës. Ekziston rreziku i lëndimit.
 - Mos tërhiqni substanca të nxehta, të ndezura, të djegshme, shpërthyesë ose që rrezikojnë shëndetin. Këtu përfshihen ndër të tjera,

hiri i nxehtë, benzina, tretësit, acidet ose bazat. Ekziston rrezik zjarri dhe i lëndimeve.

- Sigurohuni që kablllo e furnizimit me rrjet të mos dëmtohet nga tërheqja mbi skaje të mprehta, kapja apo tërheqja e kabllit.
- Mos e përdorni kabllon e lidhjes së rrjetit për të tërhequr lidhësin e prizës nga priza ose për të tërhequr pajisjen. Mbroni kabllon e lidhjes së rrjetit nga nxehtësia, vaji dhe skajet e mprehta.
- Mos e transportoni kurrë pajisjen ndërsa motori është në punë.
- Fikni pajisjen dhe hiqni lidhësin e prizës nga priza. Sigurohuni që të gjitha pjesët lëvizëse të kenë ndaluar plotësisht
 - sa herë që e lini pajisjen,
 - para se të ndërroni aksesoret,
 - para se të hiqni bllokimet ose të eliminoni pengesat,

- para se të kontrolloni, pastroni ose kryeni punime në pajisje.
- Nëse pajisja fillon të vibrojë në mënyrë të pazakontë, është e nevojshme një kontroll i menjëhershëm:
 - kontrolloni për pjesë të lira dhe shtrëngoni ato
 - kërkoni dëme
 - Për riparime kontaktoni qendrën e shërbimit.

Pastrimi, mirëmbajtja dhe ruajtja

- Lëreni motorin të ftohet para se të lini pajisjen për një kohë të gjatë.
- Zëvendësoni për arsye sigurie pjesët e konsumuara ose të dëmtuara. Përdorni vetëm pjesë dhe aksesore origjinalë të zëvendësimit. Përdorimi i pjesëve të huaja shkakton humbjen e menjëhershme të garancisë.
- Hapja e pajisjes duhet të kryhet vetëm nga një personel i autorizuar elektrik. Për riparime, gjithmonë kontaktoni

qendrën tonë të shërbimit.

- Fikni motorin, shkëputni pajisjen nga furnizimi me rrymë dhe lëreni pajisjen të ftohet, kur ajo ndalet për pastrim, rregullim, ruajtje ose për zëvendësimin e një pjese shtesë.
- Trajtoni pajisjen me kujdes dhe mbajeni të pastër.
- Ruani pajisjen në një vend të paarritshëm për fëmijët.

Përgatitja

▲ PARALAJMËRIM! Rrezik lëndimi nga pajisja që fillon padashur. Futeni prizën e lidhjes në prizë vetëm kur pajisja është plotësisht e përgatitur për përdorim.

Pjesët e kontrollit

Njihuni me pjesët e kontrollit para përdorimit të parë të pajisjes.

Butoni ndezur/fikur Thithje (15)

- Ndezja dhe fikja e turbinës thithëse.
- Mund të përdoret me këmbë.

Butoni ndezur/fikur Spërkatje (14)

- Ndezja dhe fikja e pompës spërkatëse.
- Mund të përdoret me këmbë.

Levë spërkatjeje (5)

- Leva spërkatëse funksionon vetëm kur pompa spërkatëse është ndezur.
- Shtyp: Gryka spërkat ujë nga rezervuari.

Montimi dhe çmontimi i zorrës thithëse/spërkatëse

Udhëzime

- Të dy fundet e zorrës thithëse/spërkatëse janë të njëjta.

- Zakonisht zorra thithëse/spërkatëse mund të mbetet e montuar.

Montimi i zorrës e thithëse/spërkatëse

1. Futni zorrën thithëse (9) fort në lidhësin (21) në pajisje/dorezë.
2. Futni zorrën spërkatëse (8) në lidhësin (20) në pajisje/dorezë.
Zorra thithëse fiksohet në vend me klik.

Çmontimi i zorrës e thithëse/spërkatëse

1. Shtypni dhe mbani zhblokimin (7) në zorrën thithëse (8).
2. Nxirri zorrën spërkatëse (8) nga lidhësi (20).
3. Nxirri zorrën thithëse (9) nga lidhësi (21).

Montimi dhe çmontimi i shtojcave

Shtojcat e përfshira

- Tub thithës (1): me mbajtëse për një shtojcë tjetër
- Grykë larëse e qilimave (22)
- Grykë larëse për tapiceri (25)
- Grykë për të çara (26)

Udhëzime

- Mbjatëset për shtojcat ndodhen në dorezë dhe në tubin thithës.
- Për shkak të tubit spërkatës, shtojcat mund të montohen vetëm në një pozicion.

Procedura

Drejtimi i shikimit për rrotullime: Nga prapa drejt mbajtëses.

1. Rrotulloni \cup prizën e sigurimit deri në ndalesë.
2. Futni shtojcën me arrën lart në mbajtëse.
3. Siguroni shtojcën: Rrotulloni \cup prizën e sigurimit deri në ndalesë ($\approx 1/2$ rrotullim).
4. Kontrolloni nëse shtojca është ngushtë e vendosur në mbajtëse.

Montimi i dorezës shtesë

1. Lironi kapësen me lirim të shpejtë (2) në dorezën shtesë (3).
2. Shtyni dorezën shtesë (3) mbi tubin thithës (1) në lartësinë që ju përshtatet. Janë të mundshme disa pozicione fiksime.
3. Mbyllni kapësen me lirim të shpejtë (2) në dorezën shtesë (3).
4. Doreza shtesë (3) tani është e fiksuar fort.

Operimi

Metodat e pastrimit

Udhëzime

- Respektoni patjetër të gjitha udhëzimet e mirëmbajtjes për produktin që dëshironi të pastroni.
- Detergjent
 - Para trajtimit, kontrolloni në një vend të padukshëm nëse sipërfaqja është rezistente ndaj lagështisë dhe nëse ngjyra nuk zbehet.
 - Në varësi të ndotjes: 100-200 ml
 - Për materiale të ndjeshme, sasi më e vogël e detergjentit
- Spërkatni më parë vendet shumë të ndotura me solucion pastrimi dhe lëreni të veprojë disa minuta para thithjes. Për këtë, ndizni vetëm pompën spërkatëse.
- Punoni nga drita në hije.
- Punoni nga zona e pastruar në zonën e papastruar.
- Lëreni sipërfaqen e pastruar të thahet plotësisht para se ta ecni mbi të ose ta pajisni me mobilje. Kështu parandaloni shenjat e shtypjes ose njollat e ndryshkut.
- Kapni pajisjen për të ndryshuar pozicionin gjatë thithjes nga doreza (10).

Tapet

- Gryka: Grykë larëse e qilimave

Ndotje normale

- Spërkatja e solucionit të pastrimit dhe thithja në një hap të vetëm pune.
- Thithja përsëri pa spërkatje shkurton kohën e tharjes.

Ndotje e fortë

- Spërkatja e solucionin të pastrimit me turbinën e fikur thithëse. Lëreni të veprojë disa minuta.
- Më pas pastroni sikur për ndotje normale.

Tapiceri

- Gryka: Grykë larëse për tapiceri

Udhëzime

- Për materialet e ndjeshme: Dozoni më pak detergjent

Mbushja e ujit të freskët

Udhëzime

- Kapaciteti i rezervuarit të ujërave të freskët: 9 l
- Temperatura e ujit: ≤50 °C

- Mbushni rezervuarin e ujit të freskët maksimumi deri te shenja **MAX**
- Përdorni sipas ndotjes 100 deri 200 ml pastrues tapeti dhe jastëkë (31)
- Përdorni rezervuarin e ujit të ndotur (18) për të mbushur rezervuarin e ujit të freskët (12).

Ndezja dhe fikja

Parakushtet

- Pajisja është gati për përdorim.
- Kapaku i rezervuarit të ujit të ndotur (17) është vendosur siç duhet. Përndryshe pajisja nuk mund të thithë me fuqinë e plotë.

Udhëzime

- Gjatë thithjes gjithmonë sigurohuni që rezervuari i ujit të ndotur të mos derdhet.
- Turbina thithëse dhe pompa spërkatëse kanë butonet e ndara ndezje/fikje.

Ndezja

1. Hiqni plotësisht kabllon e lidhjes me rrjetin (29) nga mbajtësi (28).
2. Futni prizën në një prizë të përshtatshme.
3. Vëni butonin ndezje/fikje (14/15) në pozicionin „I” (NDEZUR).

Fikja

1. Vëni të dy butonat ndezje/fikje (14/15) në pozicionin „0” (FIKUR).
2. Shkëputni prizën e lidhjes nga priza kur lini pajisjen pa mbikëqyrje ose kur keni përfunduar punën.

Zbrazja e rezervuarit të ujit të ndotur

Udhëzime

- Mund ta nxirni rezervuarin e ujit të ndotur (18) nga pajisja si një kovë duke e mbajtur për dorezën.
- Hidhni ujin e ndotur në një kullim të përshtatshëm.

Zbrazja e ujërave të freskët

Udhëzime

- Nuk mund ta zbrazni direkt rezervuarin e ujit të freskët.

Procedura

1. Ndezni turbinën thithëse (15).
2. Mbani tubin thithës (1) pa grykë në rezervuarin e ujit të freskët (Rezervuar uji).
3. Thithni ujin nga rezervuari i ujit të freskët (Rezervuar uji).

Për mbetje të mundshme përdorni grykën për çarje (26).

Transporti

Udhëzime për transportin e pajisjes:

- Fikni pajisjen dhe hiqni lidhësin e prizës nga priza. Sigurohuni që të gjitha pjesët lëvizëse të kenë ndaluar plotësisht
- Mbani pajisjen nga doreza e bartjes (10).
- Zorra thithëse (9) dhe tubi thithës (1) mund të ruhen në mbajtësen (11).
- Shtojcat mund të ruhen në mbajtësen e aksesorëve (13).

Pastrimi, mirëmbajtja dhe ruajtja

▲ PARALAJMËRIM! Goditje elektrike!
Rrezik lëndimi nga pajisja që fillon padashur. Mbroni veten gjatë punimeve të mirëmbajtjes dhe pastrimit. Fikni pajisjen dhe hiqni lidhësin e prizës nga priza. Punimet e riparimit dhe të mirëmbajtjes që nuk janë përshkruar në këtë manual, i kryen qendra jonë e shërbimit. Përdorni vetëm pjesë këmbimi origjinale.

Pastrimi

Udhëzime

- Rrezik dëmtimi. Mos spërkatni pajisjen me ujë.
- Rrezik dëmtimi. Substancat kimike mund të sulmojnë pjesët plastike të pajisjes. Mos përdorni tretës ose agjentë pastrimi të ashpër.
- Kontrolloni pajisjen para çdo përdorimi për defekte të dukshme, si pjesë të lirshme, të konsumura ose të dëmtuara dhe riparoheni ose zëvendësoheni ato.

Procedura

1. Zbrazi rezervuarin e ujit të freskët (12) dhe rezervuarin e ujit të ndotur (18).
2. Pastrojeni rezervuarin e ujit të freskët (12) dhe rezervuarin e ujit të ndotur (18) me një leckë të lagur.

Shpëlarja e pajisjes

Udhëzime

- Shpëlarjeni pajisjen pas çdo përdorimi.
- Shpëlarjeni pa detergjent dhe vetëm me ujë të pastër rubineti.

- Shpëlarjeni të gjitha pjesët që keni përdorur gjatë punës.

Procedura

1. Mbushni rreth 2 l ujë të rubinetit në rezervuarin e ujit të freskët (12).
2. Aktivizoni pompën spërkatëse.
3. Mbani grykën mbi një kanalizim.
4. Shtypni levën spërkatëse (5) derisa të mos dalë më ujë.
5. Fikni pompën spërkatëse.

Pastrimi i filtrit të ujit të freskët

1. ⚠ Rrotulloni filtrin e ujit të freskët (30) nga rezervuari i ujit të freskët (12).
2. Shpëlani filtrin e ujit të freskët (30) me ujë të pastër.
3. ⚠ Rrotulloni filtrin e ujit të freskët (30) në fileten e rezervuarit të ujit të freskët (12).

Mirëmbajtja

Pajisja është pa mirëmbajtje.

Magaznimi

Ruani gjithmonë pajisjen dhe aksesorët:

- pastër
- thatë
- të mbrojtur nga pluhuri
- të mbrojtur nga ngricat
- jashtë arritjes së fëmijëve

Parakushtet

- *Zbraza e rezervuarit të ujit të ndotur, fq. 100*
- *Zbraza e ujërave të freskët, fq. 100*
- *Shpëlarja e pajisjes, fq. 101*
- *Pastrimi i filtrit të ujit të freskët, fq. 101*

Përgatitja e pajisjes për magazinim

1. Mbështillni kabllon e lidhjes me rrjetin (29) në mbajtëse (28).
2. Vendosni zorrën thithëse (9), tubin thithës (1) dhe një grykë të montuar në mbajtëset (11).
3. Futni grykat e mbetura në mbajtëset e aksesorëve (13).

Asgjësimi/Mbrojtja e mjedisit

Ju lutemi ricikloni pajisjen, aksesorët dhe paketimin në një mënyrë miqësore me mjedisin.



Pajisjet elektrike nuk duhet të hidhen në mbeturinat shtëpiake.

Simboli i koshit të mbeturinave me rrota të shënuar me kryq do të thotë që kjo pajisje elektrike ose elektronike nuk duhet të hidhet me mbeturinat shtëpiake në fund të jetëgjatësisë së saj, por duhet të çohet në një pikë të veçantë grumbullimi nga përdoruesi përfundimtar.

Direktiva 2012/19/BE mbi mbeturinat e pajisjeve elektrike dhe elektronike:

Konsumatorët janë të detyruar ligjërisht të riciklojnë pajisjet elektrike dhe elektronike në fund të jetës së tyre në një mënyrë miqësore me mjedisin. Kjo siguron riciklim miqësor me mjedisin dhe me efikasitet të lartë të burimeve.

Në varësi të zbatimit në ligjin kombëtar, mund të keni opsionet e mëposhtme:

- Kthim në një pikë shitjeje,

- dorëzimi atë në një pikë zyrtare grumbullimi,
- kthejeni te prodhuesi/shpërndarësi.

Aksesorët dhe ndihmësit pa komponentë elektrikë të përfshirë me pajisjet e vjetra nuk preken.

Asgjësimi i shishes së agjentit të pastrimit

- Mbetjet e produktit duhet të asgjësohen duke respektuar direktivën e mbetjeve 2008/98/KE si dhe rregulloret kombëtare dhe rajonale. Për këtë produkt nuk mund të përcaktohet një numër çelësi për mbeturinat sipas katalogut evropian të mbeturinave (AVV), pasi vetëm qëllimi i përdorimit nga konsumatori lejon një klasifikim. Numri kyç i mbetjeve duhet të caktohet brenda BE-së në konsultim me asgjësuesin.
- Paketimet që nuk janë të kontaminuara mund të dërgohen për riciklim.
- Paketimet që nuk mund të pastrohen duhet të asgjësohen sikur materiali.

Pjesë rezervë dhe aksesore

Pjesë rezervë dhe aksesore mund t'i merrni në www.grizzlytools.shop. Nëse hasni ndonjë problem gjatë procesit të porosisë suaj, ju lutemi na kontaktoni përmes dyqanit tonë online. Për pyetje të mëtejshme, ju lutemi kontaktoni: **ÇERTIFIKATË GARANCIE, fq. 103**

Nr. i artikullit	1	Emërtimi	Nr. i porosisë
1	16	Tub thithës	91120211
3	15	Doreza D	91120210
6	14	Dorezë	91120209
9	13	Zorrë thithëse (2,5 m)	91120208
10	1	Doreza e mbajtjes	91120200
16	12	2 × Rrotë	91120207
17	2	Kapak (rezervuari të ujit)	91120201
18	3	Rezervuari i ujërave të ndyra	91120202
19	5	2 × Rrotë drejtimi	91120203
22	19, 19.1	Grykë larëse e qillimave	91120214
25	18, 18.1	Grykë larëse për tapiceri	91120213
26	17	Grykë për të çara	91120212
28	11	Mbajtës (Kablllo e lidhjes me rrjetin elektrik)	91120206
31	20	Pastrues për tepih dhe jastëkë (100 ml)	30990030

¹ Pamje e shpërthyer, fq. 161

ÇERTIFIKATË GARANCIE

Fabrikues:	Grizzly Tools GmbH & Co. KG ; Stockstädter Str. 20; 63762 Grobostheim; GJERMANIA; www.grizzlytools.de
Importues dhe garantues:	Lidl Maqedonia e Veriut DOOEL, Bulevardi Kiro Gligorov Nr. 2, Shkup, Tel: 00800 90698;
Produkti:	Waschsauger
Modeli:	PPWS 10 A2
IAN/Numri serik:	506430_2507/000001-039000
Data e blerjes:	
Shitësi (Dyqan fizik / Dyqan online):	[Emri, adresa, vula]

E nderuara kliente, i nderuar klient, Merrni për këtë produkt 5 vjet garanci nga data e blerjes. Në rast defektsh të këtij produkti, ju keni të drejta ligjore kundrejt shitësit të produktit. Këto të drejta ligjore nuk kufizohen nga garancioni ynë i përcaktuar më poshtë.

Përveç kësaj garancie komerciale, konsumatori ka të drejtë ligjore për një garanci dyvjeçare sipas Nenit 18 të Ligjit për Mbrotjtjen e Konsumatorit.

Kushtet e garancisë

Periudha e garancisë fillon në datën e blerjes. Ju lutemi ruajeni faturën origjinale në një vend të sigurt. Ky dokument kërkohet si provë e blerjes. Nëse ndodh një defekt në materiale ose prodhim brenda pesë viteve nga data e blerjes së këtij produkti, ne, sipas gjykimit tonë, do ta riparojmë ose zëvendësojmë produktin pa pagesë. Kjo garanci kërkon që produkti me defekt dhe prova e blerjes (fatura e shitjes) të paraqiten brenda pesëvjeçare, së bashku me një përshkrim të shkurtër me shkrim të defektit dhe kohës kur ai ka ndodhur.

Nëse defekti mbulohet nga garancioni ynë, ju do të merrni produktin e riparuar ose një produkt të ri. Riparimi ose zëvendësimi i produktit nuk fillon një periudhë të re garancie.

Periudha e garancisë dhe kërkesat ligjore për defektet

Periudha e garancisë nuk zgjatet nga garancioni. Kjo vlen edhe për pjesët e zëvendësuara dhe të riparuar. Çdo dëmtim ose defekt i pranishëm në kohën e blerjes duhet të raportohet menjëherë pas shpaktimit. Riparimet e nevojshme pas periudhës së garancisë janë të pagueshme.

Fusha e garancisë

Produkti është prodhuar me kujdes sipas udhëzimeve të rrepta të cilësisë dhe është testuar plotësisht para dorëzimit.

Garancia vlen për defektet materiale ose të prodhimit. Kjo garanci nuk mbulon pjesët e produktit që i nënshtrohen konsumimit normal dhe për këtë arsye mund të konsiderohen pjesë të konsumueshme ose dëmtime të pjesëve të brishta.

Kjo garanci është e pavlefshme nëse produkti është dëmtuar, keqpërdorur ose nuk mirëmbahet. Për përdorimin e duhur të produktit, të gjitha udhëzimet e përfshira në manualin e përdorimit duhet të ndiqen në mënyrë strikte. Përdorimet dhe veprimet që dekurajohen ose paralajmërohen kundër tyre në udhëzimet e përdorimit duhen shmangur me çdo kusht.

Produkti është menduar vetëm për përdorim privat dhe jo për përdorim komercial. Në rast të keqpërdorimit, trajtimit të papërshtatshëm, përdorimit të forcës ose modifikimeve që nuk janë kryer nga qendra jonë e autorizuar e shërbimit, garancioni do të jetë i pavlefshëm.

Afati për përfundim

Ofruesi i garancisë merr përsipër t'i përgjigjet njoftimit me shkrim ose elektronik të defekteve brenda **1 ditëve pune** dhe të kryejë çdo riparim të nevojshëm brenda **30 ditëve kalendarike** ose brenda afateve kohore të përcaktuara në kushtet e plota të garancisë.

Kushtet për shërbimet e garancisë

Paraqitja e kësaj flete garancie plotësisht e mbushur, si dhe dëshmia e blerjes (kuponi i arkës / fatura). Garancia skadon nëse produkti është përdorur në mënyrë të papërshtatshme, janë kryer riparime të



paautorizuara ose ekzistojnë dëmtime

mekanike (sipas asaj që përcaktohet në kushtet e plota të garancisë).

Qendër e autorizuar servisi / Kontakti:	PARKSIDE Service Center, Linjë telefonike: 0800 97198, email: grizzly@lidl.mk, 8 e paradites - 6 e pasditës
Nënshkrimi / vula e shitësit:	
Data:	

Përkthimi i Deklaratës origjinale të Konformitetit të BE-së

Produkti: **Waschsauger**

Modeli: **PPWS 10 A2**

Numri Serial: 000001-039000

Subjekti i deklaratës së përshkruar më sipër përputhet me legjislacionin përkatës të harmonizimit të Bashkimit:

2006/42/EC • 2014/30/EU • 2011/65/EU & (EU) 2015/863

Subjekti i deklaratës së përshkruar më sipër përputhet me dispozitat e Direktivës 2011/65/EU të Parlamentit Evropian dhe të Këshillit të 8 qershorit 2011 mbi kufizimin e përdorimit të disa substancave të rrezikshme në pajisjet elektrike dhe elektronike.

Për të siguruar konformitetin, janë zbatuar standardet e harmonizuara, standardet kombëtare dhe dispozitat e mëposhtme:

**EN 60335-1:2012+A11:2014+A13:2017+A1:2019+A2:2019+A14:2019
+A15:2021+A16:2023 • EN 60335-2-68:2012**

**EN 62233:2008 • EN IEC 55014-1:2021 • EN IEC 55014-2:2021 • EN IEC 63000:2018
EN IEC 61000-3-2:2019+A1:2021+A2:2024
EN 61000-3-3:2013+A1:2019+A2:2021**

Prodhuesi mban përgjegjësinë e vetme për lëshimin e kësaj deklarate konformiteti:



Grizzly Tools GmbH & Co. KG
Stockstädter Str. 20
63762 Großostheim
GJERMANIA
28.12.2025

Christian Frank
Përfaqësuesi i Dokumentacionit

Cuprins

Introducere.....	106
Utilizarea prevăzută.....	106
Furnitura livrată/accesorii.....	106
Prezentare generală.....	107
Descriere funcțională.....	107
Date tehnice.....	107
Indicații de siguranță.....	108
Semnificația indicațiilor de siguranță...	108
Pictograme și simboluri.....	108
Punerea în funcțiune în siguranță.....	109
Pregătirea.....	112
Elemente de comandă.....	112
Montarea și demontarea furtunului de aspirat/pulverizare.....	112
Montarea și demontarea accesoriilor.....	112
Montarea mânerului suplimentar.....	113
Funcționarea.....	113
Metode de curățare.....	113
Umplerea rezervorului de apă proaspătă.....	113
Pornirea și oprirea.....	113
Golirea rezervorului de apă murdară.....	114
Golirea rezervorului de apă proaspătă.....	114
Transport.....	114
Curățarea, întreținerea și depozitarea.....	114
Curățarea.....	114
Întreținere.....	115
Depozitarea.....	115
Eliminarea/protecția mediului.....	115
Service.....	115
Garanție.....	115
Reparație-service.....	117
Service-Center.....	117
Importator.....	117
Piese de schimb și accesorii.....	117
Traducerea originalului declarației de conformitate UE.....	118
Reprezentare explodată.....	161

Introducere

Felicitări pentru achiziționarea noului dvs. aspirator cu spălare (numit în continuare aparat sau sculă electrică).

V-ați decis astfel pentru un aparat de calitate ridicată. Acest aparat a fost verificat în timpul producției cu privire la calitate și a fost supus unui control final. Capacitatea de funcționare a aparatului dumneavoastră este așadar asigurată.

Nu se poate exclude faptul că, în cazuri individuale, pot exista cantități reziduale de apă pe sau în aparat sau în conductele de furtun. Aceasta nu este o deficiență sau un defect și niciun motiv de îngrijorare.



Instrucțiunile de utilizare sunt parte componentă a acestui aparat. Acestea conțin indicații importante referitoare la siguranța, utilizarea și eliminarea produsului. Citiți cu atenție instrucțiunile de utilizare. Familiarizați-vă cu elementele de operare și utilizarea corectă a aparatului. Aparatul trebuie utilizat numai conform descrierii și pentru domeniile de utilizare indicate. Păstrați cu grijă aceste instrucțiuni de utilizare și predați aparatul către terți însoțit de toate documentele.

Utilizarea prevăzută

Aparatul este destinat exclusiv pentru utilizarea următoare:

- Curățarea prin aspirare a covoarelor, tapițeriei și a țesăturilor textile similare

Acest aparat este, de asemenea, potrivit pentru utilizarea în hoteluri, școli, magazine, birouri și altele asemenea.

Este interzisă aspirarea substanțelor inflamabile, explozive sau dăunătoare sănătății.

Orice altă utilizare nespecificată în mod explicit în aceste instrucțiuni de utilizare poate reprezenta un pericol serios pentru utilizator și poate conduce la deteriorarea aparatului. Operatorul sau utilizatorul aparatului este răspunzător accidentele sau daunele produse altor persoane sau proprietății acestora. Aparatul este destinat utilizării în domeniul casnic. Acesta nu a fost conceput pentru utilizarea permanentă industrială. Folosirea aparatului în scop industrial are ca rezultat pierderea garanției. Producătorul nu este responsabil pentru daunele produse ca urmare a utilizării neconforme cu destinația sau a operării greșite.

Furnitura livrată/accesorii

Dezambalați aparatul și verificați furnitura livrată.

Eliminați ambalajul în mod regulamentar.

- Aspirator cu spălare
- Rezervor de apă murdară
- Tub de aspirare
 - Mâner-D
- Furtun de aspirare
- Duză pentru rosturi
- Duză de curățare-tapițerie
- Duză de spălare-covoare
- Produs pentru curățat covoare și tapițerie (100 ml)
- Traducere a instrucțiunilor originale

Prezentare generală

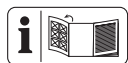

Veți găsi imaginile aparatului pe pagina pliată din față.

- 1 Tub de aspirare
- 2 Dispozitiv de prindere rapidă
- 3 Mâner-D
- 4 Priză pentru siguranță
- 5 Maneta de pulverizare
- 6 Mâner
- 7 Deblocare (Furtun de pulverizare)
- 8 Furtun de pulverizare
- 9 Furtun de aspirare
- 10 Mâner de susținere
- 11 Prindere (Tub de aspirare, Furtun de aspirare)
- 12 Rezervor de apă proaspătă
- 13 Prindere pentru accesoriu
- 14 Întrerupător de pornire/oprire (Pompă de pulverizare)
- 15 Întrerupător de pornire/oprire (Turbina de aspirație)
- 16 Roată
- 17 Capac (rezervor de apă)
- 18 Rezervor de apă murdară
- 19 Rolă de ghidare
- 20 Racord furtun de pulverizare
- 21 Racord aspirare
- 22 Duză de spălare-covoare
- 23 Deblocare (Insertie covor)
- 24 Insertie covor
- 25 Duză de curățare-tapițerie
- 26 Duză pentru rosturi

27 Marcarea **MAX**

28 Suport (Cablu de alimentare de la rețea)

29 Cablu de alimentare de la rețea

30 Sită-Apă proaspătă

31 Produs pentru curățat covoare și tapițerie

Descriere funcțională

Puteți curăța temeinic covoarele, tapițeriile și țesăturile textile similare cu un aspirator cu spălare. Amestecul de apă și agent de curățare este pulverizat pe suprafața care trebuie curățată dintr-un rezervor de apă proaspătă. Această apă este aspirată din fibră aproape simultan cu murdăria și ajunge în rezervorul de apă murdară. Acest lucru previne îmbibarea textilelor în timpul curățării umede. Turbina de aspirație și pompa de pulverizare pot fi utilizate independent una de cealaltă. Informații despre funcția elementelor de comandă găsiți în descrierile următoare.

Date tehnice

Aspirator cu spălare PPWS 10 A2

Tensiune nominală U . 220–240 V~, 50–60 Hz

Putere nominală de intrare P 1250 W

Lungime Cablu de alimentare de la rețea

..... 7,5 m

Clasă de protecție II

Tip de protecție IPX4

Greutate 8,8 kg

Greutate (inclusiv accesorii) 10,8 kg

Lungime (Furtun de aspirare) 2,5 m

Curent aer 74 l/s

Presiune negativă maximă 24,2 kPa

Volum

–Rezervor de apă proaspătă 9 l

– Rezervor de apă murdară 8,7 l

Temperatură apă proaspătă ≤ 50 °C

Presiune de pulverizare 2 bar

Rata de pulverizare 1 l/min

Nivel de presiune acustică (L_{pA})

..... 76 dB; $K_{pA}=3$ dB

Vibrație (a_{rh}) $\leq 2,50$ m/s²

Indicații de siguranță



ATENȚIE! La utilizarea aparatelor electrice se vor respecta următoarele măsuri principale de securitate, pentru protecția împotriva șocului electric și împotriva pericolului de vătămare și incendiu.

Semnificația indicațiilor de siguranță

▲ PERICOL! Dacă nu urmați această indicație de siguranță, apare un accident. Urmarea este vătămare corporală gravă sau deces.

▲ AVERTIZARE! Dacă nu urmați această indicație de siguranță, este probabil să apară un accident. Urmarea este probabil vătămare corporală gravă sau deces.

▲ PRECAUȚIE! Dacă nu urmați această indicație de siguranță, apare un accident. Urmarea este probabil vătămare corporală ușoară sau moderată.

OBSERVAȚIE! Dacă nu urmați această indicație de

siguranță, apare un accident. Urmarea este probabil o pagubă materială.

Pictograme și simboluri Pictograme pe aparat



Citiți cu atenție instrucțiunile de utilizare. Familiarizați-vă cu elementele de operare și utilizarea corectă a aparatului.



Clasă de protecție II (dublă izolație)



Înterupător de pornire/oprire (Turbina de aspirație)



Înterupător de pornire/oprire (Pompă de pulverizare)



MAX Volum, Rezervor de apă proaspătă:

◆ MAX 50°C/122°F Temperatură apă proaspătă: ≤50 °C



Aparatele electrice nu trebuie eliminate în gunoiul menajer.

Pictograme din instrucțiunile de utilizare



▲ PRECAUȚIE!

Citiți instrucțiunile înainte de a utiliza aparatul.

Punerea în funcțiune în siguranță

▲ **AVERTIZARE!** Utilizați aparatul numai dacă ați primit suficiente informații cu privire la modul de utilizare a acestuia. Instruirea atentă reduce erorile de operare și rănirile.

▲ **PRECAUȚIE!** Acest aparat este destinat exclusiv utilizării în interior.

▲ **PRECAUȚIE!** Depozitați aparatul numai în interior.

Indicații generale

- Citiți cu atenție instrucțiunile de utilizare. Familiarizați-vă cu elementele de operare și utilizarea corectă a aparatului.
- Este interzisă folosirea aparatului de către copii. Copiii trebuie supravegheați, pentru a împiedica utilizarea aparatului ca jucărie.

Aparatul poate fi exploatat de persoane cu capacități fizice, senzoriale sau mentale reduse, sau a căror experiență sau cunoștințe sunt insuficiente, numai dacă sunt supravegheate sau dacă au fost instruite cu privire la utilizarea în totală siguranță a aparatului și dacă au înțeles bine riscurile posibile.

Curățarea și mentenanța, care revin în sarcina utilizatorului, nu pot fi efectuate de copii.

- Vă rugăm să rețineți că utilizatorul este răspunzător pentru accidente sau pericolele la care sunt expuse celelalte persoane sau bunurile acestora.
- Respectați protecția contra zgomotului și reglementările locale.

Pregătirea

- Înainte de utilizare verificați întotdeauna cablul de racordare și cablul de prelungire cu privire la semne de deteriorare sau îmbătrânire. Dacă cablul este deteriorat în

timpul utilizării, trebuie să fie separat imediat de la rețeaua de alimentare, **NU ATINGEȚI CABLUL, ÎNAINTE CA ACES- TA SĂ FIE SEPARAT DE LA REȚEA.** Nu folosiți aparatul dacă cablul este deteriorat sau uzat.

- Asigurați-vă că tensiunea rețelei și frecvența rețelei corespund cu cele indicate pe plăcuța de caracteristici. Adaptarea la diferitele frecvențe de rețea este automată.
- Conectați aparatul numai la o priză cu dispozitiv de protecție contra curenților vagabonzi (întrerupător diferențial), cu un curent vagabond nominal care să nu mai depășească 30 mA.
- Conectați aparatul numai la o priză, care este asigurată cu minimum 16 A.
- În cazul în care cablul de alimentare de la rețea al acestui aparat este deteriorat, acesta trebuie înlocuit de către producător, de către serviciul de clienți al acestuia sau de către o persoană cu ca-

lificare similară, pentru a evita pericolele. Adresați-vă centrului de service.

Funcționarea

- Fiți atenți, acordați atenție la ceea ce faceți și procedați rațional atunci când lucrați cu aparatul. Nu utilizați aparatul, dacă sunteți obosit sau dacă vă aflați sub influența drogurilor, alcoolului sau a medicamentelor.
- Nu exploatați niciodată aparatul, în timp ce în apropiere se află copii sau animale.
- Aparatul nu este un aspirator de praf. Nu utilizați aparatul ca un aspirator pentru a aspira murdăria uscată. Nu aspirați mai mult lichid decât ați pulverizat.
- Oamenii și animalele nu vor fi aspirate cu aparatul.
- În timpul funcționării, nu îndreptați, în nici un caz, furtunul de aspirare sau duzele înspre dvs. sau înspre alte persoane, în special în direcția ochilor sau a urechilor. Există pericol de vătămare.

- Duzele și tubul de aspira-re nu trebuie să ajungă la înălțimea corpului în timpul lucrului. Există pericol de vătămare.
- Nu aspirați substanțe calde, incandescente, inflamabile, explozive sau periculoase pentru sănătate. Acestea includ printre altele cenușă fierbinte, benzină, solvenți, substanțe acide sau alcaline. Există pericol de incendiu și pericol de accidentare.
- Fiți atenți să nu fie deteriorat cablul de alimentare de la rețea prin trage-re peste muchii ascuțite, prindere sau tragere de cablu.
- Nu utilizați cablul de alimentare de la rețea, pentru a scoate ștecărul de racordare din priză sau pentru a trage aparatul. Protejați cablul de alimentare de la rețea de căldură, ulei și muchii tăioase.
- Nu transportați niciodată aparatul, în timp ce antrenarea funcționează.
- Opriti aparatul și scoateți ștecărul de conectare din priză. Asigurați-vă că toate piesele mobile au ajuns în stare de repaus complet
- întotdeauna când păra-siți aparatul,
- înainte de a schimba accesorii,
- înainte de a îndepărta blocaje sau de a înlătura înfundări,
- înainte de a verifica, curăța aparatul sau de a efectua lucrări la acesta.
- Dacă aparatul începe să vibreze anormal, este necesară o verificare imediată:
 - verificați cu privire la piese desfăcute și fixați-le
 - căutați deteriorările
 - Pentru reparații, adresați-vă centrului de service.

Curățarea, întreținerea și depozitarea

- Lăsați motorul să se răcească înainte de a depozita aparatul pentru mai mult timp.
- Din motive de siguranță înlocuiți piesele uzate sau deteriorate. Utilizați ex-

clusiv piese de schimb originale și accesorii. Utilizarea de piese de la terți duce la pierderea imediată a dreptului la garanție.

- Deschiderea aparatului trebuie efectuată numai de un electrician autorizat. Pentru reparații adresați-vă întotdeauna la centrului nostru de servicii.
- Opriti antrenarea, separați aparatul de la alimentarea electrică și lăsați aparatul să se răcească, dacă acesta este oprit pentru curățare, reglare, depozitare sau pentru înlocuirea unor accesorii.
- Tratați aparatul cu grijă și mențineți-l curat.
- Păstrați aparatul inaccesibil pentru copii.

Pregătirea

▲ AVERTIZARE! Pericol de vătămare datorită pornirii accidentale a aparatului. Introduceți ștecărul de conectare în priză, numai atunci când aparatul este complet pregătit pentru utilizare.

Elemente de comandă

Înainte de prima funcționare a aparatului cunoașteți elementele de comandă.

Înterupător de pornire/oprire Aspirare (15)

- Pornirea și oprirea turbinei de aspirație.
- Poate fi acționată cu piciorul.

Înterupător de pornire/oprire Pulverizare (14)

- Pornirea și oprirea pompei de pulverizare.
- Poate fi acționată cu piciorul.

Maneta de pulverizare (5)

- Maneta de pulverizare funcționează numai atunci când pompa de pulverizare este pornită.
- Apăsare: Duza pulverizează apă din rezervor.

Montarea și demontarea furtunului de aspirat/pulverizare

Indicații

- Ambele capete ale furtunului de aspirat/pulverizare sunt identice.
- În mod normal, furtunul de aspirat/pulverizare poate rămâne montat.

Montarea furtunului de aspirat/pulverizare

1. Atașați furtunul de aspirat (9) ferm la racordul (21) de pe aparat/mâner.
2. Atașați furtunul de pulverizare (8) la racordul (20) de pe aparat/maner.
Furtunul de pulverizare se cuplează cu un „clic”.

Demontarea furtunului de aspirat/pulverizare

1. Apăsați și mențineți apăsat dispozitivul de deblocare (7) de pe furtunul de pulverizare (8).
2. Trageți furtunul de pulverizare (8) de pe racordul (20).
3. Trageți furtunul de aspirat (9) de pe racordul (21).

Montarea și demontarea accesoriilor

Accesorii incluse în livrare

- Tub de aspirare (1): cu suport pentru un adaptor suplimentar
- Duză de spălare-covoare (22)
- Duză de curățare-tapițerie (25)
- Duză pentru rosturi (26)

Indicații

- Suporturile pentru adaptoare sunt amplasate pe mâner și pe țeava de aspirat.
- Datorită conductei de pulverizare, adaptoarele pot fi montate într-o singură poziție.

Procedură

Direcția de vizualizare pentru viraje: Din spațiile la suport.

1. Rotiți \cup bucușă de blocare până la opritor.
2. Introduceți adaptorul în suport cu canelura orientată în sus.
3. Fixați adaptorul: Rotiți \cup bucușă de blocare până la opritor ($\approx 1/2$ rotație).
4. Verificați dacă adaptorul este bine fixat în suport.

Montarea mânerului suplimentar

1. Desfaceți dispozitivul de prindere rapidă (2) de pe mânerul suplimentar (3).
2. Glisați mânerul suplimentar (3) pe țeava de aspirat (1) la înălțimea care vă convine. Aparatul dispune de mai multe trepte de fixare.
3. Închideți dispozitivul de prindere rapidă (2) de pe mânerul suplimentar (3).
4. Mânerul suplimentar (3) este acum fixat.

Funcționarea

Metode de curățare

Indicații

- Respectați neapărat toate instrucțiunile de îngrijire pentru produsul pe care doriți să îl curățați.
- Agent de curățare
 - Înaintea tratării verificați într-un loc discret rezistența culorii și rezistența la umezeală.
 - În funcție de murdărie: 100-200 ml
 - O proporție mai redusă de agent de curățare în cazul materialelor sensibile
- Pulverizați în prealabil locurile foarte murdare cu soluție de curățare și lăsați-o să acționeze câteva minute înainte de aspirare. În acest scop, porniți doar pompa de pulverizare.
- Lucrați dinspre lumină spre umbră.
- Lucrați dinspre suprafața curățată spre cea necurățată.
- Lăsați suprafața curățată să se usuce complet înainte de a călca pe aceasta sau de a amplasa mobilă. În acest mod evitați punctele de presiune sau petele de rugină.
- Pe durata aspirării, pentru modificarea poziției prindeți aparatul de mânerul de susținere (10).

Covoare

- Duză: Duză de spălare-covoare

Murdărire normală

- Pulverizați soluția de curățare și aspirați într-o singură operațiune.
- Aspirarea repetată fără pulverizare scurtează timpul de uscare.

Murdărire puternică

- Pulverizați soluția de curățare cu turbina de aspirare oprită.
- Apoi curățați ca pentru murdăria normală.

Tapițerie

- Duză: Duză de curățare-tapițerie

Indicații

- Pentru țesături delicate: Dozare mai redusă de agent de curățare

Umplerea rezervorului de apă proaspătă

Indicații

- Capacitatea rezervorului de apă proaspătă: 9 l
- Temperatura apei: ≤ 50 °C
- Umpleți rezervorul de apă proaspătă cel mult până la ciocul cu marcajul **MAX**
- Utilizați între 100 și 200 ml de detergent pentru covoare și tapițerii (31), în funcție de gradul de murdărie
- Utilizați rezervorul de apă murdară (18) pentru a umple rezervorul de apă proaspătă (12).

Pornirea și oprirea

Premise

- Aparatul este pregătit pentru funcționare.
- Capacul rezervorului de apă murdară (17) este montat corect. În caz contrar, aparatul nu poate aspira la putere maximă.

Indicații

- Atunci când aspirați, asigurați-vă întotdeauna că rezervorul de apă murdară nu se revarsă.
- Turbina de aspirație și pompa de pulverizare au întrerupătoare de pornire/oprire separate.

Pornirea

1. Scoateți complet cablul de conectare la rețea (29) din suportul (28).
2. Introduceți ștecărul de rețea într-o priză adecvată.

3. Mutați întrerupătorul de pornire/oprire (14/15) în poziția „I” (PORNIT).

Oprirea

1. Aduceți întrerupătorul de pornire/oprire (14/15) în poziția „0” (OPRIT).
2. Deconectați ștecărul de la priză dacă lăsați aparatul nesupravegheat sau după ce ați terminat lucrul.

Golirea rezervorului de apă murdară

Indicații

- Puteți scoate rezervorul de apă murdară (18) din aparat ca pe o găleată, prin mâner.
- Turnați apa murdară într-un canal de scurgere adecvat.

Golirea rezervorului de apă proaspătă

Indicații

- Nu puteți goli direct rezervorul de apă proaspătă.

Procedură

1. Porniți turbina de aspirație (15).
2. Țineți țeava de aspirat (1) fără duză în rezervorul de apă proaspătă (Rezervor de apă).
3. Goliți apa din rezervorul de apă proaspătă (Rezervor de apă).
Utilizați duza pentru rosturi (26) pentru orice resturi.

Transport

Indicații privind transportul aparatului:

- Opriți aparatul și scoateți ștecărul de conectare din priză. Asigurați-vă că toate piesele mobile au ajuns în stare de repaus complet.
- Purtați aparatul întotdeauna de mânerul (10).
- Furtunul de aspirat (9) și conducta de aspirație (1) pot fi depozitate în suportul (11).
- Adaptoarele pot fi depozitate în suportul pentru accesorii (13).

Curățarea, întreținerea și depozitarea

⚠ AVERTIZARE! Șoc electric! Pericol de vătămare datorită pornirii accidentale a aparatului. Protejați-vă în cazul lucrărilor de întreținere și curățenie. Opriți aparatul și scoateți ștecărul de racordare din priză. Lucrările de întreținere și mentenanță care nu sunt descrise în aceste instrucțiuni de utilizare trebuie efectuate de către centrul nostru de service. Utilizați numai piese de schimb originale.

Curățarea

Indicații

- Pericol de deteriorare. Nu stropiți aparatul cu apă.
- Pericol de deteriorare. Substanțele chimice pot ataca piesele din plastic ale aparatului. Nu folosiți agenți de curățare resp. solvenți agresivi.
- Înainte de fiecare utilizare, verificați dacă aparatul prezintă defecte evidente, cum ar fi un cablu de racordare la rețea defect, și reparați-le sau înlocuiți-le.

Procedură

1. Goliți rezervorul de apă proaspătă (12) și rezervorul de apă murdară (18).
2. Curățați rezervorul de apă proaspătă (12) și rezervorul de apă murdară (18) cu o cârpă umedă.

Clătirea aparatului

Indicații

- Clătiți aparatul după fiecare utilizare.
- Clătiți fără agent de curățare și numai cu apă curată de la robinet.
- Clătiți toate piesele pe care le-ați folosit în timpul funcționării.

Procedură

1. Umpleți aproximativ 2 litri de apă de la robinet în rezervorul de apă proaspătă (12).
2. Porniți pompa de pulverizare.
3. Țineți duza deasupra unei scurgeri.
4. Apăsăți maneta de pulverizare (5) până când nu mai iese apă.
5. Opriți pompa de pulverizare.

Curățarea sitei pentru apă proaspătă

1. ☹ Deșurubați filtrul de apă proaspătă (30) din rezervorul de apă proaspătă (12).

- Clătiți filtrul de apă proaspătă (30) cu apă curată.
- Înșurubați filtrul de apă proaspătă (30) în filetul rezervorului de apă proaspătă (12).

Întreținere

Aparatul nu necesită întreținere.

Depozitarea

Depozitați întotdeauna aparatul și accesoriile:

- curat
- la loc uscat
- protejate împotriva prafului
- ferite de îngheț
- în afara zonei de acțiune a copiilor

Premise

- Golirea rezervorului de apă murdară, Pag. 114*
- Golirea rezervorului de apă proaspătă, Pag. 114*
- Clătirea aparatului, Pag. 114*
- Curățarea sitei pentru apă proaspătă, Pag. 114*

Pregătirea aparatului pentru depozitare

- Înfășurați cablul de racordare la rețea (29) pe suportul (28).
- Așezați furtunul de aspirat (9), conducta de aspirat (1) și o duză în suporturile (11) în stare asamblată.
- Introduceți duzele rămase în suporturile pentru accesorii (13).

Eliminarea/protecția mediului

Predați aparatul, accesoriile și ambalajul unui centru de reciclare ecologică.



Aparatele electrice nu trebuie eliminate în gunoii menajere.

Simbolul pubelei cu roți barate cu o cruce înseamnă că acest produs nu trebuie eliminat ca deșeu municipal nesortat la sfârșitul duratei sale de viață utilă.

Directiva 2012/19/EU privind deșeurile de echipamente electrice și electronice:

Consumatorii sunt obligați prin lege să recicleze echipamentele electrice și electronice într-un mod ecologic la sfârșitul duratei de

funcționare a acestora. În acest fel, se asigură o reciclare ecologică și cu economie de resurse.

În funcție de transpunerea în legislația națională, este posibil să aveți următoarele opțiuni:

- returnarea la un punct de vânzare,
- predarea la un punct oficial de colectare,
- returnarea producătorului/distribuitoareului.

Nu intrați în această categorie accesoriiile atașate aparatelor vechi și mijloacele auxiliare fără componente electrice.

Eliminarea ca deșeu a flaconului pentru detergent

- Reziduurile produsului trebuie eliminate în conformitate cu Directiva 2008/98/CE privind deșeurile și cu reglementările naționale și regionale. Pentru acest produs nu poate fi definit niciun număr de cod de deșeu în conformitate cu Catalogul european al deșeurilor (AVV), deoarece numai utilizarea prevăzută de către consumator permite o alocare. Numărul de cod al deșeurilor urmează să fie stabilit în cadrul UE în urma consultării cu compania de eliminare.
- Ambalajele necontaminate pot fi reciclate.
- Ambalajul care nu poate fi curățat trebuie eliminat în același mod ca și substanța.

Service

Garanție

Stimată clientă, stimat client,

Pentru acest produs, primiți 5 ani garanție de la data cumpărării. În caz de deficiențe ale acestui produs, conform legii aveți drepturi față de vânzătorul produsului. Aceste drepturi legale nu sunt limitate de garanția noastră prezentată în cele ce urmează.

Condiții de garanție

Perioada de garanție începe la data cumpărării. Vă rugăm să păstrați bine bonul de casă original. Acest document este necesar ca dovadă pentru cumpărare. Dacă în interval de cinci ani de la data cumpărării acestui produs apare un defect de material sau de fabricație, produsul este reparat sau înlocuit - la alegerea noastră - gratuit de către noi. Această garanție presupune ca produsul defect și chitanța de cumpărare (bonul de casă) să fie prezentate în termenul de cinci ani și

să se descrie pe scurt în scris, în ce constă defectul și momentul apariției acestuia.

În cazul în care defectul este acoperit de garanția noastră, veți primi înapoi produsul reparat sau un produs nou. Odată cu repararea sau schimbarea produsului nu începe o nouă perioadă de garanție.

Perioada de garanție și cererile de garanție legală

Timpul de nefuncționare din cauza lipsei de conformitate apărute în cadrul termenului de garanție prelungeste termenul de garanție legală de conformitate și cel al garanției comerciale și curge, după caz, din momentul la care a fost adusă la cunoștință vânzătorului lipsa de conformitate a produsului sau din momentul prezentării produsului la vânzător/unitatea service până la aducerea produsului în stare de utilizare normală și, respectiv, al notificării în scris în vederea ridicării produsului sau predării efective a produsului către consumator.

Produsele de folosință îndelungată care înlocuiesc produsele defecte în cadrul termenului de garanție vor beneficia de un nou termen de garanție care curge de la data preschimbării produsului.

Domeniul de aplicare a garanției

Produsul a fost produs cu atenție în conformitate cu orientări stricte de calitate și a fost testat cu atenție înainte de livrare.

Garanția se aplică în cazul defectelor de material sau de fabricație. Această garanție nu se referă la piesele produsului, care sunt supuse uzurii normale și de aceea pot fi considerate ca fiind consumabile sau pentru deteriorări la piese fragile.

Această garanție își pierde valabilitatea dacă produsul este deteriorat, a fost utilizat necorespunzător sau nu a fost întreținut. Pentru a vă asigura că produsul este utilizat corect, toate indicațiile prezentate în instrucțiunile de utilizare trebuie respectate cu strictețe. Utilizările și acțiunile nerecomandate sau asupra cărora se avertizează în instrucțiunile de utilizare trebuie evitate cu orice preț.

Produsul este destinat exclusiv uzului privat și nu pentru uz comercial. Manipularea abuzivă și necorespunzătoare, utilizarea forței și intervențiile care nu au fost efectuate de către sucursala noastră de service autorizată vor anula garanția.

Procedura în cazul unei cereri de garanție

Pentru a vă asigura că cererea dumneavoastră este procesată rapid, vă rugăm să urmați instrucțiunile de mai jos:

- Pentru toate solicitările, vă rugăm să aveți la îndemână bonul de casă și numărul articolului (IAN 506430_2507) ca dovadă a achiziției.
- Vă rugăm să consultați plăcuța de identificare de pe produs, o gravură de pe produs, pagina de titlu a instrucțiunilor de operare (în stânga jos) sau autocolantul de pe partea din spate sau de jos a produsului pentru numărul de articol.
- În cazul în care apar erori de funcționare sau alte defecte, contactați mai întâi **tele-fo-nic** centrul de service menționat mai jos sau utilizați **formularul de contact**, care se află la parkside-diy.com în categoria **Service**.
- În cazul în care un produs este înregistrat ca fiind defect, îl puteți trimite, cu taxele poștale plătite, la adresa de service care v-a fost furnizată după consultarea Centrului nostru de service, anexând doada de cumpărare (bonul de casă) și precizând care este defectul și când a apărut. Pentru a evita problemele de acceptare și costurile suplimentare, vă rugăm să folosiți numai adresa care vă este furnizată. Asigurați-vă că nu este vorba de o expediție fără costul de transport achitat, de mărfuri voluminoase, de transport expres sau de alte tipuri de transport special. Vă rugăm să expediați produsul, inclusiv toate accesoriile furnizate odată cu achiziția și să vă asigurați că ambalajul este suficient de sigur pentru transport.



Puteți vizualiza și descărca aceste manuale și multe alte manuale la parkside-diy.com. Acest cod QR vă va duce

direct la parkside-diy.com. Selectați țara dumneavoastră și căutați instrucțiunile de utilizare prin intermediul măștii de căutare. Puteți deschide instrucțiunile de utilizare introducând numărul articolului (IAN) 506430_2507.

Reparație-service

Pentru reparații, **care nu fac obiectul garanției**, adresați-vă centrului de service.

Acolo veți primi o estimare privind costurile.

- Putem procesa numai aparate, care sunt suficient ambalate și expediate cu transportul plătit. **Indicație:** Vă rugăm să trimiteți aparatul dvs. curățat și cu indicarea defectului către adresa menționată a centrului nostru de service.
- Nu sunt acceptate aparatele expediate în mod necorespunzător, aparate trimise prin mărfuri voluminoase, Express sau cu alte transporturi speciale.

- Noi eliminăm gratuit aparatele defecte, care ne sunt trimise.

Service-Center

RO Service România
Tel.: 0800 890 605
Formular de contact pe
parkside-diy.com
IAN 506430_2507

Importator

Vă rugăm să aveți în vedere că adresa următoare nu este o adresă de service. Mai întâi contactați centrul de service menționat mai sus.

Grizzly Tools GmbH & Co. KG
Stockstädter Str. 20
63762 Großostheim
GERMANIA
www.grizzlytools.de

Piese de schimb și accesorii

Puteți obține piese de schimb și accesorii de la www.grizzlytools.shop. Dacă apar probleme în timpul procesului dvs. de comandă, contactați-ne prin magazinul nostru online. Pentru întrebări suplimentare adresați-vă către: *Service-Center, Pag. 117*

Poz. nr.	1	Denumire	Nr. de comandă
1	16	Tub de aspirare	91120211
3	15	Mâner-D	91120210
6	14	Mâner	91120209
9	13	Furtun de aspirare (2,5 m)	91120208
10	1	Mâner de susținere	91120200
16	12	2 × Roată	91120207
17	2	Capac (rezervor de apă)	91120201
18	3	Rezervor de apă murdară	91120202
19	5	2 × Rolă de ghidare	91120203
22	19, 19.1	Duză de spălare-covoare	91120214
25	18, 18.1	Duză de curățare-tapițerie	91120213
26	17	Duză pentru rosturi	91120212
28	11	Suport (Cablul de alimentare de la rețea)	91120206
31	20	Produs pentru curățat covoare și tapițerie (100 ml)	30990030

¹ Reprezentare explodată, *Pag. 161*

Traducerea originalului declarației de conformitate UE

Produs: **Aspirator cu spălare**

Model: **PPWS 10 A2**

Numărul de serie: 000001-039000

Obiectul declarației descris mai sus este în conformitate cu legislația relevantă de armonizare a Uniunii:

2006/42/EC • 2014/30/EU • 2011/65/EU & (EU) 2015/863

Obiectul declarației descris mai sus este conform Directivei 2011/65/EU a Parlamentului European și a Consiliului din 8 iunie 2011 privind restricțiile de utilizare a anumitor substanțe periculoase în echipamentele electrice și electronice.

Pentru a asigura conformitatea, au fost aplicate următoarele standarde armonizate și standarde și reglementări naționale:

**EN 60335-1:2012+A11:2014+A13:2017+A1:2019+A2:2019+A14:2019
+A15:2021+A16:2023 • EN 60335-2-68:2012
EN 62233:2008 • EN IEC 55014-1:2021 • EN IEC 55014-2:2021 • EN IEC 63000:2018
EN IEC 61000-3-2:2019+A1:2021+A2:2024
EN 61000-3-3:2013+A1:2019+A2:2021**

Declarație de conformitate este emisă pe răspunderea exclusivă a producătorului:



Grizzly Tools GmbH & Co. KG
Stockstädter Str. 20
63762 Großostheim
GERMANIA
28.12.2025

Christian Frank
Reprezentant autorizat al documentației

Съдържание

Въведение.....	119
Употреба по предназначение.....	119
Окомплектовка на доставката/принадлежности.....	120
Преглед.....	120
Описание на функциите.....	120
Технически данни.....	120
Указания за безопасност.....	121
Значение на указанията за безопасност.....	121
Пиктограми и символи.....	121
Безопасно въвеждане в експлоатация.....	122
Подготовка.....	125
Контролни елементи.....	125
Монтаж и демонтаж на засмукващ/пръскащ маркуч.....	126
Монтаж и демонтаж на приставки... ..	126
Монтаж на допълнителната ръкохватка.....	126
Експлоатация.....	126
Методи за почистване.....	126
Напълнете резервоара за чиста вода.....	127
Включване и изключване.....	127
Изпразване на резервоара за мръсна вода.....	127
Изпразване на резервоар за чиста вода.....	127
Транспорт.....	127
Почистване, техническа поддръжка и съхранение.....	128
Почистване.....	128
Поддръжка.....	128
Съхранение.....	128
Предаване за отпадъци/Опазване на околната среда.....	128
Сервизно обслужване.....	129
Гаранция.....	129
Гаранция.....	130
Ремонтен сервиз / извънгаранционно обслужване.....	131
Сервизен център.....	132
Вносител.....	132
Резервни части и принадлежности....	132
Превод на оригиналната съответствие на ЕС.....	133
Разглобен вид.....	161

Въведение

Сърдечни поздравления за покупката на Вашия нова перяща прахосмукачка (наричан по-долу уред или електроинструмент). Вие сте избрали един висококачествен уред. Този уред е бил проверяван относно качеството по време на производството и е бил подложен на крайна проверка. По този начин функционалността на Вашия уред е гарантирана.

Не е изключено, в отделни случаи върху или вътре в уреда или в маркучите да се намират остатъчни количества вода. Това не е повреда или дефект и не е причина за тревога.



Ръководството за експлоатация е неразделна част от този уред. То съдържа важни указания за безопасността, употребата и изхвърлянето на уреда. Прочетете внимателно ръководството за експлоатация. Запълнете се с частите за управление и правилната употреба на уреда. Използвайте уреда само както е описано и за посочените области на приложение. Пазете добре ръководството за експлоатация и предайте всички документи заедно с уреда при препредаването му на трети лица.

Употреба по предназначение

Уредът е предназначен единствено за следната употреба:

- Вакуумно почистване на килими, тапичерии и подобни текстилни тъкани

Този уред е подходящ също и за употреба в хотели, училища, магазини, офиси и други подобни.

Изсмукването на запалими, експлозивни или опасни за здравето материали е забранено.

Всяка друга употреба, която не е допусната изрично в това ръководство за експлоатация, може да представлява сериозна опасност за потребителя и доведе до щети по уреда. Операторът или потребителят на уреда е отговорен за злополуки или щети за други лица или тяхната собственост. Уредът е предназначен за дейности тип „домашен майстор“. Той не е конструиран за промишлена употреба. При комерсиална употреба, гаранцията е невалидна. Производителят не носи отговорност за щети в резултат на употреба

не по предназначение или неправилно обслужване.

Окомплектовка на доставката/принадлежности

Разопакувайте уреда и проверете окомплектовката на доставката.

Изхвърлете опаковъчния материал по подходящ начин.

- Измиваща прахосмукачка
- Резервоар за мръсна вода
- Смукателна тръба
 - Дръжка
- Засмукващ маркуч
- Дюза за фуги
- Накрайник за миене на тапицерия
- Накрайник за пране на килими
- Препарат за почистване на килими и тапицерии (100 ml)
- Превод на оригиналната инструкция

Преглед

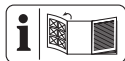

Изображенията на уреда ще намерите върху предната разгъваща се страница.

- 1 Смукателна тръба
- 2 Приспособление за бързо стягане
- 3 Дръжка
- 4 Гнездо за предпазител
- 5 Лост за пръскане
- 6 Ръкохватка
- 7 Бутон за деблокиране (Маркуч за пръскане)
- 8 Маркуч за пръскане
- 9 Засмукващ маркуч
- 10 Дръжка за носене
- 11 Гнездо (Смукателна тръба, Засмукващ маркуч)
- 12 Резервоар за чиста вода
- 13 Държач за принадлежности
- 14 Превключвател за включване/изключване (Помпа за пръскане)
- 15 Превключвател за включване/изключване (Смукателна турбина)
- 16 Колело
- 17 Капак (резервоар за вода)
- 18 Резервоар за мръсна вода
- 19 Направляващо колелце

- 20 Връзка пръскащ маркуч
- 21 Връзка за изсмукване
- 22 Накрайник за пране на килими
- 23 Отключване (Накрайник за килим)
- 24 Накрайник за килим
- 25 Накрайник за миене на тапицерия
- 26 Дюза за фуги
- 27 Маркировка **MAX**
- 28 Държач (Мрежови захранващ кабел)
- 29 Мрежови захранващ кабел
- 30 Цедка за чиста вода
- 31 Препарат за почистване на килими и тапицерии

Описание на функциите

Можете да използвате прахосмукачка за цялостно мокро почистване на килими, тапицерии и подобни текстилни материали. Сместа от вода и почистващ препарат се напръсква от резервоар за прясна вода върху повърхността, която трябва да се почисти. Тази вода се изсмуква от влакното почти едновременно с мръсотията и се озовава в резервоара за мръсна вода. Това означава, че текстилът не се наикисва по време на мокро почистване. Смукателната турбина и пръскащата помпа могат да се използват независимо. Функцията на контролните елементи ще откриете в следващите описания.

Технически данни

Измиваща прахосмукачка ... PPWS 10 A2

Номинално напрежение <i>U</i>	220–240 V~, 50–60 Hz
Номинална входна мощност <i>P</i>	1250 W
Дължина Мрежови захранващ кабел	7,5 m
Клас на защита	IP II
Вид защита	IPX4
Тегло	8,8 kg
Тегло (вкл. принадлежности)	10,8 kg
Дължина (Засмукващ маркуч)	2,5 m
Въздушен поток	74 l/s
Максимално ниско налягане	24,2 kPa
Обем	
–Резервоар за чиста вода	9 l
– Резервоар за мръсна вода	8,7 l
Температура на чистата вода	≤50 °C

Налягане на пръскане 2 bar
 Скорост на пръскане 1 l/min
 Ниво на звуково налягане L_{pA}
 76 dB; $K_{pA}=3$ dB
 Вибрации a_h $\leq 2,50$ m/s²

Указания за безопасност



ВНИМАНИЕ! При употреба на електроуреди трябва да се спазват следните основни мерки за защита срещу токов удар и опасност от нараняване и пожар.

Значение на указанията за безопасност

▲ ОПАСНОСТ! Ако не спазвате това указание за безопасност, ще се случи злополука. Последствието е тежко телесно нараняване или смърт.

▲ ПРЕДУПРЕЖДЕНИЕ! Ако не спазвате това указание за безопасност, е възможно да се случи злополука. Последствието е вероятно тежко телесно нараняване или смърт.

▲ ПОВИШЕНО ВНИМАНИЕ! Ако не спазвате това указание за безопас-

ност, ще се случи злополука. Последствието е вероятно леко или средно тежко телесно нараняване.

УКАЗАНИЕ! Ако не спазвате това указание за безопасност, ще се случи злополука. Последствието е вероятна материална щета.

Пиктограми и символи

Символи върху уреда



Прочетете внимателно ръководството за експлоатация. Запознайте се с частите за управление и правилната употреба на уреда.



Клас на защита II (двойната изолация)



Превключвател за включване/изключване (Смукателна турбина)



Превключвател за включване/изключване (Помпа за пръскане)



MAX Обем, Резервоар за чиста вода:

• MAX 50°C/122°F Температура на чистата вода:
≤50 °C



Електроуредите не се изхвърлят с битовите отпадъци.

Символи в ръководството за експлоатация



▲ ПОВИШЕНО ВНИМАНИЕ!

Преди използване на уреда прочетете инструкциите.

Безопасно въвеждане в експлоатация

▲ ПРЕДУПРЕЖДЕНИЕ!

Използвайте уреда само ако сте получили достатъчно информация за употребата на уреда. Внимателният инструктаж намалява грешките при работа и нараняванията.

▲ ПОВИШЕНО ВНИМАНИЕ! Този уред е предназначен само за употреба в закрити помещения.

▲ ПОВИШЕНО ВНИМАНИЕ! Съхранявайте уреда единствено в закрити помещения.

Общи указания

- Прочетете внимателно ръководството за експлоатация. Запознайте се с частите за управление и правилната употреба на уреда.
- Уредът не трябва да се използва от деца. Децата трябва да бъдат наблюдавани, за да е сигурно, че не играят с уреда.
Уредът може да се използва от лица с намалени физически, сетивни или умствени възможности или липса на опит и знания, само ако те са под наблюдение или са били инструктирани относно безопасната употреба на уреда и разбират произлизащите от това опасности. Почистването и поддръжката от потребителя не трябва да се извършват от деца.
- Трябва да се вземе под внимание това, че самият потребител отговаря за инциденти или опасности спрямо други ли-

ца или тяхната собственост.

- Спазвайте разпоредбите за шума и местните разпоредби.

Подготовка

- Преди употреба винаги проверявайте свързващия кабел и удължаващия кабел за признаци на повреда или за остаряване. Ако проводникът се повреди по време на употреба, той незабавно трябва да бъде изключен от хранващата мрежа. **НЕ ДОКОСВАЙТЕ ПРОВОДНИКА ПРЕДИ ДА Е ИЗКЛЮЧЕН ОТ МРЕЖАТА.** Не използвайте уреда, ако проводникът е повреден или износен.
- Внимавайте за това хранващото напрежение и честота да съответства на данните върху типовата табелка. Адаптирането към различните мрежови честоти става автоматично.
- Включвайте уреда само в контакт с дефектнотокова защита (FI прекъс-

вач) със задействащ ток не повече от 30 mA.

- Свързвайте уреда към контакт, който е подсигурен с минимум 16 A.
- Ако мрежовият хранващ кабел на този уред е повреден, той трябва да бъде заменен от производителя, неговия отдел за обслужване на клиенти или от подобно квалифицирано лице, за да се избегнат щети. Обърнете се към сервизния център.

Експлоатация

- Бъдете концентрирани, следете внимателно действията си и постъпвайте разумно при работа с уреда. Не използвайте уреда, когато сте уморени или под влиянието на наркотични вещества, алкохол или медикаменти.
- Никога не работете с уреда, докато близо до него има деца или животни.
- Уредът не е прахосмукачка. Не използвайте уреда като прахосму-

- качка за изсмукване на сухи замърсявания. Не изсмуквайте повече течност, отколкото сте разпръскали.
- Хора и животни не бива да се изсмукват с уреда.
 - В никакъв случай не насочвайте засмукващия маркуч и крайниците по време на работа към самите себе си или други лица, особено към очите и ушите. Съществува опасност от нараняване.
 - Крайниците и смукателната тръба не бива да се повдигат на височината на главата при работа. Съществува опасност от нараняване.
 - Не изсмуквайте горещи, тлеещи, запалими, експлозивни или опасни за здравето материали. Това включва например гореща пепел, бензин, разтворители, киселини или основи. Съществува опасност от пожар и нараняване.
 - Внимавайте мрежовият хранващ кабел да не бъде повреден поради дърпане върху остри ръбове, заклещване или дърпане за кабела.
 - Не използвайте хранващия кабел за изваждане на щепсела от контакта или за теглене на уреда. Пазете мрежовия хранващ кабел от горещина, мазнина и остри ръбове.
 - Никога не транспортирайте уреда, докато задвижването работи.
 - Изключете уреда и извадете щепсела от контакта. Уверете се, че всички движещи се части са достигнали състояние на пълнен покой
 - когато оставяте уреда без надзор,
 - преди да сменят принадлежностите,
 - преди да отстраняват блокажи или запушвания,
 - преди да проверяват, почистват или работят по уреда.
 - В случай че уредът започне да вибрира нео-

бичайно силно, е необходима незабавна проверка:

- проверете за разхлабени части и ги затегнете
- огледайте за повреди
- За ремонт се обърнете към сервизния център.

Почистване, техническа поддръжка и съхранение

- Оставете двигателя да се охлади, преди да приберете уреда за съхранение.
- От съображения за безопасност сменяйте износените или повредените части. Използвайте единствено оригинални резервни части и принадлежности. Употребата на части от друг производител води до незабавно отпадане на гаранцията.
- Уредът може да бъде отварян само от упълномощен електротехник. Винаги се обръщайте към нашия сервизен център за ремонт.

- Изключете задвижването, изключете уреда от електрозахранването и оставете уреда да се охлади, когато уредът бива спиран за почистване, настройване, съхранение или смяна на принадлежност.
- Работете внимателно с уреда и го поддържайте чист.
- Съхранявайте уреда на място, което не може да бъде достигнато от деца.

Подготовка

▲ ПРЕДУПРЕЖДЕНИЕ! Опасност от нараняване в резултат на неволно включване на уреда. Включете щепсела в контакта, едва когато уредът е напълно готов за употреба.

Контролни елементи

Запознайте се с контролните елементи преди да пуснете уреда в експлоатация за първи път.

Превключвател за включване/изключване Изсмукване (15)

- Включване и изключване на смукателната турбина.
- Може да се управлява с крак.

Превключвател за включване/изключване Спрей (14)

- Включване и изключване на пръскащата помпа.
- Може да се управлява с крак.

Лост за пръскане (5)

- Лостът за пръскане работи само когато пръскащата помпа е включена.
- Натискане: Дюзата пръска вода от резервоара.

Монтаж и демонтаж на засмукващ/пръскащ маркуч

Указания

- Двата края на маркуча за засмукване/пръскане са еднакви.
- Обикновено маркучът за всмукване/впръскване може да остане монтиран.

Монтиране на засмукващ/пръскащ маркуч

1. Поставете засмукващия маркуч (9) здраво към изхода (21) на уреда/ръкохватката.
2. Вкарайте пръскащия маркуч (8) върху връзката (20) на уреда/ръкохватката. Маркучът за пръскане щраква на мястото.

Демонтиране на засмукващ/пръскащ маркуч

1. Натиснете и задръжте деблокирането (7) върху пръскащия маркуч (8).
2. Издърпайте пръскащия маркуч (8) от връзката (20) далеч.
3. Издърпайте засмукващия маркуч (9) от връзката (21).

Монтаж и демонтаж на приставки

Доставени приставки

- Смукателна тръба (1): с гнездо за друг накрайник
- Накрайник за пране на килими (22)
- Накрайник за миене на тапицерия (25)
- Дюза за фуги (26)

Указания

- Държачите за приставки са разположени на дръжката и на смукателната тръба.
- Поради линията за пръскане, приставките могат да се монтират само в едно положение.

Процедура

Посока на гледане за завъртания: Погледнато отзад върху дръжача.

1. Завъртете ⤴ гнездото на предпазителя докрай.
2. Поставете приставката в дръжача с жлеба нагоре.
3. Закрепете приставката: Завъртете ⤴ заключващата втулка, докато спре ($\approx 1/2$ оборот).

4. Проверете дали приспособлението е здраво закрепено в гнездото.

Монтаж на допълнителната ръкохватка

1. Разхлабете бързото освобождаване (2) на допълнителната ръкохватка (3).
2. Преместете допълнителната ръкохватката (3) върху засмукващата тръба (1) в желаната позиция. Възможни са няколко степени на фиксиране.
3. Разхлабете приспособлението за бързо освобождаване (2) на допълнителната ръкохватка (3).
4. Допълнителната ръкохватка (3) е фиксирана здраво.

Експлоатация

Методи за почистване

Указания

- Задължително спазвайте всички указания за поддръжка на продукта, който искате да почистване.
- Почистващи препарати
 - Преди третирането проверете на незабележимо място за промяна на цвета и устойчивост на влажност на повърхността.
 - В зависимост от замърсяването: 100-200 ml
 - За чувствителни материали използвайте по-ниска пропорция перилен препарат
- Напръскайте силно замърсените зони с почистващ разтвор предварително и го оставете да действа за няколко минути, преди да изсмучете. За да направите това, просто включете пръскащата помпа.
- Работете от светлина към сянка.
- Работете от почистената към непочистената област на разпространение.
- Оставете почистената повърхност да изсъхне напълно, преди да ходите по нея или да разполагате мебели. Това ще предотврати точки на натиск или петна от ръжда.
- За да промените позицията на уреда по време на изсмукване, хванете дръжката (10).

Килим

- Дюза: Накрайник за пране на килими

Нормално замърсяване

- Напръскайте върху почистващия разтвор и почистете с прахосмукачка в една стъпка.
- Повтарящото се всмукване без пръскане съкращава времето за сушене.

Силно замърсяване

- Напръскайте почистващия разтвор с изключена смукателна турбина. Оставете да подейства за няколко минути.
- След това почистете както при нормално замърсяване.

Тапицерия

- Дюза: Накрайник за миене на тапицерия

Указания

- За чувствителни материали: Използвайте по-малко почистващи препарати

Напълнете резервоара за чиста вода

Указания

- Капацитет на резервоара за чиста вода: 9 l
- Температура на водата: ≤50 °C
- Напълнете резервоара за чиста вода не повече от маркировката **MAX**
- В зависимост от замърсяването, използвайте 100 до 200 ml почистващ препарат за килими и тапицерии (31)
- Използвайте резервоара за мръсна вода (18) около резервоара за чиста вода (12) за запълване.

Включване и изключване

Условия

- Уредът е подготвен за работа.
- Капакът на резервоара за мръсна вода (17) е поставен правилно. В противен случай уредът не може да изсмуква с пълна мощност.

Указания

- При засмукване, винаги се уверявайте, че резервоарът за мръсна вода не прелива.
- Смукателната турбина и пръскащата помпа имат отделни превключватели за включване/изключване.

Включване

1. Извадете захранващия кабел (29) напълно от държача (28).

2. Включете щепсела в подходящ контакт.
3. Поставете превключвателя за включване/изключване (14/15) в позиция „0“ (ВКЛ).

Изключване

1. Поставете превключвателя за включване/изключване (14/15) в позиция „0“ (ИЗКЛ).
2. Изтеглете щепсела на захранващия кабел от контакта, ако оставяте уреда без наблюдение или сте готови с работата.

Изпразване на резервоара за мръсна вода

Указания

- Можете да използвате резервоара за мръсна вода (18) като кофа, извадете го от устройството за дръжката.
- Излейте мръсната вода в подходящ канал.

Изпразване на резервоар за чиста вода

Указания

- Не можете да изпразните директно резервоара за прясна вода.

Процедура

1. Включете смукателната турбина (15).
2. Задръжте смукателната тръба (1) без дюза в резервоара за чиста вода (Резервоар за вода).
3. Изсмучете водата от резервоара за чиста вода (Резервоар за вода) далеч. За възможни остатъци вземете дюзата за fugи (26).

Транспорт

Указания за транспорт на уреда:

- Изключете уреда и извадете щепсела от контакта. Уверете се, че всички движещи се части са достигнали състояние на пълен покой.
- Носете уреда за дръжката за носене (10).
- Засмукващият маркуч (9) и смукателната тръба (1) могат да бъдат прибранни в гнездото (11).
- Приставките могат да се съхраняват в (13) държача на аксесоара.

Почистване, техническа поддръжка и съхранение

▲ ПРЕДУПРЕЖДЕНИЕ! Токов удар!
Опасност от нараняване в резултат на неволно включване на уреда. Пазете се при работи по поддръжката и почистването. Изключете уреда и извадете щепсела от контакта.

Нека ремонтни дейности и дейности по поддръжката, които не са описани в това ръководство, бъдат извършвани от нашия сервизен център за поддръжка. Използвайте само оригинални резервни части.

Почистване

Указания

- Опасност от повреда. Не пръскайте уреда с вода.
- Опасност от повреда. Химическите субстанции могат да повредят пластмасовите части на уреда. Не използвайте агресивни почистващи препарати или разтворители.
- Проверете уреда преди всяка употреба за очевидни дефекти, като напр. повреден мрежови захранващ кабел и организирате неговия ремонт или смяна.

Процедура

1. Изпразнете резервоара за чиста вода (12) и резервоара за отпадъчна вода (18).
2. Изпразнете резервоара за чиста вода (12) и резервоара за мръсна вода (18).

Изплакване на уреда

Указания

- Изплаквайте уреда добре след всяка употреба.
- Изплакнете без почистващ препарат и само с чиста чешмяна вода.
- Изплакнете всички части, които сте използвали при работа.

Процедура

1. Напълнете припл. 2 литра вода в резервоара за прясна вода (12).
2. Включете пръскащата помпа.
3. Дръжте дюзата над изход за източване.
4. Натиснете лоста за пръскане (5), докато свърши водата.
5. Изключете пръскащата помпа.

Почистване на цедката за чиста вода

1. ↺ Завъртете цедката за прясна вода (30) от резервоара за прясна вода (12).
2. Изплакнете цедката за прясна вода (30) с чиста вода.
3. ↻ Завъртете цедката за прясна вода (30) в резбата в резервоара за прясна вода (12).

Поддръжка

Уредът не се нуждае от поддръжка.

Съхранение

Съхранявайте уреда и принадлежностите винаги:

- чисти
- на сухо
- защитени от прах
- защитени от замръзване
- извън досега на деца

Условия

- *Изпразване на резервоара за мръсна вода, Стр. 127*
- *Изпразване на резервоар за чиста вода, Стр. 127*
- *Изплакване на уреда, Стр. 128*
- *Почистване на цедката за чиста вода, Стр. 128*

Подготовка на уреда за съхранение

1. Навийте мрежовия захранващ кабел (29) върху държача (28).
2. Поставете засмукващия маркуч (9), смукателна тръба (1) и дюза, когато са монтирани в държачите (11).
3. Поставете останалите дюзи в държачите за аксесоари (13).

Предаване за отпадъци/ Опазване на околната среда

Предайте уреда, принадлежностите и опаковката за екологосъобразно рециклиране.



Електроуредите не се изхвърлят с битовите отпадъци.

Символът на зачеркнатия контейнер с колелца означава, че този продукт не трябва

ва да се изхвърля като несортирани битови отпадъци в края на полезния му живот.

Директива 2012/19/ЕС относно отпадъците от електрическо и електронно оборудване:

Потребителите за законово задължени да предават електронните уреди в края на техния полезен живот за екологосъобразно рециклиране. По този начин се гарантира екологосъобразно и щадящо ресурси предаване за отпадъци.

В зависимост от прилагането в националното законодателство, имате следните опции:

- връщане на място на продажба,
- предаване в официален събирателен пункт,
- изпращане обратно към производителя/дистрибутора.

От това изискване не са засегнати прикрепените към старите уреди принадлежности и помощни средства без електрически съставни части.

Изхвърляне на бутилката за почистващ препарат

- Остатъците от продукти трябва да се изхвърлят при спазването на Директивата за отпадъците 2008/98/ЕО, както и на националните и регионалните разпоредби. За този продукт не може да се посочи кодов номер на отпадъци съгласно Европейския каталог на отпадъците (AVV), тъй като само предназначението от потребителя позволява да бъде присвоен такъв. Кодовият номер на отпадъците се определя в рамките на ЕС след консултация с фирмата за изхвърляне на отпадъци.

- Незамърсените опаковки могат да се предадат за рециклиране.
- Опаковките, които не могат да се почистват, трябва да се изхвърлят по същия начин като продукта.

Сервизно обслужване

Гаранция

Уважаема г-жо Клиент, уважаеми г-н Клиент,

За този продукт получавате 5 години гаранция от датата на покупката. В случай на дефекти в този продукт, имате закон-

ни права спрямо продавача на продукта. Тези законови права не са ограничени от нашата гаранция, както е посочено по-долу.

Гаранционни условия

Гаранционният период започва да тече от датата на покупката. Моля, пазете оригиналния касов бон на сигурно място. Този документ се изисква като доказателство за покупка. Ако в рамките на пет години от датата на закупуване на този продукт възникне дефект в материала или изработката, продуктът – по наш избор – ще бъде ремонтиран или сменен безплатно за Вас. Тази гаранционна услуга предполага в рамките на петгодишния срок трябва да ни бъдат представени повреденият уред и доказателство за закупуването (касов бон), както и кратко писмено описание, в какво се състои повредата и кога е възникнала.

Ако повредата се покрива от нашата гаранция, ще получите ремонтния или нов продукт обратно. С ремонта или смяната на продукта не започва нов гаранционен период.

Гаранционен срок и законови рекламации за дефекти

Гаранцията не удължава гаранционния срок. Това важи и за сменени или ремонтирани части. Възникнали евентуално още при покупката повреди или дефекти трябва да бъдат съобщени веднага след разпаковане. Извършените след изтичане на гаранционния срок ремонти се заплащат.

Обхват на гаранцията

Продуктът е внимателно произведен в съответствие със строги указания за качество и внимателно проверен преди доставката.

Гаранционната услуга важи за материални дефекти и производствени грешки. Тази гаранция не покрива части от продукта, които са предмет на нормално износване и следователно може да се считат за износващи се части или повреди на чупливи части.

Тази гаранция отпада, ако продуктът е бил повреден, бил е използван неправилно или не е бил поддържан. За правилното използване на продукта всички посочени в ръководството за експлоатация инструкции трябва да се спазват точно. Предназначения и действия, които не са пре-

поръчани в ръководството за експлоатация или за които е предупредено изрично, задължително трябва да се избягват.

Продуктът е предназначен само за лична, а не за търговска употреба. Гаранцията отпада в случай на злоупотреба и неправилно боравене, използване на сила и интервенции, които не са били извършени от нашия оторизиран сервиз.

Обработка при гаранционен случай

За да се гарантира бърза обработка на вашата заявка, моля, следвайте указанията по-долу:

- За всички запитвания, моля, подгответе касовия бон и каталожния номер (IAN506430_2507) като доказателство за покупката.
- Каталожният номер ще намерите върху типовата табелка на продукта, гравирани върху продукта, на заглавната страница на ръководство за работа (долу вляво) или на стикера на гърба или отдолу на продукта.
- При възникнали функционални грешки или други повреди, моля, свържете се първо с посочения по-долу сервизен център **по телефона** или използвайте нашата **форма за контакт**, която можете да намерите на *parkside-diy.com* в категория **Обслужване**.
- След консултация с нашия сервизен център, вие можете да изпратите дефектен продукт на посочения ви сервизен адрес безплатно, като приложите касовата бележка (касова бележка) и опишете подробности за естеството на дефекта и кога е възникнал. За да избегнете проблеми с приемането и допълнителни разходи, е наложително да използвате само адреса, който ви е даден. Уверете се, че пратката не е изпратена до поискване, като обемна, експресна или друг вид специална пратка. Моля, изпратете продукта с всички включени към него принадлежности при покупката и се погрижете за достатъчно сигурна транспортна опаковка.

Гаранция

Уважаема г-жо Клиент,
Уважаеми г-н Клиент,
за този продукт получавате 5 години гаранция от датата на покупката. В случай на несъответствие на продукта с догово-

ра за продажба Вие имате законно право да предявите рекламация пред продавача на продукта при условията и в сроковете, определени в глава трета, раздел II и III и глава четвърта от Закона за предоставяне на цифрово съдържание и цифрови услуги и за продажба на стоки (ЗПЦС-ЦУПС)*.

Вашите права, произтичащи от посочените разпоредби, не се ограничават от нашата по-долу представена търговска гаранция, не са свързани с разходи за потребителите и независимо от нея продавачът на продукта отговаря за липсата на съответствие на потребителската стока с договора за продажба съгласно ЗПЦС-ЦУПС.

Гаранционни условия

Гаранционният срок е 5 години от датата на получаване на стоката. Пазете добре оригиналната касова бележка. Този документ е необходим като доказателство за покупката. Ако в рамките на пет години от датата на закупуване на този продукт се появи дефект на материала или производствен дефект, продуктът ще бъде безплатно ремонтиран или заменен. Гаранцията предполага в рамките на петгодишния гаранционен срок да се представят дефектният уред, касовата бележка (касовият бон), както и всички други документи, установяващи наличието на дефект и писмено да се обясни в какво се състои дефектът и кога е възникнал. Ако дефектът е покрит от нашата гаранция, Вие ще получите обратно ремонтирания или нов продукт. В случай на замяна на дефектна стока първоначалните гаранционен срок и гаранционни условия се запазват. В случай на ремонт на дефектна стока, срокът на ремонта се прибавя към гаранционния срок. За евентуално наличните и установени повреди и дефекти още при покупката трябва да се съобща веднага след разопаковането. Евентуалните ремонти след изтичане на гаранционния срок са срещу заплащане.

Ремонтът или замяната на продукта не поражда нова гаранция.

Обхват на гаранцията

Уредът е произведен грижливо според строгите изисквания за качество и добросъвестно изпитан преди доставка. Гаранцията важи за дефекти на материала или

производствени дефекти. Гаранцията не обхваща консумативите, както и частите на продукта, които подлежат на нормално износване, поради което могат да бъдат разглеждани като бързо износващи се части или повредите на чувливи части. Гаранцията отпада, ако уредът е повреден поради неправилно използване или в резултат на неосъществяване на техническа поддръжка. За правилната употреба на продукта трябва точно да се спазват всички указания в упътването за експлоатация. Предназначение и действия, които не се препоръчват от упътването за експлоатация или за които то предупреждава, трябва задължително да се избягват. Продуктът е предназначен само за частна, а не за професионална употреба. При злоупотреба и неправилно третиране, употреба на сила и при интервенции, които не са извършени от клона на нашия оторизиран сервиз, гаранцията отпада.

Процедура при гаранционен случай

За да се гарантира бърза обработка на Вашия случай, следвайте следните указания:

- За всички запитвания, моля, подгответе касовия бон и каталожния номер (IAN 506430_2507) като доказателство за покупката.
- Вземете артикулния номер от фабричната табелка.
- При възникване на функционални или други дефекти първо се свържете по телефона или чрез имейл с долупосочения сервизен отдел. След това ще получите допълнителна информация за уреждането на Вашата рекламация.
- След съгласуване с нашия сервиз можете да изпратите дефектния продукт на посочения Ви адрес на сервиза безплатно за Вас, като приложите касовата бележка (касовия бон) и посочите писмено в какво се състои дефектът и кога е възникнал. За да се избегнат проблеми с приемането и допълнителни разходи, задължително използвайте само адреса, който Ви е посочен. Осигурете изпращането да не е като експресен товар или като друг специален товар. Изпратете уреда заедно с всички принадлежности, доставени при покупката, и осигурете достатъчно сигурна транспортна опаковка.

* Като физическо лице – потребител, независимо от настоящата търговска гаранция, Вие се ползвате от правата на законната гаранция, предоставена от Закона за предоставяне на цифрово съдържание и цифрови услуги и за продажбата на стоки /ЗПЦСЦУПС/. По-специално Вие имате право при несъответствие на стоката да бъде извършен ремонт или замяна по Ваш избор, освен ако това е невъзможно или е свързано с непропорционално големи разходи за продавача. Вие имате право на пропорционално намаляване на цената или на разваляне на договора при наличие на условията на чл. 33, ал. 3 от ЗПЦСЦУПС. Условиата и сроковете на законната гаранция са регламентирани в глава трета, раздел II и III и в глава четвърта на ЗПЦСЦУПС



На *parkside-diy.com* можете да видите и изтеглите тези и много други ръководства. Този QR код Ви отвежда директно до *parkside-diy.com*. Изберете Вашата държава и потърсете ръководства за експлоатация, като използвате формата за търсене. Чрез въвеждане на артикулния номер (IAN) 506430_2507 можете да отворите Вашата инструкция за експлоатация.

Ремонтен сервиз / извънгаранционно обслужване

Ремонти извън гаранцията можете да възложите на клона на нашия сервиз срещу заплащане. Той с удоволствие ще Ви направи предварителна калкулация.

- Можем да обработваме само уреди, които са достатъчно опаковани и изпратени с платени транспортни разходи.

Внимание: Изпратете Вашия уред на клона на нашия сервиз почистен и с указание за дефекта.

- Уредите, предмет на извънгаранционно обслужване, изпратени с неплатени транспортни разходи – с наложен платеж, като експресен или друг специален товар – не се приемат.
- Ние ще изхвърлим изпратените от Вас дефектни уреди безплатно.

Вносител

Моля, имайте предвид, че следващия адрес не е адрес на сервиза. Първо се свържете с посочения по-горе сервизен център.

Grizzly Tools GmbH & Co. KG
Stockstädter Str. 20
63762 Großostheim
ГЕРМАНИЯ
www.grizzlytools.de

Сервизен център

Сервизно обслужване България

Тел.: 00800 118 4980

Формуляр за контакт на

parkside-diy.com

IAN 506430_2507

Резервни части и принадлежности

Резервни части и принадлежности можете да намерите на www.grizzlytools.shop.

Ако в процеса на поръчка възникнат проблеми, свържете се с нас през нашия онлайн магазин. Ако имате други въпроси, обърнете се към: *Сервизен център, Стр. 132*

Позиция №	1	Наименование	Поръчков №
1	16	Смукателна тръба	91120211
3	15	Дръжка	91120210
6	14	Ръкохватка	91120209
9	13	Засмукващ маркуч (2,5 m)	91120208
10	1	Дръжка за носене	91120200
16	12	2 × Колело	91120207
17	2	Капак (резервоар за вода)	91120201
18	3	Резервоар за мръсна вода	91120202
19	5	2 × Направляващо колелце	91120203
22	19, 19.1	Накрайник за пране на килими	91120214
25	18, 18.1	Накрайник за миене на тапицерия	91120213
26	17	Дюза за фуги	91120212
28	11	Държач (Мрежови захранващ кабел)	91120206
31	20	Препарат за почистване на килими и тапицерии (100 ml)	30990030

¹ Разглобен вид, Стр. 161

Превод на оригиналната съответствие на ЕС

Продукт: **Измиваща прахосмукачка**

Модел: **PPWS 10 A2**

Сериен номер: 000001-039000

Предметът на декларацията, описан по-горе, отговаря на съответното законодателство на Съюза за хармонизация:

2006/42/ЕС • 2014/30/EU • 2011/65/EU & (EU) 2015/863

Обектът на декларацията, който е описан по-горе, е в съответствие с Директива 2011/65/EU на Европейския парламент и на Съвета от 8 юни 2011 г. относно ограничението на употребата на определени опасни вещества в електрическото и електронното оборудване.

За да се осигури съответствие, са приложени следните хармонизирани стандарти и национални стандарти и разпоредби:

**EN 60335-1:2012+A11:2014+A13:2017+A1:2019+A2:2019+A14:2019
+A15:2021+A16:2023 • EN 60335-2-68:2012
EN 62233:2008 • EN IEC 55014-1:2021 • EN IEC 55014-2:2021 • EN IEC 63000:2018
EN IEC 61000-3-2:2019+A1:2021+A2:2024
EN 61000-3-3:2013+A1:2019+A2:2021**

За настоящата декларация за съответствие отговорност носи единствено производителят:



Grizzly Tools GmbH & Co. KG
Stockstädter Str. 20
63762 Großostheim
ГЕРМАНИЯ
28.12.2025

Christian Frank
Упълномощен представител за докумен-
тация

Πίνακας περιεχομένων

Εισαγωγή.....	134
Προβλεπόμενη χρήση.....	134
Περιεχόμενο παράδοσης/Παραδοτέος εεοπλισμός.....	135
Επισκόπηση.....	135
Περιγραφή λειτουργίας.....	135
Τεχνικά χαρακτηριστικά.....	135
Υποδείξεις ασφάλειας.....	136
Σημασία των υποδείξεων ασφαλείας...	136
Εικονοσύμβολα και σύμβολα.....	136
Ασφαλής έναρξη λειτουργίας.....	137
Προσομοσία.....	140
Εξαρτήματα χειρισμού.....	140
Τοποθέτηση και αφαίρεση εύκαμπτου σωλήνα αναρρόφησης/ψεκασμού.....	141
Τοποθέτηση και αφαίρεση προσαρτημάτων.....	141
Τοποθέτηση πρόσθετης χειρολαβής...	141
Λειτουργία.....	141
Μέθοδοι καθαρισμού.....	141
Πλήρωση δοχείου καθαρού νερού.....	142
Ενεργοποίηση και Απενεργοποίηση....	142
Εκκένωση δοχείου ακάθαρτου νερού.....	142
Εκκένωση δοχείου καθαρού νερού.....	142
Μεταφορά.....	142
Καθαρισμός, συντήρηση και αποθήκευση.....	143
Καθαρισμός.....	143
Συντήρηση.....	143
Αποθήκευση.....	143
Απόρριψη/Προσομοσία του περιβάλλοντος.....	144
Σέρβις.....	144
Εγγύηση.....	144
Σέρβις επισκευών.....	145
Κέντρο Σέρβις.....	146
Εισαγωγέας.....	146
Ανταλλακτικά και αξεσουάρ.....	146
Μετάφραση του πρωτοτύπου των δήλωση συμμόρφωσης ΕΕ.....	147
Διευρυμένη εικόνα.....	161

Εισαγωγή

Συγχαρητήρια για την αγορά της νέας σας Πλυντικής σκούπας αναρρόφησης (εφεξής

καλούμενο «συσκευή» ή «ηλεκτρικό εργαλείο»).

Αποφασίσατε έτσι για την απόκτηση μιας συσκευής υψηλής ποιότητας. Η παρούσα συσκευή ελεγχθηκε κατά τη διαδικασία παραγωγής αναφορικά με την ποιότητα και υποβλήθηκε σε τελικό έλεγχο. Με τον τρόπο αυτό έχει εξασφαλιστεί η ικανότητα λειτουργίας της συσκευής σας.

Δεν αποκλείεται σε μεμονωμένες περιπτώσεις γύρω από ή μέσα στη συσκευή ή/και στις ευέλικτες σωληνώσεις να υπάρχουν υπολειπόμενες ποσότητες νερού. Αυτό δεν αποτελεί έλλειψη ή ελάττωμα και δεν πρέπει να σας ανησυχεί.



Οι οδηγίες λειτουργίας είναι τμήμα αυτής της συσκευής. Περιέχουν σημαντικές υποδείξεις για την ασφάλεια, τη χρήση και την απόρριψη. Διαβάστε προσεκτικά τις οδηγίες λειτουργίας. Εξοικειωθείτε με τα στοιχεία χειρισμού και τη σωστή χρήση της συσκευής. Χρησιμοποιείτε τη συσκευή μόνο όπως περιγράφεται και για τους αναφερόμενους τομείς χρήσης. Φυλάτε καλά τις οδηγίες λειτουργίας και παραδώστε όλα τα έγγραφα σε περίπτωση παράδοσης της συσκευής σε τρίτους.

Προβλεπόμενη χρήση

Η συσκευή προβλέπεται αποκλειστικά για την εξής χρήση:

- Πλύση με αναρρόφηση χαλιών, ταπετσαριών και παρόμοιων υφασμάτων

Η συσκευή αυτή δεν προορίζεται για χρήση σε ξενοδοχεία, σχολεία, καταστήματα, γραφεία και παρόμοιες εγκαταστάσεις.

Απαγορεύεται η αναρρόφηση εύφλεκτων, εκρηκτικών ή επιβλαβών για την υγεία υλών. Κάθε περαιτέρω χρήση που δεν επιτρέπεται ρητά στις παρούσες οδηγίες λειτουργίας μπορεί να θέσει σε κίνδυνο τον χρήστη και να προκαλέσει ζημιές στη συσκευή. Ο χειριστής ή ο χρήστης της συσκευής είναι υπεύθυνος για ατυχήματα ή βλάβες σε άλλους ανθρώπους ή στην ιδιοκτησία τους. Η συσκευή προορίζεται για οικιακή χρήση. Δεν έχει σχεδιαστεί για συνεχή, επαγγελματική χρήση. Στην περίπτωση επαγγελματικής χρήσης ακυρώνεται η εγγύηση. Ο κατασκευαστής δεν αναλαμβάνει καμία ευθύνη για φθορές που οφείλονται σε μη ορθή ή λανθασμένη χρήση.

Περιεχόμενο παράδοσης/ Παραδοτέος εξοπλισμός

Αποσκευάστε τη συσκευή και ελέγξτε το περιεχόμενο παράδοσης.

Απορρίψτε τα υλικά συσκευασίας με σωστό τρόπο.

- Ηλεκτρική σκούπα πλύσης
- Δοχείο ακάθαρτου νερού
- Σωλήνας αναρρόφησης
 - Λαβή σχήματος D
- Εύκαμπτος σωλήνας αναρρόφησης
- Ακροφύσιο αρμών
- Ακροφύσιο καθαρισμού για ταπετσαρίες
- Ακροφύσιο καθαρισμού για χαλιά
- Προϊόν καθαρισμού για χαλιά και ταπετσαρίες (100 ml)
- Μετάφραση του πρωτοτύπου των οδηγιών χρήσης

Επισκόπηση

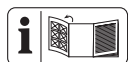

Για τις εικόνες της συσκευής, ανατρέξτε στην μπροστινή ανοιγόμενη σελίδα.

- 1 Σωλήνας αναρρόφησης
- 2 Διάταξη ταχείας αποδέσμευσης
- 3 Λαβή σχήματος D
- 4 Δακτύλιος ασφάλισης
- 5 Μοχλός ψεκασμού
- 6 Χειρολαβή
- 7 Απασφάλιση (Εύκαμπτος σωλήνας ψεκασμού)
- 8 Εύκαμπτος σωλήνας ψεκασμού
- 9 Εύκαμπτος σωλήνας αναρρόφησης
- 10 Λαβή μεταφοράς
- 11 Υποδοχή (Σωλήνας αναρρόφησης, Εύκαμπτος σωλήνας αναρρόφησης)
- 12 Δοχείο καθαρού νερού
- 13 Υποδοχή αξεσουάρ
- 14 Διακόπτης ενεργοποίησης/απενεργοποίησης (Αντλία ψεκασμού)
- 15 Διακόπτης ενεργοποίησης/απενεργοποίησης (Τουρμπίνα αναρρόφησης)
- 16 Τροχός
- 17 Καπάκι (δοχείου νερού)
- 18 Δοχείο ακάθαρτου νερού
- 19 Τροχός οδήγησης
- 20 Σύνδεση εύκαμπτου σωλήνα ψεκασμού

- 21 Σύνδεση αναρρόφησης
- 22 Ακροφύσιο καθαρισμού για χαλιά
- 23 Απασφάλιση (Ένθετο χαλιών)
- 24 Ένθετο χαλιών
- 25 Ακροφύσιο καθαρισμού για ταπετσαρίες
- 26 Ακροφύσιο αρμών
- 27 Σημάδι **MAX**
- 28 Βάση (Καλώδιο σύνδεσης δικτύου)
- 29 Καλώδιο σύνδεσης δικτύου
- 30 Σήτα καθαρού νερού
- 31 Προϊόν καθαρισμού για χαλιά και ταπετσαρίες

Περιγραφή λειτουργίας

Με την πλυντική σκούπα αναρρόφησης μπορείτε να καθαρίζετε σε βάθος με υγρό χαλιά, ταπετσαρίες και παρόμοια υφάσματα. Το μείγμα νερού και καθαριστικού μέσου ψεκάζεται από δοχείο καθαρού νερού στην επιφάνεια προς καθαρισμό. Αυτό το νερό με τις ακαθαρσίες αναρροφάται σχεδόν ταυτόχρονα από τις ίνες και καταλήγει στο δοχείο ακάθαρτου νερού. Κατά αυτόν τον τρόπο, τα υφάσματα δεν μουσκεύουν κατά τον υγρό καθαρισμό.

Η τουρμπίνα αναρρόφησης και η αντλία ψεκασμού μπορούν να χρησιμοποιούνται ανεξάρτητα μεταξύ τους.

Μπορείτε να βρείτε τη λειτουργία των εξαρτημάτων χειρισμού στις κατωτέρω περιγραφές.

Τεχνικά χαρακτηριστικά

Ηλεκτρική σκούπα πλύσηςPPWS 10 A2

Ονομαστική τάση U ...	220–240 V~, 50–60 Hz
Ονομαστική ισχύς εισόδου P	1250 W
Μήκος Καλώδιο σύνδεσης δικτύου	7,5 m
Κατηγορία προστασίας	IP II
Είδος προστασίας	IPX4
Βάρος	8,8 kg
Βάρος (συμπεριλαμβανομένων αξεσουάρ)	10,8 kg
Μήκος (Εύκαμπτος σωλήνας αναρρόφησης)	2,5 m
Ροή αέρα	74 l/s
Μέγιστη υποπίεση	24,2 kPa
Όγκος	
– Δοχείο καθαρού νερού	9 l
– Δοχείο ακάθαρτου νερού	8,7 l

Θερμοκρασία καθαρού νερού	≤50 °C
Πίεση ψεκασμού	2 bar
Ταχύτητα ψεκασμού	1 l/min
Στάθμη ηχητικής πίεσης (L_{pA})	
.....	76 dB. $K_{pA}=3$ dB
Δόνηση (a_H)	≤2,50 m/s ²

Υποδείξεις ασφάλειας



ΠΡΟΣΟΧΗ! Κατά τη χρήση ηλεκτρικών συσκευών, πρέπει να λαμβάνονται τα ακόλουθα βασικά μέτρα ασφαλείας, για την προστασία από ηλεκτροπληξία, κίνδυνο τραυματισμού και πυρκαγιάς.

Σημασία των υποδείξεων ασφαλείας

▲ ΚΙΝΔΥΝΟΣ! Αν δεν τηρείτε αυτή την υπόδειξη ασφαλείας, θα προκύψει ατύχημα. Η συνέπεια είναι σοβαρός σωματικός τραυματισμός ή θάνατος.

▲ ΠΡΟΕΙΔΟΠΟΙΗΣΗ! Αν δεν τηρείτε αυτή την υπόδειξη ασφαλείας, ενδέχεται να προκύψει ατύχημα. Η συνέπεια μπορεί να είναι σοβαρός σωματικός τραυματισμός ή θάνατος.

▲ ΠΡΟΣΟΧΗ! Αν δεν τηρείτε αυτή την υπόδειξη

ασφαλείας, θα προκύψει ατύχημα. Η συνέπεια μπορεί να είναι ελαφρύς ή μέτριας σοβαρότητας σωματικός τραυματισμός ή θάνατος.

ΥΠΟΔΕΙΞΗ! Αν δεν τηρείτε αυτή την υπόδειξη ασφαλείας, θα προκύψει ατύχημα. Η συνέπεια μπορεί να είναι υλική ζημιά.

Εικονοσύμβολα και σύμβολα

Εικονοσύμβολα επάνω στη συσκευή



Διαβάστε προσεκτικά τις οδηγίες λειτουργίας. Εξοικειωθείτε με τα στοιχεία χειρισμού και τη σωστή χρήση της συσκευής.



Κατηγορία προστασίας II (διπλή μόνωση)



Διακόπτης ενεργοποίησης/απενεργοποίησης (Τουρμπίνα αναρρόφησης)



Διακόπτης ενεργοποίησης/απενεργοποίησης (Αντλία ψεκασμού)



MAX Όγκος, Δοχείο καθαρού νερού:

♦ MAX 50°C/122°F Θερμοκρασία
καθαρού νερού:
≤50 °C



Μην απορρίπτετε τις ηλεκτρικές συσκευές στα οικιακά απορρίμματα.

Εικονοσύμβολα στις οδηγίες λειτουργίας



▲ ΠΡΟΣΟΧΗ!

Πριν από τη χρήση της συσκευής, διαβάστε τις οδηγίες.

Ασφαλής έναρξη λειτουργίας

▲ ΠΡΟΕΙΔΟΠΟΙΗΣΗ! Χρησιμοποιείτε τη συσκευή μόνο όταν έχετε λάβει επαρκείς πληροφορίες για τη χρήση της. Μια προσεκτική εκπαίδευση μειώνει εσφαλμένους χειρισμούς και τραυματισμούς.

▲ ΠΡΟΣΟΧΗ! Η συσκευή αυτή προορίζεται μόνο για χρήση σε εσωτερικούς χώρους.

▲ ΠΡΟΣΟΧΗ! Αποθηκεύετε τη συσκευή αποκλειστικά σε κλειστούς χώρους.

Γενικές υποδείξεις

- Διαβάστε προσεκτικά τις οδηγίες λειτουργίας.

Εξοικειωθείτε με τα στοιχεία χειρισμού και τη σωστή χρήση της συσκευής.

- Δεν επιτρέπεται η χρήση της συσκευής από παιδιά. Τα παιδιά πρέπει να επιτηρούνται, ώστε να διασφαλίζεται ότι δεν χρησιμοποιούν τη συσκευή ως παιχνίδι. Ο χειρισμός της συσκευής επιτρέπεται από άτομα με μειωμένες σωματικές, αισθητηριακές ή πνευματικές ικανότητες ή με έλλειψη εμπειρίας και γνώσεων, εφόσον επιβλέπονται ή έχουν εκπαιδευτεί στην ασφαλή χρήση της συσκευής και κατανοούν τους πιθανούς κινδύνους. Ο καθαρισμός και η συντήρηση χρήστη δεν επιτρέπεται να διεξάγονται από παιδιά.
- Πρέπει να λαμβάνετε υπόψη ότι ο χρήστης φέρει αποκλειστική ευθύνη για ατυχήματα ή κινδύνους έναντι άλλων ατόμων ή της ιδιοκτησίας τους.
- Προσέχετε την οδηγία περί θορύβου και τις τοπικές διατάξεις.

Προετοιμασία

- Πριν από τη χρήση, εξετάζετε πάντα το καλώδιο σύνδεσης και το καλώδιο προέκτασης για σημάδια ζημιάς ή παλαιώσης. Εάν το καλώδιο χαλάσει κατά τη διάρκεια της χρήσης πρέπει να το αποσυνδέσετε αμέσως από το δίκτυο τροφοδοσίας. **ΜΗΝ ΑΓΓΙΖΕΤΕ ΤΟ ΚΑΛΩΔΙΟ ΠΡΙΝ ΤΗΝ ΑΠΟΣΥΝΔΕΣΗ ΤΟΥ ΑΠΟ ΤΟ ΔΙΚΤΥΟ.** Μη χρησιμοποιείτε τη συσκευή εάν το καλώδιο έχει χαλάσει ή φθαρεί.
- Φροντίζετε ώστε η τάση δικτύου και η συχνότητα δικτύου να αντιστοιχούν στα στοιχεία που αναγράφονται στην πινακίδα τύπου. Η προσαρμογή στις διαφορετικές συχνότητας δικτύου γίνεται αυτόματα.
- Συνδέετε τη συσκευή μόνο σε ρευματοδότη με διάταξη προστασίας ρεύματος διαρροής (διακόπτης FI) με το ονομαστικό ρεύμα διαρροής να μην ξεπερνάει τα 30 mA.
- Συνδέστε τη συσκευή σε μια πρίζα, η οποία διαθέ-

τει ασφάλεια τουλάχιστον 16 A.

- Εάν προκληθεί ζημιά στο καλώδιο σύνδεσης δικτύου αυτής της συσκευής, πρέπει να αντικατασταθεί από τον κατασκευαστή ή το τμήμα εξυπηρέτησης πελατών του ή από ένα παρόμοια εξειδικευμένο άτομο, προς αποφυγή κινδύνων. Απευθυνθείτε στο Κέντρο σέρβις.

Λειτουργία

- Να είστε προσεκτικοί, προσέχετε τις ενέργειές σας και εργάζεστε με τη λογική όταν εργάζεστε με τη συσκευή. Μη χρησιμοποιείτε τη συσκευή όταν είστε κουρασμένοι ή υπό την επήρεια ναρκωτικών, αλκοόλ ή φαρμάκων.
- Ποτέ μη χρησιμοποιείτε τη συσκευή εάν βρίσκονται κοντά παιδιά ή ζώα.
- Η συσκευή δεν είναι ηλεκτρική σκούπα. Μη χρησιμοποιείτε τη συσκευή όπως μια ηλεκτρική σκούπα για την απορρόφηση στεγνών ρύπων. Μην απορροφάτε περισσότερα υγρά από την πο-

σότητα που έχετε ψεκάσει.

- Δεν επιτρέπεται η χρήση της συσκευής σε ανθρώπους ή ζώα.
- Μην κατευθύνετε τον εύκαμπτο σωλήνα απορρόφησης και τα ακροφύσια προς τα εσάς ή άλλα άτομα, ιδιαίτερα στα μάτια και τα αφτιά, κατά τη διάρκεια λειτουργίας. Υπάρχει κίνδυνος τραυματισμού.
- Μην φέρνετε κατά την εργασία τα ακροφύσια και τον σωλήνα αναρρόφησης στο ύψος του κεφαλιού. Υπάρχει κίνδυνος τραυματισμού.
- Μην αναρροφάτε καυτές, πυρακτωμένες, εύφλεκτες, εκρήξιμες ή επιβλαβείς για την υγεία ουσίες. Εκτός των άλλων, αυτές οι ουσίες μπορεί να είναι καυτή στάχτη, βενζίνη, διαλυτικά, οξέα ή αλκαλικά διαλύματα. Παρατηρείται κίνδυνος πυρκαγιάς και τραυματισμού.
- Φροντίζετε για την αποφυγή ζημιών στον αγωγό σύνδεσης δικτύου από αιχμηρές ακμές, μάγκωμα ή τράβηγμα του καλωδίου.
- Μη χρησιμοποιείτε το καλώδιο σύνδεσης δικτύου για να τραβήξετε το βύσμα σύνδεσης από την πρίζα ή για να τραβήξετε τη συσκευή. Προστατεύετε το καλώδιο σύνδεσης δικτύου από υψηλές θερμοκρασίες, λάδια και αιχμηρές ακμές.
- Ποτέ μη μεταφέρετε τη συσκευή κατά τη διάρκεια λειτουργίας της μετάδοσης κίνησης.
- Απενεργοποιήστε τη συσκευή και αποσυνδέστε το βύσμα σύνδεσης από την πρίζα. Βεβαιωθείτε ότι όλα τα κινούμενα μέρη έχουν ακινητοποιηθεί πλήρως
 - όποτε αφήνετε ανεπιτήρητη τη συσκευή,
 - πριν αλλάξετε αξεσουάρ,
 - προτού απομακρύνετε μπλοκαρίσματα ή εμφράξεις,
 - πριν ελέγξετε, καθαρίσετε ή προχωρήσετε σε εργασία στη συσκευή.
- Σε περίπτωση ασυνήθιστα έντονων δονήσεων

της συσκευής, απαιτείται άμεσος έλεγχος:

- ελέγξτε για χαλαρά εξαρτήματα και σφίξτε τα
- αναζητήστε τυχόν βλάβες
- Για επισκευές, απευθυνθείτε στο Κέντρο σέρβις.

Καθαρισμός, συντήρηση και αποθήκευση

- Αφήστε τον κινητήρα να κρυώσει πριν αποθηκεύσετε τη συσκευή για μεγαλύτερο χρονικό διάστημα.
- Για λόγους ασφαλείας, αντικαθιστάτε τα φθαρμένα εξαρτήματα ή τα εξαρτήματα που έχουν υποστεί βλάβη. Χρησιμοποιείτε αποκλειστικά γνήσια ανταλλακτικά και αξεσουάρ. Η χρήση ξένων εξαρτημάτων οδηγεί σε άμεση απώλεια της απάιτησης εγγύησης.
- Το άνοιγμα της συσκευής πρέπει να γίνεται μόνο από εξουσιοδοτημένο ηλεκτρολογικό προσωπικό. Για επισκευές να απευθύνεστε πάντα στο κέντρο του σέρβις μας.

- Απενεργοποιήστε τη μετάδοση κίνησης, αποσυνδέστε τη συσκευή από την τροφοδοσία ρεύματος και αφήστε τη συσκευή να κρυώσει όταν η συσκευή έχει ακινητοποιηθεί για εργασίες καθαρισμού, ρύθμισης, αποθήκευσης ή για αντικατάσταση ενός αξεσουάρ.
- Μεταχειρίζεστε τη συσκευή με προσοχή και διατηρείτε την καθαρή.
- Φυλάσσετε τη συσκευή μακριά από παιδιά.

Προετοιμασία

▲ ΠΡΟΕΙΔΟΠΟΙΗΣΗ! Κίνδυνος τραυματισμού από ακούσια εκκίνηση της συσκευής. Συνδέστε το βύσμα σύνδεσης στην πρίζα μόνο, εάν η συσκευή είναι εντελώς έτοιμη για χρήση.

Εξαρτήματα χειρισμού

Γνωρίστε πριν από την πρώτη λειτουργία της συσκευής τα στοιχεία χειρισμού της.

Διακόπτης ενεργοποίησης/απενεργοποίησης Αναρρόφηση (15)

- Ενεργοποίηση και απενεργοποίηση της τουρμπίνας αναρρόφησης.
- Δυνατότητα χειρισμού με το πόδι.

Διακόπτης ενεργοποίησης/απενεργοποίησης Ψεκασμός (14)

- Ενεργοποίηση και απενεργοποίηση της αντλίας ψεκασμού.
- Δυνατότητα χειρισμού με το πόδι.

Μοχλός ψεκασμού (5)

- Ο μοχλός ψεκασμού λειτουργεί μόνο με ενεργοποιημένη αντλία ψεκασμού.
- Πίεση: Το ακροφύσιο ψεκάζει νερό από το δοχείο.

Τοποθέτηση και αφαίρεση εύκαμπτου σωλήνα αναρρόφησης/ψεκασμού

Υποδείξεις

- Τα δύο άκρα του εύκαμπτου σωλήνα αναρρόφησης/ψεκασμού είναι ίδια.
- Κατά κανόνα, ο εύκαμπτος σωλήνας αναρρόφησης/ψεκασμού μπορεί να παραμείνει συνδεδεμένος.

Τοποθέτηση εύκαμπτου σωλήνα αναρρόφησης/ψεκασμού

1. Εισαγάγετε τον εύκαμπτο σωλήνα απορρόφησης (9) στη σύνδεση (21) της συσκευής/χειρολαβής.
2. Εισαγάγετε τον εύκαμπτο σωλήνα ψεκασμού (8) στη σύνδεση (20) της συσκευής/χειρολαβής.
Ο εύκαμπτος σωλήνας ψεκασμού θα ασφαλίσει με τον χαρακτηριστικό ήχο.

Αφαίρεση εύκαμπτου σωλήνα αναρρόφησης/ψεκασμού

1. Πατήστε παρατεταμένα τον μηχανισμό απασφάλισης (7) στον εύκαμπτο σωλήνα ψεκασμού (8).
2. Αφαιρέστε τον εύκαμπτο σωλήνα ψεκασμού (8) από τη σύνδεση (20).
3. Αφαιρέστε τον εύκαμπτο σωλήνα αναρρόφησης (9) από τη σύνδεση (21).

Τοποθέτηση και αφαίρεση προσαρτημάτων

Απεσταλμένα προσαρτήματα

- Σωλήνας αναρρόφησης (1): Με υποδοχή για περαιτέρω προσαρτήματα
- Ακροφύσιο καθαρισμού για χαλιά (22)
- Ακροφύσιο καθαρισμού για ταπετσαρίες (25)
- Ακροφύσιο αρμών (26)

Υποδείξεις

- Οι υποδοχές για τα προσαρτήματα βρίσκονται στη χειρολαβή και στον σωλήνα αναρρόφησης.
- Λόγω του σωλήνα ψεκασμού, τα προσαρτήματα μπορούν να τοποθετούνται μόνο σε μία θέση.

Διαδικασία

Φορά περιστροφής: Από πίσω στην υποδοχή.

1. Περιστρέψτε \cup τον δακτύλιο ασφάλισης μέχρι τέρμα.

2. Εισαγάγετε το προσάρτημα με την εγκοπή προς τα επάνω στην υποδοχή.
3. Ασφαλίστε το προσάρτημα: Περιστρέψτε \cup τον δακτύλιο ασφάλισης μέχρι τέρμα ($\approx \frac{1}{2}$ περιστροφή).
4. Ελέγξτε εάν το προσάρτημα εφαρμόζει σταθερά στην υποδοχή.

Τοποθέτηση πρόσθετης χειρολαβής

1. Χαλαρώστε τη διάταξη ταχείας αποδέσμευσης (2) στην πρόσθετη λαβή (3).
2. Εισαγάγετε την πρόσθετη λαβή (3) στο επιθυμητό ύψος στον σωλήνα αναρρόφησης (1). Διατίθενται διάφορες θέσεις ασφάλισης προς επιλογή.
3. Ασφαλίστε τη διάταξη ταχείας αποδέσμευσης (2) στην πρόσθετη λαβή (3).
4. Η πρόσθετη λαβή (3) έχει ασφαλίσει.

Λειτουργία

Μέθοδοι καθαρισμού

Υποδείξεις

- Προσέξτε οπωσδήποτε τις υποδείξεις φροντίδας του προϊόντος που θέλετε να καθαρίσετε.
- Καθαριστικό μέσο
 - Πριν από την επεξεργασία, ελέγξτε την αντοχή του χρώματος και την αντοχή στην υγρασία σε ένα μη εμφανές σημείο.
 - Ανάλογα με τη ρύπανση: 100-200 ml
 - Σε περίπτωση ευαίσθητων υφασμάτων, χρησιμοποιείτε μικρότερη ποσότητα καθαριστικού μέσου
- Ψεκάζετε τα σημεία με έντονη ρύπανση με διάλυμα καθαρισμού και αφήνετέ το να δράσει για λίγα λεπτά πριν από την αναρρόφηση. Για να γίνει αυτό, ενεργοποιείτε μόνο την αντλία ψεκασμού.
- Εργάζεστε από το φως προς τη σκιά.
- Εργάζεστε από την καθαρισμένη προς τη μη καθαρισμένη επιφάνεια.
- Αφήνετε την καθαρισμένη επιφάνεια να στεγνώσει πλήρως, πριν την πατήσετε ή πριν από την επαναφορά επίπλων. Έτσι αποφεύγονται σημάδια πίεσης ή λεκέδες σκουριάς.
- Για αλλαγή θέσης κατά την αναρρόφηση, συγκρατείτε τη συσκευή από τη λαβή μεταφοράς (10).

Χαλί

- Ακροφύσιο: Ακροφύσιο καθαρισμού για χαλιά

Κανονική ρύπανση

- Ψεκάξετε και αναρροφάτε το διάλυμα καθαρισμού με μία κίνηση.
- Με νέα αναρρόφηση χωρίς ψεκασμό μειώνεται ο χρόνος στεγνώματος.

Έντονη ρύπανση

- Ψεκάξετε το διάλυμα καθαρισμού με απενεργοποιημένη τουρμπίνα αναρρόφησης. Αφήντέ το να δράσει για μερικά λεπτά.
- Στη συνέχεια, ακολουθείτε τη διαδικασία καθαρισμού που θα ακολουθούσατε σε περίπτωση κανονικής ρύπανσης.

Ταπετσαρία

- Ακροφύσιο: Ακροφύσιο καθαρισμού για ταπετσαρίες

Υποδείξεις

- Σε περίπτωση ευαίσθητων υφασμάτων: Μειώνετε την ποσότητα καθαριστικού μέσου

Πλήρωση δοχείου καθαρού νερού**Υποδείξεις**

- Χωρητικότητα δοχείου καθαρού νερού: 9 l
- Θερμοκρασία νερού: ≤50 °C
- Κατά το γέμισμα του δοχείου καθαρού νερού, μην υπερβαίνετε την προεσοχή με το σημάδι **MAX**
- Ανάλογα με τη ρύπανση, χρησιμοποιείτε 100 έως 200 ml προϊόντος καθαρισμού για χαλιά και ταπετσαρίες (31)
- Χρησιμοποιείτε το δοχείο ακάθαρτου νερού (18) για την πλήρωση του δοχείου καθαρού νερού (12).

Ενεργοποίηση και Απενεργοποίηση**Προϋποθέσεις**

- Η συσκευή είναι έτοιμη για λειτουργία.
- Το καπάκι του δοχείου ακάθαρτου νερού (17) έχει τοποθετηθεί σωστά. Διαφορετικά, δεν θα μπορεί να επιτευχθεί η πλήρης απόδοση αναρρόφησης.

Υποδείξεις

- Κατά την αναρρόφηση, φροντίζετε ώστε να μην υπερχειλίσει το δοχείο ακάθαρτου νερού.
- Η τουρμπίνα αναρρόφησης και η αντλία ψεκασμού διαθέτουν ξεχωριστούς διακόπτες ενεργοποίησης/απενεργοποίησης.

Ενεργοποίηση

1. Απομακρύνετε το καλώδιο σύνδεσης δικτύου (29) πλήρως από τη βάση (28).
2. Συνδέστε το βύσμα σε μια κατάλληλη πρίζα.
3. Ρυθμίστε τον διακόπτη ενεργοποίησης/απενεργοποίησης (14/15) στη θέση «I» (ON).

Απενεργοποίηση

1. Ρυθμίστε τους δύο διακόπτες ενεργοποίησης/απενεργοποίησης (14/15) στη θέση «0» (OFF).
2. Αποσυνδέστε το βύσμα σύνδεσης από την πρίζα, εάν πρόκειται να αφήσετε ανεπιτήρητη τη συσκευή ή εάν έχετε ολοκληρώσει την εργασία.

Εκκένωση δοχείου ακάθαρτου νερού**Υποδείξεις**

- Μπορείτε να αφαιρέσετε το δοχείο ακάθαρτου νερού (18) από τη συσκευή με τη λαβή, όπως έναν κουβά.
- Αδειάστε το ακάθαρτο νερό σε κατάλληλο σωλήνα αποχέτευσης.

Εκκένωση δοχείου καθαρού νερού**Υποδείξεις**

- Δεν είναι δυνατή η απευθείας εκκένωση του δοχείου καθαρού νερού.

Διαδικασία

1. Ενεργοποιήστε την τουρμπίνα αναρρόφησης (15).
2. Κρατήστε τον σωλήνα αναρρόφησης (1) χωρίς ακροφύσιο στο δοχείο καθαρού νερού (Δοχείο νερού).
3. Αναρροφήστε το νερό από το δοχείο καθαρού νερού (Δοχείο νερού).
Σε περίπτωση υπολειμμάτων, χρησιμοποιήστε το στενό ακροφύσιο (26).

Μεταφορά

Οδηγίες για τη μεταφορά της συσκευής:

- Απενεργοποιήστε τη συσκευή και αποσυνδέστε το βύσμα σύνδεσης από την πρίζα. Βεβαιωθείτε ότι όλα τα κινούμενα μέρη έχουν ακινητοποιηθεί πλήρως.
- Μεταφέρετε τη συσκευή από τη λαβή μεταφοράς (10).

- Ο εύκαμπτος σωλήνας απορρόφησης (9) και ο σωλήνας απορρόφησης (1) μπορούν να αποθηκευτούν στην υποδοχή (11).
- Τα προσαρτήματα μπορούν να αποθηκευτούν στην υποδοχή αξεσουάρ (13).

Καθαρισμός, συντήρηση και αποθήκευση

▲ ΠΡΟΕΙΔΟΠΟΙΗΣΗ! Ηλεκτροπληξία! Κίνδυνος τραυματισμού από ακούσια εκκίνηση της συσκευής. Προστατευτείτε κατά τις εργασίες συντήρησης και καθαρισμού. Απενεργοποιήστε τη συσκευή και αποσυνδέστε το βύσμα σύνδεσης από την πρίζα.

Οι εργασίες επισκευών και συντήρησης που δεν περιγράφονται στις παρούσες οδηγίες, πρέπει να διεξάγονται από το κέντρο σέρβις μας. Χρησιμοποιείτε μόνο γνήσια εξαρτήματα.

Καθαρισμός

Υποδείξεις

- Κίνδυνος ζημιάς. Μην ψεκάζετε τη συσκευή με νερό.
- Κίνδυνος ζημιάς. Οι χημικές ουσίες μπορούν να φθείρουν τα πλαστικά μέρη της συσκευής. Μη χρησιμοποιείτε δυνατά καθαριστικά ή διαλύτες.
- Πριν από κάθε χρήση, ελέγχετε τη συσκευή για προφανείς ελλείψεις όπως π.χ. για έναν ελαττωματικό αγωγό σύνδεσης δικτύου και αναθέστε την επισκευή ή αντικατάστασή του.

Διαδικασία

1. Αδειάστε το δοχείο καθαρού νερού (12) και το δοχείο ακάθαρτου νερού (18).
2. Καθαρίστε το δοχείο καθαρού νερού (12) και το δοχείο ακάθαρτου νερού (18) με ένα νωπό πανί.

Ξέπλυμα συσκευής

Υποδείξεις

- Ξεπλένετε τη συσκευή μετά από κάθε χρήση.
- Ξεπλένετε τη συσκευή χωρίς καθαριστικό μέσο και αποκλειστικά με καθαρό νερό βρύσης.
- Ξεπλένετε όλα τα εξαρτήματα που χρησιμοποιήθηκαν κατά τη λειτουργία.

Διαδικασία

1. Συμπληρώστε περ. 2 l νερό βρύσης στο δοχείο καθαρού νερού (12).

2. Ενεργοποιήστε την αντλία ψεκασμού.
3. Κρατήστε το ακροφύσιο πάνω από έναν σωλήνα αποχέτευσης.
4. Πιέστε τον μοχλό ψεκασμού (5), μέχρι να μην τρέχει πλέον νερό.
5. Απενεργοποιήστε την αντλία ψεκασμού.

Καθαρισμός σήτας καθαρού νερού

1. Ξεπλύνετε τη σήτα καθαρού νερού (30), ώστε να ξεβιδωθεί από το δοχείο καθαρού νερού (12).
2. Ξεπλύνετε τη σήτα καθαρού νερού (30) με καθαρό νερό.
3. Ξεπλύνετε τη σήτα καθαρού νερού (30), ώστε να βιδωθεί στο σπειρώμα του δοχείου καθαρού νερού (12).

Συντήρηση

Η συσκευή δεν απαιτεί συντήρηση.

Αποθήκευση

Αποθηκεύετε πάντα τη συσκευή και τα αξεσουάρ:

- καθαρά
- στεγνά
- προστατευμένα από τη σκόνη
- σε σημεία όπου δεν προκύπτει παγετός
- εκτός εμβέλειας παιδιών

Προϋποθέσεις

- *Εκκένωση δοχείου ακάθαρτου νερού, σ. 142*
- *Εκκένωση δοχείου καθαρού νερού, σ. 142*
- *Ξέπλυμα συσκευής, σ. 143*
- *Καθαρισμός σήτας καθαρού νερού, σ. 143*

Προετοιμασία της συσκευής για την αποθήκευση

1. Τυλίξτε το καλώδιο σύνδεσης δικτύου (29) στο στήριγμα (28).
2. Τοποθετήστε τον εύκαμπτο σωλήνα απορρόφησης (9), τον σωλήνα απορρόφησης (1) και ένα ακροφύσιο σε συναρμολογημένη κατάσταση στις υποδοχές (11).
3. Τοποθετήστε τα υπόλοιπα ακροφύσια στις υποδοχές αξεσουάρ (13).

Απόρριψη/Προστασία του περιβάλλοντος

Οδηγείτε τη συσκευή, τα αξεσουάρ και τη συσκευασία σε μια φιλική προς το περιβάλλον ανακύκλωση.



Μην απορρίπτετε τις ηλεκτρικές συσκευές στα οικιακά απορρίμματα.

Το σύμβολο του διαγραμμένου τροχήλατου κάδου σημαίνει ότι το προϊόν αυτό δεν πρέπει να απορρίπτεται ως μη διαλεγμένο αστικό απόβλητο στο τέλος της ωφέλιμης ζωής του.

Οδηγία 2012/19/ΕΕ σχετικά με τα απόβλητα ηλεκτρικού και ηλεκτρονικού εξοπλισμού:

Οι καταναλωτές είναι νομικά υπεύθυνοι να οδηγούν τις ηλεκτρικές και ηλεκτρονικές συσκευές, στο τέλος της διάρκειας ζωής τους, σε μια φιλική προς το περιβάλλον ανακύκλωση. Με τον τρόπο αυτό εξασφαλίζεται μια φιλική προς το περιβάλλον και τους πόρους επαναχρησιμοποίηση.

Ανάλογα με την εφαρμογή στο εθνικό δίκαιο, έχετε τις εξής δυνατότητες:

- επιστροφή σε ένα σημείο πώλησης,
- παράδοση σε ένα επίσημο σημείο συλλογής,
- επιστροφή στον κατασκευαστή/υπεύθυνο διάθεσης στην αγορά.

Δεν ισχύει για παρελκόμενα και βοηθητικές διατάξεις χωρίς ηλεκτρικά εξαρτήματα που περιλαμβάνονται στις παλιές συσκευές.

Απόρριψη της φιάλης καθαριστικού μέσου

- Τα υπολείμματα προϊόντων πρέπει να απορρίπτονται λαμβάνοντας υπόψη την Οδηγία της ΕΚ για τα απόβλητα 2008/98/ΕΓ καθώς και τις εθνικές και τοπικές προδιαγραφές. Για αυτό το προϊόν δεν είναι δυνατόν να καθοριστεί κωδικός αποβλήτου σύμφωνα με τον Ευρωπαϊκό κατάλογο αποβλήτων (ΕΚΑ), διότι μόνο ο σκοπός χρήσης από τον καταναλωτή επιτρέπει μια εκχώρηση. Ο αριθμός κωδικού αποβλήτου πρέπει να καθορίζεται εντός της ΕΕ σε συνεννόηση με την εταιρεία διάθεσης.
- Μη μολυσμένες συσκευασίες μπορούν να οδηγηθούν σε ανακύκλωση.

- Συσκευασίες που δεν είναι δυνατόν να καθαριστούν, πρέπει να απορριφθούν όπως το υλικό.

Σέρβις

Εγγύηση

Αξιότιμη πελάτη,

Το παρόν προϊόν διαθέτει 5 χρόνια εγγύηση από την ημερομηνία αγοράς. Σε περίπτωση ελλείψεων σε αυτό το προϊόν έχετε νομικά δικαιώματα έναντι του πωλητή του προϊόντος. Αυτά τα νομικά δικαιώματα δεν περιορίζονται από την κατωτέρω αναφερόμενη εγγύησή μας.

Όροι εγγύησης

Η περίοδος εγγύησης ξεκινάει κατά την ημερομηνία αγοράς. Φυλάσσετε σε ασφαλές σημείο τη γνήσια απόδειξη αγοράς. Αυτό το έγγραφο απαιτείται ως απόδειξη για την αγορά. Εάν εντός πέντε ετών από την ημερομηνία αγοράς αυτού του προϊόντος προκύψει σφάλμα υλικού ή κατασκευής, κατόπιν επιλογής μας, θα το επισκευάσουμε για εσάς δωρεάν ή θα το αντικαταστήσουμε. Η παρούσα εγγύηση προϋποθέτει ότι εντός της περιόδου των πέντε ετών θα προσκομίσετε το ελαττωματικό προϊόν και την απόδειξη αγοράς (απόδειξη ταμείου) και θα περιγράψετε εν συντομία γραπτώς που βρίσκεται η έλλειψη και τότε προέκυψε.

Εάν το ελάττωμα καλύπτεται από την εγγύησή μας, λαμβάνετε το επισκευασμένο προϊόν ή ένα νέο. Με την επισκευή ή την αντικατάσταση του προϊόντος δεν ξεκινάει νέα χρονική περίοδος εγγύησης.

Περίοδος εγγύησης και νομικές απαιτήσεις λόγω ελλείψεων

Ο χρόνος εγγύησης δεν παρατείνεται μέσω της παροχής εγγύησης. Αυτό ισχύει και για εξαρτήματα, τα οποία έχουν αντικατασταθεί και επισκευαστεί. Ενδεχόμενες ήδη υπάρχουσες ζημιές και ελλείψεις κατά την αγορά πρέπει να γνωστοποιηθούν αμέσως μετά το άνοιγμα της συσκευασίας. Μετά τη λήξη του χρόνου εγγύησης, τυχόν εμφανιζόμενες επισκευές χρεώνονται.

Αν κατά τη διάρκεια ισχύος της εμπορικής εγγύησης, η οποία παρέχει επισκευή καταναλωτικού αγαθού, το αγαθό εμφανίσει κάποιο ελάττωμα και ο απαιτούμενος χρόνος επισκευής του υπερβαίνει τις δεκαπέντε (15) εργάσιμες ημέρες, ο καταναλωτής δικαιού-

ται να ζητήσει την προσωρινή αντικατάστασή του για όσο χρόνο διαρκεί η επισκευή.

Εγγύηση

Το προϊόν κατασκευάστηκε σύμφωνα με αυστηρές οδηγίες ποιότητας και ελέγχθηκε προσεκτικά πριν από την αποστολή.

Η εγγύηση ισχύει για σφάλματα υλικού ή κατασκευής. Η παρούσα εγγύηση δεν αφορά εξαρτήματα του προϊόντος τα οποία υπόκεινται σε φυσιολογική φθορά και επομένως θεωρούνται φθειρόμενα εξαρτήματα ή ζημιές σε εύθραυστα εξαρτήματα.

Η παρούσα εγγύηση λήγει όταν προκληθεί ζημιά στο προϊόν, όταν γίνει λάθος χειρισμός του ή εάν δεν έχει συντηρηθεί. Για μια κατάλληλη χρήση του προϊόντος πρέπει να τηρούνται επακριβώς οι αναφερόμενες υποδείξεις στις οδηγίες λειτουργίας. Πρέπει οπωσδήποτε να αποφεύγονται σκοποί χρήσης και χειρισμοί που δεν συστώνται στις οδηγίες λειτουργίας ή για τους οποίους υπάρχει προειδοποίηση.

Το προϊόν προορίζεται μόνο για ιδιωτική και όχι για επαγγελματική χρήση. Σε περίπτωση κακής μεταχείρισης και ακατάλληλης χρήσης, χρήσης βίας και παρεμβάσεων, οι οποίες δεν διεξήχθησαν από το εξουσιοδοτημένο μας τμήμα σέρβις, η εγγύηση παύει να ισχύει.

Διαδικασία σε περίπτωση εγγύησης

Για να εξασφαλιστεί η γρήγορη επεξεργασία της υπόθεσής σας, τηρείτε τις εξής υποδείξεις:

- Για όλα τα αιτήματα να έχετε πρόχειρη την απόδειξη ταμείου και τον αριθμό προϊόντος (IAN 506430_2507) ως απόδειξη της αγοράς.
- Μπορείτε να βρείτε τον αριθμό προϊόντος στην πινακίδα τύπου στο προϊόν, σε χάραξη στο προϊόν, στη σελίδα τίτλου των οδηγιών χειρισμού (κάτω αριστερά) ή στο αυτοκόλλητο στην πίσω ή κάτω πλευρά του προϊόντος.
- Εάν προκύψουν σφάλματα λειτουργίας ή λοιπές ελλείψεις, επικοινωνήστε πρώτα με το κατωτέρω αναφερόμενο Κέντρο σέρβις **τηλεφωνικά** ή χρησιμοποιήστε το **έντυπο επικοινωνίας**, το οποίο θα βρείτε στον *parkside-diy.com* στην κατηγορία **Εξυπηρέτηση**.
- Ένα προϊόν που θεωρείται ελαττωματικό μπορείτε, κατόπιν επικοινωνίας με το Κέντρο σέρβις μας, να το αποστείλετε χωρίς έξοδα αποστολής στη γνωστοποιημένη διεύθυνση σέρβις, επισυνάπτοντας την

απόδειξη αγοράς (απόδειξη ταμείου) και αναφέροντας πού βρίσκεται η έλλειψη και τότε προέκυψε. Προς αποφυγή προβλημάτων στην παραλαβή και επιπρόσθετων εξόδων να χρησιμοποιείτε αποκλειστικά τη διεύθυνση που σας έχει δοθεί. Εξασφαλίστε ότι η αποστολή δεν μπορεί να γίνει με χρέωση του πελάτη, ως ογκώδη, εξπρές ή με άλλου τύπου ειδική αποστολή. Αποστέλλετε το προϊόν μαζί με όλα τα συνοδευτικά αξεσουάρ κατά την αγορά και φροντίστε για επαρκώς ασφαλή συσκευασία μεταφοράς.



Στον ιστότοπο *parkside-diy.com* μπορείτε να δείτε και να κατεβάσετε αυτό το εγχειρίδιο και πολλά άλλα. Με αυτό τον κωδικό QR μεταβαίνετε απευθείας στο ιστότοπο *parkside-diy.com*. Επιλέξτε τη χώρα σας και μέσω της μάσκας αναζήτησης αναζητήστε τις οδηγίες χειρισμού. Μέσω καταχώρισης του αριθμού προϊόντος (IAN) 506430_2507 μπορείτε να ανοίξετε τις οδηγίες χειρισμού.

Σέρβις επισκευών

Για επισκευές **που δεν εμπόδισαν στην εγγύηση**, απευθυνθείτε στο Κέντρο σέρβις. Ευχαριστώντας σας δώσουμε μια εκτίμηση της δαπάνης.

- Μπορούμε να επεξεργαστούμε μόνο συσκευές που έχουν αποσταλεί επαρκώς συσκευασμένες και με πληρωμένα τέλη. **Υπόδειξη:** Παρακαλούμε να αποστείλετε τη συσκευή σας καθαρή και με αναφορά του ελαττώματος στην αντίστοιχη διεύθυνση του κέντρου σέρβις.
- Δεν παραλαμβάνονται συσκευές που έχουν αποσταλεί πληρωτέες στον προορισμό καθώς και συσκευές που έχουν αποσταλεί ως ογκώδη ή εξπρές ή με άλλου τύπου ειδική αποστολή.

- Πραγματοποιούμε την απόρριψη των απεσταλμένων σας ελαττωματικών συσκευών δωρεάν.

Κέντρο Σέρβις

Σέρβις Ελλάδα
Tel.: 00800 491824928
Φόρμα επικοινωνίας στο
parkside-diy.com
IAN 506430_2507

Εισαγωγέας

Λάβετε υπόψη ότι η ακόλουθη διεύθυνση δεν είναι διεύθυνση σέρβις. Επικοινωνήστε πρώτα με το ανωτέρω αναφερόμενο κέντρο σέρβις.

Grizzly Tools GmbH & Co. KG
Stockstädter Str. 20
63762 Grobostheim
GERMANY
www.grizzlytools.de

Ανταλλακτικά και αξεσουάρ

Μπορείτε να λάβετε ανταλλακτικά και αξεσουάρ μέσω του ιστοτόπου www.grizzlytools.shop. Εάν προκύψουν προβλήματα κατά τη διαδικασία παραγγελίας, επικοινωνήστε μαζί μας μέσω του διαδικτυακού μας καταστήματος. Εάν έχετε περισσότερες ερωτήσεις μπορείτε να απευθυνθείτε στο: *Κέντρο Σέρβις, σ. 146*

Θέση nr.	1	Ονομασία	Αρ. παραγγελίας
1	16	Σωλήνας αναρρόφησης	91120211
3	15	Λαβή σχήματος D	91120210
6	14	Χειρολαβή	91120209
9	13	Εύκαμπτος σωλήνας αναρρόφησης (2,5 m)	91120208
10	1	Λαβή μεταφοράς	91120200
16	12	2 × Τροχός	91120207
17	2	Καπάκι (δοχείου νερού)	91120201
18	3	Δοχείο ακάθαρτου νερού	91120202
19	5	2 × Τροχός οδήγησης	91120203
22	19, 19.1	Ακροφύσιο καθαρισμού για χαλιά	91120214
25	18, 18.1	Ακροφύσιο καθαρισμού για ταπετσαρίες	91120213
26	17	Ακροφύσιο αρμών	91120212
28	11	Βάση (Καλώδιο σύνδεσης δικτύου)	91120206
31	20	Προϊόν καθαρισμού για χαλιά και ταπετσαρίες (100 ml)	30990030

¹ Διευρυμένη εικόνα, σ. 161

Μετάφραση του πρωτοτύπου των δήλωση συμμόρφωσης ΕΕ

Προϊόν: **Ηλεκτρική σκούπα πλύσης**

Μοντέλο: **PPWS 10 A2**

Αριθμός σειράς: 000001–039000

Ο στόχος της δήλωσης που περιγράφεται παραπάνω είναι σύμφωνος με τη σχετική ενωσιακή νομοθεσία εναρμόνισης:

2006/42/EC • 2014/30/EU • 2011/65/EU & (EU) 2015/863

Το ανωτέρω περιγραφόμενο αντικείμενο της δήλωσης είναι σύμφωνο με την οδηγία 2011/65/EU του Ευρωπαϊκού Κοινοβουλίου και του Συμβουλίου, της 8ης Ιουνίου 2011, σχετικά με τον περιορισμό της χρήσης ορισμένων επικίνδυνων ουσιών σε ηλεκτρικό και ηλεκτρονικό εξοπλισμό.

Για να εξασφαλιστεί η συμμόρφωση, έχουν εφαρμοστεί τα ακόλουθα εναρμονισμένα πρότυπα και εθνικά πρότυπα και κανονισμοί:

**EN 60335-1:2012+A11:2014+A13:2017+A1:2019+A2:2019+A14:2019
+A15:2021+A16:2023 • EN 60335-2-68:2012
EN 62233:2008 • EN IEC 55014-1:2021 • EN IEC 55014-2:2021 • EN IEC 63000:2018
EN IEC 61000-3-2:2019+A1:2021+A2:2024
EN 61000-3-3:2013+A1:2019+A2:2021**

Η παρούσα δήλωση συμμόρφωσης εκδίδεται με αποκλειστική ευθύνη του κατασκευαστή:



Grizzly Tools GmbH & Co. KG
Stockstädter Str. 20
63762 Grobostheim
GERMANY
28.12.2025

Christian Frank
Εξουσιοδοτημένος αντιπρόσωπος για την
τεκμηρίωση

Inhaltsverzeichnis

Einleitung	148
Bestimmungsgemäße Verwendung.....	148
Lieferumfang/Zubehör.....	148
Übersicht.....	149
Funktionsbeschreibung.....	149
Technische Daten.....	149
Sicherheitshinweise	150
Bedeutung der Sicherheitshinweise....	150
Bildzeichen und Symbole.....	150
Sichere Inbetriebnahme.....	151
Vorbereitung	154
Bedienteile.....	154
Saug-/Sprühschlauch montieren und demontieren.....	154
Aufsätze montieren und demontieren.....	155
Zusatzhandgriff montieren.....	155
Betrieb	155
Reinigungsmethoden.....	155
Frischwassertank füllen.....	155
Ein- und Ausschalten.....	155
Schmutzwassertank leeren.....	156
Frischwassertank leeren.....	156
Transport	156
Reinigung, Wartung und Lagerung	156
Reinigung.....	156
Wartung.....	157
Lagerung.....	157
Entsorgung/Umweltschutz	157
Service	158
Garantie.....	158
Reparatur-Service.....	159
Service-Center.....	159
Importeur.....	159
Ersatzteile und Zubehör	159
Original-EU-Konformitätserklärung	160
Explosionszeichnung	161

Einleitung

Herzlichen Glückwunsch zum Kauf Ihres neuen Waschsaugers (nachfolgend Gerät oder Elektrowerkzeug genannt).

Sie haben sich damit für ein hochwertiges Gerät entschieden. Dieses Gerät wurde während der Produktion auf Qualität geprüft und einer Endkontrolle unterzogen. Die Funkti-

onsfähigkeit Ihres Gerätes ist somit sichergestellt.

Es ist nicht auszuschließen, dass sich in Einzelfällen am oder im Gerät bzw. in Schlauchleitungen Restmengen von Wasser befinden. Dies ist kein Mangel oder Defekt und kein Grund zur Besorgnis.



Die Betriebsanleitung ist Bestandteil dieses Gerätes. Sie enthält wichtige Hinweise für Sicherheit, Gebrauch und Entsorgung. Lesen Sie die Betriebsanleitung sorgfältig. Machen Sie sich mit den Bedienteilen und dem richtigen Gebrauch des Gerätes vertraut. Benutzen Sie das Gerät nur wie beschrieben und für die angegebenen Einsatzbereiche. Bewahren Sie die Betriebsanleitung gut auf und händigen Sie alle Unterlagen bei Weitergabe des Gerätes an Dritte mit aus.

Bestimmungsgemäße Verwendung

Das Gerät ist ausschließlich für folgende Verwendung bestimmt:

- Waschsaugen von Teppichböden, Polstern und ähnlichen textilen Stoffen

Dieses Gerät ist auch geeignet für den Gebrauch in Hotels, Schulen, Läden, Büros und Ähnliches.

Das Aufsaugen von brennbaren, explosiven oder gesundheitsgefährdenden Stoffen ist verboten.

Jede andere Verwendung, die in dieser Betriebsanleitung nicht ausdrücklich zugelassen wird, kann eine ernsthafte Gefahr für den Benutzer darstellen und zu Schäden am Gerät führen. Der Bediener oder Nutzer des Gerätes ist für Unfälle oder Schäden an anderen Menschen oder deren Eigentum verantwortlich. Das Gerät ist für den Einsatz im Heimwerkerbereich bestimmt. Es wurde nicht für den gewerblichen Dauereinsatz konzipiert. Bei gewerblichem Einsatz erlischt die Garantie. Der Hersteller haftet nicht für Schäden, die durch bestimmungswidrige Verwendung oder falsche Bedienung verursacht wurden.

Lieferumfang/Zubehör

Packen Sie das Gerät aus und überprüfen Sie den Lieferumfang.

Entsorgen Sie das Verpackungsmaterial ordnungsgemäß.

- Waschsauger

- Schmutzwassertank
- Saugrohr
 - D-Griff
- Saugschlauch
- Fugendüse
- Polster-Waschdüse
- Teppich-Waschdüse
- Teppich- und Polsterreiniger (100 ml)
- Originalbetriebsanleitung

Übersicht

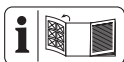

Die Abbildungen des Geräts finden Sie auf der vorderen Ausklappseite.

- 1 Saugrohr
- 2 Schnellspanner
- 3 D-Griff
- 4 Sicherungsbuchse
- 5 Sprühhebel
- 6 Handgriff
- 7 Entriegelung (Sprühschlauch)
- 8 Sprühschlauch
- 9 Saugschlauch
- 10 Tragegriff
- 11 Aufnahme (Saugrohr, Saugschlauch)
- 12 Frischwassertank
- 13 Zubehöraufnahme
- 14 Ein-/Ausschalter (Sprühpumpe)
- 15 Ein-/Ausschalter (Saugturbine)
- 16 Rad
- 17 Deckel (Wassertank)
- 18 Schmutzwassertank
- 19 Lenkrolle
- 20 Anschluss Sprühschlauch
- 21 Anschluss Saugen
- 22 Teppich-Waschdüse
- 23 Entriegelung (Teppicheinsatz)
- 24 Teppicheinsatz
- 25 Polster-Waschdüse
- 26 Fugendüse
- 27 Markierung **MAX**
- 28 Halter (Netzanschlussleitung)
- 29 Netzanschlussleitung

30 Frischwasser-Sieb

31 Teppich- und Polsterreiniger

Funktionsbeschreibung

Mit einem Waschsauger können Sie Teppiche, Polster und ähnliche textile Stoffe gründlich nassreinigen. Das Gemisch aus Wasser und Reinigungsmittel wird aus einem Frischwasser-Tank auf die zu reinigende Fläche gesprüht. Fast gleichzeitig wird dieses Wasser mit dem Schmutz aus der Faser gesaugt und landet im Schmutzwassertank. Dadurch werden Textilien bei der Nassreinigung nicht durchnässt.

Saugturbine und Sprühpumpe können unabhängig voneinander verwendet werden.

Die Funktion der Bedienteile entnehmen Sie bitte den nachfolgenden Beschreibungen.

Technische Daten

Waschsauger	PPWS 10 A2
Bemessungsspannung <i>U</i>	220–240 V~, 50–60 Hz
Bemessungsaufnahme <i>P</i>	1250 W
Länge Netzanschlussleitung	7,5 m
Schutzklasse	II
Schutzart	IPX4
Gewicht	8,8 kg
Gewicht (einschließlich Zubehör)	10,8 kg
Länge (Saugschlauch)	2,5 m
Luftstrom	74 l/s
Maximaler Unterdruck	24,2 kPa
Volumen	
– Frischwassertank	9 l
– Schmutzwassertank	8,7 l
Frischwassertemperatur	≤50 °C
Sprühdruck	2 bar
Sprührate	1 l/min
Schalldruckpegel L_{pA}	76 dB; $K_{pA}=3$ dB
Vibration a_H	≤2,50 m/s ²

Sicherheitshinweise

⚠ ACHTUNG! Beim Gebrauch von Elektrogeräten sind zum Schutz gegen elektrischen Schlag, Verletzungs- und Brandgefahr folgende grundsätzliche Sicherheitsmaßnahmen zu beachten.

Bedeutung der Sicherheitshinweise

▲ GEFAHR! Wenn Sie diesen Sicherheitshinweis nicht befolgen, tritt ein Unfall ein. Die Folge ist schwere Körperverletzung oder Tod.

▲ WARNUNG! Wenn Sie diesen Sicherheitshinweis nicht befolgen, tritt möglicherweise ein Unfall ein. Die Folge ist möglicherweise schwere Körperverletzung oder Tod.

▲ VORSICHT! Wenn Sie diesen Sicherheitshinweis nicht befolgen, tritt ein Unfall ein. Die Folge ist möglicherweise leichte oder mittelschwere Körperverletzung.

HINWEIS! Wenn Sie diesen Sicherheitshinweis nicht befolgen, tritt ein Unfall ein. Die Folge ist möglicherweise ein Sachschaden.

Bildzeichen und Symbole Bildzeichen auf dem Gerät



Lesen Sie die Betriebsanleitung sorgfältig. Machen Sie sich mit den Bedienteilen und dem richtigen Gebrauch des Gerätes vertraut.



Schutzklasse II (Doppelisolierung)



Ein-/Ausschalter (Saugturbine)



Ein-/Ausschalter (Sprühpumpe)



MAX Volumen, Frischwassertank:

♦ MAX 50°C/122°F Frischwassertemperatur: ≤50 °C



Elektrogeräte gehören nicht in den Hausmüll.

Bildzeichen in der Betriebsanleitung



▲ VORSICHT!

Lesen Sie vor Benutzen des Geräts die Anweisungen.

Sichere Inbetriebnahme

▲ **WARNUNG!** Benutzen Sie das Gerät nur, wenn Sie ausreichende Informationen für den Gebrauch des Geräts erhalten haben. Eine sorgfältige Einweisung verringert Fehlbedienung und Verletzungen.

▲ **VORSICHT!** Dieses Gerät ist nur für den Gebrauch in Innenräumen bestimmt.

▲ **VORSICHT!** Lagern Sie das Gerät ausschließlich in Innenräumen.

Allgemeine Hinweise

- Lesen Sie die Betriebsanleitung sorgfältig. Machen Sie sich mit den Bedienteilen und dem richtigen Gebrauch des Gerätes vertraut.
- Das Gerät darf nicht von Kindern verwendet werden. Kinder sind zu beaufsichtigen, um sicherzustellen, dass sie nicht mit dem Gerät spielen.

Das Gerät kann von Personen mit verringerten physischen, sensorischen oder mentalen Fähigkeiten oder Mangel an Erfahrung und Wissen, betrieben werden, wenn sie beaufsichtigt oder bezüglich des sicheren Gebrauchs des Gerätes unterwiesen wurden und die daraus resultierenden Gefahren verstehen. Reinigung und Benutzer-Wartung dürfen nicht von Kindern durchgeführt werden.

- Es ist zu beachten, dass der Benutzer selbst für Unfälle oder Gefährdungen gegenüber anderen Personen oder deren Besitz verantwortlich ist.
- Beachten Sie den Lärmschutz und örtliche Vorschriften.

Vorbereitung

- Prüfen Sie vor dem Gebrauch immer Anschluss- und Verlängerungsleitung auf Anzeichen von Beschädigung oder Alterung. Falls die Leitung während der Benutzung beschädigt wird, muss

Sie sofort vom Versorgungsnetz getrennt werden, BERÜHREN SIE DIE LEITUNG NICHT, BEVOR SIE VOM NETZ GETRENNT IST. Benutzen Sie das Gerät nicht, wenn die Leitung beschädigt oder abgenutzt ist.

- Achten Sie darauf, dass Netzspannung und Netzfrequenz mit den Angaben des Typenschildes übereinstimmen. Die Anpassung an die verschiedenen Netzfrequenzen erfolgt automatisch.
- Schließen Sie das Gerät nur an eine Steckdose mit Fehlerstrom-Schutzeinrichtung (RCD) mit einem Bemessungsfehlerstrom von nicht mehr als 30 mA an.
- Schließen Sie das Gerät an eine Steckdose an, die mit mindestens 16 A abgesichert ist.
- Wenn die Netzanschlussleitung dieses Geräts beschädigt wird, muss sie durch den Hersteller, seinen Kundendienst oder eine ähnlich qualifizierte Person ersetzt werden,

um Gefährdungen zu vermeiden. Wenden Sie sich an das Service-Center.

Betrieb

- Seien Sie aufmerksam, achten Sie darauf, was Sie tun, und gehen Sie mit Vernunft an die Arbeit mit dem Gerät. Benutzen Sie das Gerät nicht, wenn Sie müde sind oder unter Einfluss von Drogen, Alkohol oder Medikamenten stehen.
- Betreiben Sie das Gerät niemals, wenn Kinder oder Tiere in der Nähe sind.
- Das Gerät ist kein Staubsauger. Verwenden Sie das Gerät nicht wie einen Staubsauger zum Aufsaugen von trockenem Schmutz. Saugen Sie nicht mehr Flüssigkeit auf, als Sie versprüht haben.
- Menschen und Tiere dürfen mit dem Gerät nicht abgesaugt werden.
- Richten Sie Saugschlauch und Düsen während des Betriebs keinesfalls auf sich selbst oder andere Personen,

- insbesondere nicht auf Augen und Ohren. Es besteht Verletzungsgefahr.
- Düsen und Saugrohr dürfen beim Arbeiten nicht in Kopfhöhe kommen. Es besteht Verletzungsgefahr.
 - Saugen Sie keine heißen, glühenden, brennbaren, explosiven oder gesundheitsgefährdenden Stoffe auf. Dazu zählen unter anderem heiße Asche, Benzin, Lösungsmittel, Säuren oder Laugen. Es besteht Brand- und Verletzungsgefahr.
 - Achten Sie darauf, dass die Netzanschlussleitung nicht durch Ziehen über scharfe Kanten, Einklemmen oder Ziehen am Kabel beschädigt wird.
 - Benutzen Sie die Netzanschlussleitung nicht, um den Anschlussstecker aus der Steckdose zu ziehen oder um das Gerät zu ziehen. Schützen Sie die Netzanschlussleitung vor Hitze, Öl und scharfen Kanten.
 - Transportieren Sie niemals das Gerät, während der Antrieb läuft.
 - Schalten Sie das Gerät aus und ziehen Sie den Anschlussstecker aus der Steckdose. Vergewissern Sie sich, dass alle sich bewegenden Teile zum vollständigen Stillstand gekommen sind
 - wann immer Sie das Gerät verlassen,
 - bevor Sie Zubehör wechseln,
 - bevor Sie Blockierungen entfernen oder Verstopfungen beseitigen,
 - bevor Sie das Gerät überprüfen, reinigen oder Arbeiten an ihm durchführen.
 - Falls das Gerät anfängt, ungewöhnlich stark zu vibrieren, ist eine sofortige Überprüfung erforderlich:
 - untersuchen Sie auf lose Teile und befestigen Sie diese
 - suchen Sie nach Beschädigungen
 - Für Reparaturen wenden Sie sich an das Service-Center.

Reinigung, Wartung und Lagerung

- Lassen Sie den Motor abkühlen, bevor Sie das Gerät für längere Zeit abstellen.
- Ersetzen Sie aus Sicherheitsgründen abgenutzte oder beschädigte Teile. Verwenden Sie ausschließlich Original-Ersatzteile und -Zubehör. Der Einsatz von Fremdteilen führt zum sofortigen Verlust des Garantieanspruchs.
- Das Öffnen des Gerätes ist nur von einer autorisierten Elektrofachkraft auszuführen. Wenden Sie sich für Reparaturen immer an unser Service-Center.
- Schalten Sie den Antrieb ab, trennen Sie das Gerät von der Stromversorgung und lassen Sie das Gerät abkühlen, wenn das Gerät zur Reinigung, Einstellung, Lagerung oder zum Austausch eines Zubehörs angehalten ist.
- Behandeln Sie das Gerät mit Sorgfalt und halten Sie es sauber.

- Bewahren Sie das Gerät unzugänglich für Kinder auf.

Vorbereitung

⚠ WARNUNG! Verletzungsgefahr durch ungewollt anlaufendes Gerät. Stecken Sie den Anschlussstecker erst dann in die Steckdose, wenn das Gerät vollständig für den Einsatz vorbereitet ist.

Bedienteile

Lernen Sie vor dem ersten Betrieb des Geräts die Bedienteile kennen.

Ein-/Ausschalter Saugen (15)

- Ein- und Ausschalten der Saugturbine.
- Kann mit dem Fuß bedient werden.

Ein-/Ausschalter Sprühen (14)

- Ein- und Ausschalten der Sprühpumpe.
- Kann mit dem Fuß bedient werden.

Sprühhebel (5)

- Der Sprühhebel funktioniert nur dann, wenn die Sprühpumpe eingeschaltet ist.
- Drücken: Die Düse versprüht Wasser aus dem Tank.

Saug-/Sprühschlauch montieren und demontieren

Hinweise

- Beide Enden des Saug-/Sprühschlauchs sind gleich.
- Normalerweise kann der Saug-/Sprühschlauch montiert bleiben.

Saug-/Sprühschlauch montieren

1. Stecken Sie den Saugschlauch (9) fest auf den Anschluss (21) am Gerät/Handgriff.
2. Stecken Sie den Sprühschlauch (8) auf den Anschluss (20) am Gerät/Handgriff. Der Sprühschlauch rastet mit einem „Klick“ ein.

Saug-/Sprühschlauch demontieren

1. Drücken und halten Sie die Entriegelung (7) am Sprühschlauch (8).
2. Ziehen Sie den Sprühschlauch (8) vom Anschluss (20) ab.
3. Ziehen Sie den Saugschlauch (9) vom Anschluss (21) ab.

Aufsätze montieren und demontieren

Mitgelieferte Aufsätze

- Saugrohr (1): mit Aufnahme für einen weiteren Aufsatz
- Teppich-Waschdüse (22)
- Polster-Waschdüse (25)
- Fugendüse (26)

Hinweise

- Aufnahmen für Aufsätze befinden sich am Handgriff und am Saugrohr.
- Wegen der Sprühleitung können die Aufsätze nur in einer Lage montiert werden.

Vorgehen

Blickrichtung für Drehungen: Von hinten auf die Aufnahme.

1. Drehen \cup Sie die Sicherungsbuchse bis zum Anschlag.
2. Stecken Sie den Aufsatz mit der Nut nach oben in die Aufnahme.
3. Sichern Sie den Aufsatz: Drehen \cup Sie die Sicherungsbuchse bis zum Anschlag ($\approx \frac{1}{2}$ Umdrehung).
4. Prüfen Sie, ob der Aufsatz fest in der Aufnahme sitzt.

Zusatzhandgriff montieren

1. Lösen Sie den Schnellspanner (2) am Zusatzhandgriff (3).
2. Schieben Sie den Zusatzhandgriff (3) auf das Saugrohr (1) auf die für Sie passende Höhe. Es sind mehrere Raststufen möglich.
3. Schließen Sie den Schnellspanner (2) am Zusatzhandgriff (3).
4. Der Zusatzhandgriff (3) ist nun fest fixiert.

Betrieb

Reinigungsmethoden

Hinweise

- Beachten Sie unbedingt alle Pflegehinweise für das Produkt, das Sie reinigen möchten.
- Reinigungsmittel
 - Vor der Behandlung an unauffälliger Stelle auf Farbechtheit und Nässebeständigkeit der Oberfläche prüfen.
 - Je nach Verschmutzung: 100-200 ml
 - Bei empfindlichen Stoffen geringerer Reinigungsmittelanteil

- Besprühen Sie stark verschmutzte Stellen vorher mit Reinigungslösung und lassen Sie es vor dem Absaugen einige Minuten einwirken. Schalten Sie dazu nur die Sprühpumpe ein.
- Arbeiten Sie vom Licht zum Schatten.
- Arbeiten Sie von der gereinigten zur nicht gereinigten Fläche.
- Lassen Sie die gereinigte Fläche vollständig abtrocknen, bevor Sie diese begehen oder mit Möbeln bestellen. So verhindern Sie Druckstellen oder Rostflecken.
- Greifen Sie das Gerät zum Verändern der Position während des Saugens am Tragegriff (10).

Teppich

- Düse: Teppich-Waschdüse

Normale Verschmutzung

- Reinigungslösung aufsprühen und absaugen in einem Arbeitsgang.
- Nochmaliges Absaugen ohne Aufsprühen verkürzt die Trockenzeit.

Starke Verschmutzung

- Reinigungslösung aufsprühen bei ausgeschalteter Saugturbine. Einige Minuten einwirken lassen.
- Anschließend wie bei normaler Verschmutzung reinigen.

Polster

- Düse: Polster-Waschdüse

Hinweise

- Bei empfindlichen Stoffen: Reinigungsmittel geringer dosieren

Frischwassertank füllen

Hinweise

- Fassungsvermögen des Frischwassertanks: 9 l
- Wassertemperatur: ≤ 50 °C
- Füllen Sie den Frischwassertank höchstens bis zur Nase mit der Markierung **MAX**
- Verwenden Sie je nach Verschmutzung 100 bis 200 ml Teppich- und Polsterreiniger (31)
- Verwenden Sie den Schmutzwassertank (18) um den Frischwassertank (12) zu füllen.

Ein- und Ausschalten

Voraussetzungen

- Das Gerät ist für den Betrieb vorbereitet.

- Der Deckel des Schmutzwassertanks (17) ist richtig aufgelegt. Sonst kann das Gerät nicht mit voller Leistung saugen.

Hinweise

- Achten Sie beim Saugen immer darauf, dass der Schmutzwassertank nicht überläuft.
- Saugturbine und Sprühpumpe haben getrennte Ein-/Ausschalter.

Einschalten

1. Entfernen Sie die Netzanschlussleitung (29) vollständig vom Halter (28).
2. Stecken Sie den Netzstecker in eine geeignete Steckdose.
3. Bringen Sie den Ein-/Ausschalter (14/15) in Stellung „I“ (EIN).

Ausschalten

1. Bringen Sie beide Ein-/Ausschalter (14/15) in Stellung „0“ (AUS).
2. Ziehen Sie den Anschlussstecker aus der Steckdose, wenn Sie das Gerät unbeaufsichtigt lassen oder mit der Arbeit fertig sind.

Schmutzwassertank leeren

Hinweise

- Sie können den Schmutzwassertank (18) wie einen Eimer am Henkel aus dem Gerät nehmen.
- Schütten Sie das Schmutzwasser in einen geeigneten Abfluss.

Frischwassertank leeren

Hinweise

- Sie können den Frischwassertank nicht direkt ausleeren.

Vorgehen

1. Schalten Sie die Saugturbine ein (15).
2. Halten Sie das Saugrohr (1) ohne Düse in den Frischwassertank (Wassertank).
3. Saugen Sie das Wasser aus dem Frischwassertank (Wassertank) ab.
Für mögliche Reste nehmen Sie die Fugendüse (26).

Transport

Hinweise zum Transport des Geräts:

- Schalten Sie das Gerät aus und ziehen Sie den Anschlussstecker aus der Steckdose. Vergewissern Sie sich, dass alle

sich bewegenden Teile zum vollständigen Stillstand gekommen sind.

- Tragen Sie das Gerät am Tragegriff (10).
- Saugschlauch (9) und Saugrohr (1) können in der Aufnahme (11) verstaubt werden.
- Aufsätze können in der Zubehöraufnahme (13) verstaubt werden.

Reinigung, Wartung und Lagerung

▲ WARNUNG! Elektrischer Schlag! Verletzungsgefahr durch ungewollt anlaufendes Gerät. Schützen Sie sich bei Wartungs- und Reinigungsarbeiten. Schalten Sie das Gerät aus und ziehen Sie den Anschlussstecker aus der Steckdose. Lassen Sie Instandsetzungsarbeiten und Wartungsarbeiten, die nicht in dieser Anleitung beschrieben sind, von unserem Service-Center durchführen. Verwenden Sie nur Original-Ersatzteile.

Reinigung

Hinweise

- Beschädigungsgefahr. Spritzen Sie das Gerät nicht mit Wasser ab.
- Beschädigungsgefahr. Chemische Substanzen können die Kunststoffteile des Gerätes angreifen. Verwenden Sie keine scharfen Reinigungsmittel.
- Kontrollieren Sie das Gerät vor jedem Gebrauch auf offensichtliche Mängel wie z. B. eine defekte Netzanschlussleitung und lassen Sie diese reparieren oder ersetzen.

Vorgehen

1. Leeren Sie den Frischwassertank (12) und den Schmutzwassertank (18).
2. Reinigen Sie den Frischwassertank (12) und den Schmutzwassertank (18) mit einem feuchten Lappen.

Gerät durchspülen

Hinweise

- Spülen Sie das Gerät nach jedem Gebrauch durch.
- Spülen Sie ohne Reinigungsmittel und ausschließlich mit sauberem Leitungswasser.
- Spülen Sie alle Teile, die Sie im Betrieb verwendet haben.

Vorgehen

1. Füllen Sie ca. 2 l Leitungswasser in den Frischwassertank (12).
2. Schalten Sie die Sprühpumpe ein.
3. Halten Sie die Düse über einen Abfluss.
4. Drücken Sie den Sprühhebel (5), bis kein Wasser mehr kommt.
5. Schalten Sie die Sprühpumpe aus.

Frischwasser-Sieb reinigen

1. ↺ Drehen Sie das Frischwasser-Sieb (30) aus dem Frischwassertank (12).
2. Spülen Sie das Frischwassersieb (30) mit klarem Wasser.
3. ↻ Drehen Sie das Frischwasser-Sieb (30) in das Gewinde im Frischwassertank (12).

Wartung

Das Gerät ist wartungsfrei.

Lagerung

Lagern Sie Gerät und Zubehör stets:

- sauber
- trocken
- staubgeschützt
- frostsicher
- außerhalb der Reichweite von Kindern

Voraussetzungen

- *Schmutzwassertank leeren, S. 156*
- *Frischwassertank leeren, S. 156*
- *Gerät durchspülen, S. 156*
- *Frischwasser-Sieb reinigen, S. 157*

Gerät für die Lagerung vorbereiten

1. Wickeln Sie die Netzanschlussleitung (29) am Halter (28) auf.
2. Legen Sie Saugschlauch (9), Saugrohr (1) und eine Düse in montiertem Zustand in die Aufnahmen (11).
3. Stecken Sie restlichen Düsen in die Zubehöraufnahmen (13).

Entsorgung/Umweltschutz

Führen Sie Gerät, Zubehör und Verpackung einer umweltgerechten Wiederverwertung zu.



Elektrogeräte gehören nicht in den Hausmüll.

Das Symbol der durchgestrichenen Mülltonne bedeutet, dass dieses Elektro- bzw. Elektronikgerät am Ende seiner Lebensdauer

nicht im Hausmüll entsorgt werden darf, sondern vom Endnutzer einer getrennten Sammlung zugeführt werden muss.

Richtlinie 2012/19/EU über Elektro- und Elektronik-Altgeräte:

Verbraucher sind gesetzlich dazu verpflichtet, Elektro- und Elektronikgeräte am Ende ihrer Lebensdauer einer umweltgerechten Wiederverwertung zuzuführen. Auf diese Weise wird eine umwelt- und ressourcenschonende Verwertung sichergestellt. Je nach Umsetzung in nationales Recht können Sie folgende Möglichkeiten haben:

- an einer Verkaufsstelle zurückgeben,
- an einer offiziellen Sammelstelle abgeben,
- an den Hersteller/Inverkehrbringer zurücksenden.

Nicht betroffen sind den Altgeräten beigelegte Zubehörteile und Hilfsmittel ohne Elektrobestandteile.

Zusätzliche Entsorgungshinweise für Deutschland

Das Gerät ist bei eingerichteten Sammelstellen, Wertstoffhöfen oder Entsorgungsbetrieben abzugeben. Zudem sind Vertrieber von Elektro- und Elektronikgeräten sowie Vertrieber von Lebensmitteln zur Rücknahme verpflichtet. LIDL bietet Ihnen Rückgabemöglichkeiten direkt in den Filialen und Märkten an. Rückgabe und Entsorgung sind für Sie kostenfrei.

Beim Kauf eines Neugerätes haben Sie das Recht, ein entsprechendes Altgerät unentgeltlich zurückzugeben.

Zusätzlich haben Sie die Möglichkeit, unabhängig vom Kauf eines Neugerätes, unentgeltlich (bis zu drei) Altgeräte abzugeben, die in keiner Abmessung größer als 25 cm sind. Bitte entnehmen Sie vor der Rückgabe Batterien oder Akkumulatoren, sowie Lampen, die zerstörungsfrei entnommen werden können und führen diese einer separaten Sammlung zu.

Entsorgung der Reinigungsmittelflasche

- Produktreste sind unter Beachtung der Abfallrichtlinie 2008/98/EG sowie nationalen und regionalen Vorschriften zu entsorgen. Für dieses Produkt kann keine Abfallschlüssel-Nummer gemäß europäischem Abfallkatalog (AVV) festgelegt werden, da erst der Verwendungszweck durch den Verbraucher eine Zuordnung erlaubt. Die Abfallschlüssel-Nummer ist

innerhalb der EU in Absprache mit dem Entsorger festzulegen.

- Nicht kontaminierte Verpackungen können einem Recycling zugeführt werden.
- Nicht reinigungsfähige Verpackungen sind wie der Stoff zu entsorgen.

Service

Garantie

Sehr geehrte Kundin, sehr geehrter Kunde, Sie erhalten auf dieses Produkt 5 Jahre Garantie ab Kaufdatum. Im Falle von Mängeln dieses Produkts stehen Ihnen gegen den Verkäufer des Produkts gesetzliche Rechte zu. Diese gesetzlichen Rechte werden durch unsere im Folgenden dargestellte Garantie nicht eingeschränkt.

Garantiebedingungen

Die Garantiefrist beginnt mit dem Kaufdatum. Bitte bewahren Sie den Original-Kassenbon gut auf. Diese Unterlage wird als Nachweis für den Kauf benötigt. Tritt innerhalb von fünf Jahren ab dem Kaufdatum dieses Produkts ein Material- oder Fabrikationsfehler auf, wird das Produkt von uns – nach unserer Wahl – für Sie kostenlos repariert oder ersetzt. Diese Garantieleistung setzt voraus, dass innerhalb der Fünf-Jahres-Frist das defekte Produkt und der Kaufbeleg (Kassenbon) vorgelegt und schriftlich kurz beschrieben wird, worin der Mangel besteht und wann er aufgetreten ist.

Wenn der Defekt von unserer Garantie gedeckt ist, erhalten Sie das reparierte oder ein neues Produkt zurück. Mit Reparatur oder Austausch des Produkts beginnt kein neuer Garantiezeitraum.

Garantiezeit und gesetzliche Mängelansprüche

Die Garantiezeit wird durch die Gewährleistung nicht verlängert. Dies gilt auch für ersetzte und reparierte Teile. Eventuell schon beim Kauf vorhandene Schäden und Mängel müssen sofort nach dem Auspacken gemeldet werden. Nach Ablauf der Garantiezeit anfallende Reparaturen sind kostenpflichtig.

Garantieumfang

Das Produkt wurde nach strengen Qualitätsrichtlinien sorgfältig produziert und vor Anlieferung gewissenhaft geprüft.

Die Garantieleistung gilt für Material- oder Fabrikationsfehler. Diese Garantie erstreckt

sich nicht auf Produktteile, die normaler Abnutzung ausgesetzt sind und daher als Verschleißteile angesehen werden können oder für Beschädigungen an zerbrechlichen Teilen.

Diese Garantie verfällt, wenn das Produkt beschädigt, nicht sachgemäß benutzt oder nicht gewartet wurde. Für eine sachgemäße Benutzung des Produkts sind alle in der Betriebsanleitung aufgeführten Anweisungen genau einzuhalten. Verwendungszwecke und Handlungen, von denen in der Betriebsanleitung abgeraten oder vor denen gewarnt wird, sind unbedingt zu vermeiden.

Das Produkt ist lediglich für den privaten und nicht für den gewerblichen Gebrauch bestimmt. Bei missbräuchlicher und unsachgemäßer Behandlung, Gewaltanwendung und bei Eingriffen, die nicht von unserer autorisierten Service-Niederlassung vorgenommen wurden, erlischt die Garantie.

Abwicklung im Garantiefall

Um eine schnelle Bearbeitung Ihres Anliegens zu gewährleisten, folgen Sie bitte den folgenden Hinweisen:

- Bitte halten Sie für alle Anfragen den Kassenbon und die Artikelnummer (IAN 506430_2507) als Nachweis für den Kauf bereit.
- Die Artikelnummer entnehmen Sie bitte dem Typenschild am Produkt, einer Gravur am Produkt, dem Titelblatt der Bedienungsanleitung (unten links) oder dem Aufkleber auf der Rück- oder Unterseite des Produktes.
- Sollten Funktionsfehler oder sonstige Mängel auftreten, kontaktieren Sie zunächst das nachfolgend benannte Service-Center **telefonisch** oder nutzen Sie unser **Kontaktformular**, das Sie auf parkside-diy.com in der Kategorie **Service** finden.
- Ein als defekt erfasstes Produkt können Sie, nach Rücksprache mit unserem Service-Center unter Beifügung des Kaufbells (Kassenbons) und der Angabe, worin der Mangel besteht und wann er aufgetreten ist, für Sie portofrei an die Ihnen mitgeteilte Service-Anschrift übersenden. Um Annahmeprobleme und Zusatzkosten zu vermeiden, benutzen Sie unbedingt nur die Adresse, die Ihnen mitgeteilt wird. Stellen Sie sicher, dass der Versand nicht unfrei, per Sperrgut, Express oder sonstiger Sonderfracht erfolgt. Senden Sie das

Produkt bitte inkl. aller beim Kauf mitgelieferten Zubehörteile ein und sorgen Sie für eine ausreichend sichere Transportverpackung.



Auf *parkside-diy.com* können Sie diese und viele weitere Handbücher einsehen und herunterladen. Mit diesem QR-Code gelangen Sie direkt auf *parkside-diy.com*. Wählen Sie Ihr Land aus, und suchen Sie über die Suchmaske nach den Bedienungsanleitungen. Durch Eingabe der Artikelnummer (IAN) 506430_2507 können Sie Ihre Bedienungsanleitung öffnen.

Reparatur-Service

Für Reparaturen, **die nicht der Garantie unterliegen**, wenden Sie sich an das Ser-

vice-Center. Dort erhalten Sie gerne einen Kostenvoranschlag.

- Wir können nur Geräte bearbeiten, die ausreichend verpackt und frankiert eingeschickt wurden.
- **Hinweis:** Bitte senden Sie Ihr Gerät gereinigt und mit Hinweis auf den Defekt an die vom Service-Center genannte Adresse.
- Nicht angenommen werden unfrei eingeschickte Geräte sowie Geräte, die per Sperrgut, Express oder mit sonstiger Sonderfracht versendet wurden.
- Wir entsorgen Ihre eingesendeten, defekten Geräte kostenlos.

Service-Center

DE Service Deutschland
Tel.: 0800 88 55 300
Kontaktformular auf
parkside-diy.com
IAN 506430_2507

Importeur

Bitte beachten Sie, dass die folgende Anschrift keine Serviceanschrift ist. Kontaktieren Sie zunächst das oben genannte Service-Center.

Grizzly Tools GmbH & Co. KG
Stockstädter Str. 20
63762 Großostheim
DEUTSCHLAND
www.grizzlytools.de

Ersatzteile und Zubehör

Ersatzteile und Zubehör erhalten Sie unter www.grizzlytools.shop. Sollten bei Ihrem Bestellvorgang Probleme auftreten, kontaktieren Sie uns über unseren Online-Shop. Bei weiteren Fragen wenden Sie sich an: *Service-Center*, S. 159

Pos.-Nr.	1	Bezeichnung	Best.-Nr.
1	16	Saugrohr	91120211
3	15	D-Griff	91120210
6	14	Handgriff	91120209
9	13	Saugschlauch (2,5 m)	91120208
10	1	Tragegriff	91120200
16	12	2 × Rad	91120207
17	2	Deckel (Wassertank)	91120201
18	3	Schmutzwassertank	91120202
19	5	2 × Lenkrolle	91120203
22	19, 19.1	Teppich-Waschdüse	91120214
25	18, 18.1	Polster-Waschdüse	91120213

Pos.-Nr.	1	Bezeichnung	Best.-Nr.
26	17	Fugendüse	91120212
28	11	Halter (Netzanschlussleitung)	91120206
31	20	Teppich- und Polsterreiner (100 ml)	30990030

¹ Explosionszeichnung, S. 161

Original-EU-Konformitätserklärung

Produkt: **Waschsauger**

Modell: **PPWS 10 A2**

Seriennummer: 000001-039000

Der oben beschriebene Gegenstand der Erklärung erfüllt die einschlägigen Harmonisierungsrechtsvorschriften der Union:

2006/42/EG • 2014/30/EU • 2011/65/EU & (EU) 2015/863

Der oben beschriebene Gegenstand der Erklärung erfüllt die Vorschriften der Richtlinie 2011/65/EU des Europäischen Parlaments und des Rates vom 8. Juni 2011 zur Beschränkung der Verwendung bestimmter gefährlicher Stoffe in Elektro- und Elektronikgeräten.

Um die Konformität zu gewährleisten, wurden folgende harmonisierte Normen sowie nationale Normen und Bestimmungen angewendet:

**EN 60335-1:2012+A11:2014+A13:2017+A1:2019+A2:2019+A14:2019
+A15:2021+A16:2023 • EN 60335-2-68:2012
EN 62233:2008 • EN IEC 55014-1:2021 • EN IEC 55014-2:2021 • EN IEC 63000:2018
EN IEC 61000-3-2:2019+A1:2021+A2:2024
EN 61000-3-3:2013+A1:2019+A2:2021**

Die alleinige Verantwortung für die Ausstellung dieser Konformitätserklärung trägt der Hersteller:



Grizzly Tools GmbH & Co. KG
Stockstädter Str. 20
63762 Großbostheim
DEUTSCHLAND
28.12.2025

Christian Frank
Dokumentationsbevollmächtigter

Explosionszeichnung • Reprezentare explodată • Robbantott ábra
 • Eksplozijski pogled • Eksplozirani pogled • Rozložený pohľad • Rozložený
 pohľad • Διατεταμένη εικόνα • Разглобен вид • Разбирлив преглед • Pamje
 e zgjeruar

PPWS 10 A2

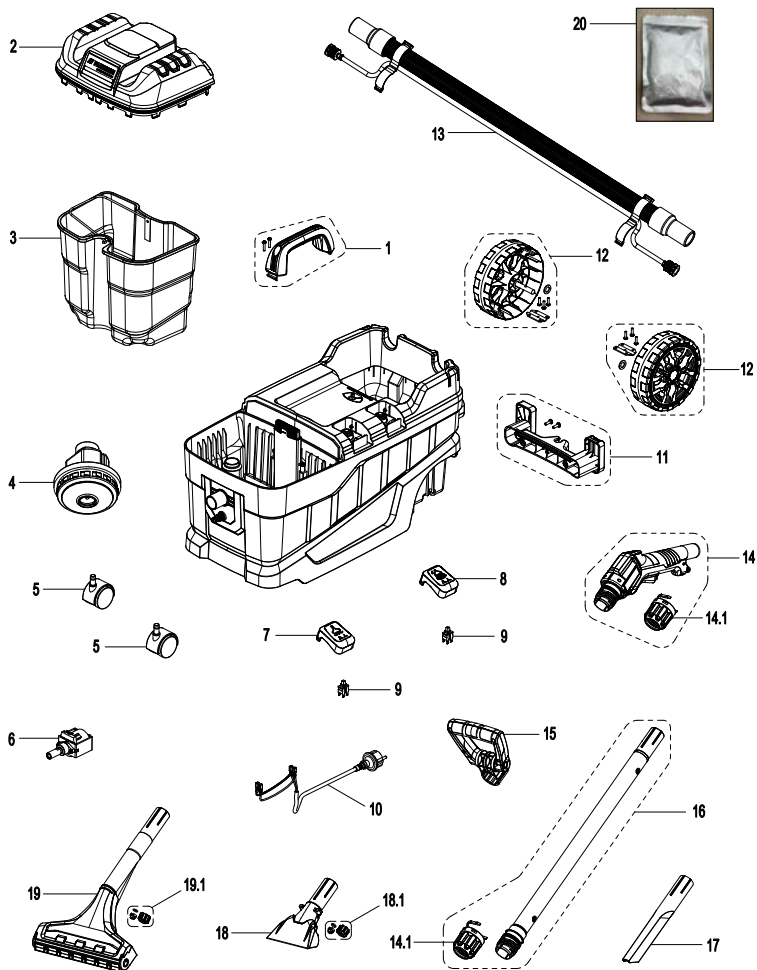

informativ • informatív • informativen • informativno • informativan • informačni • informatívny
 • ενημερωτικό • информативен • informative

Grizzly Tools GmbH & Co. KG

Stockstädter Str. 20
63762 GroBostheim
GERMANY

Stand der Informationen • Versiunea informațiilor
• Információk állása • Stanje informacij • Stan-
je informacija • Stav informací • Stav informácií
• Έκδοση των πληροφοριών • Актуалност на
информацията • Статус на информациите
• Statusi i informacionit: 11/2025

Ident.-No.: 75041189112025-HU/SI/CZ/SK/HR/
RS/MK/RO/BG/GR



IAN 506430_2507

