



DRUCKLUFT-LOCH- UND ABSETZZANGE / AIR PUNCH AND FLANGE TOOL / PINCE À SOYER ET À POINÇONNER PNEUMATIQUE PDLA 6.3 A1

(DE) (AT) (CH)

DRUCKLUFT-LOCH- UND ABSETZZANGE

Originalbetriebsanleitung

(FR) (BE)

PINCE À SOYER ET À POINÇONNER PNEUMATIQUE

Traduction des instructions d'origine

(PL)

PNEUMATYCZNA ZAGINARKO-DZIURKARKA

Tłumaczenie oryginalnej instrukcji obsługi

(SK)

PNEUMATICKÉ DIEROVACIE A TVAROVACIE KLIESTE

Preklad originálneho návodu na obsluhu

(GB) (IE)

AIR PUNCH AND FLANGE TOOL

Translation of the original instructions

(NL) (BE)

PERSLUCHT-GAT- EN AFZETTANG

Vertaling van de originele gebruiksaanwijzing

(CZ)

PNEUMATICKÉ DĚROVACÍ A TVAROVACÍ KLEŠTĚ

Překlad originálního provozního návodu

IAN 339156_1910

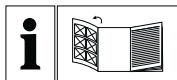

DE AT CH

Klappen Sie vor dem Lesen die Seite mit den Abbildungen aus und machen Sie sich anschließend mit allen Funktionen des Gerätes vertraut.

GB IE

Before reading, unfold the page containing the illustrations and familiarise yourself with all functions of the device.

FR BE

Avant de lire le mode d'emploi, ouvrez la page contenant les illustrations et familiarisez-vous ensuite avec toutes les fonctions de l'appareil.

NL BE

Vouw vóór het lezen de pagina met de afbeeldingen open en maak u vertrouwd met alle functies van het apparaat.

PL

Przed przeczytaniem proszę rozłożyć stronę z ilustracjami, a następnie proszę zapoznać się z wszystkimi funkcjami urządzenia.

CZ

Před čtením si otevřete stranu s obrázky a potom se seznámte se všemi funkcemi přístroje.

SK

Pred čítaním si odklopte stranu s obrázkami a potom sa oboznámte so všetkými funkciami prístroja.

DE/AT/CH	Originalbetriebsanleitung	Seite	1
GB/IE	Translation of the original instructions	Page	11
FR/BE	Traduction des instructions d'origine	Page	21
NL/BE	Vertaling van de originele gebruiksaanwijzing	Pagina	33
PL	Tłumaczenie oryginalnej instrukcji obsługi	Strona	43
CZ	Překlad originálního provozního návodu	Strana	53
SK	Preklad originálneho návodu na obsluhu	Strana	63

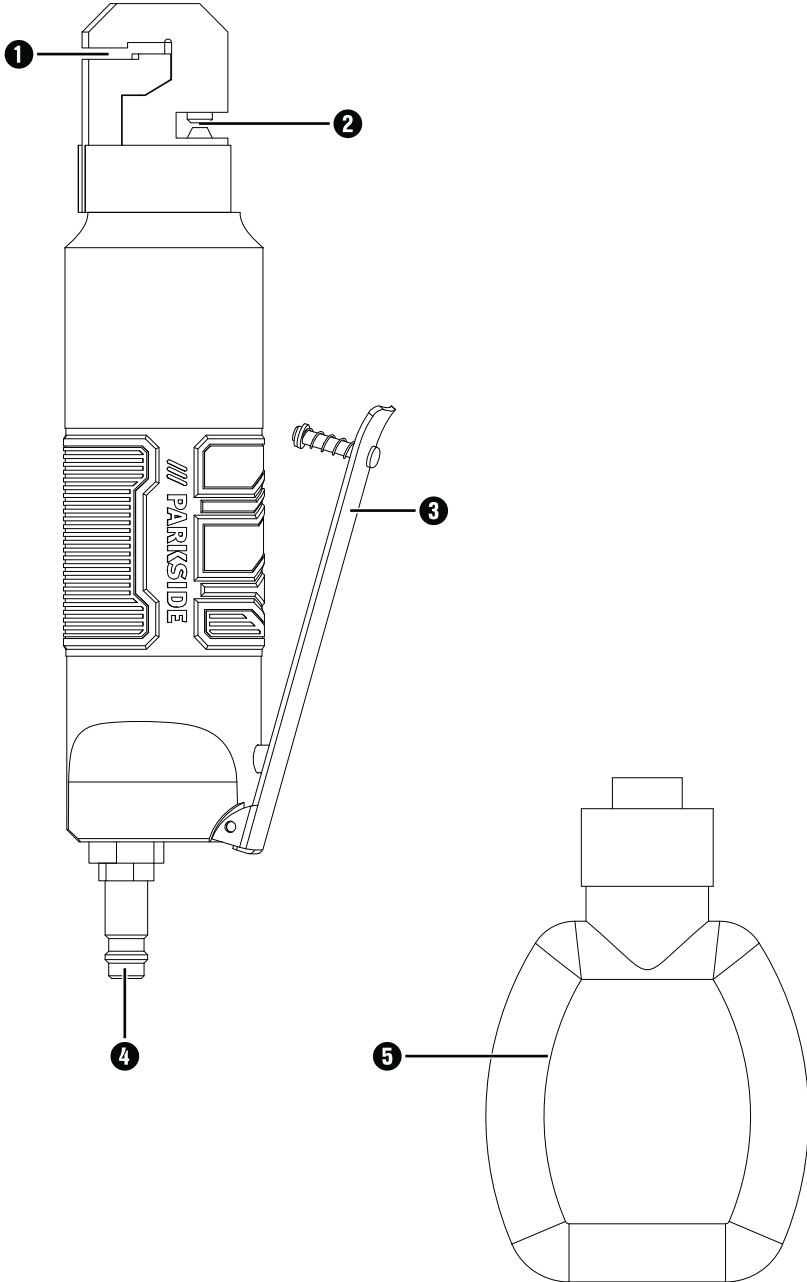

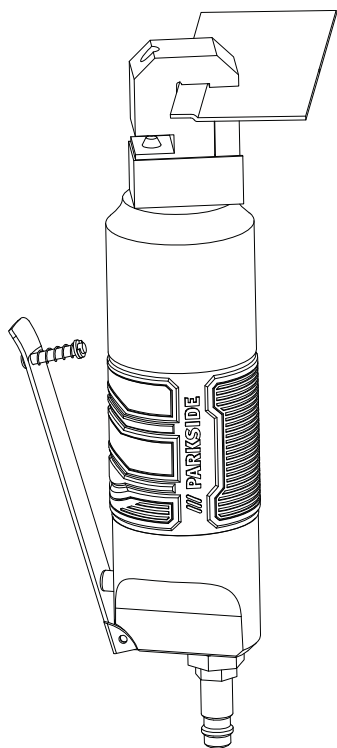
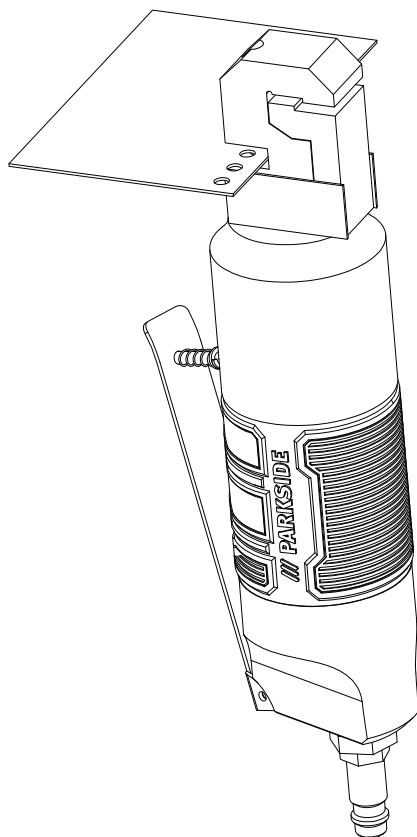
A**B**

Inhaltsverzeichnis

Einleitung	2
Bestimmungsgemäßer Gebrauch	2
Ausstattung	2
Lieferumfang	2
Technische Daten	2
Allgemeine Sicherheitshinweise für Druckluftgeräte	3
Gefährdungen durch herausgeschleuderte Teile	4
Gefährdungen im Betrieb	4
Gefährdungen durch wiederholte Bewegungen	4
Gefährdungen durch Zubehörteile	5
Gefährdungen am Arbeitsplatz	5
Gefährdungen durch Staub und Dämpfe	5
Gefährdungen durch Lärm	5
Gefährdungen durch Schwingungen	5
Zusätzliche Sicherheitsanweisungen für pneumatische Maschinen	6
Vor der Inbetriebnahme	6
Schmierung	6
Öl nachfüllen	7
Anschluss an eine Druckluftquelle	7
Bedienung	7
Wartung und Reinigung	8
Entsorgung	8
Garantie der Kompernaß Handels GmbH	9
Service	10
Importeur	10
Original-Konformitätserklärung	10

DRUCKLUFT-LOCH- UND ABSETZZANGE PDLA 6.3 A1





Einleitung

Wir beglückwünschen Sie zum Kauf Ihres neuen Gerätes. Sie haben sich damit für ein hochwertiges Produkt entschieden. Die Bedienungsanleitung ist Teil dieses Produkts. Sie enthält wichtige Hinweise für Sicherheit, Gebrauch und Entsorgung. Machen Sie sich vor der Benutzung des Produkts mit allen Bedien- und Sicherheitshinweisen vertraut. Benutzen Sie das Produkt nur wie beschrieben und für die angegebenen Einsatzbereiche. Händigen Sie alle Unterlagen bei Weitergabe des Produkts an Dritte mit aus.

Bestimmungsgemäßer Gebrauch

Das Gerät ist dazu bestimmt Bleche zu lochen und abzusetzen. Jede andere Verwendung oder Veränderung des Gerätes gilt als nicht bestimmungsgemäß und birgt erhebliche Unfallgefahren. Für aus bestimmungswidriger Verwendung entstandene Schäden übernehmen wir keine Haftung. Das Gerät ist nur für den privaten Einsatz bestimmt.

Symbole auf dem Druckluftwerkzeug

	Vor der Inbetriebnahme die Bedienungsanleitung lesen.
	Tragen Sie eine Staubschutzmaske.
	Tragen Sie beim Einsatz oder Wartung des Geräts stets einen Augenschutz.
	Tragen Sie stets Gehörschutz.
	Regelmäßig ölen

Ausstattung

(Abbildungen siehe Ausklappseiten)

- ❶ Absetzzange
- ❷ Lochzange
- ❸ Auslöser
- ❹ Anschlussnippel
- ❺ Öl-Behälter

Lieferumfang

- 1 Druckluft-Loch- und Absetzzange
- 1 Anschlussnippel (vormontiert)
- 1 Öl-Behälter
- 1 Bedienungsanleitung

Technische Daten

Arbeitsdruck	max. 6,3 bar
Luftverbrauch	160 l/min (durchschnittlich)
max. Blechstärke	1,5 mm (nicht gehärtet)
Lochdurchmesser	ca. 5 mm
Absetztiefe max.	12 mm
Druckluftanschluss	1/4"
Gewicht	ca. 1,25 kg

Geräuschemissionswert

Messwert für Geräusch ermittelt entsprechend ISO 15744. Der bewertete Geräuschpegel des Werkzeugs beträgt typischerweise:

Schalldruckpegel	$L_{pA} = 78$ dB (A)
Unsicherheit	$K_{pA} = 3$ dB
Schalleistungspegel	$L_{WA} = 89$ dB (A)
Unsicherheit	$K_{WA} = 3$ dB

Gehörschutz tragen!

Schwingungsgesamtwert

Schwingungsgesamtwerte ermittelt entsprechend ISO 20643 und EN 12096:

Schwingungsemissionswert	$a_h \leq 1,27$ m/s ²
Unsicherheit	$K_h = 0,62$ m/s ²

HINWEIS

- Die in diesen Anweisungen angegebenen Geräuschemissionswerte und Schwingungswerte sind entsprechend genormten Messverfahren gemessen worden und können für den Gerätevergleich verwendet werden. Die Geräuschemissionswerte und Schwingungswerte werden sich entsprechend dem Einsatz des Druckluftwerkzeugs verändern und können in manchen Fällen über dem in diesen Anweisungen angegebenen Werten liegen. Die Geräuschemissionswerte und Schwingungswerte könnten unterschätzt werden, wenn das Druckluftwerkzeug regelmäßig in solcher Weise verwendet wird.



Allgemeine Sicherheitshinweise für Druckluftgeräte

! WARNUNG!

- Bei mehrfachen Gefährdungen: Die Sicherheitshinweise sind vor dem Einrichten, dem Betrieb, der Reparatur, der Wartung und dem Austausch von Zubehöerteilen an der Maschine zum Pressen sowie vor der Arbeit in der Nähe der Maschine zu lesen und müssen verstanden werden. Ist dies nicht der Fall, so kann dies zu schweren körperlichen Verletzungen führen.
- Die Maschine zum Pressen sollte ausschließlich von entsprechend qualifizierten und geschulten Bedienungspersonen eingerichtet, eingestellt oder verwendet werden.
- Diese Maschine zum Pressen darf nicht verändert werden. Veränderungen können die Wirksamkeit der Sicherheitsmaßnahmen verringern und die Risiken für die Bedienungsperson erhöhen.
- Die Sicherheitsanweisungen dürfen nicht verloren gehen – Geben Sie sie der Bedienungsperson.
- Niemals beschädigte Maschinen zum Pressen verwenden.
- Die Maschinen müssen regelmäßig einer Inspektion unterzogen werden, um zu überprüfen, dass die Maschine mit den in diesem Teil der ISO 11148 geforderten deutlich lesbaren Bemessungswerten und Kennzeichnungen gekennzeichnet ist. Der Arbeitgeber/Benutzer muss den Hersteller kontaktieren, um erforderlichenfalls Ersatzschilder zu erhalten.

Gefährdungen durch herausgeschleuderte Teile

- Bei einem Bruch des Werkstücks oder von Zubehörteilen oder gar des Maschinenwerkzeugs selbst können Teile mit hoher Geschwindigkeit herausgeschleudert werden.
- Prüfen Sie regelmäßig auf Risse; Verletzungen können entstehen, wenn ein gerissenes Gegenlager oder Klemmbacke bei Nutzung versagt.
- Beim Betrieb der Maschine zum Pressen ist immer ein schlagfester Augenschutz zu tragen. Der Grad des erforderlichen Schutzes sollte für jede einzelne Verwendung gesondert bewertet werden.
- Bei Arbeiten über Kopf ist ein Schutzhelm zu tragen.
- In diesem Falle sollten auch die Risiken für andere Personen bewertet werden.
- Es ist sicherzustellen, dass das Werkstück sicher befestigt ist.

Gefährdungen im Betrieb

- Beim Einsatz der Maschine können die Hände der Bedienungsperson Gefährdungen wie z. B. Schlägen, Schnitten sowie Abschürfungen und Wärme ausgesetzt sein. Tragen Sie geeignete Handschuhe zum Schutz der Hände.
- Die Bedienungsperson und das Wartungspersonal müssen physisch in der Lage sein, die Größe, die Masse und die Leistung der Maschine zu handhaben.
- Halten Sie die Maschine richtig: Seien Sie bereit, den üblichen oder plötzlichen Bewegungen entgegenzuwirken— halten Sie beide Hände bereit.
- Achten Sie darauf, dass Ihr Körper im Gleichgewicht ist und dass Sie sicheren Halt haben.
- Geben Sie Befehlseinrichtung zum Ingang- und Stillsetzen im Falle einer Unterbrechung der Energieversorgung frei.

- Verwenden Sie nur die vom Hersteller empfohlenen Schmiermittel.
- Vermeiden Sie während und nach der Verwendung direkten Kontakt mit dem Maschinenwerkzeug, denn dieses wird sich erwärmt haben.
- Die Maschinen dürfen nicht betrieben werden, wenn sie auf die Bedienungsperson oder eine andere Person gerichtet sind.
- Die Hände dürfen nicht in den Pressmechanismus gelangen, es wird empfohlen die Maschine zum Pressen mit beiden Händen zu halten.
- Regelmäßige Untersuchungen des Pressmechanismus und des Gegenlagers auf Brüche und Risse sind durchzuführen.
- Halten Sie vor dem Einschalten der Maschine das Maschinenwerkzeug fest gegen die zu bearbeitende Oberfläche.

Gefährdungen durch wiederholte Bewegungen

- Bei der Verwendung einer Maschine zum Pressen zum Durchführen von arbeitsbezogenen Tätigkeiten kann es möglicherweise bei der Bedienungsperson zu unangenehmen Empfindungen in den Händen und Armen, sowie im Hals- und Schulterbereich oder an anderen Körperteilen kommen.
- Bei der Verwendung einer Maschine zum Pressen sollte die Bedienungsperson eine bequeme Körperhaltung einnehmen, dabei auf sicheren Halt achten und ungünstige Körperhaltungen oder solche, bei denen es schwierig ist, das Gleichgewicht zu halten, vermeiden. Die Bedienungsperson sollte im Verlauf von lang andauernden Arbeiten die Körperhaltung verändern, was hilfreich bei der Vermeidung von Unannehmlichkeiten und Ermüdung sein kann.
- Falls die Bedienungsperson Symptome wie z. B. andauerndes oder wiederholt auftretendes Unwohlsein, Beschwerden, Pochen, Schmerz, Kribbeln, Taubheit, Brennen oder Steifheit an sich wahrnimmt, sollten diese Anzeichen nicht ignoriert werden. Die Bedienungsperson sollte dies dem Arbeitgeber mitteilen und einen entsprechend qualifizierten Mediziner konsultieren.

Gefährdungen durch Zubehörteile

- Trennen Sie die Maschine zum Pressen vor dem Auswechseln des Maschinenwerkzeugs oder von Zubehörteilen von der Energieversorgung.
- Verwenden Sie ausschließlich Zubehörteile und Verbrauchsmaterialien der vom Hersteller der Maschine zum Pressen empfohlenen Größen und Typen; verwenden Sie keine anderen Typen oder Größen der Zubehörteile und Verbrauchsmaterialien.

Gefährdungen am Arbeitsplatz

- Ausrutschen, Stolpern und Stürzen sind Hauptgründe für Verletzungen am Arbeitsplatz. Achten Sie auf Oberflächen, die durch den Gebrauch der Maschine rutschig geworden sein können, und auf durch den Luft- oder den Hydraulikschlauch bedingte Stolpergefahren.
- Gehen Sie in unbekanntem Umgebungen mit Vorsicht vor. Es können versteckte Gefährdungen durch Strom- oder sonstige Versorgungsleitungen gegeben sein.
- Diese Maschine zum Pressen sind nicht zum Einsatz in explosionsfähigen Atmosphären bestimmt und nicht gegen den Kontakt mit elektrischen Stromquellen isoliert;
- Stellen Sie sicher, dass keine elektrischen Leitungen, Gasrohrleitungen usw. vorhanden sind, die im Falle der Beschädigung durch die Verwendung der Maschine zu einer Gefährdung führen könnten.

Gefährdungen durch Staub und Dämpfe

- Die Abluft ist so abzuleiten, dass die Aufwirbelung von Staub in staubhaltigen Umgebungen auf ein Mindestmaß reduziert wird.

Gefährdungen durch Lärm

- Die Einwirkung hoher Lärmpegel kann bei ungenügendem Gehörschutz zu dauerhaften Gehörschäden, Hörverlust und anderen Problemen, wie z. B. Tinnitus (Klingeln, Sausen, Pfeifen oder Summen im Ohr), führen. Es ist unerlässlich, eine Risikobewertung in Bezug auf diese Gefährdungen durchzuführen und entsprechende Regelungsmechanismen zu implementieren.

- Zu den für die Risikominderung geeigneten Regelungsmechanismen gehören Maßnahmen wie z. B. die Verwendung von Dämmstoffen, um an den Werkstücken auftretende Klingelgeräusche zu vermeiden.
- Verwenden Sie Gehörschutzausrüstungen nach den Anweisungen Ihres Arbeitgebers oder wie nach den Arbeits- und Gesundheitsschutzvorschriften gefordert.
- Die Maschine zum Pressen ist nach den in dieser Anleitung enthaltenen Empfehlungen zu betreiben und zu warten, um eine unnötige Erhöhung des Lärmpegels zu vermeiden.
- Die Verbrauchsmaterialien/Maschinenwerkzeuge sind den Empfehlungen dieser Anleitung entsprechend auszuwählen, zu warten und zu ersetzen, um eine unnötige Erhöhung des Lärmpegels zu vermeiden.
- Stellen Sie, falls die Maschine mit einem Schalldämpfer ausgestattet ist, immer sicher, dass dieser an seinem Platz und funktionstüchtig ist, wenn die Maschine in Betrieb ist.

Gefährdungen durch Schwingungen

- Die Einwirkung von Schwingungen kann Schädigungen an den Nerven und Störungen der Blutzirkulation in Händen und Armen verursachen.
- Tragen Sie bei Arbeiten in kalter Umgebung warme Kleidung und halten Sie ihre Hände warm und trocken.
- Falls Sie ein Taubheitsgefühl, Kribbeln oder Schmerzen in Ihren Fingern oder Händen feststellen oder sich die Haut an Ihren Fingern oder Händen weiß verfärbt, stellen Sie die Arbeit mit der Maschine ein und informieren Sie Ihren Arbeitgeber. Sie sollten außerdem einen entsprechend qualifizierten Mediziner konsultieren.

Zusätzliche Sicherheitsanweisungen für pneumatische Maschinen

- Druckluft kann ernsthafte Verletzungen verursachen.
 - Sorgen Sie im Falle, dass die Maschine nicht gebraucht wird, sowie vor dem Austausch von Zubehörteilen oder vor der Ausführung von Reparaturarbeiten immer dafür, dass die Luftzufuhr geschlossen ist, der Luftschlauch nicht unter Druck steht und dass die Maschine von der Luftzufuhr getrennt wird.
 - Richten Sie den Luftstrom niemals gegen sich selbst oder gegen andere Personen.
- Umherschlagende Schläuche können ernsthafte Verletzungen verursachen. Überprüfen Sie daher immer, ob die Schläuche und ihre Befestigungsmittel unbeschädigt sind oder sich nicht gelöst haben.
- Kalte Luft ist von den Händen fortzuleiten.
- Falls Universal-Drehkupplungen (Klauenkupplungen) verwendet werden, müssen Arretierstifte eingesetzt werden; Whipcheck-Schlauchsicherungen müssen verwendet werden, um Schutz für den Fall eines Versagens der Verbindung des Schlauchs mit der Maschine und von Schläuchen untereinander zu bieten.
- Sorgen Sie dafür, dass der auf der Maschine angegebene Höchstdruck nicht überschritten wird.
- Tragen Sie mit Luft betriebene Maschinen niemals am Schlauch.

Vor der Inbetriebnahme

HINWEIS

- ▶ Das Gerät darf ausschließlich mit gereinigter, ölvernebelter Druckluft betrieben werden und darf den maximalen Arbeitsdruck von 6,3 bar am Gerät nicht überschreiten. Zur Regulierung des Arbeitsdruckes muss der Kompressor mit einem Druckminderer ausgestattet sein.
- ▶ Beachten Sie, dass der maximale Arbeitsdruck nicht überschritten werden darf. Ein überhöhter Arbeitsdruck bringt keinen Leistungsgewinn, sondern erhöht lediglich den Luftverbrauch und beschleunigt den Geräteverschleiß. Halten Sie sich daher stets an die technischen Angaben.

Schmierung

⚠ WARNUNG!

- ▶ Informieren Sie sich über die gesundheitlichen Gefahren des verwendeten Öls im Sicherheitsdatenblatt des jeweiligen Herstellers.

HINWEIS

- ▶ Zur Vermeidung von Reibung- und Korrosionsschäden ist eine regelmäßige Schmierung besonders wichtig. Wir empfehlen ein geeignetes Druckluft-Spezialöl zu verwenden (z. B. Liqui Moly Kompressorenöl).
 - **Schmierung mit Nebelöl**
Als Aufbereitungsstufe nach dem Druckminderer schmiert ein Nebelöl (nicht im Lieferumfang enthalten) Ihr Gerät kontinuierlich und optimal. Ein Nebelöl gibt in feinen Tropfen Öl an die durchströmende Luft ab und garantiert so eine regelmäßige Schmierung.

Öl nachfüllen

Damit das Gerät lange einsatzfähig bleibt, muss ausreichend Pneumatik-Öl im Gerät vorhanden sein.

Folgende Möglichkeiten stehen Ihnen zur Verfügung

- ◆ Schließen Sie eine Wartungseinheit mit Öl am Kompressor an.
- ◆ Installieren Sie einen Anbauöler in der Druckluftleitung oder am Druckluftgerät.
- ◆ Geben Sie alle 15 Betriebsminuten ca. 3–5 Tropfen Pneumatik-Öl aus dem mitgelieferten Öl-Behälter **5** von Hand in den Anschlussnippel **4**.
- ◆ Beim ersten Öffnen des Öl-Behälters **5** drehen Sie die Überwurfmutter vom Behälter ab. Nehmen Sie die nach innen gerichtete Pipette mit einer Schnabelzange o.Ä. heraus.
- ◆ Setzen Sie sie um 180° gedreht wieder auf und schrauben Sie sie mit der Überwurfmutter wieder fest.
- ◆ Machen Sie mit einer Nadel o.Ä. eine kleine Öffnung in die Spitze der Pipette, um Öl her-aus tropfen lassen zu können.

Anschluss an eine Druckluftquelle

HINWEIS

- ▶ Vor Anschluss der Druckluftquelle
 - muss der richtige Arbeitsdruck (3–6 bar) vollständig aufgebaut sein
 - ist sicherzustellen, dass der Auslöser **3** nicht betätigt ist
- ◆ Schieben Sie den Anschluss des Versorgungsschlauches über den Schnellverschluss des Anschlussnippels **4**, so dass dieser spürbar einrastet.

HINWEIS

- ▶ Damit Sie den Luftdruck regulieren können, muss die Druckluftquelle mit einem Druckminderer ausgestattet sein.

Bedienung

- ◆ Sobald das Gerät mit Luftdruck versorgt wird, ist es einsatzbereit.
- ◆ Führen die Lochzange **2** oder die Absetz-zange **1** an die zu bearbeitende Stelle des Werkstücks. (siehe auch Ausklappseite Abb. A + B)
- ◆ Betätigen Sie den Auslöser **3**.

ACHTUNG!

- ▶ Je nach Größe und Art der Werkstücke sind entsprechende Sicherheitsvorkehrungen zu treffen. Verwenden Sie geeignete Klemm-vorrichtungen, um ein Verrutschen der Werkstücke zu verhindern.
- ▶ Im Falle einer Unterbrechung der Druckluftversorgung, lassen Sie den Auslöser **3** sofort los.
- ▶ Bevor die Maschine eingeschaltet wird, ist das Maschinenwerkzeug fest auf der zu bearbeitenden Oberfläche aufzusetzen.
- ◆ Nach Beendigung aller Arbeiten, trennen Sie das Gerät von der Druckluftquelle.

Wartung und Reinigung



WARNUNG! VERLETZUNGSGEFAHR!
Trennen Sie vor **Wartungsarbeiten** das Gerät vom **Druckluftnetz**.

HINWEIS

- ▶ Um eine einwandfreie Funktion und lange Haltbarkeit des Gerätes zu gewährleisten, sind folgende Punkte zu beachten:
- Warten Sie das Gerät regelmäßig, je nach Gebrauch.
- Ölen Sie alle beweglichen Teile.
- Ziehen Sie die Schrauben nach.
- Überprüfen Sie die einwandfreie Funktion des Auslösers **3**.
- Eine ausreichende und ständig intakte Ölschmierung ist für eine optimale Funktion von ganz entscheidender Bedeutung.
- Benutzen Sie nur Originalersatz- bzw. Austauschteile des Herstellers, da sonst Gefahr für die Benutzer besteht. Kontaktieren Sie im Zweifel das Service-Center.
- Verwenden Sie ausschließlich Zubehörteile und Verbrauchsmaterialien der vom Hersteller empfohlenen Größen und Typen.
- Reinigen Sie das Gerät nur mit einem trockenen, weichen Tuch oder mit Druckluft.
- Verwenden Sie auf keinen Fall scharfe und/oder kratzende Reinigungsmittel.

Entsorgung



Die Verpackung besteht aus umweltfreundlichen Materialien. Sie kann in den örtlichen Recyclebehältern entsorgt werden.

Werfen Sie das Gerät nicht in den Hausmüll!

Möglichkeiten zur Entsorgung des ausgedienten Gerätes erfahren Sie bei Ihrer Gemeinde- oder Stadtverwaltung.

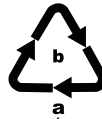

Entsorgen Sie die Verpackung umweltgerecht. Beachten Sie die Kennzeichnung auf den verschiedenen Verpackungsmaterialien und trennen Sie diese gegebenenfalls gesondert. Die Verpackungsmaterialien sind gekennzeichnet mit Abkürzungen (a) und Ziffern (b) mit folgender Bedeutung: 1–7: Kunststoffe, 20–22: Papier und Pappe, 80–98: Verbundstoffe.



Möglichkeiten zur Entsorgung des ausgedienten Produkts erfahren Sie bei Ihrer Gemeinde- oder Stadtverwaltung.



Das Produkt ist recycelbar, unterliegt einer erweiterten Herstellerverantwortung und wird getrennt gesammelt.

Entsorgen Sie Schmier- und Reinigungsmittel umweltgerecht. Beachten Sie die gesetzlichen Vorschriften.

- Geben Sie Schmiermittelreste an einer Entsorgungsstelle ab. Schmierstoffe nicht in die Kanalisation oder Gewässer gelangen lassen. Nicht in den Untergrund/Erdreich gelangen lassen. Achten Sie auf eine geeignete Unterlage. Entsorgung gemäß den behördlichen Vorschriften.
- Geben Sie verschmutztes Wartungsmaterial und Betriebsstoffe in einer dafür vorgesehenen Sammelstelle ab.

! WARNUNG!

- ▶ Informieren Sie sich über die gesundheitlichen Gefahren des verwendeten Öls im Sicherheitsdatenblatt des jeweiligen Herstellers.

Garantie der Kompernaß Handels GmbH

Sehr geehrte Kundin, sehr geehrter Kunde,

Sie erhalten auf dieses Gerät 3 Jahre Garantie ab Kaufdatum. Im Falle von Mängeln dieses Produkts stehen Ihnen gegen den Verkäufer des Produkts gesetzliche Rechte zu. Diese gesetzlichen Rechte werden durch unsere im Folgenden dargestellte Garantie nicht eingeschränkt.

Garantiebedingungen

Die Garantiefrist beginnt mit dem Kaufdatum. Bitte bewahren Sie den Kassenbon gut auf. Dieser wird als Nachweis für den Kauf benötigt.

Tritt innerhalb von drei Jahren ab dem Kaufdatum dieses Produkts ein Material- oder Fabrikationsfehler auf, wird das Produkt von uns – nach unserer Wahl – für Sie kostenlos repariert, ersetzt oder der Kaufpreis erstattet. Diese Garantieleistung setzt voraus, dass innerhalb der Dreijahresfrist das defekte Gerät und der Kaufbeleg (Kassenbon) vorgelegt und schriftlich kurz beschrieben wird, worin der Mangel besteht und wann er aufgetreten ist.

Wenn der Defekt von unserer Garantie gedeckt ist, erhalten Sie das reparierte oder ein neues Produkt zurück. Mit Reparatur oder Austausch des Produkts beginnt kein neuer Garantiezeitraum.

Garantiezeit und gesetzliche Mängelansprüche

Die Garantiezeit wird durch die Gewährleistung nicht verlängert. Dies gilt auch für ersetzte und reparierte Teile. Eventuell schon beim Kauf vorhandene Schäden und Mängel müssen sofort nach dem Auspacken gemeldet werden. Nach Ablauf der Garantiezeit anfallende Reparaturen sind kostenpflichtig.

Garantieumfang

Das Gerät wurde nach strengen Qualitätsrichtlinien sorgfältig produziert und vor Auslieferung gewissenhaft geprüft.

Die Garantieleistung gilt für Material- oder Fabrikationsfehler. Diese Garantie erstreckt sich nicht auf Produktteile, die normaler Abnutzung ausgesetzt sind und daher als Verschleißteile angesehen werden können oder für Beschädigungen an zerbrechlichen Teilen, z. B. Schalter oder Teile, die aus Glas gefertigt sind.

Diese Garantie verfällt, wenn das Produkt beschädigt, nicht sachgemäß benutzt oder gewartet wurde. Für eine sachgemäße Benutzung des Produkts sind alle in der Bedienungsanleitung aufgeführten Anweisungen genau einzuhalten. Verwendungszwecke und Handlungen, von denen in der Bedienungsanleitung abgeraten oder vor denen gewarnt wird, sind unbedingt zu vermeiden.

Das Produkt ist nur für den privaten und nicht für den gewerblichen Gebrauch bestimmt. Bei missbräuchlicher und unsachgemäßer Behandlung, Gewaltanwendung und bei Eingriffen, die nicht von unserer autorisierten Servicenerkennung vorgenommen wurden, erlischt die Garantie.

Garantiezeit gilt nicht bei

- normaler Abnutzung der Akkukapazität
- gewerblichen Gebrauch des Produktes
- Beschädigung oder Veränderung des Produktes durch den Kunden
- Missachtung der Sicherheits- und Wartungsvorschriften, Bedienungsfehler
- Schäden durch Elementarereignisse

Abwicklung im Garantiefall

Um eine schnelle Bearbeitung Ihres Anliegens zu gewährleisten, folgen Sie bitte den folgenden Hinweisen:

- Bitte halten Sie für alle Anfragen den Kassenbon und die Artikelnummer (z. B. IAN 123456) als Nachweis für den Kauf bereit.
- Die Artikelnummer entnehmen Sie bitte dem Typenschild am Produkt, einer Gravur am Produkt, dem Titelblatt der Bedienungsanleitung (unten links) oder dem Aufkleber auf der Rück- oder Unterseite des Produktes.

- Sollten Funktionsfehler oder sonstige Mängel auftreten, kontaktieren Sie zunächst die nachfolgend benannte Serviceabteilung **telefonisch** oder per **E-Mail**.
- Ein als defekt erfasstes Produkt können Sie dann unter Beifügung des Kaufbelegs (Kassenbonn) und der Angabe, worin der Mangel besteht und wann er aufgetreten ist, für Sie portofrei an die Ihnen mitgeteilte Serviceanschrift übersenden.



Auf www.lidl-service.com können Sie diese und viele weitere Handbücher, Produktvideos und Installationssoftware herunterladen.

Mit diesem QR-Code gelangen Sie direkt auf die Lidl-Service-Seite (www.lidl-service.com) und können mittels der Eingabe der Artikelnummer (IAN) 123456 Ihre Bedienungsanleitung öffnen.

Service

- DE Service Deutschland**
Tel.: 0800 5435 111 (kostenfrei aus dem dt. Festnetz/Mobilfunknetz)
E-Mail: kompennass@lidl.de
- AT Service Österreich**
Tel.: 0820 201 222 (0,15 EUR/Min.)
E-Mail: kompennass@lidl.at
- CH Service Schweiz**
Tel.: 0842 665566 (0,08 CHF/Min., Mobilfunk max. 0,40 CHF/Min.)
E-Mail: kompennass@lidl.ch

IAN 339156_1910

Importeur

Bitte beachten Sie, dass die folgende Anschrift keine Serviceanschrift ist. Kontaktieren Sie zunächst die benannte Servicestelle.

KOMPERNASS HANDELS GMBH
BURGSTRASSE 21
44867 BOCHUM
DEUTSCHLAND
www.kompennass.com

Original-Konformitätserklärung

Wir, KOMPERNASS HANDELS GMBH, Dokumentenverantwortlicher: Herr Semi Uguzlu, BURGSTR. 21, 44867 BOCHUM, DEUTSCHLAND, erklären hiermit, dass dieses Produkt mit den folgenden Normen, normativen Dokumenten und EG-Richtlinien übereinstimmt:

Maschinenrichtlinie
(2006/42/EG)

Angewandte harmonisierte Normen
EN ISO 11148-10: 2011

Typbezeichnung der Maschine
Druckluft-Loch- und Absetzzange PDLA 6.3 A1

Herstellungsjahr: 02-2020

Seriennummer: IAN 339156_1910

Bochum, 28.01.2020

Semi Uguzlu
- Qualitätsmanager -



Technische Änderungen im Sinne der Weiterentwicklung sind vorbehalten.

Contents

Introduction	12
Intended use	12
Features	12
Package contents	12
Technical data	12
General safety instructions	13
Hazards caused by flying parts	14
Hazards during operation	14
Hazards caused by repetitive movements	14
Hazards caused by accessories	15
Hazards in the workplace	15
Hazards caused by dust and vapours	15
Hazards caused by noise	15
Hazards caused by vibrations	15
Additional safety instructions for pneumatic machines	16
Before use	16
Lubrication	16
Refilling oil	17
Connecting to a compressed air source	17
Use	17
Maintenance and cleaning	18
Disposal	18
Kompernass Handels GmbH warranty	19
Service	20
Importer	20
Translation of the original Conformity Declaration	20

AIR PUNCH AND FLANGE TOOL PDLA 6.3 A1



Introduction

Congratulations on the purchase of your new appliance. You have chosen a high-quality product. The operating instructions are part of this product. They contain important information about safety, usage and disposal. Before using the product, please familiarise yourself with all operating and safety instructions. Use the product only as described and for the range of applications specified. Please also pass these operating instructions on to any future owner.

Intended use

This appliance is intended for punching and panel flanging. Any other usage or modification of the appliance is deemed to be improper and carries a significant risk of accidents. The manufacturer accepts no responsibility for damage(s) resulting from improper usage. This appliance is intended for domestic use only.

Symbols on the compressed air tool

	Read the operating instructions before use.
	Wear a dust mask.
	Always wear eye protection when using or servicing the appliance.
	Always wear ear muffs.
	Oil regularly

Features

(For illustrations see fold-out pages)

- ❶ Flange tool
- ❷ Punch
- ❸ Trigger
- ❹ Connecting nipple
- ❺ Oil container

Package contents

- 1 air punch and flange tool
- 1 connecting nipple (pre-fitted)
- 1 oil container
- 1 set of operating instructions

Technical data

Working pressure	max. 6.3 bar
Air consumption	160 l/min (average)
Max. sheet thickness	1.5 mm (not hardened)
Hole diameter	approx. 5 mm
Depth max	12 mm
Compressed-air supply	1/4"
Weight	ca. 1.25 kg

Noise emission value

Noise measurement determined in accordance with ISO 15744. The rated noise level of the tool is typically:

Sound pressure level	$L_{pA} = 78$ dB (A)
Uncertainty	$K_{pA} = 3$ dB
Sound power level	$L_{WA} = 89$ dB (A)
Uncertainty	$K_{WA} = 3$ dB

Wear hearing protection!

Total vibration value

Vibration values determined in accordance with ISO 20643 and EN 12096:

Vibration emission value	$a_h \leq 1.27$ m/s ²
Uncertainty	$K_h = 0.62$ m/s ²

NOTE

► The noise emission levels and vibration values specified in these instructions have been measured in accordance with the corresponding standardised measuring procedure and can be used to make equipment comparisons. The noise emission levels and vibration values vary depending on the use of the compressed air tool and may be higher than the values specified in these instructions in some cases. It is easy to underestimate the noise emission levels and vibration values if the compressed air tool is used regularly in this manner.



General safety instructions

⚠ WARNING!

- For multiple hazards: The safety instructions must be read and understood before setting up, operating, repairing, maintaining and replacing accessories on the pressing machine and before working near the machine. Failure to do this can result in serious bodily injury.
- The pressing machine should only be set up, adjusted or used by suitably qualified and trained operators.
- This pressing machine must not be modified. Modifications can reduce the effectiveness of safety measures and increase the risks for the operator.
- Do not lose the safety instructions – hand them to the operator.
- Never use damaged pressing machines.
- Machinery must be inspected regularly to ensure that it is marked with the clearly legible design values and markings required by this part of ISO 11148. The employer/user must contact the manufacturer to obtain replacement signs if necessary.

Hazards caused by flying parts

- If a workpiece or accessory or even part of the machine tool itself breaks, parts can be flung off at high speeds.
- Check regularly for cracks; injury may occur if a cracked counter bearing or jaw fails during use.
- Always wear impact-resistant eye protection when operating the pressing machine. The degree of necessary protection must be evaluated separately for each individual task.
- Wear a safety helmet if working above head height.
- In this case, the risks for others should also be assessed.
- You must ensure that the workpiece has been securely fixed in place.

Hazards during operation

- When using the machine, the operator's hands may be exposed to hazards such as knocks, cuts, abrasions and heat. Wear suitable gloves to protect your hands.
- The operator and maintenance personnel must be physically capable of handling the size, mass and power of the machine.
- Hold the machine correctly: Be ready to counteract any normal or sudden movements – keep both hands ready.
- Ensure that your body is balanced and that you have a secure standing position.

- Release the start/stop control in case of a disruption to the power supply.
- Use only the lubricants recommended by the manufacturer.
- Avoid direct contact with the machine tool during and after use as this will have heated up.
- The machine must not be operated if it is directed at the operator or another person.
- Keep your hands out of the pressing mechanism. We recommend holding the pressing machine with both hands.
- Carry out regular inspections of the pressing mechanism and the counter bearing for fractures and cracks.
- Before switching on the machine, hold the machine tool firmly against the surface to be machined.

Hazards caused by repetitive movements

- When using a pressing machine to perform work-related activities, the operator may experience unpleasant sensations in the hands, arms, neck, shoulders or other parts of the body.
- When using pressing machine, the operator should adopt a comfortable posture, ensuring a secure hold and avoiding unfavourable postures or postures in which it is difficult to maintain balance. The operator should change positions during the course of long-lasting tasks. This can be helpful in the prevention of discomfort and fatigue.
- If the operator notices symptoms such as persistent or recurring illness, discomfort, throbbing, pain, tingling, burning or stiffness, these indications should not be ignored. The operator must inform his/her employer and seek the advice of a suitably qualified medical practitioner.

Hazards caused by accessories

- Disconnect the pressing machine from the power supply before replacing the machine tool or accessories.
- Only use accessories and consumables of the sizes and types recommended by the machine manufacturer for pressing; do not use other types or sizes of accessories and consumables.

Hazards in the workplace

- Slipping, tripping and falling are the main causes of injuries in the workplace. Look out for surfaces which could have become slippery through use of the machine, and also any tripping hazards caused by air or hydraulic hoses.
- Proceed with caution in unknown surroundings. Hidden hazards caused by power or other supply lines may be present.
- This pressing machine is not intended for use in explosive atmospheres and is not insulated against contact with electrical power sources;
- Do not operate the machine in the vicinity of electric mains, gas pipelines, etc. which could pose a hazard if damaged by the machine.

Hazards caused by dust and vapours

- The exhaust air should be routed so that the raising of dust in already dusty environments is kept to a minimum.

Hazards caused by noise

- Excessive noise levels in conjunction with insufficient hearing protection may lead to permanent hearing damage, hearing loss and other problems, such as tinnitus (ringing, buzzing, whistling or humming in your ears). It is essential that a risk assessment is carried out with respect to these risks and that appropriate regulatory mechanisms are implemented.
- Suitable regulatory mechanisms include measures such as the use of insulation materials to avoid ringing noise occurring on the workpieces.
- Use ear muffs as per the instructions provided by your employer or as required by health and safety regulations.
- The pressing machine must be operated and maintained in accordance with the recommendations contained in this manual in order to avoid an unnecessary increase in the noise level.
- Consumables/machine tools should be selected, maintained and replaced in accordance with the recommendations in this guide in order to avoid unnecessary increase of the noise levels.
- If the machine is equipped with a silencer, always ensure that it is fitted and that it is operational while the machine is in operation.

Hazards caused by vibrations

- Vibrations can damage the nerves and cause malfunctions to the blood circulation in the hands and arms.
- When working in a cold environment, wear warm clothing and keep your hands warm and dry.
- If you notice numbness, tingling or pain in your fingers or hands, or if the skin on your fingers or hands turns white, stop using the machine and inform your employer. You should also consult an appropriately qualified physician.

Additional safety instructions for pneumatic machines

- Compressed air can cause serious injury.
 - If the machine is not in use and before replacing accessories or carrying out repairs, always ensure that the air supply is closed, the air hose is not under pressure and that the machine is disconnected from the air supply.
 - Never aim the airflow towards yourself or any other person.
- Thrashing hoses can cause serious injury. Therefore, always check that the hoses and their fixings are not damaged or have not come loose.
- Cold air must be directed away from the hands.
- If universal rotary joints (claw couplings) are used, locking pins must be used to provide protection; Whipchek® air hose restraints must be used to provide protection in case of a failure of the connection of the hose to the machine.
- Ensure that the maximum permissible pressure on the machine is not exceeded.
- Never carry compressed-air-powered machines by the hose.

Before use

NOTE

- ▶ The appliance may be operated only with cleaned, atomised-oil air and must not exceed the maximum working pressure of 6.3 bar on the appliance. The compressor must be fitted with a pressure reducer to regulate the working pressure.
- ▶ Note that the maximum working pressure may not be exceeded. An excessive working pressure does not mean increased output; it merely increases the air consumption and accelerates appliance wear. Always comply with the technical information.

Lubrication

WARNING!

- ▶ Inform yourself about the health hazards of the oil used in the safety data sheet of the respective manufacturer.

NOTE

- ▶ Regular lubrication is particularly important to avoid friction and corrosion damage. We recommend using a suitable special oil for compressed air tools (e.g. Liqui Moly compressor oil).
 - **Lubrication with mist oiler**
A mist oiler (not supplied) continuously and optimally lubricates the appliance as a preparation stage after the pressure reducer. A mist oiler gives off fine drops of oil into the air flow and thus guarantees regular lubrication.

Refilling oil

To ensure that the appliance remains operational for a long time, it must have a sufficient supply of pneumatic oil.

The following options are available

- ◆ Attach a maintenance unit with an oiler to the compressor.
- ◆ Install a fitted oiler into the compressed air line or the compressor.
- ◆ Manually add 3–5 drops of pneumatic oil from the supplied oil container ⑤ into the connecting nipple ④ after every 15 minutes of operation.
- ◆ When opening the oil container ⑤ for the first time, remove the cap nut from the container. Use a pair of long-nosed pliers or a similar implement to remove the internal pipette.
- ◆ Turn it 180°, replace it and screw it back in place with the cap nut.
- ◆ Use a needle or similar tool to poke a small hole into the tip of the pipette to release the oil.

Connecting to a compressed air source

NOTE

- ▶ Before connecting the compressed air source,
 - the correct working pressure (3–6 bar) must be fully reached
 - make sure that the trigger ③ is not actuated
- ◆ Pull the supply hose connector over the quick-release fastener on the connecting nipple ④ until it clicks into place.

NOTE

- ▶ The compressed air source must be equipped with a pressure reducer to ensure that you can regulate the air pressure.

Use

- ◆ The appliance is ready for use as soon as the pneumatic air flow has been established.
- ◆ Guide the punch ② or the flange tool ① to the point of the workpiece to be machined (see also fold-out page Fig. A + B)
- ◆ Press the trigger ③.

⚠ CAUTION!

- ▶ Suitable safety precautions must be taken depending on the size and nature of the workpieces. Use suitable clamping devices to prevent the workpieces from slipping.
- ▶ In the event of an interruption to the air supply, release the trigger ③ immediately.
- ▶ Before switching on the machine, make sure the machine tool is firmly placed on the surface to be processed.
- ◆ When you have finished working, disconnect the appliance from the compressed air source.

Maintenance and cleaning



WARNING! RISK OF INJURY!
Disconnect the appliance from the compressed air supply.

NOTE

- ▶ To ensure correct functioning and a long service life for the appliance, note the following points:
- Service the appliance regularly, depending on use.
- Oil all moving parts.
- Tighten the screws.
- Check that the trigger **3** is functioning properly.
- Sufficient and continuously intact oil lubrication is highly important for optimum functioning.
- Use only the genuine replacement parts recommended by the manufacturer, otherwise you could put users at danger. In doubt, contact the Service Centre.
- Use only accessories and supplies of the sizes and types recommended by the manufacturer.
- Only clean the appliance with a soft, dry cloth or with compressed air.
- Never use sharp or scratchy cleaning agents under any circumstances.

Disposal



The packaging consists of environmentally friendly material. It can be disposed of in local recycling containers.

Do not dispose of the appliance in the normal domestic waste!

Your local community or municipal authorities can provide information on how to dispose of the worn-out appliance.

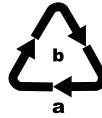

Dispose of the packaging in an environmentally friendly manner. Note the labelling on the packaging and separate the packaging material components for disposal if necessary. The packaging material is labelled with abbreviations (a) and numbers (b) with the following meanings:
1–7: plastics, 20–22: paper and cardboard, 80–98: composites.



Your local community or municipal authorities can provide information on how to dispose of the worn-out product.



The product is recyclable, subject to extended producer responsibility and is collected separately.

Dispose of lubricants and cleaning agents in an environmentally friendly manner. Observe the legal regulations.

- Dispose of lubricant residues at a disposal point. Do not allow lubricants to enter drains or watercourses. Do not allow them to get into the subsoil/soil. Make sure you use a suitable mat/surface. Dispose of lubricants in accordance with official regulations.
- Dispose of contaminated maintenance material and consumables at a collection point provided for this purpose.

! WARNING!

- ▶ Inform yourself about the health hazards of the oil used in the safety data sheet of the respective manufacturer.

Kompernass Handels GmbH warranty

Dear Customer,

This appliance has a 3-year warranty valid from the date of purchase. If this product has any faults, you, the buyer, have certain statutory rights. Your statutory rights are not restricted in any way by the warranty described below.

Warranty conditions

The warranty period starts on the date of purchase. Please keep your receipt in a safe place. This will be required as proof of purchase.

If any material or manufacturing fault occurs within three years of the date of purchase of the product, we will either repair or replace the product for you or refund the purchase price (at our discretion).

This warranty service requires that you present the defective appliance and the proof of purchase (receipt) within the three-year warranty period, along with a brief written description of the fault and of when it occurred.

If the defect is covered by the warranty, your product will either be repaired or replaced by us. The repair or replacement of a product does not signify the beginning of a new warranty period.

Warranty period and statutory claims for defects

The warranty period is not prolonged by repairs effected under the warranty. This also applies to replaced and repaired components. Any damage and defects present at the time of purchase must be reported immediately after unpacking. Repairs carried out after expiry of the warranty period shall be subject to a fee.

Scope of the warranty

This appliance has been manufactured in accordance with strict quality guidelines and inspected meticulously prior to delivery.

The warranty covers material faults or production faults. The warranty does not extend to product parts subject to normal wear and tear or to fragile parts which could be considered as consumable parts such as switches or parts made of glass.

The warranty does not apply if the product has been damaged, improperly used or improperly maintained. The directions in the operating instructions for the product regarding proper use of the product are to be strictly followed. Uses and actions that are discouraged in the operating instructions or which are warned against must be avoided.

This product is intended solely for private use and not for commercial purposes. The warranty shall be deemed void in cases of misuse or improper handling, use of force and modifications / repairs which have not been carried out by one of our authorised Service centres.

The warranty period does not apply to

- Normal reduction of the battery capacity over time
- Commercial use of the product
- Damage to or alteration of the product by the customer
- Non-compliance with safety and maintenance instructions, operating errors
- Damage caused by natural hazards

Warranty claim procedure

To ensure quick processing of your case, please observe the following instructions:

- Please have the till receipt and the item number (e.g. IAN 12345) available as proof of purchase.
- You will find the item number on the type plate on the product, an engraving on the product, on the front page of the operating instructions (below left) or on the sticker on the rear or bottom of the product.

- If functional or other defects occur, please contact the service department listed either by **telephone** or by **e-mail**.
- You can return a defective product to us free of charge to the service address that will be provided to you. Ensure that you enclose the proof of purchase (till receipt) and information about what the defect is and when it occurred.



You can download these instructions along with many other manuals, product videos and installation software at www.lidl-service.com.

This QR code will take you directly to the Lidl service page (www.lidl-service.com) where you can open your operating instructions by entering the item number (IAN) 123456.

Service

GB Service Great Britain
Tel.: 0800 404 7657
E-Mail: kompennass@lidl.co.uk

IE Service Ireland
Tel.: 1890 930 034
(0,08 EUR/Min., (peak))
(0,06 EUR/Min., (off peak))
E-Mail: kompennass@lidl.ie

IAN 339156_1910

Importer

Please note that the following address is not the service address. Please use the service address provided in the operating instructions.

KOMPERNASS HANDELS GMBH
BURGSTRASSE 21
44867 BOCHUM
GERMANY
www.kompennass.com

Translation of the original Conformity Declaration

We, KOMPERNASS HANDELS GMBH, documents officer: Mr Semi Uguzlu, BURGSTR. 21, 44867 BOCHUM, GERMANY, hereby declare that this product complies with the following standards, normative documents and EC directives:

Machinery Directive
(2006/42/EC)

Applied harmonised standards
EN ISO 11148-10: 2011

Type designation of machine
Air punch and flange tool PDLA 6.3 A1

Year of manufacture: 02–2020

Serial number: IAN 339156_1910

Bochum, 28/01/2020

Semi Uguzlu
- Quality Manager -



We reserve the right to make technical changes in the context of further product development.

Table des matières

Introduction	22
Utilisation conforme à l'usage prévu	22
Équipement	22
Matériel livré	22
Caractéristiques techniques	22
Consignes de sécurité générales	23
Risques engendrés par des pièces projetées	24
Risques en service	24
Risques engendrés par des mouvements répétitifs	24
Risques engendrés par les accessoires	24
Risques au poste de travail	25
Risques engendrés par la poussière et les vapeurs	25
Risques engendrés par le bruit	25
Risques engendrés par les vibrations	25
Instructions de sécurité supplémentaires pour les machines pneumatiques	26
Avant la mise en service	26
Lubrification	26
Rajout d'huile	27
Raccordement à une source d'air comprimé	27
Utilisation	27
Entretien et nettoyage	28
Recyclage	28
Garantie pour Kompnass Handels GmbH pour la Belgique	29
Garantie pour Kompnass Handels GmbH pour la France	30
Service après-vente	32
Importateur	32
Traduction de la déclaration de conformité originale	32

PINCE À SOYER ET À POINÇONNER PNEUMATIQUE PDLA 6.3 A1





Introduction

Nous vous félicitons pour l'achat de votre nouvel appareil. Vous venez ainsi d'opter pour un produit de grande qualité. Le mode d'emploi fait partie de ce produit. Il contient des remarques importantes concernant la sécurité, l'usage et le recyclage. Avant d'utiliser le produit, veuillez vous familiariser avec toutes les consignes d'utilisation et de sécurité. N'utilisez le produit que conformément aux descriptions et pour les domaines d'utilisation indiqués. Si vous cédez le produit à un tiers, remettez-lui également tous les documents.

Utilisation conforme à l'usage prévu

L'appareil est destiné à soyer et à poinçonner des tôles. Toute utilisation autre ou modification de l'appareil est considérée comme non conforme et s'accompagne de risques d'accident non négligeables. Nous déclinons toute responsabilité des dommages causés par une utilisation non conforme. L'appareil est uniquement conçu pour une utilisation privée.

Symboles sur l'outil pneumatique

	Veuillez lire le mode d'emploi avant la mise en service.
	Portez un masque anti-poussières.
	Lors de l'utilisation ou de la maintenance de l'outil, portez toujours une protection oculaire.
	Portez toujours une protection auditive.
	Huiler régulièrement

Équipement

(Figures : voir les volets dépliant)

- ❶ Pince à soyer
- ❷ Pince à poinçonner
- ❸ Gâchette
- ❹ Raccord mâle
- ❺ Flacon d'huile

Matériel livré

- 1 pince à soyer et à poinçonner pneumatique
- 1 raccord mâle (prémonté)
- 1 flacon d'huile
- 1 mode d'emploi

Caractéristiques techniques

Pression de service	max. 6,3 bars
Consommation d'air	160 l/min (moyenne)
Épaisseur max. de tôle	1,5 mm (non trempée)
Diamètre des trous	env. 5 mm
Profondeur de planage max.	12 mm
Raccord d'air comprimé	1/4"
Poids environ	1,25 kg

Valeur d'émissions sonores

Valeur de mesure pour le bruit déterminée conformément à ISO 15744. Le niveau de bruit pondéré typique de l'outil est de :

Niveau de pression acoustique $L_{pA} = 78$ dB (A)

Imprécision $K_{pA} = 3$ dB

Niveau de puissance acoustique $L_{WA} = 89$ dB (A)

Imprécision $K_{WA} = 3$ dB

Porter une protection auditive!

Valeur totale des vibrations

Valeurs totales des vibrations déterminées conformément à ISO 20643 et EN 12096 :

Valeur d'émission de vibrations $a_h \leq 1,27$ m/s²

Imprécision $K_h = 0,62$ m/s²

REMARQUE

► Les valeurs d'émissions sonores et des vibrations indiquées dans ces instructions ont été mesurées conformément à des méthodes de mesure normées et peuvent être utilisées pour la comparaison d'appareils. Les valeurs d'émissions sonores et des vibrations vont varier en fonction de l'usage de l'outil à air comprimé et peuvent, dans certains cas, dépasser les valeurs indiquées dans ces instructions. Les valeurs d'émissions sonores et des vibrations pourraient être sous-estimées si l'outil à air comprimé est utilisé régulièrement de cette manière.



Consignes de sécurité générales

⚠ AVERTISSEMENT !

- Concernant des risques multiples : Les consignes de sécurité doivent avoir été lues et comprises avant l'installation, l'utilisation, la réparation, la maintenance et le remplacement d'accessoires sur la machine de pressage, ainsi qu'avant le travail à proximité de la machine. Dans le cas contraire, de graves blessures corporelles peuvent s'ensuivre.
- La machine de pressage doit être exclusivement installée, réglée et utilisée par du personnel qualifié et formé en conséquence.
- Cette machine de pressage ne doit pas être modifiée. Les modifications risquent de restreindre l'efficacité des mesures de sécurité et d'augmenter les risques pour l'utilisateur.
- Les consignes de sécurité ne doivent pas se perdre : remettez-les à l'utilisateur.
- N'utilisez jamais des machines de pressage endommagées.
- Les machines doivent être régulièrement soumises à une inspection pour vérifier que la machine mentionne les valeurs de mesure et porte les marques, clairement lisibles, exigées dans cette partie de la norme ISO 11148. L'employeur/l'utilisateur doit contacter le fabricant afin d'obtenir si besoin des plaques de remplacement.

Risques engendrés par des pièces projetées

- Si la pièce, des accessoires voire l'outil machine lui-même cassent, des débris risquent d'être projetés à grande vitesse.
- Vérifiez régulièrement l'absence de fissures ; des blessures risquent d'être provoquées si un palier antagoniste fissuré ou une mâchoire de bridage défaille pendant l'utilisation.
- Lors du fonctionnement de la machine de pressage, le port d'une protection oculaire résistante aux impacts est obligatoire. Le niveau de protection nécessaire doit être évalué séparément pour chaque utilisation.
- Pendant des travaux au dessus de la tête, toujours porter un casque de protection.
- Dans ce cas, les risques courus par d'autres personnes doivent également être estimés.
- Il faut s'assurer que la pièce à usiner soit fixée de manière sûre.

Risques en service

- Pendant l'utilisation de la machine, les mains de l'utilisateur peuvent être exposées à des risques par exemple de coups, de coupures ainsi que d'éraflures et d'échaudement. Pour vous protéger les mains, portez des gants appropriés.
- L'utilisateur ainsi que le personnel de maintenance doivent être physiquement en mesure de maîtriser la taille, la masse et la puissance de la machine.
- Tenez la machine correctement : Soyez prêt à contrer les mouvements habituels mais aussi ceux inopinés : tenez vos deux mains prêtes.
- Veillez à placer votre corps bien en équilibre et à tenir l'appareil de manière sûre.
- En cas de coupure de l'alimentation énergétique, relâchez le déclencheur servant à mettre l'appareil en marche et hors service.
- Utilisez uniquement les lubrifiants recommandés par le fabricant.
- Pendant et après l'utilisation, évitez tout contact direct avec l'outil de la machine car il peut s'être échauffé.

- Les machines ne doivent pas être utilisées dirigées vers l'utilisateur ou une autre personne.
- Les mains ne doivent pas pénétrer dans le mécanisme de pressage ; il est recommandé de tenir la machine des deux mains pour presser.
- Il faut vérifier régulièrement le mécanisme de pressage et le palier antagoniste pour détecter des cassures et fissures.
- Avant d'allumer la machine, appuyez fermement l'outil machine sur la surface à usiner.

Risques engendrés par des mouvements répétitifs

- Lors de l'utilisation d'une machine de pressage afin de réaliser différents travaux, il est possible que l'utilisateur ressente des sensations désagréables dans les mains et les bras ainsi qu'au niveau des épaules et du cou, ou bien sur d'autres parties du corps.
- Lors de l'utilisation d'une machine de pressage, l'utilisateur doit adopter une posture confortable tout en veillant à un maintien sûr et à éviter toute posture défavorable ou rendant difficile le maintien de l'équilibre. L'utilisateur doit changer de posture en cas de travaux de longue durée, ce qui peut être utile afin d'éviter des désagréments et la fatigue.
- Si l'utilisateur ressent des symptômes tels que par ex. un malaise durable ou réapparaissant à plusieurs reprises, des maux, palpitations, douleurs, picotements, un engourdissement, une brûlure ou raideur, ces signes ne doivent pas être ignorés. L'utilisateur doit le signaler à l'employeur et consulter un médecin qualifié en conséquence.

Risques engendrés par les accessoires

- Avant de changer l'outil de la machine ou des accessoires, débranchez la machine de pressage de l'alimentation énergétique.
- Utilisez exclusivement des accessoires et consommables de la taille et du type recommandés par le fabricant de la machine de pressage ; n'utilisez aucun autre type ou taille d'accessoires et de consommables.

Risques au poste de travail

- Principales causes de blessures sur le lieu de travail : dérapage, trébuchement et chute. Faites attention aux surfaces pouvant être devenues glissantes suite à l'utilisation de la machine, et aux risques de trébucher créés par le flexible d'air comprimé ou le flexible hydraulique.
- Utilisez de prudence dans des environnements inconnus. Des dangers risquent d'être masqués par les lignes électriques ou des lignes/conduites d'alimentation diverses.
- Cette machine de pressage n'est pas destinée à être utilisée dans des atmosphères explosives et n'est pas isolée contre le contact avec des sources de courant électrique ;
- Assurez-vous de l'absence de toute ligne électrique, tuyauterie de gaz etc. susceptible d'entraîner un danger en cas de dommage dû à l'utilisation de la machine.

Risques engendrés par la poussière et les vapeurs

- L'air d'échappement doit être évacué de manière à réduire à un minimum le soulèvement de poussière dans des environnements poussiéreux.

Risques engendrés par le bruit

- L'effet d'un niveau sonore élevé peut, en cas de protection auditive insuffisante, provoquer des lésions auditives, une perte d'acuité auditive ainsi que d'autres problèmes comme par ex. des acouphènes (sonneries, sifflements, bourdonnements, ronronnements dans l'oreille). C'est la raison pour laquelle il est indispensable de réaliser une analyse de risque par rapport à ces dangers et de mettre en œuvre des mécanismes réglementaires correspondants.
- Des mesures comme par ex. l'utilisation de matériaux isolants, visant à éviter les bruits de sonnerie apparaissant sur les pièces à usiner, font partie des mécanismes réglementaires de nature à réduire le risque.

- Utilisez des équipements de protection auditive conformément aux instructions de votre employeur ou comme prescrits dans les dispositions sanitaires et de protection du travail.
- La machine de pressage doit être utilisée et entretenue conformément aux recommandations données dans cette notice, afin d'éviter une augmentation inutile du niveau sonore.
- Les consommables/outillages machine doivent être sélectionnés, entretenus et remplacés conformément aux recommandations données dans ce mode d'emploi afin d'éviter une augmentation inutile du niveau sonore.
- Assurez-vous toujours, si la machine est équipée d'un silencieux, que ce dernier soit en place et opérationnel lorsque la machine est utilisée.

Risques engendrés par les vibrations

- L'influence des vibrations peut provoquer des lésions au niveau des nerfs et des problèmes de circulation sanguine dans les mains et les bras.
- Lors de travaux dans un environnement froid, portez des vêtements chauds et maintenez vos mains au chaud et au sec.
- Si vous constatez une sensation d'engourdissement, des picotements ou des douleurs dans les doigts ou les mains, ou si la peau de vos doigts ou de vos mains devient blanche, arrêtez immédiatement le travail avec la machine et informez-en votre employeur. Il faudra en outre consulter un médecin disposant des qualifications adaptées.

Instructions de sécurité supplémentaires pour les machines pneumatiques

- L'air comprimé peut provoquer des blessures graves.
 - Si la machine n'est pas utilisée, ainsi que lors de l'échange d'accessoires ou bien avant la réalisation de travaux de réparation, veuillez toujours à ce que l'alimentation en air soit fermée, que le flexible pneumatique ne soit pas sous pression et que la machine soit débranchée de l'alimentation d'air.
 - Ne dirigez jamais le flux d'air vers vous-même ou d'autres personnes.
- Les flexibles qui battent comme un fouet peuvent provoquer des blessures graves. Vérifiez de ce fait toujours si les flexibles et leurs fixations sont intacts ou s'ils ne se sont pas détachés.
- L'air froid ne doit pas être dirigé vers les mains.
- Si des accouplements tournants universels (accouplements à griffes) sont utilisés, des tiges de retenue doivent être intégrées ; des sécurités anti-effet de fouet pour flexibles doivent être utilisées afin de protéger en cas de défaillance du raccord du flexible avec la machine et du raccord des flexibles entre eux.
- Veillez à ce que la pression maximale indiquée sur la machine ne soit pas dépassée.
- Ne portez jamais les machines pneumatiques par leur flexible.

Avant la mise en service

REMARQUE

- ▶ L'appareil doit uniquement être utilisé avec de l'air comprimé épuré avec brouillard d'huile et ne doit pas dépasser la pression de travail maximale de 6,3 bars. Pour réguler la pression de travail, il faut équiper le compresseur d'un détendeur.
- ▶ Tenez compte du fait que la pression de travail maximale ne doit pas être dépassée. Une pression de travail supérieure n'apporte aucun avantage au niveau de la puissance, mais augmente uniquement la consommation d'air et accélère l'usure de l'appareil. Respectez de ce fait toujours les indications techniques.

Lubrification

AVERTISSEMENT !

- ▶ Informez-vous sur les risques sanitaires de l'huile utilisée sur la fiche de données de sécurité publiée par le fabricant.

REMARQUE

- ▶ Afin d'éviter tout dommage par frottement et corrosion, une lubrification régulière est particulièrement importante. Nous recommandons l'utilisation d'une huile spéciale pour air comprimé (par ex. huile pour compresseurs Liqui Moly).
 - **Lubrification avec un atomiseur d'huile**
Officiant d'étage préparatoire en aval du détendeur, un atomiseur d'huile (non compris dans le matériel livré) lubrifie votre appareil en continu et de manière optimale. Un atomiseur distribue l'huile en fines gouttes dans l'air circulant et garantit ainsi une lubrification régulière.

Rajout d'huile

Afin que l'appareil demeure longtemps fonctionnel, il faut qu'il y ait suffisamment d'huile pneumatique dans l'appareil.

Vous disposez des possibilités suivantes

- ◆ Raccordez un conditionneur d'air comprimé avec huileur au compresseur.
- ◆ Installez un huileur intégré dans la conduite d'air comprimé ou sur l'appareil pneumatique.
- ◆ Toutes les 15 minutes de fonctionnement, versez manuellement env. 3–5 gouttes d'huile pour circuit pneumatique, du flacon d'huile ❸ dans le raccord mâle ❹.
- ◆ Lors de la première ouverture du flacon d'huile ❸ dévissez l'écrou à collet du flacon. Retirez la pipette dirigée vers l'intérieur avec une pince à bec ou similaire.
- ◆ Retournez-la à 180° et vissez-la bien avec l'écrou-raccord.
- ◆ Percez un petit orifice à l'aide d'une aiguille ou similaire dans la pointe de la pipette pour laisser goutter l'huile.

Raccordement à une source d'air comprimé

REMARQUE

- ▶ Avant le raccordement à la source d'air comprimé,
 - la pression de travail correcte (3–6 bars) doit être entièrement disponible
 - il faut s'assurer que la gâchette ❸ ne soit pas enclenchée
- ◆ Glissez le raccord du flexible d'alimentation sur la fermeture rapide du raccord mâle ❹, de manière à ce qu'il s'enclenche de manière audible.

REMARQUE

- ▶ Afin de pouvoir réguler l'air comprimé, la source d'air comprimé doit être équipée d'un détendeur.

Utilisation

- ◆ L'appareil est prêt à utiliser dès qu'il est alimenté en air comprimé.
- ◆ Insérez la pince à poinçonner ❷ ou la pince à soyer ❶ à l'endroit de la pièce qui doit être usiné. (voir aussi le volet dépliant, fig. A + B)
- ◆ Actionnez la gâchette ❸.

⚠ ATTENTION !

- ▶ En fonction de la taille et du type des pièces à usiner, des mesures de sécurité correspondantes doivent être prises. Utilisez des dispositifs de serrage adaptés afin d'éviter que les pièces à usiner ne glissent.
- ▶ En cas d'interruption de l'alimentation en air comprimé, relâchez immédiatement la gâchette ❸.
- ▶ Avant d'allumer la machine, l'outillage doit être positionné fermement sur la surface à usiner.
- ◆ Une fois votre travail terminé, débranchez l'appareil de la source d'air comprimé.

Entretien et nettoyage



AVERTISSEMENT ! RISQUE DE BLESSURES ! Avant les travaux de maintenance, débranchez l'appareil du réseau d'air comprimé.

REMARQUE

- ▶ Pour garantir un fonctionnement impeccable et une longue durée de vie de l'appareil, il faut respecter les points suivants :
- Procédez à une maintenance régulière de l'appareil, en fonction de son utilisation.
- Huilez toutes les pièces mobiles.
- Resserrez les vis.
- Vérifiez que la gâchette **3** fonctionne impeccablement.
- Que la lubrification par huile soit suffisante et constante pour un fonctionnement optimal revêt une importance cruciale.
- Utilisez uniquement les pièces de remplacement d'origine du fabricant, sans quoi les utilisateurs encourent des risques. Contactez le centre de service après-vente en cas de doute.
- Utilisez exclusivement des accessoires et consommables de la taille et du type recommandés par le fabricant.
- Nettoyez l'appareil uniquement avec un chiffon doux et sec ou à l'air comprimé.
- N'utilisez en aucun cas de produits nettoyants agressifs et/ou provoquant des rayures.

Recyclage



L'emballage se compose de matériaux respectueux de l'environnement. Il peut être éliminé dans les conteneurs de recyclage locaux.

Ne jetez pas l'appareil avec les ordures ménagères !

Renseignez-vous auprès de votre mairie ou des services de votre commune pour connaître les possibilités de recyclage de votre appareil usagé.



Éliminez l'emballage d'une manière respectueuse de l'environnement. Observez le marquage sur les différents matériaux d'emballage et triez-les séparément si nécessaire. Les matériaux d'emballage sont repérés par des abréviations (a) et des numéros (b) qui ont la signification suivante : 1-7 : Plastiques, 20-22 : Papier et carton, 80-98 : Matériaux composites.



Renseignez-vous auprès de votre commune pour connaître les possibilités de mise au rebut de votre appareil usagé.



Le produit recyclable doit être trié ou rapporté dans un point de collecte pour être recyclé.

Éliminez les lubrifiants et les produits de nettoyage dans le respect de l'environnement. Veuillez respecter les dispositions légales en vigueur.

- Apportez les restes de lubrifiants à un point de collecte. Ne pas laisser pénétrer les lubrifiants dans la canalisation ou les eaux. Ne pas laisser pénétrer dans le sol/la terre. Veillez à un support adapté. Recyclage dans le respect des stipulations réglementaires.
- Déposez le matériel d'entretien pollué et les consommables auprès d'un point de collecte agréé.

⚠ AVERTISSEMENT !

- ▶ Informez-vous sur les risques sanitaires de l'huile utilisée sur la fiche de données de sécurité publiée par le fabricant.

Garantie pour Kompernass Handels GmbH pour la Belgique

Chère cliente, cher client,

Cet appareil est garanti 3 ans à partir de la date d'achat. Si ce produit venait à présenter des vices, vous disposez de droits légaux face au vendeur de ce produit. Vos droits légaux ne sont pas restreints par notre garantie présentée ci-dessous.

Conditions de garantie

La période de garantie débute à la date d'achat. Veuillez bien conserver le ticket de caisse. Celui-ci servira de preuve d'achat.

Si dans un délai de trois ans suivant la date d'achat de ce produit, un vice de matériel ou de fabrication venait à apparaître, le produit sera réparé, remplacé gratuitement par nos soins ou le prix d'achat remboursé, selon notre choix. Cette prestation sous garantie nécessite, dans le délai de trois ans, la présentation de l'appareil défectueux et du justificatif d'achat (ticket de caisse) ainsi que la description brève du vice et du moment de son apparition.

Si le vice est couvert par notre garantie, vous recevrez le produit réparé ou un nouveau produit en retour. Aucune nouvelle période de garantie ne débute avec la réparation ou l'échange du produit.

Période de garantie et réclamation légale pour vices cachés

L'exercice de la garantie ne prolonge pas la période de garantie. Cette disposition s'applique également aux pièces remplacées ou réparées. Les dommages et vices éventuellement déjà présents à l'achat doivent être signalés immédiatement après le déballage. Toute réparation survenant après la période sous garantie fera l'objet d'une facturation.

Étendue de la garantie

L'appareil a été fabriqué avec soin conformément à des directives de qualité strictes et consciencieusement contrôlé avant sa livraison.

La prestation de la garantie s'applique aux vices de matériel et de fabrication. Cette garantie ne s'étend pas aux pièces du produit qui sont exposées à une usure normale et peuvent de ce fait être considérées comme pièces d'usure, ni aux détériorations de pièces fragiles, par ex. interrupteurs ou pièces en verre.

Cette garantie devient caduque si le produit est détérioré, utilisé ou entretenu de manière non conforme. Toutes les instructions listées dans le manuel d'utilisation doivent être exactement respectées pour une utilisation conforme du produit. Des buts d'utilisation et actions qui sont déconseillés dans le manuel d'utilisation, ou dont vous êtes avertis doivent également être évités.

Le produit est uniquement destiné à un usage privé et ne convient pas à un usage professionnel. La garantie est annulée en cas d'entretien incorrect et inapproprié, d'usage de la force et en cas d'intervention non réalisée par notre centre de service après-vente agréé.

La période de garantie ne s'applique pas dans les cas suivants

- usure normale de la capacité de l'accu
- utilisation commerciale du produit
- détérioration ou modification du produit par le client
- non-respect des consignes de sécurité et de maintenance, erreur d'utilisation
- dommages causés par des événements élémentaires

Procédure en cas de garantie

Afin de garantir un traitement rapide de votre demande, veuillez suivre les indications suivantes :

- Veuillez avoir à portée de main pour toutes questions le ticket de caisse et la référence article (par ex. IAN 12345) en tant que justificatif de votre achat.
- Vous trouverez la référence sur la plaque signalétique sur le produit, une gravure sur le produit, sur la page de garde du mode d'emploi (en bas à gauche) ou sur l'autocollant au dos ou sur le dessous du produit.

- Si des erreurs de fonctionnement ou d'autres vices venaient à apparaître, veuillez d'abord contacter le département service clientèle cité ci-dessous par **téléphone** ou par **e-mail**.
- Vous pouvez ensuite retourner un produit enregistré comme étant défectueux en joignant le ticket de caisse et en indiquant en quoi consiste le vice et quand il est survenu, sans devoir l'affranchir à l'adresse de service après-vente communiquée.



Sur www.lidl-service.com, vous pourrez télécharger ce mode d'emploi et de nombreux autres manuels, vidéos produit et logiciels d'installation.

Grâce à ce code QR, vous arriverez directement sur le site Lidl service après-vente (www.lidl-service.com) et vous pourrez ouvrir votre mode d'emploi en saisissant votre référence (IAN) 123456.

Garantie pour Kompernass Handels GmbH pour la France

Chère cliente, cher client,

Cet appareil est garanti 3 ans à partir de la date d'achat. Si ce produit venait à présenter des vices, vous disposez de droits légaux face au vendeur de ce produit. Vos droits légaux ne sont pas restreints par notre garantie présentée ci-dessous.

Conditions de garantie

La période de garantie débute à la date d'achat. Veuillez bien conserver le ticket de caisse. Celui-ci servira de preuve d'achat.

Si dans un délai de trois ans suivant la date d'achat de ce produit, un vice de matériel ou de fabrication venait à apparaître, le produit sera réparé, remplacé gratuitement par nos soins ou le prix d'achat remboursé, selon notre choix. Cette prestation sous garantie nécessite, dans le délai de trois ans, la présentation de l'appareil défectueux et du justificatif d'achat (ticket de caisse) ainsi que la description brève du vice et du moment de son apparition.

Si le vice est couvert par notre garantie, vous recevrez le produit réparé ou un nouveau produit en retour. Aucune nouvelle période de garantie ne débute avec la réparation ou l'échange du produit.

Période de garantie et réclamation légale pour vices cachés

L'exercice de la garantie ne prolonge pas la période de garantie. Cette disposition s'applique également aux pièces remplacées ou réparées. Les dommages et vices éventuellement déjà présents à l'achat doivent être signalés immédiatement après le déballage. Toute réparation survenant après la période sous garantie fera l'objet d'une facturation.

Étendue de la garantie

L'appareil a été fabriqué avec soin conformément à des directives de qualité strictes et consciencieusement contrôlé avant sa livraison.

La prestation de la garantie s'applique aux vices de matériel et de fabrication. Cette garantie ne s'étend pas aux pièces du produit qui sont exposées à une usure normale et peuvent de ce fait être considérées comme pièces d'usure, ni aux détériorations de pièces fragiles, par ex. interrupteurs ou pièces en verre.

Cette garantie devient caduque si le produit est détérioré, utilisé ou entretenu de manière non conforme. Toutes les instructions listées dans le manuel d'utilisation doivent être exactement respectées pour une utilisation conforme du produit. Des buts d'utilisation et actions qui sont déconseillés dans le manuel d'utilisation, ou dont vous êtes avertis doivent également être évités.

Le produit est uniquement destiné à un usage privé et ne convient pas à un usage professionnel. La garantie est annulée en cas d'entretien incorrect et inapproprié, d'usage de la force et en cas d'intervention non réalisée par notre centre de service après-vente agréé.

Article L217-16 du Code de la consommation

Lorsque l'acheteur demande au vendeur, pendant le cours de la garantie commerciale qui lui a été consentie lors de l'acquisition ou de la réparation d'un bien meuble, une remise en état couverte par la garantie, toute période d'immobilisation d'au moins sept jours vient s'ajouter à la durée de la garantie qui restait à courir. Cette période court à compter de la demande d'intervention de l'acheteur ou de la mise à disposition pour réparation du bien en cause, si cette mise à disposition est postérieure à la demande d'intervention.

Indépendamment de la garantie commerciale souscrite, le vendeur reste tenu des défauts de conformité du bien et des vices rédhibitoires dans les conditions prévues aux articles L217-4 à L217-13 du Code de la consommation et aux articles 1641 à 1648 et 2232 du Code Civil.

Article L217-4 du Code de la consommation

Le vendeur livre un bien conforme au contrat et répond des défauts de conformité existant lors de la délivrance. Il répond également des défauts de conformité résultant de l'emballage, des instructions de montage ou de l'installation lorsque celle-ci a été mise à sa charge par le contrat ou a été réalisée sous sa responsabilité.

Article L217-5 du Code de la consommation

Le bien est conforme au contrat :

- 1° S'il est propre à l'usage habituellement attendu d'un bien semblable et, le cas échéant :
 - s'il correspond à la description donnée par le vendeur et posséder les qualités que celui-ci a présentées à l'acheteur sous forme d'échantillon ou de modèle ;
 - s'il présente les qualités qu'un acheteur peut légitimement attendre eu égard aux déclarations publiques faites par le vendeur, par le producteur ou par son représentant, notamment dans la publicité ou l'étiquetage ;
- 2° Ou s'il présente les caractéristiques définies d'un commun accord par les parties ou être propre à tout usage spécial recherché par l'acheteur, porté à la connaissance du vendeur et que ce dernier a accepté.

Article L217-12 du Code de la consommation

L'action résultant du défaut de conformité se prescrit par deux ans à compter de la délivrance du bien.

Article 1641 du Code civil

Le vendeur est tenu de la garantie à raison des défauts cachés de la chose vendue qui la rendent impropre à l'usage auquel on la destine, ou qui diminuent tellement cet usage que l'acheteur ne l'aurait pas acquise, ou n'en aurait donné qu'un moindre prix, s'il les avait connus.

Article 1648 1er alinéa du Code civil

L'action résultant des vices rédhibitoires doit être intentée par l'acquéreur dans un délai de deux ans à compter de la découverte du vice.

Les pièces détachées indispensables à l'utilisation du produit sont disponibles pendant la durée de la garantie du produit.

La période de garantie ne s'applique pas dans les cas suivants

- usure normale de la capacité de l'accu
- utilisation commerciale du produit
- détérioration ou modification du produit par le client
- non-respect des consignes de sécurité et de maintenance, erreur d'utilisation
- dommages causés par des événements élémentaires

Procédure en cas de garantie

Afin de garantir un traitement rapide de votre demande, veuillez suivre les indications suivantes :

- Veuillez avoir à portée de main pour toutes questions le ticket de caisse et la référence article (par ex. IAN 12345) en tant que justificatif de votre achat.
- Vous trouverez la référence sur la plaque signalétique sur le produit, une gravure sur le produit, sur la page de garde du mode d'emploi (en bas à gauche) ou sur l'autocollant au dos ou sur le dessous du produit.

- Si des erreurs de fonctionnement ou d'autres vices venaient à apparaître, veuillez d'abord contacter le département service clientèle cité ci-dessous par **téléphone** ou par **e-mail**.
- Vous pouvez ensuite retourner un produit enregistré comme étant défectueux en joignant le ticket de caisse et en indiquant en quoi consiste le vice et quand il est survenu, sans devoir l'affranchir à l'adresse de service après-vente communiquée.



Sur www.lidl-service.com, vous pourrez télécharger ce mode d'emploi et de nombreux autres manuels, vidéos produit et logiciels d'installation.

Grâce à ce code QR, vous arriverez directement sur le site Lidl service après-vente (www.lidl-service.com) et vous pourrez ouvrir votre mode d'emploi en saisissant votre référence (IAN) 123456.

Service après-vente

FR Service France

Tel.: 0800 919270

E-Mail: kompennass@lidl.fr

BE Service Belgique

Tel.: 070 270 171 (0,15 EUR/Min.)

E-Mail: kompennass@lidl.be

IAN 339156_1910

Importateur

Veuillez tenir compte du fait que l'adresse suivante n'est pas une adresse de service après-vente. Veuillez d'abord contacter le service mentionné.

KOMPERNASS HANDELS GMBH
BURGSTRASSE 21
44867 BOCHUM
ALLEMAGNE
www.kompennass.com

Traduction de la déclaration de conformité originale

Nous soussignés, KOMPERNASS HANDELS GMBH, responsable du document : M. Semi Uguzlu, BURGSTR. 21, 44867 BOCHUM, ALLEMAGNE, déclarons par la présente que ce produit est en conformité avec les normes, documents normatifs et directives CE suivants :

Directive relative aux machines
(2006/42/CE)

Normes harmonisées appliquées
EN ISO 11148-10: 2011

Désignation du modèle de la machine
Pince à soyer et à poinçonner pneumatique
PDLA 6.3 A1

Année de fabrication : 02-2020

Numéro de série : IAN 339156_1910

Bochum, le 28/01/2020



Semi Uguzlu

- Responsable qualité -

Sous réserve de modifications techniques à des fins de perfectionnement.

Inhoud

Inleiding	34
Gebruik in overeenstemming met bestemming	34
Onderdelen	34
Inhoud van het pakket	34
Technische gegevens	34
Algemene veiligheidsregels	35
Risico's door weggeslingerde delen	36
Risico's tijdens gebruik	36
Risico's door herhaalde bewegingen	36
Risico's door accessoires	37
Risico's op de werkvloer	37
Risico's door stof en dampen	37
Risico's door lawaai	37
Risico's door trillingen	37
Aanvullende veiligheidsvoorschriften voor pneumatische apparaten	38
Vóór de ingebruikname	38
Smering	38
Olie bijvullen	39
Aansluiting op een persluchtbron	39
Bediening	39
Onderhoud en reiniging	40
Afvoeren	40
Garantie van Kompernaß Handels GmbH	41
Service	42
Importeur	42
Vertaling van de oorspronkelijke conformiteitsverklaring	42

PERSLUCHT-GAT- EN AFZETTANG PDLA 6.3 A1





Inleiding

Hartelijk gefeliciteerd met de aankoop van uw nieuwe apparaat. U hebt hiermee gekozen voor een hoogwaardig product. De gebruiksaanwijzing maakt deel uit van dit product. Deze bevat belangrijke aanwijzingen voor veiligheid, gebruik en afvoer. Lees alle bedienings- en veiligheidsvoorwaarden voordat u het product in gebruik neemt. Gebruik het product uitsluitend op de voorgeschreven wijze en voor de aangegeven doeleinden. Geef alle documenten mee als u het product overdraagt aan een derde.

Gebruik in overeenstemming met bestemming

Het apparaat is bedoeld voor het ponsen en verzetten van metaalplaat. Elk ander gebruik of elke wijziging van het apparaat geldt als niet in overeenstemming met de bestemming en brengt ernstig gevaar voor ongelukken met zich mee. Voor schade die voortvloeit uit gebruik dat niet in overeenstemming is met de bestemming, aanvaarden wij geen aansprakelijkheid. Het apparaat is alleen bestemd voor privégebruik.

Symbolen op het pneumatische gereedschap

	Lees de gebruiksaanwijzing zorgvuldig door voordat u het apparaat in gebruik neemt.
	Draag een stofmasker.
	Draag altijd oogbescherming wanneer u het apparaat gebruikt of onderhoudt.
	Draag altijd gehoorbescherming.
	Regelmatig smeren

Onderdelen

(afbeeldingen: zie uitvouwpagina's)

- ❶ Verzettang
- ❷ Ponsstang
- ❸ Trekker
- ❹ Aansluitnippel
- ❺ Olieflacon

Inhoud van het pakket

- 1 perslucht-gat- en afzettang
- 1 aansluitnippel (voorgemonteerd)
- 1 olieflacon
- 1 gebruiksaanwijzing

Technische gegevens

Werkdruk	max. 6,3 bar
Luchtverbruik	160 l/min (gemiddeld)
Max. dikte plaat	1,5 mm (niet gehard)
Gatdiameter	ca. 5 mm
Max. verzetdiepte	12 mm
Persluchtaansluiting	1/4"
Gewicht	ca. 1,25 kg

Geluidsemissiewaarde

Gemeten waarde voor geluid vastgesteld conform EN ISO 15744. Het gewogen geluidsniveau van het gereedschap bedraagt gemiddeld:

Geluidsdruk niveau	$L_{pA} = 78$ dB (A)
Onzekerheid	$K_{pA} = 3$ dB
Geluidsvermogensniveau	$L_{WA} = 89$ dB (A)
Onzekerheid	$K_{WA} = 3$ dB

Draag gehoorbescherming!

Totale trillingswaarde

Totale trillingswaarden vastgesteld conform ISO 20643 en EN 12096:

Trillingsemissiewaarde	$a_h \leq 1,27$ m/s ²
Onzekerheid	$K_h = 0,62$ m/s ²

OPMERKING

- De in deze gebruiksaanwijzing vermelde geluidsemissie- en trillingsniveaus zijn gemeten volgens een genormeerde meetprocedure en kunnen worden gebruikt voor apparaatvergelijking. De geluidsemissie- en trillingsniveaus veranderen afhankelijk van het gebruik van het pneumatische gereedschap en kunnen in bepaalde gevallen hoger zijn dan de in deze gebruiksaanwijzingen aangegeven waarden. De geluidsemissie- en trillingsniveaus kunnen worden onderschat wanneer het pneumatische gereedschap regelmatig op een dergelijke manier wordt gebruikt.



Algemene veiligheidsregels

⚠ WAARSCHUWING!

- Voor meerdere gevaren: voordat u het apparaat instelt, gebruikt, repareert, onderhoudt of accessoires ervan verwisselt en voordat u in de buurt van het apparaat begint te werken, moet u de veiligheidsvoorschriften hebben gelezen en begrepen. Doet u dat niet, dan kan dit leiden tot ernstig lichamelijk letsel.
- Het apparaat mag uitsluitend door daarvoor gekwalificeerde en opgeleide personen worden geïnstalleerd, ingesteld of gebruikt.
- Het apparaat mag niet worden gemodificeerd. Modificaties kunnen de werking van de veiligheidsvoorzieningen reduceren en de risico's voor de gebruiker verhogen.
- De veiligheidsvoorschriften mogen niet verloren gaan: geef ze door aan de gebruiker.
- Gebruik nooit een beschadigd apparaat.
- Het apparaat moet regelmatig aan een inspectie worden onderworpen om te controleren of het apparaat voorzien is van de in het desbetreffende deel van ISO 11148 voorgeschreven, duidelijk leesbare meetwaarden en markeringen. De werkgever/gebruiker dient indien nodig contact met de fabrikant op te nemen om vervangende plaatjes aan te vragen.

Risico's door weggeslingerde delen

- Bij een breuk van het werkstuk, van accessoires of van het apparaat zelf, kunnen fragmenten met hoge snelheid worden weggeslingerd.
- Controleer het apparaat regelmatig op barsten. Als een gebarsten tegenlager of klauw tijdens het gebruik defect raakt, kan dit letsel veroorzaken.
- Draag tijdens het gebruik van het apparaat altijd een stootbestendige oogbescherming. Schat voor elk afzonderlijk gebruik in welke beschermingsgraad u nodig hebt.
- Wanneer u boven uw hoofd werkt, moet u een veiligheidshelm dragen.
- Houd in dergelijke gevallen ook rekening met de risico's voor andere personen.
- Zorg ervoor dat het werkstuk goed vastgeklemd zit.

Risico's tijdens gebruik

- Bij gebruik van het apparaat kunnen de handen van de gebruiker blootgesteld zijn aan risico's zoals slagen, snij- en schaafwonden en warmte. Draag geschikte handschoenen om uw handen te beschermen.
- Degenen die het apparaat bedienen en onderhouden, moeten fysiek in staat zijn om de grootte, het gewicht en het vermogen van het apparaat te hanteren.
- Houd het apparaat juist vast: wees voorbereid op de gebruikelijke of ongebruikelijke bewegingen - houd beide handen gereed.
- Zorg ervoor dat uw lichaam in evenwicht is en dat u stabiel staat.

- Schakel het apparaat uit in het geval van een stroomonderbreking.
- Gebruik uitsluitend de door de fabrikant aanbevolen smeermiddelen.
- Vermijd tijdens en na het gebruik direct contact met het apparaat, omdat dit heet kan zijn.
- Het apparaat mag niet worden gebruikt wanneer het op de gebruiker of op een andere persoon is gericht.
- Zorg ervoor dat uw handen niet in het ponsmechanisme geraken. Houd het apparaat bij het ponsen met beide handen vast.
- Controleer regelmatig het ponsmechanisme en het tegenlager op breuken en barsten.
- Houd het apparaat stevig tegen het werkstuk gedrukt voordat u het inschakelt.

Risico's door herhaalde bewegingen

- Beroepsmatig gebruik van een ponsapparaat kan leiden tot fysieke klachten in handen, armen, nek, schouders of andere delen van het lichaam.
- Neem tijdens het gebruik van een ponsapparaat een comfortabele lichaamshouding aan en zorg ervoor dat u stabiel staat. Vermijd lichaamshoudingen waarbij het moeilijk is in evenwicht te blijven. Zorg ervoor dat u, als u langere tijd met het apparaat werkt, af en toe van lichaamshouding verandert, om fysiek ongemak en vermoeidheid te voorkomen.
- Negeer de volgende symptomen van fysiek ongemak niet: aanhoudend of herhaaldelijk onwel worden, pijnlijk gevoel, kloppingen, pijn, tintelingen, verdoofdheid, branderig gevoel of stijfheid. De bediener moet dit aan de werkgever melden en een daartoe gepaste arts raadplegen.

Risico's door accessoires

- Koppel het ponsapparaat los van de energievoorziening voordat u opzetstukken of accessoires vervangt.
- Gebruik uitsluitend accessoires en verbruiksmaterialen van het type en met het formaat dat door de fabrikant wordt aanbevolen. Gebruik geen accessoires en verbruiksmaterialen van andere typen of formaten.

Risico's op de werkvloer

- Uitglijden, struikelen en vallen zijn de belangrijkste oorzaken van letsel op de werkvloer. Let op oppervlakken die glad zijn geworden door het gebruik van het apparaat en op door de luchtslang of hydraulische slang veroorzaakt struikelgevaar.
- Ga in onbekende omgevingen voorzichtig te werk. Er kunnen verborgen risico's optreden door stroom- of andere leidingen voor nutsvoorzieningen.
- Het ponsapparaat is niet bedoeld voor gebruik in omgevingen met ontploffingsgevaar en is niet geïsoleerd tegen contact met elektrische stroombronnen.
- Controleer de werkplek op de aanwezigheid van elektrische leidingen, gasleidingen enz., die in geval van beschadiging door het gebruik van het apparaat een gevaar kunnen vormen.

Risico's door stof en dampen

- De luchtafvoer moet zo worden ingesteld, dat het opwerpen van stof in stofrijke omgevingen tot een minimum wordt beperkt.

Risico's door lawaai

- Blootstelling aan hoge geluidsniveaus kan in geval van onvoldoende gehoorbescherming leiden tot blijvende gehoorschade, gehoorverlies en andere problemen, zoals tinnitus (rinkelen, suizen, fluiten of zoemen in het oor). Daarom is het van cruciaal belang om een risicoanalyse uit te voeren en adequate controlemechanismen in te voeren.
- Adequate controlemechanismen voor het reduceren van het risico zijn onder andere maatregelen zoals het gebruik van geluiddempende materialen, om bij de werkstukken optredende rinkelgeluiden te voorkomen.
- Gebruik gehoorbeschermingsmiddelen volgens de instructies van uw werkgever of zoals vereist door de wettelijke voorschriften inzake gezondheid op de werkvloer.
- Het ponsapparaat moet volgens de in deze gebruiksaanwijzing opgenomen aanbevelingen worden gebruikt en onderhouden, om een onnodige toename van het geluidsniveau te voorkomen.
- De verbruiksmaterialen/opzetstukken moeten volgens de aanbevelingen van deze gebruiksaanwijzing worden verwisseld, onderhouden en vervangen, om onnodige toename van het geluidsniveau te voorkomen.
- Als het apparaat is uitgerust met een geluid-demper, zorg er dan voor dat deze op het apparaat is geplaatst en correct werkt als u het apparaat gebruikt.

Risico's door trillingen

- Trillingen kunnen leiden tot beschadiging van de zenuwen en storingen in de bloedcirculatie in handen en armen.
- Draag tijdens het werken in een koude omgeving warme kleding en houd uw handen warm en droog.
- Onderbreek het werk met het apparaat, breng uw werkgever op de hoogte en raadpleeg een arts als u een gevoel van verdoofdheid, tintelingen of pijn in uw vingers of handen vaststelt, of de huid van uw vingers of handen wit wordt. Raadpleeg bij dergelijke klachten een gekwalificeerde arts.

Aanvullende veiligheidsvoorschriften voor pneumatische apparaten

- Perslucht kan ernstig letsel veroorzaken.
 - Controleer voordat u het apparaat weglegt, accessoires verwisselt of reparaties uitvoert, altijd eerst of de luchttoevoer is afgesloten, of de luchtslang niet onder druk staat en of het apparaat is losgekoppeld van de luchttoevoer.
 - Richt de luchtstroom nooit op uzelf of op andere personen.
- Rondzwierende slangen kunnen ernstig letsel veroorzaken. Controleer daarom altijd of de slangen en koppelingen niet beschadigd of losgeraakt zijn.
- Koude lucht moet weg van de handen worden weggeleid.
- Als universele draaikoppelingen (klauwkoppelingen) worden gebruikt, moeten borgpennen worden gebruikt. Whipcheck-slangzekerings moeten worden gebruikt voor bescherming tegen het losraken van een koppeling met het apparaat of een koppeling tussen twee slangen.
- Zorg ervoor dat de op het apparaat aangegeven hoogste druk niet wordt overschreden.
- Draag pneumatische apparaten nooit aan de slang.

Vóór de ingebruikname

OPMERKING

- ▶ Het apparaat mag alleen worden gebruikt met gezuiverde, olievernede perslucht, waarbij een maximale werkdruk van 6,3 bar op het apparaat niet mag worden overschreden. De compressor moet zijn uitgerust met een drukregelaar om de werkdruk te regelen.
- ▶ Houd er rekening mee dat de maximale werkdruk niet mag worden overschreden. Een te hoge werkdruk levert geen prestatieverbetering op, maar verhoogt alleen het luchtverbruik en versnelt de slijtage van het apparaat. Houd u daarom altijd aan de technische specificaties.

Smering

WAARSCHUWING!

- ▶ Raadpleeg het veiligheidsinformatieblad van de fabrikant van de gebruikte olie om op de hoogte te zijn van de ermee verbonden gezondheidsrisico's.

OPMERKING

- ▶ Ter voorkoming van wrijvings- en corrosieschade is een regelmatige smering van groot belang. We raden aan om speciale olie voor perslucht te gebruiken (bijv. Liqui Moly compressorolie).
 - **Smering met een olievernelaar**
Om te zorgen voor een continue en optimale smering van uw apparaat, kunt u een olievernelaar (niet meegeleverd) installeren als voorbereidende stap na de drukregelaar. Een olievernelaar geeft fijne druppels olie af aan de doorstromende lucht en zorgt zo voor een regelmatige smering.

Olie bijvullen

Om het persluchtapparaat lange tijd te kunnen blijven gebruiken, moet er voldoende persluchtolie in het apparaat aanwezig zijn.

U hebt hiervoor de volgende mogelijkheden

- ◆ Sluit een luchtconditioneringssysteem met smeerpapparaat op de compressor aan.
- ◆ Installeer een aanbouw-smeerpapparaat op de persluchtleiding of op het persluchtapparaat.
- ◆ Giet elke 15 bedrijfsminuten ca. 3–5 druppels persluchtolie uit de meegeleverde olieflacon ⑤ handmatig in de aansluitnippel ④.
- ◆ Wanneer u de olieflacon ⑤ voor de eerste keer opent, schroeft u de wartelmoer van de flacon. Verwijder de naar binnen gerichte pipet met behulp van een tang of iets dergelijks.
- ◆ Plaats de pipet 180° gedraaid terug en schroef hem weer vast met de wartelmoer.
- ◆ Maak met een naald of iets dergelijks een kleine opening in de pipet, zodat er olie uit kan druppelen.

Aansluiting op een persluchtbron

OPMERKING

- ▶ Voordat u de persluchtbron aansluit:
 - moet de vereiste werkdruk (3–6 bar) volledig zijn opgebouwd;
 - moet u zich ervan vergewissen dat de trekker ③ niet aangetrokken is.
- ◆ Schuif de aansluiting van de toevoerslang over de snelsluiting van de aansluitnippel ④, zodat die merkbaar vastklikt.

OPMERKING

- ▶ De persluchtbron moet zijn uitgerust met een drukregelaar om de perslucht te kunnen regelen.

Bediening

- ◆ Zodra het apparaat perslucht krijgt, is het klaar voor gebruik.
- ◆ Breng de ponstang ② of de verzettang ① aan op het te bewerken deel van het werkstuk (zie ook uitvouwpagina afb. A + B)
- ◆ Bedien de trekker ③.

⚠ LET OP!

- ▶ Al naar gelang de grootte en aard van de werkstukken moeten passende veiligheidsmaatregelen worden getroffen. Gebruik geschikte klemvoorzieningen om het wegglijden van het werkstuk te voorkomen.
- ▶ Als de persluchtoevoer wordt onderbroken, laat u de trekker ③ onmiddellijk los.
- ▶ Voordat u het apparaat aanzet, moet u het stevig op het te bewerken oppervlak zetten.
- ◆ Na afloop van alle werkzaamheden koppelt u het apparaat los van de persluchtbron.

Onderhoud en reiniging



WAARSCHUWING! LETSELGEVAAR!
Koppel vóór onderhouds-
werkzaamheden het apparaat los
van de persluchttoevoer.

OPMERKING

- ▶ Neem de volgende punten in acht om een juiste werking en lange levensduur van het apparaat te waarborgen:
- Onderhoud het apparaat regelmatig, afhankelijk van het gebruik.
- Smeer alle bewegende delen.
- Draai alle schroeven na.
- Controleer of de trekker ③ correct werkt.
- Een adequate en zorgvuldige oliesmering is van doorslaggevend belang voor een optimale werking van het apparaat.
- Gebruik uitsluitend originele vervangings- resp. reserveonderdelen van de fabrikant, omdat er anders gevaar bestaat voor de gebruikers. Neem bij twijfel contact op met de klantenservice.
- Gebruik uitsluitend accessoires en verbruiksmaterialen die qua grootte en type worden aanbevolen door de fabrikant.
- Reinig het apparaat uitsluitend met een droge, zachte doek of met perslucht.
- Gebruik in geen geval scherpe en/of krassende reinigingsmiddelen.

Afvoeren



De verpakking bestaat uit milieuvriendelijke materialen. De verpakking kan in de plaatselijke kringloopcontainers worden gedeponeerd.

Deponeer het apparaat niet bij het normale huisvuil!

Informatie over het afvoeren van het afgedankte apparaat krijgt u bij uw gemeentereinigingsdienst.



Voer de verpakking af conform de milieuvoorschriften. Let op de aanduiding op de verschillende verpakkingsmaterialen en voer ze zo nodig gescheiden af. De verpakkingsmaterialen zijn voorzien van afkortingen (a) en cijfers (b) met de volgende betekenis: 1–7: kunststoffen, 20–22: papier en karton, 80–98: composietmaterialen.



Meer informatie over het afvoeren van het afgedankte product kunt u inwinnen bij de gemeentereiniging.



Het product is recycleerbaar; er is een uitgebreide producentenverantwoordelijkheid op van toepassing en het afval wordt gescheiden ingezameld.

Voer smeer- en reinigingsmiddelen af overeenkomstig de milieuvoorschriften. Neem de wettelijke bepalingen in acht.

- Lever restanten van smeermiddelen in bij een afvalverwerkingspunt. Voorkom dat smeermiddelen in de riolering, grondwater of oppervlaktewater terecht komen. Voorkom dat ze in de ondergrond/bodem terecht komen. Zorg voor een geschikte ondergrond. Voer ze af overeenkomstig de officiële voorschriften.
- Lever verontreinigd onderhoudsmateriaal en hulpstoffen in bij een daarvoor bestemd inzamelpunt.

! WAARSCHUWING!

- ▶ Raadpleeg het veiligheidsinformatieblad van de fabrikant van de gebruikte olie om op de hoogte te zijn van de ermee verbonden gezondheidsrisico's.

Garantie van Kompernaß Handels GmbH

Geachte klant,

U hebt op dit apparaat 3 jaar garantie vanaf de aankoopdatum. In geval van gebreken in dit product hebt u wettelijke rechten tegenover de verkoper van het product. Deze wettelijke rechten worden door onze hierna beschreven garantie niet beperkt.

Garantievoorwaarden

De garantieperiode geldt vanaf de datum van aankoop. Bewaar de kassabon zorgvuldig. U hebt hem nodig als bewijs van aankoop.

Als er binnen drie jaar vanaf de aankoopdatum van dit product een materiaal- of fabricagefout optreedt, wordt - naar onze keuze - het product door ons kosteloos gerepareerd of vervangen of wordt de koopprijs terugbetaald. Voorwaarde voor deze garantie is dat het defecte apparaat en het aankoopbewijs (kassabon) binnen de termijn van drie jaar worden overlegd en dat kort wordt omschreven waaruit het gebrek bestaat en wanneer het is opgetreden.

Wanneer het defect door onze garantie wordt gedekt, krijgt u het gerepareerde product of een nieuw product retour. Met de reparatie of vervanging van het product begint er geen nieuwe garantieperiode.

Garantieperiode en wettelijke aanspraken bij gebreken

De garantieperiode wordt door deze waarborg niet verlengd. Dat geldt ook voor vervangen en gerepareerde onderdelen. Eventueel al bij aankoop aanwezige schade en gebreken moeten meteen na het uitpakken worden gemeld. Voor reparaties na afloop van de garantieperiode worden kosten in rekening gebracht.

Garantieomvang

Het apparaat is op basis van strenge kwaliteitsnormen met de grootst mogelijke zorg vervaardigd en voorafgaand aan de levering nauwkeurig gecontroleerd.

De garantie geldt voor materiaal- of fabricagefouten. Deze garantie geldt niet voor productonderdelen die onderhevig zijn aan normale slijtage en die daarom als slijtonderdelen worden beschouwd, of voor schade aan breekbare onderdelen zoals schakelaars of onderdelen die van glas zijn gemaakt.

Deze garantie vervalt wanneer het product is beschadigd, ondeskundig is gebruikt of is gerepareerd. Voor deskundig gebruik van het product moeten alle in de gebruiksaanwijzing beschreven aanwijzingen precies worden opgevolgd. Gebruiksdoeleinden en handelingen die in de gebruiksaanwijzing worden afgeraden of waarvoor wordt gewaarschuwd, moeten beslist worden vermeden.

Het product is uitsluitend bestemd voor privégebruik en niet voor bedrijfsmatige doeleinden. Bij verkeerd gebruik en ondeskundige behandeling, bij gebruik van geweld en bij reparaties die niet door ons erkend servicefiliaal zijn uitgevoerd, vervalt de garantie.

Garantieperiode geldt niet bij

- normale afname van de accucapaciteit
- commercieel/bedrijfsmatig gebruik van het product
- beschadiging of modificatie van het product door de klant
- niet-naleving van de veiligheids- en onderhoudsvorschriften, bedieningsfouten
- schade door natuurrampen

Afhandeling bij een garantiekwestie

Voor een snelle afhandeling van uw aanvraag neemt u de volgende aanwijzingen in acht:

- Houd voor alle aanvragen de kassabon en het artikelnummer (bijv. IAN 12345) als aankoopbewijs bij de hand.
- Het artikelnummer vindt u op het typeplaatje van het product, op het product gegraveerd, op de titelpagina van de gebruiksaanwijzing (linksonder) of op de sticker op de achter- of onderkant van het product.

- Als er fouten in de werking of andere gebreken optreden, neemt u eerst contact op met de hierna genoemde serviceafdeling, **telefonisch** of **via e-mail**.
- Een als defect geregistreerd product kunt u dan zonder portokosten naar het aan u doorgegeven serviceadres sturen. Voeg het aankoopbewijs (kassabon) bij en vermeld waaruit het gebrek bestaat en wanneer het is opgetreden.



Op www.lidl-service.com kunt u deze en vele andere handleidingen, productvideo's en installatiesoftware downloaden.

Met deze QR-code gaat u direct naar de website van Lidl Service (www.lidl-service.com) en kunt u met het invoeren van het artikelnummer (IAN) 123456 de gebruiksaanwijzing openen.

Service

NL **Service Nederland**
Tel.: 0900 0400223 (0,10 EUR/Min.)
E-Mail: kompernass@lidl.nl

BE **Service België**
Tel.: 070 270 171 (0,15 EUR/Min.)
E-Mail: kompernass@lidl.be

IAN 339156_1910

Importeur

Let op: het volgende adres is geen serviceadres. Neem eerst contact op met het opgegeven serviceadres.

KOMPERNASS HANDELS GMBH
BURGSTRASSE 21
44867 BOCHUM
DUITSLAND
www.kompernass.com

Vertaling van de oorspronkelijke conformiteitsverklaring

Wij, KOMPERNASS HANDELS GMBH, documentverantwoordelijke: de heer Semi Uguzlu, BURGSTR. 21, 44867 BOCHUM, DUITSLAND, verklaren hierbij dat dit product voldoet aan de volgende normen, normatieve documenten en EU-richtlijnen:

Machinerichtlijn
(2006/42/EC)

Toegepaste geharmoniseerde normen
EN ISO 11148-10: 2011

Typeaanduiding van het apparaat
Perslucht-gat- en afzettang PDLA 6.3 A1

Productiejaar: 02-2020

Serienummer: IAN 339156_1910

Bochum, 28-01-2020



Semi Uguzlu
- Kwaliteitsmanager -

Technische wijzigingen vanwege verdere ontwikkeling voorbehouden.

Spis treści

Wstęp	44
Zastosowanie zgodne z przeznaczeniem	44
Wyposażenie	44
Zakres dostawy	44
Dane techniczne	44
Ogólne zasady bezpieczeństwa	45
Zagrożenia spowodowane wyrzucanymi elementami	46
Zagrożenia podczas pracy	46
Zagrożenia wskutek powtarzających się ruchów	46
Zagrożenia spowodowane akcesoriami	47
Zagrożenia na stanowisku pracy	47
Zagrożenia spowodowane zapyleniem i oparami	47
Zagrożenia spowodowane hałasem	47
Zagrożenia spowodowane drganiami	47
Dodatkowe wskazówki bezpieczeństwa dla maszyn pneumatycznych	48
Przed uruchomieniem	48
Smarowanie	48
Dolewanie oleju	49
Podłączenie do zasilania sprężonym powietrzem	49
Obsługa	49
Konserwacja i czyszczenie	50
Utylizacja	50
Gwarancja Kompernaß Handels GmbH	51
Serwis	52
Importer	52
Tłumaczenie oryginalnej deklaracji zgodności	52

PNEUMATYCZNA ZAGINARKO-DZIURKARKA PDLA 6.3 A1





Wstęp

Gratulujemy zakupu nowego urządzenia. Wybrany produkt charakteryzuje się wysoką jakością. Instrukcja obsługi stanowi część niniejszego produktu. Zawiera ona ważne informacje na temat bezpieczeństwa, użytkowania i utylizacji. Przed rozpoczęciem użytkowania produktu zapoznaj się ze wszystkimi wskazówkami dotyczącymi obsługi i bezpieczeństwa. Produkt należy użytkować wyłącznie zgodnie z zamieszczonym tu opisem oraz w podanym zakresie zastosowań. W przypadku przekazania urządzenia osobie trzeciej należy dołączyć do niego również całą dokumentację.

Zastosowanie zgodne z przeznaczeniem

Urządzenie przeznaczone jest do otworowania i odsadzania blach. Jakiegokolwiek inne użycie lub modyfikacje urządzenia traktowane są jako niezgodne z przeznaczeniem i niosą za sobą poważne niebezpieczeństwo wypadku. Producent nie ponosi odpowiedzialności za szkody powstałe wskutek używania urządzenia w sposób niezgodny z jego przeznaczeniem. Urządzenie przeznaczone jest wyłącznie do użytku prywatnego.

Symbole umieszczone na narzędziu pneumatycznym

	Przed uruchomieniem przeczytać instrukcję obsługi.
	Noś maskę przeciwpyłową.
	W czasie użytkowania lub konserwacji urządzenia należy zawsze nosić ochronę oczu.
	Zawsze nosić ochronniki słuchu.
	Regularnie oliwić

Wyposażenie

(ilustracje – patrz rozkładana okładka)

- ❶ Szczypce do odsadzeń
- ❷ Szczypce do otworowania
- ❸ Spust
- ❹ Końcówka przyłączeniowa
- ❺ Zbiornik oleju

Zakres dostawy

- 1 pneumatyczna zaginarko-dziurkarka
- 1 końcówka przyłączeniowa (zamontowana wstępnie)
- 1 zbiornik oleju
- 1 instrukcja obsługi

Dane techniczne

Ciśnienie robocze	maks. 6,3 bara
Zużycie powietrza	160 l/min (średnio)
Maks. grubość blachy	1,5 mm (niehartowanej)
Średnica otworu	ok. 5 mm
Głębokość odsadzenia maks.	12 mm
Przyłącze sprężonego powietrza	1/4"
Waga ok.	1,25 kg

Wartość emisji hałasu

Wartość pomiaru hałasu ustalona zgodnie z normą ISO 15744. Oceniany poziom hałasu narzędzia wynosi z reguły:

Poziom ciśnienia akustycznego	$L_{pA} = 78$ dB (A)
Niepewność pomiarów	$K_{pA} = 3$ dB
Poziom mocy akustycznej	$L_{WA} = 89$ dB (A)
Niepewność pomiarów	$K_{WA} = 3$ dB

Nosić ochronniki słuchu!

Wartość całkowita drgań

Wartość całkowita drgań określona zgodnie z ISO 20643 i EN 12096:

Wartość emisji drgań	$a_h \leq 1,27$ m/s ²
Niepewność pomiarów	$K_h = 0,62$ m/s ²

WSKAZÓWKA

- ▶ Wartości emisji hałasu i drgań podane w niniejszej instrukcji zostały zmierzone zgodnie ze znormalizowanymi metodami pomiarowymi i mogą być wykorzystane do porównania urządzeń. Wartości emisji hałasu i drgań będą zmieniać się w zależności od rodzaju zastosowania narzędzia pneumatycznego i w niektórych przypadkach mogą przekraczać wartości wskazane w niniejszych instrukcjach. Wartości emisji hałasu i drgań mogą być niedoszacowane, jeśli narzędzie pneumatyczne będzie regularnie używane w ten sposób.



Ogólne zasady bezpieczeństwa

⚠ OSTRZEŻENIE!

- ▶ W przypadku wielu zagrożeń: Wskazówki bezpieczeństwa należy przeczytać przed rozpoczęciem prac z związanymi z konfiguracją, eksploatacją, naprawą, konserwacją i wymianą akcesoriów maszyny do zaciskania i przed rozpoczęciem pracy w pobliżu maszyny oraz muszą one zostać zrozumiane. Jeśli tak nie jest, może to doprowadzić do poważnych obrażeń ciała.
- Maszyna do zaciskania powinna być konfigurowana, ustawiana i używana wyłącznie przez odpowiednio wykwalifikowanych i przeszkolonych operatorów.
- Nie wolno modyfikować tej maszyny do zaciskania. Modyfikacje mogą zmniejszać skuteczność środków bezpieczeństwa i zwiększać ryzyko dla operatora.
- Instrukcji bezpieczeństwa nie wolno zgubić – należy przekazać je operatorowi.
- Nigdy nie używaj do zaciskania uszkodzonych maszyn.
- Maszyna musi być regularnie poddawana przeglądowi w celu zapewnienia, że jest ona oznakowana czytelnymi wartościami pomiarowymi i oznakowaniami wymaganymi przez niniejszą część normy ISO 11148. Użytkownik powinien skontaktować się z producentem, aby w razie potrzeby uzyskać oznaczenia zastępcze.

Zagrożenia spowodowane wyrzucanymi elementami

- W przypadku pęknięcia obrabianego przedmiotu lub akcesoriów, albo nawet narzędzia maszynowego może dojść do wyrzucenia odłamków z dużą prędkością.
- Regularnie sprawdzać, czy nie ma pęknięć; może dojść do obrażeń, jeśli pęknięte łożysko współpracujące lub szczeka ulegnie uszkodzeniu podczas pracy.
- Podczas korzystania maszyny do zaciskania należy zawsze nosić okulary ochronne odporne na uderzenia. Stopień wymaganej ochrony należy oceniać oddzielnie dla każdego zastosowania.
- Podczas pracy nad głową należy nosić kask ochronny.
- W tym przypadku należy ocenić również ryzyka dla innych osób.
- Należy zadbać o to, by przedmiot obrabiany był bezpiecznie zamocowany.

Zagrożenia podczas pracy

- Podczas korzystania z maszyny ręce operatora mogą być narażone na zagrożenia takie, jak np. uderzenia, rany cięte oraz otarcia i poparzenia. Nosić odpowiednie rękawice do ochrony rąk.
- Operator oraz personel konserwacyjny muszą być fizycznie w stanie poradzić sobie z wielkością, masą oraz mocą maszyny.
- Trzymaj maszynę prawidłowo: bądź przygotowany na przeciwdziałanie typowym lub nagłym ruchom – trzymaj obie ręce w gotowości.
- Upewnij się, że twoje ciało jest w równowadze i że stoisz stabilnie.

- W przypadku przerwy w zasilaniu zwolnij element sterujący do uruchamiania i zatrzymania urządzenia.
- Stosuj wyłącznie środki smarne zalecane przez producenta.
- W trakcie i po zastosowaniu należy unikać bezpośredniego kontaktu z narzędziem, ponieważ się ono nagrzewa.
- Nie wolno obsługiwać maszyn, jeżeli są one skierowane do operatora lub innej osoby.
- Ręce nie mogą dostać się do mechanizmu zaciskającego, zaleca się podczas zaciskania trzymać maszynę obiema rękami.
- Przeprowadzać regularne kontrole mechanizmu zaciskania i łożyska współpracującego pod kątem uszkodzeń i pęknięć.
- Przed włączeniem maszyny należy mocno przytrzymać narzędzie maszynowe dociskając je do obrabianej powierzchni.

Zagrożenia wskutek powtarzających się ruchów

- Podczas korzystania z maszyny do zaciskania służącej do prac może u operatora wystąpić dyskomfort w dłoniach i rękach oraz w strefie szyi i ramion, bądź w innych częściach ciała.
- Podczas używania maszyny do zaciskania operator powinien przyjąć wygodną postawę, dbając przy tym o stabilną pozycję i unikając niekorzystnej postawy lub takiej, w której ciężko jest zachować równowagę. Podczas trwających dłużej prac należy zmieniać pozycję ciała, co jest korzystne dla unikania dyskomfortu i zmęczenia.
- Jeśli operator zauważy takie objawy, jak np. uporczywe lub powtarzające się złe samopoczucie, dolegliwości, pulsowanie, ból, mrowienie, drętwienie, pieczenie lub sztywność, znaki te nie powinny być ignorowane. Operator powinien poinformować o tym pracodawcę i skonsultować się z odpowiednio wykwalifikowanym lekarzem.

Zagrożenia spowodowane akcesoriami

- Przed wymianą narzędzia lub akcesoriów odłącz maszynę do zaciskania od zasilania.
- Używaj tylko akcesoriów i materiałów eksploatacyjnych w zalecanych przez producenta maszyn do zaciskania rozmiarach i typie; nie używaj innych typów lub rozmiarów akcesoriów i materiałów eksploatacyjnych.

Zagrożenia na stanowisku pracy

- Poślizgnięcia, potknięcia i upadki są głównymi przyczynami wypadków w miejscu pracy. Należy zwrócić uwagę na powierzchnie, które mogły stać się śliskie wskutek zastosowania maszyny oraz na zagrożenia potknięciem, spowodowane leżącymi węzami pneumatycznymi i hydraulicznymi.
- W nieznanach miejscach należy postępować z zachowaniem szczególnej ostrożności. Mogą występować tam ukryte zagrożenia spowodowane kablami prądowymi i innymi przewodami zasilającymi.
- Ta maszyna do zaciskania nie jest przeznaczona do stosowania w zagrożonych wybuchem atmosferach oraz nie jest izolowana przed kontaktem ze źródłami energii elektrycznej.
- Upewnić się, że nie występują żadne przewody elektryczne, gazowe itp., które mogłyby spowodować zagrożenie w przypadku uszkodzeń spowodowanych przez użycie maszyny.

Zagrożenia spowodowane zapyleniem i oparami

- Powietrze odlotowe należy odprowadzać w taki sposób, aby do minimum zredukować wnoszenie pyłu w zapyłonych otoczeniach.

Zagrożenia spowodowane hałasem

- Ekspozycja na wysoki poziom hałasu może przy niewystarczającej ochronie słuchu prowadzić do trwałego uszkodzenia słuchu, utraty słuchu i innych problemów, jak np. szumy uszne (dzwonienie, brzęczenie, gwizdanie lub szum w uszach). Konieczne jest przeprowadzenie oceny ryzyka w odniesieniu do tych zagrożeń i wdrożenie odpowiednich mechanizmów regulacyjnych.
- Odpowiednie do zmniejszenia ryzyka mechanizmy regulacyjne to takie działania, jak np. stosowanie materiałów izolacyjnych, aby zapobiec dzwonieniu występującemu przy przedmiotach obrabianych.
- Używać sprzętu do ochrony słuchu zgodnie z instrukcjami pracodawcy oraz zgodnie z przepisami BHP.
- Maszynę do zaciskania należy eksploatować i konserwować zgodnie z zawartymi w instrukcji zaleceniami, aby do minimum zredukować niepotrzebne zwiększanie poziomu hałasu.
- Materiały eksploatacyjne/narzędzia należy wybierać, konserwować i wymieniać zgodnie z zaleceniami tej instrukcji, aby uniknąć niepotrzebnego zwiększania poziomu hałasu.
- Jeśli maszyna jest wyposażona w tłumik hałasu, należy zawsze się upewnić, że jest on we właściwym miejscu i sprawny, gdy maszyna pracuje.

Zagrożenia spowodowane drganiami

- Ekspozycja na drgania mogą powodować uszkodzenie nerwów i zaburzenia krążenia krwi w dłoniach i ramionach.
- W czasie pracy w niskich temperaturach należy nosić ciepłe ubranie oraz trzymać ręce ciepłe i suche.
- Jeśli stwierdzisz w palcach lub dłoniach uczucie drętwienia, mrowienia lub bólu, albo skóra na palcach lub dłoniach będzie miała biały kolor, zaprzestań pracy maszyną do zaciskania i poinformuj swojego pracodawcę. Należy również skonsultować się z odpowiednio wykwalifikowanym lekarzem.

Dodatkowe wskazówki bezpieczeństwa dla maszyn pneumatycznych

- Sprężone powietrze może powodować poważne obrażenia.
 - Zawsze upewnij się, że w przypadku, gdy maszyna nie jest używana oraz przed wymianą akcesoriów lub przed wykonaniem naprawy, dopływ powietrza jest zamknięty, wąż pneumatyczny nie jest pod ciśnieniem i że maszyna jest odłączona od zasilania powietrzem.
 - Nigdy nie kieruj strumienia powietrza w swoim kierunku lub w kierunku innych osób.
- Uderzające wokół węże mogą spowodować poważne obrażenia. Dlatego zawsze sprawdzaj, czy węże i ich mocowania są nieszkodzone oraz czy się nie odłączyły.
- Zimne powietrze należy kierować z dala od rąk.
- Jeśli stosowane są uniwersalne połączenia obrotowe (połączenia kłowe), konieczne jest stosowanie trzpieni blokujących, aby zapewnić ochronę w przypadku awarii połączenia węża z maszyną oraz węży między sobą.
- Upewnij się, że nie zostało przekroczone wskazane na maszynie ciśnienie maksymalne.
- Nigdy nie nosić napędzanych pneumatycznie maszyn za węże.

Przed uruchomieniem

WSKAZÓWKA

- ▶ Urządzenie pneumatyczne może być zasilane tylko oczyszczonym, zawierającym mgiełkę olejową sprężonym powietrzem przy maksymalnym ciśnieniu roboczym wynoszącym 6,3 bara w urządzeniu. Do regulacji ciśnienia roboczego sprężarka musi być wyposażona w reduktor ciśnienia.
- ▶ Należy pamiętać, aby nie zostało przekroczono maksymalne ciśnienie robocze. Nadmierne ciśnienie robocze nie powoduje wzrostu wydajności, lecz zwiększa tylko zużycie powietrza i przyspiesza zużycie urządzenia. Dlatego należy zawsze przestrzegać danych technicznych.

Smarowanie

⚠ OSTRZEŻENIE!

- ▶ Poinformuj się o zagrożeniach dla zdrowia związanych z używanym olejem, korzystając z karty charakterystyki danego producenta.

WSKAZÓWKA

- ▶ Dla uniknięcia uszkodzeń związanych z tarciem i korozją bardzo ważne jest regularne smarowanie. Zalecamy stosowanie odpowiedniego specjalnego oleju do sprężonego powietrza (np. olej sprężarkowy Liqui Moly).
 - **Smarowanie za pomocą olejkarki mgłowej**
Jako stopień przygotowania sprężonego powietrza za reduktorem ciśnienia olejkarka mgłowa (nie znajduje się w zestawie) smaruje urządzenie w sposób ciągły i optymalny. Olejkarka mgłowa uwalnia do przepływającego powietrza drobne kropelki oleju, gwarantując w ten sposób regularne smarowanie.

Dolewanie oleju

Aby urządzenie zachowywało przez długi okres swoją sprawność, w urządzeniu musi znajdować się dostateczna ilość oleju pneumatycznego.

Dostępne są następujące możliwości

- ◆ Podłączyć do sprężarki zespół uzdatniania sprężonego powietrza z olejarką.
- ◆ W przewodzie sprężonego powietrza lub na urządzeniu na sprężone powietrze zainstalować zewnętrzną olejarkę.
- ◆ Co 15 minut pracy dodawać ręcznie ok. 3–5 kropli oleju pneumatycznego z dostarczonego w zestawie pojemnika na olej ❸ przez złączkę połączeniową ❹.
- ◆ Przy pierwszym otwarciu pojemnika na olej ❸ należy odkręcić nakrętkę z pojemnika. Usunąć pipetę skierowaną do środka szczypcami lub podobnym narzędziem.
- ◆ Założyć ją ponownie obróconą o 180° i ponownie dokręcić nakrętką kołpakową.
- ◆ Użyć igły lub podobnego narzędzia, aby wykonać mały otwór w końcówce pipety, aby umożliwić wypływanie oleju.

Podłączenie do zasilania sprężonym powietrzem

WSKAZÓWKA

- ▶ Przed podłączeniem do źródła sprężonego powietrza
 - musi zostać całkowicie wytworzone prawidłowe ciśnienie robocze (3–6 barów)
 - należy się upewnić, że nie został naciśnięty spust ❸
- ◆ Nasunąć przyłączyć węży zasilającego na szybkozłączkę złączki połączeniowej ❹, aby się w słyszalny sposób zatrzasnęło.

WSKAZÓWKA

- ▶ Aby możliwa była regulacja ciśnienia powietrza, źródło sprężonego powietrza musi być wyposażone w reduktor ciśnienia.

Obsługa

- ◆ Natychmiast po podłączeniu sprężonego powietrza urządzenie jest gotowe do pracy.
- ◆ Przesunąć szczypce do otworowania ❷ lub szczypce do odsadzania ❶ w miejsce przedmiotu obrabianego, które ma być obrabiane. (patrz również rozkładana okładka rys. A + B)
- ◆ Naciśnij spust ❸.

⚠ UWAGA!

- ▶ W zależności od wielkości i rodzaju obrabianych przedmiotów należy podjąć odpowiednie środki ostrożności. Zastosuj odpowiednie przyrządy zaciskowe, aby zapobiec przemieszczeniu się obrabianych przedmiotów.
- ▶ W przypadku przerwy w dostawie sprężonego powietrza, natychmiast puść spust ❸.
- ▶ Przed włączeniem maszyny narzędzie maszynowe musi być mocno przyłożone do obrabianej powierzchni.
- ◆ Po zakończeniu wszystkich prac, odłączyć urządzenie od źródła sprężonego powietrza.

Konserwacja i czyszczenie



OSTRZEŻENIE! NIEBEZPIECZEŃSTWO ZRANIENIA! Przed rozpoczęciem prac konserwacyjnych należy odłączyć urządzenie od sieci zasilania sprężonym powietrzem.

WSKAZÓWKI

- ▶ Aby zapewnić prawidłową pracę i długą żywotność urządzenia, należy przestrzegać następujących zasad:
- Urządzenie należy regularnie konserwować, w zależności od sposobu użytkowania.
- Oliwić wszystkie ruchome części.
- Dokręć śruby.
- Sprawdź, czy spust działa prawidłowo. ❸
- Dostateczne i cały czas sprawne smarowanie olejowe ma decydujące znaczenie dla zapewnienia optymalnego działania urządzenia.
- Należy używać tylko oryginalnych części zamiennych producenta, gdyż przeciwnym razie istnieje niebezpieczeństwo dla użytkowników. W razie wątpliwości należy skontaktować się z centrum serwisowym.
- Używaj tylko akcesoriów i materiałów eksploatacyjnych w zalecanych przez producenta maszyn do połączeń śrubowych rozmiarach i typie.
- Urządzenie czyść suchą, miękką szmatką lub sprężonym powietrzem.
- Nigdy nie używaj ostrych i/lub powodujących zadrapania środków czyszczących.

Utylizacja



Opakowanie składa się w całości z materiałów przyjaznych środowisku naturalnemu. Można je wyrzucić do właściwych pojemników na surowce wtórne.

Nie wyrzucaj urządzenia do zwykłych śmieci domowych!

O informacje na temat utylizacji zużytego urządzenia należy zapytać w najbliższym urzędzie gminy lub miasta.



Opakowania należy utylizować w sposób przyjazny dla środowiska. Przestrzegać oznaczeń na różnych materiałach opakowaniowych i w razie potrzeby utylizuj je zgodnie z zasadami segregacji odpadów. Materiały opakowaniowe są oznaczone skrótami (a) i cyframi (b) w następujący sposób: 1–7: tworzywa sztuczne, 20–22: papier i tektura, 80–98: kompozyty.



Informacji na temat możliwości utylizacji wyeksploatowanego produktu udziela urząd gminy lub miasta.



Produkt można poddać recyklingowi, podlega rozszerzonej odpowiedzialności producenta i jest zbierany w ramach systemu segregacji odpadów.

Środki smarujące i czyszczące należy utylizować w sposób przyjazny dla środowiska. Przestrzegać przepisów prawnych.

- Resztki środków smarujących należy oddawać w odpowiednim punkcie utylizacji odpadów. Nie dopuścić do przedostania się smarów do kanalizacji ani wód. Nie dopuścić do przedostania się do podłoża/gleby. Upewnij się, że masz odpowiedni podkład. Utylizacja zgodnie z obowiązującymi przepisami.
- Zużyte materiały serwisowe oraz materiały eksploatacyjne oddać do właściwego punktu zbiórki odpadów.

⚠ OSTRZEŻENIE!

- ▶ Poinformuj się o zagrożeniach dla zdrowia związanych z używanym olejem, korzystając z karty charakterystyki danego producenta.

Gwarancja Kompernaß Handels GmbH

Szanowny Kliencie,

To urządzenie objęte jest 3-letnią gwarancją, licząc od daty zakupu. W przypadku wad tego produktu, masz gwarantowane ustawowo prawa w stosunku sprzedawcy. Te ustawowe prawa nie są ograniczone przez nasze opisane poniżej warunki gwarancji.

Warunki gwarancji

Okres gwarancji rozpoczyna się od daty zakupu. Należy zachować paragon. Jest on wymagany jako dowód zakupu.

Jeżeli w ciągu trzech lat od daty zakupu produktu ujawni się w nim wada materiałowa lub produkcyjna, produkt zostanie wedle naszego uznania nieodpłatnie naprawiony, wymieniony na nowy lub zostanie zwrócona jego cena. Warunkiem spełnienia tego świadczenia gwarancyjnego jest dostarczenie w trakcie tego trzyletniego okresu uszkodzonego urządzenia wraz z dowodem zakupu (paragonem) oraz krótkim opisem wady i daty jej wystąpienia.

Jeżeli wada jest objęta naszą gwarancją, otrzymasz z powrotem naprawiony lub nowy produkt.

Okres gwarancji i ustawowe roszczenia gwarancyjne

Wykonanie usługi gwarancyjnej nie przedłuża okresu gwarancji. Dotyczy to również wymienionych i naprawionych części. Wszelkie szkody i wady wykryte w chwili zakupu należy zgłosić bezpośrednio po rozpakowaniu urządzenia. Po upływie okresu gwarancji wszelkie naprawy są wykonywane odpłatnie.

Zakres gwarancji

Urządzenie zostało starannie wyprodukowane i poddane przed wysyłką skrupulatnej kontroli jakości.

Gwarancja obejmuje wady materiałowe lub produkcyjne. Niniejsza gwarancja nie obejmuje części produktu, podlegających normalnemu zużyciu, ani uszkodzeń części łatwo łamiwych, np. przetaczników, lub części wykonanych ze szkła.

Niniejsza gwarancja traci swoją ważność, jeśli produkt został uszkodzony, nie używano go prawidłowo lub nie serwisowano należycie. W celu zapewnienia prawidłowego stosowania produktu należy ściśle przestrzegać wszystkich instrukcji wymienionych w instrukcjach obsługi. Należy bezwzględnie unikać zastosowania oraz postępowania, których odradza się w instrukcji obsługi lub przed którymi się w niej ostrzega.

Produkt przeznaczony jest wyłącznie do użytku domowego, a nie do zastosowań komercyjnych. Niewłaściwe użytkowanie urządzenia, używanie go w sposób niezgodny z jego przeznaczeniem, użycie siły lub ingerencja w urządzenie, dokonywana poza naszymi autoryzowanymi punktami serwisowymi, powodują utratę gwarancji.

Okres gwarancji nie ma zastosowania w następujących przypadkach

- normalne zużycie pojemności baterii
- komercyjne wykorzystanie produktu
- uszkodzenie lub modyfikacja produktu przez klienta
- nieprzestrzeganie przepisów bezpieczeństwa i konserwacji, błędy w obsłudze
- szkody spowodowane zjawiskami naturalnymi

Realizacja zobowiązań gwarancyjnych

W celu zapewnienia szybkiego załatwienia sprawy, postępuj zgodnie z poniższymi wskazówkami:

- W przypadku wszelkich pytań przygotuj paragon fiskalny oraz numer artykułu (np. IAN 12345) jako dowód zakupu.
- Numer artykułu można znaleźć na tabliczce znamionowej na produkcie, wygrawerowany na urządzeniu, zapisany na stronie tytułowej instrukcji obsługi (w dolnym lewym rogu) lub na naklejce z tyłu bądź na spodzie urządzenia.

- W przypadku wystąpienia błędów działania lub innych wad, prosimy o kontakt z odpowiednim działem serwisu **telefonicznie** lub **przez e-mail**.
- Zarejestrowany jako wadliwy produkt możesz wtedy wraz z dołączonym dowodem zakupu (paragonem) oraz opisem i datą wystąpienia usterki wystać nieodpłatnie na przekazany wcześniej adres serwisu.



Na stronie www.lidl-service.com możesz pobrać te i wiele innych instrukcji, filmów o produktach oraz oprogramowanie instalacyjne.

Za pomocą tego kodu QR możesz przejść bezpośrednio na stronę serwisu Lidl (www.lidl-service.com), gdzie możesz otworzyć instrukcję obsługi, wpisując numer artykułu (IAN) 123456.

Serwis

PL Serwis Polska
Tel.: 22 397 4996
E-Mail: kompennass@lidl.pl

IAN 339156_1910

Importer

Pamiętaj, że poniższy adres nie jest adresem serwisu. Skontaktuj się najpierw z odpowiednim punktem serwisowym.

KOMPERNASS HANDELS GMBH
BURGSTRASSE 21
44867 BOCHUM
NIEMCY
www.kompennass.com

Tłumaczenie oryginalnej deklaracji zgodności

Firma KOMPERNASS HANDELS GMBH, osoba odpowiedzialna za sporządzenie dokumentacji: Semi Uguzlu, BURGSTR. 21, 44867 BOCHUM, NIEMCY, oświadcza niniejszym, że produkt ten jest zgodny z następującymi normami, dokumentami normatywnymi oraz dyrektywami WE:

Dyrektywa maszynowa
(2006/42/EC)

Zastosowane normy zharmonizowane
EN ISO 11148-10: 2011

Oznaczenie typu maszyny
Pneumatyczna zaginarko-dziurkarka PDLA 6.3 A1

Rok produkcji: 02-2020

Numer seryjny: IAN 339156_1910

Bochum, dnia 28.01.2020



Semi Uguzlu
- dyrektor ds. jakości -

Zastrzegamy sobie prawo do wprowadzania zmian technicznych w ramach procesu udoskonalania urządzenia.

Obsah

Úvod	54
Použití v souladu s určením	54
Vybavení	54
Rozsah dodávky	54
Technické údaje	54
Obecná bezpečnostní pravidla	55
Ohrožení v důsledku odletujících částí	56
Ohrožení v provozu	56
Ohrožení v důsledku opakovaných pohybů	56
Ohrožení díly příslušenství	57
Ohrožení na pracovišti	57
Ohrožení prachem a výpary	57
Ohrožení hlukem	57
Ohrožení v důsledku vibrací	57
Dodatečné bezpečnostní pokyny pro pneumatické stroje	58
Před uvedením do provozu	58
Mazání	58
Doplňování oleje	59
Zapojení do zdroje stlačeného vzduchu	59
Obsluha	59
Údržba a čištění	60
Likvidace	60
Záruka společnosti Kompernass Handels GmbH	61
Servis	62
Dovozce	62
Překlad originálu prohlášení o shodě	62

PNEUMATICKÉ DĚROVACÍ A TVAROVACÍ KLEŠŤE PDLA 6.3 A1





Úvod

Blahopřejeme vám k zakoupení vašeho nového přístroje. Rozhodli jste se pro vysoce kvalitní výrobek. Návod k obsluze je součástí tohoto výrobku. Obsahuje důležité informace o bezpečnosti, použití a likvidaci. Před použitím výrobku se seznámte se všemi provozními a bezpečnostními pokyny. Výrobek používejte pouze předepsaným způsobem a pro uvedené oblasti použití. Při předávání výrobku třetím osobám předejte spolu s ním i tyto podklady.

Použití v souladu s určením

Přístroj je určen k děrování a falcování plechu. Jakékoli jiné použití nebo modifikace přístroje jsou považovány za použití v rozporu s určením a představují závažné nebezpečí zranění. Za škody vzniklé při použití v rozporu s určením neneseme odpovědnost. Přístroj je určen pouze pro soukromé použití.

Symbyly na pneumatickém nástroji

	Před uvedením do provozu je nutné si přečíst návod k obsluze.
	Noste ochrannou masku proti prachu.
	Při použití nebo údržbě přístroje noste vždy ochranu očí.
	Používejte vždy ochranu sluchu.
	Nástroj pravidelně naolejujte

Vybavení

(Zobrazení viz výklopné strany)

- ❶ falcovací kleště
- ❷ děrovací kleště
- ❸ spoušť
- ❹ přípojný náustek
- ❺ olejová nádržka

Rozsah dodávky

- 1 pneumatické děrovací a tvarovací kleště
- 1 přípojný náustek (předmontovaný)
- 1 olejová nádržka
- 1 návod k obsluze

Technické údaje

Pracovní tlak	max. 6,3 bar
Spotřeba vzduchu	160 l/min (průměrně)
Max. tloušťka plechu	1,5 mm (nekalený)
Průměr otvoru	cca 5 mm
Falcovací hloubka	12 mm
Přípojka stlačeného vzduchu	1/4"
Hmotnost	cca 1,25 kg

Hodnota emisí hluku

Naměřená hodnota hluku stanovená podle ISO 15744. Hodnocená typická hladina hluku nástroje je:

Hladina akustického tlaku	$L_{pA} = 78$ dB (A)
Nejistota	$K_{pA} = 3$ dB
Hladina akustického výkonu	$L_{WA} = 89$ dB (A)
Nejistota	$K_{WA} = 3$ dB

Používejte ochranu sluchu!

Celková hodnota vibrací

Celkové hodnoty vibrací byly zjištěny v souladu s ISO 20643 a EN 12096:

Hodnota emise vibrací	$a_h \leq 1,27$ m/s ²
Nejistota	$K_h = 0,62$ m/s ²

UPOZORNĚNÍ

- Hodnoty emisí hluku a hodnoty vibrací uvedené v tomto návodu byly měřeny podle standardizované metody měření a lze je použít pro srovnání přístrojů. Hodnoty emisí hluku a hodnoty vibrací se mění v závislosti na použití pneumatického nástroje a mohou být v některých případech vyšší než hodnota uvedená v tomto návodu. Pokud se pneumatické nářadí používá takovým způsobem pravidelně, mohly by být hodnoty emisí hluku a hodnoty vibrací podceněny.



Obecná bezpečnostní pravidla

⚠ VÝSTRAHA!

- V případě vícenásobných ohrožení: Tyto bezpečnostní pokyny je nutné si přečíst před seřízením, provozem, opravou, údržbou a výměnou příslušenství na stroji a před prací v blízkosti stroje a obsluha jím musí porozumět. V opačném případě to může vést k vážnému zranění.
- Stroj k lisování by měly seřizovat, nastavovat nebo používat výhradně kvalifikované a zaškolené obsluhující osoby.
- Tento stroj k lisování se nesmí modifikovat. Kvůli změnám by mohlo dojít ke snížení účinnosti bezpečnostních opatření a zvýšení rizika pro obsluhující osobu.
- Bezpečnostní pokyny se nesmí ztratit - odevzdejte je obsluhující osobě.
- Poškozené stroje nikdy nepoužívejte k lisování.
- Stroje se musí pravidelně podrobovat inspekci za účelem kontroly, zda je stroj dobře viditelně označen jmenovitými hodnotami a značkami požadovanými v této části normy ISO 11148. Pro obdržení náhradních štítků se zaměstnavatel/uživatel musí v případě potřeby obrátit na výrobce.

Ohrožení v důsledku odletujících částí

- V případě prasknutí obrobku nebo příslušenství, nebo dokonce samotného obráběcího nástroje mohou části odletovat vysokou rychlostí.
- Pravidelně kontrolujte trhliny; pokud při použití selže prasklé opěrné ložisko nebo čelist, může dojít ke zranění.
- Při provozu stroje k lisování je nutné vždy používat ochranu očí, která je odolná proti nárazu. Stupeň požadované ochrany by měl být posouzen zvlášť pro každé jednotlivé použití.
- Při práci nad hlavou se musí nosit ochranná přilba.
- V tomto případě by se měla posoudit také rizika pro ostatní osoby.
- Musí být zajištěno, aby byl obrobek bezpečně upevněn.

Ohrožení v provozu

- Při používání stroje mohou být ruce obsluhující osoby vystaveny nebezpečí jako je např. stlačení, údery, pořezání, odřeniny a teplo. Používejte vhodné rukavice pro ochranu rukou.
- Obsluhující osoba a personál údržby musí být fyzicky schopni zvládnout velikost, hmotnost a výkon stroje.
- Držte stroj správně: Buďte připraveni na působení obvyklých nebo náhlých pohybů – mějte připravené obě ruce.
- Dbejte na to, aby bylo vaše tělo v rovnováze a abyste měli bezpečnou stabilitu.

- Při přerušení dodávky energie pro uvedení do chodu a zastavení uvolněte hlavní vypínač.
- Používejte jen maziva doporučená výrobcem.
- Během a po použití zabraňte přímému kontaktu s obráběcím nástrojem, protože se zahřívá.
- Stroje se nesmějí provozovat, pokud jsou zaměřeny na obsluhující nebo jinou osobu.
- Ruce se nesmějí dostat do lisovacího mechanismu, stroj se doporučuje při lisování držet oběma rukama.
- Je nutné provádět pravidelné prohlídky lisovacího mechanismu a opěrného ložiska z hlediska prasknutí a trhlin.
- Před zapnutím stroje držte obráběcí nástroj pevně proti povrchu určenému k obrábění.

Ohrožení v důsledku opakovaných pohybů

- Při použití stroje k lisování pro provádění činností souvisejících s prací se eventuálně u obsluhující osoby mohou vyskytnout nepříjemné pocity v rukou a pažích, stejně jako i v oblasti krku a ramen nebo jiných částech těla.
- Při použití stroje k lisování by obsluhující osoba měla zaujmout pohodlný postoj, přičemž by měla velmi dbát na bezpečnou stabilitu a měla by zabránit nepřírozené poloze nebo takové, při které je obtížné udržet rovnováhu. Obsluhující osoba by měla měnit v průběhu dlouhodobé práce polohu, což může pomoci proti únavě a nepohodlí.
- Pokud se u obsluhující osoby projeví symptomy jako je např. přetrvávající nebo opakovaná nevolnost, tělesné obtíže, bušení srdce, bolest, brnění, mravenčení, pálení nebo ztuhlost, neměly by se tyto příznaky ignorovat. Obsluhující osoba by to měla sdělit zaměstnavateli a poradit se s vhodně kvalifikovaným lékařem.

Ohrožení díly příslušenství

- Před výměnou obráběcího nástroje nebo dílu příslušenství odpojte stroj k lisování od přívodu energie.
- Používejte výhradně díly příslušenství a spotřební materiály velikostí a typů doporučených výrobcem stroje k lisování; nepoužívejte žádné jiné typy ani velikosti dílů příslušenství a spotřebních materiálů.

Ohrožení na pracovišti

- Uklouznutí, klopýtnutí a pády jsou hlavními důvody zranění na pracovišti. Dávejte pozor na povrchy, které mohou v důsledku použití stroje klouzat, a také na nebezpečí klopýtnutí způsobené vzduchovou nebo hydraulickou hadicí.
- V neznámém prostředí postupujte s opatrností. Mohou se vyskytovat skrytá nebezpečí v důsledku elektrického vedení nebo jiného napájecího vedení.
- Tento stroj k lisování není určen k použití v prostředí s nebezpečím výbuchu a není izolován proti kontaktu s elektrickými zdroji energie;
- Ujistěte se, že se v okolí nenachází žádná elektrická vedení, rozvody plynu atd., která by mohla způsobit ohrožení v případě poškození způsobeného používáním stroje.

Ohrožení prachem a výparů

- Odpadní vzduch se musí odvádět tak, aby se víření prachu v prašném prostředí snížilo na minimum.

Ohrožení hlukem

- Působení vysoké hladiny hluku může s nedostatečnou ochranou sluchu vést k trvalému poškození sluchu, ztrátě sluchu a dalším problémům, např. tinitus (zvonění, bzučení, pískání či hučení v uších). Je nezbytné provést posouzení rizik ve vztahu k těmto ohrožením a zavést vhodné regulační mechanismy.
- K vhodným opatřením na snížení rizik patří regulační mechanismy, jako je např. použití izolačních materiálů, aby se zabránilo zvonivým zvukům na obrobku.
- Používejte ochranu sluchu podle pokynů zaměstnavatele, nebo jak to vyžadují zdravotní a bezpečnostní předpisy při práci.
- Stroj k lisování se smí provozovat a udržovat pouze v souladu s doporučeními obsaženými v tomto návodu, aby se snížilo zbytečné zvýšení hladiny hluku na minimum.
- Spotřební materiál/obráběcí nástroje se musí zvolit, udržovat a vyměňovat v souladu s doporučeními uvedenými v tomto návodu, aby se zabránilo zbytečnému zvýšení hladiny hluku.
- Vždy se ujistěte, zda je stroj vybaven tlumičem, a také se vždy ujistěte, aby byl při provozu stroje na svém místě a plně funkční.

Ohrožení v důsledku vibrací

- Účinky vibrací mohou vést k poškození nervů a poruchám krevního oběhu v rukou a pažích.
- Při práci v chladném prostředí noste teplé oblečení a udržujte své ruce v teple a suchu.
- Pokud zjistíte znecitlivění, brnění nebo bolesti v prstech nebo rukou nebo se pokožka na prstech bíle zbarví, pozastavte práci se strojem a informujte zaměstnavatele. Navíc byste to měli konzultovat s příslušným kvalifikovaným lékařem.

Dodatečné bezpečnostní pokyny pro pneumatické stroje

- Stlačený vzduch může způsobit vážná zranění.
 - V případě, že se stroj nepoužívá, a také před výměnou dílů příslušenství nebo před provedením opravy, dbejte vždy na to, aby byl uzavřen přívod vzduchu, vzduchová hadice nebyla pod tlakem a aby byl stroj odpojen od přívodu vzduchu.
 - Proudem vzduchu nikdy nemiřte proti sobě ani jiným osobám.
- Šlehačící hadice mohou způsobit vážná zranění. Proto vždy zkontrolujte, zda jsou hadice a upevňovací prostředky nepoškozené a zda se neuvolnily.
- Studený vzduch je nutné odvádět od rukou.
- Pokud se použijí univerzální otočné spojky (čelistové spojky), musí se použít pojistné aretační kolíky; hadicové pojistky Whipcheck se musí použít pro ochranu v případě selhání zapojení hadice do stroje a vzájemného spojení hadic.
- Zajistěte, aby nebyl překročen maximální tlak uvedený na stroji.
- Vzduchem provozované stroje nikdy nepřeházejte za hadici.

Před uvedením do provozu

UPOZORNĚNÍ

- ▶ Příklad: Přístroj se smí provozovat pouze s čističným stlačeným vzduchem s olejovou mlhou a na přístroji nesmí být překročen maximální pracovní tlak 6,3 bar. K regulaci pracovního tlaku musí být kompresor vybaven redukčním ventilem.
- ▶ Dbejte na to, že nesmí být překročen maximální pracovní tlak. Zvýšený pracovní tlak nezpůsobuje zvýšení výkonu, ale pouze zvyšuje spotřebu vzduchu a urychluje opotřebení přístroje. Z tohoto důvodu je nutné vždy dodržovat technické specifikace.

Mazání

VÝSTRAHA!

- ▶ Informujte se o zdravotních nebezpečích použitého oleje v bezpečnostním listu příslušného výrobce.

UPOZORNĚNÍ

- ▶ K zabránění poškození třením a korozi je obzvláště důležité pravidelné mazání. Doporučujeme použít vhodný pneumatický speciální olej (např. kompresorový olej Liqui Moly).
 - **Mazání rozprašovací olejníčkou**
Váš přístroj plynule a optimálně promazává rozprašovací olejníčka (není součástí dodávky) jako přípravný stupeň za redukčním ventilem. Rozprašovací olejníčka dodává v jemných kapičkách olej do proudícího vzduchu, čímž zajišťuje pravidelné mazání.

Doplňování oleje

Aby přístroj zůstal i nadále funkční, musí být v přístroji dostatek pneumatického oleje.

K dispozici máte následující možnosti

- ◆ Zapojte údržbovou jednotku s olejničkou do kompresoru.
- ◆ Nainstalujte přídatnou olejničku do potrubí na stlačený vzduch nebo na pneumatický přístroj.
- ◆ Každých 15 provozních minut přidejte cca 3–5 kapek pneumatického oleje z dodané olejové nádržky ❶ ručně do přípojného náustku ❷.
- ◆ Při prvním otevření olejové nádržky ❸ odšroubujte převlečnou matici z nádržky. Kleštěmi nebo podobným nástrojem vyjměte pipetu směřující dovnitř.
- ◆ Znovu ji nasadíte otočenou o 180° a přišroubujete ji opět převlečnou maticí.
- ◆ Jehlou nebo podobným nástrojem udělejte malý otvor do špičky pipety, aby olej mohl odkapávat.

Zapojení do zdroje stlačeného vzduchu

UPOZORNĚNÍ

- ▶ Před zapojením do zdroje stlačeného vzduchu
 - musí být kompletně dosaženo správného pracovního tlaku (3–6 bar)
 - je nutné se ubezpečit, že spoušť ❸ není aktivovaná
- ◆ Přesuňte přípojku napájecí hadice přes rychlouzávěr přípojného náustku ❷ tak, aby citelně zaskočil.

UPOZORNĚNÍ

- ▶ Aby bylo možné tlak vzduchu regulovat, musí být zdroj stlačeného vzduchu vybaven redukčním ventilem.

Obsluha

- ◆ Jakmile je přístroj napájen tlakem vzduchu, je připraven k použití.
- ◆ Děrovací kleště ❷ nebo falcovací kleště ❶ veďte k místu obrobku určeného k obrábění. (viz také výklopná strana obr. A + B)
- ◆ Stiskněte spoušť ❸.

POZOR!

- ▶ V závislosti na velikosti a typu obrobků musí být přijata odpovídající bezpečnostní opatření. Používejte vhodné upínáky, aby se zabránilo prokluzování obrobků.
- ▶ V případě přerušení napájení stlačeným vzduchem okamžitě uvolněte spoušť ❸.
- ▶ Předtím než se stroj zapne, je třeba obráběcí nástroj pevně nasadit na obráběné plochy.
- ◆ Po ukončení veškerých prací odpojte přístroj od zdroje stlačeného vzduchu.

Údržba a čištění



VÝSTRAHA! NEBEZPEČÍ ZRANĚNÍ!
Před údržbou odpojte přístroj od sítě stlačeného vzduchu.

UPOZORNĚNÍ

- ▶ K zaručení bezchybné funkce a dlouhé životnosti přístroje se musí dodržovat následující body:
- Podle použití provádějte pravidelně údržbu přístroje.
- Naolejujte všechny pohyblivé části.
- Dotáhněte šrouby.
- Bezvadnou funkci spouště ③ pravidelně kontrolujte.
- Dostatečné a stále intaktní mazání olejem má pro optimální fungování zásadní význam.
- Používejte pouze originální náhradní díly, resp. náhradní díly výrobce, protože jinak hrozí nebezpečí pro uživatele. V případě pochybností kontaktujte servisní středisko.
- Používejte výhradně příslušenství a spotřební materiál doporučený výrobcem doporučených velikostí a typů.
- Přístroj čistěte pouze suchým měkkým hadříkem nebo stlačeným vzduchem.
- V žádném případě nepoužívejte agresivní a/ nebo abrazivní čisticí prostředky.

Likvidace



Obal je z ekologických materiálů. Lze ho zlikvidovat v místních recyklačních kontejnerech.

Přístroj nevyhazujte do domovního odpadu!

Informace o možnostech likvidace vysloužilého přístroje vám poskytne obecní nebo městský úřad.



Balení zlikvidujte ekologicky. Dbejte na označení na různých obalových materiálech a v případě potřeby tyto obaly roztríte. Obalové materiály jsou označeny zkratkami (a) a číslicemi (b) s následujícím významem: 1–7: plasty, 20–22: papír a lepenka, 80–98: kompozitní materiály.



Informace o možnostech likvidace vysloužilého výrobku vám podá správa vašeho obecního nebo městského úřadu.



Výrobek je recyklovatelný, podléhá rozšířené odpovědnosti výrobce a je shromažďován odděleně.

Maziva a čisticí prostředky zlikvidujte ekologicky. Dbejte zákonných předpisů.

- Zbytky maziv odevzdejte ve sběrném místě. Maziva se nesmí dostat do kanalizace ani vodních zdrojů. Nenechte vniknout do podkladu/půdy. Dbejte na vhodný podklad. Likvidace podle úředních předpisů.
- Znečištěný materiál z údržby a provozní materiály odevzdejte na určeném sběrném místě.

! VÝSTRAHA!

- ▶ Informujte se o zdravotních nebezpečích použitého oleje v bezpečnostním listu příslušného výrobce.

Záruka společnosti Kompennass Handels GmbH

Vážená zákaznice, vážený zákazník,

na tento přístroj získáváte záruku v trvání 3 let od data zakoupení. V případě závad tohoto výrobku máte zákonná práva vůči prodejci výrobku. Tato zákonná práva nejsou omezena naší níže uvedenou zárukou.

Záruční podmínky

Záruční doba začíná plynout dnem nákupu. Dobře uschovejte pokladní doklad. Tento doklad je potřebný jako důkaz o koupi.

Pokud se do tří let od data zakoupení tohoto výrobku vyskytne vada materiálu nebo výrobní závada, pak Vám podle našeho uvážení výrobek zdarma opravíme, vyměníme nebo uhradíme kupní cenu. Předpokladem této záruky je, že bude během tříleté lhůty předložen vadný přístroj a doklad o koupi (pokladní doklad) a stručně se popíše, v čem závada spočívá a kdy se vyskytla.

Vztahuje-li se na závadu naše záruka, obdržíte zpět buď opravený nebo nový produkt. Opravou nebo výměnou výrobku nezačne plynout nová záruční doba.

Záruční doba a zákonné nároky vyplývající ze závad

Záručním plněním se záruční doba neprodlužuje. To platí i pro vyměněné a opravené součásti. Poškození nebo vady vyskytující se případně již při nákupu se musí oznámit ihned po vybalení. Po uplynutí záruční doby podléhají veškeré opravy zpoplatnění.

Rozsah záruky

Přístroj byl vyroben pečlivě podle přísných směrnic kvality a před expedicí byl svědomitě vyzkoušen.

Záruka se vztahuje na materiálové nebo výrobní vady. Tato záruka se nevztahuje na součásti výrobku, které jsou vystaveny běžnému opotřebení, a proto je lze považovat za spotřební díly, nebo na poškození křehkých součástí, jako jsou např. spínače nebo díly, které jsou vyrobeny ze skla.

Tato záruka zaniká, pokud je výrobek poškozen, nebyl řádně používán nebo udržován. Pro zajištění správného používání výrobku se musí přesně dodržovat všechny pokyny uvedené v návodu k obsluze. Účelům použití a úkonům, které se v návodu k obsluze nedoporučují nebo se před nimi varuje, je třeba se bezpodmínečně vyhnout.

Výrobek je určen pouze pro soukromé účely a ne pro komerční použití. Při nesprávném a neodborném používání, při použití násilí a při zásazích, které nebyly provedeny našimi autorizovanými servisními provozovny, záruční nároky zanikají.

Záruční lhůta neplatí v těchto případech

- normální opotřebením kapacity akumulátoru
- komerční použití výrobku
- poškození nebo změna výrobku zákazníkem
- nedodržení bezpečnostních předpisů a předpisů údržby, chyby obsluhy
- škody vlivem přírodních živlů

Vyřízení v případě záruky

Pro zajištění rychlého Vaší žádosti postupujte podle následujících pokynů:

- Pro všechny dotazy mějte připraven pokladní lístek a číslo výrobku (např. IAN 12345) jako doklad o koupi.
- Číslo výrobku naleznete na typovém štítku na výrobku, rytině na výrobku, na titulní straně návodu k obsluze (vlevo dole) nebo na nálepce na zadní nebo spodní straně výrobku.
- Pokud by se měly vyskytovat funkční vady nebo jiné závady, kontaktujte nejprve níže uvedené servisní oddělení **telefonicky** nebo **e-mailem**.

- Výrobek, zaevidovaný jako vadný výrobek pak můžete při přiložení dokladu o nákupu (pokladní lístek) a při uvedení, v čem spočívá vada a kdy k ní došlo, poslat výrobek pro Vás bez poštovního na adresu, kterou Vám oznámí servis.



Na webových stránkách www.lidl-service.com si můžete stáhnout tyto a mnoho dalších příruček, videí o výrobku a instalační software.

Pomocí kódu QR se dostanete přímo na stránku servisu Lidl (www.lidl-service.com) a můžete pomocí zadání čísla výrobku (IAN) 123456 otevřít svůj návod k obsluze.

Servis

CZ Servis Česko

Tel.: 800143873

E-Mail: kompennass@lidl.cz

IAN 339156_1910

Dovozce

Dbejte prosím na to, že následující adresa není adresou servisu. Kontaktujte nejprve uvedený servis.

KOMPERNASS HANDELS GMBH

BURGSTRASSE 21

44867 BOCHUM

NĚMECKO

www.kompennass.com

Překlad originálu prohlášení o shodě

My, KOMPERNASS HANDELS GMBH, osoba odpovědná za dokumentaci: pan Semi Uguzlu, BURGSTR. 21, 44867 BOCHUM, DEUTSCHLAND/NĚMECKO, tímto prohlašujeme, že tento výrobek je ve shodě s následujícími normami, normativními dokumenty a směrnicemi ES:

Směrnice o strojních zařízeních
(2006/42/EC)

Použité harmonizované normy
EN ISO 11148-10: 2011

Typové označení stroje

Pneumatické děrovací a tvarovací kleště
PDLA 6.3 A1

Rok výroby: 02-2020

Sériové číslo: IAN 339156_1910

Bochum, 28.01.2020



Semi Uguzlu
- manažer kvality -

Technické změny ve smyslu dalšího vývoje jsou vyhrazeny.

Obsah

Úvod	64
Používanie v súlade s určením	64
Vybavenie	64
Obsah dodávky	64
Technické údaje	64
Všeobecné bezpečnostné pravidlá	65
Ohrozenia vymršťovanými dielmi	66
Ohrozenia pri prevádzke	66
Ohrozenia v dôsledku opakovaných pohybov	66
Ohrozenia v dôsledku dielov príslušenstva	67
Ohrozenia na pracovisku	67
Ohrozenia v dôsledku prachu a výparov	67
Ohrozenia spôsobené hlukom	67
Ohrozenia spôsobené vibráciami	67
Ďalšie bezpečnostné upozornenia pre pneumatické stroje	68
Pred uvedením do prevádzky	68
Mazanie	68
Doplnenie oleja	69
Pripojenie k zdroju stlačeného vzduchu	69
Obsluha	69
Údržba a čistenie	70
Likvidácia	70
Záruka spoločnosti Kompernass Handels GmbH	71
Servis	72
Dovozca	72
Preklad originálneho vyhlásenia o zhode	72

PNEUMATICKÉ DIEROVACIE A TVAROVACIE KLIESTE PDLA 6.3 A1





Úvod

Srdečne vám gratulujeme ku kúpe vášho nového prístroja. Touto kúpou ste sa rozhodli pre výrobok vysokej kvality. Návod na obsluhu je súčasťou tohto výrobku. Obsahuje dôležité upozornenia týkajúce sa bezpečnosti, používania a likvidácie. Pred použitím výrobku sa oboznámte so všetkými pokynmi na obsluhu a bezpečnostnými pokynmi. Výrobok používajte iba podľa opisu a v uvedených oblastiach použitia. Pri postúpení výrobku tretej osobe odovzdajte spolu s ním aj všetky podklady.

Používanie v súlade s určením

Prístroj je určený na dierovanie a osadzovanie plechov. Akýkoľvek iný spôsob používania alebo zmeny prístroja sa považuje za používanie v rozpore s určením a skrýva značné nebezpečenstvá úrazu. Za škody vzniknuté použitím v rozpore s určeným účelom nepreberáme žiadne ručenie. Prístroj je určený len na súkromné používanie v domácnosti.

Symbole na pneumatickom náradí

	Pred uvedením do prevádzky si prečítajte návod na obsluhu.
	Noste protiprachovú masku.
	Pri používaní alebo údržbe prístroja noste vždy ochranu očí.
	Noste vždy ochranu sluchu.
	Pravidelne olejujte

Vybavenie

(obrázky pozri roztváracie strany)

- ❶ Osadzovacie kliešte
- ❷ Dierovacie kliešte
- ❸ Spúšť
- ❹ Prípojná vsuvka
- ❺ Olejová nádržka

Obsah dodávky

- 1 pneumatické dierovacie a tvarovacie kliešte
- 1 prípojná vsuvka (predmontovaná)
- 1 olejová nádržka
- 1 návod na obsluhu

Technické údaje

Pracovný tlak	max. 6,3 bar
Spotreba vzduchu	160 l/min (priemerne)
max. hrúbka plechu	1,5 mm (netvrdený)
Priemer diery	cca 5 mm
Osadzovacia hĺbka max.	12 mm
Prípojka stlačeného vzduchu	1/4"
Hmotnosť	cca 1,25 kg

Hodnota emisií hluku

Nameraná hodnota hluku stanovená v súlade s ISO 15744. Vyhodnotená hodnota hladiny hluku náradia je typicky:

Hladina akustického tlaku	$L_{pA} = 78 \text{ dB (A)}$
Neurčitosť	$K_{pA} = 3 \text{ dB}$
Hladina akustického výkonu	$L_{WA} = 89 \text{ dB (A)}$
Neurčitosť	$K_{WA} = 3 \text{ dB}$

Noste ochranu sluchu!

Celková hodnota vibrácií

Celkové hodnoty vibrácií zistené podľa ISO 20643 a EN 12096:

Emisná hodnota vibrácií	$a_h \leq 1,27 \text{ m/s}^2$
Neurčitosť	$K_h = 0,62 \text{ m/s}^2$

UPOZORNENIE

- Hodnoty emisií hluku a hodnoty vibrácií uvedené v týchto pokynoch boli namerané normovaným postupom merania a môžu sa použiť na porovnanie prístrojov. Hodnoty emisií hluku a hodnoty vibrácií sa menia v závislosti od používania pneumatického náradia a v niektorých prípadoch môžu prekračovať hodnoty uvedené v týchto pokynoch. Hodnoty emisií hluku a hodnoty vibrácií by sa mohli podceňiť, keď sa pneumatické náradie používa pravidelne takýmto spôsobom.



Všeobecné bezpečnostné pravidlá

⚠ VÝSTRAHA!

- Pri viacnásobných ohrozeniach: Pred zriadením, prevádzkou, opravou, údržbou a výmenou dielov príslušenstva na lisovacom stroji, ako aj pred prácami v blízkosti stroja sa musia prečítať bezpečnostné pokyny a musí sa im tiež rozumieť. V prípade, že táto požiadavka nie je splnená, môže to viesť k vážnym telesným zraneniam.
- Lisovací troj by mali zriaďovať, nastavovať alebo používať výlučne príslušne kvalifikované a zaškolené obsluhujúce osoby.
- Tento lisovací stroj sa nesmie modifikovať. Zmeny by mohli znížiť účinnosť bezpečnostných opatrení a zvýšiť riziká pre obsluhujúcu osobu.
- Bezpečnostné pokyny nesmiete stratiť – odovzdajte ich obsluhujúcej osobe.
- Nikdy nepoužívajte na lisovanie poškodené stroje.
- Stroje sa musia pravidelne podrobiť inšpekcii, aby bolo možné skontrolovať, že je stroj zreteľne označený dimenzačnými hodnotami a označeniami, požadovanými v tejto časti ISO 11148. Zamestnávateľ/používateľ musí v prípade potreby kontaktovať výrobcu za účelom vyžiadania náhradných štítkov.

Ohrozenia vymršťovanými dielmi

- Pri zlomení obročku alebo dielov príslušenstva alebo dokonca samotného strojového nástroja môžu byť diely vymrštené vysokou rýchlosťou.
- Pravidelne kontrolujte trhliny; môžu vzniknúť poranenia, keď pri používaní zlyhá popraskané protiahlé ložisko alebo upínacie čeluste.
- Pri prevádzke lisovacieho stroja sa vždy musí nosiť ochrana očí odolná proti nárazom. Stupeň požadovanej ochrany by sa mal vyhodnotiť osobitne pre každé jednotlivé použitie.
- Pri prácach nad hlavou sa musí nosiť ochranná prilba.
- V takomto prípade by sa mali vyhodnotiť aj riziká hroziace iným osobám.
- Musíte zabezpečiť, aby bol obrobok bezpečne upevnený.

Ohrozenia pri prevádzke

- Pri používaní stroja môžu byť ruky obsluhujúcej osoby vystavené ohrozeniam, ako napr. úderom, poreniam, ako aj odreninám a teplu. Noste vhodné rukavice na ochranu rúk.
- Obsluhujúca osoba a personál vykonávajúci údržbu musia byť fyzicky schopní na manipuláciu s veľkosťou, hmotnosťou a výkonom stroja.
- Stroj držte správne: Budte pripravení reagovať na zvyčajné alebo náhle pohyby – majte vždy pripravené obe ruky.
- Dávajte pozor na to, aby vaše telo bolo v rovnováhe a aby ste zaujali bezpečný postoj.

- V prípade prerušenia prívodu elektrickej energie uvoľnite hlavné príkazové zariadenie na uvedenie do chodu a odstavenie.
- Používajte iba výrobcom odporúčané mastiace prostriedky.
- Počas a po používaní stroja predchádzajte priamemu kontaktu so strojovým nástrojom, keďže strojový nástroj môže byť horúci.
- Stroje sa nesmú prevádzkovať, keď sú nasmerované na obsluhujúcu osobu alebo na inú osobu.
- Ruky sa nesmú dostať do lisovacieho mechanizmu, odporúča sa lisovací stroj držať oboma rukami.
- Je nutné vykonávať pravidelné kontroly lisovacieho mechanizmu a protiahlého ložiska vzhľadom na praskliny a trhliny.
- Pred zapnutím stroja držte strojový nástroj pevne proti obrábanej ploche.

Ohrozenia v dôsledku opakovaných pohybov

- Pri používaní lisovacieho stroja na vykonávanie činností spojených s prácou môže obsluhujúca osoba potenciálne pociťovať nepríjemné pocity v rukách a ramenách, ako aj v oblasti krku, pliec alebo na iných častiach tela.
- Pri používaní lisovacieho stroja by obsluhujúca osoba mala zaujať pohodlný postoj tela, pričom by mala dbať na bezpečné držanie tela a predchádzať nevhodnému postoju alebo takému postoju, pri ktorom je ťažké udržiavať rovnováhu. Obsluhujúca osoba by mala počas dlhšie trvajúcich prác zmeniť postoj, čo môže byť užitočné na predchádzanie nepohodliu a únave.
- Ak osoba, obsluhujúca stroj pozoruje na sebe symptómy, ako napr. pretrvávajúcu alebo opakovanú nevoľnosť, ťažkosť, búchanie srdca, bolesť, mravčenie, otupenosť, pálenie alebo stĺpnutie, tieto príznaky by nemala ignorovať. Obsluhujúca osoba by to mala oznámiť zamestnávateľovi a prekonzultovať s príslušne kvalifikovaným lekárom

Ohrozenia v dôsledku dielov príslušenstva

- Pred výmenou strojového nástroja alebo dielov príslušenstva odpojte lisovací stroj od napájania elektrickou energiou.
- Používajte výlučne veľkosti a typy dielov príslušenstva a spotrebných materiálov, ktoré odporúča výrobca lisovacieho stroja; nepoužívajte akékoľvek iné typy alebo veľkosti príslušenstva a spotrebných materiálov.

Ohrozenia na pracovisku

- Hlavnými príčinami zranení na pracovisku je pošmyknutie, zakopnutie a pád. Dávajte pozor na povrchy, ktoré sa v dôsledku používania stroja môžu stať šmyklavými a na nebezpečenstvo potknutia sa o vzduchovú alebo hydraulickú hadicu.
- V neznámych prostrediach pracujte s opatrnosťou. Môžu tu hroziť skryté ohrozenia elektrických mi alebo inými napájacími vedeniami.
- Tento lisovací stroj nie je určený na používanie v explozívnych atmosférach a nie je izolovaný voči kontaktu so zdrojmi elektrického prúdu;
- Zabezpečte, aby sa v blízkosti stroja nenačádzali žiadne elektrické vedenia, plynové potrubia a pod., ktoré by v prípade používania stroja mohli viesť k ohrozeniu.

Ohrozenia v dôsledku prachu a výparov

- Odpadový vzduch sa musí odvádzať tak, aby sa zredukovalo rozvírovanie prachu v prašnom prostredí na minimálnu mieru.

Ohrozenia spôsobené hlukom

- Pôsobenie zvýšeného akustického hluku môže pri nedostatočnej ochrane proti hluku mať za následok poškodenie sluchu, stratu sluchu a iné problémy, ako napr. tinnitus (zvonenie, hučanie, pískanie alebo bzučanie v ušiach). Je nevyhnutné vykonať vyhodnotenie rizika ohľadom týchto ohrození a implementovať primerané mechanizmy riadenia.
- K vhodným mechanizmom riadenia na zníženie rizika patria opatrenia ako napr. používanie izolačných materiálov, aby sa predišlo vzniku zvonivých zvukov na obrobkoch.
- Používajte výbavu na ochranu sluchu v súlade s pokynmi vášho zamestnávateľa alebo v súlade s platnými predpismi pre bezpečnosť a ochranu zdravia pri práci.
- Lisovací stroj sa musí prevádzkovať a udržiavať podľa odporúčaní uvedených v tomto návode, aby sa zabránilo zvýšeniu hladiny hluku.
- Spotrebné materiály/strojové nástroje sa musia zvoliť, udržiavať a vymieňať podľa odporúčaní tohto návodu, aby sa predišlo zvýšeniu hladiny hluku.
- Ak je stroj vybavený tlmičom hluku, tak sa pri prevádzke stroja vždy uistite, či je tlmič hluku na svojom mieste a či je funkčný.

Ohrozenia spôsobené vibráciami

- Pôsobenie vibrácií môže spôsobovať poškodenie nervov a poruchy krvného obehu v rukách a ramenách.
- Pri prácach v studenom prostredí nosíte teplé oblečenie a ruky udržiavajte vždy v teple a suchu.
- Ak začnete pociťovať znečítlivenie, mravčenie alebo bolesť v prstoch alebo rukách alebo ak sa vám sfarbí pokožka na prstoch či rukách na bielo, ukončíte prácu so strojom a informujte svojho zamestnávateľa. Okrem toho by ste mali konzultovať s primerane kvalifikovaným lekárom.

Ďalšie bezpečnostné upozornenia pre pneumatické stroje

- Stlačený vzduch môže spôsobiť vážne poranenia.
 - V prípade, že sa stroj nepoužíva, ako aj pred výmenou dielov príslušenstva alebo pred vykonávaním opráv vždy dbajte na to, aby bol uzavretý prívod vzduchu, vzduchová hadica bola odpojená od tlaku a stroj bol odpojený od prívodu vzduchu.
 - Prúd vzduchu nikdy nesmerujte proti sebe alebo iným osobám.
- Uvoľnené hadice môžu spôsobiť vážne poranenia. Preto vždy skontrolujte, či hadice a ich upevňovacie prostriedky nie sú poškodené a či nie sú uvoľnené.
- Studený vzduch musí byť odvádzaný preč od rúk.
- Ak sa používajú univerzálne otočné spojky (zubové spojky), musia sa nasadiť aretačné čapy. Musia sa tiež použiť hadicové poistky Whipcheck na zabezpečenie ochrany pre prípad zlyhania spojenia hadice so strojom a vzájomných spojení hadíc.
- Prijmite opatrenia, aby nedošlo k prekročeniu maximálneho tlaku uvedeného na stroji.
- Stroje prevádzkované so vzduchom nikdy neprenášajte za hadicu.

Pred uvedením do prevádzky

UPOZORNENIE

- ▶ Prístroj sa smie prevádzkovať výlučne s vyčisteným stlačeným vzduchom s rozprášeným olejom a maximálny pracovný tlak prístroja nesmie prekročiť 6,3 bar. Na regulovanie pracovného tlaku musí byť kompresor vybavený redukčným tlakovým ventilom.
- ▶ Dbajte na to, že nesmie byť prekročený maximálny pracovný tlak. Príliš vysoký pracovný tlak neprináša zvýšený výkon, ale zvýši len spotrebu vzduchu a urýchli opotrebenie prístroja. Preto dodržiavajte vždy všetky technické údaje.

Mazanie

VÝSTRAHA!

- ▶ O zdravotných nebezpečenstvách použitého oleja sa informujte v karte bezpečnostných údajov príslušného výrobcu.

UPOZORNENIE

- ▶ Mazanie je obzvlášť dôležité, aby sa zabránilo poškodeniu trením a koróziou. Odporúčame použiť vhodný špeciálny olej na stlačený vzduch (napr. kompresorový olej Liqui Moly).
 - **Mazanie maznicou na olejovú hmlu**
V rámci kroku prípravy môžete váš prístroj priebežne a optimálne namazať maznicou na olejovú hmlu (nie je súčasťou dodávky). Maznica na olejovú hmlu dodáva jemné kvapky oleja do prúdiaceho vzduchu a zabezpečuje tým pravidelné masenie.

Doplnenie oleja

Aby prístroj ostal dlho použiteľný, musí sa v ňom byť dostatočné množstvo pneumatického oleja.

Máte k dispozícii nasledovné možnosti mazania

- ◆ Zapojte údržbovú jednotku s olejničkou na kompresor.
- ◆ Nainštalujte prídavnú olejničku do vedenia stlačeného vzduchu alebo na pneumatikom prístroji.
- ◆ Každých 15 prevádzkových minút dajte cca 3–5 kvapiek pneumatického oleja z dodanej olejovej nádržky ⑤ ručne do prípojnej vsuvky ④.
- ◆ Pri prvom otvorení olejovej nádržky ⑤ odskrutkujte prevlečenú maticu z nádržky. Pipetu nasmerovanú dovnútra vyberte kliešťami alebo podobným nástrojom.
- ◆ Nasadte ju späť otočenú o 180° a priskrutkujte ju opäť pomocou prevlečnej matice.
- ◆ Ihlou alebo podobným predmetom urobte malý otvor do špičky pipety, aby olej mohol kvapkať von.

Pripojenie k zdroju stlačeného vzduchu

UPOZORNENIE

- ▶ Pred zapojením do zdroja stlačeného vzduchu
 - musí byť plne dosiahnutý správny pracovný tlak (3–6 bar)
 - musí sa uistiť, že spúšť ③ nie je stlačená
- ◆ Presuňte prípojku napájacej hadice cez rýchlozáver prípojnej vsuvky ④ tak, aby táto citeľne zaskočila.

UPOZORNENIE

- ▶ Aby ste mohli regulovať tlak vzduchu, musí byť zdroj stlačeného vzduchu vybavený redukčným ventilom.

Obsluha

- ◆ Ihneď ako je prístroj zásobovaný stlačeným vzduchom, je pripravený na použitie.
- ◆ Priložte dierovacie kliešte ② alebo osadzovacie kliešte ① na miesto obrobku, ktoré sa má obrábať. (pozri tiež roztváracu stranu, obr. A + B)
- ◆ Stlačte spúšť ③.

⚠ POZOR!

- ▶ V závislosti od veľkosti a druhu obrobkov sa musia prijať prislúšné bezpečnostné opatrenia. Používajte vhodné upínacie zariadenia, aby sa zabránilo zošmyknutiu obrobkov.
- ▶ V prípade prerušenia prívodu stlačeného vzduchu okamžite pustite spúšť ③.
- ▶ Skôr než sa stroj zapne, sa musí strojový nástroj pevne nasadiť na plochu, ktorá sa má obrábať.
- ◆ Po ukončení všetkých prác odpojte prístroj od zdroja stlačeného vzduchu.

Údržba a čistenie



VÝSTRAHA! NEBEZPEČENSTVO PORANENIA! Pred údržbárskymi prácami odpojte prístroj od siete stlačeného vzduchu.

UPOZORNENIE

- ▶ Aby sa zabezpečila bezchybná funkcia a dlhá životnosť prístroja, musíte dodržiavať nasledovné body:
- Na prístroji vykonávajte pravidelnú údržbu, podľa používania.
- Naolejujte všetky pohyblivé časti.
- Dotiahnite skrutky.
- Skontrolujte bezchybnú funkciu spúšte ③.
- Dostatočné a trvalo neporušené mazanie olejom má rozhodujúci význam pre optimálne fungovanie.
- Používajte len originálne náhradné, príp. vymeniteľné diely od výrobcu, pretože v opačnom prípade hrozí nebezpečenstvo pre používateľa. V prípade pochybností sa obráťte na servisné stredisko.
- Používajte výlučne veľkosti a typy dielov príslušenstva a spotrebných materiálov, ktoré sú odporúčané výrobcom.
- Prístroj čistíte len suchou mäkkou handričkou alebo stlačeným vzduchom.
- V žiadnom prípade nepoužívajte ostré a/alebo drsné čistiace prostriedky.

Likvidácia



Obal pozostáva výlučne z materiálov, ktoré neškodia životnému prostrediu. Môže sa zlikvidovať v miestnych nádobách na recyklovaný odpad.

Prístroj v žiadnom prípade nevyhadzujte do komunálneho odpadu!

Informácie o možnostiach likvidácie prístroja, ktorý doslúžil, dostanete na obecnej alebo mestskej správe.



Obal zlikvidujte ekologicky. Dbajte na označenie na rôznych obalových materiáloch a triedte ich osobitne. Obalové materiály sú označené skratkami (a) a číslicami (b) s nasledujúcim významom: 1 - 7: plasty, 20 - 22: papier a lepenka, 80 - 98: kompozitné materiály.



Informácie o možnostiach likvidácie výrobku, ktorý doslúžil, získate od svojej obecnej alebo mestskej samosprávy.



Produkt je recyklovateľný, podlieha rozšírenej zodpovednosti výrobcu a zbiera sa oddelene.

Mastiace a čistiace prostriedky likvidujte ekologicky. Dodržiavajte zákonné predpisy.

- Zvyšky mastiaceho prostriedku odovzdajte na miesto likvidácie odpadu. Nedovoľte, aby sa zvyšky mastiaceho prostriedku dostali do kanalizácie alebo povrchových vôd. Nedovoľte, aby sa dostali do podkladu/pôdy. Dbajte na vhodný podklad. Likvidujte podľa úradných predpisov.
- Znečistený údržbársky materiál a prevádzkové materiály odovzdajte na zbernom mieste určenom na tento účel.

! VÝSTRAHA!

- ▶ O zdravotných nebezpečenstvách použitého oleja sa informujte v karte bezpečnostných údajov príslušného výrobcu.

Záruka spoločnosti Kompernass Handels GmbH

Vážená zákazníčka, vážený zákazník,

na tento prístroj máte záruku 3 roky od dátumu zakúpenia. V prípade nedostatkov tohto výrobku máte práva vyplývajúce zo zákona voči predajcovi tohto výrobku. Tieto Vaše práva vyplývajúce zo zákona nie sú obmedzené našou zárukou, uvedenou nižšie.

Záručné podmienky

Záručná doba začína plynúť dátumom zakúpenia. Prosím, uschovajte si pokladničný blok. Tento bude potrebný ako dôkaz o zakúpení.

Ak v priebehu troch rokov od dátumu zakúpenia tohto výrobku dôjde k chybe materiálu alebo výrobnej chybe, výrobok vám – podľa nášho uváženia – bezplatne opravíme, vymeníme alebo uhradíme kúpnu cenu. Podmienkou tohto záručného plnenia je, že počas trojročnej lehoty sa poškodený prístroj a doklad o zakúpení (pokladničný blok) predloží so stručným opisom, v čom spočíva nedostatok prístroja a kedy sa vyskytol.

Ak je chyba pokrytá našou zárukou, zašleme Vám späť opravený alebo nový výrobok. Opravou alebo výmenou výrobku nezačína plynúť žiadna nová záručná doba.

Záručná doba a zákonné nároky na odstránenie chýb

Záručná doba sa záručným plnením nepredĺži. To platí aj pre vymenené a opravené diely. Poškodenia a chyby zistené prípadne už pri kúpe, sa musia hlásiť okamžite po vybalení. Po uplynutí záručnej doby podliehajú prípadné opravy poplatku.

Rozsah záruky

Prístroj bol starostlivo vyrobený v súlade s prísnyimi smernicami kvality a pred dodaním bol svedomito preskúšaný.

Záručné plnenie sa vzťahuje na chyby materiálu alebo výrobné chyby. Táto záruka sa nevzťahuje na časti výrobku, ktoré sú vystavené bežnému opotrebovaniu a preto ich možno pokladať za rýchlo opotrebiteľné diely, ani na poškodenia krehkých dielov, ako sú napríklad spínače alebo diely vyrobené zo skla.

Táto záruka zaniká v prípade poškodenia výrobku neodborným používaním alebo neodbornou údržbou. Na správne používanie výrobku sa musia presne dodržiavať všetky pokyny, uvedené v návode na obsluhu. Bezpodmienečne sa musí zabrániť použitiu alebo úkonom, ktoré sa v návode na obsluhu neodporúčajú alebo pred ktorými sa varuje.

Výrobok je určený len na súkromné použitie a nie na priemyselné používanie. Záruka zaniká pri nesprávnom a neodbornom zaobchádzaní, pri použití násillia a pri zásahoch, ktoré neboli vykonané naším autorizovaným servisom.

Záručná doba neplatí pri

- normálnom opotrebovaní kapacity akumulátora
- komerčnom používaní výrobku
- poškodení alebo zmene výrobku zákazníkom
- nerešpektovaní predpisov týkajúcich sa bezpečnosti a údržby, chybách obsluhy
- škodách v dôsledku elementárnych udalostí

Vybavenie v prípade záruky

Na zaručenie rýchleho vybavenia Vašej žiadosti postupujte podľa nasledujúcich pokynov:

- Na všetky otázky majte pripravený pokladničný doklad a číslo výrobku (napr. IAN 12345) ako doklad o nákupe.
- Číslo výrobku nájdete na typovom štítku na výrobku, na gravúre na výrobku, na titulnej stránke návodu na obsluhu (dole vľavo) alebo ako nálepku na zadnej alebo spodnej strane výrobku.

- Ak dôjde k funkčným poruchám alebo iným nedostatkom, kontaktujte najprv nižšie uvedené servisné oddelenie **telefonicky** alebo **e-mailom**.
- Výrobok, zaevidovaný ako poruchový, môžete potom spolu s dokladom o nákupe (pokladničný blok) a uvedením popisu chyby a dátumu, kedy k nej došlo, bezplatne odoslať na adresu servisného strediska, ktorá Vám bude oznámená.



Na webovej stránke www.lidl-service.com si môžete stiahnuť tieto a mnoho ďalších príručiek, videá o výrobkoch a inštalácii softvéru.

Pomocou tohto QR-kódu sa dostanete priamo na stránku servisu Lidl (www.lidl-service.com) a pomocou zadania čísla výrobku (IAN) 123456 otvoríte váš návod na obsluhu.

Servis

SK Servis Slovensko
Tel. 0850 232001
E-Mail: kompernass@lidl.sk

IAN 339156_1910

Dovozca

Majte na pamäti, že nižšie uvedená adresa nie je adresou servisného strediska. Najprv kontaktujte uvedené servisné stredisko.

KOMPERNASS HANDELS GMBH
BURGSTRASSE 21
44867 BOCHUM
NEMECKO
www.kompernass.com

Preklad originálneho vyhlásenia o zhode

My, spoločnosť KOMPERNASS HANDELS GMBH, osoba zodpovedná za dokumentáciu: pán Semi Uguzlu, BURGSTR. 21, 44867 BOCHUM, DEUTSCHLAND/NEMECKO týmto vyhlasujeme, že tento výrobok je v súlade s nasledovnými normami, normatívnymi dokumentmi a smernicami ES:

Smernica o strojových zariadeniach
(2006/42/EC)

Aplikované harmonizované normy
EN ISO 11148-10: 2011

Typové označenie stroja

Pneumatiké dierovacie a tvarovacie kliešte
PDLA 6.3 A1

Rok výroby: 02-2020

Sériové číslo: IAN 339156_1910

Bochum, 28.01.2020



Semi Uguzlu
- Manažér kvality -

Technické zmeny v zmysle ďalšieho vývoja sú vyhradené.



KOMPERNASS HANDELS GMBH

BURGSTRASSE 21

44867 BOCHUM

GERMANY

www.kompernass.com

Stand der Informationen · Last Information Update · Version des informations

Stand van de informatie · Stan informacjī · Stav informací · Stav informácií

03 / 2020 · Ident.-No.: PDLA6.3A1-022020-1

IAN 339156_1910