

OWIM GmbH & Co. KG

Stiftsbergstraße 1
74167 Neckarsulm
GERMANY

Model No.: HG11579

Version: 06/2025

IAN 512390_2501





SOUNDBAR 2.0 DOLBY ATMOS® / DOLBY ATMOS® 2.0 SOUNDBAR / BARRE DE SON 2.0 DOLBY ATMOS® TSB A60 A1

DE AT CH

SOUNDBAR 2.0 DOLBY ATMOS®

Kurzanleitung

GB IE

DOLBY ATMOS® 2.0 SOUNDBAR

Short manual

FR BE

BARRE DE SON 2.0 DOLBY ATMOS®

Guide de démarrage rapide

NL BE

SOUNDBAR 2.0 DOLBY ATMOS®

Beknopte handleiding

PL

SOUNDBAR 2.0 DOLBY ATMOS®

Krótką instrukcją

CZ

SOUNDBAR 2.0 S TECHNOLOGIÍ DOLBY ATMOS®

Krátký návod

SK

SOUNDBAR 2.0 DOLBY ATMOS®

Krátky návod

ES

BARRA DE SONIDO 2.0 DOLBY ATMOS®

Guía rápida

DK

SOUNDBAR 2.0 DOLBY ATMOS®

Kort vejledning

IT

ALTOPARLANTE SOUNDBAR 2.0 DOLBY ATMOS®

Guida rapida

HU

2.0 DOLBY ATMOS® HANGSZÓRÓ

















Rövid útmutató

| | | | |
|----------|---------------------------|--------|-----|
| DE/AT/CH | Kurzanleitung | Seite | 3 |
| GB/IE | Short manual | Page | 15 |
| FR/BE | Guide de démarrage rapide | Page | 26 |
| NL/BE | Beknopte handleiding | Pagina | 39 |
| PL | Krótką instrukcja | Strona | 51 |
| CZ | Krátký návod | Strana | 63 |
| SK | Krátky návod | Strana | 74 |
| ES | Guía rápida | Página | 85 |
| DK | Kort vejledning | Side | 97 |
| IT | Guida rapida | Pagina | 108 |
| HU | Rövid útmutató | Oldal | 120 |

| | | |
|--|-------|----|
| Verwendete Warnhinweise und Symbole | Seite | 4 |
| Kurzanleitung | Seite | 5 |
| Bestimmungsgemäße Verwendung | Seite | 5 |
| Markenrechtliche Hinweise | Seite | 5 |
| Lieferumfang | Seite | 5 |
| Technische Daten | Seite | 5 |
| Sicherheit | Seite | 6 |
| Vor der Inbetriebnahme | Seite | 8 |
| Fernbedienung | Seite | 8 |
| Vorbereitung der Fernbedienung | Seite | 9 |
| Austauschen der Batterien der Fernbedienung | Seite | 9 |
| Vorsichtsmaßnahmen im Umgang mit Batterien | Seite | 9 |
| Aufstellen und Montieren | Seite | 9 |
| Aufstellen | Seite | 9 |
| Wandmontage | Seite | 9 |
| Anschlüsse | Seite | 10 |
| Verwendung der HDMI eARC-Buchse | Seite | 10 |
| Verwendung der OPTICAL-Buchse | Seite | 10 |
| Verwendung der AUX-Buchse | Seite | 11 |
| Anschließen an die Stromquelle | Seite | 11 |
| Grundbedienung | Seite | 11 |
| Stand-by/EIN | Seite | 11 |
| Einstellen der Lautstärke | Seite | 11 |
| Auswahl eines voreingestellten Sound-Effekts | Seite | 12 |
| Einstellen der Tiefen/Höhen | Seite | 12 |
| AUX/OPTICAL/HDMI eARC- Betrieb | Seite | 12 |
| Bluetooth®-Betrieb | Seite | 12 |
| Entsorgung | Seite | 13 |
| Vereinfachte EU-Konformitätserklärung | Seite | 14 |
| Garantie und Service | Seite | 14 |
| Garantie | Seite | 14 |
| Abwicklung im Garantiefall | Seite | 14 |
| Service | Seite | 14 |

Verwendete Warnhinweise und Symbole

Die folgenden Warnhinweise werden in der Bedienungsanleitung, der Kurzanleitung, auf der Verpackung, auf dem Produkt und auf dem Netzadapter verwendet:

| | | |
|--|--|---|
|  | <p>GEFAHR! Dieses Symbol mit dem Signalwort „GEFAHR“ weist auf eine Gefährdung mit einem hohen Risikograd hin, die, wenn sie nicht vermieden wird, eine schwere Verletzung oder den Tod zur Folge hat.</p> |  <p>Das Blitz-Symbol mit Pfeilspitze in einem gleichseitigen Dreieck weist den Benutzer auf eine nicht isolierte „gefährliche Spannung“ im Inneren des Produktgehäuses hin, die so stark sein kann, dass sie eine Gefahr für Personen darstellt.</p> |
|  | <p>WARNUNG! Dieses Symbol mit dem Signalwort „WARNUNG“ weist auf eine Gefährdung mit einem mittleren Risikograd hin, die, wenn sie nicht vermieden wird, eine schwere Verletzung oder den Tod zur Folge haben kann.</p> |  <p>Das Ausrufezeichen in einem gleichseitigen Dreieck weist den Benutzer auf wichtige Betriebs- und Wartungsanweisungen (Reparatur) in den dem Produkt beiliegenden Dokumenten hin.</p> |
|  | <p>VORSICHT! Dieses Symbol mit dem Signalwort „VORSICHT“ bezeichnet eine Gefährdung mit einem niedrigen Risikograd, die, wenn sie nicht vermieden wird, eine geringe oder mäßige Verletzung zur Folge haben kann.</p> |  <p>Gleichstrom / -spannung</p> |
|  | <p>ACHTUNG! Dieses Symbol mit dem Signalwort „ACHTUNG“ weist auf mögliche Sachschäden hin.</p> |  <p>Dieses Symbol verweist auf die besonderen Verhaltensregeln, die für Kinder gelten.</p> |
|  | <p>HINWEIS: Dieses Symbol mit dem Signalwort „HINWEIS“ liefert zusätzliche nützliche Informationen.</p> |  <p>Symbol für ein Produkt der Schutzklasse II</p> |
|  | <p>Dieses Gebotszeichen weist darauf hin, dass geeignete Schutzhandschuhe zu tragen sind! Befolgen Sie die Anweisungen dieses Warnhinweises, um Handverletzungen durch Gegenstände oder Kontakt mit heißen oder chemischen Materialien zu vermeiden.</p> |  <p>Verwenden Sie das Produkt nur in trockenen Innenräumen.</p> |
|  | <p>Dieses Symbol bedeutet, dass die Bedienungsanleitung vor der Verwendung des Produkts beachtet werden muss.</p> |  <p>Das CE-Zeichen bestätigt die Konformität mit den für das Produkt geltenden EU-Richtlinien.</p> |
|  | <p>Wechselstrom / -spannung</p> |  <p>Sicherheitshinweise Gebrauchsanweisungen</p> |

SOUNDBAR 2.0 DOLBY ATMOS®

● **Kurzanleitung**

Bei diesem Dokument handelt es sich um eine verkürzte Druckausgabe der vollständigen Bedienungsanleitung. Durch das Scannen des QR-Codes gelangen Sie direkt auf die Lidl-Service-Seite (www.lidl-service.com) und können durch die Eingabe der Artikelnummer (IAN) 512390_2501 die vollständige Bedienungsanleitung einsehen und herunterladen.

Die Kurzanleitung ist Bestandteil dieses Produkts. Machen Sie sich vor der Benutzung des Produkts mit allen Bedien- und Sicherheitshinweisen vertraut. Bewahren Sie die Kurzanleitung gut auf und händigen Sie alle Unterlagen bei Weitergabe des Produkts an Dritte mit aus.

● **Bestimmungsgemäße Verwendung**

Diese SOUNDBAR 2.0 DOLBY ATMOS® (im Folgenden als „Produkt“ bezeichnet) ist ein Unterhaltungselektronikgerät zum Abspielen des Tons von Audiogeräten.

Jede andere Verwendung gilt als unzulässig. Jegliche Ansprüche, die sich aus einer unsachgemäßen Verwendung oder einer unerlaubten Veränderung des Lautsprechers ergeben, werden als unberechtigt angesehen. Jede derartige Nutzung erfolgt auf eigene Gefahr.

Das Produkt ist nicht für den kommerziellen Gebrauch bestimmt.

● **Markenrechtliche Hinweise**

- USB® ist eine eingetragene Marke von USB Implementers Forum, Inc.
- Dolby, Dolby Atmos und das Doppel-D-Symbol sind eingetragene Marken der Dolby Laboratories Licensing Corporation.
- Hergestellt unter Lizenz von Dolby Laboratories. Vertrauliche unveröffentlichte Arbeiten. Copyright © 2012-2024 Dolby Laboratories. Alle Rechte vorbehalten.
- Die Begriffe HDMI, HDMI High-Definition Multimedia Interface, HDMI Trade Dress und die HDMI Logos sind Marken oder eingetragene Marken von HDMI Licensing Administrator, Inc.

- Die Wortmarke Bluetooth® und die Logos sind eingetragene Marken der Bluetooth® SIG, Inc. und jede Verwendung dieser Marken durch OWIM GmbH & Co. KG erfolgt unter Lizenz.
- Die Marke TRONIC und der Handelsname sind Eigentum der jeweiligen Inhaber.
- Alle anderen Namen und Produkte sind Marken oder eingetragene Marken der jeweiligen Eigentümer.

● **Lieferumfang**

- Entfernen Sie das gesamte Verpackungsmaterial und überprüfen Sie den Inhalt auf Vollständigkeit. Sollten Teile fehlen oder beschädigt sein, wenden Sie sich bitte an den Händler.
- 1× Soundbar
- 1× Fernbedienung
- 2× 1,5 V Alkali-Batterien des Typs AAA (LR03)
- 1× Wandmontageset inkl. Schrauben, Dübel und Halterung
- 1× 1,5 m Netzkabel
- 1× Audiokabel mit 3,5-mm-Stecker und anderen Cinch-Steckern (Cinch)
- 1× 1,5 m optisches Kabel (inklusive Schutzkappe)
- 1× 1,5 m HDMI ARC-Kabel
- 1× Schnellstartanleitung
- 1× Gebrauchsanweisungen

● **Technische Daten**

SOUNDBAR 2.0 DOLBY ATMOS®

| | |
|-----------------------------|---------------------------|
| AC-Eingang: | 100 – 240 V~ 50/60 Hz |
| Leistungsaufnahme: | 20 W |
| Stand-by- | |
| Leistungsaufnahme: | <0,5 W |
| Musikausgabe: | 2 x 30 W RMS bei 10 % THD |
| Frequenzgang: | 65 Hz bis 20 kHz |
| AUX-in-Buchse: | 3,5 mm Klinkenstecker |
| Audioformat an | |
| Eingängen: | Stereo PCM |
| S/PDIF für digitalen | |
| Eingang: | Optisch (Toslink) |
| HDMI-Eingang: | HDMI (ARC)-Stecker |
| Ausgangsspannung/-strom des | |
| USB-Anschlusses: | 5 V $\overline{=}$ 500 mA |
| USB-A unterstützt | |
| das Dateiformat: | FAT16, FAT32, ex FAT |
| USB-A abspielbare | |
| Audioformate: | MP3 |

USB-A max. unterstützte
 USB-Speichergerätkapazität: 128 GB
 Maße: Ca. 600,6 x 109,4 x 60 mm
 (B x T x H)
 Gewicht: Ca. 1980 g
 Betriebsbedingungen: 10 °C – 35 °C,
 40 % – 85 % rel. Luftfeuchtigkeit
 Lagertemperatur: -20 °C – +60 °C
 Kabelloser
 Standard: Bluetooth® 5.3
 Frequenzbereich: 2400 MHz – 2483,5 MHz
 Max. übertragene
 Leistung: <20 mW
 Bluetooth®-
 Reichweite: Ca. 10 m
 Bluetooth®-Protokolle:
 AVRCP (Fernsteuerung wichtiger Audiofunktionen
 über das Mobiltelefon), A2DP (drahtlose
 Audioübertragung)

Fernbedienung:

Reichweite: ca. 6 m/30°
 Batterie-Typ: 2 x 1,5 V, AAA/LR03-Batterien

- Dieses Produkt kann von Kindern ab 8 Jahren und Personen mit eingeschränkten physischen, sensorischen oder mentalen Fähigkeiten oder Mangel an Erfahrung und Wissen benutzt werden, wenn sie beaufsichtigt oder bezüglich des sicheren Gebrauchs des Produktes unterwiesen wurden und die damit verbundenen Gefahren verstehen. Kinder dürfen nicht mit dem Produkt spielen. Reinigung und die vom Benutzer durchzuführende Wartung dürfen nicht von Kindern ohne Beaufsichtigung durchgeführt werden. Das Produkt ist kein Spielzeug.

ACHTUNG! GEFAHR VON SCHÄDEN

- Dieses Produkt enthält keine Teile, die vom Benutzer gewartet werden können.
- Überprüfen Sie das Produkt vor jedem Gebrauch! Verwenden Sie das Produkt nicht mehr, wenn Sie eine Beschädigung des Geräts oder des Ladekabels feststellen!
- Wenn Sie während des Gebrauchs etwas Ungewöhnliches bemerken (z. B. ungewöhnliche Geräusche, seltsamer Geruch oder Rauch), schalten Sie das Produkt sofort aus und ziehen Sie alle Kabel ab. Verwenden Sie das Produkt nicht mehr.
- Plötzliche Temperaturschwankungen können zur Kondensation im Inneren des Produkts führen. In diesem Fall sollten Sie das Produkt einige Zeit akklimatisieren lassen, bevor Sie es wieder verwenden.
- Stellen Sie keine brennenden Kerzen oder offenes Feuer auf oder neben das Produkt.
- Verwenden Sie das Produkt nicht in der Nähe von Wärmequellen wie Heizkörpern oder anderen Produkten, die Wärme abstrahlen!
- Werfen Sie das Produkt nicht ins Feuer und setzen Sie es keinen hohen Temperaturen aus.
- Lassen Sie das Produkt an heißen Tagen nicht in einem Fahrzeug liegen. Hohe Temperaturen können das Produkt irreversibel beschädigen und in einigen Fällen sogar zum Brennen bringen.
- Das Produkt darf keinem Tropf- oder Spritzwasser ausgesetzt werden.

WARNUNG! EXPLOSIONSGEFAHR!

- Werfen Sie das Produkt nicht ins Feuer und setzen Sie es keinen hohen Temperaturen aus.



Sicherheit

Dieses Kapitel enthält wichtige Sicherheitsinformationen für den Umgang mit dem Produkt. Unsachgemäße Verwendung kann zu Personen- und Sachschäden führen. Bitte machen Sie sich vor der Verwendung des Produkts mit allen Sicherheits- und Gebrauchshinweisen vertraut! Wenn Sie dieses Produkt weitergeben, geben Sie bitte auch alle Unterlagen mit!

GEFAHR!

- **LEBENSGEFAHR UND UNFALLGEFAHR FÜR SÄUGLINGE UND KINDER!**

GEFAHR!

- **ERSTICKUNGSGEFAHR!**
 Verpackungsmaterial (z. B. Folie oder Styropor) darf nicht zum Spielen verwendet werden. Halten Sie Kinder stets vom Verpackungsmaterial fern. Das Verpackungsmaterial ist kein Spielzeug.

- Öffnen Sie niemals das Gehäuse des Produkts, es besteht Explosionsgefahr! Das Produkt hat keine internen Teile, die gewartet werden müssen.

STROMSCHLAGEGFAHR!

⚠️ WARNUNG! Stromschlaggefahr! Öffnen

Sie niemals das Gehäuse des Produkts oder des Netzteils. Im Falle einer Störung dürfen Reparaturen nur von qualifiziertem Personal durchgeführt werden.

⚠️ WARNUNG! Schützen Sie das Produkt vor Tropf- und Spritzwasser. Stellen Sie keine mit Flüssigkeiten gefüllten Behälter (z. B. Vasen oder Getränke) auf oder in die Nähe des Produkts.

Tauchen Sie keine Produktkomponenten in Flüssigkeiten ein. Halten Sie das Produkt niemals unter fließendes Wasser.

- Um Feuer zu vermeiden, stellen Sie keine brennenden Kerzen auf oder in die Nähe des Produkts.

⚠️ WARNUNG! Fassen Sie den Netzstecker nicht mit nassen Händen an.

⚠️ VORSICHT! Verwenden Sie niemals ein beschädigtes Produkt. Wenn Sie eine Beschädigung feststellen, trennen Sie das Netzteil sofort vom Stromnetz. Wenden Sie sich an Ihren Händler, wenn das Produkt beschädigt ist.

- Schalten Sie das Produkt immer aus, bevor Sie es vom Stromnetz trennen.
- Um eine Beschädigung des Kabels zu vermeiden, legen Sie keine Gegenstände darauf und scheuern Sie es nicht an scharfen Kanten. Halten Sie es auch von heißen Oberflächen und offenen Flammen fern.
- Legen Sie das Kabel so, dass kein unbeabsichtigtes Ziehen oder Stolpern möglich ist. Bewahren Sie Netzteil und Kabel außerhalb der Reichweite von Kindern auf.
- Wenn Sie das Produkt von der Netzsteckdose trennen, ziehen Sie nicht am Anschlusskabel.
- Wickeln Sie das Anschlusskabel nicht um das Produkt.
- Schließen Sie das Produkt an eine Steckdose an, die immer leicht zu erreichen ist, damit im Notfall der Stecker sofort gezogen werden kann.
- Ziehen Sie den Netzstecker aus der Netzsteckdose, um das Produkt vollständig vom Stromnetz zu trennen.

- Das Produkt verbraucht auch ohne Betrieb des Produkts eine geringe Menge Strom, solange das Netzteil an das Stromnetz angeschlossen ist. Um das Netzteil vollständig auszuschalten, muss es vom Stromnetz getrennt werden.

- Setzen Sie das Produkt keinen Erschütterungen oder starken Vibrationen aus.
- Wenn Sie Rauch oder ungewöhnliche Geräusche bemerken, trennen Sie das Produkt sofort von der Stromversorgung.
- Das Produkt darf nicht abgedeckt werden.
- Trennen Sie das Produkt von der Stromversorgung, wenn es nicht benutzt wird und bevor Sie es reinigen.
- Lassen Sie das Produkt vollständig trocknen, bevor Sie es an das Stromnetz anschließen und bevor Sie es lagern. Lassen Sie das Produkt vor der Lagerung vollständig abkühlen.
- Führen Sie keine Fremdkörper in das Produkt ein.
- Setzen Sie das Produkt keinen hohen Temperaturen aus (z. B. in unmittelbarer Nähe einer Heizung).

i HINWEIS: Dieses Produkt ist mit Gummifüßen ausgestattet, um empfindliche Oberflächen zu schützen. Es kann nicht ausgeschlossen werden, dass Möbelpflegemittel die Gummifüße angreifen oder beschädigen.

⚠️ WARNUNG!

Funktstörungen?

Schalten Sie das Produkt in Flugzeugen, Krankenhäusern, Wartungsräumen oder in der Nähe von medizinischen elektronischen Systemen aus. Die übertragenen Funksignale könnten die Funktionsfähigkeit empfindlicher elektronischer Geräte beeinträchtigen. Halten Sie das Produkt mindestens 20 cm von Herzschrittmachern oder implantierbaren Kardioverter-Defibrillatoren entfernt, da die elektromagnetische Strahlung die Funktion von Herzschrittmachern beeinträchtigen kann. Die gesendeten Funkwellen können Störungen bei Hörgeräten verursachen. Stellen Sie das Produkt niemals in der Nähe von brennbaren Gasen oder explosionsgefährdeten Bereichen (z. B. Lackierereien) auf, wenn die drahtlosen Komponenten eingeschaltet sind, da die ausgesendeten Funkwellen Explosionen und Brände verursachen können.

i HINWEIS: Bei der Verwendung des Produkts wird empfohlen, dass ALLE Kabel (USB / AUX) kürzer als 3 Meter sind, um Störungen zu vermeiden.

⚠ ACHTUNG!

Die Reichweite der Funkwellen hängt von den Umgebungsbedingungen ab. Im Falle einer drahtlosen Datenübertragung kann nicht ausgeschlossen werden, dass unbefugte Dritte die Daten erhalten. Die OWIM GmbH & Co. KG ist nicht verantwortlich für Störungen von Rundfunk- oder Fernsehgeräten, die auf eine unautorisierte Veränderung des Produkts zurückzuführen sind. Die OWIM GmbH & Co. KG übernimmt ferner keine Haftung für die Verwendung

oder den Ersatz von Kabeln und Geräten, die nicht von OWIM vertrieben werden. Der Benutzer des Produkts ist in vollem Umfang für die Behebung von Störungen verantwortlich, die durch eine solche unbefugte Veränderung des Produkts verursacht werden, sowie für den Austausch solcher Geräte.

● **Vor der Inbetriebnahme**

- Überprüfen Sie vor der Inbetriebnahme die Vollständigkeit und Unversehrtheit des Verpackungsinhalts!
- Stellen Sie das Produkt beim Betrieb auf einen ebenen, gleichmäßigen Untergrund.

● **Fernbedienung**

| | |
|--|---|
| 1  | Umschalten zwischen EIN- und Stand-by-Modus. |
| 2 EQ | Auswahl des Equalizer-Effekts (EQ). (NEWS/MOVIE/MUSIC) |
| 3 +/- (VOL) | Erhöhen/Verringern der Lautstärke. |
| 4 BASS | „BASS“ drücken, dann die +/- Tasten zum Verstärken bzw. Reduzieren des Basses drücken. |
| 5  | Aktivierung des Bluetooth-Modus. |
| 6 USB/ AUX OPTICAL HDMI eARC | Auswahl der Wiedergabefunktion. |
| 7 MUTE | Stummschalten oder Aufhebung der Stummschaltung. |
| 8  | Zum vorherigen/nächsten Titel springen. (Im Bluetooth-Modus) |
| 9  / Pair | Wiedergabe/Pause/Fortsetzen der Wiedergabe. (Im Bluetooth-Modus). Gedrückt halten, um die Kopplungsfunktion im Bluetooth-Modus zu aktivieren oder die Verbindung mit dem bereits gekoppelten Bluetooth-Gerät zu trennen. |
| 10 TREBLE | „TREBLE“ drücken, dann die +/- Tasten zum Verstärken bzw. Verringern der Höhen drücken. |

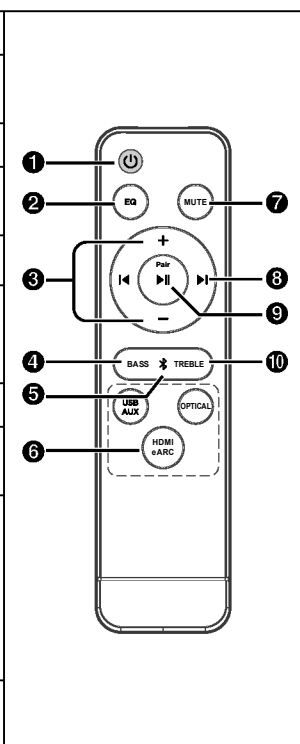

● Vorbereitung der Fernbedienung

Mit der mitgelieferten Fernbedienung kann das Gerät aus der Ferne bedient werden.

- Selbst wenn die Fernbedienung innerhalb der effektiven Reichweite von 6 m (19,7 Fuß) betrieben wird, funktioniert sie möglicherweise nicht, wenn sich Hindernisse zwischen dem Gerät und der Fernbedienung befinden.
- Wenn die Fernbedienung in der Nähe anderer Produkte betrieben wird, die Infrarotstrahlen erzeugen, oder wenn andere Fernbedienungsgeräte, die Infrarotstrahlen verwenden, in der Nähe des Geräts verwendet werden, kann es zu Fehlfunktionen kommen. Umgekehrt können bei den anderen Produkte Störungen auftreten.

● Austauschen der Batterien der Fernbedienung

1. Drücken und schieben Sie dann die hintere Abdeckung nach hinten, um das Batteriefach der Fernbedienung zu öffnen.
2. Legen Sie zwei Batterien der Größe **AAA** ein (inbegriffen). Achten Sie darauf, dass die (+) und (-) Pole der Batterien mit den im Batteriefach angegebenen (+) und (-) Anschlüssen übereinstimmen.
3. Schließen Sie die Batteriefachabdeckung.

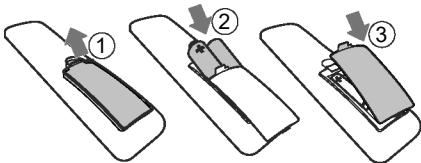

● Vorsichtsmaßnahmen im Umgang mit Batterien

- Achten Sie darauf, die Batterien unter Beachtung der korrekten Polung (positiv „ \oplus “ und „negativ „ \ominus “) einzulegen.
- Verwenden Sie Batterien desselben Typs. Verwenden Sie niemals verschiedene Batterietypen zusammen.
- Es können sowohl wiederaufladbare als auch nicht wiederaufladbare Batterien verwendet werden. Beachten Sie die Sicherheitshinweise auf den jeweiligen Etiketten.

- Achten Sie auf Ihre Fingernägel, wenn Sie die Batteriefachabdeckung und die Batterie entfernen.
- Lassen Sie die Fernbedienung nicht fallen.
- Schützen Sie die Fernbedienung vor Stößen.
- Verschütten Sie kein Wasser oder andere Flüssigkeiten auf der Fernbedienung.
- Legen Sie die Fernbedienung nicht auf einen nassen Gegenstand.
- Setzen Sie die Fernbedienung nicht direkter Sonneneinstrahlung oder übermäßigen warmen Wärmequellen in der Nähe aus.
- Nehmen Sie die Batterie aus der Fernbedienung, wenn Sie diese längere Zeit nicht benutzen, da es sonst zu Korrosion oder zum Auslaufen der Batterie kommen kann, was zu Verletzungen und/oder Sachschäden und/oder Feuer führen kann.
- Verwenden Sie keine anderen als die angegebenen Batterien.
- Mischen Sie neue Batterien nicht mit alten.
- Laden Sie nur Batterien auf, bei denen Sie sich sicher sind, dass es sich um einen wiederaufladbaren Typ handelt.

● Aufstellen und Montieren

● Aufstellen

- A. Wenn Ihr Fernsehgerät auf einem Tisch steht, können Sie das Gerät direkt vor dem TV-Ständer auf den Tisch stellen, und zwar zentriert mit dem Fernsehbildschirm.
- B. Wenn Ihr Fernsehgerät an einer Wand befestigt ist, können Sie das Gerät direkt unter dem Fernsehbildschirm an der Wand anbringen.

● Wandmontage

Hinweis:

- Die Montage darf nur von qualifiziertem Personal durchgeführt werden.

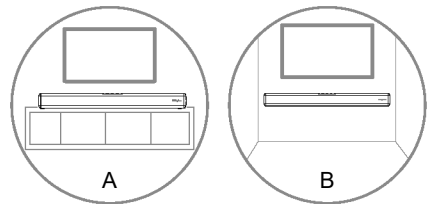

- Für die Wandmontage ist zusätzliches Werkzeug erforderlich (nicht im Lieferumfang enthalten).
- Ziehen Sie die Schrauben nicht zu fest an.
- Bewahren Sie diese Bedienungsanleitung zum späteren Nachschlagen auf.
- Verwenden Sie einen elektronischen Balkenfinder, um die Art der Wand vor dem Bohren und Montieren zu prüfen.

⚠️ WARNUNG

- Um Verletzungen zu vermeiden, muss dieses Gerät gemäß den Montageanweisungen sicher am Boden/an der Wand befestigt werden.
- Empfohlene Höhe für die Wandmontage: $\leq 1,5$ Meter.

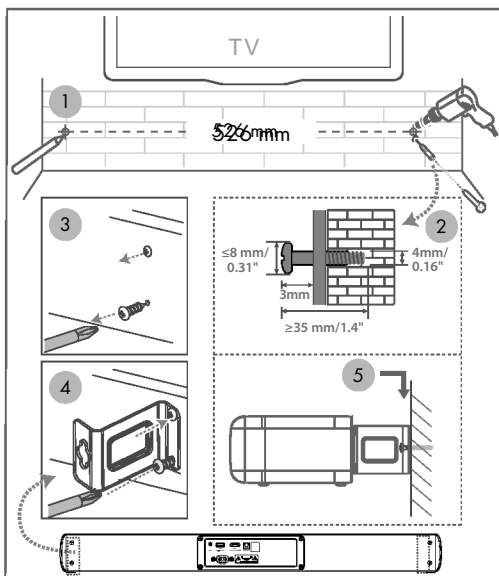

● **Anschlüsse**

● **Verwendung der HDMI eARC-Buchse**

Die eARC-Funktion (Enhance Audio Return Channel, dt. Audiorückkanal) ermöglicht es Ihnen, Audiosignale von Ihrem ARC-kompatiblen Fernsehgerät über eine einzige HDMI-Verbindung an Ihre Soundbar zu senden. Um die ARC-Funktion nutzen zu können, stellen Sie sicher, dass Ihr Fernsehgerät sowohl HDMI-CEC- als auch ARC-kompatibel ist, und richten Sie es entsprechend ein. Wenn die Soundbar richtig eingerichtet ist, können Sie die Lautstärke (VOL + /- und Mute) der Soundbar mit der Fernbedienung Ihres Fernsehers einstellen.

- Verbinden Sie das HDMI-Kabel von der HDMI eARC-Buchse der Soundbar mit der HDMI eARC-Buchse an Ihrem eARC-kompatiblen Fernsehgerät. Wählen Sie dann über die Fernbedienung HDMI eARC aus.

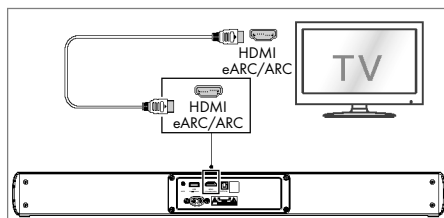

Tipps:

- Ihr Fernsehgerät muss die Funktionen HDMI-CEC und ARC unterstützen. HDMI-CEC und ARC müssen aktiviert sein.
- Die Einstellmethode für HDMI-CEC und ARC kann je nach Fernsehgerät unterschiedlich sein. Ausführliche Informationen zur ARC-Funktion finden Sie in der Bedienungsanleitung.
- Nur Kabel der Version HDMI 1.4 oder höher unterstützen die ARC-Funktion.

● **Verwendung der OPTICAL-Buchse**

- Entfernen Sie die Schutzkappe der **OPTICAL**-Buchse und schließen Sie dann ein OPTISCHES Kabel an die OPTICAL OUT-Buchse des Fernsehgeräts und die **OPTICAL**-Buchse der Soundbar an.

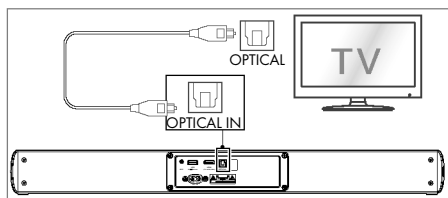

- Ziehen Sie den Netzstecker aus der Netzsteckdose, wenn Sie die Soundbar vollständig ausschalten möchten.

Automatisches Einschalten

Wenn ein Fernseher oder ein externes Gerät angeschlossen ist (AUX/HDMI ARC), schaltet sich die Soundbar automatisch ein, wenn der Fernseher oder das externe Gerät eingeschaltet wird.

Automatisches Ausschalten

Die Soundbar schaltet nach etwa **15** Minuten automatisch in den **Stand-by**-Modus, wenn das Fernsehgerät oder die externe Soundbar getrennt oder ausgeschaltet wird.

- Ziehen Sie den Netzstecker aus der Netzsteckdose, wenn Sie die Soundbar vollständig ausschalten möchten.
- Schalten Sie die Soundbar vollständig aus, wenn sie nicht benutzt wird, um Energie zu sparen.

● Verwendung der AUX-Buchse

- A. Verwenden Sie ein 3,5-mm-auf-3,5-mm-Audiokabel (* nicht enthalten), um die Kopfhörerbuchse des Fernsehers oder eines externen Audiogeräts mit der **AUX**-Buchse der Soundbar zu verbinden.

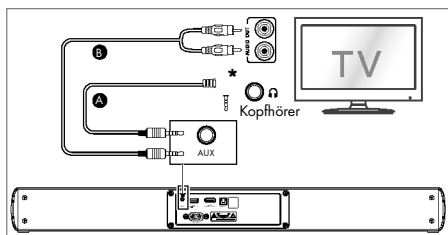

- B. Verwenden Sie ein Cinch-auf-3,5-mm-Audiokabel, um die Audioausgangsbuchsen des Fernsehers mit der **AUX**-Buchse der Soundbar zu verbinden.

● Anschließen an die Stromquelle

- **Gefahr von Produktschäden!** Vergewissern Sie sich, dass die Netzspannung mit der auf der Rückseite oder Unterseite des Geräts aufgedruckten Spannung übereinstimmt.
- Vergewissern Sie sich, dass Sie alle anderen Anschlüsse hergestellt haben, bevor Sie das Netzkabel anschließen.
- **Soundbar**
Schließen Sie das Netzkabel an die **AC~** Buchse der Soundbar und dann an eine Netzsteckdose an.

● Grundbedienung

● Stand-by/EIN

Wenn Sie das Hauptgerät zum ersten Mal an die Netzsteckdose anschließen, befindet es sich im Stand-by-Modus.

- Drücken Sie die Taste **U** auf der Fernbedienung, um die Soundbar in den EIN- oder STAND-BY-Modus zu schalten.

Auswahl der Modi

- Drücken Sie wiederholt die Taste **SOURCE** am Gerät oder die Tasten **HDMI eARC**, **Bluetooth**, **OPTICAL**, **USB** und **AUX** auf der Fernbedienung, um den gewünschten Modus auszuwählen.
- Die Anzeige an der Vorderseite des Hauptgeräts zeigt an, welcher Modus gerade verwendet wird.

| LED | Modus |
|----------------|-----------|
| Rot | Stand-by |
| Grün | AUX |
| Grünes Blinken | USB |
| Blau | Bluetooth |
| Gelb | Optical |
| Weiß | HDMI eARC |

● Einstellen der Lautstärke

Drücken Sie die Tasten **+/- (VOL)** an der Soundbar oder auf der Fernbedienung, um die Lautstärke einzustellen.

Wenn Sie den Ton ausschalten möchten, drücken Sie die Taste **MUTE** auf der Fernbedienung. Drücken Sie erneut die Taste **MUTE** oder die Tasten **+/- (VOL)**, um die normale Audiowiedergabe fortzusetzen.

● Auswahl eines voreingestellten Sound-Effekts

Drücken Sie während der Wiedergabe die Taste **EQ** auf der Fernbedienung, um die voreingestellten Equalizer **NEWS/MUSIC/MOVIE** auszuwählen.

- Die LEDs blinken 3 Sekunden lang, um den aktuellen EQ-Modus gemäß der EQ-Modus-Definition (Abb.) anzuzeigen.

| EQ-Modus | LED |
|----------|--------|
| NEWS | ●●●○○ |
| MUSIC | ○○●●●○ |
| MOVIE | ○○○●●● |

● Einstellen der Tiefen/Höhen

- Drücken Sie die Taste **BASS** und dann die Tasten **VOL +/-**, um den Bass zu verstärken oder zu verringern.
- Drücken Sie die Taste **TREBLE** und dann die Tasten **VOL +/-**, um die Höhen zu verstärken oder zu verringern.
- Nach etwa 5 Sekunden verlässt das Gerät die Tiefen-/Höheneinstellung. Sie können nun die Tasten **VOL +/-** drücken, um die Lautstärke einzustellen.
- Wenn Sie die Höhen/Tiefen einstellen, leuchtet die Anzeige entsprechend heller/schwächer. Bestimmen Sie anhand der entsprechenden Leuchtanzeige/des Blinkens (Abb.) die aktuelle Lautstärke.

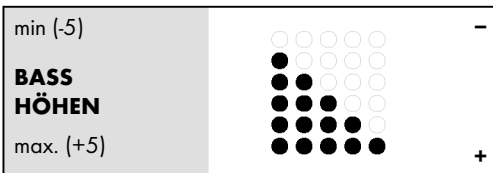

● AUX/OPTICAL/HDMI eARC-Betrieb

1. Vergewissern Sie sich, dass die Soundbar an das Fernseh- oder Audiogerät angeschlossen ist.
2. Drücken Sie wiederholt die Taste (SOURCE) an der Soundbar, um den Modus **AUX**, **Optical**, **USB**, **HDMI eARC** auszuwählen.

3. Stellen Sie die Wiedergabefunktionen direkt an Ihrem Audiogerät ein.
4. Drücken Sie die Taste **+/- (VOL)**, um die Lautstärke auf die gewünschte Stufe einzustellen.

Tipp: Die Soundbar kann möglicherweise nicht alle digitalen Audioformate der Eingangsquelle dekodieren. In diesem Fall wird die Soundbar stummgeschaltet. Dies stellt KEINEN Defekt dar. Vergewissern Sie sich, dass die Audioeinstellung der Eingangsquelle (z. B. Fernseher, Spielkonsole, DVD-Player usw.) auf **PCM** oder **Dolby Digital** (Einzelheiten zu den Audioeinstellungen finden Sie im Benutzerhandbuch des Eingangsquellengeräts) mit HDMI eARC/OPTICAL-Eingang eingestellt ist.

● Bluetooth®-Betrieb

Verbinden Sie die Soundbar über Bluetooth mit Ihrem Bluetooth-Gerät (z. B. iPad, iPhone, iPod touch, Android-Smartphone oder Laptop), und schon können Sie die auf dem Gerät gespeicherten Audiodateien über die Soundbar-Lautsprecher anhören.

Erstmalige Kopplung

1. Drücken Sie die Taste (SOURCE) an der Soundbar oder die Taste auf der Fernbedienung, um den Bluetooth®-Modus auszuwählen. Die blaue Anzeige blinkt langsam.
2. Aktivieren Sie auf dem Bluetooth-Gerät Bluetooth, suchen Sie nach „**TSB A60 A1**“ und wählen Sie es aus, um die Verbindung herzustellen.
3. Nach dem akustischen Signalton ist das System verbunden und die blaue Anzeige leuchtet durchgehend.
4. Wählen Sie Audiodateien oder Musik auf Ihrem Bluetooth-Gerät aus und spielen Sie sie ab.
 - Wenn Sie Ihre Soundbar mit einem anderen Bluetooth-Gerät verbinden möchten, halten Sie die Taste gedrückt, um die Verbindung zu den aktuell verbundenen Bluetooth-Geräten zu trennen und in den Bluetooth-Kopplungsmodus zu gehen. Sie hören ein akustisches Signal und die blaue Anzeige blinkt schnell. Folgen Sie Schritt 2 bis 3, um Ihr Bluetooth®-Gerät zu koppeln.
 - Wenn Ihr Bluetooth-Gerät A2DP unterstützt, spielen Sie Musik über Ihr Gerät ab.
 - Wenn Ihr Bluetooth-Gerät AVRCP unterstützt, können Sie die Wiedergabe mit der mitgelieferten Fernbedienung steuern.

| | |
|-----|---|
| ▶▶ | Wiedergabe starten, unterbrechen oder fortsetzen |
| ◀▶▶ | Zum vorherigen oder nächsten Titel springen |

Tipps:

- Die Reichweite zwischen der Soundbar und dem Gerät beträgt etwa 8 Meter.
- Bevor Sie ein Bluetooth®-Gerät mit der Soundbar verbinden, sollten Sie sich über die Fähigkeiten des Geräts informieren.
- Kompatibilität mit allen Bluetooth®-Geräten kann nicht garantiert werden.
- Jedes Hindernis zwischen dem Gerät und der Soundbar kann die Reichweite verringern.
- Halten Sie diesen Player von anderen elektronischen Geräten fern, die Störungen verursachen könnten.
- Die Verbindung zum Player wird auch unterbrochen, wenn das Gerät außerhalb der Reichweite bewegt wird.

● Entsorgung

Verpackung:

Die Verpackung besteht aus umweltfreundlichen Materialien, die Sie über die örtlichen Recyclingstellen entsorgen können.



Beachten Sie die Kennzeichnung der Verpackungsmaterialien bei der Abfalltrennung, diese sind gekennzeichnet mit Abkürzungen (a) und Nummern (b) mit folgender Bedeutung: 1-7: Kunststoffe/20-22: Papier und Pappe/80-98: Verbundstoffe.

Produkt:



Möglichkeiten zur Entsorgung des ausgedienten Produkts erfahren Sie bei Ihrer Gemeinde- oder Stadtverwaltung.



Gerät entsorgen

Das Symbol der durchgestrichenen Mülltonne bedeutet, dass dieses Gerät am Ende der Nutzungszeit nicht über den Hausmüll entsorgt werden darf. Das Gerät ist bei eingerichteten Sammelstellen, Wertstoffhöfen oder Entsorgungsbetrieben abzugeben. Zudem sind Vertrieber von Elektro- und Elektronikgeräten

sowie Vertrieber von Lebensmitteln zur Rücknahme verpflichtet. LIDL bietet Ihnen Rückgabemöglichkeiten direkt in den Filialen und Märkten an. Rückgabe und Entsorgung sind für Sie kostenfrei. Beim Kauf eines Neugerätes haben Sie das Recht, ein entsprechendes Altgerät unentgeltlich zurückzugeben. Zusätzlich haben Sie die Möglichkeit, unabhängig vom Kauf eines Neugerätes, unentgeltlich (bis zu drei) Altgeräte abzugeben, die in keiner Abmessung größer als 25 cm sind. Bitte löschen Sie vor der Rückgabe alle personenbezogenen Daten. Bitte entnehmen Sie vor der Rückgabe Batterien oder Akkumulatoren, die nicht vom Altgerät umschlossen sind, sowie Lampen, die zerstörungsfrei entnommen werden können und führen diese einer separaten Sammlung zu.

Diese Entsorgung ist für Sie kostenfrei.

Schonen Sie die Umwelt und entsorgen Sie fachgerecht.



Das Produkt inkl. Zubehör, die Anleitung und die Verpackungsmaterialien sind recyclebar und unterliegen einer erweiterten Herstellerverantwortung. Entsorgen Sie diese getrennt, den abgebildeten Info-tri (Sortierinformation) folgend, für eine bessere Abfallbehandlung.

Das Triman-Logo gilt nur für Frankreich.

Batterien/Akkus:



Umweltschäden durch falsche Entsorgung der Batterien/Akkus!

Defekte oder verbrauchte Batterien/ Akkus müssen gemäß VERORDNUNG 2023/1542 entsorgt werden. Geben Sie Batterien / Akkus und über die angebotenen lokalen Sammeleinrichtungen zurück. Das Symbol der durchgestrichenen Mülltonne auf Batterien oder Akkus bedeutet, dass Sie Batterien und Akkus nicht im Hausmüll entsorgen dürfen. Entnehmen

Sie die Batterien/den Akku-Pack aus dem Produkt vor der Entsorgung. Diese können giftige Schwermetalle enthalten und unterliegen der Sondermüllbehandlung. Die chemischen Symbole der Schwermetalle sind wie folgt: Cd = Cadmium, Hg = Quecksilber, Pb = Blei.

Sie sind gesetzlich verpflichtet, alte Batterien und Akkus nach Gebrauch zurückzugeben. Geben Sie deshalb verbrauchte Batterien und Akkus kostenfrei im Handelsgeschäft z. B. in Ihrer LIDL Filiale oder bei einer kommunalen Sammelstelle ab.

● Vereinfachte EU-Konformitätserklärung

Die OWIM GmbH & Co. KG, Stiftsbergstraße 1, 74167 Neckarsulm, DEUTSCHLAND, erklärt hiermit, dass das Produkt SOUNDBAR 2.0 DOLBY ATMOS® HG11579 den Richtlinien 2014/53/EU, 2011/65/EU und 2009/125/EG entspricht.

Den vollständigen Text der EU-Konformitätserklärung finden Sie unter folgender Internetadresse:

www.owim.com



● Garantie und Service

● Garantie

Das Produkt wurde nach strengen Qualitätsrichtlinien hergestellt und vor der Auslieferung sorgfältig geprüft. Im Falle von Material- oder Herstellungsfehlern haben Sie gegenüber dem Verkäufer des Produkts gesetzliche Rechte. Ihre gesetzlichen Rechte werden in keiner Weise durch unsere unten aufgeführte Garantie eingeschränkt.

Die Garantie für dieses Produkt beträgt 3 Jahre ab Kaufdatum. Die Garantiezeit beginnt mit dem Kaufdatum. Bewahren Sie den Originalkaufbeleg an einem sicheren Ort auf, da dieses Dokument als Nachweis des Kaufs erforderlich ist.

Alle Schäden oder Mängel, die bereits zum Zeitpunkt des Kaufs vorhanden sind, müssen unverzüglich nach dem Auspacken des Produkts gemeldet werden.

Sollte das Produkt innerhalb von 3 Jahren ab Kaufdatum einen Material- oder Herstellungsfehler aufweisen, werden wir es – nach unserer Wahl – kostenlos für Sie reparieren oder ersetzen.

Die Garantiezeit verlängert sich durch einen

stattgegebenen Gewährleistungsanspruch nicht. Dies gilt auch für ersetzte und reparierte Teile.

Diese Garantie erlischt, wenn das Produkt beschädigt oder unsachgemäß verwendet oder gewartet wurde.

Die Garantie deckt Material- und Herstellungsfehler ab. Diese Garantie erstreckt sich weder auf Produktteile, die normalem Verschleiß unterliegen, und somit als Verschleißteile gelten (z. B. Batterien, Akkus, Schläuche, Farbpatronen), noch auf Schäden an zerbrechlichen Teilen, z. B. Schalter oder Teile aus Glas.

● Abwicklung im Garantiefall

Um eine schnelle Bearbeitung Ihres Anspruchs zu gewährleisten, beachten Sie die folgenden Hinweise:

Halten Sie den Originalkaufbeleg und die Artikelnummer (IAN 512390_2501) als Nachweis für den Kauf bereit.

Sie finden die Artikelnummer auf dem Typenschild, einer Gravur auf dem Produkt, der Startseite der Bedienungsanleitung (unten links) oder als Aufkleber auf der Rück- oder Unterseite des Produkts.

Sollten Funktionsfehler oder sonstige Mängel auftreten, wenden Sie sich zunächst telefonisch oder per E-Mail an die unten aufgeführte Serviceabteilung.

Sobald das Produkt als defekt erfasst wurde, können Sie es kostenlos an die Ihnen mitgeteilte Service-Anschrift zurücksenden. Stellen Sie sicher, dass Sie den Originalkaufbeleg (Kassenbono) sowie eine kurze, schriftliche Beschreibung beilegen, in der die Einzelheiten des Defekts und der Zeitpunkt des Auftretens dargelegt sind.

● Service

DE Service Deutschland

Tel.: 0800 5435 111

E-Mail: owim@lidl.de

AT Service Österreich

Tel.: 0800 292726

E-Mail: owim@lidl.at

CH Service Schweiz

















Tel.: 0800562153

E-Mail: owim@lidl.ch

| | |
|--|---------|
| Warnings and symbols used | Page 16 |
| Short manual | Page 17 |
| Intended use | Page 17 |
| Trademark notices | Page 17 |
| Scope of delivery | Page 17 |
| Technical data | Page 17 |
| Safety | Page 18 |
| Before use | Page 19 |
| Remote Control | Page 20 |
| Prepare the Remote Control | Page 20 |
| Replace the Remote Control Battery | Page 20 |
| Precautions Concerning Batteries | Page 20 |
| Placement and Mounting | Page 21 |
| Placement | Page 21 |
| Wall Mounting | Page 21 |
| Connections | Page 21 |
| Use the HDMI eARC Socket | Page 21 |
| Use the OPTICAL Socket | Page 22 |
| Use the AUX Socket | Page 22 |
| Connect Power | Page 22 |
| Basic Operation | Page 22 |
| Standby/ON | Page 22 |
| Adjust the Volume | Page 23 |
| Select a Preset Sound Effect | Page 23 |
| Adjust the Bass/Treble | Page 23 |
| AUX / OPTICAL / HDMI eARC Operation | Page 23 |
| Bluetooth® Operation | Page 23 |
| Disposal | Page 24 |
| Simplified EU declaration of conformity | Page 24 |
| Warranty and service | Page 24 |
| Warranty | Page 24 |
| Warranty claim procedure | Page 25 |
| Service | Page 25 |

Warnings and symbols used

The following warnings are used in the instruction manual, short manual, on the packaging, on the product, and on the power adaptor:

| | | |
|--|--|---|
|  | <p>DANGER! This symbol with the signal word "DANGER" indicates a hazard with a high level of risk which, if not avoided, will result in serious injury or death.</p> |  <p>The lightning flash with arrowhead symbol, within an equilateral triangle, is intended to alert the user to the presence of uninsulated "dangerous voltage" within the product's enclosure that may be of sufficient magnitude as to constitute a risk of electric shock to persons.</p> |
|  | <p>WARNING! This symbol with the signal word "WARNING" indicates a hazard with a medium level of risk which, if not avoided, could result in serious injury or death.</p> |  <p>The exclamation point within an equilateral triangle is intended to alert the user to the presence of important operating and maintenance (servicing) instructions in the literature accompanying the appliance.</p> |
|  | <p>CAUTION! This symbol with the signal word "CAUTION" indicates a hazard with a low level of risk which, if not avoided, could result in minor or moderate injury.</p> |  <p>Direct current / voltage</p> |
|  | <p>ATTENTION! This symbol with the signal word "ATTENTION" indicates possible property damage.</p> |  <p>This symbol refers to the special rule of conduct associated with children.</p> |
|  | <p>NOTE: This symbol with the signal word "NOTE" provides additional useful information.</p> |  <p>Symbol for a Protection Class II product</p> |
|  | <p>This mandatory sign indicates to wear suitable protective gloves! Follow the instructions of this warning to avoid hand injuries caused by objects or contact with hot or chemical materials.</p> |  <p>Use the product in dry indoor spaces only.</p> |
|  | <p>This symbol means that the operating instructions must be observed before using the product.</p> |  <p>CE mark indicates conformity with relevant EU directives applicable for this product.</p> |
|  | <p>Alternating current / voltage</p> |  <p>Safety Information Instructions for use</p> |

DOLBY ATMOS® 2.0

SOUNDBAR

● **Short manual**

This document is a shorter printed version of the complete instruction manual. Scanning the QR code takes you straight to the Lidl service website (www.lidl-service.com) where you can view and download the complete instruction manual by entering the article number (IAN) 512390_2501.

The short guide forms an integral part of this product. Prior to using the product, familiarize yourself with all operation and safety notes. Store the short guide in a safe place, and if you give the product to third parties, all documentation should be passed on to them as well.

● **Intended use**

This DOLBY ATMOS® 2.0 SOUNDBAR (hereinafter referred to as “product”) is a consumer electronic intended to playback sound from audio devices.

Any other use is considered improper. Any claims resulting from improper use or due to unauthorised modification of the speaker will be considered unwarranted. Any such use is at your own risk. The product is not intended for commercial use.

● **Trademark notices**

- USB® is a registered trademark of USB Implementers Forum, Inc.
- Dolby, Dolby Atmos, and the double-D symbol are registered trademarks of Dolby Laboratories Licensing Corporation.
- Manufactured under license from Dolby Laboratories. Confidential unpublished works. Copyright © 2012-2024 Dolby Laboratories. All rights reserved.
- The Terms HDMI, HDMI High-Definition Multimedia Interface, HDMI trade dress and the HDMI Logos are trademarks or registered trademarks of HDMI Licensing Administrator, Inc.
- The Bluetooth® word mark and logos are registered trademarks owned by Bluetooth® SIG, Inc. and any use of such marks by OWIM GmbH & Co. KG is under license.
- The TRONIC trademark and trade name is the property of their respective owners.
- Any other names and products are trademarks or registered trademarks of their respective owners.

● **Scope of delivery**

- Remove all packaging material and check the contents of the packaging for completeness. Please contact the dealer if parts are missing or damaged.

- 1× Soundbar
- 1× Remote control
- 2× 1.5V AAA (LR03) Alkaline batteries
- 1× Wall mounting set incl. screws, wall plugs and mounting bracket
- 1× 1.5m Power cable
- 1× Audio cable with a 3.5 mm plug and other cinch plugs (cinch)
- 1× 1.5m optical cable (included protective cap)
- 1× 1.5m HDMI ARC cable
- 1× Quick start guide
- 1× Instructions for use

● **Technical data**

DOLBY ATMOS® 2.0 SOUNDBAR

| | |
|---|--|
| AC Input: | 100 – 240V~ 50/60Hz |
| Power consumption: | 20W |
| Standby power consumption: | <0.5W |
| Music output: | 2 × 30W RMS at 10% THD |
| Frequency response: | 65Hz to 20kHz |
| AUX-in jack: | 3.5 mm jack plug |
| Audio format at inputs: | Stereo PCM |
| SPDIF for digital input: | Optical (Toslink) |
| HDMI input: | HDMI (ARC) jack |
| USB port output voltage/ Current: | 5V  500mA |
| USB-A support file format: | FAT16, FAT32, ex FAT |
| USB-A playable audio formats: | MP3 |
| USB-A max. support USB storage device capacity: | 128GB |
| Dimensions: | Approx. 600.6 x 109.4 x 60mm (W x D x H) |
| Weight: | Approx. 1980 g |
| Operating conditions: | 10°C – 35°C, 40 % – 85 % rel. humidity |

Storage temperature: -20°C – +60°C
Wireless standard: Bluetooth® 5.3
Frequency band: 2400 MHz – 2483.5 MHz
Max. transmitted power: <20 mW
Bluetooth® range: Approx. 10m
Bluetooth® protocols:
AVRCP (remotely controls key audio functions via mobile phone), A2DP (wireless audio transmission)

Remote control:

Working distance: Approx. 6m/ 30°
Battery type: 2 x 1.5V AAA/LR03 batteries



Safety

This chapter provides important safety information for handling the product. Improper use can result in personal injury and property damage. Before using the product, please familiarise yourself with all of the safety instructions and instructions for use! When passing this product on to others, please also include all the documents!

DANGER!

- **DANGER TO LIFE AND RISK OF ACCIDENT FOR INFANTS AND CHILDREN!**

DANGER!

- **RISK OF SUFFOCATION!**



Packaging material (i.e film or polystyrene) should not be used to play with. Always keep children away from the packaging material. The packaging material is not a toy.

- This product can be used by children aged from 8 years and above and persons with reduced physical, sensory or mental capabilities or lack of experience and knowledge if they have been given supervision or instruction concerning use of the product in a safe way and understand the hazards involved. Children shall not play with the product. Cleaning and user maintenance shall not be made by children without supervision. The product is not a toy.

ATTENTION! RISK OF DAMAGE

- This product does not contain any parts which can be serviced by the user.
- Check the product before every use! Discontinue use if any damage to the product or the charging cable is detected!
- If you notice anything unusual during use (e.g. unusual noise, strange odour or smoke), switch the product off immediately and disconnect all cables. Do not use the product anymore.
- Sudden temperature changes may cause condensation inside the product. In this case, allow the product to acclimatise for some time before using it again.
- Do not place burning candles or open fire on or next to the product.
- Do not use the product near heat sources such as radiators or other devices emitting heat!
- Do not throw the product into fire and do not expose to high temperatures.
- Do not leave the product inside a vehicle on a hot day. High temperatures can cause irreversible damage to the product, and in some cases even cause it to combust.
- The product must not be exposed to dripping or splashing water.

WARNING! EXPLOSION HAZARD!

- Do not throw the product into fire and do not expose to high temperatures.
- Never open the housing of the product as there is a risk of explosion! The product has no internal parts requiring maintenance.

RISK OF ELECTRIC SHOCK!

-  **WARNING! Risk of electric shock!** Never open the housing of the product or of the power adaptor. In case of malfunction, repairs are to be conducted by qualified personnel only.

-  **WARNING!** Protect the product from dripping and splashing water. Do not place containers filled with liquids (such as vases or drinks) on or near the product. Do not immerse any product components in liquids. Never hold the product under running water.

- To avoid fire, do not place burning candles on or near the product.

-  **WARNING!** Do not touch the power plug with wet hands.

⚠ CAUTION! Never use a damaged product. If

you notice any damage, disconnect the power adaptor immediately from the mains network.

Contact your retailer if the product is damaged.

- Always turn the product off before disconnecting it from the power supply.
- To avoid damaging the cord, do not place any objects on it or chafe it on sharp edges. Keep it away from hot surfaces and open flames as well.
- Lay out the cord in such a way that no unintentional pulling or tripping over is possible. Keep the power adaptor and its cord out of reach of children.
- When disconnecting the product from the electrical outlet, do not pull by the connection cord.
- Do not wrap the connection cord around the product.
- Connect the product to an electrical outlet that is always easily reachable so that in case of an emergency the plug can be unplugged immediately.
- Pull the power plug out of the power supply to completely disconnect the product from the mains network.
- The product continues to draw a small amount of electricity, even without the radio being operated, as long as the product is connected to the power supply. To completely switch off the power adaptor, it must be disconnected from the mains network.
- Do not subject the product to physical shock or strong vibrations.
- If smoke or unusual sounds are observed, immediately unplug the product from the power supply.
- The product shall not be covered.
- Disconnect the product from the power supply when the product is not in use and before cleaning.
- Let the product dry completely before connecting it to the mains supply and before storage. Allow the product to cool down completely before storage.
- Do not insert any foreign objects into the product.
- Do not expose the product to high temperatures (e.g. in the direct vicinity of a heater).

i NOTE: This product is equipped with rubber feet to protect delicate surfaces. It cannot be ruled out that furniture care agents will attack or damage the rubber feet.

⚠ WARNING!

Wireless interference?

Switch the product off on airplanes, in hospitals, service rooms, or near medical electronic systems. The wireless signals transmitted could impact the functionality of sensitive electronics. Keep the product at least 20 cm from pacemakers or implantable cardioverter defibrillators, as the electromagnetic radiation may impair the functionality of pacemakers. The radio waves transmitted could cause interference in hearing aids. Do not place the product near flammable gasses or potentially explosives areas (e.g. paint shops) with the wireless components on, as the radio waves emitted can cause explosions and fire.

i NOTE: When using the product it is recommended that ALL cables (USB / AUX) are less than 3 meters in length to avoid any interference.





⚠ ATTENTION!

The range of the radio waves varies by environmental conditions. In the event of wireless data transmission, unauthorised third parties receiving the data cannot be excluded. The OWIM GmbH & Co. KG is not responsible for interference with radios or televisions due to unauthorised modification of the device. The OWIM GmbH & Co. KG further assumes no liability for using or replacing cables and devices not distributed by OWIM. The user of the device is fully responsible for correcting interference caused by such unauthorised modification of the device, as well as replacement of such devices.

● Before use

- Before use, verify the package contents are complete and undamaged!
- Place the product on a level, even surface for operation.

● Remote Control

| | |
|---|---|
| ①  | Switch the soundbar between ON and Standby mode. |
| ② EQ | Select Equalizer (EQ) Effect. (NEWS/ MOVIE/ MUSIC) |
| ③ +/- (VOL) | Increase/decrease the volume level. |
| ④ BASS | Press "BASS" then press +/- buttons to increase or decrease the bass. |
| ⑤  | Select the Bluetooth mode. |
| ⑥ USB/ AUX OPTICAL HDMI eARC | Select the play function. |
| ⑦ MUTE | Mute or resume the sound. |
| ⑧  | Skip to previous/next track. (In Bluetooth mode) |
| ⑨  Pair | Play/pause/resume playback. (In Bluetooth mode). Press and hold to activate the pairing function in Bluetooth mode or disconnect the existing paired Bluetooth device. |
| ⑩ TREBLE | Press "TREBLE" then press +/- buttons to increase or decrease the treble. |

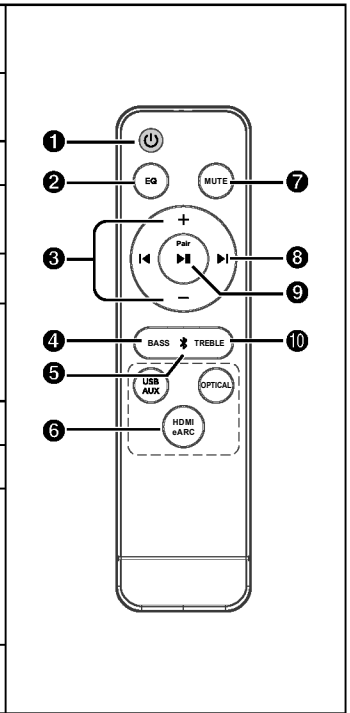

● Prepare the Remote Control

The provided Remote Control allows the unit to be operated from a distance.

- Even if the Remote Control is operated within the effective range 19.7 feet (6m), remote control operation may be impossible if there are any obstacles between the unit and the remote control.
- If the Remote Control is operated near other products which generate infrared rays, or if other remote control devices using infra-red rays are used near the unit, it may operate incorrectly. Conversely, the other products may operate incorrectly.

● Replace the Remote Control Battery

1. Press and slide the back cover to open the battery compartment of the remote control.
2. Insert two **AAA** size batteries (included). Make sure the (+) and (-) ends of the batteries match the (+) and (-) ends indicated in the battery compartment.
3. Close the battery compartment cover.

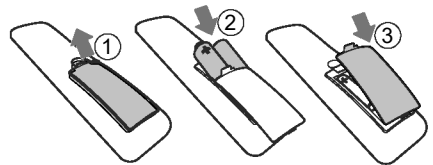

● Precautions Concerning Batteries

- Be sure to insert the batteries with correct positive "⊕" and negative "⊖" polarities.
- Use batteries of the same type. Never use different types of batteries together.
- Either rechargeable or non-rechargeable batteries can be used. Refer to the precautions on their labels.
- Be aware of your fingernails when removing the battery cover and the battery.
- Do not drop the remote control.
- Do not allow anything to impact the remote control.
- Do not spill water or any liquid on the remote control.
- Do not place the remote control on a wet object.
- Do not place the remote control under direct sunlight or near sources of excessive heat.

- Remove the battery from the remote control when not in use for a long period of time, as corrosion or battery leakage may occur and result in physical injury, and/or property damage, and/or fire.
- Do not use any batteries other than those specified.
- Do not mix new batteries with old ones.
- Never recharge a battery unless it is confirmed to be a rechargeable type.

● Placement and Mounting

● Placement

- If your TV is placed on a table, you can place the unit on the table directly in front of the TV stand, centred with the TV screen.
- If your TV is attached to a wall, you can mount the unit on the wall directly below the TV screen.

● Wall Mounting

Note:

- Installation must be carried out by qualified personnel only.

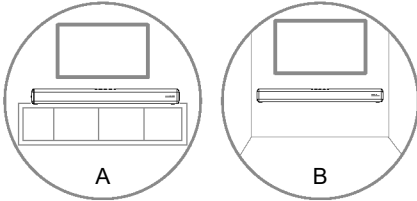

- Additional tools (not included) are required for the installation.
- Do not overtighten screws.
- Keep this instruction manual for future reference.
- Use an electronic stud finder to check the wall type before drilling and mounting.

⚠ WARNING

- To prevent injury, this apparatus must be securely attached to the floor/wall in accordance with the installation instructions.
- Suggested wall mounting height: ≤ 1.5 meters.

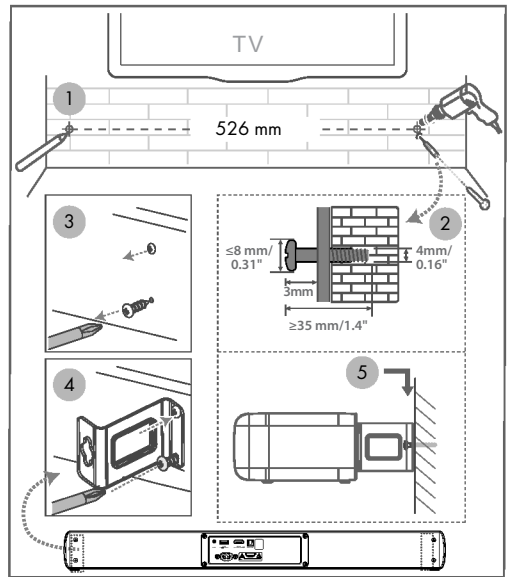

● Connections

● Use the HDMI eARC Socket

The eARC (Enhance Audio Return Channel) function allows you to send audio from your ARC-compliant TV to your soundbar through a single HDMI connection. To enjoy the ARC function, please ensure your TV is both HDMI-CEC and ARC compliant and set up accordingly. When correctly set up, you can use your TV remote control to adjust the volume output (VOL +/- and Mute) of the soundbar.

- Connect the HDMI cable from Soundbar's HDMI eARC socket to the HDMI eARC socket on your eARC compliant TV. Then press the remote control to select HDMI eARC.

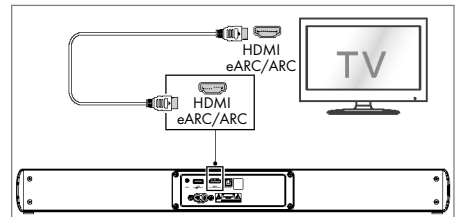

Tips:

- Your TV must support the HDMI-CEC and ARC function. HDMI-CEC and ARC must be set to On.
- The setting method of HDMI-CEC and ARC may differ depending on the TV. For details about ARC function, please refer to the owner's manual.
- Only HDMI 1.4 or higher version cable can support the ARC function.

● Use the OPTICAL Socket

- Remove the protective cap of the **OPTICAL** socket, then connect an OPTICAL cable to the TV's OPTICAL OUT socket and the **OPTICAL** socket on the Soundbar.

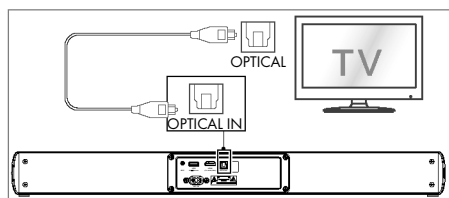

● Use the AUX Socket

- A. Use a 3.5mm to 3.5mm audio cable (*not included) to connect the TV's or external audio device headphone socket to the **AUX** socket on the Soundbar.

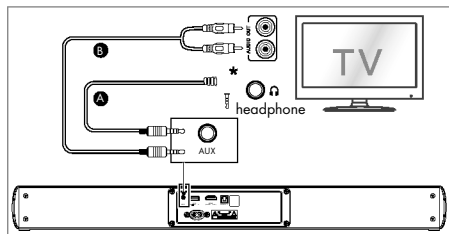

- B. Use a RCA to 3.5mm audio cable to connect the TV's audio output sockets to the **AUX** socket on the Soundbar.

● Connect Power

- **Risk of product damage!** Ensure that the power supply voltage corresponds to the voltage printed on the back or the underside of the unit.
- Before connecting the AC power cord, ensure you have completed all other connections.

■ Soundbar

Connect the mains cable to the **AC~** socket of the Soundbar and then into a mains socket.

● Basic Operation

● Standby/ON

When you first connect the main unit to the mains socket, the main unit will be in Standby mode.

- Press the **⏻** button on the remote control to switch the Soundbar ON or STANDBY mode.
- Disconnect the mains plug from the mains socket if you want to switch the Soundbar OFF completely.

Auto Wake

If a TV or an external device is connected (AUX/HDMI ARC), the Soundbar will switch on automatically when the TV or the external device is switched on.

Automatic Power Off Function

The Soundbar automatically turns to **Standby** mode after about **15** minutes if the TV or the external Soundbar is disconnected, switched off.

- To switch the Soundbar off completely, remove the mains plug from the mains socket.
- Please turn the Soundbar off completely to save energy when not in use.

Select Modes

- Press the **⏮** (SOURCE) button repeatedly on the unit or the **HDMI eARC**, **Bluetooth**, **OPTICAL**, **USB** and **AUX** buttons on the remote control to select the desired mode.
- The indicator light on the front of the main unit will show which mode is currently in use.

| LED | Mode |
|-------------|-----------|
| Red | Standby |
| Green | AUX |
| Green flash | USB |
| Blue | Bluetooth |
| Amber | Optical |
| White | HDMI eARC |

Tips:

- The operational range between the Soundbar and the device is approximately 8 metres.
- Before connecting a Bluetooth® device to the Soundbar, ensure you know the device's capabilities.
- Compatibility with all Bluetooth® devices is not guaranteed.
- Any obstacle between the device and the Soundbar can reduce operational range.
- Keep this player away from other electronic devices that may cause interference.
- The player will also be disconnected when your device is moved beyond the operational range.

● Disposal

Packaging:

The packaging is made of environmentally friendly materials, which you be disposed through your local recycling facilities.



Observe the marking of the packaging materials for waste separation, which are marked with abbreviations (a) and numbers (b) with following meaning: 1-7: plastics/20-22: paper and fibreboard/80-98: composite materials.

Product:



Contact your local refuse disposal authority for more details of how to dispose of your worn-out product.



The adjacent symbol of a crossed out dustbin on wheels indicates this product is subject to directive 2012/19/EU. This directive states at the end of the life this product must not be disposed of through regular household refuse but must be returned to special collection sites, recycling depots or waste management companies.

This disposal is free of charge to you.

Protect the environment and dispose of properly.



Points de collecte sur www.ecart.fr/indexmedecarte.fr
Privilégiez la réparation ou le don de votre appareil !

The product incl. accessories, manual and packaging materials are recyclable and are subject to extended producer responsibility.

Dispose them separately, following the illustrated Infotri (sorting information), for better waste treatment. The Triman logo is valid in France only.

Batteries/accumulators:



Environmental damage through incorrect disposal of the batteries/accumulators!

Defective or exhausted batteries/rechargeable batteries must be recycled in accordance with Regulation 2023 / 1542. Return batteries/rechargeable batteries to the appropriate local collection facilities.

The symbol showing the crossed-out bin on batteries or rechargeable batteries means that such batteries must not be disposed of in domestic waste. Remove the batteries/battery pack from the product before disposing of them/it. They may contain toxic heavy metals and are subject to hazardous waste regulations.

The chemical symbols of the heavy metals are: Cd = cadmium, Hg = mercury, Pb = lead.

● Simplified EU declaration of conformity

Hereby, OWIM GmbH & Co. KG, Stiftsbergstraße 1, 74167 Neckarsulm, GERMANY declares that the product DOLBY ATMOS® 2.0 SOUNDBAR , HG11579, is in compliance with Directives 2014/53/EU, 2011/65/EU and 2009/125/EC. The full text of the EU declaration of conformity is available at the following internet address: www.owim.com



● Warranty and service

● Warranty

The product has been manufactured to strict quality guidelines and meticulously examined before delivery. In the event of material or manufacturing defects you have legal rights against the retailer of this product. Your legal rights are not limited in any way by our warranty detailed below.

The warranty for this product is 3 years from the date of purchase. The warranty period begins on the date of purchase. Keep the original sales receipt in a safe location as this document is required as proof of purchase.

Any damage or defects already present at the time of purchase must be reported without delay after unpacking the product.

Should the product show any fault in materials or manufacture within 3 years from the date of purchase, we will repair or replace it – at our choice – free of charge to you. The warranty period is not extended as a result of a claim being granted. This also applies to replaced and repaired parts.

This warranty becomes void if the product has been damaged, or used or maintained improperly.

The warranty covers material or manufacturing defects. This warranty does not cover product parts subject to normal wear and tear, thus considered consumables (e.g. batteries, rechargeable batteries, tubes, cartridges), nor damage to fragile parts, e.g. switches or glass parts.

● **Warranty claim procedure**

To ensure quick processing of your claim, observe the following instructions:

Make sure to have the original sales receipt and the item number (IAN 512390_2501) available as proof of purchase.

You can find the item number on the rating plate, an engraving on the product, on the front page of the instruction manual (bottom left), or as a sticker on the rear or bottom of the product.

If functional or other defects occur, contact the service department listed below either by telephone or by e-mail.

Once the product has been recorded as defective you can return it free of charge to the service address that will be provided to you. Ensure to enclose the proof of purchase (sales receipt) and a short, written description outlining the details of the defect and when it occurred.

● **Service**

Ⓜ **Service Great Britain**

Tel.: 08000569216

E-Mail: owim@lidl.co.uk

Ⓜ **Service Ireland**









Tel.: 1800 200736









E-Mail: owim@lidl.ie

| | |
|--|---------|
| Avertissements et symboles utilisés | Page 27 |
| Guide de démarrage rapide | Page 28 |
| Utilisation prévue | Page 28 |
| Avis de marque | Page 28 |
| Contenu de la livraison | Page 28 |
| Données techniques | Page 28 |
| Sécurité | Page 29 |
| Avant utilisation | Page 31 |
| Télécommande | Page 31 |
| Utilisation de la télécommande | Page 32 |
| Remplacement des piles de la télécommande | Page 32 |
| Mises en garde concernant les piles | Page 32 |
| Positionnement et montage | Page 32 |
| Positionnement | Page 32 |
| Montage mural | Page 32 |
| Connexions | Page 33 |
| Utilisation de la prise HDMI eARC | Page 33 |
| Utilisation de la prise OPTIQUE | Page 33 |
| Utilisation de la prise AUX | Page 33 |
| Raccordement électrique | Page 34 |
| Fonctionnement | Page 34 |
| Veille/Marche | Page 34 |
| Réglage du volume | Page 34 |
| Sélection d'un effet sonore prédéfini | Page 34 |
| Réglage des basses/aigus | Page 34 |
| Fonctionnement AUX / OPTIQUE / HDMI eARC | Page 35 |
| Fonctionnement Bluetooth® | Page 35 |
| Mise au rebut | Page 36 |
| Déclaration européenne de conformité simplifiée | Page 36 |
| Garantie et service | Page 36 |
| Garantie | Page 36 |
| Faire valoir sa garantie | Page 37 |
| Service après-vente | Page 38 |

Avertissements et symboles utilisés

Les avertissements suivants sont utilisés dans le manuel d'utilisation, le guide de démarrage rapide, sur l'emballage, sur le produit et sur l'adaptateur secteur :

| | |
|--|---|
|  | DANGER ! Ce symbole, associé au mot « DANGER », indique un danger avec un niveau de risque élevé qui, s'il n'est pas évité, entraînera des blessures graves ou la mort. |
|  | AVERTISSEMENT! Ce symbole, associé au mot « AVERTISSEMENT », signale un risque moyen qui, s'il n'est pas évité, peut entraîner des blessures graves voire mortelles. |
|  | MISE EN GARDE ! Ce symbole, associé au mot « MISE EN GARDE ! », signale un risque faible qui, s'il n'est pas évité, peut entraîner des blessures légères à modérées. |
|  | ATTENTION ! Ce symbole, associé au mot « ATTENTION », indique un risque de dommages matériels. |
|  | REMARQUE : Ce symbole, associé au mot « REMARQUE », fournit des informations utiles supplémentaires. |
|  | Ce signe obligatoire indique qu'il faut porter des gants de protection appropriés ! Suivez les instructions de cet avertissement pour éviter les blessures aux mains causées par des objets ou le contact avec des matériaux chauds ou chimiques. |
|  | Ce symbole signifie que le mode d'emploi doit être respecté avant d'utiliser le produit. |
|  | Courant alternatif/tension alternative |

| | |
|---|--|
|  | Le symbole d'éclair terminé par une pointe de flèche à l'intérieur d'un triangle équilatéral sert à alerter l'utilisateur de la présence d'une tension dangereuse non isolée à l'intérieur du boîtier du produit, d'ampleur suffisante pour constituer un risque de choc électrique. |
|  | Le point d'exclamation à l'intérieur d'un triangle équilatéral sert à alerter l'utilisateur de la présence de consignes importantes sur le fonctionnement et l'entretien (la maintenance) du produit dans les documents fournis avec l'appareil. |
|  | Courant continu/tension |
|  | Ce symbole fait référence à la règle de conduite particulière associée aux enfants. |
|  | Symbole d'un produit de classe de protection II |
|  | Utilisez le produit seulement à l'intérieur de locaux secs. |
|  | La marque CE indique la conformité avec les directives UE applicables à ce produit |
|  | Informations de sécurité Instructions d'utilisation |

BARRE DE SON 2.0 DOLBY ATMOS®

● **Guide de démarrage rapide**

Ce document est une version imprimée abrégée du mode d'emploi complet. En scannant le code QR, vous accédez directement à la page de service de Lidl (www.lidl-service.com), et en saisissant le numéro d'article (IAN) 512390_2501, vous pouvez consulter et télécharger le mode d'emploi complet.

Ce mode d'emploi résumé fait partie de ce produit. Avant d'utiliser le produit pour la première fois, veuillez lire soigneusement toutes les instructions d'utilisation et consignes de sécurité. Veuillez conserver le mode d'emploi résumé et fournir tous les documents aux autres utilisateurs lorsque vous leur transmettez le produit.

● **Utilisation prévue**

Cette BARRE DE SON 2.0 DOLBY ATMOS® (ci-après dénommée « produit ») est un appareil électronique grand public destiné à restituer le son transmis par des appareils audio.

Toute autre utilisation est considérée comme inappropriée. Toute réclamation découlant d'une utilisation inappropriée ou due à une modification non autorisée de l'enceinte sera considérée injustifiée. Une telle utilisation est à vos propres risques.

Le produit n'est pas destiné à un usage commercial.

● **Avis de marque**

- USB® est une marque déposée d'USB Implementers Forum, Inc.
- Dolby, Dolby Atmos et le symbole de double « D » sont des marques déposées de Dolby Laboratories Licensing Corporation.
- Fabriqué sous licence de Dolby Laboratories. Ouvrage non publié à caractère confidentiel. Copyright © 2012-2024 Dolby Laboratories. Tous droits réservés.
- Les appellations HDMI, HDMI High-Definition Multimedia Interface, la présentation commerciale HDMI et les logos HDMI sont des marques commerciales ou des marques déposées de HDMI Licensing Administrator, Inc.

- La marque Bluetooth® et les logos sont des marques déposées appartenant à Bluetooth® SIG, Inc. et toute utilisation de ces marques par OWIM GmbH & Co. KG est sous licence.
- La marque et le nom commercial TRONIC sont la propriété de leurs propriétaires respectifs.
- Tous les autres noms et produits sont des marques commerciales ou des marques déposées de leurs propriétaires respectifs.

● **Contenu de la livraison**

- Retirez tous les matériaux d'emballage et vérifiez que le contenu est complet. En cas de pièces manquantes ou endommagées, veuillez contacter le revendeur.
- 1× Barre de son
- 1× Télécommande
- 2× Piles alcalines 1,5 V AAA (LR03)
- 1× Set de montage mural avec vis, chevilles et support de montage
- 1× Câble d'alimentation de 1,5 m
- 1× Câble audio avec une fiche de 3,5 mm et autres fiches RCA (cinch)
- 1× Câble optique de 1,5 m (capuchon de protection inclus)
- 1× Câble ARC HDMI de 1,5 m
- 1× Guide de démarrage rapide
- 1× Instructions d'utilisation

● **Données techniques**

BARRE DE SON 2.0 DOLBY ATMOS®

| | |
|---|--|
| Entrée AC : | 100-240 V~, 50/60 Hz |
| Consommation électrique : | 20 W |
| Consommation électrique en veille : | <0,5 W |
| Sortie Musique : | 2 × 30 W RMS à 10% THD |
| Réponse de fréquence : | 65 Hz à 20 kHz |
| Prise AUX-in : | Prise jack 3,5 mm |
| Format audio en entrée : | Stéréo PCM |
| SPDIF pour entrée numérique : | Optique (Toslink) jack HDMI (ARC) |
| Entrée HDMI : | jack HDMI (ARC) |
| Tension/courant de sortie de port USB : | 5 V  500 mA |
| Format de fichier USB-A : | FAT16, FAT32, ex FAT |
| Formats audio USB-A : | MP3 |

| | |
|----------------------------|---|
| Capacité de stockage | 128 Go |
| USB-A max : | env. 600,6 x 109,4 x 60 mm (l x P x h) |
| Dimensions : | env. 1980 g |
| Poids : | 10 °C – 35 °C, 40 % – 85 % d'humidité relative |
| Conditions d'utilisation : | -20 °C – +60 °C |
| Température de stockage : | Bluetooth® 5.3 |
| Norme sans fil : | 2400 – 2483.5 MHz |
| Bande de fréquence : | Puissance de |
| Puissance de | <20 mW |
| transmission max. : | Approx. 10m |
| Portée Bluetooth® : | Protocoles Bluetooth® : |
| Protocoles Bluetooth® : | AVRCP (contrôle à distance des principales fonctions audio via le téléphone portable), A2DP (transmission audio sans fil) |

Télécommande :

| | |
|--------------------------|------------------------------|
| Distance d'utilisation : | env. 6 m/30° |
| Type de batterie : | 2 x pile 1,5 V, AAA/ LR03 |



Sécurité

Ce chapitre fournit des informations de sécurité importantes pour la manipulation du produit. Une utilisation incorrecte peut entraîner des blessures et des dommages matériels. Avant d'utiliser le produit, veuillez vous familiariser avec toutes les instructions de sécurité et d'utilisation ! Lorsque vous transmettez ce produit à un tiers, joignez-lui tous les documents !

DANGER !

- **DANGER DE MORT ET RISQUE D'ACCIDENT POUR LES NOURRISSONS ET LES ENFANTS !**

DANGER !

- **RISQUE D'ÉTOUFFEMENT !** Les matériaux d'emballage (i.e film ou polystyrène) ne doivent pas être utilisés comme des jouets. Tenez toujours les enfants à l'écart du matériel d'emballage. Les matériaux d'emballage ne sont pas des jouets.



ATTENTION ! RISQUE DE DOMMAGES

- Ce produit peut être utilisé par des enfants à partir de 8 ans et par des personnes ayant des capacités physiques, sensorielles ou mentales réduites ou un manque d'expérience et de connaissances s'ils ont reçu une surveillance ou des instructions concernant l'utilisation du produit en toute sécurité et s'ils comprennent les risques encourus. Les enfants ne doivent pas jouer avec le produit. Le nettoyage et l'entretien par l'utilisateur ne doivent pas être effectués par des enfants sans surveillance. Le produit n'est pas un jouet.
- Cet appareil ne contient aucune pièce pouvant être réparée par l'utilisateur.
- Vérifiez le produit avant chaque utilisation ! Cessez d'utiliser le produit s'il est endommagé ou si le câble de chargement est endommagé !
- Si vous remarquez quelque chose d'inhabituel pendant l'utilisation (par exemple, un bruit inhabituel, une odeur étrange ou de la fumée), éteignez immédiatement le produit et débranchez tous les câbles. N'utilisez plus le produit.
- Des changements soudains de la température peuvent provoquer de la condensation à l'intérieur du produit. Dans ce cas, laissez le produit s'acclimater pendant un certain temps avant de l'utiliser à nouveau.
- Ne mettez pas de bougies allumées ou toute autre source de flamme vive sur ou à côté du produit.
- N'utilisez pas le produit à proximité de sources de chaleur, telles que des radiateurs ou autres appareils émettant de la chaleur !
- Ne jetez pas le produit au feu et ne l'exposez pas à des températures élevées.
- Ne laissez l'appareil à l'intérieur d'un véhicule par temps chaud. Les températures élevées peuvent causer des dommages irréversibles au produit et, dans certains cas, le faire brûler.
- Le produit ne doit pas être exposé à des gouttes ni à des éclaboussures d'eau.

AVERTISSEMENT ! RISQUE D'EXPLOSION !

- Ne jetez pas le produit au feu et ne l'exposez pas à des températures élevées.
- N'ouvrez jamais le boîtier du produit car il y a un risque d'explosion ! Le produit ne contient aucune pièce interne nécessitant un entretien.

RISQUE DE CHOC ÉLECTRIQUE !

⚠ AVERTISSEMENT ! Risque de choc électrique !

Le boîtier de l'appareil ou de l'adaptateur secteur ne doit en aucun cas être ouvert ! En cas de dysfonctionnement, les réparations doivent être effectuées par du personnel qualifié uniquement.

⚠ AVERTISSEMENT ! Protégez le produit contre les gouttes et les éclaboussures d'eau. Ne placez pas de récipients remplis de liquides (tels que des vases ou des boissons) sur ou à proximité du produit. N'immergez pas les composants du produit dans des liquides. Ne passez jamais le produit sous de l'eau courante.

- Pour éviter tout risque d'incendie, ne mettez pas de bougies allumées sur le produit ou à proximité.

⚠ AVERTISSEMENT! Ne touchez pas la fiche électrique avec des mains mouillées.

⚠ ATTENTION ! N'utilisez jamais un produit endommagé. Si vous constatez un dommage, débranchez immédiatement l'adaptateur secteur du réseau électrique. Contactez votre revendeur si le produit est endommagé.

- Éteignez toujours le produit avant de le débrancher du réseau électrique.
- Pour éviter d'endommager le cordon d'alimentation, ne placez aucun objet dessus et ne le frottez pas sur des bords tranchants. Tenez-le à l'écart des surfaces chaudes ou des flammes nues.
- Disposez le cordon d'alimentation de manière à ce qu'il ne puisse pas être tiré ou que vous ne puissiez pas trébucher dessus. Gardez l'adaptateur secteur et son cordon hors de portée des enfants.
- Lorsque vous débranchez le produit de la prise électrique, ne tirez pas sur le cordon d'alimentation.
- N'enroulez pas le cordon d'alimentation autour du produit.
- Branchez le produit à une prise électrique facile à atteindre afin qu'en cas d'urgence, le produit puisse être débranché immédiatement.
- Retirez la fiche de la prise électrique pour entièrement déconnecter le produit du réseau électrique.

- Le produit continue de consommer un peu d'électricité même sans avoir la radio en fonctionnement, tant que le produit est branché à la prise électrique. Pour éteindre complètement l'adaptateur secteur, il faut le débrancher du réseau électrique.
- Ne soumettez pas le produit à des chocs physiques ou à de fortes vibrations.
- Si de la fumée ou des bruits inhabituels sont observés, débranchez immédiatement le produit de l'alimentation électrique.
- Le produit ne doit pas être couvert.
- Débranchez le produit de l'alimentation électrique lorsqu'il n'est pas utilisé et avant de le nettoyer.
- Laissez le produit sécher complètement avant de le brancher au secteur et avant de le ranger. Laissez le produit refroidir complètement avant de le ranger.
- N'insérez aucun corps étrangers dans le produit.
- N'exposez pas le produit à des températures élevées (par exemple, à proximité directe d'un appareil de chauffage).

i REMARQUE : Ce produit est équipé de pieds en caoutchouc afin de protéger les surfaces délicates. Veuillez noter que les produits d'entretien pour meubles sont susceptibles d'endommager les pieds en caoutchouc.

⚠ AVERTISSEMENT !

Interférence radio ?

Éteignez le produit dans des avions, des hôpitaux, des locaux techniques ou à proximité de systèmes médicaux électroniques. Les signaux sans fil émis peuvent avoir une influence sur le fonctionnement des appareils électroniques sensibles. Maintenez le produit à au moins 20 cm des stimulateurs cardiaques ou des défibrillateurs automatiques implantables, car les rayonnements électromagnétiques peuvent nuire au fonctionnement des stimulateurs cardiaques. Les ondes radio émises peuvent causer des interférences dans les appareils auditifs. Ne placez jamais le produit à proximité de gaz inflammables ou de zones potentiellement explosives (par ex. des ateliers de peinture) lorsque les composants sans fil sont activés car les ondes radio émises peuvent causer des explosions et des incendies.

i REMARQUE : Lorsque vous utilisez le produit, il est recommandé que TOUS les câbles (USB / AUX) soient d'une longueur inférieure à 3 mètres afin d'éviter toute interférence.

⚠ ATTENTION !





La portée des ondes radio varie en fonction des conditions environnementales. En cas de transmission de données sans fil, il est possible que des tiers non autorisés réceptionnent les données. OWIM GmbH & Co. KG n'est pas responsable des interférences avec des radios ou des télévisions dues à une modification non autorisée de l'appareil. OWIM GmbH & Co. KG décline toute responsabilité en cas d'utilisation ou

de remplacement par des câbles et des appareils non distribués par OWIM. L'utilisateur de l'appareil est entièrement responsable de la correction des interférences dues à une telle modification non autorisée du produit, ainsi qu'au remplacement de tels appareils.

● **Avant utilisation**

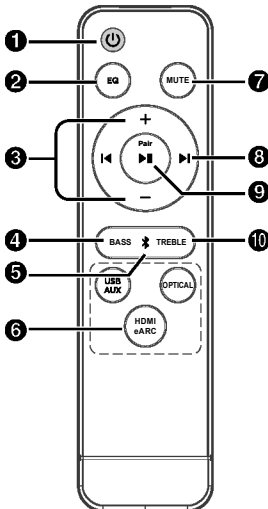
- Avant utilisation, vérifiez que le contenu de l'emballage est complet et intact !
- Placez le produit sur une surface plane et stable pour l'utiliser.

● **Télécommande**

| | | |
|--|---|---|
| 1  | Mettre en marche / en veille la barre de son. |  |
| 2 EQ | Sélectionner l'effet égaliseur (EQ). (NEWS/ MOVIE/ MUSIC) | |
| 3 +/- (VOL) | Augmenter/diminuer le volume. | |
| 4 BASS | Appuyez sur « BASS » puis sur les boutons +/- pour augmenter ou diminuer les basses. | |
| 5  | Sélectionner le mode Bluetooth. | |
| 6 USB/ AUX OPTICAL HDMI eARC | Sélectionner le mode de lecture. | |
| 7 MUTE | Désactiver ou réactiver le son. | |
| 8  | Passer à la piste précédente/suivante. (En mode Bluetooth) | |
| 9  Pair | Lancer/mettre en pause/reprendre la lecture. (En mode Bluetooth). Maintenez la touche enfoncée pour activer la fonction d'appairage en mode Bluetooth ou pour déconnecter l'appareil Bluetooth actuellement appairé. | |
| 10 TREBLE | Appuyez sur « TREBLE » puis sur les boutons +/- pour augmenter ou diminuer les aigus. | |

● Utilisation de la télécommande

La télécommande fournie permet d'utiliser l'appareil à distance.

- Même si la télécommande est utilisée à portée (6 m / 19,7 pieds), celle-ci peut ne pas fonctionner si des obstacles se trouvent entre l'appareil et la télécommande.
- Si la télécommande est utilisée à proximité d'autres produits générant des rayons infrarouges, ou si d'autres appareils sont commandés à distance par rayons infrarouges à proximité de l'appareil, la télécommande peut ne pas fonctionner correctement. De même, les autres produits sont susceptibles de dysfonctionner.

● Remplacement des piles de la télécommande

1. Appuyez sur le couvercle au dos de la télécommande et faites-le glisser pour ouvrir le compartiment des piles.
2. Insérez-y deux piles **AAA** (fournies). Veillez à ce que les extrémités (+) et (-) des piles correspondent aux polarités (+) et (-) indiquées dans le compartiment.
3. Refermez le couvercle du compartiment des piles.

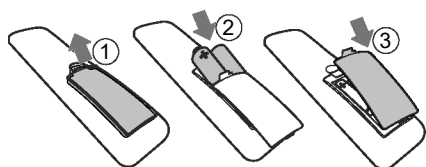

● Mises en garde concernant les piles

- Veillez à insérer les piles en respectant les polarités positive «**+**» et négative «**-**».
- Utilisez des piles de même type. N'utilisez jamais des piles de types différents ensemble.
- Vous pouvez utiliser des piles rechargeables ou non rechargeables. Référez-vous aux consignes de sécurité sur leurs emballages.
- Attention à vos ongles lorsque vous ouvrez le couvercle du compartiment des piles et les piles.
- Ne faites pas tomber la télécommande.
- Ne laissez rien tomber sur la télécommande.
- Ne renversez pas d'eau ou d'autres liquides sur la télécommande.
- Ne placez pas la télécommande sur un objet humide.

- Ne placez pas la télécommande sous la lumière directe du soleil ou à proximité de sources de chaleur excessive.
- Retirez les piles de la télécommande lorsque vous ne l'utilisez pas pendant une période prolongée afin d'éviter les risques de corrosion et de fuite qui pourraient entraîner des blessures et/ou des dégâts matériels et/ou un incendie.
- N'utilisez pas de piles autres que celles spécifiées.
- Ne mélangez pas des piles neuves avec des piles anciennes.
- Ne rechargez jamais une pile à moins qu'elle ne soit rechargeable.

● Positionnement et montage

● Positionnement

- A. Si votre téléviseur est placé sur une table, vous pouvez mettre l'appareil sur une table directement devant le meuble TV, en le centrant avec l'écran.
- B. Si votre téléviseur est fixé à un mur, vous pouvez monter l'appareil sur le mur directement en-dessous de l'écran.

● Montage mural

Remarque :

- L'installation doit uniquement être effectuée par un personnel qualifié.

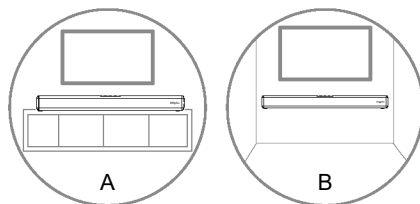

- Des outils supplémentaires (non fournis) sont requis pour l'installation.
- Ne serrez pas les vis de façon excessive.
- Conservez le présent mode d'emploi pour toute consultation ultérieure.
- Utilisez un détecteur électronique pour vérifier le type de mur avant le perçage et le montage.

⚠ AVERTISSEMENT

- Afin d'éviter les blessures, ce dispositif doit être fixé de façon sécurisée au sol/mur conformément aux consignes d'installation.

- Hauteur de montage mural recommandée :
≤ 1,5 mètres.

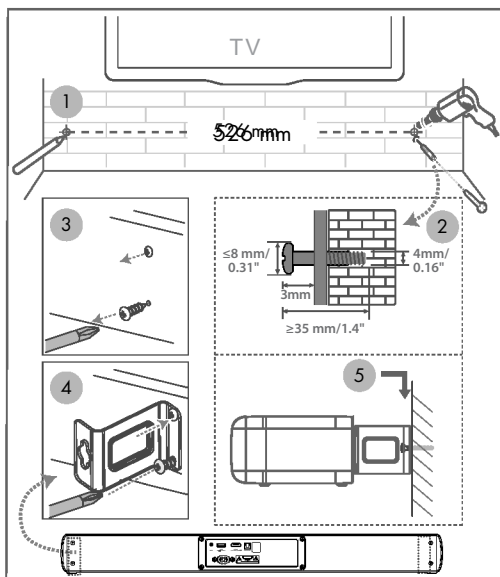

● Connexions

● Utilisation de la prise HDMI eARC

La fonction eARC (Enhance Audio Return Channel) vous permet de transmettre le son de votre téléviseur (compatible ARC) vers votre barre de son via une seule connexion HDMI. Pour profiter de la fonction ARC, veillez à ce que votre téléviseur est à la fois compatible HDMI-CEC et ARC et qu'il est configuré à cet effet. Une fois le téléviseur configuré correctement, vous pouvez utiliser la télécommande de votre TV pour régler le volume (VOL +/- et fonction sourdine) de la barre de son.

- Raccordez le câble HDMI de la prise HDMI eARC de la barre de son à la prise HDMI eARC de votre téléviseur compatible eARC. Puis appuyez sur le bouton HDMI eARC de la télécommande.

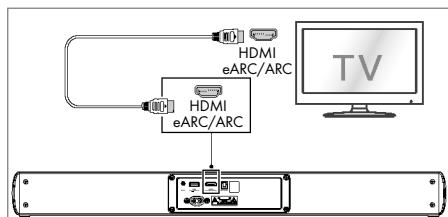

Conseils :

- Votre téléviseur doit prendre en charge les fonctions HDMI-CEC et ARC. Les fonctions HDMI-CEC et ARC doivent être activées.
- La méthode de configuration des fonctions HDMI-CEC et ARC peut différer en fonction du téléviseur. Pour plus de détails sur la fonction ARC, veuillez consulter le mode d'emploi de l'appareil.
- Seul un câble HDMI 1.4 ou une version supérieure peut supporter la fonction ARC.

● Utilisation de la prise OPTIQUE

- Retirez le capuchon de protection de la prise **OPTIQUE** puis connectez un câble OPTIQUE sur la prise de sortie OPTIQUE du téléviseur et sur la prise **OPTIQUE** de la barre de son.

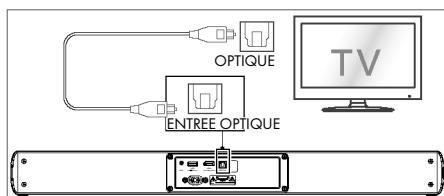

● Utilisation de la prise AUX

- A. Utilisez un câble audio de 3,5 mm vers 3,5 mm (* non inclus) pour connecter la prise casque du téléviseur ou de l'appareil audio externe à la prise **AUX** de la barre de son.

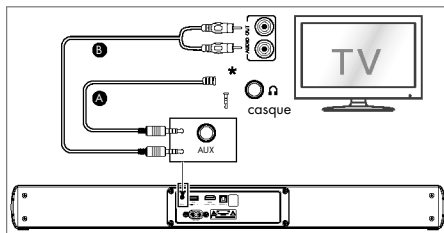

- B. Utilisez un câble audio RCA vers 3,5 mm pour connecter les prises de sortie audio du téléviseur à la prise **AUX** de la barre de son.

● Raccordement électrique

■ Risques de dommages sur le produit !

Veillez à ce que la tension d'alimentation corresponde à la tension indiquée au dos ou en dessous de l'unité.

- Avant de raccorder le cordon AC, veillez à ce que tous les autres raccords soient réalisés.

■ Barre de son

Raccordez le câble secteur à la prise **AC~** de la barre de son puis dans une prise secteur.

● Fonctionnement

● Veille/Marche

Lorsque vous raccordez pour la première fois l'unité principale à la prise secteur, l'unité est en mode veille.

- Appuyez sur le bouton  de la télécommande pour faire passer la barre de son entre le mode MARCHÉ ou VEILLE.
- Débranchez la fiche secteur de la prise secteur si vous souhaitez complètement éteindre la barre de son.

Mise en marche automatique



Si un téléviseur ou un appareil externe est connecté (AUX/HDMI ARC), la barre de son se met en marche automatiquement lorsque le téléviseur ou l'appareil externe est mis en marche.

Fonction d'arrêt automatique



La barre de son passe automatiquement en mode **veille** après environ **15** minutes si le téléviseur ou l'appareil externe est déconnecté ou éteint.

- Débranchez la fiche secteur de la prise secteur si vous souhaitez complètement éteindre la barre de son.
- Veuillez éteindre la barre de son entièrement pour économiser de l'énergie lorsque vous ne l'utilisez pas.

Sélection des modes

- Appuyez sur le bouton  (SOURCE) à plusieurs reprises sur l'unité ou sur les boutons **HDMI eARC**, , **OPTICAL,USB** et **AUX** de la télécommande pour sélectionner le mode souhaité.

- Le voyant sur le devant de l'unité principale indique le mode actuellement sélectionné.

|  LED | Mode |
|---|---|
| Rouge | Mode veille |
| Vert | AUX |
| Vert clignotant | USB |
| Bleu |  (Bluetooth) |
| Ambre | Optique |
| Blanc | HDMI eARC |

● Réglage du volume

Appuyez sur le bouton **+/- (Volume)** de la barre de son ou de la télécommande pour régler le volume.

Si vous souhaitez couper le son, appuyez sur le bouton **MUTE** de la télécommande. Réappuyez sur le bouton **MUTE** ou appuyez sur le bouton **+/- (Volume)** pour reprendre la lecture normale.

● Sélection d'un effet sonore prédéfini

Au cours de la lecture, appuyez sur le bouton **EQ** de la télécommande pour sélectionner les égaliseurs prédéfinis **NEWS / MUSIC / MOVIE**.

- Les voyants clignotent pendant 3 sec pour afficher le mode EQ actuel selon l'affichage de mode EQ (voir ci-dessous).

| Mode EQ |  LED |
|---------|---|
| NEWS | ● ● ● ○ ○ |
| MUSIC | ○ ● ● ● ○ |
| MOVIE | ○ ○ ● ● ● |

● Réglage des basses/aigus

- Appuyez sur le bouton **BASS** puis sur le bouton **VOL +/-** pour augmenter ou diminuer les basses.
- Appuyez sur le bouton **TREBLE** puis sur le bouton **VOL +/-** pour augmenter ou diminuer les aigus.
- Après environ 5 secondes, l'unité quitte le réglage des basses/aigus. Vous pouvez désormais appuyer sur le bouton **VOL +/-** pour régler le volume.

- Lors du réglage des basses/aigus, le voyant diminue/augmente l'intensité de sa luminosité. L'image ci-dessous indique le niveau de volume sonore selon l'affichage / le clignotement des voyants.

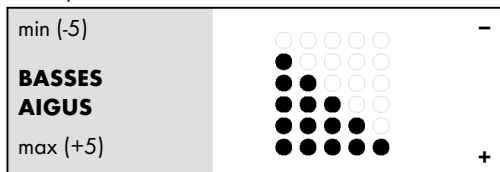

● **Fonctionnement AUX / OPTIQUE / HDMI eARC**

1. Veillez à ce que la barre de son soit connectée au téléviseur ou à l'appareil audio.
2. Appuyez sur le bouton (SOURCE) de la barre de son à plusieurs reprises pour sélectionner le mode **AUX, Optical, USB, HDMI eARC**.
3. Utilisez votre appareil audio directement pour accéder aux fonctions de lecture.
4. Appuyez sur le bouton **+/- (Volume)** pour régler le volume au niveau souhaité.

Conseil : La barre de son peut ne pas pouvoir décoder tous les formats audio numériques de la source d'entrée. Dans un tel cas, la barre de son n'émettra aucun son. Ceci n'est PAS un dysfonctionnement. Veillez à ce que le réglage audio de la source d'entrée (par ex. TV, console de jeux, lecteur DVD, etc) est paramétré sur **PCM** ou **Dolby Digital** (référez-vous au mode d'emploi de l'appareil de source d'entrée pour plus de détails sur son paramétrage audio) avec entrée HDMI eARC / OPTIQUE.

● **Fonctionnement Bluetooth®**

Connectez la barre de son à votre appareil Bluetooth (par ex. iPad, iPhone, iPod touch, téléphone Android ou ordinateur portable) afin de pouvoir écouter les fichiers audio stockés sur l'appareil à travers les haut-parleurs de votre barre de son.

Premier appairage

1. Appuyez sur le bouton (SOURCE) de la barre de son ou appuyez sur le bouton de la télécommande pour sélectionner le mode Bluetooth®. Le voyant bleu se met à clignoter lentement.

2. Sur l'appareil Bluetooth, activez le Bluetooth, recherchez le périphérique « **TSB A60 A1** » et sélectionnez-le pour démarrer la connexion.
3. Un signal sonore indique que la connexion est établie et le voyant bleu reste allumé en continu.
4. Sélectionnez les fichiers audio ou la musique que vous souhaitez écouter sur votre appareil Bluetooth.

- Si vous souhaitez connecter votre barre de son avec un autre appareil Bluetooth, maintenez le bouton enfoncé pour déconnecter la barre de son des appareils Bluetooth auxquels elle est actuellement connectée et passer en mode d'appairage Bluetooth. Un signal sonore retentit et le voyant bleu clignote rapidement. Suivez les étapes 2-3 pour appairer votre appareil Bluetooth®.
- Si vous appareil Bluetooth prend en charge le profil A2DP, lancez la musique via votre appareil.
- Si vous appareil Bluetooth prend en charge le profil AVRCP, utilisez la télécommande fournie pour commander la lecture.

| | |
|--|---|
| | Lancer, mettre en pause ou reprendre la lecture |
| | Passer à la piste précédente ou suivante |

Conseils :

- La portée de fonctionnement entre la barre de son et l'appareil est d'environ 8 mètres.
- Avant de connecter un appareil Bluetooth® à la barre de son, veillez à connaître les spécifications de l'appareil.
- La compatibilité avec tous les appareils Bluetooth® n'est pas garantie.
- Tout obstacle entre l'appareil et la barre de son peut réduire la portée de fonctionnement.
- Maintenez la barre de son à l'écart des autres appareils électroniques susceptibles de causer des interférences.
- La barre de son sera également déconnectée lorsque votre appareil est hors de la zone de portée.

● Mise au rebut

Emballage :

L'emballage se compose de matières recyclables pouvant être mises au rebut dans les déchetteries locales.



Veillez respecter l'identification des matériaux d'emballage pour le tri sélectif, ils sont identifiés avec des abréviations (a) et des chiffres (b) ayant la signification suivante : 1-7 : plastiques / 20-22 : papiers et cartons / 80-98 : matériaux composite.

Produit :



Les possibilités de recyclage des produits usés sont à demander auprès de votre municipalité.



Le symbole de la poubelle à roulettes barrée ci-contre indique que ce produit est soumis aux dispositions de la directive 2012/19/UE. Cette directive stipule que vous ne devez pas jeter ce produit avec les ordures ménagères mais dans des centres de collecte désignés, des centres de recyclage ou des services d'élimination des déchets.

La mise au rebut est gratuite.

Éliminez correctement pour protéger l'environnement.

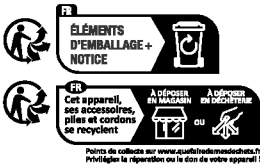

Le produit ainsi que les accessoires et les matériaux d'emballage sont recyclables et relèvent de la responsabilité élargie du producteur. Éliminez-les séparément, en suivant l'Info-tri illustrée, dans l'intérêt d'un meilleur traitement des déchets. Le logo Triman n'est valable qu'en France.

Piles/accumulateurs:



Risques pour l'environnement en cas d'élimination incorrecte des piles/batteries !

Les piles / batteries défectueuses ou usagées doivent être recyclées conformément au RÈGLEMENT 2023/1542. Les piles / piles rechargeables doivent être rapportées dans les centres de collecte locaux proposés.

Le symbole de la poubelle barrée sur les piles ou les batteries signifie que vous ne devez pas jeter les piles ou les batteries avec les ordures ménagères. Retirez les piles/le pack de batteries du produit avant sa mise au rebut. Ceux-ci peuvent contenir des métaux lourds toxiques et doivent être considérés comme des déchets spéciaux.

Les symboles chimiques des métaux lourds sont les suivants : Cd = cadmium, Hg = mercure, Pb = plomb.

● Déclaration européenne de conformité simplifiée

OWIM GmbH & Co. KG, Stiftsbergstraße 1, 74167 Neckarsulm, GERMANY déclare que le produit BARRE DE SON 2.0 DOLBY ATMOS® HG11579 est conforme aux directives 2014/53/EU et 2011/65/EU et 2009/125/CE.

Vous trouverez le texte intégral de la déclaration européenne de conformité sur le site : www.owim.com



● Garantie et service

● Garantie

Article L217-16 du Code de la consommation

Lorsque l'acheteur demande au vendeur, pendant le cours de la garantie commerciale qui lui a été consentie lors de l'acquisition ou de la réparation d'un bien meuble, une remise en état couverte par la garantie, toute période d'immobilisation d'au moins sept jours vient s'ajouter à la durée de la garantie qui restait à courir. Cette période court à compter de la demande d'intervention de l'acheteur ou de la mise à disposition pour réparation du bien en cause, si cette mise à disposition est postérieure à la demande d'intervention.

Indépendamment de la garantie commerciale souscrite, le vendeur reste tenu des défauts de conformité du bien et des vices rédhibitoires dans les conditions prévues aux articles L217-4 à L217-13 du Code de la consommation et aux articles 1641 à 1648 et 2232 du Code Civil.

Article L217-4 du Code de la consommation

Le vendeur livre un bien conforme au contrat et répond des défauts de conformité existant lors de la délivrance.

Il répond également des défauts de conformité résultant de l'emballage, des instructions de montage ou de l'installation lorsque celle-ci a été mise à sa charge par le contrat ou a été réalisée sous sa responsabilité.

Article L217-5 du Code de la consommation

Le bien est conforme au contrat :

- 1° S'il est propre à l'usage habituellement attendu d'un bien semblable et, le cas échéant :
 - s'il correspond à la description donnée par le vendeur et posséder les qualités que celui-ci a présentées à l'acheteur sous forme d'échantillon ou de modèle ;
 - s'il présente les qualités qu'un acheteur peut légitimement attendre eu égard aux déclarations publiques faites par le vendeur, par le producteur ou par son représentant, notamment dans la publicité ou l'étiquetage ;
- 2° Ou s'il présente les caractéristiques définies d'un commun accord par les parties ou être propre à tout usage spécial recherché par l'acheteur, porté à la connaissance du vendeur et que ce dernier a accepté.

Article L217-12 du Code de la consommation

L'action résultant du défaut de conformité se prescrit par deux ans à compter de la délivrance du bien.

Article 1641 du Code civil

Le vendeur est tenu de la garantie à raison des défauts cachés de la chose vendue qui la rendent impropre à l'usage auquel on la destine, ou qui diminuent tellement cet usage que l'acheteur ne l'aurait pas acquise, ou n'en aurait donné qu'un moindre prix, s'il les avait connus.

Article 1648 1er alinéa du Code civil

L'action résultant des vices rédhibitoires doit être intentée par l'acquéreur dans un délai de deux ans à compter de la découverte du vice.

Les pièces détachées indispensables à l'utilisation du produit sont disponibles pendant la durée de la garantie du produit.

Le produit a été fabriqué selon des critères de qualité stricts, et contrôlé consciencieusement avant sa livraison. En cas de défaut de matériau ou de fabrication, vous avez des droits légaux vis-à-vis du vendeur du produit. Vos droits légaux ne sont en aucun cas limités par notre garantie mentionnée ci-dessous.

La garantie de ce produit est de 3 ans à partir de la date d'achat. La période de garantie commence à la date d'achat. Conservez l'original de la preuve d'achat dans un endroit sûr car ce document est nécessaire pour prouver l'achat.

Tout dommage ou défaut déjà présent au moment de l'achat doit être signalé immédiatement après le déballage du produit.

Si le produit présente un défaut de matériau ou de fabrication dans les 3 ans qui suivent la date d'achat, nous le réparons ou le remplacerons - à notre choix - gratuitement pour vous. La période de garantie n'est pas prolongée par une demande de garantie acceptée. Cette mesure s'applique également pour les pièces remplacées et réparées.

Cette garantie est annulée si le produit a été endommagé ou utilisé ou entretenu de manière incorrecte.

La garantie couvre les défauts de matériels et de fabrication. Cette garantie ne couvre pas les pièces du produit soumises à une usure normale, et qui sont donc considérées comme des pièces d'usure (par exemple les piles, les piles rechargeables, tuyaux, les cartouches d'encre), ni les dommages aux pièces fragiles, par exemple les interrupteurs ou les pièces en verre.

● Faire valoir sa garantie

Pour garantir la rapidité d'exécution de la procédure de garantie, veuillez respecter les indications suivantes :

Veuillez conserver le ticket de caisse et la référence du produit (IAN 512390_2501) à titre de preuve d'achat pour toute demande.

Le numéro de référence de l'article est indiqué sur la plaque d'identification, gravé sur la page de titre de votre manuel (en bas à gauche) ou sur un autocollant apposé sur la face arrière ou inférieure du produit.

En cas de dysfonctionnement du produit, ou de tout autre défaut, contactez en premier lieu le service après-vente par téléphone ou par e-mail aux coordonnées indiquées ci-dessous.

Vous pouvez alors envoyer franco de port tout produit considéré comme défectueux au service clientèle indiqué, accompagné de la preuve d'achat (ticket de caisse) et d'une description écrite du défaut avec mention de sa date d'apparition.

● Service après-vente

FR Service après-vente France

Tél.: 0800904879

E-Mail: owim@lidl.fr

BE Service après-vente Belgique

Tél.: 080071011

Tél.: 80023970 (Luxembourg)

E-Mail: owim@lidl.be

| | |
|---|-----------|
| Gebruikte waarschuwingen en symbolen | Pagina 40 |
| Beknopte handleiding | Pagina 41 |
| Beoogd gebruik | Pagina 41 |
| Handelsmerken | Pagina 41 |
| Leveringsomvang | Pagina 41 |
| Technische gegevens | Pagina 41 |
| Veiligheid | Pagina 42 |
| Voor gebruik | Pagina 44 |
| Afstandsbediening | Pagina 44 |
| De afstandsbediening klaarmaken | Pagina 45 |
| De batterijen in de afstandsbediening vervangen | Pagina 45 |
| Vorzorgsmaatregelen met betrekking tot batterijen | Pagina 45 |
| Plaatsing en montage | Pagina 45 |
| Plaatsing | Pagina 45 |
| Wandmontage | Pagina 45 |
| Aansluitingen | Pagina 46 |
| De HDMI eARC-aansluiting gebruiken | Pagina 46 |
| De OPTICAL-aansluiting gebruiken | Pagina 46 |
| De AUX-aansluiting gebruiken | Pagina 46 |
| Op de voeding aansluiten | Pagina 47 |
| Basiswerking | Pagina 47 |
| Stand-by/AAN | Pagina 47 |
| Het volume regelen | Pagina 47 |
| Een vooraf ingesteld geluidseffect selecteren | Pagina 47 |
| De lage tonen/hoge tonen regelen | Pagina 47 |
| Werking van AUX / OPTICAL / HDMI eARC | Pagina 48 |
| Bluetooth®-werking | Pagina 48 |
| Afvoer | Pagina 49 |
| Vereenvoudigde EU-conformiteitsverklaring | Pagina 49 |
| Garantie en service | Pagina 49 |
| Garantie | Pagina 49 |
| Afwikkeling in geval van garantie | Pagina 50 |
| Service | Pagina 50 |

Gebruikte waarschuwingen en symbolen

De volgende waarschuwingen worden gebruikt in de gebruikershandleiding, beknopte handleiding, op de verpakking, op het product en op de netadapter.

| | |
|--|---|
|  | GEVAAR! Dit symbool met het signaalwoord 'GEVAAR' geeft een gevaar met een hoog risiconiveau aan dat, indien niet vermeden, tot ernstig letsel of de dood kan leiden. |
|  | WAARSCHUWING! Dit symbool met het signaalwoord 'WAARSCHUWING' geeft een gevaar met een medium risiconiveau aan dat, indien niet vermeden, tot ernstig letsel of de dood kan leiden. |
|  | VOORZICHTIG! Dit symbool met het signaalwoord 'VOORZICHTIG' geeft een gevaar met een medium risiconiveau aan dat, indien niet vermeden, tot ernstig letsel of de dood kan leiden. |
|  | LET OP! Dit symbool met het signaalwoord 'LET OP' geeft een mogelijk risico voor materiële schade aan. |
|  | OPMERKING: Dit symbool met het signaalwoord 'OPMERKING' biedt extra nuttige informatie. |
|  | Dit gebodsteken geeft aan dat gepaste veiligheidshandschoenen gedragen moeten worden. Volg de instructies van deze waarschuwing om handletsel door objecten of contact met hete of chemische materialen te vermijden. |
|  | Dit symbool betekent dat de gebruiksinstructies voor gebruik van het product moeten worden gelezen. |
|  | Wisselstroom/-spanning |

| | |
|---|---|
|  | Het bliksemschichtsymbool met pijlpunt, binnen een gelijkzijdige driehoek, is bedoeld om de gebruiker te waarschuwen voor de aanwezigheid van niet-geïsoleerde "gevaarlijke spanning" binnen de behuizing van het product die voldoende groot kan zijn om een risico op elektrische schokken voor personen te vormen. |
|  | Het uitroepteken binnen een gelijkzijdige driehoek is bedoeld om de gebruiker te waarschuwen voor de aanwezigheid van belangrijke bedienings- en onderhoudsinstructies in de literatuur die bij het apparaat wordt geleverd. |
|  | Gelijkstroom/spanning |
|  | Dit symbool verwijst naar de speciale gedragsregel met betrekking tot kinderen. |
|  | Symbool voor een product van beschermingsklasse II |
|  | Gebruik het product alleen in droge binnenruimtes. |
|  | De CE-markering geeft aan dat dit product voldoet aan de relevante EU-richtlijnen. |
|  | Veiligheidsinformatie Gebruiksaanwijzing |

SOUNDBAR 2.0 DOLBY ATMOS®

● **Beknopte handleiding**

Bij dit document gaat het om een verkorte versie van de volledige gebruiksaanwijzing. Door het scannen van de QR-code komt u direct op de Lidl-Servicepagina (www.lidl-service.com) en kunt u door het invoeren van het artikelnummer (IAN) 512390_2501 de volledige gebruiksaanwijzing bekijken en downloaden.

De beknopte handleiding maakt deel uit van het product. Maak u voor het gebruik van het product vertrouwd met alle bedienings- en veiligheidsinstructies. Bewaar de beknopte handleiding zorgvuldig en overhandig alle documenten bij de doorgifte van het product aan derden.

● **Beoogd gebruik**

Deze SOUNDBAR 2.0 DOLBY ATMOS® (hierna "product" genoemd) is consumentenelektronica bestemd om geluid vanaf een audioapparaat af te spelen.

Elk ander gebruik wordt beschouwd als oneigenlijk gebruik. Claims als gevolg van oneigenlijk gebruik of als gevolg van ongeoorloofde wijziging van de luidspreker worden als ongegrond beschouwd.

Dergelijk gebruik is op eigen risico.

Het product is niet bestemd voor commercieel gebruik.

● **Handelsmerken**

- USB® is een geregistreerd handelsmerk van USB Implementers Forum, Inc.
- Dolby, Dolby Atmos en het dubbele-D symbool zijn geregistreerde handelsmerken van Dolby Laboratories Licensing Corporation.
- Gemaakt onder licentie van Dolby Laboratories. Vertrouwelijke ongepubliceerde werken. Copyright © 2012-2024 Dolby Laboratories. Alle rechten voorbehouden.
- De termen HDMI, HDMI High-Definition Multimedia Interface, HDMI-trade dress en de HDMI-logo's zijn handelsmerken of geregistreerde handelsmerken van HDMI Licensing Administrator, Inc.

- De Bluetooth® woordmerk en logo's zijn geregistreerde handelsmerken die eigendom zijn van Bluetooth® SIG, Inc. en elk gebruik van deze merken door OWIM GmbH & Co. KG is onder licentie.
- Het TRONIC handelsmerk en handelsnaam is de eigendom van hun respectieve eigenaars.
- Andere namen en producten zijn handelsmerken of geregistreerde handelsmerken van hun respectieve eigenaars.

● **Leveringsomvang**

- Verwijder alle verpakkingsmateriaal en controleer de inhoud van de verpakking op volledigheid. Neem contact op met de handelaar als er onderdelen ontbreken of beschadigd zijn.
 - 1 × Soundbar
 - 1 × Afstandsbediening
 - 2 × 1,5V AAA (LR03) alkalinebatterijen
 - 1 × Wandmontageset incl. schroeven, pluggen en montagebeugel.
 - 1 × 1,5 m stroomkabel
 - 1 × Audiokabel met een 3,5 mm stekker en andere cinch-stekkers (cinch)
 - 1 × 1,5 m optische kabel (met beschermkap)
 - 1 × 1,5 m HDMI ARC-kabel
 - 1 × Snelstartgids
 - 1 × Gebruiksaanwijzing

● **Technische gegevens**

SOUNDBAR 2.0 DOLBY ATMOS®

| | |
|---------------------------------------|----------------------------|
| AC-ingang: | 100 – 240V~ 50/60Hz |
| Stroomverbruik: | 20W |
| Stroomverbruik in stand-by: | <0,5W |
| Muziekuitgang: | 2 × 30W RMS bij 10% THD |
| Frequentierespons: | 65Hz tot 20kHz |
| AUX-in-aansluiting: | 3,5mm jackplug |
| Audioformaat bij ingangen: | Stereo PCM |
| SPDIF voor digitale ingang: | Optisch (Toslink) |
| HDMI-ingang: | HDMI (ARC)- aansluiting |
| USB-poort uitgangsspanning/-stroom | 5V === 500mA |
| USB-A ondersteund bestandsformaat: | FAT16, FAT32, ex FAT |

| | |
|---|--|
| USB-A afspeelbare audioformaten: | MP3 |
| USB-A max. ondersteunde USB capaciteit van opslagapparaat: | 128GB |
| Afmetingen: | Ong. 600,6 x 109,4 x 60 mm (B x D x H) |
| Gewicht: | Ong. 1980 g |
| Gebruiksomstandigheden: | 10°C – 35°C, 40 % – 85 % rel. vochtigheid |
| Opslagtemperatuur: | -20°C – +60°C |
| Draadloze standaard: | Bluetooth® 5.3 |
| Frequentieband: | 2400 MHz – 2483.5 MHz |
| Max. uitzendvermogen: | <20 mW |
| Bluetooth®-bereik: | Ong. 10 m |
| Bluetooth®-protocollen: | |
| AVRCP (belangrijkste audiofuncties worden op afstand bediend via mobiele telefoon), A2DP (draadloze audio-overdracht) | |

Afstandsbediening:

| | |
|-----------------|------------------------------|
| Werkingsbereik: | Ong. 6m/ 30° |
| Type batterij: | 2 x 1,5V AAA/LR03 batterijen |

- Dit product kan worden gebruikt door kinderen vanaf 8 jaar en personen met verminderde fysieke, zintuiglijke of mentale vermogens of een gebrek aan ervaring en kennis, indien zij onder toezicht staan of instructies hebben gekregen over het veilige gebruik van het product en als zij de gevaren ervan begrijpen. Kinderen mogen niet met het product spelen. Reiniging en onderhoud mogen zonder toezicht niet door kinderen worden uitgevoerd. Het product is geen speelgoed.

LET OP! RISICO OP SCHADE

- Dit product bevat geen onderdelen die door de gebruiker onderhouden kunnen worden.
- Controleer het product voor elk gebruik! Stop onmiddellijk met het gebruik van het product wanneer schade aan het product of de laadkabel wordt waargenomen.
- Als er tijdens de werking iets abnormaal wordt waargenomen (bijv. ongewoon geluid, vreemde geur of rook), schakel het product onmiddellijk uit en ontkoppel alle kabels. Gebruik het product niet langer.
- Plotselinge temperatuurwijzigingen kan condensatie binnenin het product veroorzaken. Als dit het geval is, laat het product enige tijd acclimatiseren voordat u het opnieuw gebruikt.
- Plaats geen brandende kaarsen of ander open vuur op of naast het product.
- Gebruik het product niet in de buurt van een warmtebron, bijv. een verwarmingstoestel of een ander toestel dat warmte afgeeft!
- Gooi het product niet in vuur en stel het niet bloot aan hoge temperaturen.
- Laat het product tijdens een warme dag niet in voertuig achter. Hoge temperaturen kunnen het product onherstelbaar beschadigen en zelfs ontvlammen.
- Stel het product niet bloot aan druppels of opspattend water.

WAARSCHUWING! EXPLOSIEGEVAAR!

- Gooi het product niet in vuur en stel het niet bloot aan hoge temperaturen.
- Open nooit de behuizing van het product, er bestaat explosiegevaar! Geen enkel intern onderdeel van het product heeft onderhoud nodig.



Veiligheid

Dit hoofdstuk bevat belangrijke informatie over de hantering van het product. Een verkeerd gebruik kan leiden tot persoonlijk letsel of schade aan eigendommen. Voordat u het product gebruikt, dient u kennis te nemen van alle veiligheidsvoorschriften en gebruiksaanwijzingen! Als u dit product doorgeeft aan anderen, geef dan ook alle documenten mee!

GEVAAR!

- **LEVENSGEVAAR EN ONGEVALLEN, RISICO VOOR ZUIGELINGEN EN KINDEREN!**

GEVAAR!

-  **VERSTIKKINGSGEVAAR!** Zorg dat er niet met het verpakkingsmateriaal (bijv. folie of polystyreen) wordt gespeeld. Houd kinderen op elk moment uit de buurt van het verpakkingsmateriaal. Het verpakkingsmateriaal is geen speelgoed.

RISICO OP EEN ELEKTRISCHE SCHOK!

⚠ WAARSCHUWING! Risico op een elektrische schok! Open nooit de behuizing van het product of de netadapter. Als het apparaat defect is, laat reparaties alleen door een vakbekwame persoon uitvoeren.

⚠ WAARSCHUWING! Bescherm het product tegen gedruppel of opspattend water. Plaats geen houders gevuld met een vloeistof (zoals vazen of glazen met drank) op of nabij het product. Dompel geen enkel onderdeel van het product in een vloeistof. Houd het product nooit onder stromend water.

- Plaats geen brandende kaarsen of ander open vuur op of in de nabijheid van het product om brandgevaar te vermijden.

⚠ WAARSCHUWING! Raak de stekker niet aan met natte handen.

⚠ VOORZICHTIG! Gebruik nooit een beschadigd product. Als schade wordt waargenomen, ontkoppel de netadapter onmiddellijk van de voeding. Neem contact op met uw handelaar als het product beschadigd is.

- Schakel altijd eerst het product uit voordat de stekker uit het stopcontact wordt gehaald.
- Plaats geen voorwerpen op het snoer en schuur het niet tegen scherpe randen om beschadiging te voorkomen. Houd het tevens uit de buurt van hete oppervlakken en open vuur.
- Leg het snoer op een manier zodat niemand er per ongeluk aan kan trekken of over kan struikelen. Houd de netadapter en het snoer uit de buurt van kinderen.
- Om het product van de voeding te ontkoppelen, trek de stekker uit het stopcontact en niet door aan het snoer te trekken.
- Wikkel het snoer niet rond het product.
- Steek de stekker van het product in een eenvoudig te bereiken stopcontact, zodat in geval van nood de stekker onmiddellijk uit het stopcontact kan worden getrokken.
- Trek de stekker uit het stopcontact om het product volledig van de voeding te ontkoppelen.
- Het product zal continu een beetje stroom verbruiken, zelfs wanneer de radio niet is ingeschakeld, zo lang het product op de netvoeding is aangesloten. Ontkoppel de netadapter aldus van de netvoeding om de radio volledig uit te schakelen.

- Stel het product niet onderhevig aan fysieke schokken of hevige trillingen.
- Als rook of ongewone geluiden worden waargenomen, haal de stekker van het product onmiddellijk uit het stopcontact.
- Het product mag niet worden afgedekt.
- Trek de stekker uit het stopcontact als het product niet wordt gebruikt en alvorens het te reinigen.
- Laat het product volledig drogen voordat het op de voeding wordt aangesloten en voor opslag. Laat het product volledig afkoelen voor opslag.
- Stop geen vreemde voorwerpen in het product.
- Stel het product niet bloot aan een hoge temperatuur (bijv. in de nabijheid van een verwarmingstoestel).

i OPMERKING: Dit product is voorzien van rubberen voetjes om delicate oppervlakken te beschermen. Het kan niet worden uitgesloten dat meubelreinigers de rubberen voetjes zullen aantasten of beschadigen.

⚠ WAARSCHUWING!

Draadloze storing?

Schakel het product uit in vliegtuigen, in ziekenhuizen, dienstruimten of in de buurt van medische elektronische systemen. De uitgezonden draadloze signalen kunnen de werking van gevoelige elektronica beïnvloeden. Houd het product minstens 20 cm verwijderd van pacemakers of implanteerbare cardio-defibrillators, gezien de elektromagnetische straling de werking van pacemakers kan verstoren. De uitgezonden radiogolven kunnen storing veroorzaken in hoortoestellen. Plaats het product nooit in de buurt van ontvlambare gassen of gebieden met potentiële explosieve stoffen (bijv. spuitertijen) met de draadloze componenten ingeschakeld, gezien de uitgezonden radiogolven explosie en brand kunnen veroorzaken.

i MEDEDELING: Bij het gebruik van het product wordt het aanbevolen dat ALLE kabels (USB/AUX) een lengte van minder dan 3 meter hebben om mogelijke storing te voorkomen.

⚠ LET OP!





Het bereik van de radiogolven varieert door de omgevingsomstandigheden. In geval van draadloze gegevensoverdracht is het mogelijk dat ongeoorloofde derden de gegevens kunnen ontvangen. De OWIM GmbH & Co. KG is niet verantwoordelijk voor storing van radio's of televisies door ongeoorloofde wijziging van het apparaat. De OWIM GmbH & Co. KG aanvaardt verder geen aansprakelijkheid voor het gebruik of de vervanging van kabels en apparaten die niet door OWIM worden geleverd. De gebruiker van het apparaat

is volledig verantwoordelijk voor het corrigeren van storing veroorzaakt door een ongeoorloofde aanpassing van het apparaat en het vervangen van dergelijke apparaten.

● Voor gebruik

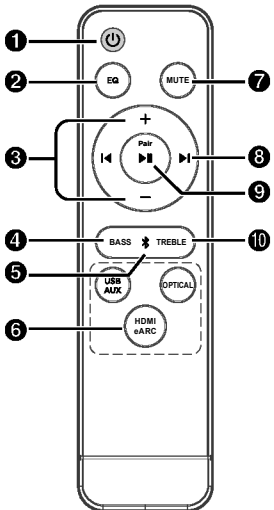
- Controleer voor gebruik of alle onderdelen in de verpakking geleverd en onbeschadigd zijn!
- Plaats het product op een vlak en effen oppervlak voor gebruik.

● Afstandsbediening

| | | |
|---|--|---|
| 1  | De soundbar tussen AAN en de stand-bymodus schakelen |  |
| 2 EQ | Equalizer-effect (EQ) selecteren. (NEWS/ MOVIE/ MUSIC) | |
| 3 +/- (VOL) | Het volume verhogen/verlagen. | |
| 4 BASS | Druk op "BASS" en vervolgens op de +/- knoppen om de lage tonen te verhogen of te verlagen. | |
| 5  | De Bluetooth-modus selecteren. | |
| 6 USB/ AUX OPTICAL HDMI eARC | De afspeelfunctie selecteren. | |
| 7 MUTE | Het geluid dempen of de demping opheffen. | |
| 8  | Naar vorige/volgende track gaan. (In de Bluetooth-modus) | |
| 9  | Afspelen/pauze/afspelen hervatten. (In de Bluetooth-modus). Ingedrukt houden om de koppelfunctie te activeren in de Bluetooth-modus of de verbinding met het bestaande gekoppelde Bluetooth-apparaat verbreken. | |
| 10 TREBLE | Druk op "TREBLE" en vervolgens op de +/- knoppen om de hoge tonen te verhogen of te verlagen. | |

● De afstandsbediening klaarmaken

De meegeleverde afstandsbediening maakt bediening van het apparaat op afstand mogelijk.

- Zelfs als de afstandsbediening wordt bediend binnen het effectieve bereik van 6 meter (19,7 ft), kan de bediening met de afstandsbediening onmogelijk zijn wanneer er zich obstakels bevinden tussen het apparaat en de afstandsbediening
- Als de afstandsbediening wordt bediend in de buurt van andere producten die infraroodstralen genereren of als andere afstandsbedieningsapparaten met infraroodstralen in de buurt van het toestel worden gebruikt, kan het toestel mogelijk verkeerd werken. De andere producten kunnen tevens verkeerd werken.

● De batterijen in de afstandsbediening vervangen

1. Druk en schuif het batterijklepje om het batterijvak van de afstandsbediening te openen.
2. Installeer twee **AAA** batterijen (inbegrepen). Zorg ervoor dat de (+) en (-) uiteinden van de batterijen overeenstemmen met de (+) en (-) uiteinden aangegeven in het batterijvak.
3. Sluit het batterijklepje.

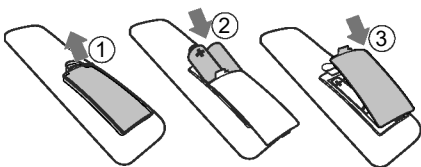

● Voorzorgsmaatregelen met betrekking tot batterijen

- Zorg ervoor dat u de batterijen volgens de juiste positieve “⊕” en negatieve “⊖” polariteit plaatst.
- Gebruik batterijen van hetzelfde type. Gebruik nooit verschillende soorten batterijen samen.
- Er kunnen zowel oplaadbare als niet-oplaadbare batterijen worden gebruikt. Raadpleeg de voorzorgsmaatregelen op hun etiketten.
- Let op uw vingernagels wanneer u het batterijklepje en de batterijen verwijdert.
- Laat de afstandsbediening niet vallen.
- Stoot de afstandsbediening nergens tegen.
- Mors geen water of een andere vloeistof op de afstandsbediening.

- Leg de afstandsbediening niet op een nat voorwerp.
- Plaats de afstandsbediening niet in direct zonlicht of nabij een warmtebron.
- Verwijder de batterij uit de afstandsbediening wanneer u denkt deze langere tijd niet te gebruiken, corrosie of batterijlekkage kan optreden, wat kan leiden tot lichamelijk letsel, schade aan eigendommen en/of brand.
- Gebruik alleen de batterijen die zijn aangegeven.
- Meng geen nieuwe batterijen met oude batterijen.
- Laad nooit een batterij op, tenzij deze als oplaadbaar is bestempeld.

● Plaatsing en montage

● Plaatsing

- A. Als uw tv op een tafel staat, kunt u het toestel rechtstreeks op de tafel voor de tv-standaard plaatsen, gecentreerd met het tv-scherm.
- B. Als uw tv aan de muur is bevestigd, kunt u het toestel direct onder het tv-scherm aan de muur monteren.

● Wandmontage

Opmerking:

- De installatie mag alleen worden uitgevoerd door een gekwalificeerde persoon.

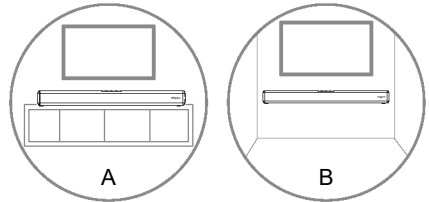

- Extra gereedschap (niet inbegrepen) is nodig voor de installatie.
- Draai de schroeven niet te strak aan.
- Bewaar deze gebruikershandleiding voor toekomstige raadpleging.
- Gebruik een elektronische balkzoeker om het soort wand te controleren voordat u met het boren en monteren begint.

⚠ WAARSCHUWING

- Maak dit apparaat stevig aan de vloer/wand vast volgens de installatie-instructies om letsel te vermijden.

- Aanbevolen hoogte voor wandmontage: $\leq 1,5$ meter.

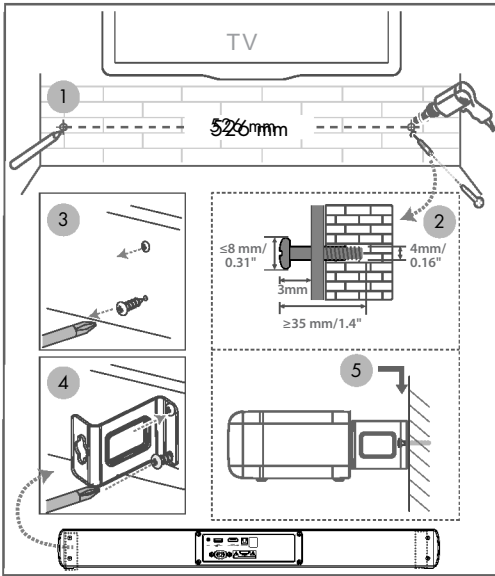

● Aansluitingen

● De HDMI eARC-aansluiting gebruiken

De eARC (Enhanced Audio Return Channel) functie maakt het mogelijk om audio van uw ARC-compatibele tv naar uw soundbar te sturen via een enkele HDMI-verbinding. Om van de ARC-functie te genieten, zorg ervoor dat uw tv zowel HDMI-CEC als ARC compatibel is en dienovereenkomstig is ingesteld. Wanneer juist ingesteld, kunt u uw tv-afstandsbediening gebruiken om het volume (VOL +/- en Damping) van de soundbar te regelen.

- Sluit de HDMI-kabel aan op de HDMI eARC-aansluiting van de soundbar en de HDMI eARC-aansluiting op uw eARC-compatibele tv. Druk vervolgens op de afstandsbediening om HDMI eARC te selecteren.

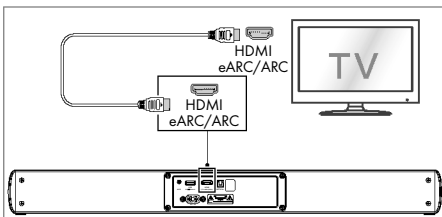

Tips:

- Uw tv moet de HDMI-CEC- en ARC-functie ondersteunen. HDMI-CEC en ARC moeten op On (Aan) zijn ingesteld.
- De instelmethode van HDMI-CEC en ARC kan verschillen afhankelijk van de tv. Voor informatie over de ARC-functie, raadpleeg de gebruikershandleiding.
- Alleen HDMI 1.4 of hogere versies van de kabel ondersteunen de ARC-functie.

● De OPTICAL-aansluiting gebruiken

- Verwijder de beschermkap van de **OPTICAL**-aansluiting, sluit vervolgens een OPTISCHE kabel aan op de OPTICAL OUT-aansluiting van de tv en de **OPTICAL**-aansluiting van de soundbar.

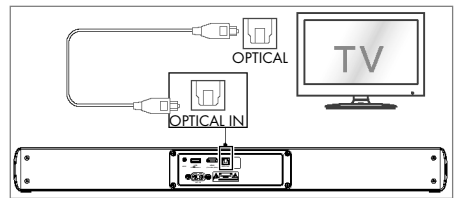

● De AUX-aansluiting gebruiken

- A. Gebruik een 3,5 mm naar 3,5 mm audiokabel (* niet inbegrepen) om de hoofdtelefoonaansluiting van de tv of een extern audioapparaat aan te sluiten op de **AUX**-aansluiting van de soundbar.

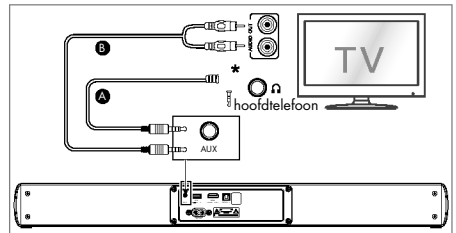

- B. Gebruik een RCA naar 3,5 mm audiokabel om de audio-uitgangsaansluitingen van de tv aan te sluiten op de **AUX**-aansluiting van de soundbar

● Op de voeding aansluiten

- **Risico op schade aan het product!** Zorg ervoor dat de voedingsspanning overeenstemt met de spanning die op de achterkant of onderkant van het toestel is vermeld.
- Voordat u de stroomkabel aansluit, zorg ervoor dat u alle andere aansluitingen hebt gemaakt.
- **Soundbar**
Sluit de stroomkabel aan op de **AC**-aansluiting van de soundbar en steek vervolgens de stekker in een stopcontact.

● Basiswerking

● Stand-by/AAN

Wanneer u de hoofdeenheid voor het eerst op de voeding aansluit, bevindt de hoofdeenheid zich in stand-by-modus.

- Druk op de  knop op de afstandsbediening om de soundbar AAN of in STAND-BY te zetten.
- Trek de stekker uit het stopcontact als u de soundbar volledig wilt uitzetten.

Automatisch inschakelen



Als een tv of extern apparaat is aangesloten (AUX/HDMI ARC), zal de soundbar automatisch inschakelen wanneer de tv of het extern apparaat wordt ingeschakeld.

Automatisch uitschakelen



De soundbar schakelt automatisch naar de **stand-by**-modus na ongeveer **15** minuten als de tv of de externe soundbar wordt losgekoppeld of uitgeschakeld.

- Als u de soundbar volledig wilt uitzetten, trek de stekker uit het stopcontact.
- Schakel de soundbar volledig uit om energie te besparen wanneer deze niet in gebruik is.

Modi selecteren

- Druk herhaaldelijk op de  (BRON) knop van het apparaat of op de **HDMI eARC**,  (Bluetooth), **OPTICAL**, **USB** en **AUX**-knoppen van de afstandsbediening om de gewenste modus te selecteren.

- Het controlelampje aan de voorkant van de hoofdeenheid toont welke modus momenteel in gebruik is.

|  LED | Modus |
|---|---|
| Rood | Stand-by |
| Groen | AUX |
| Groen knipperen | USB |
| Blauw |  (Bluetooth) |
| Amber | Optical |
| Wit | HDMI eARC |

● Het volume regelen

Druk op de **+/- (Volume)** van de soundbar of de afstandsbediening om het volume te regelen.

Als u het geluid wilt uitschakelen, druk op de **MUTE** knop van de afstandsbediening. Druk opnieuw op de **MUTE** knop of druk op de **+/- (Volume)** knoppen om het normaal luisteren te hervatten.

● Een vooraf ingesteld geluidseffect selecteren

Druk tijdens het afspelen op de **EQ** knop van de afstandsbediening om de vooraf ingestelde equalizers **NEWS / MUSIC / MOVIE** te selecteren.

- De LEDs knipperen gedurende 3 seconden om de huidige EQ-modus weer te geven volgens de EQ-modusdefinitie (Afb).

| EQ-modus |  LED |
|----------|---|
| NEWS | ● ● ● ○ ○ |
| MUSIC | ○ ● ● ● ○ |
| MOVIE | ○ ○ ● ● ● |

● De lage tonen/hoge tonen regelen

- Druk op **BASS** knop en vervolgens op de **VOL +/-** knop om de lage tonen te verhogen of te verlagen.
- Druk op **TREBLE** en vervolgens op de **VOL +/-** knop om de hoge tonen te verhogen of te verlagen.

- Na ongeveer 5 seconden zal het toestel de lage/hoge tonen-instelling afsluiten. U kunt nu op de **VOL +/-** knoppen drukken om het volume te regelen.
- Bij het regelen van de hoge tonen/lage tonen zal de lichtintensiteit van het controlelampje toe-/afnemen. Bepaal aan de hand van de overeenkomstige lichtweergave/knipperen (Afb.) het huidige volumeniveau.

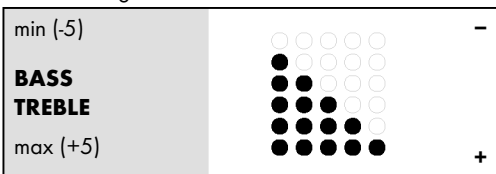

● Werking van AUX / OPTICAL / HDMI eARC



1. Zorg ervoor dat de soundbar is aangesloten op de tv of het audiotoeestel.
2. Druk herhaaldelijk op de  (BRON) knop op de soundbar om de modus **AUX, Optical, USB, HDMI eARC** te selecteren.
3. Bedien uw audiotoeestel rechtstreeks voor afspeelfuncties.
4. Druk op de **+/- (Volume)** knop om het volume op het gewenste niveau in te stellen.

Tip: De soundbar kan mogelijk niet alle digitale audioformaten van de invoerbron decoderen. In dit geval zal de soundbar gedempt worden. Dit wijst NIET op een defect. Zorg ervoor dat de audio-instelling van de ingangsbron (bijv. tv, spelconsole, dvd-speler, etc.) is ingesteld op **PCM** of **Dolby Digital** (Raadpleeg de handleiding van het ingangsbronapparaat voor informatie over de audio-instellingen) met HDMI eARC/OPTICAL-ingang.

● Bluetooth®-werking

Via Bluetooth kunt u de soundbar verbinden met uw Bluetooth-apparaat (zoals een iPad, iPhone, iPod touch, Android-telefoon of laptop), en kunt u vervolgens luisteren naar de audiobestanden die op het apparaat zijn opgeslagen via de luidsprekers van uw soundbar.

Eerste keer koppelen

1. Druk op de  (BRON) knop van de soundbar of druk op de  knop van de afstandsbediening om de Bluetooth®-modus te selecteren. Het Bluetooth®-controlelampje knippert langzaam.

2. Schakel Bluetooth op het Bluetooth-apparaat in, zoek naar "**TSB A60 A1**" en selecteer het om de verbinding tot stand te brengen.
3. Na het horen van een geluidssignaal is het systeem succesvol verbonden en zal het blauwe controlelampje continu branden.
4. Selecteer en speel audiobestanden of muziek af op uw Bluetooth-apparaat.
 - Als u uw soundbar met een ander Bluetooth-apparaat wilt verbinden, druk en houd de **▶||** knop ingedrukt om de huidige Bluetooth-verbonden apparaten te ontkoppelen en de Bluetooth-koppelingsmodus te openen. U zult een geluidssignaal horen en het blauwe controlelampje zal snel knipperen. Volg stappen 2-3 om uw Bluetooth®-apparaat te koppelen.
 - Als uw Bluetooth-apparaat A2DP ondersteunt, speel muziek af via uw apparaat.
 - Als uw Bluetooth-apparaat AVRCP ondersteunt, gebruik de meegeleverde afstandsbediening om het afspelen te regelen.

▶|| Afspelen, pauzeren of afspelen hervatten

◀/▶ Naar de vorige of volgende track gaan

Tips:

- Het werkingbereik tussen de soundbar en het apparaat is ongeveer 8 meter.
- Voordat u een Bluetooth®-apparaat op de soundbar aansluit, zorg ervoor dat u op de hoogte bent van de mogelijkheden van het apparaat.
- De compatibiliteit met alle Bluetooth®-apparaten wordt niet gegarandeerd.
- Elk obstakel tussen het apparaat en de soundbar kan het werkingbereik verminderen.
- Houd deze speler uit de buurt van andere elektronische apparaten die interferentie kunnen veroorzaken.
- De speler wordt ook losgekoppeld wanneer uw apparaat buiten het werkingbereik wordt verplaatst.

● Afvoer

Verpakking:

De verpakking bestaat uit milieuvriendelijke grondstoffen die u via de plaatselijke recyclingcontainers kunt afvoeren.



Neem de aanduiding van de verpakkingsmaterialen voor de afvalscheiding in acht. Deze zijn gemarkeerd met de afkortingen (a) en een cijfers (b) met de volgende betekenis: 1-7: kunststoffen / 20-22: papier en vezelplaten / 80-98: composietmaterialen.

Product:



Uw gemeentelijke overheid verstrekt informatie over de mogelijkheden om het uitgediende product af te voeren.



Het hiernaast afgebeelde symbool van een doorgestreepte vuilniscontainer op wieljes geeft aan dat dit apparaat voldoet aan de richtlijn 2012/19/EG. Deze richtlijn houdt in dat u dit apparaat aan het einde van de gebruiksduur niet via het normale huisvuil mag afvoeren, maar dat u het op een speciaal hiervoor ingericht inzamelpunt, bij een milieupark of afvalverwerkend bedrijf af moet geven.

Deze afvoer is voor u gratis.

Ontzie het milieu en voer producten op een correcte manier af.



Het product, waaronder het toebehoren, en de verpakkingsmaterialen kunnen worden gerecycled en zijn onderhevig aan een uitgebreide verantwoordelijkheid van de fabrikant. Gooi ze apart weg, overeenkomstig de aangegeven Info-tri (informatie over afvalscheiding), voor een beter afvalbeheer. Het Triman-logo geldt alleen voor Frankrijk.

Batterijen/accu's:



Milieuvervuiling door een verkeerde verwijdering van de batterijen/accu's!

Defecte of verbruikte batterijen/accu's moeten volgens de VERORDENING 2023/1542 worden afgevoerd. Geef batterijen/accu's en/of het apparaat af bij de daarvoor bestemde plaatselijke inzamelstations.

Het symbool van de doorgestreepte vuilniscontainer op batterijen of accu's betekent dat u batterijen en accu's niet bij het huisvuil mag doen. Haal de batterijen/het accupack uit het product alvorens het weg te gooien. Deze kunnen giftige zware metalen bevatten en vallen onder het chemisch afval.

De chemische symbolen van de zware metalen zijn als volgt: Cd = cadmium, Hg = kwik, Pb = lood.

● Vereenvoudigde EU-conformiteitsverklaring

Hierbij verklaart OWIM GmbH & Co. KG, Stiftsbergstraße 1, 74167 Neckarsulm, DUITSLAND dat het product SOUNDBAR 2.0 DOLBY ATMOS® HG11579 in overeenstemming met de richtlijn 2014/53/EU en 2011/65/EU is en 2009/125/EC.

De volledige tekst van de EU-conformiteitsverklaring staat ter beschikking via het volgende internetadres: www.owim.com



● Garantie en service

● Garantie

Het product werd volgens strenge kwaliteitsrichtlijnen gemaakt en voor de uitlevering zorgvuldig gecontroleerd. In geval van materiaal- of fabricagefouten hebt u tegenover de verkoper van het product wettelijke rechten. Uw wettelijke rechten worden op geen enkele manier door onze hieronder vermelde garantie beperkt.

De garantie voor dit product bedraagt 3 jaar vanaf aankoopdatum. De garantieperiode gaat in op de datum van aankoop. Bewaar het originele bewijs van aankoop op een veilige plek aangezien dit document nodig is als bewijs.

Alle beschadigingen of gebreken die reeds op het moment van aankoop aanwezig zijn, moeten meteen na het uitpakken van het product worden gemeld.

Mocht het product binnen 3 jaar na aankoopdatum een materiaal- of fabricagefout vertonen, zullen wij het – naar onze keuze – gratis voor u repareren of vervangen. De garantieperiode wordt door een plaatsgevonden garantieverlening niet verlengd. Dit geldt ook voor vervangen en gerepareerde onderdelen.

Deze garantie vervalt als het product werd beschadigd of onjuist is gebruikt of onderhouden.

De garantie dekt materiaal- en fabricagefouten af. Deze garantie dekt geen productonderdelen die aan normale slijtage onderhevig zijn en daarom als verbruiksartikelen worden beschouwd (bv. batterijen, oplaadbare batterijen, slangen, inktpatronen), noch dekt zij schade aan breekbare onderdelen, bv. schakelaars of onderdelen die van glas zijn gemaakt.

● Afwikkeling in geval van garantie

Om een snelle afhandeling van uw reclamatie te waarborgen dient u de volgende instructies in acht te nemen:

Houd bij alle vragen alstublieft de kassabon en het artikelnummer (IAN 512390_2501) als bewijs van aankoop bij de hand.

Het artikelnummer vindt u op de typeplaat, ingegraveerd, op het titelblad van uw handleiding (linksonder) of als sticker op de achter- of onderzijde.

Wanneer er storingen in de werking of andere gebreken optreden, dient u eerst telefonisch of per e-mail contact met de onderstaande service-afdeling op te nemen.

Een als defect geregistreerd product kunt u dan samen met uw aankoopbewijs (kassabon) en vermelding van de concrete schade alsmede het tijdstip van optreden voor u franco aan het u meegedeelde servicepunt verzenden.

● Service

(NL) Service Nederland

Tel.: 08000225537

E-Mail: owim@lidl.nl

(BE) Service België

Tel.: 080071011







Tel.: 80023970 (Luxemburg)









E-Mail: owim@lidl.be

| | |
|--|-----------|
| Używane ostrzeżenia i symbole | Strona 52 |
| Krótką instrukcją | Strona 53 |
| Przeznaczenie | Strona 53 |
| Powiadomienia o znakach towarowych | Strona 53 |
| Zakres dostawy | Strona 53 |
| Dane techniczne | Strona 53 |
| Bezpieczeństwo | Strona 54 |
| Przed użyciem | Strona 56 |
| Pilot zdalnego sterowania | Strona 56 |
| Przygotowanie pilota zdalnego sterowania | Strona 57 |
| Wymiana baterii pilota zdalnego sterowania | Strona 57 |
| Środki ostrożności dotyczące baterii | Strona 57 |
| Umieszczenie i montaż | Strona 57 |
| Umieszczenie | Strona 57 |
| Mocowanie na ścianie | Strona 57 |
| Złącza | Strona 58 |
| Korzystanie z gniazda HDMI eARC | Strona 58 |
| Korzystanie z gniazda OPTICAL | Strona 58 |
| Korzystanie z gniazda AUX | Strona 58 |
| Podłączanie zasilania | Strona 59 |
| Podstawowa obsługa | Strona 59 |
| Tryb gotowości/ON (WŁĄCZONE) | Strona 59 |
| Zwiększanie głośności | Strona 59 |
| Wybór zaprogramowanego efektu dźwiękowego | Strona 59 |
| Regulacja basów / tonów wysokich | Strona 59 |
| Obsługa AUX / OPTICAL / HDMI eARC | Strona 60 |
| Obsługa Bluetooth® | Strona 60 |
| Utylizacja | Strona 61 |
| Uproszczona deklaracja zgodności UE | Strona 61 |
| Gwarancja i serwis | Strona 62 |
| Gwarancja | Strona 62 |
| Sposób postępowania w przypadku naprawy gwarancyjnej | Strona 62 |
| Serwis | Strona 62 |

Używane ostrzeżenia i symbole

W instrukcji obsługi i instrukcji skróconej oraz na opakowaniu, produkcie i zasilaczu zastosowano następujące ostrzeżenia:

| | |
|--|---|
|  | NIEBEZPIECZEŃSTWO! Ten symbol, w połączeniu z hasłem ostrzegawczym „NIEBEZPIECZEŃSTWO”, oznacza zagrożenie o wysokim stopniu ryzyka, które, jeśli się mu nie zapobiegnie, może spowodować poważne obrażenia ciała lub śmierć. |
|  | OSTRZEŻENIE! Ten symbol, w połączeniu z hasłem ostrzegawczym „OSTRZEŻENIE”, oznacza zagrożenie o średnim poziomie ryzyka, które, jeśli się mu nie zapobiegnie, może spowodować poważne obrażenia ciała lub śmierć. |
|  | OSTROŻNIE! Ten symbol, w połączeniu z hasłem ostrzegawczym „OSTROŻNIE”, oznacza zagrożenie o niskim poziomie ryzyka, które, jeśli się mu nie zapobiegnie, może spowodować drobne lub umiarkowane obrażenia ciała. |
|  | UWAGA! Ten symbol, w połączeniu z hasłem ostrzegawczym „UWAGA” oznacza możliwość wystąpienia szkód materialnych. |
|  | INFORMACJA: Ten symbol, w połączeniu z hasłem ostrzegawczym „INFORMACJA” dostarcza przydatnych informacji dodatkowych. |
|  | Ten znak obowiązkowy oznacza konieczność noszenia odpowiednich rękawic ochronnych! Aby nie dopuścić do urazów dłoni spowodowanych przedmiotami lub kontaktem z gorącymi lub chemicznymi materiałami, należy postępować zgodnie z instrukcjami podanymi w tym ostrzeżeniu. |
|  | Symbol ten oznacza, że przed użyciem produktu należy zastosować się do instrukcji obsługi. |

| | |
|---|---|
|  | Prąd przemienny / napięcie przemienne |
|  | Symbol błyskawicy ze strzałką w trójkącie równobocznym ma na celu ostrzeżenie użytkownika o obecności niez izolowanego „niebezpiecznego napięcia” w obudowie produktu, które może być wystarczająco duże, aby stanowić ryzyko porażenia prądem elektrycznym osób. |
|  | Wykrzyknik w trójkącie równobocznym ma na celu zwrócenie uwagi użytkownika na obecność ważnych instrukcji obsługi i konserwacji (serwisowania) w dokumentacji dołączonej do urządzenia. |
|  | Prąd stały/napięcie stałe |
|  | Ten symbol dotyczy specjalnych zasad postępowania związanych z dziećmi. |
|  | Symbol produktu o klasie ochrony II |
|  | Produktu należy używać wyłącznie w suchych pomieszczeniach. |
|  | Znak CE oznacza zgodność z odpowiednimi dyrektywami UE mającymi zastosowanie do tego produktu. |
|  | Informację dotyczące bezpieczeństwa Instrukcja użytkownika |

SOUNDBAR 2.0 DOLBY ATMOS®

● Krótka instrukcja

Niniejszy dokument jest skróconą, wydrukowaną wersją kompletnej instrukcji obsługi. Zeskanowanie kodu QR przeniesie Cię bezpośrednio na stronę serwisu Lidl (www.lidl-service.com) i po wpisaniu numeru artykułu (IAN) 512390_2501 będziesz mógł/a obejrzeć i pobrać pełną instrukcję obsługi. Krótka instrukcja stanowi część składową tego produktu. Przed użyciem produktu należy zapoznać się ze wszystkimi wskazówkami dotyczącymi obsługi i bezpieczeństwa. Krótką instrukcję należy zachować i w przypadku przekazania produktu innej osobie przekazać również całą dokumentację.

● Przeznaczenie

SOUNDBAR 2.0 DOLBY ATMOS® (zwany dalej „produktem”) jest elektronicznym urządzeniem konsumenckim przeznaczonym do odtwarzania dźwięku z urządzeń audio.

Każde inne użycie jest uważane za niewłaściwe. Wszelkie roszczenia wynikające z niewłaściwego użytkowania lub nieautoryzowanej modyfikacji głośnika zostaną uznane za nieuzasadnione. Każde takie użycie odbywa się na własne ryzyko. Produkt nie jest przeznaczony do użytku komercyjnego.

● Powiadomienia o znakach towarowych

- USB® jest zastrzeżonym znakiem towarowym firmy USB Implementers Forum, Inc.
- Dolby, Dolby Atmos i symbol podwójnego D są zastrzeżonymi znakami towarowymi Dolby Laboratories Licensing Corporation.
- Wyprodukowano na licencji Dolby Laboratories. Niepublikowane prace poufne. Copyright © 2012-2024 Dolby Laboratories. Wszelkie prawa zastrzeżone.
- Określenia HDMI, HDMI High-Definition Multimedia Interface, postać handlowa HDMI oraz logo HDMI są znakami towarowymi lub zastrzeżonymi znakami towarowymi HDMI Licensing Administrator, Inc.

- Znak słowny i logo Bluetooth® są zastrzeżonymi znakami towarowymi należącymi do Bluetooth® SIG, Inc. i każde użycie tych znaków przez OWIM GmbH & Co. KG odbywa się na podstawie licencji.
- Znak towarowy i nazwa handlowa TRONIC stanowią własność jego/jej odpowiednich właścicieli.
- Wszelkie inne nazwy i produkty są znakami towarowymi lub zastrzeżonymi znakami towarowymi ich odpowiednich właścicieli.

● Zakres dostawy

- Wszystkie materiały opakowaniowe należy usunąć, a zawartość opakowania należy sprawdzić pod kątem kompletności. W przypadku braku lub uszkodzenia jakichkolwiek części należy skontaktować się ze sprzedawcą.
- 1× soundbar
- 1× pilot zdalnego sterowania
- 2× baterie alkaliczne 1,5 V AAA (LR03)
- 1× zestaw do montażu ściennego zawierający śruby, kołki rozporowe i wspornik montażowy
- 1× kabel zasilający 1,5 m
- 1× kabel audio z wtyczką 3,5 mm i innymi wtyczkami cinch (cinch)
- 1× kabel optyczny o długości 1,5 m (w zestawie nasadka ochronna)
- 1× Kabel HDMI ARC o długości 1,5 m
- 1× skrócona instrukcja obsługi
- 1× instrukcja użytkowania

● Dane techniczne

SOUNDBAR 2.0 DOLBY ATMOS®

| | |
|-------------------------------------|--|
| Wejście prądu przemiennego | 100 – 240V~ 50/60Hz |
| Zużycie energii: | 20 W |
| Zużycie energii w trybie gotowości: | < 0,5 W |
| Wyjście muzyczne: | 2 × 30 W RMS przy 10% THD |
| Pasmo przenoszenia: | 65 Hz do 20 kHz |
| Gniazdo AUX-in: | Wtyk 3,5 mm |
| Format audio na wejściach: | Stereo PCM |
| SPDIF dla wejścia cyfrowego: | Optyczny (Toslink) |
| Wejście HDMI: | Jack HDMI (ARC) |
| Napięcie/natężenie wyjścia USB: | 5 V  500 mA |

Obsługiwany format plików USB-A: FAT16, FAT32, ex FAT
Odtwarzane formaty audio USB-A: MP3
USB-A maks.
obsługiwana pojemność urządzenia pamięci masowej
USB: 128 GB
Wymiary: ok. 600,6 x 109,4 x 60 mm (szer. x gł. x wys.)
Ciężar: ok. 1980 g
Warunki użytkowania: 10°C – 35°C,
40% – 85% wilgotności względnej

Temperatura przechowywania: -20°C – +60°C
Standard łączności bezprzewodowej: Bluetooth® 5.3
Pasmo częstotliwości: 2400 – 2483,5 MHz
Maks. przesyłana moc: < 20 mW
Zasięg Bluetooth®: ok. 10 m
Protokoły Bluetooth®:
AVRCP (zdalne sterowanie kluczowymi funkcjami audio przez telefon komórkowy), A2DP (beprzewodowa transmisja dźwięku)

Pilot zdalnego sterowania:

Odległość robocza: ok. 6m/ 30°
Rodzaj akumulatora: 2 baterie 1,5 V, AAA/LR03



Bezpieczeństwo

W tym rozdziale podane są ważne informacje dotyczące bezpieczeństwa korzystania z produktu. Niewłaściwe użytkowanie może doprowadzić do urazów ciała i szkód materialnych. Przed użyciem produktu należy zapoznać się ze wszystkimi instrukcjami dotyczącymi bezpieczeństwa oraz z instrukcją obsługi! W przypadku przekazania produktu innym osobom, należy dołączyć do produktu całą dokumentację.

! NIEBEZPIECZEŃSTWO!

- **ZAGROŻENIE ŻYCIA I RYZYKO WYPADKU NIEMOWLĄT I DZIECI!**

! NIEBEZPIECZEŃSTWO!



RYZYKO UDUSZENIA! Materiałów opakowaniowych (np. folii lub styropianu) nie należy używać do zabawy. Materiały opakowaniowe

- należy zawsze chronić przed dziećmi. Materiały opakowaniowe nie są zabawką.
- Pod warunkiem zapewnienia odpowiedniego nadzoru, pouczenia na temat bezpiecznej obsługi produktu i dopilnowania zrozumienia zagrożeń, produkt może być używany przez dzieci w wieku od lat 8, osoby o ograniczeniach fizycznych, czuciowych lub psychicznych, a także osoby, którym brak jest doświadczenia lub wiedzy. Dzieci nie powinny bawić się produktem. Dzieci nie powinny bez nadzoru wykonywać czynności związanych z czyszczeniem i konserwacją. Produkt nie jest zabawką.

! UWAGA! RYZYKO USZKODZENIA

- W produkcie nie ma części, które mogłyby być serwisowane przez użytkownika.
- Przed każdym użyciem produkt należy skontrolować! W przypadku wykrycia jakichkolwiek uszkodzeń produktu lub przewodu do ładowania należy przerwać użytkowanie!
- Jeśli podczas użytkowania użytkownik zauważy coś nietypowego (np. nietypowy hałas, dziwny zapach lub dym), należy natychmiast wyłączyć produkt i odłączyć wszystkie kable. Nie należy dłużej używać produktu.
- Nagłe zmiany temperatury mogą doprowadzić do pojawienia się kroplin wewnątrz produktu. W takim przypadku, przed ponownym użyciem należy przez pewien czas odczekać, aż produkt zaaklimatyzuje się do warunków otoczenia.
- Na produkcie lub obok niego nie należy stawiać płonących świec lub źródeł otwartego ognia.
- Produktu nie należy używać w pobliżu źródeł ciepła takich jak grzejniki lub inne urządzenia emitujące ciepło!
- Produktu nie należy wrzucać do ognia ani wystawiać na działanie wysokich temperatur.
- W upalne dni nie należy zostawiać produktu wewnątrz pojazdu. Wysokie temperatury mogą spowodować nieodwracalne uszkodzenie produktu, a w niektórych przypadkach doprowadzić nawet do jego zapłonu.
- Produkt należy chronić przed kapiącą lub pryskającą wodą.

⚠️ OSTRZEŻENIE! RYZYKO WYBUCHU!

- Produktu nie należy wrzucać do ognia ani wystawiać na działanie wysokich temperatur.
- Nigdy nie należy otwierać obudowy produktu – istnieje ryzyko wybuchu! W produkcie nie ma części wewnętrznych, które wymagałyby konserwacji.

RYZYKO PORAZENIA PRĄDEM!

⚠️ OSTRZEŻENIE! Ryzyko porażenia prądem!

Nigdy nie należy otwierać obudowy produktu lub jego zasilacza! W przypadku wadliwego działania naprawy mogą być przeprowadzane wyłącznie przez wykwalifikowany personel.

⚠️ OSTRZEŻENIE! Produkt należy chronić przed kapiącą i chlapiącą wodą. Na produkcie lub w jego pobliżu nie należy umieszczać pojemników wypełnionych płynami (takich jak wazony lub napoje). Elementów produktu nie wolno zanurzać w płynach. Nigdy nie należy trzymać produktu pod bieżącą wodą.

- Aby nie dopuścić do pożaru, na produkcie lub obok niego nie należy stawiać zapalonych świec.

⚠️ OSTRZEŻENIE! Wtyczki zasilania nie wolno dotykać mokrymi rękoma.

⚠️ OSTROŻNIE! Nigdy nie należy używać uszkodzonego produktu. W przypadku zauważenia jakichkolwiek uszkodzeń należy natychmiast odłączyć zasilacz od sieci elektrycznej. Jeśli produkt jest uszkodzony, należy skontaktować się ze sprzedawcą.

- Przed odłączeniem od zasilania produkt należy najpierw zawsze wyłączyć.
- Aby uniknąć uszkodzenia przewodu, nie należy stawiać na nim jakichkolwiek przedmiotów ani prowadzić go po ostrych krawędziach. Należy go również trzymać z dala od gorących powierzchni i otwartego ognia.
- Przewód należy ułożyć w taki sposób, aby nie istniało ryzyko niezamierzonego pociągnięcia go lub potknięcia się o niego. Zasilacz i przewód zasilający należy przechowywać w miejscu niedostępnym dla dzieci.
- Podczas odłączania produktu od gniazdka elektrycznego nie ciągnąć za przewód połączeniowy.
- Przewodu nie należy owijać wokół produktu.

- Produkt należy podłączyć do łatwego dostępnego gniazdka elektrycznego, tak aby w nagłych wypadkach i sytuacjach awaryjnych można było natychmiast odłączyć produkt od zasilania (wyjąć wtyczkę z gniazdka).
- Aby całkowicie odłączyć produkt od instalacji elektrycznej, wystarczy wyjąć wtyczkę z gniazdka.
- Dopóki produkt będzie podłączony do gniazdka, radio będzie nadal pobierało niewielką ilość energii elektrycznej, nawet wtedy, gdy nie pracuje. Aby całkowicie wyłączyć zasilacz, trzeba go odłączyć od instalacji elektrycznej.
- Nie należy narażać produktu na wstrząsy fizyczne lub silne drgania.
- W przypadku zaobserwowania dymu lub nietypowych dźwięków należy natychmiast odłączyć produkt od zasilania.
- Produktu nie należy przykrywać.
- Gdy produkt nie jest używany oraz przed czyszczeniem należy go odłączyć od zasilania.
- Przed podłączeniem produktu do zasilania sieciowego oraz przed schowaniem należy pozwoić, aby produkt całkowicie wysychł. Przed schowaniem należy pozwoić, aby produkt całkowicie ostygł.
- Do produktu nie wolno wkładać jakichkolwiek ciał obcych.
- Nie należy narażać produktu na działanie wysokich temperatur (np. ustawiać w bezpośrednim sąsiedztwie grzejnika).

i INFORMACJA: Ten produkt jest wyposażony w gumowe nóżki chroniące delikatne powierzchnie. Nie można wykluczyć, że środki do pielęgnacji mebli zniszczą lub uszkodzą gumowe nóżki.

⚠️ OSTRZEŻENIE!

Zakłócenia łączności bezprzewodowej?

Na pokładach samolotów, w szpitalach, pomieszczeniach usługowych lub w pobliżu medycznych systemów elektronicznych produkt należy wyłączyć. Przesyłane sygnały bezprzewodowe mogą wpływać na działanie wrażliwych urządzeń elektronicznych. Ponieważ promieniowanie elektromagnetyczne może pogorszyć działanie rozruszników, produkt należy przechowywać w odległości co najmniej 20 cm od rozruszników serca lub wszczepialnych kardiowerterów-defibrylatorów. Emitowane fale radiowe mogą powodować zakłócenia w aparatach słuchowych. Produktu nie

należy ustawiać w pobliżu łatwopalnych gazów lub stref zagrożenia wybuchem (np. lakierni), ponieważ emitowane fale radiowe mogą doprowadzić do wybuchu i pożaru.

i INFORMACJA: Aby uniknąć zakłóceń, zaleca się, aby podczas korzystania z produktu WSZYSTKIE kable (USB/AUX) miały długość do 3 metrów.

⚠ UWAGA!



Zasięg fal radiowych zależy od warunków środowiskowych. W przypadku bezprzewodowej transmisji danych nie można wykluczyć, że dane zostaną odebrane przez nieupoważnione osoby trzecie. Firma OWIM GmbH & Co. KG nie ponosi odpowiedzialności za zakłócenia działania radia lub telewizora spowodowane nieautoryzowanymi

przeróbkami urządzenia. Firma OWIM GmbH & Co. KG nie ponosi ponadto odpowiedzialności za używanie lub wymianę kabli i urządzeń nie dystrybuowanych przez OWIM. Użytkownik urządzenia ponosi pełną odpowiedzialność za usunięcie zakłóceń spowodowanych przez tego typu nieautoryzowane modyfikacje urządzenia oraz za wymianę typu urządzeń).

● **Przed użyciem**

- Przed rozpoczęciem użytkowania należy sprawdzić, czy zawartość opakowania jest kompletna i nieuszkodzona!
- Produkt należy ustawić na poziomej, równej i stabilnej powierzchni.

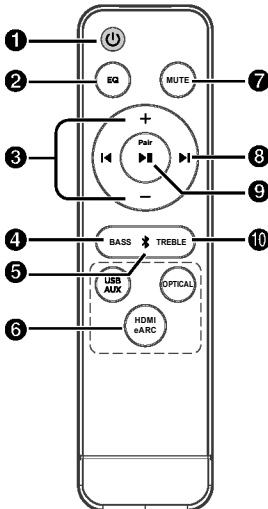
● **Pilot zdalnego sterowania**

| | | |
|--|--|---|
| 1  | Przełączanie soundbaru pomiędzy trybem ON i Standby. |  |
| 2 EQ | Wybór efektu korektora (EQ). (NEWS/ MOVIE/ MUSIC) | |
| 3 +/- (VOL) | Zwiększenie/zmniejszenie poziomu głośności. | |
| 4 BASS | Nacisnąć przycisk „BASS”, a następnie przyciski +/- , aby zwiększyć lub zmniejszyć basy. | |
| 5  | Wybór trybu Bluetooth. | |
| 6 USB/ AUX OPTICAL HDMI eARC | Wybór funkcji odtwarzania. | |
| 7 MUTE | Wyciszenie lub przywrócenie dźwięku. | |
| 8 ⏮ ⏭ | Przejście do poprzedniego/następnego utworu. (W trybie Bluetooth) | |
| 9 ▶ / Pair | Odtwarzanie/wstrzymanie/wznowienie odtwarzania. (W trybie Bluetooth). Nacisnąć i przytrzymać, aby aktywować funkcję parowania w trybie Bluetooth lub rozłączyć istniejące sparowane urządzenie Bluetooth. | |
| 10 TREBLE | Nacisnąć przycisk „TREBLE”, a następnie przyciski +/- , aby zwiększyć lub zmniejszyć tony wysokie. | |

● Przygotowanie pilota zdalnego sterowania

Dostarczony pilot zdalnego sterowania umożliwia obsługę urządzenia na odległość.

- Nawet jeśli pilot zdalnego sterowania jest używany w efektywnym zasięgu 6 m (19,7 stopy), obsługa pilota może być niemożliwa, jeśli między urządzeniem a pilotem znajdują się jakiegokolwiek przeszkody.
- Jeśli pilot zdalnego sterowania jest używany w pobliżu innych produktów generujących promienie podczerwone lub jeśli w pobliżu urządzenia używane są inne urządzenia zdalnego sterowania wykorzystujące promienie podczerwone, może ono działać nieprawidłowo. I odwrotnie, inne produkty mogą działać nieprawidłowo.

● Wymiana baterii pilota zdalnego sterowania

1. Naciśnąć i przesunąć tylną pokrywę, aby otworzyć komorę baterii pilota zdalnego sterowania.
2. Włożyć dwie baterie **AAA** (w zestawie). Upewnić się, że końce (+) i (-) baterii są zgodne z końcami (+) i (-) wskazanymi w komorze baterii.
3. Zamknąć pokrywę komory baterii.

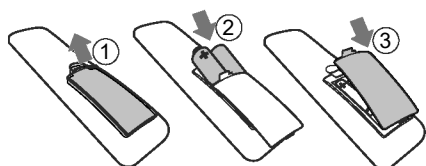

● Środki ostrożności dotyczące baterii

- Upewnić się, że baterie są włożone z prawidłową biegunowością dodatnią „+” i ujemną „-”.
- Należy używać baterii tego samego typu. Nigdy nie należy używać różnych typów baterii razem.
- Można używać zarówno akumulatorów, jak i baterii. Należy zapoznać się ze środkami ostrożności podanymi na ich etykietach.
- Podczas zdejmowania pokrywki baterii i wyjmowania baterii należy uważać na paznokcie.
- Nie upuszczać pilota zdalnego sterowania.
- Chronić pilot zdalnego sterowania przed uderzeniami.

- Nie wolno rozlewać wody ani żadnych płynów na pilota zdalnego sterowania.
- Nie należy umieszczać pilota zdalnego sterowania na mokrym przedmiocie.
- Nie należy umieszczać pilota zdalnego sterowania w bezpośrednim świetle słonecznym lub w pobliżu źródeł nadmiernego ciepła.
- Jeśli pilot zdalnego sterowania nie jest używany przez dłuższy czas, należy wyjąć z niego baterię, ponieważ może dojść do korozji lub wycieku baterii, co może spowodować obrażenia ciała i/lub uszkodzenie mienia i/lub pożar.
- Nie należy używać baterii innych niż wskazane.
- Nie mieszać nowych baterii ze starymi.
- Nigdy nie należy ładować baterii, jeśli nie potwierdzono, że jest to bateria akumulatorowa.

● Umieszczenie i montaż

● Umieszczenie

- A. Jeśli telewizor znajduje się na stoliku, można umieścić urządzenie na stoliku bezpośrednio przed podstawą telewizora, wyśrodkowane względem ekranu telewizora.
- B. Jeśli telewizor jest przymocowany do ściany, urządzenie można zamontować na ścianie bezpośrednio pod ekranem telewizora.

● Mocowanie na ścianie

Informacja:

- Instalacja musi być przeprowadzona wyłącznie przez wykwalifikowany personel.

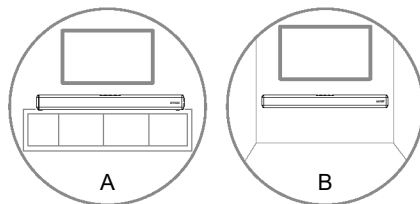

- Do instalacji wymagane są dodatkowe narzędzia (niedofaczone do zestawu).
- Nie dokręcać śrub za mocno.
- Niniejszą instrukcję należy zachować na przyszłość.
- Przed przystąpieniem do wiercenia i montażu należy użyć elektronicznego wykrywacza profili, aby sprawdzić rodzaj ściany.

⚠ OSTRZEŻENIE

- Aby zapobiec obrażeniom, urządzenie musi być bezpiecznie przymocowane do podłogi/ściany zgodnie z instrukcjami instalacji.
- Sugerowana wysokość montażu na ścianie: $\leq 1,5$ metra.

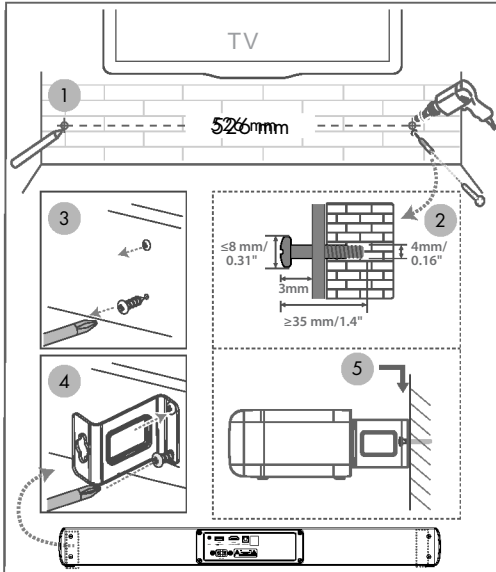

● Złącza

● Korzystanie z gniazda HDMI eARC

Funkcja eARC (Enhance Audio Return Channel) umożliwia przesyłanie dźwięku z telewizora zgodnego z ARC do soundbaru za pośrednictwem pojedynczego połączenia HDMI. Aby korzystać z funkcji ARC, upewnić się, że telewizor jest zgodny zarówno z HDMI-CEC, jak i ARC i odpowiednio go skonfigurować. Po prawidłowym skonfigurowaniu można używać pilota telewizora do regulacji głośności wyjściowej (VOL + /- i Mute) soundbaru.

- Podłączyć przewód HDMI z gniazda HDMI eARC soundbaru do gniazda HDMI eARC w telewizorze zgodnym ze standardem eARC. Następnie nacisnąć przycisk pilota, aby wybrać HDMI eARC.

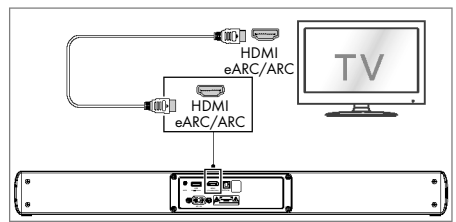

Wskazówki:

- Telewizor musi obsługiwać funkcję HDMI-CEC i ARC. HDMI-CEC i ARC muszą być ustawione na On.
- Metoda ustawiania HDMI-CEC i ARC może się różnić w zależności od telewizora. Aby uzyskać szczegółowe informacje na temat funkcji ARC, zapoznać się z instrukcją obsługi.
- Tylko kabel HDMI w wersji 1.4 lub wyższej może obsługiwać funkcję ARC.

● Korzystanie z gniazda OPTICAL

- Zdjąć zaślepkę ochronną gniazda **OPTICAL**, a następnie podłączyć przewód OPTICAL do gniazda OPTICAL OUT telewizora i gniazda **OPTICAL** soundbaru.

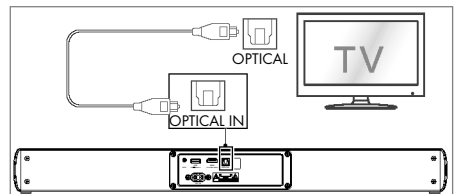

● Korzystanie z gniazda AUX

- A. Użyć kabla audio 3,5 mm na 3,5 mm (* do dokupienia osobno), aby podłączyć gniazdo słuchawkowe telewizora lub zewnętrznego urządzenia audio do gniazda **AUX** soundbaru.

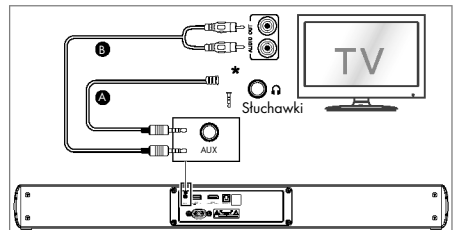

- B. Użyć kabla audio RCA do 3,5 mm, aby podłączyć gniazda wyjściowe audio telewizora do gniazda **AUX** soundbaru.

● Podłączanie zasilania

- **Ryzyko uszkodzenia produktu!** Upewnij się, że napięcie zasilania odpowiada napięciu podanemu z tyłu lub na spodzie urządzenia.
- Przed podłączeniem przewodu zasilającego należy upewnić się, że wszystkie pozostałe połączenia zostały wykonane.
- **Soundbar**
Podłączyć kabel sieciowy do gniazda **AC** ~ soundbaru, a następnie do gniazda sieciowego.

● Podstawowa obsługa

● Tryb gotowości/ON (WŁĄCZONE)

Po pierwszym podłączeniu urządzenia głównego do gniazda zasilania urządzenie główne będzie w trybie gotowości.

- Nacisnąć przycisk  na pilocie zdalnego sterowania, aby włączyć soundbar lub tryb GOTOWOŚCI.
- Aby całkowicie wyłączyć soundbar, należy odłączyć wtyczkę zasilania od gniazda sieciowego.

Automatyczne wzbudzenie



Jeśli podłączony jest telewizor lub urządzenie zewnętrzne (AUX/HDMI ARC), soundbar włączy się automatycznie po włączeniu telewizora lub urządzenia zewnętrznego.

Funkcja automatycznego wyłączenia



Soundbar automatycznie przełączy się w tryb gotowości po około **15** minutach, jeśli telewizor lub zewnętrzny soundbar zostanie odłączony lub wyłączony.

- Aby całkowicie wyłączyć soundbar, należy wyjąć wtyczkę zasilania z gniazda sieciowego.
- Całkowicie wyłączyć soundbar, aby oszczędzać energię, gdy nie jest używany.

Wybór trybów

- Nacisnąć kilka razy przycisk  (SOURCE) na urządzeniu lub przyciski **HDMI eARC**,  (Bluetooth), **OPTICAL, USB** i **AUX** na pilocie zdalnego sterowania, aby wybrać żądany tryb.

- Kontrolka z przodu urządzenia głównego pokaże, który tryb jest aktualnie używany.

|  LED | Tryb |
|---|---|
| Czerwona | Tryb gotowości |
| Zielona | AUX |
| Miga na zielono | USB |
| Niebieska |  (Bluetooth) |
| Bursztynowa | Optical |
| Biała | HDMI eARC |

● Zwiększanie głośności

Nacisnąć przycisk **+/- (Volume)** na soundbarze lub na pilocie zdalnego sterowania, aby wyregulować głośność.

Aby wyłączyć dźwięk, należy nacisnąć przycisk **MUTE** na pilocie zdalnego sterowania. Ponownie nacisnąć przycisk **MUTE** lub przyciski **+/- (Volume)**, aby wznowić normalne słuchanie.

● Wybór zaprogramowanego efektu dźwiękowego

Podczas odtwarzania nacisnąć przycisk **EQ** na pilocie zdalnego sterowania, aby wybrać wstępnie ustawione korektory **NEWS / MUSIC / MOVIE**.

- Diody LED migają przez 3 sekundy, wskazując aktualny tryb EQ zgodnie z definicją trybu EQ (rys.).

| Tryb EQ |  LED |
|---------|---|
| NEWS | ●●●○○ |
| MUSIC | ○○●●● |
| MOVIE | ○○●●● |

● Regulacja basów / tonów wysokich

- Nacisnąć przycisk **BASS**, a następnie przyciski **VOL +/-**, aby zwiększyć lub zmniejszyć basy.
- Nacisnąć przycisk **TREBLE**, a następnie przyciski **VOL +/-**, aby zwiększyć lub zmniejszyć wysokie tony.
- Po około 5 sekundach urządzenie wyjdzie z ustawień basów i tonów wysokich. Można teraz nacisnąć przyciski **VOL +/-**, aby dostosować głośność.

- Podczas regulacji tonów wysokich/basów kontrolka zwiększy/zmniejszy ilość światła. Zgodnie z odpowiednim wskaźnikiem świetlnym / miganiem (rys.) określić aktualny poziom głośności.

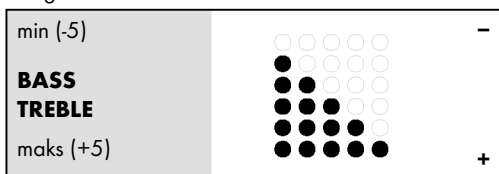

● Obsługa AUX / OPTICAL / HDMI eARC



1. Upewnić się, że soundbar jest podłączony do telewizora lub urządzenia audio.
2. Nacisnąć kilkakrotnie przycisk  (SOURCE) na soundbarze, aby wybrać tryb **AUX, Optical, USB, HDMI eARC**.
3. Bezpośrednio obsługiwać urządzenie audio w celu korzystania z funkcji odtwarzania.
4. Nacisnąć przycisk **+/- (Volume)**, aby ustawić żądany poziom głośności.

Wskazówka: Soundbar może nie być w stanie zdekodować wszystkich cyfrowych formatów audio ze źródła wejściowego. W takim przypadku soundbar wyciszy się. To NIE jest wada. Upewnić się, że ustawienia audio źródła wejściowego (np. telewizora, konsoli do gier, odtwarzacza DVD itp.) są ustawione na **PCM** lub **Dolby Digital** (zapoznać się z instrukcją obsługi urządzenia źródłowego, aby uzyskać szczegółowe informacje na temat ustawień audio) z wejściem HDMI eARC/OPTICAL.

● Obsługa Bluetooth®

Poprzez Bluetooth, połączyć soundbar z urządzeniem Bluetooth (takim jak iPad, iPhone, iPod touch, telefon z systemem Android lub laptop), a następnie przez głośniki soundbaru można słuchać plików audio zapisanych na urządzeniu.

Parowanie po raz pierwszy

1. Nacisnąć przycisk  (SOURCE) na soundbarze lub nacisnąć przycisk  na pilocie, aby wybrać tryb Bluetooth®. Niebieska kontrolka będzie powoli migać.
2. Na urządzeniu Bluetooth włączyć Bluetooth, wyszukać i wybrać „**TSB A60 A1**”, aby rozpocząć połączenie.

3. Monit dźwiękowy oznacza, że system jest pomyślnie podłączony, a niebieska kontrolka zaświeci się na stałe.
4. Wybrać i odtwarzać pliki audio lub muzykę na urządzeniu Bluetooth.

- Jeśli chcesz połączyć soundbar z innym urządzeniem Bluetooth, należy nacisnąć i przytrzymać przycisk , aby rozłączyć się z aktualnie podłączonymi urządzeniami Bluetooth i przejść do trybu parowania Bluetooth. Rozlegnie się komunikat dźwiękowy, a niebieska kontrolka zacznie szybko migać. Postępować zgodnie z krokami 2-3, aby sparować urządzenie Bluetooth®.

- Jeśli urządzenie Bluetooth obsługuje A2DP, można odtwarzać muzykę za pomocą urządzenia.

- Jeśli urządzenie Bluetooth obsługuje AVRCP, do sterowania odtwarzaniem należy użyć dotychczasowego pilota zdalnego sterowania.

 Rozpoczęcie, wstrzymanie lub wznowienie odtwarzania

 Przejście do poprzedniego lub następnego utworu

Wskazówki:

- Zasięg działania pomiędzy soundbarem a urządzeniem wynosi około 8 metrów.
- Przed podłączeniem urządzenia Bluetooth® do soundbaru należy poznać możliwości urządzenia.
- Kompatybilność ze wszystkimi urządzeniami Bluetooth® nie jest gwarantowana.
- Wszelkie przeszkody znajdujące się pomiędzy urządzeniem a soundbarem mogą zmniejszyć zasięg działania.
- Odtwarzacz należy trzymać z dala od innych urządzeń elektronicznych, które mogą powodować zakłócenia.
- Odtwarzacz zostanie również odłączony, gdy urządzenie zostanie przesunięte poza zasięg działania.

● Utylizacja

Opakowanie:

Opakowanie wykonane jest z materiałów przyjaznych dla środowiska, które można przekazać do utylizacji w lokalnym punkcie przetwarzania surowców wtórnych.



Przy segregowaniu odpadów prosimy zwrócić uwagę na oznakowanie materiałów opakowaniowych, oznaczone są one skrótami (a) i numerami (b) o następującym znaczeniu: 1-7: Tworzywa sztuczne / 20-22: Papier i tektura / 80-98: Materiały kompozytowe.

Produkt:



Informacji na temat możliwości utylizacji wyeksploatowanego produktu udziela urząd gminy lub miasta.



Znajdujący się obok symbol przekreślonego pojemnika na śmieci na kołach pokazuje, że produkt podlega dyrektywie 2012/19/UE. Dyrektywa ta mówi, że produkt na koniec swojego czasu użytkowania nie może być usuwany ze zwykłymi odpadami domowymi, lecz musi zostać oddany do specjalnie utworzonych skupów, punktów zbiorczych lub zakładów utylizacji.

Elektroodpady nie mogą być wyrzucane do pojemników do selektywnej zbiórki odpadów komunalnych. Można je oddać w specjalnie wyznaczonych miejscach np. Punkt Selektywnej Zbiórki Odpadów Komunalnych lub/bądź w punktach handlowych oferujących w sprzedaży sprzęt elektroniczny.

Należy postępować zgodnie z obowiązującymi w Polsce przepisami dotyczącymi selektywnej zbiórki urządzeń elektrycznych i elektronicznych. Zużyty sprzęt może mieć szkodliwy wpływ na środowisko i zdrowie ludzi z uwagi na potencjalną zawartość niebezpiecznych substancji, mieszanin oraz części składowych. Gospodarstwo domowe spełnia ważną rolę w przyczynianiu się do ponownego użycia i odzysku surowców wtórnych, w tym recyklingu zużytego sprzętu. Na tym etapie kształtuje się postawy, które wpływają na zachowanie wspólnego dobra jakim jest czyste środowisko naturalne.

Ta utylizacja jest bezpłatna.

Należy chronić środowisko i usuwać odpady w odpowiedni sposób.



Produkt, w tym akcesoria i materiały opakowaniowe, nadają się do recyklingu i podlegają rozszerzonej odpowiedzialności producenta. Wyrzuc je osobno, zgodnie z ilustracją przedstawiającą informacje o sortowaniu, aby zapewnić lepszą utylizację odpadów. Logo Triman jest ważne tylko dla Francji.

Baterii/akumulatorów:



Szkody środowiskowe spowodowane nieprawidłową utylizacją baterii i akumulatorów!

Wadliwe lub zużyte baterie/akumulatory należy utylizować zgodnie z ROZPORZĄDZENIEM 2023/1542. Proszę zwrócić baterie / akumulatory za pośrednictwem lokalnych punktów zbiórki. Symbol przekreślonego kontenera na śmieci na bateriach lub akumulatorach oznacza, że baterii i akumulatorów nie wolno wyrzucać z odpadami domowymi. Przed utylizacją należy wyjąć baterie/akumulatory z produktu. Mogą one zawierać szkodliwe metale ciężkie i należy je traktować jak odpady specjalne. Symbole chemiczne metali ciężkich są następujące: Cd = kadm, Hg = rtęć, Pb = ołów.

● Uproszczona deklaracja zgodności UE

OWIM GmbH & Co. KG, Stiftsbergstraße 1, 74167 Neckarsulm, NIEMCY oświadcza niniejszym, że produkt SOUNDBAR 2.0 DOLBY ATMOS® HG11579 jest zgodny z Dyrektywą 2014/53/UE i 2011/65/UE I 2009/125/WE.

Pełen tekst deklaracji zgodności UE jest dostępny pod następującym adresem internetowym: www.owim.com



● **Gwarancja i serwis**

● **Gwarancja**

Produkt został wyprodukowany zgodnie z surowymi wytycznymi dotyczącymi jakości i dokładnie przetestowane przed dostawą. W przypadku wad materiałowych lub produkcyjnych przysługują Państwu prawa ustawowe wobec sprzedawcy produktu. Państwa prawa ustawowe nie są w żaden sposób ograniczone przez naszą gwarancję przedstawioną poniżej.

Gwarancja na ten produkt wynosi 3 lata od daty zakupu. Okres gwarancji rozpoczyna się od daty zakupu. Proszę przechowywać oryginalny rachunek w bezpiecznym miejscu, ponieważ ten dokument jest wymagany jako dowód zakupu.

Wszelkie uszkodzenia lub wady obecne już w momencie zakupu należy zgłosić niezwłocznie po rozpakowaniu produktu.

Jeżeli w ciągu 3 lat od daty zakupu produkt wykaże wady materiałowe lub produkcyjne, to – według naszego uznania – bezpłatnie go naprawimy lub wymienimy. Okres gwarancji nie ulega przedłużeniu o przyznane roszczenie gwarancyjne. Dotyczy to również wymienionych i naprawionych części.

Niniejsza gwarancja traci ważność, jeśli produkt został uszkodzony, był niewłaściwie użytkowany lub konserwowany.

Gwarancja obejmuje wady materiałowe i produkcyjne. Niniejsza gwarancja nie obejmuje części produktu, które podlegają normalnemu zużyciu i dlatego są uważane za części zużywalne (np. baterie, akumulatory, węże, wkłady atramentowe), ani nie obejmuje uszkodzeń części delikatnych, np. przetłoczników lub części wykonanych ze szkła.

Zgodnie z Kodeksem Cywilnym art. 581 §1 wraz z wymianą urządzenia lub ważnej części czas gwarancji rozpoczyna się na nowo.

● **Sposób postępowania w przypadku naprawy gwarancyjnej**

Aby zapewnić szybkie rozpatrzenie Państwa wniosku, prosimy stosować się do następujących wskazówek:

Przed skontaktowaniem się z działem serwisowym należy przygotować paragon i numer artykułu (IAN 512390_2501) jako dowód zakupu.

Numer artykułów można znaleźć na tabliczce znamionowej, na grawerunku, na stronie tytułowej jego instrukcji (na dole po lewej stronie) lub jako naklejkę na stronie odwrotnej lub spodniej.

W razie wystąpienia błędów w działaniu lub innych wad, należy skontaktować się najpierw z wymienionym poniżej działem serwisowym telefonicznie lub pocztą elektroniczną.

Produkt uznany za uszkodzony można następnie z dołączeniem dowodu zakupu (paragonu) i podaniem, na czym polega wada i kiedy wystąpiła, przestać bezpłatnie na podany Państwu adres serwisu.

● **Serwis**

Ⓟ **Serwis Polska**

















Tel.: 008004911946

E-Mail: owim@lidl.pl

| | |
|---|-----------|
| Varování a použité symboly | Strana 64 |
| Krátký návod | Strana 65 |
| Zamýšlené použití | Strana 65 |
| Upozornění na ochranné známky | Strana 65 |
| Rozsah dodávky | Strana 65 |
| Technické údaje | Strana 65 |
| Bezpečnost | Strana 66 |
| Před použitím | Strana 67 |
| Dálkové ovládání | Strana 68 |
| Příprava dálkového ovládání | Strana 68 |
| Výměna baterie dálkového ovládání | Strana 68 |
| Bezpečnostní opatření týkající se baterií | Strana 68 |
| Umístění a montáž | Strana 69 |
| Umístění | Strana 69 |
| Montáž na stěnu | Strana 69 |
| Připojení | Strana 69 |
| Použití zásuvky HDMI eARC | Strana 69 |
| Použití OPTICKÉ zásuvky | Strana 70 |
| Použití zásuvky AUX | Strana 70 |
| Připojení napájení | Strana 70 |
| Základní obsluha | Strana 70 |
| Pohotovostní režim/zapnuto | Strana 70 |
| Nastavení hlasitosti | Strana 71 |
| Výběr přednastaveného zvukového efektu | Strana 71 |
| Nastavení basů/výšek | Strana 71 |
| Funkce AUX / OPTICAL / HDMI eARC | Strana 71 |
| Provoz Bluetooth® | Strana 71 |
| Odstranění do odpadu | Strana 72 |
| Zjednodušené prohlášení EU o shodě | Strana 72 |
| Záruka a servis | Strana 73 |
| Záruka | Strana 73 |
| Postup v případě uplatňování záruky | Strana 73 |
| Servis | Strana 73 |

Varování a použité symboly

V návodu k použití, krátkém návodu, na obalu, na výrobku a na napájecím adaptéru jsou uvedena následující upozornění:

| | | | |
|--|---|---|---|
|  | NEBEZPEČÍ! Tento symbol se signálním slovem „NEBEZPEČÍ“ označuje nebezpečí s vysokým stupněm rizika, které při zanedbání povede k vážnému zranění nebo smrti. |  | Symbol blesku s hrotem šipky v rovnostranném trojúhelníku je určen k upozornění uživatele na přítomnost neizolovaného „nebezpečného napětí“ v krytu výrobku, které může být dostatečně silné, aby představovalo riziko úrazu elektrickým proudem pro osoby. |
|  | VAROVÁNÍ! Tento symbol v kombinaci se signálním slovem „VAROVÁNÍ“ označuje riziko se středním rizikem, které, pokud se mu nezabrání, může mít za následek smrt nebo vážné zranění. |  | Vykřičník v rovnostranném trojúhelníku má uživatele upozornit na přítomnost důležitých pokynů k obsluze a údržbě (servisu) v literatuře přiložené ke spotřebiči. |
|  | UPOZORNĚNÍ! Tento symbol se signálním slovem „UPOZORNĚNÍ“ označuje nebezpečí s nízkou úrovní rizika, které, pokud se mu nevyhnete, může vést k lehkému nebo středně těžkému zranění. |  | Stejnoseměrný proud / napětí |
|  | POZOR! Tento symbol v kombinaci se signálním slovem „POZOR“ označuje riziko škody na majetku. |  | Tento symbol odkazuje na zvláštní pravidla chování spojená s dětmi. |
|  | POZNÁMKA: Tento symbol se signálním slovem „POZNÁMKA“ poskytuje další užitečné informace. |  | Symbol pro výrobek třídy ochrany II |
|  | Tato povinná značka upozorňuje na nošení vhodných ochranných rukavic! Dodržujte pokyny uvedené v tomto upozornění, abyste předešli poranění rukou o předměty nebo kontaktu s horkými nebo chemickými materiály. |  | Výrobek používejte jen v suchých vnitřních prostorách. |
|  | Tento symbol znamená, že před používáním výrobku je nutné dodržovat pokyny uvedené v návodu k obsluze. |  | Značka CE označuje shodu s příslušnými směnicemi EU platnými pro tento výrobek. |
|  | Střídavý proud/napětí |  | Bezpečnostní informace Návod k použití |

SOUNDBAR 2.0 S TECHNOLOGIÍ DOLBY ATMOS®

● Krátký návod

Tento dokument je zkrácenou tištěnou verzí kompletního návodu k obsluze. Naskenováním QR kódu se dostanete přímo na servisní stránku firmy Lidl (www.lidl-service.com) a můžete zadáním čísla artiklu (IAN) 512390_2501 zobrazit a stáhnout kompletní návod k obsluze.

Stručný návod k použití je součástí tohoto výrobku. Před použitím výrobku se seznamte se všemi provozními a bezpečnostními pokyny. Stručný návod k obsluze si dobře uschovejte a při předávání výrobku třetím osobám předejte všechny podklady.

● Zamýšlené použití

Tento SOUNDBAR 2.0 S TECHNOLOGIÍ DOLBY ATMOS® (dále jen „výrobek“) je spotřební elektronika určená k přehrávání zvuku ze zvukových zařízení.

Jakékoli jiné použití je považováno za nesprávné. Veškeré nároky vyplývající z nesprávného použití nebo z neoprávněné úpravy reproduktoru budou považovány za neoprávněné. Jakékoli takové použití je na vaše vlastní riziko.

Tento výrobek není určen pro komerční použití.

● Upozornění na ochranné známky

- USB® je registrovaná ochranná známka společnosti USB Implementers Forum, Inc.
- Dolby, Dolby Atmos a symbol dvojitého D jsou registrované ochranné známky společnosti Dolby Laboratories Licensing Corporation.
- Vyrobeno v licenci společnosti Dolby Laboratories. Důvěrné nepublikované dílo. Copyright © 2012-2024 Dolby Laboratories. Všechna práva vyhrazena.
- Termíny HDMI, HDMI High-Definition Multimedia Interface, HDMI trade dress a loga HDMI jsou ochranné známky nebo registrované ochranné známky společnosti HDMI Licensing Administrator, Inc.
- Slovní značka a loga Bluetooth® jsou registrované ochranné známky vlastněné společností Bluetooth® SIG, Inc. a jakékoli použití těchto značek společností OWIM GmbH & Co. KG podléhá licenci.

- Ochranná známka a obchodní název TRONIC jsou majetkem příslušných vlastníků.
- Jakékoli další názvy a výrobky jsou ochrannými známkami nebo registrovanými ochrannými známkami příslušných vlastníků.

● Rozsah dodávky

- Odstraňte veškerý obalový materiál a zkontrolujte úplnost obsahu balení. V případě chybějících nebo poškozených dílů kontaktujte prodejce.
- 1 × Soundbar
- 1 × Dálkové ovládání
- 2 × Alkalické baterie 1,5 V AAA (LR03)
- 1 × Sada pro montáž na stěnu včetně šroubů, hmoždinek a montážní konzoly
- 1 × 1,5 m napájecí kabel
- 1 × Audio kabel s 3,5mm konektorem a dalšími cinch konektory (cinch)
- 1 × 1,5 m optický kabel (včetně ochranné krytky)
- 1 × 1,5 m kabel HDMI ARC
- 1 × Krátký návod k použití
- 1 × Návod k použití

● Technické údaje

SOUNDBAR 2.0 S TECHNOLOGIÍ DOLBY ATMOS®

| | |
|--|---------------------------|
| Střídavý vstup: | 100 – 240 V~ 50/60 Hz |
| Příkon: | 20 W |
| Spotřeba energie v pohotovostním režimu: | < 0,5 W |
| Hudební výstup: | 2 × 30 W RMS při 10 % THD |
| Frekvenční odezva: | 65 Hz až 20 kHz |
| Konektor AUX-IN: | 3,5 mm vstupní konektor |
| Formát zvuku na vstupech: | Stereo PCM |
| SPDIF pro digitální vstup: | Optický (Toslink) |
| Vstup HDMI: | Konektor HDMI (ARC) |
| Výstupní napětí/ proud portu USB: | 5 V \equiv 500 mA |
| Podpora formátů souborů USB-A: | FAT16, FAT32, ex FAT |
| Přehrávané zvukové formáty USB-A: | MP3 |
| USB-A podporuje max. kapacitu úložného zařízení USB: | 128 GB |

Rozměry: Přibližně 600,6 x 109,4 x 60 mm (Š x H x V)
Hmotnost: Přibližně 1980 g
Provozní podmínky: 10 °C - 35 °C,
40 % - 85 % relativní vlhkost
vzduchu

Skladovací teplota: -20 °C – +60 °C

Bezdrátový

standard: Bluetooth® 5.3

Frekvenční pásmo: 2400 až 2483,5 MHz

Max. přenášený

výkon: < 20 mW

Bluetooth® dosah: Přibližně 10 m

Bluetooth® protokoly:

AVRCP (vzdálené ovládání klíčových zvukových funkcí prostřednictvím mobilního telefonu), A2DP (bezdrátový přenos zvuku).

Dálkové ovládání:

Pracovní vzdálenost: Přibližně 6 m/30°

Typ baterie: 2 x 1,5 V baterie AAA/LR03

nesmí hrát. Čištění a údržbu nesmějí provádět děti bez dozoru. Výrobek není hračka.

POZOR! NEBEZPEČÍ POŠKOZENÍ

- Tento výrobek neobsahuje žádné díly, které by mohl uživatel opravit.
- Před každým použitím výrobek zkontrolujte! Pokud zjistíte poškození výrobku nebo nabíjecího kabelu, přestaňte jej používat!
- Pokud během používání zaznamenáte cokoli neobvyklého (např. neobvyklý hluk, podivný zápach nebo kouř), okamžitě výrobek vypněte a odpojte všechny kabely. Výrobek již nepoužívejte.
- Náhlé změny teploty mohou způsobit kondenzaci uvnitř výrobku. V takovém případě nechte výrobek před dalším použitím nějakou dobu aklimatizovat.
- Na výrobek ani do jeho blízkosti nepokládejte hořící svíčky ani jiný otevřený oheň.
- Nepoužívejte výrobek v blízkosti zdrojů tepla, jako jsou radiátory nebo jiná zařízení vydávající teplo!
- Výrobek nevhazujte do ohně a nevystavujte vysokým teplotám.
- Nenechávejte výrobek v horkém dni uvnitř vozidla. Vysoké teploty mohou způsobit nevratné poškození výrobku a v některých případech i jeho vznícení.
- Výrobek nesmí být vystaven kapající nebo stříkající vodě.

VAROVÁNÍ! NEBEZPEČÍ VÝBUCHU!

- Výrobek nevhazujte do ohně a nevystavujte vysokým teplotám.
- Nikdy neotvírejte kryt výrobku, protože hrozí nebezpečí výbuchu! Tento výrobek nemá žádné vnitřní části vyžadující údržbu.

RIZIKO ÚRAZU ELEKTRICKÝM PROUDEM!

 **VAROVÁNÍ! Riziko úrazu elektrickým proudem!** Nikdy neotvírejte kryt výrobku nebo napájecího adaptéru. V případě poruchy smí opravy provádět pouze kvalifikovaný personál.

 **VAROVÁNÍ!** Chraňte výrobek před kapající a stříkající vodou. Na výrobek ani do jeho blízkosti nepokládejte nádoby naplněné tekutinami (např. vázy nebo nápoje). Neponožujte žádné součásti výrobku do kapalin. Nikdy nedržte výrobek pod tekoucí vodou.

- Abyste zabránili požáru, neumísťujte hořící svíčky na výrobek ani do jeho blízkosti.



Bezpečnost

Tato kapitola obsahuje důležité bezpečnostní informace pro manipulaci s výrobkem. Nesprávné použití může mít za následek zranění osob a škody na majetku. Před použitím výrobku se seznamte se všemi bezpečnostními pokyny a s návodem k použití! Při předávání tohoto výrobku třetí straně přiložte všechny dokumenty!

NEBEZPEČÍ!

■ OHROŽENÍ ŽIVOTA A NEBEZPEČÍ ÚRAZU PRO KOJENCE A MALÉ DĚTI!

NEBEZPEČÍ!

-  **NEBEZPEČÍ UDUŠENÍ!** Obalový materiál (např. fólie nebo polystyren) se nesmí používat na hraní. Děti vždy udržujte děti dál od obalového materiálu. Obalový materiál není hračka.
- Tento výrobek mohou používat děti ve věku od 8 let a osoby se sníženými fyzickými, smyslovými nebo duševními schopnostmi nebo nedostatkem zkušeností a znalostí jen pod dohledem, nebo po poučení o bezpečném používání spotřebiče v případě, že jsou schopny porozumět souvisejícím nebezpečím. Děti si s výrobkem

VAROVÁNÍ! Nedotýkejte se zástrčky mokřýma rukama.

UPOZORNĚNÍ! Nikdy nepoužívejte poškozený výrobek. Pokud zjistíte jakékoli poškození, okamžitě odpojte napájecí adaptér od elektrické sítě. Pokud je výrobek poškozen, kontaktujte vašeho prodejce.

- Před odpojením od zdroje napájení výrobek vždy vypněte.
- Aby nedošlo k poškození šňůry, nepokládejte na ni žádné předměty ani ji neodírejte o ostré hrany. Udržujte jej mimo dosah horkých povrchů a otevřeného ohně.
- Kabel položte tak, aby nemohlo dojít k neúmyslnému zatažení nebo zakopnutí. Napájecí adaptér a jeho kabel uchovávejte mimo dosah dětí.
- Při odpojování výrobku od elektrické zásuvky netahejte za přívodní kabel.
- Neomotávejte napájecí kabel kolem výrobku.
- Připojte výrobek k elektrické zásuvce, která je vždy snadno přístupná, aby bylo možné v případě nouze zástrčku okamžitě odpojit.
- Vytáhněte zástrčku ze zásuvky, abyste výrobek zcela odpojili od elektrické sítě.
- Výrobek odebírá malé množství elektrické energie i bez zapnutého rádia, dokud je připojen k napájení. Chcete-li napájecí adaptér zcela vypnout, je třeba jej odpojit od elektrické sítě.
- Nevystavujte výrobek fyzickým nárazům ani silným vibracím.
- Pokud se objeví kouř nebo neobvyklé zvuky, okamžitě odpojte výrobek od napájení.
- Výrobek nesmí být zakrytý.
- Pokud výrobek nepoužíváte a před čištěním jej odpojte od napájení.
- Před připojením k elektrické síti a před uskladněním nechte výrobek zcela vyschnout. Před uskladněním nechte výrobek zcela vychladnout.
- Do výrobku nevkládejte žádné cizí předměty.
- Nevystavujte výrobek vysokým teplotám (např. v bezprostřední blízkosti topení).

POZNÁMKA: Tento výrobek je vybaven gumovými nožičkami, které chrání choulostivé povrchy. Nelze vyloučit, že prostředky na ošetřování nábytku napadnou nebo poškodí gumové nožičky.

VAROVÁNÍ!

Bezdrátové rušení?

Vypněte výrobek v letadlech, v nemocnicích, servisních místnostech nebo v blízkosti lékařských elektronických systémů. Přenášené bezdrátové signály by mohly ovlivnit funkčnost citlivé elektroniky. Výrobek udržujte vzdálenosti nejméně 20 cm od kardiostimulátorů nebo implantabilních kardioverterů – defibrilátorů, protože elektromagnetické záření může narušit funkčnost těchto zařízení. Vysílané rádiové vlny mohou způsobit rušení naslouchadel. Neumisťujte výrobek do blízkosti hořlavých plynů nebo potenciálně výbušných oblastí (např. lakovny) se zapnutými bezdrátovými součástmi, protože vyzařované rádiové vlny mohou způsobit výbuch a požár.

POZNÁMKA: Při používání výrobku se doporučuje, aby VŠECHNY kabely (USB / AUX) byly kratší než 3 metry, aby nedocházelo k rušení.





POZOR!

Dosah rádiových vln se liší podle podmínek prostředí. V případě bezdrátového přenosu dat nelze vyloučit neoprávněné třetí strany přijímající data. Společnost OWIM GmbH & Co. KG nenese odpovědnost za rušení rádií nebo televizorů v důsledku neoprávněných úprav zařízení. OWIM GmbH & Co. KG dále nepřebírá žádnou odpovědnost za použití nebo výměnu kabelů a zařízení, které nejsou distribuovány OWIM. Uživatel zařízení je plně odpovědný za odstranění rušení způsobeného takovou neoprávněnou úpravou zařízení, jakož i za výměnu takových zařízení.

● Před použitím

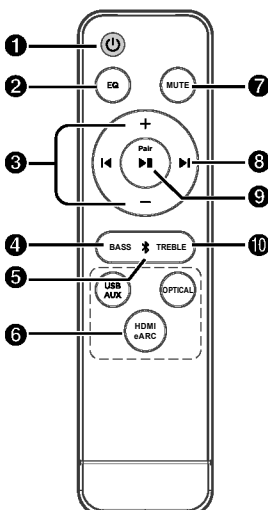
- Před použitím zkontrolujte, zda je obsah balení kompletní a nepoškozený!
- Výrobek umístěte na rovný a plochý povrch, abyste s ním mohli pracovat.

● Dálkové ovládání

| | | |
|--|--|--|
| 1  | Přepněte soundbar mezi zapnutým a pohotovostním režimem. |  |
| 2 EQ | Vyberte efekt ekvalizéru (EQ). (NEWS/MOVIE/MUSIC) | |
| 3 +/- (VOL) | Zvýšení/snížení úrovně hlasitosti. | |
| 4 BASS | Stiskněte tlačítko „BASS“ a poté stiskněte tlačítka +/- pro zvýšení nebo snížení basů. | |
| 5  | Vyberte režim Bluetooth. | |
| USB/ AUX OPTICAL HDMI eARC | Vyberte funkci přehrávání. | |
| 7 MUTE | Ztlumení nebo obnovení zvuku. | |
| 8  | Přeskočení na předchozí/následující skladbu. (V režimu Bluetooth) | |
| 9  Párování | Přehrávání/pauza/obnovení přehrávání. (V režimu Bluetooth). Stisknutím a podržením tlačítka aktivujete funkci párování v režimu Bluetooth nebo odpojitě stávající spárované zařízení Bluetooth. | |
| 10 TREBLE | Stiskněte tlačítko „TREBLE“ a poté stiskněte tlačítka +/- pro zvýšení nebo snížení výšek. | |

● Příprava dálkového ovládání

Dodaný dálkový ovladač umožňuje ovládání jednotky na dálku.

- I když je dálkový ovladač ovládán v účinném dosahu 6 m (19,7 stop), může být ovládání dálkovým ovladačem nemožné, pokud se mezi jednotkou a dálkovým ovladačem nacházejí nějaké překážky.
- Pokud je dálkový ovladač používán v blízkosti jiných výrobků, které generují infračervené záření, nebo pokud jsou v blízkosti přístroje používána jiná zařízení dálkového ovládání využívající infračervené záření, může dojít k jeho nesprávnému fungování. Jiné výrobky mohou naopak fungovat nesprávně.

● Výměna baterie dálkového ovládání

1. Stisknutím a posunutím zadního krytu otevřete přihrádku na baterie dálkového ovladače.

2. Vložte dvě baterie velikosti **AAA** (jsou součástí dodávky). Ujistěte se, že konce (+) a (-) baterií odpovídají koncům (+) a (-) uvedeným v prostoru pro baterie.
3. Zavřete kryt přihrádky na baterie.

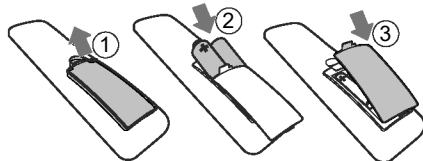

● Bezpečnostní opatření týkající se baterií

- Ujistěte se, že jsou baterie vloženy se správnou kladnou „+“ a zápornou „-“ polaritou.
- Používejte baterie stejného typu. Nikdy nepoužívejte společně různé typy baterií.
- Lze použít dobíjecí i nedobíjecí baterie. Seznamte se s bezpečnostními pokyny na jejich štítcích.
- Při vyjímání krytu baterie a baterie si dávejte pozor na nehty.

- Neupusťte dálkový ovladač.
- Nedovolte, aby do dálkového ovládání cokoli narazilo.
- Nepolijte dálkový ovladač vodou ani jinou tekutinou.
- Nepokládejte dálkový ovladač na mokré předměty.
- Neumisťujte dálkový ovladač na přímé sluneční světlo nebo do blízkosti zdrojů nadměrného tepla.
- Pokud dálkový ovladač delší dobu nepoužíváte, vyjměte z něj baterii, protože může dojít ke korozi nebo vytečení baterie a následnému zranění a/ nebo poškození majetku a/nebo požáru.
- Nepoužívejte jiné než uvedené baterie.
- Nemíchejte nové baterie se starými.
- Nikdy nenabíjejte baterii, pokud není potvrzeno, že se jedná o dobíjecí typ.

● Umístění a montáž

● Umístění

- Pokud je televizor umístěn na stole, můžete jednotku umístit na stůl přímo před stojan televizoru a vycentrovat ji s televizní obrazovkou.
- Pokud je televizor připevněn ke zdi, můžete jednotku připevnit na zeď přímo pod televizní obrazovkou.

● Montáž na stěnu

Poznámka:

- Instalaci smí provádět pouze kvalifikovaný personál.

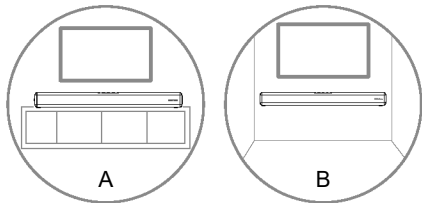

- K instalaci je zapotřebí další nářadí (není součástí dodávky).
- Šrouby příliš neutahujte.
- Tento návod k použití si uschovejte pro budoucí použití.
- Před vrtním a montáží zkontrolujte typ stěny pomocí elektronického vyhledávače vývodů.

⚠ VAROVÁNÍ

- Aby nedošlo ke zranění, musí být tento přístroj bezpečně připevněn k podlaze/stěně v souladu s pokyny k instalaci.

- Doporučená výška pro montáž na stěnu: $\leq 1,5$ metru.

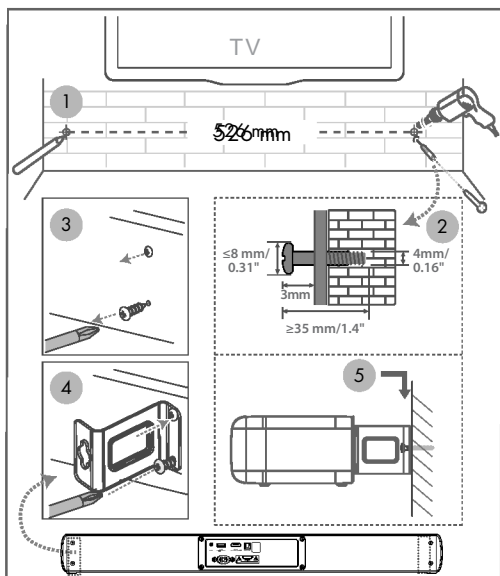

● Připojení

● Použití zásuvky HDMI eARC

Funkce eARC (Enhance Audio Return Channel) umožňuje posílat zvuk z televizoru kompatibilního s ARC do soundbaru prostřednictvím jediného připojení HDMI. Chcete-li využívat funkci ARC, ujistěte se, že váš televizor je kompatibilní s HDMI-CEC i ARC, a nastavte jej odpovídajícím způsobem. Po správném nastavení můžete pomocí dálkového ovladače televizoru nastavit výstupní hlasitost (VOL + /- a Mute) soundbaru.

- Připojte kabel HDMI ze zásuvky HDMI eARC soundbaru do zásuvky HDMI eARC na televizoru kompatibilním s eARC. Poté stiskněte dálkový ovladač a vyberte HDMI eARC.

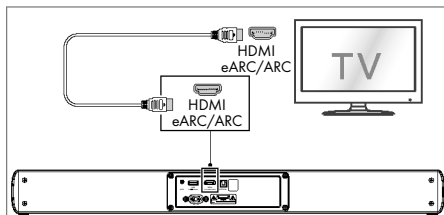

Rady:

- Televizor musí podporovat funkci HDMI-CEC a ARC. HDMI-CEC a ARC musí být nastaveny na hodnotu On (zapnuto).
- Způsob nastavení HDMI-CEC a ARC se může lišit v závislosti na televizoru. Podrobnosti o funkci ARC naleznete v návodu k obsluze.
- Funkci ARC podporuje pouze kabel HDMI 1.4 nebo vyšší verze.

● Použití OPTICKÉ zásuvky

- Odstraňte ochrannou krytku zásuvky **OPTICAL** přípojky a připojte OPTICKÝ kabel k zásuvce OPTICAL OUT televizoru a k zásuvce **OPTICAL** na soundbaru.

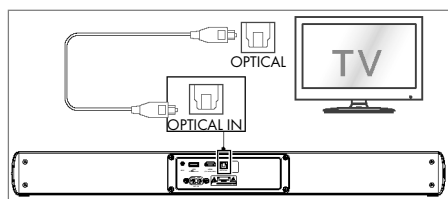

● Použití zásuvky AUX

- A. Pomocí audiokabelu 3,5 mm na 3,5 mm (* není součástí dodávky) připojte zásuvku pro sluchátka televizoru nebo externího zvukového zařízení ke konektoru **AUX** na soundbaru.

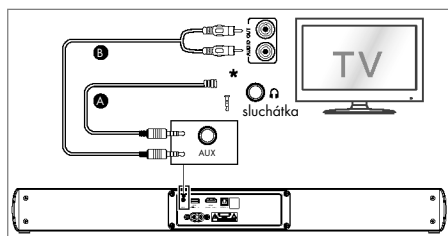

- B. Pomocí audiokabelu RCA na 3,5 mm propojte výstupní zásuvky zvuku televizoru se zásuvkou **AUX** na soundbaru.

● Připojení napájení

- **Nebezpečí poškození výrobku!**
Zkontrolujte, zda napájecí napětí odpovídá napětí vytištěnému na zadní nebo spodní straně jednotky.

- Před připojením napájecího kabelu se ujistěte, že jste dokončili všechna ostatní připojení.

■ Soundbar

Připojte síťový kabel do zásuvky **AC** ~ soundbaru a poté do síťové zásuvky.

● Základní obsluha

● Pohotovostní režim/zapnuto

Při prvním připojení hlavní jednotky k síťové zásuvce bude hlavní jednotka v pohotovostním režimu.

- Stisknutím tlačítka  na dálkovém ovladači přepnete soundbar do režimu ON (zapnuto) nebo STANDBY (pohotovostní režim).
- Pokud chcete soundbar zcela vypnout, odpojte síťovou zástrčku od síťové zásuvky.

Automatické probuzení



Pokud je připojen televizor nebo externí zařízení (AUX/HDMI ARC), soundbar se zapne automaticky po zapnutí televizoru nebo externího zařízení.

Funkce automatického vypnutí

Pokud je televizor nebo externí soundbar odpojen nebo vypnut, soundbar se automaticky přepne do **pohotovostního režimu** přibližně po **15** minutách.

- Chcete-li soundbar zcela vypnout, vytáhněte síťovou zástrčku ze zásuvky.
- Pokud soundbar nepoužíváte, úplně jej vypněte, abyste šetřili energii.

Výběr režimů

- Opakovaným stisknutím tlačítka  (ZDROJ) na jednotce nebo tlačítek **HDMI eARC**,  (Bluetooth), **OPTICAL**, **USB** a **AUX** na dálkovém ovladači vyberte požadovaný režim.
- Kontrolka na přední straně hlavní jednotky ukazuje, který režim je právě používán.

|  LED | Režim |
|---|---|
| Červená | Pohotovostní režim |
| Zelená | AUX |
| Blikající zelená | USB |
| Modrá |  (Bluetooth) |
| Jantarová | Optický |
| Bílá | HDMI eARC |

- Pokud vaše Bluetooth zařízení podporuje AVRCP, použijte k ovládání přehrávání dodaný dálkový ovladač.

▶|| Spuštění, pozastavení nebo obnovení přehrávání

◀ / ▶ Přeskočení na předchozí nebo následující skladbu

Rady:

- Provozní vzdálenost mezi soundbarem a zařízením je přibližně 8 metrů.
- Před připojením Bluetooth® zařízení k soundbaru se ujistěte, že znáte možnosti tohoto zařízení.
- Kompatibilita se všemi Bluetooth® zařízeními není zaručena.
- Jakákoli překážka mezi zařízením a soundbarem může snížit provozní dosah.
- Tento přehrávač uchovávejte mimo dosah jiných elektronických zařízení, která mohou způsobovat rušení.
- Přehrávač se také odpojí, když se zařízení přesune mimo provozní rozsah.

● Odstranění do odpadu

Balení:

Obal se skládá z ekologických materiálů, které můžete zlikvidovat prostřednictvím místních sběrů recyklovatelných materiálů.



Při třídění odpadu se řiďte podle označení obalových materiálů zkratkami (a) a čísly (b), s následujícím významem: 1–7: umělé hmoty / 20–22: papír a lepenka / 80–98: složené látky.

Výrobek:



Informujte se o možnostech likvidace vysloužilého výrobku u správy Vaší obce nebo města.



Vedle uvedený symbol přeškrtnuté odpadní nádoby na kolečkách značí, že pro výrobek platí směrnice 2012/19/EU. Tato směrnice stanovuje, že se přístroj nesmí odstraňovat do normálního domácího odpadu, ale do zvláštních, speciálně založených sběrů, sběrů užitkovatelných materiálů nebo speciálních provozů.

Toto odstranění do odpadu je pro Vás bezplatné.

Chraňte životní prostředí a odstraňujte do odpadu odborně.

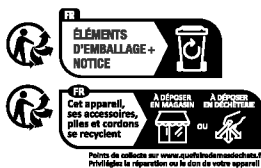

Výrobek vč. příslušenství a obalové materiály jsou recyklovatelné a podléhají rozšířené odpovědnosti výrobce. Likvidujte je odděleně podle ilustrovaných Info-tri (informace o třídění), abyste mohli lépe nakládat s odpady. Logo Triman platí jen pro Francii.

Baterií/akumulátorů:



Poškození životního prostředí nesprávnou likvidací baterií/akumulátorů!

Vadné nebo vybité baterie/akumulátory musíte likvidovat v souladu s NAŘÍZENÍM 2023/1542. Odevzdejte baterie/akumulátory v nabízených místních sběrných místech.

Symbol přeškrtnuté popelnice na bateriích nebo akumulátorech znamená, že baterie a akumulátory nesmíte likvidovat v komunálním odpadu. Před likvidací z výrobku vyjměte baterie nebo aku-pack. Tyto součásti mohou obsahovat toxické těžké kovy a musí být likvidovány jako zvláštní odpad.

Chemické symboly těžkých kovů: Cd = kadmium, Hg = rtuť, Pb = olovo.

● Zjednodušené prohlášení EU o shodě

Společnost OWIM GmbH & Co. KG, Stiftsbergstraße 1, 74167 Neckarsulm, NĚMECKO tímto prohlašuje, že výrobek SOUNDBAR 2.0 S TECHNOLOGIÍ DOLBY ATMOS® HG11579 odpovídá směrnicím 2014/53/EU a 2011/65/EU a 2009/125/ES. Úplný text prohlášení EU o shodě je dostupný na internetu na adrese: www.owim.com



● **Záruka a servis**

● **Záruka**

Výrobek byl vyroben podle přísných směrnic kvality a před dodáním pečlivě otestován. V případě materiálních nebo výrobních vad máte zákonná práva vůči prodejci výrobku. Vaše zákonná práva nejsou níže uvedenou zárukou nijak omezená.

Záruka na tento výrobek je 3 roky od data zakoupení. Záruční doba začíná dnem zakoupení. Originál dokladu o zakoupení si uschovejte na bezpečném místě, protože tento doklad je vyžadován jako doklad o koupi.

Jakékoli poškození nebo závady, které se vyskytly již v okamžiku nákupu, musí být nahlášeny ihned po vybalení výrobku.

Pokud se u výrobku během 3 let od data zakoupení projeví vada materiálu nebo výrobní vada, pak vám ho podle naší volby bezplatně opravíme nebo vyměníme. Záruční doba se po uznané reklamaci neprodlužuje. To platí také pro vyměněné a opravené díly.

Tato záruka je neplatná, pokud byl výrobek poškozený nebo nesprávně používán anebo udržovaný.

Záruka se kryje na materiálové a výrobní vady. Tato záruka se nevztahuje na díly výrobku, které podléhají běžnému opotřebením, a tím platí jako opotřebitelné díly (např. baterie, hadice, inkoustové barevné patrony), ani se nevztahuje na poškození rozbitných dílů, např. spínačů nebo dílů ze skla.

● **Postup v případě uplatňování záruky**

Pro zajištění rychlého zpracování Vašeho případu se řiďte následujícími pokyny:

Pro všechny požadavky si připravte pokladní stvrzenku a číslo artiklu (IAN 512390_2501) jako doklad o zakoupení.

Číslo artiklu najdete na typovém štítku, gravuře, titulní stránce návodu (vlevo dole) nebo na nálepce na zadní nebo spodní straně.

V případě poruch funkce nebo jiných závad nejdříve kontaktujte, telefonicky nebo e-mailem, v následujícím textu uvedené servisní oddělení.

Výrobek registrovaný jako vadný potom můžete s příloženým dokladem o zakoupení (pokladní stvrzenkou) a údaji k závadě a kdy k ní došlo, bezplatně zaslat na adresu servisu, která Vám byla sdělena.

● **Servis**

 **Servis Česká republika**

Tel.: 800600632









E-Mail: owim@lidl.cz

| | |
|--|-----------|
| Použité varovania a symboly | Strana 75 |
| Krátky návod | Strana 76 |
| Určené použitie | Strana 76 |
| Oznámenia o ochranných známkach | Strana 76 |
| Rozsah balenia | Strana 76 |
| Technické údaje | Strana 76 |
| Bezpečnosť | Strana 77 |
| Pred použitím | Strana 79 |
| Diaľkové ovládanie | Strana 79 |
| Príprava diaľkového ovládania | Strana 79 |
| Výmena batérie diaľkového ovládania | Strana 79 |
| Bezpečnostné opatrenia týkajúce sa batérií | Strana 80 |
| Umiestnenie a montáž | Strana 80 |
| Umiestnenie | Strana 80 |
| Montáž na stenu | Strana 80 |
| Pripojenia | Strana 81 |
| Používanie zásuvky HDMI eARC | Strana 81 |
| Používanie OPTICKEJ zásuvky | Strana 81 |
| Používanie zásuvky AUX | Strana 81 |
| Pripojenie napájania | Strana 81 |
| Základná prevádzka | Strana 81 |
| Pohotovostný režim/zapnutý | Strana 81 |
| Nastavenie hlasitosti | Strana 82 |
| Výber prednastaveného zvukového efektu | Strana 82 |
| Nastavenie basov/výšok | Strana 82 |
| Funkcie AUX / OPTICAL / HDMI eARC | Strana 82 |
| Prevádzka Bluetooth® | Strana 83 |
| Likvidácia | Strana 83 |
| Zjednodušené EÚ vyhlásenie o zhode | Strana 84 |
| Záruka a servis | Strana 84 |
| Záruka | Strana 84 |
| Postup v prípade poškodenia v záruke | Strana 84 |
| Servis | Strana 84 |

Použitie varovania a symboly

V návode na obsluhu, v krátkej príručke, na obale, na výrobku a na napájacom adaptéri sú uvedené nasledujúce upozornenia:

| | |
|--|---|
|  | NEBEZPEČENSTVO! Tento symbol so signálnym slovom „NEBEZPEČENSTVO“ označuje nebezpečenstvo s vysokým stupňom rizika, ktoré, ak sa mu nezabráni, bude mať za následok vážne zranenie alebo smrť. |
|  | VAROVANIE! Tento symbol so signálnym slovom „VAROVANIE“ označuje nebezpečenstvo so stredným stupňom rizika, ktoré, ak sa mu nezabráni, môže mať za následok vážne zranenie alebo smrť. |
|  | UPOZORNENIE! Tento symbol so signálnym slovom „UPOZORNENIE“ označuje nebezpečenstvo s nízkou úrovňou rizika, ktoré, ak sa mu nezabráni, môže viesť k ľahkým alebo stredne ťažkým zraneniam. |
|  | POZOR! Tento symbol spolu so signálnym slovom „POZOR“ označuje možné poškodenie majetku. |
|  | POZNÁMKA: Tento symbol so signálnym slovom „POZNÁMKA“ poskytuje ďalšie užitočné informácie. |
|  | Táto povinná značka upozorňuje na používanie vhodných ochranných rukavíc! Dodržiavajte pokyny uvedené v tomto upozornení, aby ste sa vyhlí poraneniam rúk spôsobeným predmetmi alebo kontaktu s horúcimi alebo chemickými materiálmi. |
|  | Tento symbol znamená, že pred použitím výrobku je potrebné dodržiavať návod na obsluhu. |

| | |
|---|---|
|  | Striedavý prúd/napätie |
|  | Symbol blesku s hrotom šípky v rovnostrannom trojuholníku je určený na upozornenie používateľa na prítomnosť neizolovaného „nebezpečného napätia“ v kryte výrobku, ktoré môže byť dostatočne silné na to, aby predstavovalo riziko úrazu osôb elektrickým prúdom. |
|  | Výkričník v rovnostrannom trojuholníku má používateľa upozorniť na prítomnosť dôležitých pokynov na obsluhu a údržbu (servis) v sprievodnej literatúre k spotrebiču. |
|  | Jednosmerný prúd/napätie |
|  | Tento symbol odkazuje na osobitné pravidlo správania súvisiace s deťmi. |
|  | Symbol pre výrobok s triedou ochrany II |
|  | Výrobok používajte len v suchých vnútorných priestoroch. |
|  | Značka CE označuje zhodu s príslušnými smernicami EÚ platnými pre tento výrobok. |
|  | Bezpečnostné informácie Návod na obsluhu |

SOUNDBAR 2.0 DOLBY ATMOS®

● Krátky návod

Tento dokument je skrátenou tlačenu verziou celého návodu na ovládanie. Naskenovaním QR kódu sa dostanete priamo na stránku servisu Lidl (www.lidl-service.com) a zadáním čísla výrobku (IAN) 512390_2501 si môžete prezrieť a stiahnuť kompletný návod na ovládanie.

Tento krátky návod je súčasťou tohto výrobku. Pred použitím výrobku sa oboznámte so všetkými obslužnými a bezpečnostnými upozoreniami. Krátky návod si dobre uschovajte a v prípade postúpenia výrobku ďalším osobám im odovzdajte aj všetky dokumenty patriace k výrobku.

● Určené použitie

Tento SOUNDBAR 2.0 DOLBY ATMOS® (ďalej len „výrobok“) je spotrebná elektronika určená na prehrávanie zvuku zo zvukových zariadení.

Akékoľvek iné použitie sa považuje za nesprávne. Akékoľvek nároky vyplývajúce z nesprávneho použitia alebo z dôvodu neoprávnenej úpravy reproduktora budú považované za neoprávnené. Každé takéto použitie je na vaše vlastné riziko. Výrobok nie je určený na komerčné použitie.

● Oznámenia o ochranných známkach

- USB® je registrovaná ochranná známka spoločnosti USB Implementers Forum, Inc.
- Dolby, Dolby Atmos a symbol dvojitého D sú registrované ochranné známky spoločnosti Dolby Laboratories Licensing Corporation.
- Vyrobené na základe licencie spoločnosti Dolby Laboratories. Dôverné nepublikované dielo. Copyright © 2012-2024 Dolby Laboratories. Všetky práva vyhradené.
- Pojmy HDMI, HDMI High-Definition Multimedia Interface, HDMI trade dress a logá HDMI sú ochranné známky alebo registrované ochranné známky spoločnosti HDMI Licensing Administrator, Inc.
- Slovná značka a logá Bluetooth® sú registrované ochranné známky spoločnosti Bluetooth® SIG, Inc. a akékoľvek použitie týchto značiek spoločnosťou OWIM GmbH & Co. KG je na základe licencie.

- Ochranná známka a obchodný názov TRONIC sú majetkom príslušných vlastníkov.
- Akékoľvek iné názvy a výrobky sú ochrannými známkami alebo registrovanými ochrannými známkami ich príslušných vlastníkov.

● Rozsah balenia

- Odstráňte všetok obalový materiál a skontrolujte úplnosť obsahu obalu. V prípade chýbajúcich alebo poškodených dielov kontaktujte predajcu.
- 1× Soundbar
- 1× Diaľkové ovládanie
- 2× Alkalické batérie 1,5 V AAA (LR03)
- 1× Sada na montáž na stenu vrátane skrutiek, hmoždínok a montážnej konzoly
- 1× 1,5 m napájací kábel
- 1× Audio kábel s 3,5 mm konektorom a ďalšími cinch konektormi (cinch)
- 1× 1,5 m optický kábel (súčasťou je ochranná krytka)
- 1× 1,5 m kábel HDMI ARC
- 1× Sprievodca rýchlym spustením
- 1× Návod na obsluhu

● Technické údaje

SOUNDBAR 2.0 DOLBY ATMOS®

| | |
|--|---------------------------|
| Vstup striedavého napätia: | 100 – 240 V~ 50/60 Hz |
| Spotreba energie: | 20 W |
| Spotreba energie v pohotovostnom režime: | < 0,5 W |
| Hudobný výstup: | 2 × 30 W RMS pri 10 % THD |
| Frekvenčná odozva: | 65 Hz až 20 KHz |
| Konektor AUX-in: | 3,5 mm konektor |
| Formát zvuku na vstupoch: | Stereo PCM |
| SPDIF pre digitálny vstup: | Optické (Toslink) |
| Vstup HDMI: | Konektor HDMI (ARC) |
| Výstupné napätie/ prúd portu USB: | 5 V \equiv 500 mA |
| Podpora formátu súborov USB-A: | FAT16, FAT32, ex FAT |
| Formáty zvuku prehrávané cez USB-A: | MP3 |
| USB-A max. kapacita podporovaného úložného zariadenia: | 128 GB |

| | |
|------------------------|---|
| Rozmery: | Približne 600,6 x 109,4 x 60 mm (Š x H x V) |
| Hmotnosť: | Približne 1980 g |
| Prevádzkové podmienky: | 10 °C - 35 °C, 40 % – 85 % relatívna vlhkosť |

| | |
|----------------------|-------------------|
| Teplota skladovania: | -20 °C – +60 °C |
| Bezdrôtový štandard: | Bluetooth® 5.3 |
| Frekvenčné pásmo: | 2400 – 2483,5 MHz |

Maximálny prenášaný výkon: < 20 mW
 Dosah Bluetooth®: Približne 10 m
 Protokoly rozhrania Bluetooth®: AVRCP (diaľkové ovládanie kľúčových zvukových funkcií prostredníctvom mobilného telefónu), A2DP (bezdrôtový prenos zvuku)

Diaľkové ovládanie:

| | |
|-----------------------|----------------------------|
| Pracovná vzdialenosť: | Približne 6 m/30° |
| Typ batérie: | 2 x 1,5 V batérie AAA/LR03 |

- Tento výrobok môžu používať deti vo veku od 8 rokov a osoby so zníženými fyzickými, zmyslovými alebo mentálnymi schopnosťami alebo nedostatkom skúseností a znalostí, ak sú pod dohľadom inej osoby alebo boli poučené o bezpečnom používaní výrobku a uvedomujú si súvisiace riziká. Deti sa s výrobkom nesmú hrať. Čistenie a údržbu nesmú vykonávať deti bez dozoru. Výrobok nie je hračka.

POZOR! NEBEZPEČENSTVO POŠKODENIA

- Tento výrobok neobsahuje žiadne diely, ktoré by mohol opravovať používateľ.
- Pred každým použitím výrobok skontrolujte! Ak zistíte akékoľvek poškodenie výrobku alebo nabíjacieho kábla, prestaňte ho používať!
- Ak počas používania spozorujete niečo nezvyčajné (napr. nezvyčajný hluk, zvláštny zápach alebo dym), okamžite výrobok vypnite a odpojte všetky káble. Výrobok už nepoužívajte.
- Náhle zmeny teploty môžu spôsobiť kondenzáciu vo vnútri výrobku. V takom prípade nechajte výrobok pred ďalším použitím nejaký čas aklimatizovať.
- Na výrobok ani vedľa neho neumiestňujte horiace sviečky ani otvorený oheň.
- Výrobok nepoužívajte v blízkosti zdrojov tepla, ako sú radiátory alebo iné zariadenia vyžarujúce teplo!
- Nehádzajte výrobok do ohňa a nevystavujte ho vysokým teplotám.
- Nenechávajte výrobok vo vozidle počas horúceho dňa. Vysoké teploty môžu spôsobiť nezvratné poškodenie výrobku a v niektorých prípadoch dokonca jeho vznietenie.
- Výrobok nesmie byť vystavený kvapkajúcej alebo striekajúcej vode.

VAROVANIE! NEBEZPEČENSTVO VÝBUCHU!

- Nehádzajte výrobok do ohňa a nevystavujte ho vysokým teplotám.
- Nikdy neatvárajte kryt výrobku, pretože hrozí nebezpečenstvo výbuchu! Výrobok nemá žiadne vnútorné časti vyžadujúce údržbu.



Bezpečnosť

Táto kapitola obsahuje dôležité bezpečnostné informácie týkajúce sa manipulácie s výrobkom. Nesprávne používanie môže viesť k zraneniu osôb a poškodeniu majetku. Pred použitím výrobku sa oboznámte so všetkými bezpečnostnými pokynmi a návodom na obsluhu! Pri odovzdávaní tohto výrobku iným osobám priložte aj všetky dokumenty!

NEBEZPEČENSTVO!

- **NEBEZPEČENSTVO OHROZENIA ŽIVOTA A RIZIKO ÚRAZU PRE DOJČATÁ A DETI!**

NEBEZPEČENSTVO!

- **NEBEZPEČENSTVO UDUSENIA!**
 Obalový materiál (napr. fólia alebo polystyrén) sa nesmie používať na hranie. Skladujte obalový materiál vždy mimo dosahu detí. Obalový materiál nie je hračka.

NEBEZPEČENSTVO ÚRAZU ELEKTRICKÝM PRÚDOM!

⚠ VAROVANIE! Nebezpečenstvo úrazu elektrickým prúdom! Nikdy neotvárajte kryt výrobku ani napájací adaptér. V prípade poruchy môže opravy vykonávať len kvalifikovaný personál.

⚠ VAROVANIE! Chráňte výrobok a napájací adaptér pred kvapkajúcou a striekajúcou vodou. Na výrobok ani do jeho blízkosti neumiestňujte nádoby naplnené tekutinami (napríklad vázy alebo nápoje). Neponárajte žiadne súčasti výrobku do kvapalín. Nikdy nedržte výrobok pod tečúcou vodou.

■ Aby ste zabránili vzniku požiaru, neumiestňujte horiace sviečky na výrobok ani do jeho blízkosti.

⚠ VAROVANIE! Nedotýkajte sa zástrčky mokrymi rukami.

⚠ UPOZORNENIE Nikdy nepoužívajte poškodený výrobok. Ak spozorujete akékoľvek poškodenie, okamžite odpojte napájací adaptér od elektrickej siete. Ak je výrobok poškodený, kontaktujte vášho predajcu.

■ Pred odpojením výrobku od elektrickej siete ho vždy vypnite.

■ Aby ste predišli poškodeniu kábla, nekladte naň žiadne predmety ani ho neodierajte o ostré hrany. Udržujte ho mimo horúcich povrchov a otvoreného ohňa.

■ Položte kábel tak, aby nedošlo k jeho neúmyselnému vytiahnutiu alebo zakopnutiu. Napájací adaptér a jeho kábel uchovávajte mimo dosahu detí.

■ Pri odpojení výrobku od elektrickej zásuvky neťahajte za pripojovací kábel.

■ Neobtáčajte pripojovací kábel okolo výrobku.

■ Výrobok pripojte k elektrickej zásuvke, ktorá je vždy ľahko dostupná, aby ste v prípade núdze mohli zástrčku okamžite odpojiť.

■ Vytiahnite sieťovú zástrčku zo zásuvky, aby ste výrobok úplne odpojili od elektrickej siete.

■ Výrobok naďalej odoberá malé množstvo elektrickej energie, aj keď rádio nie je v prevádzke, pokiaľ je výrobok pripojený k napájaniu. Ak chcete napájací adaptér úplne vypnúť, musíte ho odpojiť od elektrickej siete.

■ Výrobok nevystavujte fyzickým nárazom ani silným vibráciám.

■ Ak sa objaví dym alebo nezvyčajné zvuky, okamžite odpojte výrobok od elektrickej siete.

■ Výrobok nezakrývajte.

■ Ak výrobok nepoužívate a pred čistením ho odpojte od elektrickej siete.

■ Pred pripojením k elektrickej sieti a pred uskladnením nechajte výrobok úplne vyschnúť. Pred uskladnením nechajte výrobok úplne vychladnúť.

■ Do výrobku nekladajte žiadne cudzie predmety.

■ Nevystavujte výrobok vysokým teplotám (napr. v priamej blízkosti ohrievača).

i POZNÁMKA: Tento výrobok je vybavený gumovými nožičkami na ochranu citlivých povrchov. Nie je možné vylúčiť, že prostriedky na ošetrovanie nábytku napadnú alebo poškodia gumové nožičky.

⚠ VAROVANIE!

Bezdrôtové rušenie?

Vypnite výrobok v lietadlách, v nemocniciach, servisných miestnostiach alebo v blízkosti lekárskech elektronických systémov. Vysielané bezdrôtové signály môžu ovplyvniť funkčnosť citlivej elektroniky. Udržujte výrobok aspoň 20 cm od kardiostimulátorov alebo implantovateľných kardioverter-defibrilátorov, pretože elektromagnetické žiarenie môže zhoršiť funkčnosť kardiostimulátorov. Vysielané rádiové vlny môžu spôsobiť rušenie v načúvacích prístrojoch. Neumiestňujte výrobok do blízkosti horľavých plynov alebo potenciálne výbušných oblastí (napr. lakovne) so zapnutými bezdrôtovými komponentmi, pretože vyžarované rádiové vlny môžu spôsobiť výbuch a požiar.

i POZNÁMKA: Pri používaní výrobku sa odporúča, aby VŠETKY káble (USB/AUX) boli kratšie ako 3 metre, aby sa zabránilo akémukoľvek rušeniu.

⚠ POZOR!





Dosah rádiových vln sa líši v závislosti od podmienok prostredia. V prípade bezdrôtového prenosu údajov nemožno vylúčiť neoprávnené tretie strany, ktoré prijímajú údaje. Spoločnosť OWIM GmbH a Co. KG zodpovedá za rušenie rádii alebo televízorov v dôsledku neoprávnených úprav zariadenia. Spoločnosť OWIM GmbH a Co. KG ďalej nepreberá žiadnu zodpovednosť za používanie alebo výmenu káblov a zariadení nedistribúovaných spoločnosťou OWIM. Používateľ zariadenia je plne zodpovedný za odstránenie rušenia spôsobeného takouto neoprávnenou úpravou zariadenia, ako aj za výmenu takýchto zariadení.

● Pred použitím

- Pred použitím skontrolujte, či je obsah balenia kompletný a nepoškodený!

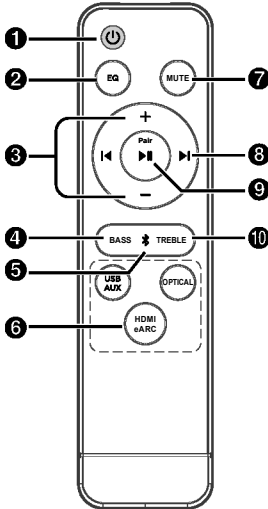
- Výrobok umiestnite na rovný, plochý povrch, aby sa mohol používať.

● Diaľkové ovládanie

| | | |
|---|--|--|
| 1  | Prepnite soundbar medzi zapnutým a pohotovostným režimom. |  |
| 2 EQ | Vyberte efekt ekvalizéra (EQ). (NEWS/MOVIE/MUSIC) | |
| 3 +/- (VOL) | Zvýšenie/zníženie úrovne hlasitosti. | |
| 4 BASS | Stlačte tlačidlo „BASS“ a potom stlačte tlačidlá +/- na zvýšenie alebo zníženie basov. | |
| 5  | Vyberte režim Bluetooth. | |
| 6 USB/ AUX OPTICKÝ HDMI eARC | Vyberte funkciu prehrávania. | |
| 7 STLMENIE ZVUK | Stlmenie alebo obnovenie zvuku. | |
| 8  | Preskočenie na predchádzajúcu/nasledujúcu skladbu. (V režime Bluetooth) | |
| 9  | Prehrávanie/pozastavenie/obnovenie prehrávania. (V režime Bluetooth). Stlačením a podržaním aktivujete funkciu párovania v Bluetooth režime alebo odpojíte existujúce spárované Bluetooth zariadenie. | |
| 10 TREBLE | Stlačte tlačidlo „TREBLE“ a potom stlačte tlačidlá +/- na zvýšenie alebo zníženie výšok. | |

● Príprava diaľkového ovládania

Dodaný diaľkový ovládač umožňuje ovládať zariadenie na diaľku.

- Aj keď sa diaľkový ovládač ovláda v účinnom dosahu 19,7 stôp (6 m), ovládanie diaľkovým ovládačom môže byť nemožné, ak sa medzi jednotkou a diaľkovým ovládačom nachádzajú nejaké prekážky.
- Ak sa diaľkový ovládač používa v blízkosti iných výrobkov, ktoré generujú infračervené žiarenie, alebo ak sa v blízkosti jednotky používajú iné zariadenia na diaľkové ovládanie využívajúce infračervené žiarenie, môže fungovať nesprávne. Naopak, ostatné výrobky môžu fungovať nesprávne.

● Výmena batérie diaľkového ovládania

1. Stlačením a posunutím zadného krytu otvoríte priehradku na batérie diaľkového ovládača.
2. Vložte dve batérie veľkosti **AAA** (sú súčasťou balenia). Uistite sa, že konce (+) a (-) batérií zodpovedajú koncom (+) a (-) uvedeným v priehradke na batérie.
3. Zatvorte kryt priestoru pre batérie.

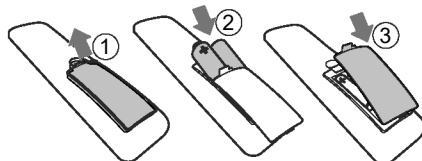

● Bezpečnostné opatrenia týkajúce sa batérií

- Uistite sa, že ste vložili batérie so správnou kladnou „⊕“ a zápornou „⊖“ polaritou.
- Používajte batérie rovnakého typu. Nikdy nepoužívajte rôzne typy batérií spoločne.
- Môžu sa používať nabíjateľné alebo nenabíjateľné batérie. Pozrite si bezpečnostné opatrenia na ich štítkoch.
- Pri odstraňovaní krytu batérie a batérie si dávajte pozor na nechty.
- Nepúšťajte diaľkový ovládač.
- Nedovoľte, aby čokoľvek zasiahlo diaľkové ovládanie.
- Na diaľkové ovládanie nevylievajte vodu ani žiadnu tekutinu.
- Neumiestňujte diaľkový ovládač na mokrý predmet.
- Neumiestňujte diaľkový ovládač na priame slnečné svetlo alebo do blízkosti zdrojov nadmerného tepla.
- Ak diaľkový ovládač dlhší čas nepoužívate, vyberte z neho batériu, pretože môže dôjsť ku korózii alebo vytečeniu batérie, čo môže mať za následok fyzické zranenie a/alebo poškodenie majetku a/alebo požiar.
- Nepoužívajte iné ako uvedené batérie.
- Nemiešajte nové batérie so starými.
- Nikdy nenabíjajte batériu, ak nie je potvrdené, že ide o nabíjateľný typ.

● Umiestnenie a montáž

● Umiestnenie

- A. Ak je televízor umiestnený na stole, môžete jednotku umiestniť na stôl priamo pred stojan televízora a vycentrovať ju na obrazovku televízora.
- B. Ak je televízor pripevnený k stene, môžete jednotku namontovať na stenu priamo pod obrazovku televízora.

● Montáž na stenu

Poznámka:

- Inštaláciu smie vykonávať len kvalifikovaný personál.

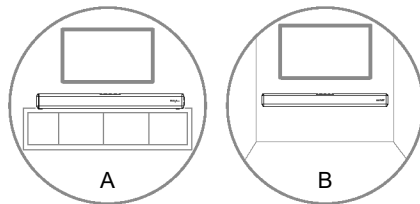

- Na inštaláciu sú potrebné ďalšie nástroje (nie sú súčasťou balenia).
- Skrutky príliš neutiahnite.
- Tento návod na použitie si uschovajte pre budúce použitie.
- Pred vŕtaním a montážou skontrolujte typ steny pomocou elektronického vyhľadávača svorníkov.

⚠ VAROVANIE

- Aby sa predišlo zraneniu, tento prístroj musí byť bezpečne pripevnený k podlahe/stene v súlade s pokynmi na inštaláciu.
- Odporúčaná výška montáže na stenu: $\leq 1,5$ metra.

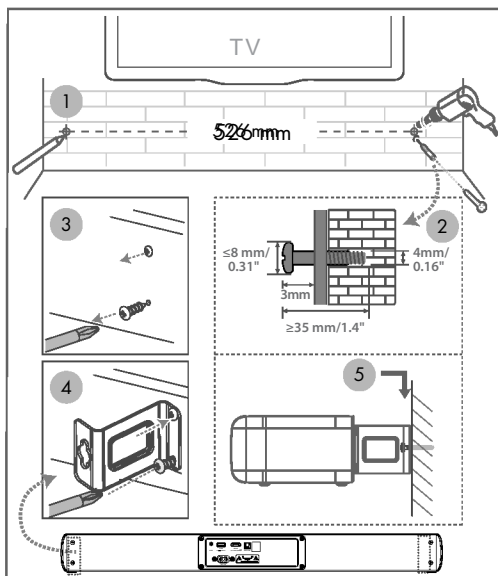

● **Pripojenia**

● **Používanie zásuvky HDMI eARC**

Funkcia eARC (Enhance Audio Return Channel) umožňuje poselať zvuk z televízora kompatibilného s ARC do soundbaru prostredníctvom jedného pripojenia HDMI. Ak chcete využívať funkciu ARC, uistite sa, že váš televízor je kompatibilný so štandardmi HDMI-CEC aj ARC, a nastavte ho podľa toho. Po správnom nastavení môžete pomocou diaľkového ovládača televízora nastaviť výstupnú hlasitosť (VOL + /- a Mute) soundbaru.

- Pripojte kábel HDMI zo zásuvky HDMI eARC soundbaru do zásuvky HDMI eARC na televízore kompatibilnom s eARC. Potom stlačením diaľkového ovládača vyberte položku HDMI eARC.

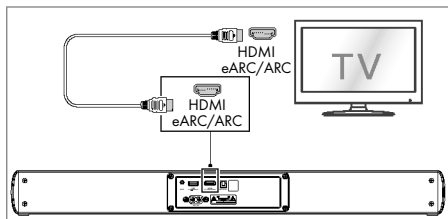

Rady:

- Váš televízor musí podporovať funkciu HDMI-CEC a ARC. HDMI-CEC a ARC musia byť nastavené na Zapnuté.
- Spôsob nastavenia HDMI-CEC a ARC sa môže líšiť v závislosti od televízora. Podrobnosti o funkcii ARC nájdete v návode na obsluhu.
- Funkciu ARC môže podporovať iba kábel HDMI 1.4 alebo vyššia verzia.

● **Používanie OPTICKEJ zásuvky**

- Odstráňte ochranný kryt zásuvky **OPTICAL** a potom pripojte OPTICKÝ kábel k zásuvke OPTICKÝ VÝSTUP televízora a k zásuvke **OPTICAL** na soundbare.

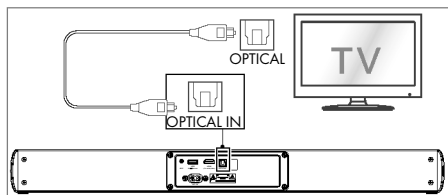

● **Používanie zásuvky AUX**

- A. Na pripojenie zásuvky slúchadiel televízora alebo externého zvukového zariadenia k zásuvke **AUX** na soundbare použite zvukový kábel 3,5 mm na 3,5 mm (*nie je súčasťou dodávky).

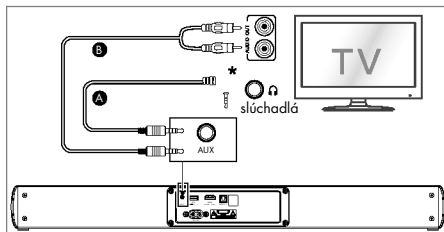

- B. Pomocou audio kábla RCA na 3,5 mm prepojte výstupné zásuvky zvuku televízora so zásuvkou **AUX** na soundbare.

● **Pripojenie napájania**

- **Riziko poškodenia výrobku!** Uistite sa, že napájacie napätie zodpovedá napätiu vytlačenému na zadnej alebo spodnej strane jednotky.
- Pred pripojením sieťového kábla sa uistite, že ste dokončili všetky ostatné pripojenia.
- **Soundbar**
Pripojte sieťový kábel do zásuvky **striedavého prúdu** ~ soundbaru a potom do sieťovej zásuvky.

● **Základná prevádzka**

● **Pohotovostný režim/zapnutý**

- Po prvom pripojení hlavnej jednotky k sieťovej zásuvke bude hlavná jednotka v pohotovostnom režime.
- Stlačením tlačidla **U** na diaľkovom ovládači prepnete soundbar do zapnutého (ON) alebo pohotovostného (STANDBY) režimu.
 - Ak chcete soundbar úplne vypnúť, odpojte sieťovú zástrčku od sieťovej zásuvky.

Automatické prebudenie



Ak je pripojený televízor alebo externé zariadenie (AUX/HDMI ARC), soundbar sa zapne automaticky po zapnutí televízora alebo externého zariadenia.

Funkcia automatického vypnutia

Soundbar sa automaticky prepne do **pohotovostného režimu** približne po **15** minútach, ak je televízor alebo externý soundbar odpojený, vypnutý.

- Ak chcete soundbar úplne vypnúť, vytiahnite sieťovú zástrčku zo zásuvky.
- Keď soundbar nepoužívate, úplne ho vypnite, aby ste šetrili energiu.

Výber režimov

- **Opakovaným** stláčaním  tlačidla (SOURCE) na jednotke alebo tlačidiel **HDMI eARC**, , **OPTICAL**, **USB** a **AUX** na diaľkovom ovládaní vyberte požadovaný režim.
- Kontrolka na prednej strane hlavnej jednotky zobrazuje, ktorý režim sa práve používa.

|  LED | Režim |
|--|---|
| Červená | Pohotovostný režim |
| Zelená | AUX |
| Blikajúca zelená | USB |
| Modrá |  (Bluetooth) |
| Žltá | Optický |
| Bielá | HDMI eARC |

● Nastavenie hlasitosti

Stlačením tlačidla **+/- (Hlasitosť)** na soundbare alebo na diaľkovom ovládači upravte hlasitosť. Ak chcete zvuk vypnúť, stlačte tlačidlo **MUTE** na diaľkovom ovládači. Opätovným stlačením tlačidla **MUTE** alebo stlačením tlačidiel **+/- (Volume)** obnovíte normálne počúvanie.

● Výber prednastaveného zvukového efektu

Počas prehrávania stlačte tlačidlo **EQ** na diaľkovom ovládači a vyberte prednastavené ekvalizéry **NEWS / MUSIC / MOVIE**.

- LED kontrolky blikajú 3 sekundy, čím zobrazujú aktuálny režim EQ podľa definície režimu EQ (obr.).

| Režim EQ |  LED |
|----------|---|
| NEWS | ●●●○○ |
| MUSIC | ○○●●● |
| FILM | ○○●●● |

● Nastavenie basov/výšok

- Stlačte tlačidlo **BASS** a potom stlačte tlačidlo **VOL +/-** na zvýšenie alebo zníženie basov.
- Stlačením tlačidla **TREBLE** a potom stlačením tlačidla **VOL +/-** zvýšte alebo znížte výškové frekvencie.
- Približne po 5 sekundách jednotka ukončí nastavenie basov/výšok. Teraz môžete stláčaním tlačidiel **VOL +/-** upravovať hlasitosť.
- Pri nastavovaní vysokých/nízkych tónov bude kontrolka zvyšovať/znižovať intenzitu svetla. Podľa príslušného svetelného displeja / blikania (obr.) môžete určiť aktuálnu úroveň hlasitosti.

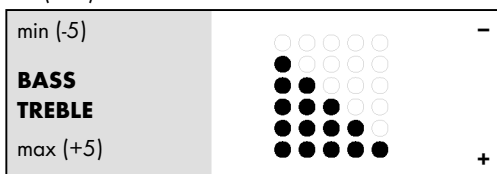

● Funkcie AUX / OPTICAL / HDMI eARC



1. Skontrolujte, či je soundbar pripojený k televízoru alebo zvukovému zariadeniu.
2. Opakovaným stláčaním tlačidla  (SOURCE) na soundbare vyberte režim **AUX**, **Optical**, **USB**, **HDMI eARC**.
3. Funkcie prehrávania môžete ovládať priamo pomocou zvukového zariadenia.
4. Stlačením tlačidla **+/- (Volume)** nastavte hlasitosť na požadovanú úroveň.

Rada: Soundbar nemusí byť schopný dekodovať všetky digitálne zvukové formáty zo vstupného zdroja. V takom prípade sa soundbar stlmí. Toto NIE je chyba. Uistite sa, že nastavenie zvuku vstupného zdroja (napr. TV, hernej konzoly, DVD prehrávača atď.) je nastavené na **PCM** alebo **Dolby Digital** (podrobnosti o nastavení zvuku nájdete v používateľskej príručke vstupného zdrojového zariadenia) so vstupom HDMI eARC / OPTICAL.



● Prevádzka Bluetooth®

Prostredníctvom Bluetooth rozhrania pripojte soundbar s Bluetooth zariadením (napríklad iPad, iPhone, iPod touch, telefón so systémom Android alebo notebook) a potom môžete počúvať zvukové súbory uložené v zariadení prostredníctvom reproduktorov soundbaru.

Prvé párovanie

1. Stlačením tlačidla  (SOURCE) na soundbare alebo stlačením  tlačidla na diaľkovom ovládači vyberte režim Bluetooth®. Modrá kontrolka bude pomaly blikať.
2. Na Bluetooth zariadení zapnite Bluetooth funkciu, vyhľadajte a vyberte položku „**TSB A60 A1**“, čím spustíte pripojenie.
3. Po zvukovej výzve je systém úspešne pripojený a modrá kontrolka sa trvale rozsvieti.
4. Vyberte a prehrávajte zvukové súbory alebo hudbu v Bluetooth zariadení.
 - Ak chcete prepojiť soundbar s iným Bluetooth zariadením, stlačením a podržaním tlačidla  sa odpojte od aktuálne pripojených Bluetooth zariadení a prejdite do režimu Bluetooth párovania. Budete počuť zvukovú výzvu a modrá kontrolka bude rýchlo blikať. Podľa krokov 2-3 spárujte Bluetooth® zariadenie.
 - Ak vaše Bluetooth zariadenie podporuje funkciu A2DP, prehrávajte hudbu prostredníctvom zariadenia.
 - Ak vaše Bluetooth zariadenie podporuje AVRCP, na ovládanie prehrávania použite dodaný diaľkový ovládač.

 Spustenie, pozastavenie alebo obnovenie prehrávania

 /  Prechod na predchádzajúcu alebo nasledujúcu skladbu

Rady:

- Prevádzkový dosah medzi soundbarom a zariadením je približne 8 metrov.
- Pred pripojením Bluetooth® zariadenia k soundbaru sa uistite, že poznáte možnosti tohto zariadenia.
- Kompatibilita so všetkými Bluetooth® zariadeniami nie je zaručená.
- Akákoľvek prekážka medzi zariadením a soundbarom môže znížiť prevádzkový dosah.

- Tento prehrávač uchováva mimo dosahu iných elektronických zariadení, ktoré môžu spôsobovať rušenie.
- Prehrávač sa odpojí aj vtedy, keď sa vaše zariadenie presunie mimo prevádzkového rozsahu.

● Likvidácia

Obal:

Obal pozostáva z ekologických materiálov, ktoré môžete odovzdať na miestnych recyklačných zberných miestach.



Všímajte si prosím označenie obalových materiálov pre triedenie odpadu, sú označené skratkami (a) a číslami (b) s nasledujúcim významom: 1-7: Plasty / 20-22: Papier a kartón / 80-98: Spojené látky.

Výrobok:



Informácie o možnostiach likvidácie opotrebovaného výrobku získate na Vašej správe obce alebo mesta.



Bočne umiestnený symbol prečiarknutého kontajnera s kolieskami znamená, že tento prístroj podlieha smernici 2012/19/EÚ. Táto smernica hovorí, že prístroj na konci jeho životnosti nesmiete odhodiť do normálneho domového odpadu, ale ho musíte odovzdať na špeciálne zriadených zberných miestach, zariadeniach pre recykláciu cenných surovín alebo pre recykláciu odpadu.

Táto likvidácia je pre Vás bezplatná.

Chráňte životné prostredie a likvidujte odpad správnym spôsobom.



Výrobok vr. príslušenstva a obalové materiály sú recyklovateľné a podliehajú rozšírenej zodpovednosti výrobcu. Pre lepšie spracovanie odpadu ich zlikvidujte oddelene podľa obrázkov Info-tri (informácie o triedení). Triman-Logo platí iba pre Francúzsko.

Batérii/akumulátorov:



Pri nesprávnej likvidácii batérii/akumulátorov hrozí poškodenie životného prostredia!

Defektné alebo opotrebované batérie/akumulátorové batérie musia byť odovzdané na recykláciu podľa NARIADENIA 2023/1542. Batérie/akumulátorové batérie a/alebo prístroj odovzdajte prostredníctvom dostupných miestnych zberných stredísk.

Symbol preškrtnutého smetného koša na batériách alebo akumulátorových batériách znamená, že batérie a akumulátorové batérie nesmiete vyhadzovať do domového odpadu. Pred likvidáciou vyberte batérie/akumulátorové batérie z výrobku. Môžu obsahovať jedovaté ťažké kovy a je potrebné zaobchádzať s nimi ako s nebezpečným odpadom. Chemické značky ťažkých kovov sú nasledujúce: Cd = kadmium, Hg = ortuť, Pb = olovo.

● Zjednodušené EÚ vyhlásenie o zhode

Týmto spoločnosť OWIM GmbH & Co. KG, Stiftsbergstraße 1, 74167 Neckarsulm, NEMECKO prehlasuje, že výrobok SOUNDBAR 2.0 DOLBY ATMOS® HG1 1579 je v súlade so smernicou 2014/53/EÚ a 2011/65/EÚ a 2009/125/ES. Plné znenie EÚ vyhlásenia o zhode je k dispozícii na tejto internetovej adrese: www.owim.com



● Záruka a servis

● Záruka

Výrobok bol starostlivo vyrobený v súlade s prísnyimi smernicami kvality a pred dodaním dôkladne otestovaný. V prípade materiálových alebo výrobných chýb máte zákonné práva voči predajcovi výrobku. Vaše zákonné práva nie sú žiadnym spôsobom obmedzené našou zárukou uvedenou nižšie.

Záruka na tento výrobok je 3 roky od dátumu nákupu. Záručná doba začína plynúť dátumom kúpy. Originál dokladu o kúpe si uschovajte na bezpečnom mieste, pretože tento doklad je potrebný ako dôkaz o kúpe.

Akékoľvek poškodenie alebo nedostatky prítomné už v čase nákupu je potrebné nahlásiť ihneď po vybalení výrobku.

Ak sa v priebehu 3 rokov od dátumu zakúpenia preukáže, že výrobok vykazuje chyby materiálu alebo spracovania, podľa vlastného uváženia Vám ho bezplatne opravíme alebo vymeníme. Záručná doba sa na základe poskytnutej záručnej reklamácie nepredlžuje. To platí aj pre vymenené alebo opravené diely.

Táto záruka je neplatná, ak bol výrobok poškodený alebo nesprávne používaný alebo udržiavaný.

Záruka sa vzťahuje na chyby materiálu a výrobné chyby. Táto záruka sa nevzťahuje na časti výrobku, ktoré podliehajú bežnému opotrebovaniu, a preto sa považujú za opotrebovateľné diely (napr. batérie, nabíjateľné batérie, hadice, atramentové kazety), ani na poškodenie krehkých častí, napr. spínačov alebo častí zo skla.

● Postup v prípade poškodenia v záruke

Pre zaručenie rýchleho spracovania Vašej požiadavky dodržte prosím nasledujúce pokyny:

Pre všetky otázky majte pripravený pokladničný doklad a číslo výrobku (IAN 512390_2501) ako dôkaz o kúpe.

Číslo výrobku nájdete na typovom štítku, gravúre, na prednej strane Vášho návodu (dole vľavo) alebo ako nálepku na zadnej alebo spodnej strane.

Ak sa vyskytnú funkčné poruchy alebo iné nedostatky, najskôr telefonicky alebo e-mailom kontaktujte následne uvedené servisné oddelenie.

Produkt označený ako defektný potom môžete s priloženým dokladom o kúpe (pokladničný lístok) a uvedením, v čom spočíva nedostatok a kedy sa vyskytol, bezplatne odoslať na Vám oznámenú adresu servisného pracoviska.

● Servis

SK Servis Slovensko

















Tel.: 0800 008158

E-pošta: owim@lidl.sk

| | |
|---|-----------|
| Advertencias y símbolos utilizados | Página 86 |
| Guía rápida | Página 87 |
| Uso previsto | Página 87 |
| Avisos sobre marcas comerciales | Página 87 |
| Alcance de la entrega | Página 87 |
| Datos técnicos | Página 87 |
| Seguridad | Página 88 |
| Antes de usar | Página 90 |
| Mando a distancia | Página 90 |
| Preparar el mando a distancia | Página 91 |
| Sustituir la pila del mando a distancia | Página 91 |
| Precauciones relativas a las pilas | Página 91 |
| Colocación y montaje | Página 91 |
| Ubicación | Página 91 |
| Montaje mural | Página 91 |
| Conexiones | Página 92 |
| Utilice la toma HDMI eARC | Página 92 |
| Utilice la toma ÓPTICA | Página 92 |
| Uso de la toma AUX | Página 92 |
| Conectar la alimentación | Página 93 |
| Funcionamiento básico | Página 93 |
| En espera/Encendido | Página 93 |
| Ajuste del volumen | Página 93 |
| Seleccionar un efecto de sonido predefinido | Página 93 |
| Ajuste de los graves/agudos | Página 93 |
| Funcionamiento AUX/OPTICAL/HDMI eARC | Página 94 |
| Funcionamiento Bluetooth® | Página 94 |
| Desecho | Página 95 |
| Declaración UE de conformidad simplificada | Página 95 |
| Garantía y servicio | Página 95 |
| Garantía | Página 95 |
| Tramitación de la garantía | Página 96 |
| Asistencia | Página 96 |

Advertencias y símbolos utilizados

Las siguientes advertencias aparecen en el manual de instrucciones, el manual abreviado, el embalaje, el producto y el adaptador de corriente:

| | | | |
|--|---|---|---|
|  | ¡PELIGRO! Este símbolo en combinación con la palabra de señalización «PELIGRO» marca un peligro de riesgo alto que, si no se evita, provocará la muerte o lesiones graves. |  | Corriente alterna / tensión |
|  | ¡ADVERTENCIA! Este símbolo en combinación con la palabra de señalización «ADVERTENCIA» marca un peligro de riesgo medio que, si no se evita, podría provocar lesiones graves o la muerte. |  | El símbolo del rayo con punta de flecha, dentro de un triángulo equilátero, pretende alertar al usuario de la presencia de "tensión peligrosa" no aislada dentro de la caja del producto que puede ser de magnitud suficiente como para constituir un riesgo de descarga eléctrica para las personas. |
|  | ¡PRECAUCIÓN! Este símbolo con la palabra de señalización «PRECAUCIÓN» indica un peligro con un nivel de riesgo bajo que, si no se evita, puede provocar lesiones leves o moderadas. |  | El signo de exclamación dentro de un triángulo equilátero pretende alertar al usuario de la presencia de instrucciones importantes de funcionamiento y mantenimiento (servicio) en la documentación que acompaña al aparato. |
|  | ¡ATENCIÓN! Este símbolo con la palabra «ATENCIÓN» indica posibles daños materiales. |  | Corriente/tensión continua |
|  | NOTA: Este símbolo con la palabra de señalización «NOTA» proporciona información útil adicional. |  | Este símbolo hace referencia a la norma especial de conducta asociada a los niños. |
|  | ¡Esta señal obligatoria indica que hay que llevar guantes de protección adecuados! Siga las instrucciones de esta advertencia para evitar lesiones en las manos causadas por objetos o por el contacto con materiales calientes o químicos. |  | Símbolo de un producto de clase de protección II |
|  | Este símbolo significa que se deben respetar las instrucciones de uso antes de usar el producto. |  | Utilice el producto solo en espacios interiores secos. |
| | |  | La marca CE indica la conformidad con las directivas de la UE aplicables a este producto. |
| | |  | Información sobre seguridad Instrucciones de uso |

BARRA DE SONIDO 2.0 DOLBY ATMOS®

● **Guía rápida**

Este documento se trata de una copia impresa acortada del manual de instrucciones completo. Escaneando el código QR accede directamente a la página del Servicio Lidl (www.lidl-service.com) donde, introduciendo el número de artículo (IAN) 512390_2501, puede consultar y descargar el manual de instrucciones completo.

La guía de inicio rápido es parte integrante de este producto. Antes de usar el producto, familiarícese con todas las indicaciones de manejo y seguridad. Conserve bien la guía de inicio rápido y entregue todos los documentos en caso de transferir el producto a terceros.

● **Uso previsto**

Esta BARRA DE SONIDO 2.0 DOLBY ATMOS® (en lo sucesivo denominada "producto") es un aparato electrónico de consumo destinado a reproducir sonido procedente de dispositivos de audio.

Cualquier otro uso se considera inadecuado. Cualquier reclamación derivada de un uso inadecuado o debida a una modificación no autorizada del producto se considerará injustificada. Cualquier uso de este tipo será por su cuenta y riesgo.

Este producto no está destinado a un uso comercial.

● **Avisos sobre marcas comerciales**

- USB® es una marca registrada de USB Implementers Forum, Inc.
- Dolby, Dolby Atmos y el símbolo de la doble D son marcas registradas de Dolby Laboratories Licensing Corporation.
- Fabricado bajo licencia de Dolby Laboratories. Obras confidenciales inéditas. Copyright © 2012-2024 Dolby Laboratories. Todos los derechos reservados.
- Los términos HDMI, HDMI High-Definition Multimedia Interface, HDMI trade dress y los logotipos HDMI son marcas comerciales o marcas registradas de HDMI Licensing Administrator, Inc.

- La marca denominativa Bluetooth® y sus logotipos son marcas registradas propiedad de Bluetooth® SIG, Inc. y cualquier uso de dichas marcas por parte de OWIM GmbH & Co. KG se realiza bajo licencia.
- La marca y el nombre comercial TRONIC son propiedad de sus respectivos dueños.
- Todos los demás nombres y productos son marcas comerciales o marcas registradas de sus respectivos propietarios.

● **Alcance de la entrega**

- Retire todo el material de embalaje y compruebe que el contenido esté completo. Póngase en contacto con el distribuidor si faltan piezas o están dañadas.

- 1× Barra de sonido
- 1× Mando a distancia
- 2× Pilas alcalinas AAA (LR03) de 1,5 V
- 1× Juego de montaje mural que incluye tornillos, tacos y soporte de montaje
- 1× Cable de alimentación de 1,5 m
- 1× Cable de audio con clavija de 3,5 mm y otras clavijas cinch (cinch)
- 1× Cable óptico de 1,5 m (incluye tapa protectora)
- 1× Cable HDMI ARC de 1,5 m
- 1× Guía de inicio rápido
- 1× Instrucciones de uso

● **Datos técnicos**

BARRA DE SONIDO 2.0 DOLBY ATMOS®

| | |
|---|-------------------------|
| Entrada de CA: | 100 – 240V~ 50/60Hz |
| Consumo energético: | 20W |
| Consumo de energía en modo de espera: | <0,5W |
| Salida de música: | 2 x 30W RMS a 10% THD |
| Respuesta en frecuencia: | de 65Hz a 20kHz |
| Conector de entrada AUX: | clavija de 3,5 mm |
| Formato de audio en las entradas: | estéreo PCM |
| SPDIF para entrada digital: | óptico (Toslink) |
| Entrada HDMI: | toma HDMI (ARC) |
| Tensión/corriente de salida del puerto USB: | 5V $\overline{=}$ 500mA |

| | |
|---|--|
| Formato de archivo compatible con USB-A: | FAT16, FAT32, ex FAT |
| Formatos de audio reproducibles por USB-A: | MP3 |
| Capacidad máxima de dispositivos de almacenamiento USB compatibles con USB-A: | 128GB |
| Dimensiones: | aprox. 600,6 x 109,4 x 60 mm (An x P x Al) |
| Peso: | aprox. 1980 g |
| Condiciones de funcionamiento: | de 10 °C a 35 °C, humedad rel. de 40 % a 85 % |
| Temperatura de almacenamiento: | de -20 °C a +60 °C |
| Inalámbricos estándar: | Bluetooth® 5.3 |
| Banda de frecuencia: | de 2400 MHz a 2483.5 MHz |
| Potencia máxima transmitida: | <20 mW |
| Alcance del Bluetooth®: | aprox. 10m |
| Protocolos del Bluetooth®: | AVRCP (controla a distancia las principales funciones de audio a través del teléfono móvil), A2DP (transmisión inalámbrica de audio) |

Mando a distancia:

| | |
|------------------------------|---------------------------|
| Distancia de funcionamiento: | aprox. 6m/ 30° |
| Tipo de batería: | 2 pilas AAA/LR03 de 1,5 V |

¡PELIGRO!

- **¡PELIGRO DE MUERTE Y RIESGO DE ACCIDENTES PARA BEBÉS Y NIÑOS!**

¡PELIGRO!

-  **¡PELIGRO DE ASFIXIA!** No se debe jugar con material de embalaje (por ejemplo, film o poliestireno). Mantenga siempre a los niños alejados del material de embalaje. El material de embalaje no es un juguete.
- Este producto puede ser utilizado por niños a partir de 8 años y por personas con discapacidades físicas, sensoriales o mentales, o con falta de experiencia y conocimientos, si han recibido supervisión o instrucciones sobre el uso del producto de forma segura y comprenden los peligros que conlleva. Los niños no deben jugar con el producto. La limpieza y el mantenimiento a cargo del usuario no deben ser realizados por niños sin supervisión. Este producto no es un juguete.

¡ATENCIÓN! RIESGO DE DAÑOS

- Este producto no contiene piezas que puedan ser reparadas por el usuario.
- ¡Examine el producto antes de cada uso! ¡Deje de utilizar el producto si detecta daños en el mismo o en el cable de carga!
- Si nota algo anormal durante el uso (por ejemplo, ruidos extraños, olores extraños o humo), apague el producto inmediatamente y desconecte todos los cables. No utilice más el producto.
- Los cambios bruscos de temperatura pueden provocar condensación en el interior del producto. En este caso, deje que el producto se aclimate durante algún tiempo antes de volver a utilizarlo.
- No coloque velas encendidas ni fuego abierto sobre el producto o junto a él.
- ¡No utilice el producto cerca de fuentes de calor como radiadores u otros aparatos que emitan calor!
- No arrojar el producto al fuego ni exponerlo a altas temperaturas.
- No deje el producto dentro de un vehículo en un día caluroso. Las altas temperaturas pueden provocar daños irreversibles en el producto y, en algunos casos, incluso su combustión.
- El producto no debe quedar expuesto a goteos o salpicaduras de agua.



Seguridad

Este capítulo proporciona información de seguridad importante para manejar el producto. El uso inadecuado puede provocar lesiones personales y daños materiales. ¡Antes de utilizar el producto, familiarícese con todas las instrucciones de seguridad y de uso! ¡Cuando entregue este producto a otras personas, incluya también todos los documentos!

⚠ ¡ADVERTENCIA! ¡PELIGRO DE EXPLOSIÓN!

- No arrojar el producto al fuego ni exponerlo a altas temperaturas.
- No abra nunca la carcasa del producto, ya que existe riesgo de explosión. El producto no tiene piezas internas que requieran mantenimiento.

¡RIESGO DE DESCARGA ELÉCTRICA!

⚠ ¡ADVERTENCIA! ¡Riesgo de descarga eléctrica! No abra nunca la carcasa del producto ni del adaptador de corriente. En caso de mal funcionamiento, las reparaciones deben ser realizadas únicamente por personal cualificado.

⚠ ¡ADVERTENCIA! Proteja el producto de goteos y salpicaduras de agua. No coloque recipientes llenos de líquido (como jarrones o bebidas) sobre el producto o cerca de él. No sumerja ningún componente del producto en líquidos. Nunca ponga el producto bajo el agua corriente.

- Para evitar incendios, no coloque velas encendidas sobre el producto ni cerca de él.

⚠ ¡ADVERTENCIA! No toque el enchufe con las manos mojadas.

⚠ ¡PRECAUCIÓN! No utilice nunca un producto dañado. Si observa algún daño, desconecte inmediatamente el adaptador de corriente de la red eléctrica. Póngase en contacto con su distribuidor si el producto está dañado.

- Apague siempre el producto antes de desconectarlo de la red eléctrica.
- Para evitar dañar el cable, no coloque ningún objeto sobre él ni lo roce con bordes afilados. Manténgalo también alejado de superficies calientes y llamas.
- Coloque el cable de forma que no se produzcan tirones ni tropiezos involuntarios. Mantenga el adaptador de corriente y su cable fuera del alcance de los niños.
- Cuando desconecte el producto de la toma de corriente, no tire del cable de conexión.
- No enrolle el cable de conexión alrededor del producto.
- Conecte el producto a una toma de corriente que esté siempre fácilmente accesible para que, en caso de emergencia, se pueda desenchufar inmediatamente.

- Extraiga el enchufe de la toma de corriente para desconectar completamente el producto de la red eléctrica.
- El producto sigue consumiendo una pequeña cantidad de electricidad, incluso sin que la radio esté en funcionamiento, mientras el producto esté conectado a la red eléctrica. Para apagar completamente el adaptador de corriente, hay que desconectarlo de la red eléctrica.
- No someta el producto a golpes físicos o vibraciones fuertes.
- Si observa humo o sonidos extraños, desenchufe inmediatamente el producto de la red eléctrica.
- No cubra el producto.
- Desconecte el producto de la fuente de alimentación cuando no esté en uso y antes de limpiarlo.
- Deje que el producto se seque completamente antes de conectarlo a la red eléctrica y antes de guardarlo. Deje que el producto se enfríe completamente antes de guardarlo.
- No introduzca objetos extraños en el producto.
- No exponga el producto a altas temperaturas (por ejemplo, cerca de un calefactor).

i NOTA: Este producto está equipado con pies de goma para proteger las superficies delicadas. No se puede descartar que los productos para el cuidado de los muebles ataquen o dañen los pies de goma.

⚠ ¡ADVERTENCIA!

¿Interferencias inalámbricas?

Apague el producto en aviones, hospitales, salas de servicio o cerca de sistemas electrónicos médicos. Las señales inalámbricas transmitidas podrían afectar a la funcionalidad de componentes electrónicos sensibles. Mantenga el producto a una distancia mínima de 20 cm de marcapasos o desfibriladores cardioversores implantables, ya que la radiación electromagnética puede afectar al funcionamiento de los marcapasos. Las ondas de radio transmitidas podrían causar interferencias en los audífonos. No coloque el producto cerca de gases inflamables o zonas potencialmente explosivas (por ejemplo, talleres de pintura) con los componentes inalámbricos encendidos, ya que las ondas de radio emitidas pueden provocar explosiones e incendios.

i NOTA: Al utilizar el producto se recomienda que **TODOS** los cables (USB/AUXILIAR) tengan menos de 3 metros de longitud para evitar cualquier interferencia.

⚠ ¡ATENCIÓN!





El alcance de las ondas de radio varía en función de las condiciones ambientales. En caso de transmisión inalámbrica de datos, no puede excluirse que terceros no autorizados reciban los datos. OWIM GmbH y Co. KG no se hacen responsable de las interferencias con radios o televisores debidas a modificaciones no autorizadas del aparato. Además, OWIM GmbH y Co. KG no asumen ninguna responsabilidad por el uso o la sustitución de cables y dispositivos no distribuidos por OWIM. El usuario del aparato es

plenamente responsable de la corrección de las interferencias causadas por tales modificaciones no autorizadas del aparato, así como de la sustitución de tales aparatos.

● **Antes de usar**

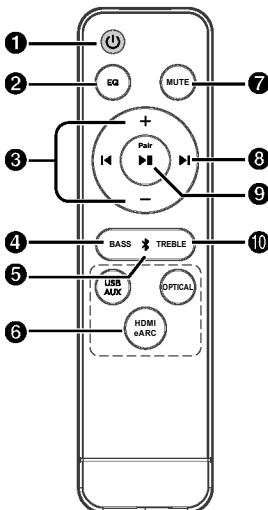
- ¡Antes de utilizarlo, compruebe que el contenido del paquete esté completo y sin daños!
- Coloque el producto sobre una superficie plana y nivelada para su funcionamiento.

● **Mando a distancia**

| | | |
|--|---|---|
| 1  | Cambia la barra de sonido entre los modos ON y Standby. |  |
| 2 EQ | Selecciona el efecto Ecualizador (EQ). (NOTICIAS/ PELÍCULA/MÚSICA) | |
| 3 +/- (VOL) | Aumenta/disminuye el nivel de volumen. | |
| 4 BASS | Pulse "BASS" y, a continuación, los botones +/- para aumentar o disminuir los graves. | |
| 5  | Desconecta los dispositivos Bluetooth. | |
| 6 USB/ AUX OPTICAL HDMI eARC | Selecciona la función de reproducción. | |
| 7 MUTE | Silencia o reanuda el sonido. | |
| 8   | Salta a la pista anterior/siguiente. (En modo Bluetooth). | |
| 9  Pair | Reproducir/pausar/reanudar la reproducción. (En modo Bluetooth). Mantenga pulsado para activar la función de emparejamiento en modo Bluetooth o desconectar el dispositivo Bluetooth emparejado existente. | |
| 10 TREBLE | Pulse "TREBLE" y, a continuación, los botones +/- para aumentar o disminuir los agudos. | |

● Preparar el mando a distancia

El mando a distancia suministrado permite manejar la unidad a distancia.

- Aunque el mando a distancia funcione dentro de su alcance efectivo de 19,7 pies (6 m), es posible que el mando a distancia no funcione si hay algún obstáculo entre la unidad y el mando a distancia.
- Si el mando a distancia se utiliza cerca de otros productos que generen rayos infrarrojos, o si se utilizan cerca de la unidad otros dispositivos de mando a distancia que utilicen rayos infrarrojos, podría funcionar incorrectamente. Por el contrario, los demás productos pueden funcionar incorrectamente.

● Sustituir la pila del mando a distancia

1. Presione y deslice la tapa posterior para abrir el compartimento de las pilas del mando a distancia.
2. Inserte dos pilas **AAA** (incluidas). Asegúrese de que los extremos (+) y (-) de las pilas coincidan con los extremos (+) y (-) indicados en el compartimento de las pilas.
3. Cierre la tapa del compartimento de las pilas.

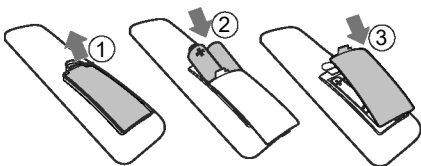

● Precauciones relativas a las pilas

- Asegúrese de insertar las pilas con las polaridades positiva "⊕" y negativa "⊖" correctas.
- Utilice pilas del mismo tipo. No utilice nunca pilas de distinto tipo juntas.
- Pueden utilizarse pilas recargables o no recargables. Consulte las precauciones en sus etiquetas.
- Tenga cuidado con las uñas al retirar la tapa de la pila y la pila.
- No deje caer el mando a distancia.
- No permita que nada golpee el mando a distancia.
- No derrame agua ni ningún líquido sobre el mando a distancia.

- No coloque el mando a distancia sobre un objeto mojado.
- No coloque el mando a distancia bajo la luz directa del sol ni cerca de fuentes de calor excesivo.
- Retire la pila del mando a distancia cuando no vaya a utilizarlo durante un periodo prolongado de tiempo, ya que podría producirse corrosión o fugas de la pila y provocar lesiones físicas, y/o daños materiales, y/o un incendio.
- No utilice otras pilas que no sean las especificadas.
- No mezcle pilas nuevas con pilas usadas.
- No recargue nunca una pila a menos que se confirme que es de tipo recargable.

● Colocación y montaje

● Ubicación

- A. Si su televisor está colocado sobre una mesa, puede colocar la unidad sobre la mesa directamente delante del soporte del televisor, centrada con la pantalla del televisor.
- B. Si su televisor está fijado a la pared, puede montar la unidad en la pared directamente debajo de la pantalla del televisor.

● Montaje mural

Nota:

- La instalación debe ser realizada exclusivamente por personal cualificado.

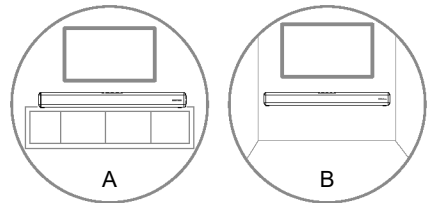

- Para la instalación se necesitan herramientas adicionales (no incluidas).
- No apriete demasiado los tornillos.
- Conserve este manual de instrucciones para futuras consultas.
- Utilice un localizador electrónico de montantes para comprobar el tipo de pared antes de taladrar y montar.

⚠ ADVERTENCIA

- Para evitar lesiones, este aparato debe fijarse firmemente al suelo/pared de acuerdo con las instrucciones de instalación.
- Altura de montaje en pared sugerida: $\leq 1,5$ metros.

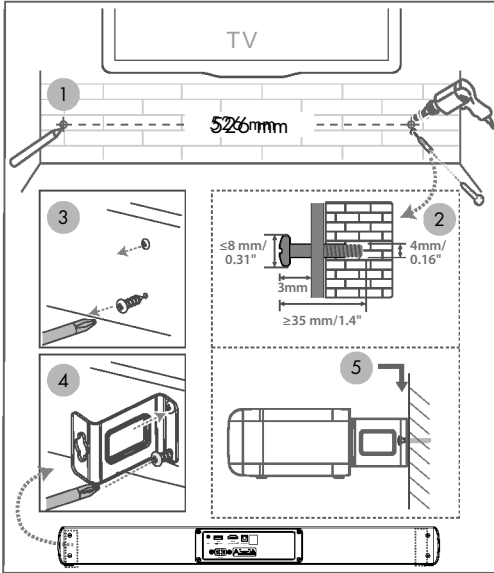

● Conexiones

● Utilice la toma HDMI eARC

La función eARC (Enhance Audio Return Channel) permite enviar audio desde el televisor compatible con ARC a la barra de sonido a través de una única conexión HDMI. Para disfrutar de la función ARC, asegúrese de que su televisor es compatible con HDMI-CEC y ARC y configúrelo en consecuencia. Una vez configurado correctamente, puede utilizar el mando a distancia del televisor para ajustar la salida de volumen (VOL + / - y MUTE) de la barra de sonido.

- Conecte el cable HDMI de la toma HDMI eARC de la barra de sonido a la toma HDMI eARC de su televisor compatible con eARC. A continuación, pulse el mando a distancia para seleccionar HDMI eARC.

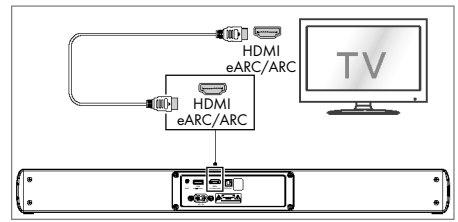

Consejos:

- Su televisor debe ser compatible con las funciones HDMI-CEC y ARC. HDMI-CEC y ARC deben estar activados.
- El método de ajuste de HDMI-CEC y ARC puede variar en función del televisor. Para más detalles sobre la función ARC, consulte el manual del usuario.
- Sólo el cable HDMI 1.4 o superior puede soportar la función ARC.

● Utilice la toma ÓPTICA

- Retire la tapa protectora de la toma **ÓPTICA** y, a continuación, conecte un cable ÓPTICO a la toma SALIDA ÓPTICA del televisor y a la toma **ÓPTICA** de la barra de sonido.

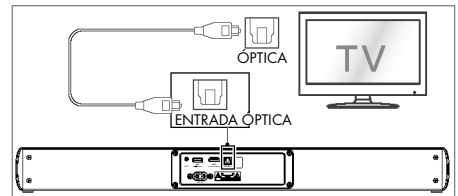

● Uso de la toma AUX

- A. Utilice un cable de audio de 3,5 mm a 3,5 mm (* no incluido) para conectar la toma de auriculares del televisor o del dispositivo de audio externo a la toma **AUX** de la barra de sonido.

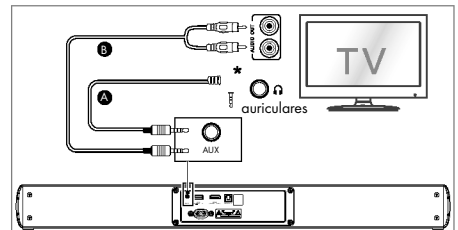

- B. Utilice un cable de audio RCA a 3,5 mm para conectar las tomas de salida de audio del televisor a la toma **AUX** de la barra de sonido.

● Conectar la alimentación

■ ¡Riesgo de daños en el producto!

Asegúrese de que la tensión de alimentación corresponde a la tensión impresa en la parte posterior o inferior de la unidad.

- Antes de conectar el cable de alimentación de CA, asegúrese de haber completado todas las demás conexiones.

■ Barra de sonido

Conecte el cable de alimentación a la toma de **CA** ~ de la barra de sonido y, a continuación, a una toma de corriente.

● Funcionamiento básico

● En espera/Encendido

La primera vez que conecte la unidad principal a la toma de corriente, la unidad principal estará en modo de espera.

- Pulse el botón **U** del mando a distancia para encender la barra de sonido o ponerla en modo de espera.
- Desconecte el enchufe de la toma de corriente si desea apagar completamente la barra de sonido.

Despertar automático



Si se conecta un televisor o un dispositivo externo (AUX/HDMI ARC), la barra de sonido se encenderá automáticamente cuando se encienda el televisor o el dispositivo externo.

Función de apagado automático



La barra de sonido pasa automáticamente al **modo de espera** después de unos **15** minutos si el televisor o la barra de sonido externa están desconectados o apagados.

- Para apagar completamente la barra de sonido, desconecte el enchufe de la toma de corriente.
- Apague completamente la barra de sonido para ahorrar energía cuando no la utilice.

Seleccionar modos

- Pulse repetidamente el botón (SOURCE)  de la unidad o los botones **HDMI eARC**, , **OPTICAL, USB** y **AUX** del mando a distancia para seleccionar el modo deseado.

- El indicador luminoso de la parte frontal de la unidad principal mostrará el modo que se está utilizando en ese momento.

|  LED | Modo |
|---|---|
| Rojo | En espera |
| Verde | AUX |
| Parpadeo verde | USB |
| Azul |  (Bluetooth) |
| Ámbar | Óptico |
| Blanco | HDMI eARC |

● Ajuste del volumen

Pulse **+/- (Volumen)** en la barra de sonido o en el mando a distancia para ajustar el volumen.

Si desea apagar el sonido, pulse el botón **MUTE** del mando a distancia. Pulse el botón **MUTE** de nuevo o pulse los botones **+/- (Volumen)** para reanudar la escucha normal.

● Seleccionar un efecto de sonido predefinido

Durante la reproducción, pulse el botón **EQ** del mando a distancia para seleccionar los ecualizadores predefinidos **NOTICIAS/MÚSICA/PELÍCULA**.

- Los LED parpadean durante 3 segundos para mostrar el modo de ecualización actual de acuerdo con la definición del modo de ecualización (Fig).

| Modo EQ |  LED |
|----------|--|
| NOTICIAS | ● ● ● ○ ○ |
| MÚSICA | ○ ● ● ● ○ |
| PELÍCULA | ○ ○ ● ● ● |

● Ajuste de los graves/agudos

- Pulse el botón **BASS** y luego el botón **VOL +/-** para aumentar o disminuir los graves.
- Pulse el botón **TREBLE** y luego pulse el botón **VOL +/-** para aumentar o disminuir los agudos.
- Transcurridos unos 5 segundos, la unidad saldrá del ajuste de graves/agudos. Ahora puede pulsar los botones **VOL +/-** para ajustar el volumen.

- Al ajustar los agudos/graves, el indicador aumentará/disminuirá la cantidad de luz. Según la indicación luminosa/parpadeo correspondiente (Fig), determine el nivel de volumen actual.

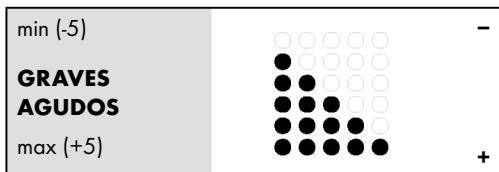

● Funcionamiento AUX/OPTICAL/HDMI eARC

1. Asegúrese de que la barra de sonido está conectada al televisor o al dispositivo de audio.
2. Pulse el botón (SOURCE) repetidamente en la barra de sonido para seleccionar el modo **AUX, Óptico, USB, HDMI eARC**.
3. Utilice directamente su dispositivo de audio para las funciones de reproducción.
4. Pulse el botón **+/- (Volumen)** para ajustar el volumen al nivel deseado.

Consejo: Es posible que la barra de sonido no pueda descodificar todos los formatos de audio digital de la fuente de entrada. En este caso, la barra de sonido se silenciará. Esto **NO** es un defecto. Asegúrese de que el ajuste de audio de la fuente de entrada (por ejemplo, TV, consola de juegos, reproductor de DVD, etc.) esté configurado en **PCM** o **Dolby Digital** (consulte el manual de usuario del dispositivo de la fuente de entrada para obtener detalles sobre su ajuste de audio) con entrada HDMI eARC/OPTICAL.

● Funcionamiento Bluetooth®

A través de Bluetooth, conecte la barra de sonido con su dispositivo Bluetooth (como un iPad, iPhone, iPod touch, teléfono Android o portátil) y podrá escuchar los archivos de audio almacenados en el dispositivo a través de los altavoces de la barra de sonido.

Primer emparejamiento

1. Pulse el botón (SOURCE) en la barra de sonido o pulse el botón en el mando a distancia para seleccionar el modo Bluetooth®. El indicador azul parpadeará lentamente.
2. En el dispositivo Bluetooth, active el Bluetooth, busque y seleccione "**TSB A60 A1**" para iniciar la conexión.

3. Una vez escuchada la señal acústica, el sistema se habrá conectado correctamente y el indicador azul se iluminará de forma permanente.
4. Seleccione y reproduzca archivos de audio o música en su dispositivo Bluetooth.

- Si desea conectar su barra de sonido con otro dispositivo Bluetooth, mantenga pulsado el botón para desconectarse de los dispositivos Bluetooth conectados actualmente y entrar en el modo de emparejamiento Bluetooth. Oirá una señal acústica y el indicador azul parpadeará rápidamente. Siga los pasos 2-3 para emparejar su dispositivo Bluetooth®.

- Si su dispositivo Bluetooth es compatible con A2DP, reproduzca música a través de él.
- Si su dispositivo Bluetooth es compatible con AVRCP, utilice el mando a distancia suministrado para controlar la reproducción.

| | |
|--|--|
| | Iniciar, pausar o reanudar la reproducción |
| | Saltar a la pista anterior o siguiente |

Consejos:

- El alcance operativo entre la barra de sonido y el dispositivo es de aproximadamente 8 metros.
- Antes de conectar un dispositivo Bluetooth® a la barra de sonido, asegúrese de conocer las capacidades del dispositivo.
- No se garantiza la compatibilidad con todos los dispositivos Bluetooth®.
- Cualquier obstáculo entre el dispositivo y la barra de sonido puede reducir el alcance operativo.
- Mantenga este reproductor alejado de otros aparatos electrónicos que puedan causar interferencias.
- El reproductor también se desconectará cuando su dispositivo se mueva más allá del rango operativo.

● **Desecho**

Embalaje:

El embalaje está compuesto por materiales no contaminantes que pueden ser desechados en el centro de reciclaje local.



Tenga en cuenta el distintivo del embalaje para la separación de residuos. Está compuesto por abreviaturas (a) y números (b) que significan lo siguiente: 1-7: plásticos / 20-22: papel y cartón / 80-98: materiales compuestos.

Producto:



Para obtener información sobre las posibilidades de eliminación del producto al final de su vida útil, acuda a la administración de su comunidad o ciudad.



El símbolo de un contenedor de basura con ruedas tachado indica que este aparato está sometido a la directiva 2012/19/UE. Esta normativa estipula que este aparato no puede ser desechado con la basura doméstica una vez finalizada su vida útil, sino que debe ser entregado en uno de los puntos de recogida, reciclaje o desecho especialmente indicados para ello.

Esta gestión no le supondrá ningún gasto.

Contribuya a proteger el medio ambiente y deseche los productos adecuadamente.



El producto, incluidos los accesorios, y el material de embalaje son reciclables y están sujetos a la responsabilidad extendida del fabricante. Deséchelos por separado siguiendo la información ilustrada de recogida selectiva para un mejor tratamiento de los residuos. El logotipo Triman se aplica solo para Francia.

Pilas/acumuladores:



¡El desecho incorrecto de las pilas/baterías puede dañar el medioambiente!

Las pilas/baterías defectuosas o usadas deben reciclarse según lo indicado en el REGLAMENTO 2023/1542. Para ello, entregue las pilas/baterías en los puntos de recogida locales indicados. El símbolo del cubo de basura tachado en las pilas o baterías significa que no debe tirar las pilas y las baterías en la basura doméstica. Retire las baterías/paquete de pilas del producto antes de desecharlo. Pueden contener metales pesados tóxicos sujetos a la normativa en materia de residuos especiales. Los símbolos químicos de los metales pesados son: Cd = Cadmio, Hg = Mercurio, Pb = Plomo.

● **Declaración UE de conformidad simplificada**

Por la presente, OWIM GmbH & Co. KG, Stiftsbergstraße 1, 74167 Neckarsulm, ALEMANIA declara que el producto BARRA DE SONIDO 2.0 DOLBY ATMOS® HG11579 cumple con la directiva 2014/53/UE y 2011/65/UE y 2009/125/CE. El texto completo de la declaración UE de conformidad está disponible en la siguiente dirección: www.owim.com



● **Garantía y servicio**

● **Garantía**

El producto ha sido fabricado según normas de calidad exigentes y ha sido probado minuciosamente antes de la entrega. En caso de fallos de material o de fabricación, dispone de derechos legales frente al vendedor del producto. Nuestra garantía mencionada a continuación no restringe sus derechos legales de ningún modo.

La garantía para este producto es de 3 años a partir de la fecha de compra. La garantía empieza el día de la fecha de compra. Conserve el justificante de compra original en un lugar seguro, ya que este documento es necesario para demostrar la compra.

Todos los daños o defectos ya presente en el momento de la compra deben informarse inmediatamente tras desembalar el producto.

Si el producto presenta defectos de material o fabricación en los 3 años a partir de la fecha de compra, lo repararemos o sustituiremos, según nuestra elección, gratuitamente para usted. El período de garantía no se extiende por una reclamación de garantía aprobada. Esto también es aplicable a las piezas sustituidas y reparadas.

La garantía pierde su validez si el producto se daña o se utiliza o mantiene de forma inadecuada.

La garantía cubre defectos de material y fabricación. Esta garantía no cubre las piezas del producto sujetas a un uso y desgaste normal y, por lo tanto, consideradas piezas de desgaste (por ej. pilas, baterías, mangueras, cartuchos de tinta) ni los daños a las piezas frágiles, por ej. interruptores o piezas de cristal.

● Tramitación de la garantía

Para garantizar una rápida tramitación de su consulta, tenga en cuenta las siguientes indicaciones:

Para realizar cualquier consulta, tenga a mano el recibo y el número de artículo (IAN 512390_2501) como justificante de compra.

Encontrará el número de artículo en una inscripción de la placa identificativa, en la portada de las instrucciones (abajo a la izquierda) o en una pegatina en la parte posterior o inferior.

Si el producto fallase o presentase algún defecto, póngase primero en contacto con el departamento de asistencia indicado, ya sea por teléfono o correo electrónico.

Puede enviarnos el producto defectuoso libre de franqueo adjuntando el recibo de compra (tícket de compra) e indicando dónde está y cuándo ha ocurrido el fallo a la dirección de asistencia que le indicamos.

● Asistencia

ES Asistencia en España





Tel.: 900984948

E-Mail: owim@lidl.es

| | |
|---|----------|
| Brugte advarsler og symboler | Side 98 |
| Kort vejledning | Side 99 |
| Anvendelsesformål | Side 99 |
| Bemærkninger om varemærker | Side 99 |
| Leveringsomfang | Side 99 |
| Tekniske data | Side 99 |
| Sikkerhed | Side 100 |
| Før brug | Side 101 |
| Fjernbetjening | Side 102 |
| Klargøring af fjernbetjeningen | Side 102 |
| Skift batteriet i fjernbetjeningen | Side 102 |
| Forholdsregler ved brug af batterier | Side 102 |
| Placering og montering | Side 103 |
| Placering | Side 103 |
| Vægmontering | Side 103 |
| Forbindelser | Side 103 |
| Brug af HDMI eARC-stikket | Side 103 |
| Sådan bruges OPTISK-stikket | Side 104 |
| Sådan bruges AUX-stikket | Side 104 |
| Strømtilslutning | Side 104 |
| Grundlæggende betjening | Side 104 |
| Standby/tænd | Side 104 |
| Sådan skrues du op for lydstyrken | Side 104 |
| Sådan vælger du en forudindstillet lydeffekt | Side 105 |
| Sådan justerer du bassen/diskanten | Side 105 |
| Sådan bruges funktionerne AUX/OPTISK/HDMI eARC | Side 105 |
| Brug af Bluetooth® | Side 105 |
| Bortskaffelse | Side 106 |
| Forenklet EU-overensstemmelseserklæring | Side 106 |
| Garanti og service | Side 106 |
| Garanti | Side 106 |
| Afvikling af garantisager | Side 107 |
| Service | Side 107 |

Brugte advarsler og symboler

Følgende advarsler er brugt i brugsvejledningen, startvejledningen, på emballagen, på produktet og på strømadapteren:

| | |
|--|---|
|  | FARE! Dette symbol med ordet »FARE« angiver en fare med et højt risikoniveau, der - hvis den ikke undgås - kan føre til livsfarlige eller alvorlige personskader. |
|  | ADVARSEL! Dette symbol med ordet »ADVARSEL« angiver en fare med et medium risikoniveau, der - hvis den ikke undgås - kan føre til livsfarlige eller alvorlige personskader. |
|  | FORSIGTIG! Dette symbol med ordet »FORSIGTIG« angiver en fare med et lavt risikoniveau, der - hvis den ikke undgås - kan føre til mindre eller moderate personskader. |
|  | VIGTIGT! Dette symbol med signalordet »VIGTIGT« indikerer mulighed for skade på ejendom. |
|  | BEMÆRK: Dette symbol med ordet »BEMÆRK« giver brugeren yderligere nyttige oplysninger. |
|  | Dette obligatoriske mærke angiver at brugeren skal bruge passende beskytteshandsker! Følg denne advarsel, så du undgår håndskader fra genstande eller ved kontakt med varme eller kemiske materialer! |
|  | Dette symbol betyder, at brugsvejledningerne skal læses, før produktet tages i brug. |
|  | Vekselstrøm/spænding |

| | |
|---|---|
|  | Lynsymbolet med en pil i en ligesidet trekant er til for at advare brugeren om tilstedeværelsen af uisoleret "farlig spænding" i produktets kabinet, som kan være stærk nok til at udgøre en risiko for elektrisk stød. |
|  | Udråbstegnet i en ligesidet trekant er til for at advare brugeren om tilstedeværelsen af vigtige brugs- og vedligeholdelsesinstruktioner (service) i litteraturen, der følger med apparatet. |
|  | Jævnstrøm / Spænding |
|  | Dette symbol henviser til særlige adfældsregler omkring børn. |
|  | Symbol for et produkt i beskyttelsesklasse II |
|  | Anvend kun produktet indendørs i tørre lokaler. |
|  | CE-mærket viser, at produktet er i overensstemmelse med relevante EU-direktiver, der gælder for dette produkt. |
|  | Sikkerhedsoplysninger Brugervejledning |

SOUNDBAR 2.0 DOLBY ATMOS®

● Kort vejledning

Dette dokument er en forkortet, trykt udgave af den komplette betjeningsvejledning. Ved at scanne QR-koden har du direkte adgang til Lidl-service-siden (www.lidl-service.com) og kan åbne den komplette betjeningsvejledning ved at indtaste varenummeret (IAN) 512390_2501 og downloade den.

Den korte vejledning er del af dette produkt.

Gør dig fortroligt med alle betjenings- og sikkerhedsanvisninger før produktet anvendes.

Opbevar den korte vejledning godt og udlever alle bilag ved videregivelse til tredjemand.

● Anvendelsesformål

Denne SOUNDBAR 2.0 DOLBY ATMOS® (herefter benævnt "produkt") er forbrugerelektronik, der er beregnet til at afspille lyd fra lydenheder.

Enhver anden brug anses for forkert brug. Ethvert krav som følge af forkert brug eller på grund af uautoriseret ændring af højttaleren, anses som værende uberettigede. Enhver sådan brug er på egen risiko.

Dette produkt er ikke beregnet til erhvervsmæssig brug.

● Bemærkninger om varemærker

- USB® er et registreret varemærke tilhørende USB Implementers Forum, Inc.
- Dolby, Dolby Atmos og dobbelt-D-symbolet er registrerede varemærker tilhørende Dolby Laboratories Licensing Corporation.
- Fremstillet under licens fra Dolby Laboratories. Fortrolige værker, der ikke er udgivet. Copyright © 2012-2024 Dolby Laboratories. Alle rettigheder forbeholdes.
- Udtrykkene HDMI, HDMI High-Definition Multimedia Interface, HDMI-handelsnavnet og HDMI-logoerne er varemærker eller registrerede varemærker tilhørende HDMI Licensing Administrator, Inc.
- Bluetooth®-mærket og logoerne er registrerede varemærker tilhørende Bluetooth® SIG, Inc., og enhver brug af sådanne mærker af OWIM GmbH & Co. KG er under licens.

- TRONIC-varemærket og handelsnavnet tilhører deres respektive ejere.
- Alle andre navne og produkter er muligvis varemærker eller registrerede varemærker tilhørende deres respektive ejere.

● Leveringsomfang

- Fjern alt emballagemateriale, og sørg for at alle delene er i pakken. Kontakt din forhandler, hvis nogle dele mangler eller er beskadigede.

- 1 × Soundbar
- 1 × Fjernbetjening
- 2 × 1,5V (LR03) alkaliske AAA-batterier
- 1 × Vægmonterings sæt med skruer, rawplugs og monteringsbeslag
- 1 × 1,5 meter strømkabel
- 1 × Lydkabel med et 3,5 mm stik og andre stik (klemmestik)
- 1 × 1,5 meter optisk kabel (med beskyttelseshætte)
- 1 × 1,5 meter HDMI ARC-kabel
- 1 × Quick-start-guide
- 1 × Brugervejledning

● Tekniske data

SOUNDBAR 2.0 DOLBY ATMOS®

| | |
|---|--|
| Vekselstrømsindgang: | 100 – 240V~ 50/60Hz |
| Strømforsøg: | 20W |
| Strømforsøg på standby: | <0,5W |
| Musikafspilning: | 2 × 30W RMS på 10% THD |
| Frekvensrespons: | 65Hz til 20kHz |
| AUX-indgangsstik: | 3,5 mm lydstik |
| Lydformat på indgangene: | Stereo PCM |
| SPDIF på digital indgang: | Optisk (Toslink) |
| HDMI-indgang: | HDMI-stik (ARC) |
| USB-portens spænding/strøm: | 5V  500mA |
| USB-A understøtter følgende filformater: | FAT16, FAT32, ex FAT |
| USB-A kan afspille følgende formater: | MP3 |
| USB-A understøtter USB-lagerenheder op til: | 128GB |

| | |
|--|--|
| Mål: | Ca. 600,6 x 109,4 x 60 mm (B x D x H) |
| Vægt: | Ca. 1980 g |
| Driftsforhold: | 10°C – 35°C, 40 % – 85 % rel. fugtighed |
| Opbevaringstemperatur: | -20°C – +60°C |
| Trådløs standard: | Bluetooth® 5.3 |
| Frekvensbånd: | 2400 MHz – 2483,5 MHz |
| Maks. transmitteret strøm: | <20 mW |
| Bluetooth® rækkevidde: | Ca. 10 meter |
| Bluetooth® protokoller: | |
| AVRCP (fjernstyring af nøglelydfunktioner via en mobiltelefon), A2DP (trådløs lydtransmission) | |

Fjernbetjening:

| | |
|----------------|-----------------------------|
| Driftsafstand: | Ca. 6 meter/30° |
| Batteritype: | 2 x 1,5V AAA/LR03-batterier |



Sikkerhed

Dette kapitel indeholder vigtige sikkerhedsoplysninger om håndtering af produktet. Forkert brug kan føre til personskader og ejendomsskader. Før produktet tages i brug, skal du gøre dig bekendt med alle sikkerhedsinstruktionerne og brugsvejledningerne! Hvis dette produkt gives videre til andre, skal alle dokumenterne følge med!

⚠ FARE!

■ LIVSFARLIGT OG RISIKO FOR ULYKKER FOR SPÆDBØRN OG BØRN!

⚠ FARE!

- **DETTE UDGØR EN FARE FOR KVÆLNING!** Emballagen (f.eks. film eller polystyren) må ikke leges med. Børn skal altid holdes væk fra emballagen. Emballagen er ikke legetøj.
- Dette produkt må kun bruges af børn over 8 år og personer med nedsatte fysiske, sensoriske eller mentale evner, eller personer med manglende erfaring og viden, hvis de er under opsyn eller er blevet vejledt i, hvordan apparatet bruges på en sikker måde og de forstår de involverede risici. Børn må ikke lege med dette produkt. Rengør og vedligeholdelse må ikke udføres af børn uden opsyn. Produktet er ikke et værktøj.



⚠ VIGTIGT! RISIKO FOR SKADER

- Dette produkt indeholder ingen dele, som kan repareres af brugeren.
- Kontroller altid produktet før hver brug! Hvis der opdages skader på produktet eller ladekablet, må produktet ikke længere bruges!
- Hvis du bemærker noget usædvanligt under brug (f.eks. usædvanlig støj, mærkelig lugt eller røg), skal du straks slukke produktet og afbryde alle kabler. Herefter må produktet ikke længere bruges.
- Pludselige temperaturændringer kan forårsage kondens i produktet. Hvis dette sker skal du lade produktet akklimatisere sig et stykke tid, før det tages i brug igen.
- Undgå, at stille brændende stearinlys eller åben ild på eller ved siden af produktet.
- Produktet må ikke bruges i nærheden af varmekilder, som f.eks. radiatorer eller andre enheder, der afgiver varme!
- Produktet må ikke brændes eller udsættes for høje temperaturer.
- Produktet må ikke efterlades i et køretøj på en varm dag. Høje temperaturer kan skade produktet permanent, og i nogle tilfælde kan det endda gå i brand.
- Produktet må ikke udsættes for dryppende eller sprøjtende vand.

⚠ ADVARSEL! EXPLOSIONSFARE!

- Produktet må ikke brændes eller udsættes for høje temperaturer.
- Produktets kabinet må aldrig åbnes, da dette udgør en risiko for eksplosion! Der er ingen dele i produktet, der skal vedligeholdes af brugeren.

RISIKO FOR ELEKTRISK STØD!

⚠ ADVARSEL! Risiko for elektrisk stød!

Produktets og strømadapterens kabinet må aldrig åbnes! Hvis produktet holder op med at virke, må det kun repareres af kvalificerede fagfolk.

- ⚠ **ADVARSEL!** Produktet skal beskyttes mod dryp og vandsprøjt. Beholdere, der er fyldt med væsker (såsom vaser eller drikkevarer), må ikke stilles på eller i nærheden af produktet. Nedsænk ikke nogen af produktkomponenterne i væsker. Produktet må aldrig holdes under rindende vand.
- For at undgå brand, må du ikke stille brændende stearinlys på eller i nærheden af produktet.

⚠ ADVARSEL! Rør ikke ved stikket med våde hænder.

⚠ FORSIGTIG! Brug aldrig et beskadiget produkt. Hvis du bemærker nogen skader, skal strømadapterne øjeblikkeligt trækkes ud af stikkontakten. Kontakt din forhandler, hvis produktet beskadiges.

- Produktet skal altid slukkes, før det afbrydes fra strømforsyningen.
- Undgå, at stille nogen genstande på ledningen eller lægge den mod skarpe kanter, da dette kan beskadige den. Ledningen skal også holdes væk fra varme overflader og åben ild.
- Træk ledningen på en sådan måde, at ingen kan trække i den eller falde over den. Strømadapteren og dens ledning skal holdes uden for børns rækkevidde.
- Når produktet afbrydes fra stikkontakten, må du ikke trække i ledningen.
- Ledningen må ikke vikles rundt om produktet.
- Slut produktet til en let tilgængelig stikkontakt, så stikket straks kan trækkes ud i nødstilfælde.
- Træk stikke ud af strømforsyningen for at afbryde produktet helt fra strømforsyningen.
- Så længe produktet er forbundet til strømforsyningen, fortsætter det med at bruge en smule strøm, selv når det ikke bruges. For at slukke strømadapteren helt, skal den afbrydes helt fra strømforsyningen.
- Produktet må ikke udsættes for slag eller vibrationer.
- Hvis produktet begynder at ryge eller lyde unormalt, skal du straks afbrydes fra strømforsyningen.
- Produktet må ikke tildækkes.
- Afbryd produktet fra strømforsyningen, når produktet ikke bruges og før rengøring.
- Sørg for at produktet er helt tørt, før det sluttes til strømforsyningen og før produktet gemmes væk. Sørg for at produktet har kølet helt ned, før det gemmes væk.
- Stik ikke nogen genstande ind i produktet.
- Produktet må ikke udsættes for høje temperaturer (fx lige foran et varmeapparat).

i BEMÆRK: Dette produkt er udstyret med gummifødder for at beskytte sarte overflader. Det kan ikke udelukkes, at gummifødderne kan beskadiges af møbelplejemidler.

⚠ ADVARSEL!

Trådløse forstyrrelser?

Produktet skal slukkes på fly, på hospitaler, servicerum eller i nærheden af elektroniske medicinske systemer. De trådløse signaler, der sendes, kan påvirke den følsomme elektronik. Produktet skal holdes mindst 20 cm væk fra pacemakere og hjertestartere, da den elektromagnetiske stråling kan forringe deres funktionalitet. Radiobølgerne, som produktet sender ud, kan forstyrre høreapparater. Når den trådløse funktion er slået til, må produktet ikke placeres i nærheden af brændbare gasser eller potentielt eksplosive områder (f.eks. malerværksteder), da de udsendte radiobølger kan føre til eksplosioner og brand.

i BEMÆRK: Det anbefales, at ALLE kabler (USB/AUX), der bruges med dette produkt, højst er 3 meter lange for at undgå interferens.





⚠ VIGTIGT!

Radiobølgenes rækkevidde varierer efter miljøforholdene. Ved trådløs datatransmission kan det ikke udelukkes at uautoriserede tredjeparter modtager disse data. OWIM GmbH & Co KG er ikke ansvarlig for forstyrrelser fra radioer eller fjernsyn på grund af uautoriseret ændring af produktet. OWIM GmbH & Co KG er heller ikke ansvarlig for brug eller udskiftning af kabler og produkter, der ikke distribueres af OWIM. Det er brugerens eget ansvar at finde en løsning på interferens, som følge af uautoriseret ændring af produktet. Og det er brugerens egen ansvar at udskifte sådanne produkter.

● Før brug

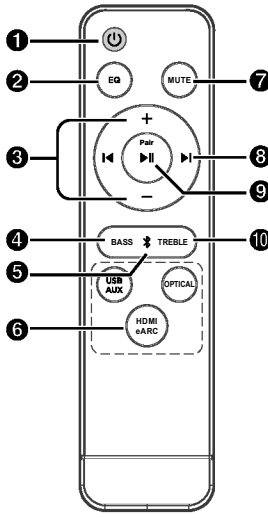
- Før brug, skal du sørge for at alle delene følger med og at de ikke har nogen skader!
- Stil produktet på en plan og jævn overflade.

● Fjernbetjening

| | | |
|---|--|--|
| 1  | Tænd din soundbar eller sæt den på standby. |  |
| 2 EQ | Vælg equalizereffekt (EQ). (NYHEDER/FILM/MUSIK) | |
| 3 +/- (LYDSTYRKE) | Skru op/ned for lydstyrken. | |
| 4 BAS | Tryk på "BAS" og brug derefter +/- knapperne til at skru op og ned for bassen. | |
| 5  | Vælg Bluetooth-funktionen. | |
| 6 USB/AUX OPTISK HDMI eARC | Vælg afspilningsfunktion. | |
| 7 LYDLØS | Slå lyden fra og til. | |
| 8  | Gå tilbage til forrige nummer/frem til næste nummer. (På Bluetooth-funktionen) | |
| 9  Par | Afspil/pause/genoptag afspilning. (På Bluetooth-funktionen). Hold knappen nede for at starte parringen på Bluetooth, eller for at afbryde forbindelsen til en enhed, der er parret via Bluetooth. | |
| 10 DISKANT | Tryk på "DISKANT" og brug derefter +/- knapperne til at skru op og ned for diskanten. | |

● Klargøring af fjernbetjeningen

Med den medfølgende fjernbetjening kan enheden styres på afstand.

- Selvom fjernbetjeningen bruges inden for det effektive område på 6 meter (19,7 fod), virker den muligvis ikke ordentligt, hvis der er forhindringer mellem enheden og fjernbetjeningen.
- Hvis fjernbetjeningen bruges i nærheden af andre produkter, der genererer infrarøde stråler, eller hvis andre fjernbetjeningsenheder, der bruger infrarøde stråler, bruges i nærheden af enheden, virker fjernbetjeningen muligvis ikke ordentligt. Det kan også være at de andre produkter ikke virker ordentligt.

● Skift batteriet i fjernbetjeningen

1. Tryk på bagdækslet for at åbne batterirummet på fjernbetjeningen.
2. Sæt to **AAA**-batterier i fjernbetjeningen (medfølger). Sørg for, at (+) og (-) enderne på batterierne passer med (+) og (-) ender i batterirummet.

3. Sæt dæksel på batterikammeret igen.

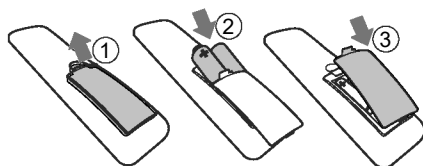

● Forholdsregler ved brug af batterier

- Sørg for at batterierne vender rigtigt, så den positive pol "⊕" og den negative pol "⊖" passer.
- Brug batterier af samme type. Brug aldrig forskellige slags batterier sammen.
- Produktet kan bruges med genopladelige og ikke-genopladelige batterier. Se sikkerhedsforanstaltningerne på deres etiketter.
- Pas på dine negle, når du tager batteridækslet af og tager batteriet ud.
- Undgå, at tabe fjernbetjeningen.
- Undgå, at udsætte fjernbetjeningen for slag.
- Undgå, at spilde vand eller andre væsker på fjernbetjeningen.

- Fjernbetjeningen må ikke placeres tæt på våde genstande.
- Fjernbetjeningen må ikke placeres under direkte sollys eller i nærheden af stærke varmekilder.
- Tag batteriet ud af fjernbetjeningen, hvis den ikke skal bruges i længere tid, da der kan opstå korrosion eller batterilækage, hvis den kan føre til fysiske skader og/eller ejendomsskader og/eller brand.
- Brug ikke andre batterier end dem, der er angivet.
- Brug ikke nye og gamle batterier sammen.
- Et batteri må aldrig genoplades, før du er sikker på det er et genopladeligt batteri.

● **Placering og montering**

● **Placering**

- Hvis dit tv står på et bord, kan du placere enheden på bordet direkte foran tv-stativet, midt foran tv-skærmen.
- Hvis dit tv er spændt fast på en væg, kan du montere enheden på væggen direkte under tv-skærmen.

● **Vægmontering**

Bemærk:

- Produktet må kun monteres af fagpersoner.

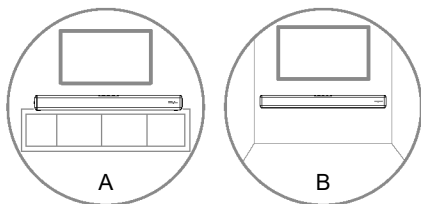

- Der skal bruges yderligere værktøj (medfølger ikke) til montering af produktet.
- Skrueerne må ikke spændes for meget.
- Behold denne brugsvejledning til fremtidig reference.
- Brug en regelsøger til at kontrollere væggen, før boring og montering.

⚠ ADVARSEL

- For at undgå personskader, skal dette produkt spændes ordentligt fast i gulvet/på væggen i henhold til installationsvejledningen.

- Anbefalet monteringshøjde: ≤ 1,5 meter.

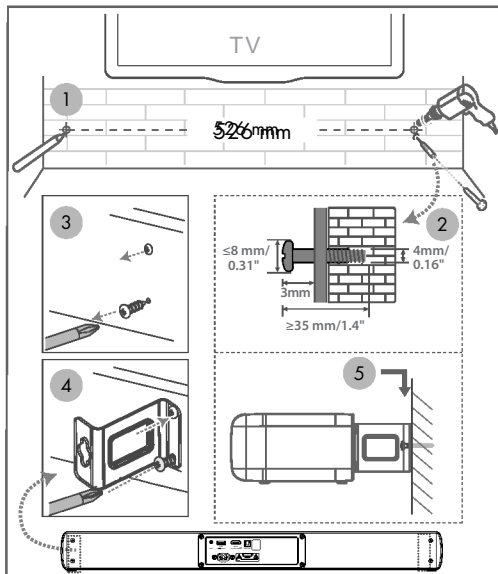

● **Forbindelser**

● **Brug af HDMI eARC-stikket**

Med eARC-funktionen (Enhance Audio Return Channel) kan du sende lyd fra dit ARC-kompatible tv til din soundbar med en enkelt HDMI-forbindelse. For at bruge ARC-funktionen, skal du sørge for at dit tv er kompatibel med både HDMI-CEC og ARC og at det er indstillet i henhold hertil. Når produktet konfigureres rigtigt, kan lydstyrken på din soundbar justeres med fjernbetjeningen til dit tv (LYDSTYRKE + / - og Lydløs).

- Slut HDMI-kablet fra din HDMI eARC-stikket på din soundbar til HDMI eARC-stikket på dit eARC-kompatible tv. Brug derefter fjernbetjeningen til at vælge HDMI eARC.

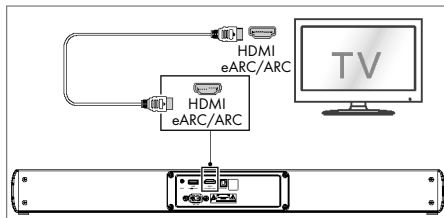

Tip:

- Dit tv skal understøtte funktionerne HDMI-CEC og ARC. HDMI-CEC og ARC skal slås til.

- HDMI-CEC og ARC indstilles muligvis anderledes fra tv til tv. For oplysningerne om ARC-funktionen i brugervejledningen til dit tv.
- Kun HDMI-kabler af version 1.4 og derover understøtter ARC-funktionen.

● Sådan bruges OPTISK-stikket

- Tag beskyttelseshætten af **OPTISK**-stikket, og slut derefter et OPTISK-kabel til OPTISK-udgangsstikket på dit tv og til **OPTISK**-stikket på din soundbar.

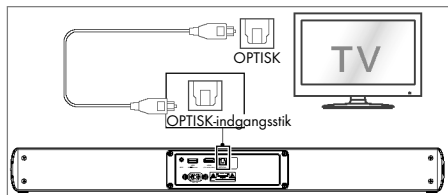

● Sådan bruges AUX-stikket

- A. Brug et 3,5 mm til 3,5 mm lyd kabel (* medfølger ikke) til at forbinde hovedtelefonstikket på din tv eller en anden enhed til **AUX**-stikket på din soundbar.

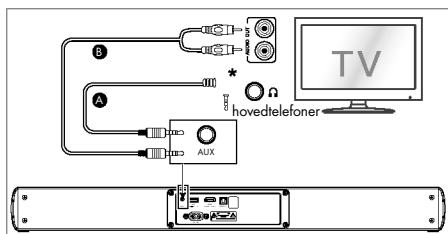

- B. Brug et RCA til 3,5 mm lyd kabel til at forbinde lydudgangsstikket på dit tv til **AUX**-stikket på din soundbar.

● Strømtilslutning

■ Risiko for beskadigelse af produktet!

- Sørg for, at strømforsyningsspændingen passer med spændingen, der står på bagsiden eller undersiden af enheden.
- Før du tilslutter ledningen, skal du sørge for at du har udført alle andre tilslutninger.
- **Soundbar**
Slut ledningen til **vekselstrømsstikket** (AC) på din soundbar og derefter til en stikkontakt.

● Grundlæggende betjening

● Standby/tænd

Første gang hovedenheden sluttes til stikkontakten, er den på standby.

- Tryk på knappen **U** på fjernbetjeningen for at tænde din soundbar eller sætte den på standby.
- Træk stikket ud af stikkontakten, hvis du vil slukke helt for din soundbar.

Automatisk opstart

Hvis et tv eller en ekstern enhed er sluttet til din soundbar (AUX/HDMI ARC), tænder den automatisk, når tv'et eller den eksterne enhed tændes.

Automatisk nedlukningsfunktion

Din soundbar går automatisk på **standby** efter ca. **15** minutter, hvis tv'et eller den eksterne soundbar er afbrudt eller slukket.

- For at slukke din soundbar helt, skal du trække stikket ud af stikkontakten.
- Sluk din soundbar helt for at spare på strømmen, når den ikke er i brug.

Sådan vælges funktionerne

- Tryk gentagne gange på knappen **KILDE** på enheden eller på en af knapperne **HDMI eARC**, **Bluetooth**, **OPTISK**, **USB** and **AUX** på fjernbetjeningen for at vælge den ønskede funktion.
- Lysindikatorren på forsiden af hovedenheden viser, hvilken funktion enheden står på.

| Lysindikator | Funktion |
|--------------|-----------|
| Rød | Standby |
| Grøn | AUX |
| Blinker grøn | USB |
| Blå | Bluetooth |
| Gul | Optisk |
| Hvid | HDMI eARC |

● Sådan skrues du op for lydstyrken

Tryk på **+/- (Lydstyrke)** på din soundbar eller på fjernbetjeningen for at justere lydstyrken. Hvis du vil slå lyden fra, skal du trykke på knappen **LYDLØS** på fjernbetjeningen. Tryk på knappen **LYDLØS** igen eller tryk på knapperne **+/- (Lydstyrke)** for at slå lyden til igen.

Tip:

- Rækkevidden mellem din soundbar og enhed er cirka 8 meter.
- Før du forbinder en Bluetooth®-enhed til din soundbar, skal du vide om enheden er i stand til at gøre dette.
- Det kan ikke garanteres at dette produkt virker med alle Bluetooth®-enheder.
- Alle forhindringer mellem din enhed og din soundbar kan forkorte rækkevidden.
- Hold denne afspiller væk fra andre elektroniske enheder, der kan forårsage interferens.
- Afspilleren afbrydes, hvis din enhed flyttes uden for driftsområdet.

● Bortskaffelse

Emballage:

Emballagen består af miljøvenlige materialer, som du kan bortskaffe på de lokale genbrugsstationer.



Bemærk forpakkingsmaterialernes mærkning til affaldssorteringen, disse er mærket med forkortelser (a) og numre (b) med følgende betydning: 1-7: kunststoffer / 20-22: papir og pap / 80-98: kompositmaterialer.

Produkt:



Muligheder til bortskaffelse af det udtjente produkt kan du få hos din kommune.



Det viste symbol af en gennemstreget affaldsbeholder på hjul viser, at dette produkt er underlagt retningslinjen 2012/19/EU. Denne retningslinje betyder, at produktet ikke må bortskaffes sammen med det normale husholdningsaffald i slutningen af dets levetid, men skal afleveres i de specifikke opsamlingssteder på genbrugsstationerne.

Bortskaffelsen er omkostningsfrit.

Skån miljøet og bortskaf korrekt.



Points de collecte sur www.ecofr.fr/membres/eco.fr
Pratiquer la réparation en fin de votre appareil !

Produktet og tilbehøret og emballagematerialer kan genbruges og er underlagt udvidet producentansvar. De skal bortskaffes separat. Følg de viste mærkater med sorteringsoplysninger, så de bortskaffes på en bedre måde. Triman-logoet gælder kun for Frankrig.

Batterier/akkumulatorer:



Miljøskader ved forkert bortskaffelse af batterier/akkumulatorer!

Defekte eller brugte batterier/genopladelige batterier skal iflg. direktiv 2023/1542 bortskaffes. Aflever batterier/genopladelige batterier via de lokale indsamlingssteder.

Symbolet med den overstregede skraldespand på batterier eller genopladelige batterier betyder, at du ikke må bortskaffe batterier og genopladelige batterier sammen med husholdningsaffaldet.

Fjern batterierne / de genopladelige batterier fra produktet ved bortskaffelse. De kan indeholde giftige tungmetaller og er omfattet af behandlingen af særaffald.

De kemiske symboler for tungmetaller er følgende: Cd = kadmium, Hg = kviksølv, Pb = bly.

● Forenklet EU-overensstemmelseserklæring

Hermed erklærer OWIM GmbH & Co. KG, Stiftsbergstraße 1, 74167 Neckarsulm, TYSKLAND, at produktet SOUNDBAR 2.0 DOLBY ATMOS® HG11579 er i overensstemmelse med direktiv 2014/53/EU og 2011/65/EU og 2009/125/EF. Hele teksten af EU-overensstemmelseserklæringen findes på følgende internetadresse: www.owim.com



● Garanti og service

● Garanti

Produktet er blevet fremstillet efter strenge kvalitetsstandarder og kontrolleret nøje før udlevering. I tilfælde af materiale- eller produktionsfejl kan du i medfør af loven gøre krav gældende over for sælgeren af produktet. Dine lovmæssige rettigheder begrænses på ingen måde af den af os nedennævnte garanti.

Garantien på dette produkt gælder i 3 år regnet fra købsdatoen. Garantien gælder fra købsdatoen. Opbevar den originale kvittering et sikkert sted, da dette dokument forlanges forlagt som dokumentation for købet.

Alle skader eller mangler, der allerede forefindes på tidspunktet for købet, skal straks meddeles efter udpakningen af produktet.

Hvis der inden for 3 år regnet fra købsdatoen viser sig en materiale- eller produktionsfejl på produktet, reparerer eller udskifter vi det – efter vores valg – gratis for dig. Garantiperioden forlænges ikke som følge af et imødekommet krav om garanti. Dette gælder også for udskiftede og reparerede dele.

Denne garanti bortfalder, hvis produktet er blevet beskadiget eller anvendt og vedligeholdt forkert.

Garantien dækker materiale- og produktionsfejl. Denne garanti dækker hverken produktdele, der er udsat for normal slitage og derfor er at betragte som sliddele (f.eks. batterier, akkumulatorer, slanger, farvepatroner), eller skader på skrøbelige dele, f.eks. kontakter eller dele af glas.

● Afvikling af garantisager

For at kunne garantere en hurtig sagsbehandling af deres forespørgsel, bedes De følge følgende anvisninger:

Opbevar kassebon og artikelnummer (IAN 512390_2501) som købsdokumentation, så disse kan fremlægges på forespørgsel.

Artikelnumrene er angivet på typeskiltet, ved en indgraving, på forsiden af vejledningen (nederst til venstre) eller på et mærkat på bag- eller undersiden.

Hvis der forekommer funktionsfejl eller andre mangler, skal De først kontakte nedenstående serviceafdeling telefonisk eller via e-mail.

Et produkt, der er registreret som defekt, kan De derefter sende portofrit til den meddelte serviceadresse ved vedlæggelse af købsbeviset (kassebon) og angivelsen af, hvori manglen består, og hvornår den er opstået.

● Service



Service Danmark















Tel.: 80253972

E-Mail: owim@lidl.dk

| | | |
|--|--------|-----|
| Avvertenze e simboli utilizzati | Pagina | 109 |
| Guida rapida | Pagina | 110 |
| Destinazione d'uso | Pagina | 110 |
| Informazioni sui marchi commerciali | Pagina | 110 |
| Contenuto della confezione | Pagina | 110 |
| Specifiche tecniche | Pagina | 110 |
| Sicurezza | Pagina | 111 |
| Prima dell'uso | Pagina | 113 |
| Telecomando | Pagina | 113 |
| Preparare il telecomando | Pagina | 114 |
| Sostituire le batterie del telecomando | Pagina | 114 |
| Precauzioni relative alle batterie | Pagina | 114 |
| Posizionamento e montaggio | Pagina | 114 |
| Posizionamento | Pagina | 114 |
| Montaggio a parete | Pagina | 114 |
| Connessioni | Pagina | 115 |
| Utilizzare la presa eARC HDMI | Pagina | 115 |
| Utilizzare la presa OPTICAL | Pagina | 115 |
| Utilizzare la presa AUX | Pagina | 115 |
| Collegare l'alimentazione | Pagina | 115 |
| Operazioni di base | Pagina | 116 |
| Standby/ON | Pagina | 116 |
| Regolare il volume | Pagina | 116 |
| Selezionare un effetto audio predefinito | Pagina | 116 |
| Regolare i toni bassi/alti | Pagina | 116 |
| Funzionamento in modalità AUX / OPTICAL / HDMI eARC | Pagina | 117 |
| Funzionamento Bluetooth® | Pagina | 117 |
| Smaltimento | Pagina | 117 |
| Dichiarazione di conformità UE semplificata | Pagina | 118 |
| Garanzia e assistenza | Pagina | 118 |
| Garanzia | Pagina | 118 |
| Gestione dei casi in garanzia | Pagina | 119 |
| Assistenza | Pagina | 119 |

Avvertenze e simboli utilizzati

Le seguenti avvertenze sono utilizzate nel manuale di istruzioni, nella guida rapida, sulla confezione, sul prodotto e sull'adattatore di alimentazione:

| | | | |
|--|---|---|--|
|  | PERICOLO! Questo simbolo seguito dal termine "PERICOLO" indica una situazione con un alto livello di pericolo che, se non evitata, causerà lesioni gravi o mortali. |  | Il simbolo del fulmine con la punta di freccia, all'interno di un triangolo equilatero, ha lo scopo di avvisare l'utente della presenza di "tensione pericolosa" non isolata all'interno dell'involucro del prodotto che potrebbe essere di intensità sufficiente da costituire un rischio di scossa elettrica per le persone. |
|  | AVVERTENZA! Questo simbolo seguito dal termine "AVVERTENZA" indica una situazione con un medio livello di pericolo che, se non evitata, può causare lesioni gravi o mortali. |  | Il punto esclamativo all'interno di un triangolo equilatero ha lo scopo di avvisare l'utente della presenza di importanti istruzioni operative e di manutenzione (assistenza) nella documentazione allegata all'apparecchio. |
|  | CAUTELA! Questo simbolo con il termine "CAUTELA" indica una minaccia a basso rischio che, se non evitata, può causare lesioni lievi o di media gravità. |  | Corrente/tensione continua |
|  | ATTENZIONE! Questo simbolo seguito dal termine "ATTENZIONE" indica un potenziale rischio di danni materiali. |  | Questo simbolo si riferisce a una regola di condotta speciale associata ai bambini. |
|  | NOTA: Questo simbolo seguito dal termine "NOTA" fornisce ulteriori informazioni utili. |  | Simbolo di protezione dei prodotti di Classe II |
|  | Questo segnale di obbligo indica di indossare guanti protettivi adeguati! Seguire le istruzioni di questa avvertenza per evitare lesioni alle mani causate da oggetti o dal contatto con materiali caldi o chimici. |  | Usare il prodotto esclusivamente in ambienti interni e asciutti. |
|  | Questo simbolo indica l'obbligo di leggere il manuale di istruzioni prima di usare il prodotto. |  | Il simbolo CE indica che il prodotto è conforme alle direttive UE rilevanti applicabili. |
|  | Corrente alternata/tensione |  | Avvertenza di sicurezza Istruzioni per l'uso |

ALTOPARLANTE SOUNDBAR

2.0 DOLBY ATMOS®

● **Guida rapida**

Questo documento è un'edizione abbreviata delle istruzioni per l'uso complete. Facendo la scansione del codice QR puoi accedere direttamente alla pagina del servizio di assistenza Lidl (www.lidl-service.com) e inserendo il codice articolo (IAN) 512390_2501 puoi scaricare e visionare le istruzioni per l'uso complete.

Le istruzioni brevi sono parte integrante di questo prodotto. Prima dell'uso del prodotto leggere attentamente tutte le indicazioni per l'uso e le avvertenze di sicurezza. Conservare bene le istruzioni brevi e consegnare tutta la documentazione in caso di cessione del prodotto a terzi.

● **Destinazione d'uso**

Questa ALTOPARLANTE SOUNDBAR 2.0 DOLBY ATMOS® (di seguito il "prodotto") è un dispositivo elettronico di consumo progettato per riprodurre audio trasmesso da dispositivi audio.

Qualsiasi altro utilizzo è da considerarsi improprio. Eventuali reclami derivanti da un uso improprio o dovuti a modifiche non autorizzate del prodotto non saranno coperti da garanzia. I rischi connessi a tali utilizzi ricadono sull'utente.

Il prodotto non è destinato all'uso commerciale.

● **Informazioni sui marchi commerciali**

- USB® è un marchio commerciale registrato di USB Implementers Forum, Inc.
- Dolby, Dolby Atmos e il simbolo della doppia D sono marchi registrati di Dolby Laboratories Licensing Corporation.
- Fabbricato su licenza di Dolby Laboratories. Opere inedite riservate. Copyright © 2012-2024 Dolby Laboratories. Tutti i diritti riservati.
- I termini HDMI, HDMI High-Definition Multimedia Interface, la veste commerciale HDMI e i loghi HDMI sono marchi o marchi registrati di HDMI Licensing Administrator, Inc.
- Il termine e il logo Bluetooth® sono marchi commerciali registrati di proprietà di Bluetooth® SIG, Inc. e qualsiasi utilizzo di tali marchi da parte di OWIM GmbH & Co. KG è su licenza.

- Il marchio commerciale e il nome commerciale TRONIC appartengono ai rispettivi proprietari.
- Tutti gli altri nomi e prodotti sono marchi commerciali o marchi commerciali registrati di proprietà dei rispettivi titolari.

● **Contenuto della confezione**

- Rimuovere tutto il materiale di imballaggio e controllarne la completezza. Si prega di contattare il servizio clienti in caso di parti mancanti o danneggiate.
- 1× Barra audio
- 1× Telecomando
- 2× Batterie alcaline AAA da 1,5 V (LR03)
- 1× Set per montaggio a parete incl. viti, tasselli e staffa di montaggio
- 1× Cavo di alimentazione da 1,5 m
- 1× Cavo audio con spina da 3,5 mm e altre spine cinch (cinch)
- 1× Cavo ottico da 1,5 m (cappuccio di protezione incluso)
- 1× Cavo ARC HDMI da 1,5 m
- 1× Guida rapida
- 1× Istruzioni per l'uso

● **Specifiche tecniche**

ALTOPARLANTE SOUNDBAR 2.0 DOLBY ATMOS®

| | |
|--|---------------------------|
| Ingresso CA: | 100 – 240 V~ 50/60 Hz |
| Consumo di energia: | 20 W |
| Consumo di energia in standby: | < 0,5 W |
| Uscita musica: | 2 × 30 W RMS a 10% THD |
| Risposta in frequenza: | da 65Hz a 20kHz |
| Presse AUX-in: | Connettore 3,5 mm |
| Formati audio agli ingressi: | PCM stereo |
| SPDIF per ingresso digitale: | Ottico (Toslink) |
| Ingresso HDMI: | Jack HDMI (ARC) |
| Tensione/corrente di uscita della porta USB: | 5 V $\overline{=}$ 500 mA |
| Formato file di supporto USB-A: | FAT16, FAT32, ex FAT |
| Formati audio riproducibili tramite USB-A: | MP3 |

| | |
|---|---|
| Capacità del dispositivo di archiviazione USB | 128 GB |
| Dimensioni: | circa 600,6 x 109,4 x 60 mm (L x P x H) |
| Peso: | 1980 g circa |
| Condizioni di funzionamento: | 10°C – 35°C, 40 % – 85 % umidità relativa |
| Temperatura di conservazione: | -20°C – +60°C |
| Standard wireless | Bluetooth® 5.3 |
| Banda di frequenza: | 2400 – 2483,5 MHz |
| Potenza di trasmissione max.: | <20 mW |
| Portata Bluetooth®: | Circa 10 m |
| Protocolli Bluetooth®: | AVRCP (controllo remoto delle principali funzioni audio tramite telefono cellulare), A2DP (trasmissione audio wireless) |

Telecomando:

| | |
|----------------------------|--------------------------------|
| Distanza di funzionamento: | circa 6 m/ 30° |
| Tipo di batteria: | 2 x batterie AAA/LR03 da 1,5 V |

- Questo prodotto può essere usato da bambini di età superiore a 8 anni e da persone con ridotte capacità fisiche, sensoriali o mentali o prive di esperienza e conoscenza, solo se supervisionati o istruiti sull'uso sicuro dell'apparecchio e se comprendono i rischi correlati. I bambini non devono giocare con il prodotto. Le operazioni di pulizia e manutenzione ordinaria non devono essere effettuate da bambini senza supervisione. Questo prodotto non è un giocattolo.

ATTENZIONE! RISCHIO DI DANNI

- Questo prodotto non contiene parti riparabili dall'utente.
- Ispezionare il prodotto prima di ogni utilizzo. Se il prodotto o il cavo di ricarica sono danneggiati, interrompere immediatamente l'uso del prodotto.
- Se si nota qualcosa di insolito durante l'uso (ad esempio rumore anomalo, odore strano o fumo), spegnere immediatamente il prodotto e scollegare tutti i cavi. Non utilizzare più il prodotto.
- Brusche variazioni di temperatura possono causare la formazione di condensa all'interno del prodotto. In questo caso, attendere che il prodotto raggiunga la temperatura ambientale prima di usarlo nuovamente.
- Non mettere candele accese o altre fiamme libere sopra il prodotto o nelle sue immediate vicinanze.
- Non usare il prodotto in prossimità di fonti di calore come radiatori o altri apparecchi che emettono calore.
- Non bruciare il prodotto e non esporlo ad alte temperature.
- Non lasciare il prodotto all'interno di un veicolo in una giornata calda. Le alte temperature possono causare danni irreversibili al prodotto e in alcuni casi provocarne persino la combustione.
- Il prodotto non deve essere esposto a gocciolamenti o spruzzi d'acqua.

AVVERTENZA! RISCHIO DI ESPLOSIONE!

- Non bruciare il prodotto e non esporlo ad alte temperature.
- Non aprire mai l'involucro del prodotto perché esiste il rischio di esplosione! All'interno del prodotto non sono presenti parti che richiedono manutenzione.



Sicurezza

Questo capitolo fornisce informazioni importanti sulla sicurezza quando si utilizza il prodotto. L'uso improprio può causare infortuni e danni alle proprietà. Prima di utilizzare il prodotto, si prega di familiarizzare con tutte le informazioni inerenti la sicurezza e le istruzioni per l'uso! In caso di cessione del prodotto a terzi, allegare tutta la documentazione.

PERICOLO!

- **RISCHIO DI MORTE O LESIONI PER NEONATI E BAMBINI!**

PERICOLO!

- **RISCHIO DI SOFFOCAMENTO!**
 Non giocare con il materiale di imballaggio (es. pellicole o polistirolo). Tenere i materiali di imballaggio fuori dalla portata dei bambini. I materiali di imballaggio non sono un giocattolo.

RISCHIO DI SCOSSA ELETTRICA!

⚠️ AVVERTENZA! Rischio di scossa elettrica!

Non aprire mai l'involucro del prodotto o dell'adattatore di alimentazione. In caso di malfunzionamento, le riparazioni devono essere eseguite solo da personale qualificato.

⚠️ AVVERTENZA! Proteggere il prodotto da gocciolamenti e spruzzi d'acqua. Non posizionare contenitori pieni di liquidi (come vasi o bevande) sopra o vicino al prodotto. Non immergere alcun componente del prodotto in liquidi. Non lavare il prodotto sotto l'acqua corrente.

■ Per evitare incendi, non posizionare candele accese o altre libere nude sopra o in prossimità del prodotto.

⚠️ AVVERTENZA! Non toccare la spina di alimentazione con le mani bagnate.

⚠️ ATTENZIONE! Non usare il prodotto se è danneggiato. Se si notano danni, scollegare immediatamente l'alimentatore dalla rete elettrica. In caso di danni al prodotto, contattare il proprio rivenditore.

■ Spegnerne sempre il prodotto prima di scollegarlo dall'alimentazione.

■ Per evitare di danneggiare il cavo, non appoggiarvi sopra alcun oggetto e non sfregarlo contro spigoli vivi. Tenerlo lontano da superfici calde e fiamme libere.

■ Stendere il cavo in modo che non sia possibile tirarlo per errore o inciampare. Tenere l'adattatore di alimentazione e il relativo cavo fuori dalla portata dei bambini.

■ Quando si scollega il prodotto dalla presa elettrica, non tirare il cavo di collegamento.

■ Non avvolgere il cavo di alimentazione attorno al prodotto.

■ Collegare il prodotto ad una presa elettrica sempre facilmente raggiungibile in modo da poter staccare immediatamente la spina in caso di emergenza.

■ Estrarre la spina dall'alimentatore per scollegare completamente il prodotto dalla rete elettrica.

■ Il prodotto continua ad assorbire una piccola quantità di elettricità, anche senza che la radio sia in funzione, finché è collegato alla rete elettrica. Per disattivare completamente l'adattatore di alimentazione, è necessario scollegarlo dalla rete elettrica.

- Non sottoporre il prodotto a urti o forti vibrazioni.
- Se si osserva fumo o suoni insoliti, scollegare immediatamente il prodotto dall'alimentazione.
- Il prodotto non deve essere coperto.
- Scollegare il prodotto dall'alimentazione quando non è in uso e prima della pulizia.
- Lasciare asciugare completamente il prodotto prima di collegarlo alla presa di corrente e prima di riporlo. Fare raffreddare completamente il prodotto prima di riporlo.
- Non inserire oggetti estranei nel prodotto.
- Non esporre il prodotto ad alte temperature (ad esempio nelle immediate vicinanze di un termosifone).

i NOTA: questo prodotto è dotato di piedini in gomma per proteggere le superfici delicate. Non si può escludere che i prodotti per la cura dei mobili attacchino o danneggino i piedini in gomma.

⚠️ AVVERTENZA!

Interferenza wireless?

Non utilizzare il prodotto su aeroplani, ospedali, locali tecnici o vicino a sistemi elettronici medicali. I segnali wireless trasmessi possono influire sul funzionamento dei componenti elettronici sensibili. Tenere il prodotto ad almeno 20 cm di distanza da pacemaker o defibrillatori cardiaci impiantabili perché la radiazione elettromagnetica può influire sul loro funzionamento. Le onde radio trasmesse possono interferire con gli apparecchi acustici. Non posizionare il prodotto in prossimità di gas infiammabili o aree potenzialmente esplosive (ad esempio officine di verniciatura) con i componenti wireless in funzione, perché le onde radio emesse possono causare esplosioni e incendi.

i NOTA: per evitare interferenze durante l'uso del prodotto, tenere QUALSIASI cavo (USB / AUX) ad almeno 3 metri di distanza.

⚠️ ATTENZIONE!





La portata delle onde radio varia in base alle condizioni ambientali. In caso di trasmissione wireless di dati, non è possibile escludere la ricezione dei dati non autorizzata da parte di terze parti. OWIM GmbH & Co. KG non è responsabile per eventuali interferenze radiotelevisive provocate da modifiche non autorizzate del prodotto. Inoltre, OWIM GmbH & Co. KG declina ogni responsabilità in caso di

utilizzo o sostituzione di cavi e prodotti non distribuiti da OWIM. È responsabilità dell'utente correggere le interferenze causate da modifiche non autorizzate al prodotto, anche con la sostituzione del dispositivo.

● **Prima dell'uso**

- Prima dell'uso, verificare che siano presenti tutti i componenti e che non siano danneggiati.
- Posizionare il prodotto su una superficie piana per utilizzarlo.

● **Telecomando**

| | |
|--|--|
| 1  | Alternare le modalità di accensione e standby della barra audio. |
| 2 EQ | Selezionare l'effetto equalizzatore (EQ). (NEWS/ MOVIE/ MUSIC) |
| 3 +/- (VOL) | Aumentare/diminuire il volume. |
| 4 BASS | Premere "BASS" quindi premere i pulsanti +/- per aumentare o diminuire i toni bassi. |
| 5  | Selezionare la modalità Bluetooth. |
| 6 USB/ AUX OPTICAL HDMI eARC | Selezionare la funzione di riproduzione. |
| 7 MUTE | Disattivare o ripristinare l'audio. |
| 8   | Passare alla traccia precedente/successiva. (In modalità Bluetooth) |
| 9  Pair | Avviare/interrompere/riprendere la riproduzione. (In modalità Bluetooth). Tenere premuto per attivare la funzione di abbinamento in modalità Bluetooth o disconnettere il dispositivo Bluetooth abbinato esistente. |
| 10 TREBLE | Premere "TREBLE" quindi premere i pulsanti +/- per aumentare o diminuire i toni alti. |

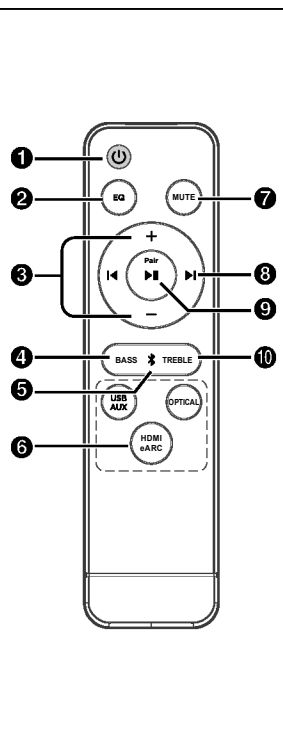

● Preparare il telecomando

Il telecomando in dotazione consente il funzionamento dell'unità a distanza.

- Anche se il telecomando viene utilizzato entro un raggio effettivo di 6 metri (19,7 piedi), il funzionamento potrebbe essere impossibile se sono presenti ostacoli tra l'unità e il telecomando.
- Se il telecomando viene utilizzato vicino ad altri prodotti che generano raggi infrarossi, o se altri dispositivi di controllo remoto che utilizzano raggi infrarossi vengono utilizzati vicino all'unità, potrebbero verificarsi problemi di funzionamento. Analogamente, gli altri prodotti potrebbe avere problemi di funzionamento.

● Sostituire le batterie del telecomando

1. Premere e far scorrere il coperchio posteriore per aprire il vano batterie del telecomando.
2. Inserire due batterie **AAA** (incluse). Assicurarsi che le estremità (+) e (-) delle batterie corrispondano alle estremità (+) e (-) indicate nel vano batterie.
3. Chiudere il coperchio vano batterie.

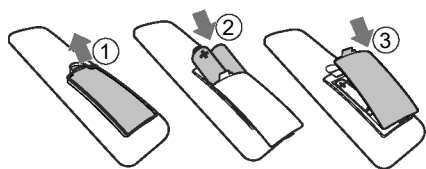

● Precauzioni relative alle batterie

- Assicurarsi di inserire le batterie con le polarità positiva “+” e negativa “-” corrette.
- Utilizzare batterie dello stesso tipo. Non utilizzare tipi diversi di batterie insieme.
- È possibile utilizzare sia batterie ricaricabili che monouso. Leggere le precauzioni sulle etichette delle batterie.
- Fare attenzione alle unghie quando si rimuove il coperchio della batteria e la batteria.
- Non fare cadere il telecomando.
- Non fare prendere urti al telecomando.
- Non rovesciare acqua o altri liquidi sul telecomando.
- Non mettere il telecomando su oggetti bagnati.
- Non posizionare il telecomando sotto la luce solare diretta o vicino a fonti di calore eccessivo.

- Rimuovere la batteria dal telecomando quando non viene utilizzato per un lungo periodo di tempo, poiché potrebbero verificarsi corrosione o perdite della batteria con conseguente rischio di infortuni, danni materiali o incendi.
- Non utilizzare batterie diverse da quelle specificate.
- Non mischiare batterie vecchie e nuove.
- Non ricaricare mai le batterie a meno che non sia confermato che sono ricaricabili.

● Posizionamento e montaggio

● Posizionamento

- A. Se la TV è posizionata su un tavolo, è possibile posizionare l'unità sul tavolo direttamente davanti al supporto de televisore, al centro dello schermo.
- B. Se la TV è fissata al muro, è possibile montare l'unità direttamente sotto lo schermo del televisore.

● Montaggio a parete

Nota:

- l'installazione deve essere eseguita esclusivamente da personale qualificato.

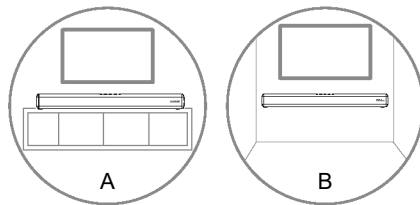

- L'installazione richiede l'uso di ulteriori utensili (non inclusi).
- Non serrare eccessivamente le viti.
- Conservare questo manuale di istruzioni per riferimento futuro.
- Utilizzare un rilevatore elettronico di montanti per verificare il tipo di parete prima di forare e montare.

⚠ **AVVERTENZA**

- Per evitare infortuni, questo apparecchio deve essere fissato saldamente al pavimento/parete in conformità con le istruzioni di installazione.

- Altezza di montaggio a parete suggerita: \leq 1,5 metri.

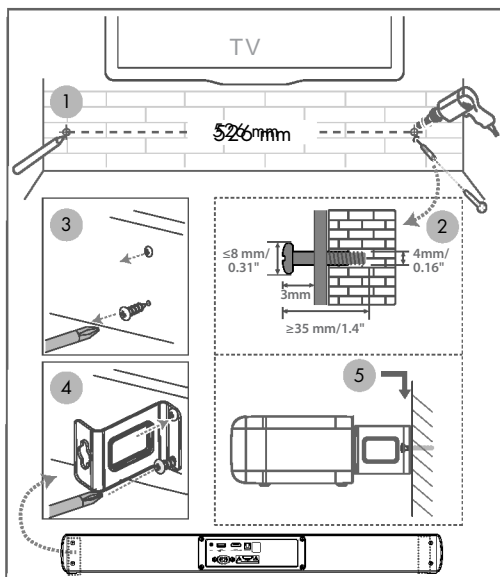

● Conessioni

● Utilizzare la presa eARC HDMI

La funzione eARC (Enhance Audio Return Channel) consente di inviare l'audio dal televisore compatibile ARC alla barra audio tramite una singola connessione HDMI. Per usufruire della funzione ARC, verificare che il televisore sia compatibile sia con HDMI-CEC che con ARC e configurarlo di conseguenza. Se configurato correttamente, è possibile utilizzare il telecomando del televisore per regolare l'uscita del volume (VOL + /- e Mute) della barra audio.

- Collegare il cavo HDMI dalla presa HDMI eARC della barra audio alla presa HDMI eARC del televisore compatibile con eARC. Quindi premere selezionare HDMI eARC sul telecomando.

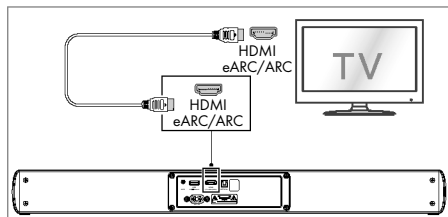

Suggerimento

- Il televisore deve supportare la funzione HDMI-CEC e ARC. HDMI-CEC e ARC devono essere impostate su ON.
- Il metodo di impostazione di HDMI-CEC e ARC potrebbe variare a seconda del televisore. Per informazioni dettagliate sulla funzione ARC, fare riferimento al manuale dell'utente.
- Solo il cavo HDMI 1.4 o versione successiva può supportare la funzione ARC.

● Utilizzare la presa OPTICAL

- Rimuovere il cappuccio protettivo della presa **OPTICAL**, quindi collegare un cavo OPTICAL alla presa OPTICAL OUT del televisore e alla presa **OPTICAL** sulla barra audio.

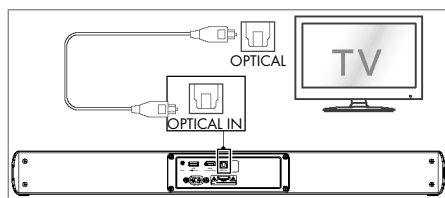

● Utilizzare la presa AUX

- A. Utilizzare un cavo audio da 3,5 mm a 3,5 mm (* non incluso) per collegare la presa per le cuffie del televisore o del dispositivo audio esterno alla presa **AUX** sulla barra audio.

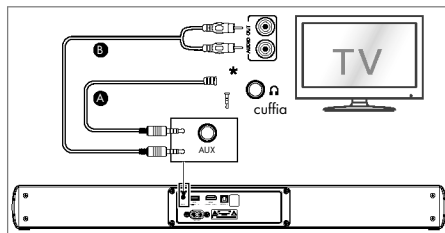

- B. Utilizzare un cavo audio da RCA a 3,5 mm per collegare le prese di uscita audio del televisore alla presa **AUX** sulla barra audio.

● Collegare l'alimentazione

- **Rischio di danni al prodotto!** Assicurarsi che la tensione di alimentazione corrisponda alla tensione stampata sul retro o sul lato inferiore dell'unità.

- Prima di collegare il cavo di alimentazione CA, assicurarsi di avere completato tutti gli altri collegamenti.
- **Barra audio**
Collegare il cavo di alimentazione alla presa **AC** ~ della barra audio e quindi a una presa di rete.

● Operazioni di base

● Standby/ON

Quando si collega per la prima volta l'unità principale alla presa di rete, l'unità principale è in modalità Standby.

- Premere il pulsante  sul telecomando per accendere la barra audio o passare in modalità **STANDBY**.
- Scollegare la spina dalla presa di rete se si desidera spegnere completamente la barra audio.

Riattivazione automatica



Se è collegato un televisore o un dispositivo esterno (AUX/HDMI ARC) e lo si accende, la barra audio si accende automaticamente.

Funzione di spegnimento automatico

La barra audio passa automaticamente alla modalità **Standby** dopo circa **15** minuti se la TV o la barra audio esterna è scollegata o spenta.

- Per spegnere completamente la barra audio, staccare la spina dalla presa di rete.
- Spegnere completamente la barra audio per risparmiare energia quando non è in uso.

Selezione di modalità

- Premere ripetutamente il pulsante  (SOURCE) sull'unità o i pulsanti **HDMI eARC**,  (Bluetooth), **OPTICAL**, **USB** e **AUX** sul telecomando per selezionare la modalità desiderata.
- L'indicatore luminoso sulla parte anteriore dell'unità principale mostra quale modalità è attualmente in uso.

|  LED | Funzione |
|--|---|
| Rosso | Standby |
| Verde | AUX |
| Verde lampeggiante | USB |
| Blu |  (Bluetooth) |
| Ambra | Ottica |
| Bianco | HDMI eARC |

● Regolare il volume

Premere **+/- (Volume)** sulla barra audio o sul telecomando per regolare il volume.

Se desideri disattivare l'audio, premi il pulsante **MUTE** sul telecomando. Premere nuovamente il pulsante **MUTE** o premere i pulsanti **+/- (Volume)** per riprendere l'ascolto normale.

● Selezionare un effetto audio predefinito

Durante la riproduzione, premere il pulsante **EQ** sul telecomando per selezionare gli equalizzatori preimpostati **NEWS (notizie) / MUSIC (musica) / MOVIE (film)**.

- I LED lampeggiano per 3 secondi per mostrare la modalità EQ corrente in base alla definizione della modalità EQ (Fig).

| Modalità EQ |  LED |
|----------------|---|
| NEWS (notizie) | ● ● ● ○ ○ |
| MUSIC (musica) | ○ ● ● ● ○ |
| MOVIE (film) | ○ ○ ● ● ● |

● Regolare i toni bassi/alti

- Premere **BASS** quindi premere il pulsante **VOL +/-** per aumentare o diminuire i toni bassi.
- Premere il pulsante **TREBLE** quindi premere il pulsante **VOL +/-** per aumentare o diminuire i toni alti.
- Dopo circa 5 secondi, l'unità esce dall'impostazione dei toni bassi/alti. È ora possibile premere i pulsanti **VOL +/-** per regolare il volume.
- Quando si regolano i toni alti/bassi, l'indicatore aumenta/diminuisce la quantità di luce. In base alla luce/lampeggio corrispondente (Fig), è possibile determinare il livello del volume attuale.

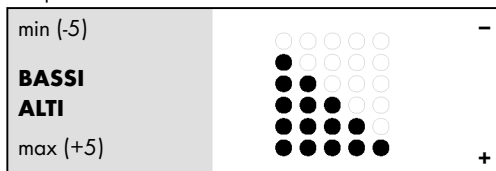

● **Funzionamento in modalità AUX / OPTICAL / HDMI eARC**



1. Assicurarsi che la barra audio sia collegata alla TV o al dispositivo audio.
2. Premere ripetutamente il pulsante (SOURCE)  sulla barra audio per selezionare la modalità **AUX, ottica, USB, HDMI eARC**.
3. Utilizzare direttamente il dispositivo audio per le funzionalità di riproduzione.
4. Premere il pulsante **+/- (Volume)** per regolare il volume nel modo desiderato.

Suggerimento: La barra audio potrebbe non essere in grado di decodificare tutti i formati audio digitali dalla sorgente di ingresso. In questo caso, la barra audio non riproduce alcun audio. Questo NON è un difetto. Assicurarsi che l'impostazione audio della sorgente di ingresso (ad esempio TV, console di gioco, lettore DVD, ecc.) sia impostata su **PCM** o **Dolby Digital** (fare riferimento al manuale dell'utente del dispositivo sorgente di ingresso per i dettagli sulle impostazioni audio) con ingresso HDMI eARC/OPTICAL.

● **Funzionamento Bluetooth®**

Tramite Bluetooth, è possibile collegare la barra audio al dispositivo Bluetooth (come iPad, iPhone, iPod touch, telefono Android o laptop) per ascoltare i file audio memorizzati sul dispositivo tramite gli altoparlanti della barra audio.

Primo abbinamento

1. Premere il pulsante  (SOURCE) sulla Soundbar o premere il pulsante  sul telecomando per selezionare la modalità Bluetooth®. L'indicatore blu lampeggia lentamente.
2. Sul dispositivo Bluetooth, attivare il Bluetooth, quindi cercare e selezionare "TSB A60 A1" per avviare la connessione.
3. Dopo il messaggio audio, il sistema è connesso correttamente e l'indicatore diventa blu fisso.
4. Selezionare e riprodurre file audio o musica sul dispositivo Bluetooth.
 - Per connettere la barra audio a un altro dispositivo Bluetooth, tenere premuto il pulsante  per disconnettersi dagli attuali dispositivi Bluetooth connessi e accedere alla modalità di accoppiamento Bluetooth. Viene emesso un messaggio audio e l'indicatore blu lampeggia rapidamente. Seguire i punti 2-3 per abbinare il dispositivo Bluetooth®.

- Se il dispositivo Bluetooth supporta A2DP, è possibile riprodurre musica tramite il dispositivo.
- Se il dispositivo Bluetooth supporta AVRCP, utilizzare il telecomando fornito per controllare la riproduzione.

 Avvio, pausa o ripresa della riproduzione

 Passaggio alla traccia precedente o successiva

Suggerimenti:

- Il raggio operativo tra la barra audio e il dispositivo è di circa 8 metri.
- Prima di connettere un dispositivo Bluetooth® alla barra audio, assicurarsi di conoscere le capacità del dispositivo.
- La compatibilità con tutti i dispositivi Bluetooth® non è garantita.
- Qualsiasi ostacolo tra il dispositivo e la barra audio può ridurre la portata operativa.
- Tenere questo lettore lontano da altri dispositivi elettronici che potrebbero causare interferenze.
- Il lettore verrà disconnesso anche quando il dispositivo viene spostato oltre il raggio d'azione.

● **Smaltimento**

Imballaggio:

L'imballaggio è composto da materiali ecologici che possono essere smaltiti presso i siti di raccolta locali per il riciclo.



Osservare l'identificazione dei materiali di imballaggio per lo smaltimento differenziato, i quali sono contrassegnati da abbreviazioni (a) e da numeri (b) con il seguente significato: 1-7: plastiche / 20-22: carta e cartone / 80-98: materiali compositi.

Prodotto:



Informarsi presso l'amministrazione comunale o locale circa le possibilità di smaltimento del prodotto usato.



Il simbolo a lato, raffigurante un bidone dei rifiuti su ruote barrato, indica che il presente apparecchio è soggetto alla direttiva 2012/19/UE. Tale direttiva stabilisce che, finita la sua vita utile, questo apparecchio non debba essere smaltito con la normale spazzatura domestica, bensì debba essere consegnato a centri di raccolta appositi, a centri per il riciclaggio o a impianti per lo smaltimento dei rifiuti.

Tale smaltimento è gratuito.

Rispettare l'ambiente e smaltire il prodotto in maniera corretta.



Il prodotto, i suoi accessori e i materiali di imballaggio sono riciclabili e soggetti alla responsabilità estesa del produttore. Per un migliore trattamento dei rifiuti, smaltirli separatamente seguendo i diversi simboli della raccolta differenziata. Il logo Triman è valido solamente per la Francia.

Batterie/accumulatori:



Lo smaltimento scorretto di batterie/accumulatori danneggia l'ambiente.

Le batterie/accumulatori difettosi o esausti devono essere smaltiti ai sensi della DIRETTIVA 2023/1542. Consegnare le batterie/accumulatori presso i centri di raccolta locali preposti.

Il simbolo del secchio della spazzatura barrato presente sulle batterie/accumulatori indica che queste batterie/accumulatori non possono essere smaltiti con i normali rifiuti domestici. Rimuovere le batterie/il pacchetto batteria dal prodotto prima dello smaltimento. Questi componenti possono contenere metalli tossici pesanti e sono soggetti a procedure di smaltimento speciali.

I simboli chimici dei metalli pesanti sono i seguenti: Cd = Cadmio, Hg = Mercurio, Pb = Piombo.

● Dichiarazione di conformità UE semplificata

Con la presente, OWIM GmbH & Co. KG, Stiftsbergstraße 1, 74167 Neckarsulm, GERMANIA, dichiara che il prodotto ALTOPARLANTE SOUNDBAR 2.0 DOLBY ATMOS® HG11579 è conforme alle Direttive 2014/53/UE e 2011/65/UE e 2009/125/EC.

Il testo completo della Dichiarazione di conformità UE è reperibile al seguente indirizzo internet: www.owim.com



● Garanzia e assistenza

● Garanzia

Il prodotto è stato fabbricato accuratamente secondo severe direttive di qualità ed è stato controllato meticolosamente prima della consegna. In caso di difetti di materiale o fabbricazione l'acquirente può far valere diritti legali nei confronti del venditore. La nostra garanzia sotto riportata non costituisce alcun limite ai diritti legali dell'acquirente.

Questo prodotto è garantito per 3 anni con decorrenza dalla data di acquisto. La garanzia decorre dalla data d'acquisto. Conservare lo scontrino originale in un posto sicuro perché questo documento viene richiesto come prova dell'avvenuto acquisto.

Tutti i danni o difetti presenti già al momento dell'acquisto devono essere comunicati subito dopo l'apertura della confezione.

Se entro 3 anni dalla data di acquisto di questo prodotto si rileva un difetto di materiale o di fabbricazione, noi procederemo, a nostra discrezione, alla riparazione o sostituzione gratuite del prodotto o al rimborso del prezzo di acquisto. Un eventuale intervento in garanzia non prolunga né rinnova il periodo di garanzia stesso. Ciò vale anche per le parti sostituite e riparate.

Questa garanzia decade in caso di danneggiamento oppure uso o manutenzione impropri del prodotto.

La prestazione in garanzia vale per difetti del materiale o di fabbricazione. Questa garanzia non si estende a componenti del prodotto esposti a normale logorio, che possono pertanto essere considerati come componenti soggetti a usura (esempio capacità della batteria, calcificazione, lampade, pneumatici, filtri, spazzole...). La garanzia non si estende altresì a danni che si verificano su componenti delicati (esempio interruttori, batterie, parti realizzate in vetro, schermi, accessori vari) nonché danni derivanti dal trasporto o altri incidenti.

● Gestione dei casi in garanzia

Per garantire un rapido disbrigo delle proprie pratiche, seguire le istruzioni seguenti:

Per ogni richiesta si prega di conservare lo scontrino e il codice dell'articolo (IAN 512390_2501) come prova d'acquisto.

Il numero d'articolo può essere dedotto dalla targhetta, da un'incisione, dal frontespizio delle istruzioni (in basso a sinistra) oppure dall'adesivo applicato sul retro o sul lato inferiore.

In caso di disfunzioni o avarie, contattare innanzitutto i partner di assistenza elencati di seguito telefonicamente oppure via e-mail.

Si può inviare il prodotto ritenuto difettoso all'indirizzo del centro di assistenza indicato con spedizione esente da affrancatura, completo del documento di acquisto (scontrino) e della descrizione del difetto, specificando anche quando tale difetto si è verificato.

● Assistenza

Assistenza Italia









Tel.: 800790789









E-Mail: owim@lidl.it

| | |
|--|-----------|
| Használt figyelmeztetések és szimbólumok | Oldal 121 |
| Rövid útmutató | Oldal 122 |
| Rendeltetésszerű használat | Oldal 122 |
| Védjegyekkel kapcsolatos figyelmeztetés | Oldal 122 |
| Szállítás terjedelme | Oldal 122 |
| Műszaki adatok | Oldal 122 |
| Biztonság | Oldal 123 |
| Használatbavétel előtt | Oldal 124 |
| Távírányító | Oldal 125 |
| Távírányító előkészítése | Oldal 125 |
| Elem cseréje a távírányítóban | Oldal 125 |
| Az elemekre vonatkozó óvintézkedések | Oldal 125 |
| Elhelyezés és rögzítés | Oldal 126 |
| Elhelyezés | Oldal 126 |
| Falra szerelés | Oldal 126 |
| Csatlakozások | Oldal 126 |
| Használja a HDMI eARC aljzatot | Oldal 126 |
| Az OPTIKAI aljzat használata | Oldal 127 |
| AUX aljzat használata | Oldal 127 |
| Csatlakoztatás a hálózatra | Oldal 127 |
| Alapvető üzemeltetés | Oldal 127 |
| Standby (készenlét)/ON (be) | Oldal 127 |
| Hangerő beállítása | Oldal 128 |
| Előre beállított hanghatás kiválasztása | Oldal 128 |
| Mély/magas hang beállítása | Oldal 128 |
| AUX/OPTIKAI/HDMI eARC működés | Oldal 128 |
| Bluetooth® működtetés | Oldal 129 |
| Megsemmisítés | Oldal 129 |
| Egyszerűsített EU-megfelelőségi nyilatkozat | Oldal 130 |
| Garancia és szerviz | Oldal 130 |
| Garancia | Oldal 130 |
| Garanciális ügyek lebonyolítása | Oldal 130 |
| Szerviz | Oldal 130 |

Használt figyelmeztetések és szimbólumok

A következő figyelmeztetéseket használjuk a használati útmutatóban, a rövid használati útmutatóban, a csomagoláson, a terméken és a tápegységen:

| | |
|--|--|
|  | VESZÉLY! Ez a szimbólum a „VESZÉLY” figyelmeztető szóval olyan magas kockázatú veszélyre utal, amely, ha nem kerülik el, súlyos sérülést vagy halált okoz. |
|  | FIGYELEMZTETÉS! Ez a szimbólum a „Figyelemztetés” figyelmeztető szóval olyan közepes kockázatú veszélyre utal, amely, ha nem kerülik el, súlyos sérülést vagy halált okozhat. |
|  | VIGYÁZAT! Ez a szimbólum a „VIGYÁZAT” figyelmeztető szóval olyan alacsony kockázatú veszélyre utal, amely enyhe vagy közepes sérülést okozhat, ha nem kerülik el. |
|  | FIGYELEM! Ez a szimbólum a „FIGYELEM” figyelmeztető szóval együtt lehetséges anyagi kárt jelöl. |
|  | MEGJEGYZÉS: Ez a szimbólum a „MEGJEGYZÉS” figyelmeztető szóval kiegészítő hasznos információkat ad. |
|  | Ez a rendelkező jelzés azt jelzi, hogy megfelelő védőkesztyűt kell viselni! Kövesse e figyelmeztetés utasításait, hogy elkerülje azokat a kézsérüléseket, amiket tárgyak vagy forró vagy vegyi anyagokkal való érintkezés okoz. |
|  | Ez a szimbólum azt jelenti, hogy a termék használata előtt be kell tartani a használati útmutatót. |
|  | Váltakozó áramerősség/feszültség |

| | |
|---|--|
|  | Az egyenlő oldalú háromszögben lévő villámlás nyíl alakú szimbólum a termék közelében lévő, szigetelés nélküli „veszélyes feszültségre” hívja fel a felhasználó figyelmét, amely megfelelő hatással tudják elhárítani a személyek áramütés általi veszélyét. |
|  | Az egyenlő oldalú háromszögben lévő felkiáltójel fontos működési és karbantartási (szerviz) utasításokra hívja fel a felhasználó figyelmét a készülékhez kapott útmutatóban. |
|  | Egyenáram/feszültség |
|  | Ez a szimbólum különleges viselkedési szabályokra utal, amelyek a gyermekekre érvényesek. |
|  | A II. védemly osztályba tartozó termék szimbóluma |
|  | A terméket csak száraz helyiségekben, beltéren használja. |
|  | A CE jelölés azt jelzi, hogy a termék megfelel a rá vonatkozó EU irányelveknek. |
|  | Biztonsági információk Használati útmutató |

2.0 DOLBY ATMOS® HANGSZÓRÓ

● Rövid útmutató

Ez a dokumentum a teljes használati útmutató rövidített nyomtatott változata. A QR-kód beolvasásával Ön egyenesen a Lidl-Service oldalára látogathat (www.lidl-service.com) és a (IAN) 512390_2501 cikkszám megadásával megtekintheti és letöltheti a teljes használati útmutatót.

A gyors üzembe helyezési útmutató a termék része. A termék használata előtt ismerje meg valamennyi használati és biztonsági tudnivalót. Őrizze meg jól a gyors üzembe helyezési útmutatót és amennyiben harmadik félnek továbbadja a terméket, adja át a hozzá tartozó dokumentációt is.

● Rendelteszerű használat

Ez a 2.0 DOLBY ATMOS® HANGSZÓRÓ (a továbbiakban: „termék”) olyan fogyasztói elektronikus eszköz, amelynek célja hangok lejátszása audio készülékekről.

Minden egyéb jellegű használat nem rendeltészerűnek minősül. A hangszóró nem rendeltészerű használatából vagy jogosulatlan módosításából eredő hibákra vonatkozó igényekre a garancia nem terjed ki. Az ilyen jellegű használatért Ön a felelős.

Ez a termék nem kereskedelmi használatra készült.

● Védjegyekkel kapcsolatos figyelmeztetés

- Az USB® az USB Implementers Forum, Inc. bejegyzett védjegye.
- A Dolby, a Dolby Atmos és a dupla D szimbólum a Dolby Laboratories Licensing Corporation bejegyzett védjegyei.
- A Dolby Laboratories licence alapján gyártva. Bizalmas, nem publikált művek. Copyright © 2012-2024 Dolby Laboratories. Minden jog fenntartva.
- A HDMI, HDMI High-Definition Multimedia Interface, HDMI trade dress és a HDMI Logos kifejezések a HDMI Licensing Administrator, Inc. védjegyei vagy bejegyzett védjegyei.
- A Bluetooth® világmárka és logók a Bluetooth® SIG, Inc. bejegyzett kereskedelmi védjegyei, és az OWIM GmbH & Co. KG licenceként használja ezeket.

- A TRONIC a tulajdonosaik kereskedelmi védjegyei vagy elnevezései.
- Minden más név és termék a megfelelő tulajdonosok védjegye vagy bejegyzett védjegye.

● Szállítás terjedelme

- Távolítsa el minden csomagolóanyagot, és ellenőrizze, hogy a csomagolás tartalma teljes-e. Kérjük, forduljon a kereskedőhöz, ha alkatrészek hiányoznak vagy sérültek.
- 1× Hangprojektor
- 1× Távirányító
- 2× 1,5 V AAA (LR03) alkáli elemek
- 1× Fali rögzítőkészlet, beleértve csavarok, fali dugók és tartókonzol
- 1× 1,5 m hálózati kábel
- 1× Audiokábel 3,5 mm-es csatlakozóval és egyéb cinch csatlakozóval (cinch)
- 1× 1,5 m-es optikai kábel (védősapkával)
- 1× 1,5 m-es HDMI ARC kábel
- 1× Gyors telepítési útmutató
- 1× Használati útmutató

● Műszaki adatok

2.0 DOLBY ATMOS® HANGSZÓRÓ

| | |
|--|--|
| AC bemenet | 100–240 V~, 50/60 Hz |
| Teljesítményfelvétel: | 20 W |
| Energiafogyasztás készenléti | |
| üzemmódban: | < 0,5 W |
| Zenei kimenet: | 2 × 30 W RMS ha 10% THD |
| Frekvencia átvitel: | 65 Hz és 20 kHz között |
| AUX-in csatlakozó: | 3,5 mm jack aljzat |
| Audio formátum a bemeneteknél: | Sztereo PCM |
| SPDIF digitális bemenet: | Optikai (Toslink) |
| HDMI bemenet: | HDMI (ARC) jack |
| USB port feszültség- kimenet/áram: | 5 V  500 mA |
| USB-A támogatott fájlformátum: | FAT16, FAT32, ex FAT |
| USB-A lejátszható audio formátumok: | MP3 |
| USB-A max. támogatott USB adattároló kapacitása: | 128 GB |

| | |
|---------------------------|--|
| Méretetek: | Kb. 600,6 x 109,4 x 60 mm (Sz x Mé x Ma) |
| Súly: | kb. 1980 g |
| Működési feltételek: | 10 °C – 35 °C, 40% – 85% relatív páratartalom |
| Tárolási hőmérséklet: | -20 °C – +60 °C |
| Vezeték nélküli standard: | Bluetooth® 5.3 |
| Frekvenciasáv: | 2400 MHz – 2483,5 MHz |
| Max. adóteljesítmény: | < 20 mW |
| Bluetooth® tartomány: | Kb. 10 m |
| Bluetooth® protokollok: | AVRCP (távrolról vezérli a legfontosabb hangfunkciókat mobiltelefonon keresztül), A2DP (vezeték nélküli hangátvitel) |

Távírányító:

| | |
|--------------|-------------------------|
| Hatósugár: | kb. 6 m/30° |
| Elem típusa: | 2 x 1,5 V AAA/LR03 elem |



Biztonság

Ez a fejezet fontos biztonsági információkat tartalmaz a termék kezeléséhez. A helytelen használat sérülést és a készülék rongálódását okozhatja. Kérjük, használat előtt ismerje meg az összes biztonsági információt és használati utasítást! Amikor harmadik félnek átadja a terméket, kérjük, adjon át vele minden hozzá tartozó dokumentumot!

VESZÉLY!

- **CSESEMŐKET ÉS GYERMEKEKET FENYEGETŐ ÉLETVESZÉLY ÉS BALESETVESZÉLY!**

VESZÉLY!

- **FULLADÁSVESZÉLY!** A csomagolóanyaggal (pl. film vagy polisztirol) nem szabad játszani. A gyermekeket mindig tartsa távol a csomagolóanyagtól. Ez a csomagolóanyag nem játék.
 - Ezt a terméket használhatják 8 éves vagy annál idősebb gyermekek, illetve csökkent fizikai, érzékszervi, vagy mentális képességekkel rendelkező, vagy kellő tudással és belátással nem

rendelkező személyek is, ha a termék biztonságos használatával kapcsolatos útmutatásban vagy felügyeletben részesülnek, és értik a használat kockázatait. Gyerekek ne játsszanak a termékkel. A tisztítást és a felhasználói karbantartást gyermekek nem végezhetik felügyelet nélkül. Ez a termék nem játék.

FIGYELEM! RONGÁLÓDÁS VESZÉLYE

- Ez a termék nem tartalmaz olyan részt, amelyet a használó maga meg tudna szervizelni.
- Minden használat előtt ellenőrizze a terméket! Ha a készülék vagy a töltőkábel bármilyen sérülését észleli, akkor ne használja tovább!
- Ha használat közben bármi szokatlant észlel (pl. szokatlan zaj, furcsa szag vagy füst), azonnal kapcsolja ki a terméket, és húzza ki az összes kábelt. Utána ne használja a terméket.
- A hirtelen hőmérséklet-változás kondenzációt okozhat a termékben. Ebben az esetben hagyja a terméket egy ideig akklimatizálódni, mielőtt újra használná.
- Ne helyezzen égő gyertyákat vagy nyílt lángot a termékre, vagy a termék mellé.
- Ne használja a terméket hőforrások közelében, pl. radiátorok vagy egyéb hőkibocsátó eszközök közelében!
- Ne dobja a terméket tűzbe, és ne tegye ki magas hőmérsékleteknek.
- Forró napon ne hagyja a terméket a járműben. A magas hőmérséklet visszafordíthatatlan károsodást okozhat a termékben, és bizonyos esetekben akár le is éghet.
- A terméket nem érheti csepegő vagy fröccsenő víz.

FIGYELEMTETÉS! ROBBANÁSVESZÉLY!

- Ne dobja a terméket tűzbe, és ne tegye ki magas hőmérsékleteknek.
- Soha ne nyissa ki a termék burkolatát, mert robbanásveszély áll fenn! A termék nem rendelkezik karbantartást igénylő belső alkatrészekkel.

ÁRAMÜTÉS VESZÉLYE!

FIGYELEMTETÉS! Áramütés veszélye!

Soha ne nyissa ki a termék vagy a tápegység burkolatát. Meghibásodás esetén a javítást csak képzett szakember végezheti.

⚠ FIGYELEMTETÉS! Óvja a terméket csepegő és fröccsenő víztől. Ne helyezzen folyadékokkal feltöltött edényeket (például vázákat vagy italos üvegeket) a termékre vagy a közelébe. Ne merítse a termék egyetlen alkatrészét sem folyadékokba. Soha ne tartsa a terméket folyó víz alá.

■ A tűzveszély elkerülése érdekében ne helyezzen égő gyertyákat a termékre, vagy a közelébe.

⚠ FIGYELEMTETÉS! A hálózati csatlakozódugót ne fogja meg nedves kézzel.

⚠ VIGYÁZAT! Soha ne használjon sérült terméket. Ha bármilyen sérülést észlel, azonnal válassza le a tápegységet a hálózatról. Lépjen kapcsolatba a kiskereskedővel, ha a termék sérült.

■ Mindig kapcsolja ki a terméket, mielőtt leválasztja a hálózatról.

■ A hálózati vezeték sérülésének elkerülése érdekében ne helyezzen rá tárgyakat, és ne dörzsölje éles szélekhez. Tartsa távol a forró felületektől és nyílt lángoktól.

■ Úgy fektesse le a hálózati vezetékét, hogy véletlenül se lehessen megrántani, vagy benne megbotlani. A tápegységet és a vezetékét gyermekektől elzárva kell tartani.

■ Amikor a terméket leválasztja az elektromos aljzatról, ne a csatlakozókábelnél fogva húzza ki.

■ Ne tekerje a csatlakozóvezetékét a termék köré.

■ Csatlakoztassa a terméket egy mindig könnyen elérhető hálózati aljzathoz, hogy veszély esetén a terméket azonnal ki lehessen húzni.

■ Húzza ki a csatlakozódugót a tápellátásból, hogy teljesen leválassza a készüléket a hálózatról.

■ A termék továbbra is kis mennyiségű áramot fogyaszt, még akkor is, ha a rádió nem működik, amíg a termék csatlakoztatva van a tápellátáshoz. A tápegység teljes kikapcsolásához le kell választani a hálózatról.

■ Ne tegye ki a készüléket ütődéseknek vagy túlzott rezgéseknek.

■ Ha füstöt vagy szokatlan hangokat észlel, azonnal húzza ki a terméket a tápellátásból.

■ A terméket nem szabad letakarni.

■ Ha nem használja a terméket, illetve tisztítás előtt mindig válassza le a terméket a hálózati aljzatról.

■ A hálózati tápellátáshoz való csatlakoztatás és tárolás előtt hagyja teljesen megszáradni a terméket. Tárolás előtt hagyja a terméket teljesen lehűlni.

- Ne dugjon semmilyen idegen tárgyat a termékbe.
- Ne tegye ki a terméket magas hőmérsékletnek (pl. hősugárzó közvetlen közelében).

i MEGJEGYZÉS: Ez a termék gumilábakkal van ellátva a kényes felületek védelme érdekében. Nem zárható ki, hogy a bútorápoló szerek megtámadják vagy megrongálják a gumilábakat.

⚠ FIGYELEMTETÉS!

Vezeték nélküli interferencia?

Kapcsolja ki a terméket repülőgépen, kórházban, kiszolgáló helyiségekben, vagy orvosi elektronikai rendszerek közelében. A továbbított vezeték nélküli jelek befolyásolhatják az érzékeny elektronikai berendezéseket. Tartsa a terméket legalább 20 cm távolságra a pacemakerektől és beültethető kardioverter defibrillátoroktól, mivel az elektromágneses sugárzás negatívan befolyásolhatja a pacemakerek működését. A továbbított rádióhullámok megzavarhatják a hallókészülékeket. Ne helyezze a terméket gyúlékony gázok vagy potenciálisan robbanékony területek közelébe (pl. festékboltban), ha a vezeték nélküli komponensek be vannak kapcsolva, mivel a kibocsátott rádióhullámok robbanást és tüzet okozhatnak.

i MEGJEGYZÉS: A készülék használata során ajánlott, hogy az interferencia elkerülése érdekében az ÖSSZES kábel (USB/AUX) 3 méternél rövidebb legyen.





⚠ FIGYELEM!

A rádióhullámok hatótávolsága a környezeti feltételektől függ. Vezeték nélküli adatátvitel esetén nem zárható ki, hogy jogosulatlan harmadik felek hozzáférjenek az adatokhoz. Az OWIM GmbH & Co. KG nem vállal felelősséget a rádió vagy televízió készülékek zavaraiért, amelyek a készülék jogosulatlan módosításából erednek. Az OWIM GmbH & Co. KG emellett nem vállal felelősséget a nem az OWIM által forgalmazott kábelek és készülékek használatáért. A készülék használója teljes mértékben felelős azon zavarok kijavításáért, amelyeket a készülék jogosulatlan módosítása, illetve az ilyen készülékek cseréje okozott.

● Használatbavétel előtt

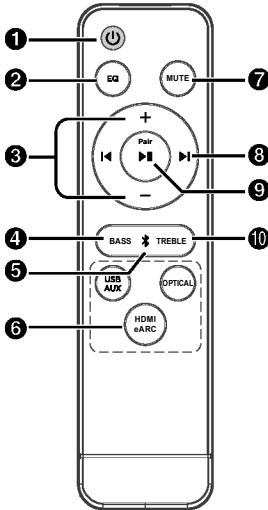
- Használat előtt ellenőrizze, hogy a csomag tartalma teljes és sértetlen-e!
- A terméket vízszintes, egyenes felületre helyezze a működtetéshez.

● Távirányító

| | | |
|---|---|--|
| 1  | A hangprojektor ON (be) és Standby (készenléti) üzemmód közötti váltás. |  |
| 2 EQ | Válassza ki az equalizer (EQ) effektust. (HÍREK/FILM/ZENE) | |
| 3 +/- (VOL) | A hangerő növelése/csökkentése. | |
| 4 BASS | Nyomja meg a „BASS” gombot, majd nyomja meg a +/- gombokat a mély hang növeléséhez vagy csökkentéséhez. | |
| 5  | Válassza ki az Bluetooth üzemmódot. | |
| 6 USB/ AUX OPTIKAI HDMI eARC | Válassza ki a Játékos funkciót. | |
| 7 MUTE (NÉMA) | Némítja a hangot, vagy feloldja a némítást. | |
| 8  | Ugrás az előző/következő zeneszámra. (Bluetooth módban) | |
| 9  párosítás | Lejátszás/szünet/lejátszás folytatása. (Bluetooth módban). Nyomja meg és tartsa lenyomva a párosítási funkció Bluetooth módban történő aktiválásához vagy a meglévő párosított Bluetooth eszköz leválasztásához. | |
| 10 MAGAS HANG | Nyomja meg a „TREBLE” (magas hang) gombot, majd nyomja meg a +/- gombokat a magas hang növeléséhez vagy csökkentéséhez. | |

● Távirányító előkészítése

A mellékelt távirányító lehetővé teszi a készülék távolról történő működtetését.

- Még akkor is, ha a távirányítót 6 m (19,7 láb) hatótávolságon belül működtetik, a távirányítás nem működhet, ha akadályok vannak az egység és a távirányító között.
- Ha a távirányítót más, infravörös sugarakat kibocsátó termékek közelében működtetik, vagy ha az egység közelében infravörös sugarakat használó egyéb távirányítókat használnak, akkor előfordulhat, hogy helytelenül működik. És fordítva, a többi termék is hibásan működhet.

● Elem cseréje a távirányítóban

1. Nyomja meg és csúsztassa el a hátsó fedelet a távirányító elemtartójának kinyitásához.

2. Helyezzen be két **AAA** méretű elemet (tartozék). Győződjön meg arról, hogy az elemek (+) és (-) végei megegyeznek-e az elemtartóban feltüntetett (+) és (-) végekkel.
3. Zárja le az elemtartó fedelet.

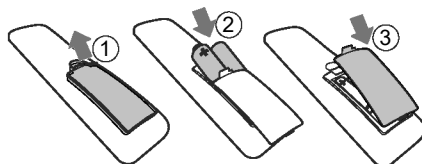

● Az elemekre vonatkozó óvintézkedések

- Ügyeljen arra, hogy az elemeket megfelelő pozitív „+” és negatív „-” polaritással helyezze be.
- Ugyanolyan típusú elemeket használjon. Soha ne használjon együtt különböző típusú elemeket.

- Használhatók újratölthető vagy nem újratölthető elemek is. Olvassa el a címkéken található óvintézkedéseket.
- Ügyeljen a körmeire az akkumulátortartó fedél és az elem eltávolításakor.
- Ne ejtse le a távirányítót.
- Ne engedje, hogy bármi hatással legyen a távirányítóra.
- Ne öntsön vizet vagy folyadékot a távirányítóra.
- Ne helyezze a távirányítót nedves tárgyra.
- Ne tegye ki a távirányítót közvetlen napfénynek, és ne tegye hőforrások vagy túlzott hő közelébe.
- Vegye ki az elemet a távirányítóból, ha hosszú ideig nem használja, mert korrózió vagy elemszivárgás léphet fel, ami fizikai sérülést, illetve anyagi kárt és/vagy tüzet okozhat.
- Ne használjon a megadottaktól eltérő elemeket.
- Ne keverjen új elemeket régiekkel.
- Soha ne töltsön fel az elemet, kivéve, ha biztosan újratölthető.

● **Elhelyezés és rögzítés**

● **Elhelyezés**

- Ha a TV asztalra van helyezve, a készüléket közvetlenül a TV állvány elé helyezheti, a TV képernyő középe.
- Ha a TV készülék falra van erősítve, a készüléket közvetlenül a TV képernyő alatt is felszerelheti a falra.

● **Falra szerelés**

Megjegyzés:

- A felszerelést csak szakképzett személy végezheti.

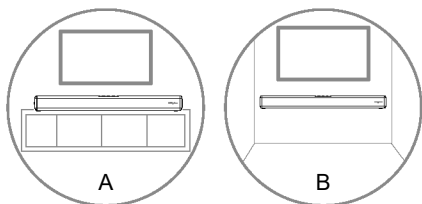

- A felszereléshez további eszközök (nem tartozék) szükségesek.
- Ne húzza túl a csavarokat.
- Őrizze meg ezt a használati útmutatót későbbi felhasználásra.
- Fúrás és szerelés előtt elektronikus fémdetektor segítségével ellenőrizze a fal típusát.

⚠ **FIGYELEMTETÉS**

- A sérülések elkerülése érdekében a készüléket a telepítési utasításoknak megfelelően biztonságosan kell a padlóhoz/falhoz rögzíteni.
- Javasolt falra szerelési magasság: ≤ 1,5 méter.

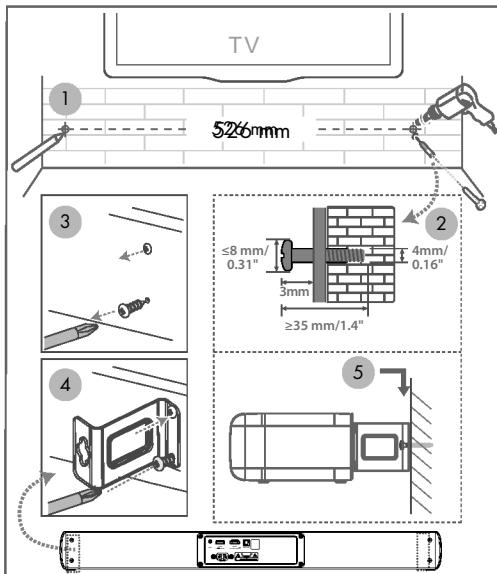

● **Csatlakozások**

● **Használja a HDMI eARC aljzatot**

Az eARC (Enhance Audio Return Channel) funkció lehetővé teszi, hogy egyetlen HDMI kapcsolaton keresztül az ARC-kompatibilis TV küldjön hangot a hangprojektorra. Az ARC funkció használatához ellenőrizze, hogy a TV készülék HDMI-CEC és ARC kompatibilis-e, és ennek megfelelően van-e beállítva. Ha megfelelően van beállítva, a TV távirányítójával be tudja állítani a hangprojektor hangerejét (Vol +/- és némítás).

- Csatlakoztassa a hangprojektor HDMI eARC aljzatából a HDMI-kábelt az eARC-kompatibilis TV készülék HDMI eARC aljzatához. Majd nyomja meg a távirányítót a HDMI eARC kiválasztásához.

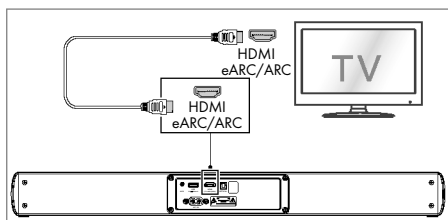

Tipppek:

- A TV-nek támogatnia kell a HDMI-CEC és ARC funkciót. A HDMI-CEC-t és ARC-t ON (be) állásba kell állítani.
- A HDMI-CEC és az ARC beállítási módja a TV-től függően eltérő lehet. Az ARC funkcióval kapcsolatos részletekért tekintse meg a használati útmutatót.
- Csak a HDMI 1.4 vagy magasabb verziójú kábel támogatja az ARC funkciót.

● Az OPTIKAI aljzat használata

- Távolítsa el az **OPTIKAI** aljzat védősapkáját, majd csatlakoztasson egy OPTIKAI kábelt a TV OPTIKAI KIMENETI aljzatához és a hangprojektor **OPTIKAI** aljzatához.

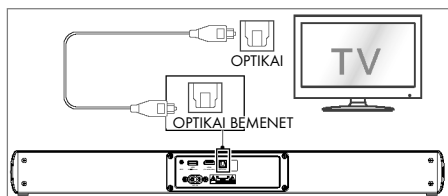

● AUX aljzat használata

- A. A 3,5 mm-es és 3,5 mm-es audiókábel (* nem tartozék) segítségével csatlakoztassa a TV vagy a külső audio készülék fejhallgató csatlakozóját a hangprojektor **AUX** aljzatához.

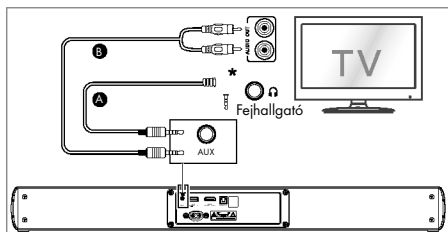

- B. RCA-3,5 mm-es audiókábelrel csatlakoztassa a TV audio kimeneti aljzatait a hangprojektor **AUX** csatlakozójához.

● Csatlakoztatás a hálózatra

- **A termék sérülésének veszélye!**
Ellenőrizze, hogy a tápfeszültség megegyezik-e az egység hátoldalán vagy alján feltüntetett feszültséggel.
- Mielőtt az AC hálózati vezetékét csatlakoztatja, ellenőrizze, hogy elvégzett minden más csatlakoztatást.
- **Hangprojektor**
Csatlakoztassa a hálózati kábelt a hangprojektor **AC~** aljzatához, majd egy hálózati aljzatba.

● Alapvető üzemeltetés

● Standby (készenlét)/ON (be)

Amikor először csatlakoztatja a központi egységet a hálózati aljzathoz, a központi egység készenléti módban lesz.

- Nyomja meg a **U** gombot a távirányítón a hangprojektor ON (be) vagy Standby (készenléti) módba kapcsolásához.
- Ha teljesen ki szeretné kapcsolni a hangprojektort, akkor húzza ki a hálózati csatlakozódugót a fali aljzattól.

Automatikus ébresztés



Ha TV vagy külső eszköz (AUX/HDMI ARC) van csatlakoztatva, a hangprojektor automatikusan bekapcsol, amikor a TV vagy a külső eszköz be van kapcsolva.



Automatikus kikapcsolás funkció

A hangprojektor körülbelül **15** perc elteltével automatikusan **Standby** (készenléti) módba kapcsol, ha a TV vagy a külső hangprojektor le van választva, és ki van kapcsolva.

- A hangprojektor teljes kikapcsolásához húzza ki a csatlakozódugót a hálózati aljzattól.
- Kapcsolja ki teljesen a hangprojektort, hogy energiát takarítson meg, amikor nincs használatban.

Kiválasztás mód

- A kívánt mód kiválasztásához nyomja meg többször a  (SOURCE) (forrás) gombot a készüléken vagy a **HDMI eARC**,  (Bluetooth), **OPTIKAI**, **USB** és **AUX** gombokat a távirányítón.
- A központi egység elején lévő jelzőlámpa mutatja, hogy melyik üzemmód van használatban.

|  LED | Mód |
|---|---|
| Piros | Standby (készenlét) |
| Zöld | AUX |
| Zöld villanás | USB |
| Kék |  (Bluetooth) |
| Sárga | Optikai |
| Fehér | HDMI eARC |

● Hangerő beállítása

A hangerő beállításához nyomja meg a **+/-** (**hangerő**) gombot a hangprojektoron vagy a távirányítón.

Ha ki szeretné kapcsolni a hangot, nyomja meg a távirányító **MUTE** (némítás) gombját. Nyomja meg ismét a **MUTE** (némítás) gombot, vagy nyomja meg a **+/-** (**hangerő**) gombot a normál zenehallgatás folytatásához.

● Előre beállított hanghatás kiválasztása

Lejátszás közben nyomja meg a távirányító **EQ** gombját a **HÍREK/ZENE/FILM** előre beállított equalizer kiválasztásához.

- A LED-ek 3 másodpercig villognak, hogy az EQ mód definíciója szerint jelenítsék meg az aktuális EQ módot (ábra).

| EQ mód |  LED |
|--------|---|
| HÍREK | ●●●○○ |
| ZENE | ○○●●● |
| FILM | ○○●●● |

● Mély/magas hang beállítása

- Nyomja meg a **BASS** gombot, majd nyomja meg a **VOL +/-** gombokat a mély hang növeléséhez vagy csökkentéséhez.
- Nyomja meg a **TREBLE** gombot, majd nyomja meg a **VOL +/-** gombokat a magas hang növeléséhez vagy csökkentéséhez.
- Körülbelül 5 másodperc elteltével a készülék kilép a mély/magas hang beállításból. A hangerő beállításához nyomja meg a **VOL +/-** gombokat.
- A magas/mély hangok beállításakor a jelzőlámpa növeli/csökkenti a fény mennyiségét. A megfelelő jelzőlámpa kijelzője/villogása szerint (ábra) határozza meg az aktuális hangerő szintjét.

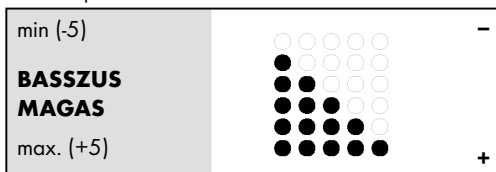

● AUX/OPTIKAI/HDMI eARC működés



1. Ellenőrizze, hogy a hangprojektor csatlakoztatva van-e a TV-hez vagy audio eszközhöz.
2. Az **AUX**, **optikai**, **USB**, **HDMI eARC** mód kiválasztásához nyomja meg többször a  (SOURCE) (forrás) gombot a hangprojektoron.
3. A lejátszási funkciókhoz közvetlenül működtesse az audio eszközt.
4. Nyomja meg a **+/-** (**hangerő**) gombot, hogy beállítsa a hangerő kívánt szintre.

Tipp: Előfordulhat, hogy a hangprojektor nem képes dekódolni az összes digitális hangformátumot a bemeneti forrásból. Ebben az esetben a hangprojektor néma. Ez NEM meghibásodás. Ellenőrizze, hogy a bemeneti forrás (pl. TV, játékkonzol, DVD lejátszó stb.) hangbeállítása **PCM**-re vagy **Dolby Digital** -ra van-e állítva (a hangbeállítások részleteit lásd a bemeneti források felhasználati kézikönyvében) HDMI eARC/OPTIKAI bemenettel.

● Bluetooth® működtetés

Bluetooth kapcsolaton keresztül csatlakoztassa a hangprojektor készüléket Bluetooth eszközhöz (például iPad, iPhone, iPod touch, Android telefon vagy laptop), majd a hangprojektor hangszóróin keresztül tudja hallgatni a készüléken tárolt hangfájlokat.

Első párosítás

1. Nyomja meg a  (SOURCE) (forrás) gombot a hangprojektor egységen, vagy nyomja meg a  gombot a távirányítón a Bluetooth® üzemmód kiválasztásához. A kék jelzőlámpa lassan villog.
 2. A csatlakozás megkezdéséhez kapcsolja be a Bluetooth eszközön a Bluetooth funkciót, keresse meg és válassza ki a „TSB A60 A1” lehetőséget.
 3. A hangüzenet után a rendszer sikeresen csatlakozik, és a kék jelzőlámpa folyamatosan világít.
 4. Hangfájlok vagy zenék kiválasztása és lejátszása Bluetooth eszközön.
- Ha a hangprojektor más Bluetooth eszközhöz szeretné csatlakoztatni, nyomja meg és tartsa lenyomva a  gombot az aktuális Bluetooth-kompatibilis eszközökről való leválasztáshoz, és a Bluetooth párosítási módba való belépéshez. Hangjelzést fog hallani, és a kék jelzőlámpa gyorsan villog. A Bluetooth® eszköz párosításához kövesse a 2-3. lépést.
 - Ha a Bluetooth eszköz támogatja az A2DP-t, játsszon le zenét a készüléken keresztül.
 - Ha a Bluetooth eszköz támogatja az AVRCP-t, a lejátszás vezérléséhez használja a mellékelt távirányítót.

| | |
|--|--|
|  | Lejátszás indítása, szüneteltetése vagy folytatása |
|--|--|

| | |
|--|--|
|  | Ugrás az előző vagy következő zeneszámba |
|--|--|

Tipppek:

- A hangprojektor és a készülék közötti működési tartomány körülbelül 8 méter.
- Mielőtt Bluetooth® eszközt csatlakoztat a hangprojektorhoz, ismerje meg az eszköz képességeit.
- Az összes Bluetooth® eszközzel való kompatibilitás nem garantált.
- A készülék és a hangprojektor közötti bármilyen akadály csökkentheti a működési tartományt.

- Tartsa távol a lejátszót más olyan elektronikus eszközöktől, amelyek interferenciát okozhatnak.
- A lejátszó akkor is leválasztásra kerül, ha a készülék a működési tartományon kívülre kerül.

● Megsemmisítés

Csomagolás:

A csomagolás környezetbarát anyagokból készült, amelyeket a helyi újrahasznosító helyeken adhat le.



A hulladék elkülönítéséhez vegye figyelembe a csomagolóanyagban található jelzéseket. Ezek rövidítéseket (a) és számokat (b) tartalmaznak a következő jelentéssel: 1-7: műanyagok / 20-22: papír és karton / 80-98: kötőanyagok.

Termék:



A nem használt termék ártalmatlanításának lehetőségeiről tájékozódjon települése önkormányzatánál.



A mellette lévő áthúzott kerekcs szemeteskuka szimbólum azt jelzi, hogy ez a készülék a 2012/19/EU hatálya alá tartozik. Az irányelv kimondja, hogy ezt a készüléket élettartama lejártával nem szabad a szokványos háztartási hulladékkal együtt megsemmisíteni, hanem speciális gyűjtőhelyen, újrahasznosítóban, vagy ártalmatlanító-üzemben kell azt leadni.

A megsemmisítés díjmentes.

Óvja a természetet és szakszerűen semmisítse meg készülékeit.

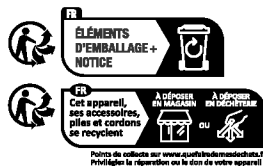

A termék, beleértve a tartozékokat és a csomagolóanyagokat is, újrahasznosítható, és a gyártó kiterjesztett felelőssége alá tartozik. A jobb hulladékkezelés érdekében az ábrán látható információk (szortírozási információk) alapján külön ártalmatlanítsa őket. A Triman-logó csak Franciaországra vonatkozik.

Elemek/akkumulátorok:



Környezeti károk az elemek/akkumulátorok helytelen ártalmatlanítása esetén!

A hibás vagy elhasznált elemeket/akkukat a 2023/1542 RENDELET értelmében újra kell hasznosítani. Juttassa vissza az elemeket/akkukat az ajánlott helyi gyűjtőállomásokon keresztül.

Az elemeken vagy akkumulátorokon lévő áthúzott kuka azt jelenti, hogy az elemek és akkumulátorok háztartási hulladék közé nem helyezhetők.

Ártalmatlanítás előtt vegye ki az elemeket/akkumulátorcsomagot a termékből. Ezek mérgező hatású nehézfémeket tartalmazhatnak, és ezért különleges kezelést igénylő hulladéknak számítanak. A nehézfémek kémiai vegyjelei a következők: Cd = kadmium, Hg = higany, Pb = ólom.

● **Egyszerűsített EU-megfelelőségi nyilatkozat**

Ezáltal az OWIM GmbH & Co. KG, Stiftsbergstraße 1, 74167 Neckarsulm, GERMANY kijelenti, hogy a 2.0 DOLBY ATMOS® HANGSZÓRÓ HG11579 termék megfelel a 2014/53/EU és a 2011/65/EU irányelveknek és a 2009/125/EK.

Az EU-megfelelőségi nyilatkozat teljes szövege megtekinthető a következő internetes címen: www.owim.com



● **Garancia és szerviz**

● **Garancia**

A terméket gondosan, szigorú minőségi előírások betartásával gyártottuk, és a szállítás előtt gondosan ellenőriztük. Anyag- vagy gyártási hibák esetén a termék eladójával szemben törvényes jogok illetik meg. Az Ön törvényes jogait az általunk alább meghatározott garancia semmilyen módon nem korlátozza.

Erre a termékre 3 év garanciát adunk a vásárlás dátumától számítva. A garancia idő a vásárlás dátumával kezdődik. Biztonságos helyen őrizze meg az eredeti vásárlói bizonylatot, mert ez a dokumentum szükséges a vásárlás bizonyításához.

A vásárláskor fennálló károkat és hiányosságokat a termék kicsomagolása után haladéktalanul jelezze.

Ha ezen a terméken a vásárlástól számított 3 éven belül anyag- vagy gyártási hibát észlel, választásunk szerint ingyenesen megjavítjuk vagy kicseréljük a terméket. A garancia idő nem hosszabbodik meg a helyette nyújtott szavatossági igény által. Ez a kicserélt vagy javított alkatrészekre is érvényes.

A garancia megszűnik, ha a terméket megrongálták, ill. nem szakszerűen kezelték vagy végezték a karbantartást.

A garancia az anyag- és gyártási hibákra vonatkozik. Ez a garancia nem terjed ki azokra a termékalkatrészekre, amelyek normál kopásnak vannak kitéve, és ezért gyorsan kopó alkatrészeknek minősülnek (pl. elemekre, akkumulátorokra, tömlőkre, tintapatronokra), illetve a törékeny alkatrészek sérülésére, pl. kapcsolókra vagy üveg alkatrészekre.

● **Garanciális ügyek lebonyolítása**

Ügyének gyors elintézetősége céljából, kérjük kövesse az alábbi útmutatást:

Kérjük, kérdések esetére készítse elő a pénztárblokkot és a cikkszámot (IAN 512390_2501) a vásárlás tényének az igazolására.

Kérjük, hogy a cikkszámot olvassa le a típustábláról, a gravírozásból, az Útmutató címdaláról (balra lent), illetve a hátoldalon, vagy a termék alján található matricáról.

Amennyiben működési hibák, vagy egyéb hiányosság lépne fel, előszöris vegye fel a kapcsolatot a következőkben megnevezett szervizek egyikével telefonon, vagy e-mailen.

A hibásnak ítélt terméket ezután a vásárlást igazoló blokk, valamint a hiba leírásának és keletkezési idejének mellékelésével díjmentesen postázhatja az Önnel közölt szervizcímre.

● **Szerviz**

(HU) Szerviz Magyarország

Tel.: 0680021536

E-mail: owim@lidl.hu