



Nass-/Trockensauger PWD 20 B2

DE AT CH

Nass-/Trockensauger

Originalbetriebsanleitung

IT CH

Aspirapolvere-liquidi

Traduzione delle istruzioni d'uso originali

FR CH

Aspirateur eau et poussière

Traduction des instructions d'origine

IAN 497446_2204

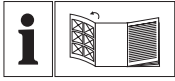

DE AT CH

Klappen Sie vor dem Lesen die Seite mit den Abbildungen aus und machen Sie sich anschließend mit allen Funktionen des Gerätes vertraut.

FR CH

Avant de lire le mode d'emploi, ouvrez la page contenant les illustrations et familiarisez-vous ensuite avec toutes les fonctions de l'appareil.

IT CH

Prima di leggere aprire la pagina con le immagini e prendere confidenza con le diverse funzioni dell'apparecchio.

DE/AT/CH	Originalbetriebsanleitung	Seite	2
FR/CH	Traduction des instructions d'origine	Page	/ 4
IT/CH	Traduzione delle istruzioni d'uso originali	Pagina	06

A

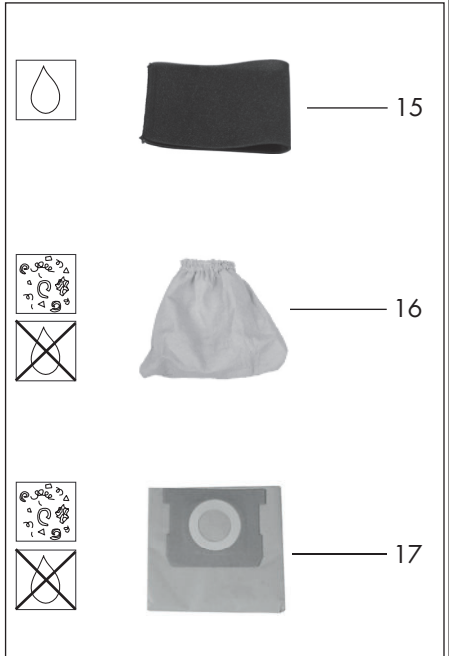
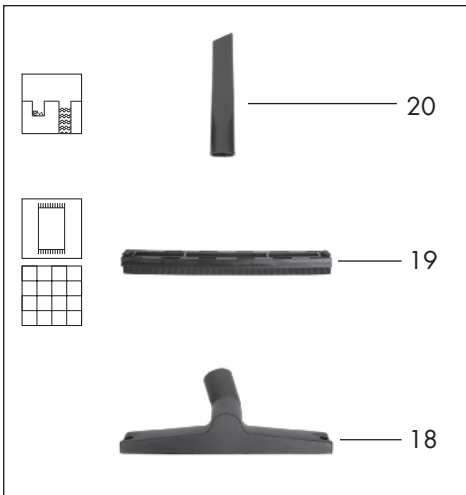
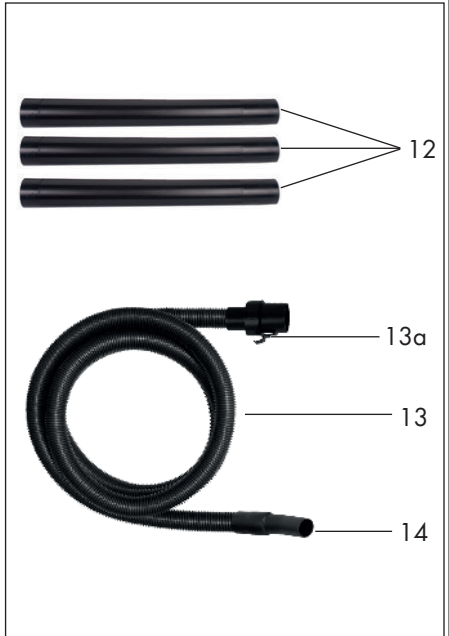

Inhalt

Einleitung	4
Bestimmungsgemäße	
Verwendung	4
Allgemeine Beschreibung	5
Lieferumfang/Zubehör	5
Übersicht	5
Funktionsbeschreibung	6
Technische Daten	6
Sicherheitshinweise	6
Bildzeichen und Symbole	6
Allgemeine Sicherheitshinweise für Nass-/Trocken-Sauger	7
Montage	9
Bedienung	9
Ein- und Ausschalten	9
Einsatz der Düsen	9
Nass-Saugen	10
Trockensaugen	10
Feinstaub saugen	10
Blasfunktion	11
Reinigung und Wartung	11
Reinigung	11
Wartung	11
Aufbewahrung	11
Entsorgung/Umweltschutz	11
Ersatzteile/Zubehör	12
Zubehör	13
Garantie	13
Reparatur-Service	14
Service-Center	14
Importeur	15
Fehlersuche	15
Original-EG-	
Konformitätserklärung	40
Explosionszeichnung	43

Einleitung

Herzlichen Glückwunsch zum Kauf Ihres neuen Nass-/Trockensaugers (nachfolgend Gerät oder Elektrowerkzeug genannt). Sie haben sich damit für ein hochwertiges Gerät entschieden. Dieses Gerät wurde während der Produktion auf Qualität geprüft und einer Endkontrolle unterzogen. Die Funktionsfähigkeit Ihres Gerätes ist somit sichergestellt. Es ist nicht auszuschließen, dass sich in Einzelfällen am oder im Gerät bzw. in Schlauchleitungen Restmengen von Wasser befinden. Dies ist kein Mangel oder Defekt und kein Grund zur Besorgnis.



Die Bedienungsanleitung ist Bestandteil dieses Geräts. Sie enthält wichtige Hinweise für Sicherheit, Gebrauch und Entsorgung. Machen Sie sich vor der Benutzung des Geräts mit allen Bedien- und Sicherheitshinweisen vertraut. Benutzen Sie das Gerät nur wie beschrieben und für die angegebenen Einsatzbereiche. Bewahren Sie die Betriebsanleitung gut auf und händigen Sie alle Unterlagen bei Weitergabe des Geräts an Dritte mit aus.

Bestimmungsgemäße Verwendung

Das Gerät ist bestimmt zum Nass- und Trockensaugen im häuslichen Bereich wie z. B. im Haushalt, im Hobbyraum, im Auto oder in der Garage. Das Gerät ist auch als Gebläse oder zum Absaugen von Wasser einsetzbar.

Das Aufsaugen von brennbaren, explosiven oder gesundheitsgefährdenden Stoffen ist verboten.

Jede andere Verwendung, die in dieser Betriebsanleitung nicht ausdrücklich zugelassen wird, kann eine ernsthafte Gefahr für

den Benutzer darstellen und zu Schäden am Gerät führen. Der Bediener oder Nutzer des Geräts ist für Unfälle oder Schäden an anderen Menschen oder deren Eigentum verantwortlich. Das Gerät ist für den Einsatz im Heimwerkerbereich bestimmt. Es wurde nicht für den gewerblichen Dauereinsatz konzipiert. Bei gewerblichem Einsatz erlischt die Garantie. Der Hersteller haftet nicht für Schäden, die durch bestimmungswidrige Verwendung oder falsche Bedienung verursacht wurden.

Allgemeine Beschreibung



Die Abbildungen des Geräts finden Sie auf der vorderen und hinteren Ausklappseite.

Lieferumfang/Zubehör

Packen Sie das Gerät aus und überprüfen Sie den Lieferumfang.

Entsorgen Sie das Verpackungsmaterial ordnungsgemäß.

Das Gerät wird mit aufgesetztem Motorkopf (1) geliefert. Zum Abnehmen des Motorkopfes und Herausnehmen des Zubehörs öffnen Sie die Verschlussclips (8).

- Motorkopf
- Schmutzbehälter aus Edelstahl
- 5 Rollen mit Zubehöraufnahmen
- Dreiteiliges Saugrohr
- Saugschlauch mit Handgriffteil
- Schaumstoff-Filter
- Textil-Filterbeutel (bereits montiert)
- Papierfilterbeutel
- Bodendüse, mit drehbarem Steckaufsatz: Bürste und Gummilippe (bereits montiert)
- Fugendüse
- Betriebsanleitung

Übersicht

- A**
- 1 Motorkopf
 - 2 Tragegriff
 - 3 Ein-/Ausschalter
 - 4 2 Zubehöraufnahmen am Motorkopf
 - 5 Anschluss Saugen
 - 6 Schmutzbehälter
 - 7 5 Füße mit Rollen und Zubehöraufnahme
 - 8 2 Verschlussclips
 - 9 Netzanschlussleitung
 - 10 Kabelhalterung
 - 11 Anschluss Blasen

Zubehör

- 12 Dreiteiliges Saugrohr
- 13 Saugschlauch
- 14 Handgriffteil

Filter

- 15 Schaumstoff-Filter zum Nass-Saugen
- 16 Textil-Filterbeutel zum Trockensaugen (bereits montiert)
- 17 Papierfilterbeutel zum Saugen von Grobschmutz

Düsen

- 18 Bodendüse
- 19 drehbarer Steckaufsatz für Bodendüse mit Bürste und Gummilippe zum Saugen von Teppichen und glatten Flächen (bereits montiert)
- 20 Fugendüse

- C**
- 21 Filterkorb

- D**
- 22 Saugstutzen
 - 23 Dichtungsring
 - 24 Steg am Saugstutzen

F 25 Halterung für Netzanschlussleitung

Funktionsbeschreibung

Das Gerät ist mit einem Schmutzbehälter aus Edelstahl ausgestattet. Die Rollen erlauben eine große Wendigkeit des Gerätes. Beim Nass-Saugen erfolgt die Abschaltung des Saug-Luftstroms durch einen Schwimmer, wenn der Schmutzbehälter voll ist. Zusätzlich besitzt das Gerät eine Blaufunktion. Die Funktion der Bedienteile entnehmen Sie bitte den nachfolgenden Beschreibungen.

Technische Daten

Nass-/TrockensaugerPWD 20 B2
 Bemessungsspannung (U) 220-240 V~
 Frequenz..... 50-60 Hz
 Bemessungsleistung (P).....1300 W
 Länge Netzanschlussleitung4 m
 Schutzklasse II
 Schutzart.....  IPX4*
 Saugleistung.....200 Airwatt
 Inhalt des Schmutzbehälters (brutto). 19,8 l
 Nutzbares Behältervolumen (Wasser) . 12 l
 Gewicht (incl. aller Zubehörteile) ..4,68 kg
 * Der Stecker ist nur zur Verwendung in Räumen geeignet.

Sicherheitshinweise

Dieser Abschnitt behandelt die grundlegenden Sicherheitshinweise beim Gebrauch des Geräts.

Dieses Gerät kann von Kindern ab 8 Jahren und darüber sowie von Personen mit verringerten physischen, sensorischen oder mentalen Fähigkeiten oder Mangel an Erfahrung und Wissen benutzt werden, wenn sie

beaufsichtigt oder bezüglich des sicheren Gebrauchs des Gerätes unterwiesen wurden und die daraus resultierenden Gefahren verstehen. Kinder dürfen nicht mit dem Gerät spielen. Reinigung und Benutzer-Wartung dürfen nicht von Kindern ohne Beaufsichtigung durchgeführt werden.

Bedeutung der Sicherheitshinweise

▲ GEFAHR! Wenn Sie diesen Sicherheitshinweis nicht befolgen, tritt ein Unfall ein. Die Folge ist schwere Körperverletzung oder Tod.

▲ WARNUNG! Wenn Sie diesen Sicherheitshinweis nicht befolgen, tritt möglicherweise ein Unfall ein. Die Folge ist möglicherweise schwere Körperverletzung oder Tod.

▲ VORSICHT! Wenn Sie diesen Sicherheitshinweis nicht befolgen, tritt ein Unfall ein. Die Folge ist möglicherweise leichte oder mittelschwere Körperverletzung.

HINWEIS! Wenn Sie diesen Sicherheitshinweis nicht befolgen, tritt ein Unfall ein. Die Folge ist möglicherweise ein Sachschaden.

Bildzeichen und Symbole

Bildzeichen auf dem Gerät



Elektrogeräte gehören nicht in den Hausmüll.



Nur für kalte Asche*! Es besteht Brandgefahr, wenn das Sauggut eine Temperatur von 40 °C (104 °F) überschreitet!

* „Kalte Asche“ ist Asche, die ausreichend lange erkaltet ist und keine Glutnester mehr enthält. Dies kann festgestellt werden, indem die Asche mit einem metallenen Hilfsmittel durchkämmt wird, bevor das Gerät zum Einsatz kommt. Von der kalten Asche geht keine wahrnehmbare Wärmestrahlung mehr aus.



Schutzklasse II
(Doppelisolierung)



Der Stecker ist nur zur Verwendung in Räumen geeignet.

Bildzeichen zum Einsatz von Düsen und Filtern



Düse zum Saugen von Teppichen.



Düse zum Saugen von glatten Flächen und Hartböden.



Düse zum Saugen von Staub und Schmutz aus Fugen und Ritzen.



Filter zum Aufsaugen von Flüssigkeiten.



Filter nicht zum Aufsaugen von Flüssigkeiten geeignet.



Filter zum Aufsaugen von tro-

ckemem Schmutz aus Haushalt, Garage und Werkstatt.



Filter zum Aufsaugen von Feinstaub wie z. B. Stein- und Holzstaub.

Allgemeine Sicherheitshinweise für Nass-/Trocken-Sauger

⚠️ WARNUNG! Elektrischer Schlag - Beachten Sie folgende grundsätzlichen Sicherheitsmaßnahmen:

So vermeiden Sie Unfälle und Verletzungen:

- Hinterlassen Sie ein betriebsbereites Gerät nie unbeaufsichtigt am Arbeitsplatz.
- Menschen und Tiere dürfen mit dem Gerät nicht abgesaugt werden.
- Richten Sie Saugschlauch und Düsen während des Betriebs keinesfalls auf sich selbst oder andere Personen, insbesondere nicht auf Augen und Ohren. Es besteht Verletzungsgefahr.
- Saugen Sie keine heißen, glühenden, brennbaren, explosiven oder gesundheitsgefährdenden Stoffe auf. Dazu zählen unter anderem heiße Asche, Benzin, Lösungsmittel, Säuren oder Laugen. Es besteht Brand- und Verletzungsgefahr.
- Düsen und Saugrohr dürfen beim

Arbeiten nicht in Kopfhöhe kommen. Es besteht Verletzungsgefahr.

- Der Staubbehälter muss vor und nach jedem Gebrauch geleert und gereinigt werden
- Verwenden Sie keinen anderen Staubsauger zum Aufsaugen von Asche
- Stellen Sie den Aschesauger nicht auf brennbaren oder polymeren Oberflächen, einschließlich Teppichen und Vinylfliesen, ab.

So vermeiden Sie Unfälle und Verletzungen durch elektrischen Schlag:

- Überprüfen Sie vor jeder Benutzung die Netzleitung und das Verlängerungskabel auf Schäden und Alterung. Benutzen Sie das Gerät nicht, wenn das Kabel beschädigt oder abgenutzt ist.
- Achten Sie darauf, dass die Bemessungsspannung mit den Angaben des Typenschildes übereinstimmt.
- Schließen Sie das Gerät an eine Steckdose an, die mit mindestens 16 A abgesichert ist.
- Schließen Sie das Gerät an eine Steckdose an mit Fehlerstrom-Schutzeinrichtung (Residual Current Device) mit einem Bemessungsfehlerstrom von höchstens 30 mA.
- Achten Sie darauf, dass die Netzleitung nicht durch Ziehen über scharfe Kanten, Einklem-

men oder Ziehen am Kabel beschädigt wird.

- Benutzen Sie die Netzleitung nicht, um den Stecker aus der Steckdose zu ziehen oder um das Gerät zu ziehen. Schützen Sie die Netzleitung vor Hitze, Öl und scharfen Kanten.
- Schalten Sie das Gerät aus und ziehen Sie den Netzstecker:
 - wenn Sie das Gerät nicht benutzen, es transportieren oder unbeaufsichtigt lassen;
 - wenn Sie das Gerät kontrollieren, es reinigen oder Blockierungen entfernen;
 - wenn Sie Reinigungs- oder Wartungsarbeiten vornehmen oder Zubehör auswechseln;
 - wenn die Anschlussleitung beschädigt oder verwickelt ist;
 - nach dem Kontakt mit Fremdkörpern oder bei abnormaler Vibration.
- Wenn die Anschlussleitung dieses Gerätes beschädigt wird, muss sie durch den Hersteller oder seinen Kundendienst oder eine ähnliche qualifizierte Person ersetzt werden, um Gefährdungen zu vermeiden.

So vermeiden Sie Geräteschäden und eventuell daraus resultierende Personenschäden:

- Achten Sie darauf, dass das Gerät korrekt zusammengebaut

ist und die Filter in der richtigen Position sind.

- Arbeiten Sie beim Saugen nicht ohne Filter. Das Gerät könnte beschädigt werden.
- Benutzen Sie nur Original-Ersatz- und Zubehörteile (siehe „Ersatzteile/Zubehör“), die von unserem Service-Center geliefert und empfohlen werden. Der Einsatz von Fremdteilen führt zum sofortigen Verlust des Garantieanspruches.
- Lassen Sie Reparaturen nur von uns ermächtigten Kundendienststellen ausführen.
- Beachten Sie die Hinweise zur Reinigung und Wartung des Gerätes.
- Bewahren Sie das Gerät an einem trockenen Ort und außerhalb der Reichweite von Kindern auf.

B Montage

HINWEIS! Das Gerät wird mit aufgesetztem Motorkopf (1) geliefert. Zum Abnehmen des Motorkopfes öffnen Sie die Verschlussclips (8).

1. Ziehen Sie den Netzstecker.
2. Setzen Sie die Füße (7) auf die Aufnahmen am Schmutzbehälter (6) auf.
3. Setzen Sie den gewünschten Filter ein, wenn er nicht vormontiert ist:
 - Schaumstoff-Filter zum Nass-Saugen (A 15),
 - Textil-Filterbeutel (A 16) zum Tro-

ckensaugen,

- Papierfilterbeutel (A 17).

Saugen Sie nie ohne Filter!

4. Nach einem Filterwechsel: Setzen Sie den Motorkopf (1) auf den Schmutzbehälter (6) und verschließen Sie ihn mit den Verschlussclips (8).
5. Schließen Sie Saugschlauch (13) und Zubehör an.

Bedienung

A Ein- und Ausschalten

Vorbereitung

1. Wickeln Sie den Saugschlauch (13) zum Arbeiten vollständig ab.
2. Bereiten Sie das Gerät für die gewünschte Funktion vor.
3. Stecken Sie den Netzstecker des Geräts in eine Steckdose.

Einschalten

1. Bringen Sie den Ein-/Ausschalter (3) in Stellung „I“.

Ausschalten

1. Bringen Sie den Ein-/Ausschalter (3) in Stellung „O“.
2. Ziehen Sie den Netzstecker des Geräts aus der Steckdose, wenn Sie das Gerät unbeaufsichtigt lassen oder mit der Arbeit fertig sind.

A Einsatz der Düsen

Bodendüse (18) mit Steckaufsatz (19):

Zum Nass- und Trockensaugen von glatten Flächen und Teppichböden.

HINWEIS! Beschädigungsgefahr! Achten Sie darauf, dass empfindliche Oberflächen beim Arbeiten ohne Steckaufsatz verkratzt

werden können.

Bodendüse (18) ohne Steckaufsatz (19):

Zum Nass- und Trockensaugen von Teppichböden, zum Entfernen von hartnäckigem Schmutz.

Steckaufsatz entfernen:

Drücken Sie die Laschen rechts und links an der Bodendüse (18) und entfernen Sie den Steckaufsatz (19).

Fugendüse (20):

Zum Saugen von Fugen, Ecken und Heizkörpern.

C Nass-Saugen

1. Setzen Sie den Schaumstoff-Filter (15) auf den Filterkorb (21) am Motorkopf (1). So vermeiden Sie das Einreißen des Schaumstoff-Filters:

- Setzen Sie nur einen trockenen Filter ein;
- Schlagen Sie den Rand des Filters zum Einsetzen etwas um und rollen Sie ihn danach wieder zurück.

2. **⚠️ WARNUNG!** Elektrischer Schlag! Stellen Sie sich nicht in das abzugsaugende Wasser.

HINWEIS! Beschädigungsgefahr! Schalten Sie das Gerät bei Schaum- oder Flüssigkeitsaustritt sofort aus.

Absaugen (Abpumpen):

Tauchen Sie den Saugschlauch (13) am Handgriffteil (A 14) in das Wasserbehältnis ein und saugen Sie das Wasser ab.

HINWEIS! Ist der Schmutzbehälter voll, schließt ein Schwimmer die Saugöffnung, der Saugvorgang wird unterbrochen. Schalten Sie das Gerät ab und leeren Sie den Schmutzbehälter.

3. Leeren Sie den Schmutzbehälter sofort nach dem Absaugen, da er nicht zum Aufbewahren von Flüssigkeiten konstruiert ist (siehe „Reinigung und Wartung“).

D Trockensaugen

HINWEIS! Bei Lieferung des Gerätes ist der Textil-Filterbeutel (16) bereits eingesetzt. Optional ist ein Faltenfilter erhältlich, der anstelle des im Lieferumfang enthaltenen Textil-Filterbeutels verwendet werden kann (siehe „Ersatzteile/Zubehör“).

Saugen mit dem Textil-Filterbeutel

1. Stülpen Sie den Textil-Filterbeutel (16) komplett über den Filterkorb (21), siehe Pfeil und gestrichelte Linie auf Bild **D**.

HINWEIS! Damit sich der Textil-Filterbeutel nicht zu schnell zusetzt, empfehlen wir die zusätzliche Verwendung des Papierfilterbeutels.

Saugen mit dem Papierfilterbeutel

1. Stellen Sie sicher, dass der Textil-Filterbeutel eingesetzt ist.
2. Stülpen Sie den Papierfilterbeutel (17) nach oben über den Saugstutzen (22) innerhalb des Schmutzbehälters (A 6). Der Dichtungsring (23) an der Filterbeutelöffnung muss den Steg (24) am Saugstutzen vollständig umschließen.

Feinstaub saugen

Bei bestimmten Absaugvorgängen (z. B. Schleifen von Farben und Lacken, Fräsen oder Bohren von Mauerwerk, Schleifen oder Bohren von Hartholz) können gesundheitsschädliche Stäube entstehen.

Für Feinstäube empfehlen wir den Einsatz

folgender Filterkombination. Für nicht im Lieferumfang enthaltene Filter siehe „Ersatzteile/Zubehör“:

- Faltenfilter anstelle des im Lieferumfang enthaltenen Textil-Filterbeutels (A 16)
- Feinstaubfilterbeutel aus Vlies, anstelle des im Lieferumfang enthaltenen Papierfilterbeutels (A 17)

E Blasfunktion

Vorbereitung der Blasfunktion

1. Entfernen Sie alle Filter.
2. Schieben Sie den Saugschlauch (13) in den Anschluss Blasen (11), er rastet ein.

Wiederherstellen der Saugfunktion

1. Drücken Sie die Raste (13a) und ziehen Sie den Saugschlauch (13) heraus.
2. Schieben Sie den Saugschlauch (13) in den Anschluss Saugen (A 5), er rastet ein.
3. Setzen Sie einen Filter ein.

Reinigung und Wartung

⚠ WARNUNG! Elektrischer Schlag! Schützen Sie sich bei Wartungs- und Reinigungsarbeiten. Schalten Sie das Gerät aus. Ziehen Sie den Netzstecker.

Lassen Sie Instandsetzungsarbeiten und Wartungsarbeiten, die nicht in dieser Anleitung beschrieben sind, von unserem Service-Center durchführen. Verwenden Sie nur Original-Ersatzteile.

Reinigung

HINWEIS! Beschädigungsfahr! Nicht sachgemäße Reinigung kann das Gerät beschädigen. Spritzen Sie das Gerät niemals mit Wasser ab. Verwenden Sie keine

scharfen Reinigungs- bzw. Lösungsmittel.

1. Leeren Sie nach jedem Gebrauch den Schmutzbehälter (6). Öffnen Sie die Verschlussclips (8) und gießen Sie den Flüssigkeitsrest aus, um den Schmutzbehälter vollständig zu leeren.
2. Reinigen Sie den Schmutzbehälter (A 6) mit einem feuchten Lappen.
3. Waschen Sie den Schaumstoff-Filter (15) mit lauwarmem Wasser und Seife aus und lassen Sie ihn trocknen.
4. Klopfen Sie den Textil-Filterbeutel (A 16) aus. Waschen Sie ihn ggf. mit lauwarmem Wasser und Seife und lassen Sie ihn trocknen.
5. Klopfen Sie den optional erhältlichen Faltenfilter aus und reinigen Sie ihn mit einem Pinsel oder Handfeger.
6. Tauschen Sie einen vollen Papierfilterbeutel (A 17) aus (Nachbestellung siehe „Ersatzteile/Zubehör“).

Wartung

Das Gerät ist wartungsfrei.

F Aufbewahrung

1. Wickeln Sie die Netzanschlussleitung (9) um die Halterungen (25) auf der Rückseite des Gerätes. Fixieren Sie die Netzanschlussleitung mit dem Kabelhalterung (A 10).
2. Stecken Sie die zerlegten Saugrohre (12) in die Zubehöraufnahme auf den Füßen (7).
3. Zur Aufbewahrung der Zubehörteile dienen die Zubehöraufnahmen auf den Füßen (7).
4. Bewahren Sie das Gerät an einem trockenen Ort und außerhalb der Reichweite von Kindern auf.

Entsorgung/

Umweltschutz

Führen Sie Gerät, Zubehör und Verpackung einer umweltgerechten Wiederverwertung zu.

 Elektrogeräte gehören nicht in den Hausmüll. Das Symbol der durchgestrichenen Mülltonne bedeutet, dass dieses Gerät am Ende der Nutzungszeit nicht über den Haushaltsmüll entsorgt werden darf. Das Gerät ist bei eingerichteten Sammelstellen, Wertstoffhöfen oder Entsorgungsbetrieben abzugeben. Zudem sind Vertreiber von Elektro- und Elektronikgerä-

ten sowie Vertreiber von Lebensmitteln zur Rücknahme verpflichtet. LIDL bietet Ihnen Rückgabemöglichkeiten direkt in den Filialen und Märkten an. Rückgabe und Entsorgung sind für Sie kostenfrei.





Beim Kauf eines Neugerätes haben Sie das Recht, ein entsprechendes Altgerät unentgeltlich zurückzugeben.

Zusätzlich haben Sie die Möglichkeit, unabhängig vom Kauf eines Neugerätes, unentgeltlich (bis zu drei) Altgeräte abzugeben, die in keiner Abmessung größer als 25 cm sind.

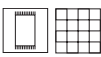

Ersatzteile/Zubehör

Ersatzteile und Zubehör erhalten Sie unter www.grizzlytools.shop

Sollten bei ihrem Bestellvorgang Probleme auftreten, kontaktieren Sie uns über unseren Online-Shop. Bei weiteren Fragen wenden Sie sich an das Service-Center (siehe Seite 14).

Position Betriebsanleitung	Position Explosionszeichnung	Bezeichnung	Einsatz	Bestell-Nr.
A 1/2	1-14,36-38, 40,42-44, 46-49	Motorkopf		91110105
A 6	15-19,39,45	Schmutzbehälter		91110107
A 12	20	Dreiteiliges Saugrohr		91099439
A 13/14	21-25,41	Saugschlauch mit Handgriffteil		91110109
A 15	33	Schaumstoff-Filter		91110108
A 16	34	Textil-Filterbeutel (Trockenfilter)		30250135
A 17	35	Papierfilterbeutel, 5er Pack		30250132
A 18/19	26-31	Bodendüse mit drehbarem Steckaufsatz		72800217
A 20	32	Fugendüse		91099005

Zubehör

Bezeichnung	Ausführung	Einsatz	Artikel-Nr.
Feinstaubfilterbeutel 20 l, 5er-Pack	2-lagiger Microfilter-Vlies, weiß		30250111
Polsterdüse			72800040
Autodüse			91096445

Garantie

Sehr geehrte Kundin, sehr geehrter Kunde, Sie erhalten auf dieses Gerät 3 Jahre Garantie ab Kaufdatum. Im Falle von Mängeln dieses Gerätes stehen Ihnen gegen den Verkäufer des Gerätes gesetzliche Rechte zu. Diese gesetzlichen Rechte werden durch unsere im Folgenden dargestellte Garantie nicht eingeschränkt.

Garantiebedingungen

Die Garantiefrist beginnt mit dem Kaufdatum. Bitte bewahren Sie den Original-Kassenbon gut auf. Diese Unterlage wird als Nachweis für den Kauf benötigt. Tritt innerhalb von drei Jahren ab dem Kaufdatum dieses Gerätes ein Material- oder Fabrikationsfehler auf, wird das Gerät von uns – nach unserer Wahl – für Sie kostenlos repariert oder ersetzt. Diese Garantieleistung setzt voraus, dass innerhalb der Drei-Jahres-Frist das defekte Gerät und der Kaufbeleg (Kassenbon) vorgelegt und schriftlich kurz beschrieben wird, worin der Mangel besteht und wann er aufgetreten ist. Wenn der Defekt von unserer Garantie gedeckt ist, erhalten Sie das reparierte oder ein neues Gerät zurück. Mit Reparatur oder Austausch des Gerätes beginnt kein neuer Garantiezeitraum.

Garantiezeit und gesetzliche Mängelansprüche

Die Garantiezeit wird durch die Gewährleistung nicht verlängert. Dies gilt auch für ersetzte und reparierte Teile. Eventuell schon beim Kauf vorhandene Schäden und Mängel müssen sofort nach dem Auspacken gemeldet werden. Nach Ablauf der Garantiezeit anfallende Reparaturen sind kostenpflichtig.

Garantieumfang

Das Gerät wurde nach strengen Qualitätsrichtlinien sorgfältig produziert und vor Anlieferung gewissenhaft geprüft. Die Garantieleistung gilt für Material- oder Fabrikationsfehler. Diese Garantie erstreckt sich nicht auf Geräteteile, die normaler Abnutzung ausgesetzt sind und daher als Verschleißteile angesehen werden können (z. B. Filter) oder für Beschädigungen an zerbrechlichen Teilen (z. B. Düsen). Diese Garantie verfällt, wenn das Gerät beschädigt, nicht sachgemäß benutzt oder nicht gewartet wurde. Für eine sachgemäße Benutzung des Gerätes sind alle in der Betriebsanleitung aufgeführten Anweisungen genau einzuhalten. Verwendungszwecke und Handlungen, von denen in der Betriebsanleitung abgeraten oder vor denen gewarnt wird, sind unbedingt zu vermeiden.

Das Gerät ist lediglich für den privaten und nicht für den gewerblichen Gebrauch bestimmt. Bei missbräuchlicher und unsachgemäßer Behandlung, Gewaltanwendung und bei Eingriffen, die nicht von unserer autorisierten Service-Niederlassung vorgenommen wurden, erlischt die Garantie.

Abwicklung im Garantiefall

Um eine schnelle Bearbeitung Ihres Anliegens zu gewährleisten, folgen Sie bitte den folgenden Hinweisen:

- Bitte halten Sie für alle Anfragen den Kassenbon und die Artikelnummer (IAN 497446_2204) als Nachweis für den Kauf bereit.
- Die Artikelnummer entnehmen Sie bitte dem Typenschild.
- Sollten Funktionsfehler oder sonstige Mängel auftreten, kontaktieren Sie zunächst das nachfolgend benannte Service-Center **telefonisch** oder per **E-Mail**. Sie erhalten dann weitere Informationen über die Abwicklung Ihrer Reklamation.
- Ein als defekt erfasstes Gerät können Sie, nach Rücksprache mit unserem Service-Center unter Beifügung des Kaufbelegs (Kassenbons) und der Angabe, worin der Mangel besteht und wann er aufgetreten ist, für Sie portofrei an die Ihnen mitgeteilte Service-Anschrift übersenden. Um Annahmeprobleme und Zusatzkosten zu vermeiden, benutzen Sie unbedingt nur die Adresse, die Ihnen mitgeteilt wird. Stellen Sie sicher, dass der Versand nicht unfrei, per Sperrgut, Express oder sonstiger Sonderfracht erfolgt. Senden Sie das Gerät bitte inkl. aller beim Kauf mitgelieferten Zubehörteile ein und sorgen Sie für eine ausreichend sichere Transportverpackung.

Reparatur-Service

Sie können Reparaturen, **die nicht der Garantie unterliegen**, gegen Berechnung von unserer Service-Niederlassung durchführen lassen. Sie erstellt Ihnen gerne einen Kostenvoranschlag.

Wir können nur Geräte bearbeiten, die ausreichend verpackt und frankiert eingeschickt wurden.

Achtung: Bitte senden Sie Ihr Gerät gereinigt und mit Hinweis auf den Defekt an unsere Service-Niederlassung.

Nicht angenommen werden unfrei eingeschickte Geräte sowie Geräte, die per Sperrgut, Express oder mit sonstiger Sonderfracht versendet wurden.

Wir entsorgen Ihre eingesendeten defekten Geräte kostenlos.

Service-Center

DE **Service Deutschland**
Tel.: 0800 54 35 111
E-Mail: grizzly@lidl.de
IAN 497446_2204

AT **Service Österreich**
Tel.: 0800 44 77 44
E-Mail: grizzly@lidl.at
IAN 497446_2204

CH **Service Schweiz**
Tel.: 0800 56 44 33
E-Mail: grizzly@lidl.ch
IAN 497446_2204

Importeur

Bitte beachten Sie, dass die folgende Anschrift keine Serviceanschrift ist. Kontaktieren Sie zunächst das oben genannte Service-Center.

Grizzly Tools GmbH & Co. KG
 Stockstädter Straße 20
 63762 Großostheim
 DEUTSCHLAND
 www.grizzlytools.de

A Fehlersuche

Problem	Mögliche Ursache	Fehlerbehebung
Gerät startet nicht	Netzspannung fehlt	Steckdose, Netzanschlussleitung, Leitung, Stecker und Sicherung prüfen, ggf. Reparatur durch Elektrofachmann
	Ein-/Ausschalter (3) defekt	Reparatur durch Kundendienst
	Kohlebürsten abgenutzt	
	Motor defekt	
Geringe oder fehlende Saugleistung	Saugschlauch (13) oder Düsen (18/20) verstopft	Verstopfungen und Blockierungen beseitigen
	Saugrohr (12) nicht korrekt zusammengesetzt	Saugrohr richtig zusammensetzen
	Schmutzbehälter (6) offen	Schmutzbehälter schließen
	Schmutzbehälter (6) voll	Schmutzbehälter entleeren
	Filter (15/16/17) voll oder zugesetzt	Filter entleeren, reinigen oder ersetzen
	Schwimmer im Filterkorb (21) in falscher Position (z. B. durch ruckartige Bewegungen)	Gerät ausschalten, damit sich Kugel senkt, danach wieder einschalten
	Schwimmer im Filterkorb (21) defekt	Reparatur durch Kundendienst
Schwimmer schaltet das Gerät nicht ab	Schwimmer im Filterkorb (21) bewegt sich nicht	Schwimmer freimachen
	Schwimmer im Filterkorb (21) defekt	Reparatur durch Kundendienst
Staub oder Schmutz wird aus dem Gerät geblasen	Filter (15/16/17) nicht oder nicht korrekt montiert	<ul style="list-style-type: none"> • Korrekten Sitz des Filters prüfen • Fehlenden Filter einsetzen

Table des matières

Introduction	16
Fins d'utilisation.....	16
Description générale	17
Matériel livré/Accessoires	17
Aperçu	17
Description fonctionnelle	18
Caractéristiques techniques	18
Consignes de sécurité.....	18
Pictogrammes et symboles.....	19
Consignes générales de sécurité relatives aux aspirateurs sec et humide.....	19
Montage	21
Utilisation	21
Mise en marche et arrêt	21
Affectation des suceurs/buses.....	21
Aspiration de liquide	22
Aspiration à sec.....	22
Aspirer la poussière fine	22
Fonction de soufflage	23
Nettoyage et maintenance	23
Nettoyage.....	23
Maintenance	23
Stockage.....	23
Élimination et protection de l'environnement.....	24
Pièces de rechange/Accessoires..	24
Accessoires	25
Service Réparations	26
Service-Center	26
Importateur	26
Diagnostic de pannes	27
Traduction de la déclaration de conformité CE originale	41
Vue éclatée	43

Introduction

Nous vous félicitons pour l'achat de votre nouvel aspirateur sec et humide (ci-après dénommé appareil ou outil électrique). La qualité de l'appareil a été vérifiée pendant la production et il a été soumis à un contrôle final. Le fonctionnement de votre appareil est donc ainsi garanti. Il n'est pas à exclure que dans certains cas isolés, il demeure dans l'appareil, ou dans les tuyauteries flexibles, des quantités résiduelles d'eau. Ceci n'est pas un défaut ou un vice et on ne doit pas s'inquiéter à ce sujet.



La notice d'utilisation fait partie de ce produit. Elle contient des instructions importantes pour la sécurité, l'utilisation et l'élimination des déchets. Avant d'utiliser ce produit, lisez attentivement les consignes d'emploi et de sécurité. N'utilisez le produit que tel que décrit et uniquement pour les domaines d'emploi indiqués. Conservez cette notice et remettez-la avec tous les documents si vous cédez le produit à un tiers.

Fins d'utilisation

L'appareil est conçu pour l'aspiration humide et sèche dans des environnements domestiques tels que la maison, la salle de loisirs, la voiture ou le garage. L'appareil peut également être utilisé en guise de soufflerie ou pour aspirer de l'eau. L'aspiration de substances inflammables, explosives ou nocives pour la santé est interdite.

Toute autre utilisation qui n'est pas expressément préconisée dans ce mode d'emploi peut constituer un sérieux danger pour l'utilisateur et entraîner des dommages à l'appareil. L'opérateur ou l'utilisateur de

l'appareil est responsable des accidents ou des dommages causés aux autres personnes ou à leurs biens. L'appareil est destiné à être utilisé dans le domaine du bricolage. Il n'a pas été conçu pour une utilisation professionnelle constante. Une utilisation commerciale annule la garantie. Le fabricant ne peut être tenu pour responsable des dommages causés par une utilisation inappropriée ou par une manipulation incorrecte.

Description générale



Vous trouverez les images correspondantes à l'arrière et à l'avant de ce document, sur la couverture.

Matériel livré/Accessoires

Déballez l'appareil et vérifiez le matériel livré.

Éliminez correctement les matériaux d'emballage.

L'appareil est fourni avec la tête du moteur (1) montée. Pour retirer la tête du moteur et extraire l'accessoire, ouvrez les clips de fermeture (8).

- Tête du moteur
- Cuve à saletés en acier inoxydable
- 5 roulettes avec logements pour accessoires
- Tube d'aspiration en trois parties
- Tuyau d'aspiration avec poignée
- Filtre en mousse
- Sac filtrant en textile (déjà monté)
- Sac filtrant en papier
- Suceur de sol, avec embout rotatif : brosse et lèvre en caoutchouc (déjà montée)
- Suceur à fentes
- Mode d'emploi

Aperçu



Boîtier

- 1 Tête du moteur
- 2 Poignée de transport
- 3 Interrupteur Marche/Arrêt
- 4 2 logement pour accessoires sur la tête du moteur
- 5 Raccord d'aspiration
- 6 Cuve à saletés
- 7 5 pieds avec roulettes et logement pour accessoires
- 8 2 Clips de fermeture
- 9 Câble d'alimentation
- 10 Dispositif de retenue de câble
- 11 Raccord de soufflage

Accessoires

- 12 Tube d'aspiration en trois parties
- 13 Tuyau d'aspiration
- 14 Poignée

Filtre

- 15 Filtre en mousse pour l'aspiration de liquides
- 16 Filtre textile pour l'aspiration à sec (déjà monté)
- 17 Sac filtrant en papier pour aspirer les saletés grossières

Suceurs/buses

- 18 Suceur pour sol
- 19 Embout rotatif enfichable pour suceur de sol avec brosse et lèvre en caoutchouc pour aspirer les tapis et les surfaces lisses (déjà monté)
- 20 Suceur à fentes



- 21 Panier filtre



- 22 Buse d'aspiration
- 23 Joint d'étanchéité
- 24 Nervure au niveau de la buse d'aspiration

F 25 Support du câble d'alimentation**Description fonctionnelle**

L'appareil est équipé d'une cuve à saletés en acier inoxydable. Les roulettes confèrent une grande maniabilité à l'appareil. Pour l'aspiration d'eau, la coupure du flux d'air d'aspiration s'effectue à l'aide d'un flotteur lorsque la cuve à saletés est pleine. L'appareil possède en plus une fonction de soufflage.

Pour savoir quelles fonctions remplissent les éléments de commande, veuillez vous reporter aux descriptions suivantes.

Caractéristiques techniques**Aspirateur eau et****poussièrePWD 20 B2**

Tension assignée (U) 220-240 V~

Fréquence 50-60 Hz

Puissance assignée (P) 1300 W

Câble d'alimentation long 4 m

Classe de protection II

Type de protection IPX4*

Puissance d'aspiration 200 Airwatt

Capacité de la cuve à saletés (brut). 19,8 l

Volume utile de la cuve (eau) 12 l

Poids (y compris tous les

accessoires) 4,68 kg

* La fiche est uniquement appropriée pour l'intérieur.

Consignes de sécurité

Cette section couvre les consignes de sécurité de base relatives à l'utilisation de l'appareil.

Cet appareil peut être utilisé par des enfants à partir de 8 ans et plus, ainsi que par des personnes

aux capacités physiques, sensorielles ou mentales réduites ou manquant d'expérience ou de connaissance, à condition qu'ils soient surveillés ou qu'ils aient été instruits sur l'utilisation en toute sécurité de l'appareil et qu'ils comprennent les dangers en résultant. Les enfants ne sont pas autorisés à jouer avec l'appareil. Le nettoyage et les travaux d'entretien réalisés par l'utilisateur ne doivent pas être effectués par des enfants sans surveillance.

Signification des consignes de sécurité

▲ DANGER ! Si vous ne suivez pas cette consigne de sécurité, un accident se produira. Cela entraînera des blessures graves, voire la mort.

▲ AVERTISSEMENT ! Si vous ne suivez pas cette consigne de sécurité, un accident peut se produire. Cela peut entraîner des blessures graves, voire la mort.

▲ PRUDENCE ! Si vous ne suivez pas cette consigne de sécurité, un accident se produira. Cela peut entraîner des blessures physiques mineures ou modérées.

REMARQUE ! Si vous ne suivez pas cette consigne de sécurité, un accident se produira. Cela peut entraîner des dommages matériels.

Pictogrammes et symboles

Pictogrammes sur l'appareil



Les appareils électriques ne doivent pas être jetés avec les déchets ménagers.



Uniquement pour cendres froides* ! Il y a risque d'incendie si la température du produit aspiré dépasse 40 °C (104 °F) !

* Des « cendres froides » sont des cendres qui ont refroidi suffisamment longtemps et qui ne contiennent plus de petits tas de braises. Cela peut être vérifié en ratissant les cendres avec un accessoire métallique avant d'utiliser l'appareil. Les cendres froides n'émettent plus de rayonnement thermique perceptible.



Classe de protection II (Double isolation)



La fiche est uniquement appropriée pour l'intérieur.

Pictogrammes d'emploi des suceurs et des filtres



Suceur pour aspirer les tapis et moquettes.



Suceur pour aspirer les surfaces lisses et sols durs.



Suceur pour aspirer la poussière et la saleté dans les joints et rainures.



Filter pour aspirer les liquides.



Ce filtre ne convient pas pour aspirer des liquides.



Filter pour aspirer la saleté sèche au foyer, au garage et à l'atelier.



Filter pour aspirer les poussières fines, par ex. la poussière de pierre et celle de bois.

Consignes générales de sécurité relatives aux aspirateurs sec et humide

⚠ AVERTISSEMENT ! Choc électrique - Respectez les consignes de sécurité de base suivantes :

Vous éviterez ainsi les accidents et les blessures :

- Ne laissez jamais un appareil prêt à fonctionner sans surveillance sur le poste de travail.
- Les personnes et animaux ne doivent pas être aspirés avec l'appareil.
- Pendant l'utilisation, ne braquez jamais le tuyau d'aspiration et les suceurs sur vous-même ou d'autres personnes, en particulier pas en direction des yeux et des oreilles. Il existe un risque de blessures.
- N'aspirez pas de matières chaudes, incandescentes, inflammables, explosives ou nocives pour la santé. En font entre autres partie des cendres chaudes, de l'essence, des solvants, des acides ou des les-

sives. Il y a un risque d'incendie et de blessure.

- Pendant le travail, les buses et le tuyau d'aspiration ne doivent pas être à hauteur de tête. Il existe un risque de blessures.
- Le réservoir à poussières doit être vidé et nettoyé avant et après chaque utilisation.
- N'utilisez aucun autre aspirateur pour aspirer des cendres.
- Ne posez pas l'aspirateur de cendres sur des surfaces inflammables ou polymères, y compris tapis et dalles en vinyle.

Vous éviterez ainsi les accidents et les blessures par électrocution :

- Avant chaque utilisation, vérifiez si le câble secteur et la rallonge sont endommagés et usés. N'utilisez pas l'appareil si le câble est endommagé ou usé.
- Veillez à ce que la tension assignée soit conforme aux indications sur la plaque signalétique.
- Branchez l'appareil à une prise de courant avec un fusible d'au moins 16 A.
- Raccordez l'appareil à une prise protégée par un disjoncteur différentiel (disjoncteur à courant résiduel) avec un courant différentiel assigné ne dépassant pas 30 mA.
- Veillez à ne pas endommager le câble secteur en le faisant passer sur des bords tranchants, en le coinçant ou en tirant dessus.
- N'utilisez pas le câble secteur pour retirer la fiche de la prise ou pour tirer l'appareil. Protégez

le câble secteur de la chaleur, de l'huile et des bords coupants.

- Éteignez l'appareil et tirez sur la fiche secteur :
 - lorsque vous n'utilisez pas l'appareil, lorsque vous le transportez ou lorsque vous le laissez sans surveillance ;
 - lorsque vous contrôlez l'appareil, le nettoyez ou lorsque vous supprimez des blocages ;
 - lorsque vous effectuez des travaux de nettoyage ou d'entretien ou lorsque vous changez les accessoires ;
 - lorsque le câble de raccordement est endommagé ou emmêlé ;
 - après le contact avec des corps étrangers ou en cas de vibrations anormales.
- En cas d'endommagement du câble de raccordement de cet appareil, celui-ci doit être remplacé par le fabricant ou son service après-vente ou un spécialiste du même secteur afin d'éviter toute mise en danger.

Vous éviterez ainsi les dommages sur l'appareil et les dommages aux personnes qui pourraient en résulter :

- Veillez à ce que l'appareil soit assemblé correctement et que les filtres soient dans la bonne position.
- Ne travaillez pas sans filtre pendant les opérations d'aspiration. L'appareil pourrait être endommagé.
- Utilisez uniquement des pièces de rechange et accessoires d'origine (voir « Diagnostic de pannes ») livrés et recommandés par notre

centre de service après-vente. L'utilisation de pièces étrangères provoque la perte immédiate du droit à la garantie.

- Faites réaliser les réparations uniquement par des points de service après-vente que nous avons habilités.
- Respectez les consignes relatives au nettoyage et à la maintenance de l'appareil.
- Conservez l'appareil dans un endroit sec et hors de portée des enfants.

B Montage

REMARQUE ! L'appareil est fourni avec la tête du moteur (1) montée. Pour retirer la tête du moteur, ouvrez les clips de fermeture (8).

1. Débranchez la fiche secteur.
2. Placez les pieds (7) sur les logements de la cuve à saletés (6).
3. Insérez le filtre souhaité s'il n'est pas déjà monté :
 - Filtre en mousse pour l'aspiration eau (A 15),
 - Sac filtrant en textile (A 16) pour l'aspiration à sec,
 - Sac filtrant en papier (A 17).

N'aspirez jamais sans filtre !

4. Après un changement de filtre : Placez la tête du moteur (1) sur la cuve à saletés (6) et verrouillez-le avec les clips de fermeture (8).
5. Branchez le tuyau d'aspiration (13) et l'accessoire.

Utilisation

A Mise en marche et arrêt

Préparation

1. Déroulez complètement le tuyau d'aspiration (13) pour travailler.
2. Préparez l'appareil pour la fonction souhaitée.
3. Branchez la fiche secteur de l'appareil dans une prise.

Mise en marche

1. Mettez l'interrupteur marche/arrêt (3) en position « I ».

Arrêt

1. Mettez l'interrupteur marche/arrêt (3) en position « O ».
2. Débranchez la fiche secteur de la prise de courant si vous laissez l'appareil sans surveillance ou si vous avez terminé votre travail.

A Affectation des suceurs/buses

Suceur de sol (18) avec embout (19) :

Pour l'aspiration humide et sèche des surfaces lisses et des tapis et moquettes.

REMARQUE ! Risque de dommages ! Veuillez noter que les surfaces sensibles peuvent être rayées lorsque vous travaillez sans l'embout.

Suceur de sol (18) sans embout (19) :

Pour l'aspiration humide et sèche des tapis et moquettes, pour éliminer les saletés tenaces.

Retirer l'embout

Appuyez sur les languettes situées sur les côtés droit et gauche du suceur de sol (18) et retirez l'embout (19).

Suceur à fentes (20) :

Pour l'aspiration des joints, des coins et des radiateurs.

C Aspiration de liquide

1. Placez le filtre en mousse (15) sur le panier filtre (21) de la tête du moteur (1). Pour éviter que le filtre en mousse ne se déchire :

- utilisez uniquement un filtre sec ;
- pour la mise en place, rabattez un peu le bord du filtre et déroulez-le ensuite.

2. **⚠ AVERTISSEMENT !** Électrocution ! Ne vous tenez pas dans l'eau à aspirer. REMARQUE ! Risque de dommages ! Éteignez immédiatement l'appareil si de la mousse ou du liquide s'échappe.

Aspiration (pompage) : plongez le tuyau d'aspiration (13) par la poignée (14) dans le réservoir d'eau et aspirez l'eau.

REMARQUE ! Lorsque la cuve à saletés est pleine, un flotteur ferme l'ouverture d'aspiration et le processus d'aspiration est interrompu. Éteignez l'appareil et videz la cuve à saletés.

3. Videz la cuve à saletés immédiatement après l'aspiration, car elle n'est pas conçue pour stocker les liquides (voir « Nettoyage et maintenance »).

D Aspiration à sec

REMARQUE ! À la livraison de l'appareil, le sac filtrant en textile (16) est déjà monté. Un filtre plissé est disponible en option ; il est possible de l'utiliser à la place du

sac filtrant en textile livré d'origine (voir « Pièces de rechange/Accessoires »).

Aspirer avec le sac filtrant en textile

1. Enfilez le sac filtrant en textile (16) entièrement sur le panier filtre (21), voir flèche et ligne en pointillés sur l'image **D**.

REMARQUE ! Afin que le sac filtrant en textile ne se colmate pas trop rapidement, nous recommandons d'utiliser en plus le sac filtrant en papier.

Aspirer avec le sac filtrant en papier

1. Assurez-vous que le sac filtrant en textile est bien inséré.
2. Rabattez le sachet filtrant en papier (17) vers le haut sur l'embout d'aspiration (22) à l'intérieur de la cuve à saleté (**A** 6). Le joint d'étanchéité (23) sur l'ouverture du sac filtrant doit enfermer complètement la bride (24) sur l'embout d'aspiration.

Aspirer la poussière fine

Lors de certaines opérations d'aspiration (par ex. le ponçage de peintures et laques, le fraisage ou le perçage de maçonneries, le ponçage ou le perçage de bois dur), des poussières dangereuses pour la santé peuvent se dégager.

Pour aspirer les poussières fines, nous recommandons d'utiliser la combinaison de filtres suivante. Pour les filtres non compris dans le matériel livré, voir « Pièces de rechange/Accessoires » :

- Filtre plissé à la place du sac filtrant en textile (**A** 16) livré d'origine
- Sac filtrant pour poussières fines en non-tissé à la place du sac filtrant en papier (**A** 17) livré d'origine

Fonction de soufflage

Préparation de la fonction de soufflage

1. Retirez tous les filtres.
2. Poussez le tuyau d'aspiration (13) dans le raccord de soufflage (11), il s'enclenche.

Rétablissement de la fonction d'aspiration

1. Appuyez sur l'encoche (A 13a) et retirez le tuyau d'aspiration (13).
2. Poussez le tuyau d'aspiration (13) dans le raccord d'aspiration (A 5), il s'enclenche.
3. Insérez un filtre.

Nettoyage et maintenance

▲ AVERTISSEMENT ! Électrocution !
Protégez-vous lors des travaux de maintenance et de nettoyage. Éteignez l'appareil. Débranchez la fiche secteur.

Faites effectuer les travaux de réparation et de maintenance qui ne sont pas mentionnés dans cette notice par notre Centre de service après-vente. Utilisez exclusivement des pièces de rechange d'origine.

Nettoyage

REMARQUE ! Risque de dommages ! Un nettoyage incorrect risque d'endommager l'appareil. Ne nettoyez jamais l'appareil au jet d'eau. N'utilisez aucun produit de nettoyage ou détergent agressif.

1. Videz la cuve à saletés après chaque utilisation (A 6). Ouvrez les clips de fermeture (8) et déversez le liquide restant pour vider complètement la cuve à saletés.
2. Nettoyez la cuve à saletés (A 6) avec

un chiffon humide.

3. Nettoyez le filtre en mousse (15) à l'eau tiède et du savon et laissez-le sécher.
4. Tapotez le sac filtrant en textile (A 16) pour le débarrasser de la poussière. Lavez-le s'il y a lieu dans de l'eau tiède avec du savon puis laissez-le sécher.
5. Tapotez le filtre plissé disponible en option pour le débarrasser de la poussière, puis nettoyez-le avec un pinceau ou une balayette.
6. Remplacez un sac filtrant en papier (A 17) plein (réapprovisionnement voir « Pièces de rechange/Accessoires »).

Maintenance

L'appareil ne demande aucun entretien.

F Stockage

1. Enroulez le câble d'alimentation (9) autour des fixations (25) situées au dos de l'appareil. Fixez le câble d'alimentation avec le clip pour câble (A 10).
2. Enfichez les tubes d'aspiration (12) démontés dans le logement pour accessoires sur les pieds (7).
3. Les logements pour accessoires sur les pieds (7) servent à ranger les accessoires.
4. Conservez l'appareil dans un endroit sec et hors de portée des enfants.

Élimination et protection de l'environnement

Respectez la réglementation relative à la protection de l'environnement (recyclage) pour l'élimination de l'appareil, des accessoires et de l'emballage.



Les appareils ne peuvent pas être jetés dans la poubelle à déchets ménagers.

Déposez l'appareil à un centre de recyclage. Les pièces de plastique et de métal utilisées peuvent faire l'objet d'une collecte sélective et être ainsi recyclées. Vous pouvez demander conseil sur ce point à notre centre de services. Nous exécutons gratuitement l'élimination des déchets de vos appareils renvoyés défectueux.



Pièces de rechange/Accessoires

Vous obtiendrez des pièces de rechange et des accessoires à l'adresse www.grizzlytools.shop

Si vous avez des problèmes lors du passage de la commande, merci d'utiliser le formulaire de contact. Pour toute autre question, adressez-vous au « Centre de service après-vente » (voir page 26).

Position mode d'emploi	Position vue éclatée	Désignation	Affectation	N° de commande
A 1/2	1-14,36-38, 40,42-44, 46-49	Tête du moteur		91110105
A 6	15-19,39,45	Cuve à saletés		91110107
A 12	20	Tube d'aspiration en trois parties		91099439
A 13/14	21-25,41	Tuyau d'aspiration avec Poignée		91110109
A 15	33	Filtre en mousse		91110108
A 16	34	Filtre textile (Filtre à sec)		30250135
A 17	35	Sac filtrant en papier, paquet de 5		30250132
A 18/19	26-31	Suceur de sol avec embout rotatif		72800217
A 20	32	Suceur à fentes		91099005

Accessoires

Désignation	Version	Affectation	N° de commande
Sac filtrant pour poussières fines, 20 litres, paquet de 5	Non-tissé microfiltrant blanc 2 épaisseurs		30250111
Suceur pour meubles			72800040
Suceur auto			91096445

Garantie

Chère cliente, cher client,
Ce produit bénéficie d'une garantie de 3 ans, valable à compter de la date d'achat. En cas de manques constatés sur ce produit, vous disposez des droits légaux contre le vendeur du produit. Ces droits légaux ne sont pas limités par notre garantie présentée par la suite.

Conditions de garantie

Le délai de garantie débute avec la date d'achat. Veuillez conserver soigneusement le ticket de caisse original. En effet, ce document vous sera réclamé comme preuve d'achat.

Si un défaut de matériel ou un défaut de fabrication se présente au cours des trois ans suivant la date d'achat de ce produit, nous réparons gratuitement ou remplaçons ce produit - selon notre choix. Cette garantie suppose que l'appareil défectueux et le justificatif d'achat (ticket de caisse) nous soient présentés durant cette période de trois ans et que la nature du manque et la manière dont celui-ci est apparu soient explicités par écrit dans un bref courrier. Si le défaut est couvert par notre garantie, le produit vous sera retourné, réparé ou remplacé par un neuf. Aucune nouvelle période de garantie ne débute à la date de la réparation ou de l'échange du produit.

Durée de garantie et demande légale en dommages-intérêts

La durée de garantie n'est pas prolongée par la garantie. Ce point s'applique aussi aux pièces remplacées et réparées. Les dommages et les manques éventuellement constatés dès l'achat doivent immédiatement être signalés après le déballage. A l'expiration du délai de garantie les réparations occasionnelles sont à la charge de l'acheteur.

Volume de la garantie

L'appareil a été fabriqué avec soin, selon de sévères directives de qualité et il a été entièrement contrôlé avant la livraison.

La garantie s'applique aux défauts de matériel ou aux défauts de fabrication. Cette garantie ne s'étend pas aux parties du produit qui sont exposées à une usure normale et peuvent être donc considérées comme des pièces d'usure (par exemple filtre) ou pour des dommages affectant les parties fragiles (par exemple les commutateurs). Cette garantie prend fin si le produit endommagé n'a pas été utilisé ou entretenu d'une façon conforme. Pour une utilisation appropriée du produit, il faut impérativement respecter toutes les instructions citées dans le manuel de l'opérateur. Les actions et les domaines d'utilisation déconseillés



dans la notice d'utilisation ou vis-à-vis desquels une mise en garde est émise, doivent absolument être évités.

Marche à suivre dans le cas de garantie

Pour garantir un traitement rapide de votre demande, veuillez suivre les instructions suivantes :

- Tenez vous prêt à présenter, sur demande, le ticket de caisse et le numéro d'article (IAN 497446_2204) comme preuve d'achat.
- Vous trouverez le numéro d'article sur la plaque signalétique.
- Si des pannes de fonctionnement ou d'autres manques apparaissent, prenez d'abord contact, par **téléphone** ou par **e-Mail**, avec le service après-vente dont les coordonnées sont indiquées ci-dessous. Vous recevrez alors des renseignements supplémentaires sur le déroulement de votre réclamation.
- En cas de produit défectueux vous pouvez, après contact avec notre service clients, envoyer le produit, franco de port à l'adresse de service après-vente indiquée, accompagné du justificatif d'achat (ticket de caisse) et en indiquant quelle est la nature du défaut et quand celui-ci s'est produit. Pour éviter des problèmes d'acceptation et des frais supplémentaires, utilisez absolument seulement l'adresse qui vous est donnée. Assurez-vous que l'expédition ne se fait pas en port dû, comme marchandises encombrantes, envoi express ou autre taxe spéciale. Veuillez renvoyer l'appareil, y compris tous les accessoires livrés lors de l'achat et prenez toute mesure pour avoir un emballage de transport suffisamment sûr.

Service Réparations

Vous pouvez, contre paiement, faire exécuter par notre service, des réparations **qui ne font pas partie de la garantie**. Nous vous enverrons volontiers un devis estimatif. Nous ne pouvons traiter que des appareils qui ont été correctement emballés et qui ont envoyés suffisamment affranchis.

Attention: veuillez renvoyer à notre agence de service votre appareil nettoyé et avec une note indiquant le défaut constaté. Les appareils envoyés en port dû - comme marchandises encombrantes, en envoi express ou avec toute autre taxe spéciale ne seront pas acceptés. Nous exécutons gratuitement la mise aux déchets de vos appareils défectueux renvoyés.

Service-Center

FR **Service France**
Tel.: 0800 919270
E-Mail: grizzly@lidl.fr
IAN 497446_2204

CH **Service Suisse**
Tel.: 0800 56 44 33
E-Mail: grizzly@lidl.ch
IAN 497446_2204

Importateur

Veuillez noter que l'adresse suivante n'est pas une adresse de service après-vente. Contactez d'abord le service après-vente cité plus haut.

Grizzly Tools GmbH & Co. KG
Stockstädter Straße 20
63762 Großostheim
ALLEMAGNE
www.grizzlytools.de

A Diagnostic de pannes

Problème	Cause possible	Solution
L'appareil ne démarre pas	Absence de tension de réseau	Contrôler la prise de courant, le câble d'alimentation, la conduite, la fiche et le fusible, et le cas échéant, faire les réparations par un électricien
	Interrupteur Marche/Arrêt (3) défectueux	Réparation par le service après-vente
	Balais de carbone usés	
	Défaut du moteur	
Puissance d'aspiration réduite ou insuffisante	Tuyau d'aspiration (13) ou suceurs (18/20) obstrués	Supprimer les obstructions et blocages
	Assemblage incorrect du tube d'aspiration (12)	Assembler correctement le tube d'aspiration
	Cuve à saletés (6) ouverte	Fermer la cuve à saletés
	Cuve à saletés (6) pleine	Vider la cuve à saletés
	Filtre (15/16/17) plein ou colmaté	Vider, nettoyer ou remplacer le filtre
	Flotteur dans le panier filtre (21) en position incorrecte (par ex. en raison de mouvements saccadés)	Éteindre l'appareil pour que la bille retombe, puis le rallumer
	Flotteur dans le panier filtre (21) défectueux	Réparation par le service après-vente
Le flotteur n'éteint pas l'appareil	Flotteur dans le panier filtre (21) ne bouge pas	Libérer le flotteur
	Flotteur dans le panier filtre (21) défectueux	Réparation par le service après-vente
La poussière ou les saletés sont chassées hors de l'appareil	Filtre (15/16/17) pas monté, ou pas correctement	<ul style="list-style-type: none"> • Vérifier que le filtre est correctement placé • Mettre le filtre manquant en place

Indice

Introduzione	28
Utilizzo	28
Descrizione generale	29
Contenuto/Accessori	29
Panoramica	29
Descrizione del funzionamento	30
Dati tecnici	30
Avvertenze di sicurezza	30
Icane e simboli	30
Avvertenze di sicurezza generali per aspiratore a umido/secco	31
Montaggio	33
Uso	33
Accensione e spegnimento	33
Impiego degli ugelli	33
Aspirazione a umido	33
Aspirapolvere	34
Aspirazione polvere fine	34
Funzione di soffiatura	34
Pulizia e manutenzione	35
Pulizia	35
Manutenzione	35
Conservazione	35
Smaltimento/tutela ambientale ..	35
Pezzi di ricambio/accessori	36
Accessori	36
Garanzia	37
Servizio di riparazione	38
Service-Center	38
Importatore	38
Ricerca di guasti.....	39
Traduzione della dichiarazione di conformità CE originale	42
Disegno esploso	43

Introduzione

Complimenti per l'acquisto di questo nuovo aspiratore a umido/secco (di seguito apparecchio o elettrodomestico).

Questo apparecchio è stato sottoposto a un controllo di qualità durante la produzione e quindi sottoposto a un controllo finale.

Quindi è garantito il funzionamento del vostro apparecchio. Non si può escludere che in singoli casi sul o nel dispositivo oppure nei tubi flessibili si trovino quantitativi residui di acqua. Non si tratta di vizio o difetto e non è un motivo di preoccupazione.



Le istruzioni per l'uso costituiscono parte integrante di questo prodotto. Contengono indicazioni importanti per la sicurezza, l'uso e lo smaltimento. Prima dell'uso del prodotto, si raccomanda di familiarizzare con tutte le indicazioni di comando e di sicurezza. Usare il prodotto solo come descritto e per i campi d'impiego specificati. Conservare le istruzioni in un luogo sicuro e consegnare la documentazione in caso di cessione del prodotto a terzi.

Utilizzo

L'apparecchio può essere usato come aspiraliquidi e aspirapolvere negli ambienti domestici, come ad es. in casa, nella stanza degli hobby, in auto o nel garage. L'apparecchio è utilizzabile anche come soffiante o per aspirare acqua.

L'aspirazione di sostanze combustibili, esplosive o pericolose per la salute è vietata.

Qualsiasi altro impiego non espressamente consentito nel presente manuale, può causare danni all'apparecchio e rappresentare un serio pericolo per l'utilizzatore. L'utente od operatore dell'apparecchio è responsabile di eventuali incidenti o danni ad altre persone o alla loro proprietà. È adatto

all'uso per piccoli lavori domestici. Non è stato concepito per l'impiego aziendale prolungato. Un eventuale utilizzo commerciale comporta l'estinzione della garanzia. Il produttore non si fa carico di eventuali danni causati da un uso improprio o da un azionamento errato.

Descrizione generale

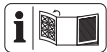

Le figure si trovano sulle pagine pieghevoli anteriori e posteriori.

Contenuto/Accessori

Estrarre l'apparecchio dall'imballo e controllare il contenuto della fornitura. Smaltire il materiale di imballaggio ai sensi della normativa vigente. L'apparecchio viene fornito con la testina del motore (1) applicata. Per rimuovere la testina del motore ed estrarre l'accessorio aprire la clip di chiusura (8).

- Testa motore
- Serbatoio per sporco in acciaio inossidabile
- 5 rotelle con supporti di accessori
- Tubo aspiratore composto da tre elementi
- Tubo di aspirazione con impugnatura
- Filtro in materiale espanso
- Sacchetto filtro in tessuto (già montato)
- Sacchetto filtro di carta
- Ugello per pavimento con alzata di inserimento girevole: Spazzola e labbro in gomma (già montato)
- Ugello per fughe
- Istruzioni per l'uso

Panoramica

A Alloggiamento

- 1 Testa motore
- 2 Manico

- 3 Interruttore on/off
- 4 2 supporti accessori sulla testa motore
- 5 Attacco per l'aspirazione
- 6 Serbatoio per sporco
- 7 5 piedi con rotelle e supporto accessori
- 8 2 clip di chiusura
- 9 Cavo di alimentazione
- 10 Portacavo
- 11 Attacco soffiaggio

Accessori

- 12 Tubo aspiratore composto da tre elementi
- 13 Tubo flessibile di aspirazione
- 14 Impugnatura

Filtro

- 15 Filtro in espanso per aspirazione a umido
- 16 Filtro in tessuto per aspirazione a secco (già montato)
- 17 Sacchetto di filtraggio di carta per l'aspirazione dello sporco grossolano

Ugelli

- 18 Ugello per pavimenti
- 19 Alzata di inserimento girevole per ugello per pavimenti con spazzola e labbro di gomma per aspirare tappeti e superfici lisce (già montato)
- 20 Ugello per fughe

C 21 Cestello di filtraggio

D 22 Bocchettone di aspirazione
 23 Anello di tenuta
 24 Staffa sul bocchettone di aspirazione

F 25 Supporto fisso per cavo di alimentazione

Descrizione del funzionamento

L'apparecchio è dotato di un serbatoio per sporco in acciaio inossidabile. Le rotelle rendono l'apparecchio estremamente maneggevole. Durante l'aspirazione a umido avviene la disattivazione del flusso di aria di aspirazione mediante un galleggiante, se il serbatoio per sporco è pieno. L'apparecchio possiede una funzione di soffiatura.

La seguente descrizione illustra il funzionamento dei componenti.

Dati tecnici

Aspirapolvere/liquidiPWD 20 B2

Tensione di misurazione (U) ...	220-240 V~
Frequenza	50-60 Hz
Potenza di misurazione (P)	1300 W
Lunghezza del cavo di alimentazione ..	4 m
Classe di protezione	□ II
Tipo di protezione	IPX4 ☒ *
Potenza di aspirazione	200 Airwatt
Contenuto del serbatoio per sporco (lordo)	19,8 l
Volume utile del contenitore (acqua) ...	12 l
Peso (incl. tutti gli accessori)	4,68 kg

* La spina è idonea solo per l'uso in luoghi chiusi.

Avvertenze di sicurezza

Questa sezione contiene le avvertenze di sicurezza fondamentali per l'uso dell'apparecchio.

L'uso di questo apparecchio da parte di bambini a partire dagli 8 anni e di persone con capacità fisiche, sensoriali o mentali ridotte o prive di esperienza e conoscen-

za è consentito solo sotto vigilanza oppure a condizione che tali persone siano state istruite in merito a un uso sicuro dell'apparecchio e siano in grado di comprenderne i pericoli. Non consentire ai bambini di giocare con l'apparecchio. La pulizia e la manutenzione non vanno effettuate da bambini non sorvegliati.

Significato delle avvertenze di sicurezza

▲ PERICOLO! Se non si seguono queste avvertenze di sicurezza, si verifica un incidente. La conseguenza è una grave lesione o la morte.

▲ AVVERTENZA! Se non si seguono queste avvertenze di sicurezza, si può verificare un incidente. La conseguenza può essere una grave lesione o la morte.

▲ ATTENZIONE! Se non si seguono queste avvertenze di sicurezza, si verifica un incidente. La conseguenza può essere una lieve o media lesione.

AVVERTENZA! Se non si seguono queste avvertenze di sicurezza, si verifica un incidente. La conseguenza può essere un danno materiale.

Icone e simboli

Simboli sull'apparecchio



Gli apparecchi elettrici non vanno smaltiti con i rifiuti domestici.



Solo per cenere fredda*!
Sussiste pericolo d'incendio, se il materiale aspirato supera una temperatura di 40 °C (104 °F)!

*Per "cenere fredda" si intende la cenere che si è raffreddata a sufficienza e non contiene più tizzoni incandescenti. Questa condizione può essere verificata passando un oggetto metallico tra la cenere, prima di utilizzare l'apparecchio. La cenere fredda non emette calore percepibile.



Filtro per l'aspirazione di sporco secco da ambienti domestici, garage e officine.



Filtro per l'aspirazione di polveri fini come, ad es., polvere di pietra e di legno.

Avvertenze di sicurezza generali per aspiratore a umido/secco

⚠ AVVERTENZA! Scossa elettrica - Attenersi alle seguenti misure di sicurezza fondamentali:

In questo modo si evitano incidenti e lesioni:

- Non lasciare mai l'apparecchio pronto all'uso incustodito nella postazione di lavoro.
- Le persone e gli animali non possono essere aspirati con l'apparecchio.
- Durante il funzionamento dell'apparecchio non volgere mai il tubo di aspirazione e gli ugelli verso se stessi o altre persone, in particolare verso occhi e orecchi. Sussiste pericolo di lesioni.
- Non aspirare materiali caldi, incandescenti, combustibili, esplosivi o pericolosi per la salute. Tra questi rientrano le polveri calde, la benzina, i solventi, gli acidi e le basi. Vi è un pericolo di incendio e lesioni.
- Ugelli e tubo aspiratore durante il lavoro non possono trovarsi all'altezza della testa. Sussiste pericolo di lesioni.
- Svuotare sempre il contenitore della polvere prima e dopo ogni uso.



Classe di protezione II (doppio isolamento)



La spina è idonea solo per l'uso in luoghi chiusi.

Simboli relativi all'uso di ugelli e filtri



Ugello per l'aspirazione di tappeti.



Ugello per l'aspirazione di superfici lisce e pavimenti duri.



Ugello per l'aspirazione di polvere e sporco da fughe e fessure.



Filtro per l'aspirazione di liquidi.



Filtro non adatto all'aspirazione di liquidi.

- Non utilizzare un altro aspira-polvere per aspirare la cenere.
- Non appoggiare l'aspiracenero su superfici infiammabili o di polimeri, incluse moquette e piastrelle in vinile.

In questo modo potete evitare incidenti e lesioni dovuti a scosse elettriche:

- Prima di ogni utilizzo verificare il cavo di rete e il cavo di prolunga per eventuali danni e segni di usura. Non utilizzare l'apparecchio se il cavo è danneggiato o usurato.
- Assicurarsi che la tensione nominale coincida con i dati riportati sulla targhetta.
- Collegare l'apparecchio a una presa che sia messa al sicuro con almeno 16 A.
- Collegare l'apparecchio solo a una presa protetta da interruttore differenziale (Residual Current Device) con corrente di guasto nominale non superiore a 30 mA.
- Assicurarsi che il cavo di alimentazione non venga danneggiato tirandolo su spigoli appuntiti, rimanendo incastrato o tirando il cavo.
- Non utilizzare il cavo di alimentazione per estrarre la spina dalla presa o per trascinare l'apparecchio. Proteggere il cavo di alimentazione da calore, olio e spigoli appuntiti.
- Spegnerne l'apparecchio ed estrarre la spina:
 - quando l'apparecchio non viene utilizzato, viene trasportato o lasciato incustodito;
 - quando l'apparecchio viene controllato, pulito o si rimuovono i blocchi;
 - quando si svolgono lavori di pulizia o manutenzione o si sostituiscono gli accessori;
 - se il cavo di allacciamento è danneggiato o si è avvolto,
 - dopo il contatto con corpi estranei o in caso di vibrazione insolite.
- Se il cavo di allacciamento dell'apparecchio si rovina deve essere sostituito dal produttore o dal servizio clienti o da una persona di qualifica simile per evitare ogni pericolo.

In tal modo si evitano danni all'apparecchio e possibili conseguenti danni alle persone:

- Verificare che l'apparecchio sia montato correttamente e che i filtri siano in posizione corretta.
- Non lavorare senza filtro per aspirare. L'apparecchio potrebbe danneggiarsi.
- Utilizzare solo ricambi e accessori originali (vedere "Pezzi di ricambio/accessori") forniti e consigliati dal nostro centro assistenza. L'uso di componenti non originali comporta l'immediata decadenza dei diritti di garanzia.
- Far svolgere le riparazioni solo dai nostri centri autorizzati.
- Rispettare le avvertenze per la pulizia e la manutenzione dell'apparecchio.
- Conservare l'apparecchio in un luogo asciutto e fuori dalla portata dei bambini.

B Montaggio

AVVERTENZA! L'apparecchio viene fornito con la testina del motore (1) applicata. Per rimuovere la testa del motore aprire la clip di chiusura (8)

1. Estrarre la spina di alimentazione.
2. Spingere i piedi (7) sui supporti del serbatoio per sporco (6).
3. Inserire il filtro desiderato quando non è premontato:
 - Filtro in espanso per aspirazione a umido (A 15),
 - Sacchetto di filtraggio in tessuto (A 16) per aspirare a secco,
 - Sacchetto di filtraggio di carta (A 17).

Non aspirare mai senza filtro!

4. Dopo un cambio filtro: Collocare la testa del motore (1) sul serbatoio per sporco (6) e chiuderlo con la clip di chiusura (8).
5. Collegare il tubo di aspirazione (13) e gli accessori.

Uso

A Accensione e spegnimento

Preparazione

1. Per lavorare, srotolare completamente il tubo flessibile di aspirazione (13).
2. Preparare l'apparecchio per la funzione desiderata.
3. Inserire la spina di alimentazione dell'apparecchio nella presa.

Accensione

1. Portare l'interruttore ON/OFF (3) in posizione "I".

Spegnimento

1. Portare l'interruttore ON/OFF (3) in posizione "O".
2. Quando si lascia l'apparecchio incustodito o si sono terminate le operazioni di lavoro, staccare la spina dell'apparecchio dalla presa.

A Impiego degli ugelli

Ugello per pavimento (18) con alzata di inserimento girevole (19):

Per l'aspirazione a umido e a secco di superfici lisce e pavimenti in moquette.

AVVERTENZA! Pericolo di danneggiamento! Ricordarsi che superfici sensibili possono graffiarsi durante i lavori senza l'alzata di inserimento girevole.

Ugello per pavimento (18) senza alzata di inserimento girevole (19):

Per l'aspirazione a secco o umido dei pavimenti in moquette, per rimuovere lo sporco persistente.

Rimozione dell'alzata di inserimento girevole

Premere le linguette a destra e a sinistra sull'ugello per pavimenti (18) e rimuovere l'alzata di inserimento girevole (19).

Ugello per fughe (20):

Per l'aspirazione a secco di fughe, angoli e radiatori.

C Aspirazione a umido

1. Inserire il filtro in espanso (15) sul cestello di filtraggio (21) sulla testa del motore (1). Per evitare che il filtro in espanso si laceri:
 - inserire solo un filtro asciutto;
 - per applicarlo, girare leggermente il bordo del filtro, quindi riportarlo nella posizione iniziale.

2. **▲ AVVERTENZA!** Scossa elettrica!
Non immergersi nell'acqua da aspirare.
AVVERTENZA! Pericolo di danneggiamento! Spegnerne immediatamente l'apparecchio in caso di fuoriuscita di schiuma o liquidi.
Aspirazione (mediante pompa): immergere il tubo flessibile di aspirazione (13) sull'impugnatura (14) nel serbatoio dell'acqua e aspirare l'acqua.
AVVERTENZA! Se il serbatoio per rifiuti è pieno, un galleggiante chiude l'apertura di aspirazione, il processo di aspirazione viene interrotto. Spegnerne l'apparecchio e svuotare il serbatoio per rifiuti.
3. Svuotare il serbatoio per sporco subito dopo aver terminato di aspirare, in quanto l'apparecchio non è stato progettato per conservare liquidi (vedere "Pulizia e manutenzione").

D Aspirapolvere

AVVERTENZA! Alla consegna dell'apparecchio, il sacchetto di filtraggio in tessuto (16) è già inserito. È possibile acquistare separatamente il filtro pieghettato, da utilizzare in sostituzione del sacchetto in tessuto in dotazione (si veda il capitolo "Ricambi e accessori").

Aspirazione con sacchetto di filtraggio in tessuto:

1. Passe o saco filtrante têxtil (16) completamente sobre o cesto filtrante (21), veja a seta e a linha tracejada na imagem **D**.

AVVERTENZA! Per evitare che il sacchetto di filtraggio in tessuto si sporchi troppo rapidamente, si raccomanda di utilizzarlo assieme al sacchetto di filtraggio di carta.

Aspirazione con sacchetto di filtraggio di carta

1. Assicurarsi che il sacchetto di filtraggio in tessuto sia inserito.
2. Posizionare il sacchetto di filtraggio di carta (17) verso l'alto sopra le bocche di aspirazione (22) all'interno del serbatoio per sporco (**A** 6). L'anello di tenuta (23) sull'apertura del sacchetto di filtraggio deve avvolgere completamente la staffa (24) del bocchettone di aspirazione.

Aspirazione polvere fine

Lo svolgimento di alcuni lavori (ad es. levigatura di colori e vernici, fresatura o foratura di muri, levigatura o foratura di legno duro) può originare polveri nocive alla salute.

Per le polveri fini si raccomanda l'uso della seguente combinazione di filtri. Per i filtri non in dotazione vedere "Ricambi/accessori":

- Filtro pieghettato, da utilizzare al posto del sacchetto di filtraggio in tessuto (**A** 16) in dotazione
- Sacchetto di filtraggio per polveri fini in feltro, da utilizzare al posto del sacchetto di filtraggio di carta (**A** 17) in dotazione

E Funzione di soffiatura

Preparazione della funzione di soffiatura

1. Rimuovere tutti i filtri.
2. Spingere il tubo di aspirazione (13) nel collegamento di soffiatura (11), esso si incastra.

Ripristino della funzione di aspirazione

1. Premere sul dispositivo di arresto (13a) e tirare fuori il tubo di aspirazione (13).
2. Spingere il tubo di aspirazione (13) nel collegamento di aspirazione (A 5), esso si incastra.
3. Applicare un filtro.

Pulizia e manutenzione

▲ AVVERTENZA! Scossa elettrica! Proteggere durante i lavori di manutenzione e pulizia. Spegnerne l'apparecchio. Estrarre la spina di alimentazione.

Per i lavori di riparazione e manutenzione non descritti nelle presenti istruzioni chiedere l'intervento del nostro Centro Assistenza. Usare solo componenti originali.

Pulizia

AVVERTENZA! Pericolo di danneggiamento! Una pulizia non conforme può danneggiare l'apparecchio. Non spruzzare mai l'apparecchio con acqua. Non utilizzare detersivi o solventi aggressivi.

1. Dopo ogni uso svuotare il serbatoio per sporco (A 6). Per svuotare completamente il serbatoio per sporco, aprire le clip di chiusura (8) e travasare il liquido residuo.
2. Pulire il serbatoio per sporco (A 6) con un panno umido.
3. Lavare il filtro in espanso (15) con acqua tiepida e sapone e lasciarlo asciugare.
4. Battere sul sacchetto di filtraggio in tessuto (A 16). Lavarlo in acqua tiepida con sapone e lasciarlo asciugare.
5. Battere sul filtro pieghettato acquista-

bile separatamente e pulirlo con un pennello o una scopetta.

6. Sostituire un sacchetto di filtraggio di carta completo (A 17) (per il riordino vedere "Ricambi/accessori").

Manutenzione

L'apparecchio non necessita di manutenzione.

F Conservazione

1. Avvolgere il cavo di alimentazione (9) sui supporti (25) posti sul retro dell'apparecchio. Fissare il cavo di alimentazione con la clip per cavi (10).
2. Inserire i tubi aspiratori (12) disassemblati nei supporti per accessori sui piedini (7).
3. Per conservare i piccoli accessori utilizzare i supporti degli accessori sui piedini (7).
4. Conservare l'apparecchio in un luogo asciutto e fuori dalla portata dei bambini.

Smaltimento/tutela ambientale

Effettuare lo smaltimento dell'apparecchio, degli accessori e della confezione nel rispetto dell'ambiente presso un punto di raccolta per riciclaggio.



Non si devono gettare macchine nei rifiuti di casa.





Portare l'apparecchio ad un centro di riciclaggio. Si possono separare i pezzi in plastica e metallo secondo il genere e poi portarli al centro di riciclaggio. Chiedere a tal proposito al nostro servizio assistenza clienti.

Lo smaltimento degli apparecchi difettosi consegnati viene effettuato gratuitamente.



Pezzi di ricambio/accessori

È possibile ordinare pezzi di ricambio e accessori all'indirizzo www.grizzlytools.shop

In caso di problemi con la procedura d'ordine, utilizzare il modulo di contatto. Per ulteriori domande, rivolgersi al "Centro assistenza" (vedere pagina 38).

Posizione istruzioni per l'uso	Posizione disegno in esploso	Denominazione	Impiego	Numero d'ordine
A 1/2	1-14,36-38, 40,42-44, 46-49	Testa motore		91110105
A 6	15-19,39,45	Serbatoio per sporco		91110107
A 12	20	Tube aspiratore composto da tre elementi		91099439
A 13/14	21-25,41	Tube flessibile di aspirazione con impugnatura		91110109
A 15	33	Filtro in espanso		91110108
A 16	34	Filtro in tessuto (Filtro a secco)		30250135
A 17	35	Sacchetto di filtraggio di carta, confezione da 5 pz		30250132
A 18/19	26-31	Ugello per pavimento con alzata di inserimento girevole		72800217
A 20	32	Ugello per fughe		91099005

Accessori

Denominazione	Caratteristiche	Impiego	Numero d'ordine
Sacchetto di filtraggio per polveri fini 20 L, confezione da 5 pz.	Panno microfiltro a 2 strati, colore bianco		30250111
Ugello per tappezzeria			72800040
Ugello per auto			91096445

Garanzia

Gentile cliente,

Su questo apparecchio Le viene concessa una garanzia di 3 anni a partire dalla data di acquisto.

In caso di difetti di questo prodotto può avanzare diritti legali nei confronti del venditore del prodotto. Tali diritti legali non vengono limitati dalla nostra garanzia qui di seguito rappresentata.

Condizioni di garanzia

Il termine di garanzia inizia con la data di acquisto. La preghiamo di conservare in un luogo sicuro lo scontrino fiscale originale. Questo documento viene richiesto come prova d'acquisto.

Qualora subentrasse un difetto di materiale o di fabbricazione entro tre anni a partire dalla data di acquisto di questo prodotto, il prodotto verrà riparato o sostituito – a nostra discrezione - gratuitamente da noi. Questa prestazione di garanzia presuppone che venga presentato entro il termine di tre anni l'apparecchio difettoso e la prova d'acquisto (scontrino fiscale) e descritto brevemente per iscritto in che cosa consiste il difetto e quando si è verificato.

Se il difetto è coperto dalla nostra garanzia, riceverà il prodotto riparato oppure un prodotto nuovo. Con la riparazione o la sostituzione del prodotto non inizia un nuovo periodo di garanzia.

Tempo di garanzia e diritti legali per vizi della cosa

Il periodo di garanzia non viene prolungato. Questo vale anche per parti sostituite e riparate. Difetti e vizi presenti già al momento dell'acquisto devono essere segnalati immediatamente dopo la rimozione dall'imballaggio. Riparazioni che accorrono dopo il periodo di garanzia sono a pagamento.

Volume di garanzia

L'apparecchio è stato prodotto accuratamente secondo severe direttive di qualità e controllato con coscienza prima della consegna.

La prestazione di garanzia vale per difetti di materiale o di fabbricazione. Questa garanzia non si estende ai componenti del prodotto che sono soggetti a normale usura e che quindi possono essere visti come parti di usura (p. es. filtri o inserti) oppure per danneggiamenti delle parti fragili (p. es. interruttori).

Questa garanzia decade se il prodotto è stato danneggiato, non usato correttamente o non mantenuto. Per un uso corretto del prodotto devono essere osservate tutte le indicazioni riportate nelle istruzioni per l'uso. Destinazioni d'uso e azioni sconsigliate nelle istruzioni d'uso o dalle quali si viene avvertiti, sono tassativamente da evitare.

Il prodotto è destinato solo per i privati e non per uso commerciale. In caso di uso improprio, esercizio della forza e interventi non effettuati dalla nostra filiale di assistenza tecnica autorizzata, decade la garanzia.

Svolgimento in caso di garanzia

Per garantire una rapida elaborazione della Sua pratica, La preghiamo di seguire le seguenti indicazioni:

- per tutte le richieste tenere a portata di mano lo scontrino fiscale e il codice identificazione (IAN 497446_2204) come prova d'acquisto.
- I codici articolo sono riportati sulla targhetta del tipo.
- Nel caso in cui si dovessero verificare difetti funzionali o altri vizi, La preghiamo di contattare **telefonticamente** o per **e-mail**. Riceverà ulteriori informazioni sullo svolgimento del Suo reclamo.



- Un prodotto rilevato come difettoso può essere inviato con porto franco all'indirizzo di assistenza comunicato, previa consultazione del nostro servizio di assistenza tecnica, allegando la prova d'acquisto (scontrini fiscali) e l'indicazione, in che cosa consiste il difetto e quando si è verificato. Per evitare problemi di accettazione e costi aggiuntivi, usare tassativamente solo l'indirizzo che Le è stato comunicato. Assicurarsi che la spedizione non avvenga in porto assegnato, con merce ingombrante, corriere espresso o altro carico speciale. Spedire l'apparecchio inclusi tutti gli accessori forniti insieme al momento dell'acquisto e garantire un imballaggio di trasporto sufficientemente sicuro.

Servizio di riparazione

Riparazioni **non soggette alla garanzia** possono essere effettuate dietro fattura dalla nostra filiale di assistenza tecnica previo preventivo gratuito da parte della stessa. Possiamo lavorare solo apparecchi che vengono spediti sufficientemente imballati e affrancati.

Attenzione: Spedire l'apparecchio alla nostra filiale in condizioni pulite e con l'indicazione del difetto.

Apparecchi spediti in porto assegnato - con merce ingombrante, corriere espresso o altro carico speciale - non vengono accettati.

Lo smaltimento degli apparecchi difettosi spediti viene effettuato da noi gratuitamente.

Centro assistenza

IT Assistenza Italia
Tel.: 800781188
E-Mail: grizzly@lidl.it
IAN 497446_2204

CH Assistenza Svizzera
Tel.: 0800564433
E-Mail: grizzly@lidl.ch
IAN 497446_2204

Importatore

Non dimenticare che il seguente indirizzo non è un indirizzo di assistenza tecnica. Contattare prima di tutto il centro di assistenza tecnica sopra nominato.

Grizzly Tools GmbH & Co. KG
Stockstädter Straße 20
DE-63762 Großostheim
GERMANIA
www.grizzlytools.de

A Ricerca di guasti

Guasto	Possibile causa	Soluzione
L'apparecchio non si accende	Manca la tensione di rete	Ispezionare la presa, il cavo di alimentazione, la linea, la spina e il salvavita ed eventualmente farli riparare dall'elettricista
	Interruttore di accensione/spengimento (3) difettoso	Riparazione al servizio clienti
	Spazzole al carbone usurate	
	Motore difettoso	
Capacità aspirante bassa o assente	Tubo di aspirazione (13) o ugelli (18/20) occlusi	Eliminare le cause di blocco o ostruzione
	Il tubo aspiratore (12) non è montato correttamente	Montare correttamente il tubo aspiratore
	Aprire il serbatoio per sporco (6)	Chiudere il serbatoio per sporco
	Serbatoio per sporco (6) pieno	Svuotare il serbatoio per sporco
	Filtro (15/16/17) pieno o intasato	Svuotare, pulire o sostituire il filtro
	Il galleggiante nel cestello di filtraggio (21) nella posizione errata (ad es. con movimenti all'indietro)	Spegnere l'apparecchio affinché la sfera si abbassa dopo riaccenderlo
	Il galleggiante nel cestello di filtraggio (21) è difettoso	Riparazione al servizio clienti
Il galleggiante non spegne l'apparecchio	Il galleggiante nel cestello di filtraggio (21) non si muove	Liberare il galleggiante
	Il galleggiante nel cestello di filtraggio (21) è difettoso	Riparazione al servizio clienti
Fuoriuscita di polvere o sporco dall'apparecchio	Filtro (15/16/17) non presente o non montato correttamente	<ul style="list-style-type: none"> • Verificare il corretto inserimento del filtro • Inserire il filtro mancante

DE

AT

CH

Original- EG-Konformitätserklärung

Hiermit bestätigen wir, dass der

Nass- und Trockensauger Modell PWD 20 B2

Seriennummer
000001 - 217000

folgenden einschlägigen EU-Richtlinien in ihrer jeweils gültigen Fassung entspricht:

2014/35/EU • 2014/30/EU • 2011/65/EU* & (EU) 2015/863

Um die Übereinstimmung zu gewährleisten, wurden folgende harmonisierte Normen sowie nationale Normen und Bestimmungen angewendet:

**EN 60335-1:2012/ A15:2021 • EN 60335-2-2:2010/A1:2013 • EN 62233:2008
EN 55014-1:2017/A11:2020 • EN IEC 55014-1:2021
EN 55014-2:1997/A2:2008 • EN IEC 55014-2:2021 • EN 61000-3-2:2014
EN IEC 61000-3-2:2019/A1:2021 • EN 61000-3-3:2013
EN 61000-3-3:2013/A2:2021 • EN IEC 63000:2018**

Die alleinige Verantwortung für die Ausstellung dieser Konformitätserklärung (22)** trägt der Hersteller:



Grizzly Tools GmbH & Co. KG
Stockstädter Straße 20
63762 Großostheim
GERMANY
25.10.2022

Christian Frank
Dokumentationsbevollmächtigter

* Der oben beschriebene Gegenstand der Erklärung erfüllt die Vorschriften der Richtlinie 2011/65/EU des Europäischen Parlaments und des Rates vom 8. Juni 2011 zur Beschränkung der Verwendung bestimmter gefährlicher Stoffe in Elektro- und Elektronikgeräten.

** Die beiden letzten Ziffern des Jahres, in dem die CE-Kennzeichnung angebracht wurde.



Traduction de la déclaration de conformité CE originale

Nous certifions par la présente que

Aspirateur eau et poussière
série PWD 20 B2

Numéro de série
000001 - 217000

est conforme aux directives UE actuellement en vigueur :

2014/35/EU • 2014/30/EU • 2011/65/EU* & (EU) 2015/863

En vue de garantir la conformité les normes harmonisées ainsi que les normes et décisions nationales suivantes ont été appliquées :

EN 60335-1:2012/ A15:2021 • EN 60335-2-2:2010/A1:2013 • EN 62233:2008
EN 55014-1:2017/A11:2020 • EN IEC 55014-1:2021
EN 55014-2:1997/A2:2008 • EN IEC 55014-2:2021 • EN 61000-3-2:2014
EN IEC 61000-3-2:2019/A1:2021 • EN 61000-3-3:2013
EN 61000-3-3:2013/A2:2021 • EN IEC 63000:2018

Le fabricant assume seul la responsabilité d'établir la présente déclaration de conformité (22)** :

CE Grizzly Tools GmbH & Co. KG
Stockstädter Straße 20
D-63762 Großostheim
Germany
25.10.2022

Christian Frank
Chargé de documentation

* L'objet de la déclaration décrit ci-dessus est conforme aux dispositions de la directive 2011/65/UE du Parlement Européen et du Conseil du 8 juin 2011 sur la limitation de l'utilisation de certaines substances dangereuses dans les équipements électriques et électroniques.

** Les deux derniers chiffres de l'année dans laquelle le marquage CE a été fixé.



Traduzione della dichiarazione di conformità CE originale

Con la presente dichiariamo che

Aspirapolvere/liquidi
serie PWD 20 B2

Numero di serie
000001 - 217000

corrisponde alle seguenti direttive UE in materia nella rispettiva versione valida:

2014/35/EU • 2014/30/EU • 2011/65/EU* & (EU) 2015/863

Per garantire la conformità sono state applicate le seguenti norme armonizzate e anche le norme e disposizioni nazionali che seguono:

EN 60335-1:2012/ A15:2021 • EN 60335-2-2:2010/A1:2013 • EN 62233:2008
EN 55014-1:2017/A11:2020 • EN IEC 55014-1:2021
EN 55014-2:1997/A2:2008 • EN IEC 55014-2:2021 • EN 61000-3-2:2014
EN IEC 61000-3-2:2019/A1:2021 • EN 61000-3-3:2013
EN 61000-3-3:2013/A2:2021 • EN IEC 63000:2018

Il produttore è il solo responsabile della stesura della presente dichiarazione di conformità (22)**:

CE Grizzly Tools GmbH & Co. KG
Stockstädter Straße 20
D-63762 Großostheim
Germany
25.10.2022

Christian Frank
Responsabile documentazione tecnica

* L'oggetto descritto sopra è conforme alle prescrizioni della Direttiva 2011/65/EU del Parlamento Europeo e del Consiglio dell'8 giugno 2011 sulla restrizione dell'uso di determinate sostanze pericolose nelle apparecchiature elettriche ed elettroniche.

** Le ultime due cifre dell'anno nel quale è stato apportato il marchio CE.

Explosionszeichnung Vue éclatée Vista esplosa

PWD 20 B2

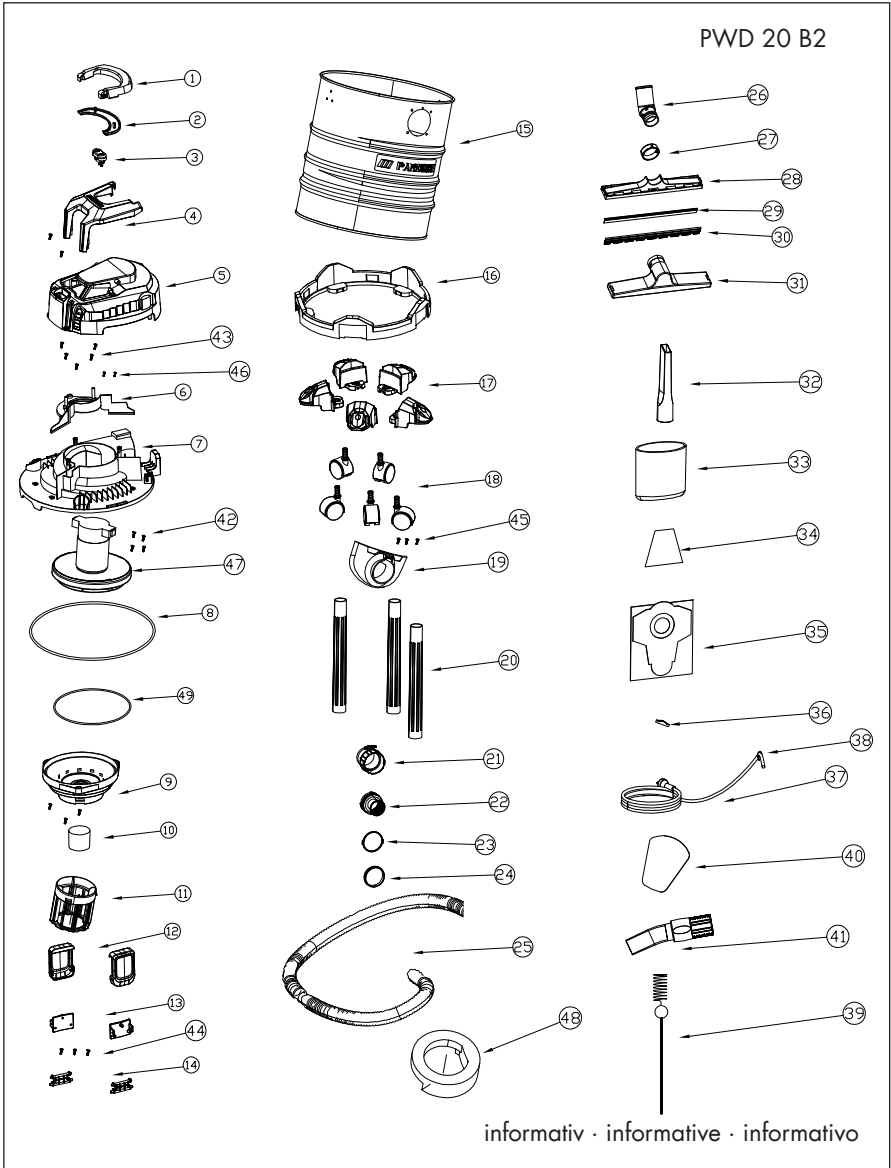

informativ · informative · informativo

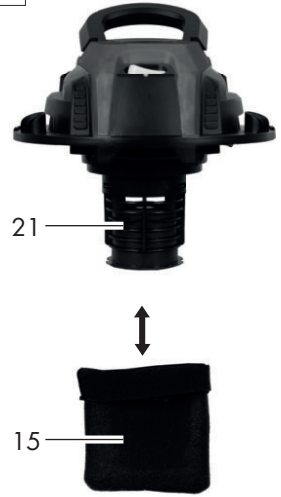
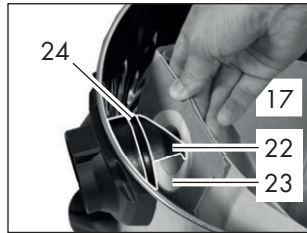
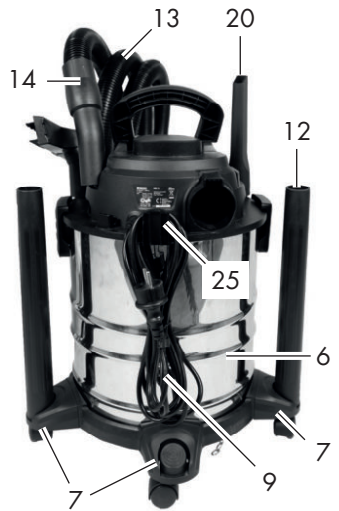
B**C****D****F****E**

GRIZZLY TOOLS GMBH & CO. KG

Stockstädter Straße 20

63762 Großostheim

GERMANY

Stand der Informationen · Version des informations ·

Versione delle informazioni: 09/2022

Ident.-No.: 72079436092022-CH



IAN 497446_2204

CH