



## BOHR- UND MEISSELHAMMER/HAMMER DRILL/ PERFORATEUR BURINEUR PBH 1050 D4

(DE) (AT) (CH)

### BOHR- UND MEISSELHAMMER

Bedienungsanleitung  
Originalbetriebsanleitung

(GB) (IE)

### HAMMER DRILL

User manual  
Translation of the original instructions

(FR) (BE)

### PERFORATEUR BURINEUR

Mode d'emploi  
Traduction de la notice originale

(NL) (BE)

### BOOR- EN BEITELHAMER

Gebruiksaanwijzing  
Vertaling van de oorspronkelijke  
gebruiksaanwijzing

(PL)

### MŁOTOWIERTARKA Z UDAREM

Instrukcja obsługi  
Tłumaczenie instrukcji oryginalnej

(CZ)

### VRTACÍ A SEKACÍ KLADIVO

Návod na obsluhu  
Překlad původního návodu k používání

(SK)

### VRTACIE A SEKACIE KLADIVO

Návod na obsluhu  
Překlad pôvodného návodu na použitie

(ES)

### MARTILLO PERFORADOR Y CINCELADOR

Manual de instrucciones  
Traducción del manual original

(DK)

### BORE- OG MEJSELHAMMER

Bedjeningsvejledning  
Oversættelse af den originale brugsanvisning

(IT)

### TRAPANO A PERCUSSIONE SCALPELLATORE PNEUMATICO

Istruzioni per l'uso  
Traduzione delle istruzioni originali

(HU)

### FÚRÓ- ÉS VÉSŐKALAPÁCS

Használati útmutató  
Eredeti használati utasítás fordítása

IAN 445903\_2307

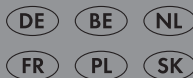

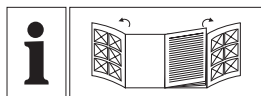

DE/AT/CH	Bedienungsanleitung	Seite	5
GB/IE	User manual	Page	21
FR/BE	Mode d'emploi	Page	35
NL/BE	Gebruiksaanwijzing	Pagina	52
PL	Instrukcja obsługi	Strona	68
CZ	Návod na obsluhu	Strana	84
SK	Návod na obsluhu	Strana	99
ES	Manual de instrucciones	Página	113
DK	Betjeningsvejledning	Side	129
IT	Istruzioni per l'uso	Pagina	143
HU	Használati útmutató	Oldal	158



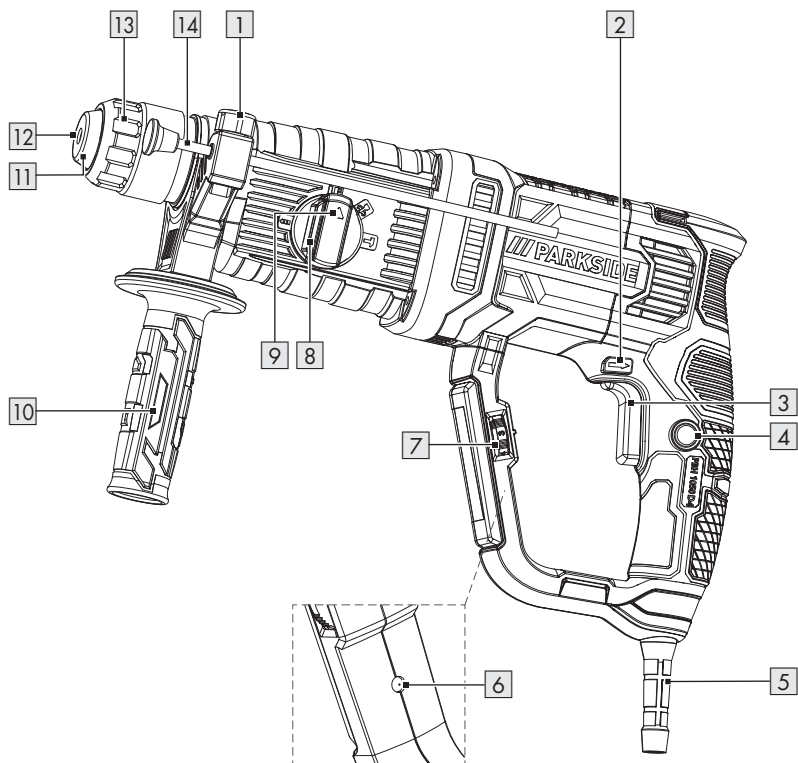

















**A**



**B**

<b>Liste der verwendeten Piktogramme/Symbole</b> .....	Seite	6
<b>Einleitung</b> .....	Seite	7
Bestimmungsgemäße Verwendung .....	Seite	7
Lieferumfang .....	Seite	7
Teilebeschreibung .....	Seite	7
Technische Daten .....	Seite	8
<b>Sicherheitshinweise</b> .....	Seite	9
Allgemeine Sicherheitshinweise für Elektrowerkzeuge .....	Seite	9
Sicherheitshinweise für Hämmer .....	Seite	12
Zusätzliche Sicherheitshinweise .....	Seite	13
Verhalten im Notfall .....	Seite	13
Restrisiken .....	Seite	13
<b>Vor dem Gebrauch</b> .....	Seite	14
Zubehör .....	Seite	14
<b>Bedienung</b> .....	Seite	14
Zusatzgriff montieren .....	Seite	14
Tiefenanschlag montieren .....	Seite	14
Einsatzwerkzeug auswählen .....	Seite	15
Einsatzwerkzeugwechsel .....	Seite	15
SDS-Werkzeug einsetzen .....	Seite	15
SDS-Werkzeug entnehmen .....	Seite	15
Betriebsart wählen .....	Seite	15
Drehrichtung einstellen .....	Seite	16
Ein-/Ausschalten .....	Seite	16
Drehzahl auswählen .....	Seite	16
<b>Fehlerbehebung</b> .....	Seite	16
<b>Reinigung und Pflege</b> .....	Seite	16
Reinigung .....	Seite	17
Wartung .....	Seite	17
Reparatur .....	Seite	17
Lagerung .....	Seite	17
Transport .....	Seite	17
<b>Entsorgung</b> .....	Seite	17
<b>Garantie</b> .....	Seite	18
Abwicklung im Garantiefall .....	Seite	19
<b>Service</b> .....	Seite	19
<b>EU-Konformitätserklärung</b> .....	Seite	20

## Liste der verwendeten Piktogramme/Symbole

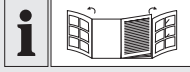
	<p>Lesen Sie die Bedienungsanleitung.</p>		<p>Schalten Sie das Produkt aus und trennen Sie es vom Netz vor dem Auswechseln von Zubehör, Reinigung und bei Nichtgebrauch.</p>
	<p><b>GEFAHR!</b> – Bezeichnet eine Gefahr mit hohem Risikograd, die, wenn sie nicht vermieden wird, den Tod oder eine schwere Verletzung zur Folge hat (z. B. Erstickungsgefahr)</p>		<p>Bohren</p>
			<p>Hammer-Bohren</p>
	<p><b>WARNUNG!</b> – Bezeichnet eine Gefahr mit mittlerem Risikograd, die, wenn sie nicht vermieden wird, den Tod oder eine schwere Verletzung zur Folge haben kann (z. B. Stromschlagrisiko)</p>		<p>Meißeln</p>
			<p>Meißelposition anpassen</p>
	<p><b>VORSICHT!</b> – Bezeichnet eine Gefahr mit niedrigem Risikograd, die, wenn sie nicht vermieden wird, eine leichte bis mäßige Verletzung zur Folge haben kann (z. B. Verbrühungsgefahr)</p>		<p>Durchmesser</p>
			<p>Leerlaufdrehzahl</p>
	<p><b>ACHTUNG!</b> – Warnt vor möglichen Sachschäden (z. B. Kurzschlussgefahr)</p>		<p>Gehörschutz tragen!</p>
	<p>Wechselstrom/-spannung</p>		<p>Augenschutz tragen!</p>
	<p>Symbol für ein Produkt der Schutzklasse II</p>		<p>Atemschutz tragen!</p>
	<p>Verwenden Sie das Produkt nur in trockenen Innenräumen.</p>		<p>Sicherheitshinweise Handlungsanweisungen</p>
	<p>Das CE-Zeichen bestätigt Konformität mit den für das Produkt zutreffenden EU-Richtlinien.</p>		<p>Klappseite mit Produktabbildungen</p>

# **BOHR- UND MEISSELHAMMER**

## ● **Einleitung**

Wir beglückwünschen Sie zum Kauf Ihres neuen Produkts. Sie haben sich damit für ein hochwertiges Produkt entschieden. Die Bedienungsanleitung ist Teil dieses Produkts. Sie enthält wichtige Hinweise für Sicherheit, Gebrauch und Entsorgung. Machen Sie sich vor der Benutzung des Produkts mit allen Bedien- und Sicherheitshinweisen vertraut. Benutzen Sie das Produkt nur wie beschrieben und für die angegebenen Einsatzbereiche. Händigen Sie alle Unterlagen bei Weitergabe des Produkts an Dritte mit aus.

## ● **Bestimmungsgemäße Verwendung**

- Dieses Produkt ist für folgende Tätigkeiten vorgesehen:
  - Hammerbohren in Beton, Mauerwerk und Stein
  - Leichte Meißelarbeiten
  - Bohren in Holz, Sperrholz, Faserplatten, Kunststoff und Metall
- Das Produkt ist nicht für schwere Bohrarbeiten vorgesehen, welche die maximale Bohrleistung überschreiten (siehe „Technische Daten“). Verwenden Sie immer den richtigen Bohrertyp und das richtige Zubehör für den vorgesehenen Einsatz. Beachten Sie beim Kauf und Gebrauch von Einsatzwerkzeugen die technischen Anforderungen des Produkts (siehe „Technische Daten“).
- Andere Verwendungen oder Veränderungen des Produkts gelten als nicht bestimmungsgemäß und können zu Risiken wie Lebensgefahr, Verletzungen und Beschädigungen führen.
- Für aus bestimmungswidriger Verwendung entstandene Schäden übernimmt der Hersteller keine Haftung.

- Das Produkt ist ausschließlich für den privaten Gebrauch bestimmt.
- Das Produkt ist nicht für den gewerblichen Einsatz oder für ähnliche Einsatzbereiche bestimmt.
- Beachten Sie alle anwendbaren lokalen Sicherheitsvorschriften, Normen und Verordnungen. Die Verwendung von lärmenden Elektrowerkzeugen kann gemäß nationalen oder lokalen Vorschriften nur zu bestimmten Zeiten erlaubt sein.

## ● **Lieferumfang**

### **⚠️ WARNUNG!**

- ▶ Das Produkt und die Verpackungsmaterialien sind kein Kinderspielzeug! Kinder dürfen nicht mit Kunststoffbeuteln, Folien und Kleinteilen spielen! Es besteht Verschluckungs- und Erstickungsgefahr!

- 1 Bohr- und Meißelhammer
- 3 150 mm Bohrer 6/8/10 mm mit SDS-Plus-Aufnahme
- 1 250 mm Flachmeißel
- 1 250 mm Spitzmeißel
- 1 Metall-Tiefenanschlag
- 1 Zusatzgriff
- 1 Tragekoffer
- 1 50 g Fett für Bohrfutter (Modell-Nummer: HG06348)
- 1 Bedienungsanleitung

## ● **Teilebeschreibung**

Schlagen Sie vor dem Lesen die Seite mit den Abbildungen auf und machen Sie sich mit allen Funktionen des Produkts vertraut.

(Abb. A)

- 1** Tiefenanschlagschraube
- 2** Drehrichtungsumschalter

- 3 Ein-/Ausschalter
  - 4 Sperrtaste (für Ein-/Ausschalter 3)
  - 5 Anschlussleitung mit Netzstecker
  - 6 LED
  - 7 Geschwindigkeitswahrad
  - 8 Entriegelungstaste (für Moduswahlschalter 9)
  - 9 Moduswahlschalter
  - 10 Zusatzgriff
  - 11 Staubschutzkappe
  - 12 SDS-Plus-Werkzeugaufnahme
  - 13 Verriegelungshülse
  - 14 Tiefenanschlag
- (Abb. B)
- 15 Spitzmeißel
  - 16 Flachmeißel
  - 17 Bohrer 10 mm
  - 18 Bohrer 8 mm
  - 19 Bohrer 6 mm
  - 20 Fett für Bohrfutter

## ● Technische Daten

<b>Bohr- und Meißelhammer</b>	<b>PBH 1050 D4</b>
Modellnummern	
- VDE-Stecker:	HG09738
- BS-Stecker:	HG09738-BS
- CH-Stecker:	HG09738-CH
Nennspannung:	230-240 V~, 50 Hz
Nennleistung:	1 050 W
Leerlaufdrehzahl $n_0$ :	0-1 100 min <sup>-1</sup>
Schlagzahl:	0-5 300 min <sup>-1</sup>
Schlagenergie:	3 Joule

Max. Bohrleistung Ø:	13 mm für Metall 26 mm für Beton/ Ziegel 32 mm für Holz
----------------------	--

## Geräuschemissionswerte

Die gemessenen Werte wurden in Übereinstimmung mit EN 62841 ermittelt. Der A-bewertete Geräuschpegel des Elektrowerkzeugs beträgt typischerweise:

Schalldruckpegel:	$L_{pA}$	=	91,7 dB
Unsicherheit:	$K_{pA}$	=	3,0 dB
Schallleistungspegel:	$L_{WA}$	=	102,7 dB
Unsicherheit:	$K_{WA}$	=	3,0 dB

## Schwingungsemissionswerte

Schwingungsgesamtwerte (Vektorsumme dreier Richtungen), ermittelt entsprechend EN 62841:

Hammerbohren in Beton:			
Hauptgriff:	$a_{h,HD}$	=	12,064 m/s <sup>2</sup>
Unsicherheit:	K	=	1,5 m/s <sup>2</sup>
Hilfsgriff:	$a_{h,HD}$	=	11,063 m/s <sup>2</sup>
Unsicherheit:	K	=	1,5 m/s <sup>2</sup>

Meißeln:			
Hauptgriff:	$a_{h,Cheq}$	=	9,335 m/s <sup>2</sup>
Unsicherheit:	K	=	1,5 m/s <sup>2</sup>
Hilfsgriff:	$a_{h,Cheq}$	=	7,499 m/s <sup>2</sup>
Unsicherheit:	K	=	1,5 m/s <sup>2</sup>



## **WARNUNG!**



Tragen Sie Gehörschutz!

## **HINWEIS**

- ▶ Der angegebene Schwingungsgesamtwert und der angegebene Geräuschemissionswert sind nach einem genormten Prüfverfahren gemessen worden und können zum Vergleich eines Elektrowerkzeugs mit einem anderen verwendet werden.
- ▶ Der angegebene Schwingungsgesamtwert und der angegebene Geräuschemissionswert können auch zu einer vorläufigen Einschätzung der Belastung verwendet werden.

## **WARNUNG!**

- ▶ Die Schwingungs- und Geräuschemissionen können während der tatsächlichen Benutzung des Elektrowerkzeugs von den Angabewerten abweichen, abhängig von der Art und Weise, in der das Elektrowerkzeug verwendet wird, insbesondere, welche Art von Werkstück bearbeitet wird. Versuchen Sie, die Belastung durch Vibrationen und Geräusche so gering wie möglich zu halten. Beispielhafte Maßnahmen zur Verringerung der Vibrationsbelastung sind das Tragen von Handschuhen beim Gebrauch des Einsatzwerkzeugs und die Begrenzung der Arbeitszeit. Dabei sind alle Anteile des Betriebszyklus zu berücksichtigen (beispielsweise Zeiten, in denen das Elektrowerkzeug abgeschaltet ist, und solche, in denen es zwar eingeschaltet ist, aber ohne Belastung läuft).



## **Sicherheitshinweise**

- **Allgemeine Sicherheitshinweise für Elektrowerkzeuge**

## **WARNUNG!**

- ▶ **Lesen Sie alle Sicherheitshinweise, Anweisungen, Gebildungen und technischen Daten, mit denen dieses Elektrowerkzeug versehen ist.** Versäumnisse bei der Einhaltung der nachfolgenden Anweisungen können elektrischen Schlag, Brand und/oder schwere Verletzungen verursachen.

## **Bewahren Sie alle Sicherheitshinweise und Anweisungen für die Zukunft auf.**

Der in den Sicherheitshinweisen verwendete Begriff „Elektrowerkzeug“ bezieht sich auf netzbetriebene Elektrowerkzeuge (mit Netzleitung) oder auf akkubetriebene Elektrowerkzeuge (ohne Netzleitung).

## **Arbeitsplatzsicherheit**

- Halten Sie Ihren Arbeitsbereich sauber und gut beleuchtet.** Unordnung oder unbeleuchtete Arbeitsbereiche können zu Unfällen führen.
- Arbeiten Sie mit dem Elektrowerkzeug nicht in explosionsgefährdeter Umgebung, in der sich brennbare Flüssigkeiten, Gase oder Stäube befinden.** Elektrowerkzeuge erzeugen Funken, die den Staub oder die Dämpfe entzünden können.
- Halten Sie Kinder und andere Personen während der Benutzung des Elektrowerkzeugs fern.** Bei Ablenkung können Sie die Kontrolle über das Elektrowerkzeug verlieren.

## Elektrische Sicherheit

- a) **Der Anschlussstecker des Elektrowerkzeuges muss in die Steckdose passen. Der Stecker darf in keiner Weise verändert werden. Verwenden Sie keine Adapterstecker gemeinsam mit geschützten Elektrowerkzeugen.** Unveränderte Stecker und passende Steckdosen verringern das Risiko eines elektrischen Schlages.
- b) **Vermeiden Sie Körperkontakt mit geerdeten Oberflächen wie von Rohren, Heizungen, Herden und Kühlschränken.** Es besteht ein erhöhtes Risiko durch elektrischen Schlag, wenn Ihr Körper geerdet ist.
- c) **Halten Sie Elektrowerkzeuge von Regen oder Nässe fern.** Das Eindringen von Wasser in ein Elektrowerkzeug erhöht das Risiko eines elektrischen Schlages.
- d) **Zweckfremden Sie die Anschlussleitung nicht, um das Elektrowerkzeug zu tragen, aufzuhängen oder um den Stecker aus der Steckdose zu ziehen. Halten Sie die Anschlussleitung fern von Hitze, Öl, scharfen Kanten oder sich bewegenden Geräteteilen.** Beschädigte oder verwickelte Anschlussleitungen erhöhen das Risiko eines elektrischen Schlages.
- e) **Wenn Sie mit einem Elektrowerkzeug im Freien arbeiten, verwenden Sie nur Verlängerungskabel, die auch für den Außenbereich geeignet sind.** Die Anwendung eines für den Außenbereich geeigneten Verlängerungskabels verringert das Risiko eines elektrischen Schlages.
- f) **Wenn der Betrieb des Elektrowerkzeuges in feuchter Umgebung nicht vermeidbar ist, verwenden Sie einen Fehlerstromschutzschalter.** Der Einsatz eines Fehlerstromschutzschalters vermindert das Risiko eines elektrischen Schlages.

## Sicherheit von Personen

- a) **Seien Sie aufmerksam, achten Sie darauf, was Sie tun, und gehen Sie mit Vernunft an die Arbeit mit einem Elektrowerkzeug. Benutzen Sie kein Elektrowerkzeug, wenn Sie müde sind oder unter dem Einfluss von Drogen, Alkohol oder Medikamenten stehen.** Ein Moment der Unachtsamkeit beim Gebrauch des Elektrowerkzeuges kann zu ernsthaften Verletzungen führen.
- b) **Tragen Sie persönliche Schutzausrüstung und immer eine Schutzbrille.** Das Tragen persönlicher Schutzausrüstung, wie Staubmaske, rutschfeste Sicherheitsschuhe, Schutzhelm oder Gehörschutz, je nach Art und Einsatz des Elektrowerkzeuges, verringert das Risiko von Verletzungen.
- c) **Vermeiden Sie eine unbeabsichtigte Inbetriebnahme. Vergewissern Sie sich, dass das Elektrowerkzeug ausgeschaltet ist, bevor Sie es an die Stromversorgung und/oder den Akku anschließen, es aufnehmen oder tragen.** Wenn Sie beim Tragen des Elektrowerkzeuges den Finger am Schalter haben oder das Elektrowerkzeug eingeschaltet an die Stromversorgung anschließen, kann dies zu Unfällen führen.
- d) **Entfernen Sie Einstellwerkzeuge oder Schraubenschlüssel, bevor Sie das Elektrowerkzeug einschalten.** Ein Werkzeug oder Schlüssel, der sich in einem drehenden Teil des Elektrowerkzeuges befindet, kann zu Verletzungen führen.
- e) **Vermeiden Sie eine abnormale Körperhaltung. Sorgen Sie für einen sicheren Stand und halten Sie jederzeit das Gleichgewicht.** Dadurch können Sie das Elektrowerkzeug in unerwarteten Situationen besser kontrollieren.

- f) **Tragen Sie geeignete Kleidung. Tragen Sie keine weite Kleidung oder Schmuck. Halten Sie Haare, Kleidung und Handschuhe fern von sich bewegenden Teilen.** Lockere Kleidung, Schmuck oder lange Haare können von sich bewegenden Teilen erfasst werden.
- g) **Wenn Staubabsaug- und -auffang-einrichtungen montiert werden können, vergewissern Sie sich, dass diese angeschlossen sind und richtig verwendet werden.** Die Verwendung einer Staubabsaugung kann Gefährdungen durch Staub verringern.
- h) **Wiegen Sie sich nicht in falscher Sicherheit und setzen Sie sich nicht über die Sicherheitsregeln für Elektrowerkzeuge hinweg, auch wenn Sie nach vielfachem Gebrauch mit dem Elektrowerkzeug vertraut sind.** Achtloses Handeln kann binnen Sekundenbruchteilen zu schweren Verletzungen führen.
- d) **Bewahren Sie unbenutzte Elektrowerkzeuge außerhalb der Reichweite von Kindern auf. Lassen Sie keine Personen das Elektrowerkzeug benutzen, die mit diesem nicht vertraut sind oder diese Anweisungen nicht gelesen haben.** Elektrowerkzeuge sind gefährlich, wenn sie von unerfahrenen Personen benutzt werden.
- e) **Pflegen Sie Elektrowerkzeuge und Einsatzwerkzeuge mit Sorgfalt. Kontrollieren Sie, ob bewegliche Teile einwandfrei funktionieren und nicht klemmen, ob Teile gebrochen oder so beschädigt sind, dass die Funktion des Elektrowerkzeuges beeinträchtigt ist. Lassen Sie beschädigte Teile vor dem Einsatz des Elektrowerkzeugs reparieren.** Viele Unfälle haben ihre Ursache in schlecht gewarteten Elektrowerkzeugen.
- f) **Halten Sie Schneidwerkzeuge scharf und sauber.** Sorgfältig gepflegte Schneidwerkzeuge mit scharfen Schneidkanten verklemmen sich weniger und sind leichter zu führen.

### **Verwendung und Behandlung des Elektrowerkzeugs**

- a) **Überlasten Sie das Elektrowerkzeug nicht. Verwenden Sie für Ihre Arbeit das dafür bestimmte Elektrowerkzeug.** Mit dem passenden Elektrowerkzeug arbeiten Sie besser und sicherer im angegebenen Leistungsbereich.
- b) **Benutzen Sie kein Elektrowerkzeug, dessen Schalter defekt ist.** Ein Elektrowerkzeug, das sich nicht mehr ein- oder ausschalten lässt, ist gefährlich und muss repariert werden.
- c) **Ziehen Sie den Stecker aus der Steckdose und/oder entfernen Sie einen abnehmbaren Akku, bevor Sie Geräteeinstellungen vornehmen, Einsatzwerkzeugteile wechseln oder das Elektrowerkzeug weglegen.** Diese Vorsichtsmaßnahme verhindert den unbeabsichtigten Start des Elektrowerkzeuges.
- g) **Verwenden Sie Elektrowerkzeug, Zubehör, Einsatzwerkzeuge usw. entsprechend diesen Anweisungen. Berücksichtigen Sie dabei die Arbeitsbedingungen und die auszuführende Tätigkeit.** Der Gebrauch von Elektrowerkzeugen für andere als die vorgesehenen Anwendungen kann zu gefährlichen Situationen führen.
- h) **Halten Sie Griffe und Griffflächen trocken, sauber und frei von Öl und Fett.** Rutschige Griffe und Griffflächen erlauben keine sichere Bedienung und Kontrolle des Elektrowerkzeuges in unvorhergesehenen Situationen.

## Service

- a) **Lassen Sie Ihr Elektrowerkzeug nur von qualifiziertem Fachpersonal und nur mit Original-Ersatzteilen reparieren.** Damit wird sichergestellt, dass die Sicherheit des Elektrowerkzeuges erhalten bleibt.

### HINWEIS

- Dieses Produkt erzeugt während des Betriebs ein elektromagnetisches Feld! Dieses Feld kann unter Umständen mit aktiven oder passiven medizinischen Implantaten interferieren! Um das Risiko von schweren oder tödlichen Verletzungen zu verringern, empfehlen wir Personen mit medizinischen Implantaten, vor dem Betrieb dieses Produkts ihren Arzt und den Hersteller des medizinischen Implantats zu konsultieren!

## ● Sicherheitshinweise für Hämmer

### ⚠️ WARNUNG!



Tragen Sie Gehörschutz. Die Einwirkung von Lärm kann Hörverlust bewirken.



Tragen Sie eine Staubschutzmaske.

### ⚠️ WARNUNG!

- Bei Bohr- und Meißelarbeiten kann mit Materialien gearbeitet werden, die schädlichen oder giftigen Staub erzeugen können. Dieser Staub stellt eine Gefahr für die Gesundheit der Person dar, die das Elektrowerkzeug bedient, sowie für alle anderen Personen in der Umgebung.
- Vergewissern Sie sich, dass Sie nicht auf Strom-, Gas- oder Wasserleitungen stoßen, wenn Sie mit dem Elektrowerkzeug arbeiten. Prüfen Sie ggf. mit einem Leitungssucher, bevor Sie in eine Wand bohren bzw. diese aufschlitzen.

## Sicherheitshinweise für alle Arbeiten

- **Tragen Sie Gehörschutz.** Die Einwirkung von Lärm kann Hörverlust bewirken.
- **Benutzen Sie Zusatzgriffe, wenn diese mit dem Elektrowerkzeug mitgeliefert werden.** Der Verlust der Kontrolle kann zu Verletzungen führen.
- **Halten Sie das Elektrowerkzeug an den isolierten Griffflächen, wenn Sie Arbeiten ausführen, bei denen das Bohrwerkzeug oder die Schrauben verborgene Stromleitungen oder die eigene Anschlussleitung treffen kann.** Der Kontakt mit einer spannungsführenden Leitung kann auch metallene Geräteteile unter Spannung setzen und zu einem elektrischen Schlag führen.

## Sicherheitshinweise bei Verwendung langer Bohrer mit Bohrhämmern

- **Beginnen Sie den Bohrvorgang immer mit niedriger Drehzahl und während das Bohrwerkzeug Kontakt mit dem Werkstück hat.** Bei höheren Drehzahlen kann sich der Bohrer leicht verbiegen, wenn er sich ohne Kontakt mit dem Werkstück frei drehen kann, und zu Verletzungen führen.
- **Üben Sie keinen übermäßigen Druck und nur in Längsrichtung zum Bohrwerkzeug aus.** Bohrer können sich verbiegen und dadurch brechen oder zu einem Verlust der Kontrolle und zu Verletzungen führen.

## ● Zusätzliche Sicherheitshinweise

- **Verwenden Sie geeignete Suchgeräte, um verborgene Versorgungsleitungen aufzuspüren, oder ziehen Sie die örtliche Versorgungsgesellschaft hinzu.** Kontakt mit Elektroleitungen kann zu Feuer und elektrischem Schlag führen. Beschädigung einer Gasleitung kann zur Explosion führen. Eindringen in eine Wasserleitung verursacht Sachbeschädigung.
- **Warten Sie, bis das Elektrowerkzeug zum Stillstand gekommen ist, bevor Sie es ablegen.** Das Einsatzwerkzeug kann sich verhaken und zum Verlust der Kontrolle über das Elektrowerkzeug führen.
- **Sichern Sie das Werkstück.** Ein mit Spannvorrichtungen oder Schraubstock festgehaltenes Werkstück ist sicherer gehalten als mit Ihrer Hand.
- **Berühren Sie kurz nach dem Betrieb keine Einsatzwerkzeuge oder angrenzenden Gehäuseteile.** Diese können beim Betrieb sehr heiß werden und Verbrennungen verursachen.
- **Das Einsatzwerkzeug kann beim Bohren blockieren. Sorgen Sie für einen sicheren Stand und halten Sie das Elektrowerkzeug mit beiden Händen fest.** Sie können sonst die Kontrolle über das Elektrowerkzeug verlieren.
- **Halten Sie das Elektrowerkzeug beim Arbeiten fest mit beiden Händen und sorgen Sie für einen sicheren Stand.** Das Elektrowerkzeug wird mit zwei Händen sicherer geführt.

## Originalzubehör/-zusatzgeräte

### ⚠️ WARNUNG!

- ▶ Verwenden Sie kein Zubehör welches nicht von **/// PARKSIDE** empfohlen wurde. Dies kann zu elektrischem Schlag und Feuer führen.

- Benutzen Sie nur Zubehör und Zusatzgeräte, die in der Bedienungsanleitung angegeben sind bzw. deren Aufnahme mit dem Produkt kompatibel ist.

## ● Verhalten im Notfall

Machen Sie sich anhand dieser Bedienungsanleitung mit der Benutzung dieses Produkts vertraut. Prägen Sie sich die Sicherheitshinweise ein und halten Sie sich unbedingt daran. Dies hilft, Risiken und Gefahren zu vermeiden.

- Seien Sie bei der Nutzung dieses Produkts immer aufmerksam, damit Sie Gefahren frühzeitig erkennen und handeln können. Rasches Einschreiten kann schwere Verletzungen und Sachschäden vermeiden.
- Schalten Sie das Produkt bei Fehlfunktionen umgehend aus. Lassen Sie dieses von einer qualifizierten Fachkraft überprüfen und gegebenenfalls instand setzen, bevor Sie es wieder in Betrieb nehmen.

## ● Restrisiken

Auch wenn Sie dieses Produkt vorschriftsmäßig bedienen, bleibt ein potenzielles Risiko für Personen- und Sachschäden bestehen. Folgende Gefahren können im Zusammenhang mit der Bauweise und Ausführung dieses Produkts unter anderem auftreten:

- Gesundheitsschäden, die aus Vibrationsemissionen resultieren, falls das Produkt über einen längeren Zeitraum benutzt, nicht ordnungsgemäß geführt und gewartet wird.
- Personen- und Sachschäden hervorgerufen durch defekte Einsatzwerkzeuge oder plötzlichen Einschlag eines verdeckten Objekts während des Gebrauchs.

- Verletzungsgefahr und Sachschäden verursacht durch fliegende Objekte.

## ● **Vor dem Gebrauch**

### ● **Zubehör**

#### **⚠️ WARNUNG!**

- ▶ Verwenden Sie kein Zubehör welches nicht von **/// PARKSIDE** empfohlen wurde. Dies kann zu elektrischem Schlag und Feuer führen.

Für den sicheren und ordnungsgemäßen Gebrauch dieses Produkts werden unter anderem die folgenden Zubehörteile, wie z. B. Werkzeuge und Einsatzwerkzeuge, benötigt:

- SDS-Plus-Einsatzwerkzeug
- Geeignete persönliche Schutzausrüstung

Werkzeuge und Einsatzwerkzeuge erhalten Sie im Fachhandel. Beachten Sie beim Erwerb immer die technischen Anforderungen dieses Produkts (siehe „Technische Daten“). Fragen Sie bei Unsicherheit eine qualifizierte Fachkraft und lassen Sie sich von Ihrem Fachhändler beraten.

## ● **Bedienung**

#### **⚠️ WARNUNG!**



Schalten Sie das Produkt aus und trennen Sie es vom Netz vor dem Auswechseln von Zubehör, Reinigung und bei Nichtgebrauch.

#### **⚠️ WARNUNG!**

- ▶ Sichern oder befestigen Sie das Werkstück während der Bohrarbeiten mit einer Klemme, einer feststellbaren Zange oder einem Schraubstock. Führen Sie Bohrarbeiten nur an einem sicher befestigten Werkstück durch.

#### **HINWEIS**

- ▶ Bringen Sie vor allen Arbeiten am Elektrowerkzeug (z. B. Wartung, Werkzeugwechsel etc.) sowie bei dessen Transport und Aufbewahrung den Drehrichtungsumschalter **2** in Mittelstellung. Bei unbeabsichtigtem Betätigen des Ein-/Ausschalters **3** besteht ein Verletzungsrisiko.

## ● **Zusatzgriff montieren**

#### **HINWEIS**

- ▶ Verwenden Sie dieses Produkt aus Sicherheitsgründen nur mit dem befestigten Zusatzgriff **10**.

1. Lösen Sie den Riemen am Zusatzgriff **10**, indem Sie ihn entgegen dem Uhrzeigersinn drehen.
2. Drehen Sie den Zusatzgriff **10** je nach Arbeitsposition in einen geeigneten Winkel.
3. Drehen Sie den Zusatzgriff **10** im Uhrzeigersinn, um ihn festzuziehen.

## ● **Tiefenanschlag montieren**

1. Lösen Sie die Tiefenanschlagschraube **1**.
2. Stecken Sie den Tiefenanschlag **14** in den Zusatzgriff **10**.
3. Ziehen Sie den Tiefenanschlag **14** heraus, bis der Abstand zwischen der Spitze der Bohrwerkzeuge und der Spitze des Tiefenanschlags der benötigten Bohrtiefe entspricht.
4. Ziehen Sie die Tiefenanschlagschraube **1** fest, um den Tiefenanschlag **14** zu verriegeln.

## ● Einsatzwerkzeug auswählen

Anwendung	Einsatzwerkzeug
Hammerbohren	SDS-Plus-Einsatzwerkzeug
Meißeln	
Herkömmliches Bohren in Holz, Metall, Keramik und Kunststoff	Geeigneter SDS-Plus-Bohrer

## ● Einsatzwerkzeugwechsel

- Mit der SDS-Plus-Werkzeugaufnahme **12** können Sie das Einsatzwerkzeug einfach und bequem ohne Verwendung zusätzlicher Werkzeuge wechseln.
- Das SDS-Plus-Einsatzwerkzeug ist systembedingt frei beweglich. Dadurch entsteht beim Leerlauf eine Rundlaufabweichung. Dies hat keine Auswirkungen auf die Genauigkeit des Bohrlochs, da sich der Bohrer beim Bohren selbst zentriert.
- Die Staubschutzkappe **11** verhindert weitgehend das Eindringen von Bohrstaub in die Werkzeugaufnahme während des Betriebes. Achten Sie beim Einsetzen des Einsatzwerkzeuges darauf, dass die Staubschutzkappe nicht beschädigt wird.

### HINWEIS

- ▶ Eine beschädigte Staubschutzkappe **11** ist sofort zu ersetzen. Wenden Sie sich an eine Kundendienstwerkstatt.

## ● SDS-Werkzeug einsetzen

1. Fetten Sie vor dem Einsetzen des Einsatzwerkzeugs die SDS-Plus-Werkzeugaufnahme **12** leicht mit dem Fett für Bohrfutter **20** ein.





2. Setzen Sie das Einsatzwerkzeug drehend in die SDS-Plus-Werkzeugaufnahme **12** ein, bis es hörbar einrastet.
3. Überprüfen Sie durch Ziehen des Einsatzwerkzeugs die einwandfreie Verriegelung. Das Einsatzwerkzeug hat systembedingt ein radiales Spiel.

## ● SDS-Werkzeug entnehmen

- Ziehen Sie die Verriegelungshülse **13** nach hinten und entnehmen Sie das Einsatzwerkzeug.



## ● Betriebsart wählen

- Halten Sie die Entriegelungstaste **8** am Moduswahlschalter **9** gedrückt. Drehen Sie den Moduswahlschalter, sodass die Pfeilmarkierung auf das entsprechende Symbol zeigt.

Symbol	Betriebsart
	Bohren
	Hammer-Bohren
	Meißeln
	Meißelposition anpassen

## Meißelposition anpassen

Um das Einsatzwerkzeug in die benötigte Position zum Meißeln zu drehen, gehen Sie wie folgt vor:

1. Drehen Sie den Moduswahlschalter **9** auf  (Meißelposition anpassen).
2. Drehen Sie das Einsatzwerkzeug in der SDS-Plus-Werkzeugaufnahme **12** in die benötigte Position.
3. Drehen Sie den Moduswahlschalter **9** auf .

## ● Drehrichtung einstellen

### HINWEIS

- ▶ Betätigen Sie den Drehrichtungsumschalter **2** nur bei Stillstand des Elektrowerkzeuges.
- Verwenden Sie den Drehrichtungsumschalter, um die Drehrichtung des Elektrowerkzeuges zu ändern. Bei gedrücktem Ein-/Ausschalter **3** ist dies nicht möglich.
- Rechtslauf: Drücken Sie den Drehrichtungsumschalter nach links bis zum Anschlag durch.
- Linkslauf: Drücken Sie den Drehrichtungsumschalter nach rechts bis zum Anschlag durch.

## ● Ein-/Ausschalten

- Verbinden Sie den Netzstecker **5** mit einer Steckdose. Die LED **6** leuchtet und zeigt damit an, dass das Produkt betriebsbereit ist.

### Einschalten

- Drücken Sie den Ein-/Ausschalter **3**.
- Um Energie zu sparen, schalten Sie das Elektrowerkzeug nur ein, wenn Sie es benutzen.

### Ausschalten

- Lassen Sie den Ein-/Ausschalter **3** los.
- Bei niedrigen Temperaturen erreicht das Elektrowerkzeug erst nach einer gewissen Zeit die volle Hammerleistung/Schlagleistung.

### Dauerbetrieb

- Drücken Sie den Ein-/Ausschalter **3**. Drücken Sie gleichzeitig die Sperrtaste **4**, um den Ein-/Ausschalter zu verriegeln.
- Um den Dauerbetrieb abzubrechen, drücken Sie den Ein-/Ausschalter **3** und lassen Sie ihn wieder los.

## ● Drehzahl auswählen

### HINWEIS

- ▶ Die eingestellte Drehzahl wird nur im Dauerbetrieb erreicht.
- Drehen Sie das Geschwindigkeitswahrad **7**, um die Drehzahl von Stufe 1 (niedrig) bis Stufe 6 (hoch) auszuwählen. Die benötigte Drehzahl hängt vom zu bearbeitenden Material ab.

## ● Fehlerbehebung

Problem	Mögliche Ursache	Abhilfe
Das Produkt funktioniert nicht.	Der Motor ist defekt.	Lassen Sie das Produkt von einer qualifizierten Fachkraft reparieren.
Die Leistung des Produkts ist schwach.	Übermäßiger Druck auf das Produkt.	Üben Sie einen angemessenen Druck auf das Produkt aus.
	Das Fett für Bohrfutter ist verbraucht.	Schmieren Sie die SDS-Plus-Werkzeugaufnahme <b>12</b> leicht mit dem Fett für Bohrfutter.

## ● Reinigung und Pflege

### ⚠ WARNUNG!



Schalten Sie das Produkt aus und trennen Sie es vom Netz vor dem Auswechseln von Zubehör, Reinigung und bei Nichtgebrauch.



## ● Reinigung

### HINWEIS

- ▶ Verwenden Sie keine chemischen, alkalischen, schmirgelnde oder andere aggressive Reinigungs- oder Desinfektionsmittel, um das Produkt zu reinigen, da diese die Oberflächen beschädigen können.
- ▶ Achten Sie darauf, dass keine Flüssigkeiten in das Innere des Produkts gelangen.
- ▶ Halten Sie das Produkt stets sauber, trocken und frei von Öl oder Schmierfetten. Entfernen Sie Staub nach jedem Gebrauch und vor der Lagerung.
- ▶ Regelmäßige ordentliche Reinigung hilft einen sicheren Gebrauch sicherzustellen und verlängert die Lebensdauer des Produkts.

- Reinigen Sie das Produkt mit einem trockenen Tuch. Verwenden Sie für schwer zugängliche Stellen eine weiche Bürste.
- Entfernen Sie insbesondere Schmutz und Staub von den Lüftungsöffnungen mit einem Tuch und einer weichen Bürste.  
Lüftungsöffnungen müssen immer frei sein.
- Reinigen Sie die SDS-Plus-Werkzeugaufnahme [12](#) regelmäßig. Schmieren Sie die SDS-Plus-Werkzeugaufnahme leicht mit dem Fett für Bohrfutter [20](#).

## ● Wartung

- Wenn ein Ersatz der Netzanschlussleitung erforderlich ist, ist dies vom Hersteller oder seinem Vertreter auszuführen, um Sicherheitsgefährdungen zu vermeiden.
- Überprüfen Sie das Produkt und Zubehörteile (z. B. Einsatzwerkzeuge) vor und nach jeder Benutzung auf Verschleiß und Beschädigungen. Tauschen Sie diese gegebenenfalls gegen neue aus. Beachten Sie dabei die technischen Anforderungen (siehe „Technische Daten“).

- Schmierfetten: Schmieren Sie die SDS-Plus-Werkzeugaufnahme [12](#) leicht mit dem Fett für Bohrfutter [20](#).

## ● Reparatur

- Im Inneren dieses Produkts befinden sich keine Teile, die vom Benutzer repariert werden können. Wenden Sie sich an eine qualifizierte Fachkraft, um das Produkt überprüfen und instand setzen zu lassen.

## ● Lagerung

- Schalten Sie das Produkt aus. Lassen Sie das Produkt abkühlen.
- Reinigen Sie das Produkt (siehe „Reinigung“).
- Lagern Sie das Produkt und dessen Zubehör an einem dunklen, trockenen, frostfreien und gut belüfteten Ort.
- Lagern Sie das Produkt stets an einem für Kinder unzugänglichen Ort.
- Die optimale Langzeit-Lagertemperatur (länger als 3 Monate) liegt zwischen +20 und +26 °C.
- Lagern Sie das Produkt im Tragekoffer.

## ● Transport

- Schalten Sie das Produkt aus. Lassen Sie das Produkt abkühlen.
- Transportieren Sie das Produkt im Tragekoffer.
- Schützen Sie das Produkt gegen Schläge und starke Vibrationen, die insbesondere beim Transport in Fahrzeugen auftreten.
- Sichern Sie das Produkt gegen Verrutschen und Kippen.

## ● Entsorgung

Die Verpackung besteht aus umweltfreundlichen Materialien, die Sie über die örtlichen Recyclingstellen entsorgen können.



Beachten Sie die Kennzeichnung der Verpackungsmaterialien bei der Abfalltrennung, diese sind gekennzeichnet mit Abkürzungen (a) und Nummern (b) mit folgender Bedeutung: 1–7: Kunststoffe/20–22: Papier und Pappe/80–98: Verbundstoffe.

## Produkt:



Points de collecte sur [www.quefairemesdechets.fr](http://www.quefairemesdechets.fr)  
Privilégiez la réparation ou le don de votre appareil !

Das Produkt und die Verpackungsmaterialien sind recyclebar und unterliegen einer erweiterten Herstellerverantwortung.

Entsorgen Sie diese getrennt, den abgebildeten Info-tri (Sortierinformation) folgend, für eine bessere Abfallbehandlung.

Das Triman-Logo gilt nur für Frankreich.



Möglichkeiten zur Entsorgung des ausgedienten Produkts erfahren Sie bei Ihrer Gemeinde- oder Stadtverwaltung.



## Gerät entsorgen

Das Symbol der durchgestrichenen Mülltonne bedeutet, dass dieses Gerät am Ende der Nutzungszeit nicht über den Haushaltsmüll entsorgt werden darf. Das Gerät ist bei eingerichteten Sammelstellen, Wertstoffhöfen oder Entsorgungsbetrieben abzugeben. Zudem sind Vertrieber von Elektro- und Elektronikgeräten sowie Vertrieber von Lebensmitteln zur Rücknahme verpflichtet. LIDL bietet Ihnen Rückgabemöglichkeiten direkt in den Filialen und Märkten an. Rückgabe und Entsorgung sind für Sie kostenfrei. Beim Kauf eines Neugerätes haben Sie das Recht, ein entsprechendes Altgerät unentgeltlich zurückzugeben.

Zusätzlich haben Sie die Möglichkeit, unabhängig vom Kauf eines Neugerätes, unentgeltlich (bis zu drei) Altgeräte abzugeben, die in keiner Abmessung größer als 25 cm sind.

Bitte löschen Sie vor der Rückgabe alle personenbezogenen Daten.

Bitte entnehmen Sie vor der Rückgabe Batterien oder Akkumulatoren, die nicht vom Altgerät umschlossen sind, sowie Lampen, die zerstörungsfrei entnommen werden können und führen diese einer separaten Sammlung zu.

## ● Garantie

Das Produkt wurde nach strengen Qualitätsrichtlinien hergestellt und vor der Auslieferung sorgfältig geprüft. Im Falle von Material- oder Herstellungsfehlern haben Sie gegenüber dem Verkäufer des Produkts gesetzliche Rechte. Ihre gesetzlichen Rechte werden in keiner Weise durch unsere unten aufgeführte Garantie eingeschränkt.

Die Garantie für dieses Produkt beträgt 3 Jahre ab Kaufdatum. Die Garantiezeit beginnt mit dem Kaufdatum. Bewahren Sie den Originalkaufbeleg an einem sicheren Ort auf, da dieses Dokument als Nachweis des Kaufs erforderlich ist.

Alle Schäden oder Mängel, die bereits zum Zeitpunkt des Kaufs vorhanden sind, müssen unverzüglich nach dem Auspacken des Produkts gemeldet werden.

Sollte das Produkt innerhalb von 3 Jahren ab Kaufdatum einen Material- oder Herstellungsfehler aufweisen, werden wir es – nach unserer Wahl – kostenlos für Sie reparieren oder ersetzen. Die Garantiezeit verlängert sich durch einen stattgegebenen Gewährleistungsanspruch nicht. Dies gilt auch für ersetzte und reparierte Teile.

Diese Garantie erlischt, wenn das Produkt beschädigt oder unsachgemäß verwendet oder gewartet wurde.

Die Garantie deckt Material- und Herstellungsfehler ab. Diese Garantie erstreckt sich weder auf Produktteile, die normalem Verschleiß unterliegen, und somit als Verschleißteile gelten (z. B. Batterien, Akkus, Schläuche, Farbpatronen), noch auf Schäden an zerbrechlichen Teilen, z. B. Schalter oder Teile aus Glas.

## ● **Abwicklung im Garantiefall**

Um eine schnelle Bearbeitung Ihres Anspruchs zu gewährleisten, beachten Sie die folgenden Hinweise:

Halten Sie den Originalkaufbeleg und die Artikelnummer (IAN 445903\_2307) als Nachweis für den Kauf bereit.

Sie finden die Artikelnummer auf dem Typenschild, einer Gravur auf dem Produkt, der Startseite der Bedienungsanleitung (unten links) oder als Aufkleber auf der Rück- oder Unterseite des Produkts.

Sollten Funktionsfehler oder sonstige Mängel auftreten, wenden Sie sich zunächst telefonisch oder per E-Mail an die unten aufgeführte Serviceabteilung.

Sobald das Produkt als defekt erfasst wurde, können Sie es kostenlos an die Ihnen mitgeteilte Service-Anschrift zurücksenden. Stellen Sie sicher, dass Sie den Originalkaufbeleg (Kassenbon) sowie eine kurze, schriftliche Beschreibung beilegen, in der die Einzelheiten des Defekts und der Zeitpunkt des Auftretens dargelegt sind.

## ● **Service**

### **DE Service Deutschland**

Tel.: 0800 5435 111

E-Mail: [owim@lidl.de](mailto:owim@lidl.de)

### **AT Service Österreich**

Tel.: 0800 292726

E-Mail: [owim@lidl.at](mailto:owim@lidl.at)

### **CH Service Schweiz**

Tel.: 0800 562153

E-Mail: [owim@lidl.ch](mailto:owim@lidl.ch)



# ● EU-Konformitätserklärung

<b>EU-KONFORMITÄTSERKLÄRUNG</b>
---------------------------------

IAN: 445903\_2307  
 Produkt-Identifikation: PARKSIDE Bohr- und Meißelhammer  
 Modellnummer: HG09738

Der oben beschriebene Gegenstand der Erklärung erfüllt die einschlägigen Harmonisierungsrechtsvorschriften der Union:

Richtlinie 2006/42/EC
Richtlinie 2014/30/EU
Richtlinie 2011/65/EU mit allen dazugehörigen Änderungen

Verweise auf die verwendeten einschlägigen harmonisierten Normen oder Verweise auf die anderen technischen Spezifikationen, in Bezug auf welche Konformität erklärt wird:

Nr. / Teile
<b>Richtlinie 2006/42/EG</b>
EN 62841-1:2015
EN IEC 62841-2-6:2020/A1:2020
<b>Richtlinie 2014/30/EU</b>
EN IEC 55014-1:2021
EN IEC 55014-2:2021
EN IEC 61000-3-2:2019/A1:2021
EN 61000-3-3:2013/A2:2021

Der Gegenstand der oben beschriebenen Erklärung steht im Einklang mit der Richtlinie 2011/65/EU des Europäischen Parlaments und des Rates vom 8. Juni 2011 zur Beschränkung der Verwendung bestimmter gefährlicher Stoffe in Elektro- und Elektronikgeräten:

Nr. / Teile
<b>Richtlinie 2011/65/EU</b>
EN IEC 63000:2018

**Person, die die technische Dokumentation aufbewahrt:** OWIM GmbH & Co.KG

Unterszeichnet für und im Namen von:

**OWIM GmbH & Co. KG Stiftsbergstraße 1 D-74167 Neckarsulm Deutschland**





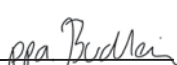















Diese Konformitätserklärung wird unter der alleinigen Verantwortung des Herstellers ausgestellt.

Original-Konformitätserklärung

Neckarsulm	31.07.2023		
Ort	Datum	ppa.Stefan Haensel Authorised Signatory	ppa.Jeps Buchheim Authorised Signatory

<b>List of pictograms used</b>	Page	22
<b>Introduction</b>	Page	23
Intended use	Page	23
Scope of delivery	Page	23
Description of parts	Page	23
Technical data	Page	24
<b>Safety instructions</b>	Page	25
General power tool safety warnings	Page	25
Hammer safety warnings	Page	27
Additional safety information	Page	28
Behaviour in emergency situations	Page	28
Residual risks	Page	28
<b>Before use</b>	Page	28
Accessories	Page	28
<b>Operation</b>	Page	29
Installing the auxiliary handle	Page	29
Installing the depth stop	Page	29
Selecting a tool	Page	29
Tool-changing	Page	29
Fitting an SDS tool	Page	30
Removing an SDS tool	Page	30
Selecting operating mode	Page	30
Setting the rotation direction	Page	30
Switching on/off	Page	30
Selecting rotational speed	Page	31
<b>Troubleshooting</b>	Page	31
<b>Cleaning and maintenance</b>	Page	31
Cleaning	Page	31
Maintenance	Page	31
Repair	Page	32
Storage	Page	32
Transportation	Page	32
<b>Disposal</b>	Page	32
<b>Warranty</b>	Page	32
Warranty claim procedure	Page	33
<b>Service</b>	Page	33
<b>EU declaration of conformity</b>	Page	34

## List of pictograms used

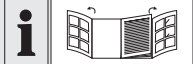
	<p>Read the instruction manual.</p>		<p>Switch off the product and disconnect it from the mains before replacing attachments, cleaning and when not in use.</p>
	<p><b>DANGER!</b> - Designating a hazard with high risk, which will result in death or severe injury if not avoided (e.g. risk of suffocation)</p>		<p>Drilling</p>
			<p>Hammer drilling</p>
	<p><b>WARNING!</b> - Designating a hazard with moderate risk, which can result in death or severe injury if not avoided (e.g. risk of electric shock)</p>		<p>Chiselling</p>
			<p>Adjusting chisel position</p>
	<p><b>CAUTION!</b> - Designating a hazard with low risk, which could result in minor or moderate injury if not avoided (e.g. risk of scalding)</p>		<p>Diameter</p>
			<p>No-load speed</p>
	<p><b>NOTICE!</b> - Warns of possible damage to property/the product if not avoided (e.g. risk of short circuit)</p>		<p>Wear ear protection!</p>
	<p>Alternating current/voltage</p>		<p>Wear eye protection!</p>
	<p>Symbol for a Protection Class II product</p>		<p>Wear dust protection!</p>
	<p>Use the product in dry indoor spaces only.</p>	 	<p>Safety information Instructions for use</p>
	<p>CE mark indicates conformity with relevant EU directives applicable for this product.</p>		<p>Fold-out page with product illustrations</p>

# HAMMER DRILL

## ● Introduction

We congratulate you on the purchase of your new product. You have chosen a high quality product. The instructions for use are part of the product. They contain important information concerning safety, use and disposal. Before using the product, please familiarise yourself with all of the safety information and instructions for use. Only use the product as described and for the specified applications. If you pass the product on to anyone else, please ensure that you also pass on all the documentation with it.

## ● Intended use

- This product is designed for:
  - hammer drilling into concrete, brickwork and stone
  - light chiselling work
  - drilling into wood, plywood, fiberboard plastic and metal
- The product is not intended to handle heavy drilling works exceeding the maximum drilling capacity (see "Technical data"). Always use the correct type of bit and accessories according to the intended use. Observe the technical requirements of this product (see "Technical data") when purchasing and using accessory tools!
- Any other use or modification of the product are considered improper use and can result in hazards such as death, life-threatening injuries and damage.
- The manufacturer is not liable for any damages caused by improper use.
- The product is exclusively intended for domestic use.
- The product is not intended for commercial use or for similar uses.

- Observe all applicable local safety regulations, standards and ordinances. The use of noise emitting power tools may be restricted to certain times by national or local regulations.

## ● Scope of delivery

### ⚠ WARNING!

- ▶ The product and the packaging are not children's toys! Children must not play with plastic bags, sheets and small parts! There is a danger of choking and suffocation!

- 1 Hammer Drill
- 3 150 mm drill bit 6/8/10 mm with SDS-Plus fitting
- 1 250 mm flat chisel
- 1 250 mm pointed chisel
- 1 Metal depth stop
- 1 Auxiliary handle
- 1 Carrying case
- 1 50 g drill chuck grease (Model number: HG06348)
- 1 User manual

## ● Description of parts

Before reading, unfold the page containing the illustrations and familiarise yourself with all functions of the product.

(Fig. A)

- 1 Depth stop screw
- 2 Rotation direction switch
- 3 On/off switch
- 4 Lock button (for on/off switch 3)
- 5 Mains cord with mains plug
- 6 LED
- 7 Speed selection wheel

- 8 Release button (for mode selection knob 9)
  - 9 Mode selection knob
  - 10 Auxiliary handle
  - 11 Dust protection cap
  - 12 SDS-Plus tool holder
  - 13 Locking collar
  - 14 Depth stop
- (Fig. B)
- 15 Pointed chisel
  - 16 Flat chisel
  - 17 Drill bit 10 mm
  - 18 Drill bit 8 mm
  - 19 Drill bit 6 mm
  - 20 Drill chuck grease

## ● Technical data

Hammer drill	PBH 1050 D4
Model numbers	
– VDE plug:	HG09738
– BS plug:	HG09738-BS
– CH plug:	HG09738-CH
Rated voltage:	230–240 V~, 50 Hz
Rated power:	1,050 W
Idle speed $n_0$ :	0–1,100 min <sup>-1</sup>
Stroke rate:	0–5,300 min <sup>-1</sup>
Stroke energy:	3 joule
Max. drilling capacity $\varnothing$ :	13 mm for metal 26 mm for concrete/brick 32 mm for wood

## Noise emission value

The measured values have been determined in accordance with EN 62841. The A-rated noise level of the product is typically as follows:

Sound pressure level:	$L_{pA}$	=	91.7 dB
Uncertainty:	$K_{pA}$	=	3.0 dB
Sound power level:	$L_{WA}$	=	102.7 dB
Uncertainty:	$K_{WA}$	=	3.0 dB

## Total vibration value

Total vibration values (triaxial vector sum) determined in accordance with EN 62841:

Hammer drilling into concrete:			
Main handle:	$a_{h,HD}$	=	12.064 m/s <sup>2</sup>
Uncertainty:	K	=	1.5 m/s <sup>2</sup>
Auxiliary handle:	$a_{h,HD}$	=	11.063 m/s <sup>2</sup>
Uncertainty:	K	=	1.5 m/s <sup>2</sup>

Chiselling:			
Main handle:	$a_{h,Cheq}$	=	9.335 m/s <sup>2</sup>
Uncertainty:	K	=	1.5 m/s <sup>2</sup>
Auxiliary handle:	$a_{h,Cheq}$	=	7.499 m/s <sup>2</sup>
Uncertainty:	K	=	1.5 m/s <sup>2</sup>

## WARNING!



Wear hearing protection!

## NOTE

- ▶ The declared vibration total value and the declared noise emission value have been measured in accordance with a standard test method and may be used for comparing one tool with another.
- ▶ The declared total vibration value and the declared noise emission value may also be used for a preliminary assessment of exposure.



### **WARNING!**

- ▶ The vibration and noise emissions during actual use of the product can differ from the declared values depending on the manner in which the tool is used, especially what kind of workpiece is processed. Try to minimise exposure to vibration and noise. Examples of measures to reduce vibration include wearing gloves when using the tool and limiting working time. All parts of the operating cycle must be taken into account (e. g. times when the product is switched off and when it is running idle in addition to the trigger time).



## Safety instructions

### ● General power tool safety warnings

### **WARNING!**

- ▶ **Read all safety warnings, instructions, illustrations and specifications provided with this power tool.** Failure to follow all instructions listed below may result in electric shock, fire and/or serious injury.

### Save all warnings and instructions for future reference.

The term "power tool" in the warnings refers to your mains-operated (corded) power tool or battery-operated (cordless) power tool.

### Work area safety

- Keep work area clean and well lit.** Cluttered or dark areas invite accidents.
- Do not operate power tools in explosive atmospheres, such as in the presence of flammable liquids, gases or dust.** Power tools create sparks which may ignite the dust or fumes.

- Keep children and bystanders away while operating a power tool.** Distractions can cause you to lose control.

### Electrical safety

- Power tool plugs must match the outlet. Never modify the plug in any way. Do not use any adapter plugs with earthed (grounded) power tools.** Unmodified plugs and matching outlets will reduce risk of electric shock.
- Avoid body contact with earthed or grounded surfaces, such as pipes, radiators, ranges and refrigerators.** There is an increased risk of electric shock if your body is earthed or grounded.
- Do not expose power tools to rain or wet conditions.** Water entering a power tool will increase the risk of electric shock.
- Do not abuse the cord. Never use the cord for carrying, pulling or unplugging the power tool. Keep cord away from heat, oil, sharp edges or moving parts.** Damaged or entangled cords increase the risk of electric shock.
- When operating a power tool outdoors, use an extension cord suitable for outdoor use.** Use of a cord suitable for outdoor use reduces the risk of electric shock.
- If operating a power tool in a damp location is unavoidable, use a residual current device (RCD) protected supply.** Use of an RCD reduces the risk of electric shock.

## Personal safety

- a) **Stay alert, watch what you are doing and use common sense when operating a power tool. Do not use a power tool while you are tired or under the influence of drugs, alcohol or medication.** A moment of inattention while operating power tools may result in serious personal injury.
- b) **Use personal protective equipment. Always wear eye protection.** Protective equipment such as dust mask, non-skid safety shoes, hard hat, or hearing protection used for appropriate conditions will reduce personal injuries.
- c) **Prevent unintentional starting. Ensure the switch is in the off-position before connecting to power source and/or battery pack, picking up or carrying the tool.** Carrying power tools with your finger on the switch or energising power tools that have the switch on invites accidents.
- d) **Remove any adjusting key or wrench before turning the power tool on.** A wrench or a key left attached to a rotating part of the power tool may result in personal injury.
- e) **Do not overreach. Keep proper footing and balance at all times.** This enables better control of the power tool in unexpected situations.
- f) **Dress properly. Do not wear loose clothing or jewellery. Keep your hair, clothing and gloves away from moving parts.** Loose clothes, jewellery or long hair can be caught in moving parts.
- g) **If devices are provided for the connection of dust extraction and collection facilities, ensure these are connected and properly used.** Use of dust collection can reduce dust-related hazards.

- h) **Do not let familiarity gained from frequent use of tools allow you to become complacent and ignore tool safety principles.** A careless action can cause severe injury within a fraction of a second.

## Power tool use and care

- a) **Do not force the power tool. Use the correct power tool for your application.** The correct power tool will do the job better and safer at the rate for which it was designed.
- b) **Do not use the power tool if the switch does not turn it on and off.** Any power tool that cannot be controlled with the switch is dangerous and must be repaired.
- c) **Disconnect the plug from the power source and/or the battery pack from the power tool before making any adjustments, changing accessories, or storing power tools.** Such preventive safety measures reduce the risk of starting the power tool accidentally.
- d) **Store idle power tools out of the reach of children and do not allow persons unfamiliar with the power tool or these instructions to operate the power tool.** Power tools are dangerous in the hands of untrained users.
- e) **Maintain power tools diligently. Check for misalignment or binding of moving parts, breakage of parts and any other condition that may affect the power tool's operation. If damaged, have the power tool repaired before use.** Many accidents are caused by poorly maintained power tools.
- f) **Keep cutting tools sharp and clean.** Properly maintained cutting tools with sharp cutting edges are less likely to bind and are easier to control.

- g) **Use the power tool, accessories and tool bits etc. in accordance with these instructions, taking into account the working conditions and the work to be performed.** Use of the power tool for operations different from those intended could result in a hazardous situation.
- h) **Keep handles and grasping surfaces dry, clean and free from oil and grease.** Slippery handles and grasping surfaces do not allow for safe handling and control of the tool in unexpected situations.

### Service

- a) **Have your power tool serviced by a qualified repair person using only identical replacement parts.** This will ensure that the safety of the power tool is maintained.

### NOTE

- ▶ This product produces an electromagnetic field during operation! This field may under some circumstances interfere with active or passive medical implants! To reduce the risk of serious or fatal injury, we recommend persons with medical implants to consult their doctor and the medical implant manufacturer before operating this product!

## ● Hammer safety warnings

### **WARNING!**



Wear hearing protection! Exposure to loud noise can lead to hearing loss.



Wear a dust mask.

### **WARNING!**

- ▶ Drilling and chiseling operations may deal with materials which can produce harmful or toxic dust. It presents a health hazard for the person operating the power tool and anyone else in the vicinity.
- ▶ Ensure that you are not likely to hit power, gas or water supply lines when you are working with the power tool. If necessary, check with a service line detector before you start to cut or drill into a surface.

### Safety instructions for all operations

- **Wear ear protectors.** Exposure to noise can cause hearing loss.
- **Use auxiliary handle(s), if supplied with the tool.** Loss of control can cause personal injury.
- **Hold the power tool by insulated gripping surfaces, when performing an operation where the cutting accessory or fasteners may contact hidden wiring.** Cutting accessory or fasteners contacting a “live” wire may make exposed metal parts of the power tool “live” and could give the operator an electric shock.

### Safety instructions when using long drill bits with rotary hammers

- **Always start drilling at low speed and with the bit tip in contact with the workpiece.** At higher speeds, the bit is likely to bend if allowed to rotate freely without contacting the workpiece, resulting in personal injury.
- **Apply pressure only in direct line with the bit and do not apply excessive pressure.** Bits can bend, causing breakage or loss of control, resulting in personal injury.

## ● Additional safety information

- **Use suitable detectors to determine if there are hidden supply lines or contact the local utility company for assistance.** Contact with electric cables can cause fire and electric shock. Damaging gas lines can lead to explosion. Breaking water pipes causes property damage.
- **Always wait until the power tool has come to a complete stop before placing it down.** The application tool can jam and cause you to lose control of the power tool.
- **Secure the workpiece.** A workpiece clamped with clamping devices or in a vice is held more secure than by hand.
- **Do not touch any application tools or adjacent housing components shortly after operation.** These can become very hot during operation and cause burns.
- **The application tool may jam during drilling. Make sure you have a stable footing and hold the power tool firmly with both hands.** Otherwise you could lose control of the power tool.
- **Hold the power tool firmly with both hands and make sure you have a stable footing.** The power tool can be more securely guided with both hands.

## Original accessories/auxiliary equipment

### **WARNING!**

- ▶ Do not use accessories not recommended by **/// PARKSIDE**. This may result in electric shock or fire.

- Only use the accessories and additional equipment that are specified in the operating instructions and compatible with the product.

## ● Behaviour in emergency situations

Familiarise yourself with the use of this product by means of this instruction manual. Memorise the safety warnings and follow them to the letter. This will help to prevent risks and hazards.

- Always be alert when using this product, so that you can recognise and handle risks early. Fast intervention can prevent serious injury and damage to property.
- Switch the product off if there are malfunctions. Have the product checked by a qualified professional and repaired, if necessary, before you operate it again.

## ● Residual risks

Even if you are operating this product in accordance with all the safety requirements, potential risks of injury and damage remain. The following dangers can arise in connection with the structure and design of this product:

- Health defects resulting from vibration emission if the product is being used over long periods of time or not adequately managed and properly maintained.
- Injuries and damage to property due to broken accessory tools or the sudden impact of hidden objects during use.
- Danger of injury and property damage caused by flying objects.

## ● Before use

### ● Accessories

### **WARNING!**

- ▶ Do not use accessories not recommended by **/// PARKSIDE**. This may result in electric shock or fire.

To operate this product safely and correctly, the following accessories, i.e. tools and accessory tools, are necessary:

- SDS-Plus insertion tool
- Suitable personal protective equipment

Accessories and accessory tools are available through your authorised dealer. When buying always consider the technical requirements of this product (see "Technical data"). If you are not certain, ask a qualified specialist and get advice from your trusted dealer.

## ● Operation

### **⚠ WARNING!**



Switch off the product and disconnect it from the mains before replacing attachments, cleaning and when not in use.

### **⚠ WARNING!**

- ▶ Secure or fasten the workpiece during drilling operations by using a clamp, lockable pliers or a vice. Only perform drilling works to a workpiece that is securely fastened.

### **NOTE**

- ▶ Push the rotation direction switch **2** into the middle position before carrying out any work on the power tool (e.g. maintenance, tool-changing, etc.) as well as during carriage and storage of the power tool. Unintentional activation of the on/off switch **3** can result in injury.

## ● Installing the auxiliary handle

### **NOTE**

- ▶ For safety reasons, only use this product with the auxiliary handle **10** attached.

1. Loosen the strap on the auxiliary handle **10** by turning it anticlockwise.
2. Turn the auxiliary handle **10** into a proper angle depending on your working position.

3. Turn the auxiliary handle **10** clockwise to tighten it.

## ● Installing the depth stop

1. Loosen the depth stop screw **1**.
2. Insert the depth stop **14** into the auxiliary handle **10**.
3. Pull the depth stop **14** out until the distance between the tip of drilling tools and the tip of the depth stop corresponds with the required drilling depth.
4. Tighten the depth stop screw **1** to lock the depth stop **14**.

## ● Selecting a tool

Application	Tool
Hammer drilling	SDS-Plus insertion tool
Chiselling	
Standard drilling in wood, metal, ceramics and plastic	Appropriate SDS-Plus drilling tool

## ● Tool-changing

- Use the SDS-Plus tool holder **12** to change tools quickly and easily without the need for any additional tools.
- The SDS-Plus drilling tool moves freely (depending on the system). This leads to a radial run-out deviation while idling. This has no effect on the accuracy of the drill hole as the drill centres itself during drilling.
- The dust protection cap **11** largely prevents the entry of drilling dust into SDS-Plus tool holder during operation. Ensure that the dust protection cap does not get damaged when fitting tools.

## NOTE

- ▶ A damaged dust protection cap **[11]** must be replaced immediately. Contact a customer service workshop.

## ● Fitting an SDS tool





1. Grease the SDS-Plus tool holder **[12]** slightly with drill chuck grease **[20]** before inserting the tool.
2. Insert the tool rotatingly into the SDS-Plus tool holder **[12]** until it clicks into place.
3. Check that the tool is properly locked by pulling it. The system has radial play because of the design.

## ● Removing an SDS tool

- Pull the locking collar **[13]** backwards to remove the tool.

## ● Selecting operating mode

- Press and hold the release button **[8]** on the mode selection knob **[9]**. Turn the mode selection knob so that the arrow mark points to the corresponding symbol.

Symbol	Operating mode
	Drilling
	Hammer drilling
	Chiselling
	Adjusting chisel position

## Adjusting chisel position

In order to rotate the insertion tool to the required position for chiselling, proceed as follows:

1. Turn the mode selection knob **[9]** to  (adjusting chisel position).

2. Turn the insertion tool in the SDS-Plus tool holder **[12]** into the required position.
3. Turn the mode selection knob **[9]** to .

## ● Setting the rotation direction

### NOTE

- ▶ Operate the rotation direction switch **[2]** only when the product is at a standstill.
- Use the rotation direction switch to change the direction of rotation of the power tool. This is not possible while the on/off switch **[3]** is pressed in.
- Clockwise: Push the rotation direction switch to the left as far as the stop.
- Anti-clockwise: Push the rotation direction switch to the right as far as the stop.

## ● Switching on/off

- Insert the mains plug **[5]** into a socket-outlet. The LED **[6]** lights up to indicate that the product is ready for use.

### Switching on

- Press the on/off switch **[3]**.
- Do not switch the power tool on unless you plan to use it, to save energy.

### Switching off

- Release the on/off switch **[3]**.
- At low temperatures, the power tool will only reach its full hammer performance/strike power after a certain time.

### Continuous operation

- Press the on/off switch **[3]**. At the same time, press the lock button **[4]** to lock the on/off switch.
- To cancel continuous operation, press the on/off switch **[3]** and release it.

## ● Selecting rotational speed

### NOTE

- ▶ The set speed is only reached in continuous operation.

- Rotate the speed selection wheel  to select the rotational speed from level 1 (low) to level 6 (high). The required speed depends on the material to be processed.

## ● Troubleshooting

Problem	Possible cause	Solution
The product does not work.	The motor is defective.	Have the product repaired by a qualified specialist.
The performance of the product is poor.	Excessive pressure on the product.	Apply appropriate pressure to the product.
	The drill chuck grease is used up.	Lightly grease the SDS-Plus tool holder  with drill chuck grease.

## ● Cleaning and maintenance

### WARNING!



Switch off the product and disconnect it from the mains before replacing attachments, cleaning and when not in use.



## ● Cleaning

### NOTE



- ▶ Do not use chemical, alkaline, abrasive or other aggressive detergents or disinfectants to clean this product as they might be harmful to its surfaces.
- ▶ Never allow fluids to get into the product.
- ▶ The product must always be kept clean, dry and free from oil or grease. Remove debris from it after each use and before storage.
- ▶ Regular and proper cleaning will help ensure safe use and prolong the life of the product.

- Clean the product with a dry cloth. Use a soft brush for areas that are hard to reach.
- In particular clean the air vents after every use with a cloth and soft brush.

The air vents must always be clear.

- Clean the SDS-Plus tool holder  regularly. Lightly grease the SDS-Plus tool holder with drill chuck grease .

## ● Maintenance

- If replacement of the mains connection cable is necessary, this must be carried out by the manufacturer or his representative in order to avoid safety hazards.
- Check the product and accessories (e.g. tools) for wear and damage before and after each use. Replace them with new ones if necessary. Observe the technical requirements (see "Technical data").
- Greasing: Lightly grease the SDS-Plus tool holder  with drill chuck grease .

## ● Repair

- This product does not contain any parts that can be repaired by the user. Contact an authorised service centre or a similarly qualified person to have it checked and repaired.

## ● Storage

- Switch off the product. Let the product cool down.
- Clean the product (see “Cleaning”).
- Store the product and its accessories in a dark, dry, frost-free, well-ventilated place.
- Always store the product in a place that is inaccessible to children.
- The ideal long term storage (longer than 3 months) temperature is between +20 and +26 °C.
- Store the product in its carrying case.

## ● Transportation

- Switch off the product. Let the product cool down.
- Transport the product in its carrying case.
- Protect the product from any heavy impact or strong vibrations which may occur during transportation in vehicles.
- Secure the product to prevent it from slipping or falling over.

## ● Disposal

The packaging is made entirely of recyclable materials, which you may dispose of at local recycling facilities.



Observe the marking of the packaging materials for waste separation, which are marked with abbreviations (a) and numbers (b) with following meaning: 1–7: plastics/20–22: paper and fibreboard/80–98: composite materials.

## Product:



Points de collecte sur [www.quefairede mesdechets.fr](http://www.quefairede mesdechets.fr)  
Privilégiez la réparation ou le don de votre appareil !

The product and packaging materials are recyclable and are subject to extended producer responsibility.

Dispose them separately, following the illustrated Info-tri (sorting information), for better waste treatment.

The Triman logo is valid in France only.



Contact your local refuse disposal authority for more details of how to dispose of your worn-out product.



To help protect the environment, please dispose of the product properly when it has reached the end of its useful life and not in the household waste. Information on collection points and their opening hours can be obtained from your local authority.

## ● Warranty

The product has been manufactured to strict quality guidelines and meticulously examined before delivery. In the event of material or manufacturing defects you have legal rights against the retailer of this product. Your legal rights are not limited in any way by our warranty detailed below.

The warranty for this product is 3 years from the date of purchase. The warranty period begins on the date of purchase. Keep the original sales receipt in a safe location as this document is required as proof of purchase.

Any damage or defects already present at the time of purchase must be reported without delay after unpacking the product.



Should the product show any fault in materials or manufacture within 3 years from the date of purchase, we will repair or replace it – at our choice – free of charge to you. The warranty period is not extended as a result of a claim being granted. This also applies to replaced and repaired parts.

This warranty becomes void if the product has been damaged, or used or maintained improperly.

The warranty covers material or manufacturing defects. This warranty does not cover product parts subject to normal wear and tear, thus considered consumables (e.g. batteries, rechargeable batteries, tubes, cartridges), nor damage to fragile parts, e.g. switches or glass parts.

## ● **Warranty claim procedure**

To ensure quick processing of your claim, observe the following instructions:

Make sure to have the original sales receipt and the item number (IAN 445903\_2307) available as proof of purchase.

You can find the item number on the rating plate, an engraving on the product, on the front page of the instruction manual (bottom left), or as a sticker on the rear or bottom of the product.

If functional or other defects occur, contact the service department listed below either by telephone or by e-mail.

Once the product has been recorded as defective you can return it free of charge to the service address that will be provided to you. Ensure to enclose the proof of purchase (sales receipt) and a short, written description outlining the details of the defect and when it occurred.

## ● **Service**

### **Service Great Britain**

Tel.: 0800 0569216

E-Mail: [owim@lidl.co.uk](mailto:owim@lidl.co.uk)

### **Service Ireland**

Tel.: 1800 200736

E-Mail: [owim@lidl.ie](mailto:owim@lidl.ie)



# ● EU declaration of conformity

<b>EU DECLARATION OF CONFORMITY</b>
-------------------------------------

IAN: 445903\_2307  
 Product identification: PARKSIDE Hammer Drill  
 Model Number: HG09738

The object of the declaration described above is in conformity with the relevant Union harmonisation legislation:

Directive 2006/42/EC
Directive 2014/30/EU
Directive 2011/65/EU and all related amendments

References to the relevant harmonised standards used or references to the other technical specifications in relation to which conformity is declared:

<b>N° / Parts</b>
<b>Directive 2006/42/EC</b>
EN 62841-1:2015
EN IEC 62841-2-6:2020/A11:2020
<b>Directive 2014/30/EU</b>
EN IEC 55014-1:2021
EN IEC 55014-2:2021
EN IEC 61000-3-2:2019/A1:2021
EN 61000-3-3:2013/A2:2021

The object of the declaration described above is in conformity with Directive 2011/65/EU of the European Parliament and of the Council of 8 June 2011 on the restriction of the use of certain hazardous substances in electrical and electronic equipment:

<b>N° / Parts</b>
Directive 2011/65/EU
EN IEC 63000:2018



**Keeper of the technical documentation:** OWIM GmbH & Co.KG

Signed for and on behalf of:

**OWIM GmbH & Co. KG Stiftsbergstraße 1 D-74167 Neckarsulm Germany**





















This declaration of conformity is issued under the sole responsibility of the manufacturer.

Translation of the original declaration of conformity

Neckarsulm	31.07.2023		
Place	Date	ppa.Stefan Haensel Authorised Signatory	ppa.Jörg Buchheim Authorised Signatory

<b>Liste des pictogrammes/symboles utilisés</b> .....	Page 36
<b>Introduction</b> .....	Page 37
Utilisation conforme aux prescriptions .....	Page 37
Contenu de l'emballage .....	Page 37
Description des pièces .....	Page 38
Données techniques .....	Page 38
<b>Consignes de sécurité</b> .....	Page 39
Consignes de sécurité générales pour les outils électriques .....	Page 39
Consignes de sécurité pour marteaux .....	Page 42
Consignes de sécurité supplémentaires .....	Page 43
Comportement en cas d'urgence .....	Page 44
Risques résiduels .....	Page 44
<b>Avant l'utilisation</b> .....	Page 44
Accessoires .....	Page 44
<b>Fonctionnement</b> .....	Page 44
Montage de la poignée auxiliaire .....	Page 45
Montage de la butée de profondeur .....	Page 45
Sélection de l'outil insérable .....	Page 45
Changement d'outil insérable .....	Page 45
Insertion d'un outil SDS .....	Page 45
Retrait de l'outil SDS .....	Page 46
Sélection du mode de fonctionnement .....	Page 46
Régler le sens de rotation .....	Page 46
Allumer/éteindre .....	Page 46
Sélection de la vitesse .....	Page 47
<b>Dépannage</b> .....	Page 47
<b>Nettoyage et entretien</b> .....	Page 47
Nettoyage .....	Page 47
Entretien .....	Page 47
Réparation .....	Page 48
Rangement .....	Page 48
Transport .....	Page 48
<b>Mise au rebut</b> .....	Page 48
<b>Garantie</b> .....	Page 48
Faire valoir sa garantie .....	Page 50
<b>Service après-vente</b> .....	Page 50
<b>Déclaration de conformité UE</b> .....	Page 51

## Liste des pictogrammes/symboles utilisés

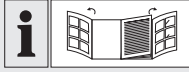
	<p>Lisez le mode d'emploi.</p>		<p>Avant de changer les accessoires, de nettoyer le produit ou de le ranger, éteignez-le et débranchez-le du réseau électrique.</p>
	<p><b>DANGER !</b> - Indique un danger avec un risque élevé, qui, s'il n'est pas évité, peut entraîner la mort ou une blessure grave (par ex. risque d'asphyxie)</p>		<p>Percer</p>
			<p>Perforateur marteau</p>
	<p><b>AVERTISSEMENT !</b> - Indique un danger avec un risque modéré, qui, s'il n'est pas évité, peut entraîner la mort ou une blessure grave (par ex. risque de décharge électrique)</p>		<p>Buriner</p>
			<p>Ajuster la position du burin</p>
	<p><b>PRUDENCE !</b> - Indique un danger avec un faible risque, qui, s'il n'est pas évité, peut entraîner une blessure légère à modérée (par ex. risque de brûlures)</p>		<p>Diamètre</p>
			<p>Régime à vide</p>
	<p><b>ATTENTION !</b> - Avertit du risque d'éventuels dommages matériels (par ex. risque de court-circuit)</p>		<p>Porter une protection auditive !</p>
	<p>Courant alternatif/tension alternative</p>		<p>Porter une protection oculaire !</p>
	<p>Symbole pour un produit de la classe de protection II</p>		<p>Porter un masque de protection respiratoire !</p>
	<p>Utilisez le produit seulement à l'intérieur de locaux secs.</p>		<p>Consignes de sécurité Instructions de manipulation</p>
	<p>Le sigle CE confirme la conformité aux directives de l'UE applicables au produit.</p>		<p>Page dépliant avec illustrations du produit</p>

# **PERFORATEUR BURINEUR**

## ● **Introduction**

Nous vous félicitons pour l'achat de votre nouveau produit. Vous avez opté pour un produit de grande qualité. Le mode d'emploi fait partie intégrante de ce produit. Il contient des indications importantes pour la sécurité, l'utilisation et la mise au rebut. Veuillez lire consciencieusement toutes les indications d'utilisation et de sécurité du produit. Ce produit doit uniquement être utilisé conformément aux instructions et dans les domaines d'application spécifiés. Lors d'une cession à tiers, veuillez également remettre tous les documents.

## ● **Utilisation conforme aux prescriptions**

- Ce produit est prévu pour les tâches suivantes :
  - Perforation dans le béton, la maçonnerie et la pierre
  - Travaux de burinage légers
  - Perforer le bois, le bois stratifié, les panneaux de fibres et le métal
- Le produit n'est pas conçu pour des travaux de perforation lourds, qui dépassent la puissance de perforation maximale (voir « Données techniques »). Utilisez toujours le type de foret correct et le bon accessoire pour l'utilisation prévue. Lors de l'achat et de l'utilisation d'outils insérables, respectez les exigences techniques du produit (voir « Données techniques »).
- Toute autre utilisation ou modification du produit est considérée comme non conforme et peut entraîner des risques tels que des dommages et blessures voire même provoquer la mort.
- Le fabricant ne peut être tenu responsable des dommages résultant d'une utilisation non conforme.

- Le produit est exclusivement destiné à un usage domestique.
- Le produit n'est pas prévu pour une utilisation commerciale ou dans un autre domaine d'intervention similaire.
- Respectez toutes les consignes, normes et réglementations locales applicables en matière de sécurité. L'utilisation d'outils électriques bruyants peut ne pas être autorisée à certains moments de la journée par des réglementations nationales ou locales.

## ● **Contenu de l'emballage**

### **⚠ AVERTISSEMENT !**

- ▶ Le produit et les matériaux d'emballage ne sont pas des jouets pour les enfants ! Les enfants ne sont pas autorisés à jouer avec des sacs en plastique, des films et des petites pièces ! Il existe un danger d'asphyxie, d'étouffement et d'ingestion !

- 1 Perforateur burineur
- 3 Forets 150 mm 6/8/10 mm avec porte-outil SDS-Plus
- 1 Burin plat 250 mm
- 1 Burin pointu 250 mm
- 1 Butée en profondeur en métal
- 1 Poignée auxiliaire
- 1 Mallette
- 1 50 g de graisse pour mandrin (numéro de modèle : HG06348)
- 1 Mode d'emploi

## ● Description des pièces

Avant de lire, dépliez la page des illustrations et familiarisez-vous avec toutes les fonctionnalités du produit.

(Fig. A)

- 1 Vis de butée en profondeur
- 2 Interrupteur du sens de rotation
- 3 Interrupteur marche/arrêt
- 4 Touche de verrouillage (pour interrupteur marche/arrêt 3)
- 5 Cordon d'alimentation avec fiche de secteur
- 6 LED
- 7 Molette de vitesse
- 8 Bouton de déverrouillage (pour le sélecteur de mode 9)
- 9 Sélecteur de mode
- 10 Poignée auxiliaire
- 11 Clapet de protection contre la poussière
- 12 Porte-outil SDS-Plus
- 13 Bague de verrouillage
- 14 Butée de profondeur

(Fig. B)

- 15 Burin pointu
- 16 Burin plat
- 17 Foret 10 mm
- 18 Foret 8 mm
- 19 Foret 6 mm
- 20 Graisse pour mandrin

## ● Données techniques

<b>Perforeur burineur</b>	<b>PBH 1050 D4</b>
Numéros de modèle	
- Fiche VDE :	HG09738
- Fiche BS :	HG09738-BS
- Fiche CH :	HG09738-CH
Tension nominale :	230-240 V~, 50 Hz
Puissance nominale :	1050 W
Régime à vide $n_0$ :	0-1100 min <sup>-1</sup>
Nombre d'impacts :	0-5300 min <sup>-1</sup>
Énergie d'impact :	3 Joules
Puissance de forage max. Ø :	13 mm pour le métal 26 mm pour le (s) béton/briques 32 mm pour le bois

### Valeurs des émissions sonores

Les valeurs mesurées ont été déterminées conformément à la norme EN 62841. Le niveau de bruit pondéré A de l'outil électrique est généralement le suivant :

Niveau de pression acoustique :	$L_{pA}$	=	91,7	dB
Incertitude :	$K_{pA}$	=	3,0	dB
Niveau de puissance acoustique :	$L_{WA}$	=	102,7	dB
Incertitude :	$K_{WA}$	=	3,0	dB

## Valeurs d'émission de vibrations

Valeurs totales de vibration (somme vectorielle de trois directions), déterminées conformément à EN 62841 :

Perforation dans le béton :			
Poignée principale :	$a_{h,HD}$	=	12,064 $m/s^2$
Incertitude :	K	=	1,5 $m/s^2$
Poignée auxiliaire :	$a_{h,HD}$	=	11,063 $m/s^2$
Incertitude :	K	=	1,5 $m/s^2$

Burins :			
Poignée principale :	$a_{h,Cheq}$	=	9,335 $m/s^2$
Incertitude :	K	=	1,5 $m/s^2$
Poignée auxiliaire :	$a_{h,Cheq}$	=	7,499 $m/s^2$
Incertitude :	K	=	1,5 $m/s^2$

### AVERTISSEMENT !



Portez une protection auditive !

### REMARQUE

- ▶ Les valeurs de vibration totale et d'émission sonore spécifiées ont été mesurées selon une procédure de test normalisée et peuvent être utilisées pour comparer un outil électrique à un autre.
- ▶ Les valeurs de vibration totale et d'émission sonore spécifiées peuvent également être utilisées pour une estimation préliminaire de la sollicitation.

### AVERTISSEMENT !

- ▶ Les émissions de vibrations et de bruit générées lors de l'utilisation effective de l'outil électrique peuvent différer des valeurs spécifiées en fonction de la manière dont l'outil électrique est utilisé, en particulier du type de pièce à traiter. Essayez de minimiser au maximum l'impact des vibrations et du bruit. Des mesures prises pour la réduction de la sollicitation par vibrations sont par exemple le port de gants lors de l'utilisation de l'outil insérable et la limitation du temps de travail. Ainsi, tous les parties du cycle de fonctionnement sont à prendre en compte (par exemple les périodes durant lesquelles l'outil électrique est éteint, et celles où il est certes allumé, mais fonctionne sans sollicitation).



## Consignes de sécurité

### ● Consignes de sécurité générales pour les outils électriques

### AVERTISSEMENT !

- ▶ **Consultez toutes les consignes de sécurité, instructions, illustrations et données techniques fournies avec cet outil électrique.** Ne pas suivre les instructions ci-dessous peut conduire à une électrocution, un incendie et/ou causer des blessures graves.

### **Conservez toutes les consignes de sécurité et instructions pour vous y reporter ultérieurement.**

Le terme « outil électrique » utilisé dans les consignes de sécurité se réfère à des outils électriques alimentés en électricité (avec cordon d'alimentation) ou à des outils électriques fonctionnant sur un accu (sans cordon d'alimentation).

## Sécurité au poste de travail

- a) **Conservez votre zone de travail propre et bien éclairée.** Les zones de travail encombrées ou sombres sont propices aux accidents.
- b) **Ne travaillez pas avec l'outil électrique dans une atmosphère présentant un risque d'explosion, en présence de liquides, de gaz ou de poussières inflammables.** Les outils électriques créent des étincelles qui peuvent enflammer les poussières ou les vapeurs.
- c) **Lors de l'utilisation de l'outil électrique, tenez les enfants et autres personnes hors de sa portée.** Des distractions peuvent vous faire perdre le contrôle de l'outil électrique.

## Sécurité électrique

- a) **La fiche de raccordement de l'outil électrique doit être compatible avec la prise de courant. En aucun cas, la fiche ne doit pas être modifiée. N'utilisez aucune fiche interchangeable avec des outils électriques reliés à la terre.** Des fiches non modifiées et des prises de courant appropriées réduisent le risque d'électrocution.
- b) **Évitez tout contact corporel avec des surfaces mises à la terre telles que tuyaux, radiateurs, cuisinières et réfrigérateurs.** Il existe un risque accru d'électrocution si votre corps est relié à la terre.
- c) **N'exposez pas d'outils électriques à la pluie ou à l'humidité.** La pénétration d'eau dans un outil électrique augmente le risque d'électrocution.

- d) **Ne détournez pas le cordon d'alimentation de son utilisation prévue par exemple ne l'utilisez pas pour porter et accrocher l'outil électrique ou pour le débrancher de la prise de courant. Tenez le cordon d'alimentation hors de portée de la chaleur, de l'huile, des arêtes coupantes ou de pièces mobiles d'appareils.** Les cordons d'alimentation soit endommagés soit emmêlés augmentent le risque d'électrocution.
- e) **Si vous travaillez avec un outil électrique en plein air, utilisez une rallonge adaptée à un usage à l'extérieur.** L'utilisation d'une rallonge convenant pour l'extérieur réduit le risque d'électrocution.
- f) **Lorsque l'utilisation d'un outil électrique dans un endroit humide est inévitable, utilisez un disjoncteur différentiel.** L'emploi d'un disjoncteur différentiel diminue le risque d'électrocution.

## Sécurité des personnes

- a) **Soyez vigilant, surveillez ce que vous faites et faites preuve de bon sens lorsque vous utilisez un outil électrique. N'utilisez aucun outil électrique si vous êtes fatigué ou sous l'influence de drogues, d'alcool ou de médicaments.** Un moment d'inattention lors de l'utilisation de l'outil électrique peut causer des blessures graves.
- b) **Veillez à porter un équipement de protection et toujours des lunettes protectrices.** Selon la nature du travail et l'utilisation de l'outil électrique, le port d'équipements de protection tels que masque anti-poussière, chaussures de sécurité antidérapantes, casque de chantier ou protection auditive réduit les risques de blessures.



- c) **Évitez tout démarrage accidentel. Assurez-vous que l'outil électrique soit bien éteint avant de le brancher sur l'alimentation électrique et/ou sur l'accu, de le ramasser ou de le porter.** Lorsque vous transportez l'outil électrique avec le doigt sur l'interrupteur ou que l'outil électrique est allumé et raccordé à l'alimentation électrique, cela peut entraîner des accidents.
- d) **Avant de mettre l'outil électrique en marche, retirez tous les outils de réglage ou les clés plates.** Un outil ou une clé qui se trouve sur une pièce rotative de l'outil électrique peut entraîner des blessures.
- e) **Évitez un positionnement corporel anormal. Assurez-vous de camper solidement sur vos jambes et de conserver votre équilibre à tout moment.** Cela permet un meilleur contrôle de l'outil électrique dans des situations inattendues.
- f) **Portez des vêtements appropriés. Ne portez pas de vêtements amples ou de bijoux. Conservez vos cheveux, vêtements et gants hors de portée des pièces mobiles.** Des vêtements amples, des bijoux ou des cheveux longs peuvent être happés par les pièces en mouvement.
- g) **Si des équipements permettant l'aspiration de la poussière et sa collecte doivent être montés, assurez-vous que ceux-ci soient bien raccordés et correctement utilisés.** L'utilisation d'un système d'aspiration de poussière peut réduire les risques occasionnés par la poussière.

- h) **Ne vous mettez pas en danger et ne dépassez pas les règles de sécurité des outils électriques, même si vous êtes, après de nombreuses utilisations, familier avec cet outil électrique.** Une action imprudente peut entraîner des blessures graves en quelques fractions de seconde.

#### **Utilisation et manipulation de l'outil électrique**

- a) **Ne surchargez pas l'outil électrique. Utilisez seulement l'outil électrique qui convient au type de travaux entrepris.** Avec un outil électrique approprié, vous travaillez plus efficacement et en toute sécurité, dans la plage de puissance indiquée.
- b) **N'utilisez aucun outil électrique dont l'interrupteur est défectueux.** Un outil électrique qui ne se laisse plus allumer ou éteindre est dangereux et doit être réparé.
- c) **Avant d'effectuer tout réglage, de changer d'outils insérables ou de ranger l'outil électrique, débranchez la fiche de la prise de courant et/ou enlevez l'accu amovible.** Ces mesures de précaution empêchent le démarrage intempestif de l'outil électrique.
- d) **Conservez les outils électriques inutilisés hors de la portée des enfants. Ne laissez jamais des personnes utiliser l'outil électrique si elles ne sont pas familières avec les manipulations ou si elles n'ont pas lu les instructions.** Les outils électriques sont dangereux lorsqu'ils sont utilisés par des personnes inexpérimentées.

- e) **Entretenez les outils électriques et les outils insérables avec soin. Vérifiez si les pièces mobiles fonctionnent correctement et ne sont pas bloquées ; contrôlez aussi si des pièces sont cassées ou endommagées car cela pourraient altérer le fonctionnement de l'outil électrique. Faites réparer les pièces endommagées avant toute utilisation de l'outil électrique.** De nombreux accidents sont causés par des outils électriques mal entretenus.
- f) **Conservez les outils de coupe bien affûtés et propres.** Des outils soigneusement entretenus avec des bords bien coupants se bloquent moins et sont plus faciles à contrôler.
- g) **Utilisez l'outil électrique, les accessoires et les outils insérables etc. conformément à ces instructions. Prenez en compte les conditions de travail et le travail à effectuer.** L'utilisation d'outils électriques pour des applications différentes que celles prévues peut conduire à des situations dangereuses.
- h) **Maintenez les poignées et surfaces de préhension sèches, propres et exemptes d'huile ou de graisse.** Les poignées et surfaces de préhension glissantes ne permettent pas de manipuler et de contrôler l'outil électrique en toute sécurité lors de situations imprévues.

### Maintenance

- a) **Laissez votre outil électrique être réparé seulement par du personnel qualifié qui utilise des pièces de rechange d'origine.** Ceci assure que la sécurité de l'outil électrique est maintenue.

### REMARQUE

- ▶ Ce produit génère un champ électromagnétique lors du fonctionnement ! Dans certaines circonstances, ce champ peut influencer des implants médicaux actifs ou passifs ! Pour réduire le risque de blessures graves ou mortelles, nous recommandons aux personnes portant des implants médicaux de consulter leur médecin et le fabricant de l'implant médical avant d'utiliser ce produit !

### ● Consignes de sécurité pour marteaux

#### ⚠ AVERTISSEMENT !



Portez une protection auditive. L'exposition au bruit peut entraîner une perte auditive.



Portez un masque anti-poussières.

#### ⚠ AVERTISSEMENT !

- ▶ Lors de travaux de perçage et de burinage de certaines matières, il est possible que des poussières nocives ou toxiques soient générées. Ces poussières représentent un risque pour la santé de la personne qui utilise l'outil électrique et de toutes les autres personnes se trouvant dans cet espace.
- ▶ Assurez-vous que vous ne rencontrez pas de conduites électriques, de gaz ou d'eau lorsque vous travaillez avec l'outil électrique. Vérifiez si nécessaire avec un détecteur de conduites avant de percer un trou dans un mur ou de l'ouvrir.

## Consignes de sécurité pour tous les travaux

- **Portez une protection auditive.**  
L'exposition au bruit peut entraîner une perte auditive.
- **Utilisez des poignées auxiliaires si elles sont fournies avec l'outil électrique.** La perte de contrôle peut provoquer des blessures.
- **Lorsque vous effectuez des travaux où un outil de perforation ou les vis peuvent entrer en contact avec des fils électriques cachés ou son propre cordon d'alimentation, tenez l'outil électrique par ses surfaces de préhension isolées.** Le contact avec une ligne sous tension peut aussi mettre des pièces en métal de l'appareil sous tension et provoquer un choc électrique.

## Consignes de sécurité lors de l'utilisation de longs forets avec des marteaux perforateurs

- **Commencez toujours à percer à une vitesse de rotation faible et lorsque l'outil de perforation est en contact avec la pièce à usiner.** À des vitesses de rotation plus élevées, le foret peut facilement se plier s'il peut tourner librement sans contact avec la pièce à usiner et provoquer des blessures.
- **Il est important de ne pas appliquer une pression excessive et seulement dans le sens de la longueur de l'outil de perforation.** Les forets peuvent se plier et se rompre ou bien entraîner une perte de contrôle et des blessures.

## ● Consignes de sécurité supplémentaires

- **Utilisez des appareils de détection appropriés pour localiser les fils électriques cachés ou consultez le fournisseur d'électricité de votre localité.** Le contact avec des fils électriques peut causer une électrocution et provoquer un incendie. Des dommages à une conduite de gaz peuvent entraîner une explosion. La pénétration dans une conduite d'eau entraîne une détérioration.
- **Attendez l'arrêt complet de l'outil électrique avant de le poser.** L'outil insérable peut se coincer et causer la perte du contrôle de l'outil électrique.
- **Sécurisez la pièce à usiner.** Une pièce bien positionnée grâce à des dispositifs de maintien ou un étau est tenue plus fermement qu'avec une main.
- **Ne touchez aucun outil insérable ou pièce du boîtier avoisinante juste après le fonctionnement.** Ils peuvent devenir brûlants lors du fonctionnement et causer des brûlures.
- **L'outil insérable peut se bloquer lors du perçage. Veillez à une tenue stable et tenez bien l'outil électrique des deux mains.** Cela peut vous faire perdre le contrôle de l'outil électrique.
- **Durant le travail, tenez l'outil électrique avec les deux mains et veillez à assurer votre stabilité et votre sécurité.** L'outil électrique est plus maniable lorsqu'il est maintenu à deux mains.

## Accessoires d'origine/appareils complémentaires

### AVERTISSEMENT !

- ▶ N'utilisez aucun accessoire qui n'est pas recommandé par **/// PARKSIDE**. Cela peut conduire à une électrocution et déclencher un feu.

- N'utilisez que des accessoires et des appareils complémentaires qui sont spécifiés dans le mode d'emploi ou dont le montage est compatible avec le produit.

### ● Comportement en cas d'urgence

À l'aide du présent mode d'emploi, familiarisez-vous avec l'utilisation de ce produit. Mémorisez les consignes de sécurité et respectez-les impérativement. Ceci permet d'éviter des risques et dangers.

- Soyez toujours vigilant lors de l'utilisation de ce produit afin de détecter suffisamment tôt les dangers et agir en conséquence. Une intervention rapide peut permettre d'éviter des blessures graves et dégâts matériels.
- Éteignez immédiatement le produit en cas de dysfonctionnements. Faites-le vérifier et éventuellement réparer par un technicien spécialisé avant de le réutiliser.

### ● Risques résiduels

Même si vous vous servez correctement de ce produit en respectant les consignes, un risque résiduel n'est jamais exclu. Les dangers suivants, entre autres, peuvent survenir en relation avec la fabrication et la manipulation de ce produit :

- Atteintes à la santé résultant d'émissions de vibrations, si le produit est utilisé sur une longue période ou n'est pas correctement utilisé et entretenu.

- Dégâts matériels ou blessures corporelles causé(e)s par des outils insérables défectueux ou l'impact soudain d'un objet recouvert durant l'utilisation.
- Risque de blessures et de dégâts matériels causé(e)s par des objets volants.

## ● Avant l'utilisation

### ● Accessoires

#### AVERTISSEMENT !

- ▶ N'utilisez aucun accessoire qui n'est pas recommandé par **/// PARKSIDE**. Cela peut conduire à une électrocution et déclencher un feu.

Pour une utilisation sûre et conforme de ce produit et des accessoires comprenant en autres des outils et outils insérables, il est nécessaire de se munir de :

- Outil insérable SDS-Plus
- Équipement de protection individuel adapté

Les outils et outils insérables sont disponibles chez des revendeurs spécialisés. Lors de l'achat, respectez toujours les exigences techniques de ce produit (voir « Données techniques »). En cas d'incertitude, consultez un spécialiste qualifié et laissez votre revendeur vous conseiller.

## ● Fonctionnement

#### AVERTISSEMENT !



Avant de changer les accessoires, de nettoyer le produit ou de le ranger, éteignez-le et débranchez-le du réseau électrique.

#### AVERTISSEMENT !

- ▶ Sécurisez ou fixez la pièce à usiner à l'aide d'une bride, d'une pince réglable ou d'un étau lors des travaux de perçage. Réalisez les travaux de perçage uniquement sur une pièce à usiner fixée de manière sûre.

## REMARQUE

- ▶ Avant tout travail sur l'outil électrique (par ex. maintenance, changement d'outil etc.), ainsi que son transport et rangement, placez l'interrupteur du sens de rotation **2** sur la position du milieu. Lors de l'actionnement inopiné de l'interrupteur marche/arrêt **3**, il existe un risque de blessures.

## ● Montage de la poignée auxiliaire

### REMARQUE

- ▶ Pour des raisons de sécurité, utilisez ce produit uniquement avec la poignée auxiliaire **10** fixée.

1. Desserrez la sangle sur la poignée auxiliaire **10** en la tournant dans le sens inverse des aiguilles d'une montre.
2. En fonction de la position de travail, tournez la poignée auxiliaire **10** dans un angle adapté.
3. Tournez la poignée auxiliaire **10** dans le sens des aiguilles d'une montre pour bien la serrer.

## ● Montage de la butée de profondeur

1. Desserrez la vis de la butée de profondeur **1**.
2. Insérez la butée de profondeur **14** dans la poignée auxiliaire **10**.
3. Sortez la butée de profondeur **14** jusqu'à ce que la distance entre la pointe des outils de perforation et la pointe de la butée de profondeur corresponde à la profondeur de perforation nécessaire.
4. Pour verrouiller la butée de profondeur **1**, vissez bien la vis de butée de profondeur **14**.

## ● Sélection de l'outil insérable

Utilisation	Outil insérable
Perforation	Outil insérable SDS-Plus
Buriner	
Perçage normal dans du bois, métal, de la céramique et du plastique	Foret SDS-Plus adapté

## ● Changement d'outil insérable

- Le porte-outil SDS-Plus **12** vous permet de changer l'outil insérable de manière simple et pratique sans utiliser d'autres outils supplémentaires.
- En raison du système, l'outil insérable SDS-Plus est mobile. Un écart de concentricité est ainsi créé lors de la marche à vide. Cela n'a aucun effet sur la précision de l'alésage, puisque le foret se centre automatiquement lors du perçage.
- Le clapet de protection contre la poussière **11** empêche en grande partie la pénétration de poussière de perçage dans le porte-outil pendant le fonctionnement. Lors de l'insertion de l'outil insérable, veillez à ce que le clapet de protection contre la poussière ne soit pas détérioré.

### REMARQUE

- ▶ Un clapet de protection contre la poussière **11** détérioré doit être immédiatement remplacé. Adressez-vous pour cela à un atelier de service après-vente.

## ● Insertion d'un outil SDS

1. Avant d'insérer l'outil insérable, graissez légèrement le porte-outil SDS-Plus **12** avec la graisse pour mandrin **20**.





- Insérez l'outil insérable en le tournant dans le porte-outil SDS-Plus [12] jusqu'à ce qu'il s'enclenche de manière audible.
- Vérifiez le bon verrouillage en tirant sur l'outil insérable. En raison du système, l'outil insérable présente un jeu radial.

## ● Retrait de l'outil SDS

- Tirez la bague de verrouillage [13] en arrière et retirez l'outil insérable.



## ● Sélection du mode de fonctionnement

- Maintenez appuyé le bouton de déverrouillage [8] sur le sélecteur de mode [9]. Tournez le sélecteur de mode de manière à ce que le repère de flèche pointe sur le symbole correspondant.

Symbole	Mode de fonctionnement
	Percer
	Perforateur marteau
	Buriner
	Ajuster la position du burin

### Ajuster la position du burin

Pour tourner l'outil insérable dans la position nécessaire pour buriner, procédez comme suit :

- Tournez le sélecteur de mode [9] sur  (ajuster la position du burin).
- Tournez l'outil insérable dans le porte-outil SDS-Plus [12] dans la position nécessaire.
- Tournez le sélecteur de mode [9] sur  (buriner).

## ● Régler le sens de rotation

### REMARQUE

- ▶ Actionnez l'interrupteur du sens de rotation [2] uniquement lorsque l'outil électrique est immobilisé.

- Utilisez l'interrupteur du sens de rotation pour modifier le sens de rotation de l'outil électrique. Cela n'est pas possible avec l'interrupteur marche/arrêt [3] enfoncé.
- Rotation à droite : Poussez l'interrupteur du sens de rotation vers la gauche jusqu'en butée.
- Rotation à gauche : Poussez l'interrupteur du sens de rotation vers la droite jusqu'en butée.

## ● Allumer/éteindre

- Branchez la fiche de secteur [5] sur une prise de courant. La LED [6] s'allume et indique que le produit est opérationnel.

### Allumer

- Appuyez sur l'interrupteur marche/arrêt [3].
- Pour économiser de l'énergie, allumez uniquement l'outil électrique lorsque vous l'utilisez.

### Éteindre

- Relâchez l'interrupteur marche/arrêt [3].
- À basses températures l'outil électrique atteint la pleine puissance de perforation/percussion après un certain temps seulement.

### Fonctionnement en continu

- Appuyez sur l'interrupteur marche/arrêt [3]. Appuyez en même temps sur la touche de verrouillage [4] pour verrouiller l'interrupteur marche/arrêt.
- Pour interrompre le fonctionnement en continu, appuyez sur l'interrupteur marche/arrêt [3] et relâchez-le.

## ● Sélection de la vitesse

### REMARQUE

- ▶ La vitesse réglée est uniquement atteinte en fonctionnement en continu.

- Tournez la molette de vitesse **7** pour sélectionner la vitesse de niveau 1 (bas) au niveau 6 (élevé). La vitesse nécessaire dépend du matériel à usiner.

## ● Dépannage

Problème	Cause possible	Mesure corrective
Le produit ne fonctionne pas.	Le moteur est défectueux.	Faire réparer le produit par une main-d'œuvre qualifiée.
La puissance du produit est faible.	Pression démesurée sur le produit.	Exercez seulement une pression adaptée sur le produit.
	La graisse pour le mandrin est utilisée.	Graissez le porte-outil SDS-Plus <b>12</b> légèrement avec de la graisse pour mandrin.

## ● Nettoyage et entretien

### ⚠ AVERTISSEMENT !



Avant de changer les accessoires, de nettoyer le produit ou de le ranger, éteignez-le et débranchez-le du réseau électrique.

## ● Nettoyage

### REMARQUE

- ▶ N'utilisez pas de produits nettoyants ou de désinfectants chimiques, alcalins, abrasifs ou agressifs pour réaliser le nettoyage, car ils pourraient endommager les surfaces.
- ▶ Veillez à ce qu'aucun liquide ne pénètre à l'intérieur du produit.
- ▶ Conservez toujours le produit propre, sec et exempt d'huile ou de graisse. Enlevez la poussière après chaque utilisation et avant le rangement.
- ▶ Un nettoyage régulier et approprié aide à garantir une utilisation en toute sécurité et prolonge la durée de vie du produit.

- Nettoyez le produit avec un chiffon sec. Utilisez une brosse douce pour atteindre les endroits difficiles.
- En particulier, enlevez la saleté et la poussière des orifices de ventilation avec un chiffon et une brosse douce.  
Les orifices de ventilation doivent toujours être libres.
- Nettoyez régulièrement le porte-outil SDS-Plus **12**. Graissez le porte-outil SDS-Plus légèrement avec de la graisse pour mandrin **20**.

## ● Entretien

- Lorsqu'il est nécessaire de remplacer le cordon d'alimentation secteur, le fabricant ou son représentant doit s'en charger pour éviter tout risque.
- Vérifiez le produit et ses accessoires (tels que les outils insérables) avant et après chaque utilisation afin de vous assurer qu'ils ne sont ni usés ni endommagés. Si nécessaire, remplacez-les par des neufs. Respectez toujours les exigences techniques (voir « Données techniques »).

- Lubrification : Graissez le porte-outil SDS-Plus **12** légèrement avec de la graisse pour mandrin **20**.

## ● Réparation

- L'intérieur de ce produit ne contient aucune pièce pouvant être réparée par l'utilisateur. Contactez un technicien qualifié pour faire contrôler et réparer le produit.

## ● Rangement

- Éteignez le produit. Laissez le produit refroidir.
- Nettoyez le produit (voir « Nettoyage »).
- Rangez le produit et ses accessoires dans un endroit sombre, sec, hors gel et bien ventilé.
- Stockez toujours le produit dans un endroit qui est hors de la portée des enfants.
- La température optimale de stockage sur le long terme (plus de 3 mois) se situe entre +20 et +26 °C.
- Rangez le produit dans la mallette.

## ● Transport

- Éteignez le produit. Laissez le produit refroidir.
- Transportez le produit dans sa mallette.
- Protégez le produit contre les chocs et les fortes vibrations, notamment lors du transport dans des véhicules.
- Sécurisez le produit contre tout glissement et basculement.

## ● Mise au rebut

L'emballage se compose de matières recyclables pouvant être mises au rebut dans les déchetteries locales.



Veillez respecter l'identification des matériaux d'emballage pour le tri sélectif, ils sont identifiés avec des abréviations (a) et des chiffres (b) ayant la signification suivante :  
 1-7 : plastiques/20-22 : papiers et cartons/80-98 : matériaux composite.

## Produit :



Points de collecte sur [www.quefairedelesdechets.fr](http://www.quefairedelesdechets.fr)  
 Privilégiez la réparation ou le don de votre appareil !

Le produit et les matériaux d'emballage sont recyclables et relèvent de la responsabilité élargie du producteur.

Éliminez les séparément, en suivant l'Info-tri illustrée, dans l'intérêt d'un meilleur traitement des déchets.

Le logo Triman n'est valable qu'en France.



Votre mairie ou votre municipalité vous renseigneront sur les possibilités de mise au rebut des produits usagés.



Afin de contribuer à la protection de l'environnement, veuillez ne pas jeter votre produit usagé dans les ordures ménagères, mais éliminez-le de manière appropriée. Pour obtenir des renseignements concernant les points de collecte et leurs horaires d'ouverture, vous pouvez contacter votre municipalité.

## ● Garantie

### Article L217-16 du Code de la consommation

Lorsque l'acheteur demande au vendeur, pendant le cours de la garantie commerciale qui lui a été consentie lors de l'acquisition ou de la réparation d'un bien meuble, une remise en état couverte par la garantie, toute période d'immobilisation d'au moins sept jours vient s'ajouter à la durée de la garantie qui restait à courir. Cette période court à compter de la demande d'intervention de l'acheteur ou de la mise à disposition pour réparation du bien en cause, si cette mise à disposition est postérieure à la demande d'intervention.



Indépendamment de la garantie commerciale souscrite, le vendeur reste tenu des défauts de conformité du bien et des vices rédhibitoires dans les conditions prévues aux articles L217-4 à L217-13 du Code de la consommation et aux articles 1641 à 1648 et 2232 du Code Civil.

### **Article L217-4 du Code de la consommation**

Le vendeur livre un bien conforme au contrat et répond des défauts de conformité existant lors de la délivrance.

Il répond également des défauts de conformité résultant de l'emballage, des instructions de montage ou de l'installation lorsque celle-ci a été mise à sa charge par le contrat ou a été réalisée sous sa responsabilité.

### **Article L217-5 du Code de la consommation**

Le bien est conforme au contrat :

- 1° S'il est propre à l'usage habituellement attendu d'un bien semblable et, le cas échéant :
  - s'il correspond à la description donnée par le vendeur et possède les qualités que celui-ci a présentées à l'acheteur sous forme d'échantillon ou de modèle ;
  - s'il présente les qualités qu'un acheteur peut légitimement attendre eu égard aux déclarations publiques faites par le vendeur, par le producteur ou par son représentant, notamment dans la publicité ou l'étiquetage ;
- 2° Ou s'il présente les caractéristiques définies d'un commun accord par les parties ou être propre à tout usage spécial recherché par l'acheteur, porté à la connaissance du vendeur et que ce dernier a accepté.

### **Article L217-12 du Code de la consommation**

L'action résultant du défaut de conformité se prescrit par deux ans à compter de la délivrance du bien.

### **Article 1641 du Code civil**

Le vendeur est tenu de la garantie à raison des défauts cachés de la chose vendue qui la rendent impropre à l'usage auquel on la destine, ou qui diminuent tellement cet usage que l'acheteur ne l'aurait pas acquise, ou n'en aurait donné qu'un moindre prix, s'il les avait connus.

### **Article 1648 1er alinéa du Code civil**

L'action résultant des vices rédhibitoires doit être intentée par l'acquéreur dans un délai de deux ans à compter de la découverte du vice.

Les pièces détachées indispensables à l'utilisation du produit sont disponibles pendant la durée de la garantie du produit.

Le produit a été fabriqué avec soin selon des critères de qualité stricts et contrôlé consciencieusement avant sa livraison. En cas de défaut de matériel ou de fabrication, vous avez des droits légaux vis-à-vis du vendeur du produit. Vos droits légaux ne sont en aucun cas limités par notre garantie mentionnée ci-dessous.

La garantie de ce produit est de 3 ans à partir de la date d'achat. La période de garantie débute à la date d'achat. Conservez le ticket de caisse original dans un endroit sûr, car ce document est nécessaire comme preuve d'achat.

Tout dommage ou défaut déjà présent au moment de l'achat doit être signalé immédiatement après le déballage du produit.

Si le produit présente un défaut de matériel ou de fabrication dans les 3 ans suivant la date d'achat, nous le réparerons ou le remplacerons – selon notre choix – gratuitement pour vous. La période de garantie n'est pas prolongée par un recours à la garantie accordé. Ceci s'applique également aux pièces remplacées et réparées.

La garantie prend fin si le produit a été endommagé, s'il a été utilisé ou entretenu de manière incorrecte.

La garantie couvre les défauts de matériel et de fabrication. Cette garantie ne couvre pas les pièces du produit qui sont soumises à une usure normale et qui sont donc considérées comme des pièces d'usure (par ex. piles, accus, tuyaux, cartouches d'encre), ni les dommages aux pièces cassables, par ex. les interrupteurs ou les pièces en verre.

## ● **Faire valoir sa garantie**

Pour garantir la rapidité d'exécution de la procédure de garantie, veuillez respecter les indications suivantes :

Veuillez conserver le ticket de caisse et la référence du produit (IAN 445903\_2307) à titre de preuve d'achat pour toute demande.

Le numéro de référence de l'article est indiqué sur la plaque d'identification, gravé sur la page de titre de votre manuel (en bas à gauche) ou sur un autocollant apposé sur la face arrière ou inférieure du produit.

En cas de dysfonctionnement du produit, ou de tout autre défaut, contactez en premier lieu le service après-vente par téléphone ou par e-mail aux coordonnées indiquées ci-dessous.

Vous pouvez alors envoyer franco de port tout produit considéré comme défectueux au service clientèle indiqué, accompagné de la preuve d'achat (ticket de caisse) et d'une description écrite du défaut avec mention de sa date d'apparition.

## ● **Service après-vente**

### **FR Service après-vente France**

Tél.: 0800904879

E-Mail: [owim@lidl.fr](mailto:owim@lidl.fr)

### **BE Service après-vente Belgique**

Tél.: 080071011

Tél.: 80023970 (Luxembourg)

E-Mail: [owim@lidl.be](mailto:owim@lidl.be)



## ● Déclaration de conformité UE

### DÉCLARATION DE CONFORMITÉ UE

IAN : 445903\_2307  
Identification du produit : PARKSIDE Perforateur burineur  
Numéro de modèle : HG09738

L'objet de la déclaration décrit ci-dessus est conforme à la législation d'harmonisation de l'Union applicable:

Directive 2006/42/EC
Directive 2014/30/EU
Directive 2011/65/EU avec toutes les modifications connexes

Références des normes harmonisées pertinentes appliquées ou des autres spécifications techniques par rapport auxquelles la conformité est déclarée :

N° / Pièces
<b>Directive 2006/42/EC</b>
EN 62841-1:2015
EN IEC 62841-2-6:2020/A11:2020
<b>Directive 2014/30/EU</b>
EN IEC 55014-1:2021
EN IEC 55014-2:2021
EN IEC 61000-3-2:2019/A1:2021
EN 61000-3-3:2013/A2:2021

L'objet de la déclaration décrite ci-dessus est conforme à la directive 2011/65/UE du Parlement européen et du Conseil du 8 juin 2011 relative à la limitation de l'utilisation de certaines substances dangereuses dans les équipements électriques et électroniques :

N° / Pièces
Directive 2011/65/UE
EN IEC 63000:2018

Détenteur de la documentation technique : OWIM GmbH & Co.KG

Signé par et au nom de :

**OWIM GmbH & Co. KG Stiftsbergstraße 1 D-74167 Neckarsulm Allemagne**





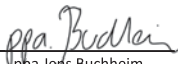

















Cette déclaration de conformité est délivrée sous la seule responsabilité du fabricant.

Traduction de la déclaration de conformité d'origine

Neckarsulm	31.07.2023		
Lieu	Date	ppa.Stefan Haensel	ppa.Jørgen Buchheim
		Fondé de pouvoir	Fondé de pouvoir

<b>Lijst van gebruikte pictogrammen/symbolen</b> .....	Pagina	53
<b>Inleiding</b> .....	Pagina	54
Beoogd gebruik .....	Pagina	54
Leveringsomvang .....	Pagina	54
Onderdelenbeschrijving .....	Pagina	54
Technische gegevens .....	Pagina	55
<b>Veiligheidsaanwijzingen</b> .....	Pagina	56
Algemene veiligheidsaanwijzingen voor elektrische apparaten .....	Pagina	56
Veiligheidsaanwijzingen voor hamers .....	Pagina	59
Aanvullende veiligheidsaanwijzingen .....	Pagina	60
Wat te doen in noodgevallen .....	Pagina	60
Overige risico's .....	Pagina	61
<b>Vóór gebruik</b> .....	Pagina	61
Accessoires .....	Pagina	61
<b>Bediening</b> .....	Pagina	61
Hulpgreep monteren .....	Pagina	61
Diepteaanslag monteren .....	Pagina	61
Inzetgereedschap selecteren .....	Pagina	62
Inzetgereedschap vervangen .....	Pagina	62
SDS-gereedschap plaatsen .....	Pagina	62
SDS-gereedschap verwijderen .....	Pagina	62
Bedrijfsmodus kiezen .....	Pagina	62
Draairichting instellen .....	Pagina	63
In-/uitschakelen .....	Pagina	63
Toerental kiezen .....	Pagina	63
<b>Verhelpen van problemen</b> .....	Pagina	63
<b>Schoonmaken en onderhoud</b> .....	Pagina	63
Schoonmaken .....	Pagina	64
Onderhoud .....	Pagina	64
Reparatie .....	Pagina	64
Opbergen .....	Pagina	64
Transport .....	Pagina	64
<b>Afvoer</b> .....	Pagina	64
<b>Garantie</b> .....	Pagina	65
Afwikkeling in geval van garantie .....	Pagina	65
<b>Service</b> .....	Pagina	66
<b>EU-verklaring van overeenstemming</b> .....	Pagina	67

## Lijst van gebruikte pictogrammen/symbolen

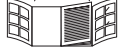
 	<p>Lees de gebruiksaanwijzing.</p>		<p>Schakel het product uit en koppel het los van het elektriciteitsnet voordat u accessoires verwisselt, het product gaat schoonmaken of het niet gebruikt.</p>
	<p><b>GEVAAR!</b> - Duidt op een gevaar met een hoog risico dat ernstig letsel of de dood tot gevolg kan hebben, als dit niet wordt voorkomen (bijvoorbeeld verstikkingsgevaar)</p>		<p>Boren</p>
			<p>Hamerboren</p>
	<p><b>WAARSCHUWING!</b> - Duidt op een gevaar met een middelmatig risico dat ernstig letsel of de dood tot gevolg kan hebben, als dit niet wordt voorkomen (bijvoorbeeld gevaar voor elektrische schokken)</p>		<p>Beitelen</p>
			<p>De beitelpositie aanpassen</p>
	<p><b>VOORZICHTIG!</b> - Duidt op een gevaar met een laag risico dat licht tot matig letsel tot gevolg kan hebben, als dit niet wordt voorkomen (bijvoorbeeld verbrandingsgevaar)</p>		<p>Diameter</p>
			<p>Onbelast toerental</p>
	<p><b>OPGELET!</b> - Waarschuwt voor mogelijke schade aan eigendommen (bijv. risico op kortsluiting)</p>		<p>Draag gehoorbescherming!</p>
	<p>Wisselstroom/-spanning</p>		<p>Draag oogbescherming!</p>
	<p>Symbol voor een product uit de beschermingsklasse II</p>		<p>Draag ademhalingsbescherming!</p>
	<p>Gebruik het product alleen in droge binnenruimtes.</p>	 	<p>Veiligheidsaanwijzingen Handelingsaanwijzingen</p>
	<p>Het CE-teken bevestigt dat het product voldoet aan de betreffende EU-richtlijnen.</p>	 	<p>Vouwzijde met productillustraties</p>

## **BOOR- EN BEITELHAMER**

### ● **Inleiding**

Hartelijk gefeliciteerd met de aankoop van uw nieuwe product. U heeft voor een hoogwaardig product gekozen. De gebruiksaanwijzing is een deel van het product. Deze bevat belangrijke aanwijzingen voor veiligheid, gebruik en verwijdering. Maakt U zich voor de ingebruikname van het product met alle bedienings- en veiligheidsvoorschriften vertrouwd. Gebruik het product alleen zoals beschreven en voor de aangegeven toepassingsgebieden. Overhandig alle documenten bij doorgifte van het product aan derden.

### ● **Beoogd gebruik**

- Dit product is bestemd voor de volgende activiteiten:
  - Hamerboren in beton, metselwerk en steen
  - Lichte beitelwerkzaamheden
  - Boren in hout, multiplex, vezelplaat, kunststof en metaal
- Het product is niet bedoeld voor zware boorwerkzaamheden die de maximale boorcapaciteit overschrijden (zie "Technische gegevens"). Gebruik altijd het juiste type boor en de juiste accessoires voor het beoogde gebruik. Houd bij de koop en het gebruik van inzetgereedschap de hand aan de technische eisen van het product (zie "Technische gegevens").
- Andere manieren van gebruik of veranderingen van het product worden beschouwd als onjuist en kunnen risico's zoals levensgevaar, verwondingen en beschadigingen met zich meebrengen.
- De fabrikant wijst iedere aansprakelijkheid af voor schade die is ontstaan door ander gebruik dan het beoogde.
- Het product is uitsluitend bestemd voor persoonlijk gebruik.

- Het product is niet voor commercieel gebruik of voor vergelijkbare toepassingen bestemd.
- Houd de hand aan alle geldende lokale veiligheidsvoorschriften, normen en verordeningen. Gebruik van elektrische apparaten die veel lawaai produceren, kan conform nationale of lokale voorschriften alleen gedurende bepaalde tijden toegestaan zijn.

### ● **Leveringsomvang**

#### **⚠ WAARSCHUWING!**

- ▶ Zowel het product als het verpakkingsmateriaal zijn geen kinderspeelgoed! Kinderen mogen niet spelen met de plastic zakken, folie en kleine onderdelen! Er bestaat gevaar voor inslikken en verstikking!

- 1 Boor- en beitelhamer
- 3 150 mm boren 6/8/10 mm met SDS-Plus-houder
- 1 250 mm platte beitel
- 1 250 mm spitse beitel
- 1 Metalen diepteanslag
- 1 Hulpgreep
- 1 Draagkoffer
- 1 50 g vet voor de boorkop (modelnummer: HG06348)
- 1 Gebruiksaanwijzing

### ● **Onderdelenbeschrijving**

Vouw voor het lezen de bladzijde met de afbeeldingen uit en maak uzelf daarna vertrouwd met alle functionaliteit van het product.

(Afb. A)

- 1 Diepteanslagschroef
- 2 Draairichtingschakelaar
- 3 Aan/uit-schakelaar

- 4 Vergrendelknop (voor aan/uit-schakelaar 3)
  - 5 Aansluitsnoer met netstekker
  - 6 LED
  - 7 Snelheidsregeling
  - 8 Ontgrendelknop  
(voor moduskeuzeschakelaar 9)
  - 9 Moduskeuzeschakelaar
  - 10 Hulpgreep
  - 11 Stofkap
  - 12 SDS-Plus-werktuighouder
  - 13 Vergrendelingsbus
  - 14 Diepteaanslag
- (Afb. B)
- 15 Spitse beitel
  - 16 Platte beitel
  - 17 Boor 10 mm
  - 18 Boor 8 mm
  - 19 Boor 6 mm
  - 20 Vet voor de boorkop

## ● Technische gegevens

Boor- en beitelhamer	PBH 1050 D4
Modelnummers	
– VDE-stekker:	HG09738
– BS-stekker:	HG09738-BS
– CH-stekker:	HG09738-CH
Nominale spanning:	230-240 V~, 50 Hz
Nominaal vermogen:	1050 W
Toerental onbelast $n_0$ :	0-1100 min <sup>-1</sup>
Slagtempo:	0-5300 min <sup>-1</sup>
Slagenergie:	3 Joule

Max. boorcapaciteit Ø:	13 mm voor metaal 26 mm voor beton/ baksteen 32 mm voor hout
------------------------	---

## Geluidsemisiewaarden

De gemeten waarden zijn vastgesteld in overeenstemming met EN 62841. Het met A gewaardeerde geluidsdrumniveau van het elektrische apparaat bedraagt meestal:

Geluidsdrumniveau: $L_{pA}$	=	91,7 dB
Onzekerheid: $K_{pA}$	=	3,0 dB
Geluidsvermogensniveau: $L_{WA}$	=	102,7 dB
Onzekerheid: $K_{WA}$	=	3,0 dB

## Trillingsemisiewaarden

Totale trillingswaarden (vectorsom van drie richtingen), vastgesteld conform EN 62841:

Hamerboren in beton:		
Hoofdhandgreep: $a_{h,HD}$	=	12,064 m/s <sup>2</sup>
Onzekerheid: K	=	1,5 m/s <sup>2</sup>
Extra greep: $a_{h,HD}$	=	11,063 m/s <sup>2</sup>
Onzekerheid: K	=	1,5 m/s <sup>2</sup>

Beitelen:		
Hoofdhandgreep: $a_{h,Cheq}$	=	9,335 m/s <sup>2</sup>
Onzekerheid: K	=	1,5 m/s <sup>2</sup>
Extra greep: $a_{h,Cheq}$	=	7,499 m/s <sup>2</sup>
Onzekerheid: K	=	1,5 m/s <sup>2</sup>

## ⚠ WAARSCHUWING!



Drag goedhoorbescherming!

## TIP

- ▶ De aangegeven totale trillingswaarde en de aangegeven geluidsemissiewaarde zijn met een genormeerde testmethode gemeten en kunnen worden gebruikt om elektrische apparaten met elkaar te vergelijken.
- ▶ De aangegeven totale trillingswaarde en de aangegeven geluidsemissiewaarde kunnen ook voor een voorlopige inschatting van de belasting worden gebruikt.

## ⚠ WAARSCHUWING!

- ▶ De trillings- en geluidsemissies kunnen tijdens het feitelijke gebruik van het elektrische apparaat van de aangegeven waarden afwijken afhankelijk van de manier waarop het elektrische apparaat gebruikt wordt, in het bijzonder van welk soort werkstuk bewerkt wordt. Probeer om de trillings- en geluidsbelasting zo klein mogelijk te houden. U kunt bijvoorbeeld om de trillingsbelasting te verminderen handschoenen dragen tijdens het gebruik van het inzetgereedschap en een grens stellen aan de tijd dat u het apparaat gebruikt. Daarbij dient u rekening te houden met alle aspecten van de gebruikscyclus (bijvoorbeeld de tijd waarin het elektrische apparaat is uitgeschakeld en de tijd waarin het apparaat wel is ingeschakeld maar niet feitelijk wordt belast).



## Veiligheidsaanwijzingen

### ● Algemene veiligheidsaanwijzingen voor elektrische apparaten

#### ⚠ WAARSCHUWING!

- ▶ **Lees alle veiligheidsaanwijzingen, tips, afbeeldingen en technische gegevens die met dit elektrische apparaat zijn meegeleverd.** Het zich niet opvolgen van de veiligheidstips en onderstaande aanwijzingen kan elektrische schokken, brand en/of ernstig letsel veroorzaken.

#### **Bewaar alle veiligheidsaanwijzingen en aanwijzingen voor toekomstig gebruik.**

Het in de veiligheidsaanwijzingen gebruikte begrip "elektrisch apparaat" heeft betrekking op aan het elektriciteitsnet aangesloten elektrische apparaten (met aansluitsnoer) of op door een accu gevoede elektrische apparaten (zonder aansluitsnoer).

#### **Veiligheid op de werkplek**

- a) **Houd de werkplek schoon en goed verlicht.** Slecht georganiseerde en niet verlichte werkplekken kunnen tot ongevallen leiden.
- b) **Werk met het elektrische apparaat niet in een omgeving met explosiegevaar door de aanwezigheid van brandbare vloeistoffen, gassen of stof.** Elektrische apparaten veroorzaken vonken, die het stof of de dampen kunnen doen ontbranden.
- c) **Houd kinderen en andere personen uit de buurt als het elektrische apparaat wordt gebruikt.** Als u wordt afgeleid, kunt u de controle over het elektrische apparaat verliezen.



## Elektrische veiligheid

- a) **De aansluitstekker van het elektrische apparaat moet in het stopcontact passen. De stekker mag op geen enkele manier worden veranderd. Gebruik geen verloopstekkers in combinatie met geaarde elektrische apparaten.** Ongewijzigde stekkers en passende stopcontacten verminderen het risico op elektrische schokken.
- b) **Voorkom lichamelijk contact met geaarde oppervlakken zoals buizen, verwarmingsapparatuur, fornuizen en koelkasten.** Het risico op elektrische schokken is groter als uw lichaam is geaard.
- c) **Houd elektrische apparaten uit de buurt van regen of vocht.** Het binnendringen van water in een elektrisch apparaat verhoogt het risico op elektrische schokken.
- d) **Gebruik het aansluitsnoer niet voor een ander doel, zoals het dragen of ophangen van het elektrische apparaat of om de netstekker uit het stopcontact te trekken. Houd het aansluitsnoer uit de buurt van hitte, olie, scherpe voorwerpen of zich bewegende onderdelen.** Een beschadigd of verward aansluitsnoer verhoogt het risico op elektrische schokken.
- e) **Als u met een elektrische apparaat buiten werkt, gebruik dan alleen verlengsnoeren die ook geschikt zijn voor gebruik buitenshuis.** Het gebruik van een verlengsnoer geschikt voor werken buitenshuis vermindert het risico op elektrische schokken.
- f) **Als het gebruik van het elektrische apparaat in een vochtige omgeving niet kan worden vermeden, gebruik dan een aardlekschakelaar.** Gebruik van een aardlekschakelaar vermindert het risico op elektrische schokken.

## Persoonlijke veiligheid

- a) **Wees altijd attent, let op wat u doet en ga met overleg te werk als u met een elektrisch apparaat werkt. Gebruik een elektrisch apparaat niet als u moe bent of onder de invloed van drugs, alcohol of medicijnen verkeert.** Een moment van onoplettendheid bij het gebruik van een elektrisch apparaat kan ernstige verwondingen veroorzaken.
- b) **Draag persoonlijke veiligheidsuitrusting en altijd een veiligheidsbril.** Het dragen van een persoonlijke veiligheidsuitrusting zoals een stofmasker, antislip-veiligheidsschoenen, een veiligheidshelm of gehoorbescherming, afhankelijk van het type en het gebruik van het elektrische apparaat, vermindert het risico op letsel.
- c) **Vermijd onbedoeld inschakelen. Zorg ervoor dat het elektrische apparaat is uitgeschakeld voordat u het aansluit op de stroomvoorziening en/of de accu of het optilt of draagt.** Als u bij het dragen van het elektrische apparaat uw vinger op de schakelaar houdt of het elektrische apparaat aansluit op de stroomvoorziening terwijl het al is ingeschakeld, dan kan dit tot ongevallen leiden.
- d) **Verwijder inzetgereedschap of schroefsleutels voordat u het elektrische apparaat inschakelt.** Een werktuig of sleutel die zich in een draaiend onderdeel van een elektrisch apparaat bevindt, kan verwondingen veroorzaken.
- e) **Vermijd een abnormale lichaamshouding. Zorg ervoor dat u stevig staat en dat u altijd uw evenwicht bewaart.** Op die manier kunt u het elektrische apparaat in onverwachte situaties beter onder controle houden.

- f) **Draag geschikte kleding. Draag geen wijde kleding of sieraden. Houd haren, kleding en handschoenen uit de buurt van bewegende onderdelen.** Losse kleding, sieraden en lang haar kunnen door bewegende delen worden gegrepen.
- g) **Als stofafzuig- en opvangvoorzieningen voor stof kunnen worden aangebracht, zorg er dan voor dat deze zijn aangesloten en correct worden gebruikt.** Gebruik van een stofafzuiging kan gevaar door stof verminderen.
- h) **Laat u niet in slaap sussen door een onterecht gevoel van veiligheid en veronachtzaam nooit de veiligheidsregels voor elektrische apparaten, ook niet wanneer u vertrouwd bent met het elektrische apparaat doordat u er vaak mee werkt.** Achteloos te werk gaan kan binnen een fractie van een seconde leiden tot zware verwondingen.
- c) **Trek de netstekker uit het stopcontact en/of verwijder de uitneembare accu, voordat u het apparaat instelt, inzetgereedschap wisselt of het elektrische apparaat opbergt.** Deze voorzorgsmaatregelen voorkomen dat het elektrische apparaat onbedoeld wordt gestart.
- d) **Berg niet-gebruikte elektrische apparaten op buiten het bereik van kinderen. Laat het elektrische apparaat niet gebruiken door personen die hiermee niet vertrouwd zijn of deze aanwijzingen niet hebben gelezen.** Elektrische apparaten zijn gevaarlijk als ze door onervaren personen worden gebruikt.
- e) **Onderhoud elektrische apparaten en inzetgereedschap altijd zorgvuldig. Controleer of bewegende delen correct werken en niet klemmen en of er geen onderdelen zijn gebroken of zodanig zijn beschadigd dat ze de werking van het elektrische apparaat nadelig beïnvloeden. Laat beschadigde onderdelen repareren voordat u het elektrische apparaat gaat gebruiken.** Veel ongelukken worden veroorzaakt door slecht onderhouden elektrische apparaten.

### **Gebruik en behandeling van het elektrische apparaat**

- a) **Belast het elektrische apparaat niet overmatig. Gebruik voor uw werk het daarvoor bestemde elektrische apparaat.** Met een geschikt elektrisch apparaat werkt u beter en veiliger in het aangegeven vermogensbereik.
- b) **Gebruik een elektrisch apparaat nooit als de aan/uit-schakelaar ervan defect is.** Een elektrisch apparaat dat niet meer in- of uitgeschakeld kan worden, is gevaarlijk en moet gerepareerd worden.
- f) **Houd snijwerktuigen scherp en schoon.** Met zorg onderhouden snijwerktuigen lopen minder vaak vast en zijn gemakkelijker te sturen als de snijvlakken scherp zijn.
- g) **Gebruik elektrische apparaten, accessoires, inzetgereedschap, etc. zoals in deze aanwijzingen is aangegeven. Houd daarbij rekening met de arbeidsomstandigheden en de werkzaamheden die moeten worden verricht.** Gebruik van elektrische apparaten voor andere dan de bestemde doeleinden kan gevaarlijke situaties veroorzaken.

- h) **Zorg ervoor dat de handgrepen en greepvlakken droog, schoon en olie- en vetvrij blijven.** Gladde grepen en greepvlakken maken veilige bediening en controle van het elektrische apparaat in onvoorzien omstandigheden onmogelijk.

### Service

- a) **Laat uw elektrische apparaat alleen door gekwalificeerde vakmensen en uitsluitend met originele reserveonderdelen repareren.**

Op die manier blijft de veiligheid van het elektrische apparaat gewaarborgd.

### TIP

- ▶ Dit product genereert tijdens het gebruik een elektromagnetisch veld! Dit veld kan onder bepaalde omstandigheden actieve of passieve medische implantaten beïnvloeden! Om het risico op ernstig letsel of overlijden te verminderen, raden we aan dat mensen met medische implantaten hun arts en de fabrikant van het medische implantaat raadplegen voordat zedit product in gebruik nemen!

## ● Veiligheidsaanwijzingen voor hamers

### ⚠ WAARSCHUWING!



Draag gehoorbescherming.  
Ten gevolge van het geluid kan gehoorverlies optreden.



Draag een stofmasker.

### ⚠ WAARSCHUWING!

- ▶ Bij boor- en meetwerkzaamheden kan worden gewerkt met materialen die schadelijk of giftig stof kunnen veroorzaken. Dit stof vormt een gevaar voor de gezondheid van de persoon die het elektrische apparaat bedient, evenals voor alle andere personen in de omgeving.
- ▶ Vergewis uzelf ervan dat u geen elektriciteits-, gas- of waterleidingen raakt, als u met het elektrische apparaat werkt. Controleer eventueel met een kabelzoeker voordat u in een wand boort of slijpt.

### Veiligheidsaanwijzingen voor alle soorten werk

- **Draag gehoorbescherming.** Ten gevolge van het geluid kan gehoorverlies optreden.
- **Gebruik de extra handgrepen als deze met het elektrische apparaat zijn meegeleverd.** Controleverlies kan leiden tot verwondingen.
- **Houd het elektrische apparaat alleen vast aan geïsoleerde greepvlakken als u werk uitvoert waarbij het boorgereedschap of de schroeven verborgen elektrische leidingen of het eigen aansluitsnoer kunnen raken.** Door contact met onder spanning staande leidingen kunnen ook metalen onderdelen van het apparaat onder spanning komen te staan en daardoor elektrische schokken veroorzaken.

## Veiligheidsaanwijzingen bij gebruik van lange boren met boorhameren

- **Begin altijd met een lager toerental te boren en zorg er altijd voor dat het boorgereedschap contact maakt met het object waaraan gewerkt wordt.** Bij hogere toerentallen kan de boor gemakkelijk verbuigen als deze, zonder contact met het object waaraan gewerkt wordt, vrij kan draaien en zo verwondingen kan veroorzaken.
- **Oefen geen te grote druk uit en doe dat alleen in de lengterichting van het boorgereedschap.** Boren kunnen verbuigen en daardoor breken of tot controleverlies en verwondingen leiden.

## ● Aanvullende veiligheidsaanwijzingen

- **Gebruik geschikte zoekapparaten om verborgen leidingen op te sporen of neem hierover contact op met uw plaatselijke netbeheerders.** Contact met elektrische leidingen kan tot elektrische schokken en brand leiden. Beschadiging van een gasleiding kan een explosie veroorzaken. Binnendringen in een waterleiding veroorzaakt schade aan voorwerpen.
- **Wacht totdat het elektrische apparaat tot stilstand is gekomen, voordat u het neerlegt.** Het inzetgereedschap kan vast gaan zitten en zo leiden tot verlies van controle over het elektrische apparaat.
- **Zet het werkstuk vast.** Een met een spaninrichting of een bankschroef vastgezet werkstuk is veiliger dan een werkstuk dat u met uw hand vasthoudt.
- **Raak kort na het gebruik geen inzetgereedschap of aangrenzende behuizingsonderdelen aan.** Deze kunnen tijdens bedrijf zeer heet worden en brandwonden veroorzaken.

- **Het inzetgereedschap kan tijdens het boren blokkeren. Zorg ervoor dat het elektrische apparaat zich in een veilige positie bevindt en houd het met beide handen op zijn plaats.** U kunt anders de controle over het elektrische apparaat verliezen.
- **Houd het elektrische apparaat waarmee u werkt, met beide handen vast en zorg ervoor dat u stevig staat.** Het is veiliger om het elektrische apparaat met twee handen te bedienen.

## Originele accessoires/hulpstukken

### ⚠ WAARSCHUWING!

- ▶ Gebruik geen accessoires die niet worden aanbevolen door **/// PARKSIDE**. Dit kan elektrische schokken of brand veroorzaken.
  - Gebruik alleen accessoires en hulpstukken die in de gebruiksaanwijzing worden genoemd of waarvan de aansluitingen compatibel zijn met het product.
- ## ● Wat te doen in noodgevallen
- Maak u aan de hand van deze gebruiksaanwijzing vertrouwd met het gebruik van dit product. Prent de veiligheidsaanwijzingen in uw geheugen en neem ze onvoorwaardelijk in acht. Dit helpt om risico's en gevaar te vermijden.
- Zorg ervoor dat u bij het gebruiken van dit product altijd alert bent zodat u gevaren vroegtijdig herkent en ernaar kunt handelen. Snel ingrijpen kan ernstig letsel en materiële schade voorkomen.
  - Schakel het product direct uit als het defect raakt. Laat het product daarna door een gekwalificeerde vakman controleren en, indien nodig, repareren voordat u het weer in gebruik neemt.

## ● Overige risico's

Ook als u het product volgens de voorschriften gebruikt, blijven er mogelijke risico's bestaan op lichamelijk letsel en materiële schade. Als gevolg van de bouwwijze en de uitvoering van dit product kunnen zich onder andere de volgende gevaren voordoen:

- Schade aan de gezondheid door trillingsemisies in die gevallen waarin het product langdurig wordt gebruikt, onjuist wordt gehanteerd en onvoldoende wordt onderhouden.
- Lichamelijk letsel en materiële schade als gevolg van defect inzetgereedschap of een plotselinge weerslag van een verborgen object tijdens het gebruik.
- Gevaar voor letsel en materiële schade veroorzaakt door rondvliegende voorwerpen.

## ● Vóór gebruik

### ● Accessoires

#### **⚠ WAARSCHUWING!**

- ▶ Gebruik geen accessoires die niet worden aanbevolen door **/// PARKSIDE**. Dit kan elektrische schokken of brand veroorzaken.

Voor veilig en voorschriftmatig gebruik van dit product zijn onder andere de volgende hulpstukken zoals bijvoorbeeld apparatuur en inzetgereedschap nodig:

- SDS-Plus-inzetgereedschap
- Een geschikte persoonlijke veiligheidsuitrusting

Hulpstukken en inzetgereedschap zijn verkrijgbaar bij de vakhandel. Houd bij aankoop altijd de hand aan de technische eisen die het product stelt (zie "Technische gegevens"). Vraag bij onzekerheid advies van een gekwalificeerde vakman en laat u door uw vakhandelaar voorlichten.

## ● Bediening

#### **⚠ WAARSCHUWING!**



Schakel het product uit en koppel het los van het elektriciteitsnet voordat u accessoires verwisselt, het product gaat schoonmaken of het niet gebruikt.

#### **⚠ WAARSCHUWING!**

- ▶ Zet het werkstuk tijdens het boren vast met een klem, een vergrendelbare tang of een bankschroef. Boor alleen in een stevig bevestigd werkstuk.

#### **TIP**

- ▶ Voordat werkzaamheden aan het elektrische apparaat worden uitgevoerd (bijv. onderhoud, gereedschap verwisselen, enz.) en bij transport en opslag, de draairichtingsschakelaar **2** in de middelste positie zetten. Er bestaat verwondingsgevaar als de aan/uitschakelaar **3** onbedoeld wordt bediend.

## ● Hulpgreep monteren

#### **TIP**

- ▶ Gebruik dit product om veiligheidsredenen alleen met de bevestigde hulpgreep **10**.

1. Maak de riem van de hulpgreep **10** los door deze tegen de wijzers van de klok in te draaien.
2. Draai de hulpgreep **10** naar een geschikte hoek, afhankelijk van de werkpositie.
3. Draai de hulpgreep **10** met de wijzers van de klok mee.

## ● Diepteanslag monteren

1. Draai de diepteanslagschroef **1** los.
2. Steek de diepteanslag **14** in de hulpgreep **10**.

- Trek de diepteaanslag **14** naar buiten totdat de afstand tussen de punt van het boorgereedschap en de punt van de diepteaanslag overeenkomt met de vereiste boordiepte.
- Trek de diepteaanslagschroef **1** vast, om de pen met diepteaanslag **14** te bevestigen.

## ● Inzetgereedschap selecteren

Toepassing	Inzetgereedschap
Hamerboren	SDS-Plus-inzetgereedschap
Beitelen	
Conventioneel boren in hout, metaal, keramiek en kunststoffen	Geschikte SDS-Plus-boor

## ● Inzetgereedschap vervangen

- Met de SDS-Plus-werktuighouder **12** kunt u het inzetgereedschap eenvoudig en gemakkelijk vervangen zonder extra gereedschap te gebruiken.
- Het SDS-Plus-inzetgereedschap kan vrij bewegen afhankelijk van het systeem. Dit resulteert in een rondlooppfout bij stationair toerental. Dit heeft geen invloed op de nauwkeurigheid van het boorgat, omdat de boor zichzelf centreert tijdens het boren.
- De stofkap **11** voorkomt grotendeels dat boorstof de werktuighouder binnendringt tijdens het bedrijf. Let er bij het inzetten van het inzetgereedschap op dat de stofkap niet beschadigt.

### TIP

- ▶ Vervang een beschadigde stofkap **11** onmiddellijk. Neem contact op met een vakwerkplaats.

## ● SDS-gereedschap plaatsen





- Smeer de SDS-Plus-werktuighouder **12** licht in met vet voor de boorkop **20** voordat u het inzetgereedschap plaatst.
- Plaats het inzetgereedschap in de SDS-Plus-werktuighouder **12** en draai het totdat het vastklikt.
- Controleer de juiste vergrendeling door aan het inzetgereedschap te trekken. Het inzetgereedschap heeft een radiale speling afhankelijk van het systeem.

## ● SDS-gereedschap verwijderen

- Trek de vergrendelingsbus **13** naar achteren en verwijder het inzetgereedschap.

## ● Bedrijfsmodus kiezen

- Houd de ontgrendelknop **8** op de moduskeuzeschakelaar **9** ingedrukt. Draai de moduskeuzeschakelaar zodat de pijl naar het bijbehorende pictogram wijst.

Symbol	Bedrijfsmodus
	Boren
	Hamerboren
	Beitelen
	De beitelpositie aanpassen

## De beitelpositie aanpassen

Ga als volgt te werk om het inzetgereedschap in de gewenste positie voor beitelen te draaien:

- Draai de moduskeuzeschakelaar **9** naar  (beitelpositie instellen).
- Draai het inzetgereedschap in de SDS-Plus-werktuighouder **12** naar de gewenste positie.

3. Draai deoduskeuzeschakelaar **9** in de stand  (beitelen).

## ● Draairichting instellen

### TIP

- ▶ Bedien de draairichtingsschakelaar **2** alleen wanneer het elektrische apparaat stilstaat.

- Gebruik de draairichtingsschakelaar om de draairichting van het elektrische apparaat te wijzigen. Dit is niet mogelijk wanneer de aan/uit-schakelaar **3** is ingedrukt.
- Rechtsom draaien: Duw de draairichtingsschakelaar naar links tot de aanslag.
- Linksom draaien: Duw de draairichtingsschakelaar naar rechts tot de aanslag.

## ● In-/uitschakelen

- Steek de netstekker **5** in een stopcontact. De LED **6** licht op en geeft daarmee aan dat het product klaar voor gebruik is.

### Inschakelen

- Druk op de aan/uit-schakelaar **3**.
- Schakel om energie te besparen het elektrische apparaat alleen in als u het gebruikt.

### Uitschakelen

- Laat de aan/uit-schakelaar **3** los.
- Bij lage temperaturen bereikt het elektrische apparaat pas na een bepaalde periode het volledige hamervermogen/slagvermogen.

### Langdurig gebruik

- Druk op de aan/uit-schakelaar **3**. Druk tegelijkertijd op de vergrendelknop **4** om de aan/uit-schakelaar te vergrendelen.
- Om de continue werking te annuleren, drukt u op de aan/uit-schakelaar **3** en laat u deze weer los.

## ● Toerental kiezen

### TIP

- ▶ Het ingestelde toerental wordt alleen bereikt bij continu bedrijf.

- Draai aan de snelheidsregeling **7** om de snelheid te selecteren van niveau 1 (laag) tot niveau 6 (hoog). Het vereiste toerental is afhankelijk van het materiaal dat moet worden bewerkt.

## ● Verhelpen van problemen

Probleem	Mogelijke oorzaak	Oplossing
Het product functioneert niet.	De motor is defect.	Laat het product door een gekwalificeerde vakman repareren.
De prestaties van het product zijn slecht.	Te grote kracht uitgeoefend op het product.	Oefen passende druk uit op het product.
	Het vet voor de boorkop is opgebruikt.	Smeer de SDS-Plus-werktuighouder <b>12</b> licht in met vet voor de boorkop.

## ● Schoonmaken en onderhoud

### ⚠ WAARSCHUWING!



Schakel het product uit en koppel het los van het elektriciteitsnet voordat u accessoires verwisselt, het product gaat schoonmaken of het niet gebruikt.

## ● **Schoonmaken**

### **TIP**

- ▶ Gebruik geen chemische, alkalische, schurende of andere agressieve schoonmaak- en desinfectiemiddelen om het product schoon te maken omdat deze de oppervlakken kunnen beschadigen.
- ▶ Let erop dat er geen vloeistof in het binnenste van het product terechtkomt.
- ▶ Houd het product altijd schoon, droog en vrij van olie of smeervet. Verwijder stof telkens na gebruik en voordat u het apparaat opbergt.
- ▶ Regelmatig deugdelijk schoonmaken helpt om veilig gebruik van het product te verzekeren en de levensduur ervan te verlengen.

- Maak het product met een droge doek schoon. Gebruik een zachte borstel voor moeilijk toegankelijke plaatsen.
- Houd vooral de ventilatieopeningen met een doek en een zachte borstel vrij van verontreinigingen en stof.

De ventilatieopeningen moeten altijd vrij worden gehouden.

- Maak de SDS-Plus-werktuighouder **12** regelmatig schoon. Smeer de SDS-Plus-werktuighouder licht in met vet voor de boorkop **20**.

## ● **Onderhoud**

- Als het nodig is om het netsnoer te vervangen, dan moet dat worden gedaan door de fabrikant of diens vertegenwoordiger, om gevaren voor de veiligheid te vermijden.
- Controleer het product en de hulpstukken (bijv. inzetgereedschap) voor en na ieder gebruik op slijtage en beschadigingen. Vervang deze eventueel door een nieuwe. Houd daarbij de hand aan de technische vereisten (zie "Technische gegevens").

- Smeren: Smeer de SDS-Plus-werktuighouder **12** licht in met vet voor de boorkop **20**.

## ● **Reparatie**

- Er bevinden zich in het product geen onderdelen die door de gebruiker kunnen worden gerepareerd. Neem contact op met een gekwalificeerde vakkracht om het product te controleren en te repareren.

## ● **Opbergen**

- Schakel het product uit. Laat het product afkoelen.
- Reinig het product (zie "Schoonmaken").
- Sla het product en de erbij behorende accessoires op een donkere, droge, vorstvrije en goed geventileerde plaats op.
- Berg het product altijd op een voor kinderen onbereikbare plek op.
- De optimale temperatuur voor langdurige opslag (langer dan 3 maanden) ligt tussen +20 en +26 °C.
- Berg het product op in de draagkoffer.

## ● **Transport**

- Schakel het product uit. Laat het product afkoelen.
- Transporteer het product in de draagkoffer.
- Bescherm het product tegen stoten en sterke trillingen, die vooral optreden bij transport in voertuigen.
- Zeker het product tegen verschuiven en kantelen.

## ● **Afvoer**

De verpakking bestaat uit milieuvriendelijke grondstoffen die u via de plaatselijke recyclingcontainers kunt afvoeren.





Neem de aanduiding van de verpakkingsmaterialen voor de afvalscheiding in acht. Deze zijn gemarkeerd met de afkortingen (a) en een cijfers (b) met de volgende betekenis: 1-7: kunststoffen/20-22: papier en vezelplaten/80-98: composietmaterialen.

## Product:



Het product, en de verpakkingsmaterialen kunnen worden gerecycled en zijn onderhevig aan een uitgebreide verantwoordelijkheid van de fabrikant.

Gooi ze apart weg, overeenkomstig de aangegeven Info-tri (informatie over afvalscheiding), voor een beter afvalbeheer.

Het Triman-logo geldt alleen voor Frankrijk.



Informatie over de mogelijkheden om het uitgediende product na gebruik te verwijderen, verstrekt uw gemeentelijke overheid.



Gooi het afgedankte product omwille van het milieu niet weg via het huisvuil, maar geef het af bij het daarvoor bestemde depot of het gemeentelijke milieupark. Over afgifteplaatsen en hun openingstijden kunt u zich bij uw aangewezen instantie informeren.

## ● Garantie

Het product is volgens strenge kwaliteitsrichtlijnen geproduceerd en voor levering zorgvuldig getest. In geval van materiaal- of fabricageschade hebt u wettelijke rechten jegens de verkoper van het product. Uw wettelijke rechten worden op geen enkele wijze door de hieronder genoemde garantie beperkt.

De garantie voor dit product bedraagt 3 jaar vanaf de dag van aankoop. De garantietermijn start op de dag van aankoop. Bewaar de originele koopbon op een veilige plek, omdat dit document nodig is als bewijs van aankoop.

Alle schade of gebreken die reeds op het tijdstip van aankoop voorhanden zijn, moeten direct na het uitpakken van het product worden gemeld.

Mocht het product binnen 3 jaar na de dag van aankoop een materiaal- of fabricagefout vertonen, zullen wij het - naar onze keuze - gratis voor u repareren of vervangen. De garantietermijn wordt door een toegekende garantieclaim niet verlengd. Dat geldt ook voor vervangen en gerepareerde onderdelen.

Deze garantie komt te vervallen als het product beschadigd wordt of niet correct gebruikt of onderhouden wordt.

De garantie dekt materiaal- en fabricagefouten. Deze garantie dekt geen productonderdelen die aan normale slijtage blootstaan, en daardoor als slijtende onderdelen gelden (bijvoorbeeld batterijen, accu's, slangen, kleurpatronen), noch schade aan breekbare onderdelen, zoals schakelaars of glazen onderdelen.

## ● Afwikkeling in geval van garantie

Om een snelle afhandeling van uw reclamatie te waarborgen dient u de volgende instructies in acht te nemen:

Houd bij alle vragen alstublieft de kassabon en het artikelnummer (IAN 445903\_2307) als bewijs van aankoop bij de hand.

Het artikelnummer vindt u op de typeplaat, ingegraveerd, op het titelblad van uw handleiding (links onder) of als sticker op de achter- of onderzijde.

Wanneer er storingen in de werking of andere gebreken optreden, dient u eerst telefonisch of per e-mail contact met de onderstaande service-afdeling op te nemen.

Een als defect geregistreerd product kunt u dan samen met uw aankoopbewijs (kassabon) en vermelding van de concrete schade alsmede het tijdstip van optreden voor u franco aan het u meegedeelde servicepunt verzenden.

## ● **Service**

### **(NL) Service Nederland**

Tel.: 08000225537

E-Mail: [owim@lidl.nl](mailto:owim@lidl.nl)

### **(BE) Service België**

Tel.: 080071011

Tel.: 80023970 (Luxemburg)

E-Mail: [owim@lidl.be](mailto:owim@lidl.be)



## ● EU-verklaring van overeenstemming

### EU-VERKLARING VAN OVEREENSTEMMING

IAN: 445903\_2307  
Productidentificatie: PARKSIDE Boor- en beitelhamer  
Modelnummer: HG09738

Het hierboven beschreven voorwerp is in overeenstemming met de desbetreffende harmonisatiewetgeving van de Unie:

Directive 2006/42/EC
Directive 2014/30/EU
Directive 2011/65/EU met alle bijbehorende wijzigingen

Vermelding van de toegepaste relevante geharmoniseerde normen of van de andere technische specificaties waarop de conformiteitsverklaring betrekking heeft:

Nr. / Onderdelen
<b>Directive 2006/42/EC</b>
EN 62841-1:2015
EN IEC 62841-2-6:2020/A11:2020
<b>Directive 2014/30/EU</b>
EN IEC 55014-1:2021
EN IEC 55014-2:2021
EN IEC 61000-3-2:2019/A1:2021
EN 61000-3-3:2013/A2:2021

Het hierboven beschreven voorwerp van de verklaring is in overeenstemming met Richtlijn 2011/65/EU van het Europees Parlement en de Raad van 8 juni 2011 betreffende beperking van het gebruik van bepaalde gevaarlijke stoffen in elektrische en elektronische apparatuur:

Nr. / Onderdelen
Richtlijn 2011/65/EU
EN IEC 63000:2018



Houder van de technische documentatie: OWIM GmbH & Co.KG

Ondertekend voor en namens:

**OWIM GmbH & Co. KG Stiftsbergstraße 1 D-74167 Neckarsulm Duitsland**





















Deze verklaring van overeenstemming wordt onder de uitsluitende verantwoordelijkheid van de fabrikant verstrekt.

Vertaling van de originele verklaring van overeenkomst

Neckarsulm	31.07.2023		
Plaats	Datum	ppa.Stefan Haensel Authorised Signatory	ppa.Jens Buchheim Authorised Signatory

<b>Wykaz użytych piktogramów i symboli</b> .....	Strona	69
<b>Wstęp</b> .....	Strona	70
Użytkowanie zgodne z przeznaczeniem .....	Strona	70
Zakres dostawy .....	Strona	70
Opis części .....	Strona	70
Dane techniczne .....	Strona	71
<b>Instrukcje bezpieczeństwa</b> .....	Strona	72
Ogólne instrukcje bezpieczeństwa dla uchwytów elektronarzędzi .....	Strona	72
Instrukcje bezpieczeństwa dla młotków .....	Strona	75
Dodatkowe instrukcje bezpieczeństwa .....	Strona	76
Zachowanie w sytuacjach awaryjnych .....	Strona	76
Inne zagrożenia .....	Strona	76
<b>Przed użyciem</b> .....	Strona	77
Akcesoria .....	Strona	77
<b>Obsługa</b> .....	Strona	77
Montaż uchwytu pomocniczego .....	Strona	77
Montaż ogranicznika głębokości .....	Strona	77
Wybieranie narzędzia wkładanego .....	Strona	78
Wymiana narzędzia wkładanego .....	Strona	78
Mocowanie narzędzia SDS .....	Strona	78
Wymywanie narzędzia SDS .....	Strona	78
Wybieranie trybu pracy .....	Strona	78
Ustawianie kierunku obrotów .....	Strona	79
Włączanie i wyłączanie .....	Strona	79
Regulacja prędkości .....	Strona	79
<b>Usuwanie usterek</b> .....	Strona	79
<b>Czyszczenie i konserwacja</b> .....	Strona	79
Czyszczenie .....	Strona	80
Konserwacja .....	Strona	80
Naprawy .....	Strona	80
Przechowywanie .....	Strona	80
Transport .....	Strona	80
<b>Utylizacja</b> .....	Strona	81
<b>Gwarancja</b> .....	Strona	81
Sposób postępowania w przypadku naprawy gwarancyjnej .....	Strona	82
<b>Serwis</b> .....	Strona	82
<b>Deklaracja zgodności UE</b> .....	Strona	83

## Wykaz użytych piktogramów i symboli

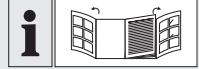
	<p>Przeczytać instrukcję obsługi.</p>		<p>Wyłączać produkt i odłączać od zasilania przed wymianą akcesoriów, czyszczeniem i kiedy nie jest używany.</p>
	<p><b>NIEBEZPIECZEŃSTWO!</b> – Wskazuje niebezpieczeństwo o wysokim stopniu ryzyka, które, jeśli się go nie uniknie, spowoduje śmierć lub poważne obrażenia (np. uduszenie)</p>		<p>Wiercenie</p>
			<p>Wiercenie udarowe</p>
	<p><b>OSTRZEŻENIE!</b> – Wskazuje niebezpieczeństwo o średnim stopniu ryzyka, które, jeśli się go nie uniknie, może spowodować śmierć lub poważne obrażenia (np. ryzyko porażenia prądem)</p>		<p>Dłutowanie</p>
			<p>Dostosowywanie pozycji dłuta</p>
	<p><b>OSTROŻNIE!</b> – Wskazuje niebezpieczeństwo o niskim stopniu ryzyka, które, jeśli się go nie uniknie, może spowodować niewielkie lub umiarkowane obrażenia (np. ryzyko poparzenia)</p>		<p>Średnica</p>
			<p>Prędkość obrotowa bez obciążenia</p>
	<p><b>UWAGA!</b> – Ostrzega przed możliwymi szkodami materialnymi (np. ryzyko zwarcia)</p>		<p>Nosić ochronę słuchu!</p>
	<p>Prąd przemienny lub napięcie przemienne</p>		<p>Nosić ochronę oczu!</p>
	<p>Symbol dla produktu ze stopniem ochrony IP</p>		<p>Nosić ochronę dróg oddechowych!</p>
	<p>Produkt stosować tylko w pomieszczeniach suchych.</p>		<p>Instrukcje bezpieczeństwa Instrukcje</p>
	<p>Znak CE potwierdza zgodność z dyrektywami UE mającymi zastosowanie do produktu.</p>		<p>Strona rozkładana ze zdjęciami produktu</p>

# MŁOTOWIERTARKA Z UDAREM

## ● Wstęp

Gratulujemy Państwu zakupu nowego produktu. Tym samym zdecydowali się Państwo na zakup produktu wysokiej jakości. Instrukcja obsługi jest częścią tego produktu. Zawiera ona ważne wskazówki dotyczące bezpieczeństwa, użytkowania i utylizacji. Przed pierwszym użyciem produktu należy zapoznać się ze wszystkimi wskazówkami dotyczącymi obsługi i bezpieczeństwa. Używać produktu wyłącznie zgodnie z jego poniżej opisanym przeznaczeniem. W przypadku przekazania produktu innej osobie należy dołączyć do niego całą jego dokumentację.

## ● Użytkowanie zgodne z przeznaczeniem

- Ten produkt jest przeznaczony do następujących czynności:
  - Wiercenie udarowe w beton, murze i kamieniu
  - Lekka prace związane z dłutowaniem
  - Wiercenie w drewnie, sklejce, płycie pilśniowej, tworzywach sztucznych i metalu
- Produkt nie jest przeznaczony do ciężkich prac wiertniczych, które przekraczają maksymalną wydajność wiercenia (patrz sekcja „Dane techniczne”). Do planowanego zastosowania zawsze używać odpowiedniego typu wiertła i akcesoriów. Przy zakupie i użyciu narzędzi wkładanych przestrzegać wymagań technicznych produktu (patrz sekcja „Dane techniczne”).
- Inne zastosowania lub modyfikacje produktu są uważane za niewłaściwe i mogą powodować zagrożenia, takie jak śmierć, obrażenia i uszkodzenia.
- Producent nie ponosi odpowiedzialności za szkody powstałe w wyniku użycia produktu niezgodnie z jego przeznaczeniem.

- Produkt przeznaczony jest wyłącznie do użytku domowego.
- Produkt nie jest przeznaczony do użytku komercyjnego lub podobnego.
- Stosować się do wszystkich obowiązujących lokalnych przepisów bezpieczeństwa, norm i rozporządzeń. Używanie hałaśliwych elektronarzędzi może być ograniczone tylko do określonych pór zgodnie z przepisami krajowymi lub lokalnymi.

## ● Zakres dostawy

### ⚠ OSTRZEŻENIE!

- ▶ Produkt i materiały opakowaniowe nie są zabawkami dla dzieci! Dzieci nie mogą bawić się plastikowymi torbami, foliami i drobnymi częściami! Istnieje niebezpieczeństwo połknięcia i uduszenia się!

- 1 Młotowiertarka z udarem
- 3 Wiertła 6/8/10 mm o długości 150 mm z mocowaniem SDS-Plus
- 1 Dłuto płaskie o długości 250 mm
- 1 Dłuto szpiczaste o długości 250 mm
- 1 Metalowy ogranicznik głębokości
- 1 Uchwyt pomocniczy
- 1 Kuferek
- 1 50 g smaru do uchwytu wiertarskiego (numer modelu: HG06348)
- 1 Instrukcja obsługi

## ● Opis części

Przed przeczytaniem należy zajrzeć na stronę z rysunkami i zapoznać się ze wszystkimi funkcjami produktu.

(Rys. A)

- 1 Śruba ogranicznika głębokości
- 2 Przetłacznik kierunku obrotów

- 3 Przełącznik zasilania
  - 4 Przycisk blokady (przełącznika zasilania 3)
  - 5 Kabel zasilania z wtyczką sieciową
  - 6 Dioda LED
  - 7 Kółko regulacji prędkości
  - 8 Przycisk odblokowywania (przełącznika wyboru trybu pracy 9)
  - 9 Przełącznik wyboru trybu pracy
  - 10 Uchwyt pomocniczy
  - 11 Osłona przeciwpyłowa
  - 12 Uchwyt narzędziowy SDS-Plus
  - 13 Tuleja blokująca
  - 14 Ogranicznik głębokości
- (Rys. B)
- 15 Dłuto szpiczaste
  - 16 Dłuto płaskie
  - 17 Wiertło 10 mm
  - 18 Wiertło 8 mm
  - 19 Wiertło 6 mm
  - 20 Smar do uchwytu wiertarskiego

## ● Dane techniczne

<b>Młotowiertarka z udarem</b>	<b>PBH 1050 D4</b>
Numer modelu	
- Wtyczka VDE:	HG09738
- Wtyczka BS:	HG09738-BS
- Wtyczka CH:	HG09738-CH
Napięcie znamionowe:	230-240 V~, 50 Hz
Moc znamionowa:	1 050 W
Prędkość biegu jałowego $n_0$ :	0-1 100 min <sup>-1</sup>
Częstość uderzeń:	0-5 300 min <sup>-1</sup>

Energia uderzeń:	3 dżule
Maks. średnica ( $\varnothing$ ) wiercenia:	13 mm dla metalu 26 mm dla betonu lub cegły 32 mm do drewna

## Wartości emisji hałasu

Zmierzone wartości zostały określone zgodnie z normą EN 62841. Ważony poziom A hałasu elektronarzędzia wynosi zazwyczaj:

Poziom ciśnienia akustycznego:	$L_{pA}$	=	91,7 dB
Niepewność:	$K_{pA}$	=	3,0 dB
Poziom mocy akustycznej:	$L_{WA}$	=	102,7 dB
Niepewność:	$K_{WA}$	=	3,0 dB

## Wartości emisji drgań

Całkowite wartości drgań (suma wektorowa trzech kierunków), określone zgodnie z normą EN 62841:

Wiercenie udarowe w betonie:			
Uchwyt główny:	$a_{h,HD}$	=	12,064 m/s <sup>2</sup>
Niepewność:	K	=	1,5 m/s <sup>2</sup>
Uchwyt pomocniczy:	$a_{h,HD}$	=	11,063 m/s <sup>2</sup>
Niepewność:	K	=	1,5 m/s <sup>2</sup>

Dłuto:			
Uchwyt główny:	$a_{h,Cheq}$	=	9,335 m/s <sup>2</sup>
Niepewność:	K	=	1,5 m/s <sup>2</sup>
Uchwyt pomocniczy:	$a_{h,Cheq}$	=	7,499 m/s <sup>2</sup>
Niepewność:	K	=	1,5 m/s <sup>2</sup>

## **OSTRZEŻENIE!**



Należy nosić ochronę słuchu!

## **RADA**

- ▶ Deklarowana całkowita wartość drgań i deklarowana wartość emisji hałasu zostały zmierzone zgodnie ze znormalizowaną procedurą testową i mogą być wykorzystane do porównania jednego elektronarzędzia z innym.
- ▶ Określona całkowita wartość drgań i podana wartość emisji hałasu mogą być również wykorzystane do wstępnej oceny obciążenia.

## **OSTRZEŻENIE!**

- ▶ Emisje drgań i hałasu podczas rzeczywistego użytkowania elektronarzędzia mogą odbiegać od podanych wartości, zależnie od sposobu używania elektronarzędzia, a w szczególności od rodzaju obrabianego przedmiotu. Starać się minimalizować wpływ wibracji i hałasu. Przykładowe środki zmniejszające narażenie się na wibracje obejmują noszenie rękawic podczas używania narzędzia wkladanego oraz ograniczanie czasu pracy. W takim przypadku należy wziąć pod uwagę wszystkie fazy cyklu operacyjnego (na przykład czas, w którym elektronarzędzie jest wyłączone i te, w których jest włączone, ale działa bez obciążenia).



## **Instrukcje bezpieczeństwa**

- **Ogólne instrukcje bezpieczeństwa dla uchwytów elektronarzędzi**

## **OSTRZEŻENIE!**

- ▶ **Przeczytać wszystkie instrukcje bezpieczeństwa, instrukcje użytkowania, ilustracje i dane techniczne dostarczone z tym elektronarzędziem.** Nieprzestrzeganie poniższych instrukcji może spowodować porażenie prądem, pożar i/lub poważne obrażenia.

## **Zachować wszystkie instrukcje bezpieczeństwa oraz instrukcje użytkowania do przyszłego wglądu.**

Użyty w instrukcji bezpieczeństwa termin „elektronarzędzie” odnosi się do elektronarzędzi zasilanych z sieci (z przewodem zasilającym) i elektronarzędzi zasilanych z akumulatora (bez przewodu zasilającego).

## **Bezpieczeństwo pracy**

- a) **Miejsce pracy powinno być czyste i dobrze oświetlone.** Nieuporządkowane lub nieoświetlone obszary robocze mogą prowadzić do wypadków.
- b) **Nie należy pracować z elektronarzędziem w środowisku potencjalnie wybuchowym, w którym znajdują się łatwopalne ciecze, gazy lub pyły.** Elektronarzędzia generują iskry, które mogą zapalić pył lub opary.
- c) **Podczas korzystania z elektronarzędzia trzymać z daleka dzieci i inne osoby.** W przypadku rozproszenia uwagi można utracić kontrolę nad elektronarzędziem.



## Bezpieczeństwo elektryczne

- a) **Wtyczka elektronarzędzia musi pasować do gniazda. Wtyczki nie wolno w żaden sposób zmieniać. Z elektrycznie uziemionymi elektronarzędziami nie używać wtyczek przejściowych.** Niezmodyfikowane wtyczki i dopasowane gniazda zmniejszają ryzyko porażenia prądem.
- b) **Unikać kontaktu ciała z uziemionymi powierzchniami, takimi jak rury, grzejniki, piece i lodówki.** Jeśli ciało jest uziemione, istnieje zwiększone ryzyko porażenia prądem.
- c) **Elektronarzędzia należy chronić przed deszczem i wilgocią.** Wnikanie wody do elektronarzędzia zwiększa ryzyko porażenia prądem.
- d) **Nie używać kabla zasilającego do przenoszenia elektronarzędzia, zawieszania lub odłączania od gniazdka ściennego. Kabel zasilania trzymać z dala od źródeł ciepła, oleju, ostrych krawędzi lub ruchomych części urządzenia.** Uszkodzone lub splątane kable zasilające zwiększają ryzyko porażenia prądem.
- e) **Podczas pracy z elektronarzędziem na zewnątrz należy używać wyłącznie przedłużaczy przystosowanych do użytku na zewnątrz.** Używanie przedłużacza przystosowanego do użytku na zewnątrz zmniejsza ryzyko porażenia prądem.
- f) **Jeśli działanie elektronarzędzia w wilgotnym otoczeniu jest nieuniknione, należy zastosować zasilanie z zabezpieczeniem różnicowoprądowym.** Zastosowanie wyłącznika różnicowoprądowego zmniejsza ryzyko porażenia prądem.

## Bezpieczeństwo osób

- a) **Zawsze zwracać uwagę na to, co się robi i zachowywać rozsądek podczas pracy z elektronarzędziem. Nie używać elektronarzędzia będąc zmęczonym lub pod wpływem narkotyków, alkoholu albo leków.** Chwila nieuwagi podczas używania elektronarzędzia może spowodować poważne obrażenia.
- b) **Nosić sprzęt ochrony osobistej i zawsze okulary ochronne.** Noszenie osobistego sprzętu ochronnego, takiego jak maska przeciwpyłowa, antypoślizgowe obuwie ochronne, kask ochronny lub ochrona słuchu, w zależności od rodzaju i zastosowania elektronarzędzia, zmniejsza ryzyko obrażeń.
- c) **Unikać niezamierzonego uruchomienia. Przed przeniesieniem, podniesieniem lub podłączeniem do źródła zasilania upewnić się, że elektronarzędzia jest wyłączone.** Trzymanie palca na spuście elektronarzędzia podczas przenoszenia lub przenoszenie włączonego elektronarzędzia to zaproszenie do wypadku.
- d) **Przed włączeniem elektronarzędzia usunąć narzędzia regulacyjne lub klucze.** Narzędzie lub klucz umieszczony w obracającej się części elektronarzędzia może spowodować obrażenia.
- e) **Unikać nieprawidłowej postawy. Upewnić się, że stopy są bezpieczne i zachowywać równowagę przez cały czas.** Pozwala to lepiej kontrolować elektronarzędzie w nieoczekiwanych sytuacjach.
- f) **Nosić odpowiednią odzież. Nie nosić luźnej odzieży ani biżuterii. Włosy, ubranie i rękawice należy trzymać z dala od ruchomych części.** Luźne ubranie, biżuteria lub długie włosy mogą zostać pochwycone przez ruchome części.

- g) **Jeśli istnieje możliwość zainstalowania urządzeń do odpylania i zbierania kurzu, upewnić się, że są one podłączone i prawidłowo używane.** Używanie odpylacza zmniejsza zagrożenia związane z zapyleniem.
- h) **Nie dopuszczać, aby wiedza zdobyta podczas częstego używania elektronarzędzia była przyczyną utraty czujności i ignorowania zasad bezpieczeństwa dotyczących elektronarzędzi.**  
Nieostrożne działanie może w ułamku sekundy doprowadzić do poważnych obrażeń.
- d) **Nie używane elektronarzędzia trzymać w miejscu niedostępnym dla dzieci. Nie pozwalać, aby elektronarzędzie było używane przez osoby, które nie znają tego elektronarzędzia lub nie przeczytały niniejszej instrukcji.** Elektronarzędzia są niebezpieczne, gdy są używane przez niedoświadczonych ludzi.
- e) **Zachowywać ostrożność podczas używania elektronarzędzi i narzędzi wkładanych. Sprawdząć, czy części ruchome działają prawidłowo i nie zacinają się, czy nie są zepsute lub uszkodzone w stopniu, wykluczającym poprawne funkcjonowanie elektronarzędzia. Przed użyciem elektronarzędzia należy naprawić uszkodzone części.**

### **Używanie i konserwacja elektronarzędzia**

- a) **Nie przeciążać elektronarzędzia. Używać elektronarzędzia odpowiedniego do wykonywanej pracy.** Odpowiednie elektronarzędzie wykona zadanie lepiej i bezpieczniej w zakresie, do którego zostało zaprojektowane.
- b) **Nie używać elektronarzędzia, którego przełącznik jest uszkodzony.** Elektronarzędzie, którego nie można włączyć lub wyłączyć, jest niebezpieczne i musi być naprawione.
- c) **Przed dokonaniem regulacji urządzenia, wymianą narzędzia wkładanego lub odłożeniem elektronarzędzia należy odłączyć wtyczkę od gniazdka ściennego i/lub wyjąć wymienny akumulator.** To zabezpieczenie chroni przed niezamierzonym uruchomieniem elektronarzędzia.
- f) **Narzędzia tnące muszą być ostre i czyste.** Starannie konserwowane narzędzia tnące o ostrych krawędziach tnących są mniej podatne na zakleszczenie i łatwiejsze w prowadzeniu.
- g) **Elektronarzędzia, akcesoria, narzędzia wkładane, itp. powinny być używane zgodnie z tymi instrukcjami. Pod uwagę należy brać warunki i pracę, jaką należy wykonać.** Używanie elektronarzędzi do innych celów niż zamierzone może prowadzić do niebezpiecznych sytuacji.
- h) **Uchwyty i rękojeści utrzymywać w stanie suchym, czystym i wolnym od oleju i smaru.** Śliszkie uchwyty i powierzchnie chwytające nie zapewniają bezpiecznej obsługi i kontroli elektronarzędzia w nieprzewidzianych sytuacjach.

## Serwis

- a) **Elektronarzędzie powinno być naprawiane tylko przez wykwalifikowany personel i tylko z użyciem oryginalnych części zamiennych.** Zapewnia to utrzymanie bezpieczeństwa elektronarzędzia.

### RADA

- ▶ Ten produkt wytwarza pole elektromagnetyczne podczas pracy! To pole może kolidować z aktywnymi lub pasywnymi implantami medycznymi! Aby zmniejszyć ryzyko poważnych obrażeń lub śmierci, zalecamy osobom z implantami medycznymi skonsultowanie się z lekarzem i producentem implantu medycznego przed użyciem tego produktu!

## ● Instrukcje bezpieczeństwa dla młotków

### ⚠ OSTRZEŻENIE!



Nosić ochronniki słuchu. Narażanie się na hałas może spowodować utratę słuchu.



Nosić maskę przeciwpyłową.

### ⚠ OSTRZEŻENIE!

- ▶ Wiercenie i dłutowanie mogą obejmować pracę z materiałami, generującymi szkodliwy lub toksyczny pył. Pył ten stanowi zagrożenie dla zdrowia osoby obsługującej elektronarzędzie i innych osób w pobliżu.
- ▶ Upewnić się, że podczas używania elektronarzędzia nie trafi się na przewody elektryczne, gazowe lub wodne. W razie potrzeby przed wierceniem lub rozcinaniem ściany należy użyć lokalizatora przewodów.

## Instrukcje bezpieczeństwa dla wszystkich prac

- **Nosić ochronniki słuchu.** Narażanie się na hałas może spowodować utratę słuchu.
- **Używać uchwytów pomocniczych, jeśli są one dostarczone wraz z elektronarzędziem.** Utrata kontroli może prowadzić do obrażeń.
- **Podczas wykonywania prac, przy których narzędzie wkładane lub wkręt może trafić w ukryte kable zasilające lub własny kabel zasilania, elektronarzędzie należy trzymać za izolowane powierzchnie uchwytu.** Kontakt z kablami pod napięciem może spowodować porażenie prądem poprzez metalowe części urządzenia.

## Instrukcje bezpieczeństwa podczas używania długich wiertel z wiertarkami udarowymi

- **Wiercenie zawsze zaczynać od małej prędkości i dopiero wtedy, gdy wiertło zetknie się już z obrabianym przedmiotem.** Przy wyższych prędkościach wiertło może się łatwo wygiąć, jeśli będzie obracać się bez kontaktu z obrabianym przedmiotem co może spowodować obrażenia.
- **Nie należy stosować nadmiernego nacisku i dociskać tylko wzdłuż osi wiertła.** Wiertła mogą się zginać i łamać lub powodować utratę kontroli i obrażenia ciała.

## ● Dodatkowe instrukcje bezpieczeństwa

- **Używać odpowiednich urządzeń do wyszukiwania w celu wykrycia ukrytych linii zasilających lub skonsultować się z lokalnym zakładem energetycznym.** Kontakt z przewodami elektrycznymi może spowodować pożar i porażenie prądem. Uszkodzenie przewodu gazowego może doprowadzić do wybuchu. Przebicie rury wodociągowej powoduje uszkodzenie mienia.
- **Przed odłożeniem zaczekać, aż elektronarzędzie zatrzyma się.** Narzędzie wkładane może się zablokować i spowodować utratę kontroli nad elektronarzędziem.
- **Zabezpieczać obrabiany przedmiot.** Obrabiany przedmiot jest trzymany pewniej w przyrządzenie lub w imadle niż za pomocą dłoni.
- **Nie dotykać żadnych narzędzi wkładanych ani sąsiednich części obudowy tuż po zakończeniu pracy.** Mogą one bardzo się nagrzewać podczas pracy i spowodować oparzenia.
- **Narzędzie wkładane może się zaciąć podczas wiercenia. Zapewniać sobie stabilną postawę i trzymać elektronarzędzie obiema rękami.** W przeciwnym razie można utracić kontrolę nad elektronarzędziem.
- **Podczas pracy trzymać elektronarzędzie mocno obiema rękami i upewnić się, że znajduje się w bezpiecznej pozycji.** Elektronarzędzie jest bezpieczniejsze, gdy jest prowadzone dwiema rękami.

## Akcesoria oryginalne i urządzenia dodatkowe

### ⚠ OSTRZEŻENIE!

- ▶ Nie używać żadnych akcesoriów niezalecanych przez firmę **/// PARKSIDE**. Może to doprowadzić do porażenia prądem i pożaru.
- Stosować wyłącznie akcesoria oraz dodatkowe urządzenia wymienione w instrukcji obsługi lub których mocowanie jest kompatybilne z produktem.

## ● Zachowanie w sytuacjach awaryjnych

Zapoznać się z użytkowaniem tego produktu z pomocą niniejszej instrukcji obsługi. Zapamiętać instrukcje bezpieczeństwa i stosować się do nich. Pomaga to uniknąć ryzyka i niebezpieczeństw.

- Zawsze zachowywać czujność korzystając z tego produktu, aby wcześniej wykryć niebezpieczeństwo i podjąć odpowiednie działania. Szybka interwencja może zapobiec poważnym obrażeniom i uszkodzeniu mienia.
- Natychmiast wyłączać produkt, jeśli działa nieprawidłowo. Przed ponownym uruchomieniem powinien być sprawdzony przez wykwalifikowanego technika i naprawiony w razie potrzeby.

## ● Inne zagrożenia

Nawet jeśli używasz tego produktu poprawnie, istnieje potencjalne ryzyko obrażeń ciała i uszkodzenia mienia. Następujące niebezpieczeństwa mogą wystąpić w związku ze strukturą i konstrukcją tego produktu, w tym między innymi:

- Uszkodzenia zdrowia wynikające z emisji drgań, jeśli produkt jest używany przez dłuższy czas, niewłaściwie obsługiwany i konserwowany.

- Urazy i uszkodzenia mienia spowodowane wadliwymi narzędziami wkładanymi lub nagłe uderzenie w ukryty przedmiot podczas użytkowania.
- Ryzyko obrażeń i szkód materialnych spowodowanych przez latające przedmioty.

## ● Przed użyciem

### ● Akcesoria

#### ⚠ OSTRZEŻENIE!

- ▶ Nie używać żadnych akcesoriów niezalecanych przez firmę **/// PARKSIDE**. Może to doprowadzić do porażenia prądem i pożaru.

W celu bezpiecznego i prawidłowego użytkowania tego produktu niezbędne są następujące akcesoria, takie jak np. narzędzia i narzędzia wkładane:

- Narzędzie wkładane SDS-Plus
- Odpowiedni sprzęt ochrony osobistej

Narzędzia i narzędzia wkładane są dostępne u wyspecjalizowanych sprzedawców. Przy zakupie należy zawsze przestrzegać wymagań technicznych tego produktu (patrz akapit „Dane techniczne”). W przypadku wątpliwości należy zwrócić się do wykwalifikowanego specjalisty i poinformować o tym swojego sprzedawcę.

### ● Obsługa

#### ⚠ OSTRZEŻENIE!



Wyłączać produkt i odłączyć od zasilania przed wymianą akcesoriów, czyszczeniem i kiedy nie jest używany.

#### ⚠ OSTRZEŻENIE!

- ▶ Podczas wiercenia obrabiany przedmiot zabezpieczać lub mocować za pomocą zacisku, szczypiec zaciskowych lub imadła. Wiercenie należy wykonywać tylko na bezpiecznie zamocowanym przedmiocie obrabianym.

#### RADA

- ▶ Przed przystąpieniem do jakichkolwiek prac przy elektronarzędziu (np. konserwacja, wymiana narzędzia, itp.) oraz podczas transportu i przechowywania przełącznik kierunku obrotów [2] należy ustawić w pozycji środkowej. Nieumyślne naciśnięcie przełącznika zasilania [3] może spowodować obrażenia.

## ● Montaż uchwyty pomocniczego

#### RADA

- ▶ Ze względów bezpieczeństwa używać tego produktu tylko z dołączonym uchwytem pomocniczym [10].

1. Poluzować pasek na uchwycie pomocniczym [10], kręcąc w kierunku przeciwnym do ruchu wskazówek zegara.
2. Uchwyt pomocniczy [10] ustawić pod odpowiednim kątem w zależności od pozycji roboczej.
3. Uchwyt pomocniczy [10] przekręcić zgodnie z ruchem wskazówek zegara, aby dokręcić.

## ● Montaż ogranicznika głębokości

1. Poluzować śrubę ogranicznika głębokości [1].
2. Ogranicznik głębokości [14] włożyć do uchwyty pomocniczego [10].
3. Ogranicznik głębokości [14] wyciągnąć tak, aż odległość między końcówką wiertła i końcówką ogranicznika głębokości będzie odpowiadała wymaganej głębokości wiercenia.
4. Dokręcić śrubę ogranicznika głębokości [1], aby zabezpieczyć ogranicznik głębokości [14].

## ● Wybieranie narzędzia wkładanego

Zastosowanie	Narzędzie wkładane
Wiercenie udarowe	Narzędzie wkładane SDS-Plus
Dłutowanie	
Konwencjonalne wiercenie w drewnie, metalu, ceramice i tworzywach sztucznych	Odpowiednia wiertarka SDS-Plus

## ● Wymiana narzędzia wkładanego

- Uchwyt narzędziowy SDS-Plus [12] umożliwia łatwą i wygodną wymianę narzędzia wkładanego bez konieczności stosowania dodatkowych narzędzi.
- W zależności od systemu narzędzie wkładane SDS-Plus porusza się swobodnie. Prowadzi to do bicia promieniowego na biegu jałowym. Nie wpływa to na dokładność otworu, ponieważ wiertło samo centruje się podczas wiercenia.
- Osłona przeciwpyłowa [11] w dużym stopniu zapobiega przedostawaniu się pyłu wiertniczego do uchwytu narzędziowego podczas pracy. Podczas wkładania narzędzia wkładanego do aplikacji upewnić się, że osłona przeciwpyłowa nie jest uszkodzona.

### RADA

- ▶ Uszkodzoną osłonę przeciwpyłową [11] należy natychmiast wymienić. Kontaktować się z warsztatem serwisowym.

## ● Mocowanie narzędzia SDS





1. Przed włożeniem narzędzia wkładanego lekko nasmarować uchwyt narzędziowy SDS-Plus [12] smarem do uchwytów wiertarskich [20].
2. Używane narzędzie wkładane włożyć do uchwytu narzędziowego SDS-Plus [12], kręcąc nim aż do słyszalnego zatrzaśnięcia.
3. Sprawdź poprawność blokowania, pociągając narzędzie wkładane. Dzięki zastosowaniu narzędzia wkładanego ma luz promieniowy.

## ● Wymywanie narzędzia SDS

- Tuleję blokującą [13] pociągając do tyłu i wyjąć narzędzie wkładane.

## ● Wybieranie trybu pracy

- Na przełączniku wyboru trybu pracy [9] przytrzymać wciśnięty przycisk odblokowywania [8]. Pokrętło przełącznika wyboru trybu pracy przekręcić tak, aby strzałka wskazywała odpowiedni symbol.

Symbol	Tryb pracy
	Wiercenie
	Wiercenie udarowe
	Dłutowanie
	Dostosowywanie pozycji dłuta

## Dostosowywanie pozycji dłuta

W celu obrócenia narzędzia wkładanego do pozycji wymaganej do dłutowania należy wykonać następujące czynności:

1. Przełącznik wyboru trybu pracy [9] ustawić w położeniu  (dostosowywanie pozycji dłuta).

2. Narzędzie wkładane przekręcić w uchwycie narzędziowym SDS-Plus [12] do wymaganego położenia.
3. Przelącznik wyboru trybu pracy [9] ustawić w położeniu  (dłutowanie).

## ● Ustawianie kierunku obrotów

### RADA

- ▶ Przelącznika kierunku obrotów [2] używać tylko wtedy, gdy elektronarzędzie jest zatrzymane.

- Przelącznikiem kierunku obrotów zmienić kierunek obrotów elektronarzędzia. Nie można tego zrobić po naciśnięciu przelącznika zasilania [3].
- Obrót w prawo: Przelącznik kierunku obrotów przesunąć w lewo do oporu.
- Obrót w lewo: Przelącznik kierunku obrotów przesunąć w prawo do oporu.

## ● Włączanie i wyłączenie

- Wtyczkę sieciową [5] włożyć do gniazdka sieciowego. Dioda LED [6] zaświeci się wskazując, że produkt jest gotowy do pracy.

### Włączanie

- Nacisnąć przelącznik zasilania [3].
- W celu oszczędzania energii elektronarzędzie należy włączać tylko wtedy, gdy jest używane.

### Wyłączenie

- Zwolnić przelącznik zasilania [3].
- W niskich temperaturach elektronarzędzie osiąga pełną moc młota lub siłę uderzenia dopiero po pewnym czasie.

### Praca ciągła

- Nacisnąć przelącznik zasilania [3]. Jednocześnie nacisnąć przycisk blokady [4], aby zablokować przycisk zasilania.
- W celu anulowania pracy ciągłej należy nacisnąć i zwolnić przycisk zasilania [3].

## ● Regulacja prędkości

### RADA

- ▶ Ustawiona prędkość jest osiągnięta tylko podczas pracy ciągłej.

- Przekręcić kółko regulacji prędkości [7], aby wybrać prędkość od poziomu 1 (mała) do poziomu 6 (duża). Wymagana prędkość zależy od obrabianego materiału.

## ● Usuwanie usterek

Problem	Możliwa przyczyna	Rozwiązanie
Produkt nie działa.	Silnik jest uszkodzony.	Zlecić naprawę produktu wykwalifikowanemu specjalście.
Wydajność produktu jest słaba.	Nadmierny nacisk na produkt.	Użyć odpowiedniego nacisku na produkt.
	Smar do uchwytu wiertarskiego zużył się.	Uchwyt narzędziowy SDS-Plus [12] lekko nasmarować smarem do uchwytów wiertarskich.

## ● Czyszczenie i konserwacja

### ⚠ OSTRZEŻENIE!



Wyłączać produkt i odłączyć od zasilania przed wymianą akcesoriów, czyszczeniem i kiedy nie jest używany.

## ● Czyszczenie

### RADA

- ▶ Do czyszczenia produktu nie należy używać chemicznych, alkalicznych, ściernych ani agresywnych środków czyszczących lub dezynfekujących, ponieważ mogą one uszkodzić powierzchnie.
- ▶ Upewnić się, że żadne ciecze nie dostaną się do wnętrza produktu.
- ▶ Zawsze utrzymywać produkt w czystości, suchy i wolny od oleju lub smarów. Po każdym użyciu i przed schowaniem usuwać kurz.
- ▶ Regularne prawidłowe czyszczenie pomaga zapewnić bezpieczne użytkowanie i wydłużyć żywotność produktu.

- Produkt czyścić suchą szmatką. W trudno dostępnych miejscach używać miękkiej szczotki.
- W szczególności, za pomocą szmatki i miękkiej szczotki, usuwać brud i kurz z otworów wentylacyjnych.  
  
Otwory wentylacyjne muszą być zawsze czyste.
- Regularnie czyścić uchwyt narzędziowy SDS Plus [12]. Uchwyt narzędziowy SDS-Plus lekko nasmarować smarem do uchwytów wiertarskich [20].

## ● Konserwacja

- W przypadku konieczności wymiany kabla zasilania musi to być wykonane przez producenta lub jego przedstawiciela, aby uniknąć zagrożeń bezpieczeństwa.
- Przed i po każdym użyciu sprawdzać produkt i akcesoria (takie jak narzędzia wkładane) pod kątem zużycia i uszkodzeń. W razie potrzeby należy wymienić na nowe. Przestrzegać wymagań technicznych (patrz akapit „Dane techniczne”).

- Smarowanie: Uchwyt narzędziowy SDS-Plus [12] lekko nasmarować smarem do uchwytów wiertarskich [20].

## ● Naprawy

- Wewnątrz tego produktu nie ma części, które może naprawiać użytkownik. W celu sprawdzenia i naprawy produktu należy kontaktować się z wykwalifikowanym technikiem.

## ● Przechowywanie

- Wyłączyć produkt. Pozostawić produkt do całkowitego ostygnięcia.
- Wyczyścić produkt (patrz akapit „Czyszczenie”).
- Przechowywać produkt i jego akcesoria w ciemnym, suchym, wolnym od mrozu miejscu o dobrej wentylacji.
- Produkt przechowywać w miejscu niedostępnym dla dzieci.
- Optymalna temperatura przechowywania długoterminowego (dłużej niż 3 miesiące) wynosi od +20 do +26 °C.
- Produkt przechowywać w kuferku.

## ● Transport

- Wyłączyć produkt. Pozostawić produkt do całkowitego ostygnięcia.
- Produkt przewozić w kuferku.
- Chronić produkt przed uderzeniami i silnymi wstrząsami, które występują szczególnie podczas transportu w pojazdach.
- Zabezpieczać produkt przed ześlizgnięciem się i przechyleniem.



## ● Utylizacja

Opakowanie wykonane jest z materiałów przyjaznych dla środowiska, które można przekazać do utylizacji w lokalnym punkcie przetwarzania surowców wtórnych.



Przy segregowaniu odpadów prosimy zwrócić uwagę na oznakowanie materiałów opakowaniowych, oznaczone są one skrótami (a) i numerami (b) o następującym znaczeniu: 1-7: Tworzywa sztuczne/20-22: Papier i tektura/80-98: Materiały kompozytowe.

### Produkt:



Produkt, materiały opakowaniowe, nadają się do recyklingu i podlegają rozszerzonej odpowiedzialności producenta. Wyrzuc je osobno, zgodnie z ilustracją przedstawiającą informacje o sortowaniu, aby zapewnić lepszą utylizację odpadów.

Logo Triman jest ważne tylko dla Francji.



Informacji na temat możliwości utylizacji wyeksploatowanego produktu udziela urząd gminy lub miasta.



Z uwagi na ochronę środowiska nie wyrzucać urządzenia po zakończeniu eksploatacji do odpadów domowych, lecz prawidłowo zutylizować. Informacji o punktach zbiorczych i ich godzinach otwarcia udziela odpowiedni urząd.

Elektroodpady nie mogą być wyrzucane do pojemników do selektywnej zbiórki odpadów komunalnych. Można je oddać w specjalnie wyznaczonych miejscach np. Punkt Selektywnej Zbiórki Odpadów Komunalnych lub/bądź w punktach handlowych oferujących w sprzedaży sprzęt elektroniczny.

Należy postępować zgodnie z obowiązującymi w Polsce przepisami dotyczącymi selektywnej zbiórki urządzeń elektrycznych i elektronicznych. Zużyty sprzęt może mieć szkodliwy wpływ na środowisko i zdrowie ludzi z uwagi na potencjalną zawartość niebezpiecznych substancji, mieszanin oraz części składowych. Gospodarstwo domowe spełnia ważną rolę w przyczynianiu się do ponownego użycia i odzysku surowców wtórnych, w tym recyklingu zużytego sprzętu. Na tym etapie kształtuje się postawy, które wpływają na zachowanie wspólnego dobra jakim jest czyste środowisko naturalne.

## ● Gwarancja

Produkt został wyprodukowany zgodnie z surowymi wytycznymi dotyczącymi jakości i dokładnie przetestowane przed dostawą. W przypadku wad materiałowych lub produkcyjnych przysługują Państwu prawa ustawowe wobec sprzedawcy produktu. Państwa prawa ustawowe nie są w żaden sposób ograniczone przez naszą gwarancję przedstawioną poniżej.

Gwarancja na ten produkt wynosi 3 lata od daty zakupu. Okres gwarancji rozpoczyna się od daty zakupu. Proszę przechowywać oryginalny rachunek w bezpiecznym miejscu, ponieważ ten dokument jest wymagany jako dowód zakupu.

Wszelkie uszkodzenia lub wady obecne już w momencie zakupu należy zgłosić niezwłocznie po rozpakowaniu produktu.

Jeżeli w ciągu 3 lat od daty zakupu produkt wykáže wady materiałowe lub produkcyjne, to – według naszego uznania – bezpłatnie go naprawimy lub wymienimy. Okres gwarancji nie ulega przedłużeniu o przyznane roszczenie gwarancyjne. Dotyczy to również wymienionych i naprawionych części.

Niniejsza gwarancja traci ważność, jeśli produkt został uszkodzony, był niewłaściwie użytkowany lub konserwowany.

Gwarancja obejmuje wady materiałowe i produkcyjne. Niniejsza gwarancja nie obejmuje części produktu, które podlegają normalnemu zużyciu i dlatego są uważane za części zużywalne (np. baterie, akumulatory, węże, wkłady atramentowe), ani nie obejmuje uszkodzeń części delikatnych, np. przełączników lub części wykonanych ze szkła.

Zgodnie z Kodeksem Cywilnym art. 581 §1 wraz z wymianą urządzenia lub ważnej części czas gwarancji rozpoczyna się na nowo.

## ● Sposób postępowania w przypadku naprawy gwarancyjnej

Aby zapewnić szybkie rozpatrzenie Państwa wniosku, prosimy stosować się do następujących wskazówek:

Przed skontaktowaniem się z działem serwisowym należy przygotować paragon i numer artykułu (IAN 445903\_2307) jako dowód zakupu.

Numery artykułów można znaleźć na tabliczce znamionowej, na grawerunku, na stronie tytułowej jego instrukcji (na dole po lewej stronie) lub jako naklejkę na stronie odwrotnej lub spodniej.

W razie wystąpienia błędów w działaniu lub innych wad, należy skontaktować się najpierw z wymienionym poniżej działem serwisowym telefonicznie lub pocztą elektroniczną.

Produkt uznany za uszkodzony można następnie z dołączeniem dowodu zakupu (paragonu) i podaniem, na czym polega wada i kiedy wystąpiła, przesłać bezpłatnie na podany Państwu adres serwisu.

## ● Serwis

 **Serwis Polska**

Tel.: 008004911946

E-Mail: [owim@lidl.pl](mailto:owim@lidl.pl)



## ● Deklaracja zgodności UE

### DEKLARACJA ZGODNOŚCI UE

IAN: 445903\_2307  
Nazwa produktu: PARKSIDE Młotowiertarka z udarem  
Oznaczenie modelu: HG09738

Wymieniony powyżej przedmiot niniejszej deklaracji jest zgodny z odpowiednimi wymaganiami unijnego prawodawstwa harmonizacyjnego:

Directive 2006/42/EC
Directive 2014/30/EU
Directive 2011/65/EU wraz ze wszystkimi poprawkami

Odwolania do odnośnych norm zharmonizowanych, które zastosowano, lub do innych specyfikacji technicznych, w stosunku do których deklarowana jest zgodność:

Nr / Części
Directive 2006/42/EC
EN 62841-1:2015
EN IEC 62841-2-6:2020/A1:2020
Directive 2014/30/EU
EN IEC 55014-1:2021
EN IEC 55014-2:2021
EN IEC 61000-3-2:2019/A1:2021
EN 61000-3-3:2013/A2:2021

Opisany powyżej przedmiot deklaracji jest zgodny z dyrektywą Parlamentu Europejskiego i Rady 2011/65/UE z dnia 8 czerwca 2011 r. w sprawie ograniczenia stosowania niektórych niebezpiecznych substancji w sprzęcie elektrycznym i elektronicznym:

Nr / Części
Dyrektywa 2011/65/UE
EN IEC 63000:2018

**Osoba odpowiedzialna za dokumentację techniczną:** OWIM GmbH & Co.KG

Podpisano przez lub w imieniu:

**OWIM GmbH & Co. KG Stiftsbergstraße 1 D-74167 Neckarsulm Niemcy**























Niniejsza deklaracja zgodności wydana zostaje na wyłączną odpowiedzialność producenta.

Tłumaczenie oryginalnej deklaracji zgodności

Neckarsulm	31.07.2023		
Miejsce	Data	ppa.Stefan Haensel Authorised Signatory	ppa.Johs Buchheim Authorised Signatory

<b>Seznam použitých piktogramů a symbolů</b> .....	Strana	85
<b>Úvod</b> .....	Strana	86
Použití ke stanovenému účelu .....	Strana	86
Rozsah dodávky .....	Strana	86
Popis dílů .....	Strana	86
Technické údaje .....	Strana	87
<b>Bezpečnostní pokyny</b> .....	Strana	88
Všeobecné bezpečnostní pokyny pro elektrické nástroje .....	Strana	88
Bezpečnostní pokyny pro kladiva .....	Strana	90
Další bezpečnostní pokyny .....	Strana	91
Chování v nouzových případech .....	Strana	92
Zbytková rizika .....	Strana	92
<b>Před použitím</b> .....	Strana	92
Příslušenství .....	Strana	92
<b>Obsluha</b> .....	Strana	92
Namontujte přidavnou rukojeť .....	Strana	93
Namontujte hloubkový doraz .....	Strana	93
Vyberte nástrojový nástavec .....	Strana	93
Výměna nástrojového nástavce .....	Strana	93
Vložte nástroj SDS .....	Strana	93
Odstraňte nástroj SDS .....	Strana	93
Zvolte provozní režim .....	Strana	93
Nastavení směru otáčení .....	Strana	94
Zapínání/Vypínání .....	Strana	94
Vyberte otáčky .....	Strana	94
<b>Odstraňování poruch</b> .....	Strana	94
<b>Čištění a péče</b> .....	Strana	95
Čištění .....	Strana	95
Údržba .....	Strana	95
Oprava .....	Strana	95
Skladování .....	Strana	95
Transport .....	Strana	96
<b>Zlikvidování</b> .....	Strana	96
<b>Záruka</b> .....	Strana	96
Postup v případě uplatňování záruky .....	Strana	96
<b>Servis</b> .....	Strana	97
<b>EU prohlášení o shodě</b> .....	Strana	98

## Seznam použitých piktogramů a symbolů

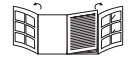
 	<p>Přečtěte si návod na obsluhu.</p>		<p>Vypněte výrobek a odpojte ho od elektrické sítě před výměnou příslušenství, čištěním a když se nepoužívá.</p>
	<p><b>NEBEZPEČÍ!</b> - Označuje ohrožení s vysokým stupněm rizika, které má, pokud se mu nezabrání, za následek smrt nebo těžké zranění (např. nebezpečí udušení)</p>		<p>Vrtání</p>
			<p>Příklepové vrtání</p>
	<p><b>VAROVÁNÍ!</b> - Označuje nebezpečí se středním stupněm rizika, které může mít, pokud se mu nezabrání, za následek těžké zranění nebo smrt (např. riziko úrazu elektrickým proudem)</p>		<p>Sekání</p>
			<p>Riziko úrazu elektrickým proudem</p>
	<p><b>OPATRNĚ!</b> - Označuje ohrožení s nízkým stupněm rizika, které může mít, pokud se mu nezabrání, za následek lehké až střední zranění (např. nebezpečí opaření)</p>		<p>Průměr</p>
			<p>Volnoběžné otáčky</p>
	<p><b>VÝSTRAHA!</b> - Varuje před možným poškozením majetku (např. nebezpečí zkratu)</p>		<p>Nosit ochranu sluchu!</p>
	<p>Střídavý proud/napětí</p>		<p>Noste ochranu očí!</p>
	<p>Symbol pro výrobek ochranné třídy II</p>		<p>Noste ochranu dýchacích cest!</p>
	<p>Používejte výrobek jen v suchých vnitřních prostorech.</p>	 	<p>Bezpečnostní pokyny Pokyny pro činnost</p>
	<p>Značka CE potvrzuje shodu se směrnicemi EU, které se na výrobek vztahují.</p>	 	<p>Rozkládací stránka s ilustracemi výrobku</p>

# **VRTACÍ A SEKACÍ KLADIVO**

## **● Úvod**

Blahopřejeme Vám ke koupi nového výrobku. Rozhodli jste se pro kvalitní produkt. Návod k obsluze je součástí tohoto výrobku. Obsahuje důležité pokyny pro bezpečnost, použití a likvidaci. Před použitím výrobku se seznamte se všemi pokyny k obsluze a bezpečnostními pokyny. Používejte výrobek jen popsáním způsobem a na uvedených místech. Při předání výrobku třetí osobě předejte i všechny podklady.

## **● Použití ke stanovenému účelu**

- Tento výrobek je určen pro následující činnosti:
  - Přiklepové vrtání do betonu, zdiva a kamene
  - Lehké sekací práce
  - Vrtání do dřeva, překližky, dřevovláknité desky, plastu a kovu
- Výrobek není určen pro těžké vrtací práce, které překračují maximální kapacitu vrtání (viz „Technické údaje“). Vždy používejte správný typ vrtáku a příslušenství pro zamýšlené použití. Při nákupu a použití nástrojových nástavců vždy dbejte na technické požadavky výrobku (viz „Technické údaje“).
- Jiné upotřebení nebo úpravy výrobku se považují za užívání v rozporu se stanoveným účelem a mohou vést k rizikům, jako je nebezpečí smrti, zranění nebo poškození.
- Výrobce nenese žádnou odpovědnost za škody způsobené nesprávným upotřebením.
- Tento výrobek je vhodný výhradně pro soukromé použití.
- Výrobek není určen k živnostenskému nebo podobnému využití.

- Dodržujte všechny platné místní bezpečnostní předpisy, normy a nařízení. Používání hlučných elektrických nástrojů může být v souladu s národními nebo místními předpisy povoleno pouze v určitých časech.

## **● Rozsah dodávky**

### **⚠ VAROVÁNÍ!**

- ▶ Výrobek a balicí materiály nejsou dětská hračka! Nedovolte dětem hrát si s plastovými sáčky, fóliemi a malými díly! Hrozí nebezpečí polknutí a udušení!

- 1 Vrtací a sekací kladivo
- 3 150 mm vrták 6/8/10 mm s držákem SDS-Plus
- 1 Plochý sekáč 250 mm
- 1 Špičatý 250 mm sekáč
- 1 Kovový hloubkový doraz
- 1 Přídavná rukojeť
- 1 Převrácení kufru
- 1 50 g maziva pro sklíčidlo pro vrtáky (číslo modelu: HGO6348)
- 1 Návod na obsluhu

## **● Popis dílů**

Otevřete před dalším čtením stránky s obrázky a seznamte se se všemi funkcemi výrobku.

(Obr. A)

- 1 Šroub hloubkového dorazu
- 2 Přepínač směru otáčení
- 3 Vypínač Zap/Vyp
- 4 Tlačítko zámku (pro vypínač Zap/Vyp 3)
- 5 Připojné vedení se síťovou zástrčkou
- 6 LED
- 7 Kolečko pro volbu otáček
- 8 Odblokovací tlačítko (pro volič režimů 9)

- 9 Volič režimů
  - 10 Přídavná rukojeť
  - 11 Protiprachová krytka
  - 12 Držák nástroje SDS-Plus
  - 13 Blokovací klapka
  - 14 Hloubkový doraz
- (Obr. B)
- 15 Špičatý sekáč
  - 16 Plochý sekáč
  - 17 Vrták 10 mm
  - 18 Vrták 8 mm
  - 19 Vrták 6 mm
  - 20 Mazivo pro sklíčidlo pro vrtáky

## ● Technické údaje

Vrtací a sekací kladivo	PBH 1050 D4
Číslo modelů	
– VDE konektor:	HG09738
– BS konektor:	HG09738-BS
– CH konektor:	HG09738-CH
Jmenovité napětí:	230–240 V~, 50 Hz
Jmenovitý výkon:	1050 W
Volnoběžné otáčky $n_0$ :	0–1100 $\text{min}^{-1}$
Počet úderů:	0–5300 $\text{min}^{-1}$
Energie nárazu:	3 Joulů
Max. vrtací výkon $\varnothing$ :	13 mm pro kov 26 mm pro beton/cihly 32 mm pro dřevo

## Hodnoty emisí hluku

Naměřené hodnoty byly stanoveny v souladu s normou EN 62841. Hladina akustického tlaku elektrického nástroje hodnocená jako A je obvykle:

Hladina akustického tlaku:	$L_{pA}$	=	91,7	dB
Nejistota:	$K_{pA}$	=	3,0	dB
Hladina akustického výkonu:	$L_{WA}$	=	102,7	dB
Nejistota:	$K_{WA}$	=	3,0	dB

## Emisní hodnoty vibrací

Celkové hodnoty vibrací (vektorový součet tří směrů), stanovené v souladu s EN 62841:

Příklepové vrtání do betonu:				
Hlavní rukojeť:	$a_{h,HD}$	=	12,064	$\text{m/s}^2$
Nejistota:	K	=	1,5	$\text{m/s}^2$
Pomocná rukojeť:	$a_{h,HD}$	=	11,063	$\text{m/s}^2$
Nejistota:	K	=	1,5	$\text{m/s}^2$

Sekání:				
Hlavní rukojeť:	$a_{h,Cheq}$	=	9,335	$\text{m/s}^2$
Nejistota:	K	=	1,5	$\text{m/s}^2$
Pomocná rukojeť:	$a_{h,Cheq}$	=	7,499	$\text{m/s}^2$
Nejistota:	K	=	1,5	$\text{m/s}^2$

## VAROVÁNÍ!



Noste ochranu sluchu!

## UPOZORNĚNÍ

- ▶ Uvedená celková hodnota vibrací a uvedená hodnota emisí hluku byly naměřeny pomocí standardizovaných zkušebních metod, a mohou být použity k porovnání jednoho elektrického nástroje s jiným.
- ▶ Uvedená celková hodnota vibrací a uvedená hodnota emisí hluku mohou být použity i pro předběžnému odhadu zatížení.

## ⚠ VAROVÁNÍ!

- ▶ Vibrace a hluk při skutečném použití elektrických nástrojů se od uvedených hodnot odchylují v závislosti na způsobu, jakým je elektrický nástroj používán, zejména typ zpracovávaného obrobku.  
Snažte se udržet zatížení vibracemi a hlukem tak nízké, jak je to jen možné. Příkladnými opatřeními ke snížení zatížení vibracemi je nošení rukavic při používání nástrojového nástavce a omezení doby práce. Přitom se musí brát do úvahy všechny akce provozního cyklu (například časy kde je elektrický nástroj vypnut, a ty, u kterých je síce zapnutý, ale běží bez zatížení).



## Bezpečnostní pokyny

### ● Všeobecné bezpečnostní pokyny pro elektrické nástroje

## ⚠ VAROVÁNÍ!

- ▶ **Přečtěte si všechny bezpečnostní pokyny, pokyny, ilustrace a technické údaje, kterými je tento elektrický nástroj opatřen.** Nedodržení následných pokynů může způsobit zranění elektrickým proudem, požár a/nebo těžká zranění.

## Uchovejte bezpečnostní pokyny a návody pro budoucnost.

Termín používaný v bezpečnostních pokynech „elektrický nástroj“ se vztahuje na elektrické nástroje napájené ze sítě (síťovým vedením) nebo elektrické nástroje napájené akumulátorem (bez síťového vedení).

### Bezpečnost práce na pracovním místě

- Udržujte pracovní prostor v čistotě a dobře osvětlený.** Nepořádek nebo neosvětlené pracovní prostory mohou vést k úrazům.
- Neppracujte s elektrickým nástrojem ve výbušném prostředí, v přítomnosti hořlavých kapalin, plynů nebo prachu.** Elektrické nástroje jsou zdrojem jiskření, které může zapálit prach nebo výpary.
- Při práci s elektrickými nástroji udržujte děti a osoby v bezpečné vzdálenosti.** Při rozptýlení můžete ztratit kontrolu nad elektrickým nástrojem.

### Elektrická bezpečnost

- Síťová zástrčka elektrického nástroje se musí hodit do zásuvky. Zástrčka nesmí být žádným způsobem měněna. Nepoužívejte rozbočovací zástrčky s uzemněnými elektrickými nástroji.** Neupravené zástrčky a odpovídající zásuvky snižují riziko úrazu elektrickým proudem.
- Vyhnete se kontaktu těla s uzemněnými povrchy, jako jsou potrubí, radiátory, sporáky a ledničky.** Pokud je vaše tělo uzemněné, existuje zvýšené riziko úrazu elektrickým proudem.
- Chraňte elektrické nástroje před deštěm nebo vlhkem.** Proniknutí vody do elektrického nástroje zvyšuje riziko úrazu elektrickým proudem.



- d) **Nezneužívejte přípojn $\acute{y}$  veden $\acute{y}$  k zavěšování nebo nošení elektrického nástroje nebo k vytáhnutí zástrčky ze zásuvky. Udržujte přípojn $\acute{y}$  veden $\acute{y}$  daleko od tepla, oleje, ostrých hran nebo pohybujících se částí přístroje.** Poškozená nebo spletená přípojn $\acute{a}$  veden $\acute{y}$  zvyšují riziko úrazu elektrickým proudem.
- e) **Pokud pracujete s elektrickým nástrojem venku, používejte jen prodlužovací kabel vhodné i pro venkovní použití.** Použití prodlužovacího kabelu vhodného pro venkovní prostředí snižuje riziko úrazu elektrickým proudem.
- f) **Pokud je provoz elektrického nástroje ve vlhkém prostředí nevyhnutný, použijte proudový chránič.** Použití proudového chrániče snižuje riziko úrazu elektrickým proudem.

### Bezpečnost osob

- a) **Budte pozorní, sledujte, co děláte a používejte zdravý rozum při práci s elektrickým nástrojem. Nepoužívejte elektrický nástroj, jste-li unaveni nebo pod vlivem drog, alkoholu nebo léků.** Chvil $\acute{e}$  nepozornosti při použití elektrického nástroje m $\acute{u}$ že vést k vážným zraněním.
- b) **Používejte osobní ochranné pomůcky a vždy noste ochranné brýle.** Nošení osobních ochranných pomůcek, jako je protiprachová maska, neklouzavá bezpečnostní obuv, ochranná přilba nebo ochrana sluchu, v závislosti na povaze a použití elektrického nástroje, snižuje riziko zranění.
- c) **Zabraňte náhodnému spuštění. Ujistěte se, že elektrický nástroj je vypnutý předtím, než jej připojíte k elektrické síti a/nebo akumulátoru, ho zvednete nebo přenášíte.** Pokud přenášíte elektrický nástroj s prstem na spínači nebo zapnutý elektrický nástroj připojíte k napájení, m $\acute{u}$ že to vést k nehodám.
- d) **Před zapnutím elektrického nástroje odstraňte všechny seřizovací nástroje nebo klíč na šrouby.** Nástroj nebo klíč, který ponecháte připevněn k otáčející se částí elektrického nástroje, m $\acute{u}$ že vést ke zranění.
- e) **Vyhýbejte se nenormálnímu držení těla. Dbejte na správný postoj a udržujte za všech okolností rovnováhu.** To umožňuje lepší ovladatelnost elektrického nástroje v neočekávaných situacích.
- f) **Noste vhodný oděv. Nenoste volný oděv nebo šperky. Udržujte své vlasy, oblečení a rukavice mimo dosah pohybujících se částí.** Volný oděv, šperky nebo dlouhé vlasy mohou být zachyceny pohybujícími se částmi.
- g) **Pokud mohou být namontována zařízení na odsávání a sběr prachu, ujistěte se, že jsou připojeny a správně použity.** Použití odsávání prachu dokáže snížit ohrožení prachem.
- h) **Neukolébejte se ve falešné bezpečnosti a nepřekračujte bezpečnostní pravidla pro elektrické nástroje, a to ani v případě, že jste se seznámili s elektrickým nástrojem při častém používání.** Nedbalé jednání m $\acute{u}$ že vést k vážným zraněním během zlomků sekundy.

## Upotřebení a zacházení s elektrickým nástrojem

- a) **Elektrický nástroj nepřetěžujte. Použijte pro svou práci určený typ elektrického nástroje.** S pomocí vhodného elektrického nástroje pracujete lépe a bezpečněji v zadané oblasti výkonu.
- b) **Nepoužívejte elektrický nástroj, jehož vypínač je vadný.** Elektrický nástroj, které již není možné zapnout nebo vypnout, je nebezpečné a musí být opraveno.
- c) **Před jakýmkoliv seřizováním, výměnou nástrojových nástavců nebo před uložením nepoužívaného elektrického nástroje vytáhněte zástrčku ze zásuvky a/nebo odstraňte odnímatelný akumulátor.** Toto preventivní opatření zabraňuje neúmyslnému spuštění elektrického nástroje.
- d) **Nepoužívané elektrické nástroje skladujte mimo dosah dětí. Nechte osoby používat elektrický nástroj, pokud nejsou s ním obeznámeni nebo nečetli instrukce.** Elektrické nástroje jsou nebezpečné, když jsou používány nezkušenými osobami.
- e) **Opatrujte elektrické nástroje a nástrojový nástavec s péčí. Zkontrolujte, zda pohyblivé díly bezvadně fungují a nezadírají se, zda díly nejsou prasklé nebo tak poškozené, že je narušena funkce elektrického nástroje. Poškozené díly nechte opravit před použitím elektrického nástroje.** Mnoho nehod je způsobeno špatně udržovanými elektrickými nástroji.
- f) **Řezné nástroje udržujte ostré a čisté.** Řádně udržované řezné nástroje s ostrými řeznými břity se méně zadírají a lépe se ovládají.

- g) **Používejte elektrický nástroj, příslušenství a nástrojové nástavce atd. v souladu s těmito pokyny. Zohledněte pracovní podmínky a činnost, která má být provedena.** Použití elektrického nástroje k jiné činnosti, než je určené použití, může vést k nebezpečným situacím.
- h) **Udržujte rukojeti a úchopy suché, čisté a bez oleje a tuku.** Kluzké rukojeti a úchopy neumožňují bezpečnou obsluhu a ovládání elektrického nástroje v neočekávaných situacích.

## Servis

- a) **Nechte elektrické nástroje opravovat jen od kvalifikovaného odborného personálu s použitím originálních náhradních dílů.** Tím je zajištěno, že bezpečnost elektrického nástroje zůstane zachována.

## UPOZORNĚNÍ

- ▶ Tento výrobek generuje během provozu elektromagnetické pole! Toto pole může za určitých okolností interferovat s aktivními nebo pasivními lékařskými implantáty! Aby se snížilo riziko vážného nebo smrtelného zranění, doporučujeme, aby se osoby se zdravotnickými implantáty před použitím tohoto výrobku poradily se svým lékařem a výrobcem lékařského implantátu!

## ● Bezpečnostní pokyny pro kladiva

### ⚠ VAROVÁNÍ!



Noste ochranu sluchu. Působení hluku může způsobit ztrátu sluchu.



Používejte ochrannou masku proti prachu.

## **⚠ VAROVÁNÍ!**

- ▶ Při pracích vrtání a sekání se může pracovat s materiály, které mohou vytvářet škodlivý nebo toxický prach. Tento prach představuje nebezpečí pro zdraví osob obsluhujících s elektrický nástroj a pro všechny ostatní osoby v okolí.
- ▶ Ujistěte se, že při práci s elektrickým nástrojem nenarazíte na vedení elektřiny, plynu nebo na vodovodní potrubí. Než budete vrtat do zdi nebo ji rozříznete, zkontrolujte ji popř. detektorem vedení.

### **Bezpečnostní pokyny pro všechny práce**

- **Noste ochranu sluchu.** Působení hluku může způsobit ztrátu sluchu.
- **Použijte přídavné rukojeti, když jsou tyto dodány s elektrickým nástrojem.** Ztráta kontroly může vést k zraněním.
- **Elektrický nástroj držte za izolované rukojeti při provádění práce, kdy může vrtací nástroj nebo šrouby dojít do kontaktu se skrytými vodiči nebo s vlastním přívodním vedením.** Kontakt s vedením pod napětím může dostat pod napětí i kovové části přístroje a vést tak k úderu elektrickým proudem.

### **Bezpečnostní pokyny při používání dlouhých vrtáků s vrtacími kladiivy**

- **Vždy začněte vrtat s nízkými otáčkami a pokud má vrták kontakt s obrobkem.** Při vyšších otáčkách se vrták snadno ohne, pokud se může volně otáčet bez kontaktu s obrobkem, a způsobit zranění.
- **Na vrták nevyvíjejte nadměrný tlak a vyvíjejte jej pouze podélně k vrtáku.** Vrtáky se mohou ohnout a tím zlomit nebo způsobit ztrátu kontroly a vést ke zraněním.

## **● Další bezpečnostní pokyny**

- **Pomocí vhodných vyhledávacích zařízení vyhledejte skryté napájecí linky nebo se obraťte na místní společnost poskytující technické služby.** Kontakt s elektrickým vedením může vést k požáru a úrazu elektrickým proudem. Poškození plynového vedení může vést k výbuchu. Průnik do vodovodního vedení způsobí poškození majetku.
- **Počkejte, až se elektrický nástroj zastaví, než ho odložíte.** Nástrojový nástavec může být zaklesnut a vést ke ztrátě kontroly nad elektrickým nástrojem.
- **Zajistěte obrobek.** Obrobek držený upínacími přípravky nebo svěrákem je držen bezpečněji než rukou.
- **Bezprostředně po provozu se nedotýkejte žádných nástrojových nástavců pro vkládání ani sousedních částí skříně.** Ty se mohou během provozu velmi zahřát a způsobit popáleniny.
- **Nástrojový nástavec se může během vrtání zablokovat. Zabezpečte bezpečné postavení a pevně držte elektrický nástroj oběma rukama.** Jinak můžete nad elektrickým nástrojem ztratit kontrolu.
- **Při práci držte elektrický nástroj pevně oběma rukama a zajistěte bezpečný postoj.** Elektrický nástroj je bezpečněji veden oběma rukama.

### **Originální příslušenství/přídavné přístroje**

## **⚠ VAROVÁNÍ!**

- ▶ Nepoužívejte žádné příslušenství, které nebylo doporučeno **/// PARKSIDE**. To může vést ke zranění elektrickým proudem a k požáru.

- Používejte pouze příslušenství a přídavné přístroje, které jsou specifikovány v návodu na obsluhu nebo jejichž montáž je kompatibilní s výrobkem.

## ● Chování v nouzových případech

Seznamte se na základě tohoto návodu na obsluhu s použitím tohoto výrobku. Zapamatujte si bezpečnostní pokyny a bezpodmínečně se jich držte. To pomáhá vyhnout se rizikům a nebezpečím.

- Vždy buďte při používání výrobku pozorní, abyste nebezpečí zjistili včas a mohli jednat. Včasný zásah může zabránit vážnému zranění nebo poškození majetku.
- Výrobek při vadné funkci ihned vypněte. Nechte to kvalifikovanému odborníkovi zkontrolovat a, pokud je to nutné, opravit před opětovným uvedením do provozu.

## ● Zbytková rizika

I když použijete tento výrobek obsluhujete podle předpisu, zůstává potenciální riziko pro zranění a poškození. Následující nebezpečí mohou kromě jiných nastat v souvislosti s konstrukcí a provedením tohoto výrobku:

- Zdravotní poškození vyplývající z emise vibrací, je-li výrobek používán po delší dobu, nebo není správně používán a udržován.
- Osobní a věcné škody způsobené vadnými nástrojovými nástavci nebo náhlým nárazem skrytého předmětu během používání.
- Nebezpečí zranění a věcné škody způsobené létajícími objekty.

## ● Před použitím

### ● Příslušenství

#### ⚠ VAROVÁNÍ!

- ▶ Nepoužívejte žádné příslušenství, které nebylo doporučeno **/// PARKSIDE**. To může vést ke zranění elektrickým proudem a k požáru.

Pro bezpečné a řádné používání tohoto výrobku jsou nutné mimo jiné následující díly příslušenství, jako např. nástroje a nástrojové nástavce:

- Nástrojový nástavec SDS-Plus
- Vhodné osobní ochranné pomůcky

Nástroje a nástrojové nástavce dostanete v odborném obchodě. Při nákupu, prosím vždy dbejte na technické požadavky tohoto výrobku (viz „Technické údaje“). Pokud si nejste jisti, zeptejte se kvalifikovaného odborníka a nechte si poradit od svého prodejce.

## ● Obsluha

#### ⚠ VAROVÁNÍ!



Vypněte výrobek a odpojte ho od elektrické sítě před výměnou příslušenství, čištěním a když se nepoužívá.

#### ⚠ VAROVÁNÍ!

- ▶ Během vrtání upevněte nebo zajistěte obrobek svorkou, uzamykatelnými kleštěmi nebo svěrákem. Vrtejte pouze na bezpečně upevněném obrobku.

#### UPOZORNĚNÍ

- ▶ Před jakoukoli prací na elektrickém nástroji (např. údržbou, výměnou nástroje atd.), jakož i při jeho přepravě a skladování uveďte přepínač směru otáčení [2] do střední polohy. Při neúmyslném stisknutí vypínače Zap/Vyp [3] existuje riziko zranění.

## ● Namontujte přídatnou rukojeť

### UPOZORNĚNÍ

- ▶ Z bezpečnostních důvodů použijte tento výrobek pouze s připojenou přídatnou rukojetí [10].

1. Uvolněte řemen na přídatné rukojeti [10] otočením proti směru hodinových ručiček.
2. V závislosti na pracovní poloze otočte přídatnou rukojeť [10] do vhodného úhlu.
3. Otočte přídatnou rukojeť [10] ve směru hodinových ručiček, abyste ji dotáhli.

## ● Namontujte hloubkový doraz

1. Povolte šroub hloubkového dorazu [1].
2. Vložte těsnicí hloubkový doraz [14] do přídatné rukojeti [10].
3. Vytáhněte hloubkový doraz [14], dokud vzdálenost mezi špičkou vrtacích nástrojů a špičkou hloubkového dorazu neodpovídá požadované hloubce vrtání.
4. Utažením šroubu hloubkového dorazu [1] zamkněte hloubkový doraz [14].

## ● Vyberte nástrojový nástavec

Použití	Nástrojový nástavec
Příklepové vrtání	Nástrojový nástavec SDS-Plus
Sekání	
Obyčejné vrtání do dřeva, kovu, keramiky a plastu	Vhodný vrták SDS-Plus

## ● Výměna nástrojového nástavce

- S držákem nástrojů SDS-Plus [12] můžete snadno a pohodlně měnit nástrojový nástavec bez použití dalších nástrojů.
- Nástrojový nástavec SDS-Plus je díky systému volně pohyblivý. Tím vzniká odchylka házení při volnoběhu. To nemá žádný vliv na přesnost vrtaného otvoru, protože vrták se během vrtání sám vystředí.
- Protiprachová krytka [11] z velké části zabraňuje pronikání prachu z vrtání do držáku nástroje během provozu. Při vkládání nástrojového nástavce dbejte na to, aby nedošlo k poškození protiprachové krytky.

### UPOZORNĚNÍ

- ▶ Pokud je protiprachová krytka [11] poškozená, ihned ji vyměňte. Obratě se na dílnu zákaznického servisu.

## ● Vložte nástroj SDS





1. Před vložením nástrojového nástavce lehce namažte držák nástroje SDS-Plus [12] mazivem pro sklíčidlo vrtáku [20].
2. Vložte nástrojový nástavec do držáku nástroje SDS-Plus [12] otáčivým způsobem, dokud slyšitelně nezacvakne.
3. Zatažením za nástrojový nástavec zkontrolujte, zda je blokovací mechanismus v pořádku. Nástrojový nástavec má vlivem systému radiální vůli.

## ● Odstraňte nástroj SDS

- Zatáhněte za blokovací klapku [13] dozadu a vyjměte nástrojový nástavec.



## ● Zvolte provozní režim

- Podržte stisknuté odblokovací tlačítko [8] na voliči režimu [9]. Otočte volič režimů tak, aby značka šipky směřovala k příslušné ikoně.

Symbol	Provozní režim
	Vrtání
	Příklepové vrtání
	Sekání
	Riziko úrazu elektrickým proudem

### Riziko úrazu elektrickým proudem

Chcete-li nástrojový nástavec otočit do požadované polohy sekání, postupujte takto:

1. Otočte volič režimu [9] na  (přizpůsobte polohu sekáče).
2. Otočte nástrojový nástavec v držáku nástroje SDS-Plus [12] do požadované polohy.
3. Otočte volič režimu [9] na  (sekání).

### ● Nastavení směru otáčení

#### UPOZORNĚNÍ

- ▶ Přepínač směru otáčení [2] používejte pouze v případě, že je elektrický nástroj v klidu.
- Ke změně směru otáčení elektrického nástroj použijte přepínač směru otáčení. To není možné při stisknutí vypínače Zap/Vyp [3].
- Právě otáčení: Zatlačte přepínač směru otáčení doleva, až na doraz.
- Levé otáčení: Zatlačte přepínač směru otáčení doprava, až na doraz.

### ● Zapínání/Vypínání

- Spojte sířovou zástrčku [5] se zásuvkou. LED [6] svítí, čímž signalizuje, že je výrobek připraven k provozu.

### Zapnutí

- Stlačte vypínač Zap/Vyp [3].
- Chcete-li ušetřit energii, zapínejte elektrický nástroj pouze tehdy, když jej používáte.

### Vypnout

- Uvolněte vypínač Zap/Vyp [3].
- Při nízkých teplotách dosahuje elektrický nástroj plného výkonu kladiva/příklepů teprve po určité době.

### Nepřetržitý provoz

- Stlačte vypínač Zap/Vyp [3]. Stiskněte současně tlačítko zámku [4] a uzamkněte vypínač Zap/Vyp.
- Chcete-li zrušit nepřetržitý provoz, stiskněte vypínač Zap/Vyp [3] a zase ho uvolněte.

### ● Vyberte otáčky

#### UPOZORNĚNÍ

- ▶ Nastavené otáčky jsou dosaženy pouze při nepřetržitém provozu.
- Otáčením kolečka pro volbu otáček [7] vyberte rychlost od úrovně 1 (nízká) do úrovně 6 (vysoká). Požadované otáčky závisí na obráběném materiálu.

### ● Odstraňování poruch

Problém	Možná příčina	Náprava
Výrobek nefunguje.	Motor je vadný.	Výrobek nechejte opravit jen autorizovaným odborníkem.

Problém	Možná příčina	Náprava
Výkon výrobku je slabý.	Nadměrný tlak na výrobek.	Na výrobek nevyvíjejte nepřiměřený tlak.
	Mazivo pro sklíčidlo pro vrtáky je spotřebováno.	Lehce promažte držák nástroje SDS-Plus <a href="#">12</a> mazivem pro sklíčidlo pro vrtáky.

## ● Čištění a péče

### ⚠ VAROVÁNÍ!



Vypněte výrobek a odpojte ho od elektrické sítě před výměnou příslušenství, čištěním a když se nepoužívá.

## ● Čištění

### UPOZORNĚNÍ

- ▶ Nepoužívejte žádné chemické, alkalické, abrazivní nebo jiné agresivní čisticí nebo dezinfekční prostředky k čištění výrobku, neboť ty mohou poškodit jeho povrchy.
  - ▶ Dávejte pozor na to, aby dovnitř výrobku nepronikly žádné kapaliny.
  - ▶ Udržujte výrobek stále čistý, suchý a zbavený oleje nebo mazacích tuků. Po každém použití a před uskladněním odstraňte prach.
  - ▶ Pravidelné řádné čištění pomáhá zajistit bezpečné používání a prodlužuje životnost výrobku.
- Výrobek čistěte suchou utěrkou. Pro těžce přístupná místa použijte měkký kartáč.

- Odstraňte hlavně nečistoty a prach z ventilačních otvorů hadrem a měkkým kartáčem.

Větrací otvory musí být vždy volné.

- Držák nástroje SDS-Plus [12](#) pravidelně čistěte. Lehce promažte držák nástroje SDS-Plus mazivem pro sklíčidlo pro vrtáky [20](#).

## ● Údržba

- Když je nutná výměna připojovacího kabelu, musí to provést výrobce nebo jeho zástupce, aby se předešlo bezpečnostním rizikům.
- Zkontrolujte výrobek a díly příslušenství (např. nástrojové nástavce), před a po každém použití na opotřebení a poškození. V případě potřeby je vyměňte za nové. Dodržujte při tom technické požadavky (viz „Technické údaje“).
- Mazání: Lehce promažte držák nástroje SDS-Plus [12](#) mazivem pro sklíčidlo pro vrtáky [20](#).

## ● Oprava

- Uvnitř výrobku nejsou žádné díly, které mohou být opravovány uživatelem. obraťte se na kvalifikovaného odborníka, abyste nechali výrobek zkontrolovat a opravit.

## ● Skladování

- Výrobek vypněte. Nechte výrobek ochladit.
- Očistěte výrobek (viz „Čištění“).
- Výrobek a jeho příslušenství skladujte na temném, suchém, nezamrzajícím a dobře větraném místě.
- Uchovávejte výrobek stále na místě nedostupném pro děti.
- Optimální dlouhodobá skladovací teplota (déle než 3 měsíce) je mezi +20 a +26 °C.
- Skladujte výrobek v přepravním kufru.

## ● Transport

- Výrobek vypněte. Nechte výrobek ochladit.
- Převážte výrobek v přepravním kufru.
- Chraňte výrobek před úderem a silnými vibracemi, které nastávají zejména během přepravy ve vozidlech.
- Zajistěte výrobek proti sklouznutí a převrnutí.

## ● Likvidování

Obal se skládá z ekologických materiálů, které můžete likvidovat prostřednictvím místních sběrů recyklovatelných materiálů.



Při třídění odpadu se řiďte podle označení obalových materiálů zkratkami (a) a čísly (b), s následujícím významem: 1-7: umělé hmoty/20-22: papír a lepenka/80-98: složené látky.

### Výrobek:



Points de collecte sur [www.quefairedesdechets.fr](http://www.quefairedesdechets.fr)  
Privilégiez la réparation ou le don de votre appareil !

Výrobek a obalové materiály jsou recyklovatelné a podléhají rozšířené odpovědnosti výrobce. Likvidujte je odděleně podle ilustrovaných Info-tri (informace o třídění), abyste mohli lépe nakládat s odpady.

Logo Triman platí jen pro Francii.



O možnostech likvidace vysloužilých zařízení se informujte u správy vaší obce nebo města.



V zájmu ochrany životního prostředí vysloužilý výrobek nevyhazujte do domovního odpadu, ale předejte k odborné likvidaci. O sběrnách a jejich otevíracích hodinách se můžete informovat u příslušné správy města nebo obce.

## ● Záruka

Výrobek byl vyroben podle přísných směrnic kvality a před dodáním pečlivě otestován. V případě materiálních nebo výrobních vad máte zákonná práva vůči prodejci výrobku. Vaše zákonná práva nejsou níže uvedenou zárukou nijak omezená.

Záruka na tento výrobek je 3 roky od data zakoupení. Záruční doba začíná dnem zakoupení. Originál dokladu o zakoupení si uschovejte na bezpečném místě, protože tento doklad je vyžadován jako doklad o koupi.

Jákoli poškození nebo závady, které se vyskytnou již v okamžiku nákupu, musí být nahlášeny ihned po vybalení výrobku.

Pokud se u výrobku během 3 let od data zakoupení projeví vada materiálu nebo výrobní vada, pak vám ho podle naší volby bezplatně opravíme nebo vyměníme. Záruční doba se po uznané reklamaci neprodlužuje. To platí také pro vyměněné a opravené díly.

Tato záruka je neplatná, pokud byl výrobek poškozený nebo nesprávně používán anebo udržovaný.

Záruka se kryje na materiálové a výrobní vady. Tato záruka se nevztahuje na díly výrobku, které podléhají běžnému opotřebení, a tím patří jako opotřebitelné díly (např. baterie, hadice, inkoustové barevné patrony), ani se nevztahuje na poškození rozbitých dílů, např. spínačů nebo dílů ze skla.

## ● Postup v případě uplatňování záruky

Pro zajištění rychlého zpracování Vašeho případu se řiďte následujícími pokyny:

Pro všechny požadavky si připravte pokladní stvrzenku a číslo artiklu (IAN 445903\_2307) jako doklad o zakoupení.

Číslo artiklu najdete na typovém štítku, gravuře, titulní stránce návodu (vlevo dole) nebo na nálepce na zadní nebo spodní straně.



V případě poruch funkce nebo jiných závad nejdříve kontaktujte, telefonicky nebo e-mailem, v následujícím textu uvedené servisní oddělení.

Výrobek registrovaný jako vadný potom můžete s příloženým dokladem o zakoupení (pokladní stvrzenkou) a údaji k závadě a kdy k ní došlo, bezplatně zaslat na adresu servisu, která Vám byla sdělena.

## ● **Servis**

** Servis Česká republika**

Tel.: 800600632

E-Mail: [owim@lidl.cz](mailto:owim@lidl.cz)



## ● EU prohlášení o shodě

### EU PROHLÁŠENÍ O SHODĚ

Mezinárodní číslo obchodní položky (IAN): 445903\_2307  
Identifikace produktu: PARKSIDE Vrtací a sekací kladivo  
Číslo modelu: HG09738

Výše popsaný předmět prohlášení je ve shodě s příslušnými harmonizačními právními předpisy Unie:

Directive 2006/42/EC
Directive 2014/30/EU
Directive 2011/65/EU se všemi souvisejícími změnami

Odkazy na příslušné harmonizované normy, které byly použity, nebo na jiné technické specifikace, na jejichž základě se shoda prohlašuje:

Č. / Části
<b>Directive 2006/42/EC</b>
EN 62841-1:2015
EN IEC 62841-2-6:2020/A11:2020
<b>Directive 2014/30/EU</b>
EN IEC 55014-1:2021
EN IEC 55014-2:2021
EN IEC 61000-3-2:2019/A1:2021
EN 61000-3-3:2013/A2:2021

Předmět výše uvedeného prohlášení je v souladu se směrnicí Evropského parlamentu a Rady 2011/65/EU ze dne 8. června 2011 o omezení používání některých nebezpečných látek v elektrických a elektronických zařízeních:

Č. / Části
<b>Směrnice 2011/65/EU</b>
EN IEC 63000:2018

**Držitel technické dokumentace:** OWIM GmbH & Co.KG

Podepsáno za a jménem:

**OWIM GmbH & Co. KG Stiftsbergstraße 1 D-74167 Neckarsulm Německo**

Toto prohlášení o shodě se vydává na výhradní odpovědnost výrobce.

Překlad původního prohlášení o shodě

Neckarsulm

Místo

31.07.2023





















Datum

ppa.Stefan Haensel  
Authorised Signatory

ppa.Jens Buchheim  
Authorised Signatory

<b>Zoznam použitých piktogramov/symbolov</b> .....	Strana 100
<b>Úvod</b> .....	Strana 101
Použitie v súlade s určením .....	Strana 101
Rozsah dodávky .....	Strana 101
Popis súčiastok .....	Strana 101
Technické údaje .....	Strana 102
<b>Bezpečnostné upozornenia</b> .....	Strana 103
Všeobecné bezpečnostné upozornenia pre elektrické náradie .....	Strana 103
Bezpečnostné upozornenia pre kladivá .....	Strana 105
Doplňkové bezpečnostné upozornenia .....	Strana 106
Správanie v núdzovom prípade .....	Strana 106
Zvyškové riziká .....	Strana 107
<b>Pred použitím</b> .....	Strana 107
Príslušenstvo .....	Strana 107
<b>Obsluha</b> .....	Strana 107
Montáž prídavného držadla .....	Strana 107
Montáž hĺbkovej zarážky .....	Strana 108
Výber nadstavca .....	Strana 108
Výmena nadstavca .....	Strana 108
Vkladanie náradia SDS .....	Strana 108
Vyberanie náradia SDS .....	Strana 108
Výber prevádzkového režimu .....	Strana 108
Nastavenie smeru točenia .....	Strana 109
Zapnutie/vypnutie .....	Strana 109
Voľba otáčok .....	Strana 109
<b>Odstraňovanie porúch</b> .....	Strana 109
<b>Čistenie a starostlivosť</b> .....	Strana 109
Čistenie .....	Strana 110
Údržba .....	Strana 110
Oprava .....	Strana 110
Skladovanie .....	Strana 110
Preprava .....	Strana 110
<b>Likvidácia</b> .....	Strana 110
<b>Záruka</b> .....	Strana 111
Postup v prípade poškodenia v záruke .....	Strana 111
<b>Servis</b> .....	Strana 111
<b>EÚ vyhlásenie o zhode</b> .....	Strana 112

## Zoznam použitých piktogramov/symbolov

	<p>Prečítajte si návod na obsluhu.</p>		<p>Pred výmenou príslušenstva, čistením a pri nepoužívaní produkt vypnite a odpojte od elektrickej siete.</p>
	<p><b>NEBEZPEČENSTVO!</b> - Označuje nebezpečenstvo s vysokým stupňom rizika, ktoré bude mať za následok smrť alebo vážne zranenie, ak sa mu nevyhnete (napr. nebezpečenstvo zadusenía)</p>		<p>Vŕtanie</p>
	<p><b>VÝSTRAHA!</b> - Označuje nebezpečenstvo so stredným stupňom rizika, ktoré bude mať za následok smrť alebo vážne zranenie, ak sa mu nevyhnete (napr. nebezpečenstvo zásahu elektrickým prúdom)</p>		<p>Vŕtanie s príklepom</p>
	<p><b>POZOR!</b> - Označuje nebezpečenstvo s nižším stupňom rizika, ktoré bude mať za následok ľahké až stredne ťažké zranenie, ak sa mu nevyhnete (napr. nebezpečenstvo obarenia)</p>		<p>Tesanie</p>
	<p><b>OPATRNE!</b> - Varuje pred potenciálnymi materiálnymi škodami (napr. nebezpečenstvo skratu)</p>		<p>Prispôbiť polohu tesania</p>
	<p>Striedavý prúd/striedavé napätie</p>		<p>Priemer</p>
	<p>Symbol pre produkt s triedou ochrany II</p>		<p>Otáčky naprázdno</p>
	<p>Produkt používajte len v suchých interiéroch.</p>		<p>Noste ochranu sluchu!</p>
	<p>Značka CE potvrdzuje zhodu so smernicami EÚ, ktoré sú relevantné pre produkt.</p>		<p>Noste ochranu očí!</p>
	<p>Bezpečnostné upozornenia Manipulačné pokyny</p>		<p>Rozkladacia strana s obrázkami produktu</p>

# VŔTACIE A SEKACIE KLADIVO

## ● Úvod

Blahoželáme Vám ku kúpe Vášho nového výrobku. Rozhodli ste sa pre veľmi kvalitný výrobok. Návod na obsluhu je súčasťou tohto výrobku. Obsahuje dôležité upozornenia týkajúce sa bezpečnosti, používania a likvidácie. Skôr ako začnete výrobok používať, oboznámte sa so všetkými pokynmi k obsluhu a bezpečnosti. Výrobok používajte iba v súlade s popisom a v uvedených oblastiach používania. V prípade postúpenia výrobku ďalším osobám odovzdajte aj všetky dokumenty patriace k výrobku.

## ● Použitie v súlade s určením

- Tento produkt je určený na nasledovné činnosti:
  - Vŕtanie s príklepom do betónu, muriva a kameňa
  - Jednoduché tesanie
  - Vŕtanie do dreva, preglejky, drevovláknitých dosiek, plastu a kovu
- Produkt nie je určený na ťažké vŕtacie práce, ktoré prekračujú maximálny vŕtací výkon (pozri „Technické údaje“). Vždy používajte správny typ vŕtáka a správne príslušenstvo na dané využitie. Pri kúpe a používaní nastavcov dbajte na technické požiadavky produktu (pozri „Technické údaje“).
- Iné použitia alebo úpravy produktu sa považujú za nevhodné a môžu spôsobiť riziká ako ohrozenie života, zranenia a poškodenia.
- Výrobca nepreberá ručenie za škody vzniknuté v dôsledku používania v rozpore s určením.
- Produkt je určený iba na osobné používanie.
- Produkt nie je určený na priemyselné použitie alebo podobné oblasti použitia.

- Dbajte na všetky aplikovateľné lokálne bezpečnostné predpisy, normy a nariadenia. Používanie hlučného elektrického náradia môže byť povolené na základe národných alebo lokálnych predpisov iba určitý čas.

## ● Rozsah dodávky

### ⚠ VÝSTRAHA!

- ▶ Produkt a obal nie sú hračky pre deti! Deti sa nesmú hrať s plastovými vreckami, fóliami a malými časťami! Hrozí riziko prehltnutia a udusení!

- 1 Vŕtacie a sekacie kladivo
- 3 150 mm vŕtáky 6/8/10 mm s upínaním SDS-Plus
- 1 250 mm ploché dláto
- 1 250 mm špicaté dláto
- 1 Kovová hĺbková zarážka
- 1 Prídavné držadlo
- 1 Kufrik
- 1 50 g oleja na skľučovadlo (číslo modelu: HG06348)
- 1 Návod na obsluhu

## ● Popis súčastok

Pred čítaním si otvorte stranu s obrázkami a oboznámte sa so všetkými funkciami produktu.

(Obr. A)

- 1 Skrutka hĺbkovej zarážky
- 2 Prepínač smeru točenia
- 3 Vypínač
- 4 Tlačidlo zablokovania (pre vypínač 3)
- 5 Napájací kábel so zástrčkou
- 6 LED indikátor
- 7 Koliesko na výber rýchlosti

- 8 Odblokovacie tlačidlo  
(pre gombík na výber režimu 9)
- 9 Gombík na výber režimu
- 10 Prídavné držadlo
- 11 Prachová krytka
- 12 Upínadlo náradia SDS-Plus
- 13 Zaisťovací uzáver
- 14 Hĺbková zarážka

(Obr. B)

- 15 Špicaté dláto
- 16 Ploché dláto
- 17 Vrták 10 mm
- 18 Vrták 8 mm
- 19 Vrták 6 mm
- 20 Olej na sklúčovadlo

## ● Technické údaje

Vítacie a sekacie kladivo	PBH 1050 D4
Číslo modelov	
- Zástrčka VDE:	HG09738
- Zástrčka BS:	HG09738-BS
- Zástrčka CH:	HG09738-CH
Menovité napätie:	230-240 V~, 50 Hz
Menovitý výkon:	1050 W
Otáčky na voľnobehu $n_0$ :	0-1100 min <sup>-1</sup>
Počet príklepov:	0-5300 min <sup>-1</sup>
Sila príklepov:	3 Jouly
Max. vrtací výkon Ø:	13 mm na kov 26 mm na betón/tehlu 32 mm na drevo

## Hodnoty emisií hluku

Hodnoty boli merané v súlade s normou EN 62841. Hladina hluku hodnotená ako A elektrického náradia je zvyčajne:

Hladina zvuku:	$L_{pA}$	=	91,7	dB
Neistota:	$K_{pA}$	=	3,0	dB
Akustický výkon:	$L_{WA}$	=	102,7	dB
Neistota:	$K_{WA}$	=	3,0	dB

## Emisie vibrácií

Celková hodnota vibrácií (suma vektora troch smerov), nameraná podľa normy EN 62841:

Vítanie s príklepom do betónu:				
Hlavné držadlo:	$a_{h,HD}$	=	12,064	m/s <sup>2</sup>
Neistota:	K	=	1,5	m/s <sup>2</sup>
Pomocné držadlo:	$a_{h,HD}$	=	11,063	m/s <sup>2</sup>
Neistota:	K	=	1,5	m/s <sup>2</sup>

Tesanie:				
Hlavné držadlo:	$a_{h,Cheq}$	=	9,335	m/s <sup>2</sup>
Neistota:	K	=	1,5	m/s <sup>2</sup>
Pomocné držadlo:	$a_{h,Cheq}$	=	7,499	m/s <sup>2</sup>
Neistota:	K	=	1,5	m/s <sup>2</sup>

## ⚠ VÝSTRAHA!



Noste ochranu sluchu!

## UPOZORNENIE

- ▶ Uvedená celková hodnota vibrácií a hodnota emisií hluku boli merané podľa normovanej skúšobnej metódy a môžu byť aplikované pri porovnaní elektrického náradia s iným náradím.
- ▶ Uvedená celková hodnota vibrácií a hodnota emisií hluku sa môžu použiť aj pre predbežný odhad zaťaženia.

## **VÝSTRAHA!**

- ▶ Vibrácie a emisie hluku sa môžu počas skutočného používania elektrického náradia odlišovať od zadaných hodnôt, to závisí od typu a spôsobu, akým sa elektrické náradie používa, najmä však, s akým obrobkom sa pracuje.  
Snažte sa udržať zaťaženie vibráciami a hlukom na čo najnižšej úrovni. Medzi príklady opatrení na zníženie zaťaženia vibráciami patrí používanie rukavíc pri používaní nastavca a skrátenie pracovného času. V takom prípade je potrebné zväziť všetky časti pracovného cyklu (napríklad časy, keď je elektrické náradie vypnuté a tie, v ktorých je síce zapnuté, ale beží bez zaťaženia).



## **Bezpečnostné upozornenia**

### ● **Všeobecné bezpečnostné upozornenia pre elektrické náradie**

## **VÝSTRAHA!**

- ▶ **Prečítajte si všetky bezpečnostné upozornenia, pokyny, zázornenia a technické údaje, ktoré patria k tomuto elektrickému náradiu.**  
Nedbalosť pri dodržiavaní následných pokynov môže spôsobiť zásah elektrickým prúdom, požiar a/alebo závažné poranenia.

### **Všetky bezpečnostné upozornenia a pokyny si uschovajte pre prípad potreby v budúcnosti.**

Pojem „elektrické náradie“, ktorý je použitý v bezpečnostných upozorneniach, sa vzťahuje na prúdom napájané elektrické náradie (s napájacím káblom) alebo elektrické náradie s akumulátorom (bez napájacieho kábla).

## **Bezpečnosť na pracovisku**

- a) **Pracovnú oblasť udržiavajte v čistote a dobre osvetlenú.** Neporiadok alebo neosvetlené pracovné oblasti môžu viesť k vzniku úrazov.
- b) **Elektrické náradie nepoužívajte vo výbušnom prostredí, v ktorom sa nachádzajú horľavé kvapaliny, plyny alebo prach.** Elektrické náradie vytvára iskry, ktoré môžu zapáliť prach alebo výpary.
- c) **Počas používania elektrického náradia zabráňte prístupu deťom a iným osobám do jeho blízkosti.** Pri rozptýlení môžete stratiť kontrolu nad elektrickým náradím.

## **Elektrická bezpečnosť**

- a) **Napájacia zástrčka elektrického náradia musí byť kompatibilná so zásuvkou. Zástrčka sa nesmie nijako upravovať. Nepoužívajte adaptérové zástrčky spolu s uzemneným elektrickým náradím.** Neupravované zástrčky a vhodné zásuvky znižujú riziko zásahu elektrickým prúdom.
- b) **Vyhýbajte sa telesnému kontaktu s uzemnenými povrchmi, napr. rúr, kúrení, sporákov a chladničiek.** Keď je vaše telo uzemnené, hrozí zvýšené riziko zásahu elektrickým prúdom.
- c) **Elektrické náradie chráňte pred dažďom a vlhkom.** Vniknutie vody do elektrického náradia zvyšuje riziko zásahu elektrickým prúdom.
- d) **Napájací kábel nepoužívajte na iné účely, na nosenie elektrického náradia, na zavesenie alebo na vyťahovanie zástrčky zo zásuvky. Napájací kábel držte v dostatočnej vzdialenosti od tepla, oleja, ostrých hrán alebo pohyblivých častí.** Poškodené alebo skrútené napájacie káble zvyšujú riziko zásahu elektrickým prúdom.

- e) **Pri práci s elektrickým náradím v exteriéri používajte iba predĺžovacie káble, ktoré sú vhodné na použitie v exteriéri.** Použitie predĺžovacieho kábla vhodného na použitie v exteriéri znižuje riziko úrazu elektrickým prúdom.
- f) **Ak je prevádzka elektrického náradia vo vlhkom prostredí nevyhnutná, použite prúdový chránič.** Použitie prúdového chrániča znižuje riziko zásahu elektrickým prúdom.

### Bezpečnosť osôb

- a) **Pri práci s elektrickým náradím buďte pozorní a dávajte pozor na to, čo robíte a postupujte logicky. Elektrické náradie nepoužívajte, keď ste unavení alebo ste pod vplyvom drog, alkoholu alebo liekov.** Jediná chvíľka nepozornosti pri používaní elektrického náradia môže viesť k závažným poraneniam.
- b) **Noste osobné ochranné pomôcky a vždy používajte ochranné okuliare.** Nosenie osobných ochranných pomôcok, ako je protiprachová maska, protišmyková bezpečnostná obuv, ochranná prilba či ochrana sluchu, znižuje v závislosti od typu elektrického náradia a jeho použitia riziko poranení.
- c) **Zabráňte neúmyselnému uvedeniu do prevádzky. Pred pripojením do elektrickej siete a/alebo k akumulátoru, pred upnutím alebo prenosom skontrolujte, či je elektrické náradie vypnuté.** Keď pri prenášaní elektrického náradia budete mať prst na vypínači alebo elektrické náradie zapojíte do elektrickej siete zapnuté, môže to spôsobiť nehodu.

- d) **Skôr ako elektrické náradie zapnete, odstráňte nastavovacie nástroje alebo kľúče na skrutky.** Nástroj alebo kľúč, ktorý sa nachádza v otočnej časti elektrického náradia, môže spôsobiť poranenia.
- e) **Vyhýbajte sa abnormálnej polohe držania tela. Zaisťte si bezpečný postoj a vždy udržiavajte rovnováhu.** Vďaka tomu budete môcť elektrické náradie lepšie kontrolovať pri neočakávaných situáciách.
- f) **Noste vhodný odev. Nenoste široký odev ani šperky. Vlasy, odev a rukavice udržiavajte mimo dosahu pohyblivých častí.** Voľný odev, šperky či dlhé vlasy môžu zachytiť pohybujúce sa časti.
- g) **Ak je možné nainštalovať zariadenie na odsávanie a zber prachu, uistite sa, že je správne pripojené a používané.** Použitie odsávania prachu môže znížiť ohrozenie prachom.
- h) **Nepodceňujte bezpečnosť a vždy sa riadte bezpečnostnými predpismi pre elektrické náradie, aj to aj v prípade, že ste oboznámení s používaním elektrického náradia a nepoužívate ho po prvýkrát.** Nepozorné konanie môže v niekoľkých sekundách spôsobiť závažné poranenia.

### Použitie a manipulácia s elektrickým náradím

- a) **Elektrické náradie nevystavujte nadmernému zaťaženiu. Pri práci používajte elektrické náradie určené na daný účel.** Je lepšie a bezpečnejšie pracovať s vhodným elektrickým náradím v udávanom rozsahu výkonu.
- b) **Nepoužívajte elektrické náradie s chybným spínačom.** Elektrické náradie, ktoré sa nedá zapnúť alebo vypnúť, je nebezpečné a musí sa opraviť.



- c) **Pred nastavením prístroja, výmenou dielov nadstavcov alebo odložením elektrického náradia odpojte zástrčku zo zásuvky a/alebo vyberte integrovaný akumulátor.** Toto bezpečnostné opatrenie zabráni neúmyselnému spusteniu elektrického náradia.
- d) **Nepoužitie elektrického náradie uschovejte mimo dosahu detí. Nedovoľte, aby elektrické náradie používali osoby, ktoré nie sú oboznámené s jeho obsluhou alebo si nečítali tieto pokyny.** Elektrické náradie je nebezpečné, ak ho používajú neskúsené osoby.
- e) **Starostlivosti o elektrické náradie a nadstavce venujte náležitú pozornosť. Skontrolujte, či pohybujúce sa súčasti pracujú správne a či sa nezasekávajú, či nie sú časti zlomené alebo poškodené v takom rozsahu, že to ovplyvňuje funkciu elektrického náradia. Poškodené diely nechajte pred použitím elektrického náradia opraviť.** Príčinou mnohých úrazov je nesprávna údržba elektrického náradia.
- f) **Rezné nástroje udržiavajte ostré a čisté.** Starostlivo udržiavané rezné nástroje s ostrými reznými hranami sa menej zasekávajú a ľahšie sa vedú.
- g) **Elektrické náradie, príslušenstvo, nadstavce atď. používajte podľa týchto pokynov. Zohľadnite pritom pracovné podmienky a vykonávanú činnosť.** Používanie elektrického náradia na iné účely, ako je vyhradené, môže viesť k nebezpečným situáciám.
- h) **Rukoväte a držadlá udržiavajte suché a bez stôp oleja a tuku.** Šmyklivé rukoväte a držadlá neumožňujú bezpečnú obsluhu a kontrolu elektrického náradia v nepredvídateľných situáciách.

## Servis

- a) **Opravou elektrického náradia poverte len kvalifikovaný odborný personál pri výhradnom použití originálnych náhradných dielov.** Tak bude zabezpečené, že zostane zachovaná bezpečnosť elektrického náradia.

## UPOZORNENIE

- Tento produkt generuje počas prevádzky elektromagnetické pole! Za určitých okolností môže toto pole interferovať s aktívnymi alebo pasívnymi lekáskymi implantátmi! Aby ste znížili riziko ťažkých alebo smrteľných zranení, osobám s lekáskymi implantátmi odporúčame sa pred používaním tohto produktu poradiť so svojim lekárom a výrobcom lekárskeho implantátu!

## ● Bezpečnostné upozornenia pre kladivá

### ⚠ VÝSTRAHA!



Noste ochranu sluchu. Pôsobenie hluku môže spôsobiť stratu sluchu.



Noste protiprachovú masku.

### ⚠ VÝSTRAHA!

- Pri vŕtaní a sekaní možno budete pracovať s materiálmi, ktoré môžu produkovať škodlivý alebo jedovatý prach. Tento prach predstavuje nebezpečenstvo pre zdravie osoby, ktorá elektrické náradie obsluhuje, aj pre všetky ostatné osoby v okolí.
- Pri práci s elektrickým náradím sa uistite, či nemôžete zasiahnuť elektrické káble, plynové alebo vodovodné potrubia. V prípade potreby vykonajte kontrolu pomocou detektora rozvodov, skôr ako budete do steny vŕtať alebo rezať.

## Bezpečnostné upozornenia pre všetky práce

- **Noste ochranu sluchu.** Pôsobenie hluku môže spôsobiť stratu sluchu.
- **Použite prídavné držadlá, ak sú súčasťou dodávky elektrického náradia.** Strata kontroly môže spôsobiť poranenia.
- **Elektrické náradie držte za izolované rukoväte, ak vykonávate práce, pri ktorých by vrtací nástroj alebo skrutky mohli naraziť na skryté vedenia alebo vlastný napájací kábel.** Pri kontakte so živým vedením môžu byť kovové časti zariadenia vystavené napätiu a spôsobiť úraz elektrickým prúdom.

## Bezpečnostné upozornenia pri používaní dlhých vrtákov s príklepovými vrtáčkami

- **S vrtaním začnite vždy s nízkymi otáčkami a počas kontaktu vrtacieho nástroja s obrobkom.** Pri vyšších otáčkach sa môže vrták ľahko ohnúť, ak sa točí voľne bez kontaktu s obrobkom a môže spôsobiť poranenia.
- **V žiadnom prípade nevyvíjajte nadmerný tlak a tlak vyvíjajte iba v pozdĺžnom smere voči vrtaciemu nástroju.** Vrtáky sa môžu pokriviť, a tým zlomiť alebo môže dôjsť k strate kontroly a k poraneniam.
- **Doplňkové bezpečnostné upozornenia**
  - **Použite vhodné vyhľadávacie zariadenia na odhalenie skrytých prívodných vedení alebo sa obráťte na lokálneho dodávateľa elektrickej energie.** Kontakt s elektrickým vedením môže spôsobiť požiar a zásah elektrickým prúdom. Poškodenie plynového vedenia môže spôsobiť výbuch. Preniknutie do vodovodného potrubia spôsobuje materiálne škody.

- **Pred odložením elektrického náradia počkajte, kým sa náradie nezastaví.** Nadstavec sa môže zaseknúť a spôsobiť stratu kontroly nad elektrickým náradím.
- **Zaistite obrobok.** Obrobok uchytený prípravkami alebo zverákom je uchytený bezpečnejšie ako rukou.
- **Krátko po prevádzke sa nedotýkajte nastavcov ani susedných častí telesa.** Počas prevádzky sa veľmi ohrejú a môžu spôsobiť popáleniny.
- **Nadstavec sa môže pri vrtaní zaseknúť. Zaujmite stabilný postoj a elektrické náradie držte pevne oboma rukami.** Inak by ste mohli stratiť kontrolu nad elektrickým náradím.
- **Pri práci držte elektrické náradie pevne oboma rukami a zaujmite bezpečný postoj.** Elektrické náradie musí byť bezpečnejšie vedené dvomi rukami.

## Originálne príslušenstvo/pomocné prístroje

### ⚠ VÝSTRAHA!

- ▶ Nepoužívajte príslušenstvo, ktoré neodporúča firma **/// PARKSIDE**: Môže to spôsobiť zásah elektrickým prúdom a požiar.
- Používajte len také príslušenstvo a pomocné prístroje, ktoré sú uvedené v návode na používanie, príp. ktorých upínanie je kompatibilné s produktom.

## ● Správanie v núdzovom prípade

Oboznáňte sa s používaním tohto produktu podľa tohto návodu. Zapamätajte si bezpečnostné upozornenia a bezpodmienečne ich dodržiavajte. To pomáha predchádzať rizikám a nebezpečenstvám.

- Pri používaní tohto produktu vždy postupujte obozretne, aby ste mohli včas identifikovať nebezpečenstvo a reagovať naň. Rýchly zásah môže zabrániť vážnym zraneniam a poškodeniam majetku.
- Ak produkt nefunguje správne, ihneď ho vypnite. Nechajte ho skontrolovať kvalifikovaným technikom a v prípade potreby ho pred opätovným použitím nechajte opraviť.

## ● Zvyškové riziká

Aj keď používate tento produkt správne, existuje potenciálne riziko zranenia osôb a poškodenia majetku. V súvislosti s konštrukciou a vyhotovením tohto produktu sa, okrem iného, môžu vyskytnúť nasledujúce nebezpečenstvá:

- Poškodenie zdravia vyplývajúce z vibrácií, ak sa produkt používa dlhší čas, nie je riadne ovládaný a udržiavaný.
- Zranenie osôb a vecné škody spôsobené použitím chybných nastavcov alebo náhlym nárazom do skrytého predmetu počas používania.
- Riziko poranenia a vecných škôd od odletujúcich predmetov.

## ● Pred použitím

### ● Príslušenstvo

#### ⚠ VÝSTRAHA!

- ▶ Nepoužívajte príslušenstvo, ktoré neodporúča firma **/// PARKSIDE**. Môže to spôsobiť zásah elektrickým prúdom a požiar.

Pre bezpečné a správne používanie tohto produktu budete, okrem iného, potrebovať nasledujúce príslušenstvo, ako napríklad nástroje a nastavce:

- Nástavec SDS-Plus
- Vhodné osobné ochranné pomôcky

Nástroje a nastavce zakúpite v špecializovanej predajni. Pri nákupe vždy rešpektujte technické požiadavky tohto produktu (pozri „Technické údaje“). V prípade neistoty sa obráťte na kvalifikovaného odborníka a poraďte sa so svojim odborným predajcom.

## ● Obsluha

#### ⚠ VÝSTRAHA!



Pred výmenou príslušenstva, čistením a pri nepoužívaní produkt vypnite a odpojte od elektrickej siete.

#### ⚠ VÝSTRAHA!

- ▶ Počas vrtania obrobok zaistite svorkou, aretovateľnými kliešťami alebo zverákom. Vrtajte iba na bezpečne zaistenom obrobku.

#### UPOZORNENIE

- ▶ Pred akýmkoľvek prácou na elektrickom náradí (ako je napr. údržba, výmena nastavca atď.), ako aj pri preprave a skladovaní prepnite prepínač smeru točenia [2] do strednej polohy. Ak neúmyselne stlačíte vypínač [3], hrozí riziko poranenia.

## ● Montáž prídavného držadla

#### UPOZORNENIE

- ▶ Z bezpečnostných dôvodov tento produkt používajte len s pripevneným prídavným držadlom [10].

1. Remeň na prídavnom držadle [10] uvoľnite otočením proti smeru hodinových ručičiek.
2. Prídavné držadlo [10] si podľa pracovnej polohy otočte do vhodného uhla.
3. Prídavné držadlo [10] dotiahnete tak, že ju otočíte v smere hodinových ručičiek.

## ● Montáž hĺbkovej zarážky

1. Uvoľnite skrutku hĺbkovej zarážky [1].
2. Hĺbkovú zarážku [14] zasuňte do prídavného držadla [10].
3. Hĺbkovú zarážku [14] vyťahujte, až kým vzdialenosť medzi hrotom vrtacieho nástroja a hrotom hĺbkovej zarážky nebude zodpovedať potrebnej hĺbke vrtania.
4. Hĺbkovú zarážku [14] zahasprujete tak, že pevne utiahnete skrutku hĺbkovej zarážky [1].

## ● Výber nastavca

Použitie	Nadstavec
Vrtanie s príklepom	Nadstavec SDS-Plus
Tesanie	
Bežné vrtanie do dreva, kovu, keramiky a plastu	Vhodný vrták SDS-Plus

## ● Výmena nastavca

- Pomocou upínadla náradia SDS-Plus [12] môžete nastavec vymeniť jednoducho a pohodlne bez použitia dodatočných nástrojov.
- Nadstavec SDS-Plus je systémovo voľne pohyblivý. Preto pri voľnobehu vzniká odchýlka kruhovitosti. Nemá to vplyv na presnosť vrtaného otvoru, pretože vrták sa pri vrtaní sám centruje.
- Prachová krytka [11] počas prevádzky vo veľkej miere zabráňuje prenikaniu prachu z vrtania do upínadla náradia. Pri vkladani nastavca dbajte na to, aby sa prachová krytka nepoškodila.

## UPOZORNENIE

- ▶ Poškodená prachová krytka [11] sa musí okamžite vymeniť. Obráťte sa na zákaznícky servis.

## ● Vkladanie náradia SDS





1. Pred vložením nastavca namažte upínadlo náradia SDS-Plus [12] trochu oleja na skľučovadlo [20].
2. Nadstavec vrtáčajte do upínadla náradia SDS-Plus [12], až kým zreteľne nezacvakne.
3. Potiahnutím nastavca skontrolujte, či je správne zahasprovaný. Nadstavec má systémovo radiálnu vôľu.

## ● Vyberanie náradia SDS

- Zaisťovací uzáver [13] potiahnite dozadu a vyberte nastavec.

## ● Výber prevádzkového režimu

- Podržte stlačené odblokovacie tlačidlo [8] na gombíku na výber režimu [9]. Gombík na výber režimu otáčajte, až dokým šípka nebude smerovať na príslušný symbol.

Symbol	Prevádzkový režim
	Vrtanie
	Vrtanie s príklepom
	Tesanie
	Prispôbiť polohu tesania

## Prispôbiť polohu tesania

Ak chcete nastavec otočiť do potrebnej polohy na tesanie, postupujte nasledovne:

1. Gombík na výber režimu [9] otočte na  (prispôbiť polohu tesania).

2. Nadstavec v upínadle náradia SDS-Plus **12** otočte do potrebnej polohy.
3. Gombík na výber režimu **9** otočte na  (tesanie).

## ● Nastavenie smeru točenia

### UPOZORNENIE

- ▶ Prepínač smeru točenia **2** stláčajte len vtedy, keď je elektrické náradie úplne v pokoji.
- Prepínač smeru točenia používajte na zmenu smeru točenia elektrického náradia. Nie je to možné, keď je stlačený vypínač **3**.
- Chod vpravo: Prepínač smeru točenia zatlačte doľava až na doraz.
- Chod vľavo: Prepínač smeru točenia zatlačte doprava až na doraz.

## ● Zapnutie/vypnutie

- Sieťovú zástrčku **5** zapojte do zásuvky. LED indikátor **6** svieti a ukazuje tým, že produkt je pripravený na prevádzku.

### Zapnutie

- Stlačte vypínač **3**.
- Aby ste ušetrili energiu, elektrické náradie zapínajte, len keď ho používate.

### Vypnutie

- Uvoľnite vypínač **3**.
- Pri nižších teplotách dosiahne elektrické náradie plný vrtací výkon/prikleповý výkon až po určitom čase.

### Trvalá prevádzka

- Stlačte vypínač **3**. Keď súčasne stlačíte aj tlačidlo zablokovania **4**, vypínač sa zahasruje.
- Ak chcete trvalú prevádzku prerušiť, stlačte vypínač **3** a potom ho znova uvoľnite.

## ● Voľba otáčok

### UPOZORNENIE

- ▶ Nastavené otáčky sa dajú dosiahnuť len pri trvalej prevádzke.
- Otáčaním kolieska na výber rýchlosti **7** si zvolíte stupeň otáčok od stupňa 1 (nízke) po stupeň 6 (vysoké). Potrebne otáčky závisia od opracovávaného materiálu.

## ● Odstraňovanie porúch

Problém	Možná príčina	Pomoc
Produkt nefunguje.	Motor je pokazený.	Produkt nechajte opraviť kvalifikovanému odborníkovi.
Výkon produktu je slabý.	Nadmerný tlak na produkt.	Na produkt vyvíjajte primeraný tlak.
	Olej na skľučovadlo sa minul.	Upínadlo náradia SDS-Plus <b>12</b> namažte trochu oleja na skľučovadlo.

## ● Čistenie a starostlivosť

### ⚠ VÝSTRAHA!



Pred výmenou príslušenstva, čistením a pri nepoužívaní produkt vypnite a odpojte od elektrickej siete.

## ● Čistenie

### UPOZORNENIE

- ▶ Na čistenie produktu nepoužívajte chemické, alkalické, abrazívne alebo iné agresívne čistiace alebo dezinfekčné prostriedky, pretože môžu poškodiť povrchové plochy.
- ▶ Dbajte na to, aby žiadne kvapaliny nevnikli do vnútra produktu.
- ▶ Produkt vždy udržiavajte čistý, suchý a zbavený oleja alebo mazív. Po každom použití a pred uskladnením odstráňte prach z produktu.
- ▶ Pravidelné riadne čistenie pomáha zaistiť bezpečné používanie a predlžuje životnosť produktu.

- Produkt vyčistíte suchou handrou. Na ťažko prístupné miesta použite mäkkú kefku.
- Nečistoty a prach odstráňte handrou alebo mäkkou kefkou, a to najmä z ventilačných otvorov.

Ventilačné otvory musia byť vždy voľné.

- Upínadlo náradia SDS-Plus 12 pravidelne čistíte. Upínadlo náradia SDS-Plus namažte trochu oleja na skľučovadlo 20.

## ● Údržba

- Ak je potrebná výmena sieťového kábla, musí to urobiť výrobca alebo jeho zástupca, aby sa predišlo ohrozeniu bezpečnosti.
- Pred každým použitím a po každom použití skontrolujte, či produkt a príslušenstvo (napr. nadstavce) nie sú opotrebované a poškodené. V prípade potreby ich vymeňte za nové. Rešpektujte pri tom technické požiadavky (pozri „Technické údaje“).
- Mazanie: Upínadlo náradia SDS-Plus 12 namažte trochu oleja na skľučovadlo 20.

## ● Oprava

- Vo vnútri tohto produktu nie sú žiadne súčasti, ktoré môže používateľ opraviť sám. Obráťte sa na kvalifikovaného odborníka a nechajte produkt skontrolovať a opraviť.

## ● Skladovanie

- Vypnite produkt. Produkt nechajte vychladnúť.
- Vyčistite produkt (pozri „Čistenie“).
- Produkt a jeho príslušenstvo skladujte na tmavom, suchom a dobre vetranom mieste bez mrazu.
- Produkt skladujte vždy na deňom neprístupnom mieste.
- Optimálna teplota pri dlhodobom skladovaní (dlhšie ako 3 mesiace) je medzi +20 a +26 °C.
- Produkt skladujte v prenosnom kufríku.

## ● Preprava

- Vypnite produkt. Produkt nechajte vychladnúť.
- Produkt prenášajte v prenosnom kufríku.
- Produkt chráňte pred nárazmi a silnými vibráciami, ktoré sa vyskytujú najmä pri preprave vo vozidlách.
- Produkt zabezpečte proti zošmyknutiu a prevráteniu.

## ● Likvidácia

Obal pozostáva z ekologických materiálov, ktoré môžete odovzdať na miestnych recyklačných zberných miestach.



Všímajte si prosím označenie obalových materiálov pre triedenie odpadu, sú označené skratkami (a) a číslami (b) s nasledujúcim významom: 1–7: Plasty/20–22: Papier a kartón/80–98: Spojené látky.

## Výrobok:



Points de collecte sur [www.quefairede mesdechets.fr](http://www.quefairede mesdechets.fr)  
Privilégiez la réparation ou le don de votre appareil !

Výrobok a obalové materiály sú recyklovateľné a podliehajú rozšírenej zodpovednosti výrobcu. Pre lepšie spracovanie odpadu ich zlikvidujte oddelene podľa obrázkov Info-tri (informácie o triedení).

Triman-Logo platí iba pre Francúzsko.



O možnostiach likvidácie opotrebovaného výrobku sa môžete informovať na Vašej obecnej alebo mestskej správe.



Ak výrobok doslúžil, v záujme ochrany životného prostredia ho neodhodte do domového odpadu, ale odovzdajte na odbornú likvidáciu. Informácie o zberných miestach a ich otváracích hodinách získate na Vašej príslušnej správe.

## ● Záruka

Výrobok bol starostlivo vyrobený v súlade s prísnymi smernicami kvality a pred dodaním dôkladne otestovaný. V prípade materiálových alebo výrobných chýb máte zákonné práva voči predajcovi výrobku. Vaše zákonné práva nie sú žiadnym spôsobom obmedzené našou zárukou uvedenou nižšie.

Záruka na tento výrobok je 3 roky od dátumu nákupu. Záručná doba začína plynúť dátumom kúpy. Originál dokladu o kúpe si uschovajte na bezpečnom mieste, pretože tento doklad je potrebný ako dôkaz o kúpe.

Akkoľvek poškodenie alebo nedostatky prítomné už v čase nákupu je potrebné nahlásiť ihneď po vybalení výrobku.

Ak sa v priebehu 3 rokov od dátumu zakúpenia preukáže, že výrobok vykazuje chyby materiálu

alebo spracovania, podľa vlastného uváženia Vám ho bezplatne opravíme alebo vymeníme. Záručná doba sa na základe poskytnutej záručnej reklamácie nepredlžuje. To platí aj pre vymenené alebo opravené diely.

Táto záruka je neplatná, ak bol výrobok poškodený alebo nesprávne používaný alebo udržiavaný.

Záruka sa vzťahuje na chyby materiálu a výrobné chyby. Táto záruka sa nevzťahuje na časti výrobku, ktoré podliehajú bežnému opotrebovaniu, a preto sa považujú za opotrebovateľné diely (napr. batérie, nabíjateľné batérie, hadice, atramentové kazety), ani na poškodenie krehkých častí, napr. spínačov alebo častí zo skla.

## ● Postup v prípade poškodenia v záruke

Pre zaručenie rýchleho spracovania Vašej požiadavky dodržte prosím nasledujúce pokyny:

Pre všetky otázky majte pripravený pokladničný doklad a číslo výrobku (IAN 445903\_2307) ako dôkaz o kúpe.

Číslo výrobku nájdete na typovom štítku, gravúre, na prednej strane Vášho návodu (dole vľavo) alebo ako nálepku na zadnej alebo spodnej strane.

Ak sa vyskytnú funkčné poruchy alebo iné nedostatky, najskôr telefonicky alebo e-mailom kontaktujte následne uvedené servisné oddelenie.

Produkt označený ako defektný potom môžete s priloženým dokladom o kúpe (pokladničný lístok) a uvedením, v čom spočíva nedostatok a kedy sa vyskytol, bezplatne odoslať na Vám oznámenú adresu servisného pracoviska.

## ● Servis

 **Servis Slovensko**  
Tel.: 0800 008158  
E-pošta: [owim@lidl.sk](mailto:owim@lidl.sk)



## ● EÚ vyhlásenie o zhode

### EÚ VYHLÁSENIE O ZHODE

IAN: 445903\_2307  
Identifikácia produktu: PARKSIDE Vŕtacie a sekacie kladivo  
Číslo modelu: HG09738

Uvedený predmet vyhlásenia je v zhode s príslušnými harmonizačnými právnymi predpismi Únie:

Directive 2006/42/EC
Directive 2014/30/EU
Directive 2011/65/EU so všetkými súvisiacimi zmenami a doplneniami

Odkazy na príslušné použité harmonizované normy alebo odkazy na iné technické špecifikácie, v súvislosti s ktorými sa zhoda vyhlasuje:

Č. / Časti
<b>Directive 2006/42/EC</b>
EN 62841-1:2015
EN IEC 62841-2-6:2020/A11:2020
<b>Directive 2014/30/EU</b>
EN IEC 55014-1:2021
EN IEC 55014-2:2021
EN IEC 61000-3-2:2019/A1:2021
EN 61000-3-3:2013/A2:2021

Predmet vyššie uvedeného vyhlásenia je v súlade so smernicou Európskeho parlamentu a Rady 2011/65/EÚ z 8. júna 2011 o obmedzení používania určitých nebezpečných látok v elektrických a elektronických zariadeniach:

Č. / Časti
Smernica 2011/65/EU
EN IEC 63000:2018

Držiteľ technickej informácie: OWIM GmbH & Co.KG

Podpísané za a v mene:

**OWIM GmbH & Co. KG Stiftsbergstraße 1 D-74167 Neckarsulm Nemecko**

Toto vyhlásenie o zhode sa vydáva na výhradnú zodpovednosť výrobcu.

Preklad pôvodného vyhlásenia o zhode

Neckarsulm

Miesto

31.07.2023

Dátum

















ppa Stefan Haensel  
Authorised Signatory

ppa Jens Buchheim  
Authorised Signatory



<b>Lista de símbolos y pictogramas utilizados</b> .....	Página 114
<b>Introducción</b> .....	Página 115
Uso previsto .....	Página 115
Volumen de suministro .....	Página 115
Descripción de las piezas .....	Página 115
Datos técnicos .....	Página 116
<b>Indicaciones de seguridad</b> .....	Página 117
Indicaciones generales de seguridad para herramientas eléctricas .....	Página 117
Indicaciones de seguridad para el martillo .....	Página 120
Indicaciones de seguridad adicionales .....	Página 121
Comportamiento en caso de emergencia .....	Página 121
Riesgos residuales .....	Página 121
<b>Antes del uso</b> .....	Página 122
Accesorios .....	Página 122
<b>Funcionamiento</b> .....	Página 122
Montar el mango auxiliar .....	Página 122
Montar el tope de profundidad .....	Página 122
Seleccionar la herramienta de inserción .....	Página 123
Cambiar herramienta de inserción .....	Página 123
Insertar la herramienta SDS .....	Página 123
Extraer la herramienta SDS .....	Página 123
Seleccionar modo operativo .....	Página 123
Ajustar el sentido de giro .....	Página 124
Encendido/apagado .....	Página 124
Seleccionar velocidad .....	Página 124
<b>Subsanación de fallos</b> .....	Página 124
<b>Limpieza y cuidado</b> .....	Página 125
Limpieza .....	Página 125
Mantenimiento .....	Página 125
Reparación .....	Página 125
Almacenamiento .....	Página 125
Transporte .....	Página 125
<b>Eliminación</b> .....	Página 126
<b>Garantía</b> .....	Página 126
Tramitación de la garantía .....	Página 126
<b>Asistencia</b> .....	Página 127
<b>Declaración de conformidad de la UE</b> .....	Página 128

## Lista de símbolos y pictogramas utilizados

	<p>Lea el manual de instrucciones.</p>		<p>Apague el producto y desconéctelo de la red antes de cambiar accesorios, limpiar y si no se está utilizando.</p>
	<p><b>¡PELIGRO!</b> - Identifica un peligro de nivel alto que, si no se evita, puede tener como consecuencia una lesión grave o incluso la muerte (p. ej., peligro de asfixia)</p>		<p>Perforación</p>
			<p>Perforación con percusión</p>
	<p><b>¡ADVERTENCIA!</b> - Identifica un peligro de nivel medio que, si no se evita, puede tener como consecuencia una lesión grave o incluso la muerte (p. ej., riesgo de descarga eléctrica)</p>		<p>Cinzelado</p>
			<p>Ajustar la posición de cinzelado</p>
	<p><b>¡CUIDADO!</b> - Identifica un peligro de nivel bajo que, si no se evita, puede tener como consecuencia una lesión leve o moderada (p. ej., peligro de escaldadura)</p>		<p>Diámetro</p>
			<p>Velocidad al ralentí</p>
	<p><b>¡ATENCIÓN!</b> - Advierte de posibles daños materiales (p. ej., peligro de cortocircuito)</p>		<p>¡Utilizar protección auditiva!</p>
	<p>Tensión/corriente alterna</p>		<p>¡Utilizar protección para los ojos!</p>
	<p>Símbolo para un producto de la clase de protección II</p>		<p>¡Utilizar mascarilla!</p>
	<p>Utilice el producto solo en espacios interiores secos.</p>		<p>Indicaciones de seguridad Instrucciones de manipulación</p>
	<p>El marcado CE ratifica la conformidad con las directivas de la UE aplicables al producto.</p>		<p>Página desplegable con figuras del producto</p>

# **MARTILLO PERFORADOR Y CINCELADOR**

## ● **Introducción**

Enhorabuena por la adquisición de su nuevo producto. Ha optado por un producto de alta calidad. El manual de instrucciones forma parte de este producto. Contiene importantes indicaciones sobre seguridad, uso y eliminación. Antes de usar el producto, familiarícese con todas las indicaciones de manejo y de seguridad. Utilice el producto únicamente como se describe a continuación y para las aplicaciones indicadas. Adjunte igualmente toda la documentación en caso de entregar el producto a terceros.

## ● **Uso previsto**

- Este producto ha sido previsto para las siguientes tareas:
  - Perforación con percusión en hormigón, muro y piedra
  - Trabajos de cincelado ligeros
  - Perforación en madera, contrachapado, tableros de fibra, plástico y metal
- El producto no está previsto para trabajos de perforación pesados que sobrepasen la potencia de perforación máxima (véase "Datos Técnicos"). Utilice siempre el tipo de broca y accesorio correctos para el uso previsto. Observe los requisitos técnicos del producto al comprar y usar las herramientas de inserción (véase "Datos técnicos").
- Cualquier modificación o uso distinto del producto se considera como no conforme a lo previsto y puede suponer un riesgo como peligro de muerte, lesiones y daños.
- El fabricante no asume ninguna responsabilidad por los daños resultantes de un uso inadecuado.
- El producto ha sido concebido únicamente para un uso privado.

- El producto no está concebido para su uso comercial o ámbitos de uso similares.
- Observe todas las disposiciones de seguridad, normas y reglamentos locales aplicables. El uso de herramientas eléctricas ruidosas solo está permitido durante un periodo determinado de tiempo de acuerdo con las disposiciones locales o nacionales.

## ● **Volumen de suministro**

### **⚠ ¡ADVERTENCIA!**

- ▶ ¡El producto y el material de embalaje no son ningún juguete! ¡Los niños no deben jugar con las bolsas de plástico, láminas y piezas pequeñas! ¡Existe peligro de atragantamiento y asfixia!

- 1 Martillo perforador y cincelador
- 3 Brocas 150 mm 6/8/10 mm con alojamiento SDS Plus
- 1 Cincel plano 250 mm
- 1 Cincel de punta 250 mm
- 1 Tope de profundidad metálico
- 1 Mango auxiliar
- 1 Maletín de transporte
- 1 Grasa para portabrocas 50 g (Número de modelo: HG06348)
- 1 Manual de instrucciones

## ● **Descripción de las piezas**

Antes de comenzar a leer el manual, vaya a la página con las figuras y familiarícese con todas las funciones del producto.

(Fig. A)

- 1 Tornillo de tope de profundidad
- 2 Conmutador de sentido de giro
- 3 Interruptor de encendido/apagado

- 4 Botón de bloqueo (para interruptor de encendido/apagado 3)
  - 5 Cable de conexión con enchufe
  - 6 LED
  - 7 Rueda de selección de velocidad
  - 8 Botón de liberación (para selector de modo 9)
  - 9 Selector de modo
  - 10 Mango auxiliar
  - 11 Protector antipolvo
  - 12 Portaherramientas SDS Plus
  - 13 Casquillo de bloqueo
  - 14 Tope de profundidad
- (Fig. B)
- 15 Cíncel de punta
  - 16 Cíncel plano
  - 17 Broca 10 mm
  - 18 Broca 8 mm
  - 19 Broca 6 mm
  - 20 Grasa para portabrocas

## ● Datos técnicos

<b>Martillo perforador y cíncelador</b>	<b>PBH 1050 D4</b>
Números de modelo	
– Enchufe VDE:	HG09738
– Enchufe BS:	HG09738-BS
– Enchufe CH:	HG09738-CH
Tensión nominal:	230-240 V~, 50 Hz
Potencia nominal:	1 050 W
Velocidad al ralentí $n_0$ :	0-1 100 min <sup>-1</sup>
Número de impactos:	0-5 300 min <sup>-1</sup>
Energía del impacto:	3 Julios

Ø potencia de perforación máx.:	13 mm para metal 26 mm para hormigón/ladrillo 32 mm para madera
---------------------------------	---

## Valores de emisión de ruido

Los valores medidos han sido calculados de acuerdo con la norma EN 62841. El nivel de ruido de la herramienta eléctrica valorado con A es por lo general:

Nivel de presión acústica:	$L_{pA}$	=	91,7 dB
Incertidumbre:	$K_{pA}$	=	3,0 dB
Nivel de potencia acústica:	$L_{WA}$	=	102,7 dB
Incertidumbre:	$K_{WA}$	=	3,0 dB

## Valores de emisión de vibraciones

Los valores totales de vibraciones (suma vectorial de las tres direcciones) se calculan conforme a la EN 62841:

Perforación con percusión en hormigón:	
Mango principal:	$a_{h,HD}$ = 12,064 m/s <sup>2</sup>
Incertidumbre:	K = 1,5 m/s <sup>2</sup>
Mango auxiliar:	$a_{h,HD}$ = 11,063 m/s <sup>2</sup>
Incertidumbre:	K = 1,5 m/s <sup>2</sup>

Cíncelar:	
Mango principal:	$a_{h,Cheq}$ = 9,335 m/s <sup>2</sup>
Incertidumbre:	K = 1,5 m/s <sup>2</sup>
Mango auxiliar:	$a_{h,Cheq}$ = 7,499 m/s <sup>2</sup>
Incertidumbre:	K = 1,5 m/s <sup>2</sup>

## ¡ADVERTENCIA!



¡Utilice protección auditiva!

## NOTA

- ▶ El valor de emisión de vibración y el valor de emisión de ruido indicados han sido medidos según un método de ensayo normalizado y pueden utilizarse para comparar una herramienta eléctrica con otra.
- ▶ Asimismo, el valor de emisión de vibración y el valor de emisión de ruido indicados pueden ser utilizados para una evaluación provisional de la carga.

## ¡ADVERTENCIA!

- ▶ Las emisiones de vibraciones y ruidos pueden diferir durante el uso efectivo de la herramienta eléctrica de los valores indicados en función del modo, en que se utiliza la herramienta eléctrica, en especial, el tipo de pieza de trabajo que se trabaja. Intente mantener lo más baja posible la carga por vibraciones y ruidos. Llevar guantes de protección durante el uso de la herramienta de inserción y limitar el tiempo de trabajo son ejemplos de medidas para reducir la carga por vibración. Además, se deben tener en cuenta todas las partes del ciclo de funcionamiento (por ejemplo, los tiempos, en los que la herramienta eléctrica está desconectada y aquellos, en los que está encendida, pero sin carga).



## Indicaciones de seguridad

- **Indicaciones generales de seguridad para herramientas eléctricas**

## ¡ADVERTENCIA!

- ▶ **Lea todas las indicaciones de seguridad, instrucciones, ilustraciones y datos técnicos con los que cuenta esta herramienta eléctrica.** Las negligencias por la inobservancia de las siguientes instrucciones pueden provocar descarga eléctrica, incendio y/o lesiones graves.

### **Guarde todas las indicaciones de seguridad e instrucciones en un lugar seguro para futuras referencias.**

La “herramienta eléctrica”, concepto empleado en las indicaciones de seguridad, hace referencia a herramientas eléctricas alimentadas por red (con cable de alimentación) o herramientas eléctricas que funcionan con batería (sin cable de alimentación).

### **Seguridad en el área de trabajo**

- a) **Mantenga el área de trabajo limpia y bien iluminada.** Las áreas de trabajo desordenadas o poco iluminadas pueden provocar accidentes.
- b) **No trabaje con la herramienta eléctrica en entornos potencialmente explosivos, en los que haya líquidos, gases o polvos inflamables.** Las herramientas eléctricas generan chispas, que pueden encender el polvo o los vapores.
- c) **Mantenga alejados a los niños y otras personas durante el uso de la herramienta eléctrica.** En caso de distracción puede perder el control de la herramienta eléctrica.

## Seguridad eléctrica

- a) **El enchufe de conexión de la herramienta eléctrica debe encajar en la toma de corriente. No modificar el enchufe en modo alguno. No utilice ningún adaptador con herramientas eléctricas conectadas a tierra.** Los enchufes no modificados y las tomas de corriente que coinciden reducen el riesgo de una descarga eléctrica.
- b) **Evite el contacto corporal con superficies conectadas a tierra como tubos, calefacciones, cocinas y neveras.** Existe riesgo elevado por descarga eléctrica si su cuerpo está conectado a tierra.
- c) **Mantenga alejada la herramienta eléctrica de la lluvia o las humedades.** La penetración de agua en la herramienta eléctrica aumenta el riesgo de una descarga eléctrica.
- d) **No utilice el cable de conexión para otros fines como llevar y colgar la herramienta eléctrica o desconectar el enchufe de la toma de corriente tirando del cable. Mantenga alejado el cable de conexión del calor, aceite, cantos afilados o partes móviles de dispositivos.** Los cables de conexión enredados o dañados aumentan el riesgo de una descarga eléctrica.
- e) **Si trabaja con la herramienta eléctrica al aire libre, utilice solo cables de extensión apropiados para el exterior.** El uso de un cable de extensión apropiado para el exterior reduce el riesgo de una descarga eléctrica.
- f) **Si no se puede evitar el uso de la herramienta eléctrica en un entorno húmedo, utilice un interruptor automático.** El uso de un interruptor automático reduce el riesgo de una descarga eléctrica.

## Seguridad personal

- a) **Esté atento y preste atención a lo que hace y proceda con sensatez a la hora de trabajar con la herramienta eléctrica. No utilice ninguna herramienta eléctrica si está cansado o bajo la influencia de drogas, alcohol o medicamentos.** Un momento de desatención durante el uso de la herramienta eléctrica puede provocar lesiones de gravedad.
- b) **Use siempre gafas de protección y el equipo de protección individual.** El uso del equipo de protección individual como máscara antipolvo, calzado de seguridad antideslizante, casco de protección o protección auditiva, según el tipo y aplicación de la herramienta eléctrica, reduce el riesgo de lesiones.
- c) **Evite un arranque involuntario. Cerciórese de que la herramienta eléctrica esté apagada antes de recogerla, transportarla o conectarla al suministro de corriente y/o la batería.** El transporte de la herramienta eléctrica con el dedo en el interruptor o conectar la herramienta eléctrica encendida al suministro de corriente puede provocar accidentes.
- d) **Elimine las piezas de ajuste o llaves ajustables antes de encender la herramienta eléctrica.** Una herramienta o llave, que se encuentre en una parte en movimiento de la herramienta eléctrica, puede provocar lesiones.
- e) **Evite una postura anómala. Procure una posición segura y mantenga en todo momento el equilibrio.** De este modo, puede controlar mejor la herramienta eléctrica en situaciones inesperadas.
- f) **Lleve ropa apropiada. No use ropa suelta o joyas. Mantenga alejado el pelo, la ropa y los guantes de las partes móviles.** La ropa suelta, las joyas o el pelo largo pueden quedar enganchados en las partes móviles.

- g) **Si pueden montarse dispositivos de recogida y de aspiración de polvo, cerciórese de que estén conectados y se puedan utilizar correctamente.**

El uso de un dispositivo de aspiración de polvo puede reducir los peligros derivados del polvo.

- h) **No cree un falso sentido de la seguridad y no pase por alto las normas de seguridad para herramientas eléctricas, incluso si está familiarizado con el uso de la herramienta.** Un manejo descuidado puede provocar lesiones graves en fracciones de segundo.

### Uso y cuidado de la herramienta eléctrica

- a) **No sobrecargue la herramienta eléctrica. Utilice para su trabajo la herramienta eléctrica designada a tal fin.** Trabaje mejor y de forma más segura en la gama de potencia indicada con la herramienta eléctrica adecuada.
- b) **No utilice ninguna herramienta eléctrica, cuyo interruptor esté defectuoso.** Una herramienta eléctrica que no se pueda encender o apagar resulta peligrosa y debe ser reparada.
- c) **Desconecte el enchufe de la toma de corriente y/o quite la batería extraíble antes de realizar los ajustes en el dispositivo, cambiar las partes de la herramienta de inserción o colocar aparte la herramienta eléctrica.** Estas medidas de precaución evitan un arranque inesperado de la herramienta eléctrica.

- d) **Mantenga las herramientas eléctricas que no utilice fuera del alcance de los niños. No deje que personas, que no estén familiarizadas con el uso de la herramienta o no hayan leído estas instrucciones, utilicen la herramienta eléctrica.** Las herramientas eléctricas son peligrosas si las utilizan personas sin experiencia.

- e) **Trate con cuidado las herramientas eléctricas y las herramientas de inserción. Controle si las piezas móviles funcionan correctamente y no se atascan, o si las piezas que se encuentran rotas o dañadas afectan al funcionamiento de la herramienta eléctrica. Haga reparar las partes dañadas de la herramienta eléctrica antes de usarla.** Una gran cantidad de accidentes tienen su origen en un mantenimiento deficiente de las herramientas eléctricas.

- f) **Mantenga afiladas y limpias las herramientas de corte.** Las herramientas de corte que están bien cuidadas y con los cantos cortantes afilados se atascan menos y son más cómodas de usar.

- g) **Utilice las herramientas eléctricas, accesorios, herramientas de inserción etc. conforme a las instrucciones. Tenga en cuenta las condiciones de trabajo y la tarea a realizar.** El uso de herramientas eléctricas para aplicaciones distintas a las previstas puede provocar situaciones de peligro.

- h) **Mantenga los mangos y las superficies de agarre secos, limpios y libres de aceite y grasa.** Los mangos y las superficies de agarre resbaladizos no permiten un manejo y control seguro de la herramienta eléctrica en situaciones imprevistas.

## Servicio técnico

- a) **Deje que un especialista cualificado repare su herramienta eléctrica y solo con piezas de recambio originales.** De este modo, permanece inalterada la seguridad de la herramienta eléctrica.

### NOTA

- ¡Este producto genera durante el funcionamiento un campo electromagnético! ¡En determinadas circunstancias, este campo puede afectar a implantes médicos activos o pasivos! ¡Para reducir el riesgo de lesiones graves o mortales, recomendamos que las personas con implantes médicos consulten a su médico y al fabricante del implante médico antes de utilizar este producto!

## ● Indicaciones de seguridad para el martillo

### ⚠ ¡ADVERTENCIA!



Utilice protección auditiva. El efecto del ruido puede provocar pérdida auditiva.



Utilice máscara antipolvo.

### ⚠ ¡ADVERTENCIA!

- Es posible que en los trabajos de perforación y cincelado se utilicen materiales que pueden generar polvos nocivos o venenosos. Estos polvos suponen un peligro para la salud de la persona que maneja la herramienta eléctrica, así como para la salud de las demás personas presentes en las proximidades.
- Cerciórese de que no impacta con líneas de agua, gas o electricidad cuando trabaje con la herramienta eléctrica. Compruebe, en su caso, con un buscador de líneas antes de perforar o cortar en una pared.

## Indicaciones de seguridad para todos los trabajos

- **Utilice protección auditiva.** El efecto del ruido puede provocar pérdida auditiva.
- **Utilice los mangos auxiliares, si estos han sido suministrados con la herramienta eléctrica.** La pérdida del control puede provocar lesiones.
- **Sujete la herramienta eléctrica por las superficies de agarre aislantes si realiza trabajos, en los que la herramienta de perforación o los tornillos puedan entrar en contacto con cables eléctricos ocultos o con el propio cable de conexión.** El contacto con un cable conductor de tensión puede poner en tensión partes metálicas del dispositivo, y provocar una descarga eléctrica.

## Indicaciones de seguridad durante el uso de brocas largas con martillos perforadores

- **Inicie el proceso de perforación a una velocidad baja y siempre que la herramienta de perforación haya entrado en contacto con la pieza de trabajo.** A velocidades mayores, la broca puede doblarse ligeramente si puede girar con libertad sin entrar en contacto con la pieza de trabajo.
- **No realice ninguna presión excesiva y solo en el sentido longitudinal de la herramienta de perforación.** Las brocas pueden torcerse y, al hacerlo, romperse o provocar la pérdida del control y lesiones.



## ● Indicaciones de seguridad adicionales

- **Utilice dispositivos de búsqueda apropiados para localizar líneas de suministro ocultas o consulte con la empresa de suministro local.** El contacto con cables eléctricos puede provocar fuego y una descarga eléctrica. Existe riesgo de explosión si se daña una tubería de gas. La penetración en una línea de agua provoca daños materiales.
- **Espere a que la herramienta eléctrica se haya detenido por completo antes de depositarla.** La herramienta de inserción puede engancharse y provocar una pérdida de control de la herramienta eléctrica.
- **Asegure la pieza de trabajo.** Una pieza de trabajo sujeta con dispositivos de sujeción o torno de banco se sujeta de forma más segura que con la mano.
- **No toque las herramientas de inserción ni las partes adyacentes de la carcasa poco después del funcionamiento.** Estas pueden calentarse mucho durante el funcionamiento y causar quemaduras.
- **La herramienta de inserción puede atascarse al perforar. Procure una posición segura y sujete la herramienta eléctrica firmemente con ambas manos.** De lo contrario, puede perder el control de la herramienta eléctrica.
- **Sujete bien la herramienta eléctrica con ambas manos durante el trabajo y procure un buen apoyo.** La herramienta eléctrica se maneja de forma más segura con las dos manos.

## Accesorios originales/equipamiento adicional

### ⚠ ¡ADVERTENCIA!

- ▶ No utilice accesorios que no hayan sido recomendados por **/// PARKSIDE**. Esto puede conducir a una descarga eléctrica y fuego.

- Utilice solo accesorios y equipamiento adicional especificados en el manual de instrucciones o cuyo alojamiento sea compatible con el producto.

## ● Comportamiento en caso de emergencia

Familiarícese mediante este manual de instrucciones con el uso de este producto. Memorice las indicaciones de seguridad y sígalas al pie de la letra. Esto ayuda a reducir riesgos y peligros.

- Preste siempre atención a la hora de utilizar este producto para poder reconocer los peligros a tiempo y actuar en consecuencia. Actuar rápidamente puede evitar lesiones graves y daños materiales.
- Apague el producto en caso de fallo de funcionamiento. Haga revisar el producto por un especialista cualificado y, si es necesario, repárelo antes de volver a ponerlo en funcionamiento.

## ● Riesgos residuales

Aunque utilice este producto de forma adecuada, existe un riesgo potencial por daños personales y materiales. Pueden aparecer los siguientes peligros en relación con el diseño y modelo de este producto:

- Daños para la salud debido a emisiones de vibraciones, si no se utiliza el producto durante un largo periodo de tiempo, así como si no se maneja y mantiene debidamente.

- Daños personales o materiales provocados por herramientas de inserción defectuosas o el impacto repentino de un objeto oculto durante el uso.
- Peligro de lesión y daños materiales provocados por objetos desprendidos.

## ● **Antes del uso**

### ● **Accesorios**

#### **⚠ ¡ADVERTENCIA!**

- ▶ No utilice accesorios que no hayan sido recomendados por **/// PARKSIDE**. Esto puede conducir a una descarga eléctrica y fuego.

Para el uso seguro y correcto de este producto son necesarios, entre otros, los siguientes accesorios como, p. ej., herramientas y herramientas de inserción:

- Herramienta de inserción SDS Plus
- Equipo de protección individual adecuado

Puede adquirir las herramientas y las herramientas de inserción en un distribuidor especializado. Al comprar tenga siempre en cuenta los requisitos técnicos de este producto (véase "Datos técnicos"). Si tiene alguna duda, pregunte a un técnico cualificado y asesórese con su distribuidor.

## ● **Funcionamiento**

#### **⚠ ¡ADVERTENCIA!**



Apague el producto y desconéctelo de la red antes de cambiar accesorios, limpiar y si no se está utilizando.

#### **⚠ ¡ADVERTENCIA!**

- ▶ Asegure o sujete la pieza de trabajo con una abrazadera, una pinza o un tornillo de banco durante los trabajos de perforación. Realice los trabajos de perforación únicamente sobre una pieza de trabajo bien fijada.

#### **NOTA**

- ▶ Antes de realizar cualquier trabajo en la herramienta eléctrica (p. ej., mantenimiento, cambio de herramienta, etc.), así como al transportarla y almacenarla, ponga el conmutador de sentido de giro **2** en la posición intermedia. Existe riesgo de lesiones si se acciona involuntariamente el interruptor de encendido/apagado **3**.

## ● **Montar el mango auxiliar**

#### **NOTA**

- ▶ Por motivos de seguridad, utilice este producto solo con el mango auxiliar **10** montado.

1. Afloje la correa del mango auxiliar **10** girándola en sentido antihorario.
2. Gire el mango auxiliar **10** en un ángulo apropiado según la posición de trabajo.
3. Gire el mango auxiliar **10** en el sentido horario para fijarlo.

## ● **Montar el tope de profundidad**

1. Afloje el tornillo de tope de profundidad **1**.
2. Inserte el tope de profundidad **14** en el mango auxiliar **10**.
3. Extraiga el tope de profundidad **14** hasta que la distancia entre la punta de las herramientas de perforación y la punta del tope de profundidad corresponda a la profundidad de perforación necesaria.
4. Apriete bien el tornillo de tope de profundidad **1** para bloquear el tope de profundidad **14**.

## ● Seleccionar la herramienta de inserción

Aplicación	Herramienta de inserción
Perforación con percusión	Herramienta de inserción SDS Plus
Cincelado	
Perforación convencional en madera, metal, cerámica y plástico	Broca SDS Plus apropiada

## ● Cambiar herramienta de inserción

- Con el portaherramientas SDS Plus **12**, puede cambiar la herramienta de inserción de forma sencilla y cómoda sin usar ninguna herramienta adicional.
- La herramienta de inserción SDS Plus se mueve libremente de forma sistemática. Esto provoca una desviación de la marcha al ralentí. Esto no afecta a la precisión del orificio de perforación, ya que la broca se centra sola durante la perforación.
- El protector antipolvo **11** evita continuamente que el polvo de la perforación penetre en el portaherramientas durante el funcionamiento. Al insertar la herramienta de inserción, asegúrese de que el protector antipolvo no resulte dañado.

### NOTA

- ▶ Reemplazar de inmediato el protector antipolvo **11** si resulta dañado. Póngase en contacto con el taller del servicio de atención al cliente.

## ● Insertar la herramienta SDS





1. Antes de insertar la herramienta de inserción, engrase ligeramente el portaherramientas SDS Plus **12** con la grasa para portabrocas **20**.
2. Inserte la herramienta de inserción girándola en el portaherramientas SDS Plus **12** hasta que encaje de forma audible.
3. Compruebe que la herramienta de inserción está bloqueada correctamente tirando de ella. La herramienta de inserción tiene por sistema un juego radial.

## ● Extraer la herramienta SDS

- Tire del casquillo de bloqueo **13** hacia atrás y extraiga la herramienta de inserción.

## ● Seleccionar modo operativo

- Mantenga pulsado el botón de liberación **8** en el selector de modo **9**. Gire el selector de modo para que la marca de la flecha apunte al símbolo correspondiente.

Símbolo	Modo operativo
	Perforación
	Perforación con percusión
	Cincelado
	Ajustar la posición de cincelado

## Ajustar la posición de cincelado

Para girar la herramienta de inserción a la posición necesaria de cincelado, proceda como sigue:

1. Gire el selector de modo **9** a  (ajustar posición de cincelado).

2. Gire la herramienta de inserción en el portaherramientas SDS Plus **12** a la posición necesaria.
3. Gire el selector de modo **9** a  (cincelado).

## ● Ajustar el sentido de giro

### NOTA

- ▶ Pulse el conmutador de sentido de giro **2** solo si la herramienta eléctrica está parada.

- Utilice el conmutador de sentido de giro para cambiar el sentido de giro de la herramienta eléctrica. Esto no es posible cuando se pulsa el interruptor de encendido/apagado **3**.
- Giro a la derecha: Empuje el conmutador de sentido de giro hacia la izquierda hasta el tope.
- Giro a la izquierda: Empuje el conmutador de sentido de giro hacia la derecha hasta el tope.

## ● Encendido/apagado

- Conecte el enchufe **5** a una toma de corriente. El LED **6** se enciende e indica con ello que el producto está listo.

### Encendido

- Pulse el interruptor de encendido/apagado **3**.
- Si desea ahorrar energía, encienda la herramienta eléctrica solo si la va a utilizar.

### Apagado

- Suelte el interruptor de encendido/apagado **3**.
- A bajas temperaturas, la herramienta eléctrica alcanza la potencia de percusión/potencia de impacto completa transcurrido un cierto tiempo.

## Modo continuo

- Pulse el interruptor de encendido/apagado **3**. Pulse el botón de bloqueo **4** simultáneamente para bloquear el interruptor de encendido/apagado.
- Para cancelar el modo continuo, pulse el interruptor de encendido/apagado **3** y vuelva a soltarlo.

## ● Seleccionar velocidad

### NOTA

- ▶ La velocidad ajustada solo se alcanza en el modo continuo.

- Gire la rueda de selección de velocidad **7** para seleccionar la velocidad de nivel 1 (baja) a nivel 6 (alta). La velocidad necesaria depende del material que se desea trabajar.

## ● Subsanación de fallos

Problema	Causa posible	Solución
El producto no funciona.	El motor está defectuoso.	Encargue la reparación del producto a un técnico especialista cualificado.
La potencia del producto es débil.	Presión excesiva sobre el producto.	Aplique solo una presión moderada sobre el producto.
	La grasa para portabrocas está gastada.	Lubrique ligeramente el portaherramientas SDS Plus <b>12</b> con la grasa para portabrocas.

## ● Limpieza y cuidado

### ⚠ ¡ADVERTENCIA!



Apague el producto y desconéctelo de la red antes de cambiar accesorios, limpiar y si no se está utilizando.

## ● Limpieza

### NOTA

- ▶ No utilice ningún producto de limpieza o desinfectante químico, alcalino, abrasivo o agresivo para limpiar el producto, ya que las superficies podrían resultar dañadas.
- ▶ No deje que el agua u otros líquidos penetren en el interior del producto.
- ▶ Mantenga el producto siempre limpio, seco y libre de aceite o lubricantes. Elimine el polvo después de cada uso y antes de guardarlo.
- ▶ Una limpieza periódica y correcta ayuda a garantizar un uso seguro y alarga la vida útil del producto.

- Limpie el producto con un paño seco. Utilice un cepillo suave para los lugares de difícil acceso.
- Elimine la suciedad y el polvo de los orificios de ventilación con un paño y un cepillo suave.  
  
Los orificios de ventilación deben estar siempre libres.
- Limpie regularmente el portaherramientas SDS Plus [12]. Lubrique ligeramente el portaherramientas SDS Plus con la grasa para portabrocas [20].

## ● Mantenimiento

- Si es necesario reemplazar el cable de conexión de red, debe hacerlo el fabricante o su representante para evitar riesgos para la seguridad.

- Antes y después de cada uso, revise el producto y los accesorios (p. ej., herramientas de inserción) para ver si están gastados o dañados. Si es necesario, cámbielos por unos nuevos. Para ello, observe los requisitos técnicos (véase “Datos técnicos”).
- Lubricación: Lubrique ligeramente el portaherramientas SDS Plus [12] con la grasa para portabrocas [20].

## ● Reparación

- Este producto no contiene piezas que puedan ser reparadas por el usuario. Póngase en contacto con un centro de servicio autorizado o con una persona calificada para que revisen y reparen el producto.

## ● Almacenamiento

- Apague el producto. Deje que el producto se enfríe.
- Limpie el producto (véase “Limpieza”).
- Guarde el producto y sus accesorios en un lugar oscuro, seco, libre de heladas y bien ventilado.
- Guarde siempre el producto en un lugar no accesible para niños.
- La temperatura óptima de almacenamiento para un periodo de tiempo prolongado (más de 3 meses) es de entre +20 y +26 °C.
- Guarde el producto en el maletín de transporte.

## ● Transporte

- Apague el producto. Deje que el producto se enfríe.
- Transporte el producto en el maletín de transporte.
- Proteja el producto contra impactos y fuertes vibraciones, que puedan originarse especialmente durante el transporte en vehículos.
- Asegure el producto contra deslizamientos y vuelcos.

## ● Eliminación

El embalaje está compuesto por materiales no contaminantes que pueden ser desechados en el centro de reciclaje local.



Tenga en cuenta el distintivo del embalaje para la separación de residuos. Está compuesto por abreviaturas (a) y números (b) que significan lo siguiente:  
1-7: plásticos/20-22: papel y cartón/80-98: materiales compuestos.

## Producto:



El producto, y el material de embalaje son reciclables y están sujetos a la responsabilidad extendida del fabricante.

Deséchelos por separado siguiendo la información ilustrada de recogida selectiva para un mejor tratamiento de los residuos.

El logotipo Triman se aplica solo para Francia.



Para obtener información sobre las posibilidades de desecho del producto al final de su vida útil, acuda a la administración de su comunidad o ciudad.



Para proteger el medio ambiente no tire el producto junto con la basura doméstica cuando ya no le sea útil. Deséchelo en un contenedor de reciclaje. Diríjase a la administración competente para obtener información sobre los puntos de recogida de residuos y sus horarios.

## ● Garantía

El producto ha sido fabricado según normas de calidad exigentes y ha sido probado minuciosamente antes de la entrega. En caso de fallos de material o de fabricación, dispone de derechos legales frente al vendedor del producto. Nuestra garantía mencionada a continuación no restringe sus derechos legales de ningún modo.

La garantía para este producto es de 3 años a partir de la fecha de compra. La garantía empieza el día de la fecha de compra. Conserve el justificante de compra original en un lugar seguro, ya que este documento es necesario para demostrar la compra.

Todos los daños o defectos ya presente en el momento de la compra deben informarse inmediatamente tras desembalar el producto.

Si el producto presenta defectos de material o fabricación en los 3 años a partir de la fecha de compra, lo repararemos o sustituiremos, según nuestra elección, gratuitamente para usted. El período de garantía no se extiende por una reclamación de garantía aprobada. Esto también es aplicable a las piezas sustituidas y reparadas.

La garantía pierde su validez si el producto se daña o se utiliza o mantiene de forma inadecuada.

La garantía cubre defectos de material y fabricación. Esta garantía no cubre las piezas del producto sujetas a un uso y desgaste normal y, por lo tanto, consideradas piezas de desgaste (por ej. pilas, baterías, mangueras, cartuchos de tinta) ni los daños a las piezas frágiles, por ej. interruptores o piezas de cristal.

## ● Tramitación de la garantía

Para garantizar una rápida tramitación de su consulta, tenga en cuenta las siguientes indicaciones:

Para realizar cualquier consulta, tenga a mano el recibo y el número de artículo (IAN 445903\_2307) como justificante de compra.

Encontrará el número de artículo en una inscripción de la placa identificativa, en la portada de las instrucciones (abajo a la izquierda) o en una pegatina en la parte posterior o inferior.

Si el producto fallase o presentase algún defecto, póngase primero en contacto con el departamento de asistencia indicado, ya sea por teléfono o correo electrónico.

Puede enviarnos el producto defectuoso libre de franqueo adjuntando el recibo de compra (ticket de compra) e indicando dónde está y cuándo ha ocurrido el fallo a la dirección de asistencia que le indicamos.

## ● **Asistencia**

### **ES Asistencia en España**

Tel.: 900984948

E-Mail: [owim@lidl.es](mailto:owim@lidl.es)



## ● Declaración de conformidad de la UE

### DECLARACIÓN DE CONFORMIDAD DE LA UE

IAN: 445903\_2307  
Identificación del producto: PARKSIDE Martillo perforador y cincelador  
Número de modelo: HG09738

El objeto de la declaración descrita anteriormente es conforme con la legislación de armonización pertinente de la Unión:

Directive 2006/42/EC
Directive 2014/30/EU
Directive 2011/65/EU con todas las modificaciones relacionadas

Referencias a las normas armonizadas pertinentes utilizadas, o referencias a las otras especificaciones técnicas respecto las cuales se declara la conformidad:

N° / Partes
<b>Directive 2006/42/EC</b>
EN 62841-1:2015
EN IEC 62841-2-6:2020/A1:2020
<b>Directive 2014/30/EU</b>
EN IEC 55014-1:2021
EN IEC 55014-2:2021
EN IEC 61000-3-2:2019/A1:2021
EN 61000-3-3:2013/A2:2021

El objeto de la declaración descrita anteriormente se ajusta a la Directiva 2011/65/UE del Parlamento Europeo y del Consejo, de 8 de junio de 2011, sobre restricciones a la utilización de determinadas sustancias peligrosas en aparatos eléctricos y electrónicos:

N° / Partes
Directiva 2011/65/UE
EN IEC 63000:2018

Responsable de la documentación técnica: OWIM GmbH & Co.KG

Firmado por y en nombre de:

**OWIM GmbH & Co. KG Stiftsbergstraße 1 D-74167 Neckarsulm Alemania**

Esta declaración de conformidad se emite bajo la responsabilidad exclusiva del fabricante.





















Traducción de la declaración de conformidad original

Neckarsulm	31.07.2023		
Lugar	Fecha	ppa.Stefan Haensel Authorised Signatory	ppa.Jens Buchheim Authorised Signatory



<b>Liste over anvendte piktogrammer/symboler</b> .....	Side 130
<b>Indledning</b> .....	Side 131
Forskriftsmæssig anvendelse .....	Side 131
Leveringsomfang .....	Side 131
Beskrivelse af delene .....	Side 131
Tekniske data .....	Side 132
<b>Sikkerhedsanvisninger</b> .....	Side 133
Generelle sikkerhedsanvisninger for elektroværktøj .....	Side 133
Sikkerhedsanvisninger for hammer .....	Side 135
Ekstra sikkerhedsanvisninger .....	Side 136
Procedurer i nødstilfælde .....	Side 136
Restrisici .....	Side 137
<b>Før ibrugtagning</b> .....	Side 137
Tilbehør .....	Side 137
<b>Betjening</b> .....	Side 137
Montering af ekstragreb .....	Side 137
Montering af dybdeanslag .....	Side 137
Vælg indsatsværktøj .....	Side 138
Skift af indsatsværktøj .....	Side 138
Isætning af SDS-værktøj .....	Side 138
Afmontering af SDS-værktøj .....	Side 138
Valg af driftstype .....	Side 138
Indstil drejeretning .....	Side 138
Til-/frakobling .....	Side 139
Valg af hastighed .....	Side 139
<b>Fejlfhjælpning</b> .....	Side 139
<b>Rengøring og vedligeholdelse</b> .....	Side 139
Rengøring .....	Side 139
Vedligeholdelse .....	Side 140
Reparation .....	Side 140
Opbevaring .....	Side 140
Transport .....	Side 140
<b>Bortskaffelse</b> .....	Side 140
<b>Garanti</b> .....	Side 141
Afvikling af garantisager .....	Side 141
<b>Service</b> .....	Side 141
<b>EU-overensstemmelseserklæring</b> .....	Side 142

## Liste over anvendte piktogrammer/symboler

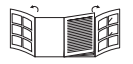
 	<p>Læs betjeningsvejledningen.</p>		<p>Sluk for produktet, og tag det ud af stikkontakten, før du skifter tilbehør, rengør det og når det ikke er i brug.</p>
	<p><b>FARE!</b> – Betegner en fare med høj risikograd, som medfører dødsfald eller alvorlige kvæstelser, hvis den ikke undgås (fx kvælningfare)</p>		<p>Boring</p>
	<p><b>ADVARSEL!</b> – Betegner en fare med middel risikograd, som kan medføre dødsfald eller alvorlige kvæstelser, hvis den ikke undgås (fx risiko for elektrisk stød)</p>		<p>Hammerboring</p>
	<p><b>FORSIGTIG!</b> – Betegner en fare med lav risikograd, som kan medføre lette til moderate kvæstelser, hvis den ikke undgås (fx forbrændingsfare)</p>		<p>Mejsling</p>
	<p><b>OBS!</b> – Advarer om mulige tingskader (fx kortslutningsfare)</p>		<p>Tilpasning af mejselposition</p>
	<p>Vekselstrøm/-spænding</p>		<p>Diameter</p>
	<p>Symbol for et produkt i beskyttelsesklasse II</p>		<p>Tomgangshastighed</p>
	<p>Anvend kun produktet indendørs i tørre lokaler.</p>		<p>Benyt åndedrætsværn!</p>
	<p>CE-mærket bekræfter overensstemmelse med de for produktet gældende EU-direktiver.</p>	 	<p>Sikkerhedsanvisninger          Handlingsanvisninger</p>
		<p>Klapside med produktillustrationer</p>	

## **BORE- OG MEJSELHAMMER**

### ● **Indledning**

Hjerteligt tillykke med købet af deres nye produkt. Du har besluttet dig for et produkt af høj kvalitet. Brugervejledningen er en del af dette produkt. Den indeholder vigtige informationer om sikkerhed, brug og bortskaffelse. Gør dig inden ibrugtagning af produktet fortrolig med alle betjenings- og sikkerhedsanvisninger. Benyt kun produktet som beskrevet og til de oplyste formål. Videregiv alle papirer, hvis du giver produktet videre til tredjemand.

### ● **Forskriftsmæssig anvendelse**

- Dette produkt er beregnet til at udføre følgende typer arbejde:
  - Hammerboring i beton, murværk og sten
  - Let mejselarbejde
  - Boring i træ, krydsfiner, fiberplader, kunststof og metal
- Produktet er ikke beregnet til tungt borearbejde, som overskrider den maksimale borekapacitet (se "Tekniske data"). Brug altid den rette type bor og det rette tilbehør til det pågældende arbejde. Ved køb og brug af indsatsværktøjer skal produktets tekniske krav (se "Tekniske data") overholdes.
- Andre anvendelser eller ændringer af produktet anses for at være ikke-forskriftsmæssig og kan medføre risici i form af livsfare, kvæstelser eller beskadigelser.
- For skader, som er opstået på grund af anvendelse mod bestemmelserne, giver producenten ingen garanti.
- Produktet er kun beregnet til privat brug.
- Produktet er ikke beregnet til erhvervmæssig brug eller anden anvendelse.

- Overhold alle relevante lokale sikkerhedsforskrifter, normer og forordninger. Anvendelse af støjende elektroværktøjer kan være begrænset til bestemte tidsrum i henhold til nationale eller lokale forskrifter.

### ● **Leveringsomfang**

#### **⚠ ADVARSEL!**

- ▶ Produktet og emballagen er ikke legetøj for børn! Børn må ikke lege med plastposer, folier og smådele! Der er fare for slugning og kvælning!

- 1 Bore- og mejselhammer
- 3 150 mm bor 6/8/10 mm med SDS-Plus-holder
- 1 250 mm fladmejsel
- 1 250 mm spidsmejsel
- 1 Metal-dybdeanslag
- 1 Ekstragreb
- 1 Transportkuffert
- 1 50 g fedt til borepatron (modelnummer: HGO6348)
- 1 Betjeningsvejledning

### ● **Beskrivelse af delene**

Slå før læsningen op på siden med figurerne, og gør dig fortrolig med alle produktets funktioner.

(Fig. A)

- 1 Dybdeanslagsskrue
- 2 Drejeretningsomskifter
- 3 Afbryder
- 4 Låseknop (til afbryder 3)
- 5 Netledning med netstik
- 6 LED
- 7 Hastighedsvalghjul
- 8 Låseknop (til tilstandsvalgkontakt 9)

- 9 Tilstandsvalgkontakt
  - 10 Ekstragreb
  - 11 Støvbeskyttelseskappe
  - 12 SDS-Plus-værktøjsholder
  - 13 Låsering
  - 14 Dybdeanslag
- (Fig. B)
- 15 Spidsmejsel
  - 16 Fladmejsel
  - 17 Bor 10 mm
  - 18 Bor 8 mm
  - 19 Bor 6 mm
  - 20 Fedt til borepatron

## ● Tekniske data

Bore- og mejselhammer	PBH 1050 D4
Modelnumre	
– VDE-stik:	HG09738
– BS-stik:	HG09738-BS
– CH-stik:	HG09738-CH
Nominel spænding:	230–240 V~, 50 Hz
Nominel effekt:	1050 W
Tomgangshastighed $n_0$ :	0–1100 min <sup>-1</sup>
Slagtal:	0–5300 min <sup>-1</sup>
Slageffekt:	3 Joule
Maks. borekapacitet Ø:	13 mm til metal 26 mm til beton/tegl 32 mm til træ

## Støjemission

Værdierne er målt efter EN 62841. Det A-vægtede støjniveau for elektroværktøjet udgør typisk:

Lydtryksniveau:	$L_{pA}$	=	91,7	dB
Usikkerhed:	$K_{pA}$	=	3,0	dB
Lydeffektniveau:	$L_{WA}$	=	102,7	dB
Usikkerhed:	$K_{WA}$	=	3,0	dB

## Vibrationsniveauværdier

Totale vibrationsværdier (vektorsum i tre retninger), målt i henhold til EN 62841:

Hammerboring i beton:				
Hovedgreb:	$a_{h,HD}$	=	12,064	m/s <sup>2</sup>
Usikkerhed:	K	=	1,5	m/s <sup>2</sup>
Hjælpegreb:	$a_{h,HD}$	=	11,063	m/s <sup>2</sup>
Usikkerhed:	K	=	1,5	m/s <sup>2</sup>

Mejsler:				
Hovedgreb:	$a_{h,Cheq}$	=	9,335	m/s <sup>2</sup>
Usikkerhed:	K	=	1,5	m/s <sup>2</sup>
Hjælpegreb:	$a_{h,Cheq}$	=	7,499	m/s <sup>2</sup>
Usikkerhed:	K	=	1,5	m/s <sup>2</sup>

## ⚠ ADVARSEL!



Brug høreværn!

## BEMÆRK

- ▶ Den angivne totale vibrationsværdi og den angivne støjemissionsværdi er målt i henhold til normerede testmetoder og kan derfor anvendes til sammenligning med et andet elektroværktøj.
- ▶ Den angivne totale vibrationsværdi og den angivne støjemissionsværdi kan også anvendes til en foreløbig vurdering af belastningen.

## ADVARSEL!

- ▶ Vibrations- og støjemissionsværdier kan afvige fra de angivne værdier i forhold til den faktiske anvendelse af elektroværktøjet og afhængigt af den måde elektroværktøjet anvendes på og til, især i forhold til den type arbejdsemne, der bearbejdes. Sørg for at belastningen fra vibrationer og støj bliver så lille som muligt. Til reduktion af vibrationsbelastningen kan anvendes handsker ved brug af indsatsværktøjet og begrænset arbejdstid med værktøjet. Til dette skal alle dele af driftscyklussen tages med i betragtning (fx de tidsrum, hvor elektroværktøjet er slukket og de tidsrum, hvor det er tændt, men kører uden belastning).



## Sikkerhedsanvisninger

### ● Generelle sikkerhedsanvisninger for elektroværktøj

## ADVARSEL!

- ▶ **Læs alle sikkerhedsanvisninger, vejledninger, illustrationer og tekniske data, der medfølger dette elektroværktøj.** Hvis nedenstående sikkerhedsanvisninger og vejledninger ikke overholdes, er der fare for elektriske stød, brand og/eller alvorlige kvæstelser.

### Gem alle sikkerhedsanvisninger og vejledninger for senere anvendelse.

Begrebet "elektroværktøj", der anvendes i sikkerhedsanvisningen refererer til netdrevne elektroværktøjer (med netledning) eller til akkudrevne elektroværktøjer (uden netledning).

### Arbejdspladssikkerhed

- a) **Sørg for at arbejdsområdet er rent og godt belyst.** Uorden og dårligt belyst arbejdsområde kan medføre uheld.

- b) **Elektroværktøjerne må ikke anvendes i eksplosionsfarlige miljøer, hvor der befinder sig brændbare væsker, gasser eller støv.** Elektroværktøjer udsender gnister, der kan antænde støv eller dampe.
- c) **Hold børn og andre personer på afstand ved brug af elektroværktøjet.** Ved forstyrrelser kan kontrollen over elektroværktøjet gå tabt.

### Elektrisk sikkerhed

- a) **Elektroværktøjets tilslutningsstik skal passe til stikkontakten. Stikket må under ingen omstændigheder modificeres. Anvend aldrig et adapterstik sammen med elektroværktøjer med beskyttelsesleder.** Originale stik og passende stikkontakter mindsker risikoen for elektriske stød.
- b) **Undgå at kroppen får kontakt med jordede genstande, som rør, radiatorer, komfurer og køleskabe.** Der er øget risiko for elektriske stød hvis kroppen er jordet.
- c) **Elektroværktøjer må ikke udsættes for regn og fugt.** Hvis der trænger vand ind i elektroværktøjet øges risikoen for et elektrisk stød.
- d) **Netledningen må ikke bruges til at bære elektroværktøjet, hænge det op eller til at trække stikket ud af stikkontakten. Hold netledningen væk fra varme, olie, skarpe kanter eller apparatets bevægelige dele.** Beskadigede eller snoede netledninger øger risikoen for et elektrisk stød.
- e) **Hvis elektroværktøjet anvendes udendørs, må der kun bruges forlængerledninger, der er beregnet til udendørs brug.** Anvendelse af en forlængerledning, der er beregnet til udendørs brug, mindsker risikoen for et elektrisk stød.

- f) **Hvis det ikke er muligt at undgå at bruge elektroværktøjet i fugtige miljøer, skal der anvendes et fejlstrømsrelæ.** Anvendelse af et fejlstrømsrelæ mindsker risikoen for et elektrisk stød.

### **Personsikkerhed**

- a) **Vær opmærksom på, hvad og hvordan du gør og brug den sunde fornuft ved arbejde med et elektroværktøj. Brug ikke et elektroværktøj hvis du er ukoncentreret eller træt, påvirket af stoffer, alkohol eller medicin.** Bare et øjebliks uopmærksomhed ved brugen af elektroværktøjet kan føre til alvorlige kvæstelser.
- b) **Bær personligt sikkerhedsværn og altid sikkerhedsbriller.** Ved at bære personligt sikkerhedsværn, som støvmaske, skridsikre sikkerhedssko, beskyttelseshjelm eller høreværn, der passer til den konkrete anvendelse af elektroværktøjet, mindskes risikoen for kvæstelser.
- c) **Undgå utilsigtet tilkobling. Kontrollér at elektroværktøjet er slukket før det tilsluttes strømforsyningen og/eller akkumulatoren, frakobles eller bæres.** Hvis elektroværktøjet bæres med fingeren på afbryderen, eller hvis elektroværktøjet er tændt, når det tilsluttes strømforsyningen, kan det medføre ulykker.
- d) **Fjern indstillingsværktøjer eller skruenøgler før elektroværktøjet tændes.** Et værktøj eller en nøgle der er i kontakt med en roterende del af elektroværktøjet kan medføre kvæstelser.
- e) **Undgå unormale kropsholdninger. Sørg for at stå sikkert og hold dig altid i ligevægt.** Herved kan elektroværktøjet nemmere kontrolleres i uventede situationer.

- f) **Anvend egnet arbejdstøj. Undgå at anvende tøj med vidde og smykker. Hår, tøj og handsker skal holdes væk fra bevægelige dele.** Løs beklædning, smykker eller langt hår kan gribes af bevægelige dele.
- g) **Hvis der anvendes støvudsugning, og der er monteret udsugningstragte, skal det kontrolleres, at de er tilsluttet og anvendes korrekt.** Anvendelse af støvudsugning kan forebygge farlige situationer med støv.
- h) **Pas på falsk sikkerhed, og gå ikke på kompromis med sikkerhedsreglerne for elektroværktøjer, også selvom du er fortrolig med elektroværktøjet efter lang tids anvendelse.** Uopmærksomhed kan inden for brøkdelen af et sekund medføre svære kvæstelser.

### **Anvendelse og håndtering af elektroværktøjer**

- a) **Elektroværktøjet må ikke overbelastes. Anvend det korrekte elektroværktøj til arbejdsopgaven.** Med det korrekte elektroværktøj arbejder du bedre og mere sikkert i det anførte effektområde.
- b) **Anvend ikke et elektroværktøj med en defekt afbryder.** Et elektroværktøj, der ikke længere kan tændes og slukkes, er farligt og skal repareres.
- c) **Træk stikket ud af stikkontakten og/eller fjern en udtagelig akkumulator, før der foretages indstillinger på apparater, skiftes indsatsværktøjsdele eller når elektroværktøjet lægges væk.** Disse forholdsregler forhindrer utilsigtet start af elektroværktøjet.

- d) **Opbevar elektrværktøjer, der ikke benyttes, uden for børns rækkevidde. Personer, der ikke er fortrolige med elektrværktøjet eller ikke har læst disse anvisninger, må ikke anvende værktøjet.** Elektrværktøj, der anvendes af uerfarne personer, er farligt.
- e) **Vedligehold elektrværktøjer og indsatsværktøjer omhyggeligt. Kontrollér om bevægelige dele fungerer korrekt og ikke klemmer, om dele er ødelagt og har taget skade i en sådan grad at elektrværktøjets funktion påvirkes. Beskadigede dele skal repareres, før de anvendes med elektrværktøjet.** Mange ulykker skyldes dårligt vedligeholdte elektrværktøjer.
- f) **Skæreværktøjer skal være skarpe og rene.** Skæreværktøjer, der er plejet korrekt, har skarpe skærekanter og klemmer mindre og er nemmere at styre.
- g) **Anvend elektrværktøj, tilbehør, indsatsværktøjer etc. i henhold til disse anvisninger. Vær opmærksom på arbejdsforholdene og den opgave, der skal udføres.** Brug af elektrværktøjer til andre opgaver, end de er beregnet til, kan medføre farlige situationer.
- h) **Hold greb og gribeblader tørre, rene og fri for olie og fedt.** Glatte greb og gribeblader forhindrer sikker betjening og kontrol over elektrværktøjet under forudsete situationer.

### Service

- a) **Elektrværktøjet må kun repareres af fagfolk og kun ved anvendelse af originale reservedele.** Herved sikres at elektrværktøjets sikkerhedsstandard bibeholdes.

### BEMÆRK

- ▶ Dette produkt udsender et elektrisk felt under brug! Under bestemte omstændigheder kan dette felt påvirke aktive eller passive medicinske implantater! For at mindske risikoen for alvorlige eller dødelige kvæstelser anbefaler vi, at personer med medicinske implantater konsulterer en læge samt producenten af det medicinske implantat inden brug af produktet!

## ● Sikkerhedsanvisninger for hammer

### ⚠ ADVARSEL!



Brug høreværn. Støjpåvirkning kan forårsage høretab.



Brug støvmaske.

### ⚠ ADVARSEL!

- ▶ Bore- og mejslingsarbejde kan omfatte arbejde med materialer, der kan danne skadeligt eller giftigt støv. Dette støv udgør en sundhedsfare for den person, der betjener elektrværktøjet, og enhver anden i nærheden.
- ▶ Sørg for, at du ikke rammer strøm-, gas- eller vandledninger, når du arbejder med elektrværktøjet. Brug i givet fald en strømdetektor, inden boring eller mejsling udføres på væggen.

## Sikkerhedsanvisninger til alt arbejde

- **Brug høreværn.** Støjpåvirkning kan forårsage høretab.
- **Brug ekstragreb, når de medfølger elektrværktøjet.** Hvis kontrollen mistes kan det medføre kvæstelser.

- **Hold fast i elektroværktøjet via de isolerede gribeflader, når du udfører arbejde, hvor boreværktøjet eller skrueerne kan ramme skjulte, strømførende ledninger eller sin egen netledning.** Kontakt med en strømførende ledning kan også sætte enhedens andre metaldele under spænding og medføre elektrisk stød.

### Sikkerhedsanvisninger ved brug af langt bór med borehammere

- **Start altid boreprocessen med en lav hastighed, og mens boreværktøjet er i kontakt med arbejdsemnet.** Ved højere hastigheder, bøjes boret let, hvis det kan rotere frit uden at komme i kontakt med arbejdsemnet, hvilket kan medføre skader.
- **Undgå at trykke for hårdt, og altid kun i boreværktøjets længderetning.** Boret kan bøje og knække eller medføre tab af kontrol og personskaade.

### ● Ekstra sikkerhedsanvisninger

- **Anvend egnede søgeapparater til at opspore skjulte forsyningsledninger, eller spørg dit lokale forsyningselskab.** Kontakt med elektriske ledninger kan medføre brand og elektrisk stød. Skader på en gasledning kan medføre eksplosion. Boring i et vandvær forårsager tingskaade.
- **Vent til elektroværktøjet står helt stille, før du lægger det til side.** Indsatsværktøjet kan sætte sig fast og forårsage tab af kontrollen over elektroværktøjet.
- **Arbejdsemnet skal sikres.** Et arbejdsemne, der holdes fast med en spændeandordning eller et skruestik, er sikrere fastholdt end i hånden.

- **Berør ikke nogen indsatsværktøjer eller tilstødende dele på huset kort efter drift.** Disse dele kan blive meget varme under drift og forårsage forbrændinger.
- **Indsatsværktøjet kan blokere under boring. Sørg for at stå sikkert, og hold elektroværktøjet fast med begge hænder.** I modsat fald kan kontrollen over elektroværktøjet mistes.
- **Hold elektroværktøjet fast med begge hænder under arbejdet, og sørg for at stå sikkert.** Elektroværktøjet føres mere sikkert med to hænder.

### Originalt tilbehør/ekstraudstyr

#### ADVARSEL!

- ▶ Anvend ikke tilbehør, som ikke er anbefalet af **/// PARKSIDE**. Dette kan medføre elektriske stød og brand.

- Brug kun tilbehør og ekstraudstyr, som er angivet i betjeningsvejledningen, eller hvis anvendelse er kompatibel med produktet.

### ● Procedurer i nødstilfælde

Bliv først fortrolig med anvendelse af dette produkt i henhold til betjeningsvejledningen. Husk sikkerhedsanvisningerne og sørg for at overholde dem. Dette hjælper med at reducere risici og farer.

- Ved anvendelse af dette produkt skal du altid være opmærksom på hurtig registrering og afhjælpning af farer. Hurtig reaktion kan forhindre alvorlige kvæstelser og tingskader.
- Sluk omgående for produktet ved fejlfunktioner. Lad produktet kontrollere og eventuelt reparere af kvalificerede fagfolk, før det tages i brug igen.



## ● Restrisici

Selv om dette produkt anvendes forskriftsmæssigt, vil der altid være en potentiel risiko for person- og tingskader. Følgende faresituationer kan fx forekomme i sammenhæng med konstruktionen og opbygningen af dette produkt:

- Sundhedsskader som følge af vibrationer, hvis produktet anvendes over et længere tidsrum, ikke er korrekt håndteret og vedligeholdt.
- Person- og tingskader som kan henføres til defekte indsatsværktøjer eller pludselige påvirkninger fra et skjult emne under brugen.
- Fare for kvæstelser og tingskader fra flyvende objekter.

## ● Før ibrugtagning

### ● Tilbehør

#### ADVARSEL!

- ▶ Anvend ikke tilbehør, som ikke er anbefalet af **/// PARKSIDE**. Dette kan medføre elektriske stød og brand.

For sikker og korrekt brug af dette produkt kræves bl.a. følgende tilbehør, som fx nødvendigt udstyr og tilhørende indsatsværktøjer:

- SDS-Plus-indsatsværktøj
- Passende personlige værnemidler

Værktøjer og indsatsværktøjer kan købes i faghandelen. Vær altid opmærksom på de tekniske krav til dette produkt ved købet (se "Tekniske data"). Hvis du er i tvivl, så spørg en kvalificeret specialist, og lad din faghandler rådgive dig.

## ● Betjening

#### ADVARSEL!





Sluk for produktet, og tag det ud af stikkontakten, før du skifter tilbehør, rengør det og når det ikke er i brug.

#### ADVARSEL!

- ▶ Sørg for at fastgøre arbejdsemnet under borearbejdet med en klemme, en fastspændt tang eller et skruestik. Udfør kun borearbejde på et sikkert fastgjort arbejdsemne.



#### BEMÆRK

- ▶ Stil drejeretningsomskifteren  i mellemstilling før alle typer arbejder på elektroværktøjet (fx vedligeholdelse, værktøjsskift mv.) samt ved transport og opbevaring heraf. Ved utilsigtet aktivering af afbryderen  er der fare for kvæstelser.







## ● Montering af ekstragreb

#### BEMÆRK

- ▶ Anvend af sikkerhedsmæssige grunde kun dette produkt med det fastgjorte ekstragreb .

1. Løsn remmene ved ekstragrebet  ved at dreje det mod uret.
2. Drej ekstragrebet  alt efter arbejdsposition i en egnet vinkel.
3. Drej ekstragrebet  med uret for at stramme det.

## ● Montering af dybdeanslag

1. Løsn dybdeanslagsskruen .
2. Stik dybdeanslaget  i ekstragrebet .
3. Træk dybdeanslaget  ud, indtil afstanden mellem spidsen af boreværktøjet og spidsen af dybdeanslaget svarer til den pågældende boreddybde.
4. Stram dybdeanslagsskruen  for at låse dybdeanslaget .

## ● Vælg indsatsværktøj

Anvendelse	Indsatsværktøj
Borehammer	SDS-Plus-indsatsværktøj
Mejsling	
Almindelig boring i træ, metal, keramik og kunststof	Egnede SDS-Plus-bor

## ● Skift af indsatsværktøj

- Med SDS-Plus-værktøjsholderen **12** kan indsatsværktøjet nemt og bekvemt skiftes uden yderligere værktøj.
- SDS-Plus-indsatsværktøjet er systembetingsfrit bevægeligt. Derved opstår der ved tomgang en rundløbsafvigelse. Dette har ingen indvirkning på nøjagtigheden af borehullet, da boret centrerer sig selv under boring.
- Støvbeskyttelseskappen **11** forhindrer i vid udstrækning indtrængen af borestøv i værktøjsholderen under drift. Vær ved isætning af indsatsværktøjet opmærksom på, at støvbeskyttelseskappen ikke er beskadiget.

### BEMÆRK

- ▶ En beskadiget støvbeskyttelseskappe **11** skal straks udskiftes. Kontakt et kundeserviceudpeget værksted.

## ● Isætning af SDS-værktøj

1. Fedt SDS-Plus-værktøjsholderen **12** let med fedtet til borepatronen **20** inden brug af indsatsværktøjet.
2. Sæt indsatsværktøjet drejende i SDS-Plus-værktøjsholderen **12**, indtil det falder hørbart i hak.





3. Kontrollér ved at trække, om indsatsværktøjet er låst korrekt fast. Indsatsværktøjet har systembetingsfrit radial bevægelighed.

## ● Afmontering af SDS-værktøj

- Træk låseringen **13** bagud, og fjern indsatsværktøjet.



## ● Valg af driftstype

- Hold låseknappen **8** ved tilstandsvalgkontakten **9** nede. Drej tilstandsvalgkontakten, så pilen peger på det tilsvarende symbol.

Symbol	Driftsmåde
	Boring
	Hammerboring
	Mejsling
	Tilpasning af mejselposition

## Tilpasning af mejselposition

Drej indsatsværktøjet til den ønskede position til mejsling ved at gøre følgende:

1. Drej tilstandsvalgkontakten **9** til  (tilpasning af mejselposition).
2. Drej indsatsværktøjet i SDS-Plus-værktøjsholderen **12** i den ønskede position.
3. Drej tilstandsvalgkontakten **9** til  (mejsling).

## ● Indstil drejeretning

### BEMÆRK

- ▶ Aktivér kun drejeretningsomskifteren **2**, når elektroværktøjet er bragt til stilstand.

- Brug drejeretningsomskifteren til at skifte elektroværktøjets drejerejretning. Dette er ikke muligt, når afbryderen **3** er trykket ned.
- Højregang: Tryk drejeretningsomskifteren til venstre indtil anslag.
- Venstregang: Tryk drejeretningsomskifteren til højre indtil anslag.

## ● Til-/frakobling

- Sæt netstikket **5** i en stikkontakt. LED'en **6** lyser og viser dermed, at produktet er klar til brug.

## Tænding

- Tryk på afbryderen **3**.
- Tænd kun elektroværktøjet, når du skal bruge det, så du sparer strøm.

## Slukning

- Slip afbryderen **3**.
- Ved lave temperaturer når elektroværktøjet først sin fulde hammerkapacitet/slagkapacitet efter et stykke tid.

## Konstant drift

- Tryk på afbryderen **3**. Tryk samtidig på låseknappen **4** for at låse afbryderen.
- Afbryd den konstante drift ved at trykke på afbryderen **3** og slippe den igen.

## ● Valg af hastighed

### BEMÆRK

- ▶ Den indstillede hastighed kan kun nås under konstant drift.
- Drej på hastighedsvalghjulet **7** for at vælge hastigheden fra trin 1 (lav) til trin 6 (høj). Den nødvendige hastighed afhænger af det pågældende arbejdsømne.

## ● Fejlafhjælpning

Problem	Mulig årsag	Afhjælpning
Produktet fungerer ikke.	Motoren er defekt.	Overlad reparation af produktet til en kvalificeret fagmand.
Produktet har dårlig ydeevne.	For kraftigt tryk på produktet.	Udøv et moderat tryk på produktet.
	Fedt til borepatronen er opbrugt.	Smør SDS-Plus-værktøjsholderen <b>12</b> let med fedtet til borepatronen.

## ● Rengøring og vedligeholdelse

### ⚠ ADVARSEL!



Sluk for produktet, og tag det ud af stikkontakten, før du skifter tilbehør, rengør det og når det ikke er i brug.

## ● Rengøring

### BEMÆRK

- ▶ Brug ikke kemiske, alkaliske, slibende eller andre aggressive rengørings- eller desinfektionsmidler til at rengøre produktet, da disse kan beskadige overfladerne.
- ▶ Det skal sikres, at der ikke trænger væske ind i produktet.
- ▶ Hold altid produktet rent, tørt og fri for olie eller smørefedt. Fjern støv efter hvert brug og før opbevaring.
- ▶ Regelmæssig og grundig rengøring hjælper med til sikker brug og forlænger produktets levetid.

- Rengør produktet med en tør klud. Anvend en blød børste på svært tilgængelige steder.
- Især skal der fjernes snavs og støv fra ventilationsåbningerne med en klud og en blød børste.

Ventilationsåbninger skal altid være frie.

- Rengør SDS-Plus-værktøjsholderen 12 regelmæssigt. Smør SDS-Plus-værktøjsholderen let med fedtet til borepatronen 20.

## ● Vedligeholdelse

- Hvis netledningen skal udskiftes, skal det gøre af producenten eller dennes repræsentant for at undgå sikkerhedsmæssige farer.
- Kontrollér produktet og værktøjets dele (fx indsatsværktøjer) for slitage og beskadigelser før og efter hver brug. Udskift disse om nødvendigt med nye dele. Vær opmærksom på de tekniske krav (se "Tekniske data").
- Smøring: Smør SDS-Plus-værktøjsholderen 12 let med fedtet til borepatronen 20.

## ● Reparation

- Der er ingen dele i dette produkt, der kan serviceres af brugeren. Kontakt en kvalificeret specialist for at få produktet kontrolleret og repareret.

## ● Opbevaring

- Sluk for produktet. Lad produktet afkøle.
- Rengør produktet (se "Rengøring").
- Opbevar produktet og dets tilbehør på et mørkt, tørt, frostfrit og godt ventileret sted.
- Opbevar altid produktet på et sted, der ikke er tilgængeligt for børn.
- Den optimale temperatur for langvarig lagring (længere end 3 måneder) ligger mellem +20 og +26 °C.
- Opbevar produktet i transportkufferten.

## ● Transport

- Sluk for produktet. Lad produktet afkøle.
- Transportér produktet i transportkufferten.
- Beskyt produktet mod stød og stærke vibrationer, der især kan opstå under transport i køretøjer.
- Sørg for at produktet ikke kan glide og/eller vælte.

## ● Bortskaffelse

Indpakningen består af miljøvenlige materialer, som De kan bortskaffe over de lokale genbrugssteder.



Bemærk forpackningsmaterialernes mærkning til affaldssorteringen, disse er mærket med forkortelser (a) og numre (b) med følgende betydning: 1-7: kunststoffer/20-22: papir og pap/80-98: kompositmaterialer.

### Produkt:



Produktet og emballagematerialer kan genbruges og er underlagt udvidet producentansvar. De skal bortskaffes separat. Følg de viste mærkater med sorteringsoplysninger, så de bortskaffes på en bedre måde.

Triman-logoet gælder kun for Frankrig.



De får oplyst muligheder til bortskaffelse af det udtjente produkt hos deres lokale myndigheder eller bystyre.



For miljøets skyld, så må produktet aldrig smides ud sammen med husholdningsaffaldet, når det er udtjent, men skal afleveres til en fagmæssig korrekt bortskaffelse. De kan informere Dem vedrørende opsamlingssteder og deres åbningstider hos deres ansvarlige forvaltning.

## ● Garanti

Produktet er blevet fremstillet efter strenge kvalitetsstandarder og kontrolleret nøje før udlevering. I tilfælde af materiale- eller produktionsfejl kan du i medfør af loven gøre krav gældende over for sælgeren af produktet. Dine lovmæssige rettigheder begrænses på ingen måde af den af os nedennævnte garanti.

Garantien på dette produkt gælder i 3 år regnet fra købsdatoen. Garantien gælder fra købsdatoen. Opbevar den originale kvittering et sikkert sted, da dette dokument forlanges forlagt som dokumentation for købet.

Alle skader eller mangler, der allerede forefindes på tidspunktet for købet, skal straks meddeles efter udpakningen af produktet.

Hvis der inden for 3 år regnet fra købsdatoen viser sig en materiale- eller produktionsfejl på produktet, reparerer eller udskifter vi det – efter vores valg – gratis for dig. Garantiperioden forlænges ikke som følge af et imødekommet krav om garanti. Dette gælder også for udskiftede og reparerede dele.

Denne garanti bortfalder, hvis produktet er blevet beskadiget eller anvendt og vedligeholdt forkert.

Garantien dækker materiale- og produktionsfejl. Denne garanti dækker hverken produktdele, der er udsat for normal slidage og derfor er at betragte som sliddele (f.eks. batterier, akkumulatorer, slanger, farvepatroner), eller skader på skrøbelige dele, f.eks. kontakter eller dele af glas.

## ● Afvikling af garantisager

For at kunne garantere en hurtig sagsbehandling af deres forespørgsel, bedes De følge følgende anvisninger:

Opbevar kassebon og artikelnummer (IAN 445903\_2307) som købsdokumentation, så disse kan fremlægges på forespørgsel.

Artikelnumrene er angivet på typeskiltet, ved en indgravering, på forsiden af vejledningen (nederst til venstre) eller på et mærkat på bag- eller undersiden.

Hvis der forekommer funktionsfejl eller andre mangler, skal De først kontakte nedenstående serviceafdeling telefonisk eller via e-mail.

Et produkt, der er registreret som defekt, kan De derefter sende portofrit til den meddelte serviceadresse ved vedlæggelse af købsbeviset (kassebon) og angivelsen af, hvori manglen består, og hvornår den er opstået.

## ● Service

 **Service Danmark**

Tel.: 80253972

E-Mail: owim@lidl.dk



## ● EU-overensstemmelseserklæring

### EU-OVERENSSTEMMELSESERKLÆRING

IAN: 445903\_2307  
Produktidentifikation: PARKSIDE Bore- og mejselhammer  
Modelnummer: HG09738

Genstanden for erklæringen, som beskrevet ovenfor, er i overensstemmelse med den relevante EU-harmoniserings-lovgivning:

Directive 2006/42/EC
Directive 2014/30/EU
Directive 2011/65/EU med alle relaterede

Referencer til de relevante anvendte harmoniserede standarder, eller til de andre tekniske specifikationer, som der erklæres overensstemmelse med:

Nr. / dele
Directive 2006/42/EC
EN 62841-1:2015
EN IEC 62841-2-6:2020/A1:2020
Directive 2014/30/EU
EN IEC 55014-1:2021
EN IEC 55014-2:2021
EN IEC 61000-3-2:2019/A1:2021
EN 61000-3-3:2013/A2:2021

Genstanden for ovennævnte erklæring er i overensstemmelse med Europa-Parlamentets og Rådets direktiv 2011/65/EU af den 8. juni 2011 om begrænsning af brugen af visse farlige stoffer i elektrisk og elektronisk udstyr:

Nr. / dele
Direktiv 2011/65/EU
EN IEC 63000:2018

Ikkehænder af den tekniske dokumentation: OWIM GmbH & Co.KG

Underskrevet for og på vegne af:

**OWIM GmbH & Co. KG Stiftsbergstraße 1 D-74167 Neckarsulm Tyskland**

Denne overensstemmelseserklæring udstedes udelukkende under fabrikantens ansvar.

Oversættelse af original overensstemmelseserklæring

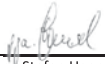
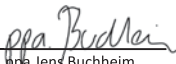
Neckarsulm	31.07.2023		
Sted	Dato	ppa.Stefan Haensel Authorised Signatory	ppa.Jens Buchheim Authorised Signatory

<b>Elenco dei pittogrammi/simboli utilizzati</b>	Pagina 144
<b>Introduzione</b>	Pagina 145
Utilizzo secondo la destinazione d'uso	Pagina 145
Contenuto della confezione	Pagina 145
Descrizione dei componenti	Pagina 145
Dati tecnici	Pagina 146
<b>Istruzioni di sicurezza</b>	Pagina 147
Istruzioni generali di sicurezza per gli elettrotensili	Pagina 147
Istruzioni di sicurezza per i martelli	Pagina 150
Istruzioni di sicurezza aggiuntive	Pagina 150
Comportamento in caso di emergenza	Pagina 151
Rischi residui	Pagina 151
<b>Prima dell'utilizzo</b>	Pagina 151
Accessori	Pagina 151
<b>Funzionamento</b>	Pagina 152
Montaggio dell'impugnatura aggiuntiva	Pagina 152
Montaggio dell'arresto di profondità	Pagina 152
Scegliere lo strumento di inserimento	Pagina 152
Cambio dello strumento di inserimento	Pagina 152
Inserimento dello strumento SDS	Pagina 153
Rimozione dello strumento SDS	Pagina 153
Selezione della modalità di funzionamento	Pagina 153
Impostazione del senso di rotazione	Pagina 153
Accensione/spengimento	Pagina 154
Scelta della velocità	Pagina 154
<b>Risoluzione dei problemi</b>	Pagina 154
<b>Pulizia e manutenzione</b>	Pagina 154
Pulizia	Pagina 154
Manutenzione	Pagina 155
Riparazione	Pagina 155
Conservazione	Pagina 155
Trasporto	Pagina 155
<b>Smaltimento</b>	Pagina 155
<b>Garanzia</b>	Pagina 156
Gestione dei casi in garanzia	Pagina 156
<b>Assistenza</b>	Pagina 156
<b>Dichiarazione di conformità UE</b>	Pagina 157

## Elenco dei pittogrammi/simboli utilizzati

	<p>Leggere il manuale di istruzioni per l'uso.</p>		<p>Spegnere il prodotto e scollegare l'alimentazione prima di sostituire gli accessori, pulirlo o quando non viene utilizzato.</p>
	<p><b>PERICOLO!</b> - Indica un pericolo ad alto rischio che, se non evitato, causa la morte o gravi lesioni (ad es. rischio di soffocamento)</p>		<p>Foratura</p>
			<p>Foratura a percussione</p>
	<p><b>AVVERTENZA!</b> - Indica un pericolo a medio rischio che, se non evitato, può causare la morte o gravi lesioni (ad es. rischio di scosse elettriche)</p>		<p>Scalpellatura</p>
			<p>Regolazione della posizione dello scalpello</p>
	<p><b>CAUTELA!</b> - Indica una minaccia a basso rischio che, se non evitata, può causare lesioni lievi o di media gravità (ad es. pericolo di scottature)</p>		<p>Diametro</p>
			<p>Giri a vuoto</p>
	<p><b>ATTENZIONE!</b> - Avverte di possibili danni materiali (ad es. pericolo di cortocircuito)</p>		<p>Indossare le cuffie di protezione!</p>
	<p>Corrente/tensione alternata</p>		<p>Indossare occhiali di protezione!</p>
	<p>Simbolo di un prodotto della classe di protezione II</p>		<p>Indossare una protezione delle vie respiratorie!</p>
	<p>Utilizzare il prodotto solo in ambiente asciutto.</p>		<p>Istruzioni di sicurezza Istruzioni</p>
	<p>Il marchio CE conferma la conformità alle direttive UE applicabili al prodotto.</p>		<p>Pagina pieghevole con illustrazioni dei prodotti</p>



## **TRAPANO A PERCUSSIONE SCALPELLATORE PNEUMATICO**

### ● **Introduzione**

Congratulazioni per l'acquisto del vostro nuovo prodotto. Avete optato per un prodotto di alta qualità. Le istruzioni d'uso sono parte integrante di questo prodotto. Esse contengono importanti avvertenze sulla sicurezza, l'impiego e lo smaltimento. Prima dell'utilizzo del prodotto, prendere conoscenza di tutte le istruzioni d'uso e delle avvertenze di sicurezza. Utilizzare il prodotto solo come descritto e per i campi di applicazione indicati. Consegnare tutte le documentazioni su questo prodotto quando viene ceduto a terzi.

### ● **Utilizzo secondo la destinazione d'uso**

- Questo prodotto è destinato alle seguenti attività:
  - Foratura a percussione in calcestruzzo, muratura e pietra
  - Lavori di scalpellatura leggera
  - Foratura in legno, compensato, pannelli di fibre, plastica e metallo
- Il prodotto non è destinato a lavori di foratura pesanti che superano la potenza massima di foratura (vedi "Dati tecnici"). Utilizzare sempre il tipo di trapano e gli accessori corretti per l'uso previsto. Al momento dell'acquisto e dell'uso degli strumenti di inserimento, osservare i requisiti tecnici del prodotto (vedi "Dati tecnici").
- Altri usi o modifiche al prodotto sono considerati impropri e possono comportare rischi come morte, lesioni e danni.
- Il produttore non si assume alcuna responsabilità per danni derivanti da un uso improprio.
- Il prodotto è destinato esclusivamente all'uso privato.

- Il prodotto non è destinato all'uso commerciale o ad ambiti di utilizzo simili.
- Rispettare tutte le norme di sicurezza, gli standard e i regolamenti locali applicabili. L'uso di elettrotensili rumorosi può essere consentito solo in determinati momenti, in base alle normative nazionali o locali.

### ● **Contenuto della confezione**

#### **⚠ AVVERTENZA!**

▶ Il prodotto e i materiali di imballaggio non sono giocattoli per bambini! I bambini non devono giocare con sacchetti di plastica, pellicole e piccole parti! Sussiste il rischio di ingerimento e soffocamento!

- 1 Trapano a percussione scalpellatore pneumatico
- 3 Punte da 150 mm 6/8/10 mm con alloggiamento SDS-Plus
- 1 Scalpello piatto da 250 mm
- 1 Scalpello a punta da 250 mm
- 1 Arresto di profondità in metallo
- 1 Impugnatura aggiuntiva
- 1 Valigetta da trasporto
- 1 50 g di grasso per mandrini (numero di modello: HG06348)
- 1 Manuale di istruzioni

### ● **Descrizione dei componenti**

Prima di leggere, aprire la pagina delle figure e familiarizzare con tutte le caratteristiche del prodotto.

(Fig. A)

- 1 Vite dell'arresto di profondità
- 2 Commutatore del senso di rotazione
- 3 Interruttore ON/OFF

- 4 Pulsante di blocco (per l'interruttore ON/OFF 3)
- 5 Cavo d'alimentazione e spina
- 6 LED
- 7 Selettore di velocità
- 8 Pulsante di sblocco (per il selettore di modalità 9)
- 9 Selettore di modalità
- 10 Impugnatura aggiuntiva
- 11 Tappo per la polvere
- 12 Portautensile SDS-Plus
- 13 Manicotto di bloccaggio
- 14 Arresto di profondità

(Fig. B)

- 15 Scalpello a punta
- 16 Scalpello piatto
- 17 Punta da 10 mm
- 18 Punta da 8 mm
- 19 Punta da 6 mm
- 20 Grasso per mandrini

## ● Dati tecnici

<b>Trapano a percussione scalpellatore pneumatico</b>	<b>PBH 1050 D4</b>
Numeri di modello	
– Spina VDE:	HG09738
– Spina BS:	HG09738-BS
– Spina CH:	HG09738-CH
Tensione nominale:	230-240 V~, 50 Hz
Potenza nominale:	1 050 W
Giri a vuoto $n_0$ :	0-1100 min <sup>-1</sup>
Numero di colpi:	0-5300 min <sup>-1</sup>

Energia del colpo:	3 joule
Potenza massima di foratura Ø:	13 mm per metallo 26 mm per calcestruzzo/mattoni 32 mm per legno

## Valori di emissione di rumore

I valori misurati sono stati determinati secondo la norma EN 62841. Il livello di rumore ponderato A dell'elettrotensile è tipicamente:

Livello di potenza sonora:	$L_{pA}$	=	91,7 dB
Incertezza:	$K_{pA}$	=	3,0 dB
Livello d'intensità sonora:	$L_{WA}$	=	102,7 dB
Incertezza:	$K_{WA}$	=	3,0 dB

## Valori di emissione di vibrazioni

Valori di vibrazione totale (somma vettoriale di tre direzioni) determinati secondo la norma EN 62841:

Foratura a percussione nel calcestruzzo:			
Impugnatura principale:	$a_{h,HD}$	=	12,064 m/s <sup>2</sup>
Incertezza:	K	=	1,5 m/s <sup>2</sup>
Impugnatura ausiliaria:	$a_{h,HD}$	=	11,063 m/s <sup>2</sup>
Incertezza:	K	=	1,5 m/s <sup>2</sup>

Scalpellatura:			
Impugnatura principale:	$a_{h,Cheq}$	=	9,335 m/s <sup>2</sup>
Incertezza:	K	=	1,5 m/s <sup>2</sup>
Impugnatura ausiliaria:	$a_{h,Cheq}$	=	7,499 m/s <sup>2</sup>
Incertezza:	K	=	1,5 m/s <sup>2</sup>

## **AVVERTENZA!**



Indossare cuffie di protezione!

## **INDICAZIONE**

- ▶ Il valore di vibrazione totale dichiarato e il valore di emissione sonora dichiarato sono stati misurati secondo una procedura di prova standardizzata e possono essere utilizzati per confrontare un elettrotensile con un altro.
- ▶ Il valore di vibrazione totale dichiarato e il valore di emissione sonora dichiarato possono essere utilizzati anche per una stima preliminare del carico.

## **AVVERTENZA!**

- ▶ Le emissioni di vibrazioni e di rumore durante l'uso effettivo dell'elettrotensile possono differire dai valori dichiarati a seconda del modo in cui l'elettrotensile viene utilizzato, in particolare il tipo di pezzo da lavorare.  
Cercare di mantenere il carico di vibrazioni e rumori più basso possibile. Esempi di misure per ridurre le vibrazioni sono l'uso dei guanti quando si utilizza lo strumento di inserimento e la limitazione del tempo di lavoro. Si deve tenere conto di tutte le parti del ciclo operativo (ad es. tempi in cui l'elettrotensile è spento e tempi in cui è acceso, ma senza carico).



## **Istruzioni di sicurezza**

### ● **Istruzioni generali di sicurezza per gli elettrotensili**

#### **AVVERTENZA!**

- ▶ **Leggere tutte le avvertenze di sicurezza, le istruzioni, le illustrazioni e i dati tecnici forniti con questo elettrotensile.** Il mancato rispetto delle istruzioni riportate di seguito può causare scosse elettriche, incendi e/o lesioni gravi.

#### **Conservare le indicazioni di sicurezza e le istruzioni per eventuali necessità future.**

Il termine "elettrotensile" utilizzato nelle istruzioni di sicurezza si riferisce agli elettrotensili alimentati dalla rete (con cavo di alimentazione) o quelli a batteria (senza cavo di alimentazione).

#### **Sicurezza sul posto di lavoro**

- Mantenere l'area di lavoro pulita e ben illuminata.** Aree di lavoro disordinate o non illuminate possono causare incidenti.
- Non lavorare con l'elettrotensile in un ambiente potenzialmente esplosivo contenente liquidi, gas o polveri infiammabili.** Gli elettrotensili producono scintille che possono accendere la polvere o i vapori.
- Tenere lontani i bambini e le altre persone durante l'uso dell'elettrotensile.** Una distrazione potrebbe provocare la perdita del controllo dell'elettrotensile.

## Sicurezza elettrica

- a) **La spina del connettore dell'elettrotensile deve essere inserita nella presa. La spina non deve essere modificata in alcun modo. Non utilizzare adattatori per spine insieme agli elettrotensili con messa a terra.** Spine non modificate e prese adatte riducono il rischio di scosse elettriche.
- b) **Evitare il contatto fisico con superfici collegate a terra come tubi, riscaldatori, stufe e frigoriferi.** Se il corpo è a terra, il rischio di scossa elettrica aumenta.
- c) **Tenere gli elettrotensili lontano dalla pioggia o dall'umidità.** La penetrazione dell'acqua in un elettrotensile aumenta il rischio di scosse elettriche.
- d) **Non usare impropriamente il cavo di alimentazione per trasportare, appendere o scollegare l'elettrotensile dalla presa di corrente. Tenere il cavo di alimentazione lontano da fonti di calore, olio, spigoli vivi o parti in movimento.** I cavi di alimentazione danneggiati o aggrovigliati aumentano il rischio di scosse elettriche.
- e) **Quando si lavora con un elettrotensile all'aperto, utilizzare solo prolunghes adatte all'uso esterno.** L'uso di una prolunga per esterni riduce il rischio di scosse elettriche.
- f) **Se il funzionamento dell'elettrotensile in un ambiente umido è inevitabile, utilizzare un interruttore differenziale.** L'uso di un interruttore differenziale riduce il rischio di scosse elettriche.

## Sicurezza personale

- a) **Stare attenti, prestare attenzione a ciò che si sta facendo e usare il buon senso quando si lavora con un elettrotensile. Non usare un elettrotensile quando si è privi stanchi o sotto l'influenza di droghe, alcol o medicinali.** Un istante di disattenzione durante l'utilizzo dell'elettrotensile potrebbe provocare gravi lesioni.
- b) **Indossare sempre dispositivi di protezione individuale e occhiali di sicurezza.** L'uso di dispositivi di protezione individuale, quali maschera antipolvere, scarpe di sicurezza antiscivolo, casco di sicurezza o cuffie di protezione, a seconda del tipo e dell'uso dell'elettrotensile, riduce il rischio di lesioni.
- c) **Evitare la messa in funzione accidentale. Accertarsi che l'elettrotensile sia spento prima di collegarlo all'alimentazione e/o alla batteria, sollevarlo o trasportarlo.** Se quando si trasporta l'elettrotensile si ha il dito sull'interruttore, o se si collega l'elettrotensile acceso all'alimentazione elettrica, si possono verificare incidenti.
- d) **Rimuovere gli utensili di regolazione o le chiavi prima di accendere l'elettrotensile.** Un utensile o una chiave che si trova in una parte rotante dell'elettrotensile può causare lesioni.
- e) **Evitare una postura anomala. Garantire una base sicura e mantenere sempre l'equilibrio.** In questo modo è possibile controllare meglio l'elettrotensile in situazioni impreviste.
- f) **Indossare indumenti adatti. Non indossare abiti larghi o gioielli. Tenere capelli, vestiti e guanti lontano dalle parti in movimento.** Vestiti sciolti, gioielli o capelli lunghi possono rimanere impigliati in parti in movimento.

- g) **Se è possibile installare dispositivi di aspirazione e raccolta della polvere, assicurarsi che siano collegati e utilizzati correttamente.**

L'uso di un aspiratore polvere può ridurre il rischio di pericoli legati alla polvere.

- h) **Non essere superficiali credendosi al sicuro e non ignorare le regole di sicurezza per gli elettrodomestici, anche se si ha familiarità con l'elettrodomestico avendo utilizzato più volte.** Un uso sbadato può causare gravi lesioni in una frazione di secondo.

#### **Uso e manipolazione dell'elettrodomestico**

- a) **Non sovraccaricare l'elettrodomestico. Utilizzare l'elettrodomestico adatto al proprio lavoro.** Con l'elettrodomestico giusto si può lavorare meglio e in modo più sicuro per la prestazione specificata.

- b) **Non utilizzare un elettrodomestico con un interruttore difettoso.** Un elettrodomestico che non può più essere acceso o spento è pericoloso e va riparato.

- c) **Scollegare la spina e/o rimuovere la batteria prima di apportare regolazioni all'apparecchio, cambiare le parti degli strumenti di inserimento o mettere da parte l'elettrodomestico.** Questa precauzione impedisce l'avviamento involontario dell'elettrodomestico.

- d) **Tenere gli elettrodomestici non utilizzati fuori dalla portata dei bambini. Non consentire l'uso dell'elettrodomestico a persone che non lo conoscono o non hanno letto le presenti istruzioni per l'uso.** Gli elettrodomestici sono pericolosi se utilizzati da persone inesperte.

- e) **Prestare cura nella manutenzione degli elettrodomestici e dello strumento di inserimento. Controllare che le parti mobili funzionino correttamente e non si inceppino, che le parti siano rotte**

**o danneggiate in modo tale da compromettere il funzionamento dell'elettrodomestico. Far riparare le parti danneggiate prima di utilizzare l'elettrodomestico.** Molti incidenti sono causati da una cattiva manutenzione degli elettrodomestici.

- f) **Mantenere gli utensili da taglio affilati e puliti.** Gli utensili da taglio con taglienti affilati tenuti con cura si inceppano meno e sono più facili da guidare.

- g) **Utilizzare elettrodomestici, accessori, strumenti di inserimento, ecc. secondo le presenti istruzioni. Tenere conto delle condizioni di lavoro e dell'attività da svolgere.**

L'uso di elettrodomestici per applicazioni diverse da quelle previste può portare a situazioni di pericolo.

- h) **Tenere le impugnature e le superfici di presa asciutte, pulite e prive di olio e grasso.** Le impugnature e le superfici di presa scivolose non consentono un uso e un controllo sicuro dell'elettrodomestico in situazioni impreviste.

#### **Manutenzione**

- a) **Far riparare l'elettrodomestico solo da personale qualificato e solo con pezzi di ricambio originali.** In questo modo si garantisce il mantenimento della sicurezza dell'elettrodomestico.

#### **INDICAZIONE**

- Durante il funzionamento, questo prodotto genera un campo elettromagnetico! In determinate circostanze, questo campo può interferire con impianti medici attivi o passivi! Per ridurre il rischio di lesioni gravi o mortali, si raccomanda alle persone con impianti medici di consultare il proprio medico e il produttore dell'impianto medico prima di utilizzare questo prodotto!

## ● Istruzioni di sicurezza per i martelli

### ⚠ AVVERTENZA!



Indossare cuffie di protezione. L'esposizione al rumore può comportare la perdita dell'udito.



Indossare una maschera antipolvere.

### ⚠ AVVERTENZA!

- ▶ I lavori di foratura e scalpellatura possono comportare la lavorazione di materiali che possono generare polveri nocive o tossiche. Questa polvere rappresenta un pericolo per la salute della persona che utilizza l'elettrostrumento e per tutte le altre persone che si trovano nelle vicinanze.
- ▶ Assicurarsi di non imbattersi in condutture dell'elettricità, del gas o dell'acqua durante il lavoro con l'elettrostrumento. Se necessario, controllare con un localizzatore di tubi prima di perforare o squarciare una parete.

## Istruzioni di sicurezza per tutti i lavori

- **Indossare cuffie di protezione.** L'esposizione al rumore può comportare la perdita dell'udito.
- **Usare le impugnature aggiuntive se fornite con l'elettrostrumento.** La perdita di controllo può provocare lesioni personali.
- **Tenere l'elettrostrumento dalle superfici di presa isolate quando si eseguono lavori in cui lo strumento di inserimento o le viti possono colpire linee elettriche nascoste o il proprio cavo di alimentazione.** Il contatto con un filo sotto tensione può anche mettere sotto tensione le parti metalliche dell'apparecchio e causare scosse elettriche.

## Avvertenze di sicurezza in caso di utilizzo di punte da trapano lunghe con trapani battenti

- **Avviare sempre la foratura a bassa velocità mentre lo strumento di perforazione è a contatto con il pezzo.** A velocità più elevate, la punta può piegarsi facilmente se può ruotare liberamente senza contatto con il pezzo in lavorazione e causare lesioni.
- **Non esercitare una pressione eccessiva e farlo solo nel senso longitudinale dello strumento di perforazione.** Le punte possono piegarsi e rompersi o causare la perdita di controllo e lesioni.

## ● Istruzioni di sicurezza aggiuntive

- **Utilizzare dei rilevatori adeguati per rintracciare le linee di alimentazione nascoste o consultare il fornitore locale.** Il contatto con le linee elettriche può causare incendi e scosse elettriche. Il danneggiamento di una linea del gas può causare un'esplosione. La penetrazione in un tubo dell'acqua provoca danni materiali.
- **Prima di depositare l'elettrostrumento, attendere che si sia arrestato.** Lo strumento di inserimento può incepparsi e causare la perdita di controllo dell'elettrostrumento.
- **Fissare il pezzo da lavorare.** Un pezzo trattenuto da dispositivi di serraggio o da una morsa ha una tenuta più sicura che con la sola mano.
- **Non toccare gli strumenti di inserimento o le parti adiacenti dell'alloggiamento subito dopo l'operazione.** Questi possono diventare molto caldi durante il funzionamento e causare ustioni.

- **Durante la foratura, lo strumento di inserimento può incepparsi. Assicurarsi di avere un appoggio sicuro e tenere saldamente l'elettrotensile con entrambe le mani.** Si potrebbe provocare la perdita del controllo dell'elettrotensile.
- **Tenere saldamente l'elettrotensile con entrambe le mani durante il lavoro e assicurarsi di avere un appoggio sicuro.** L'elettrotensile viene guidato in modo più sicuro con due mani.

### Accessori / complementi originali

#### **AVVERTENZA!**

- ▶ Non utilizzare accessori non raccomandati da **/// PARKSIDE**. Ciò può causare scosse elettriche e incendi.
- Usare solo gli accessori e i complementi specificati nel manuale di istruzioni o il cui alloggiamento è compatibile con il prodotto.

### ● **Comportamento in caso di emergenza**

Utilizzare il presente manuale di istruzioni per familiarizzare con l'uso di questo prodotto. Memorizzare le istruzioni di sicurezza e rispettarle a tutti i costi. Ciò aiuta ad evitare rischi e pericoli.

- Fare sempre attenzione durante l'uso di questo prodotto in modo da poter identificare tempestivamente i pericoli e agire di conseguenza. Un intervento rapido può prevenire gravi lesioni e danni materiali.
- In caso di malfunzionamenti, spegnere immediatamente il prodotto. Prima di rimetterlo in funzione, far controllare e, se necessario, riparare da uno specialista qualificato.

### ● **Rischi residui**

Anche se il prodotto viene utilizzato correttamente, sussiste comunque un potenziale rischio di lesioni personali e danni materiali. In relazione alla costruzione e alla progettazione di questo prodotto possono verificarsi, tra l'altro, i seguenti pericoli:

- Danni alla salute derivanti da emissioni di vibrazioni se il prodotto viene utilizzato per un lungo periodo, non viene gestito e sottoposto a manutenzione in modo adeguato.
- Danni a persone e danni materiali causati da strumenti di inserimento difettosi o dall'impatto improvviso di un oggetto nascosto durante l'uso.
- Pericolo di lesioni e danni materiali causati da oggetti volanti.

### ● **Prima dell'utilizzo**

#### ● **Accessori**

#### **AVVERTENZA!**

- ▶ Non utilizzare accessori non raccomandati da **/// PARKSIDE**. Ciò può causare scosse elettriche e incendi.

Per l'uso sicuro e corretto di questo prodotto sono necessari, tra gli altri, i seguenti accessori, quali utensili e strumenti di inserimento:

- Strumento di inserimento SDS-Plus
- Dispositivi di protezione individuale adeguati

Utensili e strumenti di inserimento sono disponibili presso i rivenditori specializzati. Al momento dell'acquisto, osservare sempre i requisiti tecnici di questo prodotto (vedere "Dati tecnici"). In caso di incertezza, rivolgersi ad uno specialista qualificato e chiedere consiglio al proprio rivenditore.

## ● **Funzionamento**

### **⚠ AVVERTENZA!**



Spegnere il prodotto e scollegare l'alimentazione prima di sostituire gli accessori, pulirlo o quando non viene utilizzato.

### **⚠ AVVERTENZA!**

- ▶ Durante il lavoro di foratura, assicurare o fissare il pezzo con un morsetto, una pinza bloccabile o una morsa. Eseguire i lavori di foratura solo su un pezzo fissato saldamente.

### **INDICAZIONE**

- ▶ Prima di eseguire qualsiasi lavoro sull'elettrotensile (ad es. manutenzione, cambio di utensili, ecc.), nonché durante il trasporto e lo stoccaggio, portare il commutatore del senso di rotazione **2** in posizione centrale. C'è il rischio di lesioni se l'interruttore ON/OFF **3** viene azionato involontariamente.

## ● **Montaggio dell'impugnatura aggiuntiva**

### **INDICAZIONE**

- ▶ Per motivi di sicurezza, utilizzare questo prodotto solo con l'impugnatura aggiuntiva **10** montata.

1. Allentare la cinghia sull'impugnatura aggiuntiva **10** girandola in senso antiorario.
2. Ruotare l'impugnatura aggiuntiva **10** ad un angolo adeguato in base alla posizione di lavoro.
3. Ruotare l'impugnatura aggiuntiva **10** in senso orario per stringerla.

## ● **Montaggio dell'arresto di profondità**

1. Allentare la vite dell'arresto di profondità **1**.
2. Infilare l'arresto di profondità **14** nell'impugnatura aggiuntiva **10**.
3. Estrarre l'arresto di profondità **14** finché la distanza tra la punta degli utensili di foratura e la punta dell'arresto di profondità non corrisponde alla profondità di foratura richiesta.
4. Stringere la vite dell'arresto di profondità **1** per bloccare l'arresto di profondità **14**.

## ● **Scegliere lo strumento di inserimento**

Uso	Strumento di inserimento
Foratura a percussione	Strumento di inserimento SDS-Plus
Scalpellatura	
Foratura tradizionale di legno, metallo, ceramica e plastica	Punta SDS-Plus adatta

## ● **Cambio dello strumento di inserimento**

- Con il portautensile SDS-Plus **12**, è possibile cambiare lo strumento di inserimento facilmente e comodamente senza usare strumenti aggiuntivi.
- Lo strumento di inserimento SDS-Plus è liberamente mobile dovuto al sistema. Questo si traduce in una deviazione della concentricità quando è a vuoto. Questo non ha alcun effetto sulla precisione del foro, poiché la punta si centra da sola durante la perforazione.



- Il tappo per la polvere [11] impedisce in gran parte alla polvere di foratura di entrare nel portautensile durante il funzionamento. Durante l'inserimento dello strumento di inserimento, assicurarsi che il tappo per la polvere non venga danneggiato.

#### INDICAZIONE

- Un tappo per la polvere [11] danneggiato va sostituito immediatamente. Contattare l'officina del servizio clienti.

### ● Inserimento dello strumento SDS



1. Prima di inserire lo strumento di inserimento, ingrassare leggermente il portautensile SDS-Plus [12] con il grasso per mandrini [20].
2. Inserire lo strumento di inserimento nel portautensile SDS-Plus [12] ruotandolo finché non si sente l'innesto.
3. Controllare che lo strumento di inserimento sia correttamente bloccato tirandolo. Lo strumento di inserimento ha un gioco radiale dovuto al sistema.

### ● Rimozione dello strumento SDS

- Tirare il manicotto di bloccaggio [13] all'indietro e rimuovere lo strumento di inserimento.

### ● Selezione della modalità di funzionamento



- Tenere premuto il pulsante di sblocco [8] sul selettore di modalità [9]. Ruotare il selettore di modalità in modo che il segno della freccia punti sul simbolo corrispondente.

Simbolo	Modalità di funzionamento
	Foratura
	Foratura a percussione

Simbolo	Modalità di funzionamento
	Scalpellatura
	Regolazione della posizione dello scalpello

### Regolazione della posizione dello scalpello

Per ruotare lo strumento di inserimento nella posizione desiderata per la scalpellatura, procedere come segue:

1. Ruotare il selettore di modalità [9] su  (regolazione della posizione dello scalpello).
2. Ruotare lo strumento di inserimento nel portautensile SDS-Plus [12] nella posizione desiderata.
3. Ruotare il selettore di modalità [9] su .

### ● Impostazione del senso di rotazione

#### INDICAZIONE

- Azionare il commutatore del senso di rotazione [2] solo quando l'elettrotensile è fermo.

- Usare il commutatore del senso di rotazione per cambiare il senso di rotazione dell'elettrotensile. Questo non è possibile quando l'interruttore ON/OFF [3] è premuto.
- Rotazione destrorsa: Premere il commutatore del senso di rotazione verso sinistra fino all'arresto.
- Rotazione sinistrorsa: Premere il commutatore del senso di rotazione verso destra fino all'arresto.

## ● Accensione/spengimento

- Collegare la spina **5** a una presa. Il LED **6** si illuminerà, indicando che il prodotto è pronto per l'uso.

### Accensione

- Premere l'interruttore ON/OFF **3**.
- Per risparmiare energia, accendere l'elettrotensile solo quando lo si utilizza.

### Spengimento

- Rilasciare l'interruttore ON/OFF **3**.
- A basse temperature, l'elettrotensile raggiunge la piena potenza di percussione/colpo solo dopo un certo tempo.

### Funzionamento continuo

- Premere l'interruttore ON/OFF **3**. Premere contemporaneamente il pulsante di blocco **4** per bloccare l'interruttore ON/OFF.
- Per annullare il funzionamento continuo, premere e rilasciare l'interruttore ON/OFF **3**.

## ● Scelta della velocità

### INDICAZIONE

- ▶ La velocità impostata viene raggiunta solo con il funzionamento continuo.
- Ruotare il selettore di velocità **7** per selezionare la velocità dal livello 1 (bassa) al livello 6 (alta). La velocità richiesta dipende dal materiale da lavorare.

## ● Risoluzione dei problemi

Problema	Possibile causa	Rimedio
Il prodotto non funziona.	Il motore è difettoso.	Fare riparare il prodotto da una persona qualificata.

Problema	Possibile causa	Rimedio
Le prestazioni del prodotto sono deboli.	Eccessiva pressione sul prodotto.	Applicare una pressione adeguata sul prodotto.
	Il grasso per mandrini è esaurito.	Lubrificare leggermente il portautensile SDS-Plus <b>12</b> con il grasso per mandrini.

## ● Pulizia e manutenzione

### ⚠ AVVERTENZA!



Spegnere il prodotto e scollegare l'alimentazione prima di sostituire gli accessori, pulirlo o quando non viene utilizzato.

## ● Pulizia

### INDICAZIONE

- ▶ Non utilizzare detergenti o disinfettanti chimici, alcalini, abrasivi o altri detergenti o disinfettanti aggressivi per pulire il prodotto in quanto potrebbero danneggiare le superfici.
- ▶ Fare attenzione a non versare liquidi verso l'interno del prodotto.
- ▶ Mantenere sempre il prodotto pulito, asciutto e privo di olio o grasso. Rimuovere la polvere dopo ogni utilizzo e prima della conservazione.
- ▶ Una pulizia regolare e corretta aiuta a garantire un uso sicuro e prolunga la durata del prodotto.

- Pulire il prodotto con un panno asciutto. Per le zone difficili da raggiungere, utilizzare una spazzola morbida.

- In particolare, rimuovere lo sporco e la polvere dalle aperture di ventilazione con un panno e una spazzola morbida.

Le aperture di ventilazione devono essere sempre libere.

- Pulire regolarmente il portautensile SDS-Plus [12]. Lubrificare leggermente il portautensile SDS-Plus con il grasso per mandrini [20].

## ● Manutenzione

- Se si rende necessaria la sostituzione del cavo di alimentazione, questa deve essere effettuata dal produttore o da un suo rappresentante, per evitare rischi per la sicurezza.
- Controllare che il prodotto e gli accessori (ad esempio, gli strumenti di inserimento) non presentino segni di usura e danni prima e dopo ogni utilizzo. Sostituirli eventualmente con dei nuovi. Osservare i requisiti tecnici (vedere "Dati tecnici").
- Lubrificare: Lubrificare leggermente il portautensile SDS-Plus [12] con il grasso per mandrini [20].

## ● Riparazione

- Il prodotto non contiene al suo interno componenti che possono essere riparati dall'utente. Consultare un tecnico qualificato per far controllare il prodotto e per la manutenzione.

## ● Conservazione

- Spegnerlo il prodotto. Lasciar raffreddare il prodotto.
- Pulire il prodotto (vedi "Pulizia").
- Conservare il prodotto e i suoi accessori in un luogo buio, asciutto, al riparo dal gelo e ben ventilato.
- Conservare sempre il prodotto fuori dalla portata dei bambini.

- La temperatura ottimale di stoccaggio a lungo termine (più di 3 mesi) è compresa tra +20 e +26 °C.

- Conservare il prodotto nella valigetta da trasporto.

## ● Trasporto

- Spegnerlo il prodotto. Lasciar raffreddare il prodotto.
- Trasportare il prodotto nella valigetta da trasporto.
- Proteggere il prodotto contro urti e forti vibrazioni, soprattutto durante il trasporto in veicoli.
- Mettere in sicurezza il prodotto contro lo scivolamento e il ribaltamento.

## ● Smaltimento

L'imballaggio è composto da materiali ecologici che possono essere smaltiti presso i siti di raccolta locali per il riciclo.



Osservare l'identificazione dei materiali di imballaggio per lo smaltimento differenziato, i quali sono contrassegnati da abbreviazioni (a) e da numeri (b) con il seguente significato: 1-7: plastiche/20-22: carta e cartone/80-98: materiali compositi.

### Prodotto:



Points de collecte sur [www.quefairede mesdechets.fr](http://www.quefairede mesdechets.fr)  
Privilégiez la réparation ou le don de votre appareil !

Il prodotto e i materiali di imballaggio sono riciclabili e soggetti alla responsabilità estesa del produttore.

Per un migliore trattamento dei rifiuti, smaltirli separatamente seguendo i diversi simboli della raccolta differenziata.

Il logo Triman è valido solamente per la Francia.



E' possibile informarsi circa le possibilità di smaltimento del prodotto usato presso l'amministrazione comunale o cittadina.



Per questioni di tutela ambientale non gettare il prodotto usato tra i rifiuti domestici, ma provvedere invece al suo corretto smaltimento. Presso l'amministrazione competente è possibile ricevere informazioni circa i siti di raccolta e i relativi orari di apertura.

## ● Garanzia

Il prodotto è stato fabbricato accuratamente secondo severe direttive di qualità ed è stato controllato meticolosamente prima della consegna. In caso di difetti di materiale o fabbricazione l'acquirente può far valere diritti legali nei confronti del venditore. La nostra garanzia sotto riportata non costituisce alcun limite ai diritti legali dell'acquirente.

Questo prodotto è garantito per 3 anni con decorrenza dalla data di acquisto. La garanzia decorre dalla data d'acquisto. Conservare lo scontrino originale in un posto sicuro perché questo documento viene richiesto come prova dell'avvenuto acquisto.

Tutti i danni o difetti presenti già al momento dell'acquisto devono essere comunicati subito dopo l'apertura della confezione.

Se entro 3 anni dalla data di acquisto di questo prodotto si rileva un difetto di materiale o di fabbricazione, noi procederemo, a nostra discrezione, alla riparazione o sostituzione gratuita del prodotto o al rimborso del prezzo di acquisto. Un eventuale intervento in garanzia non prolunga né rinnova il periodo di garanzia stesso. Ciò vale anche per le parti sostituite e riparate.

Questa garanzia decade in caso di danneggiamento oppure uso o manutenzione impropri del prodotto.

La prestazione in garanzia vale per difetti del materiale o di fabbricazione. Questa garanzia non si estende a componenti del prodotto esposti a normale logorio, che possono pertanto essere considerati come componenti soggetti a usura (esempio capacità della batteria, calcificazione, lampade, pneumatici, filtri, spazzole...). La garanzia non si estende altresì a danni che si verificano su componenti delicati (esempio interruttori, batterie, parti realizzate in vetro, schermi, accessori vari) nonché danni derivanti dal trasporto o altri incidenti.

## ● Gestione dei casi in garanzia

Per garantire un rapido disbrigo delle proprie pratiche, seguire le istruzioni seguenti:

Per ogni richiesta si prega di conservare lo scontrino e il codice dell'articolo (IAN 445903\_2307) come prova d'acquisto.

Il numero d'articolo può essere dedotto dalla targhetta, da un'incisione, dal frontespizio delle istruzioni (in basso a sinistra) oppure dall'adesivo applicato sul retro o sul lato inferiore.

In caso di disfunzioni o avarie, contattare innanzitutto i partner di assistenza elencati di seguito telefonicamente oppure via e-mail.

Si può inviare il prodotto ritenuto difettoso all'indirizzo del centro di assistenza indicato con spedizione esente da affrancatura, completo del documento di acquisto (scontrino) e della descrizione del difetto, specificando anche quando tale difetto si è verificato.

## ● Assistenza



**Assistenza Italia**

Tel.: 800790789

E-Mail: owim@lidl.it



## ● Dichiarazione di conformità UE

### DICHIARAZIONE DI CONFORMITÀ UE

IAN: 445903\_2307  
Identificazione del prodotto: PARKSIDE Trapano a percussione scalpello pneumatico  
Numero di modello: HG09738

L'oggetto della dichiarazione di cui sopra è conforme alla pertinente normativa di armonizzazione dell'Unione:

Directive 2006/42/EC
Directive 2014/30/EU
Directive 2011/65/EU con tutte le relative modifiche

Riferimento alle pertinenti norme armonizzate utilizzate o riferimenti alle altre specifiche tecniche in relazione alle quali è dichiarata la conformità:

N° / Parti
<b>Directive 2006/42/EC</b>
EN 62841-1:2015
EN IEC 62841-2-6:2020/A11:2020
<b>Directive 2014/30/EU</b>
EN IEC 55014-1:2021
EN IEC 55014-2:2021
EN IEC 61000-3-2:2019/A1:2021
EN 61000-3-3:2013/A2:2021

L'oggetto della dichiarazione di cui sopra è conforme alla direttiva 2011/65/UE del Parlamento europeo e del Consiglio, dell'8 giugno 2011, sulla restrizione dell'uso di determinate sostanze pericolose nelle apparecchiature elettriche ed elettroniche:

N° / Parti
Direttiva 2011/65/UE
EN IEC 63000:2018



Depositario della documentazione tecnica: OWIM GmbH & Co.KG

Firmato a nome e per conto di:

**OWIM GmbH & Co. KG Stiftsbergstraße 1 D-74167 Neckarsulm Germania**

La presente dichiarazione di conformità è rilasciata sotto la sola responsabilità del produttore.

Traduzione della dichiarazione di conformità originale

Neckarsulm	31.07.2023		
Luogo	Data	ppa.Stefan Haensel Authorised Signatory	ppa.Johs Buchheim Authorised Signatory

<b>A felhasznált piktogramok/szimbólumok listája</b> .....	Oldal 159
<b>Bevezető</b> .....	Oldal 160
Rendeltetésszerű használat .....	Oldal 160
A csomagolás tartalma .....	Oldal 160
A részegységek leírása .....	Oldal 160
Műszaki adatok .....	Oldal 161
<b>Biztonsági utasítások</b> .....	Oldal 162
Általános biztonsági utasítások elektromos szerszámokhoz .....	Oldal 162
Biztonsági utasítások kalapácsokhoz .....	Oldal 165
További biztonsági utasítások .....	Oldal 165
Teendők vészhelyzet esetén .....	Oldal 166
További kockázatok .....	Oldal 166
<b>Használat előtt</b> .....	Oldal 166
Tartozékok .....	Oldal 166
<b>Kezelés</b> .....	Oldal 167
A segédfogó felszerelése .....	Oldal 167
A mélységütköző felszerelése .....	Oldal 167
A szerszámvetét kiválasztása .....	Oldal 167
Szerszámvetétek cseréje .....	Oldal 167
Az SDS szerszám behelyezése .....	Oldal 168
Az SDS szerszám kivétele .....	Oldal 168
Az üzemmód kiválasztása .....	Oldal 168
A forgásirány beállítása .....	Oldal 168
Be- és kikapcsolás .....	Oldal 168
A fordulatszám beállítása .....	Oldal 169
<b>Hibaelhárítás</b> .....	Oldal 169
<b>Tisztítás és ápolás</b> .....	Oldal 169
Tisztítás .....	Oldal 169
Karbantartás .....	Oldal 169
Javítás .....	Oldal 170
Tárolás .....	Oldal 170
Szállítás .....	Oldal 170
<b>Mentesítés</b> .....	Oldal 170
<b>Garancia</b> .....	Oldal 170
Garanciális ügyek lebonyolítása .....	Oldal 171
<b>Szerviz</b> .....	Oldal 171
<b>EU megfelelőségi nyilatkozat</b> .....	Oldal 172

## A felhasznált piktogramok/szimbólumok listája

 	<p>Olvassa el a használati útmutatót.</p>		<p>Alkatrészek cseréje és tisztítás esetén, valamint ha nem használja, kapcsolja ki a terméket és válassza le a hálózati áramról.</p>
	<p><b>VESZÉLY!</b> – Magas kockázati szintű veszélyre utal, melyet ha nem kerülnek el, az halálesethez vagy súlyos sérüléshez vezet (pl. fulladásveszély)</p>		<p>Fúrás</p>
			<p>Ütvefúrás</p>
	<p><b>FIGYELMEZTETÉS!</b> – Közepes kockázati szintű veszélyre utal, melyet ha nem kerülnek el, az halálesethez vagy súlyos sérüléshez vezethet (pl. áramütés kockázata)</p>		<p>Vésés</p>
			<p>A vésési pozíció beállítása</p>
	<p><b>VIGYÁZAT!</b> – Alacsony kockázati szintű veszélyre utal, melyet ha nem kerülnek el, az könnyebb vagy mérsékelt sérüléshez vezethet (pl. forrázásveszély)</p>		<p>Átmérő</p>
			<p>Üresjárat fordulatszám</p>
	<p><b>FIGYELEM!</b> – Lehetséges anyagi károokra hívja fel a figyelmet (pl. rövidzárlat veszélye)</p>		<p>Hordjon fülvédőt!</p>
	<p>Váltóáram/-feszültség</p>		<p>Viseljen szemvédőt!</p>
	<p>A II. védelmi osztályú termék szimbóluma</p>		<p>Viseljen légzésvédő maszkot!</p>
	<p>A terméket csak száraz helyiségekben, beltéren használja.</p>	 	<p>Biztonsági utasítások Kezelési utasítások</p>
	<p>A CE-jelzés azt jelzi, hogy a termék megfelel a rá vonatkozó EU előírásoknak.</p>	 	<p>Kihajtható oldal a termék ábráival</p>

# FÚRÓ- ÉS VÉSŐKALAPÁCS

## ● Bevezető

Gratulálunk új termékének vásárlása alkalmából. Ezzel a döntésével vállalatunk értékes terméke mellett döntött. A használati utasítás ezen termék része. A biztonságra, a használatára és a megsemmisítésre vonatkozó fontos tudnivalókat tartalmazza. A termék használata előtt ismerje meg az összes használati és biztonsági tudnivalót. A terméket csak a leírtak szerint és a megadott felhasználási területeken alkalmazza. A termék harmadik személy számára való továbbadása esetén kézbesítse vele annak a teljes dokumentációját is.

## ● Rendeltetészerű használat

- A termék az alábbi eljárásokhoz használható:
  - Ütvefúrás betonba, falba és kőbe
  - Könnyebb vésési munkák
  - Fúrás fába, rétegelt lemezbe, farostlemezbe, műanyagba és fémbe
- A termék nem alkalmas a maximális fúróteljesítményt meghaladó nehéz fúrási munkákhoz (lásd a „Műszaki adatok” c. részt). Mindig a rendeltetészerű használatnak megfelelő fúrotípust és tartozékokat használja. Szerszámbetétek vásárlása és használata során vegye figyelembe a termék műszaki előírásait (lásd „Műszaki adatok” c. részt).
- A termék más használati módjai, módosításai nem rendeltetészerűnek minősülnek és életveszély, sérülések és károk kockázatával járnak.
- A gyártót nem vállal felelősséget a nem rendeltetészerű használatból eredő károkat.
- A termék kizárólag magánháztartásokban használható.
- A termék üzleti vagy ahhoz hasonló célokra nem alkalmas.

- Vegyen figyelembe minden alkalmazandó helyi biztonsági előírást, szabványt és rendeletet. Az elektromos szerszámok használata egyes országos vagy helyi előírások szerint csak bizonyos időben lehet engedélyezett.

## ● A csomagolás tartalma

### ⚠ FIGYELMEZTETÉS!

- ▶ A termék és a csomagolóanyagok nem játékszerek! Gyermeknek nem játszhatnak a műanyag zacskókkal, fóliákkal és az apró alkatrészekkel! Lenyelés és fulladás veszélye!

- 1 Fúró- és vésőkcalapács
- 3 150 mm-es fúró, 6/8/10 mm SDS-Plus szerszámbe fogóval
- 1 250 mm-es lapos véső
- 1 250 mm-es hegyes véső
- 1 Fém mélységűtköző
- 1 Segédfogó
- 1 Hordozókoffer
- 1 50 g tokmányzsir (Modellszám: HG06348)
- 1 Használati útmutató

## ● A részegységek leírása

Elolvasás előtt hajtogassa ki az ábrákat tartalmazó oldalt és ismerkedjen meg a termék funkcióival.

(A ábra)

- 1 Mélységűtköző csavar
- 2 Forgásirány-kapcsoló
- 3 Be-/kikapcsoló gomb
- 4 Zárgomb (a be-/kikapcsoló gombhoz 3)
- 5 Elektromos vezeték csatlakozóval
- 6 LED



- 7 Sebességválasztó tárcsa
- 8 Kioldógomb (a módváltó kapcsolóhoz 9)
- 9 Módváltó kapcsoló
- 10 Segédfogó
- 11 Porvédő sapka
- 12 SDS-Plus szerszámbefogó
- 13 Rögzítőkarrima
- 14 Mélységütköző

(B ábra)

- 15 Hegyes véső
- 16 Lapos véső
- 17 Fúró 10 mm
- 18 Fúró 8 mm
- 19 Fúró 6 mm
- 20 Tokmányzsír

## ● Műszaki adatok

Fúró- és vésőkalapács	PBH 1050 D4
Modellszámok	
- VDE csatlakozó:	HG09738
- BS csatlakozó:	HG09738-BS
- CH csatlakozó:	HG09738-CH
Névleges feszültség:	230-240 V~, 50 Hz
Névleges teljesítmény:	1 050 W
Üresjárat sebesség $n_0$ :	0-1 100 min <sup>-1</sup>
Löketszám:	0-5 300 min <sup>-1</sup>
Ütési energia:	3 Joule
Maximális fúrási teljesítmény Ø:	13 mm fémhez 26 mm betonhoz/ tégla 32 mm fához

## Zajkibocsátási értékek

A mért értékek meghatározása az EN 62841 alapján történt. Az elektromos szerszám A besorolású zajszintje tipikusan:

Zajszint:	$L_{pA}$	=	91,7 dB
Bizonytalanság:	$K_{pA}$	=	3,0 dB
Hangteljesítmény-szint:	$L_{WA}$	=	102,7 dB
Bizonytalanság:	$K_{WA}$	=	3,0 dB

## Rezgési értékek

A rezgési összérték (háromirányú vektorösszeg) megállapítása az EN 62841 szerint történt:

Ütvefúrás betonba:			
Főfogó:	$a_{h,HD}$	=	12,064 m/s <sup>2</sup>
Bizonytalanság:	K	=	1,5 m/s <sup>2</sup>
Segédfogó:	$a_{h,HD}$	=	11,063 m/s <sup>2</sup>
Bizonytalanság:	K	=	1,5 m/s <sup>2</sup>

Vésés:			
Főfogó:	$a_{h,Cheq}$	=	9,335 m/s <sup>2</sup>
Bizonytalanság:	K	=	1,5 m/s <sup>2</sup>
Segédfogó:	$a_{h,Cheq}$	=	7,499 m/s <sup>2</sup>
Bizonytalanság:	K	=	1,5 m/s <sup>2</sup>

## ⚠ FIGYELMEZTETÉS!



Viseljen fülvédőt!

## MEGJEGYZÉS

- ▶ A megadott rezgési összérték és a megadott zajkibocsátási érték megállapítása egy szabványosított vizsgálati eljárás során került megállapításra, és felhasználható egy elektromos szerszám összehasonlítására egy másikkal.
- ▶ A megadott rezgési összérték és a megadott zajkibocsátási érték továbbá felhasználható a terhelés előzetes becslésére is.

## ⚠ FIGYELMEZTETÉS!

- ▶ A rezgés- és zajkibocsátási érték az elektromos szerszám tényleges használata közben eltérhet a megadott értéktől, az elektromos szerszám használata típusától és módjától, különösképpen a megmunkálandó munkadarab típusától függően. Próbálja a rezgési és a zajterhelést minél kisebbre csökkenteni. A rezgési terhelés csökkentése érdekében többek között a szerszámvetét használata során viseljen kesztyűt, valamint csökkentse a munkaidőt. Ehhez a működési ciklus minden részét figyelembe kell venni (például amikor az elektromos szerszám kikapcsolt állapotban van, vagy amikor be van kapcsolva, de nincs terhelés alatt).



## Biztonsági utasítások

### ● Általános biztonsági utasítások elektromos szerszámokhoz

#### ⚠ FIGYELMEZTETÉS!

- ▶ **Olvasson el minden, ehhez az elektromos szerszámhoz mellékelt biztonsági utasítást, figyelmeztetést, ábrát és műszaki adatot.** Az alábbi figyelmeztetések figyelmen kívül hagyása áramütéshez, tüzesettséghez és/vagy súlyos sérülésekhez vezethet.

### Örizzen meg minden biztonsági utasítást és figyelmeztetést biztonságos helyen későbbi használatra.

A biztonsági utasításokban használt „elektromos szerszám” kifejezés hálózati áramról működő (hálózati kábellel rendelkező) és akkumulátorral működő (hálózati kábel nélküli) elektromos szerszámokra vonatkozik.

#### Munkahelyi biztonság

- a) **A munkaterület legyen mindig tiszta és jól megvilágított.** A rendetlenség vagy a rossz fényviszonyok balesetekhez vezethetnek.
- b) **Az elektromos szerszámot ne használja robbanásveszélyes környezetben, ahol gyúlékony folyadékok, gázok vagy porok találhatóak.** Az elektromos szerszámok szikrákat keltenek, mely a port vagy a gázokat meggyújthatják.
- c) **Az elektromos szerszám használata során tartsa a gyermekeket és az egyéb személyeket távol.** Ha megzavarják, elveszítheti az elektromos szerszám feletti uralmát.

## Elektromos biztonság

- a) **Az elektromos szerszám hálózati csatlakozójának illenie kell a konnektorba. Ne módosítsa a csatlakozót. Ne használjon adapteres csatlakozódugaszt földelt elektromos szerszámokkal.** A módosítás nélküli csatlakozók és a megfelelően illeszkedő konnektorok használatával csökken az áramütés kockázata.
- b) **Kerülje a testi érintkezést olyan földelt felületekkel, mint például csövek, fűtőberendezések, sütők vagy hűtőszekrények.** Az áramütés veszélye megnő, ha a teste földelve van.
- c) **Az elektromos szerszámokat tartsa esőtől, nedvességtől távol.** Ha az elektromos szerszám belsejébe víz jut be, az növeli az áramütés kockázatát.
- d) **Az elektromos vezetéket kizárólag rendeltetésének megfelelően használja, azzal ne szállítsa vagy akassza fel az elektromos szerszámot, illetve ne használja a hálózati csatlakozó kihúzására a konnektorból. Az elektromos vezetéket óvja a hőtől, olajoktól, éles sarkoktól vagy a készülék mozgó alkatrészeitől.** A sérült vagy összetekeredett elektromos vezetékek növelik az áramütés kockázatát.
- e) **Ha az elektromos szerszámot kültéren használja, csak olyan hosszabbítót használjon, mely kültéri használatra alkalmas.** Egy kültéri használatra alkalmas hosszabbítókábel használata csökkenti az áramütés kockázatát.
- f) **Ha elkerülhetetlen, hogy az elektromos szerszámot nedves környezetben használják, használjon egy maradékáram-megszakítót.** Maradékáram-megszakító használata lecsökkenti az áramütés kockázatát.

## Személyes biztonság

- a) **Az elektromos szerszám használata során legyen körültekintő, figyeljen arra, mit tesz, dolgozzon tudatosan. Ne használjon elektromos szerszámokat kábítószert, alkoholt vagy gyógyszerek hatása alatt.** Az elektromos szerszám használata során csupán egy pillanatnyi figyelmetlenség is súlyos sérülésekhez vezethet.
- b) **Viseljen személyes védőfelszerelést és mindig hordjon védőszemüveget.** A személyes védőfelszerelés, például pormaszki, csúszásmentes biztonsági cipő, védősisak vagy fülvédő – az elektromos szerszám használatától függően – lecsökkenti a sérülések kockázatát.
- c) **Ügyeljen arra, hogy az elektromos szerszám ne tudjon akaratlanul elindulni. Mielőtt az elektromos szerszámot az elektromos hálózatra és/vagy akkumulátorhoz csatlakoztatná, kézbe venné vagy mozgatná, ellenőrizze, hogy az ki van-e kapcsolva.** Ha az elektromos szerszám szállítása során az ujját a bekapcsológombon tartja, illetve ha az elektromos szerszám bekapcsolt állapotban van és az elektromos hálózatra csatlakozik, az balesetekhez vezethet.
- d) **Az elektromos szerszám bekapcsolása előtt a beállító szerszámokat, csavarkulcsokat távolítsa el.** Ha egy szerszám vagy egy kulcs az elektromos szerszám egy forgó részébe kerül, az sérüléseket okozhat.
- e) **Kerülje a szokatlan testhelyzeteket. Álljon biztosan és mindig őrizze meg az egyensúlyát.** Így képes lesz az elektromos szerszámot szokatlan helyzetekben is az irányítása alatt tartani.

- f) **Viseljen megfelelő ruházatot. Ne viseljen laza ruházatot vagy ékszereket. A haját, ruházatát és a kesztyűjét tartsa a forgó alkatrészekről távol.** A laza ruházatot, ékszereket vagy haját a készülék mozgó részei elkapathatják.
- g) **Ha porszívó- vagy gyűjtőkészülékek kerültek beszerelésre, ügyeljen azok csatlakoztatására és helyes használatára.** A porszívó használata csökkenti a por okozta veszélyeket.
- h) **Kerülje a hamis biztonságérzetet, és ne hagyja figyelmen kívül az elektromos szerszámokra vonatkozó biztonsági szabályokat akkor sem, ha a gyakori használatnak köszönhetően azok kezelésében már tapasztalt.** A figyelmen kívül hagyás a pillanat törtrésze alatt is sérülésekhez vezethet.

#### **Az elektromos szerszám használata és kezelése**

- a) **Ne terhelje túl az elektromos szerszámot. Az adott munkához az arra alkalmas elektromos szerszámot használja.** A megfelelő elektromos szerszám jobban és biztonságosabban dolgozhat, ha azt a megfelelő teljesítmény-tartományon belül használja.
- b) **Ne használjon meghibásodott kapcsolóval rendelkező elektromos szerszámot.** Ha egy elektromos szerszámot nem lehet be- vagy kikapcsolni, az veszélyes és szerelésre szorul.
- c) **A készülék beállítási műveletei, szerszámcserejei, szerszámcserejei és az elektromos szerszám tárolása előtt húzza ki a hálózati csatlakozót a konnektorból és/vagy vegye ki a kivehető akkumulátort.** Ezzel az óvintézkedéssel megelőzi az elektromos szerszám akaratlan bekapcsolását.
- d) **A használaton kívüli elektromos szerszámokat tartsa gyermekek számára nem elérhető helyen. Ne hagyja, hogy az elektromos szerszámot olyan személyek használják, akik azzal kapcsolatban nem rendelkeznek tapasztalattal vagy nem olvasták el ezeket az utasításokat.** Az elektromos szerszámok tapasztalatlan kezekben veszélyesek.
- e) **Ápolja az elektromos szerszámokat és a szerszámcsereket gondosan. Ellenőrizze a mozgó részek kifogástalan működését, hogy azok nem ragadnak-e be, hogy vannak-e törött vagy sérült alkatrészek, és hogy az elektromos szerszám működését semmi sem befolyásolja. A sérült alkatrészeket az elektromos szerszám használatba vétele előtt meg kell javítani.** Sok baleset okozója az elektromos szerszámok gondatlan karbantartása.
- f) **Gondoskodjon a vágószerszámok élességéről és tisztaságáról.** A gondosan ápoltt, éles pengékkel rendelkező vágószerszámok kevésbé hajlamosak a beragadásra, és könnyebben irányíthatóak.
- g) **Az elektromos szerszámot, annak alkatrészeit, szerszámcsereket stb. ezen útmutató szerint használja. Ennek során vegye figyelembe a munka körülményeit és az elvégzendő feladatot.** Az elektromos szerszámok nem rendeltetészerű használata veszélyes helyzetekhez vezethet.
- h) **Tartsa a fogantyúkat és a fogófelületeket szárazon, tisztán, olajmentesen és zsírtól mentesen.** A csúszós fogantyúk és fogófelületek miatt nem biztosítható az elektromos szerszám biztonságos kezelése és irányítása váratlan helyzetekben.

## Javítás

- a) **Az elektromos szerszám javítási munkálatait bizza képzett szakemberre, és csak eredeti pótalkatrészeket használjon.** Így gondoskodhat az elektromos szerszám biztonságos működésének megőrzéséről.

### MEGJEGYZÉS

- ▶ A termék működés közben elektromágneses teret kelt! Ez a tér bizonyos körülmények között hatással lehet aktív vagy passzív orvosi implantátumok működésére! A súlyos vagy halálos sérülés kockázatának csökkentése érdekében javasoljuk, hogy az orvosi implantátummal rendelkező személyek a termék használata előtt konzultáljanak orvosukkal és az orvosi implantátum gyártójával!

## ● Biztonsági utasítások kalapácsokhoz

### ⚠ FIGYELMEZTETÉS!



Használjon fülvédőt.  
A zajhatás halláskárosodást okozhat.



Viseljen porárlarcot.

### ⚠ FIGYELMEZTETÉS!

- ▶ A fűrési és vésési munkák során olyan anyagok is előfordulhatnak, amelyek káros vagy mérgező porokat kelthetnek. Ezek a porok veszélyt jelentenek az elektromos szerszámot kezelő személy és a közelben tartózkodó többi személy egészségére.
- ▶ Ha az elektromos szerszámmal dolgozik, ügyeljen arra, hogy ne ütközzön elektromos vezetékbe, gáz- vagy vízcsövekbe. Mielőtt a falba fúrna vagy vágna, ezt ellenőrizze egy vezetékkereső segítségével.

## Biztonsági utasítások minden munkatípushoz

- **Használjon fülvédőt.** A zajhatás halláskárosodást okozhat.
- **Ha az elektromos szerszámhoz segédfogók is tartoznak, használja azokat is.** Az uralom elvesztése sérülésekhez vezethet.
- **Az elektromos szerszámot csak a szigetelt fogófelületeinél tartsa, ha olyan munkákat végez, melyek során a fúrószerszám vagy a csavarok rejtett elektromos vezetékhez vagy a szerszám saját vezetékéhez érhet.** Feszültség alatt lévő vezetékekkel történő érintkezés során a készülék fém részei is feszültség alá kerülnek, ami áramütéshez vezethet.

## Biztonsági utasítások hosszú fűrőfejekhez fűrőkalapácsokkal

- **A fúrást kezdje mindig alacsony fordulatszámon, és akkor, amikor a fúrószerszám már a munkadarabhoz ért.** Magas fordulatszámnál a fűrőfej könnyen elhajolhat, amikor a munkadarab érintése nélkül szabadon forog, és ez sérülésekhez vezethet.
  - **Ne gyakoroljon túl nagy nyomást a fúrószerszámmra, és csak hosszanti irányban.** A fűrőfejek elhajolhatnak és ezáltal eltörhetnek, így elveszítheti felettük az irányítást, mely sérülésekhez vezet.
- ## ● További biztonsági utasítások
- **A rejtett vezetékek megtalálásához használjon megfelelő keresőkészülékeket, vagy forduljon a helyi közműszolgáltatóhoz.** Ha elektromos vezetékbe ér, az tűzesethez és áramütéshez vezethet. Gázvezetékek megsértése robbanást okozhat. Ha vízvezetékbe ér, az anyagi károkkal jár.

- **Mielőtt az elektromos szerszámot letenné, várja meg, míg az teljes mértékben leáll.** A szerszámbetét beakadhat, és az elektromos szerszám feletti irányítás elveszhet.
- **Rögzítse a munkadarabot.** Szorítóeszközökkel vagy satuval a munkadarabokat biztosabban lehet megtartani, mint kézzel.
- **Működés után röviddel ne érjen a szerszámbetétekhez vagy a burkolat közeli részeihez.** Ezek működés közben nagyon felforrósodhatnak, és égési sérüléseket okozhatnak.
- **A szerszámbetét fúrás közben elakadhat. Gondoskodjon a biztonságos állásról, és mindkét kezével erősen tartsa az elektromos szerszámot.** Különben elvesztheti az elektromos szerszám feletti uralmát.
- **Az elektromos szerszámot a munka során tartsa mindkét kezével, és gondoskodjon a stabil állásról.** Két kézzel az elektromos szerszámot biztonságosabban lehet irányítani.

## Eredeti alkatrészek/kiegészítő eszközök

### FIGYELMEZTETÉS!

- ▶ Ne használjon olyan alkatrészeket melyeket nem a **/// PARKSIDE** javasol. Az áramütéshez és tüzesethez vezethet.
- Csak olyan alkatrészeket és kiegészítő eszközöket használjon, amelyek a használati útmutatóban szerepelnek, vagy amelyek szerszámbe fogója kompatibilis a termékkel.

### ● Teendők vészhelyzet esetén

Ismerkedjen meg a termék használatával ennek az útmutatóval a segítségével. Tartsa észben a biztonsági utasításokat, és minden esetben kövesse azokat. Ez segít elkerülni a kockázatokat és veszélyeket.

- A termék használata során legyen mindig éber, így időben képes lesz a veszélyek felismerésére és kezelésére. A gyors beavatkozás segít megelőzni a súlyos személyi sérüléseket és anyagi károkat.
- Ha a termék hibásan működik, azonnal kapcsolja ki. Vizsgálta meg és szükség szerint szereltesse meg egy képzett szakemberrel, mielőtt újra használná.

### ● További kockázatok

Még akkor is megmarad a személyi sérülések és anyagi károk potenciális veszélye, ha a terméket az előírásoknak megfelelően használja. A termék felépítéséből és kialakításából adódóan többek között az alábbi veszélyekkel lehet számolni:

- A rezgéssel járó egészségügyi kockázatok, amennyiben a terméket hosszabb ideig használják, illetve a kezelése és a karbantartása nem szakszerűen történik.
- Személyi sérülések és anyagi károk kockázata, melyet hibás szerszámbetétek, vagy egy rejtett tárgy becsapódása okoz használat közben.
- Repülő tárgyak okozta személyi sérülések és anyagi károk veszélye.

### ● Használat előtt

#### ● Tartozékok

### FIGYELMEZTETÉS!

- ▶ Ne használjon olyan alkatrészeket melyeket nem a **/// PARKSIDE** javasol. Az áramütéshez és tüzesethez vezethet.

A termék biztonságos és szakszerű használatához többek között az alábbi kellékekre, illetve szerszámokra, szerszámbetétekre van szükség:

- SDS-Plus szerszámbetét
- Használható személyes védőfelszerelés

A szerszámokat és a szerszámbetéteket szakboltban vásárolhatja meg. A beszerzés során tartsa szem előtt a termék műszaki követelményeit (lásd a „Műszaki adatok” c. részt). Ha bizonytalan, forduljon szakemberhez vagy érdeklődjön a szakboltban.

## ● Kezelés

### ⚠ FIGYELMEZTETÉS!



Alkatrészek cseréje és tisztítás esetén, valamint ha nem használja, kapcsolja ki a terméket és válassza le a hálózati áramról.

### ⚠ FIGYELMEZTETÉS!

- ▶ A fúrás során biztosítsa vagy rögzítse a munkadarabot szorítóval, zárható fogóval vagy satuval. Fúrást csak rögzített munkadarabon végezzen.

### MEGJEGYZÉS

- ▶ Mielőtt az elektromos szerszámon bármilyen munkálatokat végezne (pl. karbantartás, szerszámcseré stb.), valamint szállításkor és tároláskor állítsa a forgásirány-kapcsolót [2] középső állásba. A be-/kikapcsoló gomb [3] akaratlan működtetése esetén sérülés kockázata áll fenn.

## ● A segédfogó felszerelése

### MEGJEGYZÉS

- ▶ Biztonsági okokból a terméket csak felrögzített segédfogóval [10] használja.
1. Oldja ki a segédfogó [10] keretét az óramutató járásával ellenkező irányban történő forgatásával.
  2. Fordítsa el a segédfogót [10] a munkapozícióinak megfelelően egy alkalmas szögbe.

3. A rögzítéshez fordítsa el a segédfogót [10] az óramutató járásával megegyező irányban.

## ● A mélységütköző felszerelése

1. Lazítsa ki a mélységütköző csavart [1].
2. Illessze bele a mélységütközőt [14] a segédfogóba [10].
3. Húzza ki a mélységütközőt [14], amíg a fúrószerszámok csúcsa és a mélységütköző csúcsa közötti távolság meg nem felel a kívánt fúrási mélységnek.
4. A mélységütköző [14] rögzítéséhez húzza meg a mélységütköző csavart [1].

## ● A szerszámbetét kiválasztása

Használat	Szerszámbetét
Ütvefúrás	SDS-Plus szerszámbetét
Vésés	
Hagyományos fúrás fába, fémbe, kerámiába és műanyagba	Alkalmas SDS-Plus fúró

## ● Szerszámbetétek cseréje

- Az SDS-Plus szerszámbefogó [12] segítségével a szerszámbetétet egyszerűen és kényelmesen, kiegészítő szerszámok használata nélkül kicserélheti.
- Az SDS-Plus szerszámbetét a rendszernek köszönhetően szabadon mozgatható. Ez üresjáratban eltolódást okoz. Ez nincs hatással a furat pontosságára, mivel a fúró a fúrás során önmagát központoszza.
- A porvédő sapka [11] nagymértékben megakadályozza, hogy a szerszámbefogóba működés közben fúrési por kerüljön. A szerszámbetétekhez behelyezése során ügyeljen arra, hogy a porvédő sapka ne sérüljön meg.

## MEGJEGYZÉS

- ▶ Ha a porvédő sapka [11] megsérül, azt azonnal pótolni kell. Forduljon egy ügyfélszolgálati szerelőműhelyhez.

### ● Az SDS szerszám behelyezése





1. A szerszámbetét behelyezése előtt enyhén zsirozza be a SDS-Plus szerszámbefogót [12] a tokmányzsinórral [20].
2. Csavarja be a szerszámbetétet a SDS-Plus szerszámbefogóba [12] addig, amíg az a helyére nem kattan.
3. Ellenőrizze a megfelelő rögzítést a szerszámbetét meghúzásával. A szerszámbetét alapvetően sugárirányban mozoghat.

### ● Az SDS szerszám kivétele

- Húzza meg a rögzítőkarimát [13] hátrafelé, majd vegye ki a szerszámbetétet.



### ● Az üzemmód kiválasztása

- Tartsa a kioldógombot [8] a módváltó kapcsolónál [9] lenyomva. Fordítsa el a módváltó kapcsolót úgy, hogy a nyíl a megfelelő szimbólumra mutasson.

Szimbólum	Üzemmód
	Fűrész
	Ütvefűrész
	Vésés
	A vésési pozíció beállítása

### A vésési pozíció beállítása

A szerszámbetétnek a véséshez szükséges pozícióba történő elforgatásához járjon el alábbiak szerint:

1. Fordítsa a módváltó kapcsolót [9]  állásba (a vésési pozíció beállítása).
2. Fordítsa a szerszámbetétet az SDS-Plus szerszámbefogóban [12] a kívánt pozícióba.
3. Fordítsa a módváltó kapcsolót [9]  állásba (vésés).

### ● A forgásirány beállítása

#### MEGJEGYZÉS

- ▶ A forgásirány-kapcsolót [2] csak akkor használja, amikor az elektromos szerszám teljesen leállt.

- A forgásirány-kapcsoló segítségével megváltoztatható az elektromos szerszám forgásiránya. Amikor a be-/kikapcsoló gomb [3] le van nyomva, ez nem lehetséges.
- Jobbra forgás: Nyomja a forgásirány-kapcsolót balra ütközésig.
- Balra forgás: Nyomja a forgásirány-kapcsolót jobbra ütközésig.

### ● Be- és kikapcsolás

- Dugja be az elektromos csatlakozót [5] egy konnektorba. A LED [6] ekkor világít jelezve, hogy a termék üzembesz.

#### Bekapcsolás

- Nyomja meg a be-/kikapcsoló gombot [3].
- Energia megtakarítása érdekében a elektromos szerszámot csak akkor kapcsolja be, ha használja.

#### Kikapcsolás

- Engedje fel a-/kikapcsoló gombot [3].
- Alacsony hőmérsékleten az elektromos szerszám csak bizonyos idő elteltével éri el a teljes ütvefűrési teljesítményét/ütőerejét.



## Folyamatos működés

- Nyomja meg a be-/kikapcsoló gombot **3**. A be-/kikapcsoló gomb reteszeléséhez nyomja meg ezzel egyidőben a zárógombot **4**.
- A folyamatos működés megszakításához nyomja meg a be-/kikapcsoló gombot **3**, majd engedje fel újra.

## ● A fordulatszám beállítása

### MEGJEGYZÉS

- ▶ A beállított fordulatszám csak folyamatos működésben elérhető.

- A fordulatszám beállításához az 1. fokozat (alacsony) és a 6. fokozat (magas) között fordítsa el a sebességválasztó tárcsát **7**. A szükséges fordulatszám a megmunkálandó anyagtól függ.

## ● Hibaelhárítás

Probléma	Lehetséges ok	Megoldás
A termék nem működik.	A motor meghibásodott.	Javítsa meg a terméket egy képzett szakemberrel.
A termék teljesítménye gyenge.	A termékre túl nagy nyomást gyakorolt.	A termékre mérsékelt nyomást gyakoroljon.
	A tokmányzsír elhasználódott.	Kenje be az SDS-Plus szerszámbefogót <b>12</b> enyhén a tokmányzsírral.

## ● Tisztítás és ápolás

### ⚠ FIGYELMEZTETÉS!



Alkatrészek cseréje és tisztítás esetén, valamint ha nem használja, kapcsolja ki a terméket és válassza le a hálózati áramról.

## ● Tisztítás

### MEGJEGYZÉS

- ▶ A termék tisztításához ne használjon vegyi anyagokat, lúgokat, súrolószereket vagy egyéb durva tisztító- vagy fertőtlenítő anyagokat, mert azok kárt tehetnek a termék felületeiben.
- ▶ Ügyeljen arra, hogy ne jussanak folyadékok a termék belsejébe.
- ▶ A terméket mindig tartsa tisztán, szárazon, olajtól és kenőanyagoktól mentesen. Minden használat után és tárolás előtt távolítsa el a port.
- ▶ A rendszeres és szakszerű tisztítással biztosíthatja a termék biztonságos használatát, valamint azzal az élettartamát is meghosszabbítja.

- A terméket tisztítsa egy száraz ruhával. A nehezen hozzáférhető helyekhez használjon egy puha kefét.
- Különösen fontos a szennyeződések és a por eltávolítása a szellőzőnyílásokból egy ruha vagy egy puha kefe segítségével.  
A szellőzőnyílások legyenek mindig tiszták.
- Tisztítsa meg a SDS-Plus szerszámbefogót **12** rendszeresen. Kenje be az SDS-Plus szerszámbefogót enyhén a tokmányzsírral **20**.

## ● Karbantartás

- Ha az elektromos vezetékét ki kell cserélni, akkor azt a biztonsági kockázatok elkerülése érdekében a gyártónak vagy a képviselőjének kell elvégeznie.

- Minden használat előtt és után ellenőrizze a terméket és alkatrészeit (pl. a szerszámbetéteket), hogy azok nincsenek-e elkopva vagy nem sérültek-e meg. Szükség esetén cserélje ki ezeket újakra. Ehhez vegye figyelembe a műszaki követelményeket is (lásd a „Műszaki adatok” c. részt).
- Kenés: Kenje be az SDS-Plus szerszámbefogót **12** enyhén a tokmányzírál **20**.

## ● Javítás

- A termék nem tartalmaz olyan részeket, melyeket a felhasználó megjavíthat. A termék átvizsgálásához vagy szereléséhez forduljon egy képzett szakemberhez.

## ● Tárolás

- Kapcsolja ki a terméket. Hagyja a terméket lehűlni.
- Tisztítsa meg a terméket (lásd a „Tisztítás” c. részt).
- A terméket és alkatrészeit tárolja sötét, száraz, fagymentes és jól szellőző helyen.
- A terméket tárolja gyermekek számára nem elérhető helyen.
- Hosszú távú (3 hónapot meghaladó) tárolás esetén az optimális hőmérsékletnek +20 és +26 °C között kell lennie.
- A terméket tárolja a hordozókofferében.

## ● Szállítás

- Kapcsolja ki a terméket. Hagyja a terméket lehűlni.
- A terméket a hordozókofferében szállítsa.
- Óvja a terméket az ütések, rázkódásoktól, melyek különösen a szállítás során a járművekben érhetik.
- Rögzítse a terméket, hogy az ne tudjon elcsúszni vagy eldőlni.

## ● Mentésítés

A csomagolás környezetbarát anyagokból készült, amelyeket a helyi újrahasznosító helyeken adhat le ártalmatlanítás céljából.



A hulladék elkülönítéséhez vegye figyelembe a csomagolóanyagban található jelzéseket. Ezek rövidítéseket (a) és számokat (b) tartalmaznak a következő jelentéssel: 1-7: műanyagok/20-22: papír és karton/80-98: kötőanyagok.

## Termék:



A termék, és a csomagolóanyagokat is, újrahasznosítható, és a gyártó kiterjesztett felelőssége alá tartozik.

A jobb hulladékkezelés érdekében az ábrán látható információk (szortírozási információk) alapján külön ártalmatlanítsa őket.

A Triman-logó csak Franciaországra vonatkozik.



A kiszolgált termék megsemmisítési lehetőségeiről lakóhelye illetékes önkormányzatánál tájékozódhat.



A környezete érdekében, ne dobja a kiszolgált terméket a háztartási szemétbe, hanem adja le szakszerű ártalmatlanításra. A gyűjtőhelyekről és azok nyitvatartási idejéről az illetékes önkormányzatnál tájékozódhat.

## ● Garancia

A terméket gondosan, szigorú minőségi előírások betartásával gyártottuk, és a szállítás előtt gondosan ellenőriztük. Anyag- vagy gyártási hibák esetén a termék eladójával szemben törvényes jogok illetik meg. Az Ön törvényes jogait az általunk alább meghatározott garancia semmilyen módon nem korlátozza.

Erre a termékre 3 év garanciát adunk a vásárlás dátumától számítva. A garancia idő a vásárlás dátumával kezdődik. Biztonságos helyen őrizze meg az eredeti vásárlói bizonylatot, mert ez a dokumentum szükséges a vásárlás bizonyításához.

A vásárláskor fennálló károkat és hiányosságokat a termék kicsomagolása után haladéktalanul jelezze.

Ha ezen a terméken a vásárlástól számított 3 éven belül anyag- vagy gyártási hibát észlel, választásunk szerint ingyenesen megjavítjuk vagy kicseréljük a terméket. A garancia idő nem hosszabbodik meg a helyette nyújtott szavatossági igény által. Ez a kicserélt vagy javított alkatrészekre is érvényes.

A garancia megszűnik, ha a terméket megrongálták, ill. nem szakszerűen kezelték vagy végezték a karbantartást.

A garancia az anyag- és gyártási hibákra vonatkozik. Ez a garancia nem terjed ki azokra a termékalkatrészekre, amelyek normál kopásnak vannak kitéve, és ezért gyorsan kopó alkatrészeknek minősülnek (pl. elemekre, akkumulátorokra, tömlőkre, tintapatronokra), illetve a törékeny alkatrészek sérülésére, pl. kapcsolókra vagy üveg alkatrészekre.

## ● Garanciális ügyek lebonyolítása

Ügyének gyors elintézetősége céljából, kérjük kövesse az alábbi útmutatást:

Kérjük, kérdések esetére készítse elő a pénztárblokkot és a cikkszámot (IAN 445903\_2307) a vásárlás tényének az igazolására.

Kérjük, hogy a cikkszámot olvassa le a típustábláról, a gravírozásból, az Útmutató címloldaláról (balra lent), illetve a hátoldalon, vagy a termék alján található matricáról.

Amennyiben működési hibák, vagy egyéb hiányosság lépne fel, előszöris vegye fel a kapcsolatot a következőkben megnevezett szervizek egyikével telefonon, vagy e-mailen.

A hibásnak ítélt terméket ezután a vásárlást igazoló blokk, valamint a hiba leírásának és keletkezési idejének mellékelésével díjmentesen postázhatja az Önnel közölt szervizcímre.

## ● Szerviz

 **Szerviz Magyarország**

Tel.: 0680021536

E-mail: owim@lidl.hu



## ● EU megfelelési nyilatkozat

### EU MEGFELELŐSÉGI NYILATKOZAT

IAN: 445903\_2307  
Termékkazonosító: PARKSIDE Fűrő- és vésőkalapács  
Típuszám: HG09738

A fent ismertetett nyilatkozat tárgya megfelel a vonatkozó uniós harmonizációs jogszabálynak:

Directive 2006/42/EC
Directive 2014/30/EU
Directive 2011/65/EU az összes kapcsolódó módosítással

Az alkalmazott harmonizált szabványokra való hivatkozás vagy az azokra az egyéb műszaki leírásokra való hivatkozás, amelyekkel kapcsolatban megfelelési nyilatkozatot tettek:

Szám / vonatkozó részek
<b>Directive 2006/42/EC</b>
EN 62841-1:2015
EN IEC 62841-2-6:2020/A11:2020
<b>Directive 2014/30/EU</b>
EN IEC 55014-1:2021
EN IEC 55014-2:2021
EN IEC 61000-3-2:2019/A1:2021
EN 61000-3-3:2013/A2:2021

A fent ismertetett nyilatkozat tárgya megfelel az egyes veszélyes anyagok elektromos és elektronikus berendezésekben való alkalmazásának korlátozásáról szóló, 2011. június 8-i 2011/65 / EU európai parlamenti és tanácsi irányelvnek:

Szám / vonatkozó részek
<b>2011/65/EU IRÁNYELV</b>
EN IEC 63000:2018

A műszaki dokumentáció tulajdonosa: OWIM GmbH & Co.KG

nevében aláírva:

**OWIM GmbH & Co. KG Stiftsbergstraße 1 D-74167 Neckarsulm, Németország**

A jelen megfelelési nyilatkozatot a gyártó kizárólagos felelősségére bocsátják ki.

Az eredeti megfelelési nyilatkozat fordítása

Neckarsulm	31.07.2023		
Hely	Dátum	ppa.Stefan Haensel Authorised Signatory	ppa.Jørgen Buchheim Authorised Signatory

**OWIM GmbH & Co. KG**

Stiftsbergstraße 1  
74167 Neckarsulm  
GERMANY

Model No.: HG09738

Version: 01/2024

IAN 445903\_2307

