

# SILVERCREST®



## ELEKTRISCHE GEMÜSERASPEL SGR 150 E2

DE AT CH

### ELEKTRISCHE GEMÜSERASPEL

Bedienungsanleitung

IAN 444658\_2307

DE

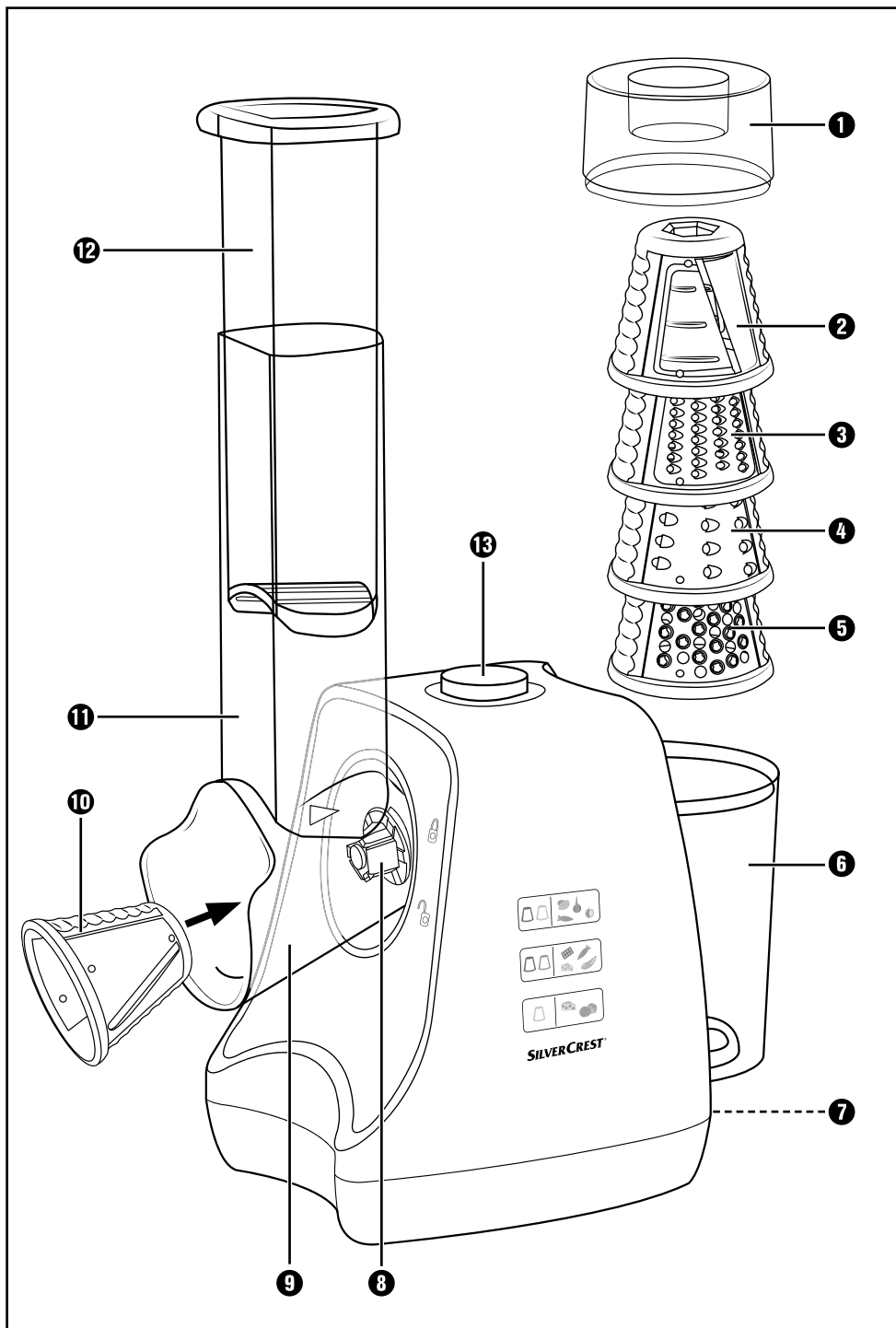

# Inhaltsverzeichnis

|   |           |
|---|-----------|
| <b>Einleitung</b> .....                   | <b>2</b>  |
| <b>Bestimmungsgemäße Verwendung</b> ..... | <b>2</b>  |
| <b>Lieferumfang</b> .....                 | <b>2</b>  |
| <b>Auspacken</b> .....                    | <b>2</b>  |
| <b>Gerätebeschreibung</b> .....           | <b>3</b>  |
| <b>Sicherheitshinweise</b> .....          | <b>3</b>  |
| <b>Inbetriebnahme</b> .....               | <b>7</b>  |
| <b>Gebrauch</b> .....                     | <b>8</b>  |
| Die Trommeln .....                        | 8         |
| Trommel einsetzen/entnehmen .....         | 9         |
| Lebensmittel vorbereiten .....            | 10        |
| Bedienen .....                            | 11        |
| <b>Reinigen</b> .....                     | <b>11</b> |
| <b>Aufbewahren</b> .....                  | <b>12</b> |
| <b>Fehlerbehebung</b> .....               | <b>13</b> |
| <b>Entsorgung</b> .....                   | <b>13</b> |
| Gerät entsorgen .....                     | 13        |
| Verpackung entsorgen .....                | 14        |
| <b>Anhang</b> .....                       | <b>14</b> |
| Technische Daten .....                    | 14        |
| Garantie der Kompernaß Handels GmbH ..... | 15        |
| Service .....                             | 16        |
| Importeur .....                           | 16        |
| Rezepte .....                             | 17        |

## Einleitung

Herzlichen Glückwunsch zum Kauf Ihres neuen Gerätes!

Sie haben sich damit für ein hochwertiges Produkt entschieden. Die Bedienungsanleitung ist Bestandteil dieses Produkts. Sie enthält wichtige Hinweise für Sicherheit, Gebrauch und Entsorgung. Machen Sie sich vor der Benutzung des Produkts mit allen Bedien- und Sicherheitshinweisen vertraut. Benutzen Sie das Produkt nur wie beschrieben und für die angegebenen Einsatzbereiche. Händigen Sie alle Unterlagen bei Weitergabe des Produkts an Dritte mit aus.

## Bestimmungsgemäße Verwendung

Dieses Gerät ist vorgesehen zum Raspeln/Reiben/Schneiden von Gemüse, Obst, Hartkäse und anderen, zum Raspeln/Reiben/Schneiden geeigneten Lebensmitteln. Das Gerät ist ausschließlich für die Benutzung in trockenen Innenräumen von privaten Haushalten bestimmt. Nutzen Sie das Gerät nicht in industriellen oder gewerblichen Bereichen.

## Lieferumfang

Das Gerät wird standardmäßig mit folgenden Komponenten geliefert:

- Elektrische Gemüseraspel
- 5 Trommeln
- Trommelgehäuse/Einfüllschacht
- Aufbewahrungsbehälter
- Stopfer
- Bedienungsanleitung

## Auspacken

- ◆ Entnehmen Sie alle Teile des Gerätes und die Bedienungsanleitung aus dem Karton.
- ◆ Entfernen Sie sämtliches Verpackungsmaterial vom Gerät.

### **WARNUNG! VERLETZUNGSGEFAHR!**

- ▶ Verpackungsmaterialien dürfen nicht zum Spielen verwendet werden. Es besteht Erststickungsgefahr!

### **HINWEIS**

- ▶ Prüfen Sie die Lieferung auf Vollständigkeit und auf sichtbare Schäden.
- ▶ Bei einer unvollständigen Lieferung oder Schäden infolge mangelhafter Verpackung oder durch Transport wenden Sie sich an die Service-Hotline (siehe Kapitel **Service**).

## Gerätebeschreibung

- ❶ Deckel Aufbewahrungsbehälter
- ❷ Grobe Schneidtrommel (II)
- ❸ Feine Raspeltrommel (III)
- ❹ Grobe Raspeltrommel (IV)
- ❺ Reibetrommel (V)
- ❻ Aufbewahrungsbehälter
- ❼ Kabelstufach
- ❽ Antriebswelle
- ❾ Trommelgehäuse
- ❿ Feine Schneidtrommel (I)
- ⓫ Einfüllschacht
- ⓬ Stopfer
- ⓭ Start-Taste

## Sicherheitshinweise

### **STROMSCHLAGGEFAHR!**

- ▶ Wenn das Netzkabel oder der Netzstecker beschädigt ist, muss es durch den Hersteller oder seinen Kundendienst oder eine ähnlich qualifizierte Person ersetzt werden, um Gefährdungen zu vermeiden.
- ▶ Sie dürfen das Gerätegehäuse nicht öffnen. In diesem Falle ist die Sicherheit nicht gegeben und die Gewährleistung erlischt.
- ▶ Ziehen Sie bei Betriebsstörungen und bevor Sie das Gerät reinigen den Netzstecker aus der Netzsteckdose.
- ▶ Ziehen Sie das Netzkabel stets am Stecker aus der Netzsteckdose, ziehen Sie nicht am Kabel selbst.
- ▶ Achten Sie darauf, dass im Betrieb das Netzkabel nicht nass oder feucht wird. Führen Sie es so, dass es nicht eingeklemmt oder beschädigt werden kann.
- ▶ Fassen Sie Gerät, Netzkabel und -stecker nie mit nassen Händen an.

## **STROMSCHLAGGEFAHR!**

- ▶ Setzen Sie das Gerät keiner Feuchtigkeit aus und benutzen Sie es nicht im Freien. Falls doch einmal Flüssigkeit in das Gerätegehäuse gelangt, ziehen Sie sofort den Netzstecker des Gerätes aus der Netzsteckdose und lassen Sie es von qualifiziertem Fachpersonal reparieren.



Sie dürfen das Gerät keinesfalls in Flüssigkeit tauchen und keine Flüssigkeiten in das Gehäuse des Gerätes gelangen lassen.

## **WARNUNG! VERLETZUNGSGEFAHR!**

- ▶ Missbrauchen Sie das Gerät nicht für andere Zwecke, als in dieser Anleitung beschrieben. Bei Missbrauch des Gerätes besteht Verletzungsgefahr.
- ▶ Dieses Gerät kann von Personen mit reduzierten physischen, sensorischen oder mentalen Fähigkeiten oder Mangel an Erfahrung und/oder Wissen benutzt werden, wenn sie beaufsichtigt werden oder bezüglich des sicheren Gebrauchs des Gerätes unterwiesen wurden und die daraus resultierenden Gefahren verstanden haben.
- ▶ Dieses Gerät darf nicht von Kindern benutzt werden.
- ▶ Reinigung und Benutzerwartung dürfen nicht durch Kinder vorgenommen werden.
- ▶ Das Gerät und seine Anschlussleitung sind von Kindern fernzuhalten.
- ▶ Kinder dürfen nicht mit dem Gerät spielen.
- ▶ Das Gerät ist bei nicht vorhandener Aufsicht und vor dem Zusammenbau, dem Auseinandernehmen, dem Auswechseln von Zubehör oder dem Reinigen stets vom Stromnetz zu trennen. Warten Sie immer, bis der Motor vollständig stillsteht.

## **WARNUNG! VERLETZUNGSGEFAHR!**

- ▶ Vor dem Auswechseln von Zubehör oder Zusatzteilen, die im Betrieb bewegt werden, muss das Gerät ausgeschaltet und vom Stromnetz getrennt werden.
- ▶ Sorgen Sie für einen sicheren und ebenen Stand des Gerätes.
- ▶ Verbinden Sie das Gerät erst mit dem Stromnetz, wenn es vollständig zusammengebaut ist.
- ▶ Knicken oder quetschen Sie das Netzkabel nicht und verlegen Sie es so, dass niemand darauf treten oder darüber stolpern kann.
- ▶ Verwenden Sie nur Zubehörteile, die vom Hersteller empfohlen werden.
- ▶ Stecken Sie keine Küchenutensilien oder andere Dinge in die rotierenden Trommeln!



Seien Sie vorsichtig im Umgang mit den Trommeln. Die Messer sind sehr scharf!

- ▶ Greifen Sie niemals mit den Händen in die rotierenden Trommeln!
- ▶ Drücken Sie die Lebensmittel niemals mit bloßen Händen in den Einfüllschacht! Benutzen Sie immer den Stopfer.
- ▶ Halten Sie Haare, lose Kleider und alle Körperteile von beweglichen Geräteteilen fern, wenn das Gerät in Betrieb ist.
- ▶ Bewahren Sie die Trommeln für Kinder unzugänglich auf.
- ▶ Lassen Sie die verwendeten Zubehörteile abkühlen, bevor Sie diese abnehmen.
- ▶ Gehen Sie bei der Reinigung vorsichtig mit den Trommeln um. Die Messer sind sehr scharf!

## **ACHTUNG! SACHSCHADEN!**



- ▶ Zerkleinern Sie niemals Fleisch oder härtere Lebensmittel mit dem Gerät.
- ▶ Betreiben Sie das Gerät niemals ohne Trommel oder mit zwei Trommeln gleichzeitig.
- ▶ Füllen Sie keine heißen Flüssigkeiten in das Gerät.
- ▶ Unterbrechen Sie den Vorgang sofort, wenn sich die Trommel nicht oder nur schwer dreht. Ziehen Sie den Netzstecker und überprüfen Sie, ob sich ein Hindernis im Einfüllschacht befindet.
- ▶ Benutzen Sie keine externe Zeitschaltuhr oder ein separates Fernwirksystem, um das Gerät zu betreiben.
- ▶ Das Gerät ist für eine Betriebsdauer von maximal 2 Minuten (KB-Zeit) ohne Unterbrechung ausgelegt. Danach muss das Gerät solange ausgeschaltet werden, bis sich der Motor abgekühlt hat.
- ▶ Benutzen Sie keine aggressiven, chemischen oder scheuernenden Reinigungsmittel. Diese können die Oberfläche irreparabel angreifen.



## Inbetriebnahme

### **WARNUNG! VERLETZUNGSGEFAHR!**

- ▶ Schalten Sie immer das Gerät aus und ziehen Sie den Netzstecker aus der Netzsteckdose, bevor Sie das Gerät zusammen- oder auseinander bauen oder Zubehör einsetzen bzw. wechseln. Warten Sie, bis der Motor vollständig stillsteht.
- ▶ Verbinden Sie das Gerät erst mit dem Stromnetz, wenn es vollständig zusammengebaut ist.
- ▶ Seien Sie vorsichtig im Umgang mit den Trommeln **2 3 4 5 10**. Fassen Sie die Trommeln an dem Kunststoffteil an und nicht an den Metallflächen mit den Messern. Die Messer sind sehr scharf!

- ◆ Reinigen Sie vor dem ersten Gebrauch alle Teile des Gerätes, wie im Kapitel **Reinigen** beschrieben.
- ◆ Ziehen Sie das Netzkabel vollständig aus dem Kabelstufach **7**.
- ◆ Stellen Sie das Gerät auf eine ebene, trockene und rutschfeste Oberfläche.
- ◆ Setzen Sie eine Trommel **2 3 4 5 10** in das Trommelgehäuse **9** ein, wie im Kapitel **Trommel einsetzen/entnehmen** beschrieben.
- ◆ Montieren Sie das Trommelgehäuse **9**:
  - Stecken Sie das Trommelgehäuse **9** so auf, dass der Pfeil ▶ am Trommelgehäuse **9** auf das geöffnete Schloss  am Gerät weist.
  - Drehen Sie das Trommelgehäuse **9** gegen den Uhrzeigersinn, so dass der Einfüllschacht **11** nach oben und der Pfeil ▶ am Trommelgehäuse **9** auf das geschlossene Schloss  am Gerät weist. Das Trommelgehäuse **9** rastet spürbar ein.
  - Stecken Sie den Stopfer **12** in den Einfüllschacht **11**.
- ◆ Stapeln Sie die restlichen Trommeln vorsichtig im Aufbewahrungsbehälter **6** und schließen Sie den Deckel **1**. Achten Sie darauf, dass Sie die Trommeln nur an den Kunststoffflächen und nicht an den Messern anfassen. Schieben Sie den Aufbewahrungsbehälter **6** dann von oben auf die dafür vorgesehene Halterung am hinteren Ende des Gerätes.
- ◆ Stecken Sie den Netzstecker in eine geeignete Netzsteckdose.

Das Gerät ist nun betriebsbereit.





## Gebrauch

### Die Trommeln

#### **⚠️ WARNUNG! VERLETZUNGSGEFAHR!**

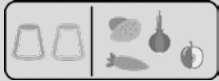
- Seien Sie vorsichtig im Umgang mit den Trommeln **2 3 4 5 10**. Die Messer sind sehr scharf!

Es stehen 5 verschiedene Schneid-, Raspel- und Reibtrommeln zur Auswahl:

|  |   |  |
|--|---|--|
| Feine Schneidtrommel <b>10</b><br>(blau) | Markierung „I“ am Metallteil der Trommel*   |   |
| Grobe Schneidtrommel <b>2</b><br>(grün)  | Markierung „II“ am Metallteil der Trommel*  |   |
| Feine Raspeltrommel <b>3</b><br>(rot)    | Markierung „III“ am Metallteil der Trommel* |   |
| Grobe Raspeltrommel <b>4</b><br>(orange) | Markierung „IV“ am Metallteil der Trommel*  |   |
| Reibtrommel <b>5</b><br>(gelb)           | Markierung „V“ am Metallteil der Trommel*   |  |

\* Die Markierungen befinden sich an folgender Stelle:

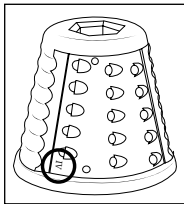

Orientieren Sie sich bei der Auswahl der passenden Trommel **2 3 4 5 10** auch an folgender Tabelle:

|                     | Feine Schneidtrommel <b>10</b><br>(blau, I) | Grobe Schneidtrommel <b>2</b><br>(grün, II) | Feine Raspeltrommel <b>3</b><br>(rot, III) | Grobe Raspeltrommel <b>4</b><br>(orange, IV) | Reibtrommel <b>5</b><br>(gelb, V) |
|---------------------|---|---|--|--|-----------------------------------|
| <b>Lebensmittel</b> |   |   |  |  |                                   |
| Zucchini            | •   | •   | •  | •  |                                   |
| Gurken              | •   | •   |  |  |                                   |
| Kartoffeln          | •   | •   |  | •  |                                   |
| Paprika             | •   | •   |  | •  |                                   |
| Rote Beete          | •   | •   |  |  |                                   |

| Lebensmittel                      | Feine Schneid-<br>trommel | Grobe Schneid-<br>trommel | Feine Raspel-<br>trommel | Grobe Raspel-<br>trommel | Reibe-<br>trommel |
|-----------------------------------|---------------------------|---------------------------|--------------------------|--------------------------|-------------------|
|                                   | ⑩<br>(blau, I)            | ②<br>(grün, II)           | ③<br>(rot, III)          | ④<br>(orange, IV)        | ⑤<br>(gelb, V)    |
| Zwiebeln                          | •                         | •                         |                          |                          |                   |
| Äpfel                             | •                         | •                         |                          |                          |                   |
| Kohl rot/weiß                     | •                         | •                         |                          |                          |                   |
| Schokolade                        |                           |                           | •                        | •                        | •                 |
| Kokosnuss                         |                           |                           | •                        |                          | •                 |
| Mandeln/<br>Haselnüsse            |                           |                           |                          |                          | •                 |
| trockenes Brot                    |                           |                           |                          |                          | •                 |
| Karotten                          | •                         | •                         | •                        | •                        |                   |
| Parmesan                          |                           |                           |                          |                          | •                 |
| Schweizer Hart-<br>käse/Greyerzer | •                         | •                         | •                        | •                        |                   |

## Trommel einsetzen/entnehmen

### **WARNUNG! VERLETZUNGSGEFAHR!**

- ▶ Ziehen Sie immer den Netzstecker aus der Netzsteckdose, bevor Sie Zubehör einsetzen bzw. wechseln. Warten Sie, bis der Motor vollständig stillsteht.
- ▶ Verbinden Sie das Gerät erst mit dem Stromnetz, wenn es vollständig zusammengebaut ist.
- ▶ Seien Sie vorsichtig im Umgang mit den Trommeln ② ③ ④ ⑤ ⑩. Fassen Sie die Trommeln an dem Kunststoffteil an und nicht an den Metallflächen mit den Messern. Die Messer sind sehr scharf!

Um eine Trommel ② ③ ④ ⑤ ⑩ einzusetzen, gehen Sie wie folgt vor:

- ◆ Ziehen Sie ggf. den Netzstecker aus der Netzsteckdose.
- ◆ Überprüfen Sie anhand der Informationen im Kapitel **Die Trommeln**, welche Trommel ② ③ ④ ⑤ ⑩ für Ihre Zwecke am besten geeignet ist.
- ◆ Öffnen Sie den Deckel des Aufbewahrungsbehälters ① und entnehmen Sie vorsichtig die gewünschte Trommel ② ③ ④ ⑤ ⑩. Schließen Sie den Deckel ① wieder.

- ◆ Nehmen Sie, falls noch nicht geschehen, das Trommelgehäuse **9** ab. Stecken Sie die gewählte Trommel **2 3 4 5 10** auf die Antriebswelle **8** im Trommelgehäuse **9**, greifen Sie dabei nur an den Kunststoffteil der Trommel **2 3 4 5 10**. Drehen Sie die Trommel **2 3 4 5 10** ggf. ein wenig im Uhrzeigersinn, bis diese mit der Aussparung auf die passenden Arretierungen auf der Antriebswelle **8** rutscht.

Um eine Trommel **2 3 4 5 10** zu entnehmen, gehen Sie wie folgt vor:

- ◆ Ziehen Sie ggf. den Netzstecker aus der Netzsteckdose.
- ◆ Nehmen Sie, falls noch nicht geschehen, das Trommelgehäuse **9** ab. Drehen Sie dazu das Trommelgehäuse so, dass der Einfüllschacht **11** zur Seite und der Pfeil ► am Trommelgehäuse **9** auf das geöffnete Schloss  am Gerät weist. Ziehen Sie dann das Trommelgehäuse **9** ab.

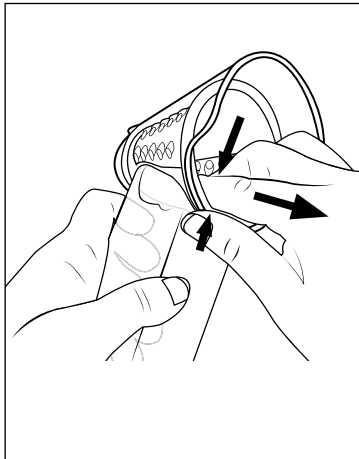

- ◆ Greifen Sie mit dem Daumen an den Rand des Trommelgehäuses **9** und mit dem Zeigefinger, ggf. zusätzlich mit dem Mittelfinger, auf das Kunststoffteil der eingesetzten Trommel **2 3 4 5 10**. Ziehen Sie unter Ausübung von leichtem Druck die Trommel **2 3 4 5 10** von den Arretierungen auf der Antriebswelle **8** ab und aus dem Trommelgehäuse **9** heraus.

## Lebensmittel vorbereiten

Wählen Sie vor der Verarbeitung das passende Lebensmittel und bereiten Sie es vor:

- Geeignet sind vor allem Lebensmittel mit fester Struktur. Je fester das Lebensmittel beschaffen ist, desto besser das Ergebnis. Besonders harte bzw. faserige Lebensmittel wie Eiswürfel oder Fleisch sind jedoch nicht geeignet und können das Gerät irreparabel beschädigen!
- Waschen und trocknen Sie Obst und Gemüse vor der Verarbeitung.
- Lebensmittel mit dicken Schalen, wie z. B. Kohlrabi oder Kürbis, müssen vor der Verarbeitung geschält werden. Nusschalen müssen entfernt werden.
- Schneiden Sie die Lebensmittel vor der Verarbeitung so zu, dass sie leicht durch den Einfüllschacht **11** passen.

## Bedienen

### **WARNUNG! VERLETZUNGSGEFAHR!**

- ▶ Ziehen Sie immer den Netzstecker aus der Netzsteckdose, bevor Sie Zubehör einsetzen oder wechseln! Warten Sie, bis der Motor vollständig stillsteht.
- ▶ Drücken Sie die Lebensmittel niemals mit bloßen Händen in den Einfüllschacht **11**. Benutzen Sie immer den Stopfer **12**!

### **ACHTUNG! SACHSCHADEN!**

- ▶ Das Gerät ist für eine Betriebsdauer von maximal 2 Minuten (KB-Zeit) ohne Unterbrechung ausgelegt. Danach muss das Gerät solange ausgeschaltet werden, bis sich der Motor abgekühlt hat.
- ◆ Stellen Sie eine Schüssel oder ein anderes Gefäß unter das Trommelgehäuse **9**.
- ◆ Drücken und halten Sie die Start-Taste **13**. Die eingesetzte Trommel **2 3 4 5 10** beginnt zu rotieren.
- ◆ Geben Sie die vorbereiteten Lebensmittel nach und nach in den Einfüllschacht **11** und schieben Sie diese mit dem Stopfer **12** weiter, so dass sie von der Trommel **2 3 4 5 10** zerkleinert werden. Die zerkleinerten Lebensmittel fallen vorne aus dem Trommelgehäuse **9** in das darunter platzierte Gefäß.
- ◆ Wenn alle Lebensmittel verarbeitet sind, lassen Sie die Start-Taste **13** los. Die Trommel **2 3 4 5 10** stoppt.
- ◆ Ziehen Sie den Netzstecker aus der Netzsteckdose, wenn Sie das Gerät nicht weiter verwenden wollen.

## Reinigen

### **STROMSCHLAGGEFAHR!**

- ▶ Ziehen Sie immer den Netzstecker aus der Netzsteckdose, bevor Sie das Gerät reinigen. Warten Sie, bis der Motor vollständig stillsteht.
-  Sie dürfen das Gerät bei der Reinigung keinesfalls in Wasser tauchen oder unter fließendes Wasser halten.

### **WARNUNG! VERLETZUNGSGEFAHR!**

- ▶ Seien Sie vorsichtig im Umgang mit den Trommeln **2 3 4 5 10**. Fassen Sie die Trommeln an dem Kunststoffteil an und nicht an den Metallflächen mit den Messern. Die Messer sind sehr scharf!

## HINWEIS

- ▶ Die Verarbeitung von stark abfärbenden Lebensmitteln (z. B. Karotten) kann zu einer Verfärbung von Kunststoffteilen des Gerätes führen. Dies ist gesundheitlich unbedenklich und stellt keinen Gerätefehler dar. Evtl. können Sie die Verfärbungen mit etwas neutralem Speiseöl abreiben.
- ◆ Ziehen Sie ggf. den Netzstecker aus der Netzsteckdose.
- ◆ Nehmen Sie, falls noch nicht geschehen, das Trommelgehäuse **9** vom Gerät ab und entnehmen die Trommel **2 3 4 5 10**.
- ◆ Reinigen Sie das Gerät mit einem feuchten Tuch. Bei hartnäckigen Verschmutzungen geben Sie ein mildes Spülmittel auf das Tuch. Wischen Sie dann mit einem nur mit Wasser befeuchtetem Tuch nach, um alle Spülmittelreste zu entfernen.
- ◆ Reinigen Sie die Trommeln **2 3 4 5 10**, das Trommelgehäuse **9**, den Aufbewahrungsbehälter **6** samt Deckel **1** sowie den Stopfer **12** in warmem Wasser mit einem milden Spülmittel. Nehmen Sie bei hartnäckigen Lebensmittelresten eine Spülbürste o. Ä. zu Hilfe. Spülen Sie alle Teile mit klarem Wasser ab.

## HINWEIS



Die Trommeln **2 3 4 5 10**, das Trommelgehäuse **9**/der Einfüllschacht **11**, der Aufbewahrungsbehälter **6** samt Deckel **1** sowie der Stopfer **12** sind zur Reinigung in der Spülmaschine geeignet. Legen Sie die Teile möglichst in den oberen Korb der Spülmaschine und achten Sie darauf, dass sie nicht eingeklemmt werden. Ansonsten können sich diese verformen!

- ◆ Stellen Sie sicher, dass alle Teile vollständig trocken sind, bevor Sie sie erneut verwenden oder verstauen.

## Aufbewahren

- ◆ Reinigen Sie alle Komponenten, wie im Kapitel **Reinigen** beschrieben.
- ◆ Stapeln Sie die Trommeln **2 3 4 5 10** im Aufbewahrungsbehälter **6** und schließen Sie den Deckel **1**.
- ◆ Schieben Sie das Netzkabel in das Kabelstufach **7**, so dass nur noch der Netzstecker herauschaut.
- ◆ Bewahren Sie das Gerät an einem staubfreien und trockenen Ort auf.

## Fehlerbehebung

| Fehler  | mögliche Ursache  | mögliche Behebung  |
|---|---|--|
| Das Gerät funktioniert nicht.   | Das Gerät ist nicht mit einer Netzsteckdose verbunden.  | Schließen Sie das Gerät an eine Netzsteckdose an.  |
|   | Das Gerät ist defekt.   | Wenden Sie sich an den Kundenservice.  |
|   | Die Netzsteckdose ist defekt.   | Probieren Sie eine andere Netzsteckdose aus.   |
| Die Trommel <b>2</b> <b>3</b> <b>4</b> <b>5</b> <b>10</b> dreht sich nur schwer oder gar nicht. | Die Trommel <b>2</b> <b>3</b> <b>4</b> <b>5</b> <b>10</b> wird durch ein Hindernis blockiert. | Ziehen Sie den Netzstecker und überprüfen Sie, ob sich ein Hindernis im Einfüllschacht <b>11</b> /im Trommelgehäuse <b>9</b> befindet. Demontieren Sie das Trommelgehäuse <b>9</b> , entnehmen die Trommel <b>2</b> <b>3</b> <b>4</b> <b>5</b> <b>10</b> , reinigen die Teile (siehe Kapitel <b>Reinigen</b> ). Nehmen Sie ggf. einen langen Gegenstand, wie bspw. einen Löffel, zu Hilfe. |

Sollten sich die Störungen nicht mit oben stehenden Lösungen beheben lassen oder, wenn Sie andere Arten von Störungen feststellen, wenden Sie sich bitte an unseren Kundenservice.

## Entsorgung

### Gerät entsorgen



Das nebenstehende Symbol einer durchgestrichenen Mülltonne auf Rädern zeigt an, dass dieses Gerät der Richtlinie 2012/19/EU unterliegt. Diese Richtlinie besagt, dass Sie dieses Gerät am Ende seiner Nutzungszeit nicht mit dem normalen Haushaltsmüll entsorgen dürfen, sondern in speziell eingerichteten Sammelstellen, Wertstoffhöfen oder Entsorgungsbetrieben abgeben müssen.

**Diese Entsorgung ist für Sie kostenfrei. Schonen Sie die Umwelt und entsorgen Sie fachgerecht.**

## Für den deutschen Markt gilt:

Beim Kauf eines Neugerätes haben Sie das Recht, ein entsprechendes Altgerät an Ihren Händler zurückzugeben. Händler von Elektro- und Elektronikgeräten sowie Lebensmittelhändler, die regelmäßig Elektro- und Elektronikgeräte verkaufen, sind verpflichtet, bis zu drei Altgeräte unentgeltlich zurückzunehmen, auch ohne dass ein Neugerät gekauft wird, wenn die Altgeräte in keiner Abmessung größer als 25 cm sind. LIDL bietet Ihnen Rücknahmemöglichkeiten direkt in den Filialen und Märkten an.

Sofern Ihr Altgerät personenbezogene Daten enthält, sind Sie selbst für deren Löschung verantwortlich, bevor Sie es zurückgeben.



Weitere Möglichkeiten zur Entsorgung des ausgedienten Produkts erfahren Sie bei Ihrer Gemeinde- oder Stadtverwaltung.

## Verpackung entsorgen



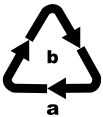

Die Verpackungsmaterialien sind nach umweltverträglichen und entsorgungstechnischen Gesichtspunkten ausgewählt und deshalb recyclebar. Entsorgen Sie nicht mehr benötigte Verpackungsmaterialien gemäß den örtlich geltenden Vorschriften.



Entsorgen Sie die Verpackung umweltgerecht. Beachten Sie die Kennzeichnung auf den verschiedenen Verpackungsmaterialien und trennen Sie diese gegebenenfalls gesondert. Die Verpackungsmaterialien sind gekennzeichnet mit Abkürzungen (a) und Ziffern (b) mit folgender Bedeutung: 1–7: Kunststoffe, 20–22: Papier und Pappe, 80–98: Verbundstoffe.

## Anhang

### Technische Daten

|   |  |
|---|--|
| Netzspannung  | 220 – 240 V ~ (Wechselstrom), 50 Hz  |
| Nennleistung  | 150 W  |
| Schutzklasse  | II /  (Doppellisolierung) |
| KB-Zeit   | 2 Minuten  |
|  | Alle Teile dieses Gerätes, die mit Lebensmitteln in Berührung kommen, sind lebensmittelecht.                 |

### HINWEIS

- Die KB-Zeit (Kurzzeitbetrieb) gibt an, wie lange man ein Gerät betreiben kann, ohne dass der Motor überhitzt und Schaden nimmt. Nach der angegebenen KB-Zeit muss das Gerät solange ausgeschaltet werden, bis sich der Motor abgekühlt hat.



## Garantie der Kompernaß Handels GmbH

Sehr geehrte Kundin, sehr geehrter Kunde,

Sie erhalten auf dieses Gerät 3 Jahre Garantie ab Kaufdatum. Im Falle von Mängeln dieses Produkts stehen Ihnen gegen den Verkäufer des Produkts gesetzliche Rechte zu. Diese gesetzlichen Rechte werden durch unsere im Folgenden dargestellte Garantie nicht eingeschränkt.

### Garantiebedingungen

Die Garantiefrist beginnt mit dem Kaufdatum. Bitte bewahren Sie den Kassenbonn gut auf. Dieser wird als Nachweis für den Kauf benötigt. Tritt innerhalb von drei Jahren ab dem Kaufdatum dieses Produkts ein Material- oder Fabrikationsfehler auf, wird das Produkt von uns – nach unserer Wahl – für Sie kostenlos repariert, ersetzt oder der Kaufpreis erstattet. Diese Garantieleistung setzt voraus, dass innerhalb der Dreijahresfrist das defekte Gerät und der Kaufbeleg (Kassenbonn) vorgelegt und schriftlich kurz beschrieben wird, worin der Mangel besteht und wann er aufgetreten ist. Wenn der Defekt von unserer Garantie gedeckt ist, erhalten Sie das reparierte oder ein neues Produkt zurück. Mit Reparatur oder Austausch des Produkts beginnt kein neuer Garantiezeitraum.

### Garantiezeit und gesetzliche Mängelansprüche

Die Garantiezeit wird durch die Gewährleistung nicht verlängert. Dies gilt auch für ersetzte und reparierte Teile. Eventuell schon beim Kauf vorhandene Schäden und Mängel müssen sofort nach dem Auspacken gemeldet werden. Nach Ablauf der Garantiezeit anfallende Reparaturen sind kostenpflichtig.

### Garantieumfang

Das Gerät wurde nach strengen Qualitätsrichtlinien sorgfältig produziert und vor Auslieferung gewissenhaft geprüft.

Die Garantieleistung gilt für Material- oder Fabrikationsfehler. Diese Garantie erstreckt sich nicht auf Produktteile, die normaler Abnutzung ausgesetzt sind und daher als Verschleißteile angesehen werden können oder für Beschädigungen an zerbrechlichen Teilen, z. B. Schalter, Akkus oder Teile, die aus Glas gefertigt sind.

Diese Garantie verfällt, wenn das Produkt beschädigt, nicht sachgemäß benutzt oder gewartet wurde. Für eine sachgemäße Benutzung des Produkts sind alle in der Bedienungsanleitung aufgeführten Anweisungen genau einzuhalten. Verwendungszwecke und Handlungen, von denen in der Bedienungsanleitung abgeraten oder vor denen gewarnt wird, sind unbedingt zu vermeiden. Das Produkt ist nur für den privaten und nicht für den gewerblichen Gebrauch bestimmt. Bei missbräuchlicher und unsachgemäßer Behandlung, Gewaltanwendung und bei Eingriffen, die nicht von unserer autorisierten Serviceniederlassung vorgenommen wurden, erlischt die Garantie.

## Abwicklung im Garantiefall

Um eine schnelle Bearbeitung Ihres Anliegens zu gewährleisten, folgen Sie bitte den folgenden Hinweisen:

- Bitte halten Sie für alle Anfragen den Kassenbon und die Artikelnummer (IAN) 444658\_2307 als Nachweis für den Kauf bereit.
- Die Artikelnummer entnehmen Sie bitte dem Typenschild am Produkt, einer Gravur am Produkt, dem Titelblatt der Bedienungsanleitung (unten links) oder dem Aufkleber auf der Rück- oder Unterseite des Produktes.
- Sollten Funktionsfehler oder sonstige Mängel auftreten, kontaktieren Sie zunächst die nachfolgend benannte Serviceabteilung **telefonisch** oder per **E-Mail**.
- Ein als defekt erfasstes Produkt können Sie dann unter Beifügung des Kaufbelegs (Kassenbon) und der Angabe, worin der Mangel besteht und wann er aufgetreten ist, für Sie portofrei an die Ihnen mitgeteilte Serviceanschrift übersenden.



Auf [www.lidl-service.com](http://www.lidl-service.com) können Sie diese und viele weitere Handbücher, Produktvideos und Installationssoftware herunterladen.

Mit diesem QR-Code gelangen Sie direkt auf die Lidl-Service-Seite ([www.lidl-service.com](http://www.lidl-service.com)) und können durch die Eingabe der Artikelnummer (IAN) 444658\_2307 Ihre Bedienungsanleitung öffnen.

## Service

### DE Service Deutschland

Tel.: 0800 5435 111 (kostenfrei aus dem dt. Festnetz / Mobilfunknetz)

E-Mail: [kompernass@lidl.de](mailto:kompernass@lidl.de)

### AT Service Österreich

Tel.: 0800 447 744

E-Mail: [kompernass@lidl.at](mailto:kompernass@lidl.at)

### CH Service Schweiz

Tel.: 0800 56 44 33

E-Mail: [kompernass@lidl.ch](mailto:kompernass@lidl.ch)

IAN 444658\_2307

## Importeur

Bitte beachten Sie, dass die folgende Anschrift keine Serviceanschrift ist. Kontaktieren Sie zunächst die benannte Servicestelle.

KOMPERNASS HANDELS GMBH

BURGSTRASSE 21

44867 BOCHUM

DEUTSCHLAND

[www.kompernass.com](http://www.kompernass.com)

## Rezepte

### Krautsalat

#### Zutaten

- 1 kg Weißkohl
- 1/2 Paprikaschote
- 85 g Zucker
- 85 ml Öl
- 85 ml Essig
- ca. 1 EL Salz
- etwas Pfeffer

#### Zubereitung

- ◆ Schneiden Sie den Kohl in kleine Stücke und verarbeiten Sie ihn mit der groben Schneidtrommel **(II)** **2**.
- ◆ Schneiden Sie die Paprika so, dass Sie in den Einfüllschacht **11** passt und zerkleinern Sie sie mit der groben Raspeltrommel **(IV)** **4**.
- ◆ Erhitzen Sie das Öl, den Essig, den Zucker, das Salz und ein wenig Pfeffer.
- ◆ Geben Sie dieses Gemisch über den Kohl und lassen Sie alles etwa 2 Stunden ziehen.

### Salat mit Fetakäse

#### Zutaten

- 2 große Tomaten
- 1 Gurke
- 1 grüne Paprika
- 1 rote Paprika
- 1 Zwiebel
- 200 g Fetakäse
- 50 g Oliven
- 4 EL Öl
- 1 Zitrone
- 30 g frische Kräuter nach Belieben (z. B. Basilikum)

## Zubereitung

- ◆ Bereiten Sie die Gurke, die Paprika und die Zwiebel so vor, dass diese in den Einfüllschacht **(I)** **(1)** passen. Entfernen Sie die Kerne sowie die weiße Haut aus den Paprika.
- ◆ Zerkleinern Sie alles mit der feinen Schneidtrommel **(II)** **(10)**.
- ◆ Schneiden Sie die Tomaten und den Fetakäse in kleine Würfel.
- ◆ Vermischen Sie alle Zutaten und geben Sie die Oliven hinzu.
- ◆ Vermengen Sie das Öl mit dem Zitronensaft und geben Sie alles zu dem Salat.
- ◆ Streuen Sie die Kräuter über den Salat.

## Zucchini-Auflauf

### Zutaten

- 6 Zucchini
- 2 Kartoffeln
- 1 Zwiebel
- 1 Tasse gekochter Reis
- 1 Ei
- ca. 30 ml Milch
- 150 g Greyerzer (Schweizer Hartkäse)
- Salz und Pfeffer

### Zubereitung

- ◆ Bereiten Sie die Zucchini, die Kartoffeln und die Zwiebel so vor, dass sie in den Einfüllschacht **(I)** **(1)** passen.
- ◆ Raspeln Sie die Zucchini und die Kartoffeln mit der groben Raspeltrommel **(IV)** **(4)**.
- ◆ Schneiden Sie die Zwiebeln mit der groben Schneidtrommel **(II)** **(2)**.
- ◆ Braten Sie das Gemüse kurz in einer Pfanne an.
- ◆ Geben Sie jeweils eine Schicht Reis und eine Schicht Gemüse in die Auflaufform.
- ◆ Mischen Sie das Ei mit der Milch, dem Salz und dem Pfeffer und geben Sie alles über den Auflauf.
- ◆ Reiben Sie den Greyerzer mit der groben Raspeltrommel **(IV)** **(4)** und geben Sie diesen über den Auflauf.
- ◆ Backen Sie den Auflauf bei 180 °C ca. 20 Minuten.

## Basilikum-Mandel-Pesto

### Zutaten

- 100 g Basilikum
- 45 g Pinienkerne
- 25 g Mandeln
- 50 g Parmesan
- 100 ml gutes Olivenöl
- Salz und Pfeffer

### Zubereitung

- ◆ Reiben Sie den Parmesan mit der Reibetrommel (V) ⑤.
- ◆ Reiben Sie die Mandeln mit der Reibetrommel (V) ⑤.
- ◆ Geben Sie die Basilikumblätter, das Öl, die Pinienkerne, die Mandeln, das Salz und den Pfeffer in den Mixer und pürieren Sie alles gut durch.
- ◆ Als letztes geben Sie den Parmesan hinzu und mischen alles noch einmal gut durch.

## Himbeer-Schokoladenraspel-Quark

### Zutaten

- 500 g Quark
- 200 g Himbeeren (frisch oder tiefgefroren)
- 2 Eier, davon das Eiweiß
- 50 g Zucker
- 100 g Schokolade (gekühlt)

### Zubereitung

- ◆ Verrühren Sie den Quark mit den Himbeeren und dem Zucker.
- ◆ Schlagen Sie das Eiweiß der beiden Eier steif.
- ◆ Raspeln Sie die Schokolade mit der groben Raspeltrommel (IV) ④.
- ◆ Heben Sie das Eiweiß und die Schokoladenraspeln vorsichtig unter die Quarkmasse, bis alles gut vermischt ist.



**KOMPERNASS HANDELS GMBH**

BURGSTRASSE 21

44867 BOCHUM

GERMANY

[www.kompernass.com](http://www.kompernass.com)

Stand der Informationen:

10/2023 · Ident.No.: SGR150E2-092023-1

IAN 444658\_2307