



## AUFBLASBARES POOL-TOR-UND-KORB-SET INFLATABLE POOL GOAL & HOOP SET SET DE BUTS ET PANIERS GONFLABLES

### **(DE) (AT) (CH) AUFBLASBARES POOL-TOR-UND-KORB-SET**

Gebrauchsanweisung

### **(FR) (BE) SET DE BUTS ET PANIERS GONFLABLES**

Notice d'utilisation

### **(PL) NADMUCHIWANY ZESTAW DO BASENU BRAMKA I KOSZ**

Instrukcja użytkowania

### **(SK) NAFUKOVACIA BRÁNKA A KÔŠ DO BAZÉNA**

Návod na používanie

### **(DK) OPPUSTELIGT MÅL OG KURV SÆT**

Brugervejledning

### **(HU) FELFÚJHATÓ MEDENCE KAPU ÉS KOSÁR KÉSZLET**

Használati útmutató

### **(GB) (IE) INFLATABLE POOL GOAL & HOOP SET**

Instructions for use

### **(NL) (BE) OPBLAASBARE ZWEMBADSET MET DOEL EN KORF**

Gebruiksaanwijzing

### **(CZ) SADA NAFUKOVACÍCH BRANEK A KOŠŮ DO BAZÉNU**

Návod k použití

### **(ES) SET DE PORTERÍA Y CANASTA INFLABLES PARA PISCINA**

Instrucciones de uso

### **(IT) SET DI CESTO E PORTA GONFIABILI PER PISCINA**

Istruzioni d'uso



IAN 446571\_2307

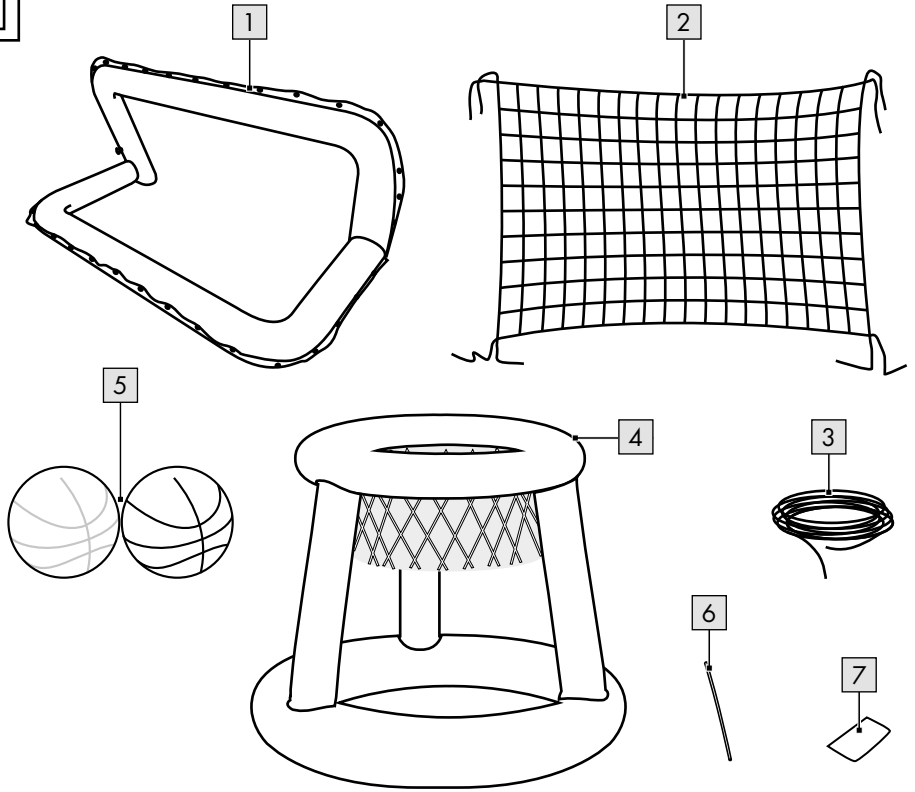
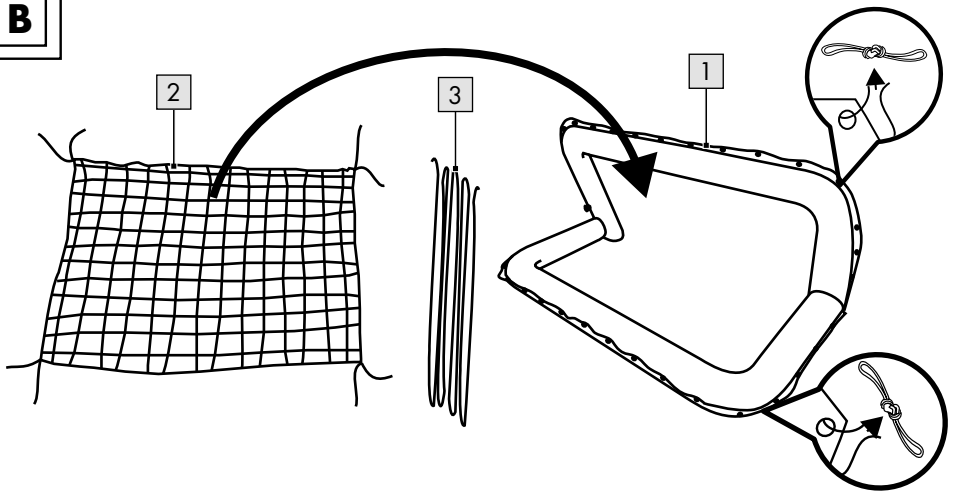

**A****B**

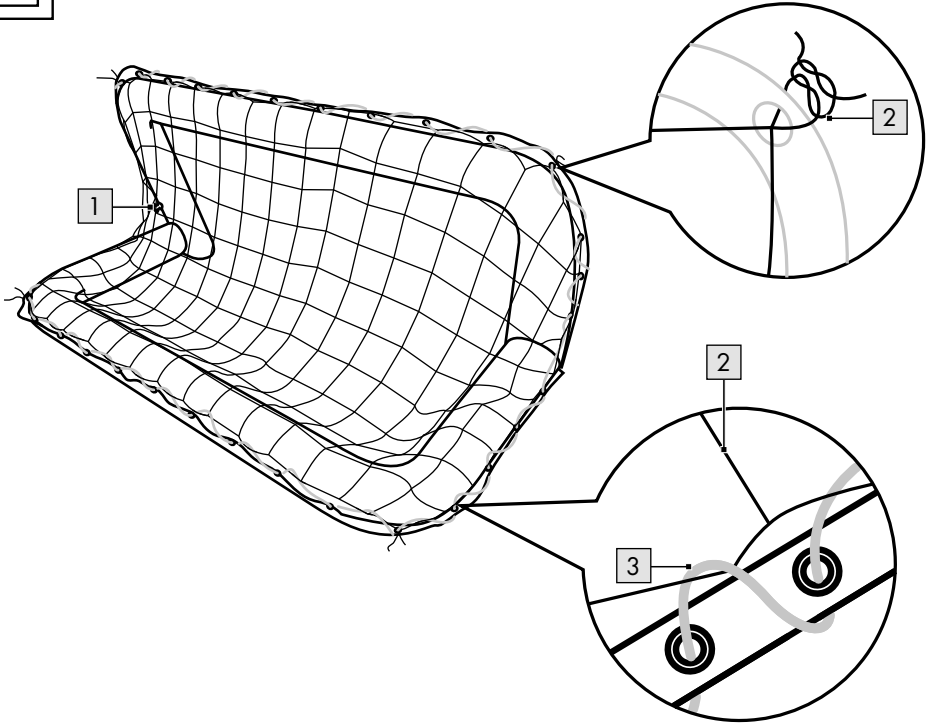
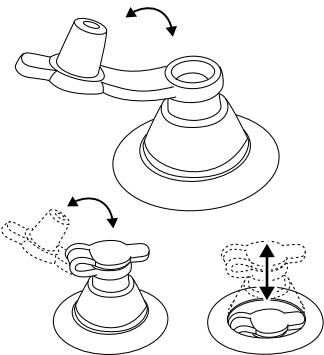
**C****D**

Herzlichen Glückwunsch!

Mit Ihrem Kauf haben Sie sich für einen hochwertigen Artikel entschieden. Machen Sie sich vor der ersten Verwendung mit dem Artikel vertraut.



### **Lesen Sie hierzu aufmerksam die nachfolgende Gebrauchsanweisung.**

Benutzen Sie den Artikel nur wie beschrieben und für die angegebenen Einsatzbereiche. Bewahren Sie diese Gebrauchsanweisung gut auf. Händigen Sie alle Unterlagen bei Weitergabe des Artikels an Dritte ebenfalls mit aus.

## **Lieferumfang (Abb. A)**

1 x Wasserballtor, aufblasbar (1)

1 x Netz (2)

1 x Seil (3)

1 x Basketballkorb, aufblasbar (4)

2 x Ball, aufblasbar (5)

1 x Entlüftungsröhrchen (6)

1 x Reparaturflicken (7)

1 x Gebrauchsanweisung

## **Technische Daten**

Maße (luftbefüllt):

Wasserballtor: ca. 137 x 66 x 58 cm (B x H x T)

Basketballkorb: ca. 59 x 49 cm (Ø x H)



Herstellungsdatum (Monat/Jahr):  
12/2023



Hiermit erklärt Delta-Sport Handelskontor GmbH, dass dieser Artikel mit den folgenden grundlegenden

Anforderungen und den übrigen einschlägigen Bestimmungen übereinstimmt:

2009/48/EG - Spielzeug-Richtlinie

## **Bestimmungsgemäße Verwendung**

Dieser Artikel ist als Spielzeug für Kinder ab 3 Jahren zur Verwendung auf dem Wasser für den privaten Gebrauch konzipiert.

## **Sicherheitshinweise**



### **Lebensgefahr!**

- Achtung. Nicht für Kinder unter 36 Monaten geeignet. Strangulationsgefahr. Lange Schnur.
- Achtung. Nur im flachen Wasser und unter der Aufsicht von Erwachsenen verwenden.
- Achtung. Alle Verpackungs- und Befestigungsmaterialien sind nicht Bestandteil des Spielzeugs und müssen aus Sicherheitsgründen stets entfernt werden, bevor der Artikel Kindern zum Spielen übergeben wird.



### **Verletzungsgefahr!**

- Der Zusammenbau ist durch einen Erwachsenen vorzunehmen.
- Um den Artikel vor Beschädigungen und Personen vor Verletzungen zu schützen, darf der Artikel erst benutzt werden, wenn er vollständig aufgeblasen ist.
- Informieren Sie Ihre Kinder über die Benutzungshinweise für sicheres Spielen.
- Nicht auf den Artikel klettern.
- Nicht auf den Artikel setzen.
- Nehmen Sie keine Veränderungen an dem Artikel vor.
- Verwenden Sie den Artikel nicht, wenn Luft entweicht.
- Prüfen Sie den Artikel vor jedem Gebrauch auf Beschädigungen oder Abnutzungen. Der Artikel darf nur in einwandfreiem Zustand verwendet werden!



### **Vermeidung von Sachschäden!**

- Alle Aufblasartikel sind kälteempfindlich. Den Artikel daher nie unter einer Temperatur von 15 °C auseinanderfalten und aufpumpen!
- Achtung. Vermeiden Sie die Verwendung von alkoholhaltigen Sonnenschutz- und Hautpflegemitteln. Alkoholhaltige Sonnenschutz- und Hautpflegemittel können die Farbbeschichtung der PVC-Aufblasartikel ablösen. Das kann zu Abfärbungen auf Ihrem Körper, Ihrer Kleidung oder anderen, sich in Kontakt befindenden Gegenständen führen.

- Nicht zu prall aufpumpen, da ansonsten die Gefahr besteht, dass die Schweißnähte aufreißen. Ventile nach dem Aufpumpen gut verschließen.
- Falls der Luftdruck in der prallen Sonne zunimmt, muss dieser durch Ablassen der Luft entsprechend ausgeglichen werden.
- Achten Sie darauf, dass der Artikel – besonders im aufgepumpten Zustand – nicht mit Steinen, Kies oder spitzen Gegenständen in Berührung kommt und nirgends scheuert oder schleift, da ansonsten Beschädigungen an der Folie auftreten können.
- Nur geeignete Pumpenadapter in die Sicherheitsventile stecken. Andernfalls könnten die Ventile beschädigt werden.
- Kontakt mit scharfkantigen, heißen, spitzen oder gefährlichen Gegenständen vermeiden.

## Aufbau

**Der Aufbau soll immer durch einen Erwachsenen erfolgen. Bitte befolgen Sie die einzelnen Schritte des Aufbaus in der angegebenen Reihenfolge.**

### Aufpumpen

#### ACHTUNG!

- **Die Luftkammern immer vollständig aufpumpen!**
- **Halten Sie die richtige Reihenfolge beim Aufblasen der Luftkammern ein.**
- **Vermeiden Sie ein übermäßiges Aufpumpen der Luftkammern, da ansonsten die Gefahr einer Überdehnung oder gar eines Aufreißen der Schweißnähte besteht.**
- **Verwenden Sie zum Aufpumpen des Artikels handelsübliche Fußpumpen oder Doppelhub-Kolbenpumpen mit entsprechenden Pumpenadaptern.**
- **Verwenden Sie zum Aufpumpen des Artikels weder einen Kompressor noch Druckluftflaschen. Dies kann zu Beschädigungen am Artikel führen.**
- **Achten Sie darauf, dass die Kammern gleichmäßig mit Luft befüllt sind.**

- **Pumpen Sie die jeweilige Luftkammer so weit auf, bis sie sich fest anfühlt. Beim Druck mit dem Daumen auf die Luftkammer sollte sich diese noch leicht eindrücken lassen.**

#### Beachten Sie folgende Reihenfolge:

1. Untere Luftkammer des Wasserballtors
2. Obere Luftkammer des Wasserballtors
3. Luftkammer Basketballkorb
4. Bälle

Befolgen Sie zum Aufpumpen folgende Schritte:

1. Öffnen Sie den Ventilverschluss (Abb. D).
2. Drücken Sie den Ventilschaft zusammen und pumpen Sie die Luftkammer auf, bis der Artikel straff genug ist.
3. Schließen Sie den Ventilverschluss und versenken Sie das Ventil durch leichten Druck (Abb. D).

**Wasserballtor:** Stellen Sie den Artikel auf einen festen Untergrund und befolgen Sie die Aufbauschritte der Abbildungen B-C.

## Abbau

**Wasserballtor:** Lösen Sie den Knoten am Netz und ziehen Sie es Loch für Loch aus dem Artikel.

## Luft entleeren

1. Ziehen Sie das Ventil heraus und öffnen Sie es.
2. Drücken Sie den Ventilschaft leicht zusammen, sodass die Luft entweichen kann, oder führen Sie das Entlüftungsröhrchen (6) in das Ventil, um die Luft schnell entweichen zu lassen.

## Reparatur

Kleine Risse oder Löcher können mit dem beiliegenden Reparaturflicken (7) ausgebessert werden.

**Wichtig! Nach der Reparatur den Artikel für 20 Minuten nicht aufpumpen! Verwenden Sie den Flicker nicht bei Rissen oder Löchern auf der Naht.**

1. Lassen Sie die Luft vollständig aus dem Artikel entweichen.

2. Reinigen Sie den Bereich um das Leck herum gründlich. Der Bereich muss trocken und fettfrei sein.
3. Schneiden Sie ein Stück Reparaturmaterial aus, groß genug, dass seine Ränder ca. 1,3 cm über den beschädigten Bereich hinausragen.
4. Ziehen Sie den Flicker vom Papier ab, setzen Sie ihn auf den beschädigten Bereich auf und drücken Sie ihn fest an.

## Lagerung, Reinigung

Lagern Sie den Artikel bei Nichtbenutzung immer trocken, sauber und unaufgepumpt bei Raumtemperatur.

Die Ventile sollen bei der Lagerung stets geschlossen sein. Beim Einlagern für den Winter keine scharfen Gegenstände auf den Artikel stellen und nicht mit Talkum einpudern. Nur mit einem feuchten Reinigungstuch reinigen und anschließend trockenwischen. WICHTIG! Nie mit scharfen Reinigungsmitteln reinigen.

## Hinweise zur Entsorgung



Entsorgen Sie den Artikel und die Verpackungsmaterialien entsprechend den aktuellen örtlichen Vorschriften.

Bewahren Sie Verpackungsmaterialien (wie z. B. Folienbeutel) für Kinder unerreichbar auf. Weitere Informationen zur Entsorgung des ausgedienten Artikels erhalten Sie bei Ihrer Gemeinde- oder Stadtverwaltung. Entsorgen Sie den Artikel und die Verpackung umweltschonend.



Der Recycling-Code dient der Kennzeichnung verschiedener Materialien zur Rückführung in den Wiederverwertungskreislauf (Recycling). Der Code besteht aus einem Recyclingsymbol für den Verwertungskreislauf und einer Nummer, die das Material kennzeichnet.

## Hinweise zur Garantie und Serviceabwicklung

Der Artikel wurde mit großer Sorgfalt und unter ständiger Kontrolle produziert. DELTA-SPORT HANDELSKONTOR GmbH räumt privaten Endkunden auf diesen Artikel drei Jahre Garantie ab Kaufdatum (Garantiefrist) nach Maßgabe der folgenden Bestimmungen ein. Die Garantie gilt nur für Material- und Verarbeitungsfehler.

Die Garantie erstreckt sich nicht auf Teile, die der normalen Abnutzung unterliegen und deshalb als Verschleißteile anzusehen sind (z. B. Batterien) sowie nicht auf zerbrechliche Teile, z. B. Schalter, Akkus oder Teile, die aus Glas gefertigt sind.

Ansprüche aus dieser Garantie sind ausgeschlossen, wenn der Artikel unsachgemäß oder missbräuchlich oder nicht im Rahmen der vorgesehenen Bestimmung oder des vorgesehenen Nutzungsumfangs verwendet wurde oder Vorgaben in der Anleitung/Anweisung nicht beachtet wurden, es sei denn, der Endkunde weist nach, dass ein Material- oder Verarbeitungsfehler vorliegt, der nicht auf einem der vorgenannten Umstände beruht. Ansprüche aus der Garantie können nur innerhalb der Garantiefrist unter Vorlage des Originalkassenbelegs geltend gemacht werden. Bitte bewahren Sie deshalb den Originalkassenbeleg auf.

Die Garantiefrist wird durch etwaige Reparaturen aufgrund der Garantie, gesetzlicher Gewährleistung oder Kulanz nicht verlängert. Dies gilt auch für ersetzte und reparierte Teile. Bitte wenden Sie sich bei Beanstandungen zunächst an die untenstehende Service-Hotline oder setzen Sie sich per E-Mail mit uns in Verbindung. Liegt ein Garantiefall vor, wird der Artikel von uns – nach unserer Wahl – für Sie kostenlos repariert, ersetzt oder der Kaufpreis erstattet. Weitere Rechte aus der Garantie bestehen nicht. Ihre gesetzlichen Rechte, insbesondere Gewährleistungsansprüche gegenüber dem jeweiligen Verkäufer, werden durch diese Garantie nicht eingeschränkt.

IAN: 446571\_2307

**DE** Kundenservice Deutschland  
Tel.: 0800 5435 111  
E-Mail: [deltasport@lidl.de](mailto:deltasport@lidl.de)

**AT** Service Österreich  
Tel.: 0800 447744  
E-Mail: [deltasport@lidl.at](mailto:deltasport@lidl.at)

**CH** Service Schweiz  
Tel.: 0800 56 44 33  
E-Mail: [deltasport@lidl.ch](mailto:deltasport@lidl.ch)

Congratulations!

You have chosen to purchase a high-quality product. Familiarise yourself with the product before using it for the first time.

 **Read the following instructions for use carefully.**

Use the product only as described and only for the given areas of application. Store these instructions for use carefully. When passing the product on to third parties, please also hand over all accompanying documents.

## Scope of delivery (fig. A)

1 x water polo goal, inflatable (1)

1 x net (2)

1 x cord (3)

1 x basketball hoop, inflatable (4)

2 x ball, inflatable (5)

1 x deflation tube (6)

1 x repair patch (7)

1 x instructions for use

## Technical data

Dimensions (inflated):

Goal: approx. 137 x 66 x 58cm (W x H x D)

Hoop: approx. 59 x 49cm (Ø x H)

 Date of manufacture (month/year):  
12/2023

**UK CA** UK Conformity Assessed  
Delta-Sport Handelskontor GmbH hereby declares that this product meets the following basic requirements, as well as other important regulations:

Toys (Safety) Regulations 2011

**CE** Delta-Sport Handelskontor GmbH hereby declares that this product conforms to the following basic requirements and other applicable regulations: Directive 2009/48/EC on the safety of toys

## Intended use

This product is a toy for children over the age of 3 and has been designed for private use on the water.

## Safety instructions

### **Danger to life!**

- Warning. Not suitable for children under 36 months. Strangulation hazard. Long cord.
- Warning. Use only in shallow water and under the supervision of adults.
- Warning. None of the packaging and fastening materials are considered part of the toy and must always be removed for safety reasons before the product can be given to children to play with.

### **Risk of injury!**

- Adult assembly required.
- Warning. Only for domestic use.
- The product may not be used until it is fully inflated to prevent damage to the product and injuries to people.
- Speak to your children about how to use the product while playing safely.
- Do not climb on the product.
- Do not sit on the product.
- Do not modify the product in any way.
- Do not use the product if air is leaking.
- Check the product for damage and wear before each use. The product may only be used in good order and condition!

### **Avoiding material damage!**

- All inflatables are susceptible to cold. For this reason never unfold and inflate the product at a temperature lower than 15 °C!
- Warning. Avoid using sunscreen and skin care products containing alcohol. Sunscreen and skin care products containing alcohol can cause the colour coating of this PVC inflatable product to peel. This can lead to stains on your body, your clothing, or other objects that come into contact.
- Do not over-inflate because you then risk tearing open the welded seams. Close the valves properly after inflating.
- In the event that the air pressure increases in the hot sun, it must be balanced accordingly by letting out air.



- Make sure that the product, especially when inflated, does not come into contact with stones, gravel, or sharp objects and does not rub or scrape against anything as this can cause damage to the plastic foil.
- Use only the correct pump adapters to insert into the safety valves. The valves might otherwise be damaged.
- Avoid contact with sharp-edged, hot, pointed or dangerous objects.

## Assembly

**The product should always be assembled by an adult. Please follow the individual assembly steps in the order indicated.**

## Inflation

### WARNING!

- **Always inflate the air chambers fully!**
- **Follow the correct sequence when inflating the air chambers.**
- **Avoid inflating the air chambers too much because there is the risk of over-stretching the welded seams or even tearing them open.**
- **Use standard commercial foot pumps or double-stroke piston pumps with matching adapter attachments to inflate the product.**
- **Do not use a compressor or compressed air bottles to inflate the product. This can lead to damage to the product.**
- **Make sure that the chambers are filled with air uniformly.**
- **Inflate each air chamber until it feels firm to the touch. When you press with your thumb against the air chamber it should still give a little.**

### Assemble in the following order:

1. Lower air chamber of the water polo goal
2. Upper air chamber of the water polo goal
3. Air chamber, basketball hoop
4. Balls

Proceed as follows to inflate:

1. Open the valve seal (fig. D).
2. Squeeze the valve stem together and inflate the air chamber until the product is sufficiently firm.
3. Close the valve seal and push in the valve by pressing lightly (fig. D).

**Water polo goal:** Stand the product on a firm surface and follow the assembly steps in figs. B-C.

## Disassembly

**Water polo goal:** Untie the knots on the net and pull it out of the product hole by hole.

## Deflation

1. Pull the valve out and open it.
2. Squeeze the valve stem together lightly so that the air can escape or insert the deflation tube (6) into the valve to allow the air to escape rapidly.

## Repairs

Minor cracks or holes can be repaired with the repair patch (7) supplied.

**Important! Do not inflate the product for 20 minutes after repair! Do not use the patch for cracks or holes on the seam.**

1. Let the air out of the product completely.
2. Clean the area around the leak thoroughly. The area must be dry and free from grease.
3. Cut out a piece of the repair material that is big enough for its edges to overlap the damaged area by about 1.3cm.
4. Peel the patch off the paper, place it on the damaged area and press tight.

## Storage, cleaning

When not in use, always store the product clean, dry, and not inflated at room temperature.

The valves should always be closed during storage. When storing for the winter do not place any sharp objects on the product and do not apply talcum powder.

Only clean the product with a damp cloth and wipe dry afterwards.

**IMPORTANT!** Never clean the product with harsh cleaning agents.

## Disposal



Dispose of the product and packaging materials in accordance with current local regulations. Store the packaging materials (foil bags, for example) out of the reach of children. For further information about disposal of the product no longer needed, contact your local council. Dispose of the product and the packaging in an environmentally friendly manner.



The Recycling Code distinguishes different materials to be returned for recycling. The Code consists of the recycling symbol for the recycling process and a number that identifies the material.

## Notes on the guarantee and service handling

The product was produced with great care and under continuous quality control. DELTA-SPORT HANDELSKONTOR GmbH gives private end customers a three-year guarantee on this product from the date of purchase (guarantee period) in accordance with the following provisions.

The guarantee is only valid for material and manufacturing defects. The guarantee does not cover parts subject to normal wear and tear that are thus considered wear parts (e.g. batteries) or fragile parts such as switches, rechargeable batteries, or parts made of glass.

Claims under this guarantee are excluded if the product has been used incorrectly, improperly, or contrary to the intended purpose, or if the provisions in the instructions for use were not observed, unless the end customer proves that a material or manufacturing defect exists that was not caused by one of the aforementioned circumstances.

Claims under the guarantee can only be made within the guarantee period by presenting the original sales receipt. Please therefore keep the original sales receipt. The guarantee period is not extended by any repairs carried out under the guarantee, under statutory guarantees, or as a gesture of goodwill. This also applies to replaced and repaired parts.

If you wish to make a claim please first contact the service hotline mentioned below or contact us by e-mail. If there is a guarantee case, then the product will be repaired or replaced free of charge to you or the purchase price will be refunded, depending on our choice.

Your legal rights, in particular guarantee claims against the respective seller, are not limited by this guarantee.

IAN: 446571\_2307

**GB** Service Great Britain  
Tel.: 0800 404 7657  
E-Mail: [deltasport@lidl.co.uk](mailto:deltasport@lidl.co.uk)

**IE** Service Ireland  
Tel.: 1800 101010  
E-Mail: [deltasport@lidl.ie](mailto:deltasport@lidl.ie)

Félicitations !

Vous venez d'acquérir un article de grande qualité. Avant la première utilisation, familiarisez-vous avec l'article.



**Pour cela, veuillez lire attentivement la notice d'utilisation suivante.**

Utilisez l'article uniquement comme indiqué et pour les domaines d'utilisation mentionnés. Conservez bien cette notice d'utilisation. Si vous cédez l'article à un tiers, veuillez à lui remettre l'ensemble de la documentation.

## Contenu de la livraison (fig. A)

- 1 but de water-polo, gonflable (1)
- 1 filet (2)
- 1 corde (3)
- 1 panier de basket, gonflable (4)
- 2 balle, gonflable (5)
- 1 tuyau de dégonflage (6)
- 1 pièce de réparation (7)
- 1 notice d'utilisation

## Données techniques

Dimensions (gonflés) :

But: env. 137 x 66 x 58 cm (l x h x p)

Panier : env. 59 x 49 cm (Ø x h)



Date de fabrication (mois/année) :  
12/2023



Par la présente, Delta-Sport Handelskontor GmbH déclare que cet article est conforme aux exigences de base

suivantes et aux autres réglementations pertinentes en vigueur :

2009/48/CE – Directive relative à la sécurité des jouets

## Utilisation conforme

Cet article est un jouet pour les enfants à partir de 3 ans destiné à un usage privé pour une utilisation dans l'eau.

## Consignes de sécurité



### Danger de mort !

- Attention. Ne convient pas aux enfants de moins de 36 mois. Danger de strangulation. Longue corde.
- Attention. À utiliser uniquement en eau peu profonde et sous la surveillance d'adultes.
- Attention. Les matériaux d'emballage et de fixation ne font pas partie du jouet et doivent toujours être retirés pour des raisons de sécurité avant que les enfants ne puissent jouer avec.



### Risque de blessure !

- Assemblage par un adulte requis.
- Attention. Réservé à un usage familial.
- Pour protéger l'article des dommages et pour éviter que des personnes ne se blessent, l'article ne doit être utilisé qu'une fois qu'il est complètement gonflé.
- Informez vos enfants des consignes d'utilisation de l'article, afin qu'ils puissent jouer en toute sécurité.
- Ne pas grimper sur l'article.
- Ne pas s'asseoir sur l'article.
- N'apportez aucune modification à l'article.
- N'utilisez pas l'article si de l'air s'en échappe.
- Avant chaque utilisation, vérifiez que l'article ne montre aucun signe de dégradation ou d'usure. L'article ne doit être utilisé qu'en parfait état !



### Évitez les dégâts matériels !

- Tous les articles gonflables sont sensibles au froid. Par conséquent, ne jamais déplier ni gonfler l'article à une température de moins de 15 °C !
- Attention. Évitez l'utilisation d'écran solaire et de produits de soin pour la peau à base d'alcool. Les écrans solaires et produits de soin pour la peau à base d'alcool peuvent décoller le revêtement coloré des articles gonflables en PVC. Cela pourrait déteindre sur votre corps, vos vêtements ou d'autres objets en contact.

- Ne pas trop gonfler, sinon les lignes de soudure risquent de se déchirer. Fermez correctement les valves après le gonflage.
- Si la pression de l'air augmente sous un soleil ardent, compensez en relâchant l'air en conséquence.
- Assurez-vous que l'article – en particulier lorsqu'il est gonflé – n'entre pas en contact avec des pierres, du gravier ou des objets coupants et qu'il ne frotte ni ne traîne nulle part, sinon son matériau pourrait être endommagé.
- N'insérez qu'un adaptateur de pompe approprié dans les valves de sécurité. Autrement, les valves pourraient être endommagées.
- Éviter le contact avec des objets coupants, brûlants, pointus ou dangereux.

## Montage

**Le montage doit toujours être assuré par un adulte. Veuillez suivre les différentes étapes du montage dans l'ordre indiqué.**

### Gonflage

#### ATTENTION !

- **Les chambres à air doivent toujours être complètement gonflées !**
- **Suivez l'ordre approprié pour gonfler les chambres à air.**
- **Évitez de trop gonfler les chambres à air, sinon vous risqueriez de tendre excessivement les soudures ou même de les déchirer.**
- **Pour gonfler l'article, utilisez une pompe à pied disponible dans le commerce, ou bien une pompe à piston à double chambre avec un adaptateur approprié.**
- **Pour gonfler l'article, n'utilisez pas de compresseur ni de bouteilles d'air comprimé. Ceci peut endommager l'article.**
- **Faites attention à ce que l'air soit réparti de manière homogène dans les chambres à air.**

- **Gonflez chaque chambre à air jusqu'à ce qu'elle soit ferme au toucher. En appuyant légèrement avec le pouce sur la chambre à air, celui-ci doit pouvoir s'enfoncer un peu.**

#### Veuillez suivre l'ordre suivant :

1. Chambre à air inférieure du but de water-polo
2. Chambre à air supérieure du but de water-polo
3. Chambre à air du panier de basket
4. Balles

Pour gonfler, veuillez suivre les étapes suivantes :

1. Ouvrez le clapet de la valve (fig. D).
2. Pressez sur la tige de la valve et gonflez les chambres à air jusqu'à ce que l'article soit suffisamment tendu.
3. Fermez le clapet de la valve et enfoncez la valve en appliquant une légère pression (fig. D).

**But de water-polo :** Posez l'article sur une surface stable et suivez les étapes de montage des figures B à C.

### Démontage

**But de water-polo :** Défaites le nœud du filet et retirez ce dernier de l'article trou par trou.

### Dégonflage

1. Sortez la valve en la tirant et ouvrez-la.
2. Pressez légèrement sur la tige de la valve pour que l'air puisse s'échapper ou insérez le tuyau de dégonflage (6) dans la valve, pour permettre à l'air de s'échapper rapidement.

### Réparation

Les petites fissures ou les petits trous peuvent être réparés à l'aide de la pièce de réparation (7) fournie.

**Important ! Après la réparation de l'article, celui-ci ne doit pas être gonflé avant 20 minutes ! N'utilisez pas les pièces de réparation pour les fissures ou les trous présents sur les coutures.**

1. Laissez l'air s'échapper complètement de l'article.
2. Nettoyez bien la zone autour de la fuite. La zone doit être sèche et dénuée de toute graisse.

3. Découpez un morceau du matériau de réparation, de taille suffisante pour que ses bords dépassent d'environ 1,3 cm autour de la zone endommagée.
4. Détachez la pièce de réparation du papier, positionnez-la sur la zone endommagée et pressez fermement dessus.

## Stockage, nettoyage

Lorsque vous n'utilisez pas l'article, rangez-le toujours non gonflé dans un endroit sec, propre et à une température ambiante.

Les valves doivent toujours être fermées pendant le stockage. Lors du stockage hivernal, ne placer aucun objet pointu sur le produit et ne pas pulvériser de talc.

Nettoyez l'article uniquement avec un chiffon de nettoyage humide, puis l'essuyez.

**IMPORTANT !** Ne jamais laver avec des produits de nettoyage agressifs.

## Mise au rebut



\* Ce produit est recyclable. Il est soumis à la responsabilité élargie du fabricant et est collecté séparément.



Éliminez le produit et les matériaux d'emballage conformément aux réglementations locales actuelles en vigueur. Conservez les matériaux d'emballage (comme les sachets en plastique) hors de portée des enfants. Vous obtiendrez plus d'informations relatives à l'élimination du produit usagé auprès de votre commune ou de votre municipalité. Éliminez le produit et l'emballage dans le respect de l'environnement.



Le code de recyclage est utilisé pour identifier les différents matériaux à retourner dans le cycle de recyclage.

Ce code se compose du symbole de recyclage, représentant le cycle de recyclage ainsi que d'un numéro identifiant le matériau.

## Indications concernant la garantie et le service après-vente

L'article a été produit avec grand soin et sous un contrôle constant. DELTA-SPORT HANDELS-KONTOR GmbH accorde au client final privé une garantie de trois ans sur cet article à compter de la date d'achat (période de garantie) conformément aux dispositions suivantes.

La garantie ne vaut que pour les défauts de matériaux et de fabrication. La garantie ne couvre pas les pièces soumises à une usure normale, lesquelles doivent donc être considérées comme des pièces d'usure (comme par ex. les piles), de même qu'elle ne couvre pas les pièces fragiles, telles que les interrupteurs, les batteries ou les pièces fabriquées en verre.

Les réclamations au titre de cette garantie sont exclues si l'article a été utilisé de manière abusive ou inappropriée, hors du cadre de son usage ou du champ d'application prévu ou si les instructions de la notice d'utilisation n'ont pas été respectées, à moins que le client final ne prouve que l'article présentait un défaut de matériau ou de fabrication n'étant pas dû à l'une des conditions mentionnées ci-dessus.

Les réclamations au titre de la garantie ne peuvent être adressées pendant la période de garantie qu'en présentant le ticket de caisse original. Veuillez pour cela conserver le ticket de caisse original. Ceci s'applique également aux pièces remplacées et réparées.

Si vous avez des plaintes à formuler, veuillez d'abord contacter le service d'assistance téléphonique ci-dessous ou nous contacter par courrier électronique. Si le cas est couvert par la garantie, nous nous engageons - à notre appréciation - à réparer ou à remplacer l'article gratuitement pour vous ou à vous rembourser le prix d'achat. Aucun autre droit ne découle de la garantie.

Vos droits légaux, en particulier les droits de garantie contre le vendeur concerné, ne sont pas limités par cette garantie.

### \* **Article L217-16 du Code de la consommation**

Lorsque l'acheteur demande au vendeur, pendant le cours de la garantie commerciale qui lui a été consentie lors de l'acquisition ou de la réparation d'un bien meuble, une remise en état couverte par la garantie, toute période d'immobilisation d'au moins sept jours vient s'ajouter à la durée de la garantie qui restait à courir.

Cette période court à compter de la demande d'intervention de l'acheteur ou de la mise à disposition pour réparation du bien en cause, si cette mise à disposition est postérieure à la demande d'intervention.

Indépendamment de la garantie commerciale souscrite, le vendeur reste tenu des défauts de conformité du bien et des vices rédhibitoires dans les conditions prévues aux articles L217-4 à L217-13 du Code de la consommation et aux articles 1641 à 1648 et 2232 du Code Civil.

### **Article L217-4 du Code de la consommation**

Le vendeur livre un bien conforme au contrat et répond des défauts de conformité existant lors de la délivrance.

Il répond également des défauts de conformité résultant de l'emballage, des instructions de montage ou de l'installation lorsque celle-ci a été mise à sa charge par le contrat ou a été réalisée sous sa responsabilité.

### **Article L217-5 du Code de la consommation**

Le bien est conforme au contrat :

1° S'il est propre à l'usage habituellement attendu d'un bien semblable et, le cas échéant :

- s'il correspond à la description donnée par le vendeur et posséder les qualités que celui-ci a présentées à l'acheteur sous forme d'échantillon ou de modèle ;
- s'il présente les qualités qu'un acheteur peut légitimement attendre eu égard aux déclarations publiques faites par le vendeur, par le producteur ou par son représentant, notamment dans la publicité ou l'étiquetage ;

2° Ou s'il présente les caractéristiques définies d'un commun accord par les parties ou être propre à tout usage spécial recherché par l'acheteur, porté à la connaissance du vendeur et que ce dernier a accepté.

### **Article L217-12 du Code de la consommation**

L'action résultant du défaut de conformité se prescrit par deux ans à compter de la délivrance du bien.

### **Article 1641 du Code civil**

Le vendeur est tenu de la garantie à raison des défauts cachés de la chose vendue qui la rendent impropre à l'usage auquel on la destine, ou qui diminuent tellement cet usage que l'acheteur ne l'aurait pas acquise, ou n'en aurait donné qu'un moindre prix, s'il les avait connus.

### **Article 1648 1er alinéa du Code civil**

L'action résultant des vices rédhibitoires doit être intentée par l'acquéreur dans un délai de deux ans à compter de la découverte du vice.

Les pièces détachées indispensables à l'utilisation du produit sont disponibles pendant la durée de la garantie du produit.

IAN : 446571\_2307

**(FR)** Service France  
Tel. : 0800 919 270  
E-Mail : [deltasport@lidl.fr](mailto:deltasport@lidl.fr)

**(BE)** Service Belgique  
Tel. : 0800 12089  
E-Mail : [deltasport@lidl.be](mailto:deltasport@lidl.be)

\* n'est valable que pour la France

Gefeliciteerd!

Met uw aankoop hebt u voor een hoogwaardig artikel gekozen. Zorg ervoor dat u voor het eerste gebruik met het artikel vertrouwd raakt.



**Lees hiervoor de volgende gebruiksaanwijzing zorgvuldig door.**

Gebruik het artikel alleen zoals omschreven en voor het aangegeven doel. Bewaar deze gebruiksaanwijzing goed. Geef alle documenten mee als u het artikel aan iemand anders geeft.

## In het leveringspakket inbegrepen (afb. A)

1 x waterpolodoel, opblaasbaar (1)

1 x net (2)

1 x touw (3)

1 x basketbalkorf, opblaasbaar (4)

2 x bal, opblaasbaar (5)

1 x ontluchtingsbuisje (6)

1 x reparatiedoek (7)

1 x gebruiksaanwijzing

## Technische gegevens

Afmetingen (met lucht gevuld):

Doel: ca. 137 x 66 x 58 cm (b x h x d)

Korf: ca. 59 x 49 cm (Ø x h)



Productiedatum (maand/jaar):  
12/2023



Hiermee verklaart de firma Del-ta-Sport Handelskontor GmbH dat dit artikel aan de volgende fundamentele

eisen voldoet en met de overige ter zake

geldende bepalingen overeenstemt:

2009/48/EG - Speelgoedrichtlijn

## Voorgeschreven gebruik

Dit artikel werd ontwikkeld als speelgoed voor kinderen met een leeftijd vanaf 3 jaar voor privégebruik op het water.

## Veiligheidsinstructies



### Levensgevaar!

- Waarschuwing. Niet geschikt voor kinderen jonger dan 36 maanden. Verwurgingsgevaar. Lang koord.
- Waarschuwing. Alleen in ondiep water en onder toezicht van volwassenen gebruiken.
- Waarschuwing. Alle verpakkings- en bevestigingsmaterialen zijn geen bestanddeel van het speelgoed en moeten veiligheidshalve steeds verwijderd worden voordat het artikel aan kinderen overhandigd wordt om ermee te spelen.



### Gevaar voor blessures!

- Te monteren door een volwassene.
- Waarschuwing. Uitsluitend voor huishoudelijk gebruik.
- Om het artikel tegen beschadigingen en personen tegen blessures te beschermen, mag het artikel pas gebruikt worden wanneer het volledig opgeblazen is.
- Informeer uw kinderen over de gebruikstips om met het artikel veilig te spelen.
- Niet op het artikel klauteren.
- Niet op het artikel zitten.
- Voer geen veranderingen aan het artikel door.
- Gebruik het artikel niet wanneer er lucht ontsnapt.
- Controleer het artikel telkens vóór gebruik op beschadigingen of slijtageverschijnselen. Het artikel mag uitsluitend in een perfecte staat gebruikt worden!



### Preventie van materiële schade!

- Alle opblaasartikelen zijn gevoelig voor koude. Het artikel daarom nooit onder een temperatuur van 15 °C uitvouwen en oppompen!
- Waarschuwing. Vermijd het gebruik van alcoholhoudende zonnebrand- en huidverzorgingsmiddelen. Alcoholhoudende zonnebrand- en huidverzorgingsmiddelen kunnen de verlaag van de PVC opblaasartikelen losweken. Dat kan tot verkleuringen op uw lichaam, uw kleding of andere, daarmee in aanraking komende voorwerpen leiden.

- Niet te stevig oppompen, omdat anders het gevaar bestaat dat de lasnaden openscheuren. Ventielen na het oppompen goed afsluiten.
- Indien de luchtdruk in de brandende zon toeneemt, moet deze passend gecompenseerd worden door de lucht te laten ontsnappen.
- Let erop dat het artikel – in het bijzonder in de opgepompte toestand – niet met stenen, grind of puntige voorwerpen in aanraking komt en nergens schuurt of sleept, omdat er zich anders beschadigingen aan de folie kunnen voordoen.
- Uitsluitend geschikte pompadapters in de veiligheidsventielen steken. Anders zouden de ventielen beschadigd kunnen worden.
- Contact met scherpe, hete, puntige of gevaarlijke voorwerpen vermijden.

## Montage

**De montage dient altijd door een volwassene uitgevoerd te worden. Gelieve de afzonderlijke stappen van de montage in de aangegeven volgorde te volgen.**

### Oppompen

#### WAARSCHUWING!

- **De luchtkamers altijd volledig oppompen!**
- **Neem de correcte volgorde bij het opblazen van de luchtkamers in acht.**
- **Vermijd het bovenmatig oppompen van de luchtkamers. In het andere geval bestaat er gevaar voor overmatige uitzetting of zelfs voor het openscheuren van de lasnaden.**
- **Gebruik voor het oppompen van het artikel in de handel verkrijgbare voetspomp of met dubbele slag werkende zuigerpompen met passende pompadapters.**
- **Gebruik voor het oppompen van het artikel noch een compressor noch persluchtflenzen. Dit kan tot beschadigingen aan het artikel leiden.**
- **Let erop dat de kamers gelijkmatig met lucht gevuld zijn.**

- **Pomp de betreffende luchtkamer zodanig op, dat ze stevig aanvoelt. Bij het drukken met de duim op de luchtkamer moet ze nog gemakkelijk ingedrukt kunnen worden.**

#### Neem volgende volgorde in acht:

1. Onderste luchtkamer van het waterpolodoel
2. Bovenste luchtkamer van het waterpolodoel
3. Luchtkamer basketbalkorf
4. Ballen

Volg voor het oppompen volgende stappen:

1. Open de ventielafsluiting (afb. D).
2. Druk de klepsteel in elkaar en pomp de luchtkamer op totdat het artikel strak genoeg is.
3. Sluit de ventielafsluiting en druk zachtjes het ventiel naar onder (afb. D).

**Waterpolodoel:** Zet het artikel op een stevige ondergrond en volg de montageschappen van de afbeeldingen B-C.

## Demontage

**Waterpolodoel:** Maak de knoop aan het net los en trek het gat na het artikel uit het artikel.

## Lucht ledigen

1. Trek het ventiel uit en open het.
2. Druk de klepsteel lichtjes in elkaar, zodat de lucht kan ontsnappen of steek het ontluchtingsbuisje (6) in het ventiel om de lucht snel te laten ontsnappen.

## Reparatie

Scheurtjes of gaatjes kunnen met de bijgevoegde reparatiedoek (7) verholpen worden.

**Belangrijk! Na de reparatie het artikel 20 minuten lang niet oppompen! Gebruik de doek niet bij scheuren of gaatjes op de naad.**

1. Laat de lucht volledig uit het artikel ontsnappen.
2. Reinig het oppervlak rond het lek grondig. Het oppervlak moet droog en vetvrij zijn.
3. Knip een stuk reparatiemateriaal uit, groot genoeg zodat de randen daarvan ca. 1,3 cm over het beschadigde oppervlak uitsteken.



4. Trek de doek van het papier af, zet de doek op het beschadigde oppervlak en druk de doek stevig aan.

## Opslag, reiniging

Berg het artikel bij niet-gebruik altijd droog, schoon en niet opgepompt bij kamertemperatuur op.

De ventielen dienen bij de opslag steeds gesloten te zijn. Bij het opbergen in de winter geen scherpe voorwerpen op het artikel zetten en niet met talkpoeder bestrooien.

Reinig het artikel alleen met een vochtige schoonmaakdoek en droog het vervolgens af. BELANGRIJK! Reinig nooit met agressieve reinigingsmiddelen.

## Afvalverwerking



Voer het artikel en de verpakkingsmaterialen af in overeenstemming met de actuele lokale voorschriften. Berg verpakkingsmaterialen (zoals bv. foliezakjes) op buiten het bereik van kinderen. Bijkomende informatie over de afvoer van het onbruikbaar geworden artikel krijgt u bij uw gemeente- of stadsbestuur. Voer het artikel en de verpakking milieuvriendelijk af.



De recyclingcode dient om verschillende materialen voor recyclingdoeleinden te kenmerken. De code bestaat uit een recyclingsymbool voor de recyclingcyclus en een nummer dat het materiaal kenmerkt.

## Opmerkingen over garantie en serviceafhandeling

Het artikel werd met de grootste zorgvuldigheid en onder permanent toezicht geproduceerd. De firma DELTA-SPORT HANDELSKONTOR GmbH verleent particuliere eindklanten op dit artikel drie jaar garantie, te rekenen vanaf de datum van aankoop (garantietermijn) en dit op grond van de volgende bepalingen. De garantie geldt alleen voor materiaal- en verwerkingsfouten.

De garantie is niet van toepassing op onderdelen die aan een normale slijtage onderhevig zijn en daarom als niet-slijtvaste onderdelen te beschouwen zijn (bv. batterijen) en evenmin op breekbare onderdelen, bv. schakelaars, accu's of onderdelen die van glas gemaakt zijn. Uit de garantie voortvloeiende claims zijn uitgesloten als het artikel onvakkundig, verkeerd of niet in het kader van de voorziene bepaling of in het kader van het voorziene gebruiksdoeleinde gebruikt werd of indien richtlijnen in de gebruiksaanwijzing niet in acht genomen werden, tenzij de eindklant aantoonde dat er sprake is van een materiaal- of verwerkingsfout die niet op één van de hoger vermelde omstandigheden gebaseerd is.

Uit de garantie voortvloeiende claims kunnen alleen tijdens de garantieperiode op vertoon van de originele kassabon ingediend worden. Gelieve daarom de originele kassabon te bewaren. De garantieperiode wordt door eventuele reparaties op grond van de garantie, wettelijke waarborg of coulance niet verlengd. Dit geldt ook voor vervangen en gerepareerde onderdelen.

Gelieve u bij klachten in eerste instantie tot de hieronder vermelde servicehotline te richten of met ons per e-mail contact op te nemen. Is er sprake van een garantiegeval, dan wordt het artikel door ons – naar onze keuze – voor u gratis gerepareerd, wordt het vervangen of wordt de aankoop som terugbetaald. Verdere rechten op grond van de garantie bestaan niet.

Uw wettelijke rechten, in het bijzonder rechten op garantie tegenover de betreffende verkoper, worden door deze garantie niet beperkt.

IAN: 446571\_2307

**(BE)** Service België  
Tel.: 0800 12089  
E-Mail: [deltasport@lidl.be](mailto:deltasport@lidl.be)

**(NL)** Service Nederland  
Tel.: 0800 0249630  
E-Mail: [deltasport@lidl.nl](mailto:deltasport@lidl.nl)

Gratulujemy!

Decydując się na ten produkt, otrzymują Państwo towar wysokiej jakości. Należy zapoznać się z produktem przed jego pierwszym użyciem.



**Należy uważnie przeczytać następującą instrukcję użytkowania.**

Produkt ten należy użytkować wyłącznie w opisany sposób oraz zgodnie ze wskazanym przeznaczeniem. Niniejszą instrukcję użytkowania należy przechowywać w bezpiecznym miejscu. Przekazując produkt innej osobie, należy upewnić się, że otrzyma ona także całą dokumentację dotyczącą produktu.

## Zakres dostawy (rys. A)

- 1 x bramka do piłki wodnej, nadmuchiwana (1)
- 1 x siatka (2)
- 1 x linka (3)
- 1 x kosz do koszykówki, nadmuchiwany (4)
- 2 x piłka, nadmuchiwana (5)
- 1 x rurka do spuszczenia powietrza (6)
- 1 x łatka naprawcza (7)
- 1 x instrukcja użytkowania

## Dane techniczne

Wymiary (po nadmuchaniu):

Bramka: ok. 137 x 66 x 58 cm  
(szer. x wys. x gł.)

Kosz: ok. 59 x 49 cm (Ø x wys.)



Data produkcji (miesiąc/rok):  
12/2023



Delta-Sport Handelskontor GmbH oświadcza niniejszym, że ten artykuł jest zgodny z zasadniczymi wymogami i innymi stosownymi postanowieniami:

2009/48/WE – Dyrektywa w sprawie bezpieczeństwa zabawek

## Zastosowanie zgodne z przeznaczeniem

Niniejszy artykuł jest zabawką dla dzieci w wieku powyżej 3 lat do użytku prywatnego w wodzie.

## Wskazówki bezpieczeństwa



### Zagrożenie dla życia!

- Ostrzeżenie. Nieodpowiednie dla dzieci w wieku poniżej 36 miesięcy. Niebezpieczeństwo uduszenia. Długa linka.
- Ostrzeżenie. Korzystać tylko w płytkiej wodzie pod nadzorem dorosłych.
- Ostrzeżenie. Wszelkie materiały opakowaniowe i montażowe nie są częścią zabawki i ze względów bezpieczeństwa należy je zawsze usunąć przed przekazaniem artykułu dzieciom do zabawy.



### Ryzyko obrażeń!

- Wymagany montaż przez osobę dorosłą.
- Ostrzeżenie. Wyłącznie do użytku domowego.
- Aby ochronić artykuł przed uszkodzeniem, a osoby przed odniesieniem obrażeń, korzystanie z artykułu można rozpocząć dopiero wtedy, gdy zostanie w całości nadmuchany.
- Dzieciom należy udzielić wskazówek dotyczących użycia w celu zapewnienia bezpiecznej zabawy.
- Nie wspinać się na artykuł.
- Nie siadać na artykule.
- Nie dokonywać żadnych modyfikacji przy artykule.
- Nie należy korzystać z artykułu, jeśli uchodzi z niego powietrze.
- Przed każdym użyciem należy sprawdzić, czy artykuł nie posiada uszkodzeń bądź śladów zużycia. Z artykułu można korzystać tylko wtedy, gdy znajduje się w nienagannym stanie!



### Unikanie szkód materialnych!

- Wszystkie nadmuchiwane artykuły są wrażliwe na zimno. Z tego względu nie należy rozkładać i nadmuchiwać artykułu w temperaturze poniżej 15 °C!

- **Ostrzeżenie.** Należy unikać stosowania filtrów przeciwstłonecznych i środków do pielęgnacji skóry zawierających alkohol. Zawierające alkohol filtry przeciwstłoneczne i środki do pielęgnacji skóry mogą doprowadzić do zejścia barwnej powłoki nadmuchiwanym artykułom z PVC. Może to spowodować przebarwienia na ciele, odzieży lub innych przedmiotach, z którymi użytkownik ma kontakt.
- Nie nadmuchiwać zbyt mocno, ponieważ stwarza to ryzyko rozerwania szwów. Po nadmuchaniu należy szczelnie zamknąć zawory.
- Jeśli ciśnienie powietrza w artykule wzrosło w prażącym słońcu, należy je odpowiednio skompensować poprzez spuszczenie powietrza.
- Należy upewnić się, że artykuł, zwłaszcza po nadmuchaniu, nie ma kontaktu z kamieniami, żwirem lub przedmiotami spiczastymi i nigdzie nie dochodzi do tarcia ani ścierania, ponieważ w przeciwnym razie może dojść do uszkodzenia folii.
- Do zaworów bezpieczeństwa wkładać tylko odpowiednie adaptery pompki. W przeciwnym razie może dojść do uszkodzenia zaworów.
- Unikać kontaktu z ostrymi, gorącymi, spiczastymi lub niebezpiecznymi przedmiotami.

## Montaż

**Montażu dokonywać może wyłącznie osoba dorosła. Postępować zgodnie z podaną kolejnością poszczególnych etapów montażu.**

### Pompowanie

#### OSTRZEŻENIE!

- **Zawsze należy całkowicie napędnąć wszystkie komory powietrzne!**
- **W trakcie pompowania komór powietrznych należy zachować prawidłową kolejność.**
- **Unikać nadmiernego pompowania komór powietrznych, ponieważ w przeciwnym razie istnieje ryzyko zbyt dużego rozciągnięcia lub rozerwania szwów.**

- **Do nadmuchiwania artykułu należy stosować standardowe pompki nożne lub pompki tłokowe dwusuwowe wraz z odpowiednimi adapterami pompki.**
- **Do napełniania artykułu nie należy stosować kompresora ani butli ze sprężonym powietrzem. Może to doprowadzić do uszkodzenia artykułu.**
- **Upewnić się, że komory są napełnione powietrzem równomiernie.**
- **Pompować odpowiednie komory powietrzne aż staną się twarde w dotyku. Możliwe powinno być swobodne naciskanie kciukiem komory powietrznej.**

#### Należy przestrzegać następującej kolejności:

1. Dolna komora powietrzna bramki do piłki wodnej
2. Górna komora powietrzna bramki do piłki wodnej
3. Komora powietrzna kosza do koszykówki
4. Piłki

Aby napompować artykuł, należy wykonać następujące czynności:

1. Otworzyć zatyczkę zaworu (rys. D).
2. Ścisnąć trzon zaworu i pompować komorę powietrzną do momentu, aż artykuł będzie wystarczająco naprężony.
3. Zamknąć zatyczkę zaworu i zagłębić go poprzez lekkie naciśnięcie (rys. D).

**Bramka do piłki wodnej:** Umieścić artykuł na twardym podłożu i wykonać czynności montażowe przedstawione na rysunkach B-C.

## Demontaż

**Bramka do piłki wodnej:** Poluzować węzeł na siatce i wyciągać ją z artykułu otwór po otworze.

## Wypuszczanie powietrza

1. Wyciągnąć zawór i otworzyć go.
2. Ścisnąć lekko trzon zaworu w taki sposób, aby powietrze mogło się wydostać, bądź wprowadzić rurkę do spuszczenia powietrza (6) do zaworu, aby szybko spuścić powietrze.

## Naprawy

Niewielkie pęknięcia lub przedziurawienia można załatać przy pomocy dołączonych tatek naprawczych (7).

**Ważne! Po zakończeniu naprawy nie pompować artykułu przez najbliższe 20 minut! Nie naklejać łatki w przypadku pęknięć lub przedziurawień na szwach.**

1. Odczekać, aż powietrze w całości zejdzie z artykułu.
2. Oczyszczyć dokładnie powierzchnię wokół nieszczelnego miejsca. Miejsce to musi być suche i niezatłuszczone.
3. Wyciąć odpowiedni kawałek materiału naprawczego, wystarczająco duży, aby jego krawędzie wychodziły ok. 1,3 cm poza uszkodzony obszar.
4. Oderwać łatkę z papieru, położyć ją na uszkodzone miejsce i mocno docisnąć.

## Przechowywanie, czyszczenie

Podczas nieużywania produkt należy przechowywać zawsze w stanie nienapompowanym w suchym i czystym miejscu, w temperaturze pokojowej.

W trakcie przechowywania zawory muszą być przez cały czas zamknięte. Podczas przechowywania przez zimę nie umieszczać na artykule żadnych ostrych przedmiotów i nie posypywać talkiem.

Czyścić wyłącznie przy użyciu wilgotnej ściereczki, następnie wytrzeć do sucha.

**WAŻNE!** Nie czyścić przy użyciu ostrych środków czyszczących.

## Uwagi odnośnie recyklingu



Artykuł i materiały opakowaniowe należy usunąć zgodnie z aktualnie obowiązującymi miejscowymi przepisami. Materiały opakowaniowe (np. worki foliowe) należy przechowywać w miejscu niedostępnym dla dzieci. Szczegółowe informacje na temat sposobów usuwania zużytego artykułu można uzyskać u władz gminnych i miejskich.

Artykuł oraz opakowanie należy usunąć w sposób przyjazny dla środowiska.



Kod recyklingu służy do oznaczenia różnych materiałów nadających się do ponownego przetworzenia (recyklingu). Kod taki składa się z symbolu recyklingu odzwierciedlającego obieg materiałów do ponownego przetworzenia, a także z numeru, który jest oznaczeniem materiału.

## Wskazówki dotyczące gwarancji i obsługi serwisowej

Artykuł został wyprodukowany z najwyższą starannością i pod stałą kontrolą. DELTA-SPORT HANDELSKONTOR GmbH przyznaje klientowi końcowemu na niniejszy artykuł trzy lata gwarancji od daty zakupu (okres gwarancyjny) z zastrzeżeniem poniższych postanowień. Gwarancja dotyczy wyłącznie wad materiałowych i wad wykonania. Gwarancja nie obejmuje części, które podlegają normalnemu zużyciu i z tego względu należy je traktować jako części zużywalne (np. baterie) i nie obejmuje części kruchych, np. przełączników, akumulatorów ani części wykonanych ze szkła.

Wyklucza się roszczenia z tytułu niniejszej gwarancji w przypadku użycia artykułu w sposób niewłaściwy lub sprzeczny z jego przeznaczeniem lub w sposób wykraczający poza przewidziane przeznaczenie lub poza przewidziany zakres użytkowania lub jeśli wytyczne zawarte w instrukcji obsługi nie były przestrzegane, chyba że klient końcowy udowodni istnienie wady materiałowej lub wady wykonania, która nie wynika z podanych wyżej przyczyn. Roszczenia z tytułu gwarancji można zgłaszać wyłącznie w okresie gwarancyjnym za okazaniem oryginalnego dowodu zakupu. Prosimy zatem zachować oryginalny dowód zakupu! W przypadku jakichkolwiek reklamacji prosimy skontaktować się z nami najpierw za pośrednictwem podanej poniżej infolinii serwisowej lub drogą e-mailową. W przypadku objętym gwarancją artykuł zostanie – według naszego uznania – bezpłatnie naprawiony, wymieniony lub nastąpi zwrot ceny zakupu. Z gwarancji nie wynikają żadne inne prawa.

Niniejsza gwarancja nie ogranicza Państwa ustawowych praw, w szczególności roszczeń gwarancyjnych wobec danego sprzedawcy. W przypadku wymiany części lub całego artykułu okres gwarancji przedłuża się o trzy lata zgodnie z art. 581 § 1 kodeksu cywilnego. Po upływie czasu gwarancji powstałe naprawy są płatne.

IAN: 446571\_2307

 Serwis Polska  
Tel.: 22 397 4996  
E-Mail: [deltasport@lidl.pl](mailto:deltasport@lidl.pl)

Srdečně blahopřejeme!

Svým nákupem jste se rozhodli pro kvalitní výrobek. Před prvním použitím se prosím seznámte s tímto výrobkem.



### **Pozorně si přečtete následující návod k použití.**

Použijte tento výrobek pouze tak, jak je popsáno, a pro uvedené účely. Uchovejte si tento návod k použití pro budoucí použití. Pokud výrobek předáte třetí osobě, předejte jí i veškerou dokumentaci.

## **Rozsah dodávky (obr. A)**

- 1 x branka pro vodní pólo, nafukovací (1)
- 1 x síť (2)
- 1 x lanko (3)
- 1 x basketbalový koš, nafukovací (4)
- 2 x míč, nafukovací (5)
- 1 x vypouštěcí trubička (6)
- 1 x záplata na opravu (7)
- 1 x návod k použití

## **Technická data**

Rozměry (po nafouknutí):

Branka: cca 137 x 66 x 58 cm (š x v x h)

Koš: cca 59 x 49 cm (Ø x v)



Datum výroby (měsíc/rok):  
12/2023



Delta-Sport Handelskontor GmbH tímto prohlašuje, že tento výrobek je ve shodě s následujícími základními požadavky a ostatními příslušnými ustanoveními: 2009/48/ES – směrnice o bezpečnosti hraček.

## **Použití v souladu s určením**

Tento výrobek je hračka pro děti od 3 let pro privátní použití na vodě.

## **Bezpečnostní pokyny**



### **Ohrožení života!**

- Upozornění. Nevhodné pro děti mladší 36 měsíců. Nebezpečí uškrcení. Dlouhá šňůra.

- Upozornění. Používejte pouze v mělké vodě pod dozorem dospělých.
- Upozornění. Všechny obalové a upevňovací materiály nejsou součástí hračky a musí být z bezpečnostních důvodů vždy odstraněny před tím, než výrobek předáte dětem na hrani.



### **Nebezpečí úrazu!**

- Nutné sestavení hračky dospělou osobou.
- Upozornění. Jen pro domácí použití.
- Abyste chránili výrobek před poškozením a osoby před úrazy, používejte výrobek až po tom, co je nafouknut.
- Aby bylo hrani bezpečné, informujte své děti o pravidlech používání.
- Na výrobek nešplhejte.
- Na výrobek nesedejte.
- Na výrobku neprovádějte žádné změny.
- Výrobek nepoužívejte, pokud utíká vzduch.
- Kontrolujte výrobek před každým použitím, zda není poškozen nebo opotřeben. Výrobek smí být používán pouze v bezvadném stavu!



### **Vyloučení věcných škod!**

- Všechny nafukovací výrobky jsou citlivé na chlad. Výrobek proto nerozkládejte a nepumpujte při teplotě nižší než 15 °C!
- Upozornění. Vyhněte se používání prostředků k ochraně proti slunci a k péči o kůži obsahujících alkohol. Prostředky k ochraně proti slunci a k péči o kůži obsahující alkohol mohou uvolnit barevnou vrstvu PVC nafukovacího výrobku. Může to vést k obarvení na Vašem těle, Vašich šatech nebo k obarvení jiných předmětů nacházejících se v kontaktu.
- Nepumpujte příliš natvrdo, protože jinak existuje nebezpečí, že se potrhají svařené švy. Po napumpování dobře uzavřete ventily.
- Jestliže tlak vzduchu ve výrobku na prudkém slunci vzrůstá, musí být upouštěním vzduchu přiměřeně vyrovnáván.
- Dávejte pozor na to, aby výrobek - obzvláště v napumpovaném stavu – nepřišel do styku s kameny, štěrky nebo špičatými předměty a nikde nedřel nebo nedrhl, protože jinak může dojít k poškození fólie.

- Do bezpečnostních ventilů zasouvejte pouze vhodné adaptéry pro pumpu. Jinak může dojít k poškození ventilů.
- Nepumpujte příliš natvrdo, protože jinak existuje nebezpečí, že se potrhají svařené švy. Po napumpování dobře uzavřete ventily.
- Vyhýnejte se kontaktu s ostrými, horkými, špičatými nebo nebezpečnými předměty.

## Sestavení

**Sestavení by měl vždy provádět dospělý. Následujte jednotlivé kroky pro zprovoznění ve stanoveném pořadí.**

### Pumpování

#### UPOZORNĚNÍ!

- **Vždy úplně napumpujte vzduchové komory!**
- **Dodržujte správné pořadí při nafukování vzduchových komor.**
- **Nedovolte nadměrné napumpování vzduchových komor, protože jinak existuje nebezpečí přešponování, anebo dokonce roztržení svařených švů.**
- **K pumpování výrobku použijte běžné nožní pumpičky nebo pumpičky s dvojím pístem s odpovídajícími adaptéry.**
- **Pro pumpování výrobku nepoužívejte kompresor ani tlakové láhve. To může vést k poškození výrobku.**
- **Dbejte na to, aby komory byly naplněny vzduchem rovnoměrně.**
- **Pumpujte každou vzduchovou komoru natolik, až je na dotek pevná. Při zatlačení palcem na vzduchovou komoru musí být možné ji lehce promáčknout.**

#### Dodržujte následující pořadí:

1. Dolní vzduchová komora branky pro vodní pólo
2. Horní vzduchová komora branky pro vodní pólo
3. Vzduchová komora basketbalového koše
4. Míče

K napumpování postupujte podle těchto kroků:

1. Otevřete uzávěr ventilu (obr. D).
2. Stlačte dřík ventilu a napumpujte vzduchovou komoru, až je výrobek dostatečně napnutý.
3. Zavřete uzávěr ventilu a ventil zasuňte lehkým stlačením (obr. D).

**Branka pro vodní pólo:** Postavte výrobek na pevný podklad a postupujte podle kroků k sestavení podle obrázků B-C.

## Složení

**Branka pro vodní pólo:** Rozvažte uzel na síti a vytahujte ji díрку po dírcu z výrobku.

## Vypouštění vzduchu

1. Vytáhněte ventil a otevřete jej.
2. Stlačte lehce k sobě dřík ventilu tak, aby mohl unikát vzduch, nebo zaveďte vypouštěcí trubičku (6) do ventilu k rychlému vypuštění vzduchu.

## Opavy

Malé trhlinky nebo díry lze opravit pomocí přiložených záplat na opravy (7).

**Důležité! Po provedení opravy výrobek 20 minut nepumpujte! Záplatu nepoužívejte při trhlínkách nebo dírkách na švu.**

1. Vzduch úplně vypusťte z celého výrobku.
2. Důkladně očistěte úsek kolem místa úniku. Úsek musí být suchý a bez mastnot.
3. Vykrojte kus materiálu na opravu dostatečně velký tak, aby jeho okraje přesahovaly přibližně 1,3 cm přes poškozený úsek.
4. Stáhněte záplatu z papíru, položte ji na poškozený úsek a pevně ji přitiskněte.

## Uskladnění, čištění

Pokud výrobek nepoužíváte, skladujte jej vždy suchý, čistý a nenapumpovaný při pokojové teplotě. Ventily mají být při skladování vždy uzavřeny. Při ukládání na zimu nestavte na výrobek žádné ostré předměty a nepudrujte ho talkem. Čistěte pouze vlhkým hadříkem na čištění a následně utírejte dosucha.

**DŮLEŽITÉ!** K čištění nikdy nepoužívejte agresivní čisticí prostředky.

## Uskladnění, čištění

Pokud výrobek nepoužíváte, skladujte jej vždy suchý, čistý a nenapumpovaný při pokojové teplotě. Ventily mají být při skladování vždy uzavřeny. Při ukládání na zimu nastavte na výrobek žádné ostré předměty a nepudrujte ho talkem. Čistěte pouze vlhkým hadříkem na čištění a následně utírejte dosucha. **DŮLEŽITÉ!** K čištění nikdy nepoužívejte agresivní čisticí prostředky.

## Pokyny k likvidaci



Výrobek a obalové materiály likvidujte podle aktuálních místních předpisů. Uchovávejte obalové materiály (jako např. fóliové sáčky) nedostupné pro děti.

O možnostech likvidace vysloužilého výrobku se informujte u Vaší obecní nebo městské správy. Výrobek a obaly likvidujte ekologicky.



Recyklační kód slouží ke značení různých materiálů pro proces opětovného zhodnocení (recyklace). Kód sestává ze symbolu recyklace, který má odrážet proces zhodnocení, a čísla, které označuje materiál.

## Pokyny k záruce a průběhu služby

Výrobek byl vyroben s velkou péčí a za stálé kontroly. DELTA-SPORT HANDELSKONTOR GmbH poskytuje koncovým privátním zákazníkům na tento výrobek tři roky záruky od data nákupu (záruční lhůta) podle následující ustanovení. Záruka se týká pouze vad materiálu a závad ve zpracování. Záruka se nevztahuje na díly, které podléhají normálnímu opotřebením, a proto je nutné na ně pohlížet jako na rychle opotřebitelné díly (např. baterie), a na křehké díly, např. vypínače, akumulátory nebo díly vyrobené ze skla. Nároky z této záruky jsou vyloučeny, pokud výrobek byl používán neodborně nebo nedovoleným způsobem nebo nikoli v rámci stanoveného účelu určení nebo předpokládaného rozsahu používání nebo nebyla dodržena zadání v návodu k obsluze, ledaže by koncový zákazník prokázal, že existuje vada materiálu nebo došlo k chybě ve zpracování, které nevyplývají z některé výše uvedených okolností.

Nároky ze záruky lze uplatnit pouze v rámci záruční lhůty po předložení originálního pokladního dokladu. Proto si prosím uschovejte originál pokladního dokladu. Doba záruky se neprodlužuje případnými opravami na základě záruky, zákonné záruky nebo kulance. Totéž platí také pro vyměněné a opravené díly. Při reklamaci se prosím obraťte na níže uvedenou horkou linku servisu nebo se s námi spojte e-mailem. Pokud se vyskytne případ reklamace, výrobek Vám – dle naší volby – bezplatně opravíme, vyměníme nebo Vám vrátíme kupní cenu. Další práva ze záruky nevznikají. Vaše zákonná práva, zejména nároky na zajištění záruky vůči konkrétnímu prodejci, nejsou touto zárukou omezena.

IAN: 446571\_2307

Servis Česko

Tel.: 800 143 873

E-Mail: [deltasport@lidl.cz](mailto:deltasport@lidl.cz)



Blahoželáme!

Svojím nákupom ste sa rozhodli pre kvalitný výrobok. Pred prvým použitím sa s výrobkom dôkladne oboznámte.



### **Pozorne si prečítajte tento návod na používanie.**

Výrobok používajte len uvedeným spôsobom a na uvedený účel. Tento návod na používanie si dobre uschovajte. Pri odovzdávaní výrobku tretej osobe odovzdajte s výrobkom aj všetky podklady.

## **Obsah balenia (obr. A)**

- 1 x vodnopólová bránka, nafukovacia (1)
- 1 x sieť (2)
- 1 x lano (3)
- 1 x basketbalový kôš, nafukovací (4)
- 2 x lopta, nafukovacia (5)
- 1 x odvzdušňovacia rúrka (6)
- 1 x záplata na opravu (7)
- 1 x návod na používanie

## **Technické údaje**

Rozmery (po nafúkaní):

Bránka: cca 137 x 66 x 58 cm (Š x V x H)

Kôš: cca 59 x 49 cm (Ø x V)



Dátum výroby (mesiac/rok):  
12/2023



Delta-Sport Handelskontor GmbH týmto prehlasuje, že sa tento výrobok zhoduje s nasledovnými základnými požiadavkami a ostatnými príslušnými ustanoveniami: Smernica 2009/48/ES – o bezpečnosti hračiek

## **Používanie podľa určenia**

Tento výrobok je hračka pre deti od 3 rokov pre používanie na vode pre súkromné používanie.

## **Bezpečnostné pokyny**



### **Nebezpečenstvo života!**

- Upozornenie. Nevhodné pre deti vo veku do 36 mesiacov. Nebezpečenstvo uškrtenia. Dlhá šnúra.

- Upozornenie. Používať len v plytkej vode a pod dohľadom dospelých.
- Upozornenie. Všetok obalový a upevňovací materiál nie je súčasťou hračky a mali by ste ho z bezpečnostných dôvodov odstrániť skôr, ako výrobok odovzdáte deťom na hranie.



### **Nebezpečenstvo poranenia!**

- Vyžaduje sa dohľad dospelých.
- Upozornenie. Iba na domáce použitie.
- Aby ste ochránili výrobok pred poškodeniami a osoby pred poraneniami, smie sa výrobok používať až vtedy, keď je úplne nahustený.
- Aby sa dieťa bezpečne hralo poinformujte ho o pokynoch pre používanie.
- Nelezte na výrobok.
- Nesadajte si na výrobok.
- Na výrobku nerobte žiadne zmeny.
- Výrobok nepoužívajte, ak vzduch uniká.
- Pred každým používaním výrobku skontrolujte, či nie je poškodený alebo opotrebený. Výrobok sa smie používať len v bezchybnom stave!



### **Zabránenie vecným škodám!**

- Všetky nafukovacie výrobky sú citlivé na chlad. Preto výrobok nerozkladajte a nehustite pri teplote nižšej ako 15 °C!
- Upozornenie. Zabráňte používaniu opaľovacích krémov a kozmetických prípravkov s obsahom alkoholu. Opaľovacie krémy a kozmetické prípravky s obsahom alkoholu môžu uvoľniť farebnú vrstvu nafukovacích výrobkov z PVC. Toto môže viesť k zmene farby Vášho tela, Vášho oblečenia alebo iných predmetov, s ktorými sa dostane do kontaktu.
- Nehustite príliš silno, pretože inak hrozí nebezpečenstvo, že sa zvary roztrhnú. Po nahustení ventily dobre uzavrite.
- Keď sa tlak vzduchu vo výrobku na pražiacom slnku zvýši, musíte ho odpovedajúco vyrovnáť vypustením vzduchu.
- Dávajte pozor, aby výrobok – hlavne v nahustenom stave – neprišiel do kontaktu s kameňmi, štrkom alebo špicatými predmetmi a aby sa nikde neodieral alebo neobrusoval, pretože by inak mohlo dôjsť k poškodeniam fólie.

- Do bezpečnostných ventilov zasúvajte len vhodné adaptéry na čerpadlo. V opačnom prípade by sa mohli poškodiť ventily.
- Nehustite príliš silno, pretože inak hrozí nebezpečenstvo, že sa zvary roztrhnú. Po nahustení ventily dobre uzavrite.
- Zabráňte kontaktu s ostrohrannými, horúcimi, špicatými alebo nebezpečnými predmetmi.

## Montáž

**Montáž by mala vždy urobiť dospelá osoba. Postupujte podľa jednotlivých montážnych krokov v uvedenom poradí.**

### Nahustenie

#### UPOZORNENIE!

- **Vzduchové komory nahustite vždy naplno!**
- **Dodržujte správne poradie pri hustení vzduchových komôr.**
- **Zabráňte nadmernému nahusteniu vzduchových komôr, pretože inak hrozí nebezpečenstvo roztrhnutia alebo dokonca roztrhnutia zvarov.**
- **Na nahustenie výrobku používajte bežné nožné čerpadlá alebo piestové čerpadlá s dvojitým zdvihom s odpovedajúcimi adaptérami na čerpadlo.**
- **Na nahustenie výrobku nepoužívajte ani kompresor ani tlakové fľaše. Mohlo by to viesť k poškodeniam výrobku.**
- **Dbajte na to, aby boli komory naplnené vzduchom rovnomerne.**
- **Príslušnú vzduchovú komoru hustite natoľko, kým nie je na pocit pevná. Pri zatlačení palcom na vzduchovú komoru by sa táto mala ešte dať zľahka zatlačiť.**

#### Dbajte na nasledovné poradie:

1. Spodná vzduchová komora vodnopólovej bránky
2. Horná vzduchová komora vodnopólovej bránky
3. Vzduchová komora basketbalový kôš
4. Lopty

Pre nahustenie dodržujte nasledovné kroky:

1. Otvorte uzáver ventilu (obr. D).
2. Stlačte stopku ventilu a vzduchovú komoru nahustite, kým nie je výrobok dostatočne napnutý.
3. Uzáver ventilu zatvorte a ventil ľahkým tlakom vlačte (obr. D).

**Vodnopólová bránka:** Výrobok postavte na pevný podklad a dodržujte montážne kroky podľa obrázkov B-C.

## Demontáž

**Vodnopólová bránka:** Uvoľnite uzol na sieť a vytiahnite otvor za otvorom z výrobku.

## Vypustenie vzduchu

1. Vytiahnite ventil a otvorte ho.
2. Stopku ventilu ľahko stlačte tak, aby mohol vzduch unikáť alebo zasuňte odvzdušňovaciu rúrku (6) do ventilu, aby mohol vzduch rýchlo unikáť.

## Oprava

Malé trhliny alebo dierky môžete odstrániť pomocou priloženej záplaty na opravu (7).

**Dôležité! Výrobok po oprave 20 minút nehustite! Záplatu na opravu nepoužívajte na trhliny alebo diery na šve.**

1. Vzduch z výrobku úplne vypustite.
2. Miesto okolo trhliny dôkladne vyčistite. Toto miesto musí byť suché a nemastné.
3. Vystrihnite kúsok materiálu na opravu, ktorý bude dosť veľký na to, aby jeho okraje približne o 1,3 cm presahovali poškodené miesto.
4. Záplatu na opravu siahnite z papiera, položte ju na poškodené miesto a pevne ju priťlačte.

## Skladovanie, čistenie

Pri nepoužívaní skladujte výrobok vždy suchý, čistý a nenahustený pri izbovej teplote.

Ventily by mali byť pri skladovaní vždy zatvorené. Pri skladovaní na zimu nedávajte na výrobok žiadne ostré predmety a neposýpajte ho masťcom.

Čistite len vlhkou handričkou a nakoniec utrite dosucha.

**DÔLEŽITÉ!** Výrobok nikdy nečistite ostrými čistiacimi prostriedkami.

## Pokyny k likvidácii



Výrobok a obalový materiál zlikvidujte podľa aktuálnych miestnych predpisov. Obalový materiál (ako napr. fóliové vrecká) uschovajte mimo dosahu detí.

Ďalšie informácie o možnostiach likvidácie zastaraného výrobku dostanete na svojej obecnej alebo mestskej správe. Výrobok a obal zlikvidujte ekologicky.



Recyklačný kód slúži na označenie rôznych materiálov za účelom vrátenia do kolobehu opätovného použitia (recyklácia). Kód pozostáva z recyklačného symbolu pre zobrazenie kolobehu opätovného používania a čísla, ktoré označuje materiál.

## Pokyny k záruke a priebehu servisu

Výrobok bol vyrobený veľmi starostlivo a pod stálou kontrolou. Na tento výrobok poskytujeme DELTA-SPORT HANDELSKONTOR GmbH súkromným koncovým užívateľom trojročnú záruku odo dňa kúpy (záručná lehota) po splnení nasledovných podmienok. Záruka platí len na chyby materiálu a spracovania. Záruka sa netýka dielov, ktoré podliehajú bežnému opotrebeniu a preto ich možno považovať za opotrebitelné diely (napr. batérie), ako aj krehkých dielov, napr. vypínače, akumulátory alebo diely, ktoré sú vyrobené zo skla.

Nároky z tejto záruky zanikajú, keď sa výrobok používal neodborne alebo nesprávne, mimo určenia na používanie alebo určeného rozsahu používania alebo neboli dodržané pokyny návodu na obsluhu, s výnimkou, že koncový užívateľ preukáže, že ide o chybu materiálu alebo spracovania, ktorá nebola spôsobená niektorou z hore uvedených okolností.

Záruku je možné uplatniť len počas záručnej lehoty po predložení originálu pokladničného dokladu. Originál pokladničného dokladu preto prosím uschovajte. Záručná doba sa kvôli prípadným záručným opravám, zákonnej záruke alebo ako obchodné gesto nepredlžuje. Platí to aj pre vymenené a opravené diely.

Pri reklamáciách sa prosím najskôr obráťte na dole uvedenú Service-Hotline alebo sa s nami spojte prostredníctvom e-mailu. Ak sa jedná o záručný prípad, výrobok – podľa našej voľby – bezplatne opravíme, vymeníme alebo vrátime kúpnu cenu. Ďalšie práva zo záruky nevyplývajú. Vaše zákonné práva, hlavne nároky na záručné plnenie voči príslušnému predajcovi, nie sú touto zárukou obmedzené.

IAN: 446571\_2307

 Servis Slovensko  
Tel.: 0850 232001  
E-Mail: [deltasport@idl.sk](mailto:deltasport@idl.sk)

¡Enhorabuena!

Con su compra se ha decidido por un artículo de gran calidad. Familiarícese con el artículo antes de usarlo por primera vez.

 **Para ello, lea detenidamente las siguientes instrucciones de uso.**

Use el artículo solo de la forma descrita y para los campos de aplicación indicados. Conserve estas instrucciones de uso a buen recaudo. Entregue todos los documentos en caso de traspasar el artículo a terceros.

## Contenido de suministro (fig. A)

- 1 portería para agua hinchable (1)
- 1 red (2)
- 1 cuerda (3)
- 1 cesta para portería para agua hinchable (4)
- 2 pelota hinchable (5)
- 1 tubito de vaciado (6)
- 1 parche de reparación (7)
- 1 instrucciones de uso

## Datos técnicos

Medidas (inflado):

Portería: aprox. 137 x 66 x 58 cm (L x A x F)

Canasta: aprox. 59 x 49 cm (Ø x A)

 Fecha de fabricación (mes/año):  
12/2023

 Por la presente, Delta-Sport Handelskontor GmbH declara que este artículo cumple con los requisitos básicos

siguientes y las demás disposiciones pertinentes: 2009/48/CE - Directiva sobre la seguridad de los juguetes

## Uso conforme al fin previsto

Este artículo es un juguete de uso privado en el agua para niños a partir de 3 años.

## Instrucciones de seguridad

 **¡Peligro de muerte!**

- Advertencia. No conviene para niños menores de 36 meses. Peligro de estrangulamiento. Cuerda larga.

- Advertencia. Usar únicamente en aguas poco profundas y bajo la supervisión de personas adultas.
- Advertencia. Los materiales de embalaje y fijación no forman parte del juguete y deben ser siempre retirados por motivos de seguridad antes de entregar el artículo a los niños para jugar.

 **¡Peligro de lesiones!**

- Se requiere ensamblaje por un adulto.
- Advertencia. Solo para uso doméstico.
- Para proteger el artículo de los daños y a las personas de las lesiones, este solo debe usarse una vez que se haya llenado por completo.
- Informe a los niños sobre las instrucciones de uso para jugar con seguridad.
- No subirse al artículo.
- No sentarse en el artículo.
- No realice cambios al artículo.
- No use el artículo si pierde aire.
- Compruebe si el artículo presenta daños o signos de desgaste antes de cada uso. ¡El artículo debe utilizarse únicamente si se encuentra en perfectas condiciones!

 **¡Prevención de daños materiales!**

- Todos los artículos inflables son sensibles al frío. ¡Por este motivo, el artículo no debe despegarse ni inflarse a temperaturas inferiores a 15 °C!
- Advertencia. Evite el uso de protectores solares o productos de cuidado de la piel que contengan alcohol. Los protectores solares y los productos de cuidado de la piel que contengan alcohol podrían desprender el revestimiento de color del artículo inflable de PVC. Esto podría manchar el cuerpo, la ropa u otros objetos que se encuentren en contacto con él.
- No llenar excesivamente, ya que de lo contrario existe el peligro de que las costuras soldadas se desgarren. Cerrar bien las válvulas después de llenarlas.
- Si la presión de aire aumentara a pleno sol, esta deberá compensarse dejando salir aire correspondientemente.

- Tenga cuidado de que el artículo, especialmente si está inflado, no entre en contacto con piedras, grava u objetos puntiagudos, y que no frote ni roce con nada, ya que de lo contrario el plástico podría sufrir daños.
- Insertar únicamente adaptadores de bombeo adecuados en las válvulas de seguridad. De lo contrario, las válvulas podrían resultar dañadas.
- No llenar excesivamente, ya que de lo contrario existe el peligro de que las costuras soldadas se desgarren. Cerrar bien las válvulas después de llenarlas.
- Evitar el contacto con objetos punzantes, calientes, puntiagudos o peligrosos.

## Montaje

**El montaje debe realizarlo siempre una persona adulta. Realice todos los pasos de montaje siempre en el orden indicado.**

### Inflado

#### ¡ADVERTENCIA!

- **¡Las cámaras de aire deben llenarse siempre completamente!**
- **Respete el orden correcto cuando infle las cámaras de aire.**
- **Evite llenar las cámaras de aire excesivamente ya que, de lo contrario, existe peligro de que las costuras soldadas se expandan excesivamente o, incluso, se desgarren.**
- **Para llenar el artículo emplee bombas de pie de venta habitual en comercios o bombas de émbolo de carrera doble con adaptadores de bombeo adecuados.**
- **No emplee ni compresores ni botellas de aire comprimido para llenar el artículo. Esto podría dañarlo.**
- **Tenga cuidado de llenar las cámaras de forma homogénea con aire.**
- **Bombee la cámara de aire correspondiente hasta que se note firme. Sin embargo, al presionar con el pulgar la cámara de aire debería poder hundirse ligeramente.**

### Proceda en el orden siguiente:

1. Cámara de aire inferior de la portería para agua
2. Cámara de aire superior de la portería para agua
3. Cámara de aire de la cesta para portería para agua
4. Pelotas

Siga los siguientes pasos para inflar el artículo:

1. Abra el cierre de la válvula (fig. D).
2. Presione la caña de la válvula y bombee la cámara de aire hasta que el artículo se haya llenado lo suficiente.
3. Cierre el cierre de la válvula y descienda la válvula ejerciendo una ligera presión (fig. D).

**Portería para agua:** Coloque el artículo sobre una base firme y siga los pasos de montaje de las figuras B-C.

## Desmontaje

**Portería para agua:** Suelte el nudo de la red y extraígalas orificio tras orificio del artículo.

## Vaciar el aire

1. Extraiga la válvula y ábrala.
2. Presione ligeramente la caña de la válvula de forma que pueda salir el aire o introduzca el tubo de vaciado (6) en la válvula para que el aire pueda salir con rapidez.

## Reparación

Las pequeñas grietas o agujeros pueden repararse con los parches de reparación (7) adjuntos.

**¡Importante! ¡Esperar 20 minutos antes de inflar el artículo después de la reparación! No use el parche en grietas u orificios situados en la costura.**

1. Deje salir todo el aire del artículo.
2. Limpie el área alrededor de la fuga cuidadosamente. El área debe estar seca y libre de grasa.
3. Corte un trozo de material de reparación de un tamaño suficiente para que los bordes sobresalgan aprox. 1,3 cm alrededor del área dañada.
4. Separe el parche del papel, colóquelo sobre el área dañada y péguelo presionándolo con firmeza.

## Almacenamiento, limpieza

Si no va a utilizarlo, almacene siempre el artículo seco, limpio y desinflado a temperatura ambiente.

Las válvulas deben permanecer cerradas durante todo el tiempo de almacenamiento.

Al almacenar el artículo para el invierno, no colocar objetos punzantes sobre el mismo ni espolvorearlo con talco.

Límpielo solo con un paño de limpieza húmedo y después séquelo frotándolo.

¡IMPORTANTE! No lo limpie con productos de limpieza agresivos.

## Indicaciones para la eliminación



Elimine el artículo y los materiales de embalaje conforme a la correspondiente normativa local vigente. Guarde el material de embalaje (como; p. ej.; las bolsas de plástico) fuera del alcance de los niños. En su administración local o municipal podrá obtener más información sobre la eliminación del artículo usado. Elimine el artículo y el embalaje de forma respetuosa con el medio ambiente.



El código de reciclaje se emplea para señalar los diferentes materiales para su retorno al ciclo de reciclaje. El código se compone de un símbolo de reciclaje para el ciclo de aprovechamiento y un número que señala el material.

## Indicaciones relativas a la garantía y la gestión de servicios

El artículo ha sido fabricado con gran esmero y sometido a controles constantes. Para el mismo, DELTA-SPORT HANDELSKONTOR GmbH ofrece a los clientes finales particulares una garantía de tres años a contar desde la fecha de compra (periodo de garantía) con arreglo a las condiciones que se exponen a continuación. La garantía tiene validez únicamente para fallos del material y fabricación.

La garantía no cubre las piezas sometidas a un desgaste normal, las cuales se consideran piezas de desgaste (p. ej., pilas) así como tampoco piezas frágiles como, p. ej., interruptores, baterías o piezas fabricadas en vidrio o cristal. Se excluyen derechos derivados de esta garantía, si se ha realizado un uso incorrecto o abusivo del artículo o que no se encuentre dentro del marco del uso o ámbito de uso previstos o si no se ha observado lo recogido en el manual de instrucciones, a no ser que el cliente final demuestre que existen fallos del material o fabricación no derivados de una de las circunstancias expuestas anteriormente.

Las demandas derivadas de la garantía sólo podrán presentarse dentro del periodo de garantía exhibiendo el comprobante de compra original. Le rogamos, por ello, que conserve el comprobante de compra original. El periodo de garantía no se verá prolongado por ningún tipo de reparación realizada con motivo de la garantía, la garantía legal o como gesto de buena voluntad. Esto se aplica también a las piezas sustituidas o reparadas.

Por favor, dirija sus quejas primero a la línea telefónica del servicio de atención al cliente que se indica a continuación o póngase en contacto con nosotros por correo electrónico. Si el caso está cubierto por la garantía, a nuestra elección, repararemos o cambiaremos gratuitamente el artículo o le restituiremos el precio de compra del mismo. De la garantía no se derivan otros derechos. Esta garantía no limitará sus derechos legales, especialmente los derechos de garantía frente al vendedor correspondiente.

IAN: 446571\_2307

 Servicio España  
Tel.: 900 984 989  
E-Mail: [deltasport@lidl.es](mailto:deltasport@lidl.es)

Hjertelig tillykke!

Du har valgt at købe et kvalitetsprodukt. Lær produktet at kende, inden du bruger det første gang.



### **Det gør du ved at læse nedenstående brugervejledning omhyggeligt.**

Brug kun produktet som beskrevet og til de angivne anvendelsesområder. Opbevar denne brugervejledning et sikkert sted. Udlever også alle dokumenter, hvis produktet videregives til en tredjepart.

## **Leveringsomfang (afb. A)**

1 x vandpolomål, oppumpelig (1)

1 x net (2)

1 x reb (3)

1 x basketballkurv, oppumpelig (4)

2 x bold, oppumpelig (5)

1 x udluftningsrør (6)

1 x reparationslap (7)

1 x brugervejledning

## **Tekniske data**

Mål (med luft):

Mål: ca. 137 x 66 x 58 cm (B x H x D)

Kurv: ca. 59 x 49 cm (Ø x H)



Fremstillingsdato (måned/år):  
12/2023



Hermed erklærer Delta-Sport  
Handelskontor GmbH, at denne  
artikel overholder følgende, grund-

læggende krav og de øvrige relevante  
bestemmelser:

2009/48/EF – legetøjsdirektiv

## **Tilsløst brug**

Denne artikel er udviklet som legetøj til børn i alderen 3+ til brug på vandet og til privat brug.

## **Sikkerhedsoplysninger**



### **Livsfare!**

- Advarsel. Ikke egnet for børn under 36 måneder. Stranguleringsfare. Lang snor.

- Advarsel. Må kun bruges på lavt vand og under opsyn af voksne.
- Advarsel. Alle emballage- og monteringsmaterialer er ikke en del af legetøjet og skal altid fjernes af sikkerhedsmæssige grunde, inden artiklen udleveres til børn at lege med.



### **Fare for skader!**

- Samling skal foretages af en voksen.
- Advarsel. Kun til privat brug.
- For at beskytte artiklen mod skader og personer mod kvæstelser må artiklen ikke bruges, før den er fuldt oppumpet.
- Informér dine børn om brugeroplysningerne for sikker leg.
- Lad være med at klatre på artiklen.
- Lad være med at sidde på artiklen.
- Foretag ikke ændringer på artiklen.
- Brug ikke artiklen, hvis den taber luft.
- Kontrollér artiklen for skader eller slitage før hver brug. Artiklen må kun bruges i fejlfri tilstand!



### **Undgå materielle skader!**

- Alle oppumpelige artikler er følsomme over for kulde. Fold og pump aldrig artiklen op under en temperatur på 15 °C!
- Advarsel. Undgå brug af alkoholholdige solbeskyttelses- og hudplejeprodukter. Alkoholholdige solbeskyttelses- og hudplejemidler kan fjerne farvebelægningen på oppumpelige artikler af PVC. Farverne kan smitte af på kroppen, tøjet eller andre genstande, der kommer i kontakt med artiklen.
- Må ikke pumpes for hårdt op, da der i så fald er fare for, at svejesømmene revner. Ventilene skal lukkes godt efter oppumpning.
- Hvis luftrykket stiger i brændende sol, skal der kompenseres tilsvarende ved at lukke luft ud.
- Sørg for, at artiklen – især i oppumpet tilstand – ikke kommer i kontakt med sten, grus eller skarpe genstande og ikke skurer eller slæber mod noget, da der ellers kan opstå skader på folien.
- Sæt kun egnede pumpeadaptere i sikkerhedsventilerne. Ellers kan ventilene blive beskadigede.

- Undgå kontakt med skarpe, varme, spidse eller farlige genstande.

## Opstilling

Opstillingen bør altid udføres af en voksen. Følg de enkelte trin for opstilling i den angivne rækkefølge.

## Oppumpning

### ADVARSEL!

- Luftkamrene skal altid pumpes helt op!
- Overhold den rigtige rækkefølge ved oppumpning af luftkamrene.
- Undgå overdreven oppumpning af luftkamrene, da der ellers er risiko for overstrækning, eller at svejsesømme kan revne.
- Brug kommercielt tilgængelige fodpumper eller stempelpumper med dobbeltslag med tilsvarende pumpeadaptere til at pumpe artiklen op.
- Brug hverken kompressor eller trykluftflasker til at pumpe artiklen op. Dette kan føre til beskadigelser af artiklen.
- Sørg for, at kamrene fyldes ensartet op med luft.
- Pump hvert luftkammer op, indtil det føles fast. Ved tryk med tommelfingerne på luftkamrene, skulle de let kunne trykkes ind.

### Vær opmærksom på følgende rækkefølge:

1. Vandpolomålets nederste luftkammer
2. Vandpolomålets øverste luftkammer
3. Luftkammer, basketballkurv
4. Bolde

Følg disse trin for at pumpe op:

1. Åbn ventillukningen (afb. D).
2. Tryk ventilskaffet sammen og pump luftkammeret op, indtil artiklen er stram nok.
3. Luk ventillukningen og sænk ventilen ned med et let tryk (afb. D).

**Vandpolomål:** Stil artiklen på en solid overflade og følg monteringsstrinnene i afbildningerne B-C.

## Nedtagning

**Vandpolomål:** Løsn knuden på nettet, og træk det ud af artiklen, hul for hul.

## Luk luft ud

1. Træk ventilen ud og åbn den.
2. Tryk ventilskaffet let sammen, så luften kan slippe ud eller sæt udluftningsrøret (6) i den respektive lukning for at lade luften slippe hurtigt ud.

## Reparation

Små revner eller huller kan udbedres med den vedlagte reparationslap (7).

**Vigtigt! Efter reparationen må artiklen ikke pumpes op i 20 minutter! Brug ikke lappen på revner eller huller i sømmen.**

1. Luk luften helt ud af artiklen.
2. Rengør området omkring lækagen grundigt. Området skal være tørt og fri for fedt.
3. Klip et stykke reparationsmateriale ud, stort nok til, at dets kanter rager ca. 1,3 cm ud over det beskadigede område.
4. Træk lappen af papiret, sæt den på det beskadigede område, og tryk den godt til.

## Opbevaring, rengøring

Opbevar altid artiklen tør, ren og uoppumpet ved stuetemperatur, når den ikke er i brug. Ventilerne skal altid være lukkede under opbevaring. Ved opbevaring vinteren over må der ikke lægges skarpkantede genstande på artiklen og den må ikke gnides ind med talkum. Rengør kun med en fugtig klud, og tør af bagefter. VIGTIGT! Må aldrig rengøres med skræppe rengøringsmidler.

## Henvisninger vedr. bortskaffelse



Bortskaf artiklen og emballagematerialerne i henhold til aktuelle, lokale forskrifter. Opbevar emballagematerialer (som f.eks. folieposer) utilgængeligt for børn. Yderligere informationer om bortskaffelse af den udtjente artikel kan indhentes hos kommunen. Bortskaf artiklen og emballagen på en miljøvenlig måde.





Genbrugskoden tjener til identifikation af forskellige materialer med hensyn til tilbageførsel til genanvendelseskredsløbet (recycling). Koden består af et genbrugssymbol, som afspejler genanvendelseskredsløbet, og et tal, der identificerer materialet.

IAN: 446571\_2307

 Service Danmark  
Tel.: 32 710005  
E-Mail: [deltasport@lidl.dk](mailto:deltasport@lidl.dk)

## Oplysninger om garanti og servicehåndtering

Varen er fremstillet med største omhu og under løbende kontrol. DELTA-SPORT HANDELSKONTOR GmbH yder private slutkunder tre års garanti på varen fra købsdato (Garantifrist) i henhold til følgende bestemmelser. Garantien gælder kun for materiale- og fremstillingsfejl. Garantien omfatter ikke dele, der er udsat for normal slid og derfor skal betragtes som sliddele (f.eks. batterier) og ikke skrøbelige dele, f.eks. kontakter, genopladelige batterier eller dele, der er fremstillet af glas.

Garantien kan ikke gøres gældende, hvis varen er blevet anvendt ukorrekt eller uagtsomt eller til andre formål end det tilsigtede eller i det tilsigtede omfang. Garantien bortfalder ligeledes ved manglende overholdelse af anvisningerne i betjeningsvejledningen. Kunden skal kunne påvise, at der er tale om materiale- eller fremstillingsfejl og ikke fejl som følge af ovenstående omstændigheder.

Garantien kan kun gøres gældende i garanti-perioden mod fremvisning af original kvittering. Gem derfor den originale kvittering. Garantiperioden forlænges ikke i tilfælde af reparation i henhold til garantien, den lovpligtige garanti eller pr. kulance. Dette gælder også for udskiftede og reparerede dele.

I tilfælde af klager er det muligt at kontakte nedenstående servicelinje eller kontakte os pr. e-mail. Ved garantisager vil vi efter eget skøn reparere varen uden beregning, ombytte varen eller refundere købsprisen. Der er ingen yderligere rettigheder under garantien.

Dine lovmæssige rettigheder, herunder navnlig garantikrav over for sælger, indskrænkes ikke som følge af denne garanti.

Congratulazioni!

Avete acquistato un articolo di alta qualità. Consigliamo di familiarizzare con l'articolo prima di cominciare ad utilizzarlo.



**Leggere attentamente le seguenti istruzioni d'uso.**

Utilizzare l'articolo solo nel modo descritto e per gli ambiti di applicazione indicati. Conservare accuratamente queste istruzioni d'uso. In caso di trasferimento dell'articolo a terzi, consegnare tutti i documenti insieme all'articolo.

## Contenuto della confezione (imm. A)

- 1 x porta da pallanuoto, gonfiabile (1)
- 1 x rete (2)
- 1 x cordicella (3)
- 1 x canestro da basket, gonfiabile (4)
- 2 x palla, gonfiabile (5)
- 1 x tubicino di sgonfiaggio (6)
- 1 x toppa per riparazione (7)
- 1 x istruzioni d'uso

## Dati tecnici

Dimensioni (gonfiata)

Porta: ca. 137 x 66 x 58 cm (L x A x P)

Cesto: ca. 59 x 49 cm (Ø x A)



Data di produzione (mese/anno):  
12/2023



Con la presente, Delta-Sport Handelskontor GmbH dichiara che questo articolo è conforme ai seguenti requisiti di base e alle altre disposizioni interessate:

2009/48/CE - Direttiva sui giocattoli

## Utilizzo conforme

Questo articolo è un giocattolo per bambini a partire da 3 anni di età per l'impiego sull'acqua in ambito privato.

## Indicazioni di sicurezza



### Pericolo di morte!

- Avvertenza. Non adatto a bambini di età inferiore a 36 mesi. Rischio di strangolamento. Corde lunghe.
- Avvertenza. Utilizzare solo in acqua poco profonda e sotto la sorveglianza di adulti.
- Avvertenza. Tutti i materiali della confezione e dei fissaggi non sono parte integrante del giocattolo e per motivi di sicurezza devono essere sempre tolti prima di affidare l'articolo ai bambini che ci giocheranno.



### Pericolo di ferirsi!

- Richiesto assemblaggio da parte di un adulto.
- Avvertenza. Solo per uso domestico.
- Per evitare danni all'articolo e lesioni alle persone, l'articolo può essere utilizzato solo dopo che è stato gonfiato completamente.
- Informare i propri bambini sulle indicazioni di utilizzo per il gioco sicuro.
- Non arrampicarsi sull'articolo.
- Non sedersi sull'articolo.
- Non apportare modifiche all'articolo.
- Non utilizzare l'articolo in caso di perdite d'aria.
- Prima di ogni utilizzo verificare che l'articolo non presenti danni o segni di usura. L'articolo può essere utilizzato solo se in perfetto stato!



### Evitare danni materiali!

- Tutti gli articoli gonfiabili sono sensibili al freddo. Quindi non dispiegare e gonfiare mai l'articolo ad una temperatura inferiore a 15° C!
- Avvertenza. Evitare l'utilizzo di creme solari e di prodotti per la cura della pelle che contengono alcool. Le creme solari e i prodotti per la cura della pelle che contengono alcool possono provocare il distacco dello strato colorato dell'articolo gonfiabile in PVC. A seguito di ciò, possono rimanere delle macchie di colore sulla pelle, sul vestiario oppure su altri oggetti a contatto con l'articolo.
- Non gonfiare troppo, altrimenti si corre il rischio che le cuciture saldate si strappino. Dopo aver gonfiato l'articolo chiudere bene le valvole.

- Se la pressione dell'aria dovesse aumentare sotto la luce solare intensa, è necessario fare fuoriuscire dell'aria per compensare l'aumento di pressione.
- Assicurarsi che l'articolo, in particolare quando è gonfiato, non venga a contatto con pietre, ghiaia o oggetti appuntiti, e che non sfreghi né strisci contro alcun oggetto, altrimenti la pellicola potrebbe essere danneggiata.
- Inserire nelle valvole di sicurezza solo adeguati adattatori per pompe. In caso contrario le valvole potrebbero subire dei danni.
- Non gonfiare troppo, altrimenti si corre il rischio che le cuciture saldate si strappino. Dopo aver gonfiato l'articolo chiudere bene le valvole.
- Evitare il contatto con oggetti molto caldi, appuntiti o pericolosi.

## Montaggio

**Il montaggio va condotto sempre da un adulto. Seguire le singole fasi del montaggio nella successione indicata.**

### Gonfiaggio

#### AVVERTENZA!

- **Gonfiare sempre completamente le camere d'aria!**
- **Seguire la successione corretta per gonfiare le camere d'aria.**
- **Evitare di gonfiare troppo le camere d'aria, altrimenti sussiste il rischio che l'articolo si dilati eccessivamente o addirittura che le cuciture saldate si strappino.**
- **Per gonfiare l'articolo utilizzare delle pompe a pedale o a doppio cilindro comunemente reperibili in commercio con i relativi adattatori inseribili.**
- **Per gonfiare l'articolo non usare compressori né bombole di aria compressa. Ciò potrebbe danneggiare l'articolo.**
- **Assicurarsi che le camere d'aria siano gonfiate in modo uniforme.**
- **Gonfiare ciascuna camera d'aria fino a quando essa risulta dura al tatto.**

- **Se si esercita una pressione con il pollice sulla relativa camera d'aria, essa deve essere ancora leggermente comprimibile.**

#### Ossevare la seguente successione:

1. Camera inferiore della porta da pallanuoto
2. Camera superiore della porta da pallanuoto
3. Camera d'aria del canestro da basket
4. Palle

Per il gonfiaggio, seguire le seguenti fasi:

1. Aprire il tappo della valvola (imm. D).
2. Comprimerne il gambo della valvola e gonfiare la camera d'aria fino a quando l'articolo è sufficientemente teso.
3. Richiudere il tappo della valvola e affondare la valvola esercitando una leggera pressione (imm. D).

**Porta da pallanuoto:** Collocare l'articolo su un fondo stabile e seguire le fasi di montaggio mostrate nelle immagini B-C.

### Smontaggio

**Porta da pallanuoto:** Sciogliere il nodo sulla rete ed estrarla dall'articolo foro dopo foro.

### Fare fuoriuscire l'aria

1. Estrarre la valvola e aprirla.
2. Comprimerne leggermente il gambo della valvola in modo che l'aria possa fuoriuscire, oppure inserire il tubicino di sgonfiaggio (6) nella valvola per fare fuoriuscire rapidamente l'aria.

### Riparazione

Le piccole crepe oppure i piccoli fori possono essere riparati con la toppa (7) fornita in dotazione.

**Importante! Dopo la riparazione non gonfiare l'articolo per 20 minuti! Non utilizzare la toppa in caso di crepe o fori sulle cuciture.**

1. Fare fuoriuscire tutta l'aria dall'articolo.
2. Pulire a fondo la zona attorno alla perdita. Questa zona deve essere asciutta e priva di grasso.
3. Tagliare un pezzo di materiale di riparazione sufficientemente grande da fare in modo che i suoi margini sporgano di circa 1,3 cm oltre la zona danneggiata.

4. Staccare la topa dalla carta, applicarla sulla zona danneggiata e premere con forza.

## Conservazione, pulizia

In caso di non utilizzo, conservare l'articolo sempre sgonfiato, asciutto e pulito a temperatura ambiente.

Durante la conservazione le valvole devono essere sempre chiuse. Quando si mette via l'articolo per l'inverno, non poggiare articoli taglienti sopra all'articolo, né applicare del talco.

Pulire solo con un panno umido e quindi asciugare. **IMPORTANTE!** Non utilizzare mai detergenti aggressivi.

## Smaltimento



Smaltire l'articolo e i materiali della confezione nel rispetto delle attuali normative locali. Conservare i materiali della confezione (come ad es. i sacchetti) in modo che non siano raggiungibili per i bambini. Presso la propria amministrazione comunale o cittadina è possibile ottenere ulteriori informazioni sullo smaltimento dell'articolo alla fine del suo periodo di impiego. Smaltire l'articolo e la confezione nel rispetto dell'ambiente.



Il codice di riciclaggio serve per indicare i diversi materiali per il loro ritorno al ciclo di riutilizzo (recycling). Il codice è composto da un simbolo di riciclaggio per il ciclo di riutilizzo e da un numero che contraddistingue il materiale.

## Avvertenze sulla garanzia e sulla gestione dei servizi di assistenza

L'articolo è stato prodotto con la massima cura e sotto un continuo controllo. DELTA-SPORT HANDELSKONTOR GmbH concede ai clienti finali privati, su questo articolo, tre anni di garanzia dalla data di acquisto (termine di garanzia) sulla base delle seguenti disposizioni. La garanzia vale per difetti del materiale o di fabbricazione.

Questa garanzia non si estende a componenti del prodotto esposti a normale logorio, che possono pertanto essere considerati come componenti soggetti a usura (esempio capacità della batteria, calcificazione, lampade, pneumatici, filtri, spazzole...). La garanzia non si estende altresì a danni che si verificano su componenti delicati (esempio interruttori, batterie, parti realizzate in vetro, schermi, accessori vari) nonché a danni derivanti dal trasporto o altri incidenti. Dalla presente garanzia sono escluse le richieste legate a casi di utilizzo non conforme oppure di abuso dell'articolo, oppure di utilizzo avvenuto non nell'ambito delle condizioni previste oppure del campo di impiego previsto, oppure in caso di non osservanza delle direttive riportate nelle istruzioni d'uso, a meno che il cliente non dimostri che sussista un vizio di materiale o di lavorazione che non sia riconducibile ad una delle circostanze riportate sopra.

Le richieste di garanzia possono essere avanzate solo entro il relativo termine, su presentazione dello scontrino originale di acquisto. Si prega quindi di conservare lo scontrino originale. Il termine di garanzia non sarà prolungato a seguito di eventuali riparazioni effettuate sulla base della garanzia, della garanzia obbligatoria prevista per legge oppure di accondiscendenza. Ciò vale anche per le parti sostituite oppure riparate.

In caso di contestazione rivolgersi dapprima alla hotline di assistenza sotto indicata oppure mettersi in contatto con noi via e-mail. Laddove sussista un caso coperto dalla garanzia, l'articolo sarà - a nostra discrezione - da noi riparato gratuitamente, sostituito oppure sarà rimborsato il prezzo di acquisto. Non sussistono ulteriori diritti derivanti dalla garanzia.

I vostri diritti giuridici, in particolare i diritti di garanzia obbligatoria prevista dalla legge nei confronti del relativo venditore, non sono limitati dalla presente garanzia.

IAN: 446571\_2307

Assistenza Italia  
Tel.: 800781188  
E-Mail: [deltasport@idl.it](mailto:deltasport@idl.it)

Szívvel gratulálunk!

Vásárlásával kiváló minőségű terméket választott. Használatba vétele előtt ismerkedjen meg a termékkel.



### **Figyelmesen olvassa el az alábbi használati útmutatót.**

A terméket kizárólag az itt ismertetett módon, a rendeltetésének megfelelően használja. Gondosan őrizze meg a használati útmutatót. A termék továbbadásakor adja át az összes kapcsolódó dokumentumot is.

## **A csomag tartalma (A ábra)**

1 x vízilabdakapu, felfújható (1)

1 x háló (2)

1 x kötél (3)

1 x kosárlabdagyűrű, felfújható (4)

2 x labda, felfújható (5)

1 x légtelenítőcső (6)

1 x javítótapasz (7)

1 x használati útmutató

## **Műszaki adatok**

Méret (felfújva):

Kapu: kb. 137 x 66 x 58 cm (Szé x Ma x Mé)

Kosár: kb. 59 x 49 cm (Ø x Ma)



Gyártás dátuma (hónap/év):

12/2023



A Delta-Sport Handlskontor GmbH ezennel kijelenti, hogy ez a termék megfelel a következő alapvető

követelményeknek és az egyéb vonatkozó rendelkezéseknek:

2009/48/EK – játékok biztonságáról szóló irányelv

## **Rendeltetészerű használat**

3 éven felüli gyermekeknek ajánlott játék vízben való személyes használatra.

## **Biztonsági utasítások**



### **Életveszély!**

- Figyelmeztetés. Csak 36 hónaposnál idősebb gyermekek számára alkalmas. Fojtásveszély. Hosszú zsinór.
- Figyelmeztetés. Csak a gyermek magasságához képest biztonságos sekély vízben és felnőtt felügyelete mellett szabad használni!
- Figyelmeztetés. A csomagolás és a rögzítés anyaga nem része a játéknak, és azt biztonsági okokból mindig el kell távolítani, mielőtt a terméket a gyermekek kezébe adjuk.



### **Sérülésveszély!**

- Felhőtt szerelje össze.
- Figyelmeztetés. Csak otthoni használatra.
- A termék károsodásának és a személyek sérülésének elkerülése érdekében a terméket csak akkor szabad használni, ha teljesen fel van fújva.
- Tájékoztassa a gyermekeket a biztonságos játék használati szabályairól.
- Ne másszon a termékre.
- Ne üljön a termékre.
- Ne változtasson a terméken.
- Ne használja a terméket, ha az ereszt.
- Használat előtt mindig ellenőrizze, hogy nem láthatóak-e sérülés vagy kopás jelei a terméken. A terméket csak kifogástalan állapotban szabad használni!



### **Dologi károk megelőzése!**

- Valamennyi felfújható termék érzékeny a hidegre. Ezért a terméket soha ne hajtogassa szét vagy pumpálja fel 15 °C alatt.
- Figyelmeztetés. Kerülje az érintkezést alkoholtartalmú napvédő- és bőrápoló készítményekkel. Az alkoholtartalmú napvédő és bőrápoló készítmények károsíthatják a felfújható PVC termékek színrétegét. Így azok befesthetik a bőrét, a ruháját vagy más tárgyakat, amelyekkel érintkezésbe kerülnek.
- Ne pumpálja a terméket túl keményre, különben az a veszély áll fenn, hogy a hegesztési varratok felszakadnak. A szelepet jól zárja be a felpumpálás után.

- Ha a tűző napon fokozódik a légnyomás, azt levegő kieresztésével kell a megfelelő mértékben kiegyenlíteni.
- Ügyeljen arra, hogy a termék – különösen felpumpált állapotban – ne érintkezzen kövekkel, kavicsokkal vagy hegyes tárgyakkal, és semmihez ne dörzsölődjön hozzá, illetve semmi ne horzsolja, különben megsérülhet a fólia.
- A biztonsági szelepbbe csak megfelelő pumpaadaptert szabad bedugni. Egyéb esetben megsérülhet a szelep.
- Ne pumpálja a terméket túl keményre, különben az a veszély áll fenn, hogy a hegesztési varratok felszakadnak. A szelepet jól zárja be a felpumpálás után.
- Kerülje az érintkezést éles szélű, forró, hegyes vagy veszélyes tárgyakkal.

## Szerelés

**Az összeszerelést mindig felnőtt végezze. Az összeszerelés egyes lépéseit a megadott sorrendben végezze el.**

### Felpumpálás

#### FIGYELMEZTETÉS!

- **A légkamrákat mindig teljesen fel kell pumpálni!**
- **Tartsa be a megfelelő sorrendet a légkamrák felpumpálásakor.**
- **Ne pumpálja fel túlzottan a légkamrákat, különben a termék túlságosan kitágulhat vagy a hegesztési varratok is felszakadhatnak.**
- **A termék felpumpálásához kereskedelmi forgalomban kapható lábpumpát vagy megfelelő pumpaadapterrel rendelkező duplalöketű dugattyús pumpát használjon.**
- **A termék felpumpálásához ne használjon sem kompresszort, sem sűrített levegővel töltött tartályt. Ez a termék sérülését okozhatja.**
- **Ügyeljen arra, hogy a kamrák egyenletesen teljenek meg levegővel.**

- **Az adott légkamrákat addig pumpálja, amíg tapintásra kemény nem lesz. Ha a hüvelykujjával megnyomja a légkamrákat, akkor az még könnyen benyomható legyen.**

#### A következő sorrendet kövesse:

1. A vízilabdakapu alsó légkamrája
2. A vízilabdakapu felső légkamrája
3. A kosárlabdagyűrű légkamrája
4. Labdák

A felpumpáláshoz kövesse a következő lépéseket:

1. Nyissa ki a szelepszárát (D ábra).
2. Nyomja össze a szelepszárát, és fújja fel a légkamrákat addig, amíg a termék elég feszes nem lesz.
3. Zárja be a szelepszárát, és enyhe nyomással süllyeszze be a szelepet (D ábra).

**Vízilabdakapu:** állítsa a terméket szilárd felületre, majd kövesse a B-C ábrák felállítási lépéseit.

## Szétszerelés

**Vízilabdakapu:** lazítsa meg a hálón található csomót, és lyukról-lyukra húzza ki a termékből.

## A levegő kieresztése

1. Húzza ki a szelepet, és nyissa ki.
2. Enyhén nyomja össze a szelepszárát, hogy a levegő kijuthasson, vagy illesszen a szelepbbe légtelenítőcsövet (ó), hogy a levegő gyorsan távozzon.

## Javítás

A kicsi lyukakat és hasadásokat a mellékelt javítótapaszokkal (7) lehet megjavítani.

**Fontos! A javítás után 20 percig nem szabad felpumpálni a terméket! Ne használja a javítótapaszt, ha a lyuk vagy hasadás a varraton van.**

1. Engedje ki az összes levegőt a termékből.
2. Alaposan tisztítsa meg a hasadás körüli területet. A területnek száraznak és zsírmentesnek kell lennie.

- Vágjon le a javítóanyagból egy akkora darabot, hogy a szélei kb. 1,3 cm-rel túlnyúljanak a sérült területen.
- Húzza le a javítótapaszt a papírról, helyezze fel a sérült területre, majd erősen nyomja oda.

## Tárolás, tisztítás

Ha nem használja a terméket, mindig száraz, tiszta és leengedett állapotban, szobahőmérsékleten tárolja.

A szelepet tárolás közben mindig zárva kell tartani. Ne rakjon éles tárgyat a téli tároláskor a termékre, és ne szórja be talkummal.

Csak nedves törülközővel tisztítsa meg, utána törölje szárazra.

**FONTOS!** Ne használjon éles tisztítószerkeket a tisztításhoz.

## Tudnivalók a hulladékkezelésről



A terméket és a csomagolóanyagokat a hatályos helyi előírásoknak megfelelően semmisítse meg. A csomagolóanyagokat (például fóliatasakokat) tartsa távol a gyermekektől. Az elhasznált termék ártalmatlanításával kapcsolatos további információkat a települési vagy városi önkormányzattól tudhatja meg. A terméket és a csomagolást környezetkímélő módon kell ártalmatlanítani.



Az újrahasznosítási kód az újrafelhasználási ciklusba való visszavezetésre (újrahasznosítás) szánt különböző anyagok azonosítására szolgál. A kód az újrahasznosítási ciklus újrahasznosítási szimbólumból és az anyagot azonosító számból áll.

## A garanciával és a szerviz lebonyolításával kapcsolatos útmutató

A termék nagy gondossággal és állandó ellenőrzés mellett készült. A DELTA-SPORT HANDELSKONTOR GmbH privát végső felhasználóknak a vásárlás dátumától számított három év (garancia időtartama) garanciát ad erre a termékre a következő rendelkezések szerint.

A garancia csak anyaghibára és feldolgozási hibára érvényes. A garancia nem terjed ki a szokásos elhasználódásnak kitett, ezért kopó alkatrészeknek tekintendő alkatrészekre (pl. elemek), valamint a törékeny alkatrészekre sem, például a kapcsolókra, az akkumulátorokra vagy az üvegből készült alkatrészekre.

Kizárásra kerül a garanciaigény, ha a terméket szakszerűtlenül vagy helytelenül, nem rendeltetésszerűen vagy nem az előírányzott felhasználási körben használták, vagy figyelmen kívül hagyták a kezelési útmutató előírásait, kivéve, ha a végső felhasználó bizonyítja, hogy olyan anyag- vagy feldolgozási hiba áll fenn, amely nem a fent említett körülmények valamelyikéből ered.

A garanciaigény csak a garancia időtartamán belül, az eredeti pénztári bizonylat bemutatásával érvényesíthető. Ezért kérjük, őrizze meg az eredeti pénztári bizonylatot. A garancia, a törvényes garancia vagy a méltányosság alapján végzett esetleges javítások a garancia időtartamát nem hosszabbítják meg. Ez vonatkozik a kicserélt és javított alkatrészekre is.

Kérjük, hogy reklamáció esetén először az alábbi szervizvonalat hívja, vagy e-mailen keressen minket. Garanciális esetekben a terméket saját döntésünk alapján ingyenesen megjavítjuk, kicseréljük vagy megtérítjük a vételárat. A garanciából további jogok nem következnek.

A jelen garancia nem korlátozza az Ön törvényes jogait, különösen a mindenkorı értékesítıvel szembeni garanciaigényét.

IAN: 446571\_2307

**HU** Szerviz Magyarország  
Tel.: 06800 21225  
E-Mail: [deltasport@lidl.hu](mailto:deltasport@lidl.hu)

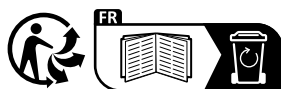

**DELTA-SPORT HANDELSKONTOR GMBH**

Wragekamp 6 • 22397 Hamburg  
GERMANY



12/2023

Delta-Sport-Nr.: PV-13678

IAN 446571\_2307