



## Nass-/Trockensauger / Wet & Dry Vacuum Cleaner / Aspirateur eau t poussière PWD 25 C4

DE AT CH

### Nass-/Trockensauger

Originalbetriebsanleitung

FR BE

### Aspirateur eau t poussière

Traduction des instructions d'origine

ES

### Aspirador en húmedo y seco

Traducción del manual de instrucciones original

CZ

### Vysavač na mokré a suché vysávání

Překlad originálního provozního návodu

HU

### Száraz-nedves porszívó

Az originál használati utasítás fordítása

DK

### Våd-/tørsuger

Oversættelse af den originale driftsvejledning

GB MT

### Wet & Dry Vacuum Cleaner

Translation of the original instructions

NL BE

### Nat-/droogzuiger

Vertaling van de originele gebruiksaanwijzing

IT MT

### Aspirapolvere-liquidi

Traduzione delle istruzioni d'uso originali

SK

### Vysávač na mokré a suché vysávanie

Překlad originálneho návodu na obsluhu

PL

### Odkurzacz na mokro/sucho

Tłumaczenie oryginalnej instrukcji obsługi

IAN 426460\_2301

DE FR  
BE NL CZ

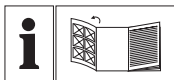

DE AT CH

Klappen Sie vor dem Lesen die Seite mit den Abbildungen aus und machen Sie sich anschließend mit allen Funktionen des Gerätes vertraut.

GB MT

Before reading, unfold the page containing the illustrations and familiarise yourself with all functions of the device.

FR BE

Avant de lire le mode d'emploi, ouvrez la page contenant les illustrations et familiarisez-vous ensuite avec toutes les fonctions de l'appareil.

NL BE

Vouw vóór het lezen de pagina met de afbeeldingen open en maak u vertrouwd met alle functies van het apparaat.

ES

Antes de empezar a leer abra la página que contiene las imágenes y, en seguida, familiarícese con todas las funciones del dispositivo.

IT MT

Prima di leggere aprire la pagina con le immagini e prendere confidenza con le diverse funzioni dell'apparecchio.

CZ

Před čtením si otevřete stranu s obrázký a potom se seznámte se všemi funkcemi přístroje.

SK

Pred čítaním si odklopte stranu s obrázkami a potom sa oboznámte so všetkými funkciami prístroja.

HU

Olvasás előtt kattintson az ábrát tartalmazó oldalra és végezetül ismerje meg a készülék mindegyik funkcióját.

PL

Przed przeczytaniem proszę rozłożyć stronę z ilustracjami, a następnie proszę zapoznać się z wszystkimi funkcjami urządzenia.

DK

Før du læser, vend siden med billeder frem og bliv bekendt med alle apparatets funktioner.

DE / AT / CH	Originalbetriebsanleitung	Seite	4
GB / MT	Translation of the original instructions	Page	20
FR / BE	Traduction des instructions d'origine	Page	36
NL / BE	Vertaling van de originele gebruiksaanwijzing	Pagina	55
ES	Traducción del manual de instrucciones original	Página	70
IT/MT	Traduzione delle istruzioni d'uso originali	Pagina	87
CZ	Překlad originálního provozního návodu	Strana	104
SK	Preklad originálneho návodu na obsluhu	Strana	119
HU	Az originál használati utasítás fordítása	Oldal	134
PL	Tłumaczenie oryginalnej instrukcji obsługi	Strona	150
DK	Oversættelse af den originale driftsvejledning	Side	168

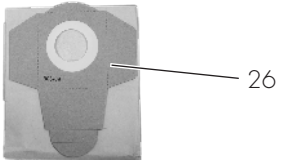
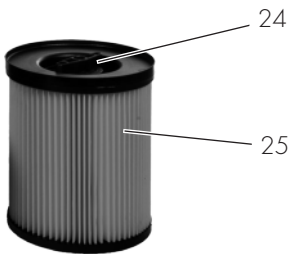
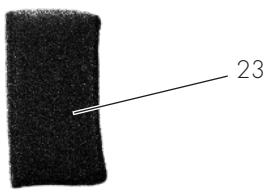
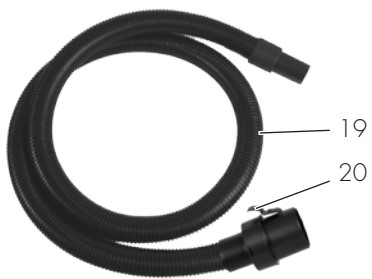
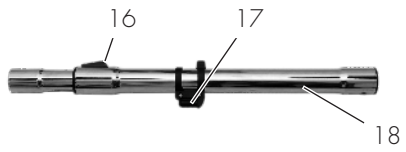
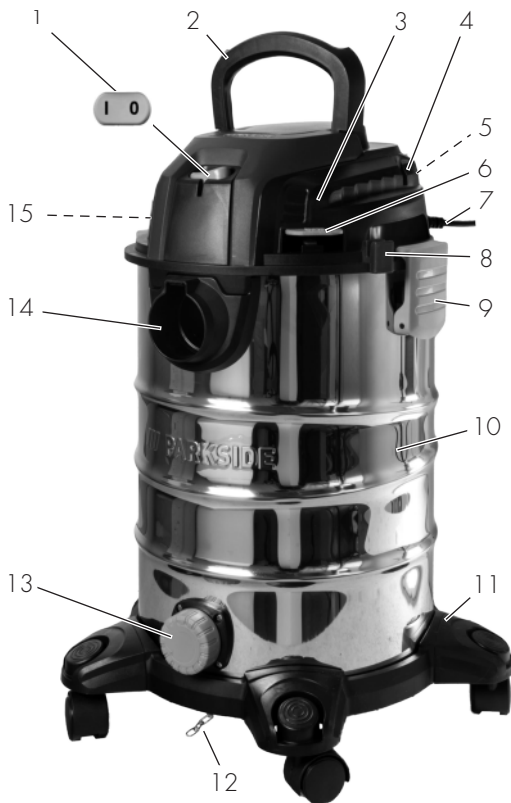

# Inhaltsverzeichnis

## Einleitung.....4

Bestimmungsgemäße Verwendung.....	5
Lieferumfang/Zubehör.....	5
Übersicht.....	5
Funktionsbeschreibung.....	6
Bildzeichen zum Einsatz von Düsen und Filtern.....	6
Technische Daten.....	6

## Sicherheitshinweise..... 6

Bedeutung der Sicherheitshinweise.....	6
Bildzeichen und Symbole.....	7
Sichere Inbetriebnahme des Nass-Trocken-Saugers.....	7

## Vorbereitung..... 10

Bedienteile.....	10
Motorkopf montieren und demontieren.....	10
Montage.....	11
Saugschlauch montieren und demontieren.....	11
Filter und Filterbeutel montieren und demontieren.....	11
Düse auswählen.....	12

## Betrieb..... 12

Trockensaugen.....	12
Nass-Saugen.....	12
Feinstaub saugen.....	13
Blasen.....	13
Ein- und Ausschalten.....	13

## Reinigung, Wartung und Lagerung..... 13

Reinigung.....	14
Wartung.....	14
Lagerung.....	14

## Entsorgung/Umweltschutz..... 15

Zusätzliche Entsorgungshinweise für Deutschland.....	15
--	----

## Fehlersuche..... 16

## Service..... 16

Garantie.....	16
Reparatur-Service.....	18
Service-Center.....	18
Importeur.....	18

## Ersatzteile und Zubehör..... 18

## Original-EG-Konformitätserklärung..... 19

## Explosionszeichnung..... 187

## Einleitung

Herzlichen Glückwunsch zum Kauf Ihres neuen Nass-/Trockensaugers (nachfolgend Gerät oder Elektrowerkzeug genannt).

Sie haben sich damit für ein hochwertiges Gerät entschieden. Dieses Gerät wurde während der Produktion auf Qualität geprüft und einer Endkontrolle unterzogen. Die Funktionsfähigkeit Ihres Gerätes ist somit sichergestellt.

Es ist nicht auszuschließen, dass sich in Einzelfällen am oder im Gerät bzw. in Schlauchleitungen Restmengen von Wasser befinden. Dies ist kein Mangel oder Defekt und kein Grund zur Besorgnis.



Die Betriebsanleitung ist Bestandteil dieses Geräts. Sie enthält wichtige Hinweise für Sicherheit, Gebrauch und Entsorgung. Lesen Sie die Betriebsanleitung sorgfältig. Machen Sie sich mit den Bedienteilen und dem richtigen Gebrauch des Gerätes vertraut. Benutzen Sie das Gerät nur wie beschrieben und für die angegebenen Einsatzbereiche. Bewahren Sie die Betriebsanleitung gut auf und händigen Sie alle Unterlagen bei Weitergabe des Geräts an Dritte mit aus.

## Bestimmungsgemäße Verwendung

Das Gerät ist ausschließlich für folgende Verwendungen bestimmt:

- Nass- und Trockensaugen im häuslichen Bereich wie z. B. im Haushalt, im Hobbyraum, im Auto oder in der Garage
- als Gebläse
- Absaugen von Wasser

Das Aufsaugen von brennbaren, explosiven oder gesundheitsgefährdenden Stoffen ist verboten.

Jede andere Verwendung, die in dieser Betriebsanleitung nicht ausdrücklich zugelassen wird, kann eine ernsthafte Gefahr für den Benutzer darstellen und zu Schäden am Gerät führen. Der Bediener oder Nutzer des Geräts ist für Unfälle oder Schäden an anderen Menschen oder deren Eigentum verantwortlich. Das Gerät ist für den Einsatz im Heimwerkerbereich bestimmt. Es wurde nicht für den gewerblichen Dauereinsatz konzipiert. Bei gewerblichem Einsatz erlischt die Garantie. Der Hersteller haftet nicht für Schäden, die durch bestimmungswidrige Verwendung oder falsche Bedienung verursacht wurden.

## Lieferumfang/Zubehör

Packen Sie das Gerät aus und überprüfen Sie den Lieferumfang.

Entsorgen Sie das Verpackungsmaterial ordnungsgemäß.

- Motorkopf
- Schmutzbehälter
- Teleskop-Saugrohr
- Faltenfilter (vormontiert)
- Originalbetriebsanleitung

Folgende Teile befinden sich bei Auslieferung im Schmutzbehälter. *Motorkopf montieren und demontieren*, S. 10

- 5 × Fuß (mit Lenkrolle und Zubehörhalter)
- Saugschlauch
- Handgriff
- Schaumstofffilter
- Papierfilterbeutel
- Bodendüse mit Bürste
- Bodendüse mit Gummilippe
- Fugendüse

## Übersicht



Die Abbildungen des Geräts finden Sie auf der vorderen und hinteren Ausklappseite.

- 1 Ein-/Ausschalter
  - 2 Tragegriff
  - 3 Motorkopf
  - 4 Zubehörhalter
  - 5 Halter (Netzanschlussleitung)
  - 6 Filterreinigungs-Taste
  - 7 Netzanschlussleitung
  - 8 Saugrohrhalter
  - 9 Schnappverschluss
  - 10 Schmutzbehälter
  - 11 Fuß (mit Lenkrolle und Zubehörhalter)
  - 12 Antistatik-Kette
  - 13 Ablassöffnung
  - 14 Anschluss Saugen
  - 15 Anschluss Blasen
- Zubehör**
- 16 Verriegelung (Teleskop-Saugrohr)
  - 17 Haltenase (Teleskop-Saugrohr)
  - 18 Teleskop-Saugrohr
  - 19 Saugschlauch
  - 20 Verriegelung (Saugschlauch)
  - 21 Luftregulierung
  - 22 Handgriff

### Filter

- 23 Schaumstofffilter
- 24 Verriegelung (Faltenfilter)
- 25 Faltenfilter
- 26 Papierfilterbeutel

### Düsen

- 27 Fugendüse
- 28 Bodendüse mit Bürste
- 29 Bodendüse mit Gummilippe

### Abb. C

- 30 Filterkorb

## Funktionsbeschreibung

Das Gerät ist mit einem Schmutzbehälter aus Edelstahl ausgestattet. Die Rollen erlauben eine große Wendigkeit des Gerätes. Beim Nass-Saugen unterbricht ein Schwimmer den Saug-Luftstrom, wenn der Schmutzbehälter voll ist. Zusätzlich besitzt das Gerät eine Blaufunktion.

Zur Verhinderung einer elektrostatischen Aufladung während des Saugens ist an der Geräteunterseite eine Antistatik-Kette montiert.

Die Funktion der Bedienteile entnehmen Sie bitte den nachfolgenden Beschreibungen.

## Bildzeichen zum Einsatz von Düsen und Filtern

 Düse zum Saugen von Teppichen.

 Düse zum Saugen von glatten Flächen und Hartböden.

 Düse zum Saugen von Staub und Schmutz aus Fugen und Ritzen.

 Düse speziell zum Saugen von Polstern und Matratzen.

 Düse speziell für die Autoreinigung.

 Filter zum Aufsaugen von Flüssigkeiten.

 Filter nicht zum Aufsaugen von Flüssigkeiten geeignet.

 Filter zum Aufsaugen von trockenem Schmutz aus Haushalt, Garage und Werkstatt.

 Filter zum Aufsaugen von Feinstaub wie z. B. Steinstaub und Holzstaub.

## Technische Daten

### Nass-/Trockensauger ..PWD 25 C4

Bemessungsspannung <i>U</i>	..... 220–240 V~, 50/60 Hz
Bemessungsleistung <i>P</i>	..... 1400 W
Länge Netzanschlussleitung	..... 4 m
Schutzklasse	..... II (Doppelisolierung)
Schutzart	..... IPX4
Gewicht (einschließlich Zubehör)	..... ≈ 6,3 kg
Saugleistung	..... 240 Air-Watt
Maximaler Unterdruck	..... 17 kPa
Volumenstrom	..... 2,2 m <sup>3</sup> /min
Behältervolumen	
- brutto	..... 25 l
- netto	..... 15 l

## Sicherheitshinweise

Dieser Abschnitt behandelt die grundlegenden Sicherheitshinweise beim Gebrauch des Geräts.

### Bedeutung der Sicherheitshinweise

**▲ GEFAHR!** Wenn Sie diesen Sicherheitshinweis nicht befolgen, tritt ein Unfall ein. Die Folge ist schwere Körperverletzung oder Tod.

**▲ WARNUNG!** Wenn Sie diesen Sicherheitshinweis nicht befolgen, tritt möglicherweise ein Unfall ein. Die Folge ist möglicherweise schwere Körperverletzung oder Tod.

**▲ VORSICHT!** Wenn Sie diesen Sicherheitshinweis nicht befolgen, tritt ein Unfall ein. Die Folge ist möglicherweise leichte oder mittelschwere Körperverletzung.

**HINWEIS!** Wenn Sie diesen Sicherheitshinweis nicht befolgen, tritt ein Unfall ein. Die Folge ist möglicherweise ein Sachschaden.

## Bildzeichen und Symbole

### Bildzeichen auf dem Gerät



Lesen Sie die Betriebsanleitung sorgfältig. Machen Sie sich mit den Bedienteilen und dem richtigen Gebrauch des Gerätes vertraut.



Nur für kalte Asche\*! Es besteht Brandgefahr, wenn das Sauggut eine Temperatur von 40 °C überschreitet!



Schutzklasse II (Doppelisolierung)



Taste für Filter-Reinigungssystem



Elektrogeräte gehören nicht in den Hausmüll.

\* „Kalte Asche“ ist Asche, die ausreichend lange erkaltet ist und keine Glutnester mehr enthält. Dies kann festgestellt werden, indem die Asche mit einem metallenen Hilfsmittel durchkämmt wird, bevor das Gerät zum Einsatz kommt. Von der kalten Asche geht keine wahrnehmbare Wärmestrahlung mehr aus.

## Sichere Inbetriebnahme des Nass-Trocken-Saugers



Achtung! Beim Gebrauch von Elektrogeräten sind zum Schutz gegen elektrischen Schlag, Verletzungs- und Brandgefahr folgende grundsätzliche Sicherheitsmaßnahmen zu beachten:

### Allgemeine Hinweise

- Lesen Sie die Betriebsanleitung sorgfältig. Machen Sie sich mit den Bedienteilen und dem richtigen Gebrauch des Gerätes vertraut.
- Dieses Gerät kann von Kindern ab 8 Jahren und darüber sowie von Personen mit verringerten physischen, sensorischen oder mentalen Fähigkeiten oder Mangel an Erfahrung und Wissen benutzt werden, wenn sie beaufsichtigt oder bezüglich des sicheren Gebrauchs des Gerätes unterwiesen wurden und die daraus resultierenden Gefahren verstehen. Kinder dürfen nicht mit dem Gerät spielen. Reinigung und Benutzer-Wartung dürfen nicht von Kindern ohne Beaufsichtigung durchgeführt werden.

- Es ist zu beachten, dass der Benutzer selbst für Unfälle oder Gefährdungen gegenüber anderen Personen oder deren Besitz verantwortlich ist.
- Beachten Sie den Lärmschutz und örtliche Vorschriften.

## Vorbereitung

- Prüfen Sie vor dem Gebrauch immer Anschluss- und Verlängerungsleitung auf Anzeichen von Beschädigung oder Alterung. Falls die Leitung während der Benutzung beschädigt wird, muss Sie sofort vom Versorgungsnetz getrennt werden, **BERÜHREN SIE DIE LEITUNG NICHT, BEVOR SIE VOM NETZ GETRENNT IST.** Benutzen Sie das Gerät nicht, wenn die Leitung beschädigt oder abgenutzt ist.
- Achten Sie darauf, dass die Netzspannung mit den Angaben des Typenschildes übereinstimmt.
- Schließen Sie das Gerät nur an eine Steckdose mit Fehlerstrom-Schutzeinrichtung (FI-Schalter) mit einem Bemessungsfehlerstrom von nicht mehr als 30 mA an.

- Schließen Sie das Gerät an eine Steckdose an, die mit mindestens 16 A abgesichert ist.
- Wenn die Netzanschlussleitung dieses Geräts beschädigt wird, muss sie durch den Hersteller, seinen Kundendienst oder eine ähnlich qualifizierte Person ersetzt werden, um Gefährdungen zu vermeiden. Wenden Sie sich an das Service-Center.
- Prüfen Sie immer vor Gebrauch des Geräts, ob das Gerät korrekt zusammgebaut ist und die Filter in der richtigen Position sind. Saugen Sie niemals ohne Filter. Das Gerät könnte beschädigt werden.
- Betreiben Sie das Gerät niemals, wenn Kinder oder Tiere in der Nähe sind. Personen in der Nähe müssen Schutzkleidung tragen.

## Betrieb

- Seien Sie aufmerksam, achten Sie darauf, was Sie tun, und gehen Sie mit Vernunft an die Arbeit mit dem Gerät. Benutzen Sie das Gerät nicht, wenn Sie müde sind oder unter Einfluss von Drogen, Alkohol oder Medikamenten stehen.



- Menschen und Tiere dürfen mit dem Gerät nicht abgesaugt werden.
- Richten Sie Saugschlauch und Düsen während des Betriebs keinesfalls auf sich selbst oder andere Personen, insbesondere nicht auf Augen und Ohren. Es besteht Verletzungsgefahr.
- Düsen und Saugrohr dürfen beim Arbeiten nicht in Kopfhöhe kommen. Es besteht Verletzungsgefahr.
- Saugen Sie keine heißen, glühenden, brennbaren, explosiven oder gesundheitsgefährdenden Stoffe auf. Dazu zählen unter anderem heiße Asche, Benzin, Lösungsmittel, Säuren oder Laugen. Es besteht Brand- und Verletzungsgefahr.
- Achten Sie darauf, dass die Netzanschlussleitung nicht durch Ziehen über scharfe Kanten, Einklemmen oder Ziehen am Kabel beschädigt wird.
- Benutzen Sie die Netzanschlussleitung nicht, um den Anschlussstecker aus der Steckdose zu ziehen oder um das Gerät zu ziehen. Schützen Sie die Netzanschlussleitung vor Hitze, Öl und scharfen Kanten.
- Transportieren Sie niemals das Gerät, während der Antrieb läuft.
- Schalten Sie das Gerät aus und ziehen Sie den Anschlussstecker aus der Steckdose. Vergewissern Sie sich, dass alle sich bewegenden Teile zum vollständigen Stillstand gekommen sind
  - wann immer Sie das Gerät verlassen,
  - bevor Sie Zubehör wechseln,
  - bevor Sie Blockierungen entfernen oder Verstopfungen beseitigen,
  - bevor Sie das Gerät überprüfen, reinigen oder Arbeiten an ihm durchführen.
- Falls das Gerät anfängt, ungewöhnlich stark zu vibrieren, ist eine sofortige Überprüfung erforderlich:
  - untersuchen Sie auf lose Teile und befestigen Sie diese,
  - suchen Sie nach Beschädigungen,
  - tauschen Sie beschädigtes Zubehör. Für Reparaturen wenden Sie sich an das Service-Center.

## Reinigung, Wartung und Lagerung

- Lassen Sie den Motor abkühlen, bevor Sie das Gerät für längere Zeit abstellen.
- Ersetzen Sie aus Sicherheitsgründen abgenutzte oder beschädigte Teile. Verwenden Sie ausschließlich Original-Ersatzteile und -Zubehör. Der Einsatz von Fremdteilen führt zum sofortigen Verlust des Garantieanspruchs.
- Das Öffnen des Gerätes ist nur von einer autorisierten Elektrofachkraft auszuführen. Wenden Sie sich für Reparaturen immer an unser Service-Center.
- Schalten Sie den Antrieb ab, trennen Sie das Gerät von der Stromversorgung und lassen Sie das Gerät abkühlen, wenn das Gerät zur Reinigung, Einstellung, Lagerung oder zum Austausch eines Zubehörteils angehalten ist.
- Behandeln Sie das Gerät mit Sorgfalt und halten Sie es sauber.
- Bewahren Sie das Gerät unzugänglich für Kinder auf.

## Vorbereitung

**▲ WARNUNG!** Verletzungsgefahr durch ungewollt anlaufendes Gerät. Stecken Sie den Anschlussstecker erst dann in die Steckdose, wenn das Gerät vollständig für den Einsatz vorbereitet ist.

### Bedienteile

Lernen Sie vor dem ersten Betrieb des Geräts die Bedienteile kennen.

#### Ein-/Ausschalter (1)

- Einschalten: Bringen Sie den Ein-/Ausschalter (1) in Stellung „I“ (EIN).
- Ausschalten: Bringen Sie den Ein-/Ausschalter (1) in Stellung „O“ (AUS).

#### Filterreinigungs-Taste (6)

- *Filter-Reinigungs-Taste, S. 14*

#### Luftregulierung (21)

- Luftregulierung öffnen: Saugkraft an der Düse geringer.

#### Verriegelung (16)

Länge des Teleskop-Saugrohrs (18) einstellen.

1. Drücken und halten Sie die Verriegelung (16) des Saugrohrs (18) nach vorne.
2. Stellen Sie den inneren Teil des Teleskop-Saugrohrs (18) auf die gewünschte Länge ein.
3. Lassen Sie die Verriegelung (16) des Saugrohrs (18) los.
4. Wenn der Innere Teil des Teleskop-Saugrohrs (18) nicht einrastet, schieben sie ihn zur nächsten Raste nach vorne oder hinten.

### Motorkopf montieren und demontieren

#### Motorkopf demontieren (Abb. A)

1. Entriegeln Sie die Schnappverschlüsse (9) am Schmutzbehälter (10).
2. Nehmen Sie den Motorkopf (3) ab.

Legen Sie den Motorkopf (3) mit der Oberseite nach unten ab.

### **Motorkopf montieren (Abb. A)**

1. Setzen Sie den Motorkopf (3) auf den Schmutzbehälter (10). Der Ein-/Ausschalter (1) zeigt zum Anschluss Saugen (14).
2. Verriegeln Sie die Schnappverschlüsse (9) am Schmutzbehälter (10).

## **Montage**

### **Lieferzustand**

- Motorkopf (vormontiert)
- Faltenfilter (vormontiert)
- 5 × Fuß (mit Lenkrolle und Zubehörhalter) (nicht montiert).

### **Füße montieren (Abb. B)**

1. Demontieren Sie den Motorkopf (3).
2. Legen Sie den Schmutzbehälter (10) mit der Unterseite nach oben auf eine feste Unterlage.
3. Setzen Sie die Füße (11) in die Aufnahmen an der Unterseite des Schmutzbehälters.  
Die Füße rasten hörbar ein.
4. Montieren Sie den Motorkopf (3).

## **Saugschlauch montieren und demontieren**

### **Saugschlauch montieren (Abb. A)**

1. Stecken Sie das dicke Ende des Saugschlauchs (19) mit der Verriegelung (20) in einen Anschluss:
  - Saugen: Anschluss Saugen (14) (am Schmutzbehälter)
  - Blasen: Anschluss Blasen (15) (am Motorkopf)
 Die Verriegelung rastet hörbar ein.

### **Saugschlauch demontieren (Abb. A)**

1. Drücken und halten Sie die Verriegelung (20) am Saugschlauch (19).

2. Ziehen Sie den Saugschlauch (19) aus dem Anschluss.

## **Filter und Filterbeutel montieren und demontieren Übersicht**

Das Gerät hat folgende Filter und Beutel:

### • **Faltenfilter (25)**

- Trockensaugen
- Verwenden Sie zusätzlich einen Papierfilterbeutel, damit sich der Faltenfilter nicht so schnell zusetzt.
- *Filter-Reinigungs-Taste, S. 14*

### • **Schaumstofffilter (23)**

- Nass-Saugen

### • **Papierfilterbeutel (26)**

- Trockensaugen

### • **Feinstaub-Filterbeutel**

- Feinstaub saugen
- als Zubehör erhältlich

### **Faltenfilter demontieren (Abb. C)**

1. Demontieren Sie den Motorkopf (3).  
Legen Sie den Motorkopf (3) mit der Oberseite nach unten ab.
2. Entriegeln Sie die Verriegelung (24) des Faltenfilters (25).
3. Entfernen Sie den Faltenfilter (25).

### **Faltenfilter montieren (Abb. C)**

1. Demontieren Sie den Motorkopf (3).  
Legen Sie den Motorkopf (3) mit der Oberseite nach unten ab.
2. Demontieren Sie gegebenenfalls den Schaumstofffilter (23).
3. Platzieren Sie den Faltenfilter (25) über den Filterkorb (30).
4. Wenn der Faltenfilter (25) nicht sofort anliegt, drehen Sie den Verschluss, bis sich der Faltenfilter mit Richtung Motorkopf (3) bewegt.
5. Verriegeln Sie die Verriegelung (24) des Faltenfilters (25).

6. Montieren Sie den Motorkopf.

### Filterbeutel montieren (Abb. D)

Die Anleitung gilt für den Papierfilterbeutel (26) und den Feinstaub-Filterbeutel (als Zubehör erhältlich).

1. Demontieren Sie den Motorkopf (3).  
Legen Sie den Motorkopf (3) mit der Oberseite nach unten ab.
2. Stülpen Sie den Filterbeutel innerhalb des Schmutzbehälters (10) über den Anschluss Saugen (14). Der Dichtungsring an der Öffnung des Filterbeutels muss den Steg am Anschluss Saugen vollständig umschließen.
3. Montieren Sie den Motorkopf.

### Filterbeutel demontieren (Abb. D)

1. Demontieren Sie den Motorkopf (3).  
Legen Sie den Motorkopf (3) mit der Oberseite nach unten ab.
2. Sie können den Filterbeutel herausnehmen.
3. Montieren Sie den Motorkopf.

### Schaumstofffilter demontieren (Abb. C)

1. Demontieren Sie den Motorkopf (3).  
Legen Sie den Motorkopf (3) mit der Oberseite nach unten ab.
2. Entfernen Sie vorsichtig den Schaumstofffilter (23).

### Schaumstofffilter montieren (Abb. C)

Setzen Sie nur einen trockenen Filter ein.

1. Demontieren Sie den Motorkopf (3).  
Legen Sie den Motorkopf (3) mit der Oberseite nach unten ab.
2. Rollen Sie den Schaumstofffilter (23) ein kleines Stück auf.
3. Ziehen Sie den Schaumstofffilter über den Filterkorb (30).
4. Rollen Sie den Schaumstofffilter glatt.
5. Montieren Sie den Motorkopf.

## Düse auswählen

### Bodendüse mit Gummilippe (29)

- Nass-Saugen

### Bodendüse mit Bürste (28)

- Trockensaugen

### Fugendüse (27)

- Saugen von Fugen, Ecken und Heizkörpern

### Düse montieren und demontieren

Die Düsen lassen sich einfach auf das Saugrohr (18), den Handgriff (22) oder den Saugschlauch (19) aufsetzen und abnehmen.

## Betrieb

### Trockensaugen

#### Hinweise

- Saugen Sie nie ohne Filter!
- Der Papierfilterbeutel ist zum Saugen von Feinstaub nicht geeignet. Zum Saugen von Feinstaub benötigen Sie zusätzlich einen Feinstaub-Filterbeutel (*Ersatzteile und Zubehör, S. 18*).

### Erlaubte Filter und Düsen

- **Filter**
  - Faltenfilter (25)
- **Filterbeutel**
  - Papierfilterbeutel (empfohlen)
  - ohne
- **Düsen**
  - alle

### Nass-Saugen

#### Hinweise

- Saugen Sie nie ohne Filter!
- Beim Nass-Saugen unterbricht ein Schwimmer den Saug-Luftstrom, wenn der Schmutzbehälter voll ist. Schalten Sie das Gerät ab und leeren Sie den Schmutzbehälter.

- Achten Sie darauf, dass die Saugdüse nicht vollständig im Wasser ist, damit immer etwas Luft angesaugt wird.
- Der Schmutzbehälter eignet sich nicht zur Aufbewahrung von Flüssigkeiten. Leeren Sie nach dem Nass-Saugen den Schmutzbehälter.

### Erlaubte Filter und Düsen

- **Filter**
  - Schaumstofffilter (23)
- **Filterbeutel**
  - ohne
- **Düsen**
  - Bodendüse mit Gummilippe (29)
  - ohne

### Feinstaub saugen

#### Hinweise

- Saugen Sie nie ohne Filter!
- Zum Saugen von Feinstaub benötigen Sie zusätzlich einen Feinstaub-Filterbeutel (*Ersatzteile und Zubehör*, S. 18).

### Erlaubte Filter und Düsen

- **Filter**
  - Faltenfilter (25)
- **Filterbeutel**
  - Feinstaub-Filterbeutel
- **Düsen**
  - alle

### Blasen

#### Blasfunktion vorbereiten (Abb. E)

1. Entfernen Sie Filter und Filterbeutel.  
Siehe *Filter und Filterbeutel montieren und demontieren*, S. 11.
2. Stecken Sie den Saugschlauch (19) in den Anschluss Blasen (15).  
siehe *Saugschlauch montieren und demontieren*, S. 11.

## Ein- und Ausschalten

### Vorbereitung

1. Wickeln Sie den Saugschlauch (19) vollständig ab.
2. Bereiten Sie das Gerät für die gewünschte Funktion vor: Filter, Filterbeutel, Saugschlauch, Saugrohr, Düse
3. Stecken Sie den Anschlussstecker des Geräts in eine Steckdose.

### Einschalten

1. Bringen Sie den Ein-/Ausschalter (1) in Stellung „I“ (EIN).

### Ausschalten

1. Bringen Sie den Ein-/Ausschalter (1) in Stellung „O“ (AUS).
2. In Arbeitspausen können Sie das Teleskop-Saugrohr (18) mit der Haltenase (17) an den Saugrohrhalter (8) hängen.
3. Ziehen Sie den Anschlussstecker des Geräts aus der Steckdose, wenn Sie das Gerät unbeaufsichtigt lassen oder mit der Arbeit fertig sind.

## Reinigung, Wartung und Lagerung

**▲ WARNUNG!** Elektrischer Schlag! Verletzungsgefahr durch ungewollt anlaufendes Gerät. Schützen Sie sich bei Reinigungs- und Reinigungsarbeiten. Schalten Sie das Gerät aus und ziehen Sie den Anschlussstecker aus der Steckdose. Lassen Sie Instandsetzungsarbeiten und Wartungsarbeiten, die nicht in dieser Anleitung beschrieben sind, von unserem Service-Center durchführen. Verwenden Sie nur Original-Ersatzteile.

## Reinigung

### Reinigung

**HINWEIS!** Beschädigungsgefahr! Nicht sachgemäße Reinigung kann das Gerät beschädigen. Spritzen Sie das Gerät niemals mit Wasser ab. Verwenden Sie keine scharfen Reinigungs- bzw. Lösungsmittel.

### Allgemeine Reinigung

1. Leeren Sie den Schmutzbehälter (10).
2. Reinigen Sie den Schmutzbehälter (10) mit einem feuchten Lappen.
3. Klopfen Sie den Faltenfilter (25) aus und reinigen Sie ihn mit einem Pinsel oder Handfeger.
4. Waschen Sie den Schaumstofffilter (23) mit lauwarmem Wasser und Seife aus und lassen Sie ihn trocknen.
5. Tauschen Sie einen vollen Papierfilterbeutel (26) (Nachbestellung siehe *Erersatzteile und Zubehör*, S. 18).

### Flüssigkeiten aus Schmutzbehälter leeren

1. Platzieren Sie den Schmutzbehälter (10) so, dass die Flüssigkeit im Schmutzbehälter aus der Ablassöffnung (13) abfließen kann.
2. Entfernen Sie die Kappe der Ablassöffnung (13). Drehen Sie ☺.
3. Leeren Sie den Schmutzbehälter (10).
4. Montieren Sie die Kappe der Ablassöffnung (13). Drehen Sie ☹.

### Filter-Reinigungs-Taste

**HINWEIS!** Beschädigungsgefahr! Die Filterreinigungsfunktion darf nur mit dem Faltenfilter ausgeführt werden. Ist ein anderer Filter eingesetzt reinigen Sie diesen manuell.

Bei nachlassender Saugleistung können Sie durch Betätigen der Filter-Reinigungs-Taste eine Verbesserung der Saugleistung erzielen.

1. Schalten Sie das Gerät ein.

2. Verschließen Sie die Ansaugöffnung des Saugschlauches (19). Drücken Sie dazu den Saugschlauch auf den Boden.
3. Drücken Sie die Filter-Reinigungs-Taste (6) für wenige Sekunden.  
Durch den Faltenfilter wird Luft geblasen, um Rückstände und Schmutz zu entfernen.
4. Wiederholen Sie den Vorgang einige Male.

## Wartung

Das Gerät ist wartungsfrei.

## Lagerung

Lagern Sie Gerät und Zubehör stets:

- sauber
- trocken
- staubgeschützt
- außerhalb der Reichweite von Kindern

## Hinweise

- Der Schmutzbehälter eignet sich nicht zur Aufbewahrung von Flüssigkeiten. Leeren Sie nach dem Nass-Saugen den Schmutzbehälter.

## Gerät für die Lagerung vorbereiten (Abb. F)

1. Wickeln Sie die Netzanschlussleitung (7) am Halter (5) auf.
2. Schieben Sie das Teleskopsaugrohr (18) zusammen und stecken Sie den Haltenase (17) an den Saugrohrhalter (8).
3. Wickeln Sie den Saugschlauch (19) um das Gerät und stecken Sie den Handgriff (22) in das Saugrohr (18).
4. Stecken Sie das weitere Zubehör in die Zubehörhalter (4) am Motorkopf (3) und den Füßen (11).

## Entsorgung/ Umweltschutz

Führen Sie Gerät, Zubehör und Verpackung einer umweltgerechten Wiederverwertung zu.



Elektrogeräte gehören nicht in den Hausmüll.

Das Symbol der durchgestrichenen Mülltonne bedeutet, dass dieses Elektro- bzw. Elektronikgerät am Ende seiner Lebensdauer nicht im Hausmüll entsorgt werden darf, sondern vom Endnutzer einer getrennten Sammlung zugeführt werden muss.

### Richtlinie 2012/19/EU über Elektro- und Elektronik-Altgeräte:

Verbraucher sind gesetzlich dazu verpflichtet, Elektro- und Elektronikgeräte am Ende ihrer Lebensdauer einer umweltgerechten Wiederverwertung zuzuführen. Auf diese Weise wird eine umwelt- und ressourcenschonende Verwertung sichergestellt.

Je nach Umsetzung in nationales Recht können Sie folgende Möglichkeiten haben:

- an einer Verkaufsstelle zurückgeben,

- an einer offiziellen Sammelstelle abgeben,
- an den Hersteller/Inverkehrbringer zurücksenden.

Nicht betroffen sind den Altgeräten beigefügte Zubehörteile und Hilfsmittel ohne Elektrobestandteile.

### Zusätzliche Entsorgungshinweise für Deutschland

Das Gerät ist bei eingerichteten Sammelstellen, Wertstoffhöfen oder Entsorgungsbetrieben abzugeben. Zudem sind Vertreiber von Elektro- und Elektronikgeräten sowie Vertreiber von Lebensmitteln zur Rücknahme verpflichtet. LIDL bietet Ihnen Rückgabemöglichkeiten direkt in den Filialen und Märkten an. Rückgabe und Entsorgung sind für Sie kostenfrei.

Beim Kauf eines Neugerätes haben Sie das Recht, ein entsprechendes Altgerät unentgeltlich zurückzugeben.

Zusätzlich haben Sie die Möglichkeit, unabhängig vom Kauf eines Neugerätes, unentgeltlich (bis zu drei) Altgeräte abzugeben, die in keiner Abmessung größer als 25 cm sind.

Bitte entnehmen Sie vor der Rückgabe Batterien oder Akkumulatoren, die nicht vom Altgerät umschlossen sind, sowie Lampen, die zerstörungsfrei entnommen werden können und führen diese einer separaten Sammlung zu.

## Fehlersuche

Die folgende Tabelle hilft Ihnen kleine Störungen zu beseitigen:

Problem	Mögliche Ursache	Fehlerbehebung
Gerät startet nicht	Ein-/Ausschalter (1) ausgeschaltet	Position des Ein-/Ausschalters überprüfen
	Netzspannung fehlt	Steckdose, Netzanschlussleitung, Anschlussstecker, Sicherung prüfen, ggf. Reparatur durch Elektrofachmann.
	Ein-/Ausschalter (1) defekt	Wenden Sie sich an das Service-Center.
	Kohlebürsten abgenutzt	
	Motor defekt	
Geringe oder fehlende Saugleistung	Saugschlauch (19) oder Düsen verstopft	Verstopfungen und Blockierungen beseitigen
	Schmutzbehälter (10) offen	<i>Motorkopf montieren und demontieren, S. 10</i>
	Schmutzbehälter (10) voll	Schmutzbehälter leeren
	Filter (23/25) voll oder zugesetzt	Filter leeren, reinigen oder ersetzen
	Schwimmer im Filterkorb (30) in falscher Position (z. B. durch ruckartige Bewegungen)	Gerät ausschalten, damit sich der Schwimmer senkt, danach wieder einschalten
	Schwimmer im Filterkorb (30) defekt	Wenden Sie sich an das Service-Center.
Schwimmer verschließt die Saugöffnung nicht	Schwimmer im Filterkorb (30) bewegt sich nicht	Schwimmer freimachen
	Schwimmer im Filterkorb (30) defekt	Wenden Sie sich an das Service-Center.
Staub oder Schmutz wird aus dem Gerät geblasen	Filter (23/25) nicht oder nicht korrekt montiert	<i>Filter und Filterbeutel montieren und demontieren, S. 11</i>

## Service

### Garantie

Sehr geehrte Kundin, sehr geehrter Kunde, Sie erhalten auf dieses Produkt 3 Jahre Garantie ab Kaufdatum.

Im Falle von Mängeln dieses Produkts stehen Ihnen gegen den Verkäufer des Produkts gesetzliche Rechte zu. Diese gesetzlichen Rechte werden durch unsere im Folgenden dargestellte Garantie nicht eingeschränkt.



## Garantiebedingungen

Die Garantiefrist beginnt mit dem Kaufdatum. Bitte bewahren Sie den Original-Kassenbon gut auf. Diese Unterlage wird als Nachweis für den Kauf benötigt.

Tritt innerhalb von drei Jahren ab dem Kaufdatum dieses Produkts ein Material- oder Fabrikationsfehler auf, wird das Produkt von uns – nach unserer Wahl – für Sie kostenlos repariert oder ersetzt. Diese Garantieleistung setzt voraus, dass innerhalb der Drei-Jahres-Frist das defekte Produkt und der Kaufbeleg (Kassenbon) vorgelegt und schriftlich kurz beschrieben wird, worin der Mangel besteht und wann er aufgetreten ist.

Wenn der Defekt von unserer Garantie gedeckt ist, erhalten Sie das reparierte oder ein neues Produkt zurück. Mit Reparatur oder Austausch des Produkts beginnt kein neuer Garantiezeitraum.

## Garantiezeit und gesetzliche Mängelansprüche

Die Garantiezeit wird durch die Gewährleistung nicht verlängert. Dies gilt auch für ersetzte und reparierte Teile. Eventuell schon beim Kauf vorhandene Schäden und Mängel müssen sofort nach dem Auspacken gemeldet werden. Nach Ablauf der Garantiezeit anfallende Reparaturen sind kostenpflichtig.

## Garantieumfang

Das Produkt wurde nach strengen Qualitätsrichtlinien sorgfältig produziert und vor Anlieferung gewissenhaft geprüft.

Die Garantieleistung gilt für Material- oder Fabrikationsfehler. Diese Garantie erstreckt sich nicht auf Produktteile, die normaler Abnutzung ausgesetzt sind und daher als Verschleißteile angesehen werden können (z. B. Filter) oder für Beschädigungen an zerbrechlichen Teilen.

Diese Garantie verfällt, wenn das Produkt beschädigt, nicht sachgemäß benutzt oder nicht gewartet wurde. Ebenso für Schäden durch Wasser, Frost, Blitz und Feuer oder falschen Transport. Für eine sachgemäße Benutzung des Produkts sind alle in der Betriebsanleitung aufgeführten Anweisungen genau einzuhalten. Verwendungszwecke und Handlungen, von denen in der Betriebsanleitung abgeraten oder vor denen gewarnt wird, sind unbedingt zu vermeiden.

Das Produkt ist lediglich für den privaten und nicht für den gewerblichen Gebrauch bestimmt. Bei missbräuchlicher und unsachgemäßer Behandlung, Gewaltanwendung und bei Eingriffen, die nicht von unserer autorisierten Service-Niederlassung vorgenommen wurden, erlischt die Garantie.

## Abwicklung im Garantiefall

Um eine schnelle Bearbeitung Ihres Anliegens zu gewährleisten, folgen Sie bitte den folgenden Hinweisen:

- Bitte halten Sie für alle Anfragen den Kassenbon und die Artikelnummer (IAN 426460\_2301) als Nachweis für den Kauf bereit.
- Die Artikelnummer entnehmen Sie bitte dem Typenschild.
- Sollten Funktionsfehler oder sonstige Mängel auftreten, kontaktieren Sie zunächst das nachfolgend benannte Service-Center **telefonisch** oder per **E-Mail**. Sie erhalten dann weitere Informationen über die Abwicklung Ihrer Reklamation.
- Ein als defekt erfasstes Produkt können Sie, nach Rücksprache mit unserem Service-Center unter Beifügung des Kaufbelegs (Kassenbons) und der Angabe, worin der Mangel besteht und wann er aufgetreten ist, für Sie portofrei an die Ihnen mitgeteilte Service-Anschrift

übersenden. Um Annahmeprobleme und Zusatzkosten zu vermeiden, benutzen Sie unbedingt nur die Adresse, die Ihnen mitgeteilt wird. Stellen Sie sicher, dass der Versand nicht unfrei, per Sperrgut, Express oder sonstiger Sonderfracht erfolgt. Senden Sie das Produkt bitte inkl. aller beim Kauf mitgelieferten Zubehörteile ein und sorgen Sie für eine ausreichend sichere Transportverpackung.

### Reparatur-Service

Für Reparaturen, **die nicht der Garantie unterliegen**, wenden Sie sich an das Service-Center. Dort erhalten Sie gerne einen Kostenvoranschlag.

- Wir können nur Geräte bearbeiten, die ausreichend verpackt und frankiert eingeschickt wurden.

**Hinweis:** Bitte senden Sie Ihr Gerät gereinigt und mit Hinweis auf den Defekt an die vom Service-Center genannte Adresse.

- Nicht angenommen werden unfrei eingeschickte Geräte sowie Geräte, die per Sperrgut, Express oder mit sonstiger Sonderfracht versendet wurden.

- Wir entsorgen Ihre eingesendeten, defekten Geräte kostenlos.

### Service-Center

#### DE Service Deutschland

Tel.: 0800 54 35 111  
E-Mail: [grizzly@lidl.de](mailto:grizzly@lidl.de)  
**IAN 426460\_2301**

#### AT Service Österreich

Tel.: 0800 447744  
E-Mail: [grizzly@lidl.at](mailto:grizzly@lidl.at)  
**IAN 426460\_2301**

#### CH Service Schweiz

Tel.: 0800 56 44 33  
E-Mail: [grizzly@lidl.ch](mailto:grizzly@lidl.ch)  
**IAN 426460\_2301**

### Importeur

Bitte beachten Sie, dass die folgende Anschrift keine Serviceanschrift ist. Kontaktieren Sie zunächst das oben genannte Service-Center.

Grizzly Tools GmbH & Co. KG  
Stockstädter Str. 20  
63762 Großostheim  
DEUTSCHLAND  
[www.grizzlytools.de](http://www.grizzlytools.de)

## Ersatzteile und Zubehör

**Ersatzteile und Zubehör erhalten Sie unter [www.grizzlytools.shop](http://www.grizzlytools.shop).**

Sollten bei Ihrem Bestellvorgang Probleme auftreten, kontaktieren Sie uns über unseren Online-Shop. Bei weiteren Fragen wenden Sie sich an das Service-Center, S. 18.

Pos.-Nr.	Bezeichnung	Best.-Nr.
3	Motorkopf (EU)	72079326
9	Verriegelung	91105844
10	Schmutzbehälter	91106133
11	Fuß (mit Lenkrolle und Zubehörhalter)(×5)	91105502
12	Antistatik-Kette	91105503
18	Teleskop-Saugrohr	91099439
19	Saugschlauch	91105846

Pos.-Nr.	Bezeichnung	Best.-Nr.
22	Handgriff	91104782
23	Schaumstofffilter, 3er-Pack	91106134
26	Papierfilterbeutel, 5er-Pack	30250133
27	Fugendüse	91099005
28	Bodendüse mit Bürste	91105847
29	Bodendüse mit Gummilippe	91105848

**Zusätzlich erhältlich**

Bezeichnung	Best.-Nr.
Feinstaub-Filterbeutel, 5er-Pack (2-lagiger Microfilter-Vlies, weiß)	30250112
Polsterdüse (schwarz)	72800040
Autodüse (schwarz)	91096445

**Original-EG-Konformitätserklärung**

Produkt: **Nass-/Trockensauger**  
 Modell: **PWD 25 C4**  
 Seriennummer: 000001-104000

Der oben beschriebene Gegenstand der Erklärung erfüllt die einschlägigen Harmonisierungsrechtsvorschriften der Union:

**2014/35/EU • 2014/30/EU • 2011/65/EU & (EU) 2015/863**

Der oben beschriebene Gegenstand der Erklärung erfüllt die Vorschriften der Richtlinie 2011/65/EU des Europäischen Parlaments und des Rates vom 8. Juni 2011 zur Beschränkung der Verwendung bestimmter gefährlicher Stoffe in Elektro- und Elektronikgeräten.

Um die Konformität zu gewährleisten, wurden folgende harmonisierte Normen sowie nationale Normen und Bestimmungen angewendet:

**EN 60335-1:2012/A15:2021 • EN 60335-2-2:2010/A1:2013  
 EN 62233:2008 • EN IEC 55014-1:2021 • EN IEC 55014-2:2021  
 EN IEC 61000-3-2:2019/A1:2021 • EN 61000-3-3:2013/A2:2021  
 EN IEC 63000:2018**

Die alleinige Verantwortung für die Ausstellung dieser Konformitätserklärung trägt der Hersteller:

**CE** Grizzly Tools GmbH & Co. KG  
 Stockstädter Str. 20  
 63762 Großostheim  
 DEUTSCHLAND  
 05.07.2023

  
 Christian Frank  
 Dokumentationsbevollmächtigter

# Table of Contents

## Introduction..... 20

Proper use..... 20  
 Scope of delivery/accessories..... 21  
 Overview..... 21  
 Description of functions..... 22  
 Symbols regarding the use of  
 nozzles and filters..... 22  
 Technical data..... 22

## Safety information..... 22

Meaning of the safety  
 information..... 22  
 Pictograms and symbols..... 23  
 Safe initial start-up of the wet & dry  
 vacuum cleaner..... 23

## Preparation..... 26

Control elements..... 26  
 Attaching and removing the motor  
 head..... 26  
 Assembly..... 26  
 Attaching and removing the suction  
 hose..... 26  
 Attaching and removing the filter  
 and filter bag..... 27  
 Selecting a nozzle..... 28

## Operation..... 28

Dry vacuuming..... 28  
 Wet vacuuming..... 28  
 Vacuuming fine dust..... 28  
 Blowing..... 28  
 Switching on and off..... 29

## Cleaning, maintenance and storage..... 29

Cleaning..... 29  
 Maintenance..... 30  
 Storage..... 30

## Disposal/environmental protection..... 30

## Troubleshooting..... 31

## Service..... 31

Guarantee..... 31

Repair service..... 33  
 Service Centre..... 33  
 Importer..... 33

## Spare parts and accessories..... 33

## Translation of the original EC declaration of conformity..... 34

## Declaration Of Conformity..... 35

## Exploded view..... 187

# Introduction

Congratulations on purchasing your new Wet & Dry Vacuum Cleaner (hereafter referred to as device or power tool). You have chosen a high-quality device. This device was quality-tested and subjected to a final inspection during production, therefore ensuring proper functioning of your device.

In some cases, residual amounts of water may be present on or in the device or in hose lines. This is not a flaw or a defect and is no cause for concern.



The instruction manual forms part of this device. It contains important information on safety, use and disposal. Read the instruction manual carefully. Familiarise yourself with the controls and how to use the device correctly. Use the device only as described and for the stated fields of application. Store the instruction manual carefully and ensure that all documents are handed over in the event that the device is passed on to another user.

## Proper use

This device is only intended for the following uses:

- Wet and dry vacuuming in residential applications, e.g. in the home, hobby room, car or garage
- as a blower

- Extracting water

The suction of flammable, explosive or hazardous substances is prohibited.

Any other use that is not expressly permitted in this instruction manual may pose a serious hazard to the user and result in damage to the device. The operator or user of the machine is responsible for any accidents or personal injury and/or material damage to third parties or their property. The machine is intended to be used by do-it-yourselfers. It was not designed for heavy commercial use. The warranty is void in the case of commercial use. The manufacturer is not liable for damage caused by improper use or incorrect operation.

## Scope of delivery/ accessories

Unpack the device and check that everything is present.

Dispose of the packaging material properly.

- Motor head
- Dirt container
- Telescopic suction tube
- Pleated filter (pre-mounted)
- Translation of the original instructions

The following parts are in the dirt container on delivery. *Attaching and removing the motor head, p. 26*

- 5 × Foot (with castor and accessories holder)
- Suction hose
- Handle
- Foam filter
- Paper filter bag
- Floor nozzle with brush
- Floor nozzle with rubber lip
- Crevice nozzle

## Overview



The illustrations for the device can be found on the front and back fold-out page.

- 1 On/Off switch
- 2 Carrying handle
- 3 Motor head
- 4 Accessories holder
- 5 Holder (Mains connection cable)
- 6 Filter cleaning button
- 7 Mains connection cable
- 8 Suction tube holder
- 9 Snap lock
- 10 Dirt container
- 11 Foot (with castor and accessories holder)
- 12 Anti-static chain
- 13 Drain opening
- 14 Suction connector
- 15 Blower connector

### Accessories

- 16 Lock (Telescopic suction tube)
- 17 Retaining lug (Telescopic suction tube)
- 18 Telescopic suction tube
- 19 Suction hose
- 20 Lock (Suction hose)
- 21 Air control
- 22 Handle

### Filter

- 23 Foam filter
- 24 Lock (Pleated filter)
- 25 Pleated filter
- 26 Paper filter bag

### Nozzles

- 27 Crevice nozzle
- 28 Floor nozzle with brush
- 29 Floor nozzle with rubber lip

**Fig. C**

30 Filter basket

**Description of functions**

The device is fitted with a stainless steel dirt container. The rollers provide good manoeuvrability of the device. In case of wet suction, the suction airflow is switched off by a float when the dirt container is full. The device also features a blow function.

To prevent electrostatic charge during vacuuming, an anti-static chain is fitted to the bottom of the device.

Please refer to the descriptions below for information on how the operating elements work.

**Symbols regarding the use of nozzles and filters**



Nozzle to vacuum carpets.



Nozzle to vacuum smooth surfaces and hard floor surfaces.



Nozzle to vacuum dust and dirt from joints and cracks.



Specific nozzle to vacuum cushions and mattresses.



Specific nozzle to clean the car.



Filter to vacuum liquids.



Filter not suitable to vacuum liquids.



Filter to vacuum dry dirt from the house, garage and workshop.



Filter to vacuum fine dust e.g. stone dust or wood dust.

**Technical data**

**Wet & Dry Vacuum Cleaner**

.....**PWD 25 C4**

Rated voltage *U*

.....220-240 V~, 50/60 Hz

Rated output *P* ..... 1400 W

Length Mains connection cable ..... 4 m

Protection class .. II ( double insulation )

Protection type ..... IPX4

Weight (including accessories) ..... ≈6.3 kg

Suction power ..... 240 Air-Watt

Maximum negative pressure ..... 17 kPa

Volume flow ..... 2,2 m<sup>3</sup>/min

Container volume

- gross ..... 25 l

- net ..... 15 l

**Safety information**

This section deals with the basic safety instructions for using the device.

**Meaning of the safety information**

**▲ DANGER!** If you do not observe this safety instruction, an accident will occur. The result of which is severe bodily injury or death.

**▲ WARNING!** If you do not observe this safety instruction, an accident may occur. The result of which is likely severe bodily injury or death.

**▲ CAUTION!** If you do not observe this safety instruction, an accident will occur. The result of which is likely minor or moderate bodily injury.

NOTICE! If you do not observe this safety instruction, an accident will occur. The result of which is possible damage to property.

### Pictograms and symbols

#### Symbols on the device



Read the instruction manual carefully. Familiarise yourself with the controls and how to use the device correctly.



For cold ash only\*! There is a risk of fire if the suction material exceeds a temperature of 40 °C!



Protection class II (double insulation)



Button for filter cleaning system



Electrical devices must not be disposed of with domestic waste.

\* “Cold ash” is ash that has cooled down for a sufficient amount of time and no longer contains any embers. This can be determined by combing the ashes with a metal tool before using the device. There will no longer be noticeable heat radiating from the cold ash.



Manufacturer



The UKCA marking indicates conformity with the applicable requirements for products sold within Great Britain.

## Safe initial start-up of the wet & dry vacuum cleaner



Attention! The following basic safety precautions must be observed while using electrical devices to protect against electric shock, injury and risk of fire:

### General Information

- Read the instruction manual carefully. Familiarise yourself with the controls and how to use the device correctly.
- This device can be used by children aged 8 years and up as well as individuals with reduced physical, sensory or mental abilities or a lack of experience and knowledge if they are supervised or have been instructed in the safe use of the device and understand the resulting hazards. Children must never play with the device. Cleaning and user maintenance must not be carried out by children if they are not supervised.
- Note that the user is responsible for any accidents or risks to others and their property.

- Observe noise protection rules and other local regulations.

### Preparation

- Prior to use, always check the connecting cable and extension cord for signs of damage or wear and tear. If the cable gets damaged during use, it must be disconnected from the supply network immediately. **DO NOT TOUCH THE CABLE BEFORE IT HAS BEEN DISCONNECTED FROM THE POWER SUPPLY.** Do not use the device if the cable is damaged or worn.
- Make sure that the mains voltage matches the details on the type plate.
- Connect the device only to a power outlet with a residual current circuit breaker (FI switch) of rated residual current no more than 30 mA.
- Connect the appliance to a power outlet with a fuse of at least 16 A.
- If the mains connection cable of this device is damaged, it must be replaced by the manufacturer, their customer service or by a similarly qualified person in order to avoid

hazards. contact the service centre.

- Make sure before use that the appliance is properly assembled and that the filters are in the correct position. Never perform vacuuming without a filter. The appliance could become damaged.
- Never use the device if there are children or animals nearby. People nearby must wear protective clothing.

### Operation

- Pay attention, be aware of what you are doing and take the utmost care when working with the device. Do not use the device if you are tired or you are under the influence of drugs, alcohol or medication.
- Do not allow the vacuum to come into contact with people or animals.
- While in operation, never aim the suction hose and nozzles at yourself or other people; particularly not eyes or ears. There is a risk of injury.
- The nozzles and suction hose must not be at the same height as your head while working. There is a risk of injury.



- Do not vacuum hot, glowing, flammable, explosive or hazardous substances. These include hot ashes, petrol, solvents, acids or alkalis amongst others. Risk of fire and injury.
- Make sure not to damage the power cord by pulling it over sharp edges, getting it trapped or by pulling on the cable.
- Never use the mains connection cable to pull the plug out of the outlet or to pull the device. Protect the mains connection cable from heat, oil and sharp edges.
- Never transport the device while the drive is running.
- Switch off the device and disconnect the mains plug from the outlet. Make sure that all moving parts have come to a complete stop
  - when leaving the device,,
  - before changing the accessories,,
  - before removing obstructions or loosening blockages,,
  - before checking the device, cleaning it or performing maintenance work on it.
- If the device starts to vibrate abnormally strong, an immediate inspection is required:
  - Examine for loose parts and tighten these,
  - search for signs of damage,
  - replace damaged accessories. For repairs, contact the service centre.

### **Cleaning, maintenance and storage**

- Allow the motor to cool down before storing the device for a longer period.
- Replace worn or damaged parts in the interests of safety. Use only original spare parts and accessories. The use of parts by other manufacturers immediately renders the guarantee void.
- The device may only be opened by an authorised electrician. Always contact our service centre for repairs.
- Switch the drive off, disconnect the device from the power supply and allow the device to cool off if you want to clean, adjust, store the device or to exchange an accessory part.
- Handle the device with care and keep it clean.

- Store the device out of reach of children.

## Preparation

**▲ WARNING!** Risk of injury due to unintentional start-up. Do not insert the plug into the outlet until the device is fully prepared for use.

### Control elements

Familiarise yourself with the operating elements before using the device for the first time.

#### On/Off switch (1)

- Switching on: Move the On/Off switch (1) to the position "1" (ON).
- Switching off: Move the On/Off switch (1) to the position "0" (OFF).

#### Filter cleaning button (6)

- *Filter cleaning button, p. 29*

#### Air control (21)

- Open the air control: Suction power at the nozzle is lower.

#### Lock (16)

Adjust the length of the telescopic suction tube (18).

1. Press and hold the lock (16) of the suction tube (18) forwards.
2. Adjust the inner part of the telescopic suction tube (18) to the desired length.
3. Release the lock (16) of the suction tube (18).
4. If the inner part of the telescopic suction tube (18) does not engage, push it forwards or backwards to the next notch.

## Attaching and removing the motor head

### Disassembling the motor head (Fig. A)

1. Unlock the snap locks (9) on the dirt container (10).
2. Take the motor head (3) off.  
Place the motor head (3) with the top facing downward.

### Assembling the motor head (Fig. A)

1. Place the motor head (3) on the direct container (10). The On/Off switch (1) points to the suction connector (14).
2. Lock the snap locks (9) on the dirt container (10).

## Assembly

### State on delivery

- Motor head (pre-mounted)
- Pleated filter (pre-mounted)
- 5 × Foot (with castor and accessories holder) (not assembled).

### Assembling the feet (Fig. B)

1. Remove the motor head (3).
2. Place the dirt container (10) on a solid surface with the bottom facing up.
3. Place the feet (11) in the holders on the bottom of the dirt container.  
You will hear the feet click into place.
4. Mount the motor head (3).

## Attaching and removing the suction hose

### Suction hose assembly (Fig. A)

1. Insert the thick end of the suction hose (19) with the lock (20) into a connector:
  - Suction: Suction connector (14) (on the dirt container)
  - Blowing: Blower connector (15) (on the motor head)

You will hear the lock click into place.

### Attaching the suction hose (Fig. A)

1. Press and hold the lock (20) on the suction hose (19).
2. Pull the suction hose (19) out of the connector.

## Attaching and removing the filter and filter bag

### Overview

The appliance has the following filters and bags:

- **Pleated filter (25)**
  - Dry vacuuming
  - Use an additional paper filter bag so that the pleated filter does not clog up so quickly.
  - *Filter cleaning button, p. 29*
- **Foam filter (23)**
  - Wet vacuuming
- **Paper filter bag (26)**
  - Dry vacuuming
- **Fine dust filter bag**
  - Vacuuming fine dust
  - available as accessories

### Disassembling the pleated filter (Fig. C)

1. Remove the motor head (3).  
Place the motor head (3) with the top facing downward.
2. Unlock the lock (24) of the pleated filter (25).
3. Remove the pleated filter (25).

### Assembling the pleated filter (Fig. C)

1. Remove the motor head (3).  
Place the motor head (3) with the top facing downward.
2. If necessary, remove the foam filter (23).

3. Place the pleated filter (25) over the filter basket (30).
4. If the pleated filter (25) is not immediately in place, turn the lock until the pleated filter moves with the direction of the motor head (3).
5. Lock the lock (24) of the pleated filter (25).
6. Mount the motor head.

### Installing the filter bag (Fig. D)

These instructions apply for the paper filter bag (26) and the fine dust filter bag (available as accessories).

1. Remove the motor head (3).  
Place the motor head (3) with the top facing downward.
2. Inside the dirt container (10), pull the filter bag over the suction connector (14). The sealing ring on the filter bag opening must fully surround the connector on the suction connector.
3. Mount the motor head.

### Removing the filter bag (Fig. D)

1. Remove the motor head (3).  
Place the motor head (3) with the top facing downward.
2. You can remove the filter bag.
3. Mount the motor head.

### Removing the foam filter (Fig. C)

1. Remove the motor head (3).  
Place the motor head (3) with the top facing downward.
2. Carefully remove the foam filter (23).

### Installing the foam filter (Fig. C)

Only insert a dry filter.

1. Remove the motor head (3).  
Place the motor head (3) with the top facing downward.
2. Roll the foam filter (23) up a bit.
3. Pull the foam filter over the filter basket (30).
4. Roll the foam filter so that it is smooth.

5. Mount the motor head.

## Selecting a nozzle

### Floor nozzle with rubber lip (29)

- Wet vacuuming

### Floor nozzle with brush (28)

- Dry vacuuming

### Crevice nozzle (27)

- Vacuuming joints, corners and radiators

## Attaching and removing nozzles

The nozzles can easily be attached to and removed from the suction tube (18), the handle (22) and the suction hose (19).

# Operation

## Dry vacuuming

### Notes

- Never perform vacuuming without a filter!
- The paper filter bag is not suitable for vacuuming fine dust. To vacuum fine dust, you will need an additional fine dust filter bag (*Spare parts and accessories, p. 33*).

### Permitted filters and nozzles

- **Filter**
  - Pleated filter (25)
- **Filter bag**
  - Paper filter bag (Recommended)
  - without
- **Nozzles**
  - All

## Wet vacuuming

### Notes

- Never perform vacuuming without a filter!
- When wet vacuuming, a float interrupts the suction air flow when the dirt con-

tainer is full. Switch the appliance off and empty the dirt container.

- Make sure that the suction nozzle is not completely in the water so that some air is always sucked in.
- The dirt container is not suitable for storing liquids. Empty the dirt container after wet vacuuming.

### Permitted filters and nozzles

- **Filter**
  - Foam filter (23)
- **Filter bag**
  - without
- **Nozzles**
  - Floor nozzle with rubber lip (29)
  - without

## Vacuuming fine dust

### Notes

- Never perform vacuuming without a filter!
- To vacuum fine dust, you will need an additional fine dust filter bag (*Spare parts and accessories, p. 33*).

### Permitted filters and nozzles

- **Filter**
  - Pleated filter (25)
- **Filter bag**
  - Fine dust filter bag
- **Nozzles**
  - All

## Blowing

### Preparing the blowing function (Fig. E)

1. Remove the filter and filter bag.  
See *Attaching and removing the filter and filter bag, p. 27*.
2. Insert the suction hose (19) into the blowing connector (15).

See *Attaching and removing the suction hose*, p. 26.

## Switching on and off

### Preparation

1. Fully unwind the suction hose (19).
2. Prepare the device for the desired function: Filter, filter bag, suction hose, suction tube, nozzle
3. Insert the machine plug into a wall socket.

### Switching on

1. Move the On/Off switch (1) to the position "I" (ON).

### Switching off

1. Move the On/Off switch (1) to the position "O" (OFF).
2. During breaks in work, you can hang the telescopic suction tube (18) with the retaining lug (17) on the suction tube holder (8).
3. Pull the device plug out of the wall outlet if you are leaving the device unattended or if you have finished working.

## Cleaning, maintenance and storage

**▲ WARNING!** Electric shock! Risk of injury due to unintentional start-up. Protect yourself when performing maintenance or cleaning work. Switch off the device and disconnect the mains plug from the socket. You should have any repair and maintenance work that is not described in these instructions carried out by our Service Centre. Only use original replacement parts.

## Cleaning

### Cleaning

**NOTICE!** Risk of damage! Improper cleaning can damage the device. Nev-

er spray down the device with water. Do not use any abrasive cleaning agents or solvents.

### General cleaning

1. Empty the dirt container (10).
2. Clean the dirt container (10) with a damp cloth.
3. Tap the pleated filter (25) and clean it with a brush or hand-brush.
4. Wash the foam filter (23) with warm water and soap and let it dry.
5. When full, replace the paper filter bag (26) (for reordering, see *Spare parts and accessories*, p. 33).

### Emptying liquids from the dirt container

1. Place the dirt container (10) so that the liquid in the dirt container can drain out of the drain opening (13).
2. Remove the cap from the drain opening (13). Turn ☺ .
3. Empty the dirt container (10).
4. Fit the cap of the drain opening (13). Turn ☻ .

### Filter cleaning button

**NOTICE!** Risk of damage! The filter cleaning function must only be carried out with the pleated filter. If another filter is used, clean it manually.

If the suction power decreases, you can improve it by pressing the filter cleaning button.

1. Turn the appliance on.
2. Close the suction opening of the suction hose (19). To do this, press the suction hose onto the floor.
3. Press the filter cleaning button (6) for a few seconds.

Air is blown through the pleated filter to remove debris and dirt.

4. Repeat the process a few times.

## Maintenance

The device is maintenance free.

## Storage

Always store the device and accessories:

- clean
- dry
- protected against dust
- out of the reach of children

## Notes

- The dirt container is not suitable for storing liquids. Empty the dirt container after wet vacuuming.

## Preparing the appliance for storage (Fig. F)

1. Wind up the power cord (7) on the holder (5).
2. Push the telescopic suction tube (18) together and attach the retaining lug (17) to the suction tube holder (8).
3. Wind the suction hose (19) around the appliance and insert the handle (22) into the suction tube (18).
4. Insert the other accessories into the accessory holders (4) on the motor head (3) and the feet (11).

## Disposal/ environmental protection

The device, accessories and packaging should be properly recycled.



Electrical devices must not be disposed of with domestic waste.

The symbol of the crossed-out wheeled bin means that this product must not be disposed of as unsorted municipal waste at the end of its useful life.

### Directive 2012/19/EU on waste electrical and electronic equipment:

Consumers are legally obliged to recycle electrical and electronic equipment in an environmentally sound manner at the end of its life. In this way, environmentally friendly and resource-saving recycling is ensured.

Depending on the implementation in national law, you may have the following options:

- Return to a shop,
- Hand over to an official collection point,
- Return to the manufacturer/distributor.

This does not affect accessories enclosed with the old devices or tools without any electrical components.

# Troubleshooting

The following table will assist you in fixing faults:

Problem	Possible cause	Error correction
Device does not start	On/Off switch (1) turned off	Check the position of the On/Off switch
	No mains power supply	Check the socket, mains connection cable, plug and fuse and have them repaired by a qualified electrician if necessary.
	On/Off switch (1) is broken	contact the service centre.
	Worn out carbon brushes	
	Defective motor	
Weak or no suction power/throughput	Suction hose (19) or nozzles blocked	Removing obstructions and blockages
	Dirt container (10) open	<i>Attaching and removing the motor head, p. 26</i>
	Dirt container (10) full	Emptying the dirt container
	Filter (23/25) full or clogged	Empty, clean or replace the filter
	Float in filter basket (30) in incorrect position (e.g. due to jerky movements)	Turn off the device, the float will sink, then switch it back on
	Float in filter basket (30) defective	contact the service centre.
Float does not close suction opening	Float in filter basket (30) not moving	Release float
	Float in filter basket (30) defective	contact the service centre.
Dust or dirt is blown out of the device	Filter (23/25) not assembled or incorrectly assembled	<i>Attaching and removing the filter and filter bag, p. 27</i>

## Service

### Guarantee

Dear Customer,

This product is provided with a 3 year guarantee from the date of purchase.

In case of defects, you have statutory rights against the seller of the product. These statutory rights are not restricted by our guarantee presented below.

### Terms of Guarantee

The guarantee period begins on the date of purchase. Please retain the original re-

ceipt. This document is required as proof of purchase.

If a material or manufacturing defect occurs within three years of the date of purchase of this product, we will repair or replace – at our choice – the product for you free of charge. This guarantee requires the defective product and proof of purchase to be presented within the three-year period with a brief written description of what constitutes the defect and when it occurred.

If the defect is covered by our guarantee, you will receive either the repaired product or a new product. No new guarantee period begins on repair or replacement of the product.

### **Guarantee Period and Statutory Claims for Defects**

The guarantee period is not extended by the guarantee service. This also applies for replaced or repaired parts. Any damages and defects already present at the time of purchase must be reported immediately after unpacking. Repairs arising after expiry of the guarantee period are chargeable.

### **Guarantee Cover**

The product has been carefully produced in accordance with strict quality guidelines and conscientiously checked prior to delivery.

The guarantee applies for all material and manufacturing defects. This guarantee does not extend to cover product parts that are subject to normal wear and may therefore be considered as wearing parts (e.g. Filter) or to cover damage to breakable parts.

This guarantee shall be invalid if the product has been damaged, used incorrectly or not maintained. Neither does it extend to damage resulting from water, frost, lightning and fire or improv-

er transport. Precise adherence to all of the instructions specified in the operating manual is required for proper use of the product. Intended uses and actions against which the operating manual advises or warns must be categorically avoided.

The product is designed only for private and not commercial use. The guarantee will be invalidated in case of misuse or improper handling, use of force, or interventions not undertaken by our authorised service branch.

### **Processing in Case of Guarantee**

To ensure efficient handling of your query, please follow the directions below:

- Please have the receipt and identification number (IAN 426460\_2301) ready as proof of purchase for all enquiries.
- Please find the item number on the rating plate.
- Should functional errors or other defects occur, please initially contact the service department specified below by **telephone** or by **e-mail**. You will then receive further information on the processing of your complaint.
- After consultation with our customer service, a product recorded as defective can be sent postage paid to the service address communicated to you, with the proof of purchase (receipt) and specification of what constitutes the defect and when it occurred. In order to avoid acceptance problems and additional costs, please be sure to use only the address communicated to you. Ensure that the consignment is not sent carriage forward or by bulky goods, express or other special freight. Please send the appliance inc. all accessories supplied at the time of purchase and



ensure adequate, safe transport packaging.

### Repair service

For repairs **that are not covered by warranty**, contact the service centre.

They will gladly create a cost estimate for you.

- We can only work on devices which are sent in properly packed and with postage paid.

**Note:** Please send your device cleaned and with an indication of the defect to the address named for the service centre.

- The following are not accepted: devices sent in without prepaid postage, sent as bulky goods, sent as an Express shipment, or devices sent as any other form of special freight.
- We will dispose of defective devices you ship to us free of charge.

### Service Centre

**GB Service Great Britain**  
Tel.: 0800 404 7657  
E-mail: [grizzly@lidl.co.uk](mailto:grizzly@lidl.co.uk)  
**IAN 426460\_2301**

**MT Service Malta**  
Tel.: 80062230  
E-mail: [grizzly@lidl.com.mt](mailto:grizzly@lidl.com.mt)  
**IAN 426460\_2301**

### Importer

Please note that the address below is not a service address. Contact the service centre named above first.

Grizzly Tools GmbH & Co. KG  
Stockstädter Str. 20  
63762 Großostheim  
GERMANY  
[www.grizzlytools.de](http://www.grizzlytools.de)

### Imported for GB market by:

Lidl Great Britain Ltd  
Lidl House  
14 Kingston Road  
Surbiton, KT5 9NU

## Spare parts and accessories

**You can get spare parts and accessories from [www.grizzlytools.shop](http://www.grizzlytools.shop).** If you have any problems with your order, contact us via our online shop. If you have any other questions, contact the *Service Centre*, p. 33

Pos. nr.	Name	Order No.
3	Motor head (EU)	72079326
9	Lock	91105844
10	Dirt container	91106133
11	Foot (with castor and accessories holder)(x5)	91105502
12	Anti-static chain	91105503
18	Telescopic suction tube	91099439
19	Suction hose	91105846
22	Handle	91104782
23	Foam filter, pack of 3	91106134
26	Paper filter bag, pack of 5	30250133

Pos. nr.	Name	Order No.
27	Crevice nozzle	91099005
28	Floor nozzle with brush	91105847
29	Floor nozzle with rubber lip	91105848

**Optionally available**

Name	Order No.
Fine dust filter bag, pack of 5 (2-layer micro filter fleece, white)	30250112
Cushion nozzle (black)	72800040
Ακροφύσιο αυτοκινήτου (black)	91096445

## Translation of the original EC declaration of conformity

Product: **Wet & Dry Vacuum Cleaner**  
 Model: **PWD 25 C4**  
 Serial number: 000001-104000

The object of the declaration described above is in conformity with the relevant Union harmonisation legislation:

**2014/35/EU • 2014/30/EU • 2011/65/EU & (EU) 2015/863**

The object of the declaration described above is in conformity with Directive 2011/65/EU of the European Parliament and of the Council of 8 June 2011 on the restriction of the use of certain hazardous substances in electrical and electronic equipment.

To ensure conformity, the following harmonised standards and national standards and regulations have been applied:

**EN 60335-1:2012/A15:2021 • EN 60335-2-2:2010/A1:2013  
 EN 62233:2008 • EN IEC 55014-1:2021 • EN IEC 55014-2:2021  
 EN IEC 61000-3-2:2019/A1:2021 • EN 61000-3-3:2013/A2:2021  
 EN IEC 63000:2018**

This declaration of conformity is issued under the sole responsibility of the manufacturer:

**CE** Grizzly Tools GmbH & Co. KG  
 Stockstädter Str. 20  
 63762 Großostheim  
 GERMANY  
 05.07.2023

  
 Christian Frank  
 Authorised representative of documentation

# Declaration Of Conformity

Product: **Wet & Dry Vacuum Cleaner**

Model: **PWD 25 C4**

Serial number: 000001-104000

The object of the declaration described above is in conformity with the relevant UK Statutory Instruments and their amendments:

**Electrical Equipment (Safety) Regulations 2016  
Electromagnetic Compatibility Regulations 2016  
Restriction of the Use of Certain Hazardous Substances  
in Electrical and Electronic Equipment Regulations 2012**

The conformity of the object of the declaration described above was assessed according to the requirements of the following standards:

**EN 60335-1:2012/A15:2021 • EN 60335-2-2:2010/A1:2013  
EN 62233:2008 • EN IEC 55014-1:2021 • EN IEC 55014-2:2021  
EN IEC 61000-3-2:2019/A1:2021 • EN 61000-3-3:2013/A2:2021  
EN IEC 63000:2018**

This declaration of conformity is issued under the sole responsibility of the manufacturer:



Grizzly Tools GmbH & Co. KG  
Stockstädter Str. 20  
63762 Großostheim  
GERMANY  
05.07.2023

Christian Frank  
Authorised representative of docu-  
mentation

# Sommaire

## Introduction..... 36

Utilisation conforme.....	37
Matériel livré/Accessoires.....	37
Aperçu.....	37
Description fonctionnelle.....	38
Symboles d'emploi des suceurs et filtres.....	38
Caractéristiques techniques.....	38

## Consignes de sécurité.....38

Signification des consignes de sécurité.....	38
Pictogrammes et symboles.....	39
Mise en service sécurisée de l'aspirateur eau et poussière.....	39

## Préparation..... 42

Éléments de commande.....	42
Monter et démonter la tête du moteur.....	43
Montage.....	43
Monter et démonter le flexible d'aspiration.....	43
Monter et démonter les filtres et le sac filtrant.....	43
Sélectionner le suceur.....	44

## Fonctionnement..... 44

Aspiration de poussières.....	44
Aspiration humide.....	45
Aspirer la poussière fine.....	45
Soufflage.....	45
Mise en marche et arrêt.....	45

## Nettoyage, entretien et stockage.....46

Nettoyage.....	46
Maintenance.....	46
Stockage.....	47

## Recyclage/protection de l'environnement.....47

## Diagnostic de pannes.....48

## Service..... 48

Garantie (Belgique).....	48
--------------------------	----

Garantie (France).....	50
Service de réparation.....	52
Service-Center.....	52
Importateur.....	52

## Pièces de rechange et accessoires..... 53

## Traduction de la déclaration CE de conformité originale.....54

## Vue éclatée..... 187

# Introduction

Nous vous félicitons pour l'achat de votre nouvel aspirateur eau et poussières (ci-après dénommé appareil ou outil électrique).

Vous avez ainsi opté pour un produit de grande qualité. La qualité de cet appareil a été contrôlée au cours de la production, et il a été soumis à un contrôle final. Le bon fonctionnement de votre appareil est ainsi garanti.

Dans certains cas, il est possible que des résidus d'eau soient présents sur ou dans l'appareil ou dans les flexibles. Ce n'est ni un vice ni un défaut et ne doit pas être une source d'inquiétude.



Le mode d'emploi fait partie intégrante de cet appareil. Il contient des informations importantes sur la sécurité, l'utilisation et le recyclage. Lisez attentivement le mode d'emploi. Familiarisez-vous avec les éléments de commande et l'utilisation correcte de l'appareil. Utilisez l'appareil uniquement de la façon décrite et pour les domaines d'applications indiqués. Veillez à bien conserver le mode d'emploi et à remettre l'ensemble des documents en cas de cession de l'appareil à des tierces personnes.

## Utilisation conforme

Cet appareil est exclusivement destiné aux utilisations suivantes :

- Aspiration de liquides et de poussières dans un cadre domestique, p. ex. à la maison, dans la salle réservée au bricolage, dans la voiture ou dans le garage
- en tant que souffleur
- Aspiration d'eau

L'aspiration de substances inflammables, explosives ou nocives pour la santé est interdite.

Toute autre utilisation qui n'est pas expressément préconisée dans ce mode d'emploi peut constituer un sérieux danger pour l'utilisateur et entraîner des dommages à l'appareil. L'opérateur ou l'utilisateur de l'appareil est responsable des accidents ou des dommages causés aux autres personnes ou à leurs biens. L'appareil est destiné à être utilisé dans le domaine du bricolage. Il n'a pas été conçu pour une utilisation professionnelle constante. Une utilisation commerciale annule la garantie. Le fabricant ne peut être tenu responsable des dommages causés par une utilisation inappropriée ou par une manipulation incorrecte.

## Matériel livré/Accessoires

Déballez l'appareil et vérifiez le matériel livré.

Éliminez correctement les matériaux d'emballage.

- Tête du moteur
- Cuve à saletés
- Tube d'aspiration télescopique
- Filtre plissé (prémontée)
- Traduction de la notice originale

À la livraison, les pièces suivantes se trouvent dans la cuve à saletés. *Monter et démonter la tête du moteur, p. 43*

- 5 × Pied (avec roulette directionnelle et support pour accessoires)

- Flexible d'aspiration
- Poignée
- Filtre en mousse
- Filtre en papier
- Buse de sol avec brosse
- Buse de sol avec lèvre en caoutchouc
- Suceur à fentes

## Aperçu



Vous trouverez les représentations de l'appareil sur le volet rabattable avant et arrière.

- 1 Interrupteur Marche/Arrêt
  - 2 Poignée de transport
  - 3 Tête du moteur
  - 4 Support pour accessoires
  - 5 Support (Câble d'alimentation)
  - 6 Touche de nettoyage du filtre
  - 7 Câble d'alimentation
  - 8 Support du tube d'aspiration
  - 9 Mécanisme de fermeture à déclic
  - 10 Cuve à saletés
  - 11 Pied (avec roulette directionnelle et support pour accessoires)
  - 12 Chaîne antistatique
  - 13 Orifice d'évacuation
  - 14 Raccord d'aspiration
  - 15 Raccord de soufflage
- ### Accessoires
- 16 Verrouillage (Tube d'aspiration télescopique)
  - 17 Ergot de maintien (Tube d'aspiration télescopique)
  - 18 Tube d'aspiration télescopique
  - 19 Flexible d'aspiration
  - 20 Verrouillage (Flexible d'aspiration)
  - 21 Régulation d'air
  - 22 Poignée

### Filtre

- 23 Filtre en mousse
- 24 Verrouillage (Filtre plissé)
- 25 Filtre plissé
- 26 Filtre en papier

### Suceurs

- 27 Suceur à fentes
- 28 Buse de sol avec brosse
- 29 Buse de sol avec lèvre en caoutchouc

### Fig. C

- 30 Panier filtre

## Description fonctionnelle

L'appareil est équipé d'une cuve à saletés en acier inoxydable. Les roulettes confèrent une grande maniabilité à l'appareil. Pour l'aspiration humide, un flotteur interrompt le flux d'air d'aspiration lorsque la cuve à saletés est pleine. L'appareil possède en plus une fonction de soufflage.

Pour éviter une charge électrostatique pendant l'aspiration, une chaîne antistatique est installée sous l'appareil.

Pour savoir quelles fonctions remplissent les éléments de commande, veuillez vous reporter aux descriptions suivantes.

## Symboles d'emploi des suceurs et filtres



Suceur pour aspirer les tapis et moquettes.



Suceur pour aspirer les surfaces lisses et sols durs.



Suceur pour aspirer la poussière et la saleté dans les joints et rainures.



suceur spécial pour aspirer les capotonnages et matelas.



suceur spécial pour nettoyer la voiture.



Filtre pour aspirer les liquides.



Ce filtre ne convient pas pour aspirer des liquides.



Filtre pour aspirer la saleté sèche dans la maison, le garage et l'atelier.



Filtre pour aspirer les poussières fines, par ex. la poussière de pierre et celle de bois.

## Caractéristiques techniques

### Aspirateur eau et poussière

.....PWD 25 C4

Tension assignée *U*

..... 220–240 V~, 50/60 Hz

Puissance assignée *P* ..... 1400 W

Longueur Câble d'alimentation ..... 4 m

Classe de protection

.....  II ( double isolation )

Type de protection ..... IPX4

Poids (accessoires inclus) ..... ≈6,3 kg

Puissance d'aspiration ..... 240 Air-Watt

Dépression maximale ..... 17 kPa

Débit volumétrique ..... 2,2 m<sup>3</sup>/min

Volume du réservoir

- brut ..... 25 l

- net ..... 15 l

## Consignes de sécurité

Cette section couvre les consignes de sécurité de base relatives à l'utilisation de l'appareil.

### Signification des consignes de sécurité

**▲ DANGER !** Si vous ne suivez pas cette consigne de sécurité, un accident se

produira. Cela entraînera des blessures graves, voire la mort.

**▲ AVERTISSEMENT !** Si vous ne suivez pas cette consigne de sécurité, un accident peut se produire. Cela peut entraîner des blessures graves, voire la mort.

**▲ PRUDENCE !** Si vous ne suivez pas cette consigne de sécurité, un accident se produira. Cela peut entraîner des blessures physiques mineures ou modérées.

**REMARQUE !** Si vous ne suivez pas cette consigne de sécurité, un accident se produira. Cela peut entraîner des dommages matériels.

## Pictogrammes et symboles

### Pictogrammes sur l'appareil



Lisez attentivement le mode d'emploi. Familiarisez-vous avec les éléments de commande et l'utilisation correcte de l'appareil.



Uniquement pour cendres froides\* ! Il y a risque d'incendie si la température du produit aspiré dépasse 40 °C !



Classe de protection II (double isolation)



Touche du système de nettoyage du filtre



Les appareils électriques ne doivent pas être jetés avec les déchets ménagers.

\* Des « cendres froides » sont des cendres qui ont refroidi suffisamment longtemps et qui ne contiennent plus de petits tas de braises. Cela peut être vérifié en ratissant les cendres avec un accessoire métallique avant d'utiliser l'appareil. Les cendres froides n'émettent plus de rayonnement thermique perceptible.

## Mise en service sécurisée de l'aspirateur eau et poussière



Attention ! Lors de l'utilisation d'appareils électriques, les mesures de sécurité fondamentales suivantes doivent être observées pour la protection contre l'électrocution, le risque de blessure et le risque d'incendie :

### Remarques générales

- Lisez attentivement le mode d'emploi. Familiarisez-vous avec les éléments de commande et l'utilisation correcte de l'appareil.
- Cet appareil peut être utilisé par des enfants à partir de 8 ans et plus, ainsi que par des personnes aux capacités physiques, sensorielles ou mentales réduites ou manquant d'expérience ou de connaissance, à condition qu'ils soient surveillés ou qu'ils aient été instruits sur l'utilisation en toute sécurité de l'appareil et qu'ils comprennent les dangers en résultant. Les enfants ne sont pas autorisés à jouer avec l'appareil. Le nettoyage et les travaux d'entretien réali-

sés par l'utilisateur ne doivent pas être effectués par des enfants sans surveillance.

- Il est à noter que l'utilisateur est lui-même responsable des accidents ou des mises en danger d'autrui ou de sa propriété.
- Respectez la protection sonore et les directives locales.

## Préparation

- Vérifiez toujours avant l'utilisation si le câble de raccordement et la rallonge électrique présentent des signes de détérioration ou de vieillissement. Si le câble est endommagé pendant l'utilisation, il faut immédiatement le débrancher du secteur, **NE TOUCHEZ PAS LE CÂBLE AVANT QU'IL NE SOIT DÉBRANCHÉ DU RÉSEAU**. N'utilisez pas l'appareil si le câble est endommagé ou usé.
- Veillez à ce que la tension secteur soit conforme aux indications sur la plaque signalétique.
- Raccordez l'appareil uniquement à une prise protégée par un disjoncteur à courant de défaut (disjoncteur différentiel)

avec un courant de défaut assigné inférieur à 30 mA.

- Branchez l'appareil à une prise de courant avec un fusible d'au moins 16 A.
- Si le câble d'alimentation de cet appareil est endommagé, il doit être remplacé par le fabricant, son service après-vente ou une personne aux qualifications similaires pour éviter des risques. Adressez-vous au Centre de SAV.
- Avant d'utiliser l'appareil, veillez à ce qu'il soit assemblé correctement et que les filtres soient dans la bonne position. N'aspirez jamais sans filtre. L'appareil pourrait être endommagé.
- N'utilisez jamais l'appareil lorsque des enfants ou des animaux se trouvent à proximité. Les personnes à proximité doivent porter des vêtements de protection.

## Fonctionnement

- Soyez attentif et faites attention à ce que vous faites ; commencez le travail avec l'appareil raisonnablement. N'utilisez pas l'appareil si vous êtes fatigué ou sous



l'influence de l'alcool, de drogues ou de médicaments.

- Les personnes et animaux ne doivent pas être aspirés avec l'appareil.
  - Pendant l'utilisation, ne braquez jamais le flexible d'aspiration et les suceurs sur vous-même ou d'autres personnes, en particulier pas en direction des yeux et des oreilles. Il existe un risque de blessures.
  - Pendant le travail, les suceurs et le tube d'aspiration ne doivent pas être à hauteur de tête. Il existe un risque de blessures.
  - N'aspirez pas de matières chaudes, incandescentes, inflammables, explosives ou nocives pour la santé. En font entre autres partie des cendres chaudes, de l'essence, des solvants, des acides ou des lessives. Il y a un risque d'incendie et de blessure.
  - Veillez à ne pas endommager le câble d'alimentation en le faisant passer sur des bords tranchants, en le coinçant ou en tirant dessus.
  - N'utilisez pas le câble d'alimentation pour retirer la
- fiche de la prise de courant ou pour tirer l'appareil. Protégez le câble d'alimentation de la chaleur, de l'huile et des bords coupants.
- Ne transportez jamais l'appareil lorsque l'entraînement fonctionne.
  - Éteignez l'appareil et débranchez sa fiche de la prise de courant. Assurez-vous que toutes les pièces en mouvement sont à l'arrêt complet
    - à chaque fois que vous vous éloignez de l'appareil,
    - avant de remplacer des accessoires,
    - avant de retirer des blocages ou obstructions,
    - avant de vérifier l'appareil, de le nettoyer ou de travailler dessus.
  - Si l'appareil commence à vibrer de manière inhabituellement forte, il faut le vérifier immédiatement :
    - vérifiez si des pièces sont desserrées et resserrez-les,
    - recherchez des détériorations,
    - remplacez les accessoires défectueux. Pour les réparations, adressez-vous au Centre de SAV.

## Nettoyage, entretien et stockage

- Laissez refroidir le moteur avant de stocker l'appareil pour une période prolongée.
- Pour des raisons de sécurité, remplacez les pièces usées ou endommagées. N'utilisez que des pièces de rechange et accessoires d'origine. L'utilisation de pièces qui ne sont pas d'origine entraîne une perte immédiate des droits de garantie.
- L'ouverture de l'appareil doit être effectuée uniquement par un électricien qualifié agréé. Pour les réparations, adressez-vous toujours à notre Centre de SAV.
- Coupez l'entraînement, débranchez l'appareil de l'alimentation électrique et laissez l'appareil refroidir lorsque celui-ci est arrêté pour un nettoyage, un réglage, le stockage ou le remplacement d'une pièce d'accessoire.
- Manipulez l'appareil avec soin et gardez-le propre.
- Conservez l'appareil hors de portée des enfants.

## Préparation

**▲ AVERTISSEMENT !** Risque de blessures lié au démarrage involontaire de l'appareil. Branchez la fiche dans la prise de courant uniquement lorsque l'appareil est entièrement prêt à être utilisé.

### Éléments de commande

Avant la première mise en service de l'appareil, familiarisez-vous avec les éléments de commande.

#### Interrupteur Marche/Arrêt (1)

- Mise en marche : Mettez l'interrupteur Marche/Arrêt (1) en position « I » (MARCHE).
- Arrêt : Mettez l'interrupteur Marche/Arrêt (1) en position « 0 » (ARRÊT).

#### Touche de nettoyage du filtre (6)

- Touche de nettoyage du filtre, p. 46

#### Régulation d'air (21)

- Ouvrir la régulation d'air : puissance d'aspiration au niveau du suceur plus faible.

#### Verrouillage (16)

Régler la longueur du tube d'aspiration télescopique (18).

1. Poussez le verrouillage (16) du tube d'aspiration (18) vers l'avant et maintenez-le enfoncé.
2. Réglez la partie intérieure du tube d'aspiration télescopique (18) à la hauteur souhaitée.
3. Relâchez le verrouillage (16) du tube d'aspiration (18).
4. Si la partie intérieure du tube d'aspiration télescopique (18) ne s'enclenche pas, glissez-le sur le cran suivant vers l'avant ou l'arrière.

## Monter et démonter la tête du moteur

### Démonter la tête du moteur (Fig. A)

1. Déverrouillez les mécanismes de fermeture à déclic (9) situés sur la cuve à saletés (10).
2. Retirez la tête du moteur (3).  
Déposez la tête du moteur (3) avec la partie supérieure vers le bas.

### Monter la tête du moteur (Fig. A)

1. Placez la tête du moteur (3) sur la cuve à saletés (10). L'interrupteur Marche/Arrêt (1) est orienté vers le raccord d'aspiration (14).
2. Verrouillez les mécanismes de fermeture à déclic (9) situés sur la cuve à saletés (10).

## Montage

### État à la livraison

- Tête du moteur (prémontée)
- Filtre plissé (prémontée)
- 5 × Pied (avec roulette directionnelle et support pour accessoires) (non monté).

### Monter les pieds (Fig. B)

1. Démontez la tête du moteur (3).
2. Posez la cuve à saletés (10) avec le dessous orienté vers le haut sur un support stable.
3. Placez les pieds (11) dans les logements situés sur le dessous de la cuve à saletés.  
Les pieds s'enclenchent avec un déclic.
4. Montez la tête du moteur (3).

## Monter et démonter le flexible d'aspiration

### Monter le flexible d'aspiration (Fig. A)

1. Enfichez l'extrémité large du flexible d'aspiration (19) avec le verrouillage (20) dans un raccord :
  - Aspiration : Raccord d'aspiration (14) (sur la cuve à saletés)
  - Soufflage : Raccord de soufflage (15) (sur la tête du moteur)
 Le verrouillage s'enclenche avec un déclic.

### Démonter le flexible d'aspiration (Fig. A)

1. Appuyez sur le verrouillage (20) situé sur le flexible d'aspiration (19) et maintenez-le enfoncé.
2. Tirez le flexible d'aspiration (19) hors du raccord.

## Monter et démonter les filtres et le sac filtrant

### Aperçu

L'appareil est équipé des filtres et sacs suivants :

- **Filtre plissé (25)**
  - Aspiration de poussières
  - Utilisez en plus un filtre en papier afin que le filtre plissé ne s'encrasse pas trop vite.
  - *Touche de nettoyage du filtre, p. 46*
- **Filtre en mousse (23)**
  - Aspiration humide
- **Filtre en papier (26)**
  - Aspiration de poussières
- **Sac filtrant pour poussières fines**
  - Aspirer la poussière fine
  - vendu séparément

**Démonter le filtre plissé (Fig. C)**

1. Démontez la tête du moteur (3).  
Déposez la tête du moteur (3) avec la partie supérieure vers le bas.
2. Déverrouillez le verrouillage (24) du filtre plissé (25).
3. Retirez le filtre plissé (25).

**Monter le filtre plissé (Fig. C)**

1. Démontez la tête du moteur (3).  
Déposez la tête du moteur (3) avec la partie supérieure vers le bas.
2. Démontez le cas échéant le filtre en mousse (23).
3. Placez le filtre plissé (25) au-dessus du panier filtre (30).
4. Si le filtre plissé (25) ne se positionne pas immédiatement, tournez la fermeture jusqu'à ce que le filtre plissé se déplace en direction de la tête du moteur (3).
5. Verrouillez le verrouillage (24) du filtre plissé (25).
6. Montez la tête du moteur.

**Monter le sac filtrant (Fig. D)**

La notice s'applique au filtre en papier (26) et au sac filtrant pour poussières fines (vendu séparément).

1. Démontez la tête du moteur (3).  
Déposez la tête du moteur (3) avec la partie supérieure vers le bas.
2. Rabattez le sac filtrant à l'intérieur de la cuve à saletés (10) sur le raccord d'aspiration (14). Le joint d'étanchéité sur l'ouverture du sac filtrant doit enfermer complètement la bride sur le raccord d'aspiration.
3. Montez la tête du moteur.

**Démonter le sac filtrant (Fig. D)**

1. Démontez la tête du moteur (3).  
Déposez la tête du moteur (3) avec la partie supérieure vers le bas.
2. Vous pouvez sortir le sac filtrant.

3. Montez la tête du moteur.

**Démonter le filtre en mousse (Fig. C)**

1. Démontez la tête du moteur (3).  
Déposez la tête du moteur (3) avec la partie supérieure vers le bas.
2. Retirez prudemment le filtre en mousse (23).

**Monter le filtre en mousse (Fig. C)**

Utilisez uniquement un filtre sec.

1. Démontez la tête du moteur (3).  
Déposez la tête du moteur (3) avec la partie supérieure vers le bas.
2. Déroulez légèrement le filtre en mousse (23).
3. Enfilez le filtre en mousse sur le panier filtre (30).
4. Enroulez le filtre en mousse en lissant.
5. Montez la tête du moteur.

**Sélectionner le suceur****Buse de sol avec lèvres en caoutchouc (29)**

- Aspiration humide

**Buse de sol avec brosse (28)**

- Aspiration de poussières

**Suceur à fentes (27)**

- Aspiration de joints, coins et radiateurs

**Monter et démonter le suceur**

Les suceurs s'installent et se retirent simplement du tube d'aspiration (18), de la poignée (22) ou du flexible d'aspiration (19).

**Fonctionnement****Aspiration de poussières****Remarques**

- N'aspirez jamais sans filtre !
- Le filtre en papier n'est pas adapté à l'aspiration de poussières fines. Pour aspirer de la poussière fine, vous avez en plus besoin d'un sac filtrant pour pous-

sières fines (*Pièces de rechange et accessoires, p. 53*).

### Filtres et suceurs autorisés

- **Filtre**
  - Filtre plissé (25)
- **Sac filtrant**
  - Filtre en papier (recommandée)
  - sans
- **Suceurs**
  - tous

## Aspiration humide

### Remarques

- N'aspirez jamais sans filtre !
- Pour l'aspiration humide, un flotteur interrompt le flux d'air d'aspiration lorsque la cuve à saletés est pleine. Éteignez l'appareil et videz la cuve à saletés.
- Veillez à ce que le suceur ne soit pas complètement immergé dans l'eau afin de pouvoir toujours aspirer un peu d'air.
- La cuve à saletés ne convient pas pour la conservation de liquides. Videz la cuve à saletés après l'aspiration humide.

### Filtres et suceurs autorisés

- **Filtre**
  - Filtre en mousse (23)
- **Sac filtrant**
  - sans
- **Suceurs**
  - Buse de sol avec lèvre en caoutchouc (29)
  - sans

## Aspirer la poussière fine

### Remarques

- N'aspirez jamais sans filtre !

- Pour aspirer de la poussière fine, vous avez en plus besoin d'un sac filtrant pour poussières fines (*Pièces de rechange et accessoires, p. 53*).

### Filtres et suceurs autorisés

- **Filtre**
  - Filtre plissé (25)
- **Sac filtrant**
  - Sac filtrant pour poussières fines
- **Suceurs**
  - tous

## Soufflage

### Préparer la fonction de soufflage (Fig. E)

1. Retirez le filtre et le sac filtrant.  
Voir *Monter et démonter les filtres et le sac filtrant, p. 43*.
2. Enfichez le flexible d'aspiration (19) dans le raccord de soufflage (15).  
voir *Monter et démonter le flexible d'aspiration, p. 43*.

## Mise en marche et arrêt

### Préparation

1. Déroulez complètement le flexible d'aspiration (19).
2. Préparez l'appareil pour la fonction souhaitée : filtre, sac filtrant, flexible d'aspiration, tube d'aspiration, suceur
3. Branchez la fiche d'alimentation de l'appareil dans une prise.

### Mise en marche

1. Mettez l'interrupteur Marche/Arrêt (1) en position « I » (MARCHE).

### Arrêt

1. Mettez l'interrupteur Marche/Arrêt (1) en position « 0 » (ARRÊT).
2. Pendant les pauses, vous pouvez suspendre le tube d'aspiration télescopique (18) à l'aide de l'ergot de

maintien (17) sur le support du tube d'aspiration (8).

- Débranchez la fiche d'alimentation de la prise de courant si vous laissez l'appareil sans surveillance ou si vous avez terminé votre travail.

## Nettoyage, entretien et stockage

### ▲ AVERTISSEMENT ! Choc électrique!

Risque de blessures lié au démarrage involontaire de l'appareil. Protégez-vous lors des travaux de maintenance et de nettoyage. Éteignez l'appareil et débranchez sa fiche d'alimentation de la prise de courant.

Faites effectuer les travaux de réparation et de maintenance qui ne sont pas mentionnés dans cette notice par notre Centre de service après-vente. Utilisez exclusivement des pièces de rechange d'origine.

## Nettoyage

### Nettoyage

**REMARQUE !** Risque de dommages ! Un nettoyage incorrect risque d'endommager l'appareil. Ne nettoyez jamais l'appareil au jet d'eau. N'utilisez aucun produit de nettoyage ou détergent agressif.

### Nettoyage général

- Videz la cuve à saletés (10).
- Nettoyez la cuve à saletés (10) avec un chiffon humide.
- Tapotez le filtre plissé (25) pour le débarrasser de la poussière, puis nettoyez-le avec un pinceau ou une balayette.
- Nettoyez le filtre en mousse (23) à l'eau tiède et du savon et laissez-le sécher.
- Remplacez un filtre en papier (26) plein (réapprovisionnement voir

*Pièces de rechange et accessoires, p. 53).*

### Vider les liquides de la cuve à saletés

- Placez la cuve à saletés (10) de sorte que le liquide présent dans la cuve à saletés puisse s'écouler par l'orifice d'évacuation (13).
- Retirez le bouchon de l'orifice d'évacuation (13). Tournez dans le sens ↻.
- Videz la cuve à saletés (10).
- Montez le bouchon de l'orifice d'évacuation (13). Tournez dans le sens ↻.

### Touche de nettoyage du filtre

**REMARQUE !** Risque de dommages !

La fonction de nettoyage du filtre ne doit être exécutée qu'avec le filtre plissé. Si un autre filtre est inséré, nettoyez-le manuellement.

En cas de puissance d'aspiration plus faible, vous pouvez obtenir une meilleure puissance d'aspiration en activant la touche de nettoyage du filtre.

- Mettez l'appareil en marche.
- Fermez l'ouverture d'aspiration du flexible d'aspiration (19). Pour ce faire, pressez le flexible d'aspiration sur le sol.
- Appuyez sur la touche de nettoyage du filtre (6) pendant quelques secondes.  
De l'air est soufflé au travers du filtre plissé pour éliminer les résidus et la saleté.
- Répétez la procédure plusieurs fois.

### Maintenance

L'appareil ne demande aucune maintenance.

## Stockage

Rangez toujours l'appareil et les accessoires dans un état :

- propre
- sec
- à l'abri de la poussière
- hors de portée des enfants

## Remarques

- La cuve à saletés ne convient pas pour la conservation de liquides. Videz la cuve à saletés après l'aspiration humide.

## Préparer l'appareil pour le stockage (Fig. F)

1. Enroulez le câble d'alimentation (7) sur le support (5).
2. Repliez le tube d'aspiration télescopique (18) et insérez l'ergot de maintien (17) sur le support du tube d'aspiration (8).
3. Enroulez le flexible d'aspiration (19) autour de l'appareil et enfichez la poignée (22) dans le tube d'aspiration (18).
4. Enfichez les autres accessoires dans les supports pour accessoires (4) sur la tête du moteur (3) et les pieds (11).

## Recyclage/protection de l'environnement

Introduisez l'appareil, les accessoires et l'emballage dans un circuit de recyclage respectueux de l'environnement.



Les appareils électriques ne doivent pas être jetés avec les déchets ménagers.

Le symbole de la poubelle sur roues barrée d'une croix signifie que ce produit ne doit pas être éliminé comme déchet municipal non trié à la fin de sa vie utile.

## Directive 2012/19/UE sur les déchets d'équipements électriques et électroniques :

les consommateurs sont légalement tenus de recycler, dans le respect de l'environnement, les équipements électriques et électroniques arrivés en fin de vie. Cela permet de garantir une valorisation écologique et respectueuse des ressources.

Suivant la transposition en droit national, vous pouvez disposer des possibilités suivantes :

- Restitution à un point de vente,
- Restitution à un point de collecte officiel,
- Renvoi au fabricant / au distributeur.

Ne sont pas concernés les accessoires qui accompagnent les appareils usagés et les moyens auxiliaires sans composants électriques.



Le produit est recyclable, est soumis à une responsabilité élargie du fabricant et est collecté dans le cadre du tri sélectif.



Portez le carton à un point de recyclage.

## Diagnostic de pannes

Le tableau suivant vous aide à éliminer les petites pannes :

Problème	Cause possible	Dépannage
L'appareil ne démarre pas	Interrupteur Marche/Arrêt (1) coupé	Vérifier la position de l'interrupteur Marche/Arrêt
	Absence de tension de réseau	Contrôler la prise de courant, le câble d'alimentation, la fiche d'alimentation, le fusible, et le cas échéant, faire réparer par un électricien.
	Interrupteur Marche/Arrêt (1) défectueux	Adressez-vous au Centre de SAV.
	Balais de carbone usés	
	Défaut du moteur	
Puissance d'aspiration réduite ou insuffisante	Flexible d'aspiration (19) ou suceurs obstrués	Supprimer les obstructions et blocages
	Cuve à saletés (10) ouverte	<i>Monter et démonter la tête du moteur, p. 43</i>
	Cuve à saletés (10) pleine	Vider la cuve à saletés
	Filtre (23/25) plein ou encrassé	Vider, nettoyer ou remplacer le filtre
	Flotteur dans le panier filtre (30) en position incorrecte (p. ex. en raison de mouvements saccadés)	Éteindre l'appareil pour que le flotteur retombe, puis rallumer
	Flotteur dans le panier filtre (30) défectueux	Adressez-vous au Centre de SAV.
Le flotteur n'obture pas l'orifice d'aspiration	Flotteur dans le panier filtre (30) ne bouge pas	Libérer le flotteur
	Flotteur dans le panier filtre (30) défectueux	Adressez-vous au Centre de SAV.
La poussière ou les souillures sont chassées hors de l'appareil	Filtre (23/25) pas monté, ou incorrectement	<i>Monter et démonter les filtres et le sac filtrant, p. 43</i>

## Service

### Garantie (Belgique)

Chère cliente, cher client,

ce produit bénéficie d'une garantie de 3 ans, valable à compter de la date d'achat.

En cas de manques constatés sur ce produit, vous disposez des droits légaux



contre le vendeur du produit. Ces droits légaux ne sont pas limités par notre garantie présentée par la suite.

### Conditions de garantie

Le délai de garantie débute avec la date d'achat. Veuillez conserver soigneusement le ticket de caisse original. En effet, ce document vous sera réclamé comme preuve d'achat.

Si un défaut de matériel ou un défaut de fabrication se présente au cours des trois ans suivant la date d'achat de ce produit, nous réparons gratuitement ou remplaçons ce produit - selon notre choix. Cette garantie suppose que l'appareil défectueux et le justificatif d'achat (ticket de caisse) nous soient présentés durant cette période de trois ans et que la nature du manque et la manière dont celui-ci est apparu soient explicités par écrit dans un bref courrier.

Si le défaut est couvert par notre garantie, le produit vous sera retourné, réparé ou remplacé par un neuf. Aucune nouvelle période de garantie ne débute à la date de la réparation ou de l'échange du produit.

### Durée de garantie et demande légale en dommages-intérêts

La durée de garantie n'est pas prolongée par la garantie. Ce point s'applique aussi aux pièces remplacées et réparées. Les dommages et les manques éventuellement constatés dès l'achat doivent immédiatement être signalés après le déballage. A l'expiration du délai de garantie les réparations occasionnelles sont à la charge de l'acheteur.

### Volume de la garantie

L'appareil a été fabriqué avec soin, selon de sévères directives de qualité et il a été entièrement contrôlé avant la livraison.

La garantie s'applique aux défauts de matériel ou aux défauts de fabrication. Cette

garantie ne s'étend pas aux parties du produit qui sont exposées à une usure normale et peuvent être donc considérées comme des pièces d'usure (par ex. Filtre) ou pour des dommages affectant les parties fragiles.

Cette garantie est nulle si l'appareil a été endommagé, mal utilisé ou non entretenu. Il en va de même pour des dommages provoqués par l'eau, le gel, la foudre ou le feu ou un transport inadapté. Pour une utilisation appropriée du produit, il faut impérativement respecter toutes les instructions citées dans le manuel de l'opérateur. Les actions et les domaines d'utilisation déconseillés dans la notice d'utilisation ou vis-à-vis desquels une mise en garde est émise, doivent absolument être évités.

L'appareil est destiné à un usage privé uniquement et non à un usage commercial. La garantie est nulle en cas de mauvaise utilisation et de manipulation inappropriée, d'usage de la force et d'interventions qui n'ont pas été effectuées par notre centre de service agréé.

### Marche à suivre dans le cas de garantie

Pour garantir un traitement rapide de votre demande, veuillez suivre les instructions suivantes :

- Tenez vous prêt à présenter, sur demande, le ticket de caisse et le numéro d'identification (IAN 426460\_2301) comme preuve d'achat.
- Vous trouverez le numéro d'article sur la plaque signalétique.
- Si des pannes de fonctionnement ou d'autres manques apparaissent, prenez d'abord contact, par **téléphone** ou par **e-Mail**, avec le service après-vente dont les coordonnées sont indiquées ci-dessous. Vous recevrez alors des renseignements supplémentaires

sur le déroulement de votre réclamation.

- En cas de produit défectueux vous pouvez, après contact avec notre service clients, envoyer le produit, franco de port à l'adresse de service après-vente indiquée, accompagné du justificatif d'achat (ticket de caisse) et en indiquant quelle est la nature du défaut et quand celui-ci s'est produit. Pour éviter des problèmes d'acceptation et des frais supplémentaires, utilisez absolument seulement l'adresse qui vous est donnée. Assurez-vous que l'expédition ne se fait pas en port dû, comme marchandises encombrantes, envoi express ou autre taxe spéciale. Veuillez renvoyer l'appareil, y compris tous les accessoires livrés lors de l'achat et prenez toute mesure pour avoir un emballage de transport suffisamment sûr.

## Garantie (France)

Chère cliente, cher client,  
ce produit bénéficie d'une garantie de 3 ans, valable à compter de la date d'achat.

En cas de manques constatés sur ce produit, vous disposez des droits légaux contre le vendeur du produit. Ces droits légaux ne sont pas limités par notre garantie présentée par la suite.

### Article L217-4 du Code de la consommation

Le vendeur livre un bien conforme au contrat et répond des défauts de conformité existant lors de la délivrance.

Il répond également des défauts de conformité résultant de l'emballage, des instructions de montage ou de l'installation lorsque celle-ci a été mise à sa charge par le contrat ou a été réalisée sous sa responsabilité.

### Article L217-5 du Code de la consommation

Le bien est conforme au contrat :

1. S'il est propre à l'usage habituellement attendu d'un bien semblable et, le cas échéant :
  - s'il correspond à la description donnée par le vendeur et posséder les qualités que celui-ci a présentées à l'acheteur sous forme d'échantillon ou de modèle ;
  - s'il présente les qualités qu'un acheteur peut légitimement attendre eu égard aux déclarations publiques faites par le vendeur, par le producteur ou par son représentant, notamment dans la publicité ou l'étiquetage ;
2. Ou s'il présente les caractéristiques définies d'un commun accord par les parties ou être propre à tout usage spécial recherché par l'acheteur, porté à la connaissance du vendeur et que ce dernier a accepté.

### Article L217-16 du Code de la consommation

Lorsque l'acheteur demande au vendeur, pendant le cours de la garantie commerciale qui lui a été consentie lors de l'acquisition ou de la réparation d'un bien meuble, une remise en état couverte par la garantie, toute période d'immobilisation d'au moins sept jours vient s'ajouter à la durée de la garantie qui restait à courir. Cette période court à compter de la demande d'intervention de l'acheteur ou de la mise à disposition pour réparation du bien en cause, si cette mise à disposition est postérieure à la demande d'intervention.

Indépendamment de la garantie commerciale souscrite, le vendeur reste tenu des défauts de conformité du bien et des vices rédhibitoires dans les conditions prévues

aux articles L217-4 à L217-13 du Code de la consommation et aux articles 1641 à 1648 et 2232 du Code Civil.

### **Article L217-12 du Code de la consommation**

L'action résultant du défaut de conformité se prescrit par deux ans à compter de la délivrance du bien.

### **Conditions de garantie**

Le délai de garantie débute avec la date d'achat. Veuillez conserver soigneusement le ticket de caisse original. En effet, ce document vous sera réclamé comme preuve d'achat.

Si un défaut de matériel ou un défaut de fabrication se présente au cours des trois ans suivant la date d'achat de ce produit, nous réparons gratuitement ou remplaçons ce produit - selon notre choix. Cette garantie suppose que l'appareil défectueux et le justificatif d'achat (ticket de caisse) nous soient présentés durant cette période de trois ans et que la nature du manque et la manière dont celui-ci est apparu soient explicités par écrit dans un bref courrier.

Si le défaut est couvert par notre garantie, le produit vous sera retourné, réparé ou remplacé par un neuf. Aucune nouvelle période de garantie ne débute à la date de la réparation ou de l'échange du produit.

### **Durée de garantie et demande légale en dommages-intérêts**

La durée de garantie n'est pas prolongée par la garantie. Ce point s'applique aussi aux pièces remplacées et réparées. Les dommages et les manques éventuellement constatés dès l'achat doivent immédiatement être signalés après le déballage. A l'expiration du délai de garantie les réparations occasionnelles sont à la charge de l'acheteur.

### **Volume de la garantie**

L'appareil a été fabriqué avec soin, selon de sévères directives de qualité et il a été entièrement contrôlé avant la livraison.

La garantie s'applique aux défauts de matériel ou aux défauts de fabrication. Cette garantie ne s'étend pas aux parties du produit qui sont exposées à une usure normale et peuvent être donc considérées comme des pièces d'usure (par ex. Filtre) ou pour des dommages affectant les parties fragiles.

Cette garantie est nulle si l'appareil a été endommagé, mal utilisé ou non entretenu. Il en va de même pour des dommages provoqués par l'eau, le gel, la foudre ou le feu ou un transport inadapté. Pour une utilisation appropriée du produit, il faut impérativement respecter toutes les instructions citées dans le manuel de l'opérateur. Les actions et les domaines d'utilisation déconseillés dans la notice d'utilisation ou vis-à-vis desquels une mise en garde est émise, doivent absolument être évités.

L'appareil est destiné à un usage privé uniquement et non à un usage commercial. La garantie est nulle en cas de mauvaise utilisation et de manipulation inappropriée, d'usage de la force et d'interventions qui n'ont pas été effectuées par notre centre de service agréé.

Les pièces détachées indispensables à l'utilisation du produit sont disponibles pendant la durée de la garantie du produit.

### **Article 1641 du Code civil**

Le vendeur est tenu de la garantie à raison des défauts cachés de la chose vendue qui la rendent impropre à l'usage auquel on la destine, ou qui diminuent tellement cet usage que l'acheteur ne l'aurait pas acquise, ou n'en aurait donné qu'un moindre prix, s'il les avait connus.

## Article 1648 1er alinéa du Code civil

L'action résultant des vices rédhibitoires doit être intentée par l'acquéreur dans un délai de deux ans à compter de la découverte du vice.

### Marche à suivre dans le cas de garantie

Pour garantir un traitement rapide de votre demande, veuillez suivre les instructions suivantes :

- Tenez vous prêt à présenter, sur demande, le ticket de caisse et le numéro d'identification (IAN 426460\_2301) comme preuve d'achat.
- Die Vous trouverez le numéro d'article sur la plaque signalétique.
- Si des pannes de fonctionnement ou d'autres manques apparaissent, prenez d'abord contact, par **téléphone** ou par **e-Mail**, avec le service après-vente dont les coordonnées sont indiquées ci-dessous. Vous recevrez alors des renseignements supplémentaires sur le déroulement de votre réclamation.
- En cas de produit défectueux vous pouvez, après contact avec notre service clients, envoyer le produit, franco de port à l'adresse de service après-vente indiquée, accompagné du justificatif d'achat (ticket de caisse) et en indiquant quelle est la nature du défaut et quand celui-ci s'est produit. Pour éviter des problèmes d'acceptation et des frais supplémentaires, utilisez absolument seulement l'adresse qui vous est donnée. Assurez-vous que l'expédition ne se fait pas en port dû, comme marchandises encombrantes, envoi express ou autre taxe spéciale. Veuillez renvoyer l'appareil, y compris tous les ac-

cessoires livrés lors de l'achat et prenez toute mesure pour avoir un emballage de transport suffisamment sûr.

### Service de réparation

Pour les réparations **ne relevant pas de la garantie**, adressez-vous au Centre de SAV. Il vous établira volontiers un devis.

- Nous pouvons traiter uniquement les appareils qui ont été expédiés avec un emballage et un affranchissement suffisants.

**Remarque :** Veuillez envoyer votre appareil nettoyé en indiquant le défaut à l'adresse connue du Centre de SAV.

- Ne seront pas acceptés les appareils envoyés en port dû ainsi que les appareils envoyés comme produits encombrants, en express ou par tout autre mode de transport spécial.
- Nous recyclons gratuitement vos appareils défectueux que vous nous renvoyez.

### Service-Center

**FR** **Service France**  
Tel.: 800 919270  
E-mail: [grizzly@lidl.fr](mailto:grizzly@lidl.fr)  
**IAN 426460\_2301**

**BE** **Service Belgique**  
Tel.: 800 12089  
E-mail: [grizzly@lidl.be](mailto:grizzly@lidl.be)  
**IAN 426460\_2301**

### Importateur

Veuillez noter que l'adresse suivante n'est pas une adresse de service après-vente. Contactez d'abord le Centre de SAV cité ci-dessus.

Grizzly Tools GmbH & Co. KG  
Stockstädter Str. 20  
63762 Großostheim  
ALLEMAGNE  
[www.grizzlytools.de](http://www.grizzlytools.de)

## Pièces de rechange et accessoires

**Vous obtiendrez des pièces de rechange et accessoires à l'adresse [www.grizzlytools.shop](http://www.grizzlytools.shop).**

Les pièces détachées indispensables à l'utilisation du produit sont disponibles pendant la durée de la garantie du produit.

En cas de problèmes lors de la passation de votre commande, contactez-nous via notre boutique en ligne. Pour toute autre question, adressez-vous au Service-Center, p. 52.

Pos. n°	Désignation	N° de commande
3	Tête du moteur (EU)	72079326
9	Verrouillage	91105844
10	Cuve à saletés	91106133
11	Pied (avec roulette directionnelle et support pour accessoires)(×5)	91105502
12	Chaîne antistatique	91105503
18	Tube d'aspiration télescopique	91099439
19	Flexible d'aspiration	91105846
22	Poignée	91104782
23	Filtre en mousse, paquet de 3	91106134
26	Filtre en papier, paquet de 5	30250133
27	Suceur à fentes	91099005
28	Buse de sol avec brosse	91105847
29	Buse de sol avec lèvres en caoutchouc	91105848

### Disponible en plus

Désignation	N° de commande
Sac filtrant pour poussières fines, paquet de 5 (Non-fissé microfiltrant blanc 2 épaisseurs)	30250112
Suceur à coussins (noir)	72800040
Suceur pour la voiture (noir)	91096445

## Traduction de la déclaration CE de conformité originale

Produit: **Aspirateur eau et poussière**

Modèle: **PWD 25 C4**

Número de serie: 000001-104000

L'objet de la déclaration décrit ci-dessus est conforme à la législation d'harmonisation de l'Union applicable:

**2014/35/EU • 2014/30/EU • 2011/65/EU & (EU) 2015/863**

L'objet de la déclaration décrit ci-dessus est conforme à la directive 2011/65/EU du Parlement européen et du Conseil du 8 juin 2011 relative à la limitation de l'utilisation de certaines substances dangereuses dans les équipements électriques et électroniques.

Pour assurer la conformité, les normes harmonisées et les normes et réglementations nationales suivantes ont été appliquées :

**EN 60335-1:2012/A15:2021 • EN 60335-2-2:2010/A1:2013  
EN 62233:2008 • EN IEC 55014-1:2021 • EN IEC 55014-2:2021  
EN IEC 61000-3-2:2019/A1:2021 • EN 61000-3-3:2013/A2:2021  
EN IEC 63000:2018**

La présente déclaration de conformité est établie sous la seule responsabilité du fabricant:

**CE** Grizzly Tools GmbH & Co. KG  
Stockstädter Str. 20  
63762 Großostheim  
ALLEMAGNE  
05.07.2023



Christian Frank  
Mandataire de documentation

# Inhoudsopgave

<b>Inleiding.....</b>	<b>55</b>
Reglementair gebruik.....	56
Inhoud van het pakket/ accessoires.....	56
Overzicht.....	56
Functiebeschrijving.....	57
Pictogrammen voor gebruik van zuigmonden en filters.....	57
Technische gegevens.....	57
<b>Veiligheidsaanwijzingen.....</b>	<b>57</b>
Betekenis van de veiligheidsaanwijzingen.....	57
Pictogrammen en symbolen.....	58
Veilige inbedrijfstelling van de nat-droogzuiger.....	58
<b>Vorbereiding.....</b>	<b>61</b>
Bedieningselementen.....	61
Motorkop monteren en demonteren.....	61
Montage.....	61
Zuigslang monteren en demonteren.....	62
Filter en filterzak monteren en demonteren.....	62
Mondstuk selecteren.....	63
<b>Bedrijf.....</b>	<b>63</b>
Droogzuigen.....	63
Natzuigen.....	63
Fijnstof zuigen.....	63
Blazen.....	64
In- en uitschakelen.....	64
<b>Reiniging, onderhoud en opslag.....</b>	<b>64</b>
Reiniging.....	64
Onderhoud.....	65
Opslag.....	65
<b>Afvoeren/ milieubescherming.....</b>	<b>65</b>
<b>Probleemopsporing.....</b>	<b>66</b>
<b>Service.....</b>	<b>66</b>

Garantie.....	66
Reparatie-service.....	68
Service-Center.....	68
Importeur.....	68

## Reserveonderdelen en accessoires..... 68

## Vertaling van de originele EG-conformiteits-verklaring..... 69

## Explostatetekening..... 187

# Inleiding

Gefeliciteerd met de aankoop van uw nieuwe nat-/droogzuiger (hierna "apparaat" of "elektrisch gereedschap" genoemd).

U hebt voor een hoogwaardig product gekozen. Dit apparaat werd tijdens de productie op kwaliteit gecontroleerd en aan een eindcontrole onderworpen. Een goede werking van uw apparaat is daarom gegarandeerd.

Het kan niet worden uitgesloten dat er in individuele gevallen waterresten op of in het apparaat of in slangen kunnen achterblijven. Dat is geen manco of defect en geen reden tot ongerustheid.



Deze gebruiksaanwijzing maakt deel uit van dit apparaat. Ze bevat belangrijke instructies over de veiligheid, het gebruik en de afvoer van het apparaat. Lees zorgvuldig de gebruiksaanwijzing. Maak u vertrouwd met de bedieningselementen en het juiste gebruik van het apparaat. Gebruik het apparaat alleen zoals beschreven en alleen voor de vermelde doeleinden. Bewaar de gebruiksaanwijzing zorgvuldig en geef alle documentatie mee wanneer u het apparaat aan derden doorgeeft.

## Reglementair gebruik

Het apparaat is uitsluitend bedoeld voor volgende gebruiken:

- Nat en droog stofzuigen in huis zoals bv. in het huishouden, in de hobbyruimte, in de auto of in de garage
- als blazer
- Afzuigen van water

Het opzuigen van brandbare, ontplofbare of andere voor de gezondheid schadelijke producten, is verboden.

Elk ander gebruik dat in deze handleiding niet expliciet wordt toegestaan, kan leiden tot schade aan het apparaat en kan een ernstig risico voor de gebruiker inhouden. De bediener of gebruiker van het apparaat is verantwoordelijk voor letsel- of materiële schade aan derde partijen of hun eigendom. Het apparaat is bedoeld voor huishoudelijk gebruik. Het is niet ontworpen voor continu commercieel gebruik. Bij commercieel gebruik vervalt de garantie. De fabrikant is niet aansprakelijk voor schade die voortvloeit uit oneigenlijk gebruik of uit een foute bediening.

## Inhoud van het pakket/ accessoires

Pak het apparaat uit en controleer de inhoud van het pakket.

Voer het verpakkingsmateriaal af zoals reglementair voorgeschreven.

- Motorkop
- Vuilreservoir
- Telescopische zuigpijp
- Vouwfilter (voorgemonteerd)
- vertaling van de oorspronkelijke gebruiksaanwijzing

De volgende onderdelen zitten bij aflevering in het vuilreservoir. *Motorkop monteren en demonteren, Pag. 61*

- 5 × Voet (met zwenkwielen en accessoirehouder)
- Zuigslang

- Handgreep
- Schuimstoffilter
- Papieren filterzak
- Vloermondstuk met borstel
- Vloermondstuk met rubberen lip
- Voegenmondstuk

## Overzicht

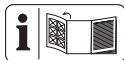

De afbeeldingen van het apparaat vindt u op de voorste en achterste uitvouwpagina.

- 1 Aan-/uitknop
  - 2 Draaggreep
  - 3 Motorkop
  - 4 Accessoirehouder
  - 5 Houder (Netsnoer)
  - 6 Filterreinigingsknop
  - 7 Netsnoer
  - 8 Zuigbuis houder
  - 9 Snapsluiting
  - 10 Vuilreservoir
  - 11 Voet (met zwenkwielen en accessoirehouder)
  - 12 Antistatische ketting
  - 13 Afvoeropening
  - 14 Aansluiting voor afzuiging
  - 15 Aansluiting blazen
- Accessoires**
- 16 Vergrendeling (Telescopische zuigpijp)
  - 17 borglip (Telescopische zuigpijp)
  - 18 Telescopische zuigpijp
  - 19 Zuigslang
  - 20 Vergrendeling (Zuigslang)
  - 21 Luchtregeling
  - 22 Handgreep
- Filter**
- 23 Schuimstoffilter
  - 24 Vergrendeling (Vouwfilter)
  - 25 Vouwfilter



- 26 Papieren filterzak  
**Mondstukken**
- 27 Voegenmondstuk
- 28 Vloermondstuk met borstel
- 29 Vloermondstuk met rubberen lip

**Fig. C**

- 30 Filterkorf

**Functiebeschrijving**

Het apparaat is uitgerust met een vuilreservoir uit roestvrij staal. Dankzij de wielen heeft het apparaat een grote wendbaarheid. Bij nat zuigen onderbreekt een vlotter de zuigluchtstroom wanneer het vuilreservoir vol is. Bijkomend bezit het apparaat een blaasfunctie.

Aan de onderkant van het apparaat is een antistatische ketting gemonteerd om elektrostatische oplading tijdens het zuigen te voorkomen.

De werking van de verschillende bedieningselementen is hieronder beschreven.

**Pictogrammen voor gebruik van zuigmonden en filters**



Zuigmond voor het zuigen van tapijten.



Zuigmond voor het zuigen van gladde oppervlakken en harde vloeren.



Zuigmond voor het zuigen van stof en vuil uit voegen en scheuren.



Speciale zuigmond voor het zuigen van kussens, voeringen en matrassen.



Speciale zuigmond voor de auto-reiniging.



Filter voor het opzuigen van vloeistoffen.



Filter niet geschikt voor het opzuigen van vloeistoffen.



Filter voor het opzuigen van droog vuil uit huishouden, garage en werkplaats.



Filter voor het opzuigen van fijnstof, zoals bijv. steenstof en houtstof.

**Technische gegevens**

**Nat-/droogzuiger ..... PWD 25 C4**

Nominale spanning <i>U</i>	220-240 V~, 50/60 Hz
Nominaal vermogen <i>P</i>	1400 W
Lengte Netsnoer	4 m
Veiligheidsklasse	II ( dubbele isolatie )
Beschermingsgraad	IPX4
Gewicht (inclusief accessoires)	≈6,3 kg
Zuigvermogen	240 Air-Watt
Maximale onderdruk	17 kPa
Volumestroom	2,2 m <sup>3</sup> /min
Reservoirvolume	
- bruto	25 l
- netto	15 l

**Veiligheidsaanwijzingen**

Dit gedeelte behandelt de basisveiligheidsmaatregelen bij het gebruik van het apparaat.

**Betekenis van de veiligheidsaanwijzingen**

**▲ GEVAAR!** Als u deze veiligheidsaanwijzing niet volgt, gebeurt er een ongeval. Het gevolg is ernstig lichamelijk letsel of de dood.

**▲ WAARSCHUWING!** Als u deze veiligheidsaanwijzing niet volgt, gebeurt er eventueel een ongeval. Het gevolg is

eventueel ernstig lichamelijk letsel of de dood.

**▲ VOORZICHTIG!** Als u deze veiligheidsaanwijzing niet volgt, gebeurt er een ongeval. Het gevolg is eventueel lichte of matig lichamelijk letsel.

**AANWIJZING!** Als u deze veiligheidsaanwijzing niet volgt, gebeurt er een ongeval. Het gevolg is eventueel materiële schade.

## Pictogrammen en symbolen

### Pictogrammen op het apparaat



Lees zorgvuldig de gebruiksaanwijzing. Maak u vertrouwd met de bedieningselementen en het juiste gebruik van het apparaat.



Alleen voor koude as\*! Er bestaat brandgevaar wanneer het opgezogen materiaal een temperatuur heeft van meer dan 40 °C!



Veiligheidsklasse II (dubbele isolatie)



Knop voor filterreinigingssysteem



Elektrische apparaten horen niet bij het huisvuil.

\* „Koude as“ is as die voldoende lang afgekoeld is en die geen gloeiende resten meer bevat. Dit kan worden gecontroleerd door de as met een metalen voorwerp te doorkammen voordat het apparaat wordt ingezet. Koude as straalt geen merkbare warmte meer uit.

## Veilige inbedrijfstelling van de nat-droogzuiger



Let op! Om risico op een elektrische schok, lichamelijk letsel en brandgevaar te voorkomen, dient u bij het gebruik van elektrische apparaten de volgende elementaire veiligheidsmaatregelen in acht te nemen:

### Algemene instructies

- Lees zorgvuldig de gebruiksaanwijzing. Maak u vertrouwd met de bedieningselementen en het juiste gebruik van het apparaat.
- Dit apparaat kan worden gebruikt door kinderen vanaf 8 jaar en tevens door personen met verminderde fysieke, sensorische of mentale capaciteiten, of een gebrek aan ervaring en kennis, als zij onder toezicht staan of geïnstrueerd zijn in het veilige gebruik van het apparaat en de gevaren die daaruit voortvloeien begrijpen. Kinderen mogen niet met het apparaat spelen. Reiniging of gebruikersonderhoud mogen niet door kinderen worden verricht, tenzij

daar toezicht op wordt gehouden.

- We wijzen u erop dat de gebruiker zelf aansprakelijk is voor ongevallen of gevaarlijke situaties ten opzichte van derden en hun eigendom.
- Houd rekening met de geluidshinder en de lokale voorschriften.

### **Vorbereitung**

- Controleer voor gebruik altijd de aansluit- en verlengkabels op tekenen van beschadiging of veroudering. Als de kabel tijdens gebruik beschadigd raakt, moet deze onmiddellijk worden losgekoppeld van het elektriciteitsnet; **RAAK DE LIJN NIET AAN VOORDAT HIJ IS LOSGEKOPPELD VAN HET NET.** Gebruik het apparaat niet als de kabel beschadigd of versleten is.
- Let erop dat de netspanning overeenkomt met de gegevens op het kenplaatje.
- Sluit het apparaat slechts aan op een stopcontact met een aardlekschakelaar (FI-schakelaar) met een gemeten lekstroom van niet meer dan 30 mA.

- Sluit het apparaat aan op een stopcontact met een zekering van minimaal 16 A.
- Indien het netsnoer van dit apparaat beschadigd is, moet het worden vervangen door de fabrikant, diens dienst na-verkoop of een soortgelijk gekwalificeerd persoon, om gevaren te voorkomen. Neem contact op met het servicecentrum.
- Controleer voordat u het apparaat gebruikt altijd of het apparaat correct is gemonteerd en of de filters zich in de juiste positie bevinden. Zuig nooit zonder filter. Dat kan het apparaat beschadigen.
- Gebruik het apparaat nooit wanneer kinderen of dieren in de buurt zijn. Personen in de buurt moeten veiligheidskleding dragen.

### **Bedrijf**

- Wees oplettend, let op wat u doet en gebruik uw gezond verstand wanneer u met het apparaat werkt. Gebruik het apparaat niet als u moe bent of onder invloed van drugs, alcohol of medicijnen.
- Gebruik de stofzuiger nooit op mensen en dieren.

- Richt de zuigslang en mondstukken bij gebruik zeker niet op u zelf of andere personen, vooral niet op ogen en oren. Er bestaat een risico op verwondingen.
- Mondstukken en aanzuigpijp mogen tijdens het werken niet op hoofdhoogte komen. Er bestaat een risico op verwondingen.
- Zuig geen hete, gloeiende, brandbare, ontplofbare of voor de gezondheid gevaarlijke stoffen op. Dit zijn onder andere hete assen, benzine, oplosmiddelen, zuren of bases. Er bestaat brand- en ontploffingsgevaar.
- Zorg ervoor dat het netsnoer niet wordt beschadigd door het over scherpe randen te trekken, het in te klemmen of door aan het snoer te trekken.
- Gebruik het netsnoer niet om de stekker uit het stopcontact te trekken of om aan het apparaat te trekken. Bescherm het netsnoer tegen hitte, olie en scherpe randen.
- Transporteer het apparaat nooit wanneer de aandrijving nog draait.
- Schakel het apparaat uit en trek de stekker uit het stopcon-

tact. Verzeker u ervan dat alle bewegende delen volledig tot stilstand zijn gekomen

- telkens wanneer u het apparaat alleen achterlaat,
- voor u accessoires vervangt,
- voordat u blokkeringen verwijdert of verstoppingen verhelpt,
- voordat u het apparaat controleert, reinigt of eraan werkt.
- Als het apparaat ongewoon sterk begint te vibreren, controleer het dan onmiddellijk:
  - controleer het op losse delen en maak deze weer vast.
  - zoek naar beschadigingen,
  - vervang beschadigde accessoires. Neem voor reparaties contact op met het servicecentrum.

### **Reiniging, onderhoud en opslag**

- Laat de motor afkoelen voordat u het apparaat voor langere tijd uitschakelt.
- Vervang om veiligheidsredenen versleten of beschadigde onderdelen. Gebruik uitsluitend originele onderdelen en toebehoren. Het gebruik van externe onderdelen leidt tot

onmiddellijk verlies van de garantie.

- Het apparaat mag alleen worden opengemaakt door een daartoe bevoegde electricien. Neem in geval van reparaties altijd contact op met ons servicecenter.
- Schakel de aandrijving uit, koppel het apparaat los van de voeding en laat het apparaat afkoelen als het apparaat is gestopt voor reiniging, afstelling, opslag of om een accessoire te vervangen.
- Ga voorzichtig om met het apparaat en houd het schoon.
- Houd het apparaat buiten bereik van kinderen.

## Vorbereitung

**▲ WAARSCHUWING!** Gevaar voor letsel door onbedoeld aanlopen van het apparaat. Steek de stekker pas in het stopcontact als het apparaat volledig is voorbereid voor gebruik.

### Bedieningselementen

Maak u vóór het eerste gebruik van het apparaat vertrouwd met de bedieningselementen van het apparaat.

#### Aan-/uitknop (1)

- Inschakelen: Breng de aan-/uitschakelaar (1) in stand „1“ (AAN).
- Uitschakelen: Breng de aan-/uitschakelaar (1) in stand „0“ (UIT).

#### Filterreinigingsknop (6)

- *Filterreinigingsknop, Pag. 65*

### Luchtregeling (21)

- Luchtregeling openen: Zuigkracht aan het mondstuk lager.

### Vergrendeling (16)

Lengte van de telescopische zuigbuis (18) instellen.

1. Houd de vergrendeling (16) van de zuigbuis (18) naar voren gedrukt.
2. Stel het binnenste gedeelte van de telescopische zuigbuis (18) in op de gewenste lengte.
3. Maak de vergrendeling (16) van de zuigbuis (18) los.
4. Als het binnenste gedeelte van de telescopische zuigbuis (18) niet vastklikt, schuift u deze naar voren of naar achteren tot de volgende inkeping.

### Motorkop monteren en demonteren

#### Motorkop demonteren (Fig. A)

1. Ontgrendel de snapsluitingen (9) op het vuilreservoir (10).
2. Neem de motorkop (3) af.  
Leg de motorkop (3) ondersteboven.

#### Motorkop monteren (Fig. A)

1. Plaats de motorkop (3) op het vuilreservoir (10). De aan-/uitschakelaar (1) wijst naar de aansluiting zuigen (14).
2. Vergrendel de snapsluitingen (9) op het vuilreservoir (10).

### Montage

#### Toestand bij levering

- Motorkop (voorgemonteerd)
- Vouwfilter (voorgemonteerd)
- 5 × Voet (met zwenkwielen en accessoirehouder) (niet gemonteerd).

#### Voeten monteren (Fig. B)

1. Demonteer de motorkop (3).
2. Plaats het vuilreservoir (10) ondersteboven op een stevige ondergrond.

3. Plaats de voeten (11) in de houders aan de onderzijde van het vuilreservoir.  
Ze klikken hoorbaar vast.
4. Monteer de motorkop (3).

## Zuigslang monteren en demonteren

### Zuigslang monteren (Fig. A)

1. Steek het dikke uiteinde van de zuigslang (19) met de vergrendeling (20) in een aansluiting:
  - Zuigen: Aansluiting voor afzuiging (14) (aan het vuilreservoir)
  - Blazen: Aansluiting blazen (15) (aan de motorkop)
 De vergrendeling klikt hoorbaar vast.

### Zuigslang demonteren (Fig. A)

1. Druk en houd de vergrendeling (20) op de zuigslang (19) ingedrukt.
2. Trek de zuigslang (19) uit de aansluiting.

## Filter en filterzak monteren en demonteren

### Overzicht

Het apparaat heeft de volgende filters en filterzakken:

- **Vouwfilter (25)**
  - Droogzuigen
  - Gebruik een extra papieren filterzak om te voorkomen dat het vouwfilter zo snel verstopt raakt.
  - *Filterreinigingknop*, Pag. 65
- **Schuimstoffilter (23)**
  - Natzuigen
- **Papieren filterzak (26)**
  - Droogzuigen
- **Fijnstof-filterzak**
  - Fijnstof zuigen
  - als accessoires beschikbaar

### Vouwfilter demonteren (Fig. C)

1. Demonteer de motorkop (3).  
Leg de motorkop (3) ondersteboven.
2. Ontgrendel de vergrendeling (24) van de vouwfilter (25).
3. Verwijder het vouwfilter (25).

### Vouwfilter monteren (Fig. C)

1. Demonteer de motorkop (3).  
Leg de motorkop (3) ondersteboven.
2. Demonteer eventueel de schuimstoffilter (23).
3. Trek de vouwfilter (25) over de filterkorf (30).
4. Als het vouwfilter (25) niet onmiddellijk op zijn plaats zit, draait u de sluitertotdat het vouwfilter met de richting van de motorkop (3) meebeweegt.
5. Vergrendel de vergrendeling (24) van de vouwfilter (25).
6. Monteer de motorkop.

### Filterzak monteren (Fig. D)

De gebruiksaanwijzing geldt voor de papieren filterzak (26) en de fijnstoffilterzak (verkrijgbaar als toebehoren).

1. Demonteer de motorkop (3).  
Leg de motorkop (3) ondersteboven.
2. Plaats de filterzak in het vuilreservoir (10) over de zuigaansluiting (14). De afdichting bij de opening van de filterzak moet de strook bij de zuigaansluiting volledig omsluiten.
3. Monteer de motorkop.

### Filterzak demonteren (Fig. D)

1. Demonteer de motorkop (3).  
Leg de motorkop (3) ondersteboven.
2. U kunt de filterzak uitnemen.
3. Monteer de motorkop.

### Schuimstoffilter demonteren (Fig. C)

1. Demonteer de motorkop (3).  
Leg de motorkop (3) ondersteboven.

2. Verwijder voorzichtig de schuimstoffilter (23).

### Schuimstoffilter monteren (Fig. C)

Plaats alleen een droog filter.

1. Demonteer de motorkop (3).  
Leg de motorkop (3) ondersteboven.
2. Rol de schuimstoffilter (23) een beetje op.
3. Trek de schuimstoffilter over de filterkorf (30).
4. Rol de schuimstoffilter glad.
5. Monteer de motorkop.

### Mondstuk selecteren

#### Vloermondstuk met rubberen lip (29)

- Natzuigen

#### Vloermondstuk met borstel (28)

- Droogzuigen

#### Voegenmondstuk (27)

- Zuigen van voegen, hoeken en verwarmingsradiatoren

### Mondstuk monteren en demonteer

De mondstukken zijn eenvoudig te bevestigen aan en te verwijderen van de zuigbuis (18), de handgreep (22) of de zuigslang (19).

## Bedrijf

### Droogzuigen

#### Instructies

- Zuig nooit zonder filter!
- Voor het zuigen van fijnstof is de papieren filterzak niet geschikt. Voor het zuigen van fijnstof hebt u bijkomend een fijnstof-filterzak nodig (*Reserveonderdelen en accessoires, Pag. 68*).

### Toegestane filters en mondstukken

- **Filter**
  - Vouwfilter (25)
- **Filterzak**
  - Papieren filterzak (aanbevolen)
  - zonder
- **Mondstukken**
  - alle

### Natzuigen

#### Instructies

- Zuig nooit zonder filter!
- Bij nat zuigen onderbreekt een vlotter de zuigluchtstroom wanneer het vuilreservoir vol is. Schakel het apparaat uit en leeg het vuilreservoir.
- Zorg ervoor dat het mondstuk niet helemaal in het water zit, zodat er altijd wat lucht wordt aangezogen.
- Het vuilreservoir is niet geschikt voor het bewaren van vloeistoffen. Leeg na het natzuigen het vuilreservoir.

### Toegestane filters en mondstukken

- **Filter**
  - Schuimstoffilter (23)
- **Filterzak**
  - zonder
- **Mondstukken**
  - Vloermondstuk met rubberen lip (29)
  - zonder

### Fijnstof zuigen

#### Instructies

- Zuig nooit zonder filter!
- Voor het zuigen van fijnstof hebt u bijkomend een fijnstof-filterzak nodig (*Reserveonderdelen en accessoires, Pag. 68*).

## Toegestane filters en mondstukken

- **Filter**
  - Vouwfilter (25)
- **Filterzak**
  - Fijnstof-filterzak
- **Mondstukken**
  - alle

## Blazen

### Blaasfunctie voorbereiden (Fig. E)

1. Verwijder filter en filterzak.  
*Zie Filter en filterzak monteren en demonteren, Pag. 62.*
2. Steek de zuigslang (19) in de aansluiting blazen (15).  
*zie Zuigslang monteren en demonteren, Pag. 62.*

## In- en uitschakelen

### Vorbereiding

1. Wikkel de zuigslang (19) volledig af.
2. Bereid het apparaat voor de gewenste functie voor: Filter, filterzak, zuigslang, zuigbuis, mondstuk
3. Steek de stekker van het apparaat in een stopcontact.

### Inschakelen

1. Breng de aan-/uitschakelaar (1) in stand „I“ (AAN).

### Uitschakelen

1. Breng de aan-/uitschakelaar (1) in stand „0“ (UIT).
2. Tijdens werkpauzes kunt u de telescopische zuigbuis (18) met de borglip (17) aan de zuigbuis houder (8) hangen.
3. Haal de stekker van het apparaat uit het stopcontact als u het apparaat onbeheerd achterlaat of als u klaar bent met werken.

## Reiniging, onderhoud en opslag

**⚠ WAARSCHUWING!** Elektrische schok! Gevaar voor letsel door onbedoeld aanlopen van het apparaat. Bescherm u bij onderhouds- en reinigingswerkzaamheden. Schakel het apparaat uit en trek de stekker uit het stopcontact.

Laat reparatiewerkzaamheden en onderhoud, die niet zijn beschreven in deze handleiding, uitvoeren door een gespecialiseerd service-center. Gebruik uitsluitend originele onderdelen.

## Reiniging

### Reiniging

**AANWIJZING!** Beschadigingsgevaar! Verkeerde reiniging kan het apparaat beschadigen. Spuit het apparaat nooit schoon met water. Gebruik geen bijtende schoonmaak- of oplosmiddelen.

### Algemene reiniging

1. Leeg de vuilopvangbak (10).
2. Reinig het vuilreservoir (10) met een vochtige doek.
3. Klop het vouwfilter (25) uit en reinig het met een penseel of handveger.
4. Was de schuimstoffilter (23) met lauw water en zeep en laat hem drogen.
5. Vervang een papieren filterzak (26) wanneer hij vol is (nabestelling zie *Reserveonderdelen en accessoires, Pag. 68*).

### Leeg vloeistoffen uit het vuilreservoir

1. Plaats het vuilreservoir (10) zo dat de vloeistof in het vuilreservoir uit de afvoeropening (13) kan wegvloeien.
2. Verwijder de dop van de afvoeropening (13). Draai .
3. Leeg de vuilopvangbak (10).



4. Monteer de dop van de afvoeropening (13). Draai .

### Filterreinigingknop

**AANWIJZING!** Beschadigingsgevaar! De filterreinigingsfunctie mag alleen met de vouwfilter worden uitgevoerd. Als een ander filter wordt gebruikt, reinigt u dit handmatig.

Als het zuigvermogen afneemt, kunt u deze verbeteren door op de filterreinigingknop te drukken.

1. Schakel het apparaat in.
2. Sluit de aanzuigopening van de zuigslang (19). Druk hiervoor de zuigslang op de bodem.
3. Druk enkele seconden op de filterreinigingknop (6).

Door het vouwfilter wordt lucht geblazen om resten en vuil te verwijderen.

4. Herhaal het proces enkele keren.

### Onderhoud

Het apparaat is onderhoudsvrij.

### Opslag

Sla het apparaat en accessoires steeds als volgt op:

- zuiver
- droog
- beschermt tegen stof
- buiten het bereik van kinderen

### Opmerking

- Het vuilreservoir is niet geschikt voor het bewaren van vloeistoffen. Leeg na het natzuigen het vuilreservoir.

### Apparaat gereedmaken voor opslag (Fig. F)

1. Wikkel het netsnoer (7) op de houder (5).
2. Schuif de telescopische zuigbuis (18) ineen en bevestig de borgnok (17) aan de zuigbuis houder (8).

3. Wikkel de zuigslang (19) om het apparaat en steek de handgreep (22) in de zuigbuis (18).
4. Plaats de andere accessoires in de accessoirehouders (4) op de motorkop (3) en de voeten (11).

## Afvoeren/milieubescherming

Voer afgedankte apparaten, toebehoren en verpakkingsmaterialen op milieuvriendelijke manier af.



Elektrische apparaten horen niet bij het huisvuil.

Het symbool van de doorkruiste verrijdbare afvalbak betekent dat dit product aan het einde van zijn levensduur niet als ongesorteerd stedelijk afval mag worden verwijderd.

### Richtlijn 2012/19/EU betreffende afgedankte elektrische en elektronische apparatuur:

Consumenten zijn wettelijk verplicht elektrische en elektronische apparatuur aan het eind van de levensduur op milieuvriendelijke wijze te recyclen. Op die manier wordt milieuvriendelijke en grondstofbesparende recycling gewaarborgd.

Afhankelijk van de omzetting in nationaal recht, hebt u de volgende mogelijkheden:

- retourneren naar een verkooppunt,
- aan een officieel inzamelpunt inleveren,
- retourneren naar de fabrikant/distributeur.

Dit is niet van toepassing op accessoires die bij oude apparaten zijn gevoegd en hulpmiddelen zonder elektrische bestanddelen.

# Probleemopsporing

De volgende tabel helpt u bij het oplossen van storingen:

Probleem	Mogelijke oorzaak	Foutherstel
Apparaat start niet	Aan-uitschakelaar (1) uitge-schakeld	Positie van de aan-/uitschakelaar controleren
	Spanning ontbreekt	Stopcontact, netsnoer, stekker en zekering controleren, evt. reparatie door elektricien.
	Aan-/uitschakelaar (1) defect	Neem contact op met het servicecentrum.
	Koolborstels versleten	
	Motor defect	
Weinig of falende zuigvermogen	Zuigslang (19) of mondstukken verstopt	Verstopingen en blokkeringen opheffen
	Vuilreservoir (10) open	<i>Motorkop monteren en demonteren, Pag. 61</i>
	Vuilreservoir (10) vol	Vuilopvangbak legen
	Filter (23/25) vol of verstopt	Filter legen, reinigen of vervangen
	Vlotter in de filterkorf (30) in verkeerde positie (bv. door plotse bewegingen)	Apparaat uitschakelen opdat de vlotter zakt, daarna weer inschakelen
	Vlotter in de filterkorf (30) defect	Neem contact op met het servicecentrum.
De vlotter sluit de aanzuigopening niet af	Vlotter in de filterkorf (30) beweegt niet	Vlotter vrijmaken
	Vlotter in de filterkorf (30) defect	Neem contact op met het servicecentrum.
Stof of vuil wordt uit het apparaat geblazen	Filter (23/25) niet of niet juist gemonteerd	<i>Filter en filterzak monteren en demonteren, Pag. 62</i>

## Service

### Garantie

Geachte klant, geachte klant,  
 U krijgt op dit apparaat 3jaar garantie, te rekenen vanaf de datum van aankoop.  
 Ingeval van gebreken aan dit product heeft u tegenover de verkoper van het pro-

duct wettelijke rechten. Deze wettelijke rechten worden door onze hierna beschreven garantie niet beperkt.

### Garantievoorwaarden

De garantietermijn begint met de datum van aankoop. Gelieve de originele kas-sabon goed te bewaren. Dit document

wordt als bewijs van de aankoop benodigd.

Indien er zich binnen drie jaar, te rekenen vanaf de datum van aankoop van dit product, een materiaal- of fabricagefout voordoet, wordt het product door ons – naar onze keuze – voor u gratis gerepareerd of vervangen. Deze garantiEVERGOEDING stelt voorop dat binnen de termijn van drie jaar het defecte apparaat en het bewijs van aankoop (kassabon) voorgelegd en dat schriftelijk kort beschreven wordt, waarin het gebrek bestaat en wanneer het zich voorgedaan heeft.

Als het defect door onze garantie gedekt is, krijgt u het gerepareerde of een nieuw product terug. Met herstelling of uitwisseling van het product begint er geen nieuwe garantieperiode.

### **Garantieperiode en wettelijke kwaliteitsgarantie**

De garantieperiode wordt door de garantiEVERGOEDING niet verlengd. Dit geldt ook voor vervangen en gerepareerde onderdelen. Eventueel al bij de aankoop bestaande beschadigingen en gebreken moeten onmiddellijk na het uitpakken gemeld worden. Na het verstrijken van de garantieperiode tot stand komende reparaties worden tegen verplichte betaling van de kosten uitgevoerd.

### **Omvang van de garantie**

Het apparaat werd volgens strikte kwaliteitsrichtlijnen zorgvuldig geproduceerd en vóór aflevering nauwgezet getest.

De garantiEVERGOEDING geldt voor materiaal- of fabricagefouten. Deze garantie is niet van toepassing op productonderdelen, die aan een normale slijtage blootgesteld zijn en daarom als aan slijtage onderhevige onderdelen beschouwd kunnen worden (bijv. Filter) of op beschadigingen aan breekbare onderdelen.

Deze garantie valt weg wanneer het product beschadigd, niet oordeelkundig gebruikt of niet onderhouden werd. Evenzo voor schade veroorzaakt door water, vorst, bliksem en vuur of verkeerd transport. Voor een vakkundig gebruik van het product dienen alle in de gebruiksaanwijzing vermelde aanwijzingen nauwgezet in acht genomen te worden. Gebruiksdoel-einden en handelingen, die in de gebruiksaanwijzing afgeraden worden of waarvoor gewaarschuwd wordt, dienen onvoorwaardelijk vermeden te worden.

Het product is uitsluitend voor het privé- en niet voor het commerciële gebruik bestemd. Bij een verkeerde of onoordeelkundige behandeling, toepassing van geweld en bij ingrepen, die niet door het door ons geautoriseerde servicefiliaal doorgevoerd werden, valt de garantie weg.

### **Afhandeling ingeval van garantie**

Gelieve aan de volgende aanwijzingen gevolg te geven om een snelle behandeling van uw verzoek te garanderen:

- Gelieve voor alle aanvragen de kassabon en het identificatienummer (IAN 426460\_2301) als bewijs van de aankoop klaar te houden.
- Gelieve het artikelnummer uit het typeplaatje, een graving, op de voorpagina van uw handleiding (onderaan links) of als sticker aan de achter- of onderzijde af te leiden.
- Indien er zich functiefouten of andere gebreken voordien, contacteert u in eerste instantie de hierna vernoemde serviceafdeling **telefonisch** of per **e-mail**. U krijgt dan bijkomende informatie over de afhandeling van uw klacht.
- Een als defect geregistreerd product kunt u, na overleg met onze klantenservice, mits toevoeging van het bewijs van aankoop (kassabon) en de ver-

melding, waarin het gebrek bestaat en wanneer het zich voorgedaan heeft, voor u franco naar het u medegedeelde serviceadres zenden. Om problemen bij de acceptatie en extra kosten te vermijden, maakt u onvoorwaardelijk uitsluitend gebruik van het adres, dat u medegedeeld wordt. Zorg ervoor dat de verzending niet ongefrankeerd, als volumegoed, per expresse of via een andere speciale verzendingswijze plaatsvindt. Gelieve het apparaat met inbegrip van alle bij de aankoop bijgeleverde accessoires in te zenden en voor een voldoende veilige transportverpakking te zorgen.

### Reparatie-service

Neem contact op met het servicecenter voor reparaties **die niet door de garantie worden gedekt**. U ontvangt daar een kostenraming.

- Wij kunnen alleen apparaten verwerken die voldoende verpakt en gefrankeerd zijn verzonden.

**Opmerking:** stuur uw apparaat schoon en met vermelding van het de-

fect naar het adres dat door het servicecenter is opgegeven.

- Apparaten die niet vooraf zijn betaald of die zijn verzonden met omvangrijke goederen, exprespost of andere speciale vracht, worden niet geaccepteerd.
- We zullen de door u opgestuurde defecte apparaten gratis afvoeren.

### Service-Center

**NL** Service Nederland  
Tel.: 0800 0249630  
E-mail: [grizzly@lidl.nl](mailto:grizzly@lidl.nl)  
**IAN 426460\_2301**

**BE** Service België  
Tel.: 0800 12089  
E-mail: [grizzly@lidl.be](mailto:grizzly@lidl.be)  
**IAN 426460\_2301**

### Importeur

Opgelet: het onderstaande adres is geen serviceadres. Neem eerst contact op met het bovenvermelde service-center.

Grizzly Tools GmbH & Co. KG  
Stockstädter Str. 20  
63762 Großostheim  
DUITSLAND  
[www.grizzlytools.de](http://www.grizzlytools.de)

## Reserveonderdelen en accessoires

**Reserveonderdelen en toebehoren zijn beschikbaar via [www.grizzlytools.shop](http://www.grizzlytools.shop).** Als u problemen heeft met uw bestelproces, neem dan contact met ons op via onze online shop. Indien u nog vragen heeft, kunt u contact opnemen met de Service-Center, Pag. 68

Pos. nr.	Benaming	Bestelnr.
3	Motorkop (EU)	72079326
9	Vergrendeling	91105844
10	Vuilreservoir	91106133
11	Voet (met zwenkwielen en accessoirehouder)(x5)	91105502
12	Antistatische ketting	91105503
18	Telescopische zuigpijp	91099439
19	Zuigslang	91105846

Pos. nr.	Benaming	Bestelnr.
22	Handgreep	91104782
23	Schuimstoffilter, pak van 3	91106134
26	Papieren filterzak, pak van 5	30250133
27	Voegenmondstuk	91099005
28	Vloermondstuk met borstel	91105847
29	Vloermondstuk met rubberen lip	91105848

**Ook verkrijgbaar**

Benaming	Bestelnr.
Fijnstof-filterzak, pak van 5 (tweelagig microfiltervlies, wit)	30250112
Mondstuk voor kussen (zwart)	72800040
Mondstuk voor auto (zwart)	91096445

**Vertaling van de originele EG-conformiteitsverklaring**

Product: **Nat-/droogzuiger**  
 Model: **PWD 25 C4**  
 Serienummer: 000001-104000

Het hierboven beschreven voorwerp is in overeenstemming met de desbetreffende harmonisatiewetgeving van de Unie:

**2014/35/EU • 2014/30/EU • 2011/65/EU & (EU) 2015/863**

Het hierboven beschreven voorwerp is conform Richtlijn 2011/65/EU van het Europees Parlement en de Raad van 8 juni 2011 betreffende beperking van het gebruik van bepaalde gevaarlijke stoffen in elektrische en elektronische apparatuur.

Om de conformiteit te waarborgen, zijn de volgende geharmoniseerde normen en nationale normen en voorschriften toegepast:

**EN 60335-1:2012/A15:2021 • EN 60335-2-2:2010/A1:2013  
 EN 62233:2008 • EN IEC 55014-1:2021 • EN IEC 55014-2:2021  
 EN IEC 61000-3-2:2019/A1:2021 • EN 61000-3-3:2013/A2:2021  
 EN IEC 63000:2018**

Deze conformiteitsverklaring wordt verstrekt onder volledige verantwoordelijkheid van de fabrikant:

**CE** Grizzly Tools GmbH & Co. KG  
 Stockstädter Str. 20  
 63762 Großostheim  
 DUITSLAND  
 05.07.2023

  
 Christian Frank  
 Documentatie gemachtigde

# Índice de contenido

## Introducción.....70

- Uso previsto.....71
- Volumen de suministro/  
accesorios.....71
- Vista general.....71
- Descripción del funcionamiento.....72
- Pictogramas para el empleo de  
boquillas y filtros.....72
- Datos técnicos.....72

## Indicaciones de seguridad..... 72

- Significado de las indicaciones de  
seguridad.....73
- Gráficos y símbolos.....73
- Puesta en funcionamiento segura  
del aspirador en húmedo/seco.....73

## Preparación.....76

- Elementos de control.....76
- Montar y desmontar la cabeza del  
motor.....77
- Montaje.....77
- Montar y desmontar la manguera  
de aspiración.....77
- Montaje y desmontaje del filtro y  
bolsa filtrante.....77
- Seleccione una boquilla.....78

## Funcionamiento..... 79

- Aspiración en seco.....79
- Aspiración en húmedo.....79
- Aspirar polvo fino.....79
- Soplado.....79
- Encendido y apagado.....79

## Limpieza, mantenimiento y almacenamiento..... 80

- Limpieza.....80
- Mantenimiento.....81
- Almacenamiento.....81

## Eliminación/protección del medio ambiente.....81

## Localización de averías.....82

## Servicio..... 83

- Garantía.....83
- Servicio de reparación.....84
- Service-Center.....84
- Importador.....84

## Piezas de repuesto y accesorios..... 84

## Traducción de la declaración CE de conformidad..... 86

## Vista explosionada..... 187

# Introducción

Enhorabuena por la compra de su nueva aspiradora en húmedo y seco (en adelante, denominado aparato o herramienta eléctrica).

Ha adquirido un aparato de alta calidad. Durante la producción del aparato se ha revisado su calidad y se le ha realizado una inspección final. Por lo tanto, la capacidad de funcionamiento de su aparato queda garantizada.

No se puede descartar que en casos individuales pueda haber restos de agua en o dentro del aparato o en las mangueras. Esto no es ningún defecto y no supone ningún motivo de preocupación.



Este manual de instrucciones es parte de este aparato. Contiene indicaciones importantes para la seguridad, uso y desecho del producto. Lea atentamente el manual de instrucciones. Familiarícese con los controles y el uso correcto del aparato. Utilice exclusivamente el aparato como se describe y para los campos de aplicación especificados. Conserve el manual de instrucciones y entregue toda la documentación si traspasa este aparato a un tercero.

## Uso previsto

El aparato está previsto exclusivamente para los usos siguientes:

- Aspiración en húmedo y seco en el ámbito doméstico, por ejemplo, en el hogar, talleres de aficionado, coches o garajes
- Como soplador
- Aspiración de agua

No debe aspirar sustancias inflamables, explosivas o nocivas para la salud.

Cualquier otro uso que no esté expresamente permitido en este manual de instrucciones puede suponer un serio peligro para el usuario y provocar daños en el aparato. El operador o usuario del aparato será responsable de los accidentes o daños causados a otras personas o sus propiedades. El aparato está destinado al uso doméstico. No se ha concebido para uso industrial prolongado. Si se le da un uso profesional, se anulará la garantía. El fabricante no se responsabiliza de los daños derivados de un uso erróneo o distinto del previsto.

## Volumen de suministro/ accesorios

Desembale el aparato y compruebe el volumen de suministro.

Deseche el material de embalaje según corresponda.

- Cabeza del motor
- Depósito de suciedad
- Tubo telescópico de aspiración
- Filtro de pliegues (premontado)
- Traducción del manual original

Se incluyen los siguientes componentes (en el depósito de suciedad) *Montar y desmontar la cabeza del motor*, p. 77

- 5 x Pie (con ruedas y soporte para accesorios)
- Manguera de aspiración

- Empuñadura
- Filtro de espuma
- Bolsa de filtro de papel
- Boquilla inferior con cepillo
- Boquilla inferior con falda de goma
- Boquilla para juntas

## Vista general

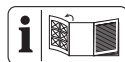

En las páginas desplegadas delantera y trasera encontrará ilustraciones del aparato.

- 1 Interruptor de encendido/apagado
- 2 Asa de transporte
- 3 Cabeza del motor
- 4 Soporte para accesorios
- 5 Soporte (Cable de conexión eléctrica)
- 6 Botón de limpieza del filtro
- 7 Cable de conexión eléctrica
- 8 Soporte para el tubo de aspiración
- 9 Cierre rápido
- 10 Depósito de suciedad
- 11 Pie (con ruedas y soporte para accesorios)
- 12 Cadena antiestática
- 13 Orificio de drenaje
- 14 Conexión para la aspiración
- 15 Conexión para el soplado

### Accesorios

- 16 Bloqueo (Tubo telescópico de aspiración)
- 17 Saliente de sujeción (Tubo telescópico de aspiración)
- 18 Tubo telescópico de aspiración
- 19 Manguera de aspiración
- 20 Bloqueo (Manguera de aspiración)
- 21 Regulación de aire
- 22 Empuñadura

**Filtro**

- 23 Filtro de espuma
- 24 Bloqueo (Filtro de pliegues)
- 25 Filtro de pliegues
- 26 Bolsa de filtro de papel

**Boquillas**

- 27 Boquilla para juntas
- 28 Boquilla inferior con cepillo
- 29 Boquilla inferior con falda de goma

**Fig. C**

- 30 Cesta de filtro

**Descripción del funcionamiento**

El aparato está equipado con un depósito de suciedad de acero inoxidable. Los rodillos permiten que el aparato sea muy maniobrable. Durante la aspiración en húmedo, un flotador interrumpe el flujo de aire de aspiración cuando el depósito de suciedad está lleno. El aparato también cuenta con una función de soplado.

Para evitar la carga electrostática durante la aspiración, en la parte inferior del aparato hay montada una cadena antiestática.

El funcionamiento de los elementos de mando se describe en las siguientes páginas.

**Pictogramas para el empleo de boquillas y filtros**



Boquilla para aspirar alfombras.



Boquilla para aspirar superficies lisas y suelos duros.



Boquilla para aspirar polvo y suciedad de juntas y ranuras.



Boquilla especial para aspirar tapicerías y colchones.



Boquilla especial para limpiar el coche.



Filtro para absorber líquidos.



Filtro no apto para absorber líquidos.



Filtro para aspirar suciedad seca del hogar, el garaje y el taller.



Filtro para aspirar polvo fino como, por ejemplo, polvo de piedra y de madera.

**Datos técnicos**

**Aspirador en húmedo y seco**

.....**PWD 25 C4**

Tensión nominal <i>U</i>	..... 220-240 V~, 50/60 Hz
Potencia nominal <i>P</i>	..... 1.400 W
Longitud Cable de conexión eléctrica	.4 m
Clase de protección	..... $\square$ II ( doble aislamiento )
Tipo de protección	..... IPX4
Peso (incluidos los accesorios)	..... ≈6,3 kg
Potencia de aspiración	..... 240 Air-Watt
Vacío máximo	..... 17 kPa
Flujo de volumen	..... 2,2 m <sup>3</sup> /min
Volumen del depósito	
- bruto	..... 25 l
- neto	..... 15 l

**Indicaciones de seguridad**

En este apartado se presentan las indicaciones de seguridad básicas para utilizar el aparato.



## Significado de las indicaciones de seguridad

**⚠ ¡PELIGRO!** Si no sigue esta indicación de seguridad, se producirá accidentes. El resultado es una lesión grave o la muerte.

**⚠ ¡ADVERTENCIA!** Si no sigue esta indicación de seguridad, es posible que se produzca un accidente. El resultado es posiblemente una lesión grave o la muerte.

**⚠ ¡PRECAUCIÓN!** Si no sigue esta indicación de seguridad, se producirá accidentes. El resultado es posiblemente una lesión de gravedad leve o media.

**¡NOTA IMPORTANTE!** Si no sigue esta indicación de seguridad, se producirá accidentes. El resultado es posiblemente un daño material.

## Gráficos y símbolos

### Símbolos gráficos sobre el aparato



Lea atentamente el manual de instrucciones. Familiarícese con los controles y el uso correcto del aparato.



¡Solo para ceniza fría\*! ¡Existe peligro de incendio si el material aspirado supera una temperatura de 40 °C!



Clase de protección II (doble aislamiento)



Botón para el sistema de limpieza del filtro



Los aparatos eléctricos no deben tirarse a la basura doméstica.

\* «Ceniza fría» es ceniza que se ha enfriado durante un tiempo suficientemente largo y ya no contiene focos de combustión. Esto puede determinarse peinando las cenizas con una herramienta de metal

antes de usar el aparato. No hay radiación de calor perceptible que emane de las cenizas frías.

## Puesta en funcionamiento segura del aspirador en húmedo/seco



¡Atención! Al hacer uso de aparatos eléctricos, deberán tenerse en cuenta las siguientes medidas de seguridad fundamentales para protegerse contra descargas eléctricas, peligro de lesiones o de incendio:

## Indicaciones generales

- Lea atentamente el manual de instrucciones. Familiarícese con los controles y el uso correcto del aparato.
- Este aparato puede ser utilizado por menores a partir de 8 años, además de por personas con sus capacidades físicas, sensoriales o mentales reducidas o que carezcan de experiencia y conocimientos, siempre que sean supervisadas o instruidas sobre el uso seguro del aparato y sean capaces de entender los peligros que puede ocasionar. Los niños no deben jugar con el aparato. La limpieza y

el mantenimiento del usuario no pueden ser realizados por menores sin estar supervisados.

- Recuerde que el usuario es el único responsable de los accidentes o daños causados a otras personas o sus propiedades.
- Cumpla con las restricciones para emisión de ruidos y las normas locales.

### Preparación

- Antes de su utilización, revise siempre que el cable de conexión y el alargador no presentan síntomas de daños o envejecimiento. Si se daña el cable durante el uso, desconéctelo inmediatamente de la red de alimentación, **NO TOQUE EL CABLE HASTA QUE NO LO HAYA DESCONECTADO DE LA RED.** No utilice el aparato si el cable está dañado o desgastado.
- Asegúrese de que la tensión de la red se corresponda con las indicaciones de la placa de características.
- Conecte el aparato solo a un enchufe con dispositivo de protección de corriente de fuga (interruptor diferencial)

con una corriente de medición de fuga de no más de 30 mA.

- Conecte el aparato a una toma de corriente que esté protegida por fusible con al menos 16 A.
- Si se daña el cable de conexión eléctrica de este aparato, deberá ser sustituido por el fabricante, su servicio de atención al cliente o una persona con cualificación similar para evitar peligros. Diríjase al centro de servicio.
- Antes de utilizar el aparato, compruebe que está correctamente montado y que el filtro se encuentra en la posición correcta. No succione nunca sin filtro. Se podría dañar el aparato.
- Nunca utilice el aparato si hay niños o animales cerca. Las personas cerca deben utilizar ropa de protección.

### Funcionamiento

- Preste atención a lo que está haciendo y tenga cuidado, utilice el sentido común al trabajar con el aparato. No utilice el aparato si está cansado o bajo la influencia de es-

tupefacientes, alcohol o medicamentos.

- Las personas y los animales no deben ser succionados con el aparato.
- Mientras está en funcionamiento, nunca dirija la manguera de aspiración y las boquillas hacia usted o hacia otras personas, especialmente hacia los ojos o los oídos. Existe peligro de lesiones.
- Durante los trabajos, evite que las boquillas y el tubo de aspiración se encuentren por encima de la altura de la cabeza. Existe peligro de lesiones.
- No succione materiales calientes, brillantes, inflamables, explosivos o peligrosos. Estos incluyen cenizas calientes, gasolina, disolventes, ácidos o lejía. Existe peligro de incendio y de explosión.
- Asegúrese de que el cable de conexión eléctrica no se dañe al tirar de él por bordes afilados, al atascarse o tirar de él.
- No utilice el cable de conexión eléctrica para sacar la clavija de la toma de corriente o para tirar del aparato. Proteja el cable de conexión eléctrica, del aceite y de los bordes puntiagudos.
- No transporte nunca el aparato con el accionamiento en marcha.
- Apague el aparato y desenchúfelo de la corriente eléctrica. Asegúrese de que todas las piezas en movimiento se hayan detenido completamente
  - cada vez que deje el aparato;;
  - antes de cambiar accesorios;;
  - antes de retirar bloqueos u obstrucciones;;
  - antes de revisar, limpiar o trabajar en el aparato..
- Si el aparato comienza a vibrar muy fuerte, más de lo normal, revíselo inmediatamente:
  - compruebe si hay piezas sueltas y fíjelas si es necesario;
  - observe si presenta algún desperfecto;
  - cambie los accesorios dañados. Para reparaciones, diríjase al centro de servicio.

## Limpieza, mantenimiento y almacenamiento

- Deje que el motor se enfríe antes de guardar el aparato durante un periodo prolongado.
- Por razones de seguridad, cambie las piezas desgastadas o dañadas. Utilice únicamente piezas de repuesto y accesorios originales. La aplicación de piezas de marcas terceras causa la pérdida inmediata de todos los derechos de garantía.
- La apertura del aparato ha de ser realizada por un electricista especializado y autorizado. En caso de reparación, diríjase siempre a nuestro centro de servicio.
- Apague el motor, desconéctelo de la red eléctrica y deje que se enfríe cuando se vaya a limpiar, ajustar, almacenar el aparato o a sustituir un accesorio.
- Utilice el aparato con cuidado y manténgalo limpio.
- Guarde el aparato fuera del alcance de los niños.

## Preparación

**⚠ ¡ADVERTENCIA!** Peligro de lesiones debido a la puesta en marcha involunta-

ria del aparato. No conecte el enchufe a la toma de corriente hasta que el aparato esté completamente preparado para su uso.

### Elementos de control

Antes de poner en funcionamiento el aparato por primera vez, familiarícese con los elementos de control.

#### Interruptor de encendido/apagado (1)

- Encender: Coloque el interruptor de encendido/apagado (1) en la posición "I" (ON).
- Apagar: Coloque el interruptor de encendido/apagado (1) en la posición "0" (OFF).

#### Botón de limpieza del filtro (6)

- *Botón de limpieza del filtro, p. 80*

#### Regulación de aire (21)

- Abrir la regulación de aire: La potencia de aspiración en la boquilla es menor.

#### Bloqueo (16)

Ajustar la longitud del tubo de aspiración (18).

1. Presione hacia delante y mantenga pulsado el bloqueo (16) del tubo de aspiración (18).
2. Ajuste la parte interior del tubo de aspiración telescópico (18) con la longitud deseada.
3. Suelte el bloqueo (16) del tubo de aspiración (18).
4. Si la parte interior del tubo de aspiración telescópico (18) no encaja, deslícelo hasta la muesca anterior o posterior.

## Montar y desmontar la cabeza del motor

### Desmontar la cabeza del motor (Fig. A)

1. Desbloquee los cierres rápidos (9) del depósito recolector (10).
2. Extraiga la cabeza del motor (3).  
Coloque la cabeza del motor (3) con la parte superior orientada hacia abajo.

### Montar la cabeza del motor (Fig. A)

1. Coloque la cabeza del motor (3) sobre el depósito recolector (10). El interruptor de encendido/apagado (1) apunta a la conexión de aspiración (14).
2. Aplique los cierres rápidos (9) en el depósito colector (10).

## Montaje

### Condiciones de entrega

- Cabeza del motor (premontado)
- Filtro de pliegues (premontado)
- 5 × Pie (con ruedas y soporte para accesorios) (no montados).

### Montar los pies (Fig. B)

1. Desmontar la cabeza del motor (3).
2. Coloque el depósito de suciedad (10) con la parte inferior hacia arriba sobre una superficie firme.
3. Coloque los pies (11) en los alojamientos previstos en la parte inferior del depósito colector.  
Oirá como encajan.
4. Monte la cabeza del motor (3).

## Montar y desmontar la manguera de aspiración

### Montar la manguera de aspiración (Fig. A)

1. Inserte el extremo más grueso de la manguera de aspiración (19) con el bloqueo (20) en una conexión:
  - Aspiración: Conexión para la aspiración (14) (en el depósito)
  - Soplado: Conexión para el soplado (15) (en la cabeza del motor)
 El bloqueo encaja de forma audible.

### Desmontar la manguera de aspiración (Fig. A)

1. Pulse y mantenga el bloqueo (20) en la manguera de aspiración (19).
2. Saque la manguera de aspiración (19) de la conexión.

## Montaje y desmontaje del filtro y bolsa filtrante

### Vista general

El aparato tiene los siguientes filtros y bolsas:

- **Filtro de pliegues (25)**
  - Aspiración en seco
  - Utilice una bolsa de filtro de papel adicional para que el filtro de pliegues no se obstruya tan rápidamente.
  - *Botón de limpieza del filtro*, p. 80
- **Filtro de espuma (23)**
  - Aspiración en húmedo
- **Bolsa de filtro de papel (26)**
  - Aspiración en seco
- **Bolsa filtrante para polvo fino**
  - Aspirar polvo fino
  - Disponible como accesorio

## Desmontar el filtro de pliegues (Fig. C)

1. Desmontar la cabeza del motor (3).  
Coloque la cabeza del motor (3) con la parte superior orientada hacia abajo.
2. Desbloquee el bloqueo (24) del filtro de pliegues (25).
3. Retire el filtro de pliegues (25).

## Montar el filtro de pliegues (Fig. C)

1. Desmontar la cabeza del motor (3).  
Coloque la cabeza del motor (3) con la parte superior orientada hacia abajo.
2. Desmonte el filtro de espuma (23) si es necesario.
3. Coloque el filtro de pliegues (25) sobre la cesta del filtro (30).
4. Si el filtro de pliegues (25) no encaja inmediatamente, gire el cierre hasta que el filtro se mueva en dirección a la cabeza del motor (3).
5. Aplique el bloqueo (24) del filtro de pliegues (25).
6. Monte la cabeza del motor.

## Montar la bolsa filtrante (Fig. D)

Estas instrucciones corresponden a la bolsa de filtro de papel (26) y la bolsa filtrante para polvo fino (disponible como accesorio).

1. Desmontar la cabeza del motor (3).  
Coloque la cabeza del motor (3) con la parte superior orientada hacia abajo.
2. Coloque la bolsa filtrante dentro del depósito de suciedad (10) sobre la conexión de aspiración (14). El anillo de obturación situado en la abertura de la bolsa filtrante deberá cerrar completamente el puente de la conexión de aspiración.
3. Monte la cabeza del motor.

## Desmontar la bolsa filtrante (Fig. D)

1. Desmontar la cabeza del motor (3).  
Coloque la cabeza del motor (3) con la parte superior orientada hacia abajo.
2. Ya puede retirar la bolsa filtrante.
3. Monte la cabeza del motor.

## Desmontar el filtro de espuma (Fig. C)

1. Desmontar la cabeza del motor (3).  
Coloque la cabeza del motor (3) con la parte superior orientada hacia abajo.
2. Retire con cuidado el filtro de espuma (23).

## Montar el filtro de espuma (Fig. C)

Coloque solo un filtro seco.

1. Desmontar la cabeza del motor (3).  
Coloque la cabeza del motor (3) con la parte superior orientada hacia abajo.
2. Enrolle el filtro de espuma (23) un poco.
3. Tire del filtro de espuma por encima de la cesta filtrante (30).
4. Alise el filtro de espuma.
5. Monte la cabeza del motor.

## Seleccione una boquilla

### Boquilla inferior con falda de goma (29)

- Aspiración en húmedo

### Boquilla inferior con cepillo (28)

- Aspiración en seco

### Boquilla para juntas (27)

- Aspiración de juntas, esquinas y radiadores

## Montaje y desmontaje de la boquilla

Las boquillas pueden colocarse y retirarse con facilidad del tubo de aspiración (18),

la empuñadura (22) o la manguera de aspiración (19).

## Funcionamiento

### Aspiración en seco

#### Indicaciones

- ¡No aspire nunca sin filtro!
- La bolsa de filtro de papel no es apropiada para aspirar polvo fino. Para la aspiración de polvo fino, necesita adicionalmente una bolsa filtrante de polvo fino (*Piezas de repuesto y accesorios*, p. 84).

#### Filtros y boquillas permitidos

- **Filtro**
  - Filtro de pliegues (25)
- **Bolsa filtrante**
  - Bolsa de filtro de papel (recomendado)
  - no
- **Boquillas**
  - todos

### Aspiración en húmedo

#### Indicaciones

- ¡No aspire nunca sin filtro!
- Durante la aspiración en húmedo, un flotador interrumpe el flujo de aire de aspiración cuando el depósito de suciedad está lleno. Apague el aparato y vacíe el depósito de suciedad.
- Procure que la boquilla de aspiración no se sumerja del todo en el agua, de manera que siempre succione algo de aire.
- El depósito de suciedad no es apropiado para guardar líquidos. Después de la aspiración en húmedo, vacíe el depósito de suciedad.

### Filtros y boquillas permitidos

- **Filtro**
  - Filtro de espuma (23)
- **Bolsa filtrante**
  - no
- **Boquillas**
  - Boquilla inferior con falda de goma (29)
  - no

### Aspirar polvo fino

#### Indicaciones

- ¡No aspire nunca sin filtro!
- Para la aspiración de polvo fino, necesita adicionalmente una bolsa filtrante de polvo fino (*Piezas de repuesto y accesorios*, p. 84).

#### Filtros y boquillas permitidos

- **Filtro**
  - Filtro de pliegues (25)
- **Bolsa filtrante**
  - Bolsa filtrante para polvo fino
- **Boquillas**
  - todos

### Soplado

#### Preparar la función de soplado (Fig. E)

1. Retire el filtro y la bolsa filtrante.  
Véase *Montaje y desmontaje del filtro y bolsa filtrante*, p. 77.
2. Introduzca la manguera de aspiración (19) en la conexión de soplado (15).  
Véase *Montar y desmontar la manguera de aspiración*, p. 77.

### Encendido y apagado

#### Preparación

1. Desenrolle la manguera de aspiración (19) completamente.
2. Prepare el aparato para la función deseada: Filtro, bolsa de filtro, man-

guera de aspiración, tubo de aspiración, boquilla

3. Enchufe el conector del aparato a una toma de corriente.

### Encender

1. Coloque el interruptor de encendido/apagado (1) en la posición "I" (ON).

### Apagar

1. Coloque el interruptor de encendido/apagado (1) en la posición "0" (OFF).
2. Durante las pausas de trabajo, puede colgar el tubo de aspiración telescópico (18) con el saliente de sujeción (17) en el soporte del tubo de aspiración (8).
3. Desenchufe el aparato de la toma de corriente si lo deja sin vigilancia o si ha terminado de trabajar.

## Limpieza, mantenimiento y almacenamiento

**⚠ ¡ADVERTENCIA!** Descarga eléctrica! Peligro de lesiones debido a la puesta en marcha involuntaria del aparato. Protéjase durante los trabajos de mantenimiento y limpieza. Apague el aparato y desenchúfelo de la corriente eléctrica.

Los trabajos de reparación y mantenimiento que no están descritos en estas instrucciones han de llevarse a cabo por nuestro centro de servicio. Utilice exclusivamente piezas de repuesto originales.

### Limpieza

#### Limpieza

*¡NOTA IMPORTANTE!* ¡Peligro de daños! Una limpieza incorrecta puede dañar el aparato. Nunca rocíe el aparato con agua. No utilice detergentes o disolventes fuertes.

### Limpieza general

1. Vacíe el depósito de suciedad (10).
2. Limpie el depósito de suciedad (10) con un paño húmedo.
3. Sacuda el filtro de pliegues (25) y límpielo con un pincel o una escobilla de mano.
4. Si es necesario, lave el filtro de espuma (23) con agua tibia y jabón y deje que se seque.
5. Sustituya la bolsa de filtro de papel si está llena (26) (consulte la información para realizar pedidos en *Piezas de repuesto y accesorios*, p. 84).

### Vaciar los líquidos del depósito de suciedad

1. Coloque el depósito para suciedad (10) de manera que el líquido pueda fluir a través del orificio de drenaje (13).
2. Retire la tapa del orificio de drenaje (13). Gire U .
3. Vacíe el depósito de suciedad (10).
4. Coloque la tapa del orificio de drenaje (13). Gire U .

### Botón de limpieza del filtro

*¡NOTA IMPORTANTE!* ¡Peligro de daños! La función de limpieza del filtro solo puede llevarse a cabo con el filtro de pliegues. Si hay otro filtro en uso, límpielo manualmente.

Si disminuye la potencia de aspiración, puede mejorar la potencia de aspiración apretando el botón de limpieza del filtro.

1. Encienda el aparato.
2. Cierre la abertura de la manguera de aspiración (19). Para ello, presione contra el suelo la manguera de aspiración.
3. Presione el botón de limpieza del filtro (6) durante unos segundos.



Se soplará aire a través del filtro de pliegues para eliminar la suciedad y otros elementos.

4. Repita el proceso algunas veces más.

## Mantenimiento

El aparato no necesita mantenimiento.

## Almacenamiento

Almacene siempre el aparato:

- limpio
- seco
- protegido contra el polvo
- fuera del alcance de los niños

## Indicaciones

- El depósito de suciedad no es apropiado para guardar líquidos. Después de la aspiración en húmedo, vacíe el depósito de suciedad.

## Preparar el aparato para el almacenamiento (Fig. F)

1. Enrolle el cable de alimentación (7) en el soporte (5).
2. Repliegue el tubo telescópico de aspiración (18) y coloque el saliente (17) en el soporte del tubo (8).
3. Enrolle la manguera de aspirado (19) alrededor del aparato e introduzca la empuñadura (22) en el tubo de aspiración (18).
4. Introduzca el resto de accesorios en el soporte previsto (4) en la cabeza del motor (3) y los pies (11).

## Eliminación/protección del medio ambiente

Lleve el aparato, los accesorios y el embalaje a un lugar para que procedan a reciclarlo respetando el medio ambiente.



Los aparatos eléctricos no deben tirarse a la basura doméstica.

El símbolo del contenedor de basura tachado significa que este producto no debe eliminarse como residuo municipal sin clasificar al final de su vida útil.

## Directiva 2012/19/UE sobre residuos de aparatos eléctricos y electrónicos:

Los consumidores tienen la obligación legal de reciclar los aparatos eléctricos y electrónicos de forma ecológica al final de su vida útil. De este modo, se garantiza un reciclaje respetuoso con el medio ambiente y con los recursos. Dependiendo de las normas estatales, puede tener las siguientes opciones:

- devolverlo a un punto de venta,
- entregarlo a un punto de recogida oficial,
- devolver al fabricante/distribuidor.

Esto no afecta a los accesorios y a otros medios sin componentes electrónicos.

## Localización de averías

La siguiente tabla le ayudará a eliminar las pequeñas averías:

Problema	Posible causa	Subsanación del error
El aparato no arranca	Interruptor encendido/apagado (1) desconectado	Comprobar la posición del interruptor
	Falta tensión de alimentación	Compruebe la toma de corriente, el cable de red, el enchufe de conexión, el fusible y, si es necesario, hágalos reparar por parte de un electricista cualificado.
	Interruptor de encendido/apagado (1) defectuoso	Diríjase al centro de servicio.
	Cepillos de carbón desgastados	
	Motor defectuoso	
Potencia de aspiración baja o inexistente	Manguera de aspiración (19) o boquillas obstruidas	Eliminar obstrucciones y bloqueos
	Depósito para suciedad (10) abierto	<i>Montar y desmontar la cabeza del motor, p. 77</i>
	Depósito para suciedad (10) lleno	Vaciar el depósito de suciedad
	Filtro (23/25) lleno u obstruido	Vaciar, limpiar o reemplazar el filtro
	El flotador de la cesta filtrante (30) está en una posición incorrecta (por ej., a causa de movimientos abruptos)	Desconectar el aparato para que el flotador baje y, después, volver a conectar
	Flotador en la cesta filtrante (30) defectuoso.	Diríjase al centro de servicio.
El flotador no cierra la abertura de aspiración	El flotador en la cesta filtrante (30) no se mueve	Soltar el flotador
	Flotador en la cesta filtrante (30) defectuoso.	Diríjase al centro de servicio.
El polvo y la suciedad se expulsarán del aparato	El filtro (23/25) no está montado o no lo está correctamente	<i>Montaje y desmontaje del filtro y bolsa filtrante, p. 77</i>

## Servicio

### Garantía

Estimada clienta, estimado cliente:

Por este aparato se le concede una garantía de 3 años a partir de la fecha de compra.

En caso de defectos de este producto, le corresponden derechos legales contra el vendedor del producto. Estos derechos no serán limitados por la garantía expuesta a continuación.

### Condiciones de garantía

El plazo de garantía empieza con la fecha de compra. Por favor, conserve bien el resguardo de caja original. Este documento se necesitará como prueba de la compra.

Si dentro del plazo de tres años después de la fecha de compra del aparato se detecta un defecto de material o fabricación, según nuestra elección, el producto será reparado o sustituido gratuitamente. Esta prestación de garantía presupone entregar el aparato defectuoso y el comprobante de compra (resguardo de caja) dentro del plazo de los tres años, describiendo brevemente por escrito en qué consiste el defecto y cuándo se detectó.

Si el defecto está cubierto por nuestra garantía, le devolveremos el aparato reparado o uno nuevo. Con la reparación o la sustitución del producto no se inicia un nuevo período de garantía.

### Período de garantía y exigencias legales en caso de defectos

El período de garantía no será prolongado por la prestación de garantía. Esto se aplica igualmente a las partes sustituidas y reparadas. Daños y defectos ya existentes eventualmente al comprar el aparato, tienen que ser notificados inmediatamente después de haberlo desempaquetado. Las re-

paraciones a efectuar al cabo del período de garantía están sujetas a pago.

### Volumen de la garantía

El aparato fue producido cuidadosamente según las directivas estrictas de la calidad y examinado concienzudamente antes de la entrega.

La prestación de garantía tiene validez para defectos de material o fabricación. Esta garantía no se extiende a partes del producto que están sometidas a un desgaste natural y, por lo tanto, pueden ser consideradas como piezas de desgaste (p. ej.: Filtro) , o a daños en partes frágiles.

Esta garantía caduca si el producto fue dañado, utilizado impropriadamente o no sometido a mantenimiento. Tampoco cubre los daños provocados por el agua, heladas, rayos y fuego o por un transporte erróneo. Para un uso apropiado del producto, se han de cumplir exactamente todas las indicaciones contenidas en las instrucciones de manejo. Se tienen que evitar absolutamente fines de aplicación y manejos, de los cuales desaconsejan o advierten las instrucciones de servicio.

El producto está previsto solamente para el uso privado y no comercial. La garantía caducará en el caso de un tratamiento abusivo e impropio, uso de la fuerza o manipulaciones que no fueron efectuadas por una filial de servicio autorizada.

### Gestión en caso de garantía

Para garantizar una gestión rápida de su reclamación, le rogamos seguir las siguientes indicaciones:

- Para todas las consultas, tenga preparado por favor el resguardo de caja y el número de identificación (IAN 426460\_2301) como prueba de la compra.
- Por favor, saque el número de artículo de la placa de características.

- Si surgen fallas en el funcionamiento o cualquier defecto, contacte primeramente a la sección de servicio indicada a continuación por **teléfono** o vía **E-Mail**. Se le darán otras informaciones acerca de la gestión de su reclamación.
- Tras consultar con nuestro servicio de postventa, un aparato identificado como defectuoso puede ser enviado libre de franqueo a la dirección de servicio ya conocida por usted, adjuntando el comprobante de compra (resguardo de caja) e indicando en qué consiste el defecto y cuándo surgió. Para evitar problemas de recepción y costes adicionales, utilice de todas maneras sólo la dirección que se le comunicará. Asegúrese de que el envío no se efectúe sin franqueo, como mercancía voluminosa, exprés u otro tipo de transporte especial. Envíe por favor el aparato incluyendo todos los accesorios entregados con la compra y garantice un embalaje de transporte lo suficientemente seguro.

### Servicio de reparación

Para las reparaciones **no cubiertas por la garantía**, póngase en contacto

con el centro de servicio. Estarán encantados de proporcionarle un presupuesto.

- Solo podemos procesar equipos que hayan sido suficientemente empaquetados y franqueados.

**Nota:** Envíe su aparato limpio y con una nota de los defectos a la dirección indicada por el centro de servicio.

- No se aceptarán los aparatos enviados a portes debidos, por mercancías voluminosas, envíos exprés o con otro tipo de carga especial.
- Nos deshacemos de forma gratuita de los aparatos defectuosos devueltos.

### Service-Center

**ES** Servicio España  
Tel.: 900 984 989  
E-mail: [grizzly@lidl.es](mailto:grizzly@lidl.es)  
**IAN 426460\_2301**

### Importador

Por favor, tenga en cuenta que la siguiente dirección no es una dirección de servicio técnico. Póngase en contacto con la dirección del centro de servicio mencionada arriba.

Grizzly Tools GmbH & Co. KG  
Stockstädter Str. 20  
63762 Großostheim  
ALEMANIA  
[www.grizzlytools.de](http://www.grizzlytools.de)

## Piezas de repuesto y accesorios

**Encontrará piezas de repuesto y accesorios en [www.grizzlytools.shop](http://www.grizzlytools.shop).**

Si surgen problemas durante el proceso de pedido, por favor, póngase en contacto con nosotros a través de nuestra tienda online. Si tiene más preguntas, póngase en contacto con el Service-Center, p. 84.

Pos. n°	Nombre	Nº de pedido
3	Cabeza del motor (EU)	72079326
9	Bloqueo	91105844
10	Depósito de suciedad	91106133

Pos. n°	Nombre	Nº de pedido
11	Pie (con ruedas y soporte para accesorios)(x5)	91105502
12	Cadena antiestática	91105503
18	Tubo telescópico de aspiración	91099439
19	Manguera de aspiración	91105846
22	Empuñadura	91104782
23	Filtro de espuma, paquete de 3	91106134
26	Bolsa de filtro de papel, paquete de 5	30250133
27	Boquilla para juntas	91099005
28	Boquilla inferior con cepillo	91105847
29	Boquilla inferior con falda de goma	91105848

### Además disponibles

Nombre	Nº de pedido
Bolsa filtrante para polvo fino, paquete de 5 (de fieltro, 2 capas, blanco)	30250112
Tobera de auto (negro)	72800040
Tobera de muebles tapicería (negro)	91096445

## Traducción de la declaración CE de conformidad

Producto: **Aspirador en húmedo y seco**

Modelo: **PWD 25 C4**

Número de serie: 000001-104000

El objeto de la declaración descrita anteriormente es conforme con la legislación de armonización pertinente de la Unión:

**2014/35/EU • 2014/30/EU • 2011/65/EU & (EU) 2015/863**

El objeto de la declaración descrito anteriormente es conforme a la Directiva 2011/65/EU del Parlamento Europeo y del Consejo, de 8 de junio de 2011, sobre restricciones a la utilización de determinadas sustancias peligrosas en aparatos eléctricos y electrónicos.

Para garantizar la conformidad, se han aplicado las siguientes normas armonizadas así como las normas y reglamentos nacionales:

**EN 60335-1:2012/A15:2021 • EN 60335-2-2:2010/A1:2013  
EN 62233:2008 • EN IEC 55014-1:2021 • EN IEC 55014-2:2021  
EN IEC 61000-3-2:2019/A1:2021 • EN 61000-3-3:2013/A2:2021  
EN IEC 63000:2018**

La presente declaración de conformidad se expide bajo la exclusiva responsabilidad del fabricante:



Grizzly Tools GmbH & Co. KG  
Stockstädter Str. 20  
63762 Großostheim  
ALEMANIA  
05.07.2023

Christian Frank  
Representante autorizado para la documentación

# Indice

**Introduzione..... 87**  
 Uso conforme..... 88  
 Materiale in dotazione/  
 accessori..... 88  
 Panoramica..... 88  
 Descrizione del funzionamento..... 89  
 Pittogrammi relativi all'uso di  
 bocchette e filtri..... 89  
 Dati tecnici..... 89

**Avvertenze di sicurezza..... 89**  
 Significato delle avvertenze di  
 sicurezza..... 90  
 Pittogrammi e simboli..... 90  
 Messa in funzione sicura  
 dell'aspirapolvere/liquidi..... 90

**Preparazione..... 93**  
 Elementi di comando..... 93  
 Montare e smontare la testa  
 motore..... 93  
 Montaggio..... 94  
 Montaggio e smontaggio del tubo  
 di aspirazione flessibile..... 94  
 Montaggio e smontaggio del filtro  
 e del sacchetto con filtro..... 94  
 Selezionare la bocchetta..... 95

**Funzionamento..... 95**  
 Aspirazione a secco..... 95  
 Aspirare i liquidi..... 96  
 Aspirazione di polvere fine..... 96  
 Soffiatura..... 96  
 Accensione e spegnimento..... 96

**Pulizia, manutenzione e  
 conservazione..... 97**  
 Pulizia..... 97  
 Manutenzione..... 97  
 Conservazione..... 97

**Smaltimento/rispetto  
 dell'ambiente..... 98**  
**Ricerca degli errori..... 99**  
**Assistenza..... 100**

Garanzia..... 100  
 Servizio di riparazione..... 101  
 Service-Center..... 101  
 Importatore..... 101

**Ricambi e accessori..... 102**

**Traduzione delle dichiarazioni  
 CE di conformità originale..... 103**

**Vista esplosa..... 187**

## Introduzione

Congratulazioni per l'acquisto del nuovo aspirapolvere-liquidi (di seguito apparecchio o elettrodomestico).

Avete optato per un apparecchio di alta qualità. La qualità di questo apparecchio è stata verificata durante la produzione, in seguito l'apparecchio è stato sottoposto ad un controllo finale. Pertanto, la funzionalità dell'apparecchio è garantita.

Non si può escludere che in singoli casi l'apparecchio, il suo interno o i tubi flessibili presentino quantitativi residui di acqua. Non si tratta di un vizio o difetto e non è un motivo di preoccupazione.



Il manuale d'uso è parte integrante del presente apparecchio. Esse contengono importanti avvertenze sulla sicurezza, l'uso e lo smaltimento. Leggere attentamente il manuale d'uso. Acquisire familiarità con i comandi e con l'uso corretto dell'apparecchio. Utilizzare l'apparecchio solo come descritto e per i settori d'impiego previsti. Conservare il manuale d'uso e, in caso di cessione dell'apparecchio a terzi, consegnare anche tutti i documenti correlati.

## Uso conforme

L'apparecchio è destinato esclusivamente ai seguenti usi:

- Aspiratore liquidi e a secco negli ambienti domestici, come ad es. in casa, nella stanza degli hobby, in auto o nel garage
- come ventola
- Aspirazione di acqua

L'aspirazione di sostanze combustibili, esplosive o pericolose per la salute è vietata.

Qualsiasi altro impiego non espressamente consentito nel presente manuale d'uso può causare danni all'apparecchio e rappresentare un serio pericolo per l'utilizzatore. L'utilizzatore od operatore dell'apparecchio è responsabile di eventuali incidenti o danni ad altre persone o alla loro proprietà. L'apparecchio è adatto all'uso per piccoli lavori domestici. Non è stato concepito per l'impiego aziendale prolungato. Un eventuale utilizzo aziendale comporta l'estinzione della garanzia. Il produttore non si fa carico di eventuali danni causati da un uso improprio o da un azionamento errato.

## Materiale in dotazione/ accessori

Estrarre l'apparecchio dalla confezione e controllare il materiale fornito.

Smaltire il materiale di imballaggio ai sensi della normativa vigente.

- Testa motore
- Contenitore per sporco
- Tubo aspiratore telescopico
- Filtro pieghettato (premontato)
- Traduzione delle istruzioni originali

Alla consegna i seguenti componenti sono riposti nel contenitore per sporco. *Montare e smontare la testa motore, p. 93*

- 5 × Piede (con ruota orientabile e supporto accessori)

- Tubo di aspirazione flessibile
- Impugnatura
- Filtro in gommapiuma
- Filtro a sacchetto in carta
- Ugello per pavimenti con spazzola
- Ugello per pavimenti con profilo in gomma
- Ugello per fughe

## Panoramica

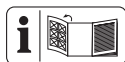

Le figure dell'apparecchio si trovano nelle pagine apribili anteriore e posteriore.

- 1 Interruttore On/Off
  - 2 Manico
  - 3 Testa motore
  - 4 Supporto accessori
  - 5 Sostegno (Cavo di alimentazione)
  - 6 Tasto di pulizia del filtro
  - 7 Cavo di alimentazione
  - 8 Supporto tubo aspiratore
  - 9 Chiusura a scatto
  - 10 Contenitore per sporco
  - 11 Piede (con ruota orientabile e supporto accessori)
  - 12 Catena antistatica
  - 13 Foro di scarico
  - 14 Attacco per l'aspirazione
  - 15 Attacco soffiatura
- ### Accessori
- 16 Dispositivo di blocco (Tubo aspiratore telescopico)
  - 17 Nasello (Tubo aspiratore telescopico)
  - 18 Tubo aspiratore telescopico
  - 19 Tubo di aspirazione flessibile
  - 20 Dispositivo di blocco (Tubo di aspirazione flessibile)
  - 21 Regolazione dell'aria
  - 22 Impugnatura



**Filtro**

- 23 Filtro in gommapiuma
- 24 Dispositivo di blocco (Filtro pieghettato)
- 25 Filtro pieghettato
- 26 Filtro a sacchetto in carta

**Bocchette**

- 27 Ugello per fughe
- 28 Ugello per pavimenti con spazzola
- 29 Ugello per pavimenti con profilo in gomma

**Fig. C**

- 30 Cestello di filtraggio

**Descrizione del funzionamento**

L'apparecchio è dotato di un contenitore per sporco in acciaio inossidabile. Le rotelle rendono l'apparecchio estremamente maneggevole. Durante l'aspirazione liquidi, quando il contenitore per sporco è pieno il flusso di aria di aspirazione viene interrotto mediante un galleggiante. L'apparecchio presenta inoltre una funzione di soffiatura.

Per impedire il caricamento elettrostatico durante l'aspirazione, sul lato inferiore dell'apparecchio è montata una catena antistatica.

La seguente descrizione illustra il funzionamento dei componenti.

**Pittogrammi relativi all'uso di bocchette e filtri**



Bocchetta per l'aspirazione di tappeti.



Bocchetta per l'aspirazione di superfici lisce e pavimenti duri.



Bocchetta per l'aspirazione di polvere e sporco da fughe e fessure.



Bocchetta speciale per l'aspirazione di imbottiture e materassi.



Bocchetta speciale per la pulizia dell'automobile.



Filtro per l'aspirazione di liquidi.



Filtro non adatto all'aspirazione di liquidi.



Filtro per l'aspirazione di sporco secco in ambienti domestici, garage e officine.



Filtro per l'aspirazione di polveri fini, ad es. polvere di pietra e di legno.

**Dati tecnici**

**Aspirapolvere-liquidi .. PWD 25 C4**

Tensione nominale U ..... 220-240 V~, 50/60 Hz

Potenza nominale P ..... 1400 W

Lunghezza Cavo di alimentazione ..... 4 m

Classe di protezione ..... II ( doppio isolamento )

Grado di protezione ..... IPX4

Peso (accessori inclusi) ..... ≈6,3 kg

Capacità di aspirazione ..... 240 Air-Watt

Sottopressione massima ..... 17 kPa

Flusso volumetrico ..... 2,2 m<sup>3</sup>/min

Volume del contenitore

- lordo ..... 25 l
- netto ..... 15 l

**Avvertenze di sicurezza**

Questa sezione contiene le avvertenze di sicurezza fondamentali per l'uso dell'apparecchio.

## Significato delle avvertenze di sicurezza

**▲ PERICOLO!** Se non si seguono queste avvertenze di sicurezza, si verifica un incidente. La conseguenza è una grave lesione o la morte.

**▲ AVVERTIMENTO!** Se non si seguono queste avvertenze di sicurezza, si può verificare un incidente. La conseguenza può essere una grave lesione o la morte.

**▲ ATTENZIONE!** Se non si seguono queste avvertenze di sicurezza, si verifica un incidente. La conseguenza può essere una lieve o media lesione.

**NOTA!** Se non si seguono queste avvertenze di sicurezza, si verifica un incidente. La conseguenza può essere un danno materiale.

## Pittogrammi e simboli

### Pittogrammi sull'apparecchio



Leggere attentamente il manuale d'uso. Acquisire familiarità con i comandi e con l'uso corretto dell'apparecchio.



Solo per cenere fredda\*! Sussiste pericolo d'incendio, se il materiale aspirato supera una temperatura di 40°C!



Classe di protezione II (doppio isolamento)



Tasto per il sistema di pulizia del filtro



Gli apparecchi elettrici non devono essere smaltiti con i rifiuti domestici.

\* Per "cenere fredda" s'intende la cenere che si è raffreddata a sufficienza e non contiene più fazzoni incandescenti. Questa condizione può essere verificata passando un oggetto metallico tra la cenere pri-

ma di utilizzare l'apparecchio. La cenere fredda non emette calore percepibile.

## Messa in funzione sicura dell'aspirapolvere/liquidi



Attenzione! Durante l'uso di apparecchi elettrici si devono osservare le seguenti misure di sicurezza fondamentali come protezione contro scossa elettrica, pericolo di lesioni e incendi:

## Indicazioni generali

- Leggere attentamente il manuale d'uso. Acquisire familiarità con i comandi e con l'uso corretto dell'apparecchio.
- L'uso di questo apparecchio da parte di bambini a partire dagli 8 anni e di persone con capacità fisiche, sensoriali o mentali ridotte o prive di esperienza e conoscenza è consentito solo sotto vigilanza oppure a condizione che tali persone siano state istruite in merito a un uso sicuro dell'apparecchio e siano in grado di comprendere i pericoli. Non consentire ai bambini di giocare con l'apparecchio. La pulizia e la manutenzione a carico dell'utilizzatore non devono

essere effettuate da bambini non sorvegliati.

- Si tenga presente che l'utilizzatore stesso è responsabile di incidenti o pericoli causati ad altre persone o ai loro beni.
- Osservare la protezione contro il rumore e le normative locali.

### **Preparazione**

- Prima dell'utilizzo, verificare la presenza di danni o usura della condotta di collegamento e del supporto. Se il cavo si danneggia durante l'utilizzo, scollegarlo immediatamente dalla rete di alimentazione. **NON TOCCARE IL CAVO PRIMA DI AVERLA SCOLLEGATO DALLA RETE ELETTRICA.** Non utilizzare l'apparecchio se il cavo è danneggiato o usurato.
- Assicurarsi che la tensione di rete coincida con i dati riportati sulla targhetta.
- Collegare l'apparecchio solo a una presa protetta da interruttore differenziale (interruttore FI) con corrente di guasto nominale non superiore a 30 mA.
- Collegare l'apparecchio a una presa che sia messa al sicuro con almeno 16 A.
- Se il cavo di collegamento di questo apparecchio è danneggiato, deve essere sostituito dal produttore o dal suo servizio clienti o da una persona qualificata per evitare pericoli. rivolgersi al centro di assistenza.
- Prima di usare l'apparecchio verificare che l'apparecchio sia montato correttamente e che i filtri siano in posizione corretta. Non aspirare mai senza filtro. L'apparecchio potrebbe danneggiarsi.
- Non usare mai l'apparecchio se nelle vicinanze si trovano bambini o animali. Le persone che si trovano nelle vicinanze devono indossare indumenti protettivi.

### **Funzionamento**

- Prestare attenzione, usare prudenza in quello che si fa con l'apparecchio e apprestarsi al lavoro con raziocinio. Non utilizzare l'apparecchio quando si è stanchi o in condizioni di salute non perfette, oppure quando si è sotto l'effetto di droghe, alcol o farmaci.

- Le persone e gli animali non possono essere aspirati con l'apparecchio.
- Durante il funzionamento non dirigere mai il tubo di aspirazione flessibile e le bocchette verso se stessi o altre persone, in particolare verso occhi e orecchie. Esiste il pericolo di lesioni.
- Bocchette e tubo aspiratore non devono trovarsi all'altezza della testa durante il lavoro. Esiste il pericolo di lesioni.
- Non aspirare materiali caldi, incandescenti, combustibili, esplosivi o pericolosi per la salute. Tra questi rientrano le polveri calde, la benzina, i solventi, gli acidi e le basi. Vi è un pericolo di incendio e lesioni.
- Assicurarsi che il cavo di alimentazione non venga danneggiato sfregandolo su spigoli appuntiti, incastrandolo o tirando il cavo.
- Non utilizzare il cavo di alimentazione per estrarre la spina di alimentazione dalla presa o per trascinare l'apparecchio. Proteggere il cavo di alimentazione da calore, olio e spigoli appuntiti.
- Non trasportare mai l'apparecchio mentre il motore è in funzione.
- Spegnerne l'apparecchio ed estrarre la spina di alimentazione dalla presa. Assicurarsi che tutte le parti mobili siano completamente ferme
  - prima di allontanarsi dall'apparecchio,
  - prima di sostituire gli accessori,
  - prima di eliminare le cause di blocco o intasamento,
  - prima di ispezionare l'apparecchio, pulirlo o effettuarvi degli interventi.
- Se l'apparecchio inizia ad emettere vibrazioni insolitamente forti, sottoporlo a un'immediata verifica:
  - verificare la presenza di parti allentate e stringerle,
  - cercare eventuali danni,
  - sostituire gli accessori danneggiati. Per ulteriori domande, rivolgersi al centro di assistenza.

### **Pulizia, manutenzione e conservazione**

- Lasciare raffreddare il motore prima di riporre l'apparecchio per un periodo prolungato.

- Per motivi di sicurezza, sostituire gli elementi usurati o danneggiati. Utilizzare esclusivamente pezzi di ricambio e accessori originali. L'impiego di pezzi estranei conduce alla perdita immediata del diritto di garanzia.
- L'apertura dell'apparecchio deve essere eseguita esclusivamente da un elettricista esperto autorizzato. Per le riparazioni, rivolgersi sempre al nostro centro di assistenza.
- Spegner il motore, scollegare l'apparecchio dall'alimentazione elettrica e lasciarlo raffreddare quando è fermo per le operazioni di pulizia, regolazione, conservazione, oppure per sostituire un elemento accessorio.
- Trattare l'apparecchio con cura e mantenerlo pulito.
- Conservare l'apparecchio fuori dalla portata dei bambini.

## Preparazione

**▲ AVVERTIMENTO!** Pericolo di lesioni a causa di un avviamento accidentale dell'apparecchio. Inserire la spina di alimentazione nella presa solo quando l'apparecchio è completamente pronto per l'uso.

## Elementi di comando

Familiarizzare con i comandi prima di mettere in funzione l'apparecchio per la prima volta.

### Interruttore On/Off (1)

- Accensione: Portare l'interruttore on/off (1) in posizione "I" (ON).
- Spegnimento: Portare l'interruttore on/off (1) in posizione "0" (OFF).

### Tasto di pulizia del filtro (6)

- *Tasto di pulizia del filtro, p. 97*

### Regolazione dell'aria (21)

- Aprire la regolazione dell'aria: potenza più bassa di aspirazione alla bocchetta.

### Dispositivo di blocco (16)

Regolare la lunghezza del tubo di aspirazione telescopico (18).

1. Premere e mantenere premuto lo sblocco (16) del tubo di aspirazione (18) in avanti.
2. Regolare la parte interna del tubo di aspirazione telescopico (18) alla lunghezza desiderata.
3. Rilasciare lo sblocco (16) del tubo di aspirazione (18).
4. Se la parte interna del tubo di aspirazione telescopico (18) non scatta in posizione, spostarla in avanti o all'indietro fino allo scatto successivo.

## Montare e smontare la testa motore

### Smontare la testa motore (Fig. A)

1. Sbloccare le chiusure a scatto (9) del contenitore per sporco (10).
2. Rimuovere la testa motore (3).  
Poggiare la testa motore (3) con il lato superiore rivolto verso il basso.

### Montare la testa motore (Fig. A)

1. Collocare la testa motore (3) sul contenitore per sporco (10). L'interruttore

- on/off (1) è rivolto verso l'attacco di aspirazione (14).
2. Bloccare le chiusure a scatto (9) del contenitore per sporco (10).

## Montaggio

### Stato alla consegna

- Testa motore (premontato)
- Filtro pieghettato (premontato)
- 5 x Piede (con ruota orientabile e supporto accessori) (non montato).

### Piedini montati (Fig. B)

1. Smontare la testa motore (3).
2. Poggiare il contenitore per sporco (10) su una base salda con il lato inferiore rivolto verso l'alto.
3. Inserire i piedini (11) nelle sedi situate nel lato inferiore del contenitore per sporco.  
I piedini si innestano con uno scatto udibile.
4. Montare la testa motore (3).

## Montaggio e smontaggio del tubo di aspirazione flessibile

### Montare il tubo di aspirazione flessibile (Fig. A)

1. Inserire l'estremità grossa del tubo di aspirazione flessibile (19) con il blocco (20) in un attacco:
  - Aspirazione: Attacco per l'aspirazione (14) (sul contenitore per sporco)
  - Soffiatura: Attacco soffiatura (15) (sulla testa motore)

Il blocco si innesta in modo udibile.

### Smontare il tubo di aspirazione flessibile (Fig. A)

1. Premere e mantenere premuto il blocco (20) sul tubo di aspirazione flessibile (19).

2. Staccare il tubo di aspirazione flessibile (19) dall'attacco.

## Montaggio e smontaggio del filtro e del sacchetto con filtro

### Panoramica

L'apparecchio ha i seguenti filtri e sacchetti:

- **Filtro pieghettato (25)**
  - Aspirazione a secco
  - Utilizzare in aggiunta un filtro a sacchetto in carta per non usurare precocemente il filtro pieghettato.
  - *Tasto di pulizia del filtro, p. 97*
- **Filtro in gommapiuma (23)**
  - Aspirare i liquidi
- **Filtro a sacchetto in carta (26)**
  - Aspirazione a secco
- **Sacchetto con filtro per polveri fini**
  - Aspirazione di polvere fine
  - disponibile come accessorio

### Smontare il filtro pieghettato (Fig. C)

1. Smontare la testa motore (3).  
Poggiare la testa motore (3) con il lato superiore rivolto verso il basso.
2. Sbloccare il blocco (24) del filtro pieghettato (25).
3. Rimuovere il filtro pieghettato (25).

### Montare il filtro pieghettato (Fig. C)

1. Smontare la testa motore (3).  
Poggiare la testa motore (3) con il lato superiore rivolto verso il basso.
2. Smontare all'occorrenza il filtro in gommapiuma (23).
3. Posizionare il filtro pieghettato (25) sopra il cestello di filtraggio (30).

4. Se il filtro pieghettato (25) non aderisce subito, ruotare la chiusura finché il filtro pieghettato non si sposta verso la testa motore (3).
5. Bloccare il blocco (24) del filtro pieghettato (25).
6. Montare la testa motore.

### **Montare il sacchetto con filtro (Fig. D)**

Le istruzioni si applicano al sacchetto con filtro a sacchetto in carta (26) e al sacchetto con filtro per polveri fini (disponibile come accessorio).

1. Smontare la testa motore (3).  
Poggiare la testa motore (3) con il lato superiore rivolto verso il basso.
2. Sistemare il sacchetto con filtro all'interno del contenitore per sporco (10) svoltandolo sull'attacco per aspirazione (14). L'anello di tenuta sull'apertura del sacchetto con filtro deve avvolgere completamente il bordino dell'attacco per aspirazione.
3. Montare la testa motore.

### **Smontare il sacchetto con filtro (Fig. D)**

1. Smontare la testa motore (3).  
Poggiare la testa motore (3) con il lato superiore rivolto verso il basso.
2. È possibile estrarre il sacchetto con filtro.
3. Montare la testa motore.

### **Smontare il filtro in gommapiuma (Fig. C)**

1. Smontare la testa motore (3).  
Poggiare la testa motore (3) con il lato superiore rivolto verso il basso.
2. Rimuovere con cautela il filtro in gommapiuma (23).

### **Montare il filtro in gommapiuma (Fig. C)**

Inserire solamente un filtro asciutto.

1. Smontare la testa motore (3).  
Poggiare la testa motore (3) con il lato superiore rivolto verso il basso.
2. Srotolare brevemente il filtro in gommapiuma (23).
3. Tirare il filtro in gommapiuma sopra il cestello di filtraggio (30).
4. Srotolare e lisciare il filtro in gommapiuma.
5. Montare la testa motore.

### **Selezionare la bocchetta**

#### **Ugello per pavimenti con profilo in gomma (29)**

- Aspirare i liquidi

#### **Ugello per pavimenti con spazzola (28)**

- Aspirazione a secco

#### **Ugello per fughe (27)**

- Aspirazione di fughe, angoli e radiatori

### **Montaggio e smontaggio della bocchetta**

Le bocchette possono essere applicate e rimosse facilmente dal tubo aspiratore (18), l'impugnatura (22) o dal tubo di aspirazione flessibile (19).

## **Funzionamento**

### **Aspirazione a secco**

#### **Avvertenze**

- Non aspirare mai senza filtro!
- Il filtro a sacchetto in carta non è adatto all'aspirazione di polveri sottili. Per aspirare polveri fini è necessario un sacchetto con filtro per polveri fini (Ricambi e accessori, p. 102) aggiuntivo.

## Filtri e bocchette consentiti

- **Filtro**
  - Filtro pieghettato (25)
- **Sacchetto con filtro**
  - Filtro a sacchetto in carta (raccomandato)
  - senza
- **Bocchette**
  - tutti

## Aspirare i liquidi

### Avvertenze

- Non aspirare mai senza filtro!
- Durante l'aspirazione liquidi, quando il contenitore per sporco è pieno il flusso di aria di aspirazione viene interrotto mediante un galleggiante. Spegner l'apparecchio e svuotare il serbatoio per rifiuti.
- Verificare che la bocchetta di aspirazione non sia completamente in acqua affinché venga aspirata sempre un po' di aria.
- Il contenitore per sporco non è adatto alla conservazione di liquidi. Dopo ogni aspirazione di liquidi svuotare il contenitore per sporco.

## Filtri e bocchette consentiti

- **Filtro**
  - Filtro in gommapiuma (23)
- **Sacchetto con filtro**
  - senza
- **Bocchette**
  - Ugello per pavimenti con profilo in gomma (29)
  - senza

## Aspirazione di polvere fine

### Avvertenze

- Non aspirare mai senza filtro!
- Per aspirare polveri fini è necessario un sacchetto con filtro per polveri fini (Ri-

cambi e accessori, p. 102) aggiuntivo.

## Filtri e bocchette consentiti

- **Filtro**
  - Filtro pieghettato (25)
- **Sacchetto con filtro**
  - Sacchetto con filtro per polveri fini
- **Bocchette**
  - tutti

## Soffiatura

### Preparare la funzione di soffiatura (Fig. E)

1. Rimuovere il filtro e il sacchetto con filtro.  
Vedere *Montaggio e smontaggio del filtro e del sacchetto con filtro*, p. 94.
2. Inserire il tubo di aspirazione flessibile (19) nell'attacco di soffiatura (15).  
vedere *Montaggio e smontaggio del tubo di aspirazione flessibile*, p. 94.

## Accensione e spegnimento

### Preparazione

1. Srotolare completamente il tubo di aspirazione flessibile (19).
2. Preparare l'apparecchio per la funzione desiderata: filtro, sacchetto del filtro, tubo di aspirazione flessibile, tubo di aspirazione, bocchetta
3. Inserire la spina di alimentazione dell'apparecchio in una presa.

### Accensione

1. Portare l'interruttore on/off (1) in posizione "I" (ON).

### Spegnimento

1. Portare l'interruttore on/off (1) in posizione "O" (OFF).
2. Durante le pause di lavoro, agganciare il tubo aspiratore telescopico (18)



con il nasello (17) al supporto per il tubo di aspirazione (8).

- Quando si lascia l'apparecchio incustodito o al termine del lavoro, staccare la spina dell'apparecchio dalla presa.

## Pulizia, manutenzione e conservazione

**▲ AVVERTIMENTO!** Scossa elettrica! Pericolo di lesioni a causa di un avviamento accidentale dell'apparecchio. Proteggersi durante i lavori di manutenzione e pulizia. Spegnerne l'apparecchio ed estrarre la spina di alimentazione dalla presa. Per i lavori di riparazione e manutenzione non descritti nelle presenti istruzioni chiedere l'intervento del nostro Centro Assistenza. Usare solo componenti originali.

### Pulizia



#### Pulizia

**NOTA!** Pericolo di danneggiamento! Una pulizia inadeguata può danneggiare l'apparecchio. Non spruzzare mai acqua sull'apparecchio. Non utilizzare detergenti o solventi aggressivi.

#### Pulizia generale

- Svuotare il contenitore per sporco (10).
- Pulire il contenitore per sporco (10) con uno straccio umido.
- Battere sul filtro pieghettato (25) e pulirlo con un pennello o una scopetta.
- Lavare il filtro in gommapiuma (23) con acqua tiepida e sapone e lasciarlo asciugare.
- Sostituire il sacchetto con filtro a sacchetto in carta quando è pieno (26) (per ordinarlo vedere *Ricambi e accessori*, p. 102).

### Svuotare i liquidi dal contenitore per sporco

- Collocare il contenitore per sporco (10) in modo che il liquido contenuto nello stesso possa defluire dal foro di scarico (13).
- Rimuovere il cappuccio del foro di scarico (13). Ruotare .
- Svuotare il contenitore per sporco (10).
- Montare il cappuccio del foro di scarico (13). Ruotare .

### Tasto di pulizia del filtro

**NOTA!** Pericolo di danneggiamento! La funzione di pulizia del filtro può essere effettuata solo con il filtro pieghettato. Quando si utilizza un filtro diverso, pulirlo a mano.

In caso di scarsa capacità di aspirazione azionare il tasto di pulizia del filtro per ottenere un miglioramento della potenza di aspirazione.

- Accendere l'apparecchio.
- Chiudere l'apertura di aspirazione del tubo di aspirazione flessibile (19). A tal scopo premere il tubo di aspirazione flessibile sul pavimento.
- Premere il tasto di pulizia del filtro (6) per qualche secondo.  
Dal filtro pieghettato viene soffiata aria per rimuovere i residui e lo sporco.
- Ripetere la procedura alcune volte.

### Manutenzione

L'apparecchio non richiede manutenzione.

### Conservazione

L'apparecchio e gli accessori vanno conservati sempre:

- puliti
- asciutti
- protetti dalla polvere
- fuori dalla portata dei bambini

## Avvertenze

- Il contenitore per sporco non è adatto alla conservazione di liquidi. Dopo ogni aspirazione di liquidi svuotare il contenitore per sporco.

## Preparare l'apparecchio per la conservazione (Fig. F)

1. Avvolgere il cavo di alimentazione (7) sul sostegno (5).
2. Riasssemblare il tubo aspiratore telescopico (18) e inserire il nasello (17) sul supporto per tubo di aspirazione (8).
3. Avvolgere il tubo di aspirazione flessibile (19) intorno all'apparecchio e inserire l'impugnatura (22) nel tubo di aspirazione (18).
4. Inserire gli altri accessori nei supporti per accessori (4) sulla testa motore (3) e i piedini (11).

## Smaltimento/rispetto dell'ambiente

Smaltire l'apparecchio, gli accessori e l'imballaggio in modo da garantirne il corretto riciclaggio nel rispetto dell'ambiente.



Gli apparecchi elettrici non devono essere smaltiti con i rifiuti domestici.

Il simbolo del contenitore di spazzatura mobile barrato indica che questo prodotto non deve essere smaltito come rifiuto urbano non differenziato al termine della sua vita utile.

### Direttiva 2012/19/UE sui rifiuti di apparecchiature elettriche ed elettroniche:

Il consumatore è tenuto per legge al corretto riciclaggio nel rispetto dell'ambiente degli apparecchi elettrici ed elettronici al termine della loro vita utile. In questo modo si garantisce che vengano riciclati nel rispetto dell'ambiente e delle risorse. A seconda del recepimento nel diritto nazionale, le possibilità sono le seguenti:

- restituzione a un punto vendita
- conferimento a un centro di raccolta ufficiale,
- restituzione al produttore/commerciante.

Tali disposizioni non contemplano gli accessori e i dispositivi ausiliari privi di componenti elettrici a corredo dell'apparecchio da smaltire.

## Ricerca degli errori

La tabella che segue aiuta a risolvere piccoli guasti:

<b>Problema</b>	<b>Possibile causa</b>	<b>Soluzione</b>
L'apparecchio non si accende	Interruttore di accensione/spegnimento (1) disattivato	Verificare la posizione di accensione/spegnimento
	Manca la tensione di rete	Ispezionare la presa, il cavo di alimentazione, la spina di collegamento, il fusibile ed eventualmente farli riparare dall'elettricista.
	Interruttore on/off (1) difettoso	rivolgersi al centro di assistenza.
	Spazzole di carbone usurate	
	Motore difettoso	
Capacità di aspirazione bassa o assente	Tube di aspirazione flessibile (19) o bocchette ostruiti	Eliminare le cause di blocco o ostruzione
	Contenitore per sporco (10) aperto	<i>Montare e smontare la testa motore, p. 93</i>
	Contenitore per sporco (10) pieno	Svuotamento del contenitore per sporco
	Filtro (23/25) pieno o intasato	Svuotare, pulire o sostituire il filtro
	Galleggiante del cestello di filtraggio (30) in posizione sbagliata (ad es. mediante movimenti indietro)	Spegnere l'apparecchio in modo che il galleggiante si abbassi, poi riaccenderlo
	Galleggiante del cestello di filtraggio (30) difettoso	rivolgersi al centro di assistenza.
Il galleggiante non chiude l'apertura di aspirazione	Il galleggiante del cestello di filtraggio (30) non si muove	Liberare il galleggiante
	Galleggiante del cestello di filtraggio (30) difettoso	rivolgersi al centro di assistenza.
Fuoriuscita di polvere o sporco dall'apparecchio	Filtro (23/25) non presente o non montato correttamente	<i>Montaggio e smontaggio del filtro e del sacchetto con filtro, p. 94</i>

## Assistenza

### Garanzia

Gentile cliente, su questo apparecchio Le viene concessa una garanzia di 3 anni a partire dalla data di acquisto.

In caso di difetti di questo prodotto può avanzare diritti legali nei confronti del venditore del prodotto. Tali diritti legali non vengono limitati dalla nostra garanzia qui di seguito rappresentata.

### Condizioni di garanzia

Il termine di garanzia inizia con la data di acquisto. La preghiamo di conservare in un luogo sicuro lo scontrino fiscale originale. Questo documento viene richiesto come prova d'acquisto.

Qualora subentrasse un difetto di materiale o di fabbricazione entro tre anni a partire dalla data di acquisto di questo prodotto, il prodotto verrà riparato o sostituito - a nostra discrezione - gratuitamente da noi. Questa prestazione di garanzia presuppone che venga presentato entro il termine di tre anni l'apparecchio difettoso e la prova d'acquisto (scontrino fiscale) e descritto brevemente per iscritto in che cosa consiste il difetto e quando si è verificato.

Se il difetto è coperto dalla nostra garanzia, riceverà il prodotto riparato oppure un prodotto nuovo. Con la riparazione o la sostituzione del prodotto non inizia un nuovo periodo di garanzia.

### Tempo di garanzia e diritti legali per vizi della cosa

Il periodo di garanzia non viene prolungato. Questo vale anche per parti sostituite e riparate. Difetti e vizi presenti già al momento dell'acquisto devono essere segnalati immediatamente dopo la rimozione dall'imballaggio. Riparazioni che accorro-

no dopo il periodo di garanzia sono a pagamento.

### Volume di garanzia

L'apparecchio è stato prodotto accuratamente secondo severe direttive di qualità e controllato con coscienza prima della consegna.

La prestazione in garanzia vale per difetti del materiale o di fabbricazione. Questa garanzia non si estende a componenti del prodotto esposti a normale logorio, che possono pertanto essere considerati come componenti soggetti a usura (ad es. Filtro). La garanzia non si estende altresì a danni che si verificano su componenti delicati nonché danni derivanti dal trasporto o altri incidenti..

Questa garanzia decade se il prodotto è stato danneggiato, non usato correttamente o non mantenuto. Lo stesso vale in caso di danni dovuti ad acqua, gelo, fulmini e incendi o trasporto errato. Per un uso corretto del prodotto devono essere osservate tutte le indicazioni riportate nelle istruzioni per l'uso. Destinazioni d'uso e azioni sconsigliate nelle istruzioni d'uso o dalle quali si viene avvertiti, sono tassativamente da evitare.

Il prodotto è destinato solo per i privati e non per uso commerciale. In caso di uso improprio, esercizio della forza e interventi non effettuati dalla nostra filiale di assistenza tecnica autorizzata, decade la garanzia.

### Svolgimento in caso di garanzia

Per garantire una rapida elaborazione della Sua pratica, La preghiamo di seguire le seguenti indicazioni:

- Per tutte le richieste tenere a portata di mano lo scontrino fiscale e il codice di identificazione (IAN 426460\_2301) come prova d'acquisto.
- I codici articolo sono riportati sulla targhetta del tipo.

- Nel caso in cui si dovessero verificare difetti funzionali o altri vizi, La preghiamo di contattare **telefonticamente** o per **e-mail**. Riceverà ulteriori informazioni sullo svolgimento del Suo reclamo.
- Un prodotto rilevato come difettoso può essere inviato con porto franco all'indirizzo di assistenza comunicato, previa consultazione del nostro servizio di assistenza tecnica, allegando la prova d'acquisto (scontrini fiscali) e l'indicazione, in che cosa consiste il difetto e quando si è verificato. Per evitare problemi di accettazione e costi aggiuntivi, usare tassativamente solo l'indirizzo che Le è stato comunicato. Assicurarsi che la spedizione non avvenga in porto assegnato, con merce ingombrante, corriere espresso o altro carico speciale. Spedire l'apparecchio inclusi tutti gli accessori forniti insieme al momento dell'acquisto e garantire un imballaggio di trasporto sufficientemente sicuro.

### Servizio di riparazione

Per le riparazioni **non coperte dalla garanzia** rivolgersi al centro di assistenza, dove potrete ottenere un preventivo.

- Accettiamo solo apparecchi imballati sufficientemente e inviati a spese del cliente.

**Nota:** inviare l'apparecchio pulito e indicando il difetto all'indirizzo del centro di assistenza indicato.

- Non si accettano apparecchi inviati a carico del destinatario, tramite contrassegno, corriere espresso o altri invii speciali.
- Ci occuperemo di smaltire gratuitamente gli apparecchi difettosi che ci vengono spediti.

### Service-Center

**IT Assistenza Italia**  
Tel.: 800781188  
E-mail: [grizzly@lidl.it](mailto:grizzly@lidl.it)  
**IAN 426460\_2301**

**MT Assistenza Malta**  
Tel.: 80062230  
E-mail: [grizzly@lidl.com.mt](mailto:grizzly@lidl.com.mt)  
**IAN 426460\_2301**

### Importatore

Si tenga presente che l'indirizzo indicato di seguito non è l'indirizzo del centro di assistenza. Per prima cosa contattare il centro di assistenza summenzionato.

Grizzly Tools GmbH & Co. KG  
Stockstädter Str. 20  
63762 Grobostheim  
GERMANIA  
[www.grizzlytools.de](http://www.grizzlytools.de)

## Ricambi e accessori

**Pezzi di ricambio e accessori sono reperibili al sito**

**www.grizzlytools.shop.** Qualora sorgessero problemi durante l'ordinazione, si prega di contattarci tramite il nostro negozio online. Per ulteriori domande, rivolgersi al Service-Center, p. 101

Pos. nr.	Designazione	No. d'ordine
3	Testa motore (EU)	72079326
9	Dispositivo di blocco	91105844
10	Contenitore per sporco	91106133
11	Piede (con ruota orientabile e supporto accessori)(x5)	91105502
12	Catena antistatica	91105503
18	Tubo aspiratore telescopico	91099439
19	Tubo di aspirazione flessibile	91105846
22	Impugnatura	91104782
23	Filtro in gommapiuma, confezione da 3	91106134
26	Filtro a sacchetto in carta, confezione da 5	30250133
27	Ugello per fughe	91099005
28	Ugello per pavimenti con spazzola	91105847
29	Ugello per pavimenti con profilo in gomma	91105848

### Acquistabile separatamente

Designazione	No. d'ordine
Sacchetto con filtro per polveri fini, confezione da 5 (Panno microfiltro a 2 strati, colore bianco)	30250112
Ugello per imbottiti (nero)	72800040
Ugello "auto" (nero)	91096445

# Traduzione delle dichiarazioni CE di conformità originale

Prodotto: **Aspirapolvere-liquidi**

Modello: **PWD 25 C4**

Numero di serie: 000001-104000

L'oggetto della dichiarazione di cui sopra è conforme alla pertinente normativa di armonizzazione dell'Unione:

**2014/35/EU • 2014/30/EU • 2011/65/EU & (EU) 2015/863**

L'oggetto della dichiarazione di cui sopra è conforme alla direttiva 2011/65/EU del Parlamento europeo e del Consiglio dell'8 giugno 2011, sulla restrizione dell'uso di determinate sostanze pericolose nelle apparecchiature elettriche ed elettroniche.

Per garantire la conformità, sono state applicate le seguenti norme armonizzate e le norme e i regolamenti nazionali:

**EN 60335-1:2012/A15:2021 • EN 60335-2-2:2010/A1:2013  
EN 62233:2008 • EN IEC 55014-1:2021 • EN IEC 55014-2:2021  
EN IEC 61000-3-2:2019/A1:2021 • EN 61000-3-3:2013/A2:2021  
EN IEC 63000:2018**

La presente dichiarazione di conformità è rilasciata sotto la responsabilità esclusiva del fabbricante:



Grizzly Tools GmbH & Co. KG  
Stockstädter Str. 20  
63762 Großostheim  
GERMANIA  
05.07.2023

Christian Frank  
Mandatario della documentazione

# Obsah

## Úvod..... 104

Použití dle určení.....	104
Rozsah dodávky/příslušenství.....	105
Přehled.....	105
Popis funkce.....	106
Piktogram pro nasazení nástavců a filtrů.....	106
Technické údaje.....	106

## Bezpečnostní pokyny..... 106

Význam bezpečnostních pokynů....	106
Piktogramy a symboly.....	107
Bezpečné uvedení do provozu vysavače na mokré a suché vysávání.....	107

## Příprava..... 109

Ovládací části.....	109
Montáž a demontáž hlavy motoru.....	110
Montáž.....	110
Montáž a demontáž sací hadice....	110
Montáž a demontáž filtru a sáčku filtru.....	110
Výběr hubice.....	111

## Provoz..... 111

Sání nasucho.....	111
Vysávání za mokra.....	112
Vysávání jemného prachu.....	112
Foukání.....	112
Zapnutí a vypnutí.....	112

## Čištění, údržba a skladování... 112

Čištění.....	113
Údržba.....	113
Skladování.....	113

## Likvidace/ochrana životního prostředí..... 113

## Hledání chyby..... 115

## Servis..... 115

Záruka.....	115
Operárenská služba.....	117

Service-Center..... 117

Dovozce..... 117

## Náhradní díly a příslušenství..... 117

## Překlad původního ES prohlášení o shodě..... 118

## Rozložený pohled..... 187

## Úvod

Gratulujeme k nákupu nového vysavače na mokré a suché vysávání (dále jen přístroj nebo elektrický nástroj).

Vybrali jste si vysoce kvalitní přístroj. Tento přístroj byl odzkoušen během výroby na kvalitu a podroben výstupní kontrole. Funkčnost Vašeho přístroje je tím zajištěna. Nelze vyloučit, že v jednotlivých případech se na nebo v přístroji, resp. v hadicovém potrubí nachází zbytky vody. Nejedná se o nedostatek ani o závadu a není důvod k obavám.



Návod k obsluze je součástí tohoto přístroje. Obsahuje důležité pokyny pro bezpečnost, použití a likvidaci. Přečtěte si pečlivě návod k obsluze. Seznamte se s ovládacími prvky a správným používáním přístroje. Použijte přístroj pouze tak, jak je popsáno a pro určené oblasti použití. Návod k obsluze dobře uschovejte a v případě předání přístroje iřetím osobám předejte veškerou dokumentaci.

## Použití dle určení

Přístroj je určen výhradně pro následující použití:

- Vysávání za mokra a na sucho v domácnosti, jako např. v domácnosti, v hobby místnosti, v autě nebo v garáži
- jako dmychadlo
- Odsávání vody



Nasávání hořlavých, výbušných nebo nebezpečných látek je zakázáno.

Jakékoliv jiné použití, které není v tomto návodu k obsluze výslovně povoleno, může vést k poškození přístroje a pro uživatele představovat vážné nebezpečí. Obsluha nebo uživatel zařízení nese zodpovědnost za nehody či škody na jiných osobách nebo jejich majetku. Přístroj je určen pro použití domácími kutily. Není určen pro trvalé komerční využívání. V případě komerčního použití záruka zaniká. Výrobce neručí za škody způsobené nesprávným použitím nebo nesprávnou obsluhou.

## Rozsah dodávky/ příslušenství

Vybalte přístroj a zkontrolujte rozsah dodávky.

Obalový materiál zlikvidujte správně dle předpisů.

- hlava motoru
- nádoba na nečistoty
- teleskopická sací trubka
- skládaný filtr (předmontováno)
- Překlad původního návodu k používání

Následující díly jsou při dodání v nádobě na nečistoty. *Montáž a demontáž hlavy motoru, str. 110*

- 5 × nožička (s vodící kladkou a držákem příslušenství)
- sací hadice
- rukojeť
- pěnový filtr
- papírový filtrační sáček
- podlahová hubice s kartáčem
- podlahová hubice s pryžovou chlopní
- spárová hubice

## Přehled

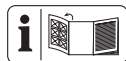

Obrázky přístroje naleznete na přední a zadní výklopné stránce.

- 1 zapínač/vypínač
- 2 rukojeť pro přenášení
- 3 hlava motoru
- 4 držák příslušenství
- 5 držák (síťový připojovací kabel)
- 6 tlačítko čištění filtru
- 7 síťový připojovací kabel
- 8 držák sací trubky
- 9 západkový uzávěr
- 10 nádoba na nečistoty
- 11 nožička (s vodící kladkou a držákem příslušenství)
- 12 antistatický řetěz
- 13 vypouštěcí otvor
- 14 připojení k odsávání
- 15 přípojka pro foukání

### příslušenství

- 16 zablokování (teleskopická sací trubka)
- 17 Přidržovacím výstupkem (teleskopická sací trubka)
- 18 teleskopická sací trubka
- 19 sací hadice
- 20 zablokování (sací hadice)
- 21 regulace vzduchu
- 22 rukojeť

### filtr

- 23 pěnový filtr
- 24 zablokování (skládaný filtr)
- 25 skládaný filtr
- 26 papírový filtrační sáček

### hubice

- 27 spárová hubice
- 28 podlahová hubice s kartáčem
- 29 podlahová hubice s pryžovou chlopní

### Obr. C

- 30 filtrační koš

## Popis funkce

Přístroj je vybaven nádobou na nečistoty z nerezové oceli. Kolečka umožňují velkou ovladatelnost přístroje. Při vysávání za mokra plovák přeruší proud nasávaného vzduchu, když je nádoba na nečistoty plná. Přístroj má navíc funkci foukání.

Na spodní straně přístroje je namontován antistatický řetěz, který zabraňuje elektrostatickému nabíjení během vysávání.

Funkce ovládacích prvků naleznete v následujících popisech.

## Piktogram pro nasazení nástavců a filtrů



Nástavec k vysávání kobereců.



Nástavec k vysávání hladkých ploch a tvrdých povrchů.



Nástavec k vysávání prachu a nečistot ze šěrbin a skulin.



Speciální nástavec k vysávání polstrování a matrací.



Speciální hubice k čištění aut.



Filtry pro odsávání kapalin.



Filtr není vhodný k vysávání tekutin.



Filtr k vysávání suchých nečistot v domácnosti, garáži a dílně.



Filtr k vysávání jemného prachu, například prachu vznikajícího při zpracování kamene a dřeva.

## Technické údaje

### Vysavač na mokré a suché vysávání ..... PWD 25 C4

Domezovací napětí *U*

..... 220–240 V~, 50/60 Hz

Domezovací výkon *P* ..... 1400 W

Délka síťový připojovací kabel ..... 4 m

Třída ochrany .....  $\square$  II (dvojitá izolace)

Typ ochrany ..... IPX4

Hmotnost (včetně příslušenství) ..... ≈6,3 kg

Sací výkon ..... 240 Air-Watt

Maximální podtlak ..... 17 kPa

Objemový proud ..... 2,2 m<sup>3</sup>/min

Objem nádoby

– brutto ..... 25 l

– netto ..... 15 l

## Bezpečnostní pokyny

V této části jsou popsána základní bezpečnostní opatření při používání přístroje.

### Význam bezpečnostních pokynů

**▲ NEBEZPEČÍ!** Pokud tento bezpečnostní pokyn nedodržíte, dojde k nehodě. Důsledkem je vážné zranění nebo smrt.

**▲ VAROVÁNÍ!** Pokud tento bezpečnostní pokyn nedodržíte, dojde případně k nehodě. Mohlo by to mít za následek vážné zranění nebo smrt.

**▲ UPOZORNĚNÍ!** Pokud tento bezpečnostní pokyn nedodržíte, dojde k nehodě. V důsledku může dojít k drobnému nebo středně těžkému ublížení na zdraví.

**OZNÁMENÍ!** Pokud tento bezpečnostní pokyn nedodržíte, dojde k nehodě. V důsledku může dojít k věčnému poškození.

## Piktogramy a symboly

### Piktogram na přístroji



Přečtěte si pečlivě návod k obsluze. Seznamte se s ovládacími prvky a správným používáním přístroje.



Pouze pro studený popel\*! Hrozí nebezpečí požáru, když nasávaný materiál překročí teplotu 40° C!



Třída ochrany II (dvojitá izolace)



tlačítko systému čištění filtru



Elektrické nástroje nepatří do domácího odpadu.

\* „Studený popel“ je popel, který se dostatečně dlouho ochladil a již neobsahuje žádné žhavé uhlíky. To lze zjistit pomocí prohrabání popelu kovovým nástrojem před použitím přístroje. Ze studeného popela nesálá žádné znatelné tepelné záření.

### Bezpečné uvedení do provozu vysavače na mokré a suché vysávání



Pozor! Při použití elektrických zařízení je nutné v rámci ochrany proti úrazu el. proudem, zranění a požáru nutné respektovat níže uvedená základní bezpečnostní opatření:

### Všeobecné pokyny

- Přečtěte si pečlivě návod k obsluze. Seznamte se s ovládacími

mi prvky a správným používáním přístroje.

- Děti od 8 let věku, osoby s omezenými fyzickými, smyslovými či psychickými schopnostmi a také osoby s nedostatečnými zkušenostmi či vědomostmi mohou s tímto přístrojem manipulovat pouze pod dozorem jiné osoby, nebo pokud jim bylo vysvětleno bezpečné používání přístroje a jsou si vědomy případných rizik souvisejících s používáním přístroje. S přístrojem si nesmí hrát děti. Čištění ani užívatelskou údržbu nesmí provádět děti bez dozoru.
- Je nutné pamatovat na to, že sám uživatel je odpovědný za úrazy nebo za ohrožení jiných osob nebo za jejich majetek.
- Dodržujte ochranu proti hluku a místní předpisy.

### Příprava

- Před použitím vždy zkontrolujte připojovací a prodlužovací kabel, jestli na nich nejsou známky poškození či zestárnutí. Je-li kabel při používání poškozen, je nutné jej ihned odpojit od napájecí sítě, **NEDOTÝKEJTE SE VEDENÍ, DOKUD NENÍ ODPOJENO OD SÍTĚ.**

Nepoužívejte přístroj, pokud je poškozeno nebo opotřebováno vedení.

- Dbejte na to, aby síťové napětí odpovídalo údajům na typovém štítku.
- Zapojte přístroj pouze do zásuvky s proudovým chráničem (diferenciální proudová ochrana FI) s reakčním proudem nepřesahujícím 30 mA.
- Zapojte přístroj do zásuvky s pojistkou minimálně 16 A.
- Pokud je síťový připojovací kabel tohoto přístroje poškozen, musí jej vyměnit výrobce, jeho zákaznická služba nebo podobně kvalifikovaná osoba, aby se zamezilo nebezpečí. obraťte se na servisní středisko.
- Zkontrolujte vždy přístroj před použitím, zda je správně sestaven a zda jsou filtry ve správné poloze. Nikdy nevysávejte bez filtru. Mohlo by dojít k poškození přístroje.
- Nikdy neprovozujte přístroj, pokud jsou v blízkosti děti nebo zvířata. Osoby v blízkosti musí nosit ochranný oděv.

### **Provoz**

- Buďte pozorní, dbejte na to, co děláte, a při práci s přístro-
- jem se řiďte zdravým rozumem. Přístroj nepoužívejte, pokud jste unaveni nebo pod vlivem drog, alkoholu nebo léků.
- Není dovoleno odsávat nečistoty z osob a zvířat.
  - Během provozu nemiřte sací hadicí a hubicemi na sebe či jiné osoby, zejména ne na oči a uši. Hrozí nebezpečí zranění.
  - Hubice a sací trubka se nesmí při práci dostat do výšky hlavy. Hrozí nebezpečí zranění.
  - Nevysávejte horké, žhavé, hořlavé, výbušné nebo zdraví nebezpečné látky. Mezi takové látky patří mimo jiné horký popel, benzín, rozpouštědla, kyseliny nebo zásady. Hrozí nebezpečí požáru a zranění.
  - Dbejte na to, aby napájecí kabel nebyl poškozen v důsledku tažení přes ostré hrany, sevření nebo zatažení za kabel.
  - Při vytahování zástrčky ze zásuvky ani při tažení přístroje netahejte za elektrické připojovací vedení. Chraňte elektrické připojovací vedení před horkem, olejem a ostrými hranami.
  - Nikdy přístroj nepřenášejte, když je pohon v chodu.

- Vypněte přístroj a vytáhněte přípojavací zástrčku ze zásuvky. Ujistěte se, zda se všechny pohyblivé díly zcela zastavily
  - vždy při opuštění přístroje,
  - před výměnou příslušenství,
  - před povolením zablokování nebo odstraněním ucpání,
  - před kontrolou, čištěním nebo prací na přístroji.
- Když přístroj začne neobvykle silně vibrovat, je nutná jeho okamžitá kontrola:
  - zkontrolujte povolené části a pevně je dotáhněte,
  - zjistěte poškození,
  - poškozené příslušenství vyměňte. Za účelem oprav se obraťte na servisní středisko.

## Čištění, údržba a skladování

- Před dlouhodobým odstavením přístroje nechte motor vychladnout.
- Vyměňte opotřebované nebo poškozené díly. Používejte výhradně originální náhradní díly a příslušenství. Použití neznámých dílů vede k okamžité ztrátě nároku na záruku.
- Otevření přístroje musí provést pouze autorizovaný kvali-

fikovaný elektrikář. V případě opravy se vždy obraťte na naše servisní středisko.

- Vypněte pohon, odpojte přístroj od elektrického napájení a nechte jej vychladnout, když přístroj zastavíte kvůli nastavení, údržbě, opravě nebo skladování nebo výměně příslušenství.
- Zacházejte s přístrojem pečlivě a udržujte jej v čistotě.
- Uchovávejte přístroj mimo dosah dětí.

## Příprava

**▲ VAROVÁNÍ!** Nebezpečí zranění v důsledku neúmyslného spuštění přístroje. Zastrčte přípojavací zástrčku do zásuvky až tehdy, až když je přístroj úplně připraven k použití.

## Ovládací části

Před prvním uvedením přístroje do provozu se seznamte s ovládacími částmi.

### zapínač/vypínač (1)

- Zapnutí: Uvedte zapínač/vypínač (1) do polohy „1“ (ZAP).
- Vypnutí: Uvedte zapínač/vypínač (1) do polohy „0“ (VYP).

### tlačítko čištění filtru (6)

- tlačítko čištění filtru, str. 113

### regulace vzduchu (21)

- Otevření regulace vzduchu: Menší sací výkon na hubici.

## **zablokování (16)**

Nastavení délky teleskopické sací trubky (18).

1. Stiskněte a podržte zablokování (16) sací trubky (18) dopředu.
2. Nastavte vnitřní část teleskopické sací trubky (18) na požadovanou délku.
3. Zablokování (16) sací trubky (18) pusťte.
4. Když vnitřní část teleskopické sací trubky (18) nezaskočí, posuňte ji dopředu nebo dozadu k další západce.

## **Montáž a demontáž hlavy motoru**

### **Demontáž hlavy motoru (Obr. A)**

1. Odblokujte zapadací uzávěry (9) na nádobě na nečistoty (10).
2. Sejměte hlavu motoru (3).  
Odložte hlavu motoru (3) horní stranou dolů.

### **Montáž hlavy motoru (Obr. A)**

1. Nasadíte hlavu motoru (3) na nádobu na nečistoty (10). Zapínač/vypínač (1) ukazuje k připojení k odsávání (14).
2. Zablokujte zapadací uzávěry (9) na nádobě na nečistoty (10).

## **Montáž**

### **Stav při dodání**

- hlava motoru (předmontováno)
- skládaný filtr (předmontováno)
- 5 × nožička (s vodící kladkou a držákem příslušenství) (nenamontované).

### **Montáž nožiček (Obr. B)**

1. Odmontujte hlavu motoru (3).
2. Položte nádobu na nečistoty (10) spodní stranou nahoru na pevný podklad.
3. Nasadíte nožičky (11) do uchycení na spodní straně nádoby na nečistoty. Nožičky slyšitelně zaklapnou.

4. Namontujte hlavu motoru (3).

## **Montáž a demontáž sací hadice**

### **Montáž sací hadice (Obr. A)**

1. Zasuňte silný konec sací hadice (19) se zablokováním (20) do připojení:
  - Sání: připojení k odsávání (14) (na nádobě na nečistoty)
  - Foukání: přípojka pro foukání (15) (na hlavě motoru)
 Zablokování slyšitelně zaklapne.

### **Demontáž sací hadice (Obr. A)**

1. Stiskněte a podržte zablokování (20) na sací hadici (19).
2. Vytáhněte sací hadici (19) z připojení.

## **Montáž a demontáž filtru a sáčku filtru**

### **Přehled**

Přístroj má následující filtry a sáčky:

- **skládaný filtr (25)**
  - Sání nasucho
  - Dodatečně použijte papírový filtrační sáček, aby se skládaný filtr tak rychle neucpal.
  - *tlačítko čištění filtru, str. 113*
- **pěnový filtr (23)**
  - Vysávání za mokra
- **papírový filtrační sáček (26)**
  - Sání nasucho
- **filtrační sáček na jemný prach**
  - Vysávání jemného prachu
  - k dispozici jako příslušenství

### **Demontáž skládaného filtru (Obr. C)**

1. Odmontujte hlavu motoru (3).  
Odložte hlavu motoru (3) horní stranou dolů.
2. Odblokujte zablokování (24) skládaného filtru (25).

3. Vyměňte skládaný filtr (25).

### **Montáž skládaného filtru (Obr. C)**

1. Odmontujte hlavu motoru (3).  
Odložte hlavu motoru (3) horní stranou dolů.
2. V případě potřeby odmontujte pěnový filtr (23).
3. Umístěte skládaný filtr (25) nad filtrační koš (30).
4. Když skládaný filtr (25) okamžitě nedosedá, otočte uzávěr, dokud se skládaný filtr neotočí směrem k hlavě motoru (3).
5. Zablokujte zablokování (24) skládaného filtru (25).
6. Namontujte hlavu motoru.

### **Montáž filtračního sáčku (Obr. D)**

Návod platí pro papírový filtrační sáček (26) a filtrační sáček na jemný prach (k dostání jako příslušenství).

1. Odmontujte hlavu motoru (3).  
Odložte hlavu motoru (3) horní stranou dolů.
2. Ohrňte filtrační sáček v nádobě na nečistoty (10) přes připojení k odsávání (14). Těsnicí kroužek na otvoru filtračního sáčku musí zcela obklopit příčku na připojení k odsávání.
3. Namontujte hlavu motoru.

### **Demontáž filtračního sáčku (Obr. D)**

1. Odmontujte hlavu motoru (3).  
Odložte hlavu motoru (3) horní stranou dolů.
2. Filtrační sáček můžete vyjmout.
3. Namontujte hlavu motoru.

### **Demontáž pěnového filtru (Obr. C)**

1. Odmontujte hlavu motoru (3).  
Odložte hlavu motoru (3) horní stranou dolů.
2. Opatrně vyjměte pěnový filtr (23).

### **Montáž pěnového filtru (Obr. C)**

Vložte pouze suchý filtr.

1. Odmontujte hlavu motoru (3).  
Odložte hlavu motoru (3) horní stranou dolů.
2. Pěnový filtr (23) mírně srolujte.
3. Přehrněte pěnový filtr přes filtrační koš (30).
4. Pěnový filtr vyrovnejte.
5. Namontujte hlavu motoru.

## **Výběr hubice**

### **podlahová hubice s pryžovou chlopní (29)**

- Vysávání za mokra

### **podlahová hubice s kartáčem (28)**

- Sání nasucho

### **spárová hubice (27)**

- Pro vysávání spár, rohů a radiátorů

### **Montáž a demontáž hubice**

Hubice lze snadno nasadit na sací trubku (18), a rukojeť (22) nebo sací hadici (19) lze snadno sejmout.

## **Provoz**

### **Sání nasucho**

#### **Upozornění**

- Nikdy nevysávejte bez filtru!
- Papírový filtrační sáček není vhodný pro vysávání jemného prachu. K vysávání jemného prachu potřebujete také filtrační sáček na jemný prach (*Náhradní díly a příslušenství, str. 117*).

#### **Povolené filtry a hubice**

- **filtr**
  - skládaný filtr (25)
- **filtrační sáček**
  - papírový filtrační sáček (doporučené)
  - bez

- **hubice**
  - všechno

## Vysávání za mokra

### Upozornění

- Nikdy nevysávejte bez filtru!
- Při vysávání za mokra plovák přeruší proud nasávaného vzduchu, když je nádoba na nečistoty plná. Vypněte přístroj a vyprázdněte nádobu na nečistoty.
- Dbejte na to, aby sací hubice nebyla zcela ve vodě, aby bylo vždy nasáváno i trochu vzduchu.
- Nádoba na nečistoty není vhodná pro uschování kapalin. Vyprázdněte nádobu na nečistoty po vysávání za mokra.

### Povolené filtry a hubice

- **filtr**
  - pěnový filtr (23)
- **filtrační sáček**
  - bez
- **hubice**
  - podlahová hubice s pryžovou chlopní (29)
  - bez

## Vysávání jemného prachu

### Upozornění

- Nikdy nevysávejte bez filtru!
- K vysávání jemného prachu potřebujete také filtrační sáček na jemný prach (*Náhradní díly a příslušenství*, str. 117).

### Povolené filtry a hubice

- **filtr**
  - skládaný filtr (25)
- **filtrační sáček**
  - filtrační sáček na jemný prach
- **hubice**
  - všechno

## Foukání

### Příprava foukací funkce (Obr. E)

1. Vyměňte filtr a filtrační sáček.  
Viz *Montáž a demontáž filtru a sáčku filtru*, str. 110.
2. Nastrčte sací hadici (19) do přípojky foukání (15).  
viz *Montáž a demontáž sací hadice*, str. 110.

## Zapnutí a vypnutí

### Příprava

1. Zcela odmotejte sací hadici (19).
2. Připravte přístroje na požadovanou funkci: filtr, filtrační sáček, sací hadice, sací trubka, hubice
3. Zasuňte konektor přístroje do zásuvky.

### Zapnutí

1. Uved'te zapínač/vypínač (1) do polohy „I“ (ZAP).

### Vypnutí

1. Uved'te zapínač/vypínač (1) do polohy „0“ (VYP).
2. V pracovních přestávkách můžete teleskopickou sací trubku (18) zavěsit s přidržovacím výstupkem (17) na držák sací trubky (8).
3. Vytáhněte připojovací zástrčku přístroje ze zásuvky, když jej ponecháváte bez dozoru nebo po dokončení práce.

## Čištění, údržba a skladování

**▲ VAROVÁNÍ!** Úraz elektrickým proudem! Nebezpečí zranění v důsledku neúmyslného spuštění přístroje. Chraňte se při údržbě a čištění. Vypněte přístroj a vytáhněte síťovou zástrčku ze zásuvky. Opravné a údržbářské práce, které nejsou popsány v tomto návodu k obsluze, pře-



nechte našemu servisnímu centru. Používejte pouze originální náhradní díly.

## Čištění

### Čištění

**OZNÁMENÍ!** Nebezpečí poškození! Při nesprávném čištění může dojít k poškození přístroje. Nikdy přístroj neostříkujte vodou. Nepoužívejte drsné čisticí prostředky ani rozpouštědla.

### Obecné čištění

1. Vyprázdněte nádobu na nečistoty (10).
2. Vyčistěte nádobu na nečistoty (10) navlhčeným hadříkem.
3. Skládání filtr (25) vyklepejte a vyčistěte jej štětcem nebo smetáčkem.
4. Pěnový filtr (23) vyperte ve vlažné vodě s mýdlem a nechte jej uschnout.
5. Vyměňte plný papírový filtrační sáček (26) (doobjednání viz *Náhradní díly a příslušenství, str. 117*).

### Vylití kapalin z nádoby na nečistoty

1. Umístěte nádobu na nečistoty (10) tak, aby kapalina v nádobě na nečistoty mohla vytékat z vypouštěcího otvoru (13).
2. Odstraňte uzávěr vypouštěcího otvoru (13). Otočte U .
3. Vyprázdněte nádobu na nečistoty (10).
4. Namontujte uzávěr vypouštěcího otvoru (13). Otočte U .

### tlačítko čištění filtru

**OZNÁMENÍ!** Nebezpečí poškození! Funkce čištění filtru se smí provádět pouze se skládaným filtrem. Pokud je vsazený jiný filtr, vyčistěte jej ručně. Při zhoršujícím se sacím výkonu lze stisknutím tlačítka čištění filtru dosáhnout zlepšení sacího výkonu.

1. Zapněte přístroj.

2. Uzavřete sací otvor sací hadice (19). K tomu účelu přitiskněte sací hadici k podlaze.
3. Stiskněte tlačítko čištění filtru (6) na několik sekund.  
Vzduch je vyfukován přes skládaný filtr, aby se odstranily zbytky a nečistoty.
4. Postup několikrát opakujte.

## Údržba

Přístroj je bezúdržbový.

## Skladování

Přístroj a příslušenství skladujte vždy:

- čistě
- suché
- chráněné před prachem
- mimo dosah dětí

## Upozornění

- Nádobu na nečistoty není vhodná pro uschování kapalin. Vyprázdněte nádobu na nečistoty po vysávání za mokra.

## Příprava přístroje ke skladování (Obr. F)

1. Naviňte síťový přípojovací kabel (7) na držák (5).
2. Teleskopickou sací trubku (18) zasunutím sklapněte a zasuňte přídržovací výstupek (17) do držáku sací trubky (8).
3. Omotejte sací hadici (19) kolem přístroje a zastrčte rukojeť (22) do sací trubky (18).
4. Zastrčte další příslušenství do držáku příslušenství (4) na hlavě motoru (3) a nožičkách (11).

## Likvidace/ochrana životního prostředí

Přístroj, příslušenství a balení zlikvidujte ekologickou recyklací.



Elektrické nástroje nepatří do domácího odpadu.

Symbol přeškrtnuté popelnice na kolečkách znamená, že tento výrobek nesmí být po skončení své životnosti likvidován jako netříděný komunální odpad.

### **Směrnice 2012/19/EU o odpadních elektrických a elektronických zařízeních (OEEZ):**

Spotřebitelé jsou ze zákona povinni recyklovat elektrická a elektronická zaříze-

ní na konci jejich životnosti způsobem šetrným k životnímu prostředí. Tímto způsobem je zajištěna recyklace šetrná k životnímu prostředí a šetřící zdroje.

V závislosti na tom, jak je vše implementováno ve vnitrostátním právu, máte následující možnosti:

- vrátit v prodejně,
- odevzdat na oficiálním sběrném místě,
- zaslat zpět výrobci/distributorovi.

Tento stav se netýká příslušenství starých přístrojů a pomocných prostředků bez elektrických součástí.

# Hledání chyb

Následující tabulka Vám pomůže odstranit malé poruchy:

Problém	Možná příčina	Odstranění chyb
Přístroj se nespustí	Zapínač/vypínač (1) je vypnutý	Zkontrolujte polohu zapínače/vypínače
	Chybí síťové napětí	Zkontrolujte zásuvku, síťový připojovací kabel, připojovací zástrčku, pojistku, v případě potřeby je nechte opravit kvalifikovaným elektrikářem.
	Zapínač/vypínač (1) je vadný	Obraťte se na servisní středisko.
	Opotřebované uhlíkové kartáče	
	Vadný motor	
Nízký nebo chybějící sací výkon	Sací hadice (19) nebo hubice je ucpaná	Odstranění ucpání a zablokování
	Nádoba na nečistoty (10) je otevřená	Montáž a demontáž hlavy motoru, str. 110
	Nádoba na nečistoty (10) je plná	Vyprázdnění nádoby na nečistoty
	Filtr (23/25) plný nebo ucpaný	Vyprázdněte, vyčistěte nebo vyměňte filtr
	Plovák ve filtračním koši (30) je ve špatné poloze (např. v důsledku trhavých pohybů)	Vypněte přístroj tak, aby plovák poklesl, a poté jej znovu zapněte
	Plovák ve filtračním koši (30) je vadný	Obraťte se na servisní středisko.
Plovák neuzavře sací otvor	Plovák ve filtračním koši (30) se nepohybuje	Uvolněte plovák
	Plovák ve filtračním koši (30) je vadný	Obraťte se na servisní středisko.
Z přístroje je vyfukován prach nebo nečistoty	Filtr (23/25) chybí nebo není správně namontován	Montáž a demontáž filtru a sáčku filtru, str. 110

## Servis

## Záruka

Vážení zákazníci,

Na tento přístroj poskytujeme 3 letou záruku od data zakoupení.

V případě závady tohoto výrobku vám vůči prodejci výrobku přináleží zákonná prá-

va. Tato zákonná práva nejsou omezena naší následovně uvedenou zárukou.

### Záruční podmínky

Záruční doba začíná běžet ode dne nákupu. Uschovejte si, prosím, originál účtenky pro pozdější použití. Tento dokument budete potřebovat jako doklad o koupi.

Zjistíte-li během tří let od data koupě u tohoto výrobku materiálovou nebo výrobní vadu, bude výrobek námi, podle našeho výběru, bezplatně opraven nebo nahrazen. Tato záruční oprava předpokládá, že během trileté lhůty předložíte poškozený přístroj s dokladem o koupi (pokladní stvrženka) a písemně krátce popíšete, v čem spočívá závada a kdy k ní došlo.

Bude-li závada kryta naší zárukou, získáte zpět opravený nebo nový výrobek. Opravou nebo výměnou výrobku nezačíná záruční doba běžet od začátku.

### Záruční doba a zákonné nároky na odstranění vady

Záruční doba se neprodlužuje poskytnutím záruky. Toto platí i pro nahrazené a opravené díly. Již při koupi zjištěné závady a nedostatky musíte nahlásit okamžitě po vybalení výrobku. Po uplynutí záruční doby musíte uhradit náklady za provedené opravy.

### Rozsah záruky

Přístroj byl precizně vyroben podle přísných jakostních směrnic a před dodáním byl svědomitě zkontrolován.

Záruční oprava se vztahuje na materiálové nebo výrobní vady. Tato záruka se netýká dílů výrobku, které jsou vystaveny normálnímu opotřebení, a lze je považovat za spotřební materiál (např. filtr), nebo poškození křehkých dílů.

Tato záruka neplatí, je-li výrobek poškozen z důvodu neodborného používání, nebo pokud u něj nebyla prováděna údržba. Rovněž za škody způsobené vodou,

mrazem, bleskem a ohněm nebo nesprávnou přepravou. Pro odborné používání výrobku musí být přesně dodržovány všechny pokyny uvedené v návodu k obsluze.

Bezpodmínečně je třeba zabránit používání a manipulacím s výrobkem, které nejsou v návodu k obsluze doporučeny, nebo je před nimi varováno.

Výrobek je určen jen pro soukromé účely a ne pro komerční využití. Záruka zaniká v případě zneužívání a neodborné manipulace, používání nadměrné síly a při zásazích, které nebyly provedeny naším autorizovaným servisem.

### Postup v případě uplatňování záruky

Pro zajištění rychlého zpracování vaší žádosti, prosím, postupujte podle následujících pokynů:

- Na důkaz, že jste výrobek zakoupili, mějte pro jakékoli případné dotazy připravenou pokladní stvrženku a číslo výrobku (IAN 426460\_2301).
- Číslo výrobku je uvedeno na typovém štítku.
- Pokud by došlo k funkční poruše nebo jiným závadám, nejdříve **telefonicky** nebo **e-mailem** kontaktujte níže uvedené servisní oddělení. Pak získáte další informace o vyřízení vaší reklamace.
- Výrobek označený jako vadný můžete po domluvě s naším zákaznickým servisem, s připojením dokladu o koupi (pokladní stvrženky) a po uvedení, v čem závada spočívá a kdy k ní došlo, přeposlat bez platby poštovního na vám sdělenou adresu příslušného servisu. Aby bylo zabráněno problémům s přijetím a dodatečnými náklady, bezpodmínečně použijte jen tu adresu, která vám bude sdělena. Zjistíte, aby zásilka nebyla odeslána nevyplaceně jako nadměrné zboží, expres nebo jiný, zvláštní druh zásilky. Přístroj zašle-

te včetně všech částí příslušenství dodaných při zakoupení a zajistíte dostatečně bezpečný přepravní obal.

## Opravárenská služba

Pro opravy, **kteře nepodléhají záruce**, se obraťte na servisní středisko. Tam Vám rádi poskytneme odhad nákladů.

- Můžeme přijímat pouze přístroje, které byly při zaslání dostatečně zabaleny a ofrankovány.

**Upozornění:** Zašlete Váš přístroj vyčištěný a s odkazem na záadu na adresu uvedenou v servisním středisku.

- Nepřijmou se přístroje zasláné neoprávněně, přístroje zasláné jako objemné zboží nebo expres zasláné přístroje nebo přístroje odeslaná jinou speciální dopravou.

- Vaše odeslané vadné přístroje zlikvidujeme bezplatně.

## Service-Center



**Servis Česko**

Tel.: 800143873

E-mail: [grizzly@lidl.cz](mailto:grizzly@lidl.cz)

**IAN 426460\_2301**

## Dovozce

Upozorňujeme, že následující adresa není servisní adresou. Nejprve kontaktujte výše uvedené servisní středisko.

Grizzly Tools GmbH & Co. KG

Stockstädter Str. 20

63762 Grobostheim

NĚMECKO

[www.grizzlytools.de](http://www.grizzlytools.de)

## Náhradní díly a příslušenství

**Náhradní díly a příslušenství dostanete na webových stránkách**

**[www.grizzlytools.shop](http://www.grizzlytools.shop)**. Pokud máte problémy při objednání, kontaktujte nás prostřednictvím našeho online obchodu. V případě dalších dotazů se obraťte na Service-Center, str. 117

Poz. č.	Název	Obj. č.
3	hlava motoru (EU)	72079326
9	zablokování	91105844
10	nádoba na nečistoty	91106133
11	nožička (s vodící kladkou a držákem příslušenství)(×5)	91105502
12	antistatický řetěz	91105503
18	teleskopická sací trubka	91099439
19	sací hadice	91105846
22	rukojeť	91104782
23	pěnový filtr, balení po 3 ks	91106134
26	papírový filtrační sáček, balení po 5 ks	30250133
27	spárová hubice	91099005
28	podlahová hubice s kartáčem	91105847
29	podlahová hubice s pryžovou chlopní	91105848

## Také se dodává

Název	Obj. č.
filtrační sáček na jemný prach, balení po 5 ks (2vrstvá mikrojemná speciální filtrační vata (MicroFilterVlies), bílá)	30250112
Hubice na polštáře (černy)	72800040
Hubice pro auto (černy)	91096445

## Překlad původního ES prohlášení o shodě

Výrobek: **Vysavač na mokré a suché vysávání**

Model: **PWD 25 C4**

Sériové číslo: 000001-104000

Výše popsaný předmět prohlášení je ve shodě s příslušnými harmonizačními právními předpisy Unie:

**2014/35/EU • 2014/30/EU • 2011/65/EU & (EU) 2015/863**

Výše popsaný předmět prohlášení je ve shodě se směrnicí Evropského parlamentu a Rady 2011/65/EU ze dne 8. června 2011 o omezení používání některých nebezpečných látek v elektrických a elektronických zařízeních.

Pro zajištění shody byly použity následující harmonizované normy a národní normy a předpisy:

**EN 60335-1:2012/A15:2021 • EN 60335-2-2:2010/A1:2013  
EN 62233:2008 • EN IEC 55014-1:2021 • EN IEC 55014-2:2021  
EN IEC 61000-3-2:2019/A1:2021 • EN 61000-3-3:2013/A2:2021  
EN IEC 63000:2018**

Toto prohlášení o shodě vydal na vlastní odpovědnost výrobce:



Grizzly Tools GmbH & Co. KG  
Stockstädter Str. 20  
63762 Großostheim  
NĚMECKO  
05.07.2023

Christian Frank  
Zplnomocněný zástupce dokumentace

# Obsah

## Úvod..... 119

Používanie na určený účel.....	120
Rozsah dodávky/Príslušenstvo.....	120
Prehľad.....	120
Opis funkcie.....	121
Znaky pre používanie hubíc a filtrov.....	121
Technické údaje.....	121

## Bezpečnostné pokyny..... 121

Význam bezpečnostných pokynov.....	121
Piktogramy a symboly.....	122
Bezpečné uvedenie mokrého-suchého vysávača do prevádzky.....	122

## Príprava..... 125

Ovládacie prvky.....	125
Montáž a demontáž hlavy motora.....	125
Montáž.....	125
Montáž a demontáž sacej hadice.....	126
Montáž a demontáž filtra a filtračného vrečka.....	126
Voľba hubice.....	127

## Prevádzka..... 127

Suché vysávanie.....	127
Mokrú vysávanie.....	127
Vysávanie jemného prachu.....	127
Fúkание.....	128
Zapnutie a vypnutie.....	128

## Čistenie, údržba a skladovanie..... 128

Čistenie.....	128
Údržba.....	129
Skladovanie.....	129

## Likvidácia/ochrana životného prostredia..... 129

## Vyhľadávanie chýb..... 130

## Servis..... 131

Záruka.....	131
Opravný servis.....	132
Service-Center.....	132
Importér.....	132

## Náhradné diely a príslušenstvo..... 132

## Preklad originálneho vyhlásenia o zhode ES..... 133

## Rozložený pohľad..... 187

## Úvod

Blahoželáme vám k nákupu nového vysávača na mokré a suché vysávanie (v nasledujúcej časti nazývanej prístroj alebo elektrické náradie).

Rozhodli ste sa tým pre vysoko kvalitný prístroj. Tento prístroj bol počas výroby skontrolovaný vzhľadom na kvalitu a vyrobený výrobnej kontrole. Tým je zabezpečená funkčná schopnosť prístroja.

Nedá sa vylúčiť, že sa v jednotlivých prípadoch na alebo v prístroji, resp. v hadicových vedeniach nenachádzajú zvyškové množstvá vody. Nejde o nedostatok alebo poruchu a nie je dôvod k znepokojeniu.



Návod na obsluhu je súčasťou tohto prístroja. Obsahuje dôležité pokyny pre bezpečnosť, používanie a likvidáciu. Starostlivo si prečítajte návod na obsluhu. Oboznámte sa s ovládacími dielmi a správnym používaním prístroja. Prístroj používajte iba ako je opísané a na uvedené oblasti použitia. Návod na obsluhu si dobre uschovajte a pri odovzdávaní prístroja tretej osobe dodajte tiež všetky podklady.

## Používanie na určený účel

Prístroj je určený výlučne na nasledujúce používanie:

- Mokré a suché vysávanie v domácej oblasti, ako napr. v domácnosti, hobby miestnosti, aute alebo garáži
- ako dúchadlo
- Odsávanie vody

Nasávanie horľavých, výbušných alebo zdravie ohrozujúcich látok je zakázané. Každé iné používanie, ktoré nie je v tomto návode na obsluhu výslovne povolené, môže predstavovať vážne nebezpečenstvo pre používateľa a viesť k škodám na prístroji. Obsluhujúca osoba alebo používateľ je zodpovedný za zranenia iných ľudí alebo poškodenia ich majetku. Prístroj je určený na použitie pre domácich majstrov. Nie je koncipovaný na trvalé komerčné nasadenie. Pri komerčnom používaní záruka zaniká. Výrobca neručí za škody, ktoré vzniknú v dôsledku používania v rozpore s určením alebo nesprávnej obsluhy.

## Rozsah dodávky/ Príslušenstvo

Vybalíte prístroj a skontrolujte rozsah dodávky.

Obalový materiál riadne zlikvidujte.

- Hlava motora
- Nádoba na zachytávanie nečistôt
- Teleskopická nasávacía rúra
- Skladaný filter (predmontovaný)
- preklad pôvodného návodu na použitie

V nádobe na zachytávanie nečistôt sa pri dodávke nachádzajú nasledujúce diely. *Montáž a demontáž hlavy motora*, S. 125

- 5 × Noha (s otočným kolieskom a držiakom príslušenstva)
- Sacia hadica

- Držadlo
- Penový filter
- Papierové filtračné vrečko
- Podlahová hubica s kefou
- Podlahová hubica s gumovou chlopňou
- Štrbinová hubica

## Prehľad

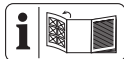

Obrázky prístroja nájdete na prednej a zadnej vyklápacej strane.

- 1 Vypínač zap/vyp
  - 2 Držiak
  - 3 Hlava motora
  - 4 Držiak príslušenstva
  - 5 Držiak (Sieťový pripojovací kábel)
  - 6 Tlačidlo čistenia filtra
  - 7 Sieťový pripojovací kábel
  - 8 Držiak nasávacej rúry
  - 9 Uzáver na zacvaknutie
  - 10 Nádoba na zachytávanie nečistôt
  - 11 Noha (s otočným kolieskom a držiakom príslušenstva)
  - 12 Antistatická reťaz
  - 13 Výpustný otvor
  - 14 Prípojka vysávania
  - 15 Prípojka fúkania
- ### Príslušenstvo
- 16 Blokovanie (Teleskopická nasávacía rúra)
  - 17 Prídružným výstupkom (Teleskopická nasávacía rúra)
  - 18 Teleskopická nasávacía rúra
  - 19 Sacia hadica
  - 20 Blokovanie (Sacia hadica)
  - 21 Regulácia vzduchu
  - 22 Držadlo
- ### Filter
- 23 Penový filter
  - 24 Blokovanie (Skladaný filter)



- 25 Skladaný filter
- 26 Papierové filtračné vrecko

### Hubice

- 27 Štrbinová hubica
- 28 Podlahová hubica s kefov
- 29 Podlahová hubica s gumovou chlopňou

### Obr C

- 30 Filtračný kôš

## Opis funkcie

Prístroj je vybavený nádobou na zachytávanie nečistôt z ušľachtilej ocele. Kolieska umožňujú veľkú pohyblivosť prístroja. Pri mokrom vysávaní preruší plavák nasávaný prúd vzduchu, keď je nádoba na zachytávanie nečistôt plná. Navyše má prístroj funkciu fúkania.

Na zabránenie elektrostatického výboja počas vysávania je na spodnej strane prístroja namontovaná antistatická reťaz.

Funkciu ovládacích častí nájdete v nasledujúcich popisoch.

## Znaky pre používanie hubíc a filtrov



Hubica na vysávanie kobercov.



Hubica na vysávanie hladkých povrchov a tvrdých podláh.



Hubica na vysávanie prachu a nečistôt zo škár a štrbín.



Špeciálna hubica na vysávanie čalúnenia a matracov.



Špeciálna hubica na čistenie auta.



Filter na vysávanie kvapalín.



Filter nie je vhodný na vysávanie kvapalín.



Filter na vysávanie suchých nečistôt z domácnosti, garáže a dielne.



Filter na vysávanie jemného prachu, ako napr. kamenného a dreveného prachu.

## Technické údaje

### Vysávač na mokré a suché vysávanie ..... PWD 25 C4

Dimenzačné napätie U	220-240 V~, 50/60 Hz
Dimenzačný výkon P	1400 W
Dĺžka Sieťový pripojovací kábel	4 m
Trieda ochrany	II ( dvojitá izolácia )
Druh ochrany	IPX4
Hmotnosť (vrátane príslušenstva)	≈6,3 kg
Sací výkon	240 Air-Watt
Maximálny podtlak	17 kPa
Objemový prúd	2,2 m <sup>3</sup> /min
Objem nádoby	
- brutto	25 l
- netto	15 l

## Bezpečnostné pokyny

Tento odsek sa zaoberá základnými bezpečnostnými pokynmi pri používaní prístroja.

### Význam bezpečnostných pokynov

**▲ NEBEZPEČENSTVO!** Keď tento bezpečnostný pokyn nebudete dodržiavať, nastane úraz. Následkom je ťažké telesné poranenie alebo smrť.

**▲ VAROVANIE!** Keď tento bezpečnostný pokyn nebudete dodržiavať, môže nastať úraz. Následkom je možné telesné poranenie alebo smrť.

**▲ OPATRNE!** Keď tento bezpečnostný pokyn nebudete dodržiavať, nastane úraz. Následok je možné ľahké alebo stredne ťažké telesné poranenie.

**UPOZORNENIE!** Keď tento bezpečnostný pokyn nebudete dodržiavať, nastane úraz. Následkom sú možné vecné škody.

## Piktogramy a symboly

### Piktogramy na prístroji



Starostlivo si prečítajte návod na obsluhu. Oboznámte sa s ovládacími dielmi a správnym používaním prístroja.



Len pre studený popol\*! Existuje nebezpečenstvo požiaru, ak nasávaný materiál prekročí teplotu 40 °C!



Trieda ochrany II (dvojitá izolácia)



Tlačidlo pre systém čistenia filtra



Elektrické prístroje nepatria do domového odpadu.

\* „Studený popol“ je popol, ktorý sa dostatočne dlho chladil a už neobsahuje žeravé uhličky. To sa dá zistiť prehrabávaním popola kovovým nástrojom pred použitím prístroja. Zo studeného popola nevychádza už vnímateľné tepelné žiarenie.

## Bezpečné uvedenie mokrého-suchého vysávača do prevádzky



Pozor! Pri používaní elektrického prístroja sa musia dodržiavať predpisy ochrany proti zásahu elektrickým prúdom a tiež základné bezpečnostné predpisy prevencie pred úrazmi a predpisy požiarnej ochrany:

### Všeobecné upozornenia

- Starostlivo si prečítajte návod na obsluhu. Oboznámte sa s ovládacími dielmi a správnym používaním prístroja.
- Tento prístroj môžu používať deti staršie ako 8 rokov, ako aj osoby so zníženými psychickými, sensorickými alebo mentálnymi schopnosťami alebo nedostatkom skúsenosti a vedomostí, ak sú pod dohľadom alebo boli zaškolené vzhľadom na bezpečné používanie prístroja a porozumeli nebezpečenstvu vyplývajúcemu z používania. Deti sa nesmú hrať s prístrojom. Čistenie a používateľskú údržbu nesmú vykonávať deti bez dozoru.

- Je nutné zohľadniť, že samotný používateľ je zodpovedný za úrazy a ohrozenia voči iným osobám alebo ich majetku.
- Dodržiavajte ochranu proti hluku a miestne predpisy.

## Príprava

- Pred použitím vždy skontrolujte pripojovací a predlžovací kábel vzhľadom na príznaky poškodenia alebo starnutia. Ak sa kábel počas používania poškodí, musíte ho ihneď odpojiť od napájacej siete, **NEDOTÝKAJTE SA KÁBLA PRED JEHO ODPOJENÍM ZO SIETE**. Prístroj nepoužívajte, keď je kábel poškodený alebo opotrebovaný.
- Dávajte pozor na to, aby sa sieťové napätie zhodovalo s údajmi na typovom štítku.
- Prístroj zapojte iba do zásuvky s ochranným zariadením proti chybovému prúdu (FI spínač) s menovitým chybovým prúdom nie väčším ako 30 mA.
- Prístroj pripojte na zásuvku, ktorá je istená minimálne na 16 A.
- Ak sa sieťový pripojovací kábel tohto prístroja poškodí,

musí sa vymeniť výrobcom, jeho zákazníckym servisom alebo podobnou kvalifikovanou osobou, aby sa zabránilo ohrozeniam. Obráťte sa na servisné centrum.

- Pred použitím prístroja vždy skontrolujte, aby bol prístroj správne zmontovaný a aby boli filtre v správnej polohe. Nikdy nevysávajte bez filtra. Prístroj by sa mohol poškodiť.
- Nikdy nepoužívajte prístroj, keď sú deti alebo zvieratá v blízkosti. Osoby v blízkosti musia nosiť ochranný odev.

## Prevádzka

- Buďte pozorný, dávajte pozor na to čo robíte a pri práci s prístrojom rozmýšľajte. Nepoužívajte prístroj, keď ste unavený alebo pod vplyvom drog, alkoholu alebo liekov.
- Ľudia a zvieratá nesmú byť s prístrojom vysávané.
- Sáciu hadicu a hubice počas prevádzky nikdy nesmerujte na seba ani na iné osoby, hlavne nie na oči a uši. Existuje nebezpečenstvo poranenia.
- Hubice a nasávacía rúra sa pri prácach nemôžu dostať do výšky hlavy. Existuje nebezpečenstvo poranenia.

- Nevysávajte horúce, žeravé, horľavé, výbušné alebo zdravia ohrozujúce nebezpečné látky. Medzi ne patrí horúci popol, benzín, rozpúšťadlá, kyseliny alebo lúhy. Existuje nebezpečenstvo požiaru a zranenia.
- Dávajte pozor na to, aby sa sieťový pripojovací kábel nepoškodil ťahaním cez ostré hrany, zovretím alebo ťahaním za kábel.

- Nepoužívajte sieťový pripojovací kábel na vytiahnutie pripojovacej zástrčky zo zásuvky alebo na ťahanie prístroja. Sieťový pripojovací kábel chráňte pred horúčavou, olejom a ostrými hranami.
- Nikdy neprepravujte stroj, zatiaľ čo beží pohon stroja.
- Prístroj vypnite a vytiahnite pripojovaciu zástrčku zo zásuvky. Uistite sa, či sa úplne zastavili všetky pohyblivé diely
  - vždy keď opustíte prístroj,
  - skôr ako vymeníte príslušenstvo,
  - pred uvoľnením blokovania alebo odstránením upchaní,
  - predtým než prístroj skontrolujete, vyčistíte alebo budete na ňom vykonávať práce.

- V prípade, že prístroj začne neobyčajne silne vibrovať, je potrebná okamžitá kontrola:
  - prekontrolujte vzhľadom na uvoľnené diely a tieto pevne utiahnite,
  - vyhľadajte poškodenia,
  - vymeňte poškodené príslušenstvo. Ohľadom opráv sa obráťte na Servisné centrum.

### **Čistenie, údržba a skladovanie**

- Pred odložením prístroja na dlhší čas nechajte vychladnúť motor.
- Z bezpečnostných dôvodov vymeňte všetky opotrebované alebo poškodené diely. Používajte výhradne originálne náhradné diely a originálne príslušenstvo. Použitie cudzích náhradných dielov má za následok okamžitú stratu nároku zo záruky.
- Otvorenie prístroja smie uskutočniť iba autorizovaný odborník elektrikár. Ohľadom opráv sa obráťte vždy na naše servisné centrum.
- Vypnite pohon, odpojte prístroj od elektrického napájania a nechajte prístroj vychladnúť, keď sa prístroj zasta-

vil kvôli čisteniu, nastaveniu, skladovaniu alebo výmene dielu príslušenstva.

- Prístroj ošetrujte starostlivo a udržiavajte ho čistý.
- Prístroj uschovajte neprístupne pre deti.

## Príprava

**▲ VAROVANIE!** Nebezpečenstvo poranenia v dôsledku nechcene rozbehnúť ho prístroja. Pripojovaciu zástrčku zastrčte do zásuvky až vtedy, keď je prístroj úplne pripravený na nasadenie.

### Ovládacie prvky

Pred prvou prevádzkou prístroja spoznajte ovládače.

#### Vypínač zap/vyp (1)

- Zapnutie: Vypínač zap/vyp (1) dajte do polohy „1“ (ZAP).
- Vypnutie: Vypínač zap/vyp (1) dajte do polohy „0“ (VYP).

#### Tlačidlo čistenia filtra (6)

- Tlačidlo čistenia filtra, S. 129

#### Regulácia vzduchu (21)

- Otvorte reguláciu vzduchu: Sacia sila na dýze je menšia.

#### Blokovanie (16)

Nastavte dĺžku teleskopickej nasávacej rúry (18).

1. Stlačte a držte stlačené blokovanie (16) nasávacej rúry (18) smerom dopredu.
2. Nastavte vnútornú časť teleskopickej nasávacej rúry (18) na želanú dĺžku.
3. Pustite blokovanie (16) nasávacej rúry (18).
4. Keď vnútorná časť teleskopickej nasávacej rúry (18) nezaskočí, zasuňte ju k

nasledujúcej západke smerom dopredu alebo dozadu.

## Montáž a demontáž hlavy motora

### Demontáž hlavy motora (Obr A)

1. Odblokujte uzávery na zacvaknutie (9) na nádobe na zachytávanie nečistôt (10).
2. Odoberte hlavu motora (3). Odložte hlavu motora (3) s hornou stranou nadol.

### Montáž hlavy motora (Obr A)

1. Nasadíte hlavu motora (3) na nádobu na zachytávanie nečistôt (10). Vypínač zap/vyp (1) ukazuje na prípojku nasávania (14).
2. Zablokujte uzávery na zacvaknutie (9) na nádobe na zachytávanie nečistôt (10).

## Montáž

### Stav dodávky

- Hlava motora (predmontovaný)
- Skladaný filter (predmontovaný)
- 5 × Noha (s otočným kolieskom a držiakom príslušenstva) (nenamontované).

### Namontujte nohy (Obr B)

1. Demontujte hlavu motora (3).
2. Nádobu na zachytávanie nečistôt (10) položte so spodnou stranou nahor na pevnú podložku.
3. Nasadíte nohy (11) do uchytení na spodnej strane nádoby na zachytávanie nečistôt. Nohy počutefne zapadnú.
4. Namontujte hlavu motora (3).

## Montáž a demontáž sacej hadice

### Montáž sacej hadice (Obr A)

- Zastrčte hrubý koniec sacej hadice (19) s blokovaním (20) do prípojky:
  - Vysávanie: Prípojka vysávania (14) (na nádobe na zachytávanie nečistôt)
  - Fúkanie: Prípojka fúkania (15) (na hlave motora)
 Zablokovania počutiteľne zapadne.

### Demontáž sacej hadice (Obr A)

- Stlačte a držte stlačené blokovanie (20) na sacej hadici (19).
- Saciú hadicu (19) vytiahnite z prípojky.

## Montáž a demontáž filtra a filtračného vrečka

### Prehľad

Prístroj má nasledujúce filtre a vrečky:

- Skladaný filter (25)**
  - Suché vysávanie
  - Použite navyše papierové filtračné vrečko, aby sa skladaný filter príliš rýchlo neupchal.
  - Tlačidlo čistenia filtra, S. 129*
- Penový filter (23)**
  - Mokrú vysávanie
- Papierové filtračné vrečko (26)**
  - Suché vysávanie
- Filtračné vrečko na jemný prach**
  - Vysávanie jemného prachu
  - dostupné ako príslušenstvo

### Demontáž skladaného filtra (Obr C)

- Demontujte hlavu motora (3).  
Odložte hlavu motora (3) s hornou stranou nadol.
- Odblokujte blokovanie (24) skladaného filtra (25).

- Odstráňte skladaný filter (25).

### Montáž skladaného filtra (Obr C)

- Demontujte hlavu motora (3).  
Odložte hlavu motora (3) s hornou stranou nadol.
- Demontujte prípadne penový filter (23).
- Penový filter (25) umiestnite nad filtračným košom (30).
- Keď skladaný filter (25) ihneď nedolieha, otočte uzáver, až sa skladaný filter pohne do smeru hlavy motora (3).
- Zablokujte blokovanie (24) skladaného filtra (25).
- Namontujte hlavu motora.

### Montáž filtračného vrečka (Obr D)

Návod platí pre papierové filtračné vrečko (26) a filtračné vrečko na jemný prach (dostupné ako príslušenstvo).

- Demontujte hlavu motora (3).  
Odložte hlavu motora (3) s hornou stranou nadol.
- Vyhrňte filtračné vrečko vo vnútri nádoby na zachytávanie nečistôt (10) cez prípojku vysávania (14). Tesniaci krúžok na otvore filtračného vrečka musí úplne obopínať stenu na prípojke vysávania.
- Namontujte hlavu motora.

### Demontáž filtračného vrečka (Obr D)

- Demontujte hlavu motora (3).  
Odložte hlavu motora (3) s hornou stranou nadol.
- Filtračné vrečko môžete vybrať.
- Namontujte hlavu motora.

### Demontáž penového filtra (Obr C)

- Demontujte hlavu motora (3).  
Odložte hlavu motora (3) s hornou stranou nadol.
- Odstráňte opatrne penový filter (23).

## Montáž penového filtra (Obr C)

Vkladajte iba suchý filter.

1. Demontujte hlavu motora (3).  
Odložte hlavu motora (3) s hornou stranou nadol.
2. Naviňte penový filter (23) malý kúsok.
3. Penový filter ťahajte cez filtračný kôš (30).
4. Penový filter hladko zviňte.
5. Namontujte hlavu motora.

## Voľba hubice

### Podlahová hubica s gumovou chlopňou (29)

- Mokré vysávanie

### Podlahová hubica s kefou (28)

- Suché vysávanie

### Štrbinová hubica (27)

- Vysávanie škár, rohov a vykurovacích telies

## Montáž a demontáž hubice

Hubice sa dajú jednoducho nasadiť na nasávaciu rúru (18), držadlo (22) alebo saciu hadicu (19) a odobrať.

## Prevádzka

### Suché vysávanie

#### Upozornenia

- Nikdy nevysávajte bez filtra!
- Papierové filtračné vrečko nie je vhodné na vysávanie jemného prachu. Na vysávanie jemného prachu potrebujete navyše filtračné vrečko na jemný prach (*Náhradné diely a príslušenstvo*, S. 132).

#### Dovolené filtre a hubice

- **Filter**
  - Skladaný filter (25)

#### • Filtračné vrečko

- Papierové filtračné vrečko (odporúčané)
- bez

#### • Hubice

- všetky

## Mokrú vysávanie

### Upozornenia

- Nikdy nevysávajte bez filtra!
- Pri mokrom vysávaní preruší plavák nasávaný prúd vzduchu, keď je nádoba na zachytávanie nečistôt plná. Vypnite prístroj a vyprázdnite nádobu na zachytávanie nečistôt.
- Dávajte pozor na to, aby sa sacia hubica nebola úplne vo vode, aby sa nasaľo vždy trochu vzduchu.
- Nádoba na zachytávanie nečistôt sa nehodí na odloženie tekutín. Po mokrom vysávaní vyprázdnite nádobu na zachytávanie nečistôt.

### Dovolené filtre a hubice

#### • Filter

- Penový filter (23)

#### • Filtračné vrečko

- bez

#### • Hubice

- Podlahová hubica s gumovou chlopňou (29)
- bez

## Vysávanie jemného prachu

### Upozornenia

- Nikdy nevysávajte bez filtra!
- Na vysávanie jemného prachu potrebujete navyše filtračné vrečko na jemný prach (*Náhradné diely a príslušenstvo*, S. 132).

### Dovolené filtre a hubice

#### • Filter

- Skladaný filter (25)

- **Filtračné vrecko**
  - Filtračné vrecko na jemný prach
- **Hubice**
  - všetky

## Fúkanie

### Príprava funkcie fúkania (Obr E)

1. Odstráňte filter a filtračné vrecko.  
Pozri *Montáž a demontáž filtra a filtračného vrecka*, S. 126.
2. Zasuňte saciu hadicu (19) do prípojky fúkania (15).  
pozri *Montáž a demontáž sacej hadice*, S. 126.

## Zapnutie a vypnutie

### Príprava

1. Úplne odviňte saciu hadicu (19).
2. Pripravte prístroj na želanú funkciu: Filter, filtračné vrecko, sacia hadica, nasávacía rúra, dýza
3. Pripojovaciu zástrčku prístroja zastrčte do zásuvky.

### Zapnutie

1. Vypínač zap/vyp (1) dajte do polohy „I“ (ZAP).

### Vypnutie

1. Vypínač zap/vyp (1) dajte do polohy „O“ (VYP).
2. V prestávkach v práci môžete teleskopickú nasávaciu rúru (18) s pridržným výstupkom (17) zavesiť na držiak nasávacej rúry (8).
3. Keď necháte prístroj bez dohľadu alebo ste hotoví s prácou, vytiahnite pripojovaciu zástrčku prístroja zo zásuvky.

## Čistenie, údržba a skladovanie

**▲ VAROVANIE!** Úraz elektrickým prúdom! Nebezpečenstvo poranenia v dôsledku nechcene rozbehnutého prístroja. Chráňte sa pri údržbárskych a čistiacich prácach. Prístroj vypnite a vytiahnite pripojovaciu zástrčku zo zásuvky. Údržbárske a opravárske práce, ktoré nie sú opísané v tomto návode, nechajte vykonať nášmu servisnému centru. Používajte len originálne náhradné diely.

## Čistenie

### Čistenie

**UPOZORNENIE!** Nebezpečenstvo poškodenia! Neodborné čistenie môže poškodiť prístroj. Prístroj nikdy nestriekajte vodou. Nepoužívajte žiadne ostré čistiace prostriedky, resp. rozpúšťadlá.

### Všeobecné čistenie

1. Vyprázdňte nádobu na zachytávanie nečistôt (10).
2. Nádobu na zachytávanie nečistôt (10) vyčistíte vlhkou handrou.
3. Vyklepte skladaný filter (25) a vyčistíte ho so štetcom alebo metličkou.
4. Penový filter (23) umyte vlažnou vodou a mydlom a nechajte ho vyschnúť.
5. Plné papierové filtračné vrecko (26) vymeňte (doobjednanie pozri *Náhradné diely a príslušenstvo*, S. 132).

### Vyprázdňte tekutiny z nádoby na zachytávanie nečistôt

1. Nádobu na zachytávanie nečistôt (10) umiestnite tak, aby tekutina v nádobe na zachytávanie nečistôt mohla vytekať z výpustného otvoru (13).
2. Odstráňte kryt výpustného otvoru (13). Otáčajte ↻.
3. Vyprázdňte nádobu na zachytávanie nečistôt (10).



- Namontujte kryt výpustného otvoru (13). Otáčajte U.

### Tlačidlo čistenia filtra

**UPOZORNENIE!** Nebezpečenstvo poškodenia! Funkcia čistenia filtra sa smie vykonávať iba so skladaným filtrom. Ak je vložený filter, vyčistíte ho manuálne. V prípade zhoršujúceho sa sacieho výkonu môžete dosiahnuť jeho zlepšenie stlačením tlačidla čistenia filtra.

- Zapnite prístroj.
- Uzatvorte nasávací otvor saciej hadice (19). K tomu zatlačte saciu hadicu na dno.
- Stlačte tlačidlo čistenia filtra (6) na niekoľko sekúnd.  
Cez skladaný filter sa fúka vzduch, aby sa odstránili zvyšky a špina.
- Zopakujte postup niekoľkokrát.

### Údržba

Prístroj si nevyžaduje údržbu.

### Skladovanie

Prístroj a príslušenstvo skladujte vždy:

- v čistote
- v suchu
- chránené pred prachom
- mimo dosahu detí

### Upozornenia

- Nádoba na zachytávanie nečistôt sa nehodí na odloženie tekutín. Po mokrom vysávaní vyprázdňte nádobu na zachytávanie nečistôt.

### Príprava prístroja na skladovanie (Obr F)

- Naviňte sieťový pripojovací kábel (7) na držiaku (5).
- Teleskopickú nasávaciu rúru (18) zastrňte do seba a prídržný výstupok

(17) zastrčte na držiak nasávacej rúry (8).

- Oviňte saciu hadicu (19) okolo prístroja a zastrčte držadlo (22) do nasávacej rúry (18).
- Zastrčte ďalšie príslušenstvo do držiaka príslušenstva (4) na hlave motora (3) a nohách (11).

## Likvidácia/ochrana životného prostredia

Prístroj, príslušenstvo a obal odovzdajte na ekologické opätovné zhodnotenie.



Elektrické prístroje nepatria do domového odpadu.

Symbol preškrtnutého kontajnera na kolieskach znamená, že tento výrobok sa po skončení jeho životnosti nesmie likvidovať ako netriedený komunálny odpad.

### Smernica 2012/19/EÚ o odpade z elektrických a elektronických zariadení:

Spotrebiteľia sú zo zákona povinní elektrické a elektronické zariadenia na konci ich životnosti odovzdať na ekologickú recykláciu. Týmto spôsobom je zabezpečené zhodnotenie šetrné k životnému prostrediu a zdrojom.

V závislosti od národných zákonov, máte tieto možnosti:

- vrátenie na predajnom mieste,
- odovzdanie na oficiálnom zbernom mieste,
- zaslanie späť výrobcovi/distribútorovi.

Netýka sa to dielov príslušenstva a pomocných prostriedkov bez elektrických komponentov, pripojených k starým prístrojom.

## Vyhľadavanie chýb

Nasledujúca tabuľka vám pomôže odstrániť malé poruchy:

Problém	Možná príčina	Odstránenie poruchy
Prístroj sa nespustí	Vypínač zap/vyp (1) je vypnutý	Skontrolujte polohu vypínača zap/vyp
	Chýba sieťové napätie	Skontrolujte zásuvku, sieťový pripojovací kábel, pripojovaciu zástrčku, poisťku, v prípade potreby oprava prostredníctvom odborného elektrikára.
	Vypínač zap/vyp (1) je chybný	Obráťte sa na servisné centrum.
	Uhlíkové kefky opotrebované Porucha motora	
Malý alebo chýbajúci sací výkon	Nasávací hadica (19) alebo hubice sú upchané	Odstránenie upchatí a blokování
	Nádoba na zachytávanie nečistôt (10) je otvorená	Montáž a demontáž hlavy motora, S. 125
	Nádoba na zachytávanie nečistôt (10) je plná	Vyprázdnenie nádoby na zachytávanie nečistôt
	Filter (23/25) je plný alebo upchatý	Filter vyprázdnite, vyčistite alebo vymeňte
	Plavák vo filtračnom koši (30) je v nesprávnej polohe (napr. v dôsledku prudkých pohybov)	Vypnite prístroj, aby plavák poklesol, potom ho znova zapnite
	Plavák vo filtračnom koši (30) je chybný	Obráťte sa na servisné centrum.
Plavák nezatvára nasávací otvor	Plavák vo filtračnom koši (30) sa nepohybuje	Uvoľnite plavák
	Plavák vo filtračnom koši (30) je chybný	Obráťte sa na servisné centrum.
Prach alebo nečistoty sa zo spotrebiča vyfúkajú	Filter (23/25) nie je vložený alebo je vložený nesprávne	Montáž a demontáž filtra a filtračného vrečka, S. 126

## Servis

### Záruka

Vážená zákaznička, vážený zákazník,  
Pre tento prístroj platí záruka 3 roky od dátumu zakúpenia.

Ak je prístroj poškodený, podľa zákona máte právo ho reklamovať u výrobcu produktu. Tieto práva vyplývajúce zo zákona nie sú našou následne opísanou zárukou obmedzené.

### Záručné podmienky

Záručná lehota začína dňom zakúpenia. Pokladničný doklad ako originál prosím starostlivo uschovajte. Je potrebný ako dôkaz o zakúpení.

Ak sa počas troch rokov od dátumu zakúpenia tohto produktu vyskytne materiál na alebo výrobná chyba, produkt – podľa nášho rozhodnutia – bezplatne opravíme alebo nahradíme. Predpokladom záruky je, že v priebehu trojročnej lehoty bude predložený poškodený prístroj a pokladničný doklad a stručne opísaná chyba a kedy sa vyskytla.

Ak sa v rámci našej záruky chyba pokryje, obdržíte späť opravený alebo nový prístroj. S opravou alebo výmenou produktu sa nezačína nová záručná doba.

### Záručná doba a nárok na odstránenie vady

Záručná doba sa poskytnutím záruky nepredlžuje. To platí aj pre nahradené a opravené diely. Prípadné škody a nedostatky vzniknuté už pri zakúpení sa musia ihneď po vybalení ohlásiť. Opravy vykonané po uplynutí záručnej doby sú spoplatnené.

### Rozsah záruky

Prístroj bol vyrobený podľa prísnych smerníc kvality a pred dodaním bol svedomite kontrolovaný.

Záruka sa týka materiálových alebo výrobných chýb. Táto záruka sa nevzťahuje na diely produktu, ktoré sú vystavené normálnemu opotrebeniu a preto sa môžu považovať za opotrebované diely (napr. Filter) alebo na poškodenia na krehkých dieloch.

Táto záruka zaniká, ak bol produkt používaný poškodený, neodborne alebo nebola vykonávaná údržba. Taktiež na škody spôsobené vodou, mrazom, bleskom a ohňom alebo nesprávnou prepravou. Pre odborné používanie produktu je nutné presne dodržiavať všetky návody uvedené v návode na obsluhu. Bezpodmienečne sa vyhnite používaniu, ktoré sa v návode na obsluhu neodporúča alebo pred ktorým ste boli vystríhaní.

Produkt je určený len pre súkromné použitie a nie v oblasti podnikania. Záruka zaniká pri nesprávnom a neodbornom používaní, pri násilnom používaní a pri zásahoch, ktoré neboli vykonané v našej servisnej pobočke.

### Postup v prípade reklamácie

Pre zabezpečenie rýchleho spracovania vašej žiadosti postupujte prosím podľa nasledujúcich pokynov:

- Pri všetkých požiadavkách predložte pokladničný doklad a číslo artiklu (IAN 426460\_2301) ako dôkaz o zakúpení.
- Číslo artiklu nájdete na typovom štítku.
- Ak sa vyskytnú chyby funkcie alebo iné nedostatky, kontaktujte najskôr následne uvedené servisné oddelenie **telefonicky** alebo **emailom**. Následne obdržíte ďalšie informácie o priebehu vašej reklamácie.
- Produkt evidovaný ako poškodený môžete po dohode s našim zákazníckym servisom, s priloženým dokladom o zakúpení (pokladničný doklad) a s údajmi, v čom chyba spočíva a kedy vznik

la, zaslať bez poštovného na adresu servisu, ktorá vám bude oznámená. Pre zabránenie dodatočných nákladov a problémov pri prevzatí použite len tú adresu, ktorá vám bude oznámená. Nezasielajte prístroj ako nadmerný tovar na náklady príjemcu, expresne alebo s iným špeciálnym nákladom. Prístroj zašlite so všetkými časťami príslušenstva dodanými pri zakúpení a zabezpečte dostatočne bezpečné prepravné balenie.

### Opravný servis

Ohľadom opráv, ktoré **nepodliehajú záruke**, sa obráťte na Servisné centrum. Tam dostanete s ochotou predbežný návrh nákladov.

- Môžeme spracovať iba prístroje, ktoré boli zaslané dostatočne zabalené a ofrankované.

**Upozornenie:** Váš prístroj pošlite, prosím, vyčistený a s upozornením na

chybu na adresu uvedenú Servisným centrom.

- Prístroje zaslané bez úhrady prepravného, ako aj prístroje, ktoré boli zaslané ako veľkorozmerný náklad, expresom alebo s iným špeciálnym prepravným nebudú prevzaté.
- Vaše zaslané, chybné prístroje zlikvidujeme bezplatne.

### Service-Center

**SK** **Servis Slovensko**  
Tel.: 0850 232001  
E-mail: [grizzly@lidl.sk](mailto:grizzly@lidl.sk)  
**IAN 426460\_2301**

### Importér

Zohľadnite, prosím, že nasledujúca adresa nie je servisná adresa. Najprv kontaktujte hore uvedené servisné centrum.

Grizzly Tools GmbH & Co. KG  
Stockstädter Str. 20  
63762 Großostheim  
NEMECKO  
[www.grizzlytools.de](http://www.grizzlytools.de)

## Náhradné diely a príslušenstvo

**Náhradné diely a príslušenstvo dostanete na [www.grizzlytools.shop](http://www.grizzlytools.shop).**

Ak by sa pri vašom procese objednávania mali vyskytnúť problémy, kontaktujte nás cez náš internetový obchod. V prípade ďalších otázok sa obráťte na Service-Center, S. 132

Poz. č.	Název	Obj. č.
3	Hlava motora (EU)	72079326
9	Blokovanie	91105844
10	Nádoba na zachytávanie nečistôt	91106133
11	Noha (s otočným kolieskom a držiakom príslušenstva)(x5)	91105502
12	Antistatická reťaz	91105503
18	Teleskopická nasávacía rúra	91099439
19	Sacia hadica	91105846
22	Držadlo	91104782
23	Penový filter, balenie po 3 ks	91106134

Poz. č.	Název	Obj. č.
26	Papierové filtračné vrečko, balenie po 5 ks	30250133
27	Štrbinová hubica	91099005
28	Podlahová hubica s kefou	91105847
29	Podlahová hubica s gumovou chlopňou	91105848

### Dodatočne dostupné

Název	Obj. č.
Filtračné vrečko na jemný prach, balenie po 5 ks (dvojvrstvá mikrofiltračná látka, biela)	30250112
hubica na čalúnenie (čierny)	72800040
hubica na vysávanie v aute (čierny)	91096445

## Preklad originálneho vyhlásenia o zhode ES

Výrobok: **Vysávač na mokré a suché vysávanie**

Model: **PWD 25 C4**

Sériové číslo: 000001-104000

Uvedený predmet vyhlásenia je v zhode s príslušnými harmonizačnými právnymi predpismi Únie:

**2014/35/EU • 2014/30/EU • 2011/65/EU & (EU) 2015/863**

Vyššie opísaný predmet vyhlásenia je v zhode so smernicou Európskeho parlamentu a Rady 2011/65/EU z 8. júna 2011 o obmedzení používania určitých nebezpečných látok v elektrických a elektronických zariadeniach.

Na zabezpečenie zhody sa použili tieto harmonizované normy a vnútroštátne normy a predpisy:

**EN 60335-1:2012/A15:2021 • EN 60335-2-2:2010/A1:2013  
EN 62233:2008 • EN IEC 55014-1:2021 • EN IEC 55014-2:2021  
EN IEC 61000-3-2:2019/A1:2021 • EN 61000-3-3:2013/A2:2021  
EN IEC 63000:2018**

Toto vyhlásenie o zhode sa vydáva na výhradnú zodpovednosť výrobcu:



Grizzly Tools GmbH & Co. KG  
Stockstädter Str. 20  
63762 Großostheim  
NEMECKO  
05.07.2023

Christian Frank  
Splnomocnený zástupca dokumentácie

## Tartalomjegyzék

<b>Bevezető.....</b>	<b>134</b>
Rendeltetésszerű használat.....	134
A csomag tartalma / Tartozékok....	135
Áttekintés.....	135
Működés leírása.....	136
Szimbólumok a szívófejek és szűrők használatára vonatkozóan.....	136
Műszaki adatok.....	136
<b>Biztonsági utasítások.....</b>	<b>136</b>
A biztonsági utasítások jelentése....	136
Piktogramok és szimbólumok.....	137
A nedves-száraz szívó biztonságos üzembe helyezése.....	137
<b>Előkészítés.....</b>	<b>140</b>
Kezelőelemek.....	140
Motorfej felszerelése és leszerelése.....	140
Összeszerelés.....	140
Szívótömlő felszerelése és leszerelése.....	141
Szűrő és szűrőzsák felszerelése és leszerelése.....	141
Szívófej kiválasztása.....	142
<b>Üzemeltetés.....</b>	<b>142</b>
száraz szívás.....	142
nedves szívás.....	142
finompor szívása.....	142
Fűjás.....	143
Be- és kikapcsolás.....	143
<b>Tisztítás, karbantartás és tárolás.....</b>	<b>143</b>
Tisztítás.....	143
Karbantartás.....	144
Tárolás.....	144
<b>Ártalmatlanítás/ Környezetvédelem.....</b>	<b>144</b>
<b>Hibakeresés.....</b>	<b>145</b>
<b>Pótalkatrészek és tartozékok.....</b>	<b>146</b>

<b>JÓTÁLLÁSI TÁJÉKOZTATÓ.....</b>	<b>147</b>
<b>Az eredeti EK -megfelelőségi nyilatkozat fordítása.....</b>	<b>149</b>
<b>Robbantott ábra.....</b>	<b>187</b>

## Bevezető

Gratulálunk az új száraz-nedves porszívó porszívó megvásárlásához (a továbbiakban készülék vagy elektromos kéziszerszám).

Vásárlásával kiváló minőségű termék mellett döntött. Ezt a készüléket a gyártás során minőségi vizsgálatnak és végső ellenőrzésnek vetették alá. Ezáltal biztosított a készülék működőképessége.

Nem zárható ki, hogy egyes esetekben víz marad a készüléken vagy a készülékben, ill. a tömlővezetékben. Ez nem hiányosság vagy hiba és nincs ok az aggodalomra.



A használati útmutató a készülék része. Fontos tudnivalókat tartalmaz a biztonságra, használatra és ártalmatlanításra vonatkozóan. Olvassa el figyelmesen a használati útmutatót. Ismerje meg a kezelőrészeket és a készülék helyes használatát. A készüléket csak a leírtak szerint és a megadott alkalmazási területen használja. Őrizze meg a használati útmutatót és a készülék harmadik személynek történő továbbadása esetén adja át a készülékhez tartozó valamennyi leírást is.

## Rendeltetésszerű használat

A készülék kizárólag a következő felhasználási célra készült:

- Nedves és száraz szívásra otthoni környezetben, pl. háztartásban, hobbiszobában, autóban vagy garázsban
- fűvóként
- Víz leszívása

Tilos a gyúlékony, robbanásveszélyes vagy egészségkárosító anyagok felszívása.

A készülék minden más, a jelen használati útmutatóban nem kifejezetten engedélyezett használata komoly veszélyt jelenthet a felhasználó számára és kárt okozhat a készülékben. A készüléket kezelő vagy használó személy felel más személyeknek okozott balesetekért vagy tulajdonukon okozott károkért. A készülék a barkács szektorban történő használatra készült. Nem folyamatos ipari használatra tervezték. Ipari használat esetén a garancia érvényét veszti. A gyártó nem vállal felelősséget a nem rendeltetésszerű használatból vagy helytelen kezeléssel eredő károkért.

## A csomag tartalma / Tartozékok

Csomagolja ki a készüléket és ellenőrizze a csomag tartalmát.

Ártalmatlanítsa megfelelően a csomagolóanyagot.

- motorfej
- szennytartály
- teleszkópos szívócső
- redős szűrő (előre felszerelt)
- Eredeti használati utasítás fordítása

A következő részek a kiszállításkor a szennytartályban találhatóak. *Motorfej felszerelése és leszerelése, L. 140*

- 5 × láb (terelőgörgővel és tartozéktartóval)
- szívótömlő
- markolat
- habzivacs szűrő
- papír szűrőzsák
- padlótisztító szívófej kefével
- padlótisztító szívófej gumiperemmel
- réstisztító szívófej

## Áttekintés

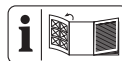

A készülék ábrái az előlő és hátsó kihajtható oldalon találhatóak.

- 1 be-/kikapcsoló
  - 2 hordozó fogantyú
  - 3 motorfej
  - 4 tartozéktartó
  - 5 tartó (hálózati csatlakozóvezeték)
  - 6 szűrőtisztító gomb
  - 7 hálózati csatlakozóvezeték
  - 8 szívócsőtartó
  - 9 csatos zár
  - 10 szennytartály
  - 11 láb (terelőgörgővel és tartozéktartóval)
  - 12 antisztatikus lánc
  - 13 leeresztőnyílás
  - 14 csatlakozó szíváshoz
  - 15 csatlakozó fűjáshoz
- tartozékok**
- 16 retesz (teleszkópos szívócső)
  - 17 rögzítőfüllel (teleszkópos szívócső)
  - 18 teleszkópos szívócső
  - 19 szívótömlő
  - 20 retesz (szívótömlő)
  - 21 levegőszabályozó
  - 22 markolat
- szűrő**
- 23 habzivacs szűrő
  - 24 retesz (redős szűrő)
  - 25 redős szűrő
  - 26 papír szűrőzsák
- szívófejek**
- 27 réstisztító szívófej
  - 28 padlótisztító szívófej kefével
  - 29 padlótisztító szívófej gumiperemmel

## C ábra

30 szűrőkosár

### Működés leírása

A készülék egy rozsdamentes acélból készült szennytartállyal van felszerelve. A görgőknek köszönhetően a készülék rendkívül fordulékony. Nedves szivás esetén egy úszó megszakítja a szivó levegő áramlását, ha a szennytartály megtelik. Ezen kívül a készülék fűvó funkcióval rendelkezik.

A készülék alján egy antisztatikus lánc van felszerelve, amely megakadályozza az elektrosztatikus feltöltést porszívózás közben.

A kezelőelemek funkciója az alábbi leírásban található.

### Szimbólumok a szívófejek és szűrők használatára vonatkozóan



Szívófej szőnyegek porszívózásához.



Szívófej sima felületek és kemény burkolatok porszívózásához.



Szívófej por és egyéb szennyeződés résekből és repedésekből történő kiszívásához.



Szívófej kifejezetten kárpitok és matracok porszívózásához.



Szívófej kifejezetten autótisztításhoz.



Szűrő folyadékok felszívásához.



A szűrő nem alkalmas folyadékok felszívására.



Szűrő háztartásban, garázsban és műhelyben előforduló száraz szennyeződés felszívásához.



Szűrő finom por, mint pl. kőpor és fapor felszívásához.

## Műszaki adatok

### Száraz-nedves porszívó

.....**PWD 25 C4**

Névleges feszültség U

..... 220–240 V~, 50/60 Hz

Névleges teljesítmény P ..... 1400 W

Hossz hálózati csatlakozóvezeték ..... 4 m

Védelmi osztály ...  II ( kettős szigetelés )

Védelem ..... IPX4

Súly (tartozékokkal együtt) ..... ≈6,3 kg

Szívó teljesítmény ..... 240 Air-Watt

Maximális negatív nyomáskülönbség

..... 17 kPa

Térfogatáram ..... 2,2 m<sup>3</sup>/min

Tartálykapacitás

– bruttó ..... 25 l

– nettó ..... 15 l

## Biztonsági utasítások

Ez a fejezet a készülék használatával kapcsolatos alapvető biztonsági utasításokat tartalmazza.

### A biztonsági utasítások jelentése

**▲ VESZÉLY!** Baleset történik, ha nem tartja be ezt a biztonsági utasítást. Súlyos testi sérülés vagy halál a következménye.

**▲ FIGYELMEZTETÉS!** Baleset történhet, ha nem tartja be ezt a biztonsági utasítást. Súlyos testi sérülés vagy halál lehet a következménye.

**▲ VIGYÁZAT!** Baleset történik, ha nem tartja be ezt a biztonsági utasítást. Enyhe



vagy közepes fokú testi sérülés lehet a következménye.

**MEGJEGYZÉS!** Baleset történik, ha nem tartja be ezt a biztonsági utasítást. Anyagi kár lehet a következménye.

## Piktogramok és szimbólumok

### Szimbólumok a készüléken



Olvassa el figyelmesen a használati útmutatót. Ismerje meg a kezelőrészeket és a készülék helyes használatát.



Csak hideg hamuhoz\*! Tűzveszély áll fenn, ha a felszívandó anyag hőmérséklete meghaladja a 40 °C hőmérsékletet!



Védelmi osztály II (kettős szigetelés)



Gomb a szűrő-tisztítórendszerhez



Az elektromos készülékek nem tartoznak a háztartási hulladékba.

\*A „hideg hamu” olyan hamu, ami elegendő ideig hűlt és már nem tartalmaz párázszerkeket. Ez úgy állapítható meg, ha a hamut átfésülik egy fém segédeszközzel a készülék használata előtt. A hideg hamu nem bocsát ki érzékelhető hőt.

## A nedves-száraz szívó biztonságos üzembe helyezése



Figyelem! Az elektromos áramütés, a sérülés- és tűzveszély megelőzése érdekében az elektromos készülékek használata során az alábbi alapvető biztonsági intézkedéseket kell betartani:

### Általános információk

- Olvassa el figyelmesen a használati útmutatót. Ismerje meg a kezelőrészeket és a készülék helyes használatát.
- Ezt a készüléket 8 éves kor feletti gyermekek, valamint csökkent fizikai, érzékszervi vagy szellemi képességű vagy tapasztalattal és tudással nem rendelkező személyek csak felügyelet mellett használhatják, vagy ha felvilágosították őket a készülék biztonságos használatáról és megértették az ebből eredő veszélyeket. Gyermekek nem játszhatnak a készülékkel. A tisztítást és a felhasználói karbantartást nem végezhetik felügyelet nélküli gyermekek.
- Vegye figyelembe, hogy maga a felhasználó felel a

balesetekért vagy más személyek, illetve tulajdonuk veszélyeztetéséért.

- Ügyeljen a zajvédelemre és a helyi előírásokra.

## **Előkészítés**

- Használat előtt mindig ellenőrizze a csatlakozó- és a hosszabbító vezeték sérülése vagy öregedésére utaló jeleket. Ha a vezeték használat közben megsérül, akkor azt azonnal le kell választani az áramhálózatról, **NE ÉRJEN A VEZETÉKHEZ, AMÍG NINCS LEVÁLASZTVA A HÁLÓZATRÓL.** Ne használja a készüléket, ha a vezeték sérült vagy kopott.
- Ügyeljen arra, hogy a hálózati feszültség megegyezzen a készülék adattábláján feltüntetett feszültséggel.
- A készüléket csak olyan áramvédőkapcsolóval (FI relé) rendelkező csatlakozóaljzathoz csatlakoztassa, amit 30 mA-t meg nem haladó névleges hibaáram-erősségre méreteztek.
- Csatlakoztassa a készüléket egy legalább 16 A biztosítékkal rendelkező csatlakozóaljzathoz.

- Ha megsérül a készülék hálózati csatlakozóvezetéke, akkor a veszélyek elkerülése érdekében ezt a gyártónak, ügyfélszolgálatának, vagy egy hasonlóan szakképzett személynek kell kicserélnie. Forduljon a szervizközpont-hoz.
- Mindig ellenőrizze a készülék használata előtt, hogy megfelelően van-e összeszerelve a készülék és a helyes pozícióban van-e a szűrő. Soha ne porszívózzon szűrő nélkül. Kár keletkezhet a készülékben.
- Soha ne üzemeltesse a készüléket, ha gyermekek vagy állatok tartózkodnak a közelben. A közelben tartózkodó személyeknek védőruhát kell viselniük.

## **Üzemeltetés**

- Legyen figyelmes, ügyeljen arra, amit csinál és megfontoltan végezze a munkát a készülékkel. Ne használja a készüléket, ha fáradt, vagy ha kábítószert, alkoholt vagy gyógyszert hatása alatt áll.
- A készülékkel nem szabad embereket és állatokat porszívózni.

- Működés közben semmiképpen ne irányítsa a szívótömlőt és a szívófejeket saját magára vagy másokra, különösen szemre vagy fülre. Sérülésveszély áll fenn.
- A szívófejek és a szívócső nem kerülhetnek fejmagasságba a munkavégzés során. Sérülésveszély áll fenn.
- Ne porszívózzon forró, izzó, gyúlékony, robbanásveszélyes vagy egészségre veszélyes anyagokat. Ilyenek többek között a forró hamu, benzin, oldószerek, savak vagy lúgok. Tűz- és sérülésveszély áll fenn.
- Ügyeljen arra, hogy a hálózati csatlakozóvezeték ne sérüljön meg, ha éles szegélyeken húzza, beszorul vagy meghúzza a kábelt.
- Ne a hálózati csatlakozóvezetékénél fogva húzza ki a csatlakozódugót az aljzatból vagy ne húzza annál fogva a készüléket. Védje a hálózati csatlakozóvezetékét hőtől, olajtól és éles szélektől.
- Soha ne szállítsa a készüléket működésben lévő hajtással.
- Kapcsolja ki a készüléket és húzza ki a csatlakozódugót a csatlakozóaljzatból. Győződjön meg arról, hogy minden mozgó alkatrész teljesen leállt
- ha bármikor felügyelet nélkül hagyja a készüléket,
- ha tartozékot cserél,
- mielőtt megszüntet egy elakadást vagy eltömődést,
- a készülék ellenőrzése, tisztítása, illetve a készüléken történő munkavégzés előtt.
- Ha a készülék elkezd szokatlanul erősen rezegni, azonnal át kell nézni a készüléket:
  - ellenőrizze, hogy nincsenek-e meglazult alkatrészek és rögzítse azokat,
  - nézze át a készüléket, hogy nincs-e rajta sérülés,
  - cserélje ki a sérült tartozékot. Ha javítás szükséges, forduljon a szervizközpont-hoz.

### **Tisztítás, karbantartás és tárolás**

- Hagyja lehűlni a motort, mielőtt hosszabb időre leállítja a készüléket.
- Biztonsági okokból cserélje ki a kopott vagy sérült alkatrészeket. Kizárólag eredeti alkatrészeket és tartozékokat használjon. Idegen gyártótól származó részek használata

- a garanciaigény azonnali hatályvesztésével jár.
- A készüléket csak erre felhatalmazott villamossági szakember nyithatja fel. Ha javítás szükséges, minden esetben forduljon szervizközpontunkhoz.
  - Kapcsolja le a motort, válasza le a készüléket az áramellátásról és hagyja lehűlni a készüléket, ha a készülék tisztítás, beállítás, tárolás vagy tartozékcseré céljából lett leállítva.
  - Kezelje gondosan és tartsa tisztán a készüléket.
  - Tárolja a készüléket gyerekektől elzárva.

## Előkészítés

**▲ FIGYELMEZTETÉS!** Sérülésveszély véletlenül beinduló készülék révén. Csak akkor csatlakoztassa a csatlakozódugót a csatlakozóaljzatba, ha a készülék teljesen elő van készítve a használatra.

### Kezelőelemek

A készülék első használata előtt ismerje meg a kezelőelemeket.

#### be-/kikapcsoló (1)

- Bekapcsolás: Állítsa a be-/kikapcsolót (1) „I” (BE) állásba.
- Kikapcsolás: Állítsa a be-/kikapcsolót (1) „O” (KI) állásba.

#### szűrőtisztító gomb (6)

- Szűrőtisztító gomb, L. 144

### Levegőszabályozó (21)

- Levegőszabályozó kinyitása: A szívóerő a fűvókán kisebb.

### retesz (16)

A teleszkópos szívócső (18) hosszának beállítása.

1. Nyomja előre és tartsa előre nyomva a szívócső (18) reteszt (16).
2. Állítsa be a teleszkópos szívócső (18) belső részét a kívánt hosszúságra.
3. Engedje el a szívócső (18) reteszt (16).
4. Ha a teleszkópos szívócső (18) belső része nem akad be, tolja előre vagy hátra a következő rögzítőpecekig.

## Motorfej felszerelése és leszerelése

### Motorfej leszerelése (A ábra)

1. Reteszelve ki a szennytartályon (10) csatos zárokat (9).
2. Vegye le a motorfejet (3).  
Helyezze le a motorfejet (3) felső oldalával lefelé.

### Motorfej felszerelése (A ábra)

1. Helyezze a motorfejet (3) a szennytartályra (10). A be-/kikapcsoló (1) a szíváshoz való csatlakozó (14) felé mutat.
2. Reteszelve a szennytartályon (10) csatos zárokat (9).

## Összeszerelés

### Kiszállított állapot

- motorfej (előre felszerelt)
- redős szűrő (előre felszerelt)
- 5 × láb (terelőgörgővel és tartozékartóval) (nincs felszerelve).

### Lábak felszerelése (B ábra)

1. Szerelje le a motorfejet (3).
2. Helyezze a szennytartályt (10) aljával felfelé egy stabil felületre.

- Helyezze a lábakat (11) a szennytartály alján lévő befogónyílásokba. A lábak hallhatóan bekattannak.
- Szerelje fel a motorfejet (3).

## Szívótömlő felszerelése és leszerelése

### Szívótömlő felszerelése (A ábra)

- Dugja a szívótömlő (19) vastag végét a retesszel (20) az egyik csatlakozóba:
  - szívás csatlakozó szíváshoz (14) (a szennytartályon)
  - fújás csatlakozó fújáshoz (15) (a motorfejen)
 A retesz hallhatóan bekattan.

### Szívótömlő leszerelése (A ábra)

- Nyomja meg és tartsa lenyomva a reteszt (20) a szívótömlőn (19).
- Húzza ki a szívótömlőt (19) a csatlakozóból.

## Szűrő és szűrőzsák felszerelése és leszerelése

### Áttekintés

A készülék a következő szűrőkkel és szűrőzsákokkal rendelkezik:

- redős szűrő (25)**
  - száraz szívás
  - Használjon papír szűrőzsákokat is, hogy a redős szűrő ne tömődjön el olyan gyorsan.
  - Szűrőtisztító gomb, L. 144
- habszivacs szűrő (23)**
  - nedves szívás
- papír szűrőzsák (26)**
  - száraz szívás
- finompor-szűrőzsák**
  - finompor szívása
  - tartozékként kapható

### Redős szűrő leszerelése (C ábra)

- Szerelje le a motorfejet (3).

Helyezze le a motorfejet (3) felső oldalával lefelé.

- Reteszelve ki a redős szűrő (25) reteszét (24).
- Távolítsa el a redős szűrőt (25).

### Redős szűrő felszerelése (C ábra)

- Szerelje le a motorfejet (3).  
Helyezze le a motorfejet (3) felső oldalával lefelé.
- Adott esetben szerelje le a habszivacs szűrőt (23).
- Helyezze a redős szűrőt (25) a szűrőkosár (30) fölé.
- Ha a redős szűrő (25) nem illeszkedik azonnal, forgassa el a zárat, hogy a redős szűrő a motorfej (3) irányába mozogjon.
- Reteszelve a redős szűrő (25) reteszét (24).
- Szerelje fel a motorfejet.

### Szűrőzsák felszerelése (D ábra)

Az útmutató a papír szűrőzsákra (26) és a finompor-szűrőzsákra (tartozékként kapható) vonatkozik.

- Szerelje le a motorfejet (3).  
Helyezze le a motorfejet (3) felső oldalával lefelé.
  - Húzza a szűrőzsákokat a szennytartályon (10) belül a szíváshoz való csatlakozóra (14). A szűrőzsák nyílásán lévő tömítőgyűrűnek teljesen körbe kell fognia a szíváshoz való csatlakozón lévő stéget.
  - Szerelje fel a motorfejet.
- ### Szűrőzsák leszerelése (D ábra)
- Szerelje le a motorfejet (3).  
Helyezze le a motorfejet (3) felső oldalával lefelé.
  - Kiveheti a szűrőzsákokat.
  - Szerelje fel a motorfejet.

## Habszivacs szűrő leszerelése (C ábra)

1. Szerelje le a motorfejet (3).  
Helyezze le a motorfejet (3) felső oldalával lefelé.
2. Távolítsa el óvatosan a habszivacs szűrőt (23).

## Habszivacs szűrő felszerelése (C ábra)

Csak száraz szűrőt helyezzen be.

1. Szerelje le a motorfejet (3).  
Helyezze le a motorfejet (3) felső oldalával lefelé.
2. Görgesse fel kissé a habszivacs szűrőt (23).
3. Húzza a habszivacs szűrőt a szűrőkosárra (30).
4. Görgesse simára a habszivacs szűrőt.
5. Szerelje fel a motorfejet.

## Szívófej kiválasztása

### padlótisztító szívófej gumiperemmel (29)

- nedves szívás

### padlótisztító szívófej kefével (28)

- száraz szívás

### réstisztító szívófej (27)

- Hézagok, sarkok és fűtőtestek porszívózása

## Szívófej felszerelése és leszerelése

A szívófejek egyszerűen felhelyezhetők a szívócsőre (18), a markolatra (22) vagy a szívótömlőre (19), illetve egyszerűen levezethetők.

## Üzemeltetés

### száraz szívás

#### Tudnivalók

- Soha ne szívjon szűrő nélkül!

- A papír szűrőzsák nem alkalmas finompor felszívásához. Finompor felszívásához egy finompor-szűrőzsák (*Pótalkatrészek és tartozékok, L. 146*) szükséges.

## Engedélyezett szűrők és szívófejek

- **szűrő**
  - redős szűrő (25)
- **szűrőzsák**
  - papír szűrőzsák (ajánlott)
  - nélkül
- **szívófejek**
  - összes

## nedves szívás

#### Tudnivalók

- Soha ne szívjon szűrő nélkül!
- Nedves szívás esetén egy úszó megszakítja a szívó levegő áramlását, ha a szennytartály megtelik. Kapcsolja le a készüléket és ürítse ki a szennytartályt.
- Ügyeljen arra, hogy a szívófej ne legyen teljesen a vízben, hogy mindig beszívjon egy kis levegőt.
- A szennytartály nem alkalmas folyadékok tárolására. A nedves szívás után ürítse ki a szennytartályt.

## Engedélyezett szűrők és szívófejek

- **szűrő**
  - habszivacs szűrő (23)
- **szűrőzsák**
  - nélkül
- **szívófejek**
  - padlótisztító szívófej gumiperemmel (29)
  - nélkül

## finompor szívása

#### Tudnivalók

- Soha ne szívjon szűrő nélkül!

- Finompor felszívásához egy finompor-szűrőzsák (Pótalkatrészek és tartozékok, L. 146) szükséges.

## Engedélyezett szűrők és szívófejek

- **szűrő**
  - redős szűrő (25)
- **szűrőzsák**
  - finompor-szűrőzsák
- **szívófejek**
  - összes

## Fújás

### Fúvó funkció előkészítése (E ábra)

1. Távolítsa el a szűrőt és a szűrőzsákot. Lásd Szűrő és szűrőzsák felszerelése és leszerelése, L. 141.
2. Dugja a szívótömlőt (19) a fújáshoz való csatlakozóba (15).  
lásd Szívótömlő felszerelése és leszerelése, L. 141.

## Be- és kikapcsolás

### Előkészítés

1. Tekerje le teljesen a szívótömlőt (19).
2. Készítse elő a készüléket a kívánt funkcióhoz: szűrő, szűrőzsák, szívótömlő, szívócső, szívófej
3. Csatlakoztassa a készülék csatlakozódugóját egy csatlakozóaljzatba.

### Bekapcsolás

1. Állítsa a be-/kikapcsolót (1) „I” (BE) állásba.

### Kikapcsolás

1. Állítsa a be-/kikapcsolót (1) „0” (KI) állásba.
2. A munkaszünetekben a teleszkópos szívócsövet (18) a rögzítőfüllel (17) a szívócsőtartóra (8) akaszthatja.
3. Húzza ki a készülék csatlakozódugóját a csatlakozóaljzataból, ha felügyelet

nélkül hagyja a készüléket vagy befejezte a munkát.

## Tisztítás, karbantartás és tárolás

**▲ FIGYELMEZTETÉS!** Áramütés! Sérülésveszély véletlenül beinduló készülék révén. Vigyázzon magára a karbantartási és tisztítási munkák során. Kapcsolja ki a készüléket és húzza ki a csatlakozódugót a csatlakozóaljzataból.

A jelen használati útmutatóban nem szereplő javítási és karbantartási munkákat szervizközpontunkkal végeztesse el. Csak eredeti alkatrészeket használjon.

## Tisztítás

### Tisztítás

**MEGJEGYZÉS!** Anyagi kár veszélye! Nem megfelelő tisztítás esetén kár keletkezhet a készülékben. Soha ne fröcskölje le a készüléket vízzel. Ne használjon maró hatású tisztító-, ill. oldószereket.

### Általános tisztítás

1. Ürítse ki a szennytartályt (10).
2. Tisztítsa meg a szennytartályt (10) egy nedves törlőkendővel.
3. Ütögesse ki a redős szűrőt (25) és tisztítsa meg egy ecsettel vagy kézi kefével.
4. Mossa ki a habszivacs-szűrőt (23) langyos vízzel és szappannal és hagyja megszáradni.
5. Cserélje ki a megtelt papír szűrőzsákot (26) (utólagos rendelést lásd Pótalkatrészek és tartozékok, L. 146).

### Folyadék kiürítése a szennytartályból

1. Helyezze szennytartályt (10) úgy, hogy a szennytartályban lévő folyadék ki tudjon folyni a leeresztőnyíláson (13).

2. Távolítsa el a kupakot a leeresztőnyílásról (13). Forgassa el U .
3. Ūritse ki a szennytartályt (10).
4. Szerelje fel a leeresztőnyílás (13) kupakját. Forgassa el U .

### Szűrőtisztító gomb

**MEGJEGYZÉS!** Anyagi kár veszélye! A szűrőtisztító funkciót csak a redős szűrővel szabad végrehajtani. Ha egy másik szűrő van behelyezve, tisztítsa meg manuálisan. Csökkenő szívóerő esetén a szűrőtisztító gomb megnyomásával javítható a szívóteljesítmény.

1. Kapcsolja be a készüléket.
2. Zárja le a szívótömlő (19) szívónyílását. Ehhez nyomja a szívótömlőt a talajra.
3. Nyomja meg a szűrőtisztító gombot (6) néhány másodpercig.  
A redős szűrőn levegő fújódik át, hogy eltávolításra kerüljenek a maradványok és a szennyeződések.
4. Ismétlje meg a műveletet néhányszor.

### Karbantartás

A készülék nem igényel karbantartást.

### Tárolás

Tárolja a készüléket és a tartozékokat mindig:

- tisztán
- szárazon
- portól védve
- gyermekektől elzárva

### Utasítások

- A szennytartály nem alkalmas folyadék tárolására. A nedves szívás után Ūritse ki a szennytartályt.

### Készülék előkészítése tároláshoz (F ábra)

1. Tekerje fel a hálózati csatlakozóvezeték (7) a tartóra (5).

2. Tolja össze a teleszkópos szívócsövet (18) és dugja a rögzítőfület (17) a szívócsőtartóra (8).
3. Tekerje a szívótömlőt (19) a készülék köré és helyezze a markolatot (22) a szívócsőbe (18).
4. Helyezze a további tartozékokat a motorfejen (3) és a lábakon (11) lévő tartozéktartókba (4).

## Ártalmatlanítás/ Környezetvédelem

Gondoskodjon a készülék, a tartozékok és a csomagolás környezetbarát újrahasznosításáról.



Az elektromos készülékek nem tartoznak a háztartási hulladékba.

Az áthúzott kerekes kuka szimbóluma azt jelenti, hogy ezt a terméket élettartama végén nem szabad szelektálatlan települési hulladékként ártalmatlanítani.

### Az elektromos és elektronikus berendezések hulladékairól szóló 2012/19/EU irányelv:

A fogyasztókat jogszabály kötelezi arra, hogy az elektromos és elektronikus berendezéseket élettartamuk végén eljuttassák környezetbarát újrahasznosításra. Ilyen módon környezetbarát és erőforrás-kímélő újrahasznosítás biztosítható.

A nemzeti jogba való átültetéstől függően a következő lehetőségek állnak rendelkezésre:

- visszaadás egy értékesítő helyen,
- leadás egy hivatalos gyűjtőhelyen,
- visszaküldés a gyártónak/forgalmazónak.

Ez nem érinti a hulladékká vált készülékek tartozékait és elektromos alkatrészeket nélküli segédeszközöket.



## Hibakeresés

A következő táblázat segít Önnek a hibaelhárításban:

Probléma	Lehetséges ok	Hibaelhárítás
A készülék nem indul	Be-/kikapcsoló (1) ki van kapcsolva	Ellenőrizze a be-/kikapcsoló pozícióját
	Nincs hálózati feszültség	Ellenőrizze a csatlakozóaljzatot, a hálózati csatlakozóvezetékét, a csatlakozódugót és a biztosítékot, adott esetben javíttassa meg villamosági szakemberrel.
	Be-/kikapcsoló (1) meghibásodott	Forduljon a szervizközpont-hoz.
	A szénkefe elhasználódott A motor meghibásodott	
Csekély vagy hiányzó szívóteljesítmény	Szívótömlő (19) vagy szívófejek eltömődtek	Távolítsa el az eltömődést okozó anyagokat és szüntesse meg a blokkolást
	Szennytartály (10) nyitva van	<i>Motorfej felszerelése és leszerelése, L. 140</i>
	Szennytartály (10) tele van	Szennytartály kiürítése
	Szűrő (23/25) tele van vagy eltömődött	Ürítse ki, tisztítsa meg vagy cserélje ki a szűrőt
	A szűrőkosárban (30) lévő úszó nem megfelelő helyzetben van (pl. hirtelen mozgások miatt)	Kapcsolja ki a készüléket, hogy az úszó lesüllyedjen, majd kapcsolja vissza a készüléket
	A szűrőkosárban (30) lévő úszó meghibásodott	Forduljon a szervizközpont-hoz.
Az úszó nem zárja be a szívónyílást	A szűrőkosárban (30) lévő úszó nem mozog	Tegye szabaddá az úszót
	A szűrőkosárban (30) lévő úszó meghibásodott	Forduljon a szervizközpont-hoz.
Por vagy szennyeződés fújódik ki a készülékből	Szűrő (23/25) nincs vagy nem megfelelően van beszerelve	Szűrő és szűrőzsák felszerelése és leszerelése, L. 141

## Pótalkatrészek és tartozékok

**Pótalkatrészek és tartozékok az alábbi oldalon állnak rendelkezésre [www.grizzlytools.shop](http://www.grizzlytools.shop).** Ha probléma merül fel a rendelés során, vegye fel velünk a kapcsolatot internetes boltunkon keresztül. További kérdések esetén forduljon az alábbi helyre: **JÓTÁLLÁSI TÁJÉKOZTATÓ, L. 147**

Poz. sz.	Név	Rendelési sz.
3	motorfej (EU)	72079326
9	retesz	91105844
10	szennytartály	91106133
11	láb (terelőgörgővel és tartozéktartóval)(x5)	91105502
12	antisztatikus lánc	91105503
18	teleszkópos szívócső	91099439
19	szívótömlő	91105846
22	markolat	91104782
23	habszivacs szűrő, 3 darabos csomag	91106134
26	papír szűrőzsák, 5 darabos csomag	30250133
27	réstisztító szívófej	91099005
28	padlótisztító szívófej kefével	91105847
29	padlótisztító szívófej gumiperemmel	91105848

### Kapható még

Név	Rendelési sz.
finompor-szűrőzsák, 5 darabos csomag ( 2 rétegű mikroszűrő-filcszövet, fehér)	30250112
Kárpit-szívófej (fekete)	72800040
Autó-szívófej (fekete)	91096445

# JÓTÁLLÁSI TÁJÉKOZTATÓ

A termék megnevezése:	<b>Száraz-nedves porszívó</b>
A termék típusa:	<b>PWD 25 C4</b>
Gyártási szám:	<b>426460_2301</b>

A gyártó cégneve, címe, e-mail címe: <b>Grizzly Tools GmbH &amp; Co. KG</b> Stockstädter Straße 20 63762 Großostheim NÉMETORSZÁG E-Mail: service@grizzlytools.de	Szerviz neve, címe, telefonszáma: Szerviz Magyarország Tel.: 06800 21225 E-Mail: grizzly@lidl.hu W+T Környezetvédelmi és Szolgáltató Kft. Dunapart also 138 2318 Szigetszentmárton Tel.: 0624 456 672
---	--

Az importáló/ forgalmazó neve és címe:

Lidl Magyarország Kereskedelmi Bt., H-1037 Budapest, Rádl árok 6.

1. A jótállási idő a Magyarország területén, Lidl Magyarország Kereskedelmi Bt. üzle-tében történt vásárlás napjától számított 3 év, amely jogvesztő. A jótállási idő a fogyasztó részére történő átadással, vagy ha az üzembe helyezést a forgalmazó, vagy annak megbízottja végzi, az üzembe helyezés napjával kezdődik.
2. A jótállási igény a jótállási jeggyel és/vagy a vásárlást igazoló blokkal érvényesíthető. A jótállási jegy szabálytalan kiállítása, vagy átadásának elmaradása nem érinti a jótállási kötelezettség-vállalás érvényességét. Kérjük, hogy a vásárlás tényének és időpontjának bizonyítására őrizze meg a pénztári fizetésnél kapott jótállási jegyet és a vásárlást igazoló blokkot.
3. A vásárlástól számított három munkanapon belül érvényesített csereigény esetén a forgalmazó köteles a terméket kicserélni, feltéve ha a hiba a rendeltetésszerű használatot akadályozza. A jótállási jogokat a termék tulajdonosaként a fogyasztó érvényesítheti az áruházakban, valamint a jótállási tájékoztatóban feltüntetett szervizekben. (A magyar Polgári Törvénykönyv alapján fogyasztónak minősül a szakmája, önálló foglalkozása vagy üzleti tevékenysége körén kívül eljáró természetes személy.) A jótállás ideje alatt a fogyasztó hibás teljesítés esetén kérheti a termék kijavítását, kicserélését, vagy ha a termék nem javítható vagy cserélhető, vagy az a forgalmazónak aránytalan többletköltséggel járna, illetve a fogyasztó kijavításhoz, kicseréléshez fűződő érdeke alapos ok miatt megszűnt, árszállítást kérhet, vagy elállhat a szerződéstől és visszakérheti a vételárat. A kijavítás során a termékbe csak új alkatrész kerülhet beépítésre.

4. A fogyasztó a hiba felfedezése után a lehető legrövidebb időn belül köteles a hibát bejelenteni és a terméket a jótállási jogok érvényesítése céljából átadni. A hiba felfedezésétől számított két hónapon belül bejelentett jótállási igényt időben közöltnek kell tekinteni. A közlés elmaradásából eredő kárért a fogyasztó felelős. A jótállási igény érvényesíthetőségének határideje a termék, vagy fődarabjának kicserélése esetén a csere napján újraindul.
5. A rögzített bekötésű, illetve a 10 kg-nál súlyosabb, vagy tömegközlekedési eszközön nem szállítható terméket az üzemeltetés helyén kell megjavítani. Abban az esetben, ha a javítás a helyszínen nem végezhető el, a termék ki- és visszaszereléséről, valamint szállításáról a forgalmazónak kell gondoskodnia.
6. A jótállás nem áll fenn, ha a hiba a nem rendeltetésszerű használatból, átalakításból, helytelen tárolásból, vagy a használati utasítástól eltérő kezelésből, vagy bármely a vásárlást követő behatásból fakad, vagy elemi kár okozta, és azt a forgalmazó, vagy a szerviz bizonyítja. A jótállás nem vonatkozik a mozgó kopó alkatrészek (világítótestek, gumiabroncsok stb.) rendeltetésszerű elhasználódására. A szerviz és a forgalmazó a kijavítás során nem felel a terméken a fogyasztó vagy harmadik személyek által tárolt adatokért vagy beállításokért.
7. Fogyasztói jogvita esetén a fogyasztó a megyei (fővárosi) kereskedelmi és iparkamrák mellett működő békéltető testület eljárását is kezdeményezheti.  
A jótállás a fogyasztó törvényből eredő szavatossági jogait és azok érvényesíthetőségét nem érinti.

**Kijavítást ellenőrző szelvény:**

A jótállási igény bejelentésének időpontja:	A hiba oka:
Javításra átvétel időpontja:	A hiba javításának módja:
A fogyasztó részére történő visszaadás időpontja:	
A szerviz bélyegzője, kelt és aláírás:	

**Kicserélést ellenőrző szelvény:**

A jótállási igény bejelentésének időpontja:
Kicserélés időpontja:
A cserélő bolt bélyegzője, kelt és aláírás:

## Az eredeti EK -megfelelőségi nyilatkozat fordítása

Termék: **Száraz-nedves porszívó**

Modell: **PWD 25 C4**

Sorozatszám: 000001-104000

A fent ismertetett nyilatkozat tárgya megfelel a vonatkozó uniós harmonizációs jogszabályoknak:

**2014/35/EU • 2014/30/EU • 2011/65/EU & (EU) 2015/863**

E nyilatkozat fent leírt tárgya összhangban van az egyes veszélyes anyagok elektromos és elektronikus berendezésekben való alkalmazásának korlátozásáról szóló, 2011. június 8-i 2011/65/EU európai parlamenti és tanácsi irányelvvel.

A megfelelés biztosítása érdekében a következő harmonizált szabványokat és nemzeti szabványokat és előírásokat alkalmazták:

**EN 60335-1:2012/A15:2021 • EN 60335-2-2:2010/A1:2013  
EN 62233:2008 • EN IEC 55014-1:2021 • EN IEC 55014-2:2021  
EN IEC 61000-3-2:2019/A1:2021 • EN 61000-3-3:2013/A2:2021  
EN IEC 63000:2018**

E megfelelési nyilatkozat a gyártó kizárólagos felelősségére kerül kibocsátásra:



Grizzly Tools GmbH & Co. KG  
Stockstädter Str. 20  
63762 Großostheim  
NÉMETORSZÁG  
05.07.2023

Christian Frank  
Meghatalmazott képviselő a dokumentációhoz

## Spis treści

### Wprowadzenie..... 150

Użytkowanie zgodne z przeznaczeniem.....	151
Zakres dostawy/akcesoria.....	151
Zestawienie elementów urządzenia.....	151
Opis działania.....	152
Oznaczenia graficzne do zastosowania dysz i filtrów.....	152
Dane techniczne.....	152

### Wskazówki dotyczące bezpieczeństwa..... 153

Znaczenie wskazówek dotyczących bezpieczeństwa.....	153
Piktogramy i symbole.....	153
Bezpieczne uruchamianie odkurzacza na mokro/sucho.....	153

### Przygotowanie..... 156

Elementy obsługi.....	157
Montaż i demontaż głowicy silnika.....	157
Montaż.....	157
Montaż i demontaż przewodu ssącego.....	157
Montaż i demontaż filtra i worka filtrującego.....	158
Wybór dyszy.....	159

### Eksplatacja..... 159

Odkurzanie na sucho.....	159
Odkurzanie na mokro.....	159
Zasysanie drobnego pyłu.....	159
Zdmuchiwanie.....	160
Włączanie i wyłączanie.....	160

### Czyszczenie, konserwacja i przechowywanie..... 160

Czyszczenie.....	160
Konserwacja.....	161
Przechowywanie.....	161

### Utylizacja /ochrona środowiska..... 161

### Rozwiązywanie problemów... 163

### Serwis..... 164

Gwarancja.....	164
Serwis naprawczy.....	165
Service-Center.....	165
Importer.....	165

### Części zamienne i akcesoria.... 166

### Tłumaczenie oryginalnej deklaracji zgodności WE..... 167

### Widok rozłożony..... 187

## Wprowadzenie

Gratulujemy zakupu nowego odkurzacza na mokro/sucho (w dalszej części dokumentu określanego jako elektronarzędzie).

Zdecydowali się Państwo na zakup urządzenia wysokiej jakości. Urządzenie zostało poddane kontroli jakości w trakcie produkcji oraz kontroli końcowej. Dzięki temu gwarantujemy sprawność Państwa urządzenia.

Nie można wykluczyć sytuacji, w których w pojedynczych przypadkach na lub w urządzeniu wzgl. w przewodach węzowych będą się zbierać resztki wody. Nie jest to wada ani uszkodzenie i nie stanowi to powodu do niepokoju.



Instrukcja obsługi jest integralną częścią urządzenia. Zawiera ona ważne wskazówki dotyczące bezpieczeństwa, użytkowania i utylizacji. Należy uważnie przeczytać instrukcję obsługi. Należy zapoznać się z elementami obsługowymi i zasadami prawidłowego użytkowania urządzenia. Z urządzenia należy korzystać tylko zgodnie z opisem i w podanych zakresach użytkowania. Instrukcję obsługi należy dobrze przechowywać, a przekazu-

jąc urządzenie innym osobom należy dołączyć całą dokumentację.

## Użytkowanie zgodne z przeznaczeniem

Urządzenie jest przeznaczone wyłącznie do następujących celów:

- Odkurzanie na mokro i na sucho w ramach użytkowania domowego, np. w pomieszczeniach gospodarczych, pomieszczeniach do spędzania czasu, w samochodzie i w garażu
- jako dmuchawa
- Zasysanie wody

Zabronione jest odsysanie substancji łatwopalnych, wybuchowych lub szkodliwych dla zdrowia.

Każdy inny rodzaj zastosowania, który nie został wyraźnie dopuszczony w niniejszej instrukcji obsługi, może stanowić źródło poważnych niebezpieczeństw dla użytkownika oraz prowadzić do uszkodzeń urządzenia. Operator lub użytkownik jest odpowiedzialny za wypadki lub szkody innych osób lub ich własności. Urządzenie jest przeznaczone do użytku prywatnego. Urządzenie nie zostało zaprojektowane do ciągłego użytku komercyjnego. Użytkowanie urządzenia do celów komercyjnych powoduje utratę gwarancji. Producent nie odpowiada za szkody spowodowane użyciem urządzenia w sposób niezgodny z przeznaczeniem lub jego nieprawidłową obsługą.

## Zakres dostawy/akcesoria

Rozpakować urządzenie i sprawdzić zakres dostawy.

Materiały opakowaniowe należy usuwać zgodnie z przepisami.

- Głowica silnika
- Zbiornik na zanieczyszczenia
- Teleskopowa rura ssawna

- Filtr harmonijkowy (wstępnie zmontowany)

- Tłumaczenie instrukcji oryginalnej

W momencie dostawy w zbiorniku na zanieczyszczenia znajdują się następujące elementy. *Montaż i demontaż głowicy silnika, s. 157*

- 5 × Stopka (z rolką zwrotną i uchwytem na akcesoria)
- Przewód ssący
- Rękojeść
- Filtr piankowy
- Papierowy worek filtrujący
- Końcówka do podłóg ze szczotką
- Końcówka do podłóg z gumowym elementem uszczelniającym
- Końcówka do fug

## Zestawienie elementów urządzenia

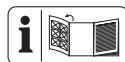

Ilustracje znajdują się na przedniej i tylnej rozkładanej stronie.

- 1 Włącznik/wyłącznik
- 2 Uchwyt do przenoszenia
- 3 Głowica silnika
- 4 Uchwyt na akcesoria
- 5 Uchwyt (Przewód zasilający)
- 6 Przycisk czyszczenia filtra
- 7 Przewód zasilający
- 8 Uchwyt rury ssawnej
- 9 Zapięcie zatraskowe
- 10 Zbiornik na zanieczyszczenia
- 11 Stopka (z rolką zwrotną i uchwytem na akcesoria)
- 12 Łańcuch antystatyczny
- 13 Otwór wydmuchowy
- 14 Przyłącze zasysania
- 15 Przyłącze zdmuchiwanie

## Akcesoria

- 16 Blokada (Teleskopowa rura ssawna)
- 17 Nosek przytrzymujący (Teleskopowa rura ssawna)
- 18 Teleskopowa rura ssawna
- 19 Przewód ssący
- 20 Blokada (Przewód ssący)
- 21 Regulacja powietrza
- 22 Rękojeść

## Filtr

- 23 Filtr piankowy
- 24 Blokada (Filtr harmonijkowy)
- 25 Filtr harmonijkowy
- 26 Papierowy worek filtrujący

## Dysze

- 27 Końcówka do fug
- 28 Końcówka do podłóg ze szczotką
- 29 Końcówka do podłóg z gumowym elementem uszczelniającym

## rys. C

- 30 Kosz filtra

## Opis działania

Urządzenie jest wyposażone w zbiornik na zanieczyszczenia wykonany ze stali nierdzewnej. Kółka zapewniają dużą zwrotność urządzenia. W przypadku odkurzania na mokro pływak odcina strumień powietrza zasysającego w momencie, gdy zbiornik na zabrudzenia jest napełniony. Poza tym urządzenie jest wyposażone w funkcję nadmuchową.

W celu wykluczenia powstawania wyładowań elektrostatycznych podczas zasysania na dole urządzenia zamontowano łańcuch antystatyczny.

Funkcje elementów obsługowych podano w poniższych opisach.

## Oznaczenia graficzne do zastosowania dysz i filtrów



Dysza do odkurzania dywanów.



Dysza do odkurzania gładkich powierzchni i twardych podłóg.



Dysza do odkurzania kurzu i brudu z fug i rowków.



Dysza specjalna do odkurzania poduszek i materaców.



Dysza specjalna do czyszczenia samochodu.



Filtr do zasysania cieczy.



Filtr nie jest przeznaczony do wchłaniania płynów.



Filtr do wchłaniania suchych zabrudzeń z gospodarstwa domowego, garażu i warsztatu.



Filtr do wchłaniania drobnego pyłu, np. pyłu kamiennego i drewnianego.

## Dane techniczne

### Odkurzacz na mokro/sucho

#### .....PWD 25 C4

Napięcie obliczeniowe $U$	..... 220–240 V~, 50/60 Hz
Moc obliczeniowa $P$	..... 1 400 W
Długość Przewód zasilający	..... 4 m
Klasa ochrony	..... II (izolacja podwójna)
Stopień ochrony	..... IPX4
Ciężar (z akcesoriami)	..... ≈6,3 kg
Moc ssania	..... 240 Air-Watt
Maksymalne podciśnienie	..... 17 kPa
Strumień objętościowy	..... 2,2 m <sup>3</sup> /min
Pojemność zbiornika	



- brutto .....	25
- netto .....	15

## Wskazówki dotyczące bezpieczeństwa

W niniejszym rozdziale opisano podstawowe wskazówki dotyczące bezpieczeństwa w ramach użytkowania urządzenia.

### Znaczenie wskazówek dotyczących bezpieczeństwa

**▲ NIEBEZPIECZEŃSTWO!** W przypadku nieprzestrzegania niniejszej wskazówki dotyczącej bezpieczeństwa, dojdzie do wypadku. Jego skutkiem są poważne obrażenia ciała lub zgon.

**▲ OSTRZEŻENIE!** W przypadku nieprzestrzegania niniejszej wskazówki dotyczącej bezpieczeństwa, dojdzie do wypadku. Jego skutkiem mogą być poważne obrażenia ciała lub zgon.

**▲ UWAGA!** W przypadku nieprzestrzegania niniejszej wskazówki dotyczącej bezpieczeństwa, dojdzie do wypadku. Jego skutkiem mogą być lekkie lub średnie obrażenia ciała.

**WSKAZÓWKA!** W przypadku nieprzestrzegania niniejszej wskazówki dotyczącej bezpieczeństwa, dojdzie do wypadku. Jego skutkiem może być szkoda materialna.

## Piktogramy i symbole

### Piktogramy na urządzeniu



Należy uważnie przeczytać instrukcję obsługi. Należy zapoznać się z elementami obsługowymi i zasadami prawidłowego użytkowania urządzenia.



Tylko do zimnego popiołu\*! W przypadku, gdy temperatura zasyzanego materiału przekroczy 40 °C, występuje ryzyko pożarowe!



Klasa ochrony II (izolacja podwójna)



Przycisk systemu czyszczenia filtra



Urządzeń elektrycznych nie należy wyrzucać razem z odpadami komunalnymi.



\* „Zimny popiół” to popiół, który odpowiednio wystygł i nie zawiera już żaru. Można to ustalić przez przeczesanie popiołu metalowym narzędziem przed użyciem urządzenia. Zimny popiół nie emituje już odczuwalnego promieniowania ciepłego.

### Bezpieczne uruchamianie odkurzacza na mokro/sucho



**Uwaga!** W celu zabezpieczenia przed porażeniem prądem elektrycznym, obrażeniami i pożarem w czasie korzystania z urządzeń elektrycznych należy przestrzegać następujących zasad bezpieczeństwa:

## Uwagi ogólne

- Należy uważnie przeczytać instrukcję obsługi. Należy zapoznać się z elementami obsługiowymi i zasadami prawidłowego użytkowania urządzenia.
- To urządzenie może być używane przez dzieci w wieku powyżej 8 lat oraz osoby o obniżonej sprawności fizycznej, sensorycznej czy umysłowej lub o niedostatecznym doświadczeniu i wiedzy tylko wówczas, jeśli osoby te znajdują się pod nadzorem lub jeśli zostały pouczone o zasadach bezpiecznego użycia urządzenia i zrozumiały wynikające z tego niebezpieczeństwa. Dzieciom nie wolno bawić się urządzeniem. Czyszczenia i prac konserwacyjnych należących do użytkownika nie mogą wykonywać dzieci bez nadzoru.
- Zwracamy uwagę, że użytkownik ponosi sam odpowiedzialność za wypadki lub zagrożenia dla innych osób lub ich mienia.
- Należy przestrzegać zasad ochrony przed hałasem i miejscowych przepisów prawa.

## Przygotowanie

- Przed użyciem urządzenia należy zawsze sprawdzić przewód zasilający i kabel przedłużający pod kątem śladów uszkodzeń lub oznak zużycia. Jeśli podczas używania urządzenia zostanie uszkodzony kabel, należy go natychmiast odłączyć od sieci zasilającej. **PRZED ODŁĄCZENIEM OD SIECI NIE WOLNO DOTYKAĆ KABLA.** Nie używać urządzenia, jeśli kabel jest uszkodzony lub zużyty.
- Należy zwracać uwagę, czy napięcie sieciowe jest zgodne z napięciem podanym na tabliczce znamionowej urządzenia.
- Urządzenie podłączać tylko do gniazda chronionego wyłącznikiem różnicowo-prądowym o wartości znamionowego prądu wyłączającego nie większej niż 30 mA.
- Urządzenie należy podłączać do gniazda, które jest zabezpieczone co najmniej bezpiecznikiem o wartości 16 A.
- Aby uniknąć zagrożeń spowodowanych uszkodzeniem przewodu zasilającego urządzenia, należy zlecić wymianę przewodu zasilającego

producentowi, w jego punkcie serwisowym, lub osobie posiadającej podobne kwalifikacje. Należy się zwrócić do Centrum Serwisowego.

- Przed rozpoczęciem użytkowania należy się upewnić, że urządzenie jest prawidłowo zmontowane, a filtry znajdują się we właściwym położeniu. Nigdy nie odkurzać bez filtrów. Urządzenie mogłoby ulec uszkodzeniu.
- Nigdy nie uruchamiać urządzenia, gdy w pobliżu znajdują dzieci lub zwierzęta. Osoby znajdujące się w pobliżu muszą nosić odzież ochronną.

## **Eksplatacja**

- Zachować uważność, zwracać uwagę na to co się robi i zachować zdrowy rozsądek podczas pracy. Nie używać urządzenia w stanie zmęczenia lub pod wpływem narkotyków, alkoholu lub leków.
- Nie używaj urządzenia na ludziach i zwierzętach.
- Przewodu ssącego ani dysz nie kierować podczas pracy na siebie ani na inne osoby, a w szczególności nie w kierunku

ku oczu ani uszu. Niebezpieczeństwo obrażeń ciała.

- Podczas prac nie unosić dysz i rury ssawnej na wysokość głowy. Niebezpieczeństwo obrażeń ciała.
- Nie odsysaj gorących, rozżarzonych, łatwopalnych, wybuchowych lub niebezpiecznych dla zdrowia substancji. Należą do nich np. gorący popiół, benzyna, rozpuszczalniki, kwasy lub zasady. Niebezpieczeństwo pożaru i obrażeń.
- Należy uważać, by nie uszkodzić przewodu sieciowego, przeciągając go przez ostre krawędzie lub przez zaklinowanie bądź ciągnięcie za kabel.
- Nie należy ciągnąć za przewód zasilający w celu wyjęcia wtyczki z gniazda sieciowego lub przesuwania urządzenia. Kabel zasilający należy chronić przed działaniem wysokich temperatur, olejem i ostrymi krawędziami.
- Nigdy nie przenosić urządzenia, podczas gdy uruchomiony jest jego napęd.
- Wyłączyć urządzenie i wyciągnąć wtyczkę z gniazda. Należy się upewnić, że wszystkie

ruchome elementy całkowicie się zatrzymały

- przed pozostawieniem urządzenia,
- przed zmianą akcesoriów,
- przed usuwaniem blokad lub niedrożności,
- przed rozpoczęciem kontroli, czyszczenia lub wykonywania prac na urządzeniu.
- W przypadku, gdy urządzenie zacznie nietypowo silnie drgać, konieczna jest natychmiastowa kontrola:
  - sprawdzić urządzenie pod kątem luźnych elementów i ew. dokręcić je,
  - wyszukać uszkodzone elementy,
  - wymienić uszkodzone akcesoria. W sprawie naprawy należy się zwracać do Centrum Serwisowego.

## **Czyszczenie, konserwacja i przechowywanie**

- Przed odstawieniem maszyny na dłuższy czas należy od czekać do czasu wystygnięcia silnika.
- Ze względów bezpieczeństwa wymienić zużyte lub uszkodzone części. Używaj wyłącznie oryginalnych części zamiennych i akcesoriów.

Stosowanie części innych producentów prowadzi do natychmiastowej utraty uprawnień gwarancyjnych.

- Otwieranie urządzenia należy powierzać w specjalistycznym punkcie napraw urządzeń elektrycznych. W przypadku konieczności wykonania naprawy należy się zawsze zwracać do naszego Centrum Serwisowego.
- Odłączyć napęd, odłączyć urządzenie od źródła zasilania i pozostawić urządzenie do wystygnięcia, jeśli urządzenie ma zostać przekazane do wykonania czynności związanych z czyszczeniem, ustawianiem lub do przechowywania albo do wymiany któregoś z elementów wyposażenia.
- Urządzenie należy eksploatować z zachowaniem staranności i utrzymywać je w czystości.
- Urządzenie należy przechowywać w miejscu niedostępnym dla dzieci.

## **Przygotowanie**

**▲ OSTRZEŻENIE!** Ryzyko obrażeń ciała w wyniku przypadkowego uruchomienia urządzenia. Wtyczkę przyłącza się

ciowego należy włożyć w gniazdo wtykowe dopiero wtedy, gdy urządzenie jest całkowicie przygotowane do zastosowania.

## Elementy obsługowe

Przed pierwszym użyciem urządzenia należy się zapoznać z jego elementami obsługi.

### Włącznik/wyłącznik (1)

- Włączanie: Ustawić włącznik / wyłącznik (1) w położeniu „I” (Wł).
- Wyłączanie: Ustawić włącznik / wyłącznik (1) w położeniu „0” (WYł).

### Przycisk czyszczenia filtra (6)

- *Przycisk czyszczenia filtra, s. 161*

### Regulacja powietrza (21)

- Otwieranie regulacji powietrza: Mniejsza siła zasysająca na dyszy.

### Blokada (16)

Ustawianie długości teleskopowej rury ssawnej (18).

1. Wcisnąć i przytrzymać blokadę (16) rury ssawnej (18) w przód.
2. Ustawić wewnętrzną część teleskopowej rury ssawnej (18) na żądaną długość.
3. Zwolnić blokadę (16) rury ssawnej (18).
4. Jeśli wewnętrzna część rury ssawnej (18) nie wskoczy na swoje miejsce, przesunąć ją w przód lub w tył, aż wskoczy w kolejny otwór.

## Montaż i demontaż głowicy silnika

### Demontaż głowicy silnika (rys. A)

1. Odblokować zamknięcia zatraskowe (9) na zbiorniku na zanieczyszczenia (10).
2. Zdjąć głowicę silnika (3).  
Ustawić głowicę silnika (3) górną stroną zwróconą w dół.

### Montaż głowicy silnika (rys. A)

1. Osadzić głowicę silnika (3) na zbiorniku na zanieczyszczenia (10). Włącznik / wyłącznik (1) jest skierowany do przyłącza zasysania (14).
2. Zablokować zamknięcia zatraskowe (9) na zbiorniku na zanieczyszczenia (10).

## Montaż

### Stan dostawy

- Głowica silnika (wstępnie zmontowany)
- Filtr harmonijkowy (wstępnie zmontowany)
- 5 × Stopka (z rolką zwrotną i uchwytem na akcesoria) (nie zamontowano).

### Montaż stopki (rys. B)

1. Zdemontować głowicę silnika (3).
2. Zbiornik na zanieczyszczenia (10) należy ustawiać dolną stroną zwróconą w górę na stabilnej podstawie.
3. Umieścić stopki (11) w uchwytach na dole zbiornika na zanieczyszczenia. Stopki wskakują na swoje miejsce, wydając charakterystyczny dźwięk.
4. Zamontować głowicę silnika (3).

## Montaż i demontaż przewodu ssącego

### Montaż przewodu ssącego (rys. A)

1. Wetknąć gruby koniec przewodu ssącego (19) blokadą (20) w przyłączy:
  - Zasysanie: Przyłączy zasysania (14) (na zbiorniku na zanieczyszczenia)
  - Zdmuchiwanie: Przyłączy zdmuchiwania (15) (na głowicy silnika)
 Blokada zatraskuje się, wydając charakterystyczny dźwięk.

## Demontaż przewodu ssącego (rys. A)

1. Wcisnąć i przytrzymać blokadę (20) na przewodzie ssącym (19).
2. Wyciągnąć przewód ssący (19) z przyłączy.

## Montaż i demontaż filtra i worka filtrującego

### Zestawienie elementów urządzenia

Urządzenie jest wyposażone w następujące filtry i worki:

- **Filtr harmonijkowy (25)**
  - Odkurzenie na sucho
  - Dodatkowo należy stosować papierowy worek filtrujący, tak by filtr harmonijkowy zbyt szybko się nie zapchał.
  - *Przycisk czyszczenia filtra, s. 161*
- **Filtr piankowy (23)**
  - Odkurzenie na mokro
- **Papierowy worek filtrujący (26)**
  - Odkurzenie na sucho
- **Worek do filtrowania drobnego pyłu**
  - Zasysanie drobnego pyłu
  - dostępny jako akcesoria

### Demontaż filtra harmonijkowego (rys. C)

1. Zdemontować głowicę silnika (3).  
Ustawić głowicę silnika (3) górną stroną zwróconą w dół.
2. Odblokować blokadę (24) filtra harmonijkowego (25).
3. Wyciągnąć filtr harmonijkowy (25).

### Montaż filtra harmonijkowego (rys. C)

1. Zdemontować głowicę silnika (3).  
Ustawić głowicę silnika (3) górną stroną zwróconą w dół.

2. W razie potrzeby zdemontować filtr piankowy (23).
3. Umieścić filtr harmonijkowy (25) nad koszem filtra (30).
4. Jeśli filtr harmonijkowy (25) nie będzie od razu przylegał, obrócić zamknięcie, tak by filtr poruszył się w kierunku głowicy silnika (3).
5. Zablokować blokadę (24) filtra harmonijkowego (25).
6. Zamontować głowicę silnika.

### Montaż worka filtracyjnego (rys. D)

Instrukcja dotyczy papierowego worka filtrującego (26) i worka filtrującego drobny pył (dostępny jako akcesoria).

1. Zdemontować głowicę silnika (3).  
Ustawić głowicę silnika (3) górną stroną zwróconą w dół.
2. Wywinąć worek filtrujący wewnątrz zbiornika na zanieczyszczenia (10) na przyłączy zasysania (14). Pierścień uszczelniający na otworze worka filtracyjnego musi całkowicie objąć szyjkę przyłączy zasysania.
3. Zamontować głowicę silnika.

### Demontaż worka filtracyjnego (rys. D)

1. Zdemontować głowicę silnika (3).  
Ustawić głowicę silnika (3) górną stroną zwróconą w dół.
2. Można wyciągnąć worek filtrujący.
3. Zamontować głowicę silnika.

### Demontaż filtra piankowego (rys. C)

1. Zdemontować głowicę silnika (3).  
Ustawić głowicę silnika (3) górną stroną zwróconą w dół.
2. Ostrożnie wyciągnąć filtr piankowy (23).

## Montaż filtra piankowego (rys. C)

Należy zakładać jedynie suchy filtr.

1. Zdemontować głowicę silnika (3).  
Ustawić głowicę silnika (3) górną stroną zwróconą w dół.
2. Zwinąć mały odcinek filtra piankowego (23).
3. Przeciągnąć filtr piankowy przez kosz filtra (30).
4. Zwinąć filtr piankowy na gładko.
5. Zamontować głowicę silnika.

## Wybór dyszy

### Końcówka do podłóg z gumowym elementem uszczelniającym (29)

- Odkurzenie na mokro

### Końcówka do podłóg ze szczotką (28)

- Odkurzenie na sucho

### Końcówka do fug (27)

- Odkurzenie szczelin, narożników i grzejników

## Montaż i demontaż dyszy

Dysze można w prosty sposób zakładać na rurze ssawnej (18), na rękojeści (22) lub na przewodzie ssącym (19) oraz je z nich zdejmować.

## Eksploatacja

### Odkurzenie na sucho

#### Wskazówki

- Nigdy nie odkurzać bez filtrów!
- Papierowy worek filtrujący nie jest przeznaczony do zasysania drobnego pyłu. Do odkurzenia drobnego pyłu potrzebny jest dodatkowo worek filtracyjny do drobnego pyłu (Części zamienne i akcesoria, s. 166).

### Dozwolone filtry i dysze

- **Filtr**
  - Filtr harmonijkowy (25)
- **Worek filtracyjny**
  - Papierowy worek filtrujący (zalecane)
  - brak
- **Dysze**
  - wszystkie

### Odkurzenie na mokro

#### Wskazówki

- Nigdy nie odkurzać bez filtrów!
- W przypadku odkurzenia na mokro pływak odcina strumień powietrza zasysającego w momencie, gdy zbiornik na zabrudzenia jest napęczniony. Wyłączyć urządzenie i opróżnić zbiornik na zanieczyszczenia.
- Należy zwracać uwagę, aby dysza ssąca nie była całkowicie zanurzona w wodzie, tak by można było zasysać nieco powietrza.
- Zbiornik na zanieczyszczenia nie jest przeznaczony do przechowywania płynów. Po zakończeniu odkurzenia na mokro należy opróżnić zbiornik na zanieczyszczenia.

### Dozwolone filtry i dysze

- **Filtr**
  - Filtr piankowy (23)
- **Worek filtracyjny**
  - brak
- **Dysze**
  - Końcówka do podłóg z gumowym elementem uszczelniającym (29)
  - brak

### Zasysanie drobnego pyłu

#### Wskazówki

- Nigdy nie odkurzać bez filtrów!

- Do odkurzania drobnego pyłu potrzebny jest dodatkowo worek filtracyjny do drobnego pyłu (*Części zamienne i akcesoria*, s. 166).

## Dozwolone filtry i dysze

- **Filtr**
  - Filtr harmonijkowy (25)
- **Worek filtracyjny**
  - Worek do filtrowania drobnego pyłu
- **Dysze**
  - wszystkie

## Zdmuchiwanie

### Przygotowanie funkcji przedmuchiwania (rys. E)

1. Wyciągnąć filtr i worek filtracyjny.  
Patrz *Montaż i demontaż filtra i worka filtrującego*, s. 158.
2. Założyć przewód ssący (19) na przyłącze wydmuchiwania (15).  
Patrz *Montaż i demontaż przewodu ssącego*, s. 157.

## Włączanie i wyłączenie

### Przygotowanie

1. Całkowicie rozwinąć przewód ssący (19).
2. Przygotować urządzenie do żądanej funkcji: filtr, worek filtra, przewód ssący, rura ssawna, dysza
3. Włożyć wtyczkę urządzenia do gniazda sieciowego.

### Włączanie

1. Ustawić włącznik / wyłącznik (1) w położeniu „I” (Wł).

### Wyłączenie

1. Ustawić włącznik / wyłącznik (1) w położeniu „O” (WYł).
2. Podczas przerw w pracy można zaawansować teleskopową rurę ssawną

(18), wtykając nosek przytrzymujący (17) na uchwyt rury ssawnej (8).

3. W momencie pozostawienia urządzenia bez nadzoru lub po zakończeniu pracy należy wyciągać wtyczkę urządzenia z gniazda.

## Czyszczenie, konserwacja i przechowywanie

**▲ OSTRZEŻENIE!** Porażenie prądem! Ryzyko obrażeń ciała w wyniku przypadkowego uruchomienia urządzenia. Podczas prac konserwacyjnych i czyszczenia należy się zabezpieczać. Wyłączyć urządzenie i wyciągnąć wtyczkę z gniazda. Wykonanie prac naprawczych i konserwacyjnych, które nie zostały opisane w tej instrukcji, należy powierzać naszym specjalistom z działu serwisowego. Stosować tylko oryginalne części zamienne.

## Czyszczenie

### Czyszczenie

**WSKAZÓWKA!** Ryzyko uszkodzenia! Niewłaściwe czyszczenie może być przyczyną uszkodzenia urządzenia. Nigdy nie spryskiwać urządzenia wodą. Nie stosować silnych środków czyszczących wzgl. rozpuszczalników.

### Ogólne czyszczenie

1. Opróżnić zbiornik na zanieczyszczenia (10).
2. Zbiornik na zanieczyszczenia (10) należy oczyścić wilgotną ściereczką.
3. Wyrzepać filtr harmonijkowy (25) i oczyścić go pędzelkiem lub zmiotką.
4. Filtr piankowy (23) należy prać w letniej wodzie z mydłem, a następnie pozostawiać do wyschnięcia.



5. Zapętniony worek filtrujący (26) należy wymieniać (zamówienia, patrz Część zamienne i akcesoria, s. 166).

### Opróżnianie zbiornika na zanieczyszczenia z płynów

1. Ustawić zbiornik na zanieczyszczenia (10) w taki sposób, aby płyn zgromadzony w zbiorniku mógł spływać przez otwór odpływowy (13).
2. Zdjąć osłonę otworu spustowego (13). Obrócić U .
3. Opróżnić zbiornik na zanieczyszczenia (10).
4. Założyć osłonę otworu spustowego (13). Obrócić U .

### Przycisk czyszczenia filtra

WSKAZÓWKA! Ryzyko uszkodzenia!

Funkcję czyszczenia filtra można wykorzystywać jedynie z filtrem harmonijkowym. Gdy założony jest inny filtr, należy go czyścić ręcznie.

W przypadku spadku mocy ssania moc ssania można poprawić za pomocą przycisku czyszczenia filtra.

1. Włączyć urządzenie.
2. Zasłepić otwór zasysający przewodu ssącego (19). W tym celu należy docisnąć przewód ssący do podłoża.
3. Wcisnąć na kilka sekund przycisk czyszczenia filtra (6).  
Przez filtr harmonijkowy przedmuchiwane jest powietrze w celu usunięcia pozostałości i brudu.
4. Powtórzyć proces kilka razy.

### Konserwacja

Urządzenie jest bezobsługowe.

### Przechowywanie

Urządzenie należy przez cały czas przechowywać w warunkach:

- czystych
- suchych
- zabezpieczonych przed zapyleniem

- poza zasięgiem dzieci

### Wskazówki

- Zbiornik na zanieczyszczenia nie jest przeznaczony do przechowywania płynów. Po zakończeniu odkurzania na mokro należy opróżnić zbiornik na zanieczyszczenia.

### Przygotowanie urządzenia do przechowywania (rys. F)

1. Nawinąć przewód instalacji sieciowej (7) na uchwyt (5).
2. Zsunąć teleskopową rurę ssawną (18) i wełknąć nosek przytrzymujący (17) na uchwyt rury ssawnej (8).
3. Nawinąć przewód ssący (19) wokół urządzenia i włożyć rękkojęść (22) w rurę ssawną (18).
4. Założyć dalsze akcesoria na uchwytych na akcesoria (4) na głowicy silnika (3) i na stopkach (11).

## Utylizacja /ochrona środowiska

Urządzenie, akcesoria i opakowanie należy oddać do ekologicznego punktu recyklingu.



Urządzeń elektrycznych nie należy wyrzucać razem z odpadami komunalnymi.

Symbol przekreślonego kosza na śmieci oznacza, że po zakończeniu okresu użytkowania tego produktu nie wolno wyrzucać jako niesortowanych odpadów komunalnych.

### Dyrektywa 2012/19/UE w sprawie zużytego sprzętu elektrycznego i elektronicznego:

Konsumenci są prawnie zobowiązani po zakończeniu okresu żywotności urządzeń elektrycznych i elektronicznych do ich

przekazywania do ponownego przetworzenia zgodnie z zasadami ochrony środowiska. Dzięki temu można zapewnić wykorzystanie urządzeń zgodnie z zasadami ochrony środowiska i ochrony zasobów.

W zależności od adaptacji na gruncie prawa krajowego mogą być do wyboru następujące możliwości:

- zwrot w miejscu zakupu,
- zwrot w oficjalnym punkcie zbiórki,
- odesłanie do producenta/podmiotu wprowadzającego produkt na rynek.

Przepisy te nie obejmują akcesoriów i środków pomocniczych dołączonych do starych urządzeń, które nie zawierających elementów elektrycznych.

## Rozwiązywanie problemów

Poniższa tabeli stanowi pomoc w ramach usuwania błędów:

Problem	Możliwa przyczyna	Sposób usunięcia problemu
Urządzenie nie uruchamia się	Włącznik/wyłącznik (1) wyłączony	Skontrolować położenie włącznika/wyłącznika
	Brak napięcia sieciowego	Skontrolować gniazdo, kabel zasilający, wtyczkę i bezpiecznik; w razie potrzeby zlecić naprawę wykwalifikowanemu elektrykowi.
	Uszkodzony włącznik/wyłącznik (1)	Należy się zwrócić do Centrum Serwisowego.
	Szczotki węglowe zużyte Uszkodzony silnik	
Słaba moc zasysania lub jej brak	Niedrożny wąż ssawny (19) lub dysze	Usuwanie niedrożności i blokad
	Zbiornik na zanieczyszczenia (10) otwarty	Montaż i demontaż głowicy silnika, s. 157
	Zbiornik na zanieczyszczenia (10) pełen	Opróżnianie zbiornika na zanieczyszczenia
	Filtr (23/25) jest zapelniony lub jest zatkany	Opróżnić, oczyścić lub wymienić filtr
	Pływak w koszu filtra (30) w niewłaściwym położeniu (np. w wyniku gwałtownych ruchów)	Wyłączyć urządzenie, tak by pływak się zanurzył, po czym ponownie włączyć urządzenie
	Pływak w koszu filtra (30) uszkodzony	Należy się zwrócić do Centrum Serwisowego.
Pływak nie zamyka otworu zasysającego	Pływak w koszu filtra (30) nie porusza się	Zwolnić pływak
	Pływak w koszu filtra (30) uszkodzony	Należy się zwrócić do Centrum Serwisowego.
Pył lub brud zostanie wydmuchany z urządzenia	Filtr (23/25) nie jest zamontowany lub nie jest zamontowany prawidłowo	Montaż i demontaż filtra i worka filtrującego, s. 158

## Serwis

### Gwarancja

Szanowna Klientko, Szanowny Kliencie, na zakupione urządzenie otrzymują Państwo 3 lata gwarancji od daty zakupu.

W przypadku wad tego produktu przysługują Państwu ustawowe prawa w stosunku do sprzedawcy produktu. Prawa te nie są ograniczone przez naszą przedstawioną niżej gwarancję.

### Warunki gwarancji

Okres gwarancji rozpoczyna się z datą zakupu. Prosimy zachować oryginalny paragon. Będzie on potrzebny jako dowód zakupu.

Jeśli w okresie trzech pięciu lat od daty zakupu tego produktu wystąpi wada materiałowa lub fabryczna, produkt zostanie – wedle naszego wyboru – bezpłatnie naprawiony lub wymieniony. Gwarancja zakłada, że w okresie trzech lat uszkodzone urządzenie zostanie przesłane wraz z dowodem zakupu (paragonem) z krótkim opisem, gdzie wystąpiła wada i kiedy się pojawiła.

Jeśli defekt jest objęty naszą gwarancją, otrzymają Państwo z powrotem naprawiony lub nowy produkt. Wraz z wymianą urządzenia lub ważnej części, zgodnie z art. 581 § 1 aktualnej wersji Kodeksu cywilnego, okres gwarancji rozpoczyna się od nowa.

### Okres gwarancji i ustawowe roszczenia z tytułu wad

Okres gwarancji nie wydłuża się z powodu świadczenia gwarancyjnego. Obowiązuje to również dla wymienionych lub naprawionych części. Ewentualne uszkodzenia i wady istniejące już w momencie zakupu należy zgłosić bezzwłocznie po rozpakowaniu. Naprawy przypadające po upływie okresu gwarancji są odpłatne.

### Zakres gwarancji

Urządzenie wyprodukowano z zachowaniem staranności zgodnie z surowymi normami jakościowymi i dokładnie sprawdzono przed wysyłką.

Gwarancja obowiązuje dla wad materiałowych lub fabrycznych. Gwarancja nie rozciąga się na części produktu, które podlegają normalnemu zużyciu i można je uznać za części zużywalne (np. Filtr), oraz na uszkodzenia części delikatnych. Gwarancja przepada, jeśli produkt został uszkodzony, nie był zgodnie z przeznaczeniem użytkowany i konserwowany. Gwarancja nie dotyczy również szkód związanych z zalaniem, mrozem, uderzeniem pioruna, pożarem lub niewłaściwym transportem. Użytkowanie zgodnie z przeznaczeniem wiąże się z przestrzeganiem wszystkich wskazówek zawartych w instrukcji obsługi. Należy bezwzględnie unikać zastosowań i działań, których odradza się lub przed którymi ostrzega się w instrukcji obsługi.

Produkt jest przeznaczony do użytku prywatnego, a nie komercyjnego. W przypadku niewłaściwego i nieodpowiedniego obchodzenia się z urządzeniem, stosowania „na siłę” i zabiegów, które nie zostały przeprowadzone przez nasz autoryzowany oddział, gwarancja wygasa.

### Realizacja w przypadkach objętych gwarancją

Aby zagwarantować szybkie przetworzenie Państwa sprawy, prosimy o przestrzeganie poniższych wskazówek:

- W przypadku wszelkich zapytań prosimy o przygotowanie paragonu i numeru identyfikacyjnego jako dowodu zakupu (IAN 426460\_2301).
- Numer artykułu znajduje się na tabliczce znamionowej.
- W przypadku wystąpienia usterek lub innych wad prosimy o skontaktowanie

się z wymienionym niżej działem serwisowym **telefonicznie** lub **mailowo**. Uzyskają Państwo wówczas szczegółowe informacje na temat realizacji reklamacji.

- Uszkodzony produkt mogą Państwo wysłać po skontaktowaniu się z naszym działem obsługi klienta, załączając dowód zakupu (paragon) i określając, na czym polega wada i kiedy wystąpiła, bezpłatnie na podany adres serwisu. Aby uniknąć problemów z odbiorem i dodatkowych kosztów, prosimy o wysłanie przesyłki na adres, który Państwu podano. Należy się upewnić, żeby wysyłka nie nastąpiła odpłatnie, jako ponadwymiarowa, ekspresowo lub na innych specjalnych warunkach. Prosimy o przesłanie urządzenia wraz ze wszystkimi częściami wyposażenia otrzymanymi przy zakupie i zadbanie o wystarczająco bezpieczne opakowanie.

### Serwis naprawczy

W sprawie napraw, **które nie podlegają gwarancji**, należy się zwracać do Centrum Serwisowego. Centrum Serwisowe prześle Państwu odpowiedni kosztorys.

- Możemy naprawiać tylko urządzenia w odpowiednim opakowaniu i przesłać z uregulowaną opłatą pocztową.

**Wskazówka:** Oczyszczone urządzenie wraz z informacją na temat uszkodzenia należy przesyłać bezpośrednio na adres podany przez Centrum Serwisowe.

- Urządzenia przesłane bez opłaty, jako towary niewymiarowe, w trybie ekspresowym lub w ramach innych typów przesyłek specjalnych, nie będą przyjmowane.
- Przesłane, uszkodzone urządzenia utylizujemy bezpłatnie.

### Service-Center

**PL Serwis Polska**  
 Tel.: 22 397 4996 (Opłata za połączenie zgodna z cennikiem operatora)  
 E-mail: [grizzly@lidl.pl](mailto:grizzly@lidl.pl)  
**IAN 426460\_2301**

### Importer

Uwaga: poniższy adres nie jest adresem działu serwisowego. Najpierw skontaktuj się z podanym wyżej centrum serwisowym.

Grizzly Tools GmbH & Co. KG  
 Stockstädter Str. 20  
 63762 Großostheim  
 NIEMCY  
[www.grizzlytools.de](http://www.grizzlytools.de)

## Części zamienne i akcesoria

### Części zamienne i akcesoria można zamówić na stronie

**www.grizzlytools.shop.** Jeśli w ramach procedury Państwa zamówienia pojawią się problemy, prosimy o kontakt za pośrednictwem naszego sklepu internetowego. W razie kolejnych pytań należy zwracać się do Service-Center, s. 165

Nr stan.	Opis	Nr zamów.
3	Głowica silnika (EU)	72079326
9	Blokada	91105844
10	Zbiornik na zanieczyszczenia	91106133
11	Stopka (z rolką zwrotną i uchwytem na akcesoria)(×5)	91105502
12	Łańcuch antystatyczny	91105503
18	Teleskopowa rura ssawna	91099439
19	Przewód ssący	91105846
22	Rękojeść	91104782
23	Filtr piankowy, pakiet 3 szt.	91106134
26	Papierowy worek filtrujący, pakiet 5 szt.	30250133
27	Końcówka do fug	91099005
28	Końcówka do podłóg ze szczotką	91105847
29	Końcówka do podłóg z gumowym elementem uszczelniającym	91105848

### Dostępne dodatkowo

Opis	Nr zamów.
Worek do filtrowania drobnego pyłu, pakiet 5 szt. (Dwuwarstwowy mikro-filtr z włókniny, biały)	30250112
Końcówka do odkurzania tapicerek i obić mebli (czarny)	72800040
Końcówka samochodowa (czarny)	91096445

# Tłumaczenie oryginalnej deklaracji zgodności WE

Produkt: **Odkurzacz na mokro/sucho**

Model: **PWD 25 C4**

Numer serii: 000001-104000

Wymieniony powyżej przedmiot niniejszej deklaracji jest zgodny z odpowiednimi wymaganiami unijnego prawodawstwa harmonizacyjnego

**2014/35/EU • 2014/30/EU • 2011/65/EU & (EU) 2015/863**

Opisany powyżej przedmiot deklaracji jest zgodny z dyrektywą Parlamentu Europejskiego i Rady 2011/65/EU z dnia 8 czerwca 2011 r. w sprawie ograniczenia stosowania niektórych niebezpiecznych substancji w sprzęcie elektrycznym i elektronicznym.

Aby zapewnić zgodność, zastosowano następujące normy zharmonizowane oraz normy i przepisy krajowe:

**EN 60335-1:2012/A15:2021 • EN 60335-2-2:2010/A1:2013  
EN 62233:2008 • EN IEC 55014-1:2021 • EN IEC 55014-2:2021  
EN IEC 61000-3-2:2019/A1:2021 • EN 61000-3-3:2013/A2:2021  
EN IEC 63000:2018**

Niniejsza deklaracja zgodności wydana zostaje na wyłączną odpowiedzialność producenta:



Grizzly Tools GmbH & Co. KG  
Stockstädter Str. 20  
63762 Großostheim  
NIEMCY  
05.07.2023

Christian Frank  
Upoważniony przedstawiciel dokumentacji

# Indholdsfortegnelse

## Indledning..... 168

Formålsbestemt anvendelse.....	168
Leverede dele/tilbehør.....	169
Oversigt.....	169
Funktionsbeskrivelse.....	169
Billedtegn til anvendelse af mundstykker og filtre.....	170
Tekniske data.....	170

## Sikkerhedsanvisninger..... 170

Sikkerhedsanvisningernes betydning.....	170
Billedtegn og symboler.....	171
Sikker ibrugtagning af våd-tørsuger.....	171

## Forberedelse..... 173

Betjeningselementer.....	173
Montering og afmontering af motorhoved.....	174
Montering.....	174
Montering og demontering af sugeslangen.....	174
Montering og demontering af filter og filterpose.....	174
Valg af mundstykke.....	175

## Drift..... 175

Tørsugning.....	175
Vådsugning.....	176
Sugning af fint støv.....	176
Blæsning.....	176
Tænd og sluk.....	176

## Rengøring, vedligeholdelse og opbevaring..... 177

Rengøring.....	177
Vedligeholdelse.....	177
Opbevaring.....	177

## Bortskaffelse/ miljøbeskyttelse..... 178

## Fejlsøgning..... 179

## Service..... 179

Garanti.....	179
--------------	-----

Reparationservice.....	181
Service-Center.....	181
Importør.....	181

## Reservedele og tilbehør..... 181

## Oversættelse af den originale EF-overensstemmelseserklæring..... 182

## Eksploderet tegning..... 187

## Indledning

Tillykke med købet af din nye våd-/tørsuger (herefter apparatet eller elværktøjet). Med købet har du besluttet dig for et førsteklasses apparat. Dette apparat blev testet under produktionen og underkastet en kvalitetstest til sidst. Dermed er produktets funktionsevne sikret.

Det kan ikke udelukkes, at der i nogle tilfælde er vandrester ved eller i apparatet eller i slangeledningerne. Dette er ikke en mangel eller en defekt og ingen anledning til bekymring.



Betjeningsvejledningen er en del af dette apparat. Den indeholder vigtige anvisninger til sikkerhed, brug og bortskaffelse. Læs betjeningsvejledningen omhyggeligt igennem. Gør dig fortrolig med betjeningsdelene og korrekt brug af apparatet. Anvend kun apparatet som beskrevet og kun til de anførte anvendelsesområder. Opbevar betjeningsvejledningen sikkert og udlever alle dokumenter, hvis apparatet gives videre til tredjepart.

## Formålsbestemt anvendelse

Produktet er udelukkende beregnet til følgende anvendelser:

- Våd- og tørsugning i hjemmet, som f.eks. husholdningen, hobbyrummet, bilen eller i garagen
- som blæser



- Opsugning af vand
- Opsugning af brændbare, eksplosive eller sundhedsfarlige stoffer er forbudt. Enhver anden anvendelse, som ikke er udtrykkeligt tilladt i denne betjeningsvejledning, kan udgøre en alvorlig fare for brugeren og medføre skader på apparatet. Brugeren af apparatet er ansvarlig for ulykker eller skader på andre mennesker eller deres ejendom. Apparatet er kun beregnet til privat brug. Det er ikke konstrueret til erhvervmæssig brug. Ved erhvervmæssig brug bortfalder garantien. Producenten er ikke ansvarlig for skader, som skyldes ikke-formålsbestemt anvendelse, eller som skyldes forkert betjening.

## Leverede dele/tilbehør

Pak apparatet ud og kontrollér de leverede dele.

Bortskaf emballagen korrekt.

- Motorhoved
- Smudsbeholder
- Teleskop-sugerør
- Foldefilter (færdigsamlet)
- oversættelse af den originale brugsanvisning

Følgende dele befinder sig i smudsbeholderen ved levering. *Montering og afmontering af motorhoved, s. 174*

- 5 × Fod (med hjul og tilbehørsholder)
- Sugelangse
- Håndtag
- Skumplastfilter
- Papirfilterpose
- Gulmundstykke med børste
- Gulmundstykke med gummilæbe
- Fugemundstykke

## Øversigt

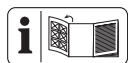

Afbildninger af apparatet finder du på den forreste og bageste udfoldningsside.

- 1 Tænd/sluk-kontakt
- 2 Bærehåndtag
- 3 Motorhoved
- 4 Tilbehørsholder
- 5 Holder (Nettilslutningsledning)
- 6 Knap til filterrensning
- 7 Nettilslutningsledning
- 8 Sugerørsholder
- 9 Snaplukning
- 10 Smudsbeholder
- 11 Fod (med hjul og tilbehørsholder)
- 12 Antistatisk kæde
- 13 Afløbsåbning
- 14 Sugetilslutning
- 15 Tilslutning til blæsning

### Tilbehør

- 16 Låsemekanisme (Teleskop-sugerør)
- 17 kroge (Teleskop-sugerør)
- 18 Teleskop-sugerør
- 19 Sugelangse
- 20 Låsemekanisme (Sugelangse)
- 21 Luftregulering
- 22 Håndtag

### Filter

- 23 Skumplastfilter
- 24 Låsemekanisme (Foldefilter)
- 25 Foldefilter
- 26 Papirfilterpose

### Mundstykker

- 27 Fugemundstykke
- 28 Gulmundstykke med børste
- 29 Gulmundstykke med gummilæbe

### Fig. C

- 30 Filterkurv

## Funktionsbeskrivelse

Apparatet er udstyret med en smudsbeholder af rustfrit stål. Med hjulene er det nemt at manøvrere apparatet. Ved vådsugning

afbryder en svømmer sugeluftstrømmen, når smudsbeholderen er fuld. Derudover har apparatet en blæsefunktion.

En antistatisk kæde er monteret på undersiden af apparatet for at forhindre elektrostatisk opladning under støvsugning.

I det følgende beskrives betjeningsdelenes funktion.

## Billedtegn til anvendelse af mundstykker og filtre



Mundstykke til støvsugning af tæpper.



Mundstykke til støvsugning af glatte overflader og hårde gulve.



Mundstykke til støvsugning af støv og snavs fra fuger og sprækker.



Mundstykke specielt til støvsugning af hynder og madrasser.



Mundstykke specielt til rengøring af bilen.



Filter til opsugning af væsker.



Filter som ikke er egnet til opsugning af væsker.



Filter til opsugning af tørt snavs i husholdningen, garagen og værkstedet.



Filter til opsugning af fint støv som f.eks. stenstøv og træstøv.

## Tekniske data

Våd-/tørsuger ..... PWD 25 C4

Mærkespænding *U*

..... 220-240 V~, 50/60 Hz

Mærkeeffekt *P* ..... 1400 W

Længde Nettilslutningsledning ..... 4 m

Beskyttelsesklasse

..... II ( dobbelt isolering )

Beskyttelsesgrad ..... IPX4

Vægt (inklusive tilbehør) ..... ≈6,3 kg

Sugeeffekt ..... 240 Air-Watt

Maksimalt undertryk ..... 17 kPa

Volumenstrøm ..... 2,2 m<sup>3</sup>/min

Beholdervolumen

- brutto ..... 25 l

- netto ..... 15 l

## Sikkerhedsanvisninger

Dette afsnit beskriver de grundlæggende sikkerhedsanvisninger ved brug af apparatet.

### Sikkerhedsanvisningernes betydning

**▲ FARE!** Hvis du ikke overholder denne sikkerhedsanvisning, sker der et uheld. Dette resulterer i alvorlige kvæstelser eller dødsfald.

**▲ ADVARSEL!** Hvis du ikke overholder denne sikkerhedsanvisning, sker der muligvis et uheld. Dette resulterer muligvis i alvorlige kvæstelser eller dødsfald.

**▲ FORSIGTIG!** Hvis du ikke overholder denne sikkerhedsanvisning, sker der et uheld. Dette resulterer muligvis i lettere eller moderate kvæstelser.

**BEMÆRK!** Hvis du ikke overholder denne sikkerhedsanvisning, sker der et uheld. Dette resulterer muligvis i materielle skader.

## Billedtegn og symboler

### Billedsymboler på apparatet



Læs betjeningsvejledningen omhyggeligt igennem. Gør dig fortrolig med betjeningsdelene og korrekt brug af apparatet.



Kun til afkølet aske\*! Der er brandfare, hvis sugematerialet overskrider en temperatur på 40 °C!



Beskyttelsesklasse II (dobbelt isolering)



Knap til filterrensningssystem



Elektriske apparater må ikke bortskaffes som husholdningsaffald.

\* "Afkølet aske" er aske, der er afkølet tilstrækkeligt længe, og ikke længere indeholder glødereder. Dette kan kontrolleres ved at rode op i asken med et metalisk hjælpemiddel, inden apparatet tages i brug. Der udgår ingen mærkbar varme-stråling fra den afkølede aske.

### Sikker ibrugtagning af vådtørseren



OBS! Ved brug af el-værktøj skal følgende grundlæggende sikkerhedsforanstaltninger overholdes til beskyttelse mod elektrisk stød, fare for tilskadekomst og brandfare:

### Generelle bemærkninger

- Læs betjeningsvejledningen omhyggeligt igennem. Gør

dig fortrolig med betjeningsdelene og korrekt brug af apparatet.

- Dette produkt kan anvendes af børn over 8 år og af personer med nedsatte fysiske, sensoriske eller mentale evner eller med manglende erfaring og viden, hvis de er under opsyn eller er blevet instrueret i sikker brug af produktet og forstår farerne, produktet kan medføre. Børn må ikke lege med apparatet. Rengøring og brugervedligeholdelse må ikke udføres af børn uden opsyn.
- Vær opmærksom på, at brugeren selv er ansvarlig for ulykker eller farer over for andre personer eller deres ejendele.
- Overhold reglerne for støjbeskyttelse og lokale forskrifter.

### Forberedelse

- Tilslutnings- og forlængerledningen skal inden brug altid undersøges for tegn på beskadigelse og ældning. Hvis ledningen beskadiges under brug, skal den øjeblikkeligt adskilles fra forsyningsnettet. RØR IKKE VED LEDNINGEN, FØR DEN ER ADSKILT FRA NETTET. Anvend ikke appa-

tet, hvis ledningen er beskadiget eller slidt.

- Sørg for, at netspændingen stemmer overens med angivelserne på typeskiltet.
- Slut kun apparatet til en stikkontakt med fejlstrømsrelæ (HPFI-relæ) med en dimensioneret fejlstrøm på højst 30 mA.
- Tilslut apparatet til en stikkontakt, der er sikret med mindst 16 A.
- Hvis dette apparats nettilslutningsledning beskadiges, skal den udskiftes af producenten eller dennes kundeservice eller af en tilsvarende kvalificeret person for at undgå fare. Kontakt vores servicecenter.
- Før du bruger apparatet, skal du altid kontrollere, at det er samlet korrekt, og at filtrene er i den korrekte position. Foretag aldrig sugning uden filter. Dette kan beskadige apparatet.
- Anvend aldrig apparatet, hvis børn eller dyr opholder sig i nærheden. Personer i nærheden skal bære beskyttelsestøj.

### **Drift**

- Vær opmærksom, koncentrer dig om arbejdet, og brug al-

tid din sunde fornuft, når du arbejder med apparatet. Brug ikke apparatet, hvis du er træt eller påvirket af stoffer, alkohol eller medicin.

- Støvsug ikke mennesker og dyr med apparatet.
- Ret aldrig sugeslangen og mundstykkerne mod dig selv eller andre personer og især ikke mod øjne og ører under drift. Der er fare for kvæstelser.
- Mundstykker og sugerør må ikke komme op i ansigtshøjde under arbejdet. Der er fare for kvæstelser.
- Opsug ingen varme, glødende, brændbare, eksplosive eller sundhedsfarlige stoffer. Hertil hører blandt andet varm aske, benzin, opløsningsmidler, syre eller lud. Der er brandfare og risiko for kvæstelser.
- Sørg for, at tilslutningsledningen ikke trækkes hen over skarpe kanter eller klemmes fast, og at der ikke trækkes i den, så den beskadiges.
- Anvend ikke nettilslutningsledningen til at trække stikket ud af stikkontakten eller til at trække apparatet. Beskyt net-

tilslutningsledningen mod varme, olie og skarpe kanter.

- Transporter aldrig apparatet, mens motoren kører.
- Sluk for produktet, og tag tilslutningsstikket ud af stikkontakten. Kontrollér, at alle bevægelige dele står fuldstændigt stille
  - når du forlader apparatet,
  - før du skifter tilbehør,
  - før du fjerner blokeringer eller tilstopninger,
  - før du kontrollerer apparatet, rengør det eller udfører arbejde på det.
- Hvis der opstår usædvanligt kraftige vibrationer ved apparatet, skal det kontrolleres øjeblikkeligt:
  - undersøg det for løse dele, og stram dem i givet fald,
  - kontrollér for beskadigelser,
  - udskift beskadiget tilbehør. Kontakt vores service-center i tilfælde af reparationer.

## Rengøring, vedligeholdelse og opbevaring

- Lad motoren køle af, før du stiller apparatet fra dig i længere tid.
- Udskift slidte eller beskadigede dele af sikkerhedsmæssige årsager. Anvend udelukken-

de originale reservedele og tilbehør. Brug af fremmede dele medfører omgående bortfald af garantien.

- Apparatet må kun åbnes af en autoriseret elektriker. Kontakt altid vores service-center i forbindelse med reparationer.
- Sluk for motoren, adskil apparatet fra strømforsyningen, og lad apparatet køle af, når det er standset med henblik på rengøring, indstilling, opbevaring eller udskiftning af en tilbehørsdel.
- Behandl apparatet forsigtigt, og hold det i ren tilstand.
- Opbevar apparatet utilgængeligt for børn.

## Forberedelse

**▲ ADVARSEL!** Risiko for kvæstelser på grund af utilsigtet start af produktet. Sæt først stikket i stikkontakten, når produktet er klargjort fuldstændigt til arbejde.

## Betjeningslementer

Gør dig fortrolig med betjeningslementerne, inden du bruger apparatet.

### Tænd/sluk-kontakt (1)

- Tænd: Sæt tænd/sluk-kontakten (1) i position "I" (TÆNDT).
- Sluk: Sæt tænd/sluk-kontakten (1) i position "O" (SLUKKET).

### Knap til filterrensning (6)

- *Knap til filterrensning, s. 177*

## Luftregulering (21)

- Åbn luftreguleringen: Sugeevnen ved dysen reduceres.

## Låsemekanisme (16)

Indstil længden af teleskop-sugerøret (18).

1. Tryk og hold låsemekanismen (16) trykket fremad ved sugeslangen (18).
2. Indstil den indre del af teleskopsugerøret (18) til den ønskede længde.
3. Slip låsemekanismen (16) af sugerøret (18).
4. Hvis den indre del af teleskopsugerøret (18) ikke går i hak, skal du skubbe den frem eller tilbage til næste hak.

## Montering og afmontering af motorhoved

### Afmontering af motorhoved (Fig. A)

1. Åbn snaplukningerne (9) ved smudsbeholderen (10).
2. Tag motorhovedet (3) af.  
Læg motorhovedet (3) med oversiden nedad.

### Montering af motorhoved (Fig. A)

1. Sæt motorhovedet (3) på smudsbeholderen (10). Tænd-/sluk-kontakten (1) peger mod tilslutning til sugning (14).
2. Luk snaplukningerne (9) ved smudsbeholderen (10).

## Montering

### Leveringstilstand

- Motorhoved (færdigsamlet)
- Foldefilter (færdigsamlet)
- 5 × Fod (med hjul og tilbehørsholder) (ikke monteret).

### Montering af fødderne (Fig. B)

1. Afmontering af motorhovedet (3).
2. Læg smudsbeholderen (10) med bagsiden opad på et fast underlag.

3. Sæt fødderne (11) ind i optagelserne på undersiden af smudsbeholderen.  
Du kan høre, når fødderne går i hak.
4. Montering af motorhovedet (3).

## Montering og demontering af sugeslangen

### Montering af sugeslangen (Fig. A)

1. Sæt den tykke ende af sugeslangen (19) med låsemekanismen (20) ind i en tilslutning:
  - Sugning: Sugetilslutning (14) (ved smudsbeholder)
  - Blæsning: Tilslutning til blæsning (15) (ved motorhoved)
 Du kan høre, når låsemekanismen går i hak.

### Afmontering af sugeslange (Fig. A)

1. Tryk og hold låsemekanismen (20) trykket ved sugeslangen (19).
2. Træk sugeslangen (19) ud af tilslutningen.

## Montering og demontering af filter og filterpose

### Oversigt

Apparatet har følgende filtre og poser:

- **Foldefilter (25)**
  - Tørsugning
  - Anvend desuden en papirfilterpose, så tekstilfilteret ikke tilstoppes så hurtigt.
  - *Knap til filterrensning, s. 177*
- **Skumplastfilter (23)**
  - Vådsugning
- **Papirfilterpose (26)**
  - Tørsugning
- **Filterpose til fint støv**
  - Sugning af fint støv
  - kan fås som tilbehør

### Afmontering af foldefilteret (Fig. C)

1. Afmontering af motorhovedet (3).  
Læg motorhovedet (3) med oversiden nedad.
2. Åbn låsemekanismen (24) af foldefilteret (25).
3. Fjern foldefilteret (25).

### Montering af foldefilteret (Fig. C)

1. Afmontering af motorhovedet (3).  
Læg motorhovedet (3) med oversiden nedad.
2. Afmonter i givet flad skumplastfilteret (23).
3. Sæt foldefilteret (25) over filterkurven (30).
4. Hvis foldefilteret (25) ikke sidder korrekt fra start, kan du dreje lukningen, indtil foldefilteret bevæger sig mod motorhovedet (3).
5. Lås låsemekanismen (24) af foldefilteret (25).
6. Montér motorhovedet.

### Montering af filterposen (Fig. D)

Vejledningen gælder for papirfilterposen (26) og filterposen til fint støv (kan fås som tilbehør).

1. Afmontering af motorhovedet (3).  
Læg motorhovedet (3) med oversiden nedad.
2. Træk filterposen i smudsbeholderen (10) over tilslutningen til sugning (14).  
Tætningsringen på filterposeåbningen skal omslutte forbindelsesstykket på tilslutningen til sugning helt.
3. Montér motorhovedet.

### Afmontering af filterposen (Fig. D)

1. Afmontering af motorhovedet (3).  
Læg motorhovedet (3) med oversiden nedad.
2. Nu kan du tage filterposen ud.
3. Montér motorhovedet.

### Afmontering af skumplastfilteret (Fig. C)

1. Afmontering af motorhovedet (3).  
Læg motorhovedet (3) med oversiden nedad.
2. Fjern forsigtigt skumplastfilteret (23).

### Montering af skumplastfilteret (Fig. C)

Anvend kun et tørt filter.

1. Afmontering af motorhovedet (3).  
Læg motorhovedet (3) med oversiden nedad.
2. Oprul skumplastfilteret (23) en smule.
3. Træk skumplastfilteret hen over filterkurven (30).
4. Rul skumplastfilteret glat.
5. Montér motorhovedet.

## Valg af mundstykke

### Gulvmundestykke med gummilæbe (29)

- Vådsugning

### Gulmundestykke med børste (28)

- Tørsugning

### Fugemundestykke (27)

- Sugning af fuger, hjørner og radiatorer

### Montering og afmontering af mundstykket

Mundstykkerne kan nemt sættes på sugerørret (18) håndtaget (22) eller sugeslangen (19) og tages af igen.

## Drift

### Tørsugning

#### Bemærk

- Foretag aldrig sugning uden filter!
- Papirfilterposen er ikke egnet til sugning af fint støv. Til sugning af fint støv har du brug for et filter til fint støv (Reserve-dele og tilbehør, s. 181).

## Godkendte filtre og mundstykker

- **Filter**
  - Foldefilter (25)
- **Filterpose**
  - Papirfilterpose (anbefalet)
  - uden
- **Mundstykker**
  - alle

## Vådsugning

### Bemærk

- Foretag aldrig sugning uden filter!
- Ved vådsugning afbryder en svømmer sugeluftstrømmen, når smudsbeholderen er fuld. Sluk for apparatet og tøm smudsbeholderen.
- Vær opmærksom på, at mundstykket ikke er helt sænket ned i vand, så der altid suges en smule luft ind.
- Smudsbeholderen egner sig ikke til opbevaring af væsker. Tøm smudsbeholderen efter vådsugning.

## Godkendte filtre og mundstykker

- **Filter**
  - Skumplastfilter (23)
- **Filterpose**
  - uden
- **Mundstykker**
  - Gulvmundstykke med gummilæbe (29)
  - uden

## Sugning af fint støv

### Bemærk

- Foretag aldrig sugning uden filter!
- Til sugning af fint støv har du brug for et filter til fint støv (*Reservedele og tilbehør*, s. 181).

## Godkendte filtre og mundstykker

- **Filter**
  - Foldefilter (25)

- **Filterpose**
  - Filterpose til fint støv
- **Mundstykker**
  - alle

## Blæsning

### Forberedelse af blæsefunktion (Fig. E)

1. Fjern filter og filterpose.  
*Se Montering og demontering af filter og filterpose, s. 174.*
2. Sæt sugeslangen (19) ind i blæsetilslutningen (15).  
*se Montering og demontering af sugeslangen, s. 174.*

## Tænd og sluk

### Forberedelse

1. Rul sugeslangen (19) helt ud.
2. Forbered apparatet til den ønskede funktion: Filter, filterpose, sugeslange, sugerør, mundstykke
3. Sæt apparatets tilslutningsstik ind i en stikkontakt.

### Tænd

1. Sæt tænd/sluk-kontakten (1) i position "I" (TÆNDT).

### Sluk

1. Sæt tænd/sluk-kontakten (1) i position "O" (SLUKKET).
2. I arbejds pauser kan du hænge teleskopsugerøret (18) med krogen (17) på sugerørsholderen (8).
3. Hvis du lader apparatet være uden opsyn eller er færdig med at arbejde, skal du tage apparatets strømstik ud af stikkontakten.



# Rengøring, vedligeholdelse og opbevaring

**▲ ADVARSEL!** Elektrisk stød! Risiko for kvæstelser på grund af utilsigtet start af produktet. Beskyt dig selv ved vedligeholdelses- og rengøringsarbejder. Sluk for apparatet og træk tilslutningsstikket ud af stikkontakten.

Vedligeholdelses- og servicearbejde, som ikke er beskrevet i denne betjeningsvejledning, skal udføres af vores servicecenter. Anvend kun originale reservedele.

## Rengøring

### Rengøring

**BEMÆRK!** Fare for beskadigelse! Rengøring, der ikke er udført korrekt, kan beskadige apparatet. Sprøjt aldrig vand på apparatet. Brug ingen aggressive rengørings- eller opløsningsmidler.

### Generel rengøring

1. Tøm smudsbeholderen (10).
2. Rengør smudsbeholderen (10) med en fugtig klud.
3. Bank foldefilteret (25) ud og rengør det med en pensel eller en håndkost.
4. Vask skumplastfilteret (23) med lunkent vand og sæbe, og lad det tørre.
5. Skift papirfilterposen (26) (genbestilling se *Reservedele og tilbehør*, s. 181).

### Tøm væsker ud af smudsbeholderen

1. Placer smudsbeholderen (10) således, at væsker i smudsbeholderen kan løbe ud af afløbsåbningen (13).
2. Fjern hættten til afløbsåbningen (13). Drej .
3. Tøm smudsbeholderen (10).

4. Monter hættten til afløbsåbningen (13). Drej .

### Knap til filterrensning

**BEMÆRK!** Fare for beskadigelse! Filterrensningfunktionen må kun blive udført med foldefilteret. Hvis der er isat en anden filter, skal den rengøres manuelt. Hvis sugeeffekten aftager, kan du opnå en forbedret sugeseffekt ved at betjene knappen til filterrensningen.

1. Tænd apparatet.
2. Luk sugesåbningen af sugeslangen (19). Tryk dertil sugeslangen mod gulvet.
3. Tryk i få sekunder på knappen til filterrensningen (6).  
Der blæses luft gennem foldefilteret, for at fjerne rester og snavs.
4. Gentag processen nogle gange.

## Vedligeholdelse

Produktet er vedligeholdelsesfrit.

## Opbevaring

Opbevar altid apparatet og tilbehøret:

- rent
- tørt
- støvbeskyttet
- uden for børns rækkevidde

### Bemærk

- Smudsbeholderen egner sig ikke til opbevaring af væsker. Tøm smudsbeholderen efter vådsugning.

### Forberedelse af apparatet til opbevaring (Fig. F)

1. Vikl tilslutningsledningen (7) op på holderen (5).
2. Skub teleskop-sugerøret (18) sammen og sæt krogen (17) på sugerørsholderen (8).
3. Vikl sugeslangen (19) omkring apparatet og sæt håndtaget (22) ind i sugerøret (18).

4. Sæt det andet tilbehør ind i tilbehørs-holderen (4) ved motorhovedet (3) og fødderne (11).

## Bortskaffelse/miljøbeskyttelse

Apparatet, tilbehøret og emballagen skal afleveres til miljøvenlig genanvendelse.



Elektriske apparater må ikke bortskaffes som husholdningsaffald.

Symbolet med den overstregede affalds-spand på hjul betyder, at dette produkt ikke må bortskaffes som usorteret husholdningsaffald ved udløbet af dets levetid.

## Direktiv 2012/19/EU om affald af elektrisk og elektronisk udstyr:

Forbrugere er juridisk forpligtet til at sende elektriske og elektroniske enheder til miljøvenlig genanvendelse ved slutningen af produkternes levetid. På denne måde garanteres en miljø- og ressourcebesparende genanvendelse.

Afhængigt af hvordan det implementeres i national lovgivning, har du følgende muligheder:

- at give det tilbage til salgsstedet,
- at aflevere det til et officielt indsamlingssted,
- at sende det tilbage til producenten/distributøren.

Tilbehørsdele og hjælpemidler uden elektriske bestanddele, der følger med det udtjente udstyr, er ikke omfattet heraf.

# Fejlsøgning

Den følgende tabel hjælper dig ved fejlsøgning af småfejl:

Problem	Mulig årsag	Fejlafhjælpning
Apparat starter ikke	Tænd/sluk-kontakten (1) er slukket	Kontrollér tænd/sluk-kontaktens position
	Der er ingen strøm	Kontrollér stikkontakt, nettilslutningsledning, stik og sikring, og få dem repareret af en autoriseret elektriker ved behov.
	Tænd-/sluk-kontakt (1) defekt	Kontakt vores servicecenter.
	Kulbørsterne er slidte	
Motoren er defekt		
Lav eller manglende sugeeffekt	Sugeslange (19) eller mundstykker er tilstoppet	Fjern tilstopninger og blokeringer
	Smudsbeholder (10) er åben	<i>Montering og afmontering af motorhoved, s. 174</i>
	Smudsbeholder (10) er fuld	Tømning af smudsbeholder
	Filter (23/25) fuld eller tilstoppet	Tøm, rengør eller udskift filteret
	Svømmeren i filterkurven (30) har en forkert position (f.eks. rykvisse bevægelser)	Sluk for apparatet, så svømmeren sænker sig, og tænd apparatet det igen
	Svømmeren i filterkurven (30) er defekt	Kontakt vores servicecenter.
Svømmer lukker ikke sugeåbningen	Svømmeren i filterkurven (30) bevæger sig ikke	Frigør svømmeren
	Svømmeren i filterkurven (30) er defekt	Kontakt vores servicecenter.
Støv eller snavs blæses ud af maskinen	Filter (23/25) ikke monteret eller ikke korrekt monteret	<i>Montering og demontering af filter og filterpose, s. 174</i>

## Service

### Garanti

Kære kunde!

På dette apparat yder vi 3 års garanti fra købsdato.

Skulle der forekomme defekter på dette produkt har du lovlige rettigheder mod sælgeren af produktet. Disse lovlige rettigheder bliver ikke indskrænket af den efterfølgende anførte garanti.

## Garantibetingelser

Garantien træder i kraft med købsdatoen. Opbevar den originale kassebon godt. Dette bilag kræves som dokumentation for købet.

Skulle der indenfor tre år efter dette produkts købsdato optræde en materiale- eller fabrikationsfejl, bliver produktet – efter vores skøn – repareret eller ombyttet gratis. Denne garantiydelse forudsætter, at det defekte apparat og købsbilaget (kassebon) indenfor den tre års frist bliver indsendt og at der vedlægges en kort skriftligt beskrivelse af defekten og hvornår den er optrådt.

Hvis defekten er dækket af vores garanti, får du apparatet repareret eller ombyttet. Med reparationen eller ombytningen begynder garantiperioden ikke forfra

### Garantiperiode og lovpligtige produktansvarskrav

Garantiperioden bliver ikke forlænget af garantien. Dette gælder også for ombyttede og reparerede dele. Eventuel allerede ved købet eksisterende skader og defekter skal meldes straks efter udpakningen. Efter udløb af garantiperioden forefaldende reparationer er omkostningspligtige.

### Garantiens omfang

Apparatet blev produceret meget omhyggeligt efter strenge kvalitetsretningslinjer og kontrolleret grundigt inden det forlod fabrikken.

Garantiydelsen gælder for materiale- eller fabrikationsfejl. Denne garanti gælder ikke for produktdele som er udsat for en normal nedslidning og derfor kan anses som sliddele (f.eks. Filter) eller for beskadigelser på skrøbelige dele.

Garantien bortfalder, hvis produktet bliver beskadiget, ikke-formålsbestemt anvendt eller ikke vedligeholdt. Ligeledes ved skader forårsaget af vand, frost, lyn, ild eller

forkert transport. For en korrekt brug af produktet skal alle i betjeningsvejledningen anførte anvisninger følges nøje. Anvendelsesformål og handlinger, som der frarådes eller advares imod i betjeningsvejledningen, skal ubetinget undgås.

Produktet er kun beregnet til privat og ikke til erhvervsmæssig brug. Ved misbrug og usagkyndig håndtering vold og ved indgreb, der ikke er foretaget på vores autoriserede servicested, bortfalder garantien.

### Afvikling af et garantitilfælde

For at garantere en hurtig behandling af dit anliggende, bedes du følge følgende henvisninger:

- Hav ved alle forespørgsler kassebonen og identifikationsnummeret (IAN 426460\_2301) parat som dokumentation for købet.
- Artikelnummeret fremgår af mærkepladen, en indgravering.
- Skulle der optræde funktionsfejl eller andre defekter bedes du først kontakte den efterfølgende anførte serviceafdeling, **telefonisk** eller pr. **e-mail**. Der får du så yderligere informationer om afviklingen af din reklamation.
- Et som defekt registreret produkt kan du, efter aftale med vores kundeservice og med vedlagt købsbilag (kassebon) samt en kort beskrivelse af, hvori defekten består og hvornår denne defekt er optrådt indsende portofrit til den serviceadresse, som du får meddelt. For at undgå problemer med modtagelsen og ekstra omkostninger, bedes du ubetinget benytte den adresse, som du får meddelt. Sørg for, at forsendelsen ikke sker ufrankeret, som voluminøs pakke, ekspres eller som en anden specialforsendelse. Indsend apparatet inkl. alle ved købet medfølgende tilbehørsdele og sørg for en tilstrækkelig sikker transportemballage.

## Reparationservice

Kontakt vores service-center i tilfælde af reparationer, som **ikke er omfattet af garantien**. Service-centeret giver dig gerne et tilbud.

- Vi kan kun bearbejde apparater, hvor forsendelsen er betalt, og som er pakket forsvarligt.

**Bemærk:** Send dit apparat rengjort og med en beskrivelse af defekten til den nævnte adresse af vores service-center.

- Vi tager ikke imod apparater, uden at forsendelsen er betalt, eller som er sendt som volumenpakker, ekspres-pakker eller andre særlige leveringer.

- Vi bortskaffer dine indsendte, defekte apparater gratis.

## Service-Center



**Service Danmark**  
Tel.: 32 710005  
E-mail: [grizzly@lidl.dk](mailto:grizzly@lidl.dk)  
**IAN 426460\_2301**

## Importør

Bemærk at den følgende adresse ikke er en serviceadresse. Kontakt først ovennævnte service-center.

Grizzly Tools GmbH & Co. KG  
Stockstädter Str. 20  
63762 Großostheim  
TYSKLAND  
[www.grizzlytools.de](http://www.grizzlytools.de)

## Reserve dele og tilbehør

**Reserve dele og tilbehør kan fås på [www.grizzlytools.shop](http://www.grizzlytools.shop).** Hvis der opstår problemer i forbindelse med bestillingen, skal du kontakte vores online-shop. Hvis du har yderligere spørgsmål, bedes du kontakte Service-Center, s. 181

Position-nr.	Betegnelse	Best.nr.
3	Motorhoved (EU)	72079326
9	Låsemekanisme	91105844
10	Smudsbeholder	91106133
11	Fod (med hjul og tilbehørsholder)(×5)	91105502
12	Antistatisk kæde	91105503
18	Teleskop-sugerør	91099439
19	Sugeslange	91105846
22	Håndtag	91104782
23	Skumplasfilter, pakke med 3	91106134
26	Papirfilterpose, pakke med 5	30250133
27	Fugemundstykke	91099005
28	Gulmundstykke med børste	91105847
29	Gulmundstykke med gummilæbe	91105848

## Ekstraudstyr

Betegnelse	Best.nr.
Filterpose til fint støv, pakke med 5 (2-lags-mikrofilter-flies, hvid)	30250112
Polstermundstykke (sort)	72800040
Automundstykke (sort)	91096445

## Oversættelse af den originale EF-overensstemmelses-erklæringen

Produkt: **Våd-/tørsuger**

Model: **PWD 25 C4**

Serienummer: 000001-104000

Genstanden for erklæringen, som beskrevet ovenfor, er i overensstemmelse med den relevante EU-harmoniseringslovgivning:

**2014/35/EU • 2014/30/EU • 2011/65/EU & (EU) 2015/863**

Genstanden for erklæringen, som beskrevet ovenfor, er i overensstemmelse med Europa-Parlamentets og Rådets direktiv 2011/65/EU af 8. juni 2011 om begrænsning af anvendelsen af visse farlige stoffer i elektrisk og elektronisk udstyr.

For at sikre overensstemmelse er følgende harmoniserede standarder og nationale standarder og forskrifter blevet anvendt:

**EN 60335-1:2012/A15:2021 • EN 60335-2-2:2010/A1:2013  
EN 62233:2008 • EN IEC 55014-1:2021 • EN IEC 55014-2:2021  
EN IEC 61000-3-2:2019/A1:2021 • EN 61000-3-3:2013/A2:2021  
EN IEC 63000:2018**

Denne overensstemmelseserklæring udstedes på fabrikantens ansvar:



Grizzly Tools GmbH & Co. KG  
Stockstädter Str. 20  
63762 Großostheim  
TYSKLAND  
05.07.2023

Christian Frank  
Bemyndiget repræsentant for dokumentation









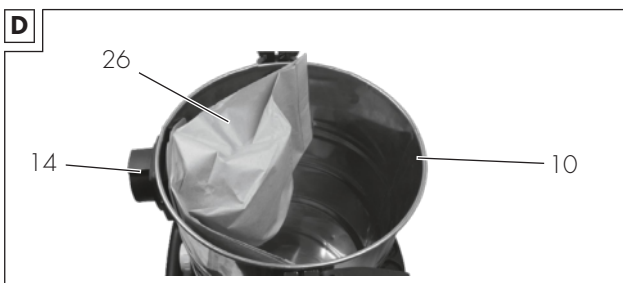
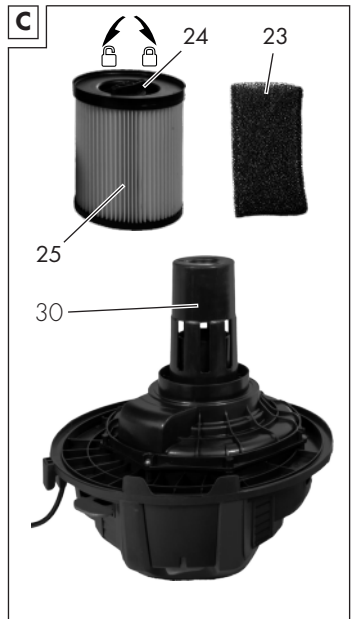
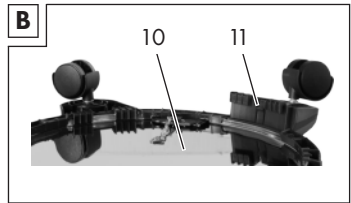
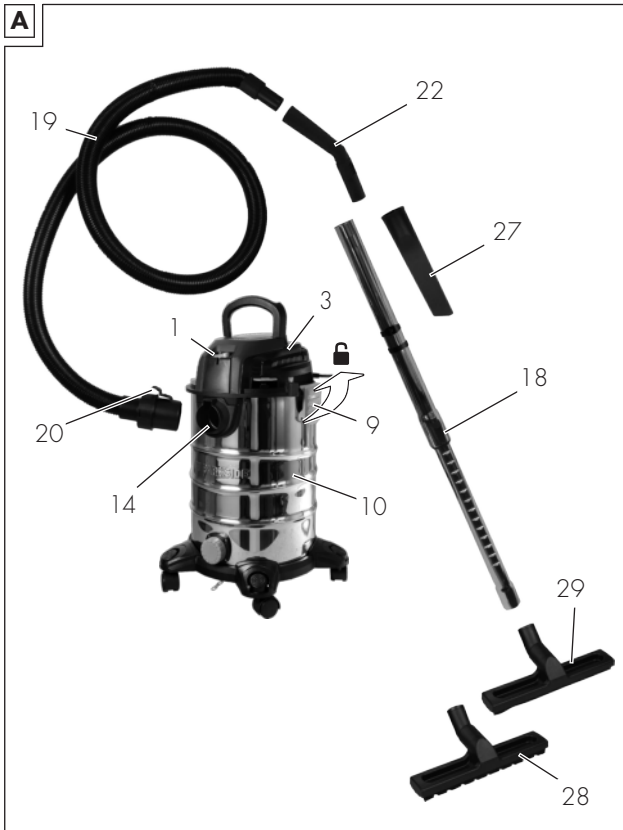

**Explosionszeichnung • Exploded view • Vue éclatée • Vista esplosa • Vista explosionada • Explosietekening • Eksploderet tegning • Robbantott ábra • Widok rozłożony • Rozłożeny pohľad • Rozložený pohľad**

**PWD 25 C4**

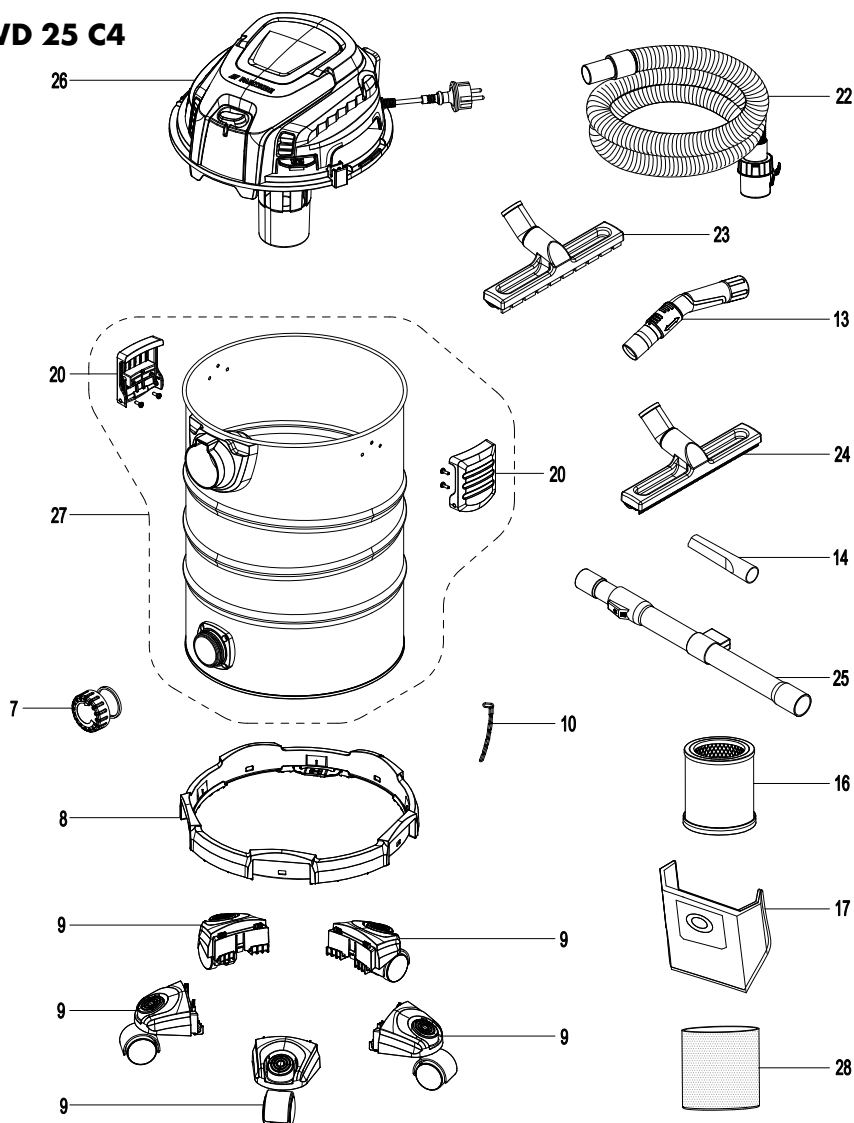

informativ • informative • informatif • informatief • informativo • informatív • informacyjny  
 • informační • informatívny



**GRIZZLY TOOLS GMBH & CO. KG**

Stockstädter Straße 20  
63762 Großostheim  
GERMANY

Stand der Informationen · Last Information Update ·  
Version des informations · Stand van de informatie ·  
Estado de las informaciones · Versione delle informazioni ·  
Stan informací · Stav informácií · Információk állása ·  
Stan informacjji · Tilstand af information: 06/2023  
Ident.-No.: 72079343062023-8



IAN 426460\_2301

8