



HANDRAIL SET

(GB) (IE) (NI)

HANDRAIL SET

Assembly, operating and safety instructions

(DK)

GELÆNDERSÆT

Monterings-, betjenings- og sikkerhedshenvisninger

(FR) (BE)

MAIN COURANTE AVEC ACCESSOIRES

Instructions de montage, d'utilisation et consignes
de sécurité

(NL) (BE)

LEUNINGSET

Montage-, bedienings- en veiligheidsinstructies

(DE) (AT) (CH)

HANDLAUFSET

Montage-, Bedienungs- und Sicherheitshinweise

GB/IE/NL	Assembly, operating and safety instructions	Page	3
DK	Monterings-, betjenings- og sikkerhedshenvisninger	Side	4
FR/BE	Instructions de montage, d'utilisation et consignes de sécurité	Page	5
NL/BE	Montage-, bedienings- en veiligheidsinstructies	Pagina	6
DE/AT/CH	Montage-, Bedienungs- und Sicherheitshinweise	Seite	7

HANDRAIL SET

● **Introduction**

We congratulate you on the purchase of your new product. You have chosen a high quality product. Familiarise yourself with the product before using it for the first time. In addition, please carefully refer to the operating instructions and the safety advice below. Only use the product as instructed and only for the indicated field of application. Keep these instructions in a safe place. If you pass the product on to anyone else, please ensure that you also pass on all the documentation with it.

● **Intended use**

This product is intended for holding and guiding when climbing stairs, not for commercial use.

● **Technical data/Dimensions** **(see fig. A)**

● **Assembling for one handrail** **(see fig. B–G)**

● **Optional: Assembling for two handrails** **(see fig. B–L)**



Safety advice

- ⚠ CAUTION! RISK OF INJURY!** Please ensure that no parts are damaged and that all parts are correctly assembled. Incorrect or incomplete assembly represents an injury risk. Damaged parts endanger the proper functioning and safety of the product.
- Ensure that the wall is capable of supporting the load. The fixings are not suitable for all wall types. Seek advice from a construction professional or at DIY shop about the fixings necessary for your specific wall type. The supplied fixings are suitable for ordinary solid masonry blockwork.

- Check the assembled connections and the proper seating of the screws at regular intervals and retighten them if necessary.
- Check that the product is stable before using it for the first time.

● **Cleaning and maintenance**

Clean this product with a slightly dampened, lint-free cloth.

● **Disposal**

The packaging is made entirely of recyclable materials, which you may dispose of at local recycling facilities.

Contact your local refuse disposal authority for more details of how to dispose of your worn-out product.

Service

GB **Service Great Britain**

Tel.: 08000569216

E-Mail: owim@lidl.co.uk

IE **Service Ireland**

Tel.: 1800 200736

NI **Service Northern Ireland**

Tel.: 0800 0927852

E-Mail: owim@lidl.ie

GELÆNDERSÆT

● **Indledning**

Hjerteligt tillykke med købet af deres nye produkt. Du har besluttet dig for et produkt af høj kvalitet. Gør Dem fortrolig med apparatet inden første ibrugtagning. Læs derfor den efterfølgende brugsvejledning og sikkerhedsanvisningerne omhyggeligt. Brug kun produktet som beskrevet og kun til de angivne anvendelsesområder. Opbevar denne vejledning på et sikkert sted. Hvis De giver produktet videre til andre, skal alle dokumenter følge med.

● **Formålsbestemt anvendelse**

Dette produkt er beregnet til at holde i og støtte sig til ved færdsel på trapper, ikke til erhvervsmæssig brug.

● **Tekniske specifikationer/Mål** **(se fig. A)**

● **Montering af et enkelt gelænder (se fig. B–G)**

● **Montering af to sammenhængende gelændere (se fig. B–L)**



Sikkerhedsinformation

⚠ FORSIGTIG! RISIKO FOR

PERSONSKADER! Det skal sikres, at alle dele er ubeskadiget og monteret rigtigt. Forkert eller ufuldstændig montering udgør en risiko for personskader. Beskadigede dele er en fare for produktets funktion og sikkerhed.

- Det skal sikres, at væggen er bæredygtig. Fastgørelsesmaterialet er ikke egnet til enhver vægtype. Få rådgivning hos en specialist omkring fastgørelsesmaterialet til den aktuelle væg. Det vedlagte materiale er beregnet til stenmurværk.

- Kontroller jævnligt de sammenføjede forbindelser, samt om skrueerne sidder fast og spænd disse fast igen, hvis det er nødvendigt.
- Kontroller produktets stabilitet inden ibrugtagning.

● **Rengøring og pleje**

Brug en let fugtig, frugfri klud til rengøringen.

● **Bortskaffelse**

Indpakningen består af miljøvenlige materialer, som De kan bortskaffe over de lokale genbrugssteder.

De får oplyst muligheder til bortskaffelse af det udtjente produkt hos deres lokale myndigheder eller bystyre.

Service

(DK) Service Danmark

Tel.: 80253972

E-Mail: owim@lidl.dk

MAIN COURANTE AVEC ACCESSOIRES

● **Introduction**

Nous vous félicitons pour l'achat de votre nouveau produit. Vous avez opté pour un produit de grande qualité. Avant la première mise en service, vous devez vous familiariser avec toutes les fonctions du produit. Veuillez lire attentivement le mode d'emploi ci-dessous et les consignes de sécurité. N'utilisez le produit que pour l'usage décrit et les domaines d'application cités. Conserver ces instructions dans un lieu sûr. Si vous donnez le produit à des tiers, remettez-leur également la totalité des documents.

● **Utilisation prévue**

Ce produit sert au maintien et au guidage lors de la montée des escaliers, et n'est pas prévu une utilisation commerciale.

● **Données techniques/ Dimensions (voir ill. A)**

● **Montage pour une rampe (voir ill. B-G)**

● **Montage optionnel pour deux rampes (voir ill. B-L)**



Consignes de sécurité

⚠ PRUDENCE ! RISQUE DE BLESSURES !

Assurez-vous qu'aucune pièce n'est endommagée et que tous les composants sont correctement montés. Tout montage incorrect ou incomplet constitue un risque de blessures. Les pièces endommagées compromettent le fonctionnement correct et la sécurité du produit.

- Assurez-vous que le mur est capable de supporter la charge. Les fixations ne conviennent pas à tous les types de murs. Demandez conseil à un professionnel de la construction ou dans un magasin d'articles de bricolage afin de connaître le type de matériel de fixation adapté à votre type de mur. Le matériel de fixation fourni convient pour une maçonnerie massive en parpaing standard.
- Contrôlez régulièrement les raccords et le serrage adéquat des vis. Resserrez ces dernières si nécessaire.
- Contrôlez la stabilité du produit avant sa première utilisation.

● **Nettoyage et entretien**

Nettoyez le produit à l'aide d'un chiffon non pelucheux légèrement humide.

● **Mise au rebut**

L'emballage se compose de matières recyclables pouvant être mises au rebut dans les déchetteries locales.

Votre mairie ou votre municipalité vous renseigneront sur les possibilités de mise au rebut des produits usagés.

Service après-vente

(FR) Service après-vente France

Tél.: 0800904879

E-Mail: owim@lidl.fr

(BE) Service après-vente Belgique

Tél.: 080071011

Tél.: 80023970 (Luxembourg)

E-Mail: owim@lidl.be

LEUNINGSET

● **Inleiding**

Hartelijk gefeliciteerd met de aankoop van uw nieuwe product. U hebt voor een hoogwaardig product gekozen. Maak u voor de eerste ingebruikname vertrouwd met het product. Lees hiervoor aandachtig de volgende gebruiksaanwijzing en de veiligheidsvoorschriften. Gebruik het product alleen zoals beschreven en voor de aangegeven toepassingsgebieden. Bewaar deze gebruiksaanwijzing op een veilige plek. Geef, wanneer u het product doorgeeft aan derden, ook alle documenten mee.

● **Beoogd gebruik**

Dit product doet dienst als steun- en begeleidingsmogelijkheid bij het opgaan van trappen. Het is niet geschikt voor commercieel gebruik.

● **Technische gegevens/ afmetingen (zie afb. A)**

● **Montage van één leuning (zie afb. B–G)**

● **Optioneel: montage van twee leuningen (zie afb. B–L)**



Veiligheidsinstructies

⚠ VOORZICHTIG! GEVAAR VOOR LETSEL!

Zorg dat alle onderdelen onbeschadigd en correct gemonteerd zijn. Een onjuiste of onvolledige montage kan gevaar voor verwondingen opleveren. Beschadigde onderdelen vormen een gevaar voor de werking en de veiligheid van het product.

- Zorg dat de wand voldoende sterk is. Het bevestigingsmateriaal is niet geschikt voor ieder wandtype. Vraag een vakman welk bevestigingsmateriaal voor uw wandtype vereist is. Het bijgeleverde materiaal is geschikt voor normaal metselwerk.
- Controleer de aangebrachte verbindingen evenals de correcte montage van de schroeven regelmatig en draai de schroeven zo nodig weer vast.
- Controleer de stabiliteit van het product voordat het in gebruik wordt genomen.

● **Reiniging en onderhoud**

Reinig het product met een licht bevochtigde, pluisvrije doek.

● **Afvoer**

De verpakking bestaat uit milieuvriendelijke grondstoffen die u via de plaatselijke recyclingcontainers kunt afvoeren.

Informatie over de mogelijkheden om het uitgediende product na gebruik te verwijderen, verstrekt uw gemeentelijke overheid.

Service



Service Nederland

Tel.: 08000225537

E-Mail: owim@lidl.nl



Service België

Tel.: 080071011

Tel.: 80023970 (Luxemburg)

E-Mail: owim@lidl.be

HANDLAUFSET

● **Einleitung**

Wir beglückwünschen Sie zum Kauf Ihres neuen Produkts. Sie haben sich damit für ein hochwertiges Produkt entschieden. Machen Sie sich vor der ersten Inbetriebnahme mit dem Produkt vertraut. Lesen Sie hierzu aufmerksam die nachfolgende Bedienungsanleitung und die Sicherheitshinweise. Benutzen Sie das Produkt nur wie beschrieben und für die angegebenen Einsatzbereiche. Bewahren Sie diese Anleitung an einem sicheren Ort auf. Händigen Sie alle Unterlagen bei Weitergabe des Produktes an Dritte mit aus.

● **Bestimmungsgemäßer Gebrauch**

Dieses Produkt dient als Festhalte- und Führungsmöglichkeit beim Treppensteigen. Nicht für den gewerblichen Gebrauch geeignet.

● **Technische Daten/Maße** **(siehe Abb. A)**

● **Installation eines einzelnen Handlaufsets** **(siehe Abb. B–G)**

● **Optional: Montage von zwei zusammenhängenden Handlaufsets** **(siehe Abb. B–L)**



Sicherheitshinweise

⚠ VORSICHT! VERLETZUNGSGEFAHR!

Stellen Sie sicher, dass alle Teile unbeschädigt und richtig montiert sind. Eine falsche oder unvollständige Montage stellt ein Verletzungsrisiko dar. Beschädigte Teile gefährden Funktion und Sicherheit des Produktes.

- Stellen Sie sicher, dass die Wand tragfähig ist. Das Befestigungsmaterial ist nicht für jeden Wandtyp geeignet. Lassen Sie sich

von einem Fachmann beraten, welches Befestigungsmaterial für Ihren Wandtyp notwendig ist. Das beigegefügte Material ist für normales Vollstein-Mauerwerk geeignet.

- Überprüfen Sie regelmäßig die zusammengefügte Verbindungen, sowie den Sitz der Schrauben und ziehen Sie diese wenn notwendig wieder fest.
- Überprüfen Sie die Stabilität des Produktes vor Ingebrauchnahme.

● **Reinigung und Pflege**

Verwenden Sie zur Reinigung ein leicht angefeuchtetes, fusselfreies Tuch.

● **Entsorgung**

Die Verpackung besteht aus umweltfreundlichen Materialien, die Sie über die örtlichen Recyclingstellen entsorgen können.

Möglichkeiten zur Entsorgung des ausgedienten Produktes erfahren Sie bei Ihrer Gemeinde- oder Stadtverwaltung.

Service

DE **Service Deutschland**

Tel.: 0800 5435 111

E-Mail: owim@lidl.de

AT **Service Österreich**

Tel.: 0800 292726

E-Mail: owim@lidl.at

CH **Service Schweiz**

Tel.: 0800562153

E-Mail: owim@lidl.ch

A

approx. / ca. /
env. / circa / ca.:
Ø 4,2 cm

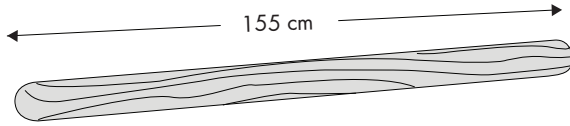

approx. / ca. /
env. / circa /
ca.: 2 kg

B

You need / Du skal bruge / Vous avez besoin de / U hebt nodig / Sie benötigen:

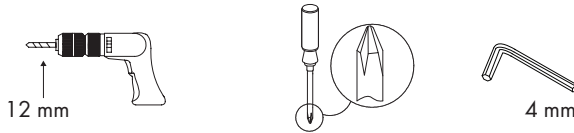
**C**

Included in delivery / Leveringsomfang / Contenu de l'emballage / Leveringsomvang /
Lieferumfang:

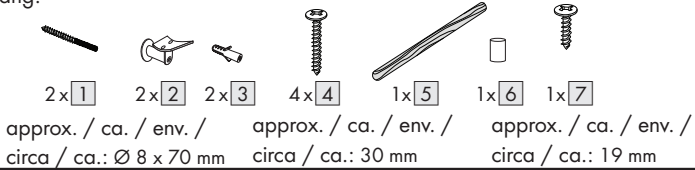
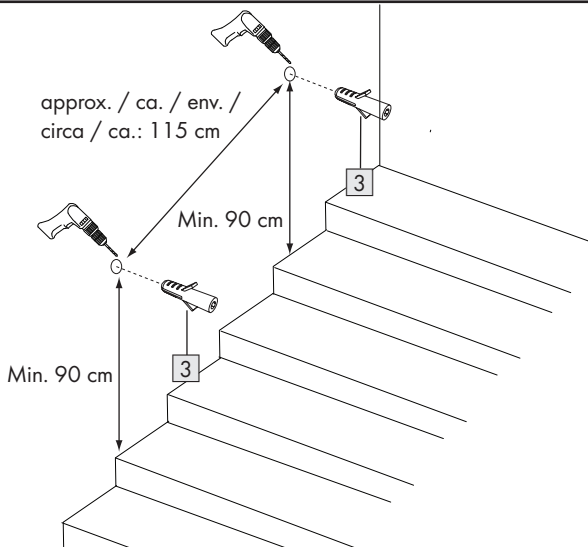
**D**

E

approx. / ca. /
env. / circa /
ca.: 115 cm

Min. 90 cm

Min.
90 cm

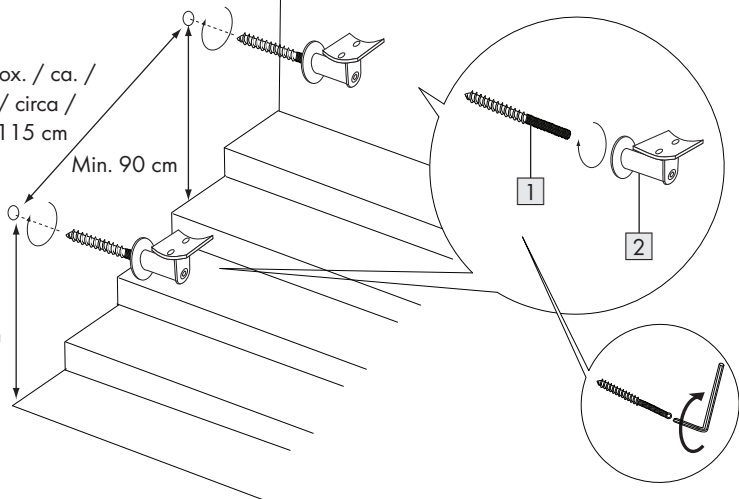
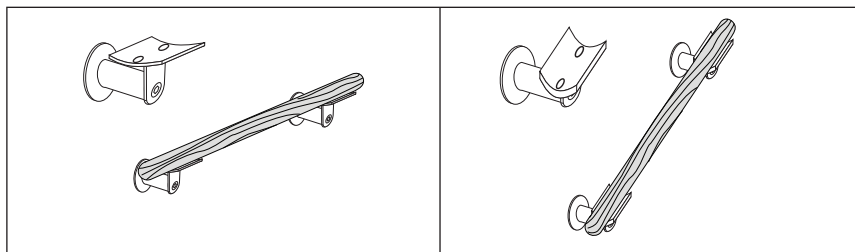
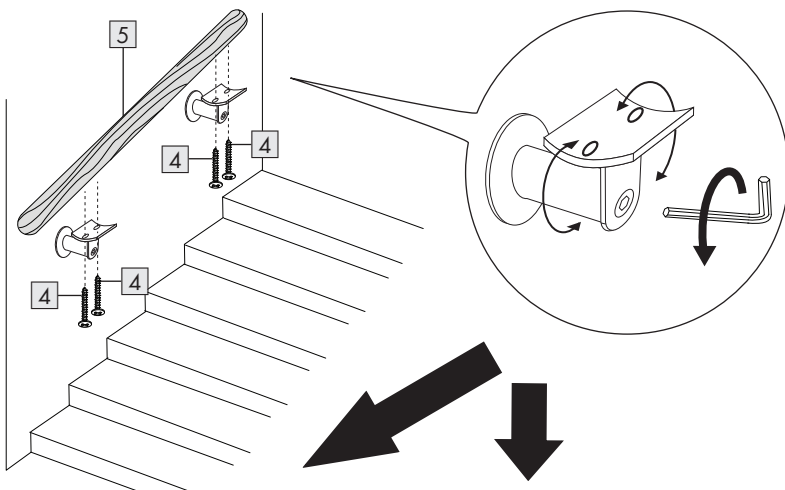
**F**

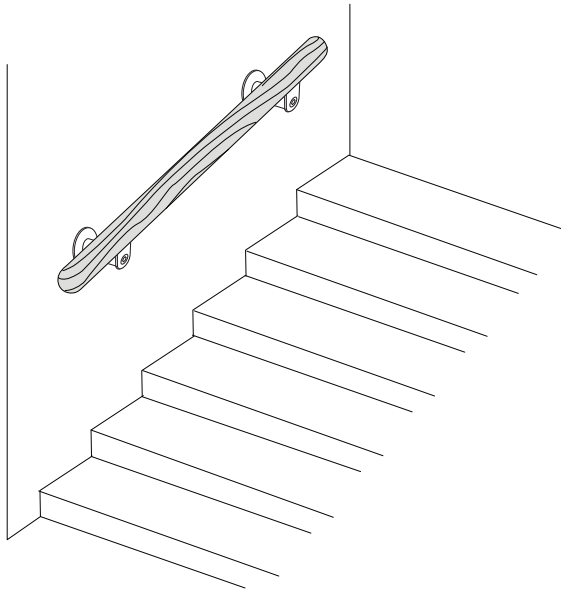
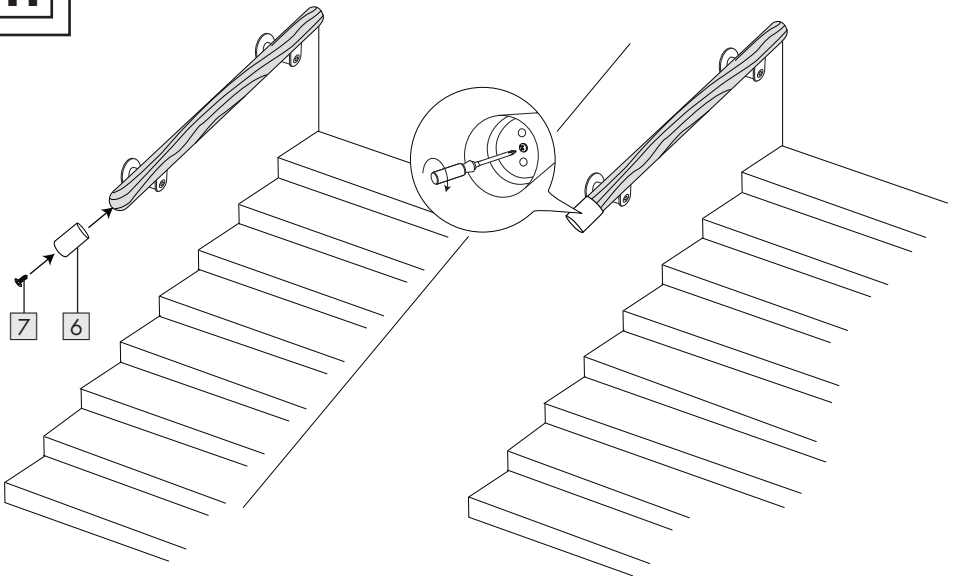
G**H**

I

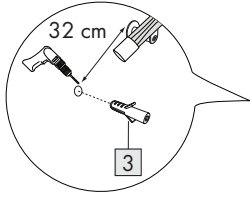

approx. / ca. / env. /
circa / ca.: 115 cm

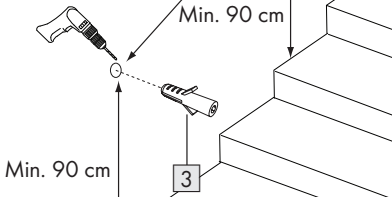

Min. 90 cm

J

approx. / ca. /
env. / circa /
ca.: 115 cm

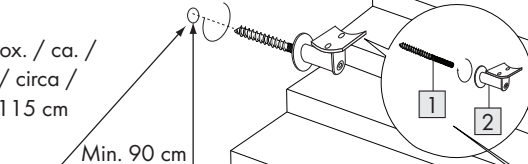

Min. 90 cm

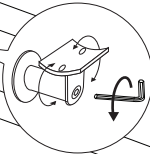
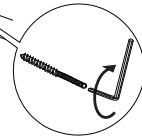
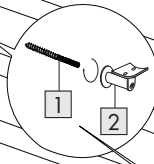

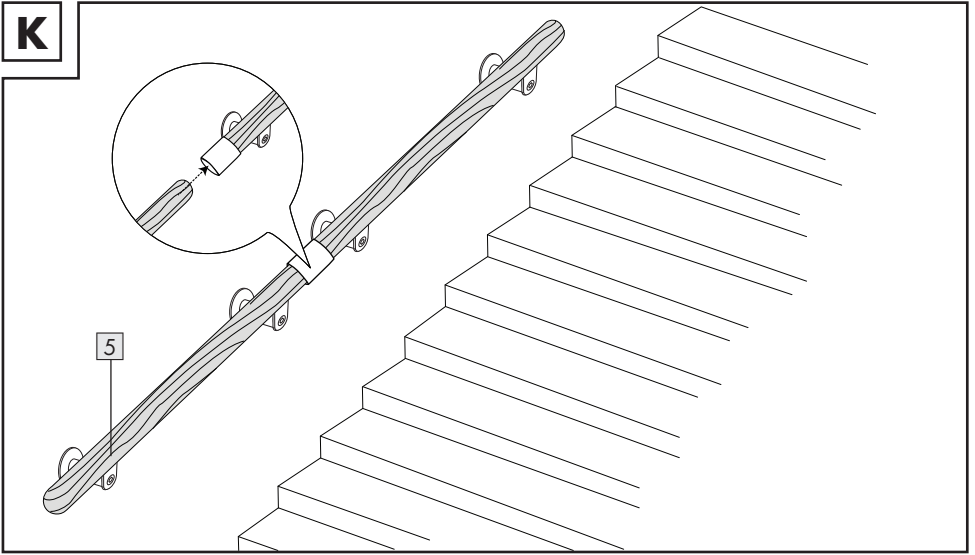
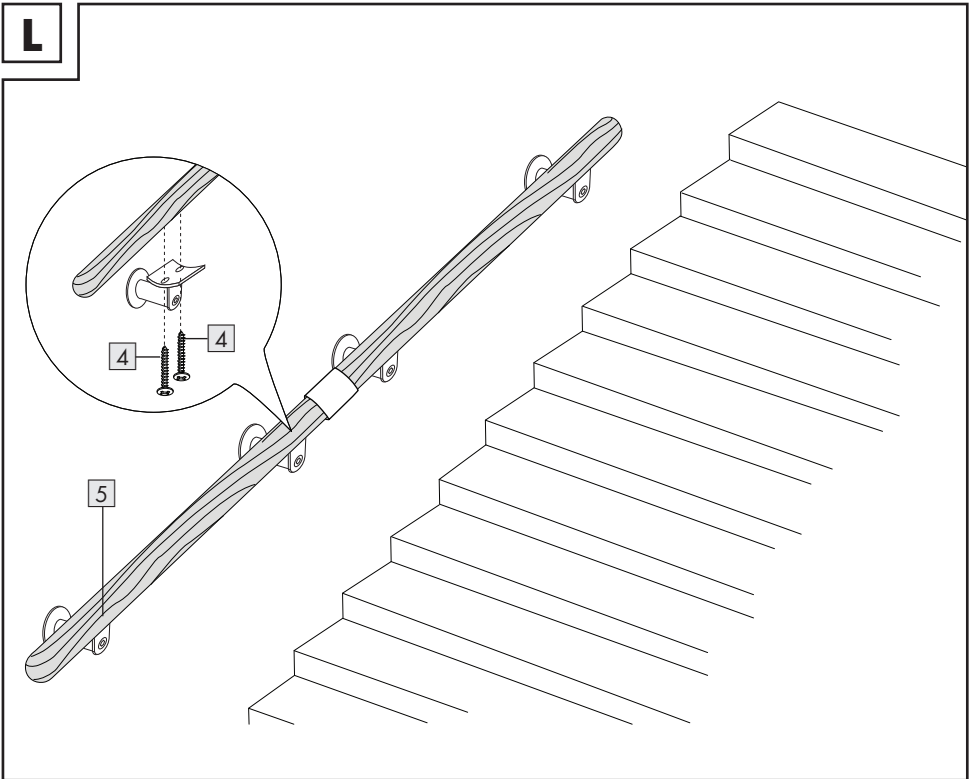
K**L**

OWIM GmbH & Co. KG

Stiftsbergstraße 1
74167 Neckarsulm
GERMANY

Model No.: HG00355B

Version: 01/2024

IAN 446835_2307

