



PROJECTEUR EXTÉRIEUR À LED

FR CH BE

PROJECTEUR EXTÉRIEUR À LED











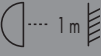

Instructions d'utilisation et consignes de sécurité

PROJECTEUR EXTÉRIEUR À LED

Avertissements et symboles utilisés	Page	4
Introduction	Page	5
Utilisation conforme aux prescriptions	Page	5
Contenu de l'emballage	Page	5
Vous avez besoin	Page	5
Consignes de sécurité	Page	6
Description des pièces	Page	8
Données techniques	Page	9
Avant le montage	Page	10
Montage	Page	10
Coupler le produit et l'appareil portable	Page	12
Créer un groupe de produits	Page	13
Supprimer un groupe de produits	Page	13
Découpler le produit de l'appareil portable	Page	13
Marche/arrêt	Page	14
Réglages	Page	14
Réglages de durée	Page	17
Autres fonctions	Page	18
Directive sur la protection des données	Page	19
Tapez sur Exécuter/Automatisation	Page	19
Réinitialiser le produit manuellement (Reset)	Page	20
Nettoyage et entretien	Page	20
Dépannage	Page	21
Mise au rebut	Page	21
Garantie	Page	22
Service après-vente	Page	23
Déclaration de conformité CE simplifiée	Page	24

Avertissements et symboles utilisés

Les avertissements suivants sont utilisés dans le mode d'emploi, le petit guide de démarrage rapide, les consignes de sécurité et sur l'emballage :

	<p>DANGER ! Ce symbole avec ce signal important de « Danger » indique un danger avec un risque élevé de blessures graves ou de mort si la situation dangereuse n'est pas évitée.</p>		<p>PRUDENCE ! Ce symbole avec ce signal important de « Prudence » indique un danger avec un risque faible de blessures légères à importantes si la situation dangereuse n'est pas évitée.</p>
	<p>AVERTISSEMENT ! Ce symbole avec ce signal important d'« Avertissement » indique un danger avec un risque moyen de blessures graves ou de mort si la situation dangereuse n'est pas évitée.</p>		<p>ATTENTION ! Ce symbole avec la mention « Attention » indique un possible risque de dégâts matériels.</p>
	<p>REMARQUE : Ce symbole avec ce signal important de « Remarque » propose plus d'informations utiles.</p>		<p>RISQUE D'INCENDIE ! Montez le produit à une distance d'au moins 1 m des matériaux éclairés. Un développement de chaleur au-dessus de la normale peut générer un incendie.</p>
	<p>Courant alternatif/tension alternative</p>		
	<p>La luminosité du produit ne peut être atténuée que via l'application. La luminosité de l'ampoule ne peut pas être atténuée par d'autres gradateurs externes.</p>		<p>Durée de vie nominale du produit</p>
	<p>Flux lumineux</p>		<p>Protection contre les projections d'eau</p>
	<p>Technologie sans fil Zigbee 3.0</p>		<p>Le sigle CE confirme la conformité avec les directives EU pertinentes pour le produit.</p>

● Introduction

Nous vous félicitons pour l'achat de votre nouveau produit. Vous avez opté pour un produit de grande qualité. Le mode d'emploi fait partie intégrante de ce produit. Il contient des indications importantes pour la sécurité, l'utilisation et la mise au rebut. Veuillez lire consciencieusement toutes les indications d'utilisation et de sécurité du produit. Ce produit doit uniquement être utilisé conformément aux instructions et dans les domaines d'application spécifiés. Lors d'une cession à tiers, veuillez également remettre tous les documents.

● Utilisation conforme aux prescriptions

Ce projecteur extérieur à LED (ci-après dénommé le « produit ») est conçu pour l'éclairage d'espaces à l'intérieur comme à l'extérieur.

Approprié

À usage privé

Non approprié

À des fins industrielles/
commerciales

Utilisation dans des zones
climatiques tropicales

Toute autre utilisation est considérée comme inadéquate. Des recours à la garantie en raison d'utilisation non appropriée ou de modifications non autorisées sur le produit sont exclus. Une utilisation de ce genre se fait à vos risques et périls.



La commande et la configuration du produit se font via l'application **Lidl Home**.

● Contenu de l'emballage

III. A :

- 1 Projecteur extérieur à LED
- 2 Chevilles
- 2 Vis
- 1 Petit guide de démarrage rapide
- 1 Consignes de sécurité

● Vous avez besoin



Passerelle domotique
(Disponible séparément. Veuillez consulter le site web Lidl pour d'autres détails)



Routeur :
2,4 GHz, IEEE 802.11b/g/n



Appareil portable :
iOS 9.0 ou supérieur
Android 5.0 ou supérieur

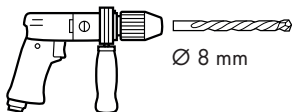

Ø 8 mm





Consignes de sécurité

AVANT D'UTILISER LE PRODUIT, FAMILIARISEZ-VOUS AVEC TOUTES LES CONSIGNES DE SÉCURITÉ ET LES INSTRUCTIONS DU MODE D'EMPLOI ! TRANSMETTEZ TOUS LES DOCUMENTS CONCERNANT LE PRODUIT LORSQUE VOUS LE DONNEZ À UN TIERS !



DANGER MORTEL ET RISQUE D'ACCIDENT POUR BÉBÉS ET ENFANTS EN BAS ÂGE !

- Ne laissez jamais des enfants sans surveillance avec des matériaux d'emballage. Les matériaux d'emballage représentent un risque d'asphyxie. Les enfants sous-estiment fréquemment les dangers en résultant. Le produit doit toujours être conservé hors de la portée des enfants.
- Ce produit peut être utilisé par des enfants de plus de 8 ans et par des personnes ayant des capacités physiques, sensorielles ou mentales limitées ou ayant une expérience et des connaissances réduites, seulement s'ils sont surveillés ou s'ils ont reçu des instructions concernant l'utilisation en toute sécurité du produit et ont compris les risques encourus. Les enfants ne doivent pas jouer avec le produit.
Le nettoyage et l'entretien réalisables par l'utilisateur ne doivent pas être effectués par des enfants sans surveillance.



RISQUE D'ASPHYXIE !

- Les enfants pourraient avaler les petites pièces incluses (par ex. vis). Maintenez les enfants hors de la portée de la zone de travail durant le montage.
- Les sources lumineuses ne sont pas remplaçables. Si les sources lumineuses arrivent à la fin de leur durée de vie, le produit dans son ensemble doit être remplacé.



Danger mortel dû à une décharge électrique

- Avant de brancher le produit sur le réseau électrique, vérifiez toujours s'il n'est pas endommagé. N'utilisez jamais le produit, si vous notez qu'il est endommagé d'une quelconque manière.
- Avant l'utilisation, assurez-vous que la tension de réseau disponible correspond bien à la tension de fonctionnement requise du produit (230 V~, 50 Hz). Si ce n'est pas le cas, n'installez pas le produit.
- Le produit doit être uniquement utilisé avec le ballast intégré des diodes LED.
- Tant que le produit est raccordé à l'alimentation électrique, il consomme une petite quantité d'énergie même lorsqu'il est éteint. Pour éteindre complètement le produit, éteignez l'interrupteur principal.
- N'utilisez pas ce produit avec des gradateurs de lumière ou des interrupteurs électroniques. Il n'est pas été homologué à ces fins. La luminosité du produit peut être variée grâce à l'application.
- Les changements extrêmement rapides de la vitesse de la lumière peuvent, dans certaines circonstances, entraîner des troubles de la vision chez les enfants ou personnes ayant des antécédents de maladie mentale.

PRUDENCE ! RISQUE DE BRÛLURES !

Assurez-vous que le produit est éteint et a refroidi pendant au moins 15 minutes avant de le toucher. Le produit peut développer une grande chaleur.

 **RISQUE D'INCENDIE !** Montez le produit à une distance d'au moins 1,0 m des matériaux éclairés. Un développement de chaleur au-dessus de la normale peut générer un incendie.

- Le produit ne doit pas être positionné à portée de main.
- Un bornier n'est pas inclus. L'installation doit être uniquement réalisée par de la main d'œuvre qualifiée.
- Le câble flexible externe ou le câble de ce produit ne peuvent pas être remplacés ; si le câble est endommagé, le produit doit être mis au rebut.
- Les bornes de raccordement doivent répondre aux exigences de la norme DIN EN 60998-2-1 ou DIN EN 60995-2-2. Le type de raccordement doit répondre aux exigences régionales et nationales.

● Description des pièces

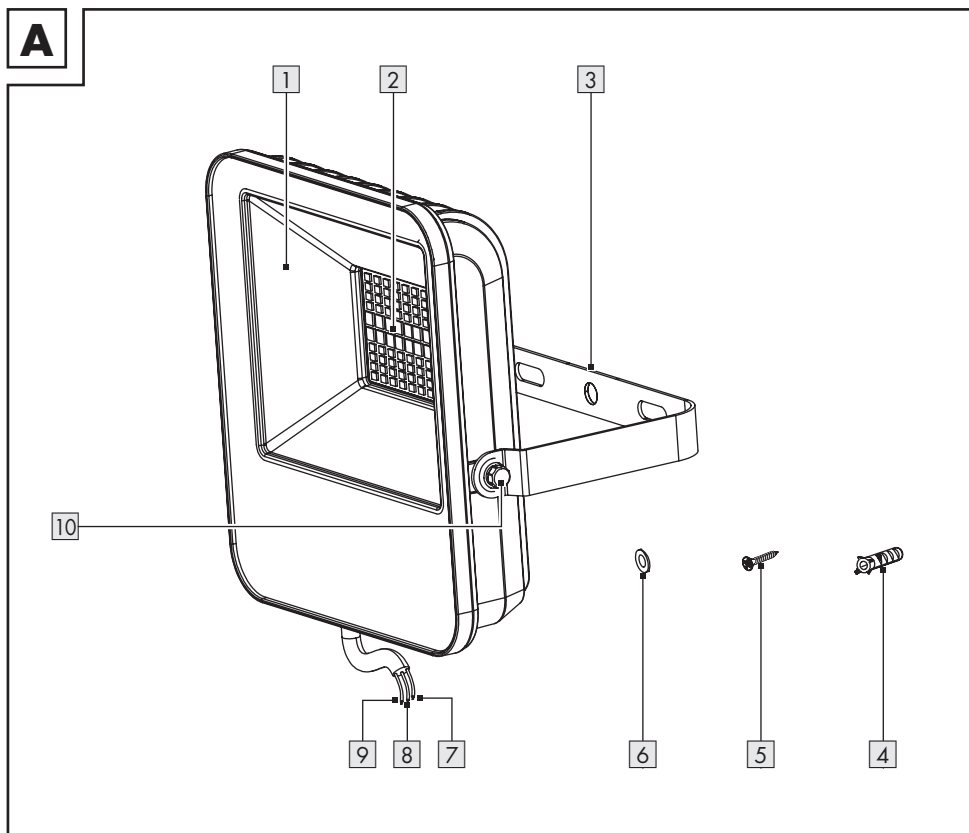

- 1 Verre de protection
- 2 Source lumineuse
- 3 Fixation
- 4 Cheville (x2)
- 5 Vis (x2)
- 6 Rondelle (x2)
- 7 Conducteur extérieur (**L**)
- 8 Conducteur de protection (Vert/jaune) ⊕
- 9 Conducteur neutre (**N**)
- 10 Vis de blocage (x2)

Non illustré :

- 11 Petit guide de démarrage rapide
- 12 Consignes de sécurité

● Données techniques

Tension de fonctionnement	230 V~, 50 Hz
Consommation d'énergie	30 W
Classe de protection	I
Indice de protection IP	IP65
Dimensions (l x H x P)	15,8 x 19,8 x 4,6 cm
Poids	650 g
Surface de projection	15,8 x 19,8 cm maxi
Hauteur de montage	5 m maxi
Plage de fréquence	de 2405 à 2480 MHz
Puissance d'émission maxi	13 dBm
Protocole de communication	ZigBee 3.0
Portée de réception	env. 70 m (champ libre)
Consommation d'énergie en mode veille avec maintien de la connexion au réseau (P_{net})	0,43 W

❗ **REMARQUE :** Ce produit contient une source lumineuse de classe d'efficacité énergétique F.

● Indications de marque

- iOS et Apple sont des marques commerciales déposées par Apple Inc. aux États-Unis et dans d'autres pays. L'App Store est une marque commerciale déposée par Apple Inc.
- Android, Gmail, Google Play et Google Assistant * sont des marques commerciales déposées par Google Inc.
- Windows et Windows 7 / 8 / 10 / XP sont des marques commerciales déposées par Microsoft Corporation aux États-Unis et dans d'autres pays.
- Zigbee est une marque commerciale déposée par The Zigbee Alliance.
- La marque commerciale et le nom commercial **LIVARNO Home** constituent la propriété de leurs propriétaires respectifs.
- Tous les autres noms ou produits peuvent être des marques commerciales ou des marques commerciales déposées par leurs propriétaires respectifs.

* Google Assistant n'est pas disponible dans certaines langues et certains pays.

● Avant le montage

- ❶ Retirez tous les matériaux d'emballage du produit.

Important : Le raccordement électrique doit être effectué par un électricien qualifié ou une personne formée à la pose des installations électriques. Cette personne doit connaître les propriétés du produit et les réglementations relatives au raccordement.

- Avant le montage, assurez-vous que le circuit sur lequel le produit sera raccordé est hors tension. Pour ce faire, retirez le fusible ou coupez le disjoncteur dans la boîte à fusibles (position **0**).
- Utilisez un testeur de tension pour vérifier s'il est bien hors tension.
- Les matériaux de montage inclus conviennent au béton massif ou à la maçonnerie conventionnels. Vérifiez quels matériaux de montage conviennent à la surface de montage que vous avez choisie. Si nécessaire, demandez conseil à des spécialistes.

● Montage

- ❶ Avant de percer dans le mur, vérifiez la position du trou. Évitez les canalisations d'eau, les fils électriques et les conduites de gaz.
- ❶ Utilisez une perceuse pour percer les trous dans la maçonnerie. Respectez toujours toutes les consignes de sécurité du mode d'emploi de la perceuse. Une mauvaise utilisation peut entraîner la mort ou des blessures par électrocution.
- ❶ Veuillez noter le point suivant lors du choix de l'emplacement de montage :
Le positionnement du produit est important car il permettra de bien éclairer la zone souhaitée.

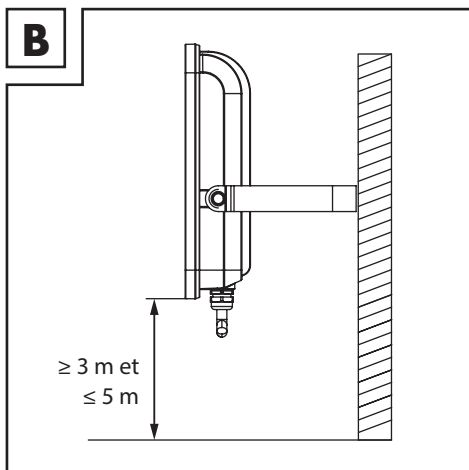

- Marquez l'emplacement des trous à percer en utilisant la fixation **3** comme gabarit. La distance entre le dessous du boîtier et le sol doit être ≥ 3 m et ≤ 5 m (ill. B).
- Percez des trous d'une profondeur d'env. 45 mm aux repères marqués (outil : Foret pour pierre de $\varnothing 8$ mm).
- Insérez maintenant les chevilles **4** dans les trous percés.
- Installez la fixation **3** en utilisant des rondelles **6** et vis **5**.

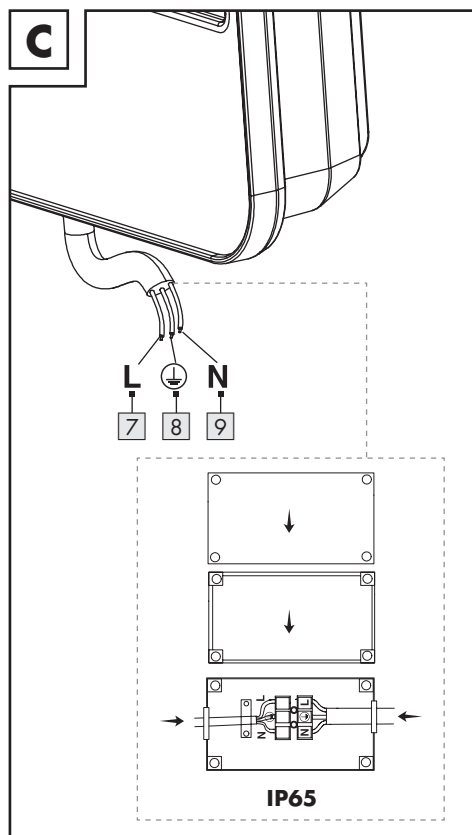

- Raccordez le conducteur extérieur **7** (marron ou noir), le conducteur neutre **9** (bleu) et le conducteur de protection **8** (vert/jaune) au bornier d'un boîtier de distribution correctement installé (non compris) (ill. C).

❗ REMARQUES :

- Type de raccordement filaire : H05RN-F 3G 1,0 mm²
- Le conducteur de protection devrait être plus longtemps que les autres conducteurs. Si le produit venait à tomber du mur, le conducteur de protection devrait être le dernier conducteur à s'arracher.
- Le bornier n'est pas compris dans le contenu de l'emballage. Le bornier doit au moins répondre aux spécifications suivantes :

Type de borne de raccordement :	Avec vis
---------------------------------	----------

Nombre de contacts :	3
----------------------	---

Tension de fonctionnement :	≥ 230 V~
-----------------------------	----------

Courant nominal :	≥ 1 A
-------------------	-------

- Les bornes de raccordement doivent répondre aux exigences de la norme DIN EN 60998-2-1 ou DIN EN 60995-2-2. Le type de raccordement doit répondre aux exigences régionales et nationales.
- Desserrez les deux vis de blocage **10**. Orientez le boîtier dans la position souhaitée. Resserrez les deux vis de blocage.
- Réinstallez le fusible ou activez le disjoncteur dans la boîte à fusibles (position **II**).

● Coupler le produit et l'appareil portable

❗ REMARQUES :



- Les instructions suivantes proviennent de la version iOS 13.3 de l'application (sauf indication contraire). Les versions plus anciennes iOS peuvent présenter des limitations fonctionnelles.
- La version Android de l'application suit les mêmes principes que la version iOS ; il peut y avoir des divergences entre les deux plateformes, tels que des commandes d'écran ou symboles légèrement différents.
- La mise à jour du micrologiciel (Firmware) peut entraîner des changements dans les fonctionnalités de l'application.
- Vous trouverez un mode d'emploi mis à jour ici :

Onglet  **Moi** :



Tapez sur **Mode d'emploi**.

Préparation



- Installer l'application **Lidl Home** et configurer la passerelle (→ Mode d'emploi de la passerelle).

1. Allumer le produit. La source lumineuse  clignote lentement. Prêt pour le couplage.
2. Ouvrez l'application **Lidl Home**.
3. Onglet  **Chez moi** :
Tapez sur  (Ajouter d'autres appareils).
4. Sélectionner la catégorie : **Éclairage**
5. Sélectionner : **Lampe d'extérieur RVB**

- ❗ **REMARQUES** : Vous pouvez choisir l'une des lampes extérieures RVB affichées.

6. Sélectionner la passerelle.
- ❗ Nécessaire uniquement si vous disposez de 2 passerelles ou plus.
7. Suivre les instructions de l'application.
8. La connexion est établie.
9. Nommer le produit :
Tapez sur  et saisir le nom.
10. Tapez sur une pièce, afin de déterminer l'emplacement du produit (la pièce sélectionnée est marquée en gris).
- ❗ Si plus d'un produit doit être connecté : Vous pouvez renommer le produit et définir son emplacement.
11. Tapez sur **Terminé**.
12. Couplage terminé.
13. Passer à l'écran d'accueil :
Tapez sur .



● Créer un groupe de produits

1. Ouvrir l'application **Lidl Home**.
2. Onglet  **Chez moi** :
Tapez sur l'une des ampoules LED raccordées.
3. Tapez sur  (en haut à droite).
4. Tapez sur **Créer un groupe**.
5. Sélectionnez l'appareil.
6. Tapez sur **Valider**.
7. Entrez le nom du groupe.
8. Tapez sur **Sauvegarder**.

● Supprimer un groupe de produits

1. Ouvrir l'application **Lidl Home**.
2. Onglet  **Chez moi** :
Tapez sur le groupe à supprimer.
3. Tapez sur  (en haut à droite).
4. Tapez sur **Fermer un groupe**.
5. Tapez sur **Valider**.

● Découpler le produit de l'appareil portable

1. Ouvrir l'application **Lidl Home**.
2. Onglet  **Chez moi** :
Tapez sur **Lampe d'extérieur RVB**.
3. Tapez sur  (en haut à droite).
4. Tapez sur **Supprimer l'appareil**.
Sélectionner :
 - **Séparer**ou
 - **Séparer et supprimer toutes les données**
(→ « Autres fonctions »).
5. Tapez sur **Valider**.

● Marche/arrêt

- Tapez sur .

● Réglages

● Température de la couleur/ luminosité (blanc)

Onglet **Blanc** :

- Ajustez les valeurs avec les 2 curseurs.

 : Température de couleur
(blanc chaud à blanc froid)

 : Luminosité (1 à 100 %)

 : Réglage actuel

● Réglages de la couleur

Onglet **Couleur** :

- Ajustez les valeurs avec les 3 curseurs.

 : Teinte

 : Luminosité (1 à 100 %)







 : Contraste de couleurs (0 à 100 %)

 : Réglage actuel

● Scénarios de lumière

Onglet **Scène** :

- Sélectionner un des scénarios de lumière pré-réglés :

	Nom	Réglage		
		Luminosité	Température	Couleur
	Nuit	faible	chaud	-
	Lecture	fort	blanc neutre	-
	Travaux	fort	froid	-
	Loisirs	moyen	blanc neutre	-
	Doux	fort	-	vert (lumière palpitante)
	Multicolore	fort	-	changeant de couleurs (lumière clignotante)
	Merveilleux	fort	-	changeant de couleurs (lumière palpitante)

Réglage des scénarios de lumière

1. Tapez sur un des logos de scène (par ex. : ).
2. Tapez sur **Éditer**.
3. Tapez sur la photo standard, pour la remplacer par une autre.

Sélectionner :

- **Prendre une photo**
(Prendre une photo)
- **Sélectionner dans le répertoire**
(Sélectionner dans les archives de photos)
ou
- **Annuler**
(Annuler le remplacement de la photo)

i L'autorisation pour l'accès de l'application à l'appareil photo et aux archives photo est nécessaire.

4. **Nom de scène** :

Donnez un nom à un scénario de lumière.

5. Onglet **Couleur de scène** :

Tapez sur  et réglez les valeurs grâce au curseur.

 = Lumière de couleur vive

 = Lumière blanche

 = Luminosité

 = Contraste de couleurs (lumière de couleur vive)

6. Sélectionner **Mode clignotant couleur** :

Fixe = Lumière fixe

Clignoter = * Lumière clignotante

Respirer = * Lumière palpitante

Terminé = Valider la sélection

* Régler la **Vitesse de clignotement des couleurs** grâce au curseur.

* **Couleur de scène** :

- Ajouter d'autres couleurs :

Tapez sur .

- Supprimer des couleurs :

Tapez sur .

Tapez sur **Supprimer**.

7. **Réinitialiser** :

Réinitialisez les réglages du scénario de lumière choisi.

8. **Valider** :

Appliquez les réglages.

● Musique

Onglet **Musique** :

1. Tapez sur **Musique**. Le réglage est activé.
2. Le produit se synchronise (via le microphone de l'appareil portable) avec la musique ambiante.
3. La couleur et la luminosité changent en fonction du signal audio.

i L'autorisation pour l'accès de l'application au microphone est nécessaire.

● Réglages de durée

● Compte à rebours

① Allumer/éteindre automatiquement le produit après un compte à rebours (cette fonction n'est disponible que pour un seul produit).

1. Tapez sur **Temps restant**.
2. Réglez la durée avec **Heure** (00 à 11) et **Minute** (00 à 59).
3. Tapez sur **Valider**.
4. Le temps restant est indiqué en bas à gauche.
5. Arrêter le compte à rebours avant expiration :

Tapez sur le temps restant.

Tapez sur .

Le compte à rebours est désactivé.

Tapez sur **Valider**.

● Calendrier

① Allumer/éteindre le produit automatiquement en fonction d'un calendrier défini par l'utilisateur.

1. Tapez sur **Calendrier**.
2. Tapez sur **Insérer**.
3. Réglez l'heure.
4. Facultatif : Tapez sur **Répéter**.

Sélectionner le(s) jour(s) de la semaine.

✓ = jours de la semaine sélectionnés

Annuler la sélection : Tapez à nouveau sur le jour de la semaine.

Sélection terminée : Tapez sur .

5. Tapez sur **Remarque**.

Vos notes pour ce calendrier.

Tapez sur **Sauvegarder**.

6. **Notification** :

Tapez sur  pour activer la fonction.

7. Tapez sur **Commuter**.

Sélectionner :

- **Marche**

ou

- **Arrêt**

Sélection terminée :

- iOS :

Tapez sur .

- Android :

Tapez sur **Terminé**.

8. Tapez sur **Sauvegarder**.

L'action est ajoutée au calendrier.

9. Désactiver l'action :

Tapez sur .

10. Supprimer l'action :

- iOS :

Faites glisser l'action vers la gauche.

- Android :

Tapez et maintenez.

Tapez sur **Supprimer**.

11. En cas de besoin, ajoutez d'autres actions.

● Autres fonctions

1. Tapez sur  (en haut à droite).

2. Tapez sur  >.

Sélectionner :

- **Symbole** :

* **Prendre une photo**

ou

* **Sélectionner dans un album**

- **Nom** :

Renommer le produit.

- **Emplacement** :

Assigner un produit à une pièce.

*  L'autorisation pour l'accès de l'application à l'appareil photo et aux archives photo est nécessaire.

3. **Informations sur le périphérique** :

Indication de l'identité virtuelle et du fuseau horaire du produit.

4. **Scénarios et automatisation** :

Consulter les fonctions smart/automatisations du produit.

5. **Commande des fournisseurs tiers** :

Google Assistant : Maintenant vous pouvez commander votre appareil connecté grâce à Google Home. Sur l'exemple de l'éclairage de la chambre à coucher, les commandes suivantes sont supportées :

- Allumer/éteindre l'éclairage.
- Régler l'éclairage sur n'importe quelle luminosité.
- Augmenter la luminosité de l'éclairage.
- Régler la couleur de l'éclairage (uniquement pour les éclairages avec changement de couleur).

Régler la commande des fournisseurs tiers : Taper sur le symbole, puis suivre les instructions de l'application.

 **REMARQUE** : Google Assistant n'est pas disponible dans certaines langues et certains pays.

6. **Notification hors ligne** :

Une notification est envoyée, si le produit est hors ligne pendant plus de 30 minutes.

- Activer les notifications hors ligne :

Tapez sur .

- Désactiver les notifications hors ligne :

Tapez sur .

7. **Déverrouiller l'appareil** :

L'accès au produit est partagé avec d'autres membres de la famille.

8. **Créer un groupe** :

Ajouter un produit à un groupe afin de commander tous les produits du groupe de manière synchrone.

 = appareils sélectionnés.

Tapez sur **Valider**.

Nommer un groupe.

Tapez sur **Sauvegarder**.

Le groupe est affiché sur l'écran d'accueil de l'application.

9. **FAQ** :

Effectuer une recherche concernant le produit dans les questions fréquemment posées.

10. **Vérifier la mise à niveau du micrologiciel** :

Indication de la version du micrologiciel (Firmware) du module ZigBee.

11. **Supprimer l'appareil** :

Sélectionner :

- **Séparer**

Supprimer le produit de l'application. Les données restent sauvegardées dans la mémoire du produit.

Ce processus réinitialise le produit uniquement en mode hors ligne et démarre le mode de couplage.

Si vous souhaitez supprimer toutes les données du produit et du cloud, lisez le point suivant.

- **Séparer et supprimer toutes les données**

Réinitialisation à la configuration d'origine.

Cette fonction supprime toutes les données du produit et du Cloud.

- i** Utilisez cette fonction lorsque vous transmettez le produit à quelqu'un, le mettez au rebut pour son recyclage ou le renvoyez au fabricant.
Assurez-vous que toutes les données sur l'appareil et dans le Cloud ont bien été supprimées.
Suivez les instructions de l'application.

ou

- **Annuler**

Annulez l'action supprimer l'appareil.

● **Directive sur la protection des données**

- Onglet  **Moi** :

Directive sur la protection des données :

Notre directive sur la protection des données est disponible ici dans son intégralité.

● **Tapez sur Exécuter/ Automatisation**

L'application offre la possibilité de relier le produit à d'autres appareils **smart Home** dans des scénarios définis par l'utilisateur et des actions automatiques.

1. Onglet  **Smart** :

2. Sélectionner :

- **Exécuter**

ou

- **Automatisation**

- i** **REMARQUE** : Ces fonctions sont décrites en détail dans le mode d'emploi de la passerelle.

- Onglet  **Moi** :

Tapez sur **Mode d'emploi**.

● Réinitialiser le produit manuellement (Reset)

1. Actionner l'interrupteur marche/arrêt 3 fois.
 2. Allumer. Le produit clignote lentement. Réinitialisation réussie.
- ① Cette fonction ne fait que remettre le produit en mode hors ligne et démarre le mode de couplage. Si vous souhaitez supprimer toutes les données du produit et du cloud, reportez-vous au chapitre « Autres fonctions »,

Séparer et supprimer toutes les données.

● Nettoyage et entretien

● Nettoyage

- ⚠ AVERTISSEMENT ! Risque d'électrocution !** Pendant le nettoyage ou le fonctionnement, les pièces électriques du produit ne doivent pas être plongées dans l'eau ou d'autres liquides. Prière de ne pas maintenir le produit sous l'eau courante.
- Avant le nettoyage : Retirez le fusible ou coupez le disjoncteur dans la boîte à fusibles.
 - Laissez le produit refroidir pendant au moins 5 minutes.
 - Il est interdit de plonger le produit dans de l'eau ou tout autre liquide. Veuillez noter que le produit peut être endommagé par cette action.
 - Nettoyez le produit avec un chiffon légèrement humidifié non pelucheux et un nettoyeur doux.
 - Réinstallez le fusible de ce circuit ou activez le disjoncteur dans la boîte à fusibles.

● Rangement

- Conservez le produit lorsqu'il n'est pas utilisé dans son emballage d'origine.
- Rangez le produit dans un endroit sec, hors de la portée des enfants.

● Dépannage

Problème	Cause	Solution
Le produit ne peut pas être commandé.	Distance trop grande entre la passerelle et le produit	Déplacez la passerelle. Testez la fonctionnalité à l'emplacement prévu.
	Interrupteur de l'éclairage sur arrêt.	Interrupteur de l'éclairage sur marche.

● Mise au rebut

① Avant de transmettre le produit à un tiers, de le mettre au rebut pour recyclage ou de le retourner au fabricant, assurez-vous que toutes les données du produit et du cloud sont supprimées.

Reportez-vous au chapitre suivant :

« Autres fonctions », rubrique du menu :

Séparer et supprimer toutes les données.

L'emballage se compose de matières recyclables pouvant être mises au rebut dans les déchetteries locales.



Veillez respecter l'identification des matériaux d'emballage pour le tri sélectif, ils sont identifiés avec des abréviations (a) et des chiffres (b) ayant la signification suivante : 1-7 : plastiques / 20-22 : papiers et cartons / 80-98 : matériaux composite.



Le produit et les matériaux d'emballage sont recyclables, mettez-les au rebut séparément pour un meilleur traitement des déchets.

Le logo Triman n'est valable qu'en France.



Votre mairie ou votre municipalité vous renseigneront sur les possibilités de mise au rebut des produits usagés.



Afin de contribuer à la protection de l'environnement, veuillez ne pas jeter votre produit usagé dans les ordures ménagères, mais éliminez-le de manière appropriée. Pour obtenir des renseignements concernant les points de collecte et leurs horaires d'ouverture, vous pouvez contacter votre municipalité.

● Garantie

Article L217-16 du Code de la consommation

Lorsque l'acheteur demande au vendeur, pendant le cours de la garantie commerciale qui lui a été consentie lors de l'acquisition ou de la réparation d'un bien meuble, une remise en état couverte par la garantie, toute période d'immobilisation d'au moins sept jours vient s'ajouter à la durée de la garantie qui restait à courir. Cette période court à compter de la demande d'intervention de l'acheteur ou de la mise à disposition pour réparation du bien en cause, si cette mise à disposition est postérieure à la demande d'intervention.

Indépendamment de la garantie commerciale souscrite, le vendeur reste tenu des défauts de conformité du bien et des vices rédhibitoires dans les conditions prévues aux articles L217-4 à L217-13 du Code de la consommation et aux articles 1641 à 1648 et 2232 du Code Civil.

Article L217-4 du Code de la consommation

Le vendeur livre un bien conforme au contrat et répond des défauts de conformité existant lors de la délivrance.

Il répond également des défauts de conformité résultant de l'emballage, des instructions de montage ou de l'installation lorsque celle-ci a été mise à sa charge par le contrat ou a été réalisée sous sa responsabilité.

Article L217-5 du Code de la consommation

Le bien est conforme au contrat :

- 1° S'il est propre à l'usage habituellement attendu d'un bien semblable et, le cas échéant :
 - s'il correspond à la description donnée par le vendeur et possède les qualités que celui-ci a présentées à l'acheteur sous forme d'échantillon ou de modèle ;
 - s'il présente les qualités qu'un acheteur peut légitimement attendre eu égard aux déclarations publiques faites par le vendeur, par le producteur ou par son représentant, notamment dans la publicité ou l'étiquetage ;
- 2° Ou s'il présente les caractéristiques définies d'un commun accord par les parties ou être propre à tout usage spécial recherché par l'acheteur, porté à la connaissance du vendeur et que ce dernier a accepté.

Article L217-12 du Code de la consommation

L'action résultant du défaut de conformité se prescrit par deux ans à compter de la délivrance du bien.

Article 1641 du Code civil

Le vendeur est tenu de la garantie à raison des défauts cachés de la chose vendue qui la rendent impropre à l'usage auquel on la destine, ou qui diminuent tellement cet usage que l'acheteur ne l'aurait pas acquise, ou n'en aurait donné qu'un moindre prix, s'il les avait connus.

Article 1648 1er alinéa du Code civil

L'action résultant des vices rédhibitoires doit être intentée par l'acquéreur dans un délai de deux ans à compter de la découverte du vice.

Les pièces détachées indispensables à l'utilisation du produit sont disponibles pendant la durée de la garantie du produit.

Le produit a été fabriqué selon des critères de qualité stricts et contrôlé consciencieusement avant sa livraison. En cas de défaillance, vous êtes en droit de retourner ce produit au vendeur. La présente garantie ne constitue pas une restriction de vos droits légaux.

Ce produit bénéficie d'une garantie de 3 ans à compter de sa date d'achat. La durée de garantie débute à la date d'achat. Veuillez conserver le ticket de caisse original. Il fera office de preuve d'achat.

Si un problème matériel ou de fabrication devait survenir dans 3 ans suivant la date d'achat de ce produit, nous assurons à notre discrétion la réparation ou le remplacement du produit sans frais supplémentaires. La garantie prend fin si le produit est endommagé suite à une utilisation inappropriée ou à un entretien défaillant.

La garantie couvre les vices matériels et de fabrication. Cette garantie ne s'étend ni aux pièces du produit soumises à une usure normale (p. ex. des piles) et qui, par conséquent, peuvent être considérées comme des pièces d'usure, ni aux dommages sur des composants fragiles, comme des interrupteurs, des batteries ou des éléments fabriqués en verre.

● Faire valoir sa garantie

Pour garantir la rapidité d'exécution de la procédure de garantie, veuillez respecter les indications suivantes :

Veuillez conserver le ticket de caisse et la référence du produit (IAN 378599_2104) à titre de preuve d'achat pour toute demande.

Le numéro de référence de l'article est indiqué sur la plaque d'identification, gravé sur la page de titre de votre manuel (en bas à gauche) ou sur un autocollant apposé sur la face arrière ou inférieure du produit.

En cas de dysfonctionnement du produit, ou de tout autre défaut, contactez en premier lieu le service après-vente par téléphone ou par e-mail aux coordonnées indiquées ci-dessous.

Vous pouvez alors envoyer franco de port tout produit considéré comme défectueux au service clientèle indiqué, accompagné de la preuve d'achat (ticket de caisse) et d'une description écrite du défaut avec mention de sa date d'apparition.

● Service après-vente

FR Service après-vente France

Tél.: 0800904879

E-Mail: owim@lidl.fr

CH Service après-vente Suisse

Tél.: 0800562153

E-Mail: owim@lidl.ch

BE Service après-vente Belgique

Tél.: 080071011

Tél.: 80023970 (Luxembourg)

E-Mail: owim@lidl.be

● **Déclaration de conformité CE** **simplifiée**

Nous, OWIM GmbH & Co. KG, Stiftsbergstraße 1,
74167 Neckarsulm, ALLEMAGNE, déclarons
sous notre seule responsabilité que le produit
Projecteur extérieur à LED, HG08010 répond
aux directives UE 2014/53/UE, 2011/65/UE et
2009/125/CE.

Le texte complet de la déclaration de conformité
CE est disponible à l'adresse Internet suivante :
www.owim.com



OWIM GmbH & Co. KG

Stiftsbergstraße 1
74167 Neckarsulm
GERMANY

Model No.: HG08010

Version: 10/2021

IAN 378599_2104

