



LED OUTDOOR LIGHT

(GB)

LED OUTDOOR LIGHT

Operation and safety notes

(HU)

LED KÜLTÉRI REFLEKTOR

Kezelési és biztonsági utalások

(SI)

ZUNANJI LED-REFLEKTOR

Navodila za upravljanje in varnostna opozorila

(CZ)

VENKOVNÍ LED REFLEKTOR

Pokyny pro obsluhu a bezpečnostní pokyny

(SK)

VONKAJŠÍ LED REFLEKTOR

Pokyny pre obsluhu a bezpečnostné pokyny

(DE) (AT) (CH)

LED-AUSSENSTRAHLER

Bedienungs- und Sicherheitshinweise

IAN 465715_2404

(HU) (SI) (CZ) (SK)

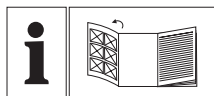



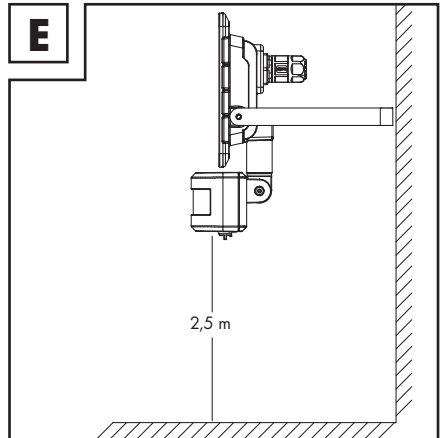
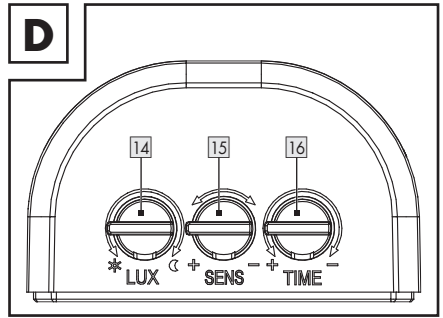
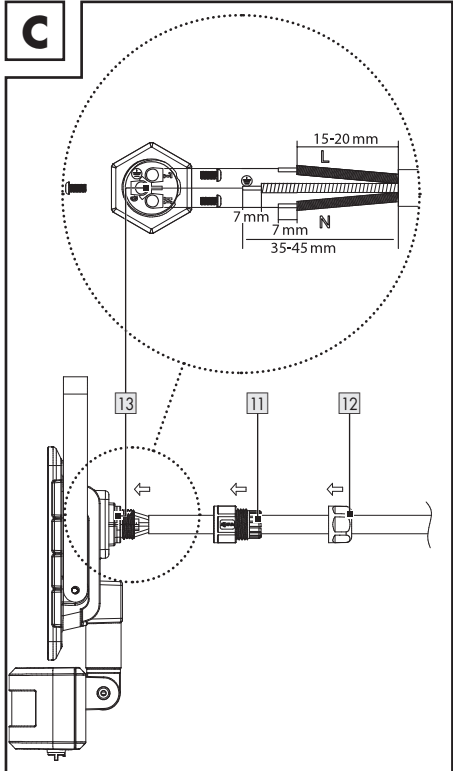
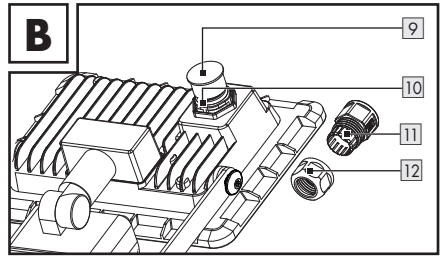
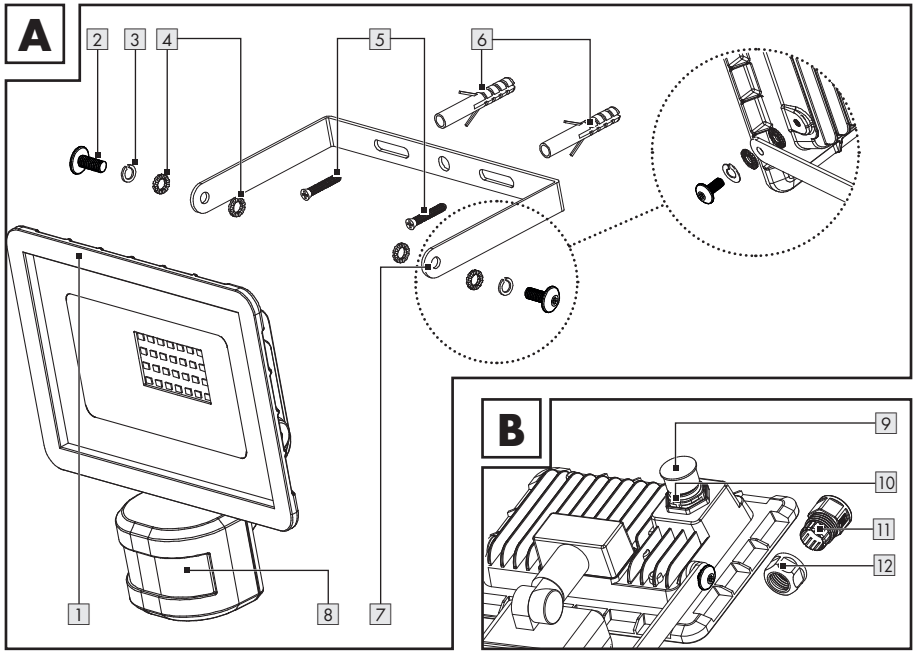

GB	Operation and safety notes	Page	5
HU	Kezelési és biztonsági utalások	Oldal	11
SI	Navodila za upravljanje in varnostna opozorila	Stran	17
CZ	Pokyny pro obsluhu a bezpečnostní pokyny	Strana	24
SK	Pokyny pre obsluhu a bezpečnostné pokyny	Strana	30
DE/AT/CH	Bedienungs- und Sicherheitshinweise	Seite	36



List of pictograms used	Page	6
Introduction	Page	6
Intended use	Page	6
Parts list	Page	6
Technical data	Page	6
Scope of delivery	Page	7
General safety instructions	Page	7
Before use	Page	7
Before installation	Page	7
Installing the product	Page	8
Operation	Page	8
Adjusting the motion detector	Page	8
Setting the lighting duration	Page	9
Adjusting the sensitivity of the sensor	Page	9
Setting the daylight level	Page	9
Aligning the motion detector	Page	9
Cleaning and care	Page	9
Disposal	Page	9
Warranty	Page	10
Warranty claim procedure	Page	10
Service	Page	10

List of pictograms used

	Alternating current/voltage		Splash-proof
	CE mark indicates conformity with relevant EU directives applicable for this product.		Safety information Instructions for use

LED OUTDOOR LIGHT

● Introduction

We congratulate you on the purchase of your new product. You have chosen a high quality product. The instructions for use are part of the product. They contain important information concerning safety, use and disposal. Before using the product, please familiarise yourself with all of the safety information and instructions for use. Only use the product as described and for the specified applications. If you pass the product on to anyone else, please ensure that you also pass on all the documentation with it.

● Intended use

- The product is intended for automatic lighting in outdoor areas only.
- This product is solely intended for private use and not for commercial use.

● Parts list

- 1 Spotlight
- 2 Locking screw (mounting bracket)
- 3 Spring washer
- 4 Tooth lock washer
- 5 Mounting screw
- 6 Wall plug
- 7 Mounting bracket
- 8 Motion detector

- 9 Plastic cover
- 10 Seal ring
- 11 Terminal cover
- 12 Cable gland
- 13 Connection terminal
- 14 Rotary control **LUX** (light sensitivity)
- 15 Rotary control **SENS** (sensitivity)
- 16 Rotary control **TIME** (lighting duration)

● Technical data

Operating voltage:	230 V~, 50 Hz, 24 W
Number of LEDs:	28 (non-replaceable)
Dimming switch:	adjustable from 10 lx – 20,000 lx
Lighting duration:	adjustable between approx. 10 s – 7 min
Protection class:	I
Degree of protection:	IP44 (splash-proof)
Dimensions (H × W × D):	approx. 192 mm × 160 mm × 90 mm
Projected area:	max. 213 cm ²
Mounting height:	approx. 2.5 m
Weight:	approx. 420 g
GS certified	
This product contains a light source of energy efficiency class "F".	

● Scope of delivery

- 1 LED outdoor light
- 2 Wall plugs (Ø 6 mm)
- 2 Screws
- 1 Terminal cover
- 1 Cable gland
- 1 Set of mounting and operating instructions



General safety instructions

BEFORE USING THE PRODUCT, FAMILIARISE YOURSELF WITH ALL OF THE SAFETY INFORMATION AND INSTRUCTIONS FOR USE! WHEN PASSING THIS PRODUCT ON TO OTHERS, ALSO INCLUDE ALL THE DOCUMENTS!

-  **DANGER TO LIFE AND ACCIDENT HAZARD FOR TODDLERS AND SMALL CHILDREN!** Never leave children unattended with the packaging material. The packaging material represents a danger of suffocation. Children frequently underestimate the dangers. Keep children away from the product at all times.
- This product may be used by children age 8 years and up, as well as by persons with reduced physical, sensory or mental capacities, or lacking experience and/or knowledge, so long as they are supervised or instructed in the safe use of the product and understand the associated risks. Children should not be allowed to play with the product. Cleaning and user maintenance should not be performed by children without supervision.





DANGER! RISK OF ELECTRIC SHOCK!

- Always check the product for damage before connecting it to the power supply. Never use the product if it shows any signs of damage.

- Prior to installation, verify that the mains voltage on site corresponds with the operating voltage required for the product (230 V~ 50 Hz). Otherwise do not install the product.

⚠ CAUTION! RISK OF BURN INJURIES!

To prevent burns, verify the product is switched off and has cooled down for at least 15 minutes before touching it. The product can become very hot.

-  **CAUTION! FIRE HAZARD!** Fit the product so that it is at least 0.5 m away from the material to be illuminated. Excessive heat can result in a fire.
-  **CAUTION! RISK OF INJURY!** Broken lamp glass must be replaced before any further use is made of the product.
- The product is only intended for installation out of normal reach.
- This product does not contain any parts that can be serviced by the user. The LEDs and built-in LED control gear cannot be replaced.
- If the illuminants fail at the end of their lives, the entire product must be disposed of.
- The spotlight is only suited for use with the built-in LED control gear.

● Before use

Note: Remove all packaging materials from the product.

- Remove the plastic cover  from the product (Fig. B).

● Before installation

- **Important:** The electrical connection must be established by a qualified electrician or a person trained to perform electrical installations. This person must be familiar with the properties of the product and the connection regulations.

- Before installation: Ensure that the circuit, to which the product will be connected, is not energised. To do so, remove the fuse or switch off the circuit breaker in the fuse box (● position).
- Use a voltage tester to verify the de-energised status.
- The included mounting material is suitable for ordinary solid concrete or masonry construction. Check which mounting material is suitable for your chosen mounting surface. If necessary, seek expert advice.

● Installing the product

- Make sure you will not be drilling into electrical, gas or water lines inside the wall. Use a power drill to drill the holes into the wall. Always observe all safety instructions for the power drill in the manual for the power drill. Death or injury due to electric shock may otherwise result.

When selecting the mounting location, pay attention to the following:

- Make sure that the spotlight [1] illuminates the desired area. You can move the spotlight [1] vertically.
- Make sure the motion detector [8] covers the desired area. The motion detector [8] has a maximum coverage range of 12 m, with a coverage angle of about 180° (depending on the mounting height – a height of 2.5 m is ideal) (fig. E).
- Make sure the motion detector [8] is not illuminated at night by street lighting. This can influence its functioning.

During mounting, proceed as described below:

1. Unscrew the locking screws [2] by using a crosshead screwdriver to detach the mounting bracket [7] from the spotlight [1].
2. Hold the mounting bracket [7] so that it is horizontal against the wall (possibly with a spirit level). Mark the drill holes.
3. Drill the drill holes (Ø 6 mm). Push the wall plugs [6] into the drill holes (fig. A).
4. Secure the mounting bracket [7] onto the wall using the mounting screws [5] provided. Check the tight fit.
5. Run the connection cable (not included in the product), type H05RN-F 3G 1.0 mm², through the cable gland [12] and terminal cover [11] to the connection terminal [13]. For the suitable length of the connecting wires, refer to fig. C.
6. Open the connection terminal [13] by using a crosshead screwdriver to loosen the screws.
7. Connect the connection cable with the connection terminal [13]. Pay attention to the markings on the connection terminal [13] (L for live, N for neutral and ⊕ for the earth wire) (fig. C).
8. Close the connection terminal [13] by fastening the screws. Make sure the seal ring [10] is correctly installed (fig. B). Tighten the terminal cover [11] and cable gland [12] to fix the connection cable.
9. Use a crosshead screwdriver to attach the spotlight [1] to the mounting bracket [7] with the previously removed locking screws [2], spring washers [3], and tooth lock washers [4] (fig. A).
10. Align the spotlight [1] into the desired direction. The motion detector [8] can be rotated approx. 150° horizontally and approx. 180° vertically.
11. Reinsert the fuse or switch the circuit breaker back on. The product is now ready to use.

● Operation

● Adjusting the motion detector

- Depending on the pre-adjustments of the motion detector [8], the spotlight [1] will switch itself on for a certain period of time as soon as the motion detector [8] detects movement. These pre-adjustments are made using the 3 controllers on the underside of the motion detector [8] (fig. D).

● Setting the lighting duration

- Turn the rotary control **TIME** [16] anti-clockwise to increase the duration of the illumination. The lighting duration can be adjusted within a time window of approx. 10 seconds to 7 minutes.

● Adjusting the sensitivity of the sensor

- Turn the rotary control **SENS** [15] anti-clockwise to increase the sensitivity of the sensor.
Note: The motion detector [8] responds to heat radiation. When outdoor temperatures are low, it is more sensitive to body heat than when outdoor temperatures are warm. Be sure to regulate the sensitivity of the sensor over the course of the year.

● Setting the daylight level

- Turn the rotary control **LUX** [14] anti-clockwise to increase the daylight level.
- In the ☾ position, the motion detector [8] only reacts at night (at approx. 10 lx).
- In the ✱ position, the motion detector [8] also responds at daylight levels, as long as about 20,000 lx are not exceeded.

● Aligning the motion detector

Note: Perform this adjustment at twilight.

- Turn the rotary control **LUX** [14] to position ✱.
- Align the motion detector [8] into the central region of the desired coverage area.
- Move about through the coverage area until you are satisfied with the response characteristics of the motion detector [8]. To find the proper orientation, change the position of the rotary control **SENS** [15] or the orientation of the motion detector [8].
- **Note:** Please note that the motion detector [8] primarily detects movements transverse to the motion detector [8]. If you move directly towards the motion detector [8], it cannot detect this movement.

- When you have aligned the motion detector [8] satisfactorily then turn the rotary control **LUX** [14] to the desired position. You can determine the appropriate position of the rotary control **LUX** [14] during dawn or dusk at which the spotlight [1] should react.
- Slowly turn the rotary control **LUX** [14] anti-clockwise until the motion detector [8] reacts to movement within the coverage area.

● Cleaning and care

- Before cleaning, remove the fuse or switch off the circuit breaker at the fuse box.
- Never immerse the product in water or other liquids. Otherwise the product can be damaged.
- Clean the product with a lint-free, slightly moist cloth and mild cleaning agent.
- Reconnect the fuse or circuit breaker for use after cleaning.

● Disposal

The packaging is made entirely of recyclable materials, which you may dispose of at local recycling facilities.



Observe the marking of the packaging materials for waste separation, which are marked with abbreviations (a) and numbers (b) with following meaning: 1-7: plastics/20-22: paper and fibreboard/80-98: composite materials.

Product:



Contact your local refuse disposal authority for more details of how to dispose of your worn-out product.



To help protect the environment, please dispose of the product properly when it has reached the end of its useful life and not in the household waste. Information on collection points and their opening hours can be obtained from your local authority.

● **Warranty**

The product has been manufactured to strict quality guidelines and meticulously examined before delivery. In the event of material or manufacturing defects you have legal rights against the retailer of this product. Your legal rights are not limited in any way by our warranty detailed below.

The warranty for this product is 3 years from the date of purchase. The warranty period begins on the date of purchase. Keep the original sales receipt in a safe location as this document is required as proof of purchase.

Any damage or defects already present at the time of purchase must be reported without delay after unpacking the product.

Should the product show any fault in materials or manufacture within 3 years from the date of purchase, we will repair or replace it – at our choice – free of charge to you. The warranty period is not extended as a result of a claim being granted. This also applies to replaced and repaired parts.

This warranty becomes void if the product has been damaged, or used or maintained improperly.

The warranty covers material or manufacturing defects. This warranty does not cover product parts subject to normal wear and tear, thus considered consumables (e.g. batteries, rechargeable batteries, tubes, cartridges), nor damage to fragile parts, e.g. switches or glass parts.

● **Warranty claim procedure**

To ensure quick processing of your claim, observe the following instructions:

Make sure to have the original sales receipt and the item number (IAN 465715_2404) available as proof of purchase.

You can find the item number on the rating plate, an engraving on the product, on the front page of the instruction manual (bottom left), or as a sticker on the rear or bottom of the product.

If functional or other defects occur, contact the service department listed below either by telephone or by e-mail.

Once the product has been recorded as defective you can return it free of charge to the service address that will be provided to you. Ensure to enclose the proof of purchase (sales receipt) and a short, written description outlining the details of the defect and when it occurred.

● **Service**

 **Service Great Britain**





Tel.: 0800 0569216

E-Mail: owim@lidl.co.uk

CE IP44

A felhasznált piktogramok/szimbólumok listája	Oldal	79
Bevezető	Oldal	79
Rendeltetésszerű használat	Oldal	79
Alkatrészlista	Oldal	79
Műszaki adatok	Oldal	79
A csomagolás tartalma	Oldal	79
Általános biztonsági utasítások	Oldal	80
Üzembehelyezés előtt	Oldal	80
Felszerelés előtt	Oldal	80
A termék beszerelése	Oldal	81
Kezelés	Oldal	81
A mozgásérzékelő beállítása	Oldal	81
A világítási idő beállítása	Oldal	81
Az érzékelő érzékenységének beállítása	Oldal	81
A külső fényviszonyok beállítása	Oldal	82
A mozgásérzékelő igazítása	Oldal	82
Tisztítás és ápolás	Oldal	82
Mentesítés	Oldal	82
Garancia	Oldal	83
Garanciális ügyek lebonyolítása	Oldal	83
Szerviz	Oldal	83

A felhasznált piktogramok/szimbólumok listája

	Váltóáram/-feszültség		Ráfröccsenő víz elleni védelem
	A CE-jelzés azt jelzi, hogy a termék megfelel a rá vonatkozó EU előírásoknak.		Biztonsági utasítások Kezelési utasítások

LED KÜLTÉRI REFLEKTOR

● Bevezető

Gratulálunk új termékének vásárlása alkalmából. Ezzel a döntésével vállalatunk értékes terméke mellett döntött. A használati utasítás ezen termék része. A biztonságra, a használatára és a megsemmisítésre vonatkozó fontos tudnivalókat tartalmazza. A termék használata előtt ismerje meg az összes használati és biztonsági tudnivalót. A terméket csak a leírtak szerint és a megadott felhasználási területeken alkalmazza. A termék harmadik személy számára való továbbadása esetén kézbesítse vele annak a teljes dokumentációját is.

● Rendeltetészerű használat

- A termék kizárólag automatikus kültéri világításra alkalmas.
- A termék kizárólag magáncélú használatra készült, üzleti célokra nem használható.

● Alkatrészlista

- 1 Reflektor
- 2 Zárcsavar (szerelőkapocs)
- 3 Rugós alátét
- 4 Fogazott biztosítógyűrű
- 5 Rögzítőcsavar
- 6 Tiplik
- 7 Szerelőkapocs
- 8 Mozgásérzékelő
- 9 Műanyag fedél
- 10 Tömítőgyűrű
- 11 Kapocsfedő
- 12 Kábelcsavar
- 13 Csatlakozókapocs

14 LUX szabályozótárcsa (fényérzékenység)

15 SENS szabályozótárcsa (érzékenység)

16 TIME szabályozótárcsa (világítási idő)

● Műszaki adatok

Üzemi feszültség:	230 V~, 50 Hz, 24 W
A LED-ek száma:	28 (nem cserélhető)
Fényerőkapcsoló:	állítható 10 lx és 20000 lx között
Világítási idő:	állítható 10 mp és 7 perc között
Védelmi osztály:	I
Védelmi osztály:	IP44 (ráfröccsenő víz elleni védelem)
Méretetek (M × Sz × M):	kb. 192 mm × 160 mm × 90 mm
Világítási felület:	max. 213 cm ²
Szerelési magasság:	kb. 2,5 m
Tömeg:	kb. 420 g
GS tanúsítvány	
A termék „F” energiahatékonysági besorolású fényforrással rendelkezik.	

● A csomagolás tartalma

- 1 LED kültéri reflektor
- 2 Tipli (Ø 6 mm)
- 2 Csavar
- 1 Kapocsfedő
- 1 Kábelcsavar
- 1 Összeszerelési és kezelési útmutató



Általános biztonsági utasítások

A TERMÉK ELSŐ HASZNÁLATA ELŐTT ISMERKEDJEN MEG A KEZELÉSI ÉS BIZTONSÁGI UTASÍTÁSOKKAL! HA A TERMÉKET MÁSOKNAK TOVÁBBADJA, ADJA MELLÉ AZ ÖSSZES DOKUMENTUMÁT IS!

■ ÉLET- ÉS BALESETVESZÉLY KISGYERMEKEK ÉS GYERMEKEK SZÁMÁRA! Soha

ne hagyja gyermekeit felügyelet nélkül a csomagolóanyagokkal. A csomagolóanyagok fulladásveszélyt okozhatnak. A gyermekek gyakran alábecsülik a veszélyeket. Tartsa a gyermekeket a terméktől mindig távol.

- A terméket akkor használhatják 8 éves és afeletti gyermekek, csökkent testi, érzékszervi vagy szellemi képességű, valamint megfelelő tapasztalattal és tudással nem rendelkező személyek, ha számukra felügyeletet biztosítanak vagy ha utasításokat kapnak a termék biztonságos használatával kapcsolatban és megértik az azzal járó veszélyeket. Gyermekek nem játszhatnak a termékkel. A tisztítást és a felhasználói karbantartást gyermekek felügyelet nélkül nem végezhetik.





VESZÉLY! ÁRAMÜTÉSVESZÉLY!

- Elektromos csatlakoztatás előtt minden esetben ellenőrizze a termék épségét. Soha ne használja a terméket, ha azon bármilyen sérülést talál.
- Összeszerelés előtt ellenőrizze, hogy a rendelkezésre álló hálózati feszültség megfelel-e a termék működéséhez szükséges feszültségnek (230 V~ 50 Hz). Amennyiben nem, ne használja a terméket.

▲ **VIGYÁZAT! ÉGÉSI SÉRÜLÉS VESZÉLYE!**

Mielőtt a termékhez érne ellenőrizze, hogy a termék ki van-e kapcsolva, és hogy az legalább 15 percet hűlt. A termék erős hőt kelthet.

-  **VIGYÁZAT! ÉGÉSVESZÉLY!** A terméket a megvilágított anyagoktól legalább 0,5 m távolságra szerelje be. A túlzott hőképződés tüzesettséghez vezethet.
-  **VIGYÁZAT! SÉRÜLÉS KOCKÁZATA!** Ha a lámpa üvege megsérül, azt a termék további használata előtt ki kell cserélni.
- A terméket csak a normál elérhetőségi területen kívül szabad elhelyezni.
- A termék nem tartalmaz olyan alkatrészeket, melyeket a felhasználó megjavíthat. A LED-eket és a beépített LED-vezérlőt nem lehet kicserélni.
- Ha a világítótestek élettartamuk végén működésképtelenné válnak, a teljes terméket ki kell selejtezni.
- A LED reflektor csak a beépített LED-vezérlőegységgel használható.

● Üzembehelyezés előtt

Megjegyzés: Távolítsa el a termék összes csomagolóanyagát.

- Vegye le a műanyag fedelet  a termékről (B ábra).

● Felszerelés előtt

- **Fontos:** Az elektromos csatlakoztatást képzett villanyszerelőnek vagy elektromos szerelésben jártas személynek kell elvégeznie. Ennek a személynek ismernie kell a termék tulajdonságait és a csatlakozási előírásokat.
- Felszerelés előtt: Győződjön meg arról, hogy nincs-e feszültség azon a vezetéken, amelyhez a terméket csatlakoztatni kívánja. Ehhez vegye ki a biztosítékot, vagy kapcsolja ki a biztosítékdobozban lévő megszakítót (0 állás).
- A feszültségmentességet ellenőrizze egy feszültségmérő segítségével.
- A mellékelt rögzítőanyagok szabványos tömör falazathoz alkalmasak. Nézzon utána, hogy milyen rögzítőanyag alkalmas az Ön által választott rögzítési felületre. Szükség esetén kérje szakember tanácsát.

● A termék beszerelése

- Ha a falba fúr ügyeljen arra, hogy ne ütközzön elektromos vezetékbe, gáz- vagy vízcsövekbe. Fúrja ki a lyukakat a falban egy fúrógép segítségével. Vegye figyelembe a fúrógép használati útmutatójában található biztonsági utasításokat. Ha nem így tesz, az áramütés halálestet vagy sérülés veszélyével jár.

A felszerelés helyének kiválasztásánál ügyeljen az alábbiakra:

- Ügyeljen arra, hogy a reflektor **1** a kívánt területet világítsa meg. A reflektort **1** függőlegesen mozgathatja.
- Ügyeljen arra, hogy a mozgásérzékelő **8** a kívánt területet fedje le. A mozgásérzékelő **8** hatóköre max. 12 m, az érzékelési szög kb. 180° (a felszerelés magasságától függően – az ideális magasság 2,5 m) (E ábra).
- Ügyeljen arra, hogy a mozgásérzékelőt **8** éjszaka az utcai világítás ne tudja megvilágítani. Az hatással lehet a működésre.

A termék felszerelése során járjon el az alábbiak szerint:

1. Lazítsa ki a zárcsavarokat **2** egy csillagszavarhúzó segítségével, majd vegye le a szerelőkapcsot **7** a reflektorról **1**.
2. Tartsa a szerelőkapcsot **7** vízszintesen a falhoz (szükség esetén ellenőrizze vízmértékkel). Jelölje meg a furatok helyét.
3. Fúrja ki a furatokat (Ø 6 mm). Dugja be a tipliket **6** a furatokba (A ábra).
4. Rögzítse a szerelőkapcsot **7** a mellékelt rögzítőcsavarokkal **5** a falhoz. Ellenőrizze a tartását.
5. Vezesse át a H05RN-F 3G 1,0 mm² típusú csatlakozókábelt (nincs mellékelve) a kábelcsavaron **12** és a kapocsfedőn **11** keresztül a csatlakozókapcshoz **13**. A csatlakozóvezeték megfelelő hossza a C ábrán található.
6. Nyissa fel a csatlakozókapcsot **13**, ehhez lazítsa ki a csavarokat egy csillagszavarhúzó segítségével.

7. Csatlakoztassa a csatlakozókábelt a csatlakozókapcshoz **13**. Ügyeljen a csatlakozókapcs **13** található jelölésekre (L a feszültségvezető, N a nulla, és  a védővezeték) (C ábra).
8. Zárja le a csatlakozókapcsot **13** a csavarok meghúzásával. Ellenőrizze, hogy a tömítőgyűrű **10** megfelelően helyezkedik-e el (B ábra). A csatlakozókábel rögzítéséhez zárja le a kapocsfedőt **11** és a kábelcsavart **12**.
9. Egy csillagszavarhúzóval rögzítse a reflektort **1** a korábban eltávolított zárcsavarok **2**, rugós alátétek **3** és fogazott biztosítógyűrűk **4** segítségével a szerelőkapcsra **7** (A ábra).
10. Igazítsa a reflektort **1** a kívánt irányba. A mozgásérzékelő **8** vízszintesen kb. 150° fokban, függőlegesen pedig kb. 180° fokban elfordítható.
11. Helyezze vissza biztosítékokat és kapcsolja vissza az áramkörmegszakítót. A termék ekkor használatra kész.

● Kezelés

● A mozgásérzékelő beállítása

- A mozgásérzékelő **8** korábbi beállításainak megfelelően a reflektor **1** egy adott időre bekapcsol, amint a mozgásérzékelő **8** mozgást észlel. Ezeket a beállításokat a mozgásérzékelő **8** alján található 3 szabályozóelemmel lehet elvégezni (D ábra).

● A világítási idő beállítása

- A világítási idő növeléséhez fordítsa el a **TIME** szabályozótárcsát **16** az óramutató járásával ellenkező irányba. A világítási idő kb. 10 másodperc és 7 perc közötti időtartamra állítható be.

● Az érzékelő érzékenységének beállítása

- Az érzékelő érzékenységének növeléséhez fordítsa el a **SENS** szabályozótárcsát **15** az óramutató járásával ellenkező irányba.

Megjegyzés: A mozgásérzékelő [8] a kibocsájtott hőt észleli. Alacsony külső hőmérsékleten érzékenyebben reagál a test melegére, mint melegebb időben. Ne feledje az érzékelő érzékenységét évszakonként megváltoztatni.

● A külső fényviszonyok beállítása

- A külső fényviszonyok növeléséhez fordítsa el a **LUX** szabályozótárcsát [14] az óramutató járásával ellenkező irányba.
- Az ☾ állásban a mozgásérzékelő [8] csak éjszaka reagál (kb. 10 lx mellett).
- Az ✱ állásban a mozgásérzékelő [8] nappali fényben is reagál, ha az nem haladja meg a kb. 20.000 lx értéket.

● A mozgásérzékelő igazítása

Megjegyzés: Ezt a beállítást legjobb szűrőkütkor elvégezni.

- Fordítsa a **LUX** szabályozótárcsát [14] az ✱ állásba.
- Irányítsa a mozgásérzékelőt [8] a kívánt érzékelési terület közepe felé.
- Mozogjon az érzékelési területen, amíg elégedett nem lesz a mozgásérzékelő [8] reakciójával. Ehhez változtasson a **SENS** szabályozótárcsa [15] állásán vagy a mozgásérzékelő irányán [8].
- **Megjegyzés:** Ügyeljen arra, hogy a mozgásérzékelő [8] elsősorban a mozgásérzékelővel [8] keresztben áthaladó mozgásokat érzékeli. Ha a mozgásérzékelővel [8] szemben egyenesen mozog, az ezt a mozgást nem fogja észlelni.
- Ha meg van elégedve a mozgásérzékelő [8] irányának beállításával, fordítsa el a **LUX** szabályozótárcsát [14] a kívánt állásba. A **LUX** szabályozótárcsa [14] megfelelő állását hajnalban és szűrőkütkor tudja megállapítani, amikor a reflektornak [1] reagálnia kell.
- Fordítsa el a **LUX** szabályozótárcsát [14] lassan az óramutató járásával ellenkező irányban, amíg a mozgásérzékelő [8] el nem kezd reagálni az érzékelési területen belüli mozgásokra.

● Tisztítás és ápolás

- Tisztítás előtt vegye ki a biztosítékszekerényben lévő biztosítékot, vagy kapcsolja ki a megszakítót.
- A terméket soha ne merítse vízbe vagy egyéb folyadékba. Ellenkező esetben a termék megsérülhet.
- A terméket egy enyhén nedves, szőszmentes ruhával, lágy tisztítószerrel tisztítsa.
- A tisztítás után és az újraindítás előtt helyezze vissza a biztosítékot, vagy kapcsolja vissza az áramkörmegszakítót.

● Mentésítés

A csomagolás környezetbarát anyagokból készült, amelyeket a helyi újrahasznosító helyeken adhat le ártalmatlanítás céljából.



A hulladék elkülönítéséhez vegye figyelembe a csomagolóanyagban található jelzéseket. Ezek rövidítéseket (a) és számokat (b) tartalmaznak a következő jelentéssel: 1-7: műanyagok/20-22: papír és karton/80-98: kötőanyagok.

Termék:



A kiszolgált termék megsemmisítési lehetőségeiről lakóhelye illetékes önkormányzatánál tájékozódhat.



A környezete érdekében, ne dobja a kiszolgált terméket a háztartási szemétbe, hanem adja le szakszerű ártalmatlanításra. A gyűjtőhelyekről és azok nyitvatartási idejéről az illetékes önkormányzatnál tájékozódhat.

● Garancia

A terméket gondosan, szigorú minőségi előírások betartásával gyártottuk, és a szállítás előtt gondosan ellenőriztük. Anyag- vagy gyártási hibák esetén a termék eladójaival szemben törvényes jogok illetik meg. Az Ön törvényes jogait az általunk alább meghatározott garancia semmilyen módon nem korlátozza.

Erre a termékre 3 év garanciát adunk a vásárlás dátumától számítva. A garancia idő a vásárlás dátumával kezdődik. Biztonságos helyen őrizze meg az eredeti vásárlói bizonylatot, mert ez a dokumentum szükséges a vásárlás bizonyításához.

A vásárláskor fennálló károkat és hiányosságokat a termék kicsomagolása után haladéktalanul jelezze.

Ha ezen a terméken a vásárlástól számított 3 éven belül anyag- vagy gyártási hibát észlel, választásunk szerint ingyenesen megjavítjuk vagy kicseréljük a terméket. A garancia idő nem hosszabbodik meg a helyette nyújtott szavatossági igény által. Ez a kicserélt vagy javított alkatrészekre is érvényes.

A garancia megszűnik, ha a terméket megrongálták, ill. nem szakszerűen kezelték vagy végezték a karbantartást.

A garancia az anyag- és gyártási hibákra vonatkozik. Ez a garancia nem terjed ki azokra a termékalkatrészekre, amelyek normál kopásnak vannak kitéve, és ezért gyorsan kopó alkatrésznek minősülnek (pl. elemekre, akkumulátorokra, tömlőkre, tintapatronokra), illetve a törékeny alkatrészek sérülésére, pl. kapcsolókra vagy üveg alkatrészekre.

● Garanciális ügyek lebonyolítása

Ügyének gyors elintézhetsége céljából, kérjük kövesse az alábbi útmutatást:

Kérjük, kérdések esetére készítse elő a pénztárblokkot és a cikkszámot (IAN 465715_2404) a vásárlás tényének az igazolására.

Kérjük, hogy a cikkszámot olvassa le a típustábláról, a gravírozásból, az Útmutató címoldaláról (balra lent), illetve a hátoldalon, vagy a termék alján található matricáról.

Amennyiben működési hibák, vagy egyéb hiányosság lépne fel, előszöris vegye fel a kapcsolatot a következőkben megnevezett szervizek egyikével telefonon, vagy e-mailen.

A hibásnak ítélt terméket ezután a vásárlást igazoló blokk, valamint a hiba leírásának és keletkezési idejének mellékelésével díjmentesen postázhatja az Önnel közölt szervizcímre.

● Szerviz

 **Szerviz Magyarország**





Tel.: 0680021536

E-mail: owim@lidl.hu

 **IP44**

Seznam uporabljenih piktogramov/simbolov	Stran 137
Uvod	Stran 137
Predvidena uporaba	Stran 137
Seznam delov	Stran 137
Tehnični podatki	Stran 137
Obseg dobave	Stran 137
Splošna varnostna navodila	Stran 138
Pred prvo uporabo	Stran 138
Pred namestitvijo	Stran 138
Namestitvev izdelka	Stran 138
Uporaba	Stran 139
Nastavitev detektorja gibanja	Stran 139
Nastavitev trajanja osvetlitve	Stran 139
Nastavitev občutljivosti senzorja	Stran 139
Nastavitev ravni dnevne svetlobe	Stran 140
Poravnavanje detektorja gibanja	Stran 140
Čiščenje in nega	Stran 140
Odstranjevanje	Stran 140
Garancijski list	Stran 141
Postopek pri uveljavljanju garancije	Stran 142
Servis	Stran 142

Seznam uporabljenih piktogramov/simbolov

	Izmenični tok/napetost		Zaščita pred škropljenjem
	Znak CE potrjuje skladnost z direktivami EU, ki veljajo za izdelek.		Varnostni napotki Navodila za ravnanje

ZUNANJI LED-REFLEKTOR

● Uvod

Iskrene čestitke ob nakupu vašega novega izdelka. Odločili ste se za zelo kakovosten izdelek. To navodilo za uporabo je sestavni del tega izdelka. Vsebuje pomembna navodila za varnost, uporabo in odstranitev. Preden začnete izdelek uporabljati, se seznanite z vsemi navodili za uporabo in varnostnimi napotki. Izdelek uporabljajte samo tako, kot je opisano, in samo za navedena področja uporabe. Če izdelek odstopite novemu lastniku, mu zraven izročite tudi vse dokumente.

● Predvidena uporaba

- Izdelek je namenjen samo za samodejno osvetlitev zunanjih površin.
- Izdelek je namenjen samo zasebno uporabo in ni predviden za komercialno uporabo.

● Seznam delov

- 1 Reflektor
- 2 Pritrditveni vijak (montažni nosilec)
- 3 Vzmetna podložka
- 4 Zobata podložka
- 5 Pritrdilni vijak
- 6 Vložek
- 7 Montažni nosilec
- 8 Detektor gibanja
- 9 Pokrov iz umetne mase
- 10 Tesnilni obroč
- 11 Pokrov za sponke
- 12 Kabelski vijačni spoj
- 13 Priključna sponka

14 Vrtljivi gumb **LUX** (občutljivost na svetlobo)

15 Vrtljivi gumb **SENS** (občutljivost)

16 Vrtljivi gumb **TIME** (trajanje osvetlitve)

● Tehnični podatki

Obratovalna napetost:	230 V~, 50 Hz, 24 W
Število lučk LED:	28 (niso zamenljive)
Stikalo za mrak:	nastavljivo od 10 lx-20000 lx
Trajanje osvetlitve:	nastavljivo od pribl. 10 s-7 min
Zaščitni razred:	I
Zaščitni sistem:	IP44 (zaščita pred škropljenjem)
Mere (V × Š × G):	pribl. 192 mm × 160 mm × 90 mm
Površina projekcije:	največ 213 cm ²
Višina montaže:	pribl. 2,5 m
Masa:	pribl. 420 g
Certifikat GS	
Ta izdelek vsebuje vir svetlobe razredom energijske učinkovitosti »F«.	

● Obseg dobave

- 1 Zunanji LED-reflektor
- 2 Vložek (Ø 6 mm)
- 2 Vijaki
 - 1 Pokrov za sponke
 - 1 Kabelski vijačni spoj
- 1 Navodila za montažo in uporabo



Splošna varnostna navodila

PREDEN ZAČNETE IZDELEK UPORABLJATI, SE SEZNANITE Z VSEMI NAVODILI ZA UPORABO IN VARNOSTNIMI NAVODILI! PRAV TAKO PRILOŽITE VSO DOKUMENTACIJO OB PREDAJI IZDELKA TRETJI OSEBI!



NEVARNOST SMRTI IN NESREČ ZA DOJENČKE IN OTROKE!

Otrok z embalažnim materialom nikoli ne pustite nenadzorovanih. Obstaja nevarnost zadušitve z embalažnim materialom. Otroci pogosto podcenjujejo nevarnosti. Otrokom nikoli ne dovolite zadrževanja v bližini izdelka.

- Ta izdelek smejo otroci od 8 leta in osebe z omejenimi fizičnimi, čutilnimi ali miselnimi sposobnostmi oziroma pomanjkljivimi izkušnjami in/ali znanjem uporabljati samo, če so pod nadzorom ali so bili poučeni o varni uporabi izdelka in razumejo nevarnosti, ki iz tega izhajajo. Otroci se ne smejo igrati z izdelkom. Otroci ne smejo brez nadzora izvajati čiščenja in vzdrževanja.



NEVARNOST! NEVARNOST ELEKTRIČNEGA UDARA!

- Pred priključitvijo na električno omrežje preverite, ali je izdelek poškodovan. Izdelka ne uporabljajte, če opazite kakršne koli poškodbe.
- Pred montažo se prepričajte, ali obstoječa omrežna napetost ustreza zahtevani delovni napetosti izdelka (230 V~, 50 Hz). V nasprotnem primeru izdelka ne sestavljajte.

▲ **PREVIDNO! NEVARNOST OPEKLIN!**

Preden se dotaknete izdelka, se prepričajte, ali je izključen in se je vsaj 15 minut ohlajal. Izdelek se lahko močno segreje.

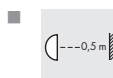

PREVIDNO! NEVARNOST

POŽARA! Izdelek namestite na razdaljo najmanj 0,5 m od osvetljenih materialov. Prekomeren razvoj toplote lahko povzroči požar.

■ **PREVIDNO! NEVARNOST TELESNIH POŠKODBI!**



Poškodovano steklo svetilke je treba pred nadaljnjo uporabo izdelka zamenjati.

- Izdelek je namenjen samo za namestitev izven dosega rok.
- Ta izdelek ne vsebuje delov, ki bi jih lahko popravil uporabnik. Menjava lučk LED in vgrajenega krmilnika ni mogoča in ni dovoljena.
- Če žarnice ob koncu življenjske dobe odpovedo, je treba celoten izdelek zavreči.
- LED-reflektor se sme uporabljati samo z vgrajeno predvklonno napravo LED.

● **Pred prvo uporabo**

Opomba: Odstranite vse posamezne dele embalaže z izdelka.

- Z izdelka odstranite pokrov iz umetne mase  (sl. B).

● **Pred namestitvijo**

- **Pomembno:** Električno priključitev mora izvesti usposobljen električar ali oseba, ki je poučena o električnih inštalacijah. Ta oseba mora poznati značilnosti izdelka in predpise o priključitvi.

- Pred namestitvijo: Prepričajte se, ali vod, na katerega bo izdelek priključen, ni pod napetostjo. To naredite tako, da odstranite varovalko ali izklopite inštalacijski odklopnik v omarici z varovalkami (položaj **0**).
- S preizkuševalnikom napetosti preverite, ali ni napetosti.
- Priloženi material za montažo je primeren za običajen, stabilen zid. Pozanimajte se, kateri material za montažo je primeren za izbrano montažno podlago. Po potrebi se o tem posvetujte s strokovnjakom.

● **Namestitev izdelka**

- Pazite, da med vrtnjem v steno ne poškodujete električne, plinske ali vodovodne napeljave. Za vrtnje lukenj v steno uporabite vrtnalni stroj. Upoštevajte varnostne napotke v navodilih za uporabo vrtnalnega stroja.

V nasprotnem primeru obstaja nevarnost smrti ali poškodb zaradi električnega udara.

Pri izbiri položaja montaže bodite pozorni na naslednje:

- Poskrbite, da bo reflektor **1** osvetlil zeleno območje. Reflektor **1** lahko navpično premikate.
- Poskrbite, da bo detektor gibanja **8** zajel zeleno območje. Detektor gibanja **8** ima območje zaznavanja največ 12 m s kotom zaznavanja približno 180° (odvisno od višine montaže – najprimernejša je višina 2,5 m) (sl. E).
- Bodite pozorni, da detektor gibanja **8** ne bo ponoči osvetljen z ulično razsvetljavo. To lahko vpliva na način delovanja.

Za montažo sledite tem navodilom:

1. S križnim izvijačem odvijte pritrdilne vijake **2** in odstranite montažni nosilec **7** z reflektorja **1**.
2. Montažni nosilec **7** držite vodoravno ob steni (po potrebi preverite z vodno tehtnico). Označite vrtine.
3. Izvrtajte vrtine (Ø 6 mm). V vrtine vstavite vložke **6** (sl. A).
4. Montažni nosilec **7** pritrdite na steno s priloženimi pritrdilnimi vijaki **5**. Preverite čvrsto pritrditev.
5. Povezovalni kabel (ni priložen) tipa H05RN-F 3G 1,0 mm² speljite skozi kabelski vijačni spoj **12** in pokrov za sponke **11** do priključne sponke **13**. Primerna dolžina povezovalnih žic je prikazana na sliki C.
6. Odprite priključno sponko **13**, tako da s križnim izvijačem odvijete vijake.
7. Povežite povezovalni kabel s priključno sponko **13**. Upoštevajte oznake na priključni sponki **13** (L za vodnik pod napetostjo, N za nevtralni vodnik in  za zaščitni vodnik) (sl. C).
8. Zaprite priključno sponko **13**, tako da s križnim izvijačem privijete vijake. Zagotovite, da bo tesnilni obroč **10** pravilno nameščen (sl. B). Zaprite pokrov za sponke **11** in kabelski vijačni spoj **12**, da pritrdite povezovalni kabel.

9. S križnim izvijačem pritrdite reflektor **1** na montažni nosilec **7** s prej odstranjenimi pritrdilnimi vijaki **2**, vzmetnimi podložkami **3** in zobatimi podložkami **4** (sl. A).
10. Poravnajte reflektor **1** v zeleno smer. Detektor gibanja **8** lahko zavrtite vodoravno za približno 150° in navpično za približno 180°.
11. Ponovno vstavite varovalko ali ponovno vklopite inštalacijski odklopnik. Izdelek je sedaj pripravljen za uporabo.

● Uporaba

● Nastavitev detektorja gibanja

- Glede na prednastavitve detektorja gibanja **8** se reflektor **1** vklopi za določen čas, takoj ko detektor gibanja **8** zazna gibanje. Te prednastavitve se izvajajo s 3 gumbi na spodnji strani detektorja gibanja **8** (sl. D).

● Nastavitev trajanja osvetlitve

- Če želite podaljšati trajanje osvetlitve, zavrtite vrtljivi gumb **TIME** **16** v nasprotni smeri urnega kazalca. Trajanje osvetlitve lahko nastavite v časovnem oknu od pribl. 10 sekund do 7 minut.

● Nastavitev občutljivosti senzorja

- Če želite povečati občutljivost senzorja, zavrtite vrtljivi gumb **SENS** **15** v nasprotni smeri urnega kazalca. Opomba: Detektor gibanja **8** zazna toplotno sevanje. Na telesno toploto se občutljiveje odziva pri nizkih zunanjih temperaturah kot pri visokih zunanjih temperaturah. Po potrebi poskrbite za prilagoditev občutljivosti senzorja v različnih letnih časih.

● Nastavitev ravni dnevne svetlobe

- Če želite povečati raven dnevne svetlobe, zavrtite vrtljivi gumb **LUX** [14] v nasprotni smeri urnega kazalca.
- V položaju ☾ se detektor gibanja [8] odziva samo ponoči (pri približno 10 lx).
- V položaju * se detektor gibanja [8] odziva tudi pri ravni dnevne svetlobe, dokler ta ne preseže 20000 lx.

● Poravnavanje detektorja gibanja

Opomba: To nastavitev morate opraviti ob mraku.

- Zavrtite vrtljivi gumb **LUX** [14] v položaj *.
- Detektor gibanja [8] usmerite na sredino zelenega območja zaznavanja.
- Premikajte se znotraj območja zaznavanja, dokler niste zadovoljni z odzivnostjo detektorja gibanja [8]. Pri tem spreminjajte položaj vrtljivega gumba **SENS** [15] ali usmeritev detektorja gibanja [8].
- **Opomba:** Upoštevajte, da detektor gibanja [8] zaznava predvsem gibanja prečno na detektor gibanja [8]. Če se premaknete naravnost proti detektorju gibanja [8], detektor tega gibanja ne more zaznati.
- Ko zadovoljivo poravnate detektor gibanja [8], zavrtite vrtljivi gumb **LUX** [14] v zeleni položaj. Ustrezen položaj vrtljivega gumba **LUX** [14] lahko nastavite ob zori ali mraku, ko se mora reflektor [1] odzvati.
- Počasi vrtite vrtljivi gumb **LUX** [14] v nasprotni smeri urnega kazalca, dokler se detektor gibanja [8] ne odzove na gibanje znotraj območja zaznavanja.

● Čiščenje in nega

- Pred čiščenjem odstranite varovalko v škatli z varovalkami ali izklopite odklopnik.
- Izdelka nikoli ne potaplajte v vodo ali druge tekočine. V nasprotnem primeru se izdelek lahko poškoduje.
- Izdelek očistite z rahlo navlaženo krpo, ki ne pušča vlaken, in blagim detergentom.
- Po čiščenju in pred ponovnim zagonom ponovno vstavite varovalko ali vklopite inštalacijski odklopnik.

● Odstranjevanje

Emblaža je narejena iz okolju primernih materialov, ki jih lahko oddate za recikliranje na lokalnih zbirališčih odpadkov.



Upoštevajte oznake embalažnih materialov za ločevanje odpadkov, ki so označene s katicami (a) in številkami (b) z naslednjim pomenom: 1-7: umetne mas/20-22: papir in karton/80-98: vezni materiali.

Izdelek:



O možnostih odstranjevanja odsluženega izdelka se lahko pozanimате pri svoji občinski ali mestni upravi.



Ko je vaš izdelek dotrajan, ga zaradi varovanja okolja ne odvrzite med gospodinjske odpadke, temveč ga oddajte na ustreznem zbirališču tovrstnih odpadkov. O zbirnih mestih in njihovih delovnih časih se lahko pozanimate pri svoji pristojni občinski upravi.

Pooblaščeni serviser:

OWIM GmbH & Co. KG
Stiftsbergstraße 1
74167 Neckarsulm
NEMČIJA

Servisna telefonska številka: 00386 (0) 80 080 917

Garancijski list

1. S tem garancijskim listom OWIM GmbH & Co. KG, Stiftsbergstraße 1, 74167 Neckarsulm, Nemčija jamčimo, da bo izdelek v garancijskem roku ob normalni in pravilni uporabi brezhibno deloval in se zavezuje, da bomo ob izpolnjenih spodaj navedenih pogojih odpravili morebitne pomanjkljivosti in okvare zaradi napak v materialu ali izdelavi oziroma po svoji presoji izdelek zamenjali ali vrnili kupnino.
2. Garancija je veljavna na ozemlju Republike Slovenije.
3. Garancijski rok za proizvod je 3 leta od datuma izročitve blaga. Datum izročitve blaga je razviden iz računa.
4. Če izdelek ne izpolnjuje specifikacij ali nima lastnosti, navedenih v garancijskem listu ali oglaševalskem sporočilu, lahko potrošnik najprej zahteva odpravo napak. O napaki mora potrošnik obvestiti proizvajalca ali pooblaščeni servis (kontaktna številka in elektronski naslov navedena zgoraj) in zahtevati odpravo napak. Kupec je dolžan ob uveljavljanju zahtevka predložiti garancijski list in račun, kot potrdilo in dokazilo o nakupu ter dnevu izročitve blaga. Svetujemo vam, da pred tem natančno preberete navodila o sestavi in uporabi izdelka.
5. Rok za odpravo napake je 30 dni od dneva, ko je proizvajalec ali pooblaščeni servis prejel zahtevo za odpravo napake. Če napake v tem roku niso odpravljene, mora proizvajalec potrošniku brezplačno zamenjati blago z enakim, novim in brezhibnim blagom. Rok se lahko zaradi narave in kompleksnosti blaga, narave in resnosti neskladnosti ter napora, ki je potreben za dokončanje popravila ali zamenjave podaljša za najkrajši čas, ki je potreben za dokončanje popravila, vendar največ za 15 dni. O številu dni podaljšane roka in razlogih za podaljšanje mora biti potrošnik obveščen pred potekom 30 dnevnega roka za odpravo napak.
6. Če v roku 30 dni oz. v primeru podaljšanja v roku 45 dni blago ni popravljeno ali blago ni zamenjano z novim, lahko potrošnik od proizvajalca zahteva vračilo celotne kupnine ali zahteva sorazmerno znižanje kupnine. Sorazmerno znižanje kupnine je sorazmerno zmanjšanju vrednosti blaga, ki ga je potrošnik prejel, v primerjavi z vrednostjo, ki bi jo imelo blago, če bi bilo skladno.
7. Če se neskladnost pojavi v manj kot 30 dneh od dobave blaga, lahko potrošnik ob predložitvi blaga od proizvajalca takoj zahteva vračilo plačanega zneska.
8. Proizvajalec oziroma pooblaščeni servis lahko potrošniku za čas popravila blaga, za katero je bila izdana obvezna garancija, zagotovi brezplačno uporabo podobnega blaga. Če proizvajalec potrošniku ne zagotovi nadomestnega blaga v začasno uporabo, ima potrošnik pravico uveljavljati škodo, ki jo je utrpel, ker blaga ni mogel uporabljati od trenutka, ko je zahteval popravilo ali zamenjavo, do njune izvršitve.
9. Stroške za material, nadomestne dele, delo, prenos in prevoz izdelkov, ki nastanejo pri odpravljanju okvar oziroma nadomestitvi blaga z novim, krije proizvajalec.
10. V primeru zamenjave blaga ali zamenjave bistvenega dela blaga z novim se potrošniku izda nov garancijski list.
11. V primeru, da proizvod popravljata nepooblaščeni servis ali nepooblaščena oseba, kupec ne more uveljavljati zahtevkov iz te garancije.

- 
12. Vzroki za okvaro oziroma nedelovanje izdelka morajo biti lastnosti stvari same in ne vzroki, ki so zunaj proizvajalčeve oziroma prodajalčeve sfere. Kupec ne more uveljavljati zahtevkov iz te garancije, če se ni držal priloženih navodil za sestavo in uporabo izdelka ali če je izdelek kakorkoli spremenjen ali nepravilno vzdrževan.
 13. Proizvajalec zagotavlja proti plačilu popravilo, vzdrževanje blaga, nadomestne dele in prikladne aparate vsaj tri leta po poteku garancijskega roka.
 14. Obrabni deli oz. potrošni material so izvzeti iz garancije.
 15. Vsi potrebni podatki za uveljavljanje garancije in podatki, ki identificirajo blago za katerega velja garancija se nahajajo na dveh ločenih dokumentih (garancijski list, račun).
 16. Ta garancija proizvajalca ne izključuje zakonske pravice potrošnika, da zoper prodajalca v primeru neskladnosti blaga brezplačno uveljavlja jamčevalne zahtevke. Ta garancija prav tako ne izključuje pravic potrošnika, ki izhajajo iz obveznega jamstva za skladnost blaga.

Prodajalec:

Lidl Slovenija d.o.o. k.d., Pod lipami 1, SI-1218 Komenda

● Postopek pri uveljavljanju garancije

Za zagotovitev hitre obdelave vašega primera vas prosimo, da sledite naslednjim napotkom:

Prosimo, da za vsa vprašanja pripravite račun in številko izdelka (IAN 465715_2404) kot dokazilo o nakupu.

Številko izdelka najdete na identifikacijski ploščici, gravuri, naslovni strani v navodilih (spodaj levo) ali na nalepki na hrbtni ali spodnji strani.

Če pride do napačnega delovanja ali drugih pomanjkljivosti, se obrnite najprej na v nadaljevanju navedeni servisni oddelek po telefonu ali prek e-pošte.

Izdelek, označen kot okvarjen, lahko nato brez poštnine pošljete na navedeni naslov servisa, zraven pa priložite potrdilo o nakupu (blagajniški račun) in navedite, za kakšno pomanjkljivost gre in kdaj je nastala.



● Servis

SI **Servis Slovenija**

Tel.: 00386 (0) 80 080 917

E-Mail: infofon@lidl.si

CE IP44

Seznam použitých piktogramů a symbolů	Strana	27
Úvod	Strana	27
Použití ke stanovenému účelu	Strana	27
Seznam dílů	Strana	27
Technické údaje	Strana	27
Rozsah dodávky	Strana	27
Všeobecné bezpečnostní pokyny	Strana	28
Před uvedením do provozu	Strana	28
Před instalací	Strana	28
Instalace výrobku	Strana	28
Obsluha	Strana	29
Nastavte detektor pohybu	Strana	29
Nastavení doby trvání osvětlení	Strana	29
Nastavení citlivosti snímače	Strana	29
Nastavení úrovně denního světla	Strana	29
Vyrovnejte detektor pohybu	Strana	30
Čištění a péče	Strana	30
Zlikvidování	Strana	30
Záruka	Strana	30
Postup v případě uplatňování záruky	Strana	31
Servis	Strana	31

Seznam použitých piktogramů a symbolů

	Střídavý proud/napětí		Odolné proti stříkající vodě
	Značka CE potvrzuje shodu se směrnicemi EU, které se na výrobek vztahují.		Bezpečnostní pokyny Pokyny pro činnost

VENKOVNÍ LED REFLEKTOR

● Úvod

Blahopřejeme Vám ke koupi nového výrobku. Rozhodli jste se pro kvalitní produkt. Návod k obsluze je součástí tohoto výrobku. Obsahuje důležité pokyny pro bezpečnost, použití a likvidaci. Před použitím výrobku se seznamte se všemi pokyny k obsluze a bezpečnostními pokyny. Používejte výrobek jen popsáním způsobem a na uvedených místech. Při předání výrobku třetí osobě předejte i všechny podklady.

● Použití ke stanovenému účelu

- Tento výrobek je určen výhradně pro automatické osvětlení venkovních prostorů.
- Výrobek je určen výhradně pro soukromé použití a nikoli komerční účely.

● Seznam dílů

- 1 Reflektor
- 2 Aretační šroub (montážní držák)
- 3 Pružinová podložka
- 4 Ozubená pojistná podložka
- 5 Upevňovací šroub
- 6 Hmoždinka
- 7 Montážní držák
- 8 Detektor pohybu
- 9 Plastový kryt
- 10 Těsnící kroužek
- 11 Kryt svorkovnice
- 12 Kabelová průchodka
- 13 Připojovací svorka
- 14 Otočný regulátor **LUX** (citlivost na světlo)
- 15 Otočný regulátor **SENS** (citlivost)
- 16 Otočný regulátor **TIME** (doba osvětlení)

● Technické údaje

Provozní napětí:	230 V~, 50 Hz, 24 W
Počet LED:	28 (nevýměnné)
Soumrakový přepínač:	nastavitelný od 10 lx-20000 lx
Doba osvětlení:	nastavitelný v rozsahu cca 10 s-7 min
Ochranná třída:	I
Systém ochrany:	IP44 (odolné vůči stříkající vodě)
Rozměry (Š × V × H):	cca 192 mm × 160 mm × 90 mm
Projekční plocha:	max. 213 cm ²
Montážní výška:	cca 2,5 m
Hmotnost:	cca 420 g
Certifikovaný GS	
Tento výrobek obsahuje světelný zdroj energetické účinnosti třídy „F“.	

● Rozsah dodávky

- 1 Venkovní LED reflektor
- 2 Hmoždinky (Ø 6 mm)
- 2 Šrouby
- 1 Kryt svorkovnice
- 1 Kabelová průchodka
- 1 Návod k montáži a obsluze



Všeobecné bezpečnostní pokyny

PŘED PRVNÍM POUŽITÍM VÝROBKU SE SEZNAMTE SE VŠEMI OBSLUŽNÝMI A BEZPEČNOSTNÍMI POKYNY! PŘI PŘEDÁNÍ VÝROBKU TŘETÍM OSOBÁM PŘEDEJTE ROVNĚŽ VEŠKERÉ PODKLADY!

-  **NEBEZPEČÍ SMRTI A NEHOD PRO BATOLATA A DĚTI!** Nikdy nenechte děti bez dozoru s

obalovým materiálem. Existuje nebezpečí udušení obalovým materiálem. Děti často podceňují nebezpečí. Chraňte výrobek před dětmi.

- Tento výrobek mohou používat děti starší 8 let i osoby se sníženými fyzickými, smyslovými či mentálními schopnostmi nebo s nedostatkem zkušeností a znalostí, pokud jsou pod dohledem nebo byly poučeny ohledně bezpečného používání přístroje a chápou z toho vyplývající rizika. Děti si nesmí s výrobkem hrát. Děti nesmí provádět čištění a údržbu bez dohledu.



NEBEZPEČÍ! RIZIKO ÚRAZU ELEKTRICKÝM PROUDEM!

- Před každým připojením lampy k síti zkontrolujte výrobek na případná poškození. Nikdy výrobek nepoužívejte, pokud zjistíte jakéhokoliv poškození.
- Před montáží se ujistěte, zda napětí sítě, které je k dispozici, odpovídá požadovanému provoznímu napětí výrobku (230 V~, 50 Hz). Pokud tomu tak není výrobek neinstalujte.

- ▲ **OPATRNĚ! RIZIKO POPÁLENÍ!** Ujistěte se, že je výrobek vypnut a ochlazován po dobu nejméně 15 minut, než se jej dotknete. Výrobek může vyvinout velké teplo.

-  **OPATRNĚ! RIZIKO POŽÁRU!** Smontujte výrobek ve vzdálenosti alespoň 0,5 m do osvětlovaných materiálů. Nadměrný vývin tepla může vést k rozvoji požáru.

-  **OPATRNĚ! RIZIKO ZRANĚNÍ!** Poškozené sklo lampy musí být před dalším použitím výrobku vyměněno.

- Výrobek je určen pouze k instalaci mimo oblast rukou.
- Tento výrobek neobsahuje žádné díly opravitelné uživatelem. LED a vestavěné ovládání LED nemohou být vyměněny.
- Když svítidla na konci své životnosti selžou, musí být zlikvidován celý výrobek.
- LED reflektor je třeba používat pouze s vestavěným LED předřadníkem.

● Před uvedením do provozu

Upozornění: Odstraňte veškerý obalový materiál z výrobku.

- Odstraňte plastový kryt  (obr. B).

● Před instalací

- **Důležité:** Elektrické připojení musí provádět vyskolený elektrikář nebo osoba zaškolená pro elektrické instalace. Musí mít znalosti o vlastnostech výrobku a ustanoveních pro připojení.
- Před instalací: Před montáží se ujistěte, že je elektrický obvod, ke kterému má být zařízení připojeno, bez napětí. Za tímto účelem odstraňte pojistku nebo vypněte jistič v pojistkové skříni (pozice **0**).
- Pomocí zkoušečky napětí zkontrolujte beznapěťovost.
- Obsažený montážní materiál je vhodný pro běžné pevné zdivo. Informujte se, který montážní materiál je vhodný pro vámi vybraný montážní podklad. Případně se o tom informujte u odborníka.

● Instalace výrobku

- Ujistěte se, že při vrtání do zdi nenarazíte na vedení elektřiny, plynu nebo na vodovodní potrubí. Pro vyvrtání děr ve zdi použijte vrtačku. Dodržujte všechny bezpečnostní pokyny v návodu k obsluze vrtačky. V opačném případě hrozí smrti nebo nebezpečí zranění elektrickým proudem.

Při výběru místa instalace dbejte na následující:

- Dbejte na to, aby reflektor **1** osvětloval požadovanou oblast. Můžete reflektorem **1** pohybovat vertikálně.
- Dbejte na to, aby detektor pohybu **8** zachycoval požadovanou oblast. Detektor pohybu **8** má detekční rozsah max. 12 m při detekčním úhlu cca 180° (v závislosti na montážní výšce - ideální výška je 2,5 m) (obr. E).
- Dbejte na to, aby detektor pohybu **8** nebyl v noci osvětlen pouličním osvětlením. To může ovlivnit účinnost.

Při montáži postupujte následujícím způsobem:

1. Křížovým šroubovákem uvolněte aretační šrouby **2** a sejměte montážní držák **7** z reflektoru **1**.
2. Držte montážní držák **7** vodorovně proti stěně (v případě potřeby zkontrolujte vodováhu). Označte si vyvrтанé otvory.
3. Vyvrtejte otvory (Ø 6 mm). Vložte hmoždinky **6** do vyvrтанých otvorů (obr. A).
4. Připevněte montážní držák **7** ke stěně pomocí dodaných upevňovacích šroubů **5**. Zkontrolujte, zda jsou pevně usazeny.
5. Připojovací kabel (není součástí dodávky) typu H05RN-F 3G 1,0 mm² zaveďte přes kabelovou průchodku **12** a kryt svorkovnice **11** do připojovací svorky **13**. Vhodná délka připojovacích vodičů je uvedena na obr. C.
6. Otevřete připojovací svorku **13** odšroubováním šroubů křížovým šroubovákem.
7. Spojte připojovací kabel s připojovací svorkou **13**. Dodržujte označení na svorce **13** (L pro živý vodič, N pro neutrální vodič a  pro ochranný vodič) (obr. C).
8. Utažením šroubů uzavřete připojovací svorku **13**. Zajistěte, aby těsnící kroužek **10** správně seděl (obr. B). Zavřete kryt svorkovnice **11** a kabelovou průchodku **12**, abyste zajistili připojovací kabel.

9. Pomocí křížového šroubováku připevněte reflektor **1** k montážnímu držáku **7** pomocí dříve odstraněných aretačních šroubů **2**, pružinových podložek **3** a ozubených pojistných podložek **4** (Obr. A).
10. Otočte reflektor **1** do požadovaného směru. Detektorem pohybu **8** lze otáčet horizontálně o cca 150° a vertikálně o cca 180°.
11. Znovu vložte pojistku nebo zase zapněte jistič. Výrobek je nyní připraven k použití.

● **Obsluha**

● **Nastavte detektor pohybu**

- V závislosti na přednastavení detektoru pohybu **8** se reflektor **1** na určitou dobu zapne, jakmile detektor pohybu **8** detekuje pohyb. Tato přednastavení se provádí na 3 regulátorech na spodní straně detektoru pohybu **8** (obr. D).

● **Nastavení doby trvání osvětlení**

- Otáčením otočného regulátoru **TIME** **16** proti směru hodinových ručiček se doba osvětlení zvyšuje. Doba trvání osvětlení můžete nastavit v časovém rozmezí přibližně 10 sekund až 7 minut.

● **Nastavení citlivosti snímače**

- Otáčením otočného regulátoru **SENS** **15** proti směru hodinových ručiček se zvyšuje citlivost senzoru. Upozornění: Detektor pohybu **8** detekuje tepelné záření. Snímač reaguje na tělesné teplo citlivěji při nízkých venkovních teplotách. V případě potřeby nezapomeňte v průběhu ročních období nastavit citlivost čidla.

● **Nastavení úrovně denního světla**

- Otáčením otočného regulátoru **LUX** **14** proti směru hodinových ručiček se zvyšuje úroveň denního světla.

- V poloze ☾ reaguje detektor pohybu [8] pouze v noci (přibližně při 10 lx).
- V poloze ✱ reaguje detektor pohybu [8] také na denní světlo, pokud není překročeno přibližně 20000 lx.

● Vyrovnajte detektor pohybu

Upozornění: Toto nastavení byste měli provést za soumraku.

- Otočte otočný regulátor **LUX** [14] do polohy ✱.
- Nasměřujte detektor pohybu [8] do středního směru požadovaného detekčního rozsahu.
- Pohybujte se v detekčním rozsahu, dokud nebudete s odezvou detektoru pohybu [8] spokojeni. Chcete-li to provést, změňte polohu otočného regulátoru **SENS** [15] nebo orientaci detektoru pohybu [8].
- **Upozornění:** Všimněte si, že detektor pohybu [8] primárně detekuje pohyby příčné k detektoru pohybu [8]. Pokud se pohybujete přímo k detektoru pohybu [8], nemůže tento pohyb detekovat.
- Po uspokojivém vyrovnání detektoru pohybu [8] otočte otočným regulátorem **LUX** [14] do požadované polohy. Můžete zvolit vhodnou polohu otočného regulátoru **LUX** [14] za svítání nebo za soumraku, ve které má bod [1] reagovat.
- Pomalu otáčejte otočným regulátorem **LUX** [14] proti směru hodinových ručiček, dokud detektor pohybu [8] nereaguje na pohyby v detekčním rozsahu.

● Čištění a péče

- Před čištěním vyjměte pojistku z pojistkové skříňky nebo vypněte ochranný jistič.
- Nikdy nepoňujte výrobek do vody nebo do jiných kapalin. Jinak může být výrobek poškozen.
- Výrobek čistěte nežmolujícím, lehké navlhčeným hadříkem a jemným čisticím prostředkem.
- Po vyčištění a před opětovným spuštěním znovu vložte pojistku nebo zapněte jistič.

● Zlikvidování

Obal se skládá z ekologických materiálů, které můžete zlikvidovat prostřednictvím místních sběrů recyklovatelných materiálů.



Při třídění odpadu se řiďte podle označení obalových materiálů zkratkami (a) a čísly (b), s následujícím významem: 1-7: umělé hmoty/20-22: papír a lepenka/80-98: složené látky.

Výrobek:



○ možnostech likvidace vysloužilých zařízení se informujte u správy vaší obce nebo města.



V zájmu ochrany životního prostředí vysloužilý výrobek nevyhazujte do domovního odpadu, ale předejte k odborné likvidaci. ○ sběrnách a jejich otevíracích hodinách se můžete informovat u příslušné správy města nebo obce.

● Záruka

Výrobek byl vyroben podle přísných směrnic kvality a před dodáním pečlivě otestován. V případě materiálních nebo výrobních vad máte zákonná práva vůči prodejci výrobku. Vaše zákonná práva nejsou níže uvedenou zárukou nijak omezená.

Záruka na tento výrobek je 3 roky od data zakoupení. Záruční doba začíná dnem zakoupení. Originál dokladu o zakoupení si uschovejte na bezpečném místě, protože tento doklad je vyžadován jako doklad o koupi.

Jakékoli poškození nebo závady, které se vyskytly již v okamžiku nákupu, musí být nahlášeny ihned po vybalení výrobku.

Pokud se u výrobku během 3 let od data zakoupení projeví vada materiálu nebo výrobní vada, pak vám ho podle naší volby bezplatně opravíme nebo vyměníme. Záruční doba se po uznané reklamaci neprodlužuje. To platí také pro vyměněné a opravené díly.

Tato záruka je neplatná, pokud byl výrobek poškozený nebo nesprávně používáný anebo udržovaný.

Záruka se kryje na materiálové a výrobní vady. Tato záruka se nevztahuje na díly výrobku, které podléhají běžnému opotřebení, a tím platí jako opotřebitelné díly (např. baterie, hadice, inkoustové barevné patrony), ani se nevztahuje na poškození rozbitných dílů, např. spínačů nebo dílů ze skla.

● Postup v případě uplatňování záruky

Pro zajištění rychlého zpracování Vašeho případu se řiďte následujícími pokyny:

Pro všechny požadavky si připravte pokladní stvrzenku a číslo artiklu (IAN 465715_2404) jako doklad o zakoupení.

Číslo artiklu najdete na typovém štítku, gravuře, titulní stránce návodu (vlevo dole) nebo na nálepce na zadní nebo spodní straně.

V případě poruch funkce nebo jiných závad nejdříve kontaktujte, telefonicky nebo e-mailem, v následujícím textu uvedené servisní oddělení.

Výrobek registrovaný jako vadný potom můžete s příloženým dokladem o zakoupení (pokladní stvrzenkou) a údaji k závadě a kdy k ní došlo, bezplatně zaslat na adresu servisu, která Vám byla sdělena.

● Servis

 **Servis Česká republika**





Tel.: 800600632

E-Mail: owim@lidl.cz

CE IP44

Zoznam použitých piktogramov/symbolov	Strana	2
Úvod	Strana	2
Použitie v súlade s určením	Strana	2
Zoznam častí	Strana	2
Technické údaje	Strana	2
Rozsah dodávky	Strana	2
Všeobecné bezpečnostné upozornenia	Strana	3
Pred uvedením do prevádzky	Strana	3
Pred inštaláciou	Strana	3
Inštalácia produktu	Strana	4
Obsluha	Strana	4
Nastavenie detektora pohybu	Strana	4
Nastavenie doby svietenia	Strana	4
Nastavenie citlivosti snímača	Strana	4
Nastavenie hladiny denného svetla	Strana	5
Nasmerovanie detektora pohybu	Strana	5
Čistenie a starostlivosť	Strana	5
Likvidácia	Strana	5
Záruka	Strana	6
Postup v prípade poškodenia v záruke	Strana	6
Servis	Strana	6

Zoznam použitých piktogramov/symbolov

	Striedavý prúd/striedavé napätie		Odolné proti striekajúcej vode
	Značka CE potvrdzuje zhodu so smernicami EÚ, ktoré sú relevantné pre produkt.		Bezpečnostné upozornenia Manipulačné pokyny

VONKAJŠÍ LED REFLEKTOR

● Úvod

Blahoželáme Vám ku kúpe Vášho nového výrobku. Rozhodli ste sa pre veľmi kvalitný výrobok. Návod na obsluhu je súčasťou tohto výrobku. Obsahuje dôležité upozornenia týkajúce sa bezpečnosti, používania a likvidácie. Skôr ako začnete výrobok používať, oboznámte sa so všetkými pokynmi k obsluhu a bezpečnosti. Výrobok používajte iba v súlade s popisom a v uvedených oblastiach používania. V prípade postúpenia výrobku ďalším osobám odovzdajte aj všetky dokumenty patriace k výrobku.

● Použitie v súlade s určením

- Produkt je určený výlučne na automatické osvetlenie v exteriéri.
- Produkt je určený výlučne na súkromné použitie a nie je určený na komerčné účely.

● Zoznam častí

- 1 Reflektor
- 2 Aretačná skrutka (montážny držiak)
- 3 Zvlnená pružná podložka
- 4 Ozubená podložka
- 5 Upevňovacia skrutka
- 6 Hmoždinka
- 7 Montážny držiak
- 8 Detektor pohybu
- 9 Plastový kryt
- 10 Tesniaci krúžok
- 11 Kryt svorky
- 12 Káblová vývodka
- 13 Svorkovnica
- 14 Otočný regulátor **LUX** (citlivosť na svetlo)
- 15 Otočný regulátor **SENS** (citlivosť)

16 Otočný regulátor **TIME** (doba svietenia)

● Technické údaje

Prevádzkové napätie:	230 V~, 50 Hz, 24 W
Počet LED kontroliek:	28 (nevyhnutné)
Stmavovací spínač:	nastaviteľný od 10 lx–20000 lx
Doba svietenia:	nastaviteľná od pribl. 10 s–7 min
Trieda ochrany:	I
Krytie:	IP44 (chránené proti striekajúcej vode)
Rozmery (V × Š × H):	pribl. 192 mm × 160 mm × 90 mm
Projekčná plocha:	max. 213 cm ²
Montážna výška:	pribl. 2,5 m
Hmotnosť:	pribl. 420 g
Certifikát GS	
Tento produkt obsahuje zdroj svetla triedy energetickej efektívnosti „F“.	

● Rozsah dodávky

- 1 Vonkajší LED reflektor
- 2 Hmoždinky (Ø6 mm)
- 2 Skrutky
- 1 Kryt svorky
- 1 Káblová vývodka
- 1 Návod na montáž a obsluhu



Všeobecné bezpečnostné upozornenia

PRED PRVÝM POUŽITÍM PRODUKTU SA OBOZNÁMTE SO VŠETKÝMI BEZPEČNOSTNÝMI UPOZORNENIAMÍ A POKYNNAMI NA PREVÁDZKU! PRI ODOVZDÁVANÍ PRODUKTU TRETÍM OSOBÁM ODOVZDAJTE AJ VŠETKY DOKUMENTY!



NEBEZPEČENSTVO OHROZENIA ŽIVOTA A NEBEZPEČENSTVO NEHODY

PRE MALÉ DETI A DETI! Nikdy nenechávajte deti bez dozoru s obalovým materiálom. Existuje nebezpečenstvo udusenía obalovým materiálom. Deti často podceňujú nebezpečenstvá. Deti držte vždy mimo dosahu produktu.

- Tento produkt môžu používať deti od 8 rokov a staršie, ako aj osoby so zníženými fyzickými, zmyslovými alebo duševnými schopnosťami, alebo nedostatkom skúseností a vedomostí, ak sú pod dozorom alebo boli poučené ohľadom bezpečného používania výrobku a z toho vyplývajúcich nebezpečenstiev. Deti sa nesmú s produktom hrať. Čistenie a údržbu nesmú vykonávať deti bez dozoru.



NEBEZPEČENSTVO! RIZIKO ÚRAZU ELEKTRICKÝM PRÚDOM!

- Pred každým zapojením do siete skontrolujte produkt, či nie je poškodený. Produkt nikdy nepoužívajte, ak zistíte akékoľvek poškodenie.
 - Pred montážou sa uistite, či existujúce sieťové napätie zodpovedá požadovanému prevádzkovému napätiu produktu (230 V~ 50 Hz). Ak tomu tak nie je, produkt nemontujte.
- ▲ POZOR! NEBEZPEČENSTVO POPÁLENIA!** Pred tým, ako sa produktu dotknete, sa uistite, či je vypnutý a či sa chladil aspoň 15 minút. Produkt môže vytvárať veľkú horúčavu.



POZOR! NEBEZPEČENSTVO POŽIARU! Produkt namontujte vo vzdialenosti minimálne 0,5 m od ožarovaného materiálu. Nadmerná tvorba tepla môže spôsobiť vznik požiaru.



POZOR! NEBEZPEČENSTVO PORANENIA! Poškodené sklo v lampe sa musí pred ďalším

- použitím vymeniť.
- Produkt je určený len na inštaláciu mimo bežného dosahu.
 - Tento produkt neobsahuje žiadne diely, ktoré by vedel opraviť používateľ. LED svetlá a integrované LED ovládanie sa nesmú vymieňať.
 - Ak svetlá na konci svojej životnosti prestanú fungovať, musíte zlikvidovať celý produkt.
 - LED reflektor sa môže používať len so zabudovaným predradníkom LED.

● Pred uvedením do prevádzky

Upozornenie: Odstráňte z produktu všetok baliaci materiál.

- Z produktu odstráňte plastový kryt  (obr. B).

● Pred inštaláciou

- **Dôležité:** Elektrické pripojenie musí vykonať vyškolený elektrikár alebo osoba poučená o elektrických inštaláciách. Táto osoba musí mať znalosti o vlastnostiach produktu a ustanoveniach o pripojení.
- Pred inštaláciou: Uistite sa, či je vedenie, ku ktorému má byť produkt pripojený, bez napätia. Ak nie je, vytiahnite poistku alebo vypnite ochranný vypínač v poistkovej skrinke (poloha **0**).
- Pomocou skúšačky napätia skontrolujte, či nie je prítomné žiadne napätie.
- Priložený montážny materiál je vhodný pre bežné pevné murivo. Zistíte, aký montážny materiál je vhodný pre zvolený montážny podklad. Eventuálne sa informujte u odborníka.

● Inštalácia produktu

- Pred vŕtaním do steny sa uistite, že nemôžete zasiahnuť elektrické káble, vodovodné alebo plynové potrubie. Na vyvŕtanie otvorov použite vŕtačku. Rešpektujte všetky bezpečnostné upozornenia uvedené v návode na používanie vŕtačky. V opačnom prípade hrozí nebezpečenstvo smrti alebo poranenia elektrickým prúdom.

Pri výbere miesta montáže dbajte na nasledovné:

- Zaisťte, aby reflektor **1** osvietil požadovanú oblasť. Reflektor **1** môžete vertikálne posúvať.
- Dbajte na to, aby detektor pohybu **8** snímал požadovanú oblasť. Detektor pohybu **8** dokáže snímať max. 12 m, ak je uhol snímania pribl. 180° (v závislosti od montážnej výšky – ideálna výška je 2,5 m) (obr. E).
- Dbajte na to, aby detektor pohybu **8** v noci nebol osvetlený pouličným osvetlením. Môže to ovplyvniť jeho funkciu.

Pri montáži postupujte nasledovne:

1. Montážny držiak **7** z reflektora **1** odstránite tak, že aretačné skrutky **2** uvoľníte krížovým skrutkovačom.
2. Montážny držiak **7** držte vodovodne pri stene (môžete si to overiť pomocou vodováhy). Označte si otvory na vŕtanie.
3. Vyvŕtajte otvory (Ø6 mm). Hmoždinky **6** vložte do vyvŕtaných otvorov (obr. A).
4. Montážny držiak **7** upevnite na stenu pomocou dodaných upevňovacích skrutiek **5**. Skontrolujte, či držiak pevne drží.
5. Spojovací kábel (nie je súčasťou) typu H05RN-F 3G 1,0 mm² preveďte cez kábovú vývodku **12** a kryt svorky **11** k svorkovnici **13**. Vhodná dĺžka spojovacích drôtov je uvedená na obr. C.
6. Krížovým skrutkovačom uvoľnite skrutky, a tým otvorte svorkovnicu **13**.
7. Pripojovací kábel zapojte do svorkovnice **13**. Riadte sa značkami na svorkovnici **13** (L pre vodič pod napätím, N pre nulový vodič a \downarrow pre ochranný vodič) (obr. C).

8. Svorkovnicu **13** zatvorte tak, že dotiahnete skrutky. Uistite sa, či tesniaci krúžok **10** dobre sedí (obr. B). Spojovací kábel zafixujte tak, že zatvoríte kryt svorky **11** a kábovú vývodku **12**.
9. Krížovým skrutkovačom reflektor **1** upevnite na montážny držiak **7** pomocou odstránených aretačných skrutiek **2**, zvlnených pružných podložiek **3** a ozubených podložiek **4** (obr. A).
10. Reflektor **1** nasmerujte do požadovaného smeru. Detektor pohybu **8** sa dá horizontálne otáčať o pribl. 150° a vertikálne o pribl. 180°.
11. Znova nasadte poistku alebo znova zapnite istič. Produkt je teraz pripravený na prevádzku.

● Obsluha

● Nastavenie detektora pohybu

- Keď detektor pohybu **8** zachytí pohyb, reflektor **1** sa zapne na určitý čas podľa nastavenia detektora pohybu **8**. Toto nastavenie môžete upraviť na 3 regulátoroch na spodnej strane detektora pohybu **8** (obr. D).

● Nastavenie doby svietenia

- Otočením otočného regulátora **TIME** **16** proti smeru hodinových ručičiek zvýšite dobu svietenia. Doba svietenia sa dá nastaviť od pribl. 10 sekúnd do 7 minút.

● Nastavenie citlivosti snímača

- Otočením otočného regulátora **SENS** **15** proti smeru hodinových ručičiek zvýšite citlivosť snímača.
Upozornenie: Detektor pohybu **8** zachytáva tepelné žiarenie. Pri nižších vonkajších teplotách reaguje na telesné teplo citlivejšie než pri vyšších vonkajších teplotách. Citlivosť snímača preto v priebehu ročných období nezabudnite regulovať.

● Nastavenie hladiny denného svetla

- Otočením otočného regulátora **LUX** [14] proti smeru hodinových ručičiek zvýšite hladinu denného svetla.
- V polohe ☺ reaguje detektor pohybu [8] len v noci (pri pribl. 10 lx).
- V polohe ✱ reaguje detektor pohybu [8] aj pri dennom svetle, ak sa neprekročí pribl. 20000 lx.

● Nasmerovanie detektora pohybu

Upozornenie: Toto nastavenie vykonajte pri stmievaní.

- Otočný regulátor **LUX** [14] otočte do polohy ✱.
- Detektor pohybu [8] nasmerujte do stredy priestoru, ktorý sa má snímať.
- Pohybujte sa v snímanom priestore, až kým nebudete spokojní s reagovaním detektora pohybu [8]. Môžete meniť polohu otočného regulátora **SENS** [15] alebo nasmerovanie detektora pohybu [8].
- **Upozornenie:** Myslite na to, že detektor pohybu [8] zachytáva najmä pohyby kolmo k detektoru pohybu [8]. Ak sa pohybujete smerom priamo na detektor pohybu [8], detektor tento pohyb nezachytí.
- Keď už budete s nasmerovaním detektora pohybu [8] spokojní, otočte otočný regulátor **LUX** [14] do požadovanej polohy. Vhodnú polohu otočného regulátora **LUX** [14] môžete určiť za ranného svitania alebo večerného stmievania, počas ktorého by reflektor [1] mal reagovať.
- Otočný regulátor **LUX** [14] pomaly otáčajte proti smeru hodinových ručičiek, až kým detektor pohybu [8] nebude reagovať na pohyby v rámci snímaného priestoru.

● Čistenie a starostlivosť

- Pred čistením vytiahnite poistku alebo vypnite istič v poistkovej skrinke.

- Produkt nikdy neponárajte do vody ani iných kvapalín. V opačnom prípade sa môže poškodiť.
- Produkt čistíte mierne navlhčenou utierkou bez chlpor a jemným čistiacim prostriedkom.
- Po čistení a pred opätovným uvedením do prevádzky znova nasadíte poistku alebo zapnete istič.

● Likvidácia

Obal pozostáva z ekologických materiálov, ktoré môžete odovzdať na miestnych recyklačných zberných miestach.



Všímajte si prosím označenie obalových materiálov pre triedenie odpadu, sú označené skratkami (a) a číslami (b) s nasledujúcim významom: 1–7: Plasty/20–22: Papier a kartón/80–98: Spojené látky.

● Výrobok:



O možnostiach likvidácie opotrebovaného výrobku sa môžete informovať na Vašej obecnej alebo mestskej správe.



Ak výrobok doslúžil, v záujme ochrany životného prostredia ho neodhoďte do domového odpadu, ale odovzdajte na odbornú likvidáciu. Informácie o zberných miestach a ich otváracích hodinách získate na Vašej príslušnej správe.

● Záruka

Výrobok bol starostlivo vyrobený v súlade s prísnymi smernicami kvality a pred dodaním dôkladne otestovaný. V prípade materiálových alebo výrobných chýb máte zákonné práva voči predajcovi výrobku. Vaše zákonné práva nie sú žiadnym spôsobom obmedzené našou zárukou uvedenou nižšie.

Záruka na tento výrobok je 3 roky od dátumu nákupu. Záručná doba začína plynúť dátumom kúpy. Originál dokladu o kúpe si uschovajte na bezpečnom mieste, pretože tento doklad je potrebný ako dôkaz o kúpe.

Akékoľvek poškodenie alebo nedostatky prítomné už v čase nákupu je potrebné nahlásiť ihneď po vybalení výrobku.

Ak sa v priebehu 3 rokov od dátumu zakúpenia preukáže, že výrobok vykazuje chyby materiálu alebo spracovania, podľa vlastného uváženia Vám ho bezplatne opravíme alebo vymeníme. Záručná doba sa na základe poskytnutej záručnej reklamácie nepredlžuje. To platí aj pre vymenené alebo opravené diely.

Táto záruka je neplatná, ak bol výrobok poškodený alebo nesprávne používaný alebo udržiavaný.

Záruka sa vzťahuje na chyby materiálu a výrobné chyby. Táto záruka sa nevzťahuje na časti výrobku, ktoré podliehajú bežnému opotrebovaniu, a preto sa považujú za opotrebovateľné diely (napr. batérie, nabíjateľné batérie, hadice, atramentové kazety), ani na poškodenie krehkých častí, napr. spínačov alebo častí zo skla.

● Postup v prípade poškodenia v záruke

Pre zaručenie rýchleho spracovania Vašej požiadavky dodržte prosím nasledujúce pokyny:

Pre všetky otázky majte pripravený pokladničný doklad a číslo výrobku (IAN 465715_2404) ako dôkaz o kúpe.

Číslo výrobku nájdete na typovom štítku, gravúre, na prednej strane Vášho návodu (dole vľavo) alebo ako nálepku na zadnej alebo spodnej strane.

Ak sa vyskytnú funkčné poruchy alebo iné nedostatky, najskôr telefonicky alebo e-mailom kontaktujte následne uvedené servisné oddelenie.

Produkt označený ako defektný potom môžete s priloženým dokladom o kúpe (pokladničný lístok) a uvedením, v čom spočíva nedostatok a kedy sa vyskytol, bezplatne odoslať na Vám oznámenú adresu servisného pracoviska.

● Servis

 **Servis Slovensko**

Tel.: 0800 008158

E-pošta: owim@lidl.sk

CE IP44

Liste der verwendeten Piktogramme/Symbole	Seite	12
Einleitung	Seite	12
Bestimmungsgemäße Verwendung	Seite	12
Liste der Teile	Seite	12
Technische Daten	Seite	12
Lieferumfang	Seite	13
Allgemeine Sicherheitshinweise	Seite	13
Vor der Inbetriebnahme	Seite	13
Vor der Installation	Seite	13
Produkt installieren	Seite	14
Bedienung	Seite	15
Bewegungsmelder einstellen	Seite	15
Leuchtdauer einstellen	Seite	15
Empfindlichkeit des Sensors einstellen	Seite	15
Tageslichtniveau einstellen	Seite	15
Bewegungsmelder ausrichten	Seite	15
Reinigung und Pflege	Seite	15
Entsorgung	Seite	16
Garantie	Seite	16
Abwicklung im Garantiefall	Seite	17
Service	Seite	17

Liste der verwendeten Piktogramme/Symbole

	Wechselstrom/-spannung		Spritzwasserfest
	Das CE-Zeichen bestätigt Konformität mit den für das Produkt zutreffenden EU-Richtlinien.		Sicherheitshinweise Handlungsanweisungen

LED-AUSSENSTRAHLER

● Einleitung

Wir beglückwünschen Sie zum Kauf Ihres neuen Produkts. Sie haben sich damit für ein hochwertiges Produkt entschieden. Die Bedienungsanleitung ist Teil dieses Produkts. Sie enthält wichtige Hinweise für Sicherheit, Gebrauch und Entsorgung. Machen Sie sich vor der Benutzung des Produkts mit allen Bedien- und Sicherheitshinweisen vertraut. Benutzen Sie das Produkt nur wie beschrieben und für die angegebenen Einsatzbereiche. Händigen Sie alle Unterlagen bei Weitergabe des Produkts an Dritte mit aus.

● Bestimmungsgemäße Verwendung

- Das Produkt ist ausschließlich für eine automatische Beleuchtung im Außenbereich vorgesehen.
- Das Produkt ist ausschließlich zur privaten Verwendung und nicht für den gewerblichen Gebrauch vorgesehen.

● Liste der Teile

- 1 Strahler
- 2 Arretierungsschraube (Montagebügel)
- 3 Federscheibe
- 4 Zahnscheibe
- 5 Befestigungsschraube
- 6 Dübel
- 7 Montagebügel
- 8 Bewegungsmelder

- 9 Kunststoffabdeckung
- 10 Dichtungsring
- 11 Klemmenabdeckung
- 12 Kabelverschraubung
- 13 Anschlussklemme
- 14 Drehregler **LUX** (Lichtempfindlichkeit)
- 15 Drehregler **SENS** (Empfindlichkeit)
- 16 Drehregler **TIME** (Leuchtdauer)

● Technische Daten

Betriebsspannung:	230 V~, 50 Hz, 24 W
LED-Anzahl:	28 (nicht austauschbar)
Dämmerungsschalter:	einstellbar von 10 lx – 20.000 lx
Leuchtdauer:	einstellbar von ca. 10 s – 7 min
Schutzklasse:	I
Schutzart:	IP44 (spritzwasserfest)
Abmessungen (H × B × T):	ca. 192 mm × 160 mm × 90 mm
Projektionsfläche:	max. 213 cm ²
Montagehöhe:	ca. 2,5 m
Gewicht:	ca. 420 g
GS-zertifiziert	
Dieses Produkt enthält eine Lichtquelle der Energieeffizienzklasse „F“.	

● **Lieferumfang**

- 1 LED-Außenstrahler
- 2 Dübel (Ø 6 mm)
- 2 Schrauben
- 1 Klemmenabdeckung
- 1 Kabelverschraubung
- 1 Montage- und Bedienungsanleitung



Allgemeine Sicherheitshinweise

**MACHEN SIE SICH VOR DER ERSTEN
BENUTZUNG DES PRODUKTS MIT ALLEN
BEDIEN- UND SICHERHEITSHINWEISEN
VERTRAUT! HÄNDIGEN SIE ALLE
UNTERLAGEN BEI WEITERGABE DES
PRODUKTS AN DRITTE EBENFALLS MIT AUS!**

■ **LEBENS- UND UNFALLGEFAHR FÜR KLEINKINDER UND KINDER!**

- Lassen Sie Kinder niemals unbeaufsichtigt mit dem Verpackungsmaterial. Es besteht Erstickungsgefahr durch Verpackungsmaterial. Kinder unterschätzen häufig die Gefahren. Halten Sie Kinder stets vom Produkt fern.
- Dieses Produkt kann von Kindern ab 8 Jahren und darüber sowie von Personen mit verringerten physischen, sensorischen oder mentalen Fähigkeiten oder Mangel an Erfahrung und Wissen benutzt werden, wenn sie beaufsichtigt oder bezüglich des sicheren Gebrauchs des Produkts unterwiesen wurden und die daraus resultierenden Gefahren verstehen. Kinder dürfen nicht mit dem Produkt spielen. Reinigung und Benutzerwartung dürfen nicht von Kindern ohne Beaufsichtigung durchgeführt werden.



GEFAHR! STROMSCHLAGRISIKO!

- Überprüfen Sie vor jedem Netzanschluss das Produkt auf etwaige Beschädigungen. Benutzen Sie das Produkt niemals, wenn Sie irgendwelche Beschädigungen feststellen.

- Vergewissern Sie sich vor der Montage, dass die vorhandene Netzspannung mit der benötigten Betriebsspannung des Produkts übereinstimmt (230 V~ 50 Hz). Montieren Sie das Produkt nicht, wenn dies nicht der Fall ist.

VORSICHT! VERBRENNUNGSRISIKO!

Stellen Sie sicher, dass das Produkt ausgeschaltet und mindestens 15 Minuten lang abgekühlt ist, bevor Sie es berühren. Das Produkt kann eine große Hitze entwickeln.

■ **VORSICHT! BRANDRISIKO!**

 Montieren Sie das Produkt mit einer Entfernung von mindestens 0,5 m zu angestrahlten Materialien. Eine übermäßige Wärmeentwicklung kann zu Brandentwicklung führen.

■ **VORSICHT! VERLETZUNGS- RISIKO!** Ein beschädigtes

- Lampenglas ist vor einer weiteren Benutzung des Produkts zu ersetzen.
- Das Produkt ist nur zur Installation außerhalb des Handbereichs vorgesehen.
 - Dieses Produkt enthält keine vom Nutzer reparierbaren Teile. Die LEDs und die integrierte LED-Steuerung können nicht ersetzt werden.
 - Falls die Leuchtmittel am Ende ihrer Lebensdauer ausfallen, muss das gesamte Produkt entsorgt werden.
 - Der LED-Strahler ist nur mit dem eingebauten LED-Vorschaltgerät zu verwenden.

● **Vor der Inbetriebnahme**

Hinweis: Entfernen Sie sämtliches Verpackungsmaterial vom Produkt.

- Entfernen Sie die Kunststoffabdeckung  vom Produkt (Abb. B).

● **Vor der Installation**

- **Wichtig:** Der elektrische Anschluss muss durch einen ausgebildeten Elektriker oder eine für Elektroinstallationen eingewiesene Person erfolgen. Diese Person muss Kenntnis über die Eigenschaften des Produkts und Anschlussbestimmungen haben.

- Vor der Installation: Stellen Sie sicher, dass an der Leitung, an der das Produkt angeschlossen werden soll, keine Spannung vorliegt. Entfernen Sie hierfür die Sicherung oder schalten Sie den Leitungsschutzschalter im Sicherungskasten aus (0-Stellung).
- Überprüfen Sie die Spannungsfreiheit mit einem Spannungsprüfer.
- Das enthaltene Montagematerial ist für herkömmliches festes Mauerwerk geeignet. Informieren Sie sich, welches Montagematerial für den von Ihnen gewählten Montageuntergrund geeignet ist. Informieren Sie sich hierüber gegebenenfalls bei einer Fachkraft.

● Produkt installieren

- Vergewissern Sie sich, dass Sie nicht auf Strom-, Gas- oder Wasserleitungen stoßen, wenn Sie in die Wand bohren. Verwenden Sie eine Bohrmaschine, um die Löcher in die Wand zu bohren. Beachten Sie alle Sicherheitshinweise in der Bedienungsanleitung Ihrer Bohrmaschine. Ansonsten drohen Tod oder Verletzungsgefahr durch Stromschlag.

Achten Sie bei der Auswahl des Montageortes auf Folgendes:

- Stellen Sie sicher, dass der Strahler **1** den gewünschten Bereich ausleuchtet. Sie können den Strahler **1** vertikal bewegen.
- Stellen Sie sicher, dass der Bewegungsmelder **8** den gewünschten Bereich erfasst. Der Bewegungsmelder **8** hat einen Erfassungsbereich von max. 12 m bei einem Erfassungswinkel von ca. 180° (abhängig von der Montagehöhe – ideal ist eine Höhe von 2,5 m) (Abb. E).
- Achten Sie darauf, dass der Bewegungsmelder **8** nachts nicht von Straßenbeleuchtung angestrahlt wird. Dies kann die Wirkungsweise beeinflussen.

Gehen Sie zur Montage wie folgt vor:

1. Lösen Sie die Arretierungsschrauben **2** mit einem Kreuzschlitzschraubendreher, um den Montagebügel **7** vom Strahler **1** zu entfernen.
2. Halten Sie den Montagebügel **7** waagrecht gegen die Wand (mit einer Wasserwaage ggf. prüfen). Markieren Sie die Bohrlöcher.
3. Bohren Sie die Bohrlöcher (Ø 6 mm). Stecken Sie die Dübel **6** in die Bohrlöcher (Abb. A).
4. Befestigen Sie den Montagebügel **7** mit den mitgelieferten Befestigungsschrauben **5** an der Wand. Überprüfen Sie den festen Sitz.
5. Führen Sie das Verbindungskabel (nicht enthalten) vom Typ H05RN-F 3G 1,0 mm² durch die Kabelverschraubung **12** und die Klemmenabdeckung **11** zu der Anschlussklemme **13**. Die geeignete Länge für die Verbindungsdrähte ist in Abb. C angegeben.
6. Öffnen Sie die Anschlussklemme **13**, indem Sie die Schrauben mit einem Kreuzschlitzschraubendreher lösen.
7. Verbinden Sie das Verbindungskabel mit der Anschlussklemme **13**. Beachten Sie die Markierungen auf der Anschlussklemme **13** (L für den spannungsführenden Leiter, N für den Nullleiter und  für den Schutzleiter) (Abb. C).
8. Schließen Sie die Anschlussklemme **13**, indem Sie die Schrauben festziehen. Stellen Sie sicher, dass der Dichtungsring **10** korrekt sitzt (Abb. B). Schließen Sie die Klemmenabdeckung **11** und die Kabelverschraubung **12**, um das Verbindungskabel zu fixieren.
9. Verwenden Sie einen Kreuzschlitzschraubendreher, um den Strahler **1** mit den zuvor entfernten Arretierungsschrauben **2**, Federscheiben **3** und Zahnscheiben **4** am Montagebügel **7** zu befestigen (Abb. A).
10. Richten Sie den Strahler **1** in die gewünschte Richtung aus. Der Bewegungsmelder **8** kann horizontal um ca. 150° und vertikal um ca. 180° gedreht werden.

- 1.1. Setzen Sie die Sicherung wieder ein oder schalten Sie den Leitungsschutzschalter wieder ein. Das Produkt ist nun betriebsbereit.

● **Bedienung**

● **Bewegungsmelder einstellen**

- Je nach den Voreinstellungen des Bewegungsmelders **8** schaltet sich der Strahler **1** für eine bestimmte Zeit ein, sobald der Bewegungsmelder **8** eine Bewegung erfasst. Diese Voreinstellungen werden an den 3 Reglern auf der Unterseite des Bewegungsmelders **8** vorgenommen (Abb. D).

● **Leuchtdauer einstellen**



- Drehen Sie den Drehregler **TIME 16** gegen den Uhrzeigersinn, um die Beleuchtungsdauer zu erhöhen. Die Beleuchtungsdauer können Sie in einem Zeitfenster von ca. 10 Sekunden bis 7 Minuten einstellen.

● **Empfindlichkeit des Sensors einstellen**

- Drehen Sie den Drehregler **SENS 15** gegen den Uhrzeigersinn, um die Empfindlichkeit des Sensors zu erhöhen.

Hinweis: Der Bewegungsmelder **8** erfasst Wärmestrahlung. Er reagiert bei niedrigen Außentemperaturen empfindlicher auf Körperwärme als bei warmen Außentemperaturen. Achten Sie darauf, ggf. die Empfindlichkeit des Sensors im Laufe der Jahreszeiten zu regulieren.

● **Tageslichtniveau einstellen**

- Drehen Sie den Drehregler **LUX 14** gegen den Uhrzeigersinn, um das Tageslichtniveau zu erhöhen.
- In der Position  reagiert der Bewegungsmelder **8** nur bei Nacht (bei ca. 10 lx).
- In der Position  reagiert der Bewegungsmelder **8** auch bei Tageslichtniveau, solange ca. 20.000 lx nicht überschritten werden.

● **Bewegungsmelder ausrichten**

Hinweis: Sie sollten diese Einstellung bei Dämmerung durchführen.

- Drehen Sie den Drehregler **LUX 14** auf die Position .
- Richten Sie den Bewegungsmelder **8** in die zentrale Richtung des gewünschten Erfassungsbereichs.
- Bewegen Sie sich im Erfassungsbereich, bis Sie mit dem Ansprechverhalten des Bewegungsmelders **8** zufrieden sind. Verändern Sie dazu die Position des Drehreglers **SENS 15** oder die Ausrichtung des Bewegungsmelders **8**.
- **Hinweis:** Beachten Sie, dass der Bewegungsmelder **8** vorwiegend Bewegungen quer zum Bewegungsmelder **8** erfasst. Wenn Sie sich geradewegs auf den Bewegungsmelder **8** zu bewegen, kann er diese Bewegung nicht erfassen.
- Wenn Sie den Bewegungsmelder **8** zufriedenstellend ausgerichtet haben, drehen Sie anschließend den Drehregler **LUX 14** in die gewünschte Position. Sie können die geeignete Position des Drehreglers **LUX 14** während der Morgen- oder Abenddämmerung bestimmen, in der der Spot **1** reagieren soll.
- Drehen Sie den Drehregler **LUX 14** langsam gegen den Uhrzeigersinn, bis der Bewegungsmelder **8** auf Bewegungen innerhalb des Erfassungsbereiches reagiert.

● **Reinigung und Pflege**

- Entfernen Sie vor der Reinigung im Sicherungskasten die Sicherung oder schalten Sie den Leitungsschutzschalter aus.
- Tauchen Sie das Produkt niemals in Wasser oder in andere Flüssigkeiten. Andernfalls kann das Produkt beschädigt werden.
- Reinigen Sie das Produkt mit einem fusselfreien, leicht angefeuchteten Tuch und mildem Reinigungsmittel.
- Setzen Sie nach der Reinigung und vor der erneuten Inbetriebnahme die Sicherung wieder ein oder schalten Sie den Leitungsschutzschalter wieder an.

● Entsorgung

Die Verpackung besteht aus umweltfreundlichen Materialien, die Sie über die örtlichen Recyclingstellen entsorgen können.



Beachten Sie die Kennzeichnung der Verpackungsmaterialien bei der Abfalltrennung, diese sind gekennzeichnet mit Abkürzungen (a) und Nummern (b) mit folgender Bedeutung: 1-7: Kunststoffe/20-22: Papier und Pappe/80-98: Verbundstoffe.

Produkt:



Möglichkeiten zur Entsorgung des ausgedienten Produkts erfahren Sie bei Ihrer Gemeinde- oder Stadtverwaltung.



Werfen Sie Ihr Produkt, wenn es ausgedient hat, im Interesse des Umweltschutzes nicht in den Hausmüll, sondern führen Sie es einer fachgerechten Entsorgung zu. Über Sammelstellen und deren Öffnungszeiten können Sie sich bei Ihrer zuständigen Verwaltung informieren.

● Garantie

Das Produkt wurde nach strengen Qualitätsrichtlinien hergestellt und vor der Auslieferung sorgfältig geprüft. Im Falle von Material- oder Herstellungsfehlern haben Sie gegenüber dem Verkäufer des Produkts gesetzliche Rechte. Ihre gesetzlichen Rechte werden in keiner Weise durch unsere unten aufgeführte Garantie eingeschränkt.

Die Garantie für dieses Produkt beträgt 3 Jahre ab Kaufdatum. Die Garantiezeit beginnt mit dem Kaufdatum. Bewahren Sie den Originalkaufbeleg an einem sicheren Ort auf, da dieses Dokument als Nachweis des Kaufs erforderlich ist.

Alle Schäden oder Mängel, die bereits zum Zeitpunkt des Kaufs vorhanden sind, müssen unverzüglich nach dem Auspacken des Produkts gemeldet werden.

Sollte das Produkt innerhalb von 3 Jahren ab Kaufdatum einen Material- oder Herstellungsfehler aufweisen, werden wir es – nach unserer Wahl – kostenlos für Sie reparieren oder ersetzen. Die Garantiezeit verlängert sich durch einen stattgegebenen Gewährleistungsanspruch nicht. Dies gilt auch für ersetzte und reparierte Teile.

Diese Garantie erlischt, wenn das Produkt beschädigt oder unsachgemäß verwendet oder gewartet wurde.

Die Garantie deckt Material- und Herstellungsfehler ab. Diese Garantie erstreckt sich weder auf Produktteile, die normalem Verschleiß unterliegen, und somit als Verschleißteile gelten (z. B. Batterien, Akkus, Schläuche, Farbpatronen), noch auf Schäden an zerbrechlichen Teilen, z. B. Schalter oder Teile aus Glas.

● Abwicklung im Garantiefall

Um eine schnelle Bearbeitung Ihres Anspruchs zu gewährleisten, beachten Sie die folgenden Hinweise:

Halten Sie den Originalkaufbeleg und die Artikelnummer (IAN 465715_2404) als Nachweis für den Kauf bereit.

Sie finden die Artikelnummer auf dem Typenschild, einer Gravur auf dem Produkt, der Startseite der Bedienungsanleitung (unten links) oder als Aufkleber auf der Rück- oder Unterseite des Produkts.

Sollten Funktionsfehler oder sonstige Mängel auftreten, wenden Sie sich zunächst telefonisch oder per E-Mail an die unten aufgeführte Serviceabteilung.

Sobald das Produkt als defekt erfasst wurde, können Sie es kostenlos an die Ihnen mitgeteilte Service-Anschrift zurücksenden. Stellen Sie sicher, dass Sie den Originalkaufbeleg (Kassenbon) sowie eine kurze, schriftliche Beschreibung beilegen, in der die Einzelheiten des Defekts und der Zeitpunkt des Auftretens dargelegt sind.

● Service

DE **Service Deutschland**

Tel.: 0800 5435 111

E-Mail: owim@lidl.de

AT **Service Österreich**

Tel.: 0800 292726

E-Mail: owim@lidl.at

CH **Service Schweiz**

Tel.: 0800 562153

E-Mail: owim@lidl.ch

CE IP44

OWIM GmbH & Co. KG

Stiftsbergstraße 1
74167 Neckarsulm
GERMANY

Model No.: HG09757A/HG09757B

Version: 09/2024

IAN 465715_2404

