



## **AKKU-HANDLEUCHE/RECHARGEABLE LIGHT/ LAMPE BALADEUSE RECHARGEABLE PASL 4000 B3**

(DE) (AT) (CH)

### **AKKU-HANDLEUCHE**

Bedienungs- und Sicherheitshinweise

(FR) (BE)

### **LAMPE BALADEUSE RECHARGEABLE**

Instructions d'utilisation et consignes de sécurité

(PL)

### **AKUMULATOROWA LAMPA RĘCZNA**

Wskazówki dotyczące obsługi i bezpieczeństwa

(SK)

### **AKUMULÁTOROVÉ RUČNÉ SVIETIDLO**

Pokyny pre obsluhu a bezpečnostné pokyny

(DK)

### **BATTERIDREVEN HÅNDLYGT**

Brugs- og sikkerhedsanvisninger

(HU)

### **AKKUS KÉZI LÁMPA**

Kezelési és biztonsági utalások

(GB) (IE)

### **RECHARGEABLE LIGHT**

Operation and safety notes

(NL) (BE)

### **ACCU-HANDLAMP**

Bedienings- en veiligheidsinstructies

(CZ)

### **AKU RUČNÍ SVÍTLNA**

Pokyny pro obsluhu a bezpečnostní pokyny

(ES)

### **LÁMPARA DE MANO RECARGABLE**

Instrucciones de utilización y de seguridad

(IT)

### **LAMPADA DA LAVORO RICARICABILE**

Indicazioni per l'uso e per la sicurezza

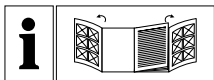

DE/AT/CH	Bedienungs- und Sicherheitshinweise	Seite	5
GB/IE	Operation and safety notes	Page	13
FR/BE	Instructions d'utilisation et consignes de sécurité	Page	20
NL/BE	Bedienings- en veiligheidsinstructies	Pagina	29
PL	Wskazówki dotyczące obsługi i bezpieczeństwa	Strona	37
CZ	Pokyny pro obsluhu a bezpečnostní pokyny	Strana	45
SK	Pokyny pre obsluhu a bezpečnostné pokyny	Strana	52
ES	Instrucciones de utilización y de seguridad	Página	59
DK	Brugs- og sikkerhedsanvisninger	Side	67
IT	Indicazioni per l'uso e per la sicurezza	Pagina	74
HU	Kezelési és biztonsági utalások	Oldal	82

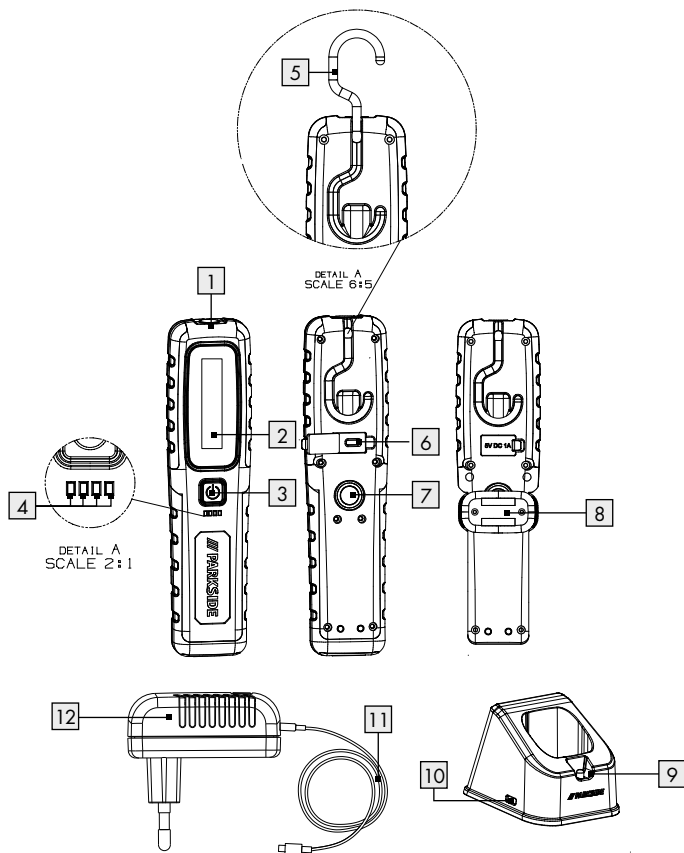
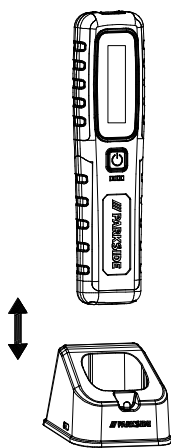
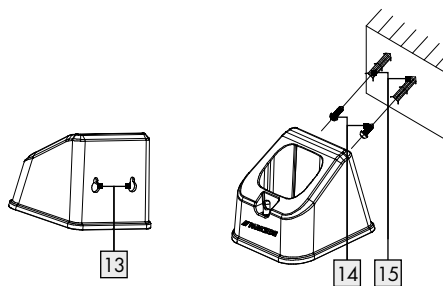
**A****B****C**

D

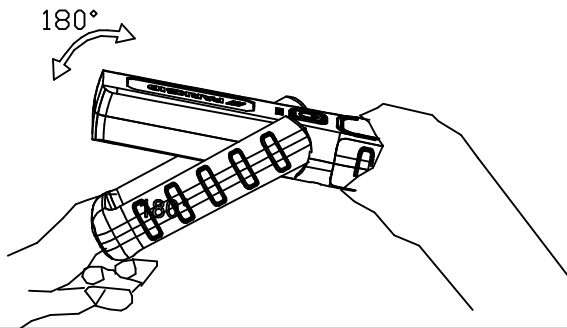
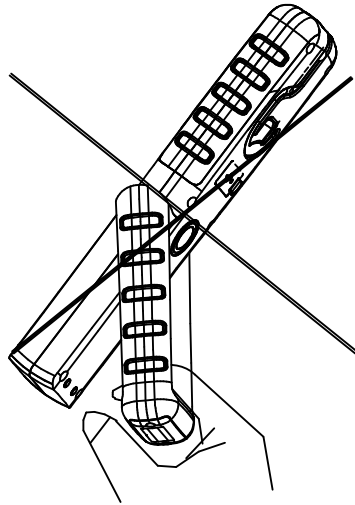
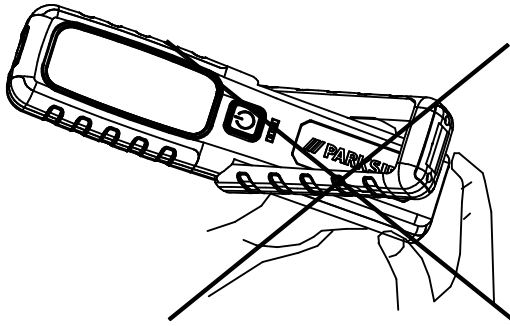

<b>Legende der verwendeten Piktogramme</b> .....	Seite	6
<b>Einleitung</b> .....	Seite	6
Bestimmungsgemäße Verwendung.....	Seite	6
Teilebeschreibung.....	Seite	6
Technische Daten.....	Seite	6
Lieferumfang.....	Seite	7
<b>Sicherheitshinweise</b> .....	Seite	7
Sicherheitshinweise für Batterien / Akkus.....	Seite	8
<b>Vor dem Gebrauch</b> .....	Seite	8
Produkt aufladen.....	Seite	9
<b>Gebrauch</b> .....	Seite	9
Bedienung.....	Seite	9
Produkt anbringen.....	Seite	10
Ladestation montieren.....	Seite	10
<b>Wartung und Reinigung</b> .....	Seite	10
<b>Entsorgung</b> .....	Seite	10
<b>Garantie und Service</b> .....	Seite	12
Garantie.....	Seite	12
Abwicklung im Garantiefall.....	Seite	12
Service.....	Seite	12

Legende der verwendeten Piktogramme			
	Gleichstrom/-spannung		Polarität des Ausgangspols
	Wechselstrom/-spannung		USB-Anschluss
	Schutzklasse II		SMPS (Switch mode power supply unit) (Schaltnetzteil)
	Schutzklasse III		Kurzschlussfester Sicherheitstransformator
	Das CE-Zeichen bestätigt die Konformität mit den für das Produkt zutreffenden EU-Richtlinien.		Das Symbol zeigt an, dass der SELV-Adapter nicht verwendet werden darf, wenn die Stifte des SELV-Adapters beschädigt sind.
	Sicherheitshinweise Handlungsanweisungen	<b>Ta</b>	Maximale Umgebungstemperatur

## Akku-Handleuchte PASL 4000 B3

### ● Einleitung

Wir beglückwünschen Sie zum Kauf Ihres neuen Produkts. Sie haben sich damit für ein hochwertiges Produkt entschieden. Die Bedienungsanleitung ist Teil dieses Produkts. Sie enthält wichtige Hinweise für Sicherheit, Gebrauch und Entsorgung. Machen Sie sich vor der Benutzung des Produkts mit allen Bedien- und Sicherheitshinweisen vertraut. Benutzen Sie das Produkt nur wie beschrieben und für die angegebenen Einsatzbereiche. Händigen Sie alle Unterlagen bei Weitergabe des Produkts an Dritte mit aus.

### ● Bestimmungsgemäße Verwendung



Dieses Produkt ist für den normalen Gebrauch bestimmt. Dieses Produkt ist nur für den privaten Gebrauch in trockenen

Innenräumen geeignet, z. B. im Abstellraum oder Korridor. Das Produkt ist nicht für den gewerblichen Einsatz oder für andere Einsatzbereiche bestimmt. Nur zur Verwendung im Innenbereich!

- Dieses Produkt ist nicht zur Raumbeleuchtung im Haushalt geeignet.

### ● Teilebeschreibung

- 1 Strahler
- 2 Seitenleuchte
- 3 EIN-/AUS-Schalter
- 4 Lade-Kontrollleuchte (LED-Stableuchte)
- 5 Klapphaken
- 6 USB-Eingangsbuchse (Typ C) für LED-Stableuchte
- 7 Magnet
- 8 Magnettefuß
- 9 Betriebsanzeige (Ladestation)
- 10 USB-Eingangsbuchse (Typ C) für Ladestation
- 11 USB-Kabel
- 12 SELV-Adapter
- 13 Befestigungsloch (Ladestation)
- 14 Schraube
- 15 Dübel

### ● Technische Daten

Eingang:	5V=== max. 1 A
LEDs:	1 x 1,7W für Strahler, 1 x 3,5 W für weißes Licht, 1 x 0,17W für UV-Licht (nicht austauschbar)
Akku:	1 x Lithium-Ion 3,7V==, 2200mAh (18650) (nicht austauschbar)

Ladedauer:	ca. 6–8 Stunden (mit beiliegendem SELV-Adapter)
Leuchtdauer:	ca. 3,5 Stunden bei der Seitenleuchte und 8 Stunden bei dem Strahler (bei voll geladenem Akku)
Schutzklasse:	III/

### SELV-Adapter:

Information	Wert	Einheit
Name oder Handelsmarke des Herstellers, Handelsregisternummer und Adresse:	OWIM GmbH & Co. KG HRA 721742 Stiftsbergstraße 1, 74167 Neckarsulm, GERMANY	
Modellnummer	LC-H050100EU	
Eingangsspannung	100–240	V~
Eingangsfrequenz (AC)	50/60	Hz
Ausgangsspannung	5,0	V===
Ausgangsstrom	1,0	A
Ausgangsleistung	5,0	W
Durchschnittliche aktive Effizienz	73,7	%
Leerlauf-Stromverbrauch	0,08	W
Schutzklasse	II/	
Schutzart	IP20 (nur an trockenen Orten verwenden)	

### Ladestation:

Eingang:	5V===, 1 A
Modell:	SC-001

### ● Lieferumfang

1 LED-Stableuchte	2 Dübel (ø ca. 6 mm)
1 SELV-Adapter	1 Bohrschablone
1 Ladestation	1 USB-Kabel
2 Schrauben (ø ca. 4 mm)	1 Bedienungsanleitung



## Sicherheitshinweise



### **⚠️ WARNUNG! LEBENS- UND UNFALLGEFAHREN FÜR KLEINKINDER UND KINDER!**

Lassen Sie Kinder niemals unbeaufsichtigt mit dem Verpackungsmaterial. Es besteht Erstickungsgefahr durch Verpackungsmaterial. Kinder unterschätzen häufig die Gefahren. Halten Sie Kinder stets vom Verpackungsmaterial fern. Dieses Produkt ist kein Spielzeug.

- Dieses Produkt kann von Kindern ab 8 Jahren und darüber sowie von Personen mit verringerten physischen, sensorischen oder mentalen Fähigkeiten oder Mangel an Erfahrung und Wissen benutzt werden, wenn sie beaufsichtigt oder bezüglich des sicheren Gebrauchs des Produktes unterwiesen wurden und die daraus resultierenden Gefahren verstehen. Kinder dürfen nicht mit dem Produkt spielen. Reinigung und Benutzerwartung dürfen nicht von Kindern ohne Beaufsichtigung durchgeführt werden.
- Dieses Produkt ist kein Spielzeug, es gehört nicht in Kinderhände. Kinder können die Gefahren, die im Umgang mit elektrischen Produkten entstehen, nicht erkennen.
- Verwenden Sie das Produkt nicht, wenn Sie irgendwelche Beschädigungen feststellen.



### **⚠️ VORSICHT! EXPLOSIONSGEFAHR!** Verwenden Sie das Produkt nicht in explosionsgefährdeter

- Umgebung, in der sich brennbare Dämpfe, Gase oder Stäube befinden.
- Schützen Sie das Produkt vor Nässe und Feuchtigkeit. Niemals in Wasser oder andere Flüssigkeiten tauchen!
  - Schließen Sie das Produkt nur an eine ordnungsgemäß installierte Steckdose an. Die jeweilige Spannung muss den Angaben im Kapitel „Technische Daten“ entsprechen.
  - Achten Sie darauf, dass die Steckdose gut zugänglich ist, um im Bedarfsfall schnell den Netzstecker ziehen zu können.
  - Nehmen Sie keine Änderungen oder Reparaturen am Produkt vor. Die LEDs können und dürfen nicht ausgetauscht werden.

**⚠ VORSICHT!** Die Schutzhülle der LEDs ist nicht austauschbar. Entsorgen Sie das Produkt, wenn Sie Risse oder Bruchspuren an der Schutzhülle feststellen.

- Entsorgen Sie das Produkt, wenn das Produkt, das USB-Kabel oder der SELV-Adapter beschädigt sind.
- Schließen Sie das Produkt nicht an, wenn das Produkt, das USB-Kabel oder der Stecker beschädigt sind oder das Produkt heruntergefallen ist.
- Achten Sie darauf, dass das USB-Kabel nicht durch scharfe Kanten oder heiße Gegenstände beschädigt werden kann. Wickeln Sie das USB-Kabel vor dem Gebrauch vollständig ab.
- Halten Sie leicht brennbare Materialien vom Produkt fern. Hängen Sie niemals Gegenstände über das Produkt oder den SELV-Adapter und decken Sie diese nicht ab.
- Ziehen Sie den SELV-Adapter ab, wenn Sie das Produkt nicht benutzen und bevor Sie es reinigen. Tun Sie dies auch, wenn während des Betriebs oder des Aufladens offensichtlich eine Störung auftritt, z. B. Qualm, Verbrennungsgeruch etc. oder bei Gewitter. Ziehen Sie dabei immer am SELV-Adapter. Ziehen Sie nicht am USB-Kabel.
- Schützen Sie das Produkt vor starker Hitze und Kälte.
- Das Produkt ist ausschließlich zum Betrieb am mitgelieferten SELV-Adapter geeignet.
- Beachten Sie, dass der SELV-Adapter auch ohne Betrieb des Produkts noch eine geringe Leistung aufnimmt, solange sich der SELV-Adapter in der Steckdose befindet. Zum vollständigen Ausschalten entfernen Sie den SELV-Adapter aus der Steckdose.
- Die LEDs sind nicht austauschbar. Sollten die LEDs am Ende ihrer Lebensdauer ausfallen, muss das ganze Produkt ersetzt werden.



## Sicherheitshinweise für Batterien/Akkus

- **LEBENSGEFAHR!** Halten Sie Batterien/Akkus außer Reichweite von Kindern. Suchen Sie im Falle eines Verschluckens sofort einen Arzt auf!



**EXPLOSIONSGEFAHR!** Laden Sie nicht aufladbare Batterien niemals wieder auf. Schließen Sie Batterien/Akkus nicht kurz und/oder öffnen Sie diese nicht. Überhitzung, Brandgefahr oder Platzen können die Folge sein.

- Werfen Sie Batterien/Akkus niemals in Feuer oder Wasser.
- Setzen Sie Batterien/Akkus keiner mechanischen Belastung aus.

## Risiko des Auslaufens von Batterien/Akkus

- Vermeiden Sie extreme Bedingungen und Temperaturen, die auf Batterien/Akkus einwirken können z. B. auf Heizkörpern/direkte Sonneneinstrahlung.
- Wenn Batterien/Akkus ausgelaufen sind, vermeiden Sie den Kontakt von Haut, Augen und Schleimhäuten mit den Chemikalien! Spülen Sie die betroffenen Stellen sofort mit klarem Wasser und suchen Sie einen Arzt auf!



**SCHUTZHANDSCHUHE TRAGEN!** Ausgelaufene oder beschädigte Batterien/Akkus können bei

- Berührung mit der Haut Verätzungen verursachen. Tragen Sie deshalb in diesem Fall geeignete Schutzhandschuhe.
- Dieses Produkt hat einen eingebauten Akku, welcher nicht durch den Benutzer ersetzt werden kann. Der Ausbau oder Austausch des Akkus darf nur durch den Hersteller oder seinen Kundendienst oder eine ähnlich qualifizierte Person erfolgen, um Gefährdungen zu vermeiden. Bei der Entsorgung ist darauf hinzuweisen, dass dieses Produkt einen Akku enthält.

## ● Vor dem Gebrauch

**Hinweis:** Entfernen Sie sämtliches Verpackungsmaterial vom Produkt.



## ● Produkt aufladen

**Hinweis:** Sie können das Produkt an einer haushaltsüblichen Steckdose durch Verwendung des mitgelieferten USB-Kabels [11] und des SELV-Adapters [12] aufladen. Ein Ladevorgang dauert ca. 6–8 Stunden. Beachten Sie, dass der integrierte Akku vor der Verwendung des Produkts aufgeladen werden muss.

Der Akku ist fest im Fuß des Produkts eingebaut.

**Hinweis:** Laden Sie das Produkt vor dem ersten Gebrauch vollständig auf.

**Hinweis:** Laden Sie das Produkt mindestens einmal im Monat auf, wenn es längere Zeit nicht verwendet worden ist.

**Hinweis:** Wenn das Produkt über einen längeren Zeitraum (ca. 2 Monate) nicht aufgeladen wurde, kann sich der integrierte Akku im Ruhezustand befinden. Laden und entladen Sie das Produkt mehrfach hintereinander, um den integrierten Akku wieder zu aktivieren.

**Hinweis:** Sie können das Produkt direkt mittels SELV-Adapter [12] oder mittels Ladestation aufladen.

- Schalten Sie das Produkt vor dem Ladevorgang aus (EIN-/AUS-Schalter [3] drücken).
- Um das Produkt direkt mittels SELV-Adapter [12] aufzuladen, entfernen Sie die rote Gummabdeckung auf der Rückseite des Produkts, stecken Sie das USB-Kabel [11] in den USB-Anschluss des SELV-Adapters [12]. Verbinden Sie dann den USB-Anschluss (Typ C) des USB-Kabels [11] mit der USB-Eingangsbuchse (Typ C) [6] der LED-Stableuchte.
- Um das Produkt mittels Ladestation aufzuladen, stecken Sie das USB-Kabel [11] in den USB-Anschluss des SELV-Adapters [12]. Verbinden Sie dann den USB-Anschluss (Typ C) des USB-Kabels [11] mit der USB-Eingangsbuchse (Typ C) [10] der Ladestation. Setzen Sie anschließend das Produkt in die Ladestation ein, um das Produkt aufzuladen (siehe Abb. B).

**Hinweis:** Die Betriebsanzeige (Ladestation) [9] leuchtet rot, wenn die Stromversorgung abgeschlossen ist. Sie leuchtet kontinuierlich rot, bis die Stromversorgung unterbrochen wird.

**Hinweis:** Das Produkt verfügt über einen Überladungsschutz. Trotzdem sollten Sie das

Produkt nach Abschluss des Ladevorgangs vom Stromnetz trennen.

**Hinweis:** Die grünen Lade-Kontrollleuchten (LED-Stableuchte) [4] leuchten auf und blinken während des Ladevorgangs. Es gibt 4 Anzeigelampen, die den Ladevorgang anzeigen (ca. 25%/50%/75%/100%). Wenn die Anzeige kontinuierlich leuchtet, bedeutet dies, dass der dargestellte Ladevorgang beendet wurde. Wenn der Ladevorgang abgeschlossen ist, leuchten alle Anzeigen ohne zu blinken. Ziehen Sie den SELV-Adapter [12] aus der Steckdose. Trennen Sie den SELV-Adapter [12] von dem Produkt, damit sich der Akku nicht entlädt.

## ● Gebrauch

**⚠ VORSICHT! UNFALLGEFAHR!** Lagern und befestigen Sie das Produkt stets so, dass keine Verletzungsgefahr durch das Produkt besteht und dieses nicht beschädigt werden kann.

**Hinweis:** Das Produkt kann mit dem Klapphaken [5] oder mithilfe des Magnettefußes [8] bzw. des Magneten [7] auf der Rückseite an einer flachen, ferromagnetischen Oberfläche befestigt werden. Sie können das Produkt auf dem Magnettefuß [8] um bis zu 180 ° neigen.

**VORSICHT!** Bitte beachten Sie die Position Ihrer Hände beim Drehen des Magnettefußes [8], um ein Einklemmen der Finger zu vermeiden (siehe Abb. D).

## ● Bedienung

- Laden Sie das Produkt vollständig auf wie im Kapitel „Produkt aufladen“ beschrieben.
- Das Produkt kann in 3 verschiedenen Modi betrieben werden. Diese können Sie wie folgt wählen:
  - Drücken Sie wiederholt den EIN-/AUS-Schalter [3].
  - Einmal drücken: Die Seitenleuchte [2] leuchtet mit weißem Licht auf.
  - Zweimal drücken: Die Seitenleuchte [2] wechselt in den UV-Lichtmodus.

Dreimal drücken: Schaltet die Seitenleuchte **2** aus und den Strahler **1** ein.

Viermal drücken: Schaltet das Produkt aus.

## ● Produkt anbringen

Sie können das Produkt auf zwei verschiedene Arten verwenden:

- Halten Sie den Magneten **7** oder den Magnetfuß **8** gegen eine metallische, magnetische Oberfläche. Das Produkt verbleibt in dieser Position.
- Klappen Sie den Klapphaken **5** aus, um das Produkt an einer geeigneten Aufhängevorrichtung aufzuhängen. Sie können den Klapphaken **5** um 360° drehen.

**Hinweis:** Achten Sie beim Aufhängen des Produkts darauf, dass der gewählte Aufhängeort für das Gewicht des Produkts geeignet ist.

## ● Ladestation montieren (siehe Abb. C)

**Hinweis:** Sie benötigen eine elektrische Bohrmaschine.

**VORSICHT! VERLETZUNGSGEFAHR!** Lesen Sie die Bedienungsanleitung Ihrer Bohrmaschine, bevor Sie bohren.

**VORSICHT!** Achten Sie beim Bohren darauf, dass Sie keine elektrischen Kabel in der Wand oder Decke beschädigen.

- Markieren Sie den Abstand von ca. 35,5 mm für die beiden Befestigungslöcher.
- Bohren Sie nun die Löcher in die Wand (Ø ca. 6 mm; Tiefe ca. 30 mm).
- Führen Sie die Dübel **15** in die Bohrlöcher ein. Nehmen Sie, falls notwendig, einen Hammer zu Hilfe.
- Schrauben Sie die Schrauben **14** in die Dübel **15**.
- Hängen Sie anschließend die Ladestation in die Schrauben mittels der Befestigungslöcher **13** ein.

- Verwenden Sie die mitgelieferte Bohrschablone zur Markierung der Bohrlöcher.

## ● Wartung und Reinigung

Das Produkt ist wartungsfrei. Die Leuchtdioden sind nicht austauschbar.

- Schalten Sie das Produkt aus und trennen Sie es vom Stromnetz, bevor Sie es reinigen.
- Tauchen Sie das Produkt niemals in Wasser oder andere Flüssigkeiten.
- Verwenden Sie keinesfalls ätzende Reinigungsmittel.
- Reinigen Sie das Produkt regelmäßig mit einem trockenen, fusselfreien Tuch. Verwenden Sie bei stärkeren Verschmutzungen ein leicht angefeuchtetes Tuch.

## ● Entsorgung

Die Verpackung besteht aus umweltfreundlichen Materialien, die Sie über die örtlichen Recyclingstellen entsorgen können.



Beachten Sie die Kennzeichnung der Verpackungsmaterialien bei der Abfalltrennung, diese sind gekennzeichnet mit Abkürzungen (a) und Nummern (b) mit folgender Bedeutung: 1–7: Kunststoffe/20–22: Papier und Pappe/80–98: Verbundstoffe.



Möglichkeiten zur Entsorgung des ausgedienten Produkts erfahren Sie bei Ihrer Gemeinde- oder Stadtverwaltung.



Das Symbol der durchgestrichenen Mülltonne bedeutet, dass dieses Gerät am Ende der Nutzungszeit nicht über den Haushaltsmüll entsorgt werden darf. Das Gerät ist bei eingerichteten Sammelstellen, Wertstoffhöfen oder Entsorgungsbetrieben abzugeben. Zudem sind Verteiler von Elektro- und

Elektronikgeräten sowie Verreiber von Lebensmitteln zur Rücknahme verpflichtet. LIDL bietet Ihnen Rückgabemöglichkeiten direkt in den Filialen und Märkten an. Rückgabe und Entsorgung sind für Sie kostenfrei. Beim Kauf eines Neugerätes haben Sie das Recht, ein entsprechendes Altgerät unentgeltlich zurückzugeben. Zusätzlich haben Sie die Möglichkeit, unabhängig vom Kauf eines Neugerätes, unentgeltlich (bis zu drei) Altgeräte abzugeben, die in keiner Abmessung größer als 25 cm sind. Bitte löschen Sie vor der Rückgabe alle personenbezogenen Daten. Bitte entnehmen Sie vor der Rückgabe Batterien oder Akkumulatoren, die nicht vom Altgerät umschlossen sind, sowie Lampen, die zerstörungsfrei entnommen werden können und führen diese einer separaten Sammlung zu.



Das Produkt inkl. Zubehör und die Verpackungsmaterialien sind recyclebar und unterliegen einer erweiterten Herstellerverantwortung. Entsorgen Sie diese getrennt, den abgebildeten Info-tri (Sortierinformation) folgend, für eine bessere Abfallbehandlung. Das Triman-Logo gilt nur für Frankreich.

Defekte oder verbrauchte Batterien/Akkus müssen gemäß Richtlinie 2006/66/EG und deren Änderungen recycelt werden. Geben Sie Batterien/Akkus und/oder das Produkt über die angebotenen Sammeleinrichtungen zurück.



### **Umweltschäden durch falsche Entsorgung der Batterien/Akkus!**

Das Symbol der durchgestrichenen Mülltonne auf Batterien oder Akkus bedeutet, dass Sie Batterien und Akkus nicht im Hausmüll entsorgen dürfen.

Entnehmen Sie die Batterien/den Akku-Pack aus dem Produkt vor der Entsorgung.

Diese können giftige Schwermetalle enthalten und unterliegen der Sondermüllbehandlung. Die chemischen Symbole der Schwermetalle sind wie folgt: Cd = Cadmium, Hg = Quecksilber, Pb = Blei.

Sie sind gesetzlich verpflichtet, alte Batterien und Akkus nach Gebrauch zurückzugeben. Geben Sie deshalb verbrauchte Batterien und Akkus kostenfrei im Handelsgeschäft z. B. in Ihrer LIDL Filiale oder bei einer kommunalen Sammelstelle ab.

Batterien und Akkus können Stoffe enthalten, die schädlich für die menschliche Gesundheit und Umwelt sind. Nur bei einer getrennten Sammlung und Verwertung von alten Batterien und Akkus können die negativen Auswirkungen vermieden werden.

Seien Sie besonders vorsichtig beim Umgang mit lithiumhaltigen Batterien und Akkus, da bei unsachgemäßer Verwendung eine erhöhte Brandgefahr besteht. Kleben Sie dazu die Pole ab, um einen äußeren Kurzschluss zu vermeiden.

Nutzen Sie Batterien mit langer Lebensdauer oder Akkus, um die Entstehung von Abfällen aus Alt-Batterien zu verringern. Beachten Sie die Anweisungen zum Lagern, und vermeiden Sie das vollständige Ent- und Aufladen des Akkus, um die Lebensdauer zu verlängern.

Darüber hinaus sollten Sie Batterien oder Elektro- und Elektronikgeräte mit Batterien oder Akkus nicht im öffentlichen Raum zurücklassen, um eine Vermüllung zu vermeiden. Prüfen Sie Möglichkeiten, Batterien einer Wiederverwendung zuzuführen, anstatt diese zu entsorgen, beispielsweise durch Instandsetzung der Batterie.

## ● Garantie und Service

### ● Garantie

Das Produkt wurde nach strengen Qualitätsrichtlinien hergestellt und vor der Auslieferung sorgfältig geprüft. Im Falle von Material- oder Herstellungsfehlern haben Sie gegenüber dem Verkäufer des Produkts gesetzliche Rechte. Ihre gesetzlichen Rechte werden in keiner Weise durch unsere unten aufgeführte Garantie eingeschränkt.

Die Garantie für dieses Produkt beträgt 3 Jahre ab Kaufdatum. Die Garantiezeit beginnt mit dem Kaufdatum. Bewahren Sie den Originalkaufbeleg an einem sicheren Ort auf, da dieses Dokument als Nachweis des Kaufs erforderlich ist.

Alle Schäden oder Mängel, die bereits zum Zeitpunkt des Kaufs vorhanden sind, müssen unverzüglich nach dem Auspacken des Produkts gemeldet werden.

Sollte das Produkt innerhalb von 3 Jahren ab Kaufdatum einen Material- oder Herstellungsfehler aufweisen, werden wir es – nach unserer Wahl – kostenlos für Sie reparieren oder ersetzen. Die Garantiezeit verlängert sich durch einen stattgegebenen Gewährleistungsanspruch nicht. Dies gilt auch für ersetzte und reparierte Teile.

Diese Garantie erlischt, wenn das Produkt beschädigt oder unsachgemäß verwendet oder gewartet wurde.

Die Garantie deckt Material- und Herstellungsfehler ab. Diese Garantie erstreckt sich weder auf Produktteile, die normalem Verschleiß unterliegen, und somit als Verschleißteile gelten (z. B. Batterien, Schläuche, Farbpatronen), noch auf Schäden an zerbrechlichen Teilen, z. B. Schalter oder Teile aus Glas.

Bei diesem Produkt gilt die Garantiezeit auch für den Akku.

## ● Abwicklung im Garantiefall

Um eine schnelle Bearbeitung Ihres Anliegens zu gewährleisten, folgen Sie bitte den folgenden Hinweisen:

Bitte halten Sie für alle Anfragen den Kassenbon und die Artikelnummer (IAN 425523\_2301) als Nachweis für den Kauf bereit.

Die Artikelnummer entnehmen Sie bitte dem Typenschild, einer Gravur, auf dem Titelblatt Ihrer Bedienungsanleitung (unten links) oder als Aufkleber auf der Rück- oder Unterseite des Produkts.

Sollten Funktionsfehler oder sonstige Mängel auftreten, kontaktieren Sie zunächst die nachfolgend benannte Serviceabteilung telefonisch oder per E-Mail.

Ein als defekt erfasstes Produkt können Sie dann unter Beifügung des Kaufbelegs (Kassenbon) und der Angabe, worin der Mangel besteht und wann er aufgetreten ist, für Sie portofrei an die Ihnen mitgeteilte Service-Anschrift übersenden.

### ● Service

#### DE Service Deutschland

Tel.: 0800 5435 111

E-Mail: [owim@lidl.de](mailto:owim@lidl.de)

#### AT Service Österreich

Tel.: 0800 292726

E-Mail: [owim@lidl.at](mailto:owim@lidl.at)

#### CH Service Schweiz

Tel.: 0800562153

E-Mail: [owim@lidl.ch](mailto:owim@lidl.ch)



<b>List of pictograms used</b> .....	Page 14
<b>Introduction</b> .....	Page 14
Intended use.....	Page 14
Description of parts and features.....	Page 14
Technical data.....	Page 14
Scope of delivery.....	Page 15
<b>Safety instructions</b> .....	Page 15
Safety instructions for batteries/rechargeable batteries.....	Page 16
<b>Before use</b> .....	Page 16
Charging the product.....	Page 16
<b>Use</b> .....	Page 17
Operation.....	Page 17
Fixing the product.....	Page 17
Mounting the charging station.....	Page 18
<b>Maintenance and cleaning</b> .....	Page 18
<b>Disposal</b> .....	Page 18
<b>Warranty and service</b> .....	Page 19
Warranty.....	Page 19
Warranty claim procedure.....	Page 19
Service.....	Page 19

## List of pictograms used

	Direct current/voltage		Polarity of output terminal
	Alternating current/voltage		USB-connection
	Safety class II		(SMPS) Switch mode power supply unit
	Safety class III		Short-circuit proof safety transformer
	CE mark indicates conformity with relevant EU directives applicable for this product.		To indicate that the power supply unit shall not be used, if pins of the plug part are damaged.
	Safety information Instructions for use	<b>Ta</b>	Maximum rated ambient temperature

## Rechargeable Light PASL 4000 B3

### ● Introduction

We congratulate you on the purchase of your new product. You have chosen a high quality product. The instructions for use are part of the product. They contain important information concerning safety, use and disposal. Before using the product, please familiarise yourself with all of the safety information and instructions for use. Only use the product as described and for the specified applications. If you pass the product on to anyone else, please ensure that you also pass on all the documentation with it.

### ● Intended use



This product is intended for normal use. This product is only suitable for private use in dry indoor locations, e.g. in store-

room or corridor. The product is not intended for commercial use or for use in other applications. For indoor use only!

- Not suitable for ordinary lighting in household room illumination.

### ● Description of parts and features

- 1 Spotlight
- 2 Side light
- 3 ON/OFF switch
- 4 Charging indicators (LED torch)
- 5 Fold-out hook
- 6 USB input socket (type C) for LED torch
- 7 Magnet
- 8 Magnetic base
- 9 Power indicator (charging station)
- 10 USB input socket (type C) for charging station
- 11 USB cable
- 12 SELV adaptor
- 13 Mounting hole (charging station)
- 14 Screw
- 15 Dowel

### ● Technical data

Input: 5V=== max. 1 A  
 LEDs: 1 x 1.7W for spotlight,  
 1 x 3.5W for white light,  
 1 x 0.17W for UV light  
 (not replaceable)  
 Rechargeable battery: 1 x Lithium-Ion 3.7V===,  
 2200mAh (18650) (not re-  
 placeable)

Charging time:	approx. 6–8 hours (with included SELV adaptor)
Light on time:	approx. 3.5 hours for the side light and 8 hours for the spotlight (when the rechargeable battery is fully charged)
Protection class:	III/ 

### SELV adaptor:

Information	Value	Unit
Manufacturer's name or trade mark, commercial registration number and address:	OWIM GmbH & Co. KG HRA 721742 Stiftsbergstraße 1, 74167 Neckarsulm, GERMANY	
Model identifier	LC-H050100EU	
Input voltage	100–240	V~
Input AC frequency	50/60	Hz
Output voltage	5.0	V===
Output current	1.0	A
Output power	5.0	W
Average active efficiency	73.7	%
No-load power consumption	0.08	W
Protection class	II/ 	
Protection type	IP20 (use in dry location only)	

### Charging station:

Input:	5 V===, 1 A
Model:	SC-001

### ● Scope of delivery

1 LED torch	2 Dowels
1 SELV adaptor	(ø approx. 6 mm)
1 Charging station	1 Drill template
2 Screws	1 USB cable
(ø approx. 4 mm)	1 Operating instructions



## Safety instructions



### **⚠ WARNING! DANGER TO LIFE AND RISK OF ACCIDENTS FOR INFANTS AND CHILDREN!**

Never leave children alone and unsupervised with the packaging material. There is always a risk of suffocation if children play with the packaging material. Children often underestimate risks. Always keep children away from the packaging material. This product is not a toy.

- This product can be used by children aged from 8 years and above and persons with reduced physical, sensory or mental capabilities or lack of experience and knowledge if they have been given supervision or instruction concerning use of the product in a safe way and understand the hazards involved. Children shall not play with the product. Cleaning and user maintenance shall not be made by children without supervision.
- This product is not a toy and should be kept out of the reach of children. Children are not aware of the dangers associated with handling electrical products.
- Do not use the product if you detect any kind of damage.



### **⚠ CAUTION! DANGER OF EXPLOSION!** Do not operate the product in potentially explosive environments in which there are inflammable vapours, gases or dusts.

- Protect the product from moisture and damp. Never immerse the product in water or other liquids!
- Connect the product to a properly installed mains socket only. The voltages in each case must comply with information given in the section "Technical data".
- Ensure that the electrical socket is easily accessible so that you can pull the plug quickly out of the socket if necessary.
- Do not carry out any modifications or repairs to the product yourself. The LEDs cannot and must not be replaced.

**⚠ CAUTION!** The protective surround to the LEDs cannot be replaced. Dispose of the product if you discover cracks or signs of fracture on the protective surround.

- Dispose of the product if the product, the USB cable or the SELV adaptor is damaged.
- Never connect the product to a power supply socket if the product, USB cable or socket is damaged or the product has been dropped.
- Ensure that the USB cable cannot become damaged by sharp edges or hot objects.
- Unwind the USB cable completely before use.
- Keep easily flammable materials away from the product. Never hang objects above the product or the SELV adaptor and never cover them.
- Disconnect the SELV adaptor when you are not using the product or before you clean it. Do this as well if signs of a fault develop during use or charging, e.g. smoke, burning smell etc., or during a storm. When doing this, pull directly on the SELV adaptor. Do not pull the USB cable.
- Protect the product from extreme heat and cold.
- The product is only suited for use with the included SELV adaptor.
- Please note that the SELV adaptor continues to draw a small amount of power even if the product is turned off as long as the SELV adaptor is plugged into a power outlet. To switch the product off completely, unplug the SELV adaptor from the socket.
- The LEDs are not replaceable. If the LEDs fail at the end of their lives, the entire product must be replaced.



## Safety instructions for batteries/rechargeable batteries

- **DANGER TO LIFE!** Keep batteries/rechargeable batteries out of reach of children. If accidentally swallowed seek immediate medical attention.

- **DANGER OF EXPLOSION!** Never recharge non-rechargeable batteries. Do not short-circuit batteries/rechargeable batteries and/or open them. Overheating, fire or bursting can be the result.



- Never throw batteries/rechargeable batteries into fire or water.
- Do not exert mechanical loads to batteries/rechargeable batteries.

## Risk of leakage of batteries/rechargeable batteries

- Avoid extreme environmental conditions and temperatures, which could affect batteries/rechargeable batteries, e.g. radiators/direct sunlight.
- If batteries/rechargeable batteries have leaked, avoid contact with skin, eyes and mucous membranes with the chemicals! Flush immediately the affected areas with fresh water and seek medical attention!



### **WEAR PROTECTIVE GLOVES!**

- Leaked or damaged batteries/rechargeable batteries can cause burns on contact with the skin. Wear suitable protective gloves at all times if such an event occurs.
- This product has a built-in rechargeable battery which cannot be replaced by the user. The removal or replacement of the rechargeable battery may only be carried out by the manufacturer or their customer service or by a similarly qualified person in order to prevent hazards. When disposing of the product, it should be noted that this product contains a rechargeable battery.

## ● Before use

**Note:** Remove all packaging materials from the product.

## ● Charging the product

**Note:** You can charge the product from an ordinary domestic mains power outlet, by using the supplied USB cable [11](#) and the SELV adaptor [12](#). It takes approx. 6–8 hours. Note that the integral rechargeable battery must be charged before using the product. The rechargeable battery is firmly integrated into the base of the product.

**Note:** Fully charge the product before first use.



**Note:** Charge the product at least once a month, if it is to remain unused for an extended period of time.

**Note:** If the product has not been charged for an extended period of time (approx. 2 months), you could find that the integral rechargeable battery has entered a dormant state. Charge and discharge the product a number of times in succession to reactivate the integral rechargeable battery.

**Note:** You can choose to charge the product directly via the SELV adaptor [12] or via the charging station.

- Before charging, switch the product off (press ON/OFF switch [3]).
- To charge the product via SELV adaptor [12] directly, remove the red rubber cover at the back of the product, connect the USB cable [11] with the USB connector of the SELV adaptor [12] and then connect the USB (type C) connector on the USB cable [11] to the USB (type C) input socket [6] of the LED torch.
- To charge the product via the charging station, connect the USB cable [11] with the USB connector of the SELV adaptor [12] and then connect the USB (type C) connector on the USB cable [11] to the USB (type C) input socket of the charging station [10]. Then place the product into the charging station to charge the product (see fig. B).

**Note:** The power indicator of the charging station [9] will turn to red light when electrical power is connected. It will light up red continuously until the power is disconnected.

**Note:** The product is fitted with an overcharge protection circuit. Despite this, you should disconnect the LED inspection lamp from the power supply after the charging process is complete.

**Note:** The green charging indicators (LED torch) [4] will light up and flash during charging. There are 4 indicator lights showing the charging progress (approx. 25%/50%/75%/100%).

When the indicator continually light on mean the represented charging progress was finished. When charging is complete, all indicator light up without flashing. Pull the SELV adaptor [12] out of the socket. Disconnect the SELV adaptor [12] from the product to prevent the rechargeable battery from discharging.

## ● Use

**⚠ CAUTION! RISK OF ACCIDENT!** Always store and secure the product in such a way that there is no risk of injury from or damage to the product.

**Note:** The product may be secured with the fold-out hook [5] or by securing it to a flat, ferromagnetic surface using the magnetic base [8] or the magnet [7] at the back. You can tilt the product up to 180° on the magnetic base [8].

**CAUTION!** Please note the position of your hands whilst turning the magnetic base [8] to prevent pinching your fingers (see fig. D).

## ● Operation

- Fully charge the product as described in the section “Charging the product”.
- The product can be operated in 3 different modes, select these by:
  - Repeatedly pressing the ON/OFF switch [3].
  - Press once: The side light [2] lights up with white light.
  - Press twice: The side light [2] turns to UV light mode.
  - Press three times: Switches the side light [2] off and switches on the spotlight [1].
  - Press four times: Switches off the product.

## ● Fixing the product

The product can be used in 2 ways without having to hold it in your hand:

- Hold the magnet [7] at the back or the magnetic base [8] against a metallic magnetic surface. The product remains in this position.
- Fold out the fold-out hook [5] to suspend the product from a suitable suspension point. The fold-out hook [5] can be turned through 360 degree.

**Note:** When hanging up the product, it must be ensured that the selected location is suitable for the weight of the product.

## ● Mounting the charging station (see fig. C)

**Note:** You will need an electric drill.

**CAUTION! RISK OF INJURY!** Please read the operating instructions for your drill.

**CAUTION!** Ensure that you do not damage any electricity cables in the wall or ceiling.

- Mark the two mounting holes at a distance of approx. 35.5 mm apart.
- Now drill the holes on the wall (Ø approx. 6 mm; depth approx. 30 mm).
- Insert the dowels **15** into the drilled holes. If necessary use a hammer to make this easier.
- Screw up the screws **14** on the dowels **15**.
- Now hang the charging station to the screws via the mounting holes **13**.
- Use the included drill template intended for marking the drill holes.

## ● Maintenance and cleaning

The product requires no maintenance. The LEDs cannot be replaced.

- Switch off and disconnect the product from the power supply before you clean it.
- Never immerse the product in water or other liquids.
- Do not use corrosive cleaning agents.
- Clean the product regularly with a dry, fluff-free cloth. Use a slightly moist cloth to remove any stubborn dirt.

## ● Disposal

The packaging is made entirely of recyclable materials, which you may dispose of at local recycling facilities.



Observe the marking of the packaging materials for waste separation, which are marked with abbreviations (a) and numbers (b) with following meaning: 1–7: plastics/20–22: paper and fibre-board/80–98: composite materials.



Contact your local refuse disposal authority for more details of how to dispose of your worn-out product.



To help protect the environment, please dispose of the product properly when it has reached the end of its useful life and not in the household waste. Information on collection points and their opening hours can be obtained from your local authority.

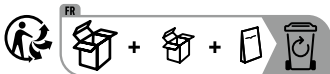

The product incl. accessories and packaging materials are recyclable and are subject to extended producer responsibility. Dispose them separately, following the illustrated Info-tri (sorting information), for better waste treatment. The Triman logo is valid in France only.

Faulty or used batteries/rechargeable batteries must be recycled in accordance with Directive 2006/66/EC and its amendments. Please return the batteries/rechargeable batteries and/or the product to the available collection points.



## Environmental damage through incorrect disposal of the batteries/rechargeable batteries!

Batteries/rechargeable batteries may not be disposed of with the usual domestic waste. They may contain toxic heavy metals and are subject to hazardous waste treatment rules and regulations. The chemical symbols for heavy metals are as follows: Cd = cadmium, Hg = mercury, Pb = lead. That is why you

should dispose of used batteries/rechargeable batteries at a local collection point.

## ● **Warranty and service**

### ● **Warranty**

The product has been manufactured to strict quality guidelines and meticulously examined before delivery. In the event of material or manufacturing defects you have legal rights against the retailer of this product. Your legal rights are not limited in any way by our warranty detailed below.

The warranty for this product is 3 years from the date of purchase. The warranty period begins on the date of purchase. Keep the original sales receipt in a safe location as this document is required as proof of purchase.

Any damage or defects already present at the time of purchase must be reported without delay after unpacking the product.

Should the product show any fault in materials or manufacture within 3 years from the date of purchase, we will repair or replace it – at our choice – free of charge to you. The warranty period is not extended as a result of a claim being granted. This also applies to replaced and repaired parts.

This warranty becomes void if the product has been damaged, or used or maintained improperly.

The warranty covers material or manufacturing defects. This warranty does not cover product parts subject to normal wear and tear, thus considered consumables (e.g. batteries, tubes, cartridges), nor damage to fragile parts, e.g. switches or glass parts.

For this product, the rechargeable battery is also covered by its warranty period.

### ● **Warranty claim procedure**

To ensure quick processing of your case, please observe the following instructions:

Please have the till receipt and the item number (IAN 425523\_2301) available as proof of purchase.

You will find the item number on the rating plate, an engraving on the front page of the instructions for use (bottom left), or as a sticker on the rear or bottom of the product.

If functional or other defects occur, please contact the service department listed either by telephone or by e-mail.

You can return a defective product to us free of charge to the service address that will be provided to you. Ensure that you enclose the proof of purchase (till receipt) and information about what the defect is and when it occurred.

### ● **Service**

#### **Service Great Britain**

Tel.: 0800 0569216

E-Mail: owim@lidl.co.uk

#### **Service Ireland**











Tel.: 1800 200736

E-Mail: owim@lidl.ie



<b>Légende des pictogrammes utilisés</b> .....	Page 21
<b>Introduction</b> .....	Page 21
Utilisation conforme .....	Page 21
Descriptif des éléments .....	Page 21
Caractéristiques techniques.....	Page 22
Contenu de la livraison.....	Page 22
<b>Indications de sécurité</b> .....	Page 22
Consignes de sécurité relatives aux piles / aux piles rechargeables.....	Page 23
<b>Avant l'utilisation</b> .....	Page 24
Charger le produit .....	Page 24
<b>Utilisation</b> .....	Page 24
Utilisation .....	Page 25
Installation du produit.....	Page 25
Montage de la station de charge.....	Page 25
<b>Maintenance et nettoyage</b> .....	Page 25
<b>Mise au rebut</b> .....	Page 25
<b>Garantie et service après-vente</b> .....	Page 26
Garantie .....	Page 26
Faire valoir sa garantie.....	Page 27
Service après-vente .....	Page 28

## Légende des pictogrammes utilisés

	Courant continu/Tension continue		Polarité du pôle de sortie
	Courant alternatif/Tension alternative		Connexion USB
	Classe de protection II		SMPS (Switch mode power supply unit) (alimentation à découpage)
	Classe de protection III		Transformateur de sécurité Anti-court-circuit
	La marque CE indique la conformité aux directives européennes applicables à ce produit.		Le symbole indique que l'adaptateur SELV ne doit pas être utilisé si les contacts de l'adaptateur SELV sont abîmés.
	Instructions de sécurité Instructions de manipulation	<b>Ta</b>	Température ambiante maximale

## Lampe baladeuse rechargeable PASL 4000 B3

- Ce produit n'est pas destiné à servir d'éclairage de pièce dans un foyer domestique.

### ● Introduction

Nous vous félicitons pour l'achat de votre nouveau produit. Vous avez opté pour un produit de grande qualité. Le mode d'emploi fait partie intégrante de ce produit. Il contient des indications importantes pour la sécurité, l'utilisation et la mise au rebut. Veuillez lire consciencieusement toutes les indications d'utilisation et de sécurité du produit. Ce produit doit uniquement être utilisé conformément aux instructions et dans les domaines d'application spécifiés. Lors d'une cession à tiers, veuillez également remettre tous les documents.

### ● Utilisation conforme



Le produit est uniquement destiné à un usage normal. Ce produit est exclusivement conçu pour un usage privé dans des espaces intérieurs secs, p. ex. dans un débarras ou un couloir. Le produit n'est pas destiné à une utilisation commerciale ou à d'autres domaines d'utilisation. Pour une utilisation en intérieur uniquement !

### ● Descriptif des éléments

- 1 Projecteur
- 2 Lampe latérale
- 3 Interrupteur MARCHE/ARRÊT
- 4 Voyant de contrôle de charge (lampe torche à LED)
- 5 Crochet rabattable
- 6 Prise d'entrée USB (type C) pour lampe torche à LED
- 7 Aimant
- 8 Pied magnétique
- 9 Voyant de fonctionnement (station de charge)
- 10 Prise d'entrée USB (type C) pour station de charge
- 11 Câble USB
- 12 Adaptateur SELV
- 13 Trou de fixation (station de charge)
- 14 Vis
- 15 Cheville

## ● Caractéristiques techniques

Entrée :	5 V $\equiv$ max. 1 A
LED :	1 x 1,7 W pour le projecteur, 1 x 3,5 W pour la lumière blanche, 1 x 0,17 W pour la lumière UV (non remplaçable)
Pile rechargeable :	1 pile rechargeable lithium-ion 3,7 V $\equiv$ , 2200 mAh (18650) (non remplaçable)
Durée de charge :	env. 6–8 heures (avec l'adaptateur SELV fourni)
Durée d'éclairage :	env. 3,5 heures pour la lampe latérale et 8 heures pour le projecteur (avec pile complè- tement rechargée)
Classe de protection :	III/

### Adaptateur SELV :

Information	Valeur	Unité
Nom ou marque commerciale du fabricant, numéro de registre du commerce et adresse :	OWIM GmbH & Co. KG HRA 721742 Stiftsbergstraße 1 74167 Neckarsulm, Allemagne	
Numéro de modèle	LC-H050100EU	
Tension d'entrée	100–240	V~
Fréquence d'entrée (AC)	50/60	Hz
Tension de sortie	5,0	V $\equiv$
Courant de sortie	1,0	A
Puissance de sortie	5,0	W
Efficacité moyenne active	73,7	%
Consommation électrique à vide	0,08	W
Classe de protection	II/	

Information	Valeur	Unité
Indice de protection	IP20 (à n'utiliser que dans des espaces intérieurs secs)	

### Station de charge :

Entrée :	5 V $\equiv$ , 1 A
Modèle :	SC-001

## ● Contenu de la livraison

1 Lampe torche à LED	2 Chevilles
1 Adaptateur SELV	( $\varnothing$ env. 6 mm)
1 Station de charge	1 Gabarit de perçage
2 Vis ( $\varnothing$ d'env. 4 mm)	1 Câble USB
	1 Mode d'emploi



## Indications de sécurité



### **⚠ AVERTISSEMENT ! DANGER DE MORT ET RISQUE D'ACCIDENTS POUR ENFANTS**

- EN BAS ÂGE ET ENFANTS !** Ne laissez jamais les enfants sans surveillance avec l'emballage. Il y a risque d'étouffement de par le matériel d'emballage. Les enfants sous-estiment souvent les risques et dangers. Tenez toujours les enfants éloignés du matériel d'emballage. Ce produit n'est pas un jouet.
- Le produit peut être utilisé par des enfants âgés de 8 ans et plus ainsi que par des personnes ayant des capacités physiques, sensorielles ou mentales réduites ou manquant d'expérience ou de connaissances, s'ils sont surveillés ou s'ils ont été informés de l'utilisation sûre du produit et comprennent les risques liés à son utilisation. Les enfants ne doivent pas jouer avec le produit. Le nettoyage et l'entretien du produit ne doivent pas être effectués par des enfants laissés sans surveillance.
  - Ce produit n'est pas un jouet, il doit être tenu hors de portée des enfants. Les enfants ne sont pas en mesure de reconnaître les dangers liés à des produits électriques.

- Ne pas utiliser ce produit si vous constatez le moindre dommage.
-  **ATTENTION ! RISQUE D'EXPLOSION !** N'utilisez pas le produit dans un environnement soumis à un risque d'explosion, où se trouvent des liquides, gaz ou poussières inflammables.
- Protégez le produit de l'humidité et de l'eau. N'immergez jamais le produit dans de l'eau ou d'autres liquides !
- Branchez uniquement le produit dans une prise correctement installée. La tension respective doit correspondre aux données du chapitre «Caractéristiques techniques».
- Veillez à ce que la prise soit bien accessible afin de pouvoir débrancher la fiche rapidement si nécessaire.
- Ne procédez à aucune modification ni réparation sur le produit. Les diodes lumineuses ne peuvent et ne doivent pas être remplacées.
- ▲ **ATTENTION !** La gaine de protection des LED ne peut pas être remplacée. Le produit doit être mis au rebut en cas de fissures ou traces de rupture sur la gaine de protection.
- Jetez le produit si le produit, le câble USB ou l'adaptateur SELV sont endommagés.
- Ne branchez pas le produit, lorsque le produit, le câble USB ou la fiche sont endommagés, ou que le produit est tombé.
- Veillez à ce que le câble USB ne puisse pas être endommagé par des arêtes coupantes ou des objets chauds. Avant l'utilisation, déroulez complètement le câble USB.
- Tenez éloignés du produit les matériaux facilement inflammables. N'accrochez jamais d'objets au-dessus du produit ou de l'adaptateur SELV et ne recouvrez pas ceux-ci.
- Lorsque vous n'utilisez pas le produit, et avant de le nettoyer, débranchez l'adaptateur SELV. Faites-le également en cas d'apparition d'un dysfonctionnement manifeste pendant le fonctionnement ou la charge, par exemple de la fumée, une odeur de brûlé, etc., ou en cas d'orage. Pour ce faire, tirez toujours sur l'adaptateur SELV. Ne tirez pas sur le câble USB.
- Protégez le produit d'une chaleur ou d'un froid importants.

- Veuillez utiliser ce produit uniquement avec l'adaptateur SELV fourni.
- Veuillez noter que l'adaptateur SELV consomme encore de l'électricité en faible quantité même lorsque le produit ne fonctionne pas, et ce, aussi longtemps que l'adaptateur SELV est branché dans la prise de courant. Pour éteindre complètement le produit, débranchez l'adaptateur SELV de la prise de courant.
- Les LED ne peuvent pas être remplacées. Si les LED arrivent en fin de vie, l'ensemble du produit doit alors être remplacé.



### Consignes de sécurité relatives aux piles/aux piles rechargeables

- **DANGER DE MORT !** Rangez les piles/piles rechargeables hors de la portée des enfants. En cas d'ingestion, consultez immédiatement un médecin !
-  **RISQUE D'EXPLOSION !** Ne rechargez jamais des piles non rechargeables. Ne court-circuitiez pas les piles/piles rechargeables et/ou ne les ouvrez pas ! Autrement, vous risquez de provoquer une surchauffe, un incendie ou une explosion.
- Ne jetez jamais des piles/piles rechargeables au feu ou dans l'eau.
- Ne pas soumettre les piles/piles rechargeables à une charge mécanique.

### Risque de fuite des piles/piles rechargeables

- Évitez d'exposer les piles/piles rechargeables à des conditions et températures extrêmes susceptibles de les endommager, par ex. sur des radiateurs/exposition directe aux rayons du soleil.
- Lorsque les piles/piles rechargeables fuient, évitez tout contact du produit chimique avec la peau, les yeux ou les muqueuses ! Rincez les zones touchées à l'eau claire et consultez immédiatement un médecin !



## PORTER DES GANTS DE PROTECTION !

- Les piles/piles rechargeables endommagées ou sujettes à des fuites peuvent provoquer des brûlures au contact de la peau. Vous devez donc porter des gants adéquats pour les manipuler.
- Ce produit contient une pile rechargeable ne pouvant pas être démontée par l'utilisateur. Le démontage ou le remplacement de la pile rechargeable doit uniquement être effectué par le fabricant, son service après-vente ou une personne possédant une qualification similaire, afin de prévenir toute mise en danger. Lors de la mise au rebut, il y a lieu de rappeler que ce produit contient une pile rechargeable.

## ● Avant l'utilisation

**Remarque :** Veuillez retirer l'ensemble des matériaux composant l'emballage du produit.

## ● Charger le produit

**Remarque :** Vous pouvez charger le produit sur le câble USB [11] fourni et l'adaptateur SELV [12]. Un cycle de charge dure env. 6-8 heures. Veillez à charger complètement la batterie intégrée avant d'utiliser le produit.

La pile rechargeable est intégrée de manière fixe dans le pied du produit.

**Remarque :** Avant la première utilisation, rechargez entièrement le produit.

**Remarque :** Rechargez le produit au moins une fois par mois, lorsqu'il n'est pas utilisé durant une période prolongée.

**Remarque :** Si vous n'avez pas chargé le produit pendant une période prolongée (env. 2 mois), il se peut que la pile rechargeable intégrée soit en état d'inactivité. Rechargez et déchargez le produit plusieurs fois de suite pour réactiver la pile rechargeable intégrée.

**Remarque :** Vous pouvez charger le produit directement avec l'adaptateur SELV [12], ou bien avec la station de charge.

- Éteignez le produit avant de le charger (appuyez sur l'interrupteur MARCHÉ/ARRÊT [3]).
- Afin de charger le produit directement au moyen de l'adaptateur SELV [12], retirez le cache rouge en caoutchouc sur la face arrière du produit, branchez le câble USB [11] dans le port USB de l'adaptateur SELV [12]. Reliez ensuite le port USB (type C) du câble USB [11] à la prise d'entrée USB (type C) [6] de la lampe torche à LED.
- Afin de charger le produit au moyen de la station de charge, branchez le câble USB [11] dans le port USB de l'adaptateur SELV [12]. Reliez ensuite le port USB (type C) du câble USB [11] à la prise d'entrée USB (type C) [10] de la station de charge. Placez ensuite le produit dans la station de charge afin de charger le produit (voir fig. B).

**Remarque :** Le voyant de fonctionnement (station de charge) [9] s'allume en rouge lorsque l'alimentation électrique est branchée. Elle reste allumée en rouge jusqu'à ce que l'alimentation électrique soit interrompue.

**Remarque :** Le produit dispose d'une protection contre les surcharges. Débranchez cependant le produit du secteur une fois le processus de charge terminé.

**Remarque :** Les voyants de contrôle de charge verts (lampe torche à LED) [4] s'allument et clignotent pendant le processus de charge. 4 voyants de contrôle indiquent le processus de charge (env. 25%/50%/75%/100%). Si le voyant de contrôle s'allume en continu, ceci signifie que le cycle de charge représenté est terminé. Lorsque le cycle de charge est terminé, tous les voyants de contrôle restent allumés sans clignoter. Retirez l'adaptateur SELV [12] de la prise de courant. Débranchez l'adaptateur SELV [12] du produit afin que la batterie ne se recharge pas.

## ● Utilisation

**⚠ ATTENTION ! RISQUE D'ACCIDENT !**  
Rangez et fixez toujours le produit de telle sorte qu'il n'engendre pas de risque de blessures et qu'il ne puisse être endommagé.



**Remarque :** Vous pouvez fixer le produit sur une surface plane et ferromagnétique à l'aide du crochet rabattable [5] ou bien au moyen du pied magnétique [8] ou de l'aimant [7] sur la face opposée. Vous pouvez incliner le produit de 180 ° sur le pied magnétique [8].

**ATTENTION !** Veuillez faire attention à la position de vos mains lorsque vous tournez le pied magnétique [8] afin d'éviter de vous coincer les doigts (voir. Fig. D).

## ● Utilisation

- Chargez entièrement le produit comme décrit au chapitre «Charger le produit».
- Le produit peut fonctionner sur 3 modes différents. Ils peuvent être sélectionnés comme suit : Appuyez de manière répétée sur l'interrupteur MARCHÉ/ARRÊT [3].

Une pression : La lampe latérale [2] s'allume en lumière blanche.

Deux pressions : La lampe latérale [2] passe en mode de lumière UV.

Trois pressions : La lampe latérale s'éteint [2] et le projecteur [1] s'allume.

Quatre pressions : Le produit s'éteint.

## ● Installation du produit

Vous pouvez utiliser le produit de deux façons différentes :

- Maintenez l'aimant [7] ou le pied magnétique [8] contre une surface métallique magnétique. Le produit reste dans cette position.
- Dépliez le crochet rabattable [5] pour accrocher le produit à un dispositif de suspension approprié. Vous pouvez tourner le crochet rabattable [5] sur 360 °.

**Remarque :** Assurez-vous lors de la suspension du produit que le lieu d'accrochage choisi est adapté au poids du produit.

## ● Montage de la station de charge (voir Fig. C)

**Remarque :** Il vous faut une perceuse électrique.

**ATTENTION ! RISQUE DE BLESSURE !** Lisez les instructions d'utilisation de votre perceuse, avant d'effectuer des trous.

**ATTENTION !** Lorsque vous percez, veillez à ne pas endommager de câble électrique dans le mur ou le plafond.

- Marquez un écart d'env. 35,5 mm entre les deux trous de fixation.
- Maintenant, percez les trous dans le mur (ø d'env. 6 mm, profondeur d'env. 30 mm).
- Insérez les chevilles [15] dans les trous de perçage. Si nécessaire, aidez-vous d'un marteau.
- Serrez les vis [14] dans les chevilles [15].
- Accrochez ensuite l'appareil de charge dans les vis au moyen des trous de fixation [13].
- Utilisez le gabarit de perçage fourni afin de marquer les trous à percer.

## ● Maintenance et nettoyage

Le produit ne nécessite pas de maintenance. Les diodes lumineuses ne peuvent être remplacées.

- Éteignez le produit et coupez-le du secteur avant de le nettoyer.
- Ne plongez jamais le produit dans l'eau ni dans d'autres liquides.
- N'utilisez en aucun cas des nettoyants caustiques.
- Nettoyez régulièrement le produit à l'aide d'un chiffon sec ne peluchant pas. En cas d'encrassements plus importants, utilisez un chiffon légèrement humidifié.

## ● Mise au rebut

L'emballage se compose de matières recyclables pouvant être mises au rebut dans les déchetteries locales.



Veillez respecter l'identification des matériaux d'emballage pour le tri sélectif, ils sont identifiés avec des abbréviations

(a) et des chiffres (b) ayant la signification suivante : 1-7 : plastiques/20-22 : papiers et cartons/80-98 : matériaux composite.



Votre mairie ou votre municipalité vous renseigneront sur les possibilités de mise au rebut des produits usagés.



Afin de contribuer à la protection de l'environnement, veuillez ne pas jeter votre produit usagé dans les ordures ménagères, mais éliminez-le de manière appropriée. Pour obtenir des renseignements concernant les points de collecte et leurs horaires d'ouverture, vous pouvez contacter votre municipalité.



Le produit ainsi que les accessoires et les matériaux d'emballage sont recyclables et relèvent de la responsabilité élargie du producteur. Éliminez-les séparément, en suivant l'Info-tri illustrée, dans l'intérêt d'un meilleur traitement des déchets. Le logo Triman n'est valable qu'en France.

Les piles/piles rechargeables défectueuses ou usagées doivent être recyclées conformément à la directive 2006/66/CE et ses modifications. Les piles et/ou piles rechargeables et/ou le produit doivent être retournés dans les centres de collecte proposés.



### **Pollution de l'environnement par la mise au rebut incorrecte des piles/piles rechargeables !**

Les piles/piles rechargeables ne doivent pas être mises au rebut avec les ordures ménagères. Elles peuvent contenir des métaux lourds toxiques et doivent être considérées comme des déchets spécifiques. Les symboles chimiques des métaux lourds

sont les suivants : Cd = cadmium, Hg = mercure, Pb = plomb. Pour cette raison, veuillez toujours déposer les piles/piles rechargeables usagées dans les conteneurs de recyclage communaux.

## ● **Garantie et service après-vente**

### ● **Garantie**

#### **Article L217-16 du Code de la consommation**

Lorsque l'acheteur demande au vendeur, pendant le cours de la garantie commerciale qui lui a été consentie lors de l'acquisition ou de la réparation d'un bien meuble, une remise en état couverte par la garantie, toute période d'immobilisation d'au moins sept jours vient s'ajouter à la durée de la garantie qui restait à courir. Cette période court à compter de la demande d'intervention de l'acheteur ou de la mise à disposition pour réparation du bien en cause, si cette mise à disposition est postérieure à la demande d'intervention.

Indépendamment de la garantie commerciale souscrite, le vendeur reste tenu des défauts de conformité du bien et des vices rédhibitoires dans les conditions prévues aux articles L217-4 à L217-13 du Code de la consommation et aux articles 1641 à 1648 et 2232 du Code Civil.

#### **Article L217-4 du Code de la consommation**

Le vendeur livre un bien conforme au contrat et répond des défauts de conformité existant lors de la délivrance.

Il répond également des défauts de conformité résultant de l'emballage, des instructions de montage ou de l'installation lorsque celle-ci a été mise à sa charge par le contrat ou a été réalisée sous sa responsabilité.

#### **Article L217-5 du Code de la consommation**

Le bien est conforme au contrat :

1° S'il est propre à l'usage habituellement attendu d'un bien semblable et, le cas échéant :

- s'il correspond à la description donnée par le vendeur et posséder les qualités que celui-ci a présentées à l'acheteur sous forme d'échantillon ou de modèle ;
  - s'il présente les qualités qu'un acheteur peut légitimement attendre eu égard aux déclarations publiques faites par le vendeur, par le producteur ou par son représentant, notamment dans la publicité ou l'étiquetage ;
- 2° Ou s'il présente les caractéristiques définies d'un commun accord par les parties ou être propre à tout usage spécial recherché par l'acheteur, porté à la connaissance du vendeur et que ce dernier a accepté.

### **Article L217-12 du Code de la consommation**

L'action résultant du défaut de conformité se prescrit par deux ans à compter de la délivrance du bien.

### **Article 1641 du Code civil**

Le vendeur est tenu de la garantie à raison des défauts cachés de la chose vendue qui la rendent impropre à l'usage auquel on la destine, ou qui diminuent tellement cet usage que l'acheteur ne l'aurait pas acquise, ou n'en aurait donné qu'un moindre prix, s'il les avait connus.

### **Article 1648 1<sup>er</sup> alinéa du Code civil**

L'action résultant des vices rédhibitoires doit être intentée par l'acquéreur dans un délai de deux ans à compter de la découverte du vice.

Les pièces détachées indispensables à l'utilisation du produit sont disponibles pendant la durée de la garantie du produit.

Le produit a été fabriqué selon des critères de qualité stricts, et contrôlé consciencieusement avant sa livraison. En cas de défaut de matériau ou de fabrication, vous avez des droits légaux vis-à-vis du vendeur du produit. Vos droits légaux ne sont en aucun cas limités par notre garantie mentionnée ci-dessous.

La garantie de ce produit est de 3 ans à partir de la date d'achat. La période de garantie commence à la date d'achat. Conservez l'original de la preuve d'achat dans un endroit sûr car ce document est nécessaire pour prouver l'achat.

Tout dommage ou défaut déjà présent au moment de l'achat doit être signalé immédiatement après le déballage du produit.

Si le produit présente un défaut de matériau ou de fabrication dans les 3 ans qui suivent la date d'achat, nous le réparerons ou le remplacerons - à notre choix - gratuitement pour vous. La période de garantie n'est pas prolongée par une demande de garantie acceptée. Cette mesure s'applique également pour les pièces remplacées et réparées.

Cette garantie est annulée si le produit a été endommagé ou utilisé ou entretenu de manière incorrecte.

La garantie couvre les défauts de matériels et de fabrication. Cette garantie ne couvre pas les pièces du produit soumises à une usure normale, et qui sont donc considérées comme des pièces d'usure (par exemple les piles, tuyaux, les cartouches d'encre), ni les dommages aux pièces fragiles, par exemple les interrupteurs ou les pièces en verre.

La durée de garantie de ce produit vaut également pour la batterie.

## **● Faire valoir sa garantie**

Pour garantir la rapidité d'exécution de la procédure de garantie, veuillez respecter les indications suivantes :

Veuillez conserver le ticket de caisse et la référence du produit (IAN 425523\_2301) à titre de preuve d'achat pour toute demande.

Le numéro de référence de l'article est indiqué sur la plaque d'identification, gravé sur la page de titre de votre manuel (en bas à gauche) ou sur un

autocollant apposé sur la face arrière ou inférieure du produit.

En cas de dysfonctionnement du produit, ou de tout autre défaut, contactez en premier lieu le service après-vente par téléphone ou par e-mail aux coordonnées indiquées ci-dessous.

Vous pouvez alors envoyer franco de port tout produit considéré comme défectueux au service clientèle indiqué, accompagné de la preuve d'achat (ticket de caisse) et d'une description écrite du défaut avec mention de sa date d'apparition.

## ● Service après-vente

### **FR** Service après-vente France

Tél. : 0800904879

E-Mail : [owim@lidl.fr](mailto:owim@lidl.fr)

### **BE** Service après-vente Belgique

Tél. : 080071011











Tél. : 80023970 (Luxembourg)

E-Mail : [owim@lidl.be](mailto:owim@lidl.be)



<b>Legenda van de gebruikte pictogrammen</b> .....	Pagina 30
<b>Inleiding</b> .....	Pagina 30
Correct gebruik .....	Pagina 30
Beschrijving van de onderdelen.....	Pagina 30
Technische gegevens.....	Pagina 30
Inhoud van de levering.....	Pagina 31
<b>Veiligheidsinstructies</b> .....	Pagina 31
Veiligheidsinstructies voor batterijen / accu's.....	Pagina 32
<b>Voor het gebruik</b> .....	Pagina 33
Product opladen.....	Pagina 33
<b>Gebruik</b> .....	Pagina 33
Bediening.....	Pagina 33
Product bevestigen.....	Pagina 34
Lader monteren .....	Pagina 34
<b>Onderhoud en reiniging</b> .....	Pagina 34
<b>Afvoer</b> .....	Pagina 34
<b>Garantie en service</b> .....	Pagina 35
Garantie .....	Pagina 35
Afwikkeling in geval van garantie .....	Pagina 35
Service .....	Pagina 36

## Legenda van de gebruikte pictogrammen

	Gelijkstroom/-spanning		Polariteit van de uitgangspool
	Wisselstroom/-spanning		USB-aansluiting
	Beschermingsklasse II		SMPS (Switch mode power supply unit) (DC-DC-converter)
	Beschermingsklasse III		Tegen kortsluitingen bestendige Veiligheidsadapter
	De CE-markering duidt op conformiteit met relevante EU-richtlijnen die van toepassing zijn op dit product.		Het symbool geeft aan dat de SELV-adapter niet gebruikt mag worden als de pennen van de SELV-adapter beschadigd zijn.
	Veiligheidsinstructies Instructies	<b>Ta</b>	Maximale omgevingstemperatuur

## Accu-handlamp PASL 4000 B3

### ● Inleiding

Hartelijk gefeliciteerd met de aankoop van uw nieuwe product. U heeft voor een hoogwaardig product gekozen. De gebruiksaanwijzing is een deel van het product. Deze bevat belangrijke aanwijzingen voor veiligheid, gebruik en verwijdering. Maakt U zich voor de ingebruikname van het product met alle bedienings- en veiligheidsvoorschriften vertrouwd. Gebruik het product alleen zoals beschreven en voor de aangegeven toepassingsgebieden. Overhandig alle documenten bij doorgifte van het product aan derden.

### ● Correct gebruik



Dit product is bestemd voor normaal gebruik. Dit product is alleen geschikt voor privégebruik in droge ruimtes binnenshuis, bijv. in opslagruimtes of gangen. Het product is niet bestemd voor commercieel gebruik of voor andere toepassingsgebieden. Alleen voor gebruik binnenshuis!

- Dit product is niet geschikt als kamerverlichting in huishoudens.

### ● Beschrijving van de onderdelen

- 1 Schijnwerper
- 2 Zijlamp
- 3 AAN/UIT-schakelaar
- 4 Laad-controlelampje (led-staaflamp)
- 5 Klaphaakje
- 6 USB-ingang (type C) voor led-staaflamp
- 7 Magneet
- 8 Magnetische voet
- 9 Indicatielampje (lader)
- 10 USB-ingang (type C) voor lader
- 11 USB-kabel
- 12 SELV-adapter
- 13 Bevestigingsgat (lader)
- 14 Schroef
- 15 Plug

### ● Technische gegevens

Ingang:	5V  max. 1 A
Leds:	1 x 1,7W voor schijnwerper, 1 x 3,5W voor wit licht, 1 x 0,17W voor UV-licht (niet vervangbaar)

Accu: 1 x lithium-ion 3,7V  $\text{===}$ ,  
2200mAh (18650) (niet ver-  
vangbaar)

Laadduur: ca. 6-8 uur (met meegele-  
verde SELV-adapter)

Verlichtingsduur: ca. 3,5 uur voor de zijlamp en  
8 uur bij de schijnwerper (bij  
een volledig opgeladen accu)

Beschermingsklasse: III/

### SELV-adapter:

Informatie	Waarde	Eenheid
Naam of handels- merk van de fabrikant, handels- registernummer en adres:	OWIM GmbH & Co. KG HRA 721742 Stiftsbergstraße 1, 74167 Neckar- sulm, DUITSLAND	
Modelnummer	LC-H050100EU	
Ingangsspanning	100-240	V~
Ingangsfrequentie (AC)	50/60	Hz
Uitgangsspanning	5,0	V $\text{===}$
Uitgangsstroom	1,0	A
Uitgangsvermogen	5,0	W
Gemiddelde actieve efficiëntie	73,7	%
Stand-by stroom- verbruik	0,08	W
Beschermings- klasse	II/ 	
Beschermingstype	IP20 (alleen op droge plaatsen gebruiken)	

### Lader:

Ingang: 5V $\text{===}$ , 1 A  
Model: SC-001

## Inhoud van de levering

1 led-staaflamp                    2 pluggen (ø ca. 6 mm)  
1 SELV-adapter                    1 boorsjabloon  
1 lader                                1 USB-kabel  
2 schroeven (ø ca. 4 mm)       1 gebruiksaanwijzing



## Veiligheidsinstructies



### **WAARSCHUWING! LE- VENSGEVAAR EN KANS OP ONGELUKKEN VOOR PEUTERS**

**EN KINDEREN!** Laat kinderen nooit zonder toezicht hanteren met het verpakkingsmateriaal. Er bestaat gevaar voor verstikking door verpakkingsmateriaal. Kinderen onderschatten de gevaren vaak. Houd kinderen steeds verwijderd van het verpakkingsmateriaal. Dit product is géén speelgoed.

- Dit product kan door kinderen vanaf 8 alsmede door personen met verminderde fysieke, sensorische of mentale vaardigheden of een gebrek aan ervaring en kennis worden gebruikt, als zij onder toezicht staan of geïnstrueerd werden met betrekking tot het veilige gebruik van het product en zij de hieruit voortvloeiende gevaren begrijpen. Kinderen mogen niet met het product spelen. Reiniging en onderhoud mag niet door kinderen zonder toezicht worden uitgevoerd.
- Dit product is geen speelgoed en hoort niet thuis in kinderhanden. Kinderen begrijpen de gevaren die door de omgang met elektrische producten ontstaan niet.
- Gebruik het product niet als u beschadigingen heeft geconstateerd.



### **VOORZICHTIG! EXPLOSIEGE- VAAR!**

- Gebruik het product niet in explosieve omgevingen waarin zich brandbare dampen, gasen of stoffen bevinden.
- Bescherm het product tegen natheid en vocht. Nooit in water of andere vloeistoffen dompelen!
- Sluit het product alleen aan op een correct geïnstalleerd stopcontact. De desbetreffende spanning moet overeenstemmen met de specificaties in hoofdstuk „Technische gegevens“.

- Zorg ervoor dat het stopcontact goed toegankelijk is, zodat u in geval van nood de stekker snel uit het stopcontact kunt trekken.
- Voer geen veranderingen of reparaties uit aan het product. De LED's kunnen en mogen niet worden vervangen.
- ▲ **VOORZICHTIG!** De beschermhoes van de LED's kunnen niet worden vervangen. Voer het product af als u scheuren of sporen van breuken in de beschermhoes vaststelt.
- Gooi het product weg als het product, de USB-kabel of de SELV-adaptor beschadigd zijn.
- Sluit het product niet aan als het product, de USB-kabel of de stekker beschadigd zijn of als het product is gevallen.
- Let erop dat de USB-kabel niet door scherpe randen of hete voorwerpen kan worden beschadigd. Wikkel de USB-kabel voor gebruik volledig af.
- Houd licht brandbare materialen uit de buurt van het product. Hang nooit voorwerpen over het product of over de SELV-adaptor en dek de onderdelen niet af.
- Trek de SELV-adaptor eruit als u het product niet gebruikt of voordat u het schoonmaakt. Doe dit ook als er tijdens het gebruik of het opladen duidelijk een storing optreedt, bijvoorbeeld, een brandvlucht etc. of tijdens onweer. Trek daarbij altijd aan de SELV-adaptor. Trek niet aan de USB-kabel.
- Bescherm het product tegen grote hitte en kou.
- Het product is uitsluitend geschikt voor het gebruik met de meegeleverde SELV-adaptor.
- Houd er rekening mee dat de SELV-adaptor ook zonder dat het product in bedrijf is nog een gering vermogen opneemt zolang de SELV-adaptor zich in het stopcontact bevindt. Voor het volledig uitschakelen dient u de SELV-adaptor uit het stopcontact te halen.
- De leds kunnen niet worden vervangen. Mochten de leds aan het einde van hun levensduur uitvallen dan dient het gehele product te worden vervangen.



## Veiligheidsinstructies voor batterijen/accu's

- **LEVENSGEVAAR!** Houd batterijen/accu's buiten het bereik van kinderen. Raadpleeg bij inslikken onmiddellijk een arts!
-  **EXPLOSIEGEVAAR!** Laad niet oplaadbare batterijen nooit op. Sluit de batterijen/accu's niet kort en/of open deze niet. Daardoor kan de batterij oververhit raken, in brand vliegen of exploderen.
- Gooi batterijen/accu's nooit in het vuur of water.
- Stel batterijen/accu's nooit bloot aan mechanische belastingen.

### Risico dat de batterijen/accu's lekken

- Vermijd extreme omstandigheden en temperaturen die invloed op de batterijen/accu's zouden kunnen hebben bijvoorbeeld, radiatoren/direct zonlicht.
- Bij lekkende batterijen/accu's het contact van de chemicaliën met de huid, ogen en slijmvliezen vermijden! Spoel de desbetreffende plekken direct af met schoon water en raadpleeg onmiddellijk een arts!
-  **DRAAG VEILIGHEIDSHANDSCHOENEN!** Lekkende of beschadigde batterijen/accu's kunnen in geval van huidcontact chemische brandwonden veroorzaken. Draag daarom in dit geval geschikte veiligheidshandschoenen.
- Dit product heeft een ingebouwde accu die niet door de gebruiker kan worden vervangen. De demontage of vervanging van de accu mag alleen door de fabrikant, diens klantenservice of een vergelijkbaar gekwalificeerde persoon worden uitgevoerd om gevaren te vermijden. Let er bij de afvoer op dat dit product een accu bevat.



## ● Voor het gebruik

**Opmerking:** verwijder al het verpakkingsmateriaal van het product.

## ● Product opladen

**Opmerking:** u kunt het product via een normaal stopcontact met behulp van de meegeleverde USB-kabel [11] en de SELV-adapter [12] opladen. Het opladen duurt ca. 6–8 uur. Denk eraan dat de ingebouwde accu voor gebruik van het product moet worden opgeladen.

De accu is vast in de voet van het product ingebouwd.

**Opmerking:** laad het product voorafgaand aan het eerste gebruik volledig op.

**Opmerking:** laad het product tenminste één keer per maand op als het langere tijd niet is gebruikt.

**Opmerking:** als het product gedurende langere tijd (ca. 2 maanden) niet werd opgeladen, kan de geïntegreerde accu zich in ruststand bevinden. Laad en ontlad het product meerdere keren achter elkaar om de geïntegreerde accu weer te activeren.

**Opmerking:** u kunt het product rechtstreeks met behulp van de SELV-adapter [12] of met de lader opladen.

- Schakel het product voor het opladen uit (druk op de AAN/UIT-schakelaar [3]).
- Om het product direct met behulp van de SELV-adapter [12] op te laden, moet u de rode rubberen afdekking aan de achterkant van het product verwijderen en de USB-kabel [11] in de USB-aansluiting van de SELV-adapter [12] steken. Verbind vervolgens de USB-aansluiting (type C) van de USB-kabel [11] met de USB-ingang (type C) [6] van de led-staaflamp.
- Om het product met behulp van de lader op te laden, steekt u de USB-kabel [11] in de USB-aansluiting van de SELV-adapter [12]. Verbind vervolgens de USB-aansluiting (type C) van de USB-kabel [11] met de USB-ingang (type C) [10] van de lader. Plaats vervolgens het product in de lader om het product op te laden (zie afb. B).  
**Opmerking:** het indicatielampje (lader) [9] brandt rood als de stroomvoorziening is aangesloten. Hij brandt permanent rood totdat de stroomvoorziening wordt onderbroken.

**Opmerking:** het product beschikt over een beveiliging tegen overlading. Toch dient u het product na het opladen van het stroomnet te halen.

**Opmerking:** de groene laad-controlelampjes (led-staaflamp) [4] lichten op en knipperen tijdens het laden. Er zijn 4 lampjes die het laadproces aangeven (ca. 25%/50%/75%/100%). Als een lampje permanent brandt, betekent dit dat het aangegeven laadniveau is bereikt. Als het opladen is voltooid, branden alle lampjes zonder te knipperen. Trek de SELV-adapter [12] uit het stopcontact. Haal de SELV-adapter [12] los van het product zodat de accu zich niet ontlad.

## ● Gebruik

**⚠ PAS OP! KANS OP ONGEVALLEN!** Bewaar en bevestig het product altijd zodanig dat er geen gevaar voor verwonding door het product bestaat en het niet beschadigd kan raken.

**Opmerking:** het product kan met het haakje [5] of met behulp van de magnetische voet [8] resp. de magneet [7] op de achterkant van een vlak, ferromagnetisch oppervlak worden bevestigd. U kunt het product op de magnetische voet [8] tot 180° kantelen.

**PAS OP!** Let op de positie van uw handen tijdens het draaien van de magnetische voet [8] om het beklemd raken van uw vingers te voorkomen (zie afb. D).

## ● Bediening

- Laad het product volledig op zoals beschreven bij het onderdeel 'Product opladen'.
- Het product kan in 3 verschillende modi worden gebruikt. Deze kunt u als volgt selecteren: Druk herhaaldelijk op de AAN/UIT-schakelaar [3].  
Eenmaal drukken: de zijlamp [2] brandt met wit licht.  
Tweemaal drukken: de zijlamp [2] brandt in de UV-lichtmodus.

- Drie keer drukken: schakelt de zijlamp **2** uit en de schijnwerper **1** aan.
- Viermaal drukken: het product wordt uitgeschakeld.

## ● Product bevestigen

U kunt het product op twee verschillende manieren gebruiken:

- Houd de magneet **7** of de magnetische voet **8** tegen een metalen, magnetisch oppervlak. Het product blijft op zijn plek.
- Klap de klaphaak **5** uit om het product op te hangen aan een geschikte voorziening. U kunt de klaphaak **5** 360 ° draaien.

**Opmerking:** let er bij het ophangen van het product op dat de gekozen ophangplek geschikt is voor het gewicht van het product.

## ● Lader monteren (zie afb. C)

**Opmerking:** u heeft een elektrische boormachine nodig.

**VOORZICHTIG! KANS OP LETSEL!** Lees de gebruiksaanwijzing van uw boormachine, voordat u begint met boren.

**VOORZICHTIG!** Let er tijdens het boren op dat u geen elektrische kabels in de wand of het plafond beschadigt.

- Teken de afstand van ca. 35,5 mm aan voor de beide bevestigingsgaten af.
- Boor vervolgens de gaten in de wand (∅ ca. 6 mm; diepte ca. 30 mm).
- Plaats de pluggen **15** in de boorgaten. Neem, indien nodig, een hamer ter hand.
- Draai de schroeven **14** in de pluggen **15**.
- Haak vervolgens de lader in de schroeven met behulp van de bevestigingsgaten **13** in.
- Gebruik het meegeleverde boorsjabloon om de boorgaten te markeren.

## ● Onderhoud en reiniging

Het product is onderhoudsvrij. De lichtdioden kunnen niet worden vervangen.

- Schakel het product uit en haal het van het stroomnet, voordat u het reinigt.
- Dompel het product nooit onder in water of andere vloeistoffen.
- Gebruik in geen geval bijtende reinigingsmiddelen.
- Reinig het product regelmatig met een droge, pluisvrije doek. Gebruik een iets vochtige doek voor de verwijdering van hardnekkige vlekken.

## ● Afvoer

De verpakking bestaat uit milieuvriendelijke grondstoffen die u via de plaatselijke recycling-containers kunt afvoeren.



Neem de aanduiding van de verpakingsmaterialen voor de afvalscheiding in acht. Deze zijn gemarkeerd met de afkortingen (a) en een cijfers (b) met de volgende betekenis: 1-7: kunststoffen/20-22: papier en vezelplaten/80-98: composietmaterialen.



Informatie over de mogelijkheden om het uitgediende product na gebruik te verwijderen, verstrekt uw gemeentelijke overheid.



Gooi het afgedankte product omwille van het milieu niet weg via het huisvuil, maar geef het af bij het daarvoor bestemde depot of het gemeentelijke milieupark. Over afgifteplaatsen en hun openingstijden kunt u zich bij uw aangewezen instantie informeren.

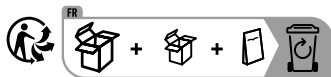

Het product, waaronder het toebehoren, en de verpakkingsmaterialen kunnen worden gerecycled en zijn onderhevig aan een uitgebreide verantwoordelijkheid van de fabrikant. Gooi ze apart weg, overeenkomstig de aangegeven Info-tri (informatie over afvalscheiding), voor een beter afvalbeheer. Het Triman-logo geldt alleen voor Frankrijk.

Defecte of verbruikte batterijen/accu's moeten volgens de richtlijn 2006/66/EG en veranderingen daarop worden gerecycled. Geef batterijen/accu's en/of het product af bij de daarvoor bestemde verzamelstations.



### Milieuschade door foutieve verwijdering van de batterijen/accu's!

Batterijen/accu's mogen niet via het huisvuil worden weggegooid. Ze kunnen giftige zware metalen bevatten en vallen onder het chemisch afval. De chemische symbolen van de zware metalen zijn: Cd = cadmium, Hg = kwik, Pb = lood. Geef verbruikte batterijen/accu's daarom af bij een gemeentelijk inzamelpunt.

## ● Garantie en service

### ● Garantie

Het product werd volgens strenge kwaliteitsrichtlijnen gemaakt en voor de uitlevering zorgvuldig gecontroleerd. In geval van materiaal- of fabricagefouten hebt u tegenover de verkoper van het product wettelijke rechten. Uw wettelijke rechten worden op geen enkele manier door onze hieronder vermelde garantie beperkt.

De garantie voor dit product bedraagt 3 jaar vanaf aankoopdatum. De garantieperiode gaat in op de datum van aankoop. Bewaar het originele bewijs van aankoop op een veilige plek aangezien dit document nodig is als bewijs.

Alle beschadigingen of gebreken die reeds op het moment van aankoop aanwezig zijn, moeten meteen na het uitpakken van het product worden gemeld.

Mocht het product binnen 3 jaar na aankoopdatum een materiaal- of fabricagefout vertonen, zullen wij het – naar onze keuze – gratis voor u repareren of vervangen. De garantieperiode wordt door een plaatsgevonden garantieverlening niet verlengd. Dit geldt ook voor vervangen en gerepareerde onderdelen.

Deze garantie vervalt als het product werd beschadigd of onjuist is gebruikt of onderhouden.

De garantie dekt materiaal- en fabricagefouten af. Deze garantie dekt geen productonderdelen die aan normale slijtage onderhevig zijn en daarom als verbruiksartikelen worden beschouwd (bv. batterijen, slangen, inktpatronen), noch dekt zij schade aan breekbare onderdelen, bv. schakelaars of onderdelen die van glas zijn gemaakt.

Bij dit product geldt de garantietermijn ook voor de accu/batterij.

### ● Afwikkeling in geval van garantie

Om een snelle afhandeling van uw reclamatie te waarborgen dient u de volgende instructies in acht te nemen:

Houd bij alle vragen alstublieft de kassabon en het artikelnummer (IAN 425523\_2301) als bewijs van aankoop bij de hand.

Het artikelnummer vindt u op de typeplaat, ingegraveerd, op het titelblad van uw handleiding (linksonder) of als sticker op de achter- of onderzijde.

Wanneer er storingen in de werking of andere gebreken optreden, dient u eerst telefonisch of per e-mail contact met de onderstaande service-afdeling op te nemen.

Een als defect geregistreerd product kunt u dan samen met uw aankoopbewijs (kassabon) en vermelding van de concrete schade alsmede het tijdstip van optreden voor u franco aan het u mee-gedeelde servicepunt verzenden.

## ● Service

### **(NL) Service Nederland**

Tel.: 08000225537

E-Mail: [owim@lidl.nl](mailto:owim@lidl.nl)

### **(BE) Service België**

Tel.: 080071011











Tel.: 80023970 (Luxemburg)

E-Mail: [owim@lidl.be](mailto:owim@lidl.be)



<b>Legenda zastosowanych piktogramów</b> .....	Strona 38
<b>Wstęp</b> .....	Strona 38
Zastosowanie zgodne z przeznaczeniem .....	Strona 38
Opis części .....	Strona 38
Dane techniczne .....	Strona 38
Zawartość .....	Strona 39
<b>Wskazówki bezpieczeństwa</b> .....	Strona 39
Wskazówki bezpieczeństwa dla baterii / akumulatorów .....	Strona 40
<b>Przed zastosowaniem</b> .....	Strona 41
Ładowanie produktu .....	Strona 41
<b>Użytkowanie</b> .....	Strona 41
Obsługa .....	Strona 41
Zakładanie produktu .....	Strona 42
Montaż stacji ładowania .....	Strona 42
<b>Konserwacja i czyszczenie</b> .....	Strona 42
<b>Utylizacja</b> .....	Strona 42
<b>Gwarancja i serwis</b> .....	Strona 43
Gwarancja .....	Strona 43
Sposób postępowania w przypadku naprawy gwarancyjnej .....	Strona 44
Serwis .....	Strona 44

## Legenda zastosowanych piktogramów

	Prąd stały/napięcie stałe		Biegunowość bieguna wyjściowego
	Prąd zmienny/napięcie zmienne		Port USB
	Klasa ochrony II		SMPS (Switch mode power supply unit) (zasilacz impulsowy)
	Klasa ochrony III		Odporny na zwarcie Transformator bezpieczeństwa
	Znak CE wskazuje zgodność z odpowiednimi Dyrektywami UE dotyczącymi tego produktu.		Symbol oznacza, że adapter SELV nie może być używany, jeśli styki adaptera SELV są uszkodzone.
	Wskazówki bezpieczeństwa Instrukcja postępowania	<b>Ta</b>	Maksymalna temperatura otoczenia

## Akumulatorowa lampa ręczna PASL 4000 B3

### ● Wstęp

Gratulujemy Państwu zakupu nowego produktu. Tym samym zdecydowali się Państwo na zakup produktu wysokiej jakości. Instrukcja obsługi jest częścią tego produktu. Zawiera ona ważne wskazówki dotyczące bezpieczeństwa, użytkowania i utylizacji. Przed pierwszym użyciem produktu należy zapoznać się ze wszystkimi wskazówkami dotyczącymi obsługi i bezpieczeństwa. Używać produktu wyłącznie zgodnie z jego poniżej opisanym przeznaczeniem. W przypadku przekazania produktu innej osobie należy dołączyć do niego całą jego dokumentację.

### ● Zastosowanie zgodne z przeznaczeniem



Produkt ten jest przeznaczony do normalnego użytku. Niniejszy produkt nadaje się tylko do użytku prywatnego w suchych pomieszczeniach, np. pomieszczenia gospodarcze lub korytarze. Produkt nie jest przeznaczony do użytku komercyjnego lub innych rodzajów zastosowań. Do stosowania tylko w pomieszczeniach!

- Produkt ten nie nadaje się również jako oświetlenie pomieszczeń w gospodarstwie domowym.

### ● Opis części

- 1 Reflektor
- 2 Lampa boczna
- 3 Przełącznik WŁĄCZ/WYŁĄCZ
- 4 Lampka kontrolna ładowania (lampa prętowa LED)
- 5 Hak składany
- 6 Port wejściowy USB (typ C) do lampy prętowej LED
- 7 Magnes
- 8 Stopa magnetyczna
- 9 Wskaźnik stanu pracy (stacja ładowania)
- 10 Port wejściowy USB (typ C) do stacji ładowania
- 11 Kabel USB
- 12 Adapter SELV
- 13 Otwór do mocowania (stacja ładowania)
- 14 Śruba
- 15 Kołek

### ● Dane techniczne

Wejście: 5V $\overline{=}$  maks. 1 A  
 Diody LED: 1 x 1,7W do reflektora,  
 1 x 3,5W do białego światła,

Akumulator:	1 x 0,17W do światła UV (niewymienne) 1 x litowo-jonowy 3,7V===, 2200 mAh (18650) (nie nadaje się do wymiany)
Czas ładowania:	ok. 6–8 godzin (z dołączonym adapterem SELV)
Czas świecenia:	ok. 3,5 godziny lampa boczna i 8 godzin reflektor (przy całkowicie naładowanym akumulatorze)
Klasa ochrony:	III/◀

### Adapter SELV:

Informacja	Wartość	Jednostka
Nazwa lub znak towarowy, numer rejestru handlowego i adres:	OWIM GmbH & Co. KG HRA 721742 Stiftsbergstraße 1, 74167 Neckar-sulm, NIEMCY	
Numer modelu	LC-H050100EU	
Napięcie wejściowe	100–240	V~
Częstotliwość wejściowa (AC)	50/60	Hz
Napięcie wyjściowe	5,0	V===
Prąd wyjściowy	1,0	A
Moc wyjściowa	5,0	W
Średnia aktywna wydajność	73,7	%
Zużycie prądu przy przestoju	0,08	W
Klasa ochrony	II/◻	
Rodzaj ochrony	IP20 (używać tylko w suchych miejscach)	

### Stacja ładowania:



Wejście:	5V===, 1 A
Model:	SC-001

### Zawartość

1 lampa prętowa LED	1 szablon do wiercenia
1 adapter SELV	otworów
1 stacja ładowania	1 kabel USB
2 śruby (ø ok. 4 mm)	1 instrukcja obsługi
2 kołki (ø ok. 6 mm)	



### Wskazówki bezpieczeństwa

- 
**OSTRZEŻENIE! NIEBEZPIECZEŃSTWO ODNIESIENIA OBRAŹEŃ I UTRATY ŻYCIA PRZEZ DZIECI!** W żadnym wypadku nie pozostawiać dzieci bez nadzoru w pobliżu opakowania. Istnieje niebezpieczeństwo uduszenia się materiałem opakowaniowym. Dzieci często nie dostrzegają niebezpieczeństwa. Trzymać dzieci z dala od materiału opakowaniowego. Niniejszy produkt nie jest zabawką.
- Niniejszy produkt może być używany przez dzieci od lat 8 oraz przez osoby z obniżonymi zdolnościami fizycznymi, sensorycznymi lub mentalnymi lub brakiem doświadczenia i/lub wiedzy, jeśli pozostają pod nadzorem lub zostały pouczone w kwestii bezpiecznego użycia produktu i rozumieją wynikające z niego zagrożenia. Dzieci nie mogą bawić się produktem. Czyszczenie i konserwacja nie mogą być przeprowadzane przez dzieci bez nadzoru.
- Niniejszy produkt nie jest zabawką, nie powinien znaleźć się w rękach dzieci. Dzieci nie dostrzegają zagrożeń wynikających z używania produktów elektrycznych.
- Nie używać produktu w razie wykrycia jakiegokolwiek uszkodzenia.
- 
**OSTROŻNIE! NIEBEZPIECZEŃSTWO EKSPLOZJI!** Nie należy używać produktu w otoczeniu zagrożonym eksplozją, w którym występują łatwopalne opary, gazy lub pyły.

- Produkt należy chronić przed wilgocią. Nigdy nie zanurzać w wodzie lub innych płynach!
  - Produkt należy podłączać wyłącznie do gniazd wtykowych zainstalowanych zgodnie z przepisami. Wartość napięcia musi odpowiadać danym podanym w rozdziale „Dane techniczne”.
  - Proszę przy tym zwracać uwagę, aby w razie nagłej potrzeby usunięcia wtyczki z gniazdka było ono zawsze dobrze dostępne.
  - Nie należy przeprowadzać żadnych zmian lub napraw na produkcie. Żarówek LED nie da się i nie wolno wymieniać.
- ⚠ OSTROŻNIE!** Powłoka ochronna diod LED jest niewymienna. Produkt należy zutilizować w razie stwierdzenia rys lub śladów pęknięcia na osłonie ochronnej.
- Należy zutilizować cały produkt, jeśli produkt, kabel USB lub adapter SELV są uszkodzone.
  - Nie podłączać produktu, jeśli produkt, kabel USB lub wtyczka są uszkodzone lub produkt upadł.
  - Należy uważać na to, aby nie uszkodzić kabla USB ostrymi krawędziami lub gorącymi przedmiotami. Przed użyciem należy całkowicie rozwinąć kabel USB.
  - Materiały łatwopalne należy utrzymywać z dala od produktu. Nigdy nie wieszac przedmiotów nad produktem lub adapterem SELV i nie przykrywać go.
  - Zdjąć adapter SELV, jeśli produkt jest nieużywany lub przed czyszczeniem. Należy tego również dokonać, jeśli w trakcie zastosowania lub procesu ładowania wystąpią widoczne zakłócenia, takie jak np. dym, zapach spalenizny lub w czasie burzy. Przy tym zawsze należy ciągnąć za adapter SELV. Nie ciągnąć za kabel USB.
  - Chronić produkt przed silnym gorącym i zimnem.
  - Produkt nadaje się do użytku wyłącznie z dostarczonym adapterem SELV.
  - Należy pamiętać, że adapter SELV bez uruchomienia produktu nadal pobiera małą ilość mocy tak długo, jak znajduje się on w gniazdku. W celu całkowitego wyłączenia usunąć adapter SELV z gniazdka.
  - Wymiana diod LED jest niemożliwa. Jeśli diody LED przestaną działać z powodu zużycia, należy wymienić cały produkt.



## Wskazówki bezpieczeństwa dla baterii/akumulatorów

- **ZAGROŻENIE ŻYCIA!** Baterie/akumulatory należy trzymać poza zasięgiem dzieci. W przypadku połknięcia należy natychmiast udać się do lekarza!
- **NIEBEZPIECZEŃSTWO WYBUCHU!** Baterii jednorazowego użytku nie wolno ładować ponownie. Baterii/akumulatorów nie należy zwierać i/lub otwierać. Może to doprowadzić do przegrzania, pożaru lub wybuchu.
- Nigdy nie należy wrzucać baterii/akumulatorów do ognia lub wody.
- Nigdy nie należy narażać baterii/akumulatorów na obciążenia mechaniczne.



## Ryzyko wycieku kwasu z baterii/akumulatorów

- Należy unikać ekstremalnych warunków i temperatur, które mogą oddziaływać na baterie/akumulatory, np. kaloryferów/bezpośredniego działania promieniowania słonecznego.
- Jeśli wyciekną baterie/akumulatory, należy unikać kontaktu skóry, oczu i błon śluzowych z chemikaliami! Dotknięte miejsca natychmiast przepłukać czystą wodą i udać się do lekarza!
- **ZAKŁADAĆ RĘKAWICE OCHRONNE!** Wylane lub uszkodzone baterie/akumulatory po dotknięciu skóry mogą spowodować poparzenia chemiczne. Dlatego należy w takim przypadku nakładać odpowiednie rękawice ochronne.
- Produkt posiada wbudowany akumulator, który nie może być wymieniony przez użytkownika. Rozmontowanie lub wymiana akumulatora mogą być dokonane wyłącznie przez producenta lub w jego punkcie obsługi klienta lub przez osobę o podobnych kwalifikacjach, aby zapobiec zagrożeniom. Przy użyciu należy zwrócić uwagę na to, że produkt zawiera akumulator.





## ● Przed zastosowaniem

**Wskazówka:** Należy całkowicie usunąć materiał opakowania z produktu.

## ● Ładowanie produktu

**Wskazówka:** Produkt można naładować w zwykłym gniazdku domowym stosując dołączony kabel USB [11] i adapter SELV [12]. Proces ładowania trwa ok. 6–8 godzin. Należy zwrócić uwagę, że wbudowany akumulator musi być naładowany przed użyciem produktu. Akumulator jest na stałe wbudowany w podstawie produktu.

**Wskazówka:** przed pierwszym użyciem należy całkowicie naładować produkt.

**Wskazówka:** produkt ładować przynajmniej raz w miesiącu, jeśli nie jest był używany przez dłuższy czas.

**Wskazówka:** jeśli produkt nie był ładowany przez dłuższy okres czasu (ok. 2 miesiące), zintegrowany akumulator może znajdować się w stanie spoczynku. Wielokrotnie ładować i rozładować produkt, aby ponownie aktywować zintegrowany akumulator.

**Wskazówka:** Produkt można ładować bezpośrednio przy użyciu adaptera SELV [12] lub stacji ładowania.

- Przed ładowaniem wyłączyć produkt (naciśnięć przelącznik WŁĄCZ/WYŁĄCZ [3]).
- Aby naładować produkt bezpośrednio za pomocą adaptera SELV [12], zdjęć czerwoną gumową osłonę z tyłu produktu, podłączyć kabel USB [11] do portu USB w adapterze SELV [12]. Połączyć port USB (typ C) kabla USB [11] z portem wejściowym USB (typ C) [6] lampy prętowej LED.
- Aby naładować produkt przy użyciu stacji ładowania, włożyć kabel USB [11] do portu USB adaptera SELV [12]. Połączyć port USB (typ C) kabla USB [11] z portem wejściowym USB (typ C) [10] stacji ładowania. Następnie włożyć produkt do stacji ładowania, aby go naładować (patrz rys. B).

**Wskazówka:** wskaźnik stanu pracy (stacja ładowania) [9] świeci się na czerwono, gdy podłączone jest zasilanie. Świeci ciągłym czerwonym światłem do momentu przerwania zasilania.

**Wskazówka:** produkt posiada zabezpieczenie przed przeciążeniem. Mimo to produkt należy odłączyć od sieci elektrycznej po zakończeniu procesu ładowania.

**Wskazówka:** Zielone lampki kontrolne (lampa prętowa LED) [4] zapalają się i migają podczas procesu ładowania. Dostępne są 4 lampki wskazujące proces ładowania (ok. 25%/50%/75%/100%). Jeśli wskaźnik ciągle świeci, oznacza to, że pokazany proces ładowania został zakończony. Jeśli proces ładowania jest zakończony, to świecą się wszystkie wskaźniki bez migania. Wyjąć adapter SELV [12] z gniazdka. Odłączyć adapter SELV [12] od produktu, aby akumulator się nie rozładował.

## ● Użytkowanie

**⚠ OSTROŻNIE! ZAGROŻENIE WYPADKIEM!** Produkt należy przechowywać i zamocować w taki sposób, aby nie było zagrożenia obrażeniami spowodowanymi przez produkt, oraz aby nie został on uszkodzony.

**Wskazówka:** produkt można zamocować przy użyciu haka składanego [5] lub stopy magnetycznej [8] lub magnesu [7] na odwrotnej stronie do płaskiej, ferromagnetycznej powierzchni. Produkt można wychylać o 180° na stopie magnetycznej [8].

**OSTROŻNIE!** Podczas obracania stopy magnetycznej [8] prosimy uważać na położenie swoich palców, aby uniknąć przytrzaśnięcia (patrz rys. D).

## ● Obsługa

- Całkowicie naładować produkt, jak opisano w rozdziale „Ładowanie produktu”.
- Produkt można używać w 4 różnych trybach. Można je wybrać następująco: Naciśnięć kilkakrotnie WŁĄCZNIK/WYŁĄCZNIK [3].

Naciśnięcie raz: świeci się tylko lampa boczna [2] białym światłem.

Naciśnięcie dwa razy: lampa boczna [2] przechodzi w tryb świecenia UV.

Naciśnięcie trzy razy: wyłącza lamę boczną [2] a włącza reflektor [1].

Naciśnięcie cztery razy: wyłącza produkt.

## ● Zakładanie produktu

Produktu można używać na dwa różne sposoby:

- Przytrzymać magnes [7] lub stopę magnetyczną [8] na metalicznej, magnetycznej powierzchni. Produkt pozostaje w tej pozycji.
- Rozłożyć hak składany [5], aby zawiesić produkt na odpowiednim narzędziu do zawieszania. Hak składany [5] można obrócić o 360 °.

**Wskazówka:** podczas zawieszania należy uważać na to, aby wybrane miejsce zawieszenia było odpowiednie do ciężaru produktu.

## ● Montaż stacji ładowania (patrz rys. C)

**Wskazówka:** Do montażu haków potrzebna jest wiertarka.

**OSTROŻNIE! NIEBEZPIECZEŃSTWO OBRAŻEŃ CIAŁA!** Przed rozpoczęciem wiercenia zapoznać się z instrukcją obsługi wiertarki.

**OSTROŻNIE!** Podczas wiercenia należy uważać na to, aby nie uszkodzić przewodów elektrycznych w ścianie lub suficie.

- W odległości 35,5 mm zaznaczyć miejsca obydwo otworów mocujących.
- Wywiercić otwory w ścianie (Ø ok. 6 mm; głębokość ok. 30 mm).
- Wprowadzić kołki [15] do nawierconych otworów. W razie konieczności należy użyć młotka.
- Wkręcić śruby [14] w kołki [15].

- Następnie zawiesić stację ładowania na śrubach przy pomocy otworów montażowych [13].
- Należy użyć dołączonego szablonu do zaznaczania otworów do wywiercenia.

## ● Konserwacja i czyszczenie

Niniejszy produkt nie wymaga konserwacji. Diody nie są wymienne.

- Przed przystąpieniem do czyszczenia produktu należy go wyłączyć i odłączyć od sieci elektrycznej.
- Nigdy nie należy zanurzać produktu w wodzie lub innych cieczach.
- Nie używać żrących środków czyszczących.
- Produkt należy regularnie czyścić suchą, niestrzępiącą się szmatką. W przypadku silniejszego zabrudzenia należy użyć lekko zwilżonej szmatki.

## ● Utylizacja

Opakowanie wykonane jest z materiałów przyjaznych dla środowiska, które można przekazać do utylizacji w lokalnym punkcie przetwarzania surowców wtórnych.



Przy segregowaniu odpadów prosimy zwrócić uwagę na oznakowanie materiałów opakowaniowych, oznaczone są one skrótami (a) i numerami (b) o następującym znaczeniu: 1-7: Tworzywa sztuczne/20-22: Papier i tektura/80-98: Materiały kompozytowe.



Informacji na temat możliwości utylizacji wyeksploatowanego produktu udziela urząd gminy lub miasta.



Z uwagi na ochronę środowiska nie wyrzucać urządzenia po zakończeniu eksploatacji do odpadów domowych, lecz prawidłowo zutylizować. Informacji

o punktach zbiorczych i ich godzinach otwarcia udziela odpowiedni urząd.

Elektroodpady nie mogą być wyrzucane do pojemników do selektywnej zbiórki odpadów komunalnych. Można je oddać w specjalnie wyznaczonych miejscach np. Punkt Selektywnej Zbiórki Odpadów Komunalnych lub/bądź w punktach handlowych oferujących w sprzedaży sprzęt elektroniczny.

Należy postępować zgodnie z obowiązującymi w Polsce przepisami dotyczącymi selektywnej zbiórki urządzeń elektrycznych i elektronicznych. Zużyty sprzęt może mieć szkodliwy wpływ na środowisko i zdrowie ludzi z uwagi na potencjalną zawartość niebezpiecznych substancji, mieszanin oraz części składowych. Gospodarstwo domowe spełnia ważną rolę w przyczynianiu się do ponownego użycia i odzysku surowców wtórnych, w tym recyklingu zużytego sprzętu. Na tym etapie kształtuje się postawy, które wpływają na zachowanie wspólnego dobra jakim jest czyste środowisko naturalne.



Produkt, w tym akcesoriai materiały opakowaniowe, nadają się do recyklingu i podlegają rozszerzonej odpowiedzialności producenta. Wyrzuc je osobno, zgodnie z ilustracją przedstawiającą informacje o sortowaniu, aby zapewnić lepszą utylizację odpadów. Logo Triman jest ważne tylko dla Francji.

Uszkodzone lub zużyte baterie/akumulatory muszą być poddane recyklingowi zgodnie z dyrektywą 2006/66/WE i jej zmianami. Oddać baterie/akumulatory i/lub produkt w dostępnych punktach zbiórki.



**Niewłaściwa utylizacja baterii/akumulatorów stwarza zagrożenie dla środowiska naturalnego!**

Baterii/akumulatorów nie należy wyrzucać razem z odpadami domowymi. Mogą one zawierać szkodliwe metale ciężkie i należy je traktować jak odpady specjalne. Symbole chemiczne metali ciężkich są następujące: Cd = kadm, Hg = rtęć, Pb = ołów. Dlatego też zużyte baterie/akumulatory należy przekazywać do komunalnych punktów gromadzenia odpadów niebezpiecznych.

## ● **Gwarancja i serwis**

### ● **Gwarancja**

Produkt został wyprodukowany zgodnie z surowymi wytycznymi dotyczącymi jakości i dokładnie przetestowane przed dostawą. W przypadku wad materiałowych lub produkcyjnych przysługują Państwu prawa ustawowe wobec sprzedawcy produktu. Państwa prawa ustawowe nie są w żaden sposób ograniczone przez naszą gwarancję przedstawioną poniżej.

Gwarancja na ten produkt wynosi 3 lata od daty zakupu. Okres gwarancji rozpoczyna się od daty zakupu. Proszę przechowywać oryginalny rachunek w bezpiecznym miejscu, ponieważ ten dokument jest wymagany jako dowód zakupu.

Wszelkie uszkodzenia lub wady obecne już w momencie zakupu należy zgłosić niezwłocznie po rozpakowaniu produktu.

Jeżeli w ciągu 3 lat od daty zakupu produkt wykáže wady materiałowe lub produkcyjne, to – według naszego uznania – bezpłatnie go naprawimy lub wymienimy. Okres gwarancji nie ulega przedłużeniu o przyznane roszczenie gwarancyjne. Dotyczy to również wymienionych i naprawionych części.

Niniejsza gwarancja traci ważność, jeśli produkt został uszkodzony, był niewłaściwie użytkowany lub konserwowany.

Gwarancja obejmuje wady materiałowe i produkcyjne. Niniejsza gwarancja nie obejmuje części produktu, które podlegają normalnemu zużyciu i dlatego są uważane za części zużywalne (np.

baterie, węże, wkłady atramentowe), ani nie obejmuje uszkodzeń części delikatnych, np. przetłoczników lub części wykonanych ze szkła.

Zgodnie z Kodeksem Cywilnym art. 581 §1 wraz z wymianą urządzenia lub ważnej części czas gwarancji rozpoczyna się na nowo.

W przypadku tego produktu okres gwarancji dotyczy również akumulatora.

## ● Sposób postępowania w przypadku naprawy gwarancyjnej

Aby zapewnić szybkie rozpatrzenie Państwa wniosku, prosimy stosować się do następujących wskazówek:

Przed skontaktowaniem się z działem serwisowym należy przygotować paragon i numer artykułu (IAN 425523\_2301) jako dowód zakupu.

Numery artykułów można znaleźć na tabliczce znamionowej, na grawerunku, na stronie tytułowej jego instrukcji (na dole po lewej stronie) lub jako naklejkę na stronie odwrotnej lub spodniej.

W razie wystąpienia błędów w działaniu lub innych wad, należy skontaktować się najpierw z wymienionym poniżej działem serwisowym telefonicznie lub pocztą elektroniczną.

Produkt uznany za uszkodzony można następnie z dołączeniem dowodu zakupu (paragonu) i podaniem, na czym polega wada i kiedy wystąpiła, przesłać bezpłatnie na podany Państwu adres serwisu.

## ● Serwis

 **Serwis Polska**

Tel.: 008004911946

E-Mail: [owim@lidl.pl](mailto:owim@lidl.pl)



<b>Legenda použitých piktogramů</b> .....	Strana 46
<b>Úvod</b> .....	Strana 46
Použití ke stanovenému účelu.....	Strana 46
Popis dílů .....	Strana 46
Technická data.....	Strana 46
Obsah dodávky .....	Strana 47
<b>Bezpečnostní pokyny</b> .....	Strana 47
Bezpečnostní pokyny pro baterie a akumulátory .....	Strana 48
<b>Před použitím</b> .....	Strana 48
Nabíjení výrobku .....	Strana 48
<b>Použití</b> .....	Strana 49
Obsluha .....	Strana 49
Přípevnění výrobku.....	Strana 49
Montáž nabíjecí stanice .....	Strana 49
<b>Údržba a čištění</b> .....	Strana 50
<b>Zlikvidování</b> .....	Strana 50
<b>Záruka a servis</b> .....	Strana 50
Záruka .....	Strana 50
Postup v případě uplatňování záruky .....	Strana 51
Servis.....	Strana 51

## Legenda použitých piktogramů

	Stejnoseměrný proud/stejnoseměrné napětí		Polarita výstupního pólu
	Střídavý proud/střídavé napětí		USB přípojka
	Ochranná třída II		SMPS (Switch mode power supply unit) (spínací síťový adaptér)
	Ochranná třída III		Před zkratem chráněný Bezpečnostní transformátor
	Značka CE vyjadřuje soulad s příslušnými směrnici EU, které se vztahují na tento výrobek.		Symbol označuje, že se adaptér pro SELV nesmí používat, pokud jsou piny adaptéru poškozené.
	Bezpečnostní upozornění Instrukce	<b>Ta</b>	Maximální teplota okolního prostředí

## Aku ruční svítidla PASL 4000 B3

### ● Úvod

Blahopřejeme Vám ke koupi nového výrobku. Rozhodli jste se pro kvalitní produkt. Návod k obsluze je součástí tohoto výrobku. Obsahuje důležité pokyny pro bezpečnost, použití a likvidaci. Před použitím výrobku se seznamte se všemi pokyny k obsluze a bezpečnostními pokyny. Používejte výrobek jen popsáním způsobem a na uvedených místech. Při předání výrobku třetí osobě předejte i všechny podklady.

### ● Použití ke stanovenému účelu



Tento výrobek je určen k normálnímu používání. Tento výrobek je vhodný jen k privátnímu používání v suchých místnostech, např. v komoře nebo na chodbě. Výrobek není určen k živnostenskému nebo jinému využívání. K používání jen ve vnitřních prostorech!

- Tento výrobek není vhodný k osvětlení místnosti v domácnosti.

### ● Popis dílů

- 1 Reflektor
- 2 Postranní světlo
- 3 Vypínač ZAP/VYP
- 4 Kontrolka nabíjení (tyčová LED svítidla)
- 5 Sklopný hák
- 6 Vstupní USB zdička (typ C) pro tyčovou LED svítidlu
- 7 Magnet
- 8 Magnetický podstavec
- 9 Provozní kontrolka (nabíjecí stanice)
- 10 Vstupní zdička USB (typ C) pro nabíjecí stanici
- 11 Kabel USB
- 12 Adaptér pro SELV
- 13 Otvor na připevnění (nabíjecí stanice)
- 14 Šroub
- 15 Hmoždinky

### ● Technická data

Vstup:	5V=== max. 1 A
LED:	1x 1,7W pro reflektor, 1x 3,5W pro bílé světlo, 1x 0,17W pro světlo UV (nelze vyměnit)
Akumulátor:	1x lithium-iontový 3,7V===, 2200mAh (18650) (nelze vyměnit)

Doba nabíjení:	cca 6–8 hodin (s přiloženým adaptérem pro SELV)
Doba svícení:	cca 3,5 hodiny pro postranní světlo a 8 hodin pro reflektor (při plně nabitém akumulátoru)
Třída ochrany:	III/⚡

### Adaptér pro SELV:

Informace	Hodnota	Jednotka
Jméno nebo obchodní značka výrobce, obchodní registrační číslo a adresa:	OWIM GmbH & Co. KG HRA 721742 Stiftsbergstraße 1, 74167 Neckar- salm, NĚMECKO	
Model číslo	LC-H050100EU	
Vstupní napětí	100–240	V~
Vstupní frekvence (AC)	50/60	Hz
Výstupní napětí	5,0	V===
Výstupní proud	1,0	A
Výstupní výkon	5,0	W
Průměrná aktivní efektivita	73,7	%
Spotřeba proudu v provozu na-prázdko	0,08	W
Třída ochrany	II/□	
Druh ochrany	IP20 (používat jen na suchých místech)	

### Nabíjecí stanice

Vstup:	5V===, 1 A
Model:	SC-001

### ● Obsah dodávky

1 tyčová LED svítlna	2 hmoždinky
1 adaptér pro SELV	(ø cca 6 mm)
1 nabíjecí stanice	1 vrtací šablona
2 šrouby (ø cca 4 mm)	1 USB kabel
	1 návod k obsluze



## Bezpečnostní pokyny



### **⚠ VÝSTRAHA! NEBEZPEČÍ OHROŽENÍ ŽIVOTA MALÝCH I VELKÝCH DĚTÍ!** Nenechávejte

děti nikdy samotné s obalovým materiálem. Hrozí nebezpečí udušení obalovým materiálem. Děti nebezpečí často podceňují. Chraňte neustále obalový materiál před dětmi. Tento výrobek není hračka.

- Tento výrobek mohou používat děti od 8 let, osoby se sníženými fyzickými, smyslovými nebo duševními schopnostmi nebo s nedostatečnými zkušenostmi a znalostmi, jestliže budou pod dohledem nebo byly poučeny o bezpečném používání výrobku a chápou nebezpečí, která z jeho používání vyplývají. S výrobkem si děti nesmí hrát. Děti nesmí bez dohledu provádět čištění ani uživatelskou údržbu.
- Tento výrobek není hračka a nepatří do dětských rukou. Děti nerozpoznávají nebezpečí hrozící při zacházení s elektrickými výrobky.
- Výrobek nepoužívejte, jestliže jste zjistili nějaká poškození.



### **⚠ POZOR! NEBEZPEČÍ VÝBUCHU!** Nepoužívejte výrobek ve

- výbušném prostředí, ve kterém se nacházejí hořlavé výpary, plyny nebo prachy.
- Chraňte výrobek před mokrem a vlhkostí. Neponořujte výrobek do vody nebo jiných kapalin!
- Připojte výrobek jen do řádně instalované zásuvky s elektrickým proudem. Příslušné napětí musí odpovídat napětí uvedenému v kapitole „Technické údaje“.
- Dbejte na přístupnost zásuvky, aby jste mohli v případě potřeby rychle vytáhnout síťovou zástrčku.
- Neprovádějte na výrobku žádné změny ani ho neopravujte. LED se nemohou a nesmí vyměnit.
- ⚠ **POZOR!** Ochranný kryt LED nelze vyměnit. Nepoužívejte a odstraňte výrobek do odpadu, jestliže zjistíte trhliny nebo zlomení jeho ochranného pouzdra.
- Výrobek zlikvidujte, pokud jsou výrobek, kabel USB nebo adaptér pro SELV poškozené.

- Pokud je poškozený výrobek, kabel USB nebo zástrčka, nebo pokud výrobek spadl, nepřipojujte jej.
- Dávejte pozor, aby se kabel USB nemohl poškodit o ostré hrany nebo horké předměty. Před použitím kabel USB zcela rozviňte.
- Používejte výrobek v dostatečné vzdálenosti od snadno hořlavých materiálů. Nad výrobek nebo adaptér pro SELV nikdy nezavěšujte žádné předměty ani je nezakrývejte.
- Před čištěním výrobku a v době, kdy výrobek nepoužíváte, odpojte adaptér pro SELV. Odpojte výrobek i za provozu nebo při nabíjení, jestliže zjistíte např. kouř, zápach spáleniny, atd., výrobek odpojte i při bouřce. Tahejte přitom vždy za adaptér pro SELV. Netahejte za kabel pro USB.
- Chraňte výrobek před horkem a chladem.
- Výrobek je vhodný k použití pouze s dodaným adaptérem pro SELV.
- Dbějte na to, že adaptér pro SELV odebírá malé množství energie, dokud je v zásuvce a to i když není výrobek v provozu. Pro úplné vypnutí odpojte adaptér pro SELV ze zásuvky.
- LED nelze vyměnit. Po výpadku nebo poškození LED musíte celý výrobek vyměnit.



## Bezpečnostní pokyny pro baterie a akumulátory

- **NEBEZPEČÍ OHROŽENÍ ŽIVOTA!** Uchovávejte baterie a akumulátory mimo dosah dětí. V případě spolknutí okamžitě vyhledejte lékařskou pomoc!
-  **NEBEZPEČÍ VÝBUCHU!** Nenabíjejte baterie nikdy znovu nenabíjejte. Baterie nebo akumulátory nezkratujte ani je neotevírejte. Hrozí přehřátí, nebezpečí požáru nebo jejich prasknutí.
- Nikdy neházejte baterie nebo akumulátory do ohně ani do vody.
- Nevystavujte baterie nebo akumulátory mechanickému zatížení.

## Nebezpečí vytečení baterií/akumulátorů

- Zabraňte extrémním podmínkám a teplotám, např. na topení anebo na slunci, které mohou negativně ovlivnit funkci baterií nebo akumulátorů.
- V případě vytečení baterií/akumulátorů zabraňte kontaktu chemikálií s pokožkou, očima a sliznicemi! Omyjte ihned postižená místa dostatečným množstvím čisté vody a vyhledejte lékařskou pomoc!
-  **NOSTE OCHRANNÉ RUKAVICE!** Vyteklé i poškozené baterie nebo akumulátory mohou při kontaktu s pokožkou způsobit její poleptání. Noste proto vhodné rukavice.
- Tento výrobek má vestavený akumulátor, který nemůže uživatel vyměnit. Demontáž nebo výměnu akumulátorů smí provádět jen výrobce, servis nebo podobně kvalifikovaná osoba, aby se předešlo možným ohrožením. Při likvidaci je třeba poukázat na to, že výrobek obsahuje akumulátory.

## ● Před použitím

**Upozornění:** Odstraňte veškerý obalový materiál z výrobku.

## ● Nabíjení výrobku

**Upozornění:** Výrobek můžete nabíjet z běžné domácí zásuvky pomocí dodaného kabelu pro USB [\[11\]](#) a adaptéru pro SELV [\[12\]](#). Nabíjení trvá cca 6 až 8 hodin. Před použitím výrobku je nutné integrovaný akumulátor nabít.

Akumulátor je pevně vestavený do podstavce výrobku.

**Upozornění:** Před prvním použitím výrobek úplně nabijte.

**Upozornění:** Při delším nepoužívání opakujte nabíjení výrobku nejméně jednou za měsíc.

**Upozornění:** Jestliže se výrobek delší dobu nenabije (cca 2 měsíce), může přejít integrovaný akumulátor do klidového stavu. K aktivování integrovaného akumulátoru výrobek několikrát po sobě nabijte a znovu vybijte.



**Upozornění:** Výrobek můžete nabíjet přímo pomocí adaptéru pro SELV [12] nebo pomocí nabíječky.

- Před nabíjením výrobek vypněte (stisknutím vypínače [3]).
- Pro přímé nabíjení výrobku pomocí adaptéru pro SELV [12] sejměte červený gumový kryt na zadní straně výrobku a zastrčte kabel pro USB [11] do portu pro USB adaptéru pro SELV [12]. Potom spojte konektor USB (typ C) kabelu pro USB [11] se vstupní zdírkou pro USB (typ C) [6] tyčové LED svítílny.
- Pro nabíjení výrobku pomocí nabíječky zastrčte kabel pro USB [11] do portu USB adaptéru pro SELV [12]. Potom spojte konektor USB (typ C) kabelu pro USB [11] se vstupní zdírkou pro USB (typ C) [10] nabíječky. Potom nasadte výrobek k nabíjení do nabíječky (viz obr. B).

**Upozornění:** Provozní kontrolka (nabíjecí stanice) [9] svítí červeně, jakmile je připojeno elektrické napájení. Svítí trvale červeně, dokud nepřerušíte napájení elektrickým proudem.

**Upozornění:** Výrobek je vybavený ochranou proti nadměrnému nabití. Přesto musíte výrobek po ukončení nabíjení odpojit od elektrické sítě.

**Upozornění:** Zelené kontrolky nabíjení (tyčové LED svítílny) [4] se rozsvítí a během nabíjení blikají. Proces nabíjení ukazují 4 kontrolky (cca 25 %/50 %/75 %/100 %). Jakmile všechny kontrolky nepřetržitě svítí, znamená to, že nabíjení skončilo. Po ukončeném nabíjení svítí všechny kontrolky bez blikání. Vytáhněte adaptér pro SELV [12] ze zásuvky. Odpojte adaptér pro SELV [12] od výrobku, aby se akumulátor nevybíjel.

## ● Použití

**⚠ OPATRNĚ! NEBEZPEČÍ NEHODY!** Skladujte a upevněte výrobek vždy tak, aby jeho prostřednictvím nevzniklo nebezpečí zranění a nemohlo dojít k jeho poškození.

**Upozornění:** Výrobek můžete připevnit zavěšením za sklopný hák [5] nebo magnetickým podstavcem [8] anebo magnetem [7] na zadní straně na plochý kovový feromagnetický povrch. Výrobek postavený na magnetickém podstavci [8] můžete natáčet o 180°.

**POZOR!** Při otáčení magnetického podstavce [8] dávejte pozor na ruce, abyste si neuskřípli prsty (viz obr. D).

## ● Obsluha

- Nabíjte úplně výrobek podle popisu v kapitole „Nabíjení výrobku“.
- Výrobek lze provozovat ve 3 různých režimech. Režimy můžete volit následujícím způsobem: Stiskněte opakovaně vypínač ZAP/VYP [3].
  - jednou stisknout: Postranní světlo [2] svítí bílým světlem.
  - dvakrát stisknout: Postranní světlo [2] se přepne do režimu UV světla.
  - trojí stisknutí: Zhasne postranní světlo [2] a rozsvítí reflektor [1].
  - čtyřikrát stisknout: Výrobek se vypne.

## ● Připevnění výrobku

Výrobek můžete použít dvěma různými způsoby:

- Přidržte magnet [7] nebo magnetický podstavec [8] na kovovém, magnetickém povrchu. Výrobek zůstane v této poloze.
- Vyklopte sklopný hák [5] pro zavěšení výrobku na vhodném závěsu. Sklopný hák [5] můžete otáčet o 360°.

**Upozornění:** Při zavěšování výrobku dbejte na to, aby bylo zvolené místo k zavěšení vhodné pro hmotnost výrobku.

## ● Montáž nabíjecí stanice (viz obr. C)

**Upozornění:** Potřebujete vrtačku.

**POZOR! NEBEZPEČÍ ZRANĚNÍ!** Před vrtáním si nejdříve přečtěte návod k Vaší vrtačce.

**POZOR!** Při vrtání dávejte pozor, abyste nepoškodili elektrická vedení ve zdi.

- Označte si místa k vrtání otvorů s roztečí cca 35,5 mm.
- Nyní vyvrtejte otvory do zdi (ø cca 6 mm, hloubka cca 30 mm).
- Nasaďte hmoždinky [15] do vyvrtných otvorů. V případě potřeby použijte kladivo.
- Zašroubujte šrouby [14] do hmoždinek [15].
- Potom zavěste nabíjecí stanici na šrouby pomocí otvorů na připevnění [13].
- Na označení míst pro vrtání otvorů použijte dodanou šablonu.

## ● Údržba a čištění

Výrobek nevyžaduje údržbu. Svítící diody nelze vyměnit.

- Před čištěním produkt nejdříve vypněte a odpojte od přívodu elektrického proudu.
- Neponořujte výrobek nikdy do vody nebo jiných tekutin.
- V žádném případě nepoužívejte žíravé čisticí prostředky.
- Výrobek čistěte pravidelně suchým hadrem, který nepouští vlákna. Při silnějším znečištění použijte mírně navlčený hadr.

## ● Zlikvidování

Obal se skládá z ekologických materiálů, které můžete zlikvidovat prostřednictvím místních sběrů recyklovatelných materiálů.



Při třídění odpadu se řiďte podle označení obalových materiálů zkratkami (a) a čísly (b), s následujícím významem: 1–7: umělé hmoty/20–22: papír a lepenka/80–98: složené látky.



O možnostech likvidace vysloužilých zařízení se informujte u správy vaší obce nebo města.



V zájmu ochrany životního prostředí vysloužilý výrobek nevyhazujte do domovního odpadu, ale předejte k odborné likvidaci. O sběrnách a jejich otevíracích hodinách se můžete informovat u příslušné správy města nebo obce.

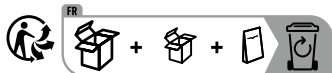

Výrobek vč. příslušenství a obalové materiály jsou recyklovatelné a podléhají rozšířené odpovědnosti výrobce. Likvidujte je odděleně podle ilustrovaných Info-tri (informace o třídění), abyste mohli lépe nakládat s odpady. Logo Triman platí jen pro Francii.

Vadné nebo vybité baterie resp. akumulátory se musí, podle směrnice 2006/66/ES a jejich příslušných změn, recyklovat. Baterie, akumulátory i výrobek odevzdejte zpět do nabízených sběrů.



## Ekologické škody v důsledku chybné likvidace baterií/akumulátorů!

Baterie/akumulátory se nesmí likvidovat v domácím odpadu. Mohou obsahovat jedovaté těžké kovy a musí se zpracovávat jako zvláštní odpad. Chemické symboly těžkých kovů: Cd = kadmium, Hg = rtuť, Pb = olovo. Proto odevzdejte opořebované baterie/akumulátory u komunální sběry.

## ● Záruka a servis

### ● Záruka

Výrobek byl vyroben podle přísných směrnic kvality a před dodáním pečlivě otestován. V případě materiálních nebo výrobních vad máte zákonná práva vůči prodejci výrobku. Vaše zákonná práva nejsou níže uvedenou zárukou nijak omezená.

Záruka na tento výrobek je 3 roky od data zakoupení. Záruční doba začíná dnem zakoupení. Originál dokladu o zakoupení si uschovejte na bezpečném místě, protože tento doklad je vyžadován jako doklad o koupi.

Jakékoli poškození nebo závady, které se vyskytly již v okamžiku nákupu, musí být nahlášeny ihned po vybalení výrobku.

Pokud se u výrobku během 3 let od data zakoupení projeví vada materiálu nebo výrobní vada, pak vám ho podle naší volby bezplatně opravíme nebo vyměníme. Záruční doba se po uznané reklamaci neprodlužuje. To platí také pro vyměněné a opravené díly.

Tato záruka je neplatná, pokud byl výrobek poškozený nebo nesprávně používán anebo udržovaný.

Záruka se kryje na materiálové a výrobní vady. Tato záruka se nevztahuje na díly výrobku, které jsou vystaveny běžnému opotřebení, a proto je lze považovat za spotřební díly (např. baterie, hadice, inkoustové patrony) nebo na poškození křehkých součástí, jako jsou např. spínače nebo díly, které jsou vyrobeny ze skla.

U tohoto výrobku se záruční doba vztahuje také na akumulátor.

## ● Postup v případě uplatňování záruky

Pro zajištění rychlého zpracování Vašeho případu se řiďte následujícími pokyny:

Pro všechny požadavky si připravte pokladní stvrzenku a číslo artiklu (IAN 425523\_2301) jako doklad o zakoupení.

Číslo artiklu najdete na typovém štítku, gravuře, titulní stránce návodu (vlevo dole) nebo na nálepce na zadní nebo spodní straně.

V případě poruch funkce nebo jiných závad nejdříve kontaktujte, telefonicky nebo e-mailem, v následujícím textu uvedené servisní oddělení.

Výrobek registrovaný jako vadný potom můžete s příloženým dokladem o zakoupení (pokladní stvrzenkou) a údaji k závadě a kdy k ní došlo, bezplatně zaslat na adresu servisu, která Vám byla sdělena.

## ● Servis

 **Servis Česká republika**

Tel.: 800600632

E-Mail: [owim@lidl.cz](mailto:owim@lidl.cz)



<b>Legenda použitých piktogramov</b> .....	Strana 53
<b>Úvod</b> .....	Strana 53
Používanie v súlade s určeným účelom .....	Strana 53
Popis častí .....	Strana 53
Technické údaje .....	Strana 53
Obsah dodávky .....	Strana 54
<b>Bezpečnostné upozornenia</b> .....	Strana 54
Bezpečnostné upozornenia týkajúce sa batérií / akumulátorových batérií .....	Strana 55
<b>Pred používaním</b> .....	Strana 55
Nabíjanie výrobku .....	Strana 56
<b>Používanie</b> .....	Strana 56
Obsluha .....	Strana 56
Umiestnenie výrobku .....	Strana 57
Montáž nabíjacej stanice .....	Strana 57
<b>Údržba a čistenie</b> .....	Strana 57
<b>Likvidácia</b> .....	Strana 57
<b>Záruka a servis</b> .....	Strana 58
Záruka .....	Strana 58
Postup v prípade poškodenia v záruke .....	Strana 58
Servis .....	Strana 58

## Legenda použitých piktogramov

	Jednosmerný prúd/napätie		Polarita východiskového pólu
	Striedavý prúd/napätie		USB prípojka
	Trieda ochrany II		SMPS (Switch mode power supply unit) (spínací diel)
	Trieda ochrany III		Skratuvzdorný Bezpečnostný transformátor
	Značka CE uvádza zhodu s príslušnými smericami EÚ platnými pre tento výrobok.		Symbol indikuje, že adaptér SELV sa nesmie používať, ak sú kolíky adaptéra SELV poškodené.
	Bezpečnostné upozornenia Manipulačné pokyny	<b>Ta</b>	Maximálna teplota okolia

## Akumulátorové ručné svetidlo PASL 4000 B3

### ● Úvod

Blahoželáme Vám ku kúpe Vášho nového výrobku. Rozhodli ste sa pre veľmi kvalitný výrobok. Návod na obsluhu je súčasťou tohto výrobku. Obsahuje dôležité upozornenia týkajúce sa bezpečnosti, používania a likvidácie. Skôr ako začnete výrobok používať, oboznámte sa so všetkými pokynmi k obsluhu a bezpečnosti. Výrobok používajte iba v súlade s popisom a v uvedených oblastiach používania. V prípade postúpenia výrobku ďalším osobám odovzdajte aj všetky dokumenty patriace k výrobku.

### ● Používanie v súlade s určeným účelom



Tento výrobok je určený na normálne používanie. Tento výrobok je vhodný iba na súkromné používanie v suchých interiéroch, napr. v skladovacej miestnosti alebo na chodbe. Výrobok nie je určený na komerčné účely alebo pre iné oblasti nasadenia. Iba na používanie v interiéri!

- Tento výrobok nie je vhodný na osvetlenie miestností v domácnosti.

### ● Popis častí

- 1 Žiarič
- 2 Bočné svetidlo
- 3 ZA-/VYPÍNAČ
- 4 Kontrolka nabíjania (LED tyčové svetidlo)
- 5 Sklápací háčik
- 6 USB vstupná zásuvka (typ C) pre LED tyčové svetidlo
- 7 Magnet
- 8 Magnetický stojan
- 9 Prevádzková kontrolka (nabíjacia stanica)
- 10 USB vstupná zásuvka (typ C) pre nabíjajúcu stanicu
- 11 USB kábel
- 12 Adaptér SELV
- 13 Upevňovací otvor (nabíjacia stanica)
- 14 Skrutka
- 15 Hmoždinka

### ● Technické údaje

Vstup:	5V=== max. 1 A
LED-diódy:	1 x 1,7 W pre žiarič, 1 x 3,5 W pre biele svetlo, 1 x 0,17 W pre UV-svetlo (bez možnosti výmeny)

## Akumulátorová

batéria:	1 x lítium-iónová 3,7V $\equiv$ , 2200 mAh (18650) (bez možnosti výmeny)
Doba nabíjania:	cca 6–8 hodín (s priloženým adaptérom SELV)
Doba svietenia:	cca. 3,5 hodiny pre bočné svietidlo a 8 hodín pre žiarič (s plne nabitou akumulátorovou batériou)
Trieda ochrany:	III/ 

## Adaptér SELV:

Informácia	Hodnota	Jed- notka
Meno alebo ob- chodná značka výrobcu, číslo ob- chodného registra a adresa:	OWIM GmbH & Co. KG HRA 721742 Stiftsbergstraße 1, 74167 Neckar- sulum, NEMECKO	
Číslo modelu	LC-H050100EU	
Vstupné napätie	100–240	V~
Vstupná frekvencia (AC)	50/60	Hz
Výstupné napätie	5,0	V $\equiv$
Výstupný prúd	1,0	A
Výstupný výkon	5,0	W
Priemerná aktívna efektívnosť	73,7	%
Spotreba prúdu pri voľnobehu	0,08	W
Trieda ochrany	II/ 	
Druh ochrany	IP20 (Používajte iba na suchých miestach)	

## Nabíjacia stanica:



Vstup:	5V $\equiv$ , 1 A
Model:	SC-001

## ● Obsah dodávky

1 LED tyčové svietidlo	1 šablóna pre vŕtanie
1 adaptér SELV	otvorov
1 nabíjacia stanica	1 USB kábel
2 skrutky ( $\varnothing$ cca. 4 mm)	1 návod na používanie
2 hmoždinky ( $\varnothing$ cca. 6 mm)	



## Bezpečnostné upozornenia

-  **VAROVANIE! NEBEZPEČENSTVO OHROZENIA ŽIVOTA A NEBEZPEČENSTVO ÚRAZU PRE MALÉ A STARŠIE DETI!** Nikdy nenechávajte deti bez dozoru s obalovým materiálom. Hrozí nebezpečenstvo udusenia obalovým materiálom. Deti často podceňujú nebezpečenstvá. Obalový materiál držte vždy mimo dosahu detí. Tento výrobok nie je určený na hranie.
- Tento výrobok môžu používať deti od 8 rokov, ako aj osoby so zníženými psychickými, senzorickými alebo mentálnymi schopnosťami alebo s nedostatkom skúseností a vedomostí, ak sú pod dozorom, alebo ak boli poučené ohľadom bezpečného používania výrobku, a ak porozumeli nebezpečenstvám spojeným s jeho používaním. Deti sa s výrobkom nesmú hrať. Čistenie a údržbu nesmú vykonávať deti bez dozoru.
- Tento výrobok nie je na hranie, nepatrí do rúk deťom. Deti nedokážu rozoznať nebezpečenstvá, ktoré vznikajú pri manipulácii s elektrickými výrobkami.
- Výrobok nepoužívajte, ak zistíte akékoľvek poškodenia.
-  **POZOR! NEBEZPEČENSTVO EXPLÓZIE!** Výrobok nepoužívajte v prostredí s nebezpečenstvom explózie, v ktorom sa nachádzajú horľavé výpary, plyny alebo prachy.
- Chráňte výrobok pred kvapalinami a vlhkosťou. Výrobok nikdy neponárajte do vody alebo iných kvapalín!

- Výrobok zapájajte iba do náležite nainštalovanej zásuvky. Príslušné napätie sa musí zhodovať s údajmi v kapitole „Technické údaje“.
- Dbajte na to, aby bola zásuvka dobre prístupná, aby sa v prípade potreby dala sieťová zástrčka rýchlo vytiahnuť.
- Výrobok nijako nepozmeňujte ani neopravujte. LED diódy nemôžu a nesmú byť vymieňané.
- ▲ **POZOR!** Ochranný kryt LED diód nemožno vymeniť. Ak na ochrannom kryte objavíte pukliny alebo štrbiny, výrobok zlikvidujte.
- Ak je výrobok, USB kábel alebo adaptér SELV poškodený, zlikvidujte výrobok.
- Výrobok nezapájajte, ak je výrobok, USB kábel alebo zástrčka poškodená alebo ak výrobok spadol.
- Dávajte pozor na to, aby sa USB kábel nemohol poškodiť na ostrých hranách alebo horúcich predmetoch. USB kábel pred použitím úplne odmotajte.
- Ľahko horľavé materiály držte vzdialené od výrobku. Nikdy nevesajte predmety na výrobok alebo adaptér SELV a nezakrývajte ich.
- Adaptér SELV vytiahnite zo zásuvky, ak výrobok nepoužívate a pred jeho čistením. Urobte tak aj vtedy, ak sa počas prevádzky alebo nabíjania zjavne vyskytne porucha, napr. dym, zápach spáleniny atď., alebo pri búrke. Ťahajte pritom vždy za adaptér SELV. Neťahajte za USB kábel.
- Výrobok chráňte pred silnou horúčavou a chladom.
- Výrobok je vhodný výhradne na prevádzku s priloženým adaptérom SELV.
- Myslíte na to, že adaptér SELV aj mimo prevádzky výrobku naďalej prijíma nízky výkon, pokiaľ sa nachádza v zásuvke. Pre úplné vypnutie vytiahnite adaptér SELV zo zásuvky.
- LED nie je možné vymeniť. Ak LED na konci svojej životnosti vypadnú, je potrebné vymeniť celý výrobok.



## Bezpečnostné upozornenia týkajúce sa batérií/akumulátorových batérií

- **NEBEZPEČENSTVO OHROZENIA ŽIVOTA!** Batérie/akumulátorové batérie držte

mimo dosahu detí. V prípade prehltnutia okamžite vyhľadajte lekára!



### NEBEZPEČENSTVO EXPLÓZIE!

- Nenabíjateľné batérie nikdy znova nenabíjajte. Batérie/akumulátorové batérie neskratujte a/alebo neotvárajte. Následkom môže byť prehriatie, požiar alebo explózia.
- Batérie/akumulátorové batérie nikdy nehádzte do ohňa alebo vody.
- Nevystavujte batérie/akumulátorové batérie mechanickej záťaži.

### Riziko vytečenia batérií/akumulátorových batérií

- Batérie/akumulátorové batérie nikdy nevystavujte extrémnym podmienkam a teplotám, ktoré by na ne mohli pôsobiť, napr. na vykurovacích telesách/priamom slnečnom žiarení.
- Ak batérie/akumulátorové batérie vytekli, zabráňte kontaktu pokožky, očí a slizníc s chemikáliami! Ihneď vypláchnite postihnuté miesta väčším množstvom čistej vody a okamžite vyhľadajte lekára!



### NOSTE OCHRANNÉ RUKAVICE!

- Vytečené alebo poškodené batérie/akumulátorové batérie môžu pri kontakte s pokožkou spôsobiť poleptanie. V takom prípade preto noste vhodné ochranné rukavice.
- Tento výrobok obsahuje zabudovanú akumulátorovú batériu, ktorú nemôže vymeniť používateľ. Vybratie alebo výmenu akumulátorovej batérie smie vykonať iba výrobca alebo jeho zákaznícka služba alebo osoba s podobnou kvalifikáciou, aby nedošlo k ohrozeniu. Pri likvidácii je potrebné poukázať na to, že tento produkt obsahuje akumulátorovú batériu.

### ● Pred používaním

**Poznámka:** Odstráňte celý obalový materiál z výrobku.

## ● Nabíjanie výrobku

**Poznámka:** Výrobok môžete nabíjať v bežnej zásuvke použitím priloženého USB kábla [11] a adaptéra SELV [12]. Proces nabíjania trvá cca 6–8 hodín. Myslite na to, že pred používaním výrobku je potrebné nabiť integrovanú akumulátorovú batériu. Akumulátorová batéria je pevne zabudovaná v stojane výrobku.

**Poznámka:** Pred prvým používaním výrobok úplne nabite.

**Poznámka:** Výrobok nabíjajte minimálne raz do mesiaca, ak ste ho dlhší čas nepoužívali.

**Poznámka:** Ak ste výrobok dlhšiu dobu (cca. 2 mesiace) nenabíli, môže sa integrovaná akumulátorová batéria nachádzať v pokojovom stave. Výrobok viackrát za sebou nabite a vybite, aby ste integrovanú akumulátorovú batériu opäť aktivovali.

**Poznámka:** Výrobok môžete nabíjať pomocou priamo pomocou adaptéra SELV [12] alebo nabíjacej stanice.

- Pred procesom nabíjania vypnite výrobok (stlačte ZAPÍNAČ/VYPÍNAČ [3]).
- Ak chcete výrobok nabíjať priamo pomocou adaptéra SELV [12], odstráňte červený gumový kryt na zadnej strane výrobku a zapojte USB kábel [11] do USB prípojky adaptéra SELV [12]. Potom zapojte USB prípojku (typ C) USB kábla [11] do USB vstupnej zásuvky (typ C) [6] LED tyčového svietidla.
- Pre nabíjanie výrobku pomocou nabíjacej stanice zastrčte USB kábel [11] do USB prípojky adaptéra SELV [12]. Potom zapojte USB prípojku (typ C) USB kábla [11] do USB vstupnej zásuvky (typ C) [10] nabíjacej stanice. Následne vložte výrobok do nabíjacej stanice, aby ste ho nabíli (pozri obr. B).

**Poznámka:** Prevádzková kontrolka (nabíjacia stanica) [9] svieti červeno, keď je zapojené prúdové napájanie. Svieti nepretržite červeno, kým sa nepreruší prúdové napájanie.

**Poznámka:** Produkt je vybavený ochranou pred nadmerným nabitím. Napriek tomu by ste mali výrobok po ukončení procesu nabíjania odpojiť z elektrickej siete.

**Poznámka:** Počas nabíjania sa rozsvietia a blikajú zelené kontrolky nabíjania (LED tyčové

svietidlo) [4]. Súčasťou výrobku sú 4 kontrolky, ktoré indikujú proces nabíjania (cca 25%/50%/75%/100%). Ak kontrolka svieti nepretržite, znamená to, že zobrazený proces nabíjania bol ukončený. Po dokončení nabíjania všetky kontrolky svietia bez blikania. Vytiahnite adaptér SELV [12] zo zásuvky. Odpojte adaptér SELV [12] z výrobku, aby sa nevybila akumulátorová batéria.

## ● Používanie

### ⚠ OPATRNE! NEBEZPEČENSTVO NEHODY!

Výrobok uskladnite a upevnite vždy tak, aby nevzniklo riziko poranenia výrobkom a aby sa výrobok nemohol poškodiť.

**Poznámka:** Produkt môžete upevniť tak, že použijete sklápací háčik [5] alebo ho upevníte pomocou magnetického stojana [8] resp. magnetov [7] na zadnej strane na plochom, feromagnetickom povrchu. Produkt môžete nakloniť na magnetickom stojane [8] až o 180°.

**OPATRNE!** Pri otáčaní magnetického stojana [8] dbajte prosím na polohu Vašich rúk, aby nedošlo k privretiu prstov (pozri obr. D).

## ● Obsluha

- Úplne nabite výrobok podľa popisu v kapitole „Nabíjanie výrobku“.
- Výrobok môže byť prevádzkovaný v 3 rôznych režimoch. Tieto môžete zvoliť nasledovne: Opakovane stlačíte ZA-/VYPÍNAČ [3].  
Jedno stlačenie: Bočné svietidlo [2] sa rozsvieti s bielym svetlom.  
Dvakrát stlačenie: Bočné svietidlo [2] sa prepne do režimu UV-svetla.  
Trikrát stlačenie: Bočné svietidlo [2] sa vypne a žiaric [1] sa zapne.  
Štyrikrát stlačenie: Produkt sa vypne.



## ● Umiestnenie výrobku

Výrobok môžete používať dvoma rôznymi spôsobmi:

- Podržte magnety [7] alebo magnetický stojan [8] proti kovovému magnetickému povrchu. Výrobok ostane v tejto polohe.
- Vyklopte sklápací háčik [5], aby ste zavesili výrobok na vhodnom závesnom zariadení. Sklápací háčik [5] môžete otočiť o 360 °.

**Poznámka:** Pri vešaní výrobku sa uistite, či je zvolené miesto zavesenia vhodné pre hmotnosť výrobku.

## ● Montáž nabíjacej stanice (pozri obr. C)

**Poznámka:** Budete potrebovať elektrickú vŕtačku. **POZOR! NEBEZPEČENSTVO PORANENIA!** Pred vŕtaním si prečítajte návod na obsluhu Vašej vŕtačky.

**POZOR!** Pri vŕtaní dbajte na to, aby ste nepoškodili elektrické káble v stene alebo v strope.

- Označte odstup cca. 35,5 mm pre oba upevňovacie otvory.
- Teraz do steny vyvŕtajte otvory (ø cca. 6 mm; hĺbka cca. 30 mm).
- Vložte hmoždinky [15] do vyvŕtaných otvorov. Ak je to nutné, použite kladivo.
- Prišróbujte skrutky [14] do hmoždiniek [15].
- Následne zavesíte nabíjaciu stanicu do skrutiek pomocou upevňovacích otvorov [13].
- Použite priloženú šablónu pre označenie otvorov.

## ● Údržba a čistenie

Výrobok si nevyžaduje údržbu. Svetelné diódy sa nedajú vymeniť.

- Pred čistením prístroj vypnite a odpojte z elektrickej siete.
- Výrobok nikdy neponárajte do vody alebo iných kvapalín.
- V žiadnom prípade nepoužívajte žieravé čistiace prostriedky.

- Výrobok pravidelne čistíte suchou handričkou, ktorá nepúšťa vlákna. Pri silnejšom znečistení použite jemne navlhčenú handričku.

## ● Likvidácia

Obal pozostáva z ekologických materiálov, ktoré môžete odovzdať na miestnych recyklačných zberných miestach.



Všímajte si prosím označenie obalových materiálov pre triedenie odpadu, sú označené skratkami (a) a číslami (b) s nasledujúcim významom: 1-7: Plasty/20-22: Papier a kartón/80-98: Spojené látky.



O možnostiach likvidácie opotrebovaného výrobku sa môžete informovať na Vašej obecnej alebo mestskej správe.



Ak výrobok doslúžil, v záujme ochrany životného prostredia ho neodhoďte do domového odpadu, ale odovzdajte na odbornú likvidáciu. Informácie o zberných miestach a ich otváracích hodinách získate na Vašej príslušnej správe.

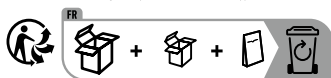

Výrobok vr. príslušenstva a obalové materiály sú recyklovateľné a podliehajú rozšírenej zodpovednosti výrobcu. Pre lepšie spracovanie odpadu ich zlikvidujte oddelene podľa obrázkov Info-tri (informácie o triedení). Triman-Logo platí iba pre Francúzsko.

Defektné alebo použité batérie/akumulátorové batérie musia byť odovzdané na recykláciu podľa smernice 2006/66/ES a jej zmien. Batérie/akumulátorové batérie a/alebo výrobok odovzdajte prostredníctvom dostupných zberných stredísk.



## Nesprávna likvidácia batérií/ akumulátorových batérií ničí životné prostredie!

Batérie/akumulátorové batérie sa nesmú likvidovať spolu s domovým odpadom. Môžu obsahovať jedovaté ťažké kovy a je potrebné zaobchádzať s nimi ako s nebezpečným odpadom. Chemické značky ťažkých kovov sú nasledovné: Cd = kadmium, Hg = ortuť, Pb = olovo. Opatrované batérie/akumulátorové batérie preto odovzdajte v komunálnej zberni.

## ● Záruka a servis

### ● Záruka

Výrobok bol starostlivo vyrobený v súlade s prísnyimi smernicami kvality a pred dodaním dôkladne otestovaný. V prípade materiálových alebo výrobných chýb máte zákonné práva voči predajcovi výrobku. Vaše zákonné práva nie sú žiadnym spôsobom obmedzené našou zárukou uvedenou nižšie.

Záruka na tento výrobok je 3 roky od dátumu nákupu. Záručná doba začína plynúť dátumom kúpy. Originál dokladu o kúpe si uschovajte na bezpečnom mieste, pretože tento doklad je potrebný ako dôkaz o kúpe.

Akkoľvek poškodenie alebo nedostatky prítomné už v čase nákupu je potrebné nahlásiť ihneď po vybalení výrobku.

Ak sa v priebehu 3 rokov od dátumu zakúpenia preukáže, že výrobok vykazuje chyby materiálu alebo spracovania, podľa vlastného uváženia Vám ho bezplatne opravíme alebo vymeníme. Záručná doba sa na základe poskytnutej záručnej reklamácie nepredlžuje. To platí aj pre vymenené alebo opravené diely.

Táto záruka je neplatná, ak bol výrobok poškodený alebo nesprávne používaný alebo udržiavaný.

Záruka sa vzťahuje na chyby materiálu a výrobné chyby. Táto záruka sa nevzťahuje na časti výrobku, ktoré podliehajú bežnému opotrebovaniu, a preto sa považujú za opotrebovateľné diely (napr. batérie, hadice, atramentové kazety), ani na poškodenie krehkých častí, napr. spínačov alebo častí zo skla.

Pri tomto výrobku sa záručná lehota vzťahuje aj na akumulátorovú batériu.

### ● Postup v prípade poškodenia v záruke

Pre zaručenie rýchleho spracovania Vašej požiadavky dodržte prosím nasledujúce pokyny:

Pre všetky otázky majte pripravený pokladničný doklad a číslo výrobku (IAN 425523\_2301) ako dôkaz o kúpe.

Číslo výrobku nájdete na typovom štítku, gravúre, na prednej strane Vášho návodu (dole vľavo) alebo ako nálepku na zadnej alebo spodnej strane. Ak sa vyskytnú funkčné poruchy alebo iné nedostatky, najskôr telefonicky alebo e-mailom kontaktujte následne uvedené servisné oddelenie.

Produkt označený ako defektný potom môžete s priloženým dokladom o kúpe (pokladničný lístok) a uvedením, v čom spočíva nedostatok a kedy sa vyskytol, bezplatne odoslať na Vám oznámenú adresu servisného pracoviska.

### ● Servis

#### SK Servis Slovensko











Tel.: 0800 008158

E-pošta: owim@lidl.sk



<b>Leyenda de pictogramas utilizados</b> .....	Página 60
<b>Introducción</b> .....	Página 60
Uso adecuado .....	Página 60
Descripción de los componentes .....	Página 60
Características técnicas .....	Página 61
Contenido .....	Página 61
<b>Indicaciones de seguridad</b> .....	Página 61
Indicaciones de seguridad sobre las pilas / baterías .....	Página 62
<b>Antes de la utilización</b> .....	Página 63
Cargar el producto .....	Página 63
<b>Utilización</b> .....	Página 63
Manejo .....	Página 64
Montar el producto .....	Página 64
Montar la estación de carga .....	Página 64
<b>Limpieza y mantenimiento</b> .....	Página 64
<b>Eliminación</b> .....	Página 64
<b>Garantía y servicio técnico</b> .....	Página 65
Garantía .....	Página 65
Tramitación de la garantía .....	Página 66
Asistencia .....	Página 66

## Legenda de pictogramas utilizados

	Corriente/tensión continua		Polaridad del terminal de salida
	Corriente/tensión alterna		Conexión USB
	Clase de protección II		SMPS (Switch mode power supply unit) (fuente de alimentación conmutada)
	Clase de protección III		Resistente a cortocircuitos Transformador de seguridad
	La marca CE indica la conformidad con las directivas de la UE aplicables a este producto.		Este símbolo indica que el adaptador SELV no debe utilizarse si las clavijas del adaptador SELV están dañadas.
	Indicaciones de seguridad Instrucciones de uso	<b>Ta</b>	Temperatura ambiental máxima

## Lámpara de mano recargable PASL 4000 B3

### ● Introducción

Enhorabuena por la adquisición de su nuevo producto. Ha optado por un producto de alta calidad. El manual de instrucciones forma parte de este producto. Contiene importantes indicaciones sobre seguridad, uso y eliminación. Antes de usar el producto, familiarícese con todas las indicaciones de manejo y de seguridad. Utilice el producto únicamente como se describe a continuación y para las aplicaciones indicadas. Adjunte igualmente toda la documentación en caso de entregar el producto a terceros.

### ● Uso adecuado



El producto ha sido diseñado para el uso normal. Este producto solo es apto para el uso privado en espacios interiores secos, p. ej. en trasteros o pasillos. Este producto no ha sido concebido para un uso comercial ni para otros usos diferentes al previsto. ¡Únicamente para uso en espacios interiores!

- Este producto no es apto para la iluminación de espacios domésticos.

### ● Descripción de los componentes

- 1 Foco
- 2 Lámpara lateral
- 3 Interruptor de ENCENDIDO/APAGADO
- 4 Piloto de control de carga (lámpara de tubo LED)
- 5 Gancho plegable
- 6 Clavija de entrada USB (tipo C) para la lámpara de tubo LED
- 7 Imán
- 8 Pie magnético
- 9 Indicador de funcionamiento (estación de carga)
- 10 Clavija de entrada USB (tipo C) para la estación de carga
- 11 Cable USB
- 12 Adaptador SELV
- 13 Orificio de fijación (estación de carga)
- 14 Tornillo
- 15 Taco

## ● Características técnicas

Entrada:	5V $\equiv$ máx. 1 A
LEDs:	1 x 1,7W para el foco, 1 x 3,5W para la luz blanca, 1 x 0,17W para la luz UV (no reemplazable)
Batería:	1 x ion de litio 3,7V $\equiv$ , 2200mAh (18650) (no reemplazable)
Duración de la carga:	aprox. 6-8 horas (con la fuente de alimentación del adaptador SELV)
Duración de la luz:	aprox. 3,5 horas con la lám- para lateral y 8 horas con el foco (con la batería comple- tamente cargada)
Clase de protección:	III/ $\diamond$

### Adaptador SELV:

Información	Valor	Unidad
Nombre o marca registrada del fabricante, número de registro mercantil y dirección:	OWIM GmbH & Co. KG HRA 721742 Stiftsbergstraße 1, 74167 Neckar- sulum, Alemania	
Número del modelo	LC-H050100EU	
Tensión de entrada	100-240	V~
Frecuencia de entrada (AC)	50/60	Hz
Tensión de salida	5,0	V $\equiv$
Corriente de salida	1,0	A
Potencia de salida	5,0	W
Eficiencia activa media	73,7	%
Consumo eléctrico en ralentí	0,08	W

Información	Valor	Unidad
Clase de protección	II/ $\square$	
Tipo de protección	IP20 (utilizar solo en lugares secos)	

### Estación de carga:

Entrada:	5V $\equiv$ , 1 A
Modelo:	SC-001

## ● Contenido

1 lámpara LED	2 tacos ( $\varnothing$ aprox. 6 mm)
1 adaptador SELV	1 plantilla de taladrado
1 estación de carga	1 cable USB
2 tornillos ( $\varnothing$ aprox. 4 mm)	1 manual de instrucciones



## Indicaciones de seguridad



### **¡ADVERTENCIA!** PELIGRO DE MUERTE Y ACCIDENTES PARA BEBÉS Y NIÑOS!

- Nunca deje a los niños sin vigilancia con el material de embalaje. Podrían asfixiarse con el material de embalaje. A menudo, los niños no son conscientes del peligro. Mantenga el material de embalaje fuera del alcance de los niños. Este producto no es un juguete.
- Este producto puede ser utilizado por niños mayores de 8 años, así como por personas con capacidades físicas, sensoriales o mentales reducidas o que cuenten con poca experiencia y/o falta de conocimientos, siempre y cuando se les haya enseñado cómo utilizar el producto de forma segura y hayan comprendido los peligros que pueden resultar de un mal uso del mismo. No permita que los niños jueguen con el producto. La limpieza y el mantenimiento nunca deben llevarse a cabo por niños sin la vigilancia de un adulto.
- Este producto no es un juguete, manténgalo fuera del alcance de los niños. Los niños no

son conscientes de los riesgos potenciales asociados al manejo de productos eléctricos.

- Nunca utilice el producto si detecta algún tipo de daño.
-  **¡CUIDADO! ¡PELIGRO DE EXPLOSIÓN!** No utilice el producto en entornos potencialmente explosivos, en los que pueda haber líquidos, gases o polvos inflamables.
- Proteja el producto del agua y la humedad. ¡No sumergir nunca en agua u otros líquidos!
- Conecte el producto exclusivamente a una toma de corriente instalada correctamente. La tensión debe corresponder a la especificada en el capítulo "Características técnicas".
- Procure tener siempre un buen acceso al enchufe para poder desconectar la lámpara rápidamente en caso necesario.
- No modifique ni intente reparar el producto. Las bombillas LED no pueden ni deben sustituirse.
- ▲ **¡CUIDADO!** La funda protectora de los LED no es reemplazable. Deseche el producto cuando detecte grietas o marcas de rotura en la funda protectora.
- Deseche el producto si detecta daños en el mismo, en el cable USB o en el adaptador SELV.
- No conecte el producto si este, el cable USB o el enchufe están dañados o el producto se ha caído.
- Procure que el cable USB no pueda sufrir daños causados por bordes afilados u objetos calientes. Desenrolle completamente el cable USB antes de utilizarlo.
- Mantenga los materiales fácilmente inflamables lejos del producto. Nunca cuelgue objetos del producto, del adaptador SELV ni tampoco los tape nunca.
- Desconecte el adaptador SELV cuando no utilice el producto y antes de limpiarlo. Hágalo también si durante el funcionamiento o la carga aprecia una avería evidente, por ej. humo espeso, olor a quemado, etc., o en caso de tormentas. Para hacerlo, tire siempre del adaptador SELV. No tire del cable USB.
- Proteja el producto frente a temperaturas extremas.

- El producto está indicado exclusivamente para el funcionamiento con el adaptador SELV suministrado.
- Recuerde que el adaptador SELV consume también una potencia baja aunque el producto no esté funcionando mientras que se encuentre conectado el adaptador SELV a la toma de corriente. Para desconectarlo completamente, retire el adaptador SELV de la toma de corriente.
- Las bombillas LED no son reemplazables. Si las bombillas LED fallan al final de su vida útil, deberá reemplazar todo el producto.



## Indicaciones de seguridad sobre las pilas/baterías

- **¡PELIGRO DE MUERTE!** Mantenga las pilas/baterías fuera del alcance de los niños. ¡En caso de ingestión, acuda inmediatamente a un médico!
-  **¡PELIGRO DE EXPLOSIÓN!** No recargue nunca pilas no recargables. No ponga las pilas/baterías en cortocircuito ni tampoco las abra. Estas podrían recalentarse, explotar o provocar un incendio.
- Nunca arroje pilas/baterías al fuego o al agua.
- No aplique cargas mecánicas sobre las pilas/baterías.

## Riesgo de sulfatación de las pilas/baterías

- Evite condiciones y temperaturas extremas que puedan influir en el funcionamiento de las pilas/baterías, por ejemplo, acercarlas a un radiador o exponerlas directamente a la luz solar.
- ¡Si las pilas/baterías se sulfatan, evite el contacto de la piel, los ojos y las mucosas con los productos químicos! ¡En caso de entrar en contacto con el ácido, lave inmediatamente la zona afectada con abundante agua y busque atención médica!
-  **¡UTILICE GUANTES DE SEGURIDAD!** Las pilas/baterías sulfatadas o dañadas pueden provocar abrasiones al entrar en contacto con la piel.

Por tanto, es imprescindible el uso de guantes de protección en estos casos.

- Este producto dispone de una batería incorporada que no puede ser reemplazada por el usuario. El desmontaje o sustitución de la batería deberá ser realizado por el fabricante, el servicio técnico u otra persona cualificada, evitando así cualquier peligro. A la hora de desechar el producto hay que tener en cuenta que este contiene una batería.

## ● Antes de la utilización

**Nota:** Retire completamente el material de embalaje del producto.

## ● Cargar el producto

**Nota:** Puede cargar el producto en una toma de corriente habitual utilizando el cable USB suministrado [11] y el adaptador SELV [12]. Un proceso de carga dura aprox. 6–8 horas. Tenga en cuenta que es necesario cargar la batería integrada antes de la utilización del producto.

La batería se encuentra fija en la base del producto.

**Nota:** Antes de utilizar el producto por primera vez, cárguela completamente.

**Nota:** Si no utiliza el producto durante una temporada larga, cárguelo al menos una vez al mes.

**Nota:** Si no carga el producto durante un periodo largo (unos 2 meses), la batería integrada puede encontrarse en estado de reposo. Cargue y descargue el producto varias veces seguidas para reactivar la batería integrada.

**Nota:** Puede cargar el producto directamente a través del adaptador SELV [12] o de la estación de carga.

- Apague el producto antes de comenzar el proceso de carga (pulsar interruptor de ENCENDIDO/APAGADO [3]).
- Para cargar el producto a través del adaptador SELV [12], retire la cubierta roja de goma de la parte posterior del producto, conecte el cable USB [11] al conector USB del adaptador SELV [12]. Luego, conecte el conector USB (tipo C)

del cable USB [11] a la clavija de entrada USB (tipo C) [6] de la lámpara de tubo LED.

- Para cargar el producto a través de la estación de carga, conecte el cable USB [11] al conector USB del adaptador SELV [12]. Luego, conecte el conector USB (tipo C) del cable USB [11] a la clavija de entrada USB (tipo C) [10] de la estación de carga. A continuación, coloque el producto en la estación de carga para cargarlo (ver fig. B).

**Nota:** El indicador de funcionamiento (estación de carga) [9] se ilumina en rojo cuando está conectado a la corriente. Permanece encendido en rojo hasta que se interrumpa el suministro de energía.

**Nota:** El producto dispone de protección contra sobrecarga. En cualquier caso, desconecte el producto de la red tras finalizar el ciclo de carga.

**Nota:** El piloto de control de carga verde (lámpara de tubo LED) [4] se ilumina y parpadea durante el proceso de carga. Hay 4 luces indicadoras que señalizan el proceso de carga (aprox. 25%/50%/75%/100%). Si el indicador permanece iluminado, esto significa que el proceso de carga representado ha finalizado. Cuando el proceso de carga finalice, todos los indicadores se iluminarán sin parpadear. Desconecte el adaptador SELV [12] de la toma de corriente. Desenchufe el adaptador SELV [12] del producto para que no se descargue la batería.

## ● Utilización

### ⚠ ¡CUIDADO! ¡PELIGRO DE ACCIDENTES!

Guarde y sujete siempre el producto de forma que el producto no suponga un peligro de lesiones y que este tampoco pueda sufrir daños.

**Nota:** El producto puede fijarse mediante el gancho plegable [5] o con ayuda del pie magnético [8] y/o del imán [7] de la parte posterior sobre una superficie ferromagnética. Puede inclinar el producto sobre el pie magnético [8] hasta 180°.

**¡CUIDADO!** Preste atención a la posición de sus manos al girar el pie magnético [8] para evitar un posible atrapamiento de los dedos (ver fig. D).

## ● Manejo

- Cargue el producto completamente como se describe en el apartado «Cargar el producto».
- El producto puede utilizarse en 3 modos distintos. Puede seleccionarlos de la siguiente manera:

Pulse repetidamente el interruptor ENCENDIDO/APAGADO [3].

Pulsar una vez: la lámpara lateral [2] se ilumina con luz blanca.

Pulsar dos veces: la lámpara lateral [2] cambia al modo de luz ultravioleta.

Pulsar tres veces: la lámpara lateral [2] se apaga y el foco [1] se ilumina.

Pulsar cuatro veces: el producto se apaga.

## ● Montar el producto

Puede utilizar el producto de dos maneras distintas:

- Sujete el imán [7] o el pie magnético [8] en una superficie metálica y magnética. El producto se quedará en esta posición.
- Abra el gancho plegable [5] para colgar el producto en un mecanismo de sujeción adecuado. Puede girar el gancho plegable [5] hasta 360°.

**Nota:** Al colgar el producto, debe asegurarse de que el punto de suspensión sea adecuado para el peso del producto.

## ● Montar la estación de carga (ver fig. C)

**Nota:** Para el montaje necesitará un taladro eléctrico.

## ¡CUIDADO! ¡PELIGRO DE LESIONES!

Consulte el manual de instrucciones de su taladro antes de comenzar.

**¡CUIDADO!** Asegúrese cuando vaya a perforar de que al hacerlo no dañe ningún cable eléctrico de la pared o techo.

- Marque una distancia de aprox. 35,5 mm para ambos orificios de fijación.
- Taladre los agujeros en la pared ( $\varnothing$  aprox. 6 mm, profundidad aprox. 30 mm).
- Introduzca los tacos [15] en los orificios taladrados. Utilice un martillo si es necesario.
- Introduzca un tornillo [14] en cada taco [15].
- Cuelgue la estación de carga en los tornillos mediante los orificios de fijación [13].
- Utilice la plantilla para marcar los orificios a taladrar.

## ● Limpieza y mantenimiento

El producto no requiere mantenimiento. Los diodos luminosos no son reemplazables.

- Apague el producto y desconéctelo de la red eléctrica antes de limpiarlo.
- Nunca sumerja el producto en agua u otros líquidos.
- En ningún caso utilice productos de limpieza corrosivos.
- Limpie el producto regularmente con un paño seco y sin pelusas. Para la suciedad más persistente, utilice un paño ligeramente humedecido.

## ● Eliminación

El embalaje está compuesto por materiales no contaminantes que pueden ser desechados en el centro de reciclaje local.



Tenga en cuenta el distintivo del embalaje para la separación de residuos. Está compuesto por abreviaturas (a) y números (b) que significan lo siguiente: 1-7: plásticos/20-22: papel y cartón/80-98: materiales compuestos.





Para obtener información sobre las posibilidades de desecho del producto al final de su vida útil, acuda a la administración de su comunidad o ciudad.



Para proteger el medio ambiente no tire el producto junto con la basura doméstica cuando ya no le sea útil. Deséchelo en un contenedor de reciclaje. Diríjase a la administración competente para obtener información sobre los puntos de recogida de residuos y sus horarios.



El producto, incluidos los accesorios, y el material de embalaje son reciclables y están sujetos a la responsabilidad extendida del fabricante. Deséchelos por separado siguiendo la información ilustrada de recogida selectiva para un mejor tratamiento de los residuos. El logotipo Triman se aplica solo para Francia.

Las pilas/baterías defectuosas o usadas deben ser recicladas según lo indicado en la directiva 2006/66/CE y en sus modificaciones. Recicle las pilas/baterías y/o el producto en los puntos de recogida adecuados.



### ¡Daños en el medio ambiente por un reciclaje indebido de las pilas/baterías!

Las pilas/baterías no deben eliminarse junto con los residuos domésticos. Estas pueden contener metales pesados tóxicos que deben tratarse conforme a la normativa aplicable a los residuos especiales. Los símbolos químicos de los metales pesados son: Cd = cadmio, Hg = mercurio, Pb = plomo. Las pilas/baterías deben reciclarse en un punto de colección específico para ello.

## ● Garantía y servicio técnico

### ● Garantía

El producto ha sido fabricado según normas de calidad exigentes y ha sido probado minuciosamente antes de la entrega. En caso de fallos de material o de fabricación, dispone de derechos legales frente al vendedor del producto. Nuestra garantía mencionada a continuación no restringe sus derechos legales de ningún modo.

La garantía para este producto es de 3 años a partir de la fecha de compra. La garantía empieza el día de la fecha de compra. Conserve el justificante de compra original en un lugar seguro, ya que este documento es necesario para demostrar la compra.

Todos los daños o defectos ya presente en el momento de la compra deben informarse inmediatamente tras desembalar el producto.

Si el producto presenta defectos de material o fabricación en los 3 años a partir de la fecha de compra, lo repararemos o sustituiremos, según nuestra elección, gratuitamente para usted. El período de garantía no se extiende por una reclamación de garantía aprobada. Esto también es aplicable a las piezas sustituidas y reparadas.

La garantía pierde su validez si el producto se daña o se utiliza o mantiene de forma inadecuada.

La garantía cubre defectos de material y fabricación. Esta garantía no cubre las piezas del producto sujetas a un uso y desgaste normal y, por lo tanto, consideradas piezas de desgaste (por ej. pilas, mangueras, cartuchos de tinta) ni los daños a las piezas frágiles, por ej. interruptores o piezas de cristal.

En este producto, el periodo de garantía se aplica también para la batería.

## ● Tramitación de la garantía

Para garantizar una rápida tramitación de su consulta, tenga en cuenta las siguientes indicaciones:

Para realizar cualquier consulta, tenga a mano el recibo y el número de artículo (IAN 425523\_2301) como justificante de compra.

Encontrará el número de artículo en una inscripción de la placa identificativa, en la portada de las instrucciones (abajo a la izquierda) o en una pegatina en la parte posterior o inferior.

Si el producto fallase o presentase algún defecto, póngase primero en contacto con el departamento de asistencia indicado, ya sea por teléfono o correo electrónico.

Puede enviarnos el producto defectuoso libre de franqueo adjuntando el recibo de compra (ticket de compra) e indicando dónde está y cuándo ha ocurrido el fallo a la dirección de asistencia que le indicamos.

## ● Asistencia

### **Asistencia en España**













Tel.: 900984948

E-Mail: [owim@lidl.es](mailto:owim@lidl.es)



<b>De anvendte piktogrammers legende</b> .....	Side 68
<b>Indledning</b> .....	Side 68
Formålsbestemt anvendelse .....	Side 68
Beskrivelse af de enkelte dele .....	Side 68
Tekniske data.....	Side 68
Leverede dele.....	Side 69
<b>Sikkerhedshenvisninger</b> .....	Side 69
Sikkerhedshenvisninger for batterier / akkuer .....	Side 70
<b>Inden brugen</b> .....	Side 70
Opladning af produktet.....	Side 70
<b>Ibrugtagning</b> .....	Side 71
Betjening.....	Side 71
Anbringelse af produkt .....	Side 71
Montering af ladestationen .....	Side 72
<b>Vedligeholdelse og rengøring</b> .....	Side 72
<b>Bortskaffelse</b> .....	Side 72
<b>Garanti og service</b> .....	Side 73
Garanti .....	Side 73
Afvikling af garantisager .....	Side 73
Service .....	Side 73

## De anvendte piktogrammers legende

	Jævnstrøm/-spænding		Polaritet af udgangspolen
	Vekselstrøm/-spænding		USB-tilslutning
	Beskyttelsesklasse II		SMPS (switch mode power supply unit) (koblingsnetdel)
	Beskyttelsesklasse III		Kortslutningsfast Sikkerhedstransformator
	CE-mærket indikerer at produktet er i overensstemmelse med relevante EU-direktiver gældende for produktet.		Symbolet viser, at SELV-adapteren ikke må anvendes, hvis SELV-adapterens ben er beskadiget.
 	Sikkerhedsanvisninger Handlingsanvisninger	<b>Ta</b>	Maksimal omgivelsestemperatur

## Batteridreven håndlygte PASL 4000 B3

### ● Indledning

Hjerteligt tillykke med købet af deres nye produkt. Du har besluttet dig for et produkt af høj kvalitet. Brugervejledningen er en del af dette produkt. Den indeholder vigtige informationer om sikkerhed, brug og bortskaffelse. Gør dig inden ibrugtagning af produktet fortrolig med alle betjenings- og sikkerhedsanvisninger. Benyt kun produktet som beskrevet og til de oplyste formål. Videregiv alle papirer, hvis du giver produktet videre til tredjemand.

### ● Formålsbestemt anvendelse

 Dette produkt er beregnet til normal brug. Dette produkt er kun egnet til privat brug i tørre indendørs områder, fx i et opbevaringsrum eller en korridor. Produktet er ikke beregnet til erhvervmæssig brug eller til andre anvendelsesområder. Kun til indendørs brug!

- Dette produkt er ikke egnet til rumbelysning i hjemmet.

### ● Beskrivelse af de enkelte dele

- 1 Stråler
- 2 Sidelampe
- 3 TÆND-/SLUK-kontakt
- 4 Opladningskontrollampe (LED-stavlygte)
- 5 Foldekrog
- 6 USB-port (type C) til LED-stavlygte
- 7 Magnet
- 8 Magnetfod
- 9 Driftsindikator (ladestation)
- 10 USB-port (type C) til ladestation
- 11 USB-kabel
- 12 SELV-adapter
- 13 Fastgørelsesshul (ladestation)
- 14 Skrue
- 15 Dyvel

### ● Tekniske data

Indgang: 5V=== maks. 1 A  
LED'er: 1 x 1,7W til stråler,  
1 x 3,5W til hvidt lys,  
1 x 0,17W til UV-lys  
(kan ikke udskiftes)

Genopladeligt  
batteri: 1 x lithium-ion 3,7V===,  
2200mAh (18650) (kan ikke  
udskiftes)

- Opladningstid: ca. 6–8 timer (med medfølgende SELV-adapter)
- Brændetid: ca. 3,5 timer med sidelampen og 8 timer med stråleren (ved fuldt opladet batteri)
- Beskyttelsesklasse: III/⚡

### SELV-adapter:

Information	Værdi	Enhed
Producentens navn eller varemærke, handelsregisternummer og adresse:	OWIM GmbH & Co. KG HRA 721742 Stiftsbergstraße 1, 74167 Neckarsulm, TYSKLAND	
Modelnummer	LC-H050100EU	
Indgangsspænding	100–240	V~
Indgangsfrekvens (AC)	50/60	Hz
Udgangsspænding	5,0	V===
Udgangsstrøm	1,0	A
Udgangseffekt	5,0	W
Gennemsnitlig aktiv effektivitet	73,7	%
Strømforbrug ved tomgang	0,08	W
Beskyttelsesklasse	II/□	
Beskyttelsesart	IP20 (må kun bruges på tørre steder)	

### Ladestation:

- Indgang: 5V===, 1 A
- Model: SC-001

### ● Leverede dele

- |                       |                         |
|-----------------------|-------------------------|
| 1 LED-stavlygte       | 2 rawplugs (ø ca. 6 mm) |
| 1 SELV-adapter        | 1 boreskabelon          |
| 1 ladestation         | 1 USB-ledning           |
| 2 skruer (ø ca. 4 mm) | 1 betjeningsvejledning  |



## Sikkerhedshenvisninger



### ⚠ ADVARSEL! LIVS- OG ULYKKESFARER FOR SMÅ-

**BØRN OG BØRN!** Lad børn aldrig

være uden opsyn med emballagen. Der består kvælningsfare pga. emballagematerialet. Børn undervurderer hyppigt farerne. Hold altid børn væk fra emballagen. Dette produkt er ikke noget legetøj.

- Dette produkt kan benyttes af børn fra 8-årsalderen og opad, samt af personer med forringede fysiske, følelsesmæssige eller mentale evner eller med mangel på erfaring og viden, når de er under opsyn eller mht. brug af produktet er blevet vejledt og forstår de deraf resulterende farer. Børn må ikke lege med produktet. Rengøring og brugervedligeholdelse må ikke udføres af børn uden at være under opsyn.
- Dette produkt er ikke noget legetøj, det hører ikke til i børns hænder. Børn kan ikke erkende de farer, der opstår ved benyttelsen af elektriske produkter.
- Anvend ikke produktet, når De konstaterer nogle beskadigelser.



### ⚠ FORSIGTIG! EKSPLOSIONSFARE!

Anvend produktet ikke i eksplosionsfarlig omgivelse, hvor der befinder sig brændbare dampe, gasser eller støv.

- Beskyt produktet mod vand og fugt. Dyk aldrig ned i vand eller andre væsker!
- Tilslut produktet kun en forskriftsmæssig installeret stikkåse. Den pågældende spænding skal svare til angivelserne i kapitlet „Tekniske data“.
- Sørg for at stikkontakten er let tilgængelig for at kunne trække stikket hurtigt, såfremt det er nødvendigt.
- Foretag ikke nogen ændringer eller reparationer ved produktet. LED'erne kan og må ikke udskiftes.

⚠ **FORSIGTIG!** LED'ernes beskyttelsesindpakning er ikke udskiftelig. Bortskaf produktet når De konstaterer revner eller spor af brud ved beskyttelsesindpakningen.

- Bortskaf produktet, hvis produktet, USB-kablet eller SELV-adapteren er beskadiget.

- Tilslut ikke produktet, når produktet, USB-kablet eller stikket er beskadiget eller produktet er faldet ned.
- Vær opmærksom på, at USB-kablet ikke beskadiges af skarpe kanter eller varme genstande. Rul USB-kablet helt ud inden brug.
- Hold let brændbare materialer fjern fra produktet. Hæng aldrig genstande på produktet eller SELV-adapteren, og dæk ikke disse til.
- Træk SELV-adapteren ud, når du ikke benytter produktet, og inden du rengører det. Gør det ligeledes, hvis der åbenlyst optræder en forstyrrelse under benyttelsen eller opladningen, f.eks. stærk røg, forbrændingslugt etc. eller ved tordenvej. Hold altid i SELV-adapteren, når du trækker. Træk ikke i USB-kablet.
- Beskyt produktet mod kraftig varme og kulde.
- Produktet er udelukkende egnet til drift med den medleverede SELV-adapter.
- Bemærk, at SELV-adapteren også forbruger en smule strøm uden at produktet er tændt, så længe SELV-adapteren sidder i stikkontakten. For at slukke helt skal du tage SELV-adapteren ud af stikkontakten.
- LED'erne kan ikke udskiftes. Hvis LED'erne i slutningen af deres levetid er udtjente, skal hele produktet udskiftes.



## Sikkerhedshenvisninger for batterier/akkuer

- **LIVSFARE!** Hold batterier/akkuer uden for børns rækkevidde. Opsøg i tilfælde af slugning straks lægehjælp!
-  **EKSPLOSIONSFARE!** Genoplad aldrig ikkeopladelige batterier igen. Kortslut ikke batterier/akkuer og/eller åben disse ikke. Der kan opstå overophedning, brandfare eller eksplosion.
- Smid batterier/akkuer aldrig i ild eller vand.
- Udsæt batterier/akkuer ikke for mekanisk belastning.

## Risiko for udsivning fra batteriene/akkuerne

- Undgå ekstreme betingelser og temperaturer, som kan påvirke batterier/akkuer, f.eks. varmelegemer/direkte sollys.
- Hvis batterier/akkuer er lækket, skal du undgå at få kemikalierne på huden, i øjnene og i slimhinderne! Skyl de berørte steder med det samme med klart vand og opsøg en læge!
-  **BÆR BESKYTTELSESHANDSKER!** Udløbne eller beskadigede batterier/akkuer kan forårsage ætsninger ved berøring med huden. Bær i dette tilfælde derfor egnede beskyttelseshandsker.
- Dette produkt har en indbygget akku, som ikke kan erstattes gennem brugeren. Udbygningen eller udskiftningen af akkuen, må kun foretages gennem producenten eller hans kundeservice eller en lignende kvalificeret person, for at undgå farer. Ved bortskaffelsen skal henvises på, at dette produkt indeholder en akku.

## ● Inden brugen

**Henvisning:** fjern samtligt forpakkingsmateriale fra produktet.

## ● Opladning af produktet

**Bemærk:** Du kan oplade produktet i en almindelig husholdningsstikkontakt ved brug af det medleverede USB-kabel [\[11\]](#) og SELV-adapteren [\[12\]](#). En opladning varer ca. 6–8 timer. Bemærk, at det integrerede genopladelige batteri skal oplades, før produktet bruges.

Det genopladelige batteri er indbygget i bunden af produktet.

**Bemærk:** Oplad produktet helt, før det bruges første gang.

**Bemærk:** Oplad produktet mindst en gang om måneden, hvis det ikke har været brugt i længere tid.

**Bemærk:** Hvis produktet ikke er blevet opladet i en længere periode (ca. 2 måneder), kan det integrerede genopladelige batteri muligvis være i hviletilstand. Op- og aflad produktet flere gange

efter hinanden for at aktivere det integrerede genopladelige batteri igen.

**Bemærk:** Du kan oplade produktet direkte ved brug af SELV-adapteren [12] eller ved brug af ladestationen.

- Sluk for produktet før opladningsprocessen (tryk på TÆND-/SLUK-kontakten [3]).
- For at oplade produktet direkte ved brug af SELV-adapteren [12] skal du fjerne den røde gummiafdækning på bagsiden af produktet og stikke USB-kablet [11] i USB-porten på SELV-adapteren [12]. Forbind derefter USB-stikket (type C) på USB-kablet [11] med USB-porten (type C) [6] på LED-stavlygten.
- For at oplade produktet ved brug af ladestationen skal du stikke USB-kablet [11] i USB-porten på SELV-adapteren [12]. Forbind derefter USB-stikket (type C) på USB-kablet [11] med USB-porten (type C) [10] på ladestationen. Sæt efterfølgende produktet ind i ladestationen for at oplade produktet (se afbildning B).

**Bemærk:** Driftsindikatoren (ladestation) [9] lyser rødt, når der er strøm på. Den lyser permanent rødt, indtil forbindelsen til strømkilden afbrydes.

**Bemærk:** Produktet har en overopladningsbeskyttelse. Alligevel bør du fjerne produktet fra elnettet, når opladningsprocessen er afsluttet.

**Bemærk:** De grønne opladningskontrollamper (LED-stavlygte) [4] lyser op og blinker, når opladningsprocessen er i gang. Der er 4 indikatorlamper, der angiver opladningsprocessen (ca. 25%/50%/75%/100%). Når indikatoren lyser permanent, betyder dette, at den viste opladningsproces er afsluttet. Når opladningsprocessen er afsluttet, lyser alle indikatorerne uden at blinke. Træk SELV-adapteren [12] ud af stikkontakten. Adskil SELV-adapteren [12] fra produktet, så batteriet ikke aflades.

## ● Ibrugtagning

**⚠ FORSIGTIG! FARE FOR ULYKKER!** Opbevar og fastgør altid produktet således, at der ikke er fare for tilskadekomst pga. produktet, og at dette ikke kan beskadiges.

**Bemærk:** Produktet kan på bagsiden fastgøres på en flad ferromagnetisk overflade med foldekrogen [5] eller ved brug af magnetfoden [8] og magneten [7]. Du kan vippe produktet op til 180° på magnetfoden [8].

**FORSIGTIG!** Vær opmærksom på placeringen af dine hænder, når du drejer magnetfoden [8], for at undgå at dine fingre klemmes (se figur D).

## ● Betjening

- Lad produktet fuldstændigt op som beskrevet i kapitlet "Opladning af produkt".
- Produktet kan bruges i 3 forskellige tilstande. Disse kan du vælge på følgende måde: Tryk gentagne gange på TÆND-/SLUK-kontakten [3].
  - Tryk en gang: Sidelyset [2] lyser med hvidt lys.
  - Tryk to gange: Sidelyset [2] skifter til UV-lystilstand.
  - Tre tryk: Slukker sidelampen [2] og tænder stråleren [1].
  - Tryk fire gange: Slukker for produktet.

## ● Anbringelse af produkt

De kan anvende produktet på to forskellige måder:

- Hold magneten [7] eller magnetfoden [8] mod en metallisk, magnetisk overflade. Produktet forbliver i denne position.
- Klap foldekrogen [5] ud for at hænge produktet på en egnet ophængningsanordning. Du kan dreje foldekrogen [5] 360°.

**Bemærk:** I forbindelse med ophængningen af produktet skal du sørge for, at det valgte ophængningssted er egnet til produktets vægt.

## ● Montering af ladestationen (se afbildning C)

**Bemærk:** de skal bruge en elektrisk boremaskine.

### **FORSIGTIG! FARE FOR TILSKADEKOMST!**

Læs deres boremaskines betjeningsvejledning inden De borer.

**FORSIGTIG!** Vær ved boringen opmærksom på, at De ikke beskadiger elektriske kabler i væggen eller loftet.

- Markér afstanden på ca. 35,5 mm til begge fastgørelse hullerne.
- Bor nu hullerne i væggen (ø ca. 6 mm; dybde ca. 30 mm).
- Før rawplugsene 15 ind i borehullerne. Brug, såfremt nødvendig, en hammer til hjælp.
- Skru skrueerne 14 i rawplugsene 15.
- Hæng efterfølgende ladestationen op på skrueerne ved hjælp af fastgørelse hullerne 13.
- Anvend den medleverede boreskabelon til markering af borehullerne.

## ● Vedligeholdelse og rengøring

Produktet er vedligeholdelsesfrit. Lysdioderne kan ikke udskiftes.

- Sluk for produktet og skil det fra strømnettet, inden De rengør det.
- Dyk produktet aldrig ned i vand eller andre væsker.
- Anvend under ingen omstændigheder ætsende rengøringsmidler.
- Rengør produktet regelmæssigt med en tør frugtfri klud. Anvend en let fugtet klud til stærkere tilsmudsninger.

## ● Bortskaffelse

Indpakningen består af miljøvenlige materialer, som De kan bortskaffe over de lokale genbrugssteder.



Bemærk forpackningsmaterialernes mærkning til affaldssorteringen, disse er mærket med forkortelser (a) og

numre (b) med følgende betydning:  
1-7: kunststoffer/20-22: papir og pap/80-98: kompositmaterialer.



De får oplyst muligheder til bortskaffelse af det udtjente produkt hos deres lokale myndigheder eller bystyre.



For miljøets skyld, så må produktet aldrig smides ud sammen med husholdningsaffaldet, når det er udtjent, men skal afleveres til en fagmæssig korrekt bortskaffelse. De kan informere Dem vedrørende opsamlingssteder og deres åbningstider hos deres ansvarlige forvaltning.

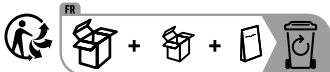

Produktet og tilbehøret og emballagematerialer kan genbruges og er underlagt udvidet producentansvar. De skal bortskaffes separat. Følg de viste mærkater med sorteringsoplysninger, så de bortskaffes på en bedre måde. Triman-logoet gælder kun for Frankrig.

Defekte eller brugte batterier/akkuer skal genbruges iht. retningslinje 2006/66/EF og dennes ændringer. Aflever batterier/akkuer og/eller produktet via et af de tilbudte indsamlingssteder.



**Miljøskader gennem forkert bortskaffelse af batterierne/akkuerne!**

Batterier/akkuer må ikke bortskaffes via husholdningsaffaldet. De kan indeholde giftige tungmetaller og er underlagt behandlingen for særaffald. De kemiske symboler for tungmetaller er følgende: Cd = kadmium, Hg = kviksølv, Pb = bly. Aflever derfor brugte batterier/akkuer hos en kommunal genbrugsstation.



## ● Garanti og service

### ● Garanti

Produktet er blevet fremstillet efter strenge kvalitetsstandarder og kontrolleret nøje før udlevering. I tilfælde af materiale- eller produktionsfejl kan du i medfør af loven gøre krav gældende over for sælgeren af produktet. Dine lovmæssige rettigheder begrænses på ingen måde af den af os nedennævnte garanti.

Garantien på dette produkt gælder i 3 år regnet fra købsdatoen. Garantien gælder fra købsdatoen. Opbevar den originale kvittering et sikkert sted, da dette dokument forlanges forlagt som dokumentation for købet.

Alle skader eller mangler, der allerede forefindes på tidspunktet for købet, skal straks meddeles efter udpakningen af produktet.

Hvis der inden for 3 år regnet fra købsdatoen viser sig en materiale- eller produktionsfejl på produktet, reparerer eller udskifter vi det – efter vores valg – gratis for dig. Garantiperioden forlænges ikke som følge af et imødekommet krav om garanti. Dette gælder også for udskiftede og reparerede dele.

Denne garanti bortfalder, hvis produktet er blevet beskadiget eller anvendt og vedligeholdt forkert.

Garantien dækker materiale- og produktionsfejl. Denne garanti dækker hverken produktdele, der er udsat for normal slidage og derfor er at betragte som sliddele (f.eks. batterier, slanger, farvepatroner), eller skader på skrøbelige dele, f.eks. kontakter eller dele af glas.

Ved dette produkt gælder garantiperioden også for det genopladelige batteri.

### ● Afvikling af garantisager

For at kunne garantere en hurtig sagsbehandling af deres forespørgsel, bedes De følge følgende anvisninger:

Opbevar kassebon og artikelnummer (IAN 425523\_2301) som købsdokumentation, så disse kan fremlægges på forespørgsel.

Artikelnumrene er angivet på typeskiltet, ved en indgravering, på forsiden af vejledningen (nederst til venstre) eller på et mærkat på bag- eller undersiden. Hvis der forekommer funktionsfejl eller andre mangler, skal De først kontakte nedenstående serviceafdeling telefonisk eller via e-mail.

Et produkt, der er registreret som defekt, kan De derefter sende portofrit til den meddelte serviceadresse ved vedlæggelse af købsbeviset (kassebon) og angivelsen af, hvori manglen består, og hvornår den er opstået.

### ● Service











 **Service Danmark**

Tel.: 80253972

E-Mail: [owim@lidl.dk](mailto:owim@lidl.dk)



<b>Legenda dei pittogrammi utilizzati</b> .....	Pagina 75
<b>Introduzione</b> .....	Pagina 75
Destinazione d'uso.....	Pagina 75
Descrizione dei componenti.....	Pagina 75
Specifiche tecniche.....	Pagina 76
Contenuto della confezione.....	Pagina 76
<b>Avvertenze di sicurezza</b> .....	Pagina 76
Avvertenze di sicurezza per batterie / accumulatori.....	Pagina 77
<b>Prima dell'utilizzo</b> .....	Pagina 78
Ricaricare il prodotto.....	Pagina 78
<b>Utilizzo</b> .....	Pagina 78
Utilizzo.....	Pagina 79
Applicazione del prodotto.....	Pagina 79
Montare il prodotto.....	Pagina 79
<b>Manutenzione e pulizia</b> .....	Pagina 79
<b>Smaltimento</b> .....	Pagina 79
<b>Garanzia e assistenza</b> .....	Pagina 80
Garanzia.....	Pagina 80
Gestione dei casi in garanzia.....	Pagina 81
Assistenza.....	Pagina 81

Legenda dei pittogrammi utilizzati			
	Tensione/corrente continua		Polarità del polo di uscita
	Tensione/corrente alternata		Porta USB
	Classe di isolamento II		SMPS (Switch mode power supply unit) (unità di alimentazione a commutazione)
	Classe di isolamento III		Trasformatore di sicurezza Anti-cortocircuito
	Il marchio CE indica la conformità con le rilevanti direttive UE applicabili a questo prodotto.		Il simbolo segnala che non si deve usare l'adattatore SELV se le spine dell'adattatore SELV sono danneggiate.
	Avvertenze di sicurezza Istruzioni per l'uso	<b>Ta</b>	Massima temperatura ambiente

## Lampada da lavoro ricaricabile PASL 4000 B3

- Questo prodotto non è indicato per l'illuminazione domestica.

### ● Introduzione

Congratulazioni per l'acquisto del vostro nuovo prodotto. Avete optato per un prodotto di alta qualità. Le istruzioni d'uso sono parte integrante di questo prodotto. Esse contengono importanti avvertenze sulla sicurezza, l'impiego e lo smaltimento. Prima dell'utilizzo del prodotto, prendere conoscenza di tutte le istruzioni d'uso e delle avvertenze di sicurezza. Utilizzare il prodotto solo come descritto e per i campi di applicazione indicati. Consegnare tutte le documentazioni su questo prodotto quando viene ceduto a terzi.

### ● Destinazione d'uso



Questo prodotto è destinato all'uso normale. Questo prodotto è destinato esclusivamente all'uso privato in ambienti interni asciutti, ad esempio in ripostigli o corridoi. Il prodotto non è destinato all'uso commerciale, né ad altri settori d'impiego. Solo per l'uso in ambienti interni!

### ● Descrizione dei componenti

- 1 Riflettore
- 2 Lampada laterale
- 3 Interruttore ON/OFF
- 4 Spia luminosa di controllo della ricarica (lampada di ispezione LED)
- 5 Gancio pieghevole
- 6 Porta di ingresso USB (tipo C) per lampada di ispezione LED
- 7 Magnete
- 8 Base magnetica
- 9 Spia funzionamento (stazione di ricarica)
- 10 Porta di ingresso USB (tipo C) per la stazione di ricarica
- 11 Cavo USB
- 12 Adattatore SELV
- 13 Foro di fissaggio (stazione di ricarica)
- 14 Vite
- 15 Tassello

## ● Specifiche tecniche

Ingresso:	5V=== max. 1 A
LED:	1 x 1,7W per riflettore, 1 x 3,5W per luce bianca, 1 x 0,17W per luce UV (non sostituibile)
Batteria:	1 x agli ioni di litio da 3,7V===, 2200mAh (18650) (non sostituibile)

Durata della ricarica: ca. 6-8 ore (con adattatore SELV fornito)

Durata dell'illuminazione: ca. 3,5 ore con la lampada laterale e 8 ore con il riflettore (a batteria completamente carica)

Classe di isolamento: III/◊

### Adattatore SELV:

Informazioni	Valore	Unità
Nome o marchio commerciale del produttore, numero Registro Imprese e indirizzo:	OWIM GmbH & Co. KG HRA 721742 Stiftsbergstraße 1, 74167 Neckarsulm, GERMANIA	
Modello numero	LC-H050100EU	
Tensione in ingresso	100-240	V~
Frequenza in ingresso (AC)	50/60	Hz
Tensione in uscita	5,0	V===
Corrente in uscita	1,0	A
Potenza in uscita	5,0	W
Efficienza attiva media	73,7	%
Consumo elettrico in corsa a vuoto	0,08	W
Classe di isolamento	II/◻	

Informazioni	Valore	Unità
Grado di protezione	IP20 (utilizzare solo in luoghi asciutti)	

### Stazione di ricarica:

Ingresso: 5V===, 1 A  
Modello: SC-001

## ● Contenuto della confezione

1 Lampada di ispezione LED	2 Tasselli (ø ca. 6 mm)
1 Adattatore SELV	1 Modello di perforazione
1 Stazione di ricarica	1 Cavo USB
2 Viti (ø ca. 4 mm)	1 Manuale di istruzioni



## Avvertenze di sicurezza

- 
**ATTENZIONE! PERICOLO DI VITA O INCIDENTE PER INFANTI E BAMBINI!** Non lasciare mai i bambini incustoditi con il materiale per imballaggio. Sussiste un pericolo di soffocamento a causa del materiale per imballaggio. Spesso i bambini sottovalutano i pericoli. Tenere il materiale per imballaggio sempre fuori dalla portata dei bambini. Questo prodotto non è un giocattolo!
- Questo prodotto può essere usato da bambini a partire dagli 8 anni di età e da persone con capacità fisiche, sensoriali o mentali limitate, oppure senza esperienza e conoscenza in merito, qualora sorvegliati o istruiti circa un uso sicuro del prodotto, comprendendo i pericoli ad esso connessi. I bambini non possono giocare con questo prodotto. La pulizia e la manutenzione non devono essere eseguite da bambini senza la supervisione di un adulto.
- Questo prodotto non è un giocattolo: tenere fuori dalla portata dei bambini. I bambini non riescono a valutare i pericoli legati all'utilizzo di prodotti elettrici.
- Non utilizzare il prodotto qualora si rilevassero danneggiamenti.

-  **ATTENZIONE! PERICOLO DI ESPLOSIONE!** Non utilizzare il prodotto in ambienti a rischio di esplosione, in cui sono presenti vapori, gas o polveri infiammabili.
- Proteggere il prodotto da acqua e umidità. Non immergerlo mai in acqua o in altri liquidi!
- Collegare il prodotto solamente a una presa di corrente installata in modo conforme. La relativa tensione deve corrispondere ai dati forniti nel capitolo "Specifiche tecniche".
- Assicurarsi che la presa elettrica sia facilmente accessibile, in modo da poter estrarre velocemente la spina in caso di necessità.
- Non apportare modifiche o riparazioni al prodotto. I LED non possono e non devono essere sostituiti.
- ▲ **ATTENZIONE!** L'involucro protettivo dei LED non è sostituibile. Smaltire il prodotto qualora si rilevassero lacerazioni o tracce di danneggiamenti alla custodia.
- Smaltire il prodotto se il prodotto, il cavo USB o l'adattatore SELV sono danneggiati.
- Non collegare il prodotto se quest'ultimo, il cavo USB o la spina sono danneggiati o se il prodotto è caduto.
- Assicurarsi che il cavo USB non possa essere danneggiato da spigoli vivi o da oggetti caldi. Prima dell'utilizzo srotolare completamente il cavo USB.
- Tenere il prodotto lontano da materiali leggermente infiammabili. Non appendere mai oggetti al prodotto o all'adattatore SELV e non coprirli.
- Scollegare l'adattatore SELV quando non si utilizza più il prodotto e prima di pulirlo. Fare la stessa operazione anche quando, durante il funzionamento o la ricarica, viene rilevato in modo evidente un malfunzionamento, ad es. fumo, odore di bruciato, ecc. o in presenza di un temporale. Tirare sempre l'adattatore SELV. Non tirare il cavo USB.
- Tenere il prodotto al riparo da fonti di forte calore o freddo.
- Il prodotto è destinato esclusivamente all'utilizzo con l'adattatore SELV fornito.
- Notare che, fintanto che resta inserito nella presa di corrente, l'adattatore SELV riceve

ancora una piccola quantità di corrente anche se il prodotto non è in funzione. Per uno spegnimento completo scollegare l'adattatore SELV dalla presa di corrente.

- I LED non sono sostituibili. Sostituire l'intero prodotto quando i LED giungono al termine della propria durata utile.



## Avvertenze di sicurezza per batterie/accumulatori

- **PERICOLO DI MORTE!** Tenere le batterie/gli accumulatori fuori dalla portata dei bambini. In caso di ingerimento consultare subito un medico!
-  **PERICOLO DI ESPLOSIONE!** Non ricaricare mai batterie non ricaricabili. Non cortocircuitare e/o aprire le batterie o gli accumulatori. Ne conseguirebbe un rischio di incendio, surriscaldamento o scoppio.
- Non gettare mai le batterie/gli accumulatori nel fuoco o in acqua.
- Non esercitare alcuna pressione meccanica sulle batterie/sugli accumulatori.

## Rischio di perdita di liquido dalle batterie/dagli accumulatori

- Evitare condizioni e temperature estreme che possano ripercuotersi sulle batterie/sugli accumulatori, quali ad esempio la vicinanza a termosifoni o l'irraggiamento solare diretto.
- Evitare il contatto delle sostanze chimiche con la pelle, gli occhi e le mucose in caso di fuoriuscita del liquido dalle batterie/dagli accumulatori! Sciaguardare subito le aree colpite con acqua pulita e consultare immediatamente un medico!



## INDOSSARE GUANTI PROTETTIVI!

- Batterie e accumulatori danneggiati o che presentano perdite possono corrodere la pelle in caso di contatto. Pertanto, in questo caso indossare sempre guanti di protezione adatti.
- Questo prodotto possiede un accumulatore che non può essere sostituito dall'utente.

L'accumulatore può essere smontato o sostituito solamente dal produttore, dal suo servizio clienti o da una persona analogamente qualificata per evitare pericoli. Al momento dello smaltimento è necessario avvertire che questo prodotto contiene un accumulatore.

## ● Prima dell'utilizzo

**Nota:** rimuovere dal prodotto l'intero materiale di imballaggio.

## ● Ricaricare il prodotto

**Nota:** è possibile ricaricare il prodotto con una comune presa di corrente utilizzando il cavo USB [11] fornito e l'adattatore SELV [12]. Il processo di ricarica dura ca. 6-8 ore. Tenere presente che la batteria integrata deve essere ricaricata prima dell'utilizzo del prodotto.

La batteria è integrata saldamente sul fondo del prodotto.

**Nota:** caricare completamente il prodotto prima di utilizzarlo per la prima volta.

**Nota:** caricare il prodotto almeno una volta al mese in caso di inattività prolungata.

**Nota:** se il prodotto non è stato ricaricato per un lasso di tempo prolungato (ca. 2 mesi), è possibile che la batteria integrata si trovi in stato di standby. Caricare e lasciar scaricare più volte di seguito il prodotto per riattivare la batteria integrata.

**Nota:** è possibile ricaricare il prodotto direttamente attraverso l'adattatore SELV [12] o la stazione di ricarica.

- Spegnere il prodotto prima di procedere alla ricarica (premendo l'interruttore ON/OFF [3]).
- Per ricaricare il prodotto direttamente tramite l'adattatore SELV [12] rimuovere la copertura in gomma rossa sul retro del prodotto e inserire il cavo USB [11] nella porta USB dell'adattatore SELV [12]. Collegare quindi la porta USB (tipo C) del cavo USB [11] alla presa di ingresso USB (tipo C) [6] della lampada di ispezione LED.
- Per ricaricare il prodotto tramite la stazione di ricarica, inserire il cavo USB [11] nella porta USB

dell'adattatore SELV [12]. Collegare quindi la porta USB (tipo C) del cavo USB [11] alla presa di ingresso USB (tipo C) [10] della stazione di ricarica. Posizionare infine il prodotto nella stazione di ricarica per ricaricare il prodotto (vedi Fig. B).

**Nota:** la spia del funzionamento (stazione di ricarica) [9] si illumina in rosso quando l'alimentazione è collegata. Si illumina in rosso in modo fisso fino a quando l'alimentazione non viene interrotta.

**Nota:** il prodotto è dotato di una protezione da sovraccarico. Ciononostante, si consiglia di staccare il prodotto dalla rete elettrica una volta terminata la ricarica.

**Nota:** le spie di controllo della ricarica verdi (lampada di ispezione LED) [4] si illuminano e lampeggiano durante il processo di ricarica. Sono presenti 4 spie che mostrano il processo di ricarica (ca. 25%/50%/75%/100%). Quando la spia emette una luce fissa, il processo di ricarica è terminato. Quando il processo di ricarica si è concluso, tutte le spie sono accese senza lampeggiare. Tirare l'adattatore SELV [12] per staccarlo dalla presa di corrente. Scollegare l'adattatore SELV [12] dal prodotto per non far scaricare la batteria.

## ● Utilizzo

### ⚠ CAUTELA! PERICOLO DI INCIDENTE!

Conservare e fissare sempre il prodotto in modo tale da evitare che questo rappresenti un pericolo di lesione o si danneggi.

**Nota:** è possibile fissare il prodotto utilizzando il gancio pieghevole [5] oppure su una superficie piana e ferromagnetica tramite la base magnetica [8] o il magnete [7]. È possibile inclinare il prodotto sulla base magnetica [8] fino a 180°.

**ATTENZIONE!** Mentre si ruota la base magnetica [8], fare attenzione alla posizione delle proprie mani per evitare di schiacciarsi le dita (vedi Fig. D).

## ● Utilizzo

- Caricare completamente il prodotto come descritto nel capitolo „Ricaricare il prodotto“.
- È possibile utilizzare il prodotto in 3 diverse modalità. È possibile selezionarle come segue: Premere ripetutamente l'interruttore ON/OFF [3].

Premere una volta: la lampada laterale [2] emette una luce bianca.

Premere due volte: la lampada laterale [2] passa alla modalità luminosa UV.

Premere tre volte: la lampada laterale [2] si spegne e si accende il riflettore [1].

Premere quattro volte: il prodotto si spegne.

## ● Applicazione del prodotto

È possibile utilizzare il prodotto in due diversi modi:

- Tenere il magnete [7] o la base magnetica [8] contro una superficie metallica e magnetica. Il prodotto rimane in questa posizione.
- Aprire il gancio pieghevole [5] per appenderlo a un adeguato dispositivo a sospensione. È possibile ruotare il gancio [5] di 360°.

**Nota:** prima di appendere il prodotto, assicurarsi che il luogo prescelto sia effettivamente in grado di sostenere il peso del prodotto.

## ● Montare il prodotto (vedi Fig. C)

**Nota:** per il montaggio munirsi di un trapano elettrico.

### **ATTENZIONE! PERICOLO DI LESIONE!**

Consultare le istruzioni per l'uso del trapano prima dell'utilizzo.

**ATTENZIONE!** Durante la trapanatura accertarsi di non danneggiare cavi elettrici localizzati nel muro o nel soffitto.

- Contrassegnare una distanza di ca. 35,5 mm per i due fori di fissaggio.

- Procedere ora con la trapanatura dei fori nel muro ( $\varnothing$  ca. 6 mm; profondità ca. 30 mm).
- Inserire i tasselli [15] nei fori. Se necessario, utilizzare un martello.
- Avvitare le viti [14] nei tasselli [15].
- Successivamente appendere la stazione di ricarica alle viti mediante i fori di fissaggio [13].
- Utilizzare le sagome per la trapanatura in dotazione per segnare i fori.

## ● Manutenzione e pulizia

Il prodotto non necessita di manutenzione. I diodi luminosi non sono sostituibili.

- Spegnere il dispositivo e scollegarlo dalla corrente elettrica prima di procedere alla pulizia.
- Non immergere mai il prodotto in acqua o in altri liquidi.
- Non utilizzare mai detergenti corrosivi.
- Pulire il prodotto a intervalli regolari con un panno privo di peli e asciutto. Qualora fosse presente notevole sporcizia utilizzare un panno leggermente inumidito.

## ● Smaltimento

L'imballaggio è composto da materiali ecologici che possono essere smaltiti presso i siti di raccolta locali per il riciclo.



Osservare l'identificazione dei materiali di imballaggio per lo smaltimento differenziato, i quali sono contrassegnati da abbreviazioni (a) e da numeri (b) con il seguente significato: 1-7: plastiche/20-22: carta e cartone/80-98: materiali compositi.



È possibile informarsi circa le possibilità di smaltimento del prodotto usato presso l'amministrazione comunale o cittadina.



Per questioni di tutela ambientale non gettare il prodotto usato tra i rifiuti domestici, ma provvedere invece al suo

corretto smaltimento. Presso l'amministrazione competente è possibile ricevere informazioni circa i siti di raccolta e i relativi orari di apertura.



Il prodotto, i suoi accessori e i materiali di imballaggio sono riciclabili e soggetti alla responsabilità estesa del produttore. Per un migliore trattamento dei rifiuti, smaltirli separatamente seguendo i diversi simboli della raccolta differenziata. Il logo Triman è valido solamente per la Francia.

Le batterie/gli accumulatori difettosi o usati devono essere riciclati secondo la direttiva 2006/66/CE e relative modifiche. Smaltire le batterie/gli accumulatori e/o il prodotto presso i punti di raccolta indicati.



**Uno smaltimento scorretto delle batterie/gli accumulatori procura danni all'ambiente!**

È vietato smaltire le batterie/gli accumulatori con i rifiuti domestici. Possono contenere metalli pesanti nocivi e sono soggetti a smaltimento come rifiuti speciali. I simboli chimici dei metalli pesanti sono i seguenti: Cd = cadmio, Hg = mercurio, Pb = piombo. Consegnare, pertanto, le batterie/gli accumulatori esausti presso un punto di raccolta comunale.

## ● **Garanzia e assistenza**

### ● **Garanzia**

Il prodotto è stato fabbricato accuratamente secondo severe direttive di qualità ed è stato controllato meticolosamente prima della consegna. In caso di difetti di materiale o fabbricazione l'acquirente può far valere diritti legali nei confronti del venditore. La nostra garanzia sotto riportata

non costituisce alcun limite ai diritti legali dell'acquirente.

Questo prodotto è garantito per 3 anni con decorrenza dalla data di acquisto. La garanzia decorre dalla data d'acquisto. Conservare lo scontrino originale in un posto sicuro perché questo documento viene richiesto come prova dell'avvenuto acquisto.

Tutti i danni o difetti presenti già al momento dell'acquisto devono essere comunicati subito dopo l'apertura della confezione.

Se entro 3 anni dalla data di acquisto di questo prodotto si rileva un difetto di materiale o di fabbricazione, noi procederemo, a nostra discrezione, alla riparazione o sostituzione gratuita del prodotto o al rimborso del prezzo di acquisto. Un eventuale intervento in garanzia non prolunga né rinnova il periodo di garanzia stesso. Ciò vale anche per le parti sostituite e riparate.

Questa garanzia decade in caso di danneggiamento oppure uso o manutenzione impropri del prodotto.

La prestazione in garanzia vale per difetti del materiale o di fabbricazione. Questa garanzia non si estende a componenti del prodotto esposti a normale logorio, che possono pertanto essere considerati come componenti soggetti a usura (esempio capacità della batteria, calcificazione, lampade, pneumatici, filtri, spazzole...). La garanzia non si estende altresì a danni che si verificano su componenti delicati (esempio interruttori, batterie, parti realizzate in vetro, schermi, accessori vari) nonché danni derivanti dal trasporto o altri incidenti.

Per questo prodotto la durata della garanzia vale anche per la batteria.



## ● Gestione dei casi in garanzia

Per garantire un rapido disbrigo delle proprie pratiche, seguire le istruzioni seguenti:

Per ogni richiesta si prega di conservare lo scontrino e il codice dell'articolo (IAN 425523\_2301) come prova d'acquisto.

Il numero d'articolo può essere dedotto dalla targhetta, da un'incisione, dal frontespizio delle istruzioni (in basso a sinistra) oppure dall'adesivo applicato sul retro o sul lato inferiore.

In caso di disfunzioni o avarie, contattare innanzitutto i partner di assistenza elencati di seguito telefonicamente oppure via e-mail.

Si può inviare il prodotto ritenuto difettoso all'indirizzo del centro di assistenza indicato con spedizione esente da affrancatura, completo del documento di acquisto (scontrino) e della descrizione del difetto, specificando anche quando tale difetto si è verificato.

## ● Assistenza

**IT Assistenza Italia**

Tel.: 800790789

E-Mail: [owim@lidl.it](mailto:owim@lidl.it)



<b>Az alkalmazott piktogramok jelmagyarázata</b> .....	Oldal 83
<b>Bevezető</b> .....	Oldal 83
Rendeltetésszerű használat.....	Oldal 83
Alkatrészleírás.....	Oldal 83
Műszaki adatok.....	Oldal 83
A csomag tartalma.....	Oldal 84
<b>Biztonsági utasítások</b> .....	Oldal 84
Az elemekre /akkukra vonatkozó biztonsági tudnivalók.....	Oldal 85
<b>Használat előtt</b> .....	Oldal 85
A termék feltöltése.....	Oldal 86
<b>Használat</b> .....	Oldal 86
Kezelés.....	Oldal 86
Termék felhelyezése.....	Oldal 87
Töltőállomás összeállítása.....	Oldal 87
<b>Karbantartás és tisztítás</b> .....	Oldal 87
<b>Mentesítés</b> .....	Oldal 87
<b>Garancia és szerviz</b> .....	Oldal 88
Garancia.....	Oldal 88
Garanciális ügyek lebonyolítása.....	Oldal 88
Szerviz.....	Oldal 88

## Az alkalmazott piktogramok jelmagyarázata

	Egyenáram/-feszültség		A kimeneti pólus polaritása
	Váltakozóáram/-feszültség		USB csatlakozó
	II. érintésvédelmi osztály		SMPS (Switch mode power supply unit) (kapcsoló üzemű tápegység)
	III- védelmi osztály		Rövidzárlatbiztos Biztonsági transzformátor
	A CE-jelzés a termékre vonatkozó releváns EU-irányelvek betartását jelöli.		A szimbólum azt jelzi, hogy nem szabad a SELV-adaptert használni, ha a SELV-adapter csapjai megsérültek.
	Biztonsági tudnivalók Kezelési utasítások	<b>Ta</b>	Maximális környezeti hőmérséklet

## Akkus kézi lámpa PASL 4000 B3

### ● Bevezető

Gratulálunk új termékének vásárlása alkalmából. Ezzel a döntésével vállalatunk értékes terméke mellett döntött. A használati utasítás ezen termék része. A biztonságra, a használatára és a megsemmisítésre vonatkozó fontos tudnivalókat tartalmazza. A termék használata előtt ismerje meg az összes használati és biztonsági tudnivalót. A terméket csak a leírtak szerint és a megadott felhasználási területeken alkalmazza. A termék harmadik személy számára való továbbadása esetén kézbesítse vele annak a teljes dokumentációját is.

### ● Rendeltetésszerű használat

 Ezt a terméket normál használatra szánják. A jelen termék csak száraz, beltéri helyiségekben, pl. a kamrában vagy a folyosón történő használatra alkalmas. A terméket nem közületi felhasználásra vagy egyéb alkalmazásra szánják. Csak beltéri használatra!

- A termék nem alkalmas a háztartás helyiségeinek megvilágítására.

### ● Alkatrészleírás

- 1 fényszóró
- 2 oldallámpa
- 3 BE/KI kapcsoló
- 4 töltéskijelző fény (LED-botlámpa)
- 5 kihajtható kampó
- 6 USB bemenet (C típus) a LED-botlámpa számára
- 7 mágnes
- 8 mágneses talp
- 9 működésjelző (töltőállomás)
- 10 USB bemenet (C típus) a töltőállomás számára
- 11 USB-kábel
- 12 SELV (biztonsági törpefeszültségű) adapter
- 13 rögzítőfurat (töltőállomás)
- 14 csavar
- 15 tipli

### ● Műszaki adatok

Bemenet:	5V=== max. 1 A
LED-ek:	1 x 1,7W fényszóróhoz, 1 x 3,5W fehér fényhez, 1 x 0,17W UV-fényhez (nem cserélhető)
Akku:	1 x lítium-ion 3,7V===, 2200mAh (18650) (nem cserélhető)

Töltési idő:	kb. 6–8 óra (a mellékelt SELV-adapterrel)
Világítási időtartam:	kb. 3,5 óra az oldallámpa és 8 óra a fényszóró esetében (teljesen feltöltött akku esetén)
Érintésvédelmi osztály:	III/⚡

### SELV-adapter:

Információ	Érték	Mértékegység
A gyártó neve vagy védjegye, kereskedelmi nyilvántartási száma és címe:	OWIM GmbH & Co. KG HRA 721742 Stiftsbergstraße 1, 74167 Neckar-sulm, NÉMETORSZÁG	
Modellszám	LC-H050100EU	
Bemeneti feszültség	100–240	V~
Bemeneti frekvencia (AC)	50/60	Hz
Kimeneti feszültség	5,0	V===
Kimeneti áram	1,0	A
Kimeneti teljesítmény	5,0	W
Átlagos aktív hatékonyság	73,7	%
Áramfogyasztás üresjáratban	0,08	W
Érintésvédelmi osztály	II/□	
Védettségi fokozat	IP20 (csak száraz helyeken használható)	

### Töltőállomás:



Bemenet:	5 V===, 1 A
Modell:	SC-001

### ● A csomag tartalma

1 LED-botlámpa	2 tipli (ø kb. 6 mm)
1 SELV-adapter	1 fúrósablón
1 töltőállomás	1 USB-kábel
2 csavarok (ø kb. 4 mm)	1 használati útmutató



### Biztonsági utasítások

- 
**⚠ FIGYELMEZTETÉS! ÉLET-ÉS BALESETVESZÉLY KIS-GYERMEKEK ÉS GYERMEKEK SZÁMÁRA!** Soha ne hagyja a gyerekeket felügyelet nélkül a csomagolóanyagokkal. A csomagolóanyagok fulladást okozhatnak. A gyerekek gyakran alábecsülik a veszélyeket. Mindig tartsa a gyerekeket a csomagolóanyagoktól távol. Ez a termék nem játékszer.
- A terméket 8 éves kor feletti gyermekek, valamint korlátozott fizikai, érzékszervi vagy szellemi képességgel élő vagy nem megfelelő tapasztalattal és tudással rendelkező személyek csak felügyelet mellett, illetve a termék biztonságos használatára vonatkozó felvilágosítás és a lehetséges veszélyek megértése után használhatják. Gyermekek nem játszhatnak a termékkel. A tisztítást és az ápolást gyermekek, felügyelet nélkül nem végezhetik.
- Ez a termék nem játékszer, gyermekek kezébe nem való. A gyerekek nem ismerik fel az elektromos termékek használatából eredő veszélyeket.
- Ne használja a terméket, ha bármiféle sérülést észlel rajta.
- 
**VIGYÁZAT! ROBBANÁSVESZÉLY!** Ne használja a terméket robbanásveszélyes környezetben, ahol éghető gőzök, gázok vagy porok vannak.
- Óvja a terméket víztől és nedvességtől. Soha ne merítse vízbe, vagy más folyadékba!
- Csatlakoztassa a terméket egy megfelelően telepített aljzatba. A mindenkori feszültség a „Műszaki adatok” fejezetben megadott értékeknek kell megfeleljen.

- Ügyeljen arra, hogy a hálózati csatlakozóaljzat könnyen megközelíthető legyen, hogy szükség esetén a hálózati csatlakozó dugót abból hamar ki lehessen húzni.
  - Semmilyen változtatást vagy javítást ne végezzen a terméken. A LED-eket nem lehet és nem szabad kicserélni.
- ⚠ VIGYÁZATI!** A LED-ek védőburkolata nem cserélhető. Semmisítse meg a terméket, ha a védőburkolaton repedés-, vagy törés nyomait állapítja meg.
- Ártalmatlanítsa a terméket, ha a termék, az USB-kábel vagy a SELV-adapter megsérült.
  - Ne csatlakoztassa a terméket, ha a termék, az USB-kábel vagy a csatlakozódugó sérült, vagy ha leesett a termék.
  - Ügyeljen arra, hogy az USB-kábel ne rongálják meg éles szélek vagy forró tárgyak. Használat előtt teljesen tekerje le az USB-kábelt.
  - Tartsa távol a terméket gyúlékony anyagoktól. Soha ne akasszon más tárgyakat a termék vagy a SELV-adapter fölé, illetve ne takarja le azokat.
  - Húzza ki a SELV-adaptert, ha már nem használja a terméket, vagy mielőtt tisztítja. Tegye ezt akkor is, ha üzemelés vagy a feltöltés közben nyilvánvaló üzemzavar lép fel, pl. füst, égett szag stb., vagy vihar esetén. Ehhez mindig a SELV-adaptert húzza. Ne az USB-kábelnél fogva húzza ki.
  - Óvja a terméket a túlzott hőtől és a hidegtől.
  - A termék kizárólag a mellékelt SELV-adapterrel üzemeltethető.
  - Vegye figyelembe, hogy a SELV-adapter a termék használata nélkül is felvesz egy kevés teljesítményt, amíg a SELV-adapter a konnektorba van dugva. A teljes kikapcsoláshoz húzza ki a SELV-adaptert a konnektorból.
  - A LED-ek nem cserélhetők. Ha a LED-ek az élettartamuk végén kiégnek, akkor az egész terméket ki kell cserélni.



## Az elemekre/akkukra vonatkozó biztonsági tudnivalók

- **ÉLETVESZÉLY!** Tartsa távol az elemeket/akkumulátorokat a gyerekektől. Lenyelés esetén azonnal forduljon orvoshoz!
- **ROBBANÁSVESZÉLY!** Soha ne töltse a nem feltölthető elemeket. Az elemeket/akkukat tilos rövidre zárni és/vagy felnyitni. Annak következménye túlhevülés, tűzveszély vagy a kihaladásuk lehet.
- Soha ne dobja az elemeket/akkukat tűzbe vagy vízbe.
- Ne tegye ki az elemeket/akkukat mechanikai terhelésnek!



## Az elemek/akkuk kifolyásának kockázata

- Kerülje a szélsőséges körülményeket és hőmérsékleteket, mint pl. fűtőtestek/közvetlen napsugárzás, amelyek hatással lehetnek az elemekre/akkukra.
- Ha az elemek/akkumulátorok kifolytak, kerülje el bőr, a szemek és a nyálkahártyák vegyszerrel való érintkezését! Azonnal mossa le az érintett helyet tiszta vízzel és forduljon orvoshoz!
- **VISELJEN VÉDŐKESZTYŰT!** A kifutott, vagy sérült elemek/akkuk a bőrrel érintkezve felmarhatják azt. Ezért ilyen esetben mindenképpen húzzon meg megfelelő védőkesztyűt!
- Ez a termék beépített akkumulátorral rendelkezik, melyet a felhasználó nem cserélhet. Az akku cseréjét, vagy kivételét, a veszélyek elkerülése végett csak a gyártó vagy a vevőszolgálat, ill. egy hasonlóan szakképzett személy végezheti. A megsemmisítés során ügyelni kell arra, hogy a termék akkumulátort tartalmaz.



## ● Használat előtt

**Megjegyzés:** Távolítsa el az összes csomagolóanyagot a termékről.

## ● A termék feltöltése

**Tudnivaló:** A termék egy szokványos háztartási konnektorról feltölthető a mellékelt USB-kábel [11] és a SELV-adapter [12] használatával. Egy töltési folyamat kb. 6–8 óra. Kérjük, vegye figyelembe, hogy a beépített akkumulátort a termék használata előtt fel kell tölteni.

Az akku fixen be van építve a termék talpába.

**Tudnivaló:** Az első használat előtt teljesen töltsse fel a terméket.

**Tudnivaló:** A terméket legalább havonta egyszer töltsse fel, ha hosszabb ideig nem használja.

**Tudnivaló:** Ha a termék hosszabb ideig (kb. 2 hónap) nem lett feltöltve, a beépített akku hibernált állapotba kerülhet. Töltsse fel és merítse le a terméket többször egymás után ahhoz, hogy a beépített akku ismét aktiválódjon.

**Tudnivaló:** A terméket közvetlenül a SELV-adapterrel [12] vagy a töltőállomás segítségével is feltöltheti.

- A feltöltés előtt kapcsolja ki a terméket (nyomja meg a BE/KI kapcsolót [3]).
- Ha a terméket közvetlenül a SELV-adapter [12] segítségével kívánja tölteni, távolítsa el a termék hátoldalán lévő piros gumiborítást, és csatlakoztassa az USB-kábelt [11] a SELV-adapter [12] USB csatlakozásához. Ezután kösse össze az USB-kábel [11] USB csatlakozóját (C típus) a LED-es botlámpa USB bemenetével (C típus) [6].
- A termék a töltőállomás útján való feltöltéséhez dugja az USB-kábelt [11] a SELV-adapter [12] USB csatlakozásába. Ezután kösse össze az USB-kábel [11] USB csatlakozóját (C típus) a töltőállomás USB bemenetével (C típus) [10]. Végül helyezze a töltőállomásra a terméket, hogy az feltöltődjön (lásd B ábra).

**Tudnivaló:** A működésjelző (töltőállomás) [9] pirosan világít, ha az áramellátás csatlakoztatva van. Folyamatosan pirosan világít, amíg az áramellátás meg nem szakad.

**Tudnivaló:** A termék túltöltődés elleni védelemmel rendelkezik. Ennek ellenére a töltési folyamat végén le kell választani a terméket az áramhálózatról.

**Tudnivaló:** A zöld töltéskijelző fények (LED-es botlámpa) [4] kigyulladnak és villognak a töltési folyamat során. 4 kijelző lámpa áll

rendelkezésre, amelyek kijelzik a töltési folyamatot (kb. 25%/50%/75%/100%). Ha folyamatosan világít a kijelző, az azt jelenti, hogy befejeződött a kijelzett töltési folyamat. Ha befejeződött a töltési folyamat, akkor minden kijelző villogás nélkül világít. Húzza ki a SELV-adaptert [12] a konnektorból. Válassza le a SELV-adaptert [12] a termékről annak érdekében, hogy ne merüljön le az akkumulátor.

## ● Használat

**⚠ VIGYÁZAT! BALESETVESZÉLY!** Mindig úgy tárolja a terméket, hogy az ne jelentsen balesetveszélyt és ne rongálódjon meg.

**Tudnivaló:** A termék rögzíthető a kihajtható kampó [5] vagy a mágneses talp [8], ill. a termék hátoldalán található mágnes [7] segítségével egy sima, ferromágneses felületre. A terméket a mágneses talpon [8] akár 180 °-ig meg tudja dönteni.

**VIGYÁZAT!** Kérjük, a mágneses talp [8] elfordításánál ügyeljen a kezei helyzetére annak érdekében, hogy elkerülje ujjai becsípődését (lásd D ábra).

## ● Kezelés

- Töltsse fel a terméket teljesen, a „Termék feltöltése” fejezetben leírtaknak megfelelően.
- A termék 3 különböző üzemmódban üzemeltethető. Ezeket a következőképpen tudja kiválasztani:

Nyomja meg többször a BE/KI kapcsolót [3].  
Egyszer megnyomva: Az oldallámpa [2]

fehér fényrel világít.

Kétszer megnyomva: Az oldallámpa [2]  
UV-fény üzemmódba vált.

Háromszor megnyomva: Kikapcsol az oldallámpa [2] és a kézi reflektor bekapcsol [1].

Négyszer megnyomva: A termék kikapcsol.

## ● Termék felhelyezése

A terméket kétféle módon használhatja:

- Tartsa a mágneset [7] vagy a mágneses talpat [8] egy mágneses fém felületre. A termék ebben a pozícióban marad.
- Hajtsa ki a kihajtható kampót [5], hogy a terméket egy megfelelő felfüggesztésre akaszthassa. A kihajtható kampó [5] 360°-ban forgatható.

**Tudnivaló:** A termék felakasztásánál ügyeljen arra, hogy a választott felakasztási hely megfelelően a termék súlyának.

## ● Töltőállomás összeállítása (lásd C. ábra)

**Tudnivaló:** Szükséges egy elektromos fűrógép.

**VIGYÁZAT! SÉRÜLÉSVESZÉLY!** Olvassa el a fűrógép használati útmutatóját, mielőtt fűrni kezdene.

**VIGYÁZAT!** Ügyeljen a fűrés során arra, hogy ne sértsen meg semmilyen elektromos kábelt a falban vagy a mennyezeten.

- Jelölje fel a rögzítőfuratokat egymástól kb. 35,5 mm-re.
- Aztán fúrja a lyukakat a falba (Ø kb. 6 mm; mélység kb. 30 mm).
- Dugja a tipliket [15] a furatokba. Szükség esetén használjon kalapácsot segítségként.
- Csavarja be a csavarokat [14] a tiplibe [15].
- Végezetül akassza be a töltőállomást a rögzítőfuratokban [13] lévő csavarokra.
- A furatok megjelölésére használja a mellékelt furatsablont.

## ● Karbantartás és tisztítás

A termék nem igényel karbantartást. A világító diódák nem cserélhetők.

- A termék tisztítása előtt kapcsolja ki és válassza le azt az elektromos hálózatról.
- Soha ne merítse a terméket vízbe vagy más folyadékba.

- Semmi esetre se használjon maró hatású tisztítószereket.
- Rendszeresen tisztítsa meg a terméket egy száraz és szőszmentes kendővel. Erősebb szennyeződés esetén használjon enyhén megnedvesített kendőt.

## ● Mentésítés

A csomagolás környezetbarát anyagokból készült, amelyeket a helyi újrahasznosító helyeken adhat le ártalmatlanítás céljából.



A hulladék elkülönítéséhez vegye figyelembe a csomagolóanyagban található jelzéseket. Ezek rövidítéseket (a) és számokat (b) tartalmaznak a következő jelentéssel: 1–7: műanyagok/20–22: papír és karton/80–98: kötőanyagok.



A kiszolgált termék megsemmisítési lehetőségeiről lakóhelye illetékes önkormányzatánál tájékozódhat.



A környezete érdekében, ne dobja a kiszolgált terméket a háztartási szemétkébe, hanem adja le szakszerű ártalmatlanításra. A gyűjtőhelyekről és azok nyitvatartási idejéről az illetékes önkormányzatnál tájékozódhat.

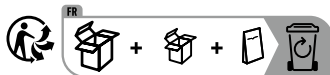

A termék, beleértve a tartozékokat és a csomagolóanyagokat is, újrahasznosítható, és a gyártó kiterjesztett felelőssége alá tartozik. A jobb hulladékkezelés érdekében az ábrán látható információk (szortírozási információk) alapján külön ártalmatlanítsa őket. A Triman-logó csak Franciaországra vonatkozik.

A hibás vagy elhasznált elemeket/akkukat a 2006/66/EK irányelv és módosításai értelmében újra kell hasznosítani. Szolgáltassa vissza az elemeket/akkukat és/vagy a terméket az ajánlott gyűjtőállomásokon keresztül.



### **Környezeti károk az elemek/akkuk hibás megsemmisítése következtében!**

Az elemeket/akkukat nem szabad a háziszemlébe dobni. Mérgező hatású nehézfémeket tartalmazhatnak és ezért különleges kezelést igénylő hulladéknak számítanak. A nehézfémek vegyjelei a következők: Cd = kadmium, Hg = higany, Pb = ólom. Ezért az elhasznált elemeket/akkukat egy közösségi gyűjtőhelyen adja le.

## **● Garancia és szerviz**

### **● Garancia**

A terméket gondosan, szigorú minőségi előírások betartásával gyártottuk, és a szállítás előtt gondosan ellenőriztük. Anyag- vagy gyártási hibák esetén a termék eladójával szemben törvényes jogok illetik meg. Az Ön törvényes jogait az általunk alább meghatározott garancia semmilyen módon nem korlátozza.

Erre a termékre 3 év garanciát adunk a vásárlás dátumától számítva. A garancia idő a vásárlás dátumával kezdődik. Biztonságos helyen őrizze meg az eredeti vásárlói bizonylatot, mert ez a dokumentum szükséges a vásárlás bizonyításához.

A vásárláskor fennálló károkat és hiányosságokat a termék kicsomagolása után haladéktalanul jelezze.

Ha ezen a terméken a vásárlástól számított 3 éven belül anyag- vagy gyártási hibát észlel, választásunk szerint ingyenesen megjavítjuk vagy kicseréljük a terméket. A garancia idő nem hosszabbodik meg a helyette nyújtott szavatossági igény által. Ez a kicserélt vagy javított alkatrészekre is érvényes.

A garancia megszűnik, ha a terméket megrongálták, ill. nem szakszerűen kezelték vagy végezték a karbantartást.

A garancia az anyag- és gyártási hibákra vonatkozik. Ez a garancia nem terjed ki azokra a termékalkatrészekre, amelyek normál kopásnak vannak kitéve, és ezért gyorsan kopó alkatrészeknek minősülnek (pl. elemekre, tömlőkre, tintapatronokra), illetve a törékeny alkatrészek sérülésére, pl. kapcsolókra vagy üveg alkatrészekre.

Ennél a terméknél a jótállási idő az akkumulátorra is vonatkozik.

### **● Garanciális ügyek lebonyolítása**

Ügyének gyors elintézhetsége céljából, kérjük kövesse az alábbi útmutatást:

Kérjük, kérdések esetére készítse elő a pénztárblokkot és a cikkszámot (IAN 425523\_2301) a vásárlás tényének az igazolására.

Kérjük, hogy a cikkszámot olvassa le a típusabláról, a gravírozásból, az Útmutató címloldaláról (balra lent), illetve a hátoldalon, vagy a termék alján található matricáról.

Amennyiben működési hibák, vagy egyéb hiányosság lépne fel, előszöris vegye fel a kapcsolatot a következőkben megnevezett szervizek egyikével telefonon, vagy e-mailen.

A hibásnak ítélt terméket ezután a vásárlást igazoló blokk, valamint a hiba leírásának és keletkezési idejének mellékelésével díjmentesen postázhatja az Önnel közölt szervizcímre.

### **● Szerviz**

#### **Szerviz Magyarország**

Tel.: 0680021536

E-mail: owim@lidl.hu





**OWIM GmbH & Co. KG**

Stiftsbergstraße 1  
74167 Neckarsulm  
GERMANY

Model-No.: HG10333

Version: 07/2023

Stand der Informationen · Last Information Update · Version  
des informations · Stand van de informatie · Stan informacj  
Stav informacj · Stav informácií · Estado de las informaciones  
Tilstand af information · Versione delle informazioni · Információk  
állása: 04/2023 · Ident.-No.: HG10333042023-8

---

IAN 425523\_2301

