

PDF ONLINE
www.lidl-service.com

PORTABLE GAS BARBECUE STECK-GASGRILL BARBECUE À GAZ

GB IE NI MT

PORTABLE GAS BARBECUE

Instructions for use

FR CH BE

BARBECUE À GAZ

Notice d'utilisation

PL

GRILL GAZOWY Z WTYCZKĄ

Instrukcja użytkowania

SK

NÁSTRČNÝ PLYNOVÝ GRIL

Návod na používanie

DK

GASGRILL MED STIKSYSTEM

Brugervejledning

HU

ÖSSZEDUGHATÓ GÁZGRILL-RENDSZER

Használati útmutató

DE AT CH BE

STECK-GASGRILL

Gebrauchsanweisung

NL BE

TAFEL GAS BBQ

Gebruiksaanwijzing

CZ

NÁSTRČNÝ PLYNOVÝ GRIL

Návod k použití

ES

BARBACOA DE GAS CON SISTEMA DE ENCAJE

Instrucciones de uso

IT CH MT

BARBECUE A GAS PORTATILE

Istruzioni d'uso



IAN 510527_2507

GB IE NI DE AT CH FR BE
NL PL CZ SK ES DK IT HU

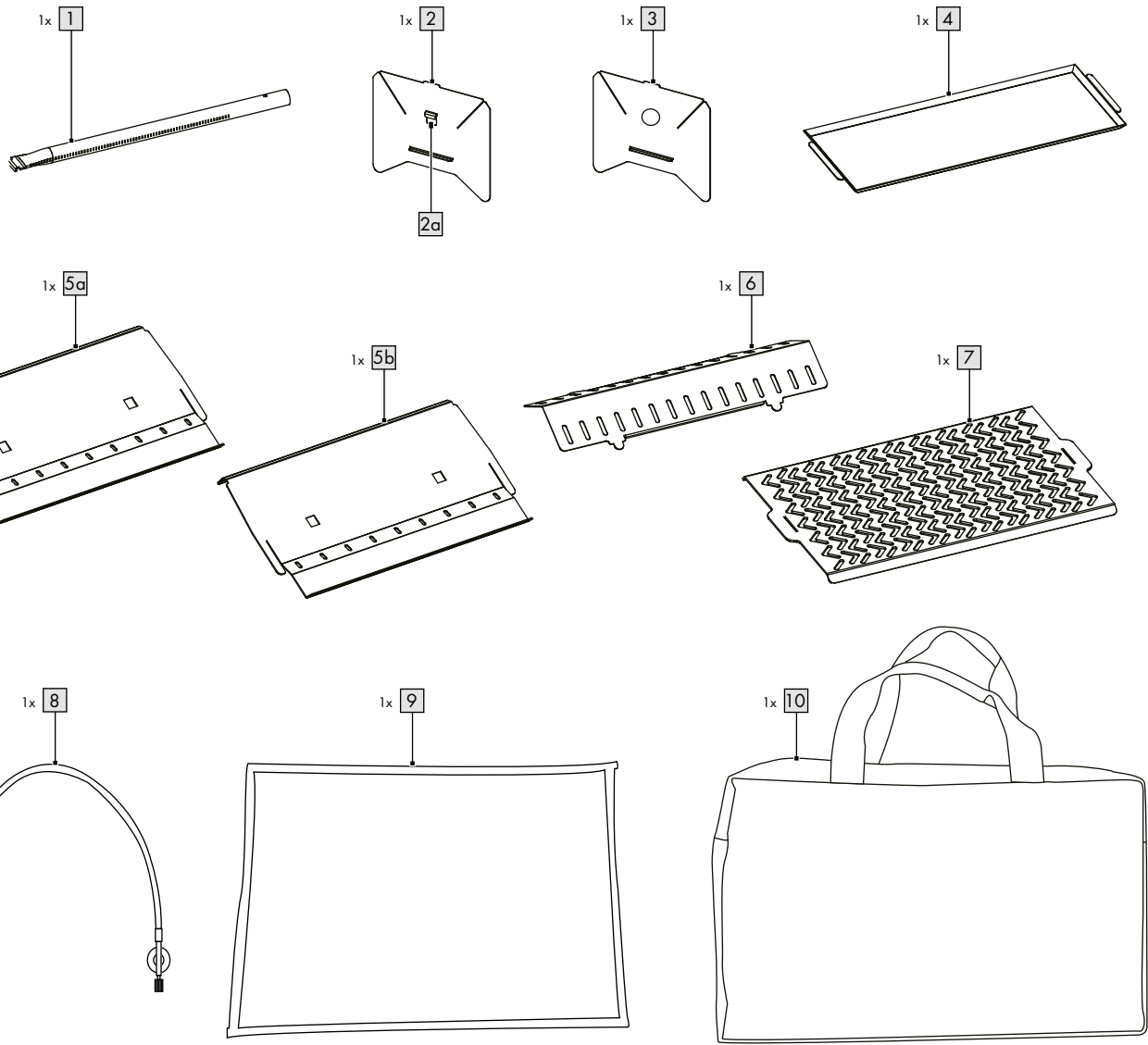
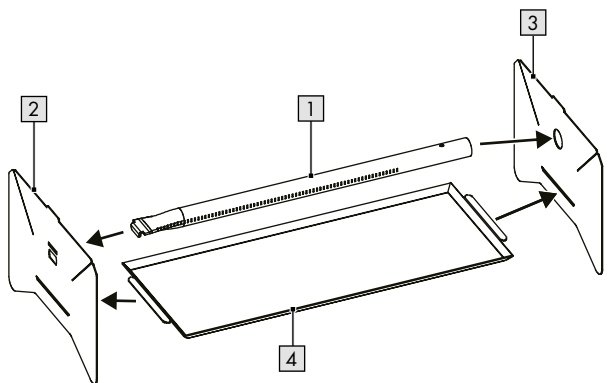
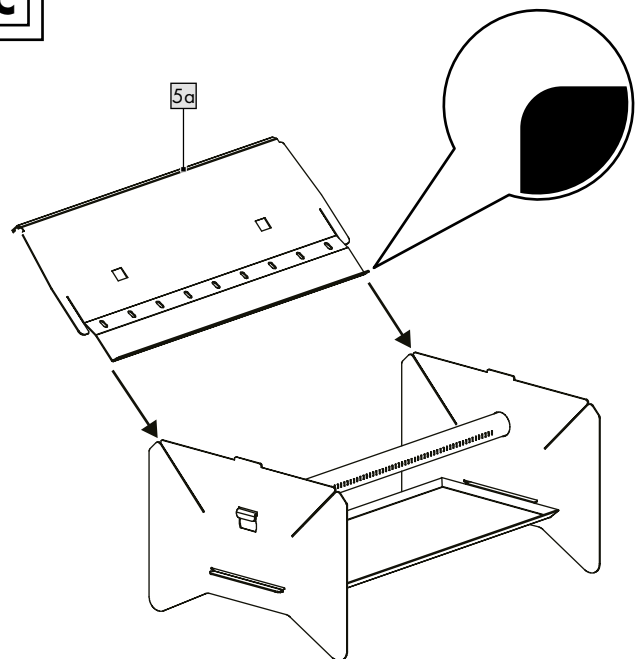
A**B****C**

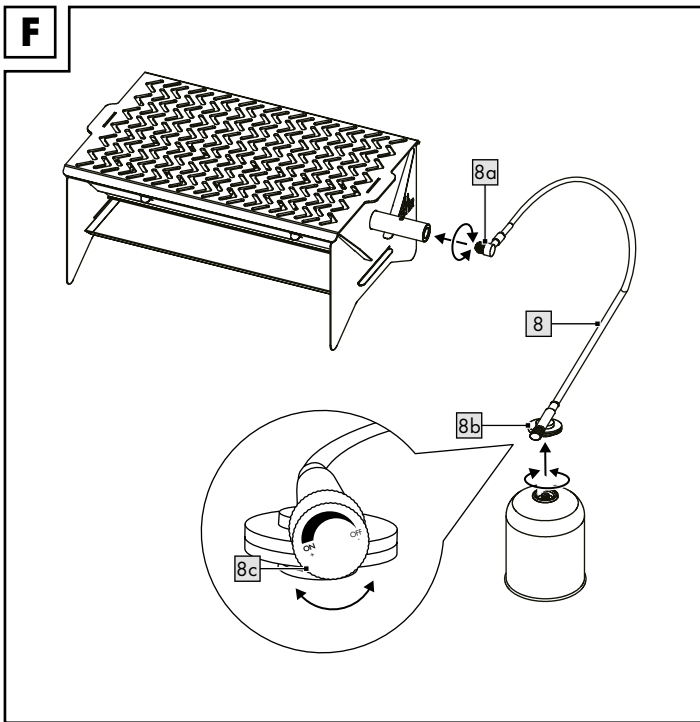
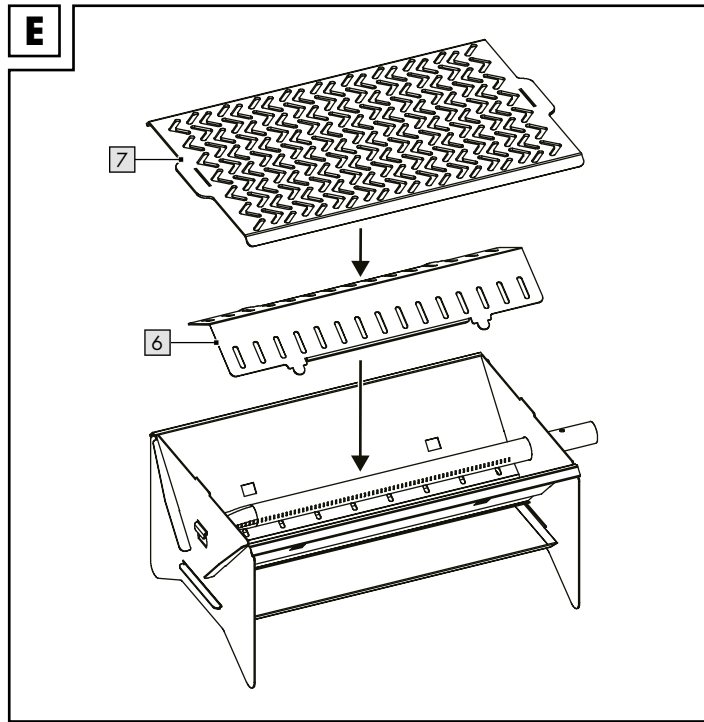
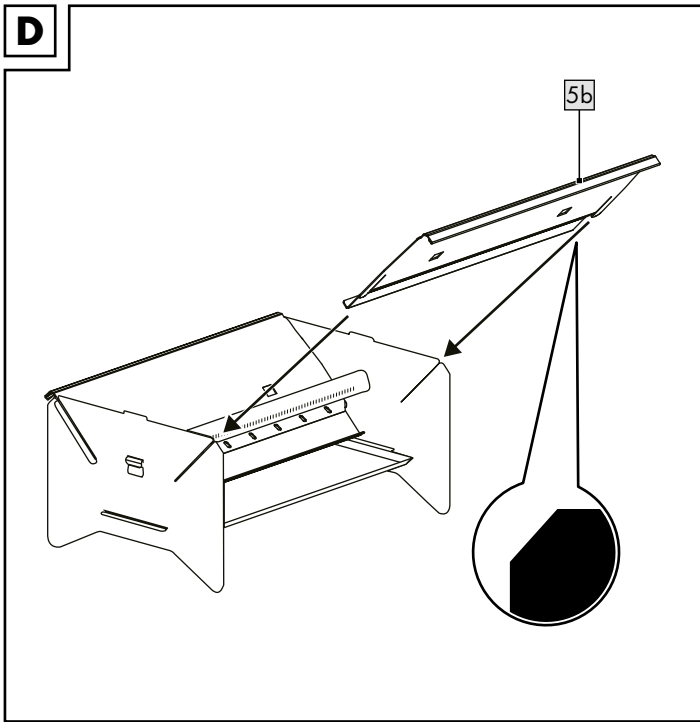

GB IE NI MT		DE AT CH BE		FR CH BE	
Scope of delivery (fig. A).....	8	Lieferumfang (Abb. A).....	14	Contenu de la livraison (fig. A).....	21
Technical data.....	8	Technische Daten.....	14	Caractéristiques techniques.....	21
Symbols.....	8	Verwendete Symbole.....	14	Symboles utilisés.....	21
Intended use.....	8	Bestimmungsgemäße Verwendung.....	14	Utilisation conforme.....	21
Safety instructions.....	8	Sicherheitshinweise.....	14	Consignes de sécurité.....	21
Danger to life!.....	8	Lebensgefahr!.....	14	Danger de mort !.....	21
Risk of injury to children!.....	8	Verletzungsgefahr für Kinder!.....	14	Danger de blessure pour les enfants !.....	21
Risk of injury!.....	8	Verletzungsgefahr!.....	15	Risque de blessure !.....	21
Risk of fire and explosion!.....	9	Brand- und Explosionsgefahr!.....	15	Risque d'incendie et d'explosion !.....	22
Avoid material damage!.....	9	Vermeidung von Sachschäden!.....	15	Éviter les dégâts matériels !...	22
Assembly (figs. B-E).....	9	Montage (Abb. B-E).....	15	Montage (fig. B-E).....	22
Before start-up.....	9	Vor Inbetriebnahme.....	15	Avant la mise en marche.....	23
Connecting the gas cartridge (fig. F).....	9	Gaskartusche anschließen (Abb. F).....	16	Raccorder la cartouche de gaz (fig. F).....	23
Changing the gas cartridge (fig. F).....	10	Gaskartusche austauschen (Abb. F).....	16	Remplacer la cartouche de gaz (fig. F).....	23
Leak test.....	10	Dichtigkeitsprüfung.....	16	Test d'étanchéité.....	23
Use.....	10	Verwendung.....	17	Utilisation.....	24
Lighting the burner tube.....	10	Brennerrohr zünden.....	17	Allumer le tube du brûleur ...	24
Grilling.....	11	Grillen.....	17	Cuisson au barbecue.....	24
Disassembly.....	11	Demontage.....	18	Démontage.....	25
Storage, cleaning.....	11	Lagerung, Reinigung.....	18	Stockage, nettoyage.....	25
Storage.....	11	Lagerung.....	18	Stockage.....	25
Cleaning product surfaces....	11	Oberflächen reinigen.....	18	Nettoyer les surfaces.....	25
Cleaning the burner tube.....	11	Brennerrohr reinigen.....	18	Nettoyer le tube du brûleur ...	25
Cleaning the transport bag and fireproof underlay.....	11	Transporttasche und feuerfeste Unterlage reinigen.....	18	Nettoyer le sac de transport et le support ignifuge.....	25
Disposal.....	12	Hinweise zur Entsorgung.....	18	Mise au rebut.....	25
Notes on the guarantee and service handling.....	12	Hinweise zur Garantie und Serviceabwicklung.....	18	Indications concernant la garantie et le service après-vente.....	26
Possible faults.....	13	Mögliche Fehler.....	20	Dysfonctionnements possibles ..	28

(NL BE)	(PL)	(CZ)
In het leveringspakket	Zakres dostawy (rys. A)..... 36	Rozsah dodávky (obr. A)..... 43
inbegrepen (afb. A)..... 29	Dane techniczne..... 36	Technická data..... 43
Technische gegevens..... 29	Zastosowane symbole..... 36	Použité symboly..... 43
Gebruikte symbolen..... 29	Zastosowanie zgodne	Použití v souladu s určením..... 43
Voorgescreven gebruik..... 29	z przeznaczeniem..... 36	Bezpečnostní pokyny..... 43
Veiligheidsinstructies..... 29	Zasady bezpieczeństwa..... 36	Ohrožení života!..... 43
Levensgevaar!..... 29	Zagrozenie życia!..... 36	Nebezpečí úrazu dětí!..... 43
Gevaar voor blessures	Ryzyko obrażeń u dzieci! 36	Nebezpečí úrazu!..... 43
voor kinderen!..... 29	Ryzyko obrażeń!..... 37	Nebezpečí požáru a
Gevaar voor blessures!..... 30	Niebezpieczeństwo pożaru	wýbuchu!..... 44
Brand- en explosiegevaar!... 30	i wybuchu!..... 37	Vyloučení věcných škod!..... 44
Preventie van materiële	Unikanie szkód	Sestavení (obr. B-E)..... 44
schadel..... 30	materialnych!..... 37	Před uvedením do provozu..... 44
Montage (afb. B-E)..... 30	Montaż (rys. B-E)..... 37	Připojení plynové kartuše
Voor de ingebruikname..... 30	Przed rozpoczęciem	(obr. F)..... 44
Gaspatroon aansluiten	użytkowania..... 38	Výměna plynové kartuše
(afb. F)..... 31	Podłączanie kartusza	(obr. F)..... 45
Gaspatroon vervangen	gazowego (rys. F)..... 38	Zkouška těsnosti..... 45
(afb. F)..... 31	Wymiana kartusza	Používání..... 45
Lektest..... 31	gazowego (rys. F)..... 38	Zapálení trubice hořáku..... 45
Gebruik..... 32	Próba szczelności..... 38	Grilování..... 46
Branderbuis ontsteken..... 32	Użytkowanie..... 39	Demontáž..... 46
Barbecueën..... 32	Zapalenie rury palnika..... 39	Ukládání, čištění..... 46
Demontage..... 33	Grillowanie..... 39	Uskladnění..... 46
Opslag, reiniging..... 33	Demontaž..... 40	Čištění povrchů..... 46
Opslag..... 33	Przechowywanie, czyszczenie .. 40	Čištění trubice hořáku..... 46
Oppervlakken reinigen..... 33	Przechowywanie..... 40	Vyčištění přepravní tašky a
Branderbuis reinigen..... 33	Czyszczenie powierzchni 40	žárovzdorné podložky..... 46
Transporttas en vuurvaste	Czyszczenie rury palnika..... 40	Pokyny k likvidaci..... 47
onderlegger reinigen..... 33	Czyszczenie torby	Pokyny k záruce a průběhu
Afvalverwerking..... 33	transportowej i podkładki	služby..... 47
Opmerkingen over garantie	ognioodpornej..... 40	Možné chyby..... 48
en serviceafhandeling..... 33	Uwagi odnośnie recyklingu..... 40	
Mogelijke fouten..... 35	Wskazówki dotyczące gwarancji	
	i obsługi serwisowej..... 41	
	Możliwe usterki..... 42	

SK		ES		DK	
Obsah balenia (obr. A).....	49	Contenido de suministro (fig. A).....	55	Leveringsomfang (afb. A).....	62
Technické údaje	49	Datos técnicos.....	55	Tekniske data	62
Použité symboly	49	Símbolos empleados.....	55	Anvendte symboler.....	62
Používanie podľa určenia.....	49	Uso conforme al fin previsto....	55	Tilsigtet brug.....	62
Bezpečnostné pokyny	49	Indicaciones de seguridad	55	Sikkerhedsoplysninger	62
Nebezpečenstvo ohrozenia života!	49	¡Peligro de muerte!	55	Livsfare!	62
Nebezpečenstvo poranenia detí!	49	¡Peligro de lesiones para niños!.....	55	Pas på: Børn kan komme til skade!.....	62
Nebezpečenstvo poranenia!.....	49	¡Peligro de lesiones!	56	Fare for personskade!	62
Nebezpečenstvo požiaru a explózie!.....	50	¡Peligro de incendio y explosión!	56	Brand- og eksplosionsfare! ..	63
Zabránenie vecným škodám!	50	¡Prevención de daños materiales!.....	56	Undgå materielle skader!	63
Montáž (obr. B-E).....	50	Montaje (fig. B-E)	56	Montering (afb. B-E)	63
Pred uvedením do prevádzky..	50	Antes de la puesta en funcionamiento.....	56	Før ibrugtagning	63
Pripojenie plynovej kartuše (obr. F)	51	Conexión del cartucho de gas (fig. F)	57	Tilslutning af gaspatronen (afb. F)	63
Výmena plynovej kartuše (obr. F)	51	Sustitución del cartucho de gas (fig. F).....	57	Gaspatronen udskiftes (afb. F)	64
Skúška tesnosti	51	Comprobación de la estanqueidad	57	Tæthedskontrol	64
Používanie	51	Uso.....	58	Brug.....	64
Zapálenie rúrky horáka.....	52	Encendido del tubo del quemador	58	Brænderrøret tændes.....	64
Grilovanie.....	52	Asar.....	58	Grilning.....	65
Demontáž.....	52	Desmontaje	59	Demontering.....	65
Skladovanie, čistenie.....	52	Almacenamiento, limpieza	59	Opbevaring, rengøring.....	65
Skladovanie.....	53	Almacenamiento.....	59	Opbevaring.....	65
Čistenie povrchu	53	Limpieza de las superficies ..	59	Rengør overfladen	65
Čistenie rúrky horáka	53	Limpieza del tubo del quemador	59	Rengør brænderrøret.....	65
Čistenie transportnej tašky a ohňovzdornej podložky.	53	Limpieza de la bolsa de transporte y la base ignífuga.....	59	Rengør transporttasken og det ildfaste underlag.....	65
Pokyny k likvidácii.....	53	Indicaciones para la eliminación	59	Henvisninger vedr. bortskaffelse	65
Pokyny k záruke a priebehu servisu	53	Indicaciones relativas a la garantía y la gestión de servicios	59	Oplysninger om garanti og servicehåndtering	66
Možné závady	54	Posibles fallos.....	61	Mulige fejl	67

IT CH MT

Contenuto della confezione (imm. A)	68
Dati tecnici.....	68
Simboli utilizzati.....	68
Utilizzo conforme.....	68
Indicazioni di sicurezza	68
Pericolo di morte!.....	68
Pericolo che i bambini subiscano lesioni!.....	68
Pericolo di ferirsi!	69
Pericolo di incendio e di esplosione!	69
Evitare i danni materiali!	69
Montaggio (imm. B-E).....	69
Prima della messa in funzione ..	69
Collegamento della cartuccia del gas (imm. F)	70
Sostituzione della cartuccia del gas (imm. F)	70
Controllo della tenuta.....	70
Utilizzo.....	71
Accensione del tubo del bruciatore	71
Grigliare	71
Smontaggio.....	72
Conservazione, pulizia	72
Conservazione.....	72
Pulizia delle superfici.....	72
Pulizia del tubo del bruciatore	72
Pulizia della custodia di trasporto e del supporto ignifugo.....	72
Smaltimento.....	72
Avvertenze sulla garanzia e sulla gestione dei servizi di assistenza	72
Possibili guasti	74

HU

A csomag tartalma (A ábra) ...	75
Műszaki adatok.....	75
Alkalmazott szimbólumok	75
Rendeltetésszerű használat.....	75
Biztonsági utasítások	75
Életveszély!.....	75
Gyermekeknél sérülésveszély áll fenn!	75
Sérülésveszély!.....	75
Tűz- és robbanásveszély!	76
Vagyon károk megelőzése! ..	76
Szerelés (B-E ábra)	76
Üzembe helyezés előtt.....	76
A gázpalack csatlakoztatása (F ábra).....	77
A gázpalack kicserélése (F ábra).....	77
Tömörésvizsgálat.....	77
Használat	77
Az égőcső meggyújtása	78
Grillezés	78
Szétszerelés.....	78
Tárolás, tisztítás	78
Tárolás	79
A felületek tisztítása	79
Az égőcső tisztítása.....	79
Tisztítsa meg a szállítótáskát és a tűzálló alátétet	79
Tudnivalók a hulladékkezelésről	79
A garanciával és a szerviz lebonyolításával kapcsolatos útmutató	79
Esetleges hibák	80

Congratulations!

You have chosen to purchase a high-quality product. Familiarise yourself with the product before using it for the first time.



Read the following instructions for use carefully.

Use the product only as described and only for the given areas of application. Store these instructions for use carefully. When passing the product on to third parties, please also hand over all accompanying documents.

Scope of delivery (fig. A)

- 1 x gas grill, disassembled (1 – 7)
 - 1 x burner tube (1)
 - 1 x foot section (2)
 - 1 x head section (3)
 - 1 x base section (4)
 - 2 x side section (5a, 5b)
 - 1 x heat distributor (6)
 - 1 x grill grate (7)
- 1 x gas hose (8)
- 1 x fireproof underlay (9)
- 1 x carry bag (10)
- 1 x instructions for use

Technical data

- Dimensions when folded: 38.2 x 22 x 5cm (W x D x H)
- Dimensions when unfolded: 38.2 x 22 x 15.1cm (W x D x H)
- Dimensions of grill surface: 31.6 x 22cm (W x D)
- Weight: 2.8kg
- Gas type: Butane-propane mix
- Nozzle diameter: 0.3mm
- Nominal heat input: 2.5kW
- Nominal flow: 180g/h
- Category: Direct pressure from butane-propane mix

- Permitted gas cartridges: max. 500g screw-on cartridge in accordance with EN417 with 7/16" – 28 UNEF thread (butane-propane mix)

Symbols



The product complies with all pertinent EU requirements.

2218-2025: Number of the notified body responsible for module D.

PIN: 2218DQ1437



Use gloves as per the PPE regulations (Heat Protection Category II, e.g. DIN EN 407)



Read the instructions for use



Date of manufacture (month/year): 10/2025

Intended use

This product has been designed for private use for preparing barbecue food outdoors. It is not suitable for commercial purposes or for use as a fireplace.

Safety instructions

- **Important:** Read these instructions for use carefully to familiarise yourself with the device before connecting the gas cartridge. Keep these instructions for use handy for reference at a later date.



Danger to life!

- Never leave children unsupervised with the packaging material. Risk of suffocation.
- Do not operate the grill in a depression as leaking gas might collect there.

- Do not use the barbecue in a confined and / or habitable space e.g. houses, tents, caravans, motor homes, boats. Danger of carbon monoxide poisoning fatality.
- For outdoor use only!

Risk of injury to children!

- Children must not play with the product. Warn children specifically that the product is not a toy.
- Remember that children have a natural urge to play and experiment. Prevent situations and avert behaviours not suitable for the product's intended use.
- When not in use, the product must be stored out of the reach of children.
- CAUTION: Accessible parts may become very hot. Keep small children away from the device.

Risk of injury!

- Read the instructions for use before using the product!
- This device must only be used with an EN417 screw-on cartridge (7/16" – 28 UNEF thread) of butane-propane mix! Use only permitted screw-on cartridges up to max. 500g. It can be dangerous to try to connect other types of gas cartridges or gas bottles.
- Keep the device away from combustible materials during operation.
- Do not make any changes to the device.
- Check the product for damage and wear before each use. The product may be used only when in good working order and condition!

- Do not use the device if it is leaky, damaged or not in proper working order.
- Do not use the device if its seals are damaged or worn.
- Do not wear clothing that is too loose and be sure to tie back long hair while grilling.
- NOTICE! This barbecue will become very hot, do not move it during operation!
- NOTICE! Keep children and pets away!
- Keep sufficient distance from hot components because any contact can lead to very serious burns.
- Always use grilling utensils with long, heat-resistant handles.
-  Always wear grilling gloves or oven gloves. Use gloves as per the PPE regulations (Heat Protection Category II, e.g. DIN EN 407).
- Do not leave the product unattended during use.
- Always remain vigilant and watch what you are doing at all times.
- Hot fat can drip out of the product during use. Keep sufficient distance away because otherwise you run the risk of very serious burns.
- Do not use the product if you are unfocused, tired, or under the influence of drugs, alcohol, or medications. Even a moment's carelessness when using the product can lead to serious injuries.

Risk of fire and explosion!

- Check the gas hose regularly for leaks!
- In the event of gas leaks there is the risk of fire and explosion.
- Replace worn gas hoses!

- Have a fire extinguisher and a first-aid kit ready so as to be prepared in case of an accident or fire.
- Make sure to close the gas supply after each use.
- Allow the grill to cool down completely before connecting a new cartridge.
- Check that the seals between the device and the gas cartridge are present and in good condition before connecting the gas cartridge.
- Operate the device on a flat, even surface.
- Operate the grill only in areas protected from the wind.
- Set the product up so that it is standing at least 1 m away from highly flammable materials.

Avoid material damage!

- Do not sit or stand on the product.
- Do not use the product if any parts are missing, damaged, or worn.

Assembly (figs. B–E)

1. Place the individual product parts on a flat and soft surface. (Notice: Assembling the product on a hard surface can lead to scratching both the product and the floor!)
2. Assemble all product parts as shown in figs. B–E.

Note: Be sure to assemble the individual parts correctly.

Note: The grill rack can be used on both sides.

Before start-up

WARNING! Risk of fire and explosion!

- Improper handling of the product can lead to personal injury as well as damage to the product.

- The gas cartridge must only be connected and changed away from any kind of ignition source.
- Check the gas hose regularly for leaks!

The product may only be started up if

- the gas hose is connected without kinks and without contact to other components.
 - you have an undamaged gas cartridge (not included in scope of delivery) available to use.
 - the gas cartridge fulfils the specifications outlined above.
- If any one of these points is not met, you must not operate the device.

Connecting the gas cartridge (fig. F)

- Connect gas cartridges outdoors, away from all possible sources of ignition, such as open flames, pilot lights and electrical cooking appliances, and away from other people.
- Do not exert torsional stress on the gas hose!

1. Screw the gas connection (8a) on the gas hose (8) clockwise onto the end of the burner tube (1).

Note: You should be able to connect the end securely without applying too much force.

2. Fully close the control knob (8c) by turning it clockwise **BEFORE** connecting the gas cartridge.

3. Screw the gas cartridge onto the gas regulator (8b) – **not the other way round.**

Changing the gas cartridge (fig. F)

- Change the gas cartridge outdoors, away from all possible sources of ignition such as open flames, pilot lights, electrical cooking appliances, and away from other people!
- Do not exert torsional stress on the gas hose!
- Check that the gas cartridge is empty before replacing it (by shaking it so that any liquid inside can be heard moving around).
- Check that the burners are extinguished before loosening the gas cartridge or gas cylinder.
- Check the seals before connecting a new gas cartridge to the device.

1. Fully close the control knob (8c) by turning it clockwise **BEFORE** changing the gas cartridge.
2. Screw the gas cartridge off the gas regulator - **not the other way round.**
3. Screw the new gas cartridge onto the gas regulator (8b) - **not the other way round.**

Leak test

WARNING! Risk of fire and explosion!

Improper handling of the product can lead to personal injury as well as damage to the product. If leaks are overlooked, uncontrollable fires can result which can lead to serious personal injuries and material damage.

- The leak test must be done very conscientiously, outdoors, and away from ignition sources such as electronic devices or open flame and sparks.

- Do not smoke during the test.
- All flames must be extinguished and the control knob fully closed.

Note: Check for gas leakage before initial start-up, before each use, and after each change of gas canister, particularly if any smell of gas is detected.

1. Check whether all connections are properly in place.
2. Before switching on the gas grill, apply a soap solution to the connections to detect possible leaks. For this, prepare a thin solution of soap and lukewarm water.
3. Fully open the control knob (8c) by turning it anti-clockwise.

Note: If you hear a whistling sound, the valve must be shut off again immediately and the fire brigade called, or possibly a gas system technician notified, since there may be some damage to the connections.

4. Inspect all points on the entire gas line system, from the gas cartridge to the burner tube, by applying a little soap solution.

Note: If bubbles form, close the control knob, and check whether the leakage can be fixed (e.g. if a connection is slightly loose and merely requires tightening). Check the location once again.

Use

WARNING! Risk of injury!

Improper handling of the product can lead to personal injury as well as damage to the product.

- Stand the product on a surface that is easily accessible, even, dry, heat-resistant, non-flammable and sufficiently stable (e.g. concrete floor, soil).

- The product may never be used on a wooden floor or any other flammable set-up area.
- Always use the fireproof underlay below the product (9).
- When setting the product up, keep a minimum clearance of 1 m all around the product.
- Gas may escape in liquid phase during preheating or if the device is shaken firmly.
- If your device is leaky (i.e. there is a smell of gas), take it outdoors immediately to a well-ventilated, flame-free location where you can identify and repair the leak. If you wish to inspect your device for leaks, make sure to do this outdoors. Do not attempt to detect leaks with a flame and instead use soapy water.

- Set the product up at the desired location.

Note: If you wish to stand the product on a grass surface, first lay paving stones at the desired location.

These will guarantee that it stands securely.

Note: Wash the grill grate (7) with warm water and mild detergent before first use.

Lighting the burner tube

1. Turn the gas regulator slightly anti-clockwise until you can hear the gas flowing.
2. Light the gas in the burner tube after 1 - 2 seconds by holding a lighter or a match to the ignition and flame control hole (2a) on the foot section (2) (fig. A).

3. If you are unable to light the gas in the burner tube within 4 seconds (e.g. due to wind, a faulty lighter or a broken match, etc.), abort your attempt to light the grill.
4. Fully turn the control knob clockwise.

⚠ WARNING!
Risk of explosion!

Wait at least 1 minute so that the gas can escape from within the grill.

5. After each attempt to light the grill, check the ignition and flame control hole to see if the gas in the burner tube has ignited.
6. If the flames go out, fully close the control knob immediately.

Grilling

Note: Heat the product before using it for the first time. Heat it on the highest level for 15 minutes without food for grilling. This will ensure that any food residue on the surfaces will be burnt off.

Note: Heat the product for 2 minutes before each use.

⚠ WARNING!
Risk of poisoning!

Take care because a lot of smoke may be produced at this stage. Keep yourself and others away from any smoke produced.

⚠ WARNING!
Risk of injury!

Improper handling of the product can lead to personal injuries.

- Injury may occur because of possible flash fire.
- The product gets very hot. Never touch it with your bare hands during operation. Use suitable grilling gloves.

- Heat radiating from the hot grill must not reach the gas cartridge and gas hose.

⚠ NOTICE!
Avoid material damage!

Improper handling can lead to damage to the product.

Note: Avoid pre-treatments of the product such as applying and burning-in oil.

1. Place the food on the grill grate (7).
2. Control the heat with the control knob (8c) to increase or reduce the gas supply.

Note: Over time the product may become discoloured, turning dark. This is because of smoke and combustion.

Disassembly

Important: Fully close the control knob (8c, fig. F) by turning it clockwise **BEFORE** removing the gas cartridge.

- Remove the gas cartridge.
- To disassemble the product, follow the assembly instructions in reverse order.

Storage, cleaning

⚠ WARNING!
Risk of injury!

Improper handling of the product can lead to personal injuries.

- The product gets very hot. Never touch it with your bare hands during operation. Use suitable grilling gloves.
- Let the product cool down before each cleaning.

⚠ NOTICE!
Avoid material damage!

Improper handling can lead to damage to the product.

- Do not use aggressive cleaning agents, brushes with metal or nylon bristles, metallic or sharp cleaning implements such as knives, metal sponges and the like. This can damage the surface.

Storage

- Store the product when it has cooled down completely and been separated from the gas cartridge.
- When not in use always store the product clean and dry at room temperature.

Cleaning product surfaces

- Clean the product each time after using it. **IMPORTANT!** Never clean the device with sharp cleaning equipment. Clean the parts thoroughly with warm water and mild detergent. Then dry the parts thoroughly.
- Remove any loose deposits on the product with a wet sponge.

Cleaning the burner tube

1. Close the gas supply to the grill.
2. Use a torch to examine the inside of the burner. Check also for infestation of spiders and insects and remove anything you find.
3. If necessary clean the outside of the burners with a damp cloth.

Cleaning the transport bag and fireproof underlay



Disposal



Dispose of the product and packaging materials in accordance with current local regulations. Store the packaging materials (foil bags, for example) out of the reach of children. For further information about disposal of the product no longer needed, contact your local council. Dispose of the product and the packaging in an environmentally friendly manner.



The Recycling Code distinguishes different materials to be returned for recycling. The Code consists of the recycling symbol for the recycling process and a number that identifies the material.

Notes on the guarantee and service handling

The product was produced with great care and under continuous quality control. DELTA-SPORT HANDELSKONTOR GmbH gives private end customers a three-year guarantee on this product from the date of purchase (guarantee period) in accordance with the following provisions. The guarantee is only valid for material and manufacturing defects. The guarantee does not cover parts that are subject to normal wear and tear and that are thus considered wear parts (e.g. batteries) and it does not cover fragile parts such as switches or parts that are made of glass.

Claims under this guarantee are excluded if the product has been used incorrectly, improperly, or contrary to the intended purpose, or if the provisions in the instructions for use were not observed, unless the end customer proves that a material or manufacturing defect exists that was not caused by one of the aforementioned circumstances.

Claims under the guarantee can only be made within the guarantee period by presenting the original sales receipt. Please therefore keep the original sales receipt. The guarantee period is not extended by any repairs carried out under the guarantee, under statutory guarantees, or as a gesture of goodwill. This also applies to replaced and repaired parts.

If you wish to make a claim please first contact the service hotline mentioned below or contact us by e-mail. If there is a guarantee case, then the product will be repaired or replaced free of charge to you or the purchase price will be refunded, depending on our choice. There are no further rights from the guarantee. Your legal rights, in particular guarantee claims against the respective seller, are not limited by this guarantee.

IAN: 510527_2507

Ⓜ GB Service Great Britain
Tel.: 0800 404 7657
E-Mail: deltasport@lidl.co.uk

Ⓜ IE Service Ireland
Tel.: 1800 101010
E-Mail: deltasport@lidl.ie

Ⓜ MT Service Malta
Tel.: 80062230
E-Mail: deltasport@lidl.com.mt

Possible faults

Below you are shown possible faults, their causes, and the remedy.

Fault	Possible cause	Remedy
Burner tube does not ignite	Burner tube (air intake) blocked	Unblock intakes, clean burner tube
Yellow/orange flames and gas smell	Burner (air intake) blocked	Unblock intakes, clean burner
	Incomplete incineration	Burner needs replacing
Weak flames even when on highest setting	Gas flow too weak	Re-establish correct supply of gas through the gas hose, without kinks or bends
	Burner tube (air intake) blocked	Unblock intakes, clean burner tube
	Gas pressure too low	Open control knob fully, check gas cylinder, check level of gas cylinder
Flare-ups	Grease dripping down	Cut off excess fat before beginning grilling process
	Temperature too high	Reduce temperature
	Burning fat in base section	Empty/clean base section
Flame-out	Too much wind	Find a wind-protected area, change placement of grill
Flashback	Burner tube blocked	Unblock or clean burner tube
Gas leaking on and/or around the gas cartridge	Seal defective/worn out	Check condition of the seal, replace if necessary.

Herzlichen Glückwunsch!
Mit Ihrem Kauf haben Sie sich für einen hochwertigen Artikel entschieden. Machen Sie sich vor der ersten Verwendung mit dem Artikel vertraut.



Lesen Sie hierzu aufmerksam die nachfolgende Gebrauchsanweisung.

Benutzen Sie den Artikel nur wie beschrieben und für die angegebenen Einsatzbereiche. Bewahren Sie diese Gebrauchsanweisung gut auf. Händigen Sie alle Unterlagen bei Weitergabe des Artikels an Dritte ebenfalls mit aus.

Lieferumfang (Abb. A)

- 1 x Gasgrill, zerlegt (1-7)
 - 1 x Brennerrohr (1)
 - 1 x Fußteil (2)
 - 1 x Kopfteil (3)
 - 1 x Bodenteil (4)
 - 2 x Seitenteil (5a, 5b)
 - 1 x Abstrahlteil (6)
 - 1 x Grillrost (7)
- 1 x Gasschlauch (8)
- 1 x Feuerfeste Unterlage (9)
- 1 x Tragetasche (10)
- 1 x Gebrauchsanweisung

Technische Daten

- Maße, zusammengeklappt: 38,2 x 22 x 5 cm (B x T x H)
- Maße, aufgeklappt: 38,2 x 22 x 15,1 cm (B x T x H)
- Maße Grillfläche: 31,6 x 22 cm (B x T)
- Gewicht: 2,8 kg
- Gasart: Propan-Butan-Gemisch

- Düsendurchmesser: 0,3 mm
- Nennwärmebelastung: 2,5 kW
- Nenndurchsatz: 180 g/h
- Kategorie: unmittelbarer Druck der Butan-Propan-Gemisch
- zulässige Gaskartusche: max. 500 g Schraubventilkartusche nach EN417 mit 7/16" - 28 UNEF-Gewinde (Butan-Propan-Mischung)

Verwendete Symbole



Der Artikel entspricht allen einschlägigen EU-Anforderungen.

2218-2025: Nummer der benannten Stelle, die für Modul D zuständig ist.

PIN:

2218DQ1437



Verwenden Sie Handschuhe gemäß den PSA-Regularien (Hitzeschutz Kategorie II, z. B. DIN EN 407)



Gebrauchsanweisung lesen



Herstellungsdatum (Monat/Jahr): 10/2025

Bestimmungsgemäße Verwendung

Dieser Artikel ist für die Zubereitung von grillbaren Speisen im Außenbereich für den privaten Gebrauch konzipiert. Der Artikel ist nicht für gewerbliche Zwecke oder für die Verwendung als Feuerstelle geeignet.

Sicherheitshinweise

- **Wichtig:** Lesen Sie diese Gebrauchsanweisung sorgfältig durch, um sich mit dem Gerät vertraut zu machen, bevor Sie es an die Gaskartusche anschließen. Bewahren Sie diese Gebrauchsanweisung zum späteren Nachschlagen auf.

⚠ Lebensgefahr!

- Lassen Sie Kinder niemals unbeaufsichtigt mit dem Verpackungsmaterial. Es besteht Erstickungsgefahr.
- Betreiben Sie den Grill nicht in einer Senke, da sich hier austretendes Gas sammeln könnte.
- Betreiben Sie den Grill nicht in geschlossenen und/oder bewohnbaren Räumen, z. B. Gebäuden, Zelten, Wohnwagen, Wohnmobilen, Booten. Es besteht Lebensgefahr durch Kohlenmonoxidvergiftung.
- Nur im Freien verwenden!

⚠ Verletzungsgefahr für Kinder!

- Kinder dürfen nicht mit dem Artikel spielen. Weisen Sie Kinder insbesondere darauf hin, dass der Artikel kein Spielzeug ist.
- Beachten Sie den natürlichen Spieltrieb und die Experimentierfreudigkeit von Kindern. Verhindern Sie Situationen und Verhaltensweisen, die nicht für den Artikel vorgesehen sind.
- Der Artikel muss bei Nichtgebrauch unzugänglich für Kinder gelagert werden.
- **VORSICHT:** zugängliche Teile können sehr heiß sein. Kleinkinder vom Gerät fernhalten.

Verletzungsgefahr!

- Vor Verwendung Gebrauchsanweisung lesen!
- Dieses Gerät darf nur betrieben werden mit einer EN417 Schraubventilkartusche (7/16" – 28 UNEF-Gewinde), Propan-Butan-Gemisch! Verwenden Sie nur zugelassene Schraubventilkartuschen bis max. 500 g. Es kann gefährlich sein zu versuchen, andersartige Gaskartuschen oder Gasflaschen anzuschließen.
- Das Gerät muss während des Betriebs von brennbaren Materialien ferngehalten werden.
- Keine Veränderungen am Gerät vornehmen.
- Prüfen Sie den Artikel vor jedem Gebrauch auf Beschädigungen oder Abnutzungen. Der Artikel darf nur in einwandfreiem Zustand verwendet werden!
- Verwenden Sie kein Gerät, das undicht, beschädigt oder nicht ordnungsgemäß funktionsfähig ist.
- Benutzen Sie kein Gerät mit beschädigten oder abgenutzten Dichtungen.
- Tragen Sie beim Grillen keine zu weite Kleidung, lange Haare zurückbinden.
- ACHTUNG! Dieses Grillgerät wird sehr heiß und darf während des Betriebes nicht bewegt werden!
- ACHTUNG! Kinder und Haustiere fernhalten!
- Halten Sie ausreichend Abstand zu heißen Teilen, da andernfalls jeder Kontakt zu schwersten Verbrennungen führen kann.

- Verwenden Sie stets Grillbesteck mit langen, hitzebeständigen Griffen.
-  Tragen Sie immer Grill- oder Küchenhandschuhe. Verwenden Sie Handschuhe gemäß den PSA-Regularien (Hitzeschutz Kategorie II, z. B. DIN EN 407).
- Lassen Sie den Artikel während des Gebrauchs nicht unbeaufsichtigt.
- Seien Sie stets aufmerksam und achten Sie immer darauf, was Sie tun.
- Heißes Fett kann während des Gebrauchs aus dem Artikel tropfen. Halten Sie ausreichend Abstand, da andernfalls schwerste Verbrennungen drohen.
- Verwenden Sie den Artikel nicht, wenn Sie unkonzentriert oder müde sind bzw. unter dem Einfluss von Drogen, Alkohol oder Medikamenten stehen. Bereits ein Moment der Unachtsamkeit beim Gebrauch des Artikels kann zu ernsthaften Verletzungen führen.

Brand- und Explosionsgefahr!

- Gasschlauch regelmäßig auf Lecks prüfen!
- Bei Gasaustritt besteht Brand- und Explosionsgefahr.
- Verschlossene Gasschläuche austauschen!
- Halten Sie einen Feuerlöscher und einen Erste-Hilfe-Kasten bereit, um im Fall eines Unfalls oder Feuers vorbereitet zu sein.
- Achten Sie darauf, nach jedem Gebrauch die Gaszufuhr zu schließen.
- Lassen Sie den Grill vor dem Anschluss einer neuen Gaskartusche vollständig abkühlen.

- Prüfen Sie, dass die Dichtungen zwischen Gerät und Gaskartusche vorhanden und in gutem Zustand sind, bevor Sie die Gaskartusche anschließen.
- Betreiben Sie das Gerät auf einer waagerechten Ebene.
- Betreiben Sie das Grillgerät nur im windgeschützten Bereich.
- Stellen Sie den Artikel so auf, dass er mind. 1 m entfernt von leichtentzündlichen Materialien steht.

Vermeidung von Sachschäden!

- Setzen oder stellen Sie sich nicht auf den Artikel.
- Verwenden Sie den Artikel nicht, wenn Teile fehlen, beschädigt oder verschlissen sind.

Montage (Abb. B-E)

1. Legen Sie die Einzelteile des Artikels auf einen flachen und weichen Untergrund. (Achtung: Ein Aufbau auf hartem Untergrund kann zur Verkratzung des Artikels und des Bodens führen!)
2. Montieren Sie alle Teile des Artikels wie in Abb. B-E gezeigt.
Hinweis: Achten Sie auf das richtige Zusammensetzen der Einzelteile.

Hinweis: Der Grillrost kann beidseitig verwendet werden.

Vor Inbetriebnahme

WARNUNG! Brand- und Explosionsgefahr!

- Unsachgemäßer Umgang mit dem Artikel kann zu Personenverletzungen sowie Beschädigungen des Artikels führen.
- Das Anschließen und Wechseln der Gaskartusche muss im Freien fern jedweder Zündquelle durchgeführt werden.

- Gasschlauch regelmäßig auf Lecks prüfen!

Der Artikel darf nur in Betrieb genommen werden, wenn

- der Gasschlauch knickfrei und ohne Kontakt zu anderen Komponenten geführt ist.
- Sie eine unbeschädigte Gaskartusche (nicht im Lieferumfang enthalten) verwenden können.
- die Gaskartusche der vorgeschriebenen Spezifikation entspricht.

Falls einer dieser Punkte nicht erfüllt ist, müssen Sie von einem Betrieb absehen.

Gaskartusche anschließen (Abb. F)

- Gaskartuschen im Freien und fern von allen möglichen Zündquellen wie offenen Flammen, Zündflammen, elektrischen Kochgeräten und entfernt von anderen Personen anschließen.
- Drehbeanspruchungen des Gasschlauchs sind zu vermeiden!

1. Drehen Sie den Gasanschluss (8a) des Gasschlauchs (8) im Uhrzeigersinn auf das Ende des Brennerrohrs (1).

Hinweis: Das Ende sollte fest aufsitzen, ohne viel Kraft anzuwenden.

2. Schließen Sie den Drehregler (8c) vollständig durch Drehen im Uhrzeigersinn, **VOR** dem Anschließen der Gaskartusche.
3. Drehen Sie die Gaskartusche auf den Gasregler (8b) - **nicht umgekehrt**.

Gaskartusche austauschen (Abb. F)

- Gaskartuschen im Freien und fern von allen möglichen Zündquellen, wie offenen Flammen, Zündflammen, elektrischen Kochgeräten und entfernt von anderen Personen wechseln!
- Drehbeanspruchungen des Gaschlauchs sind zu vermeiden!
- Prüfen Sie, dass die Kartusche vor dem Wechsel leer ist (schütteln, damit das Schwappen der Flüssigkeit hörbar wird).
- Prüfen Sie, dass vor dem Lösen der Gaskartusche oder Gasflasche die Brenner erloschen sind.
- Prüfen Sie die Dichtungen vor Anschluss einer neuen Gaskartusche an das Gerät.

1. Schließen Sie den Drehregler (8c) vollständig durch Drehen im Uhrzeigersinn, **VOR** dem Wechseln der Gaskartusche.
2. Drehen Sie die Gaskartusche vom Drehregler - **nicht umgekehrt**.
3. Drehen Sie die neue Gaskartusche auf den Gasregler (8b) - **nicht umgekehrt**.

Dichtigkeitsprüfung

WARNUNG! Brand- und Explosionsgefahr!

Unsachgemäßer Umgang mit dem Artikel kann zu Personenverletzungen sowie Beschädigungen des Artikels führen.

Werden Leckagen übersehen, können unkontrollierbare Brände entstehen, die zu ernsthaften Personen- und Sachschäden führen können.

- Die Dichtigkeitsprüfung muss sehr gewissenhaft, im Freien und fern von Zündquellen wie Elektrogeräten oder offenen Flammen und Funken erfolgen.
- Rauchen Sie nicht während der Prüfung.
- Alle Flammen müssen erloschen und der Drehregler vollständig geschlossen sein.

Hinweis: Prüfen Sie die Gasdichtigkeit vor der ersten Inbetriebnahme, vor jedem Gebrauch und nach jedem Gaskartuschenwechsel, insbesondere wenn Gasgeruch festgestellt wird.

1. Prüfen Sie, ob alle Anschlüsse ordnungsgemäß verbunden sind.
2. Tragen Sie vor dem Einschalten des Gasgrills eine Seifenlösung auf die Anschlüsse auf, um mögliche Lecks zu erkennen. Bereiten Sie hierzu eine leichte Seifenlösung aus Seife und lauwarmem Wasser vor.
3. Öffnen Sie den Drehregler (8c) vollständig durch Drehen entgegen des Uhrzeigersinns.

Hinweis: Sollte ein Pfeifton zu hören sein, ist der Drehregler sofort wieder zu schließen und die Feuerwehr, ggf. ein Gasanlagen-techniker zu verständigen, da ein Schaden an den Anschlüssen vorliegen könnte.

4. Überprüfen Sie jede Stelle des gesamten Gasleitungssystems von der Gaskartusche bis zum Brennerrohr, indem Sie etwas Seifenlösung auftragen.

Hinweis: Bei Blasenbildung den Drehregler schließen und prüfen, ob die Undichtigkeit behoben werden kann (z. B. ein Anschluss nicht vollständig geschlossen ist und lediglich nachgezogen werden muss). Prüfen Sie die Stelle erneut.

Verwendung

WARNUNG! **Verletzungsgefahr!**

Unsachgemäßer Umgang mit dem Artikel kann zu Personenverletzungen sowie Beschädigungen des Artikels führen.

- Stellen Sie den Artikel auf einer gut zugänglichen, ebenen, trockenen, hitzebeständigen, nicht brennbaren und ausreichend stabilen Fläche auf (bspw. Betonboden, Erdboden).
- Der Artikel darf niemals auf einem Holzboden oder einer anderen brennbaren Stellfläche verwendet werden.
- Verwenden Sie immer die feuerfeste Unterlage unter dem Artikel (9).
- Halten Sie beim Aufstellen des Artikels einen Mindestabstand von 1 m in alle Richtungen ein.
- Während des Vorheizens oder, wenn das Gerät stark geschüttelt wird, kann Gas in flüssiger Phase austreten.
- Wenn Ihr Gerät undicht ist (Gasgeruch), bringen Sie es sofort nach draußen an einen gut belüfteten, flammenfreien Ort, wo das Leck aufgespürt und behoben werden kann. Wenn Sie Ihr Gerät auf Undichtigkeiten überprüfen möchten, tun Sie dies im Freien. Versuchen Sie nicht, Lecks mit einer Flamme aufzuspüren, sondern verwenden Sie Seifenwasser.

- Stellen Sie den Artikel an den gewünschten Ort.

Hinweis: Wenn Sie den Artikel auf Rasenboden aufstellen möchten, legen Sie zunächst Pflastersteine an die gewünschte Stelle. Diese gewährleisten einen sicheren Stand.

Hinweis: Waschen Sie den Grillrost (7) vor dem ersten Gebrauch mit warmem Wasser und mildem Spülmittel ab.

Brennerrohr zünden

1. Drehen Sie den Gasregler an der Gaskartusche leicht entgegen des Uhrzeigersinns auf, bis Sie Gas strömen hören.
2. Zünden Sie das Gas im Brennerrohr nach ca. 1-2 Sekunden mit einem Feuerzeug oder Streichholz durch das Zünd- und Flammkontrollloch (2a) am Fußteil (2) (Abb. A).
3. Wenn Sie das Gas im Brennerrohr nicht innerhalb von 4 Sekunden entzünden können (z. B. aufgrund von Wind, einem fehlerhaften Feuerzeug, Streichholz, usw.) brechen Sie das Zünden ab.
4. Drehen Sie den Drehregler im Uhrzeigersinn komplett zu.

WARNUNG! **Explosionsgefahr!**

Warten Sie mind. 1 Minute, damit das Gas aus dem Grillkörper entweichen kann.

5. Kontrollieren Sie durch das Zünd- und Flammenkontrollloch nach jedem Zündversuch, ob das Gas im Brennerrohr entzündet ist.
6. Wenn die Flammen ausgehen, drehen Sie unverzüglich den Drehregler komplett zu.

Grillen

Hinweis: Heizen Sie den Artikel vor dem ersten Gebrauch auf. Erhitzen Sie ihn auf höchster Stufe 15 Minuten lang ohne Grillgut. Dadurch werden auch eventuelle Produktionsrückstände auf den Oberflächen verbrannt.

Hinweis: Heizen Sie den Artikel vor jedem Gebrauch 2 Minuten vor.

WARNUNG! **Vergiftungsgefahr!**

Achten Sie darauf, dass es bei diesem Arbeitsschritt zu einer starken Rauchentwicklung kommen kann. Halten Sie sich und andere Personen vom entstehenden Rauch fern.

WARNUNG! **Verletzungsgefahr!**

Unsachgemäßer Umgang mit dem Artikel kann zu Personenverletzungen führen.

- Es besteht Verletzungsgefahr durch eine mögliche Stichflamme.
- Der Artikel wird sehr heiß. Fassen Sie ihn im Betrieb niemals mit bloßen Händen an. Nutzen Sie geeignete Grillhandschuhe.
- Die Wärmestrahlung des heißen Grills darf Gaskartusche und Gasschlauch nicht erreichen.

ACHTUNG! **Vermeidung von Sachschäden!**

Unsachgemäßer Umgang mit dem Artikel kann zu Beschädigungen des Artikels führen.

Hinweis: Vermeiden Sie Vorbehandlungen des Artikels wie z. B. das Auftragen und Einbrennen von Öl.

1. Legen Sie das Grillgut auf den Grillrost (7).
2. Regulieren Sie die Hitze mit dem Drehregler (8c), um die Gaszufuhr zu erhöhen oder zu verringern.

Hinweis: Der Artikel kann sich mit der Zeit dunkel verfärben. Dies ist auf Rauch und Verbrennungen zurückzuführen.

Demontage

Wichtig: Schließen Sie den Drehregler (8c, Abb. F) vollständig durch Drehen im Uhrzeigersinn, **VOR** dem Entfernen der Gaskartusche.

- Entfernen Sie die Gaskartusche.
- Gehen Sie für die Demontage des Artikels in umgekehrter Reihenfolge vor.

Lagerung, Reinigung

WARNUNG! **Verletzungsgefahr!**

Unsachgemäßer Umgang mit dem Artikel kann zu Personenverletzungen führen.

- Der Artikel wird sehr heiß. Fassen Sie ihn im Betrieb niemals mit bloßen Händen an. Nutzen Sie geeignete Grillhandschuhe.
- Lassen Sie den Artikel vor jeder Reinigung vollständig auskühlen.

ACHTUNG! **Vermeidung von Sachschäden!**

Unsachgemäßer Umgang mit dem Artikel kann zu Beschädigungen des Artikels führen.

- Verwenden Sie keine aggressiven Reinigungsmittel, Bürsten mit Metall- oder Nylonborsten, metallische sowie scharfe Reinigungsgegenstände wie Messer, Metallschwämme u. Ä. Die Oberfläche kann dadurch beschädigt werden.

Lagerung

- Lagern Sie den Artikel vollständig abgekühlt und getrennt von der Gaskartusche.
- Lagern Sie den Artikel bei Nichtbenutzung immer trocken und sauber bei Raumtemperatur.

Oberflächen reinigen

- Reinigen Sie den Artikel nach jedem Gebrauch.
WICHTIG! Nie mit scharfen Reinigungsmitteln reinigen. Reinigen Sie die Teile gründlich mit warmem Wasser und mildem Spülmittel. Trocknen Sie sie anschließend gründlich ab.
- Entfernen Sie lose Ablagerungen am Artikel mit einem nassen Schwamm.

Brennerrohr reinigen

1. Schließen Sie die Gaszufuhr zum Grill.
2. Begutachten Sie mithilfe einer Taschenlampe das Innere des Brenners. Auch auf Spinnen- und Insektenbefall prüfen und diese ggf. entfernen.
3. Reinigen Sie bei Bedarf die Außenseite der Brenner mit einem feuchten Tuch.

Transporttasche und feuerfeste Unterlage reinigen



Hinweise zur Entsorgung



Entsorgen Sie den Artikel und die Verpackungsmaterialien entsprechend den aktuellen örtlichen Vorschriften. Bewahren Sie Verpackungsmaterialien (wie z. B. Folienbeutel) für Kinder unerreichbar auf. Weitere Informationen zur Entsorgung des ausgehenden Artikels erhalten Sie bei Ihrer Gemeinde- oder Stadtverwaltung. Entsorgen Sie den Artikel und die Verpackung umweltschonend.



Der Recycling-Code dient der Kennzeichnung verschiedener Materialien zur Rückführung in den Wiederverwertungskreislauf (Recycling). Der Code besteht aus einem Recyclingsymbol für den Verwertungskreislauf und einer Nummer, die das Material kennzeichnet.

Hinweise zur Garantie und Serviceabwicklung

Der Artikel wurde mit großer Sorgfalt und unter ständiger Kontrolle produziert. DELTA-SPORT HANDELSKONTOR GmbH räumt privaten Endkunden auf diesen Artikel drei Jahre Garantie ab Kaufdatum (Garantiefrist) nach Maßgabe der folgenden Bestimmungen ein.

Die Garantie gilt nur für Material- und Verarbeitungsfehler. Die Garantie erstreckt sich nicht auf Teile, die der normalen Abnutzung unterliegen und deshalb als Verschleißteile anzusehen sind (z. B. Batterien) sowie nicht auf zerbrechliche Teile wie Schalter oder Teile, die aus Glas gefertigt sind. Ansprüche aus dieser Garantie sind ausgeschlossen, wenn der Artikel unsachgemäß oder missbräuchlich oder nicht im Rahmen der vorgesehenen Bestimmung oder des vorgesehenen Nutzungsumfangs verwendet wurde oder Vorgaben in der Anleitung/Anweisung nicht beachtet wurden, es sei denn, der Endkunde weist nach, dass ein Material- oder Verarbeitungsfehler vorliegt, der nicht auf einem der vorgenannten Umstände beruht.

Ansprüche aus der Garantie können nur innerhalb der Garantiefrist unter Vorlage des Originalkassenbelegs geltend gemacht werden. Bitte bewahren Sie deshalb den Originalkassenbeleg auf. Die Garantiefrist wird durch etwaige Reparaturen aufgrund der Garantie, gesetzlicher Gewährleistung oder Kulanz nicht verlängert. Dies gilt auch für ersetzte und reparierte Teile. Bitte wenden Sie sich bei Beanstandungen zunächst an die untenstehende Service-Hotline oder setzen Sie sich per E-Mail mit uns in Verbindung. Liegt ein Garantiefall vor, wird der Artikel von uns – nach unserer Wahl – für Sie kostenlos repariert, ersetzt oder der Kaufpreis erstattet. Weitere Rechte aus der Garantie bestehen nicht.

Ihre gesetzlichen Rechte, insbesondere Gewährleistungsansprüche gegenüber dem jeweiligen Verkäufer, werden durch diese Garantie nicht eingeschränkt.

IAN: 510527_2507

Ⓝ DE Kundenservice Deutschland
Tel.: 0800 5435 111
E-Mail: deltasport@lidl.de

Ⓝ AT Service Österreich
Tel.: 0800 447744
E-Mail: deltasport@lidl.at

Ⓝ CH Service Schweiz
Tel.: 0800 56 44 33
E-Mail: deltasport@lidl.ch

Ⓝ BE Service Belgien
Tel.: 0800 12089
E-Mail: deltasport@lidl.be

Mögliche Fehler

Im Folgenden werden Ihnen mögliche Fehler, ihre Ursachen und die Behebung aufgezeigt.

Fehler	Mögliche Ursache	Behebung
Brennerrohr zündet nicht	Brennerrohr (Lufteinzug) blockiert	Einzüge freilegen, Brennerrohr reinigen
Flammen gelb/orange sowie Gasgeruch	Brenner(Luftzug) blockiert	Einzüge freilegen, Brenner reinigen
	unvollständige Verbrennung	Austausch des Brenners notwendig
Flammen schwach trotz Einstellung höchster Leistung	Gasfluss zu gering	Korrekte Führung des Gasschlauches ohne Knick oder Biegungen wiederherstellen
	Brennerrohr(Luftzug) blockiert	Einzüge freilegen, Brennerrohr reinigen
	Gasdruck zu niedrig	Drehregler vollständig öffnen, Gaskartusche prüfen, Füllstand der Gaskartusche prüfen
Stichflammen	Herabtropfendes Fett	Überschüssiges Fett vor dem Garvorgang abschneiden
	zu hohe Temperatur	Temperatur reduzieren
	Fett in Bodenteil verbrennt	Bodenteil entleeren/reinigen
Flammenabriss	Zu starker Wind	Windgeschützteren Bereich aufsuchen, Grill drehen
Flammenrückschlag	Brennerrohr blockiert	Brennerrohr freilegen oder reinigen
Gas entweicht an bzw. im Bereich der Gaskartusche	Dichtung defekt/verschlissen	Zustand der Dichtung prüfen, ggf. austauschen.

Félicitations !

Vous venez d'acquérir un article de grande qualité. Avant la première utilisation, familiarisez-vous avec l'article.



Pour cela, veuillez lire attentivement la notice d'utilisation suivante.

Utilisez l'article uniquement comme indiqué et pour les domaines d'utilisation mentionnés. Conservez bien cette notice d'utilisation. Si vous cédez l'article à un tiers, veuillez à lui remettre l'ensemble de la documentation.

Contenu de la livraison (fig. A)

- 1 barbecue à gaz, démonté (1-7)
- 1 tube du brûleur (1)
- 1 partie du pied (2)
- 1 partie supérieure (3)
- 1 pièce de base (4)
- 2 pièce latérale (5a, 5b)
- 1 diffuseur (6)
- 1 grille de barbecue (7)
- 1 tuyau à gaz (8)
- 1 support ignifuge (9)
- 1 sac de rangement (10)
- 1 notice d'utilisation

Caractéristiques techniques

- Dimensions replié : 38,2 x 22 x 5 cm (l x P x H)
- Dimensions déplié : 38,2 x 22 x 15,1 cm (l x P x H)
- Dimensions de la surface pour les grillades : 31,6 x 22 cm (l x P)
- Poids : 2,8 kg
- Type de gaz : Mélange propane-butane
- Diamètre de la buse : 0,3 mm
- Charge thermique nominale : 2,5 kW

- Débit nominal : 180 g/h
- Catégorie : pression immédiate du mélange butane-propane
- Cartouche de gaz autorisée : cartouche à vis max. 500 g d'après la norme EN417 avec filetage 7/16" - 28 UNEF (mélange butane-propane)

Symboles utilisés



L'article est conforme à toutes les exigences de l'UE en la matière.

2218-2025 : Numéro de l'organisme notifié responsable du module D.

PIN :

2218DQ1437



Utilisez des gants conformes aux normes des EPI (protection contre la chaleur de catégorie II, p. ex. DIN EN 407)



Lire la notice d'utilisation



Date de fabrication (mois/année) : 10/2025

Utilisation conforme

Cet article est conçu pour la préparation à l'extérieur d'aliments à faire griller et pour un usage privé. L'article n'est pas adapté à un usage commercial ni à être utilisé comme brasero.

Consignes de sécurité

- **Important :** Lisez attentivement cette notice d'utilisation avant de raccorder la cartouche de gaz et afin de vous familiariser avec l'appareil. Gardez précieusement cette notice d'utilisation pour toute référence ultérieure.

Danger de mort !

- Ne laissez jamais des enfants manipuler le matériau d'emballage sans surveillance. Danger d'étouffement.
- Ne faites pas fonctionner le barbecue dans une zone formant une cuve, car les échappements de gaz pourraient s'y accumuler.
- Ne pas utiliser le barbecue dans un espace confiné et/ou habitable par exemple des maisons, tentes, caravanes, camping-cars, bateaux. Risque de décès par empoisonnement au monoxyde de carbone.
- À n'utiliser que dans des espaces extérieurs !

Danger de blessure pour les enfants !

- Les enfants ne doivent pas jouer avec l'article. Communiquez bien aux enfants que cet article n'est pas un jouet.
- Gardez en mémoire que les enfants disposent d'une tendance naturelle au jeu et à l'expérimentation. Empêchez les situations et les comportements qui ne sont pas prévus pour l'article.
- L'article doit être rangé hors de portée des enfants lorsqu'il n'est pas utilisé.
- ATTENTION : Les parties accessibles peuvent être très chaudes. Tenir les jeunes enfants éloignés de l'appareil.

Risque de blessure !

- Lire la notice d'utilisation avant utilisation !

- Cet appareil ne doit être utilisé qu'avec une cartouche à vis EN417 (filetage 7/16» - 28 UNEF), mélange propane-butane ! Utilisez uniquement des cartouches à vis homologuées d'une capacité maximale de 500 g. Il peut être dangereux d'essayer de raccorder d'autres types de cartouches ou de bouteilles de gaz.
- L'appareil doit être tenu à l'écart de tout matériau inflammable pendant son fonctionnement.
- Ne pas apporter de modifications à l'appareil.
- Avant chaque utilisation, vérifiez que l'article ne montre aucun signe de dégradation ou d'usure. L'article ne doit être utilisé qu'en parfait état !
- N'utilisez pas d'appareil présentant des fuites, des dommages ou qui ne fonctionne pas correctement.
- N'utilisez pas d'appareil dont les joints sont endommagés ou usés.
- Ne portez pas de vêtements trop amples lorsque vous faites un barbecue et attachez les cheveux longs en arrière.
- ATTENTION ! Ce barbecue va devenir très chaud. Ne pas le déplacer pendant son utilisation.
- ATTENTION ! Ne pas laisser le barbecue à la portée des enfants et des animaux domestiques.
- Gardez une distance suffisante par rapport aux éléments chauds car tout contact avec ceux-ci peut entraîner des brûlures extrêmement graves.

- Utilisez toujours des ustensiles de barbecue avec des manches longs et résistants à la chaleur.
-  Portez toujours des gants de barbecue ou de cuisine. Utilisez des gants conformes aux normes des EPI (protection contre la chaleur de catégorie II, p. ex. DIN EN 407).
- Ne laissez pas l'article sans surveillance pendant l'utilisation.
- Soyez toujours vigilant et faites toujours attention à ce que vous faites.
- De la graisse chaude peut s'écouler de l'article pendant l'utilisation. Gardez une distance suffisante, sinon vous risquez de gravement vous brûler.
- N'utilisez pas l'article si vous n'êtes pas concentré(e), si vous êtes fatigué(e) ou si vous êtes sous l'influence de drogues, d'alcool ou de médicaments. Un seul moment d'inattention lors de l'utilisation de l'article peut entraîner de graves blessures.

Risque d'incendie et d'explosion !

- Vérifiez régulièrement l'étanchéité du tuyau à gaz !
- Risque d'incendie ou d'explosion en cas de fuite de gaz.
- Remplacer les tuyaux à gaz usés !
- Gardez un extincteur et une trousse de premiers secours à portée de main pour pouvoir réagir en cas d'accident ou d'incendie.
- Veillez à fermer l'arrivée de gaz après chaque utilisation.

- Laissez le barbecue refroidir complètement avant de raccorder une nouvelle cartouche de gaz.
- Avant de raccorder la cartouche de gaz, vérifiez que les joints entre l'appareil et la cartouche sont bien positionnés et en bon état.
- Utilisez l'appareil sur une surface horizontale.
- N'utilisez le barbecue que dans une zone protégée du vent.
- Installez l'article de manière à ce qu'il se trouve à au moins 1 m de matériaux facilement inflammables.

Éviter les dégâts matériels !

- Ne montez pas et ne vous asseyez pas sur l'article.
- N'utilisez pas l'article si des pièces manquent, sont endommagées ou usées.

Montage (fig. B-E)

1. Déposez les pièces détachées de l'article sur une surface plane et souple. (Attention : Un montage sur une surface dure peut entraîner des rayures sur l'article et sur le sol !)
2. Montez toutes les parties de l'article tel qu'indiqué sur les fig. B à E.

Remarque : Assurez-vous que les pièces détachées ont été assemblées correctement.

Remarque : La grille du barbecue peut être utilisée des deux côtés.

Avant la mise en marche

AVERTISSEMENT ! **Risque d'incendie et d'explosion !**

- Une manipulation non conforme de l'article peut entraîner des blessures corporelles ainsi que des dommages à l'article.
- Le raccordement et le remplacement de la cartouche de gaz doivent être effectués à l'extérieur et loin de toute source d'inflammation.
- Vérifiez régulièrement l'étanchéité du tuyau à gaz !

L'article ne peut être mis en marche que :

- si le tuyau à gaz est placé sans être plié et sans entrer en contact avec d'autres composants.
- si vous utilisez une cartouche de gaz non endommagée (non fournie).
- la cartouche de gaz est conforme aux spécifications prescrites.

Si l'une de ces recommandations n'est pas remplie, toute utilisation est proscrite.

Raccorder la cartouche de gaz (fig. F)

- Raccordez les cartouches de gaz à l'air libre et loin de toute source d'inflammation potentielle telle que des flammes nues, veilleuses, appareils de cuisson électriques, de même qu'à distance d'autres personnes.
- Évitez toute torsion du tuyau à gaz !

1. Dans le sens des aiguilles d'une montre, tournez le raccord (8a) du tuyau à gaz (8) situé sur l'extrémité du tube du brûleur (1).

Remarque : L'extrémité doit être bien fixée sans avoir à exercer une force excessive.

2. Fermez complètement le régulateur rotatif (8c) en le tournant dans le sens des aiguilles d'une montre et ce, **AVANT** de raccorder la cartouche de gaz.
3. Vissez la cartouche de gaz sur le régulateur de gaz (8b) – **et non l'inverse.**

Remplacer la cartouche de gaz (fig. F)

- Remplacez les cartouches de gaz à l'air libre et loin de toute source d'inflammation potentielle telle que des flammes nues, veilleuses, appareils de cuisson électriques, de même qu'à distance d'autres personnes.
- Évitez toute torsion du tuyau à gaz !
- Vérifiez que la cartouche est vide avant de la remplacer (secouez-la pour entendre le liquide bouger).
- Vérifiez que les brûleurs sont éteints avant de détacher la cartouche ou la bouteille de gaz.
- Vérifiez les joints avant de raccorder une nouvelle cartouche de gaz à l'appareil.

1. Fermez complètement le régulateur rotatif (8c) en le tournant dans le sens des aiguilles d'une montre et ce, **AVANT** de remplacer la cartouche de gaz.

2. Dévissez la cartouche de gaz du régulateur rotatif – **et non l'inverse.**
3. Vissez la nouvelle cartouche de gaz sur le régulateur de gaz (8b) – **et non l'inverse.**

Test d'étanchéité

AVERTISSEMENT ! **Risque d'incendie et d'explosion !**

Une manipulation non conforme de l'article peut entraîner des blessures corporelles ainsi que des dommages à l'article.

Si des fuites sont négligées, des incendies incontrôlables peuvent se produire et entraîner de graves dommages corporels et matériels.

- Le test d'étanchéité doit être effectué très consciencieusement, à l'extérieur et loin de sources d'inflammation telles que des appareils électriques, des flammes nues et des étincelles.
- Ne fumez pas pendant le test.
- Toutes les flammes doivent être éteintes de même que le régulateur rotatif.

Remarque : Vérifiez l'étanchéité au gaz avant la première mise en marche, avant chaque utilisation et après chaque changement de cartouche de gaz, en particulier si une odeur de gaz est détectée.

1. Vérifiez que tous les raccordements sont correctement effectués.
2. Avant d'allumer le barbecue à gaz, appliquez une solution savonneuse sur les raccords afin de détecter d'éventuelles fuites. Préparez à cet effet une solution légèrement savonneuse à base de savon et d'eau tiède.

3. Ouvrez complètement le régleur rotatif (8c) en le tournant dans le sens inverse des aiguilles d'une montre.

Remarque : Si un sifflement se fait entendre, refermez immédiatement le régleur rotatif et contactez les pompiers ou un technicien de l'installation de gaz, car il se pourrait que les raccords soient endommagés.

4. Inspectez chaque endroit de l'ensemble du système de conduite de gaz, depuis la cartouche de gaz au tube du brûleur, en appliquant un peu de solution savonneuse.

Remarque : En cas de formation de bulles, fermez le régleur rotatif et vérifiez s'il est possible de remédier à la fuite (dans le cas p. ex où un raccord n'est pas complètement fermé et doit simplement être resserré). Procédez ensuite à une nouvelle vérification de l'endroit en question.

Utilisation

AVERTISSEMENT ! **Risque de blessure !**

Une manipulation non conforme de l'article peut entraîner des blessures corporelles ainsi que des dommages à l'article.

- Placez l'article sur une surface facilement accessible, plane, sèche, résistante à la chaleur, non inflammable et suffisamment stable (par exemple sol en béton, sol en terre).
- L'article ne doit jamais être utilisé sur un plancher en bois ou sur une autre surface inflammable.
- Utilisez toujours le support ignifuge sous l'article (9).

- Lors de la mise en place de l'article, respectez une distance minimale de 1 m dans toutes les directions.

- Pendant le préchauffage ou si l'appareil est fortement secoué, du gaz en phase liquide peut s'échapper.

- Si votre appareil présente une fuite (odeur de gaz), sortez-le immédiatement à l'air libre, dans un endroit bien ventilé et exempt de flammes, afin de localiser et de réparer la fuite. Si vous souhaitez vérifier si votre appareil présente des fuites, effectuez cette opération à l'extérieur. N'essayez pas de détecter les fuites à l'aide d'une flamme, utilisez plutôt de l'eau savonneuse.

- Placez l'article à l'endroit souhaité.

Remarque : Si vous souhaitez placer l'article sur du gazon, placez d'abord des pavés à l'endroit souhaité.

Ceux-ci assurent une tenue stable.

Remarque : Avant la première utilisation, lavez la grille de barbecue (7) à l'eau chaude et avec un liquide vaisselle doux.

Allumer le tube du brûleur

1. Tournez légèrement le régulateur de gaz de la cartouche de gaz dans le sens inverse des aiguilles d'une montre jusqu'à ce que vous entendiez le gaz s'écouler.

2. Après environ 1 à 2 secondes et à l'aide d'un briquet ou d'une allumette, allumez le gaz dans le tube du brûleur à travers le trou d'allumage et de contrôle de la flamme (2a) situé sur la partie du pied (2) (fig. A).

3. Si en 4 secondes vous ne parvenez pas à allumer le gaz dans le tube du brûleur (par exemple à cause du vent, d'un briquet ou d'une allumette défectueux, etc.), interrompez l'allumage.

4. Tournez complètement le régleur rotatif dans le sens des aiguilles d'une montre pour le fermer.

AVERTISSEMENT ! **Danger d'explosion !**

Attendez au moins 1 minute pour que le gaz puisse s'évaporer du barbecue.

5. Après chaque tentative d'allumage, vérifiez à travers le trou d'allumage et de contrôle de la flamme si le gaz dans le tube du brûleur s'est enflammé.

6. Si les flammes s'éteignent, fermez immédiatement et complètement le régleur rotatif.

Cuisson au barbecue

Remarque : Faites chauffer l'article avant la première utilisation. Chauffez-le à puissance maximale pendant 15 minutes sans y mettre aucun aliment. Ceci permet en effet de brûler les éventuels résidus de production sur les surfaces.

Remarque : Préchauffez l'article pendant 2 minutes avant chaque utilisation.

AVERTISSEMENT ! **Danger d'intoxication !**

Attention aux fortes fumées qui peuvent se dégager lors de cette étape. Tenez-vous de même que toute autre personne à l'écart de la fumée produite.

AVERTISSEMENT ! **Risque de blessure !**

Une manipulation non conforme de l'article peut entraîner des blessures corporelles.

- Risque de blessure dû à d'éventuelles flammes instantanées.
- L'article devient très chaud. Lorsqu'il est en marche, ne le touchez jamais à mains nues. Utilisez des gants de barbecue adaptés.
- Le rayonnement thermique du barbecue chaud ne doit atteindre ni la cartouche de gaz ni le tuyau à gaz.

ATTENTION ! **Éviter les dégâts matériels !**

Une manipulation non conforme de l'article peut entraîner des dommages sur l'article.

Remarque : Évitez les traitements préalables de l'article tels que la combustion ou l'application d'huile.

1. Placez l'aliment à faire griller sur la grille de barbecue (7).
2. Réglez la chaleur à l'aide du régulateur rotatif (8c) pour augmenter ou diminuer l'arrivée de gaz.

Remarque : L'article peut prendre une couleur sombre avec le temps. Ceci est dû à la fumée et aux marques de brûlure.

Démontage

Important : Fermez complètement le régulateur rotatif (8c, fig. F) en le tournant dans le sens des aiguilles d'une montre et ce, **AVANT** de retirer la cartouche de gaz.

- Retirez la cartouche de gaz.
- Procédez dans l'ordre inverse pour le démontage de l'article.

Stockage, nettoyage

AVERTISSEMENT ! **Risque de blessure !**

Une manipulation non conforme de l'article peut entraîner des blessures corporelles.

- L'article devient très chaud. Lorsqu'il est en marche, ne le touchez jamais à mains nues. Utilisez des gants de barbecue adaptés.
- Faites complètement refroidir l'article avant le nettoyage.

ATTENTION ! **Éviter les dégâts matériels !**

Une manipulation non conforme de l'article peut entraîner des dommages sur l'article.

- N'utilisez pas de produits de nettoyage agressifs, de brosses à poils métalliques ou en nylon, d'objets de nettoyage métalliques ou tranchants tels que couteaux, éponges métalliques, etc. Ceci pourrait endommager la surface.

Stockage

- Stockez l'article complètement refroidi et séparé de la cartouche de gaz.
- Lorsque vous n'utilisez pas l'article, rangez-le toujours sec, propre et dans un endroit à température ambiante.

Nettoyer les surfaces

- Nettoyez l'article après chaque utilisation.
IMPORTANT ! Ne jamais laver avec des produits de nettoyage agressifs. Nettoyez soigneusement les pièces à l'eau chaude et avec un détergent doux. Séchez-les ensuite avec soin.
- Enlevez les dépôts non adhérents de l'article avec une éponge mouillée.

Nettoyer le tube du brûleur

1. Fermez l'arrivée de gaz du barbecue.
2. Examinez l'intérieur du tube du brûleur à l'aide d'une lampe de poche. Vérifiez également la présence d'araignées et d'insectes et retirez-les le cas échéant.
3. Si nécessaire, nettoyez l'extérieur des brûleurs avec un chiffon humide.

Nettoyer le sac de transport et le support ignifuge



Mise au rebut

*  Ce produit est recyclable. Il est soumis à la responsabilité élargie du fabricant et est collecté séparément.

 Éliminez le produit et les matériaux d'emballage conformément aux réglementations locales actuelles en vigueur. Conservez les matériaux d'emballage (comme les sachets en plastique) hors de portée des enfants. Vous obtiendrez plus d'informations relatives à l'élimination du produit usagé auprès de votre commune ou de votre municipalité. Éliminez le produit et l'emballage dans le respect de l'environnement.

 Le code de recyclage est utilisé pour identifier les différents matériaux à retourner dans le cycle de recyclage. Ce code se compose du symbole de recyclage, représentant le cycle de recyclage ainsi que d'un numéro identifiant le matériau.

Indications concernant la garantie et le service après-vente

L'article a été produit avec grand soin et sous un contrôle constant. DELTA-SPORT HANDELSKONTOR GmbH accorde au client final privé une garantie de trois ans sur cet article à compter de la date d'achat (période de garantie) conformément aux dispositions suivantes. La garantie ne vaut que pour les défauts de matériaux et de fabrication. La garantie ne couvre pas les pièces soumises à une usure normale, lesquelles doivent donc être considérées comme des pièces d'usure (comme p. ex., les piles), de même qu'elle ne couvre pas les pièces fragiles, telles que les interrupteurs ou les pièces fabriquées en verre.

Les réclamations au titre de cette garantie sont exclues si l'article a été utilisé de manière abusive ou inappropriée, hors du cadre de son usage ou du champ d'application prévu ou si les instructions de la notice d'utilisation n'ont pas été respectées, à moins que le client final ne prouve que l'article présentait un défaut de matériau ou de fabrication n'étant pas dû à l'une des conditions mentionnées ci-dessus. Les réclamations au titre de la garantie ne peuvent être adressées pendant la période de garantie qu'en présentant le ticket de caisse original. Veuillez pour cela conserver le ticket de caisse original. Ceci s'applique également aux pièces remplacées et réparées.

Si vous avez des plaintes à formuler, veuillez d'abord contacter le service d'assistance téléphonique ci-dessous ou nous contacter par courrier électronique.

Si le cas est couvert par la garantie, nous nous engageons - à notre appréciation - à réparer ou à remplacer l'article gratuitement pour vous ou à vous rembourser le prix d'achat. Aucun autre droit ne découle de la garantie.

Vos droits légaux, en particulier les droits de garantie contre le vendeur concerné, ne sont pas limités par cette garantie.

* Article L217-16 du Code de la consommation

Lorsque l'acheteur demande au vendeur, pendant le cours de la garantie commerciale qui lui a été consentie lors de l'acquisition ou de la réparation d'un bien meuble, une remise en état couverte par la garantie, toute période d'immobilisation d'au moins sept jours vient s'ajouter à la durée de la garantie qui restait à courir. Cette période court à compter de la demande d'intervention de l'acheteur ou de la mise à disposition pour réparation du bien en cause, si cette mise à disposition est postérieure à la demande d'intervention.

Indépendamment de la garantie commerciale souscrite, le vendeur reste tenu des défauts de conformité du bien et des vices rédhibitoires dans les conditions prévues aux articles L217-4 à L217-13 du Code de la consommation et aux articles 1641 à 1648 et 2232 du Code Civil.

Article L217-4 du Code de la consommation

Le vendeur livre un bien conforme au contrat et répond des défauts de conformité existant lors de la délivrance. Il répond également des défauts de conformité résultant de l'emballage, des instructions de montage ou de l'installation lorsque celle-ci a été mise à sa charge par le contrat ou a été réalisée sous sa responsabilité.

Article L217-5 du Code de la consommation

Le bien est conforme au contrat :
1° S'il est propre à l'usage habituellement attendu d'un bien semblable et, le cas échéant :

- s'il correspond à la description donnée par le vendeur et posséder les qualités que celui-ci a présentées à l'acheteur sous forme d'échantillon ou de modèle ;
- s'il présente les qualités qu'un acheteur peut légitimement attendre eu égard aux déclarations publiques faites par le vendeur, par le producteur ou par son représentant, notamment dans la publicité ou l'étiquetage ;

2° Ou s'il présente les caractéristiques définies d'un commun accord par les parties ou être propre à tout usage spécial recherché par l'acheteur, porté à la connaissance du vendeur et que ce dernier a accepté.

Article L217-12 du Code de la consommation

L'action résultant du défaut de conformité se prescrit par deux ans à compter de la délivrance du bien.

Article 1641 du Code civil

Le vendeur est tenu de la garantie à raison des défauts cachés de la chose vendue qui la rendent impropre à l'usage auquel on la destine, ou qui diminuent tellement cet usage que l'acheteur ne l'aurait pas acquise, ou n'en aurait donné qu'un moindre prix, s'il les avait connus.

Article 1648 1er alinéa du Code civil

L'action résultant des vices rédhibitoires doit être intentée par l'acquéreur dans un délai de deux ans à compter de la découverte du vice.

Les pièces détachées indispensables à l'utilisation du produit sont disponibles pendant la durée de la garantie du produit.

IAN : 510527_2507

Ⓡ Service France

Tel. : 0800 919 270

E-Mail : deltasport@lidl.fr

Ⓡ Service Suisse

Tel. : 0800 56 44 33

E-Mail : deltasport@lidl.ch

Ⓡ Service Belgique

Tel. : 0800 12089

E-Mail : deltasport@lidl.be

* n'est valable que pour la France

Dysfonctionnements possibles

Les dysfonctionnements possibles, leurs causes et la manière d'y remédier vous sont présentés ci-dessous.

Erreur	Cause possible	Solution
Le tube du brûleur ne s'allume pas	Tube du brûleur (arrivée d'air) bloqué	Dégager les entrées, nettoyer le tube du brûleur
Flammes jaunes/oranges et odeur de gaz	Brûleur (arrivée d'air) bloqué	Dégager les entrées, nettoyer les brûleurs
	Combustion incomplète	Remplacement du brûleur nécessaire
Flammes faibles malgré un réglage de puissance maximale	Débit de gaz trop faible	Rétablir une position correcte du tuyau à gaz sans pliure ni courbure
	Tube du brûleur (arrivée d'air) bloqué	Dégager les entrées, nettoyer le tube du brûleur
	Pression du gaz trop faible	Ouvrir complètement le régulateur rotatif, vérifier la cartouche de gaz, vérifier le niveau de remplissage de la cartouche de gaz
Flammes instantanées	Graisse qui s'écoule	Couper l'excédent de graisse avant la cuisson
	Température trop élevée	Réduire la température
	La graisse brûle dans la pièce de base	Vider/nettoyer la pièce de base
Rupture de flamme	Vent trop fort	Se mettre à l'abri du vent, tourner le barbecue
Retour de flamme	Tube du brûleur bloqué	Dégager ou nettoyer le tube du brûleur
Le gaz s'échappe au niveau de la cartouche de gaz ou à proximité de celle-ci	Joint défectueux/usé	Vérifier l'état du joint, le remplacer si nécessaire.

Gefeliciteerd!

Met uw aankoop hebt u voor een hoogwaardig artikel gekozen. Zorg ervoor dat u voor het eerste gebruik met het artikel vertrouwd raakt.



Lees hiervoor de volgende gebruiksaanwijzing zorgvuldig door.

Gebruik het artikel alleen zoals omschreven en voor het aangegeven doel. Bewaar deze gebruiksaanwijzing goed. Geef alle documenten mee als u het artikel aan iemand anders geeft.

In het leveringspakket inbegrepen (afb. A)

- 1 x gasbarbecue, gedemonteerd (1-7)
- 1 x branderbuis (1)
- 1 x onderste gedeelte (2)
- 1 x bovenste gedeelte (3)
- 1 x bodemgedeelte (4)
- 2 x zijgedeelte (5a, 5b)
- 1 x stralingsgedeelte (6)
- 1 x barbecuerooster (7)
- 1 x gaslang (8)
- 1 x vuurvaste onderlegger (9)
- 1 x draagtas (10)
- 1 x gebruiksaanwijzing

Technische gegevens

- Afmetingen, ingeklapt: 38,2 x 22 x 5 cm (b x d x h)
- Afmetingen, opengeklapt: 38,2 x 22 x 15,1 cm (b x d x h)
- Afmetingen barbecueoppervlak: 31,6 x 22 cm (b x d)
- Gewicht: 2,8 kg
- Gastype: Propaan-butaanmengsel
- Mondstukdiameter: 0,3 mm

- Nominale warmtebelasting: 2,5 kW
- Nettodebiet: 180 g/h
- Categorie: directe druk van het butaan-propaan-mengsel
- toelaatbaar gaspatroon: max. 500 g patroon met schroefventiel conform EN417 met 7/16" - 28 UNEF-schroefdraad (butaan-propaan-mengsel)

Gebruikte symbolen



Het artikel voldoet aan alle toepasselijke EU-vereisten.

2218-2025: Nummer van de aangemelde instantie die voor module D bevoegd is.

PIN:

2218DQ1437



Gebruik handschoenen conform de PBM-regelgeving (hittebescherming categorie II, bv. DIN EN 407)



Gebruiksaanwijzing lezen



Productiedatum (maand/jaar): 10/2025

Voorgeschreven gebruik

Dit artikel werd ontworpen voor de bereiding van te barbecue- en gerechten voor privégebruik buitenshuis. Het artikel is niet geschikt voor commerciële doeleinden of voor het gebruik als open haard.

Veiligheidsinstructies

- **Belangrijk:** Lees deze gebruiksaanwijzing zorgvuldig door om u met het apparaat vertrouwd te maken voordat u het op het gaspatroon aansluit. Bewaar deze gebruiksaanwijzing om ze op een later tijdstip te raadplegen.

⚠ Levensgevaar!

- Laat kinderen nooit zonder toezicht met het verpakkingsmateriaal. Er bestaat verstikkingsgevaar.
- Gebruik de barbecue niet in een kuiltje, omdat ontsnappend gas zich hier kan verzamelen.
- Gebruik de barbecue niet in gesloten en/of bewoonbare ruimtes, bv. gebouwen, tenten, caravans, campers, boten. Er bestaat levensgevaar door koolmonoxidevergiftiging.
- Alleen buiten gebruiken!

⚠ Gevaar voor blessures voor kinderen!

- Kinderen mogen niet met het artikel spelen. Wijs kinderen er in het bijzonder op dat het artikel geen speelgoed is.
- Neem de natuurlijke speel- en experimenteerdrang van kinderen in acht. Verhinder situaties en gedragingen die niet voor het artikel voorzien zijn.
- Het artikel moet bij niet-gebruik buiten het bereik van kinderen opgeborgen worden.
- **VOORZICHTIG:** toegankelijke delen kunnen zeer heet zijn. Apparaat buiten het bereik van kinderen houden.

Gevaar voor blessures!

- Vóór gebruik gebruiksaanwijzing lezen!
- Dit apparaat mag alleen gebruikt worden met een EN417 patroon met schroefventiel (7/16" – 28 UNEF-schroefdraad), propaan-butaan-mengsel! Gebruik alleen toelaatbare patronen met schroefventiel tot max. 500 g. Het kan gevaarlijk zijn, te proberen om gaspatronen of glasflessen van een ander type aan te sluiten.
- Het apparaat moet tijdens het gebruik uit de buurt worden gehouden van brandbare materialen.
- Maak geen voorafgaande wijzigingen aan het apparaat.
- Controleer het artikel telkens vóór gebruik op beschadigingen of slijtageverschijnselen. Het artikel mag uitsluitend in een perfecte staat gebruikt worden!
- Gebruik geen apparaat dat lekkend, beschadigd of niet in staat is om perfect te functioneren.
- Gebruik geen apparaat met beschadigde of versleten afdichtingen.
- Draag tijdens het barbecueën geen te wijde kleding, bind lang haar vast.
- **WAARSCHUWING!** Deze barbecue wordt erg heet, niet verplaatsen tijdens het gebruik.
- **WAARSCHUWING!** Houd kinderen en huisdieren uit de buurt van het artikel!
- Houd voldoende afstand tot hete onderdelen, omdat anders elk contact tot ernstige brandwonden kan leiden.

- Gebruik steeds barbecuebestek met lange, hittebestendige handgrepen.
-  Draag altijd barbecue- of keukenhandschoenen. Gebruik handschoenen conform de PBM-regelgeving (hittebescherming categorie II, bv. DIN EN 407).
- Laat het artikel niet zonder toezicht wanneer u het aan het gebruiken bent.
- Wees voortdurend aandachtig en let er altijd op wat u doet.
- Heet vet kan tijdens het gebruik uit het artikel druppelen. Houd voldoende afstand, omdat er anders ernstige brandwonden dreigen.
- Gebruik het product niet als u ongeconcentreerd of moe of onder de invloed van drugs, alcohol of medicijnen bent. Alleen al een moment van onoplettendheid bij het gebruik van het artikel kan tot ernstige blessures leiden.

Brand- en explosiegevaar!

- Gasslang regelmatig op lekkages controleren!
- Bij lekkend gas bestaat er brand- of explosiegevaar.
- Vervang versleten gasslangen!
- Houd een brandblusapparaat en een EHBO-koffer klaar om in geval van een ongeval of brand voorbereid te zijn.
- Zorg ervoor dat na elk gebruik de gastoevoer wordt gesloten.
- Laat de barbecue volledig afkoelen voordat u een nieuw gaspatroon aansluit.
- Controleer of de afdichtingen tussen apparaat en gaspatroon voorhanden zijn en zich in een goede staat bevinden voordat u het gaspatroon aansluit.

- Gebruik het apparaat op een horizontaal vlak.
- Gebruik het barbecueeroster alleen op plaatsen die tegen de wind beschermd zijn.
- Installeer het artikel zodanig, dat het op een afstand van minstens 1 m tot licht ontvlambare materialen staat.

Preventie van materiële schade!

- Ga niet op het artikel zitten of staan.
- Gebruik het artikel niet als er onderdelen ontbreken, beschadigd of versleten zijn.

Montage (afb. B–E)

1. Leg de afzonderlijke onderdelen van het artikel op een vlakke en zachte ondergrond. (Waarschuwing: Een montage op een harde ondergrond kan tot het bekrassen van het artikel en van de grond leiden!)
2. Monteer alle onderdelen van het artikel zoals in afb. B–E getoond.

Opmerking: Let op de juiste samenstelling van de onderdelen.

Opmerking: Het grillrooster kan aan beide kanten worden gebruikt.

Voor de ingebruikname

WAARSCHUWING! **Brand- en explosiegevaar!**

- Een onvakkundige omgang met het artikel kan tot letselschade en beschadigingen van het artikel leiden.
- Het aansluiten en verwisselen van het gaspatroon moet buiten uit de buurt van een ontstekingsbron gebeuren.

- Gas slang regelmatig op lekkages controleren!

Het artikel mag alleen in gebruik worden genomen wanneer

- de gas slang zonder knikken en zonder contact met andere onderdelen wordt geleid.
- u een onbeschadigd gaspatroon (niet in het leveringspakket inbegrepen) kunt gebruiken.
- het gaspatroon met de voorgescreven specificatie overeenstemt.

Als aan een van deze punten niet is voldaan, moet u afzien van het gebruik.

Gaspatroon aansluiten (afb. F)

- Gaspatronen buiten en uit de buurt van alle mogelijke ontstekingsbronnen, zoals open vuur, waakvlammen, elektrische kookapparatuur, en buiten het bereik van andere personen aansluiten.
- Draaibelasting van de gas slang dient vermeden te worden!

1. Draai de gasaansluiting (8a) van de gas slang (8) met de klok mee op het uiteinde van de branderbuis (1).

Opmerking: Het uiteinde dient er vast op te zitten, zonder veel kracht uit te oefenen.

2. Sluit de draairegelaar (8c) volledig door deze met de klok mee te draaien, **VÓÓR** het aansluiten van het gaspatroon.
3. Draai het gaspatroon op de gasregelaar (8b) - **niet omgekeerd**.

Gaspatroon vervangen (afb. F)

- Gaspatronen buiten en uit de buurt van alle mogelijke ontstekingsbronnen, zoals open vuur, waakvlammen, elektrische kookapparatuur, en buiten het bereik van andere personen wisselen!
- Draaibelasting van de gas slang dient vermeden te worden!
- Controleer of het patroon vóór de wissel leeg is (schudden, opdat het klotsen van de vloeistof hoorbaar wordt).
- Controleer of vóór het lossen van het gaspatroon of van de gas fles de branders gedoofd zijn.
- Controleer de afdichtingen vóór aansluiting van een nieuw gaspatroon op het apparaat.

1. Sluit de draairegelaar (8c) volledig door deze met de klok mee te draaien, **VÓÓR** het wisselen van het gaspatroon.
2. Draai het gaspatroon van de draairegelaar - **niet omgekeerd**.
3. Draai het nieuwe gaspatroon op de gasregelaar (8b) - **niet omgekeerd**.

Lekttest

WAARSCHUWING! **Brand- en explosiegevaar!**

Een onvakkundige omgang met het artikel kan tot letselschade en beschadigingen van het artikel leiden.

Als lekken over het hoofd worden gezien, kunnen er onbeheersbare branden ontstaan, die kunnen leiden tot ernstig persoonlijk letsel en schade aan eigendommen.

- De lekttest moet zeer voorzichtig worden uitgevoerd, buiten en uit de buurt van ontstekingsbronnen zoals elektrische apparaten of open vuur en vonken.
- Rook niet tijdens de test.
- Alle vlammen moeten doven en de draairegelaar moet volledig gesloten zijn.

Opmerking: Controleer de gasdichtheid voor het eerste gebruik, voor elk gebruik en na elke vervanging van het gaspatroon, vooral als er een gasgeur wordt waargenomen.

1. Controleer of alle aansluitingen correct verbonden zijn.
2. Breng voordat u de gasbarbecue aanzet een zeepoplossing aan op de aansluitingen om eventuele lekken op te sporen. Bereid hiervoor een lichte zeepoplossing van zeep en lauw water voor.
3. Open de draairegelaar (8c) volledig door deze tegen de klok in te draaien.

Opmerking: Als er een fluitend geluid te horen is, moet de draairegelaar onmiddellijk weer worden gesloten en moet de brandweer of eventueel een monteur van de gasinstallatie worden ingelicht, omdat er schade aan de aansluitingen kan zijn.

4. Controleer elk onderdeel van het gehele gasleidingsysteem, van het gaspatroon tot de branderbuis, door een beetje zeepoplossing aan te brengen.

Opmerking: Als er zich bellen vormen, sluit u de draairegelaar en controleert u of het lek kan worden gerepareerd (bv. een aansluiting is niet volledig gesloten en hoeft alleen maar te worden aangedraaid). Controleer de plek opnieuw.

Gebruik

WAARSCHUWING! **Gevaar voor blessures!**

Een onvakkundige omgang met het artikel kan tot letselschade en beschadigingen van het artikel leiden.

- Plaats het artikel op een goed toegankelijk, vlak, droog, hittebestendig, niet brandbaar en voldoende stabiel oppervlak (bv. betonnen vloer, aardbodem).
- Het artikel mag nooit op een houten vloer of op een ander brandbare ondergrond gebruikt worden.
- Gebruik altijd de vuurvaste onderlegger onder het artikel (9).
- Neem bij het opstellen van het artikel een minimale afstand van 1 m in alle richtingen in acht.
- Tijdens het voorverwarmen of wanneer er met het apparaat stevig geschud wordt, kan er gas in een vloeibare fase vrijkomen.
- Als uw apparaat lekkend is (gasgeur), brengt u het onmiddellijk naar buiten op een goed geventileerde, vlamvrije plaats, waar het lek opgespoord en verholpen kan worden. Als u uw apparaat op lekkages wenst te controleren, doet u dit buiten. Probeer geen lekkages met een vlam op te sporen, maar gebruik zeepwater.

- Zet het artikel op de gewenste plaats.

Opmerking: Als u het artikel op een gazon wenst op te stellen, legt u allereerst straatstenen op de gewenste plaats.

Deze garanderen een goede stabiliteit.

Opmerking: Was de barbecueeroster (7) met warm water en een mild afwasmiddel af voordat u het artikel voor het eerst gebruikt.

Branderbuis ontsteken

1. Draai de gasregelaar aan het gaspatroon lichtjes tegen de klok in open totdat u gas hoort stromen.
2. Ontsteek het gas in de branderbuis na ca. 1-2 seconden met een aansteker of lucifer door de ontstekings- en vlamcontroleopening (2a) aan het onderste gedeelte (2) (afb. A).
3. Als u het gas niet binnen 4 seconden kunt ontsteken (bv. door wind, een defecte aansteker, lucifer, enz.) beëindigt u het ontsteken voortijdig.
4. Draai de draairegelaar met de klok mee compleet dicht.

WAARSCHUWING! **Explosiegevaar!**

Wacht minstens 1 minuut lang opdat het gas uit het barbecue-element kan ontsnappen.

5. Controleer na elke poging tot ontsteking door de ontstekings- en vlamcontroleopening of het gas in de branderbuis ontstoken is.
6. Als de vlammen uitgaan, draait u de draairegelaar onmiddellijk compleet dicht.

Barbecueën

Opmerking: Warm het artikel vóór het eerste gebruik op.

Verhit op het hoogste niveau 15 minuten lang zonder voedsel. Hierdoor worden ook eventuele productieresten op de oppervlakken weggebrand.

Opmerking: Het artikel telkens vóór gebruik 2 minuten lang voorverwarmen.

WAARSCHUWING! **Vergiftigingsgevaar!**

Houd er rekening mee dat er veel rook kan ontstaan tijdens deze stap. Houd uzelf en andere personen uit de buurt van de rook die ontstaat.

WAARSCHUWING! **Gevaar voor blessures!**

Een onvakkundige omgang met het artikel kan tot letselschade leiden.

- Er bestaat gevaar voor blessures door een mogelijke steekvlam.
- Het artikel wordt zeer heet. Pak het tijdens het gebruik nooit met blote handen vast. Gebruik geschikte barbecuehandschoenen.
- De warmtestraling van de hete barbecue mag gaspatroon en gasslang niet bereiken.

WAARSCHUWING! **Preventie van materiële schade!**

Een onvakkundige omgang met het artikel kan tot beschadigingen van het artikel leiden.

Opmerking: Vermijd voorbehandelingen van het artikel, zoals bv. het opbrengen en inbranden van olie.

1. Leg het voedsel op de barbecueeroster (7).
2. Regel de hitte met de draairegelaar (8c) om de gastoevoer te verhogen of te verlagen.

Opmerking: Het artikel kan na verloop van tijd een donkerdere kleur krijgen. Dit is aan rook en verbranding te wijten.

Demontage

Belangrijk: Sluit de draairegelaar (8c, afb. F) volledig door deze met de klok mee te draaien, **VÓÓR** het verwijderen van het gaspatroon.

- Verwijder het gaspatroon.
- Ga voor de demontage van het artikel in omgekeerde volgorde te werk.

Opslag, reiniging

WAARSCHUWING! **Gevaar voor blessures!**

Een onvakkundige omgang met het artikel kan tot letselschade leiden.

- Het artikel wordt zeer heet. Pak het tijdens het gebruik nooit met blote handen vast. Gebruik geschikte barbecuehandschoenen.
- Laat het artikel vóór elke reiniging volledig afkoelen.

WAARSCHUWING! **Preventie van materiële schade!**

Een onvakkundige omgang met het artikel kan tot beschadigingen van het artikel leiden.

- Gebruik geen agressieve reinigingsmiddelen, borstels met haren van metaal of kunststof, metalen en scherpe reinigingsvoorwerpen zoals messen, metalen sponzen en dergelijke. Het oppervlak kan daardoor beschadigd worden.

Opslag

- Berg het artikel volledig afgekoeld en gescheiden van het gaspatroon op.
- Bewaar het artikel wanneer u dit niet gebruikt altijd droog en schoon op kamertemperatuur.

Oppervlakken reinigen

- Reinig het artikel telkens na gebruik.
BELANGRIJK! Reinig nooit met agressieve reinigingsmiddelen. Reinig de onderdelen grondig met warm water en een mild afwasmiddel. Droog ze vervolgens grondig af.
- Verwijder losse aanslag aan het artikel met een natte spons.

Branderbuis reinigen

1. Sluit de gastoevoer naar de barbecue.
2. Gebruik een zaklamp om de binnenkant van de brander te inspecteren. Controleer ook of er spinnen en insecten aanwezig zijn en verwijder deze indien nodig.
3. Reinig indien nodig de buitenkant van de brander met een vochtige doek.

Transporttas en vuurvaste onderlegger reinigen



Afvalverwerking

 Voer het artikel en de verpakkingsmaterialen af in overeenstemming met de actuele lokale voorschriften. Berg verpakkingsmaterialen (zoals bv. foliezakjes) op buiten het bereik van kinderen. Bijkomende informatie over de afvoer van het onbruikbaar geworden artikel krijgt u bij uw gemeente- of stadsbestuur. Voer het artikel en de verpakking milieuvriendelijk af.



De recyclingcode dient om verschillende materialen voor recyclingdoeleinden te kenmerken. De code bestaat uit een recyclingsymbool voor de recyclingcyclus en een nummer dat het materiaal kenmerkt.

Opmerkingen over garantie en serviceafhandeling

Het artikel werd met de grootste zorgvuldigheid en onder permanent toezicht geproduceerd. De firma DELTA-SPORT HANDELSKONTOR GmbH verleent particuliere eindklanten op dit artikel drie jaar garantie, te rekenen vanaf de datum van aankoop (garantietermijn) en dit op grond van de volgende bepalingen. De garantie geldt alleen voor materiaal- en verwerkingsfouten. De garantie is niet van toepassing op onderdelen die aan een normale slijtage onderhevig zijn en daarom als slijtageonderdelen te beschouwen zijn (bv. batterijen) en evenmin op breekbare onderdelen zoals schakelaars of onderdelen die van glas gemaakt zijn. Uit de garantie voortvloeiende claims zijn uitgesloten als het artikel onvakkundig, verkeerd of niet in het kader van de voorziene bepaling of in het kader van het voorziene gebruiksdoeleinde gebruikt werd of indien richtlijnen in de gebruiksaanwijzing niet in acht genomen werden, tenzij de eindklant aantoont dat er sprake is van een materiaal- of verwerkingsfout die niet op één van de hoger vermelde omstandigheden gebaseerd is.

Uit de garantie voortvloeiende claims kunnen alleen tijdens de garantieperiode op vertoon van de originele kassabon ingediend worden. Gelieve daarom de originele kassabon te bewaren. De garantieperiode wordt door eventuele reparaties op grond van de garantie, wettelijke waarborg of coulance niet verlengd. Dit geldt ook voor vervangen en gerepareerde onderdelen. Gelieve u bij klachten in eerste instantie tot de hieronder vermelde servicehotline te richten of met ons per e-mail contact op te nemen. Is er sprake van een garantiegeval, dan wordt het artikel door ons – naar onze keuze – voor u gratis gerepareerd, wordt het vervangen of wordt de aankoop som terugbetaald. Verdere rechten op grond van de garantie bestaan niet.

Uw wettelijke rechten, in het bijzonder rechten op garantie tegenover de betreffende verkoper, worden door deze garantie niet beperkt.

IAN: 510527_2507

 Service Nederland

Tel.: 0800 0249630

E-Mail: deltasport@lidl.nl

 Service België

Tel.: 0800 12089

E-Mail: deltasport@lidl.be

Mogelijke fouten

Hierna worden voor u mogelijke fouten, de oorzaken daarvan en de oplossing daarvan vermeld.

Fout	Mogelijke oorzaak	Oplossing
Branderbuis ontsteekt niet	Branderbuis (luchtinlaat) geblokkeerd	Toevoer vrijmaken, branderbuis reinigen
Vlammen geel/ oranje en gasgeur	Brander(luchtinlaat) geblokkeerd	Toevoer vrijmaken, brander reinigen
	Onvolledige verbranding	Brander moet worden vervangen
Vlammen zwak, hoewel hoogste vermogen is ingesteld	Gasdebiet te laag	Correcte hantering van de gas slang zonder knikken of krommingen herstellen
	Branderbuis (luchtinlaat) geblokkeerd	Toevoer vrijmaken, branderbuis reinigen
	Gasdruk te laag	Draairegelaar volledig openen, gaspatroon controleren, niveau van het gaspatroon controleren
Steekvlammen	Naar beneden druipend vet	Overtollig vet voor het gaarproces afsnijden
	te hoge temperatuur	Temperatuur verlagen
	Vet in bodemgedeelte verbrand	Bodemgedeelte ledigen/reinigen
Vlamverlies	Te felle wind	Tegen wind beschermd gebied opzoeken, barbecue draaien
Vlamterugslag	Branderbuis geblokkeerd	Branderbuis vrijmaken of reinigen
Gas ontsnapt aan resp. in het bereik van het gaspatroon	Afdichting defect/ versleten	Controleer de staat waarin de afdichting zich bevindt, vervang deze eventueel.

Gratulujemy!

Decydując się na ten produkt, otrzymują Państwo towar wysokiej jakości. Należy zapoznać się z produktem przed jego pierwszym użyciem.



Należy uważnie przeczytać następującą instrukcję użytkowania.

Produkt ten należy użytkować wyłącznie w opisany sposób oraz zgodnie ze wskazanym przeznaczeniem. Niniejszą instrukcję użytkowania należy przechowywać w bezpiecznym miejscu. Przekazując produkt innej osobie, należy upewnić się, że otrzyma ona także całą dokumentację dotyczącą produktu.

Zakres dostawy (rys. A)

- 1 x grill gazowy,
 - w częściach (1-7)
- 1 x rura palnika (1)
- 1 x lewa część boczna (2)
- 1 x prawa część boczna (3)
- 1 x część dolna (4)
- 2 x wkładana część boczna (5a, 5b)
- 1 x część rozpraszająca ciepło (6)
- 1 x ruszt grilla (7)
- 1 x wąż gazowy (8)
- 1 x podkładka ognioodporna (9)
- 1 x torba transportowa (10)
- 1 x instrukcja użytkowania

Dane techniczne

- Wymiary w stanie złożonym:
38,2 x 22 x 5 cm
(szer. x gł. x wys.)
- Wymiary w stanie rozłożonym:
38,2 x 22 x 15,1 cm
(szer. x gł. x wys.)

- Wymiary powierzchni do grillowania:
31,6 x 22 cm (szer. x gł.)
- Ciężar: 2,8 kg
- Rodzaj gazu: Mieszanka propan-butan
- Średnica dyszy: 0,3 mm
- Nominalne obciążenie cieplne: 2,5 kW
- Przepustowość znamionowa: 180 g/h
- Kategoria: bezpośrednie ciśnienie mieszanki butan-propan
- dopuszczalny kartusz gazowy: Kartusz z zaworem śrubowym o pojemności maks. 500 g zgodnie z normą EN417 z gwintem 7/16" - 28 UNEF (mieszanka butan-propan)

Zastosowane symbole



Artykuł spełnia wszystkie stosowne wymogi UE.

2218-2025: Numer jednostki notyfikowanej odpowiedzialnej za moduł D.

PIN: 2218DQ1437



Stosować rękawice zgodnie z przepisami dotyczącymi środków ochrony indywidualnej (ochrona przed zagrożeniami termicznymi kategorii II, np. DIN EN 407)



Przeczytać instrukcję użytkowania



Data produkcji (miesiąc/rok): 10/2025

Zastosowanie zgodne z przeznaczeniem

Ten artykuł przeznaczony jest do przygotowywania na zewnątrz potraw nadających się do grillowania w ramach użytku prywatnego. Ten artykuł nie nadaje się do celów komercyjnych ani do wykorzystania jako palenisko.

Zasady bezpieczeństwa

- **Ważne:** Przed podłączeniem urządzenia do kartusza gazowego należy dokładnie przeczytać niniejszą instrukcję użytkowania, aby zapoznać się z urządzeniem. Zachować niniejszą instrukcję użytkowania do wykorzystania w przyszłości.

⚠ Zagrożenie życia!

- Nigdy nie pozostawiać dzieci bez nadzoru z materiałem opakowaniowym. Istnieje ryzyko uduszenia.
- Nie używać grilla w zagłębieniu terenu, ponieważ uciekający gaz może się w nim zbierać.
- Nie eksploatować grilla w pomieszczeniach zamkniętych i/lub mieszkalnych, np. w budynkach, namiotach, przyczepach kempingowych, kamperach, łodziach. Istnieje niebezpieczeństwo dla życia spowodowane zatruciem tlenkiem węgla.
- Stosować wyłącznie na zewnątrz!

⚠ Ryzyko obrażeń u dzieci!

- Dzieci nie mogą bawić się tym artykułem. Należy zwrócić dzieciom w szczególności uwagę na to, że artykuł nie jest zabawką.

- Należy pamiętać o naturalnej potrzebie zabawy oraz o skłonności dzieci do eksperymentowania. Należy zapobiegać sytuacjom i zachowaniom, które nie są przewidziane dla danego produktu.
- Nieużywany artykuł należy przechowywać w miejscu niedostępnym dla dzieci.
- PRZESTROGA: dostępne części mogą być bardzo gorące. Trzymać małe dzieci z dala od urządzenia.

Ryzyko obrażeń!

- Przed użyciem przeczytać instrukcję użytkownika!
- To urządzenie może być używane tylko z kartuszem z zaworem śrubowym zgodnym z EN417 (gwint 7/16" – 28 UNEF), z mieszanką propan-butan! Stosować wyłącznie dopuszczone kartusze z zaworem śrubowym o maks. pojemności 500 g. Próba podłączenia innych rodzajów kartuszy gazowych lub butli gazowych może być niebezpieczna.
- Podczas użytkowania urządzenia należy trzymać z daleka od materiałów palnych.
- Nie wprowadzać modyfikacji w urządzeniu.
- Przed każdym użyciem sprawdzić artykuł pod kątem uszkodzeń lub śladów zużycia. Korzystanie z artykułu jest dozwolone wyłącznie wtedy, gdy artykuł jest w prawidłowym stanie!
- Nie używać urządzenia, które jest nieszczelne, uszkodzone lub nie działa prawidłowo.

- Nie używać urządzenia z uszkodzonymi lub zużytymi uszczelkami.
- Podczas grillowania nie należy nosić zbyt obszernej odzieży, a długie włosy należy spiąć.
- UWAGA! Ten grill bardzo silnie się nagrzewa i nie wolno go przenosić podczas pracy.
- UWAGA! Trzymać z dala od dzieci i zwierząt domowych!
- Należy zachować odpowiednią odległość od gorących części, gdyż każdy kontakt z nimi może spowodować poważne oparzenia.
- Zawsze używać przyborów do grillowania z długimi, odpornymi na temperaturę uchwytyami.
-  Zawsze nosić rękawice grillowe lub kuchenne. Stosować rękawice zgodnie z przepisami dotyczącymi środków ochrony indywidualnej (ochrona przed zagrożeniami termicznymi kategoria II, np. DIN EN 407).
- Nie pozostawiać artykułu bez nadzoru podczas użytkowania.
- Pozostać stale uważnym i zwracać uwagę na wykonywane czynności.
- Podczas użytkowania z artykułu może kapać gorący tłuszcz. Należy zachować odpowiednią odległość, w przeciwnym razie istnieje ryzyko poważnych poparzeń.
- Artykułu nie wolno używać w przypadku braku koncentracji, zmęczenia lub znajdowania się pod wpływem narkotyków, alkoholu bądź leków. Już chwila nieuwagi podczas użytkowania artykułu może prowadzić do poważnych obrażeń.

Niebezpieczeństwo pożaru i wybuchu!

- Regularnie sprawdzać wąż gazowy pod kątem wycieków!
- Wyciek gazu może spowodować zagrożenie pożarem lub wybuchem.
- Wymieniać zużyte węże gazowe!
- Należy zapewnić dostęp do gaśnicy i apteczki pierwszej pomocy w razie wypadku lub pożaru.
- Po każdym użyciu pamiętać o zamknięciu dopływu gazu.
- Przed podłączeniem nowego kartusza gazowego poczekać, aż grill całkowicie ostygnie.
- Przed podłączeniem kartusza gazowego sprawdzić, czy uszczelki między urządzeniem a kartuszem gazowym są obecne i są w dobrym stanie.
- Użytkować urządzenie na poziomej powierzchni.
- Użytkować urządzenie do grillowania tylko w miejscu osłoniętym od wiatru.
- Artykuł ustawić tak, aby znajdował się w odległości co najmniej 1 m od materiałów łatwopalnych.

Unikanie szkód materialnych!

- Nie siadać ani nie stawać na artykule.
- Artykułu nie należy używać, jeżeli jego części są niekompletne, uszkodzone lub zużyte.

Montaż (rys. B–E)

1. Położyć poszczególne części artykułu na płaskim i miękkim podłożu.
(Uwaga: Montaż na twardej powierzchni może prowadzić do zarysowań artykułu i podłogi!)

2. Zmontować wszystkie części artykułu w sposób pokazany na rys. B-E.

Wskazówka: Zwrócić uwagę na prawidłowe połączenie poszczególnych części.

Wskazówka: Ruszta grilla można używać z obu stron.

Przed rozpoczęciem użytkowania

OSTRZEŻENIE! **Niebezpieczeństwo pożaru i wybuchu!**

- Nieprawidłowe obchodzenie się z artykułem może doprowadzić do obrażeń ciała oraz uszkodzeń samego artykułu.
- Podłączanie i wymianę kartuszy gazowych przeprowadzać na zewnątrz pomieszczeń z dala od wszelkich źródeł zapłonu.
- Regularnie sprawdzać wąż gazowy pod kątem wycieków!

Artykuł można użytkować tylko wówczas, jeżeli:

- przewód gazowy jest poprowadzony bez zagięć i kontaktu z innymi elementami;
 - użytkownik może zastosować nieuszkodzony kartusz gazowy (nie wchodzi w zakres dostawy).
 - kartusz gazowy spełnia wymagania określone w specyfikacji.
- Jeżeli któryś z powyższych punktów nie jest spełniony, należy zaniechać użytkowania.

Podłączanie kartusza gazowego (rys. F)

- Kartusze gazowe należy podłączać na zewnątrz pomieszczeń, z dala od wszelkich potencjalnych źródeł zapłonu, takich jak otwarty ogień, płomień zapłonowy, elektryczne urządzenia kuchenne oraz inne osoby.

- Unikać skręcania węża gazowego!

1. Przykręcić złącze gazu (8a) węża gazu (8) zgodnie z ruchem wskazówek zegara do końcówki rury palnika (1).

Wskazówka: Kończówka powinna być prawidłowo osadzona bez konieczności użycia dużej siły.

2. **PRZED** podłączeniem kartusza gazowego całkowicie zamknąć pokrętko (8c), obracając je zgodnie z ruchem wskazówek zegara.
3. Przykręcić kartusz gazowy do regulatora gazu (8b) - **nie odwrotnie.**

Wymiana kartusza gazowego (rys. F)

- Kartusze gazowe należy wymieniać na zewnątrz pomieszczeń, z dala od wszelkich potencjalnych źródeł zapłonu, takich jak otwarty ogień, płomień zapłonowy, elektryczne urządzenia kuchenne oraz inne osoby!
- Unikać skręcania węża gazowego!
- Przed wymianą sprawdzić, czy kartusz jest pusty (potrzęsając nim, aby było słychać przelewanie płynu).
- Przed odłączeniem kartusza gazowego lub butli gazowej sprawdzić, czy palniki zostały zgaszone.
- Przed podłączeniem do urządzenia nowego kartusza gazowego sprawdzić uszczelki.

1. **PRZED** wymianą kartusza gazowego całkowicie zamknąć pokrętko (8c), obracając je zgodnie z ruchem wskazówek zegara.

2. Odkręcić kartusz gazowy od pokrętkła - **nie odwrotnie.**
3. Przykręcić nowy kartusz gazowy do regulatora gazu (8b) - **nie odwrotnie.**

Próba szczelności

OSTRZEŻENIE! **Niebezpieczeństwo pożaru i wybuchu!**

Nieprawidłowe obchodzenie się z artykułem może doprowadzić do obrażeń ciała oraz uszkodzeń samego artykułu. W przypadku przeoczenia wycieków może dojść do niemożliwych do opanowania pożarów, które mogą spowodować poważne obrażenia ciała i szkody materialne.

- Próbę szczelności należy przeprowadzić bardzo sumiennie, na świeżym powietrzu i z dala od źródeł zapłonu takich jak urządzenia elektryczne, otwarty ogień i iskry.
- Podczas przeprowadzania próby nie należy palić.
- Wszystkie płomienie muszą być zgaszone, a pokrętko musi być całkowicie zamknięte.

Wskazówka: Sprawdzać szczelność przed pierwszym uruchomieniem, przed każdym użyciem i po każdej wymianie kartusza gazowego, zwłaszcza w razie stwierdzenia wyczuwalnego zapachu gazu.

1. Sprawdzić, czy wszystkie złącza są prawidłowo podłączone.
2. Przed włączeniem grilla gazowego nanieść na złącza roztwór mydła, aby zauważyć możliwe wycieki. W tym celu przygotować lekki roztwór mydła i letniej wody.

3. Całkowicie otworzyć pokrętko (8c), obracając je przeciwnie do ruchu wskazówek zegara.

Wskazówka: Jeśli pojawi się słyszalny gwizd, natychmiast zamknąć pokrętko i skontaktować się ze strażą pożarną lub, w razie potrzeby, z technikiem gazownictwa, ponieważ może to oznaczać uszkodzenie złącza.

4. Sprawdzić każde miejsce w całym układzie przewodów gazowych, od kartusza gazowego po rurę palnika, nakładając w tym celu niewielką ilość rozwaru mydła.

Wskazówka: W przypadku powstawania pęcherzyków zamknąć pokrętko i sprawdzić, czy nieszczelność jest możliwa do usunięcia (np. czy złącze nie jest całkowicie zamknięte i wystarczy je tylko dokręcić). Ponownie sprawdzić miejsce.

Użytkowanie

OSTRZEŻENIE!

Ryzyko obrażeń!

Nieprawidłowe obchodzenie się z artykułem może doprowadzić do obrażeń ciała oraz uszkodzeń samego artykułu.

- Ustawić artykuł w miejscu dobrze dostępnym, na płaskiej, suchej, odpornej na wysoką temperaturę, niepalnej i wystarczająco stabilnej powierzchni (np. na podłożu betonowym, na gruncie).
- Nigdy nie wolno używać artykułu na drewnianej podłodze lub na innej palnej powierzchni.
- Pod artykułem należy zawsze używać ognioodpornej podkładki (9).

- Podczas ustawiania artykułu zachowywać minimalny odstęp 1 m w każdym kierunku.
- Podczas podgrzewania wstępnego lub w przypadku silnego potrząsania urządzeniem może dojść do wycieku gazu w stanie ciekłym.
- Jeśli urządzenie jest nieszczelne (wyczuwalny zapach gazu), należy je natychmiast wynieść na zewnątrz w dobrze wentylowane, wolne od źródeł płomieni miejsce, gdzie można zlokalizować i usunąć wyciek. Jeśli wymagane jest sprawdzenie szczelności urządzenia, należy wykonać tę czynność na zewnątrz pomieszczeń. Do wykrywania wycieków nie wolno używać płomienia, lecz należy stosować wodę z mydłem.

- Postawić artykuł w wybranym miejscu.

Wskazówka: Chcąc ustawić artykuł na trawniku, należy najpierw ułożyć w żądanym miejscu kostkę brukową.

Zagwarantuje ona stabilność grilla.

Wskazówka: Przed pierwszym użyciem umyć ruszt grilla (7) ciepłą wodą z łagodnym płynem do mycia naczyń.

Zapalanie rury palnika

1. Obrócić lekko regulator gazu na kartuszu gazowym w kierunku przeciwnym do ruchu wskazówek zegara, aż do usłyszenia przepływu gazu.
2. Zapalić gaz w rurze palnika po około 1-2 sekundach za pomocą zapalniczki lub zapałki przez otwór kontrolny zapłonu i płomienia (2a) w lewej części bocznej (2) (rys. A).

3. Jeśli gaz w rurze palnika nie zapalił się w ciągu 4 sekund (np. z powodu wiatru, niesprawnej zapalniczki, zapałki itp.), należy przerwać zapalanie.

4. Całkowicie zakręcić pokrętko zgodnie z ruchem wskazówek zegara.

OSTRZEŻENIE! **Niebezpieczeństwo wybuchu!**

Odczekać co najmniej minutę, aby gaz mógł ulotnić się z korpusu grilla.

5. Po każdej próbie zapłonu sprawdzić przez otwór kontrolny zapłonu i płomienia, czy gaz w rurze palnika został zapalony.

6. Jeśli płomień zgasnął, natychmiast całkowicie zakręcić pokrętko.

Grillowanie

Wskazówka: Przed pierwszym użyciem należy rozgrzać artykuł. Nagrzewać przez 15 minut na najwyższym poziomie bez grillowanych potraw. Pozwoli to spalić ewentualne pozostałości produkcyjne na powierzchniach.

Wskazówka: Przed każdym użyciem podgrzać artykuł przez 2 minuty.

OSTRZEŻENIE! **Niebezpieczeństwo zatrucia!**

Należy pamiętać, że na tym etapie pracy może dojść do powstania dużej ilości dymu. Należy unikać powstałego dymu i trzymać inne osoby z dala od niego.

OSTRZEŻENIE! **Ryzyko obrażeń!**

Nieprawidłowe obchodzenie się z artykułem może doprowadzić do obrażeń ciała.

- Istnieje niebezpieczeństwo zranienia przez słupek ognia.
- Artykuł bardzo się nagrzewa. Nigdy nie dotykać go w czasie pracy gołymi rękami. Używać odpowiednich rękawic do grillowania.
- Promieniowanie ciepłe gorącego grilla nie może docierać do kartusza gazowego ani węża gazowego.

! UWAGA! **Unikanie szkód materialnych!**

Nieprawidłowe obchodzenie się z artykułem może doprowadzić do jego uszkodzenia.

Wskazówka: Należy unikać obróbki wstępnej artykułu, takiej jak np. nanoszenie i wypalanie oleju.

1. Położyć grillowane potrawy na ruszcie grilla (7).
2. Regulować ciepło za pomocą pokrętki (8c), aby zwiększać lub zmniejszać dopływ gazu.

Wskazówka: Z upływem czasu artykuł może ściemnieć. Jest to spowodowane przez dym i przepalania.

Demontaż

Ważne: PRZED usunięciem kartusza gazowego całkowicie zamknąć pokrętkę (8c, rys. F), obracając je zgodnie z ruchem wskazówek zegara.

- Wyjąć kartusz gazowy.
- Podczas demontażu artykułu postępować w odwrotnej kolejności.

Przechowywanie, czyszczenie

! OSTRZEŻENIE! **Ryzyko obrażeń!**

Nieprawidłowe obchodzenie się z artykułem może doprowadzić do obrażeń ciała.

- Artykuł bardzo się nagrzewa. Nigdy nie dotykać go w czasie pracy gołymi rękami. Używać odpowiednich rękawic do grillowania.
- Przed każdym czyszczeniem pozostawić artykuł do całkowitego schłodzenia.

! UWAGA! **Unikanie szkód materialnych!**

Nieprawidłowe obchodzenie się z artykułem może doprowadzić do jego uszkodzenia.

- Nie używać agresywnych środków czyszczących, szczotek ze szczecinią metalową lub nylonową, metalicznych ani ostrych przedmiotów do czyszczenia, takich jak noże, gąbki metalowe itp. Mogłoby to doprowadzić do uszkodzenia powierzchni.

Przechowywanie

- Artykuł należy przechowywać w pełni schłodzony z dala od kartusza gazowego.
- Gdy artykuł nie jest używany, należy go przechowywać w suchym i czystym miejscu w temperaturze pokojowej.

Czyszczenie powierzchni

- Czyścić artykuł po każdym użyciu.
WAŻNE! Nie czyścić przy użyciu ostrych środków czyszczących. Dokładnie myć części ciepłą wodą z dodatkiem łagodnego płynu do mycia naczyń. Następnie dokładnie osuszyć części.

- Przy użyciu wilgotnej gąbki usunąć luźne osady na artykule.

Czyszczenie rury palnika

1. Zamknąć dopływ gazu do grilla.
2. Sprawdzić wnętrze palnika przy użyciu latarki. Sprawdzić je pod kątem obecności pajęczek i owadów i w razie potrzeby je usunąć.
3. W razie potrzeby oczyścić zewnętrzną część palników wilgotną ściereczką.

Czyszczenie torby transportowej i podkładki ognioodpornej



Uwagi odnośnie recyklingu



Artykuł i materiały opakowaniowe należy usunąć zgodnie z aktualnie obowiązującymi miejscowymi przepisami. Materiały opakowaniowe (np. worki foliowe) należy przechowywać w miejscu niedostępnym dla dzieci. Szczegółowe informacje na temat sposobów usuwania zużytego artykułu można uzyskać u władz gminnych i miejskich. Artykuł oraz opakowanie należy usunąć w sposób przyjazny dla środowiska.



Kod recyklingu służy do oznaczenia różnych materiałów nadających się do ponownego przetworzenia (recyklingu). Kod taki składa się z symbolu recyklingu odzwierciedlającego obieg materiałów do ponownego przetworzenia, a także z numeru, który jest oznaczeniem materiału.

Wskazówki dotyczące gwarancji i obsługi serwisowej

Artykuł został wyprodukowany z najwyższą starannością i pod stałą kontrolą. DELTA-SPORT HANDELSKONTOR GmbH przyznaje klientowi końcowemu na niniejszy artykuł trzy lata gwarancji od daty zakupu (okres gwarancyjny) z zastrzeżeniem poniższych postanowień. Gwarancja dotyczy wyłącznie wad materiałowych i wad wykonania. Gwarancja nie obejmuje części, które podlegają normalnemu zużyciu i z tego względu należy je traktować jako części zużywalne (np. baterie) i nie obejmuje części kruchych takich jak przełączniki ani części wykonanych ze szkła.

Wyklucza się roszczenia z tytułu niniejszej gwarancji w przypadku użycia artykułu w sposób niewłaściwy lub sprzeczny z jego przeznaczeniem lub w sposób wykraczający poza przewidziane przeznaczenie lub poza przewidziany zakres użytkowania lub jeśli wytyczne zawarte w instrukcji obsługi nie były przestrzegane, chyba że klient końcowy udowodni istnienie wady materiałowej lub wady wykonania, która nie wynika z podanych wyżej przyczyn.

Roszczenia z tytułu gwarancji można zgłaszać wyłącznie w okresie gwarancyjnym za okazaniem oryginalnego dowodu zakupu. Prosimy zatem zachować oryginalny dowód zakupu!

W przypadku jakichkolwiek reklamacji prosimy skontaktować się z nami najpierw za pośrednictwem podanej poniżej infolinii serwisowej lub drogą e-mailową. W przypadku objętym gwarancją artykuł zostanie – według naszego uznania – bezpłatnie naprawiony, wymieniony lub nastąpi zwrot ceny zakupu. Z gwarancji nie wynikają żadne inne prawa.

Niniejsza gwarancja nie ogranicza Państwa ustawowych praw, w szczególności roszczeń gwarancyjnych wobec danego sprzedawcy.

W przypadku wymiany części lub całego artykułu okres gwarancji przedłuża się o trzy lata zgodnie z art. 581 § 1 kodeksu cywilnego. Po upływie czasu gwarancji powstałe naprawy są płatne.

IAN: 510527_2507

Ⓟ Serwis Polska
Tel.: 22 397 4996
E-Mail: deltasport@lidl.pl

Możliwe usterki

Poniżej przedstawione są możliwe usterki, ich przyczyny i sposoby usuwania.

Usterka	Możliwa przyczyna	Usuwanie
Rura palnika nie zapala się	Zablokowana rura palnika (wlot powietrza)	Udrożnić wloty, wyczyścić rurę palnika
Żółte/pomarańczowe płomienie i zapach gazu	Zablokowany palnik (lub jego wlot powietrza)	Udrożnić wloty, oczyścić palniki
	Niecałkowite spalanie	Konieczna wymiana palnika
Słaby płomień mimo ustawienia największej mocy	Za mały dopływ gazu	Poprowadzić prawidłowo przewód gazowy, aby nie był zgięty ani załamany
	Zablokowana rura palnika (wlot powietrza)	Udrożnić wloty, wyczyścić rurę palnika
	Za małe ciśnienie gazu	Całkowicie otworzyć pokrętko, sprawdzić kartusz gazowy, sprawdzić poziom napełnienia kartusza gazowego
Wysoki płomień	Skapujący tłuszcz	Odciąć nadmiar tłuszczu przed rozpoczęciem pieczenia
	Zbyt wysoka temperatura	Zmniejszyć temperaturę
	Tłuszcz w części dolnej przypala się	Opróżnić/wyczyścić część dolną
Płomienie gasną	Zbyt silny wiatr	Znaleźć miejsce lepiej chronione przed wiatrem, przekręcić grill
Cofanie się płomienia	Zablokowana rura palnika	Udrożnić lub wyczyścić rurę palnika
Gaz wycieka z kartusza gazowego lub w jego obszarze	Uszkodzona/zużyta uszczelka	Sprawdzić stan uszczelki, w razie potrzeby wymienić.

Srdečně blahopřejeme!
Svým nákupem jste se rozhodli pro kvalitní výrobek. Před prvním použitím se prosím seznáme s tímto výrobkem.



Pozorně si přečtete následující návod k použití.

Používejte tento výrobek pouze tak, jak je popsáno, a pro uvedené účely. Uchovejte si tento návod k použití pro budoucí použití. Pokud výrobek předáte třetí osobě, předejte jí i veškerou dokumentaci.

Rozsah dodávky (obr. A)

- 1 x plynový gril, rozložený (1-7)
- 1 x trubice hořáku (1)
- 1 x podstavec (2)
- 1 x hlavová část (3)
- 1 x spodní část (4)
- 2 x boční část (5a, 5b)
- 1 x vyzařující část (6)
- 1 x grilovací rošt (7)
- 1 x plynová hadice (8)
- 1 x žáruvzdorná podložka (9)
- 1 x taška na přenášení (10)
- 1 x návod k použití

Technická data

- Rozměry ve složeném stavu: 38,2 x 22 x 5 cm (Š x H x V)
- Rozměry při rozložení: 38,2 x 22 x 15,1 cm (Š x H x V)
- Rozměry grilovací plochy: 31,6 x 22 cm (Š x H)
- Hmotnost: 2,8 kg
- Druh plynu: Propanbutanová směs
- Průměr trysky: 0,3 mm
- Jmenovitý tepelný příkon: 2,5 kW
- Jmenovitá propustnost: 180 g/h
- Kategorie: přímý tlak propanbutanové směsi

- Povolená plynová kartuše: max. 500g kartuše se šroubovacím ventilem dle EN417 se závitem 7/16" - 28 UNEF (směs butanu a propanu)

Použité symboly



Výrobek splňuje všechny příslušné požadavky EU.

2218-2025: Číslo notifikovaného orgánu, odpovědného za modul D.

PIN: 2218DQ1437



Používejte rukavice v souladu s předpisy OOP (ochrana proti tepelným rizikům kategorie II, např. DIN EN 407)



Přečtete si návod k použití



Datum výroby (měsíc/rok): 10/2025

Použití v souladu s určením

Tento výrobek je určen k venkovní přípravě grilovacích pokrmů pro soukromé použití. Výrobek není vhodný pro komerční účely ani pro použití jako ohniště.

Bezpečnostní pokyny

- **Důležité:** Před připojením k plynové kartuši si pečlivě přečtete tento návod k použití, abyste se seznámili s přístrojem. Tento návod k použití dobře uschovejte pro případné pozdější použití.

⚠️ Ohrožení života!

- Nikdy nenechávejte děti bez dohledu s obalovým materiálem. Existuje nebezpečí udušení.

- Neprovozujte gril v prohlubni, protože by se zde mohl hromadit unikající plyn.
- Nepoužívat rožně v uzavřeném prostoru a/nebo obytném prostoru, např. v domech, stanech, karavanech, lodích nebo jiném uzavřeném prostoru. Existuje nebezpečí otravy oxidem uhelnatým.
- Používat pouze venku!

⚠️ Nebezpečí úrazu dětí!

- Děti si nesmí s výrobkem hrát. Upozorněte děti zejména na to, že výrobek není hračka.
- Mějte na paměti, že pro děti jsou herní instinkty a ochota experimentovat přirozené. Předcházejte situacím a způsobům chování, které neodpovídají určení výrobku.
- Když se výrobek nepoužívá, musí být uložen z dosahu dětí.
- VAROVÁNÍ: Přístupné části mohou být velmi horké. Udržujte malé děti mimo dosah zařízení.

⚠️ Nebezpečí úrazu!

- Před použitím si přečtete návod k použití!
- Toto zařízení smí být provozováno pouze s kartuší se šroubovacím ventilem EN417 (7/16" - 28 UNEF závit), směs propanu a butanu! Používejte pouze schválené kartuše se šroubovacím ventilem do max. 500 g. Pokus o připojení jiných typů kartuší nebo plynových lahví může být nebezpečný.
- Spotřebič musí být během provozu umístěn mimo dosah hořlavých materiálů.
- Na zařízení neprovádějte žádné změny.

- Kontrolujte výrobek před každým použitím, zda není poškozen nebo opotřeben. Výrobek smí být používán pouze v bezvadném stavu!
- Nepoužívejte zařízení, které je netěsné, poškozené nebo nefunguje správně.
- Nepoužívejte zařízení s poškozenými nebo opotřebenými těsněními.
- Při grilování nenoste příliš volné oblečení, dlouhé vlasy si svažte.
- **VÝSTRAHA!** Povrch rožně bude velmi horký, během provozu s ním nemanipulovat.
- **VÝSTRAHA!** Děti a domácí zvířata držet z dosahu.
- Udržujte dostatečný odstup od horkých částí, jinak může jakýkoli kontakt vést k těžkým popálením.
- Používejte vždy grilovací náčiní s dlouhými, žáruvzdornými rukojeťmi.
-  Noste vždy kuchyňské nebo grilovací rukavice. Používejte rukavice v souladu s předpisy OOP (ochrana proti tepelným rizikům kategorie II, např. DIN EN 407).
- Během provozu nenechte výrobek bez dohledu.
- Buďte vždy ve střehu a stále sledujte, co přesně děláte.
- Během používání může z výrobku odkapávat žhavý tuk. Udržujte dostatečný odstup, protože jinak hrozí nejtěžší popáleniny.
- Výrobek nepoužívejte, pokud jste nesoustředění, unavení nebo pod vlivem drog, alkoholu nebo léčiv. Již malý moment nepozornosti při používání výrobku může vést k vážným úrazům.

Nebezpečí požáru a výbuchu!

- Pravidelně kontrolujte těsnost plynové hadice!
- Při úniku plynu hrozí nebezpečí požáru a výbuchu.
- Opotřebené plynové hadice vyměňte!
- Mějte připravený hasicí přístroj a lékárníčku, abyste byli připraveni v případě nehody nebo požáru.
- Po každém použití nezapomeňte uzavřít přívod plynu.
- Před připojením nové plynové kartuše nechte gril zcela vychladnout.
- Před připojením plynové kartuše zkontrolujte, zda jsou těsnění mezi přístrojem a plynovou kartuší na svém místě a v dobrém stavu.
- Používejte zařízení na vodorovné ploše.
- Gril provozujte pouze na místě chráněném před větrem.
- Umístěte výrobek tak, aby byl nejméně 1 m od snadno zápalných materiálů.

Vyloučení věcných škod!

- Nikdy si na výrobek nesedejte nebo na něj nestoupejte.
- Výrobek nepoužívejte, pokud některé díly chybí, jsou poškozeny či opotřebený.

Sestavení (obr. B–E)

1. Jednotlivé části výrobku položte na rovný a měkký povrch. (Výstraha: Postavení na tvrdý povrch může vést k poškrábání výrobku a podlahy!)
2. Sestavte všechny části výrobku podle obrázků B–E.

Upozornění: Věnujte pozornost správnému sestavení jednotlivých dílů.

Upozornění: Grilovací rošt lze používat z obou stran.

Před uvedením do provozu

VÝSTRAHA! **Nebezpečí požáru a výbuchu!**

- Nesprávná manipulace s výrobkem může vést ke zranění osob a poškození výrobku.
- Připojení a výměna plynové kartuše se musí provádět venku mimo dosah jakéhokoli zdroje vznícení.
- Pravidelně kontrolujte těsnost plynové hadice!

Tento výrobek může být uveden do provozu pouze v případě, že

- plynová hadice je vedena bez zalomení a bez kontaktu s jinými součástmi.
- Můžete použít nepoškozenou plynovou kartuši (není součástí dodávky).
- plynová kartuše odpovídá předepsané specifikaci.

Pokud některý z těchto bodů není splněn, nesmíte systém provozovat.

Připojení plynové kartuše (obr. F)

- Plynové kartuše připojujte venku a mimo všechny možné zdroje vznícení, jako je otevřený oheň, zapalovací plamínky, elektrické spotřebiče na vaření a mimo dosah jiných osob.
- Je třeba zabránit kroucení plynové hadice!

1. Našroubujte plynovou přípojku (8a) plynové hadice (8) ve směru hodinových ručiček na konec trubice hořáku (1).

Upozornění: Konec by měl pevně dosednout, aniž by bylo nutné vyvinout velkou sílu.

2. **PŘED** připojením plynové kartuše zcela uzavřete otočný regulátor (8c) otočením ve směru hodinových ručiček.
3. Nasadíte plynovou kartuši na regulátor plynu (8b) – **nikoli naopak**.

Výměna plynové kartuše (obr. F)

- Plynové kartuše vyměňujte venku a mimo všechny možné zdroje vznícení, jako je otevřený oheň, zapalovací plamínky, elektrické spotřebiče na vaření a mimo dosah jiných osob.
- Je třeba zabránit kroucení plynové hadice!
- Před výměnou zkontrolujte, zda je kartuše prázdná (protřepejte ji, abyste slyšeli, zda v ní není tekutina).
- Před odpojením plynové kartuše nebo plynové láhve zkontrolujte, zda jsou hořáky uhašeny.
- Před připojením nové plynové kartuše k zařízení zkontrolujte těsnění.

1. **PŘED** výměnou plynové kartuše zcela uzavřete otočný regulátor (8c) otočením ve směru hodinových ručiček.
2. Vyšroubujte plynovou kartuši z otočného regulátoru – **nikoli naopak**.
3. Našroubujte novou plynovou kartuši na regulátor plynu (8b) – **nikoli naopak**.

Zkouška těsnosti

VÝSTRAHA! **Nebezpečí požáru a výbuchu!**

Nesprávná manipulace s výrobkem může vést ke zranění osob a poškození výrobku.

Při přehlédnutí netěsností může dojít k nekontrolovatelným požárům, které mohou vést k vážným zraněním osob a škodám na majetku.

- Zkouška těsnosti se musí provádět velmi opatrně, venku a mimo dosah zdrojů vznícení, jako jsou elektrické spotřebiče nebo otevřený oheň a jiskry.
- Během zkoušky nekuřte.
- Všechny plameny musí být uhašeny a otočný regulátor zcela uzavřen.

Upozornění: Před prvním uvedením do provozu, před každým použitím a po každé výměně plynové kartuše zkontrolujte těsnost, zejména pokud je zjištěn zápach plynu.

1. Zkontrolujte, zda jsou všechna připojení správně spojena.
2. Před zapnutím plynového grilu naneste na spoje mýdlový roztok, abyste zjistili případné netěsnosti. Z mýdla a vlažné vody k tomu připravte slabý mýdlový roztok.
3. Otevřete zcela otočný regulátor (8c) otočením proti směru hodinových ručiček.

Upozornění: Pokud se ozve pískání, je třeba otočný regulátor okamžitě znovu uzavřít a informovat hasiče, případně technika plynových zařízení, protože mohlo dojít k poškození přípojek.

4. Zkontrolujte každou část celého plynového potrubí od plynové kartuše až po trubici hořáku nanesením malého množství mýdlového roztoku.

Upozornění: Pokud se tvoří bubliny, uzavřete otočný regulátor a zkontrolujte, zda lze únik opravit (např. přípojka není zcela uzavřená a je třeba ji pouze dotáhnout). Místo znovu zkontrolujte.

Používání

VÝSTRAHA! **Nebezpečí úrazu!**

Nesprávná manipulace s výrobkem může vést ke zranění osob a poškození výrobku.

- Postavte výrobek na dobře přístupnou, rovnou, suchou, žáruvzdornou, nehořlavou a dostatečně stabilní plochu (např. beton, zem).
- Výrobek se nesmí používat na dřevěné podlaze nebo jakékoli jiné hořlavé odstavné ploše.
- Pod výrobkem používejte vždy žáruvzdornou podložku (9).
- Při umístění výrobku dodržujte minimální vzdálenost 1 metr ve všech směrech.
- Během předehřívání nebo při silném otřesu přístroje může unikát plyn v kapalně fázi.
- Pokud vaše zařízení uniká (cítíte plyn), okamžitě jej odneste ven na dobře větrané místo bez otevřeného ohně, kde lze únik najít a opravit. Pokud chcete zkontrolovat těsnost zařízení, proveďte to venku. Nepokoušejte se hledat netěsnosti pomocí plamene, ale použijte mýdlovou vodu.

- Umístěte výrobek na požadované místo.

Upozornění: Pokud chcete výrobek umístit na trávník, nejprve na požadované místo položte dlažební kostky.

Ty poskytnou bezpečné stání.

Upozornění: Před prvním použitím omyjte grilovací rošt (7) teplou vodou a mírným mycím prostředkem.

Zapálení trubice hořáku

1. Otáčejte regulátorem plynu na plynové kartuši mírně proti směru hodinových ručiček, dokud neuslyšíte proudit plyn.

2. Po cca 1–2 sekundách zapalte plyn v trubici hořáku zapalovačem nebo zápalkou přes otvor pro zapalování a kontrolu plamene (2a) na podstavci (2) (obr. A).

3. Pokud se vám nepodaří zapálit plyn v trubici hořáku do 4 sekund (např. kvůli větru, vadnému zapalovači, zápalkám atd.), přerušte zapalování.

4. Otáčejte otočným regulátorem ve směru hodinových ručiček, až se zcela uzavře.

⚠ VÝSTRAHA! **Nebezpečí výbuchu!**

Počkejte alespoň 1 minutu, aby mohl plyn uniknout z tělesa grilu.

5. Po každém pokusu o zapálení zkontrolujte skrz otvor pro kontrolu zapálení a plamene, zda se plyn v trubici hořáku zapálil.

6. Když plameny zhasnou, okamžitě otočným regulátor zcela zavřete.

Grilování

Upozornění: Před prvním použitím výrobek rozpalte.

Zahřívejte ho na nejvyšší stupeň po dobu 15 minut bez přítomnosti pokrmu. Tím se také spálí veškerá případná rezidua výroby na povrchu.

Upozornění: Před každým použitím výrobek 2 minuty předehřívejte.

⚠ VÝSTRAHA! **Nebezpečí otravy!**

Upozorňujeme, že při tomto kroku může vznikat velké množství kouře. Chraňte sebe i ostatní osoby před vznikajícím kouřem.

⚠ VÝSTRAHA! **Nebezpečí úrazu!**

Nesprávná manipulace s výrobkem může vést ke zranění osob.

- Hrozí nebezpečí poranění vyšlehnutím plamene.
- Výrobek se velmi zahřeje. Nikdy se ho při provozu nedotýkejte holýma rukama. Pro grilování použijte vhodné rukavice.
- Tepelné záření z rozpáleného grilu se nesmí dostat k plynové kartuši a plynové hadici.

⚠ VÝSTRAHA! **Vyloučení věcných škod!**

Nesprávná manipulace s výrobkem může vést k poškození výrobku.

Upozornění: Vyhněte se předběžné přípravě výrobku, například nanášení a vypalování oleje.

1. Pokrmy ke grilování položte na grilovací rošt (7).

2. Regulací tepla pomocí otočného regulátoru (8c) zvyšujte nebo snižujte přívod plynu.

Upozornění: Výrobek může časem ztmavnout. To je způsobeno kouřem a hořením.

Demontáž

Důležité: PŘED odstraněním plynové kartuše zcela uzavřete otočným regulátorem (8c, obr. F) otočením ve směru hodinových ručiček.

- Odstraňte plynovou kartuši.
- Při demontáži výrobku postupujte v opačném pořadí.

Ukládání, čištění

⚠ VÝSTRAHA! **Nebezpečí úrazu!**

Nesprávná manipulace s výrobkem může vést ke zranění osob.

- Výrobek se velmi zahřeje. Nikdy se ho při provozu nedotýkejte holýma rukama. Pro grilování použijte vhodné rukavice.

- Před každým čištěním nechte výrobek úplně vychladnout.

⚠ VÝSTRAHA! **Vyloučení věcných škod!**

Nesprávná manipulace s výrobkem může vést k poškození výrobku.

- Nepoužívejte agresivní čisticí prostředky, kartáče s kovovými nebo nylonovými štětinami, kovové a ostré předměty na čištění jako nože, drátěnky apod. Může tím dojít k poškození povrchu.

Uskladnění

- Skladujte výrobek zcela vychladlý a odpojený od plynové kartuše.
- Pokud výrobek nepoužíváte, skladujte jej vždy suchý a čistý při pokojové teplotě.

Čištění povrchů

- Po každém použití výrobek vyčistěte.
DŮLEŽITÉ! K čištění nikdy nepoužívejte agresivní čisticí prostředky. Díly důkladně očistěte teplou vodou a jemným mycím prostředkem. Návazně je důkladně osušte.
- Odstraňte volné usazeniny na výrobku mokrou houbou.

Čištění trubice hořáku

1. Zavřete přívod plynu do grilu.
2. Pomocí baterky zkontrolujte vnitřek hořáku. Zkontrolujte také napadení pavouky a hmyzem a případně je odstraňte.
3. V případě potřeby očistěte vnější stranu hořáků vlhkým hadříkem.

Vyčištění přepravní tašky a žáruvzdorné podložky



Pokyny k likvidaci



Výrobek a obalové materiály likvidujte podle aktuálních místních předpisů. Uchovávejte obalové materiály (jako např. fóliové sáčky) nedostupné pro děti. O možnostech likvidace vysloužilého výrobku se informujte u Vaší obecní nebo městské správy. Výrobek a obaly likvidujte ekologicky.



Recyklační kód slouží ke značení různých materiálů pro proces opětovného zhodnocení (recyklace). Kód sestává ze symbolu recyklace, který má odrážet proces zhodnocení, a čísla, které označuje materiál.

Pokyny k záruce a průběhu služby

Výrobek byl vyroben s velkou péčí a za stálé kontroly. DELTA-SPORT HANDELSKONTOR GmbH poskytuje koncovým privátním zákazníkům na tento výrobek tři roky záruky od data nákupu (záruční lhůta) podle následující ustanovení. Záruka se týká pouze vad materiálu a závad ve zpracování. Záruka se nevztahuje na díly, které podléhají běžnému opotřebení, a proto je třeba je považovat za opotřebitelné díly (např. baterie), ani na křehké díly, jako jsou vypínače nebo díly ze skla.

Nároky z této záruky jsou vyloučeny, pokud výrobek byl používán neodborně nebo nedovoleným způsobem nebo nikoli v rámci stanoveného účelu určení nebo předpokládaného rozsahu používání nebo nebyla dodržena zadání v návodu k obsluze, ledaže by koncový zákazník prokázal, že existuje vada materiálu nebo došlo k chybě ve zpracování, které nevyplývají z některé výše uvedených okolností.

Nároky ze záruky lze uplatnit pouze v rámci záruční lhůty po předložení originálního pokladního dokladu. Proto si prosím uschovejte originál pokladního dokladu. Doba záruky se neprodlužuje případnými opravami na základě záruky, zákonné záruky nebo kulance. Totéž platí také pro vyměněné a opravené díly. Při reklamaci se prosím obraťte na níže uvedenou horkou linku servisu nebo se s námi spojte e-mailem. Pokud se vyskytne případ reklamace, výrobek Vám - dle naší volby - bezplatně opravíme, vyměníme nebo Vám vrátíme kupní cenu. Další práva ze záruky nevznikají.

Vaše zákonná práva, zejména nároky na zajištění záruky vůči konkrétnímu prodejci, nejsou touto zárukou omezena.

IAN: 510527_2507

 Servis Česko

Tel.: 800 143 873

E-Mail: deltasport@lidl.cz

Možné chyby

Možné chyby, jejich příčiny a opatření k odstranění, která je třeba učinit, jsou uvedeny níže.

Chyby	Možná příčina	Odstranění
Trubice hořáku se nezapaluje	Trubice hořáku (přívod vzduchu) je ucpaná	Uvolněte přívody, vyčistěte trubici hořáku
Žlutooranžové plameny a zápach plynu	Hořák (přívod vzduchu) je ucpaný	Uvolněte přívody, vyčistěte hořáky
	Nedokonalé spalování	Nutná výměna hořáku
Slabé plameny i přes nastavení maximálního výkonu	Příliš nízký průtok plynu	Obnovte správné vedení plynové hadice bez zalomení nebo ohybů
	Trubice hořáku (přívod vzduchu) je ucpaná	Uvolněte přívody, vyčistěte trubici hořáku
	Příliš nízký tlak plynu	Úplně otevřete otočný regulátor, zkontrolujte plynovou kartuši, zkontrolujte stav naplnění plynové kartuše.
Výšlehy plamene	Kapající tuk	Před vařením odkrojte přebytečný tuk
	Příliš vysoká teplota	Snížit teplotu
	Tuk ve spodní části se pálí	Vyprázdnění/vyčištění spodní části
Održení plamene	Příliš silný vítr	Najděte si místo chráněné před větrem, otočte gril
Zpětný šleh plamene	Ucpaná trubka trubice hořáku	Odkrytí nebo vyčištění trubice hořáku
Plyn uniká z plynové kartuše nebo v její blízkosti	Těsnění vadné/opotřebované	Zkontrolujte stav těsnění, v případě potřeby jej vyměňte.

Blahoželáme!

Svojím nákupom ste sa rozhodli pre kvalitný výrobok. Pred prvým použitím sa s výrobkom dôkladne oboznámte.

Pozorne si prečítajte tento návod na používanie.

Výrobok používajte len uvedeným spôsobom a na uvedený účel. Tento návod na používanie si dobre uschovajte. Pri odovzdávaní výrobku tretej osobe odovzdajte s výrobkom aj všetky podklady.

Obsah balenia (obr. A)

- 1 x plynový gril, rozložený (1-7)
- 1 x rúrka horáka (1)
- 1 x nôžka (2)
- 1 x predná časť (3)
- 1 x dolná časť (4)
- 2 x bočná časť (5a, 5b)
- 1 x vyžarovacia časť (6)
- 1 x grilovací rošt (7)
- 1 x plynová hadica (8)
- 1 x ohňovzdorná podložka (9)
- 1 x transportná taška (10)
- 1 x návod na používanie

Technické údaje

- Rozmery, sklopený: 38,2 x 22 x 5 cm (Š x H x V)
- Rozmery, rozložený: 38,2 x 22 x 15,1 cm (Š x H x V)
- Rozmery grilovacej plochy: 31,6 x 22 cm (Š x H)
- Hmotnosť: 2,8 kg
- Druh plynu: Zmes propánu a butánu
- Priemer trysiek: 0,3 mm
- Menovité tepelné zaťaženie: 2,5 kW
- Menovitý prietok: 180 g/h
- Kategória: bezprostredný tlak zmesi butánu a propánu

- Povolená plynová kartuša: max. 500 g, kartuša so závitom podľa normy EN 417 s unifikovaným palcovým závitom 7/16" - 28 (zmes butánu a propánu).

Použité symboly



Výrobok zodpovedá všetkým príslušným požiadavkám predpisov EÚ.

2218-2025: Číslo notifikovanej osoby, ktorá je zodpovedná za modul D.

PIN:

2218DQ1437



Používajte rukavice podľa usmernení OOPP (ochrana pred teplom, kategória II, napr. DIN EN 407)



Prečítajte si návod na používanie



Dátum výroby (mesiac/rok): 10/2025

Používanie podľa určenia

Tento výrobok je určený na prípravu grilovaných jedál v exteriéri pre súkromné používanie. Výrobok nie je vhodný pre komerčné účely alebo pre používanie ako ohnisko.

Bezpečnostné pokyny

- **Dôležité:** Prečítajte si návod na používanie tak, aby ste sa oboznámili s prístrojom pred tým, ako ho pripojíte na plynovú kartušu. Tento návod na používanie si dobre uschovajte pre neskoršie vyhľadanie informácií.

Nebezpečenstvo ohrozenia života!

- Nikdy nenechávajte deti bez dohľadu s obalovým materiálom. Hrozí nebezpečenstvo udusenía.
- Neprevádzkujte gril v terénnej priehlbine, pretože by sa tu mohol nazbierať uniknutý plyn.
- Nepoužívajte gril v uzavretých a/alebo obývatel'ných priestoroch, napr. budovách, stanoch, obytných prívěscoch, karavanoch, člnoch. Hrozí nebezpečenstvo ohrozenia života otravou spôsobenou oxidom uhoľnatým.
- Používajte len v exteriéri!

Nebezpečenstvo poranenia detí!

- Deti sa s výrobkom nesmú hrať. Upozornite hlavne deti na to, že výrobok nie je hračka.
- Zohľadnite prirodzenú túžbu detí hrať sa so všetkým a experimentovať. Zabráňte preto vzniku situácií a správania, ktoré nie sú v súlade s určením výrobku.
- Ak výrobok nepoužívate, uskladnite ho mimo dosahu detí.
- POZOR: prístupné časti môžu byť veľmi horúce. Malé deti sa nesmú zdržiavať v blízkosti prístroja.

Nebezpečenstvo poranenia!

- Pred použitím si prečítajte návod na používanie!

- Tento prístroj sa smie používať len s kartušou so závitom podľa normy EN 417 (s unifikovaným palcovým závitom 7/16" – 28), zmes propánu a butánu! Používajte len povolené kartuše so závitom do max. 500 g. Pokusy pripojiť iné plynové kartuše alebo fľaše môžu spôsobiť nebezpečenstvo.
- Počas prevádzky musí byť prístroj v dostatočnej vzdialenosti od horľavých materiálov.
- Nerobte na prístroji nijaké zmeny.
- Pred každým používaním výrobku skontrolujte, či nie je poškodený alebo opotrebovaný. Výrobok sa smie používať len v bezchybnom stave!
- Nepoužívajte nijaký prístroj, ktorý je netesný, poškodený alebo nie je riadne prevádzkyschopný.
- Nepoužívajte nijaký prístroj s poškodenými alebo opotrebovanými tesneniami.
- Pri grilovaní nenoste príliš široké oblečenie, dlhé vlasy si vzadu zviažte.
- UPOZORNENIE! Tento gril je počas prevádzky veľmi horúci a nesmie sa ním pohybovať!
- UPOZORNENIE! Deti a domáce zvieratá držte mimo dosahu!
- K horúcim častiam udržiajte dostatočnú vzdialenosť, pretože v opačnom prípade každý kontakt môže viesť k najťažším popáleninám.
- Používajte vždy grilovacie náradie s dlhými rukoväťami, odolnými voči teplu.
-  Vždy noste rukavice na grilovanie alebo kuchynské rukavice. Používajte rukavice podľa usmernení OOPP (ochrana pred teplom kategória II, napr. DIN EN 407).

- Výrobok nenechávajte počas prevádzky bez dohľadu.
- Buďte vždy pozorní a vždy dávajte pozor na to, čo robíte.
- Počas používania môže z výrobku kvapkať horúci tuk. Udržujte dostatočný odstup, pretože v opačnom prípade hrozia popáleniny najťažšieho stupňa.
- Nepoužívajte výrobok, ak ste nesústredený alebo unavený, príp. ak ste pod vplyvom drog, alkoholu alebo liekov. Už aj krátky okamih nepozornosti pri používaní výrobku môže viesť k vážnym poraneniam.

Nebezpečenstvo požiaru a explózie!

- Kontrolujte pravidelne plynovú hadicu na netesnosti!
- Pri úniku plynu hrozí nebezpečenstvo požiaru alebo výbuchu.
- Vymeňte opotrebované plynové hadice!
- Majte pripravený hasiaci prístroj a lekárničku, aby ste v prípade náhody alebo požiaru boli pripravení.
- Dbajte na to, aby ste po každom použití uzavreli prívod plynu.
- Nechajte gril pred pripojením novej plynovej kartuše úplne vychladnúť.
- Skontrolujte, či sú namontované tesnenia medzi prístrojom a plynovou kartušou a sú v dobrom stave pred tým, ako pripojíte plynovú kartušu.
- Prístroj prevádzkujte len na vodorovnom povrchu.
- Prístroj prevádzkujte len v priestoroch chránených pred vetrom.
- Výrobok postavte tak, aby bol vzdialený od ľahko zápalných materiálov minimálne 1 m.

Zabránenie vecným škodám!

- Nikdy si nesadajte a ani nestúpajte na výrobok.
- Výrobok nepoužívajte, keď chýbajú diely, sú poškodené alebo opotrebované.

Montáž (obr. B–E)

1. Položte jednotlivé diely výrobku na rovný a mäkký podklad. (Upozornenie: Postavenie na tvrdom povrchu môže viesť k poškrabaniu výrobku a podlahy!)
2. Zmontujte všetky diely výrobku podľa obr. B–E.

Poznámka: Dbajte na správne zloženie jednotlivých dielov.

Poznámka: Grilovací rošt je možné používať z oboch strán.

Pred uvedením do prevádzky

VAROVANIE! **Nebezpečenstvo požiaru a explózie!**

- Neodborná manipulácia s výrobkom môže viesť k poraneniam osôb ako aj poškodeniam výrobku.
- Pripojenie a výmena plynovej kartuše sa musia vykonávať v exteriéri mimo dosahu zápalných zdrojov.
- Kontrolujte pravidelne plynovú hadicu na netesnosti!

Výrobok sa smie uviesť do prevádzky len vtedy, keď

- je plynová hadica vedená bez zalomení a kontaktu s inými komponentami.
- môžete použiť nepoškodenú plynovú kartušu (nie je súčasťou dodávky).
- plynová kartuša zodpovedá predpísanej špecifikácii.

Ak jeden z týchto bodov nie je splnený, potom musíte od prevádzky upustiť.

Pripojenie plynovej kartuše (obr. F)

- Plynové kartuše sa musia pripájať v exteriéri a mimo dosahu všetkých možných zdrojov zapalovania, ako otvorených plameňov, zapalovacích plameňov, elektrických varičov a mimo dosahu iných osôb.
- Zabráňte tomu, aby bola plynová hadica vystavená točivým pohybom!

1. Otočte plynové pripojenie (8a) plynovej hadice (8) v smere pohybu hodinových ručičiek na koniec rúrky horáka (1).

Poznámka: Koniec by mal napevno priliehať bez toho, aby bolo na to potrebné použiť veľa sily.

2. Točením v smere pohybu hodinových ručičiek úplne uzavrite otočný regulátor (8c) **PRED** pripojením plynovej kartuše.

3. Natočte kartušu na plynový regulátor (8b) - **nie naopak**.

Výmena plynovej kartuše (obr. F)

- Plynové kartuše sa musia vymieňať v exteriéri a mimo dosahu všetkých možných zdrojov zapalovania, ako otvorených plameňov, zapalovacích plameňov, elektrických varičov a mimo dosahu iných osôb!
- Zabráňte tomu, aby bola plynová hadica vystavená točivým pohybom!
- Skontrolujte, či je kartuša pred výmenou prázdna (potraste ňou, aby ste počuli, či v nej nečľapká tekutina).

- Skontrolujte, či sú pred uvoľnením plynovej kartuše alebo plynovej fľaše zhasnuté horáky.
- Skontrolujte tesnenia pred pripojením novej plynovej kartuše na prístroj.

1. Točením v smere pohybu hodinových ručičiek úplne uzavrite otočný regulátor (8c) **PRED** výmenou plynovej kartuše.

2. Odtáčajte kartušu z otočného regulátora - **nie naopak**.

3. Zatočte novú kartušu na plynový regulátor (8b) - **nie naopak**.

Skúška tesnosti

VAROVANIE! **Nebezpečenstvo požiaru a explózie!**

Neodborná manipulácia s výrobkom môže viesť k poraniam osôb ako aj poškodeniam výrobku.

Ak sa prehliadnu miesta úniku plynu, môžu vzniknúť nekontrolovateľné požiare vedúce k veľkým vecným škodám a vážnym poraniam.

- Skúška tesnosti sa musí vykonať veľmi dôkladne v exteriéri mimo zápalných zdrojov, ako sú elektrické zariadenia alebo otvorený plameň či iskry.
- Počas skúšky nefajčite.
- Všetky plamene musia byť zhasnuté a otočný regulátor úplne zatvorený.

Poznámka: Skontrolujte plynotesnosť pred prvým uvedením do prevádzky, pred každým použitím a po každej výmene plynovej kartuše, a to predovšetkým, ak cítite zápach plynu.

1. Skontrolujte, či sú všetky prípoje riadne spojené.

2. Na zistenie možných miest úniku plynu naneste pred zapnutím plynového grilu mydlový roztok na prípoje. Za týmto účelom si pripravte riedky mydlový roztok z mydla a letnej vody.

3. Točením proti smeru pohybu hodinových ručičiek úplne otvorte otočný regulátor (8c).

Poznámka: Ak by ste počuli pískavý zvuk, musí sa otočný regulátor okamžite znovu zavrieť a musíte o tom informovať požiarnikov, resp. technika plynových zariadení, pretože prípoje sú možno poškodené.

4. Skontrolujte všetky miesta celého plynovodného systému od plynovej kartuše až k rúrke horáka tak, že na ne nanesiete trochu mydlového roztoku.

Poznámka: Ak sa tvoria bublinky, zavrite otočný regulátor a skontrolujte, či je možné netesnosť opraviť (napr. nejaké pripojenie nie je úplne uzavreté a spoj treba len dotiahnuť). Znovu toto miesto skontrolujte.

Používanie

VAROVANIE! **Nebezpečenstvo poranenia!**

Neodborná manipulácia s výrobkom môže viesť k poraniam osôb ako aj poškodeniam výrobku.

- Výrobok postavte na dobre prístupnú, rovnú, suchú, teplovzdornú, nehorľavú a dostatočne stabilnú plochu (napr. betónová podlaha, zem).
- Výrobok sa nesmie nikdy používať na drevenej podlahe alebo inom horľavom stojisku.
- Pod výrobok používajte stále ohňovzdornú podložku (9).

- Pri umiestnení výrobku dodržte minimálny odstup 1 m smerom do všetkých strán.
- Počas predhrievania, alebo ak silno zatrasiete prístrojom, môže plyn vytiecť v tekutom skupenstve.
- Ak váš prístroj netesní (cítiť zápach plynu), okamžite ho vynesť von na dobre vetrané miesto bez ohňa, kde sa dá netesnosť nájsť a opraviť. Ak chcete hľadať na prístroji netesnosti, robte to v exteriéri. Nepokúšajte sa hľadať netesnosti pomocou plameňa, ale použite mydlovú vodu.

- Postavte výrobok na želané miesto.

Poznámka: Ak chcete postaviť výrobok na trávnik, položte najskôr na želané miesto dlaždice. Tieto zabezpečia bezpečnú pozíciu.

Poznámka: Pred prvým používaním umyte grilovací rošt (7) teplou vodou a jemným prostriedkom na umývanie.

Zapálenie rúrky horáka

1. Potočte plynový regulátor na plynovej kartuši mierne proti smeru pohybu hodinových ručičiek, kým nebudete počuť prúdenie plynu.
2. Zapáľte plyn v rúrke horáka po cca 1-2 sekundách zapalovačom alebo zápalkou cez dierku na zapalovanie a kontrolu plameňa (2a) na nôžke (2) (obr. A).
3. Ak sa vám do 4 sekúnd nepodarí zapáliť plyn v rúrke horáka (napr. kvôli vetru, chybnému zapalovaču, zápalkе atď.), prerušte zapalovanie.
4. Úplne uzavrite otočný regulátor otáčaním v smere pohybu hodinových ručičiek.

VAROVANIE! **Nebezpečenstvo explózie**

Počakajte minimálne 1 minútu, aby plyn stihol uniknúť z telesa grilu.

5. Po každom pokuse o zapálenie skontrolujte cez dierku na zapalovanie a kontrolu plameňa, či sa plyn v rúrke horáka zapálil.
6. Ak plamene zmiznú, bezodkladne úplne uzavrite otočný regulátor.

Grilovanie

Poznámka: Pred prvým používaním výrobok vyhrejete. Rozhorúčte ho na najvyššom stupni po dobu 15 minút bez potravín na grilovanie. Takto sa na povrchu spália aj prípadné zvyšky z výroby.

Poznámka: Pred každým používaním predhrejete výrobok 2 minúty.

VAROVANIE! **Nebezpečenstvo otravy!**

Dávajte pozor, pretože pri tom pracovnom kroku môže vzniknúť veľa dymu. Tak vy, ako aj iné osoby stojte v dostatočnej vzdialenosti od tvoriaceho sa dymu.

VAROVANIE! **Nebezpečenstvo poranenia!**

Neodborná manipulácia s výrobkom môže viesť k poraniam osôb.

- Kvôli možnému vzbĺknutiu plameňa hrozí nebezpečenstvo poranenia.
- Výrobok bude veľmi horúci. Počas prevádzky sa ho nikdy nedotýkajte holými rukami. Používajte vhodné rukavice na grilovanie.

- Tepelné vyžarovanie horúceho grilu nesmie zasahovať plynovú kartušu ani plynovú hadicu.

UPOZORNENIE! **Zabránenie vecným škodám!**

Neodborná manipulácia s výrobkom môže viesť k poškodeniam výrobku.

Poznámka: Vyhnite sa predpríprave výrobku, ako napr. tomu, že ho natriete a vypálite olejom.

1. Jedlo na grilovanie položte na grilovací rošt (7).
2. Regulujte teplo pomocou otočného regulátora (8c) zväčšením alebo znížením prívodu plynu.

Poznámka: Časom môže výrobok stmavnúť. Je to spôsobené dymom a spáleninami.

Demontáž

Dôležité: Točením v smere pohybu hodinových ručičiek úplne uzavrite otočný regulátor (8c, obr. F) **PRED** vybraním plynovej kartuše.

- Vyberte kartušu.
- Pri demontáži výrobku postupujte v opačnom poradí.

Skladovanie, čistenie

VAROVANIE! **Nebezpečenstvo poranenia!**

Neodborná manipulácia s výrobkom môže viesť k poraniam osôb.

- Výrobok bude veľmi horúci. Počas prevádzky sa ho nikdy nedotýkajte holými rukami. Používajte vhodné rukavice na grilovanie.
- Výrobok pred každým čistením nechajte úplne vychladnúť.

UPOZORNENIE! **Zabránenie vecným škodám!**

Neodborná manipulácia s výrobkom môže viesť k poškodeniam výrobku.

- Nepoužívajte agresívne čistiace prostriedky, kefy s kovovými alebo nylonovými štetinami, kovové alebo ostré predmety na čistenie ako nôž, kovové špongie a pod. Mohli by ste nimi poškodiť povrch.

Skladovanie

- Skladujte výrobok úplne vychladnutý a odpojený od plynovej kartuše.
- Pri nepoužívaní skladujte výrobok vždy suchý a čistý pri izbovej teplote.

Čistenie povrchu

- Po každom použití výrobok očistite.
DÔLEŽITÉ! Výrobok nikdy nečistite ostrými čistiacimi prostriedkami. Jednotlivé časti dôkladne vyčistite v teplej vode s jemným umývacím prostriedkom. Nakoniec ich dôkladne vysušte.
- Odstráňte voľné usadeniny na výrobku mokrou špongiou.

Čistenie rúrky horáka

1. Uzavríte prívod plynu do grilu.
2. Preverte pomocou vreckovej lampy vnútro horáka. Skontrolujte tiež, či tam nie sú pavúky a hmyz, a v prípade potreby ich odstráňte.
3. V prípade potreby vyčistite vonkajšiu stranu horáka vlhkou textíliou.

Čistenie transportnej tašky a ohňovzdornej podložky.



Pokyny k likvidácii



Výrobok a obalový materiál zlikvidujte podľa aktuálnych miestnych predpisov. Obalový materiál (ako napr. fóliové vrecká) uschovajte mimo dosahu detí. Ďalšie informácie o možnostiach likvidácie zastaraného výrobku dostanete na svojej obecnej alebo mestskej správe. Výrobok a obal zlikvidujte ekologicky.



Recyklačný kód slúži na označenie rôznych materiálov za účelom vrátenia do kolobehu opätovného používania (recyklácia). Kód pozostáva z recyklačného symbolu pre zobrazenie kolobehu opätovného používania a čísla, ktoré označuje materiál.

Pokyny k záruke a priebehu servisu

Výrobok bol vyrobený veľmi starostlivo a pod stálou kontrolou. Na tento výrobok poskytuje DELTA-SPORT HANDELSKONTOR GmbH súkromným koncovým užívateľom trojročnú záruku odo dňa kúpy (záručná lehota) po splnení nasledovných podmienok. Záruka platí len na chyby materiálu a spracovania. Záruka sa nevzťahuje na diely, ktoré podliehajú bežnému opotrebovaniu a preto sa považujú za diely podliehajúce opotrebovaniu (napr. batérie) alebo krehké diely, ako sú spínače alebo diely vyrobené zo skla.

Nároky z tejto záruky zanikajú, keď sa výrobok používal neodborne alebo nesprávne, mimo určenia na používanie alebo určeného rozsahu používania alebo neboli dodržané pokyny návodu na obsluhu, s výnimkou, že koncový užívateľ preukáže, že ide o chybu materiálu alebo spracovania, ktorá nebola spôsobená niektorou z hore uvedených okolností.

Záruku je možné uplatniť len počas záručnej lehoty po predložení originálu pokladničného dokladu. Originál pokladničného dokladu preto prosím uschovajte. Záručná doba sa kvôli prípadným záručným opravám, zákonnej záruke alebo ako obchodné gesto nepredlžuje. Platí to aj pre vymenené a opravené diely. Pri reklamáciách sa prosím najskôr obráťte na dole uvedenú Service-Hotline alebo sa s nami spojte prostredníctvom e-mailu. Ak sa jedná o záručný prípad, výrobok – podľa našej voľby – bezplatne opravíme, vymeníme alebo vrátime kúpnu cenu. Ďalšie práva zo záruky nevyplývajú. Vaše zákonné práva, hlavne nároky na záručné plnenie voči príslušnému predajcovi, nie sú touto zárukou obmedzené.

IAN: 510527_2507

 Servis Slovensko

Tel.: 0850 232001

E-Mail: deltasport@lidl.sk

Možné závady

V ďalšom texte popisujeme možné závady, ich príčiny a opravu.

Závada	Možné príčiny	Odstránenie
V rúrke horáka sa nezapáli plameň	Rúrka horáka (vstup vzduchu) je blokována	Uvoľnite vstupy vzduchu, vyčistite rúrku horáka
Plamene sú žlté/oranžové a cítiť zápach plynu	Horák (vstup vzduchu do horáka) je blokovaný	Uvoľnite vstupy vzduchu, vyčistite horák/horáky
	neúplné spaľovanie	Je nutná výmena horáka
Plamene sú napriek nastaveniu najvyššieho výkonu slabé	Príliš malý tok plynu	Znovu napravte vedenie plynovej hadice tak, aby sa nelámala a nemala ohnuté miesta
	Rúrka horáka (vstup vzduchu) je blokována	Uvoľnite vstupy vzduchu, vyčistite rúrku horáka
	Príliš malý tlak plynu	Otvorte úplne otočný regulátor, skontrolujte plynovú kartušu, skontrolujte stav naplnenia plynovej kartuše
Vzblknutý plameň	Tuk kvapkajúci nadol	Prebytočný tuk pred začiatkom prípravy potraviny odrežte
	Príliš vysoká teplota	Znížte teplotu
	Tuk v dolnej časti horí	Vyprázdnite/vyčistite dolnú časť
Zhasnutie plameňa	Príliš silný vietor	Vyhľadajte miesto chránené pred vetrom, otočte gril inak
Spätný plameň	Rúrka horáka je blokována	Uvoľnite alebo vyčistite rúrku horáka
Plyn uniká pri plynovej kartuši, resp. v oblasti okolo	Tesnenie je chybné/opotrebované	Skontrolujte stav tesnenia, resp. ho vymeňte.

¡Enhorabuena!

Con su compra se ha decidido por un artículo de gran calidad. Familiarícese con el artículo antes de usarlo por primera vez.



Para ello, lea detenidamente las siguientes instrucciones de uso.

Use el artículo solo de la forma descrita y para los campos de aplicación indicados. Conserve estas instrucciones de uso a buen recaudo. Entregue todos los documentos en caso de traspasar el artículo a terceros.

Contenido de suministro (fig. A)

- 1 barbacoa de gas, desmontada (1-7)
- 1 tubo del quemador (1)
- 1 panel de pie (2)
- 1 panel de cabeza (3)
- 1 panel inferior (4)
- 2 panel lateral (5a, 5b)
- 1 panel radiante (6)
- 1 rejilla para asar (7)
- 1 manguera de gas (8)
- 1 base ignífuga (9)
- 1 bolsa de transporte (10)
- 1 instrucciones de uso

Datos técnicos

- Medidas, plegada: 38,2 x 22 x 5 cm (An x P x Al)
- Medidas, desplegada: 31,6 x 22 x 15,1 cm (An x P x Al)
- Medidas de la barbacoa: 31,6 x 22 cm (An x P)
- Peso: 2,8 kg
- Tipo de gas: mezcla de propano y butano
- Diámetro de la boquilla: 0,3 mm
- Potencia térmica nominal: 2,5 kW

- Caudal nominal: 180 g/h
- Categoría: presión inmediata de la mezcla de propano y butano
- Cartucho de gas permitido: cartucho de gas enroscado de máx. 500 g conforme a la norma EN417 con rosca UNEF de 7/16" - 28 (mezcla de propano y butano)

Símbolos empleados



El artículo cumple con todos los requisitos de la UE pertinentes.

2218-2025: Número del organismo notificado responsable del módulo D.

PIN:

2218DQ1437



Emplee los guantes conforme a las normativas relativas a los equipos de protección individual (protección térmica de categoría II, p. ej., DIN EN 407)



Leer las instrucciones de uso



Fecha de fabricación (mes/año): 10/2025

Uso conforme al fin previsto

Este artículo ha sido diseñado para preparar alimentos a la barbacoa en exteriores y es de uso privado. El artículo no es apto para usos comerciales o para emplearlo como fogón.

Indicaciones de seguridad

- **Importante:** lea atentamente estas instrucciones de uso para familiarizarse con el dispositivo antes de conectarlo al cartucho de gas. Guarde bien estas instrucciones de uso para su consulta futura.

¡Peligro de muerte!

- No deje a los niños en ningún momento sin vigilancia con el material de embalaje. Existe peligro de asfixia.
- No use la barbacoa en una bajada ya que podría acumularse el gas que sale aquí.
- No use la barbacoa en un espacio cerrado y/o habitable, p. ej., vivienda, tienda de campaña, caravana, autocaravana, embarcación. Peligro de envenenamiento mortal por monóxido de carbono.
- ¡De uso exclusivo en exteriores!

¡Peligro de lesiones para niños!

- Los niños no deben jugar con el artículo. Advierta especialmente a los niños que este artículo no es un juguete.
- No olvide que los niños poseen un instinto natural para jugar y experimentar con las cosas. Evite las situaciones y comportamientos que no estén previstos para el artículo.
- El artículo debe guardarse alejado del alcance de los niños cuando no se esté usando.
- **PRECAUCIÓN:** hay piezas accesibles que se pueden poner muy calientes. Mantener el dispositivo alejado de los niños pequeños.

¡Peligro de lesiones!

- ¡Lea las instrucciones de uso antes de usarlo!
- Este dispositivo debe ser empleado únicamente con un cartucho de gas enroscado EN417 (rosca UNEF 7/16" - 28) para mezcla de propano y butano. Emplee únicamente cartuchos de gas enroscados homologados de un máx. de 500 g. Puede resultar peligroso intentar conectar cartuchos o bombonas de gas de otro tipo.
- El dispositivo debe mantenerse alejado de los materiales inflamables durante el funcionamiento.
- No realizar modificaciones al dispositivo.
- Compruebe si el artículo presenta daños o signos de desgaste antes de cada uso. ¡El artículo solo debe ser usado si se encuentra en perfecto estado!
- No emplee ningún dispositivo que presente fugas, esté dañado o no funcione correctamente.
- No emplee ningún dispositivo con las juntas desgastadas o dañadas.
- No lleve puesta ropa amplia y recójase el pelo mientras use la barbacoa.
- ¡ATENCIÓN! ¡Esta barbacoa se calentará mucho, no la mueva durante su utilización!
- ¡ATENCIÓN! ¡No deje la barbacoa al alcance de los niños y animales domésticos!
- Mantenga una distancia suficiente a las piezas calientes, ya que cualquier contacto con ellas podría provocar quemaduras muy graves.

- Emplee siempre cubiertos para barbacoa con asas largas y resistentes al calor.
-  Utilice siempre guantes de cocina o para barbacoa. Emplee los guantes conforme a las normativas relativas a los equipos de protección individual (protección térmica de categoría II, p. ej., DIN EN 407).
- No deje el artículo sin vigilancia durante el uso.
- Preste atención en todo momento y tenga cuidado siempre con lo que hace.
- Durante el uso puede gotear grasa caliente del artículo. Mantenga una distancia suficiente ya que de lo contrario podrían producirse quemaduras muy graves.
- No emplee el artículo si se siente cansado o desconcentrado o si está bajo la influencia del alcohol, drogas o medicamentos. Solo un momento de descuido durante el uso del artículo puede provocar lesiones graves.

¡Peligro de incendio y explosión!

- ¡Compruebe con regularidad si la manguera de gas presenta fugas!
- De la salida de gas se deriva peligro de incendio y explosión.
- ¡Sustituir las mangueras de gas desgastadas!
- Tenga preparados un extintor y un botiquín de primeros auxilios para poder actuar en caso de accidente o incendio.
- Tenga cuidado de cerrar la alimentación de gas después de cada uso.

- Deje que la barbacoa se enfríe completamente antes de poner un cartucho de gas nuevo.
- Compruebe que las juntas entre el dispositivo y el cartucho de gas están presentes y se encuentran en buen estado antes de conectar el cartucho de gas.
- Emplee el dispositivo siempre sobre una superficie horizontal.
- Emplee la barbacoa solo en lugares protegidos del viento.
- Ponga el artículo de forma que esté alejado como mín. 1 m de materiales fácilmente inflamables.

¡Prevención de daños materiales!

- No se siente ni se ponga encima del artículo.
- No emplee el artículo si le faltan piezas o estas están defectuosas o desgastadas.

Montaje (fig. B-E)

1. Coloque las piezas del artículo sobre una superficie plana y blanda.
(Atención: montar el artículo sobre superficies duras podrían arañar el artículo y el suelo).
2. Monte todas las piezas del artículo como se muestra en las fig. B-E.

Nota: tenga cuidado de montar los componentes correctamente.

Nota: La parrilla se puede utilizar por ambos lados.

Antes de la puesta en funcionamiento

¡ADVERTENCIA! ¡Peligro de incendio y explosión!

- El manejo incorrecto del artículo puede provocar lesiones a personas y daños al artículo.

- La conexión y el cambio del cartucho de gas deben realizarse al aire libre lejos de cualquier fuente de ignición.
- ¡Comprobar con regularidad si la manguera de gas presenta fugas!

El artículo solo debe ponerse en servicio si

- la manguera de gas está tendida sin torceduras y sin contacto con otros componentes.
- Puede usar un cartucho de gas en perfecto estado (no incluido en el contenido de suministro).
- El cartucho de gas cumple la especificación prescrita.

Si no se cumple uno de estos puntos, deberá abstenerse de usarla.

Conexión del cartucho de gas (fig. F)

- Conecte los cartuchos de gas al aire libre y alejados de cualquier fuente de ignición como llamas descubiertas, llamas piloto, aparatos de cocina eléctricos y otras personas.
- ¡Se debe evitar someter a esfuerzos por torsión la manguera de gas!

1. Gire la conexión de gas (8a) de la manguera de gas (8) en sentido horario en el extremo del tubo del quemador (1).

Nota: el extremo debe quedar bien colocado sin aplicar demasiada fuerza.

2. Cierre el regulador giratorio (8c) completamente girándolo en sentido horario **ANTES** de conectar el cartucho de gas.
3. Gire el cartucho de gas en el regulador de gas (8b) - **no al revés.**

Sustitución del cartucho de gas (fig. F)

- Cambie los cartuchos de gas al aire libre y alejados de cualquier fuente de ignición como llamas descubiertas, llamas piloto, aparatos de cocina eléctricos y otras personas.
- ¡Se debe evitar someter a esfuerzos por torsión la manguera de gas!
- Compruebe que el cartucho está vacío antes de cambiarlo (sacúdalo para oír si se mueve el líquido).
- Compruebe que los quemadores están apagados antes de soltar el cartucho o la botella de gas.
- Compruebe las juntas antes de conectar un cartucho de gas nuevo al dispositivo.

1. Cierre el regulador giratorio (8c) completamente girándolo en sentido horario **ANTES** de cambiar el cartucho de gas.
2. Gire el cartucho de gas para extraerlo del regulador giratorio - **no al revés.**
3. Gire el cartucho de gas nuevo en el regulador de gas (8b) - **no al revés.**

Comprobación de la estanqueidad

⚠ ¡ADVERTENCIA!
¡Peligro de incendio y explosión!

El manejo incorrecto del artículo puede provocar lesiones a personas y daños al artículo.

Si se pasan por alto fugas, podrían producirse incendios incontrolables que podrían provocar lesiones y daños materiales graves.

- La comprobación de la estanqueidad debe realizarse de forma minuciosa, en el exterior y alejada de fuentes de ignición como dispositivos eléctricos o llamas y chispas descubiertas.
- No fume durante la comprobación.
- Deben apagarse todas las llamas y los reguladores giratorios estar completamente cerrados.

Nota: compruebe la estanqueidad del gas antes de la primera puesta en funcionamiento, antes de cada uso y después de cambiar el cartucho de gas, especialmente si nota la presencia de olor a gas.

1. Compruebe que todas las conexiones estén bien unidas.
2. Antes de encender la barba-coa de gas aplique una solución jabonosa sobre las conexiones para detectar posibles fugas. Prepare para ello una solución jabonosa ligera de agua templada y jabón.
3. Abra el regulador giratorio (8c) completamente girándolo en sentido antihorario.

Nota: si se oye un silbido, el regulador giratorio deberá cerrarse de nuevo de inmediato y avisar a los bomberos o, en su caso, a un técnico en instalaciones de gas, ya que las conexiones podrían estar dañadas.

4. Compruebe todos los puntos del sistema de tuberías de gas desde el cartucho hasta el tubo del quemador aplicando un poco de solución jabonosa.

Nota: en el caso de que se formen burbujas, cerrar el regulador giratorio y comprobar si se puede subsanar la falta de estanqueidad (p. ej., una conexión no está bien cerrada y solo hay que apretarla). Vuelva a comprobar el lugar.

Uso

¡ADVERTENCIA! ¡Peligro de lesiones!

El manejo incorrecto del artículo puede provocar lesiones a personas y daños al artículo.

- Coloque el artículo sobre una superficie fácilmente accesible, plana, seca, resistente al calor, incombustible y con una estabilidad suficiente (p. ej., suelos de hormigón o de tierra).
- El artículo no debe emplearse bajo ningún concepto sobre un suelo de madera u otra superficie inflamable.
- Coloque siempre la base ignífuga debajo del artículo (9).
- Mantenga una distancia mínima de 1 m en todas las direcciones cuando coloque el artículo.
- Es posible que salga gas en fase líquida al precalentar o si el dispositivo se sacude con fuerza.
- Si el dispositivo no está estanco (olor a gas), sáquelo inmediatamente al exterior a un lugar bien ventilado y sin llamas, en el que se pueda buscar y eliminar la fuga. Si desea comprobar si el dispositivo presenta fugas, hágalo en el exterior. No intente localizar las fugas con una llama, emplee agua jabonosa.

- Coloque el artículo en el lugar deseado.

Nota: si desea colocar el artículo sobre el césped, ponga primero adoquines en el lugar deseado.

Estos garantizarán un apoyo seguro.

Nota: lave la rejilla para asar (7) antes del primer uso con agua templada y detergente suave.

Encendido del tubo del quemador

1. Gire el regulador de gas del cartucho ligeramente en sentido antihorario hasta que se oiga que sale gas.
2. Encienda el gas en el tubo del quemador después de aprox. 1-2 segundos con un encendedor o un fósforo por el orificio de control de encendido o de la llama (2a) en el panel de pie (2) (fig. A).
3. Interrumpa el encendido si no puede encender el gas en el tubo del quemador en un espacio de 4 segundos (p. ej., debido al viento, que el encendedor esté defectuoso, el fósforo, etc.).
4. Cierre completamente el regulador giratorio girándolo en sentido horario.

¡ADVERTENCIA! ¡Peligro de explosión!

Espere como mín. 1 minuto para que el gas pueda escapar del cuerpo de la barbacoa.

5. Compruebe empleando el orificio de control de encendido o de la llama después de cada intento de encenderlo, si el gas en el tubo del quemador se ha encendido.

6. Cierre el regulador giratorio inmediatamente completamente girándolo si las llamas se apagan.

Asar

Nota: caliente el artículo antes del primer uso.

Caliéntelo al nivel máximo durante 15 minutos sin alimentos. De este modo se quemarán también los posibles restos de la producción de las superficies.

Nota: caliente el artículo durante 2 minutos antes de cada uso.

¡ADVERTENCIA! ¡Peligro de intoxicación!

Tenga cuidado ya que durante este paso de trabajo se puede generar mucho humo. Manténganse usted y las demás personas alejadas del humo que se forme.

¡ADVERTENCIA! ¡Peligro de lesiones!

El manejo incorrecto del artículo puede provocar lesiones a personas.

- Existe peligro de lesiones por la posible formación de llamas.
- El artículo se calienta mucho. No lo toque bajo ningún concepto con las manos desprotegidas mientras se esté usando. Emplee guantes de barbacoa adecuados.
- La radiación térmica de la barbacoa caliente no debe alcanzar ni el cartucho ni la manguera de gas.

¡ATENCIÓN! ¡Prevención de daños materiales!

El manejo incorrecto del artículo puede provocar daños al mismo.

Nota: no aplique tratamientos previos al artículo, como, p. ej., la aplicación y quema de aceite.

1. Ponga los alimentos en la rejilla para asar (7).
2. Regule el calor con el regulador giratorio (8c) para aumentar o reducir la alimentación de gas.

Nota: el artículo puede oscurecerse con el paso del tiempo. Esto se debe al humo y las quemaduras.

Desmontaje

Importante: cierre el regulador giratorio (8c, fig. F) completamente girándolo en sentido horario **ANTES** de retirar el cartucho de gas.

- Retire el cartucho de gas.
- Para el desmontaje del artículo proceda en orden inverso.

Almacenamiento, limpieza

¡ADVERTENCIA! ¡Peligro de lesiones!

El manejo incorrecto del artículo puede provocar lesiones a personas.

- El artículo se calienta mucho. No lo toque bajo ningún concepto con las manos desprotegidas mientras se esté usando. Emplee guantes de barbacoa adecuados.
- Deje que el artículo se enfríe completamente antes de limpiarlo.

¡ATENCIÓN! ¡Prevención de daños materiales!

El manejo incorrecto del artículo puede provocar daños al mismo.

- No use detergentes agresivos, cepillos con cerdas de metal o nailon, objetos de limpieza afilados o metálicos como cuchillos, esponjas de metal o similares. Estos podrían dañar la superficie.

Almacenamiento

- Guarde el artículo completamente frío y separado del cartucho de gas.
- Si no va a utilizarlo, almacene siempre el artículo seco y limpio a temperatura ambiente.

Limpieza de las superficies

- Limpie el artículo después de cada uso.
¡IMPORTANTE! No lo limpie nunca con productos de limpieza agresivos. Limpie las piezas bien con agua templada y un detergente suave. Séquelas cuidadosamente a continuación.
- Elimine los depósitos sueltos del artículo con una esponja húmeda.

Limpieza del tubo del quemador

1. Cierre la alimentación de gas a la barbacoa.
2. Examine el interior del quemador con ayuda de una linterna. Compruebe también si hay insectos o arañas y elimínelos, si es necesario.
3. Limpie el lado exterior de los quemadores con un paño húmedo si es necesario.

Limpieza de la bolsa de transporte y la base ignífuga



Indicaciones para la eliminación



Elimine el artículo y los materiales de embalaje conforme a la correspondiente normativa local vigente. Guarde el material de embalaje (como, p. ej., las bolsas de plástico) fuera del alcance de los niños. En su administración local o municipal podrá obtener más información sobre la eliminación del artículo usado. Elimine el artículo y el embalaje de forma respetuosa con el medio ambiente.



El código de reciclaje se emplea para señalar los diferentes materiales para su retorno al ciclo de reciclaje. El código se compone de un símbolo de reciclaje para el ciclo de aprovechamiento y un número que señala el material.

Indicaciones relativas a la garantía y la gestión de servicios

El artículo ha sido fabricado con gran esmero y sometido a controles constantes. Para el mismo, DELTA-SPORT HANDELSKONTOR GmbH ofrece a los clientes finales particulares una garantía de tres años a contar desde la fecha de compra (periodo de garantía) con arreglo a las condiciones que se exponen a continuación. La garantía tiene validez únicamente para fallos del material y fabricación. La garantía no cubre las piezas sometidas a un desgaste normal y se consideren por ello piezas de desgaste (p. ej., pilas) así como tampoco a piezas frágiles como interruptores o piezas fabricadas en vidrio o cristal.

Se excluyen derechos derivados de esta garantía, si se ha realizado un uso incorrecto o abusivo del artículo o que no se encuentre dentro del marco del uso o ámbito de uso previstos o si no se ha observado lo recogido en el manual de instrucciones, a no ser que el cliente final demuestre que existen fallos del material o fabricación no derivados de una de las circunstancias expuestas anteriormente.

Las demandas derivadas de la garantía sólo podrán presentarse dentro del periodo de garantía exhibiendo el comprobante de compra original. Le rogamos, por ello, que conserve el comprobante de compra original. El periodo de garantía no se verá prolongado por ningún tipo de reparación realizada con motivo de la garantía, la garantía legal o como gesto de buena voluntad. Esto se aplica también a las piezas sustituidas o reparadas.

Por favor, dirija sus quejas primero a la línea telefónica del servicio de atención al cliente que se indica a continuación o póngase en contacto con nosotros por correo electrónico. Si el caso está cubierto por la garantía, a nuestra elección, repararemos o cambiaremos gratuitamente el artículo o le restituiremos el precio de compra del mismo. De la garantía no se derivan otros derechos.

Esta garantía no limitará sus derechos legales, especialmente los derechos de garantía frente al vendedor correspondiente.

IAN: 510527_2507

ES Servicio España
Tel.: 900 984 989
E-Mail: deltasport@lidl.es

Posibles fallos

A continuación se enumeran posibles fallos, sus causas y la solución.

Fallo	Causa posible	Solución
El tubo del quemador no se enciende	Tubo del quemador (entrada de aire) bloqueado	Liberar las entradas, limpiar el tubo del quemador
Llamas amarillas/naranjas y olor a gas	(Entrada de aire) del quemador bloqueada	Liberar las entradas, limpiar los quemadores
	Combustión incompleta	Es necesario cambiar el quemador
Llama débil a pesar de estar ajustado a la máxima potencia	Flujo de gas insuficiente	Restablecer el tendido correcto de la manguera de gas sin torceduras o codos
	(Entrada de aire) del tubo del quemador bloqueada	Liberar las entradas, limpiar el tubo del quemador
	Presión de gas insuficiente	Abrir el regulador giratorio completamente, comprobar el cartucho de gas, controlar el nivel de llenado del cartucho de gas
Llamas muy vivas	Ha goteado grasa	Cortar la grasa sobrante antes de cocinar
	Temperatura excesiva	Reducir la temperatura
	En el panel inferior se quema grasa	Vaciar/limpiar el panel inferior
Apagón de la llama	Viento demasiado fuerte	Buscar un lugar más protegido del viento, girar la barbacoa
Retroceso de la llama	Tubo del quemador bloqueado	Desbloquear o limpiar el tubo del quemador
Se escapa gas de o alrededor del cartucho de gas	Junta defectuosa/desgastada	Comprobar el estado de la junta, en caso necesario cambiarla

Hjertelig tillykke!

Du har valgt at købe et kvalitetsprodukt. Lær produktet at kende, inden du bruger det første gang.



Det gør du ved at læse nedenstående brugervejledning omhyggeligt.

Brug kun produktet som beskrevet og til de angivne anvendelsesområder. Opbevar denne brugervejledning et sikkert sted. Udlever også alle dokumenter, hvis produktet videregives til en tredjepart.

Leveringsomfang (afb. A)

- 1 x gasgrill, adskilt (1-7)
- 1 x brænderrør (1)
- 1 x foddel (2)
- 1 x hoveddel (3)
- 1 x bunddel (4)
- 2 x sidedel (5a, 5b)
- 1 x stråledel (6)
- 1 x grillrist (7)
- 1 x gasslange (8)
- 1 x ildfast underlag (9)
- 1 x bæretaske (10)
- 1 x brugervejledning

Tekniske data

- Mål, klappet sammen: 38,2 x 22 x 5 cm (B x D x H)
- Mål, klappet ud: 38,2 x 22 x 15,1 cm (B x D x H)
- Mål - grilloverflade: 31,6 x 22 cm (B x D)
- Vægt: 2,8 kg
- Gastype: Propan-butanblanding
- Dysediameter: 0,3 mm
- Nominel varmebelastning: 2,5 kW
- Nominelt flow: 180 g/t

- Kategori: butan-propanblandingens direkte tryk
- tilladt gaspatron: maks. 500 g skruventilpatron i henhold til EN417 med 7/16" - 28 UNEF-gevind (butan-propanblanding)

Anvendte symboler



Artiklen overholder alle relevante EU-krav.

2218-2025: Nummeret på den bemyndigede instans, der er ansvarlig for modul D.

PIN:

2218DQ1437



Brug handsker i overensstemmelse med PSA-regulativerne (varmebeskyttelseskategori II, f.eks. DIN EN 407)



Læs brugervejledningen



Fremstillingsdato (måned/år): 10/2025

Tilsluttet brug

Denne artikel er designet til uden-dørs tilberedning af mad, der kan grilles, og den er til privat brug. Artiklen er ikke egnet til kommercielle formål eller til brug som ildsted.

Sikkerhedsoplysninger

- **Vigtigt:** Læs denne brugervejledning grundigt for at blive fortrolig med apparatet, før det tilsluttes til gaspatronen. Opbevar denne brugervejledning godt til senere opslag.

⚠ Livsfare!

- Lad aldrig børn være uden opsyn med emballagematerialet. Der er kvælningsfare.
- Brug ikke grillen i en lavning, da udslip af gas kan samle sig her.
- Brug ikke grillen i lukkede og/eller beboelige rum, f.eks. bygninger, telte, campingvogne, autocampere, både. Der er livsfare på grund af kulilteforgiftning.
- Må kun bruges udendørs!

⚠ Pas på: Børn kan komme til skade!

- Børn må ikke lege med artiklen. Gør især børn opmærksomme på, at artiklen ikke er legetøj.
- Tag hensyn til børns naturlige legeinstinkt og lyst til at eksperimentere. Få forhindret situationer og adfærd, der ikke er hensigten med artiklen.
- Artiklen skal opbevares utilgængeligt for børn, når den ikke er i brug.
- FORSIGTIG: Tilgængelige dele kan være meget varme. Hold små børn væk fra apparatet.

⚠ Fare for personskade!

- Læs brugervejledningen før brug!
- Dette apparat må kun bruges med en EN417 skruventilpatron (7/16" - 28 UNEF-gevind), propan-butanblanding! Brug kun godkendte skruventilpatroner op til maks. 500 g. Det kan være farligt at forsøge at tilslutte andre typer gaspatroner eller gasflasker.
- Apparatet skal holdes væk fra brændbare materialer under brug.

- Lav ikke ændringer på enheden.
- Kontrollér artiklen for skader eller slitage før hver brug. Artiklen må kun bruges i fejlfri tilstand!
- Brug ikke et apparat, der er utæt, beskadiget eller ikke fungerer ordentligt.
- Brug ikke et apparat med beskadigede eller slidte pakninger.
- Når der grilles, skal du undgå at bære løstsiddende tøj, og langt hår skal bindes op.
- **ADVARSEL!** Denne grill bliver meget varm, flyt ikke på den når den er i brug!
- **ADVARSEL!** Hold børn og kæledyr på sikker afstand!
- Hold tilstrækkelig afstand til varme dele, da enhver kontakt kan føre til alvorlige forbrændinger.
- Brug altid grillbestik med lange, varmebestandige håndtag.
-  Brug altid grill- eller køkkenhandsker. Brug handsker i overensstemmelse med PPE-regulativerne (varmebeskyttelseskategori II, f.eks. DIN EN 407).
- Artiklen skal være under opsyn, mens den er i brug.
- Vær altid opmærksom, og hold godt øje med, hvad du foretager dig.
- Varmt fedt kan dryppe ud af artiklen under brug. Hold tilstrækkelig afstand, ellers er der fare for meget alvorlige forbrændinger.
- Brug ikke artiklen, hvis du er ukoncentreret, træt eller påvirket af stoffer, alkohol eller medicin. Selv et øjeblik uforsigtighed ved brug af artiklen kan føre til alvorlige personskader.

Brand- og eksplosionsfare!

- Kontrollér regelmæssigt gas-slangen for utætheder!
- Ved gasudslip er der brand- og eksplosionsfare.
- Udskift slidte gasslanger!
- Hav en brandslukker og en førstehjælpskasse klar for at være forberedt i tilfælde af en ulykke eller brand.
- Sørg for at lukke af for gastilførslen efter hver brug.
- Lad grillen køle helt af før tilslutning af en ny gaspatron.
- Kontrollér, at pakningerne mellem apparatet og gaspatronen er på plads og i god stand, før gaspatronen tilsluttes.
- Brug apparatet på en vandret overflade.
- Brug kun grillen i et vindbeskyttet område.
- Anbring artiklen således, at den er mindst 1 m væk fra letantændelige materialer.

Undgå materielle skader!

- Sæt eller stil dig aldrig på artiklen.
- Brug ikke artiklen, hvis der mangler dele, de er beskadigede eller slidte.

Montering (afb. B–E)

1. Læg artiklens enkelte dele på en flad og blød overflade. (Advarsel: Opsætning på en hård overflade kan føre til ridser på artiklen og underlaget!)
2. Montér alle artiklens dele som vist i afb. B–E.

Bemærk: Sørg for at sætte de enkelte dele korrekt sammen.

Bemærk: Grillristen kan bruges på begge sider.

Før ibrugtagning

ADVARSEL! Brand- og eksplosionsfare!

- Usagkyndig håndtering af artiklen kan føre til personskader og beskadigelser på artiklen.
- Tilslutning og udskiftning af gaspatronen skal gennemføres udendørs fjernet fra enhver antændelseskilde.
- Kontrollér regelmæssigt gas-slangen for utætheder!

Artiklen må kun tages i brug, hvis

- gasslangen er ført uden knæk og uden kontakt med andre komponenter.
- der kan bruges en ubeskadiget gaspatron (ikke indeholdt i leveringsomfanget).
- gaspatronen svarer til den foreskrevne specifikation.

Hvis et af disse punkter ikke er opfyldt, må artiklen ikke tages i brug.

Tilslutning af gaspatronen (afb. F)

- Tilslut gaspatronen udendørs og væk fra alle mulige antændelseskilder som åbne flammer, gnister, elektriske kogeapparater, og hold afstand til andre personer.
- Drejebelastninger på gasslangen skal undgås!

1. Drej gastilslutningen (8a) på gasslangen (8) med uret på enden af brænderrøret (1).

Bemærk: Enden skal gerne sidde fast på, uden at der skal bruges meget kraft.

2. Luk drejeregulatoren (8c) helt ved at dreje den med uret, **FØR** gaspatronen tilsluttes.

3. Skru gaspatronen på gasregulatoren (8b) – **ikke omvendt.**

Gaspatronen udskiftes (afb. F)

- Udskift gaspatroner udendørs og væk fra alle mulige antændelseskilder, såsom åbne flammer, gnister, elektriske ko-apparater, og hold afstand fra andre personer!
- Drejebelastninger på gasslangen skal undgås!
- Kontrollér, at patronen er tom, før den udskiftes (ryst den, så væskens skvulpen kan høres).
- Kontrollér, at brænderne er slukket, før gaspatronen eller gasflasken løsnes.
- Kontrollér pakningerne, inden der tilsluttes en ny gaspatron til apparatet.

1. Luk drejeregulatoren (8c) helt ved at dreje den med uret, **FØR** gaspatronen udskiftes.
2. Skru gaspatronen af drejeregulatoren – **ikke omvendt**.
3. Skru den nye gaspatron på gasregulatoren (8b) – **ikke omvendt**.

Tæthedskontrol

ADVARSEL! Brand- og eksplosionsfare!

Usagkyndig håndtering af artiklen kan føre til personskader og beskadigelser på artiklen.

Overses der utætheder, kan der opstå ukontrollerbare brande, hvilket kan føre til alvorlig personskade og materielle skader.

- Tæthedskontrollen skal udføres meget samvittighedsfuldt, uden dørs og fjernt fra antændelseskilder såsom elektriske apparater eller åben ild og gnister.
- Ryg ikke under kontrollen.
- Alle flammer skal slukkes, og drejeregulatoren skal være helt lukket.

Bemærk: Kontrollér gastætheden før første brug, før hver brug og efter hvert gaspatronskift, især hvis der opdages gaslugt.

1. Kontrollér, om alle tilslutninger er tilsluttet korrekt.
2. Før der tændes for gasgrillen, påfør en sæbeopløsning på tilslutningerne for at opdage mulige lækager. Forbered en let sæbeopløsning af sæbe og lunkent vand til dette formål.
3. Åbn drejeregulatoren (8c) helt ved at dreje den mod uret

Bemærk: Hvis der høres en fløj-tende lyd, skal drejeregulatoren straks lukkes igen, og brandvæsenet, eller i givet fald en gasanlægstekniker, skal informeres, da der kan være skader på tilslutningerne.

4. Kontrollér hvert sted på hele gasledningssystemet fra gaspatronen til brænderrøret ved at påføre en smule sæbeopløsning.

Bemærk: Ved bobledannelse skal drejeregulatoren lukkes og det skal kontrolleres, om lækagen kan repareres (f.eks. er en tilslutning ikke helt lukket og skal kun efterspændes). Kontrollér stedet på ny.

Brug

ADVARSEL! Fare for personskade!

Usagkyndig håndtering af artiklen kan føre til personskader og beskadigelser på artiklen.

- Stil artiklen på en let tilgængelig, plan, tør, varmebestandig, ikke-brandfarlig og tilstrækkeligt stabil overflade (f.eks. et betongulv, jordbund).
- Artiklen må aldrig bruges på et trægulv eller et andet, brændbart opstillingssted.

- Brug altid det ildfaste underlag under artiklen (9).
- Sørg for at have en afstand på mindst 1 meter til alle sider ved opstilling af artiklen.
- Under forvarmning eller hvis apparatet rystes kraftigt, kan der slippe gas ud i flydende form.
- Hvis apparatet er utæt (gaslugt), skal du straks flytte det udenfor til et godt ventileret sted uden åben ild, hvor lækagen kan opspores og udbedres. Hvis apparatet skal kontrolleres for lækager, skal det gøres udendørs. Prøv ikke på at finde lækager med en flamme, men brug sæbevand.

- Stil artiklen på det ønskede sted.

Bemærk: Hvis artiklen skal opstilles på græsplænen, skal der først lægges belægningssten på det ønskede sted.

Det sikrer, at artiklen står sikkert.

Bemærk: Vask grillristen (7) med varmt vand og et mildt opvaskemiddel inden første brug.

Brænderrøret tændes

1. Drej gasregulatoren på gaspatronen en smule mod uret, indtil det kan høres, at der strømmer gas.
2. Tænd for gassen i brænderrøret efter ca. 1-2 sekunder med en lighter eller en tændstik gennem tænd- og flammekontrolhullet (2a) i foddelen (2) (afb. A).
3. Hvis gassen i brænderrøret ikke kan antændes inden for 4 sekunder (f.eks. på grund af vind, en defekt lighter, tændstik osv.), skal du afbryde optændingen.
4. Skru drejeregulatoren helt fast med uret.

ADVARSEL! **Eksplodingsfare!**

Vent mindst 1 minut, så gassen kan slippe ud af grillen.

5. Kontrollér gennem tændings- og flammeinspektionshullet efter hvert optændingsforsøg, om gassen i brænderrøret er antændt.
6. Når flammerne går ud, skal du straks dreje drejeregulatoren helt til.

Grilning

Bemærk: Varm artiklen op inden første brug.

Opvarm den på højeste indstilling i 15 minutter uden grillmad. Der ved forbrændes også eventuelle produktionsrester på overfladerne.

Bemærk: Opvarm artiklen 2 minutter før hver brug.

ADVARSEL! **Fare for forgiftning!**

Vær opmærksom på, at dette trin kan føre til en kraftig røgudvikling. Hold dig selv og andre personer fjernet fra den opståede røg.

ADVARSEL! **Fare for personskade!**

Usagkyndig håndtering af artiklen kan føre til personskader.

- Der er fare for personskade på grund af en mulig stikflamme.
- Artiklen bliver meget varm. Tag aldrig fat i den med de bare hænder, mens den er i brug. Brug egnede grillhandsker.
- Varmestrålingen fra den varme grill må ikke nå gaspatronen og gasslangen.

ADVARSEL! **Undgå materielle skader!**

Usagkyndig håndtering af artiklen kan føre til beskadigelser på artiklen.

Bemærk: Undgå forbehandling af artiklen såsom hærkning eller påføring af olie.

1. Læg grillmaden på grillristen (7).
2. Regulér varmen med drejeregulatoren (8c) for at øge eller mindske gastilførslen.

Bemærk: Artiklen kan farves mørk over tid. Dette skyldes røg og forbrændinger.

Demontering

Vigtigt: Luk drejeregulatoren (8c, afb. F) helt ved at dreje den med uret, **FØR** gaspatronen fjernes.

- Fjern gaspatronen.
- Gå frem i omvendt rækkefølge ved demontering af artiklen.

Opbevaring, rengøring

ADVARSEL! **Fare for personskade!**

Usagkyndig håndtering af artiklen kan føre til personskader.

- Artiklen bliver meget varm. Tag aldrig fat i den med de bare hænder, mens den er i brug. Brug egnede grillhandsker.
- Lad artiklen køle helt af, inden den rengøres.

ADVARSEL! **Undgå materielle skader!**

Usagkyndig håndtering af artiklen kan føre til beskadigelser på artiklen.

- Brug ikke aggressive rengøringsmidler, børster med metal eller nylonbørster, metalliske eller skarpe rengøringsgenstande såsom knive, metalsvampe o.lign. Overfladen kan blive beskadiget af det.

Opbevaring

- Opbevar artiklen helt afkølet og adskilt fra gaspatronen.
- Opbevar altid artiklen tør og ren ved stuetemperatur, når den ikke er i brug.

Rengør overfladen

- Rengør artiklen efter hver brug. **VIGTIGT!** Må aldrig rengøres med skræppe rengøringsmidler. Rengør delene grundigt med varmt vand og et mildt opvaskemiddel. Tør dem derefter grundigt af.
- Fjern løse aflejringer på artiklen med en våd svamp.

Rengør brænderrøret

1. Luk for gastilførslen til grillen.
2. Brug en lommelygte til at undersøge det indvendige af brænderen. Kontrollér også for edderkoppe- og insektangreb og fjern dem i givet fald.
3. Rengør ved behov ydersiden af brænderen med en fugtig klud.

Rengør transporttasken og det ildfaste underlag



Henvisninger vedr. bortskaffelse

 Bortskaf artiklen og emballagematerialerne i henhold til aktuelle, lokale forskrifter.

Opbevar emballagematerialer (som f.eks. folieposer) utilgængeligt for børn. Yderligere informationer om bortskaffelse af den udtjente artikel kan indhentes hos kommunen. Bortskaf artiklen og emballagen på en miljøvenlig måde.



Genbrugskoden tjener til identifikation af forskellige materialer med hensyn til tilbageførsel til genanvendelses-kredsløbet (recycling). Koden består af et genbrugssymbol, som afspejler genanvendelses-kredsløbet, og et tal, der identificerer materialet.

Oplysninger om garanti og servicehåndtering

Varen er fremstillet med største omhu og under løbende kontrol. DELTA-SPORT HANDELSKON-TOR GmbH yder private slutkunder tre års garanti på varen fra købsdato (Garantifrist) i henhold til følgende bestemmelser. Garantien gælder kun for materiale- og fremstillingsfejl. Garantien dækker ikke dele, der udsættes for normal slitage og derfor må betragtes som sliddele (f.eks. batterier) eller skrøbelige dele såsom afbrydere eller dele, der er fremstillet af glas.

Garantien kan ikke gøres gældende, hvis varen er blevet anvendt ukorrekt eller uagtsomt eller til andre formål end det tilsigtede eller i det tilsigtede omfang. Garantien bortfalder ligeledes ved manglende overholdelse af anvisningerne i betjeningsvejledningen. Kunden skal kunne påvise, at der er tale om materiale- eller fremstillingsfejl og ikke fejl som følge af ovenstående omstændigheder.

Garantien kan kun gøres gældende i garantiperioden mod fremvisning af original kvittering. Gem derfor den originale kvittering. Garantiperioden forlænges ikke i tilfælde af reparation i henhold til garantien, den lovpligtige garanti eller pr. kulance. Dette gælder også for udskiftede og reparerede dele.

I tilfælde af klager er det muligt at kontakte nedenstående servicelinje eller kontakte os pr. e-mail. Ved garantisager vil vi efter eget skøn reparere varen uden beregning, ombytte varen eller refundere købsprisen. Der er ingen yderligere rettigheder under garantien. Dine lovmæssige rettigheder, herunder navnlig garantikrav over for sælger, indskrænkes ikke som følge af denne garanti.

IAN: 510527_2507

DK Service Danmark

Tel.: 32 710005

E-Mail: deltasport@lidl.dk

Mulige fejl

I det følgende vises mulige fejl, deres årsager og udbedring.

Fejl	Mulig årsag	Løsning
Brænderrøret tænder ikke	Brænderrøret (luftindtag) er blokeret	Blotlæg indtag, rengør brænderrøret
Flamme gul/orange samt gaslugt	Brænder (luftindtag) er blokeret	Blotlæg indtag, rengør brænder
	ufuldstændig forbrænding	Udskiftning af brænder nødvendig
Flamme svag på trods af højeste effekt	Gasflow for lavt	Gendan korrekt føring af gaslangen uden knæk eller bøjninger
	Brænderrøret (luftindtag) er blokeret	Blotlæg indtag, rengør brænderrøret
	Gastryk for lavt	Åbn drejeregulatoren helt, kontrollér gaspatronen, kontrollér gaspatronens påfyldningsniveau
Stikflammer	Dryppende fedt for høj temperatur	Skær overskydende fedt af før tilberedning
	Sænk temperaturen	Sænk temperaturen
	Fedt forbrænder i bunddelen	Tøm/rengør bunddelen
Flammeslukning	For stærk vind	Find et mere vindbeskyttet område, vend grillen
Flammetilbage-slag	Brænderrøret blokeret	Blotlæg eller rengør brænderrøret
Gas slipper ud ved eller i området omkring gaspatronen	Pakning defekt/slidt	Kontrollér pakningens tilstand, udskift den i givet fald.

Congratulazioni!

Avete acquistato un articolo di alta qualità. Consigliamo di familiarizzare con l'articolo prima di cominciare ad utilizzarlo.



Leggere attentamente le seguenti istruzioni d'uso.

Utilizzare l'articolo solo nel modo descritto e per gli ambiti di applicazione indicati. Conservare accuratamente queste istruzioni d'uso. In caso di trasferimento dell'articolo a terzi, consegnare tutti i documenti insieme all'articolo.

Contenuto della confezione (imm. A)

- 1 x barbecue a gas, smontato (1-7)
- 1 x tubo del bruciatore (1)
- 1 x base (2)
- 1 x parte superiore (3)
- 1 x fondo (4)
- 2 x lato (5a, 5b)
- 1 x elemento di irradiazione (6)
- 1 x griglia (7)
- 1 x tubo del gas (8)
- 1 x supporto ignifugo (9)
- 1 x custodia per il trasporto (10)
- 1 x istruzioni d'uso

Dati tecnici

- Dimensioni, chiuso: 38,2 x 22 x 5 cm (largh. x prof. x alt.)
- Dimensioni, aperto: 38,2 x 22 x 15,1 cm (largh. x prof. x alt.)
- Dimensioni superficie per griglia: 31,6 x 22 cm (largh. x prof.)
- Peso: 2,8 kg
- Tipo di gas: Miscela ropano-butano
- Diametro ugelli: 0,3 mm

- Potenza termica nominale: 2,5 kW
- Portata nominale: 180 g/h
- Categoria: pressione diretta della miscela butano-propano
- cartuccia del gas ammessa: cartuccia con valvola a vite conforme a EN417 con filettatura 7/16" - 28 UNEF (miscela butano-propano) da max. 500 g

Simboli utilizzati



L'articolo è conforme a tutti i requisiti UE pertinenti.

2218-2025: Numero dell'organismo notificato responsabile per il modulo D.

PIN:

2218DQ1437



Indossare guanti ai sensi delle regolamentazioni sui dispositivi di protezione individuale (protezione dal calore di categoria II, ad es. DIN EN 407)



Leggere le istruzioni d'uso



Data di produzione (mese/anno): 10/2025

Utilizzo conforme

Questo articolo è concepito per la preparazione in ambienti esterni di pietanze che possono essere cotte alla griglia, per l'utilizzo privato. L'articolo non è adatto a scopi commerciali o per l'impiego come focolare.

Indicazioni di sicurezza

- **Importante:** leggere queste istruzioni d'uso con attenzione per prendere dimestichezza con l'apparecchio prima di collegarlo alla cartuccia del gas. Conservare le presenti istruzioni d'uso per consultazioni future.

⚠ Pericolo di morte!

- Non lasciare mai i bambini incustoditi con il materiale di imballaggio. Rischio di soffocamento.
- Non azionare il barbecue in una conca, per evitare accumuli di gas dovuti alle fuoriuscite.
- Non utilizzare il barbecue in uno spazio confinato e/o abitabile, per esempio in case, tende, caravan, case mobili, barche. Pericolo di morte per avvelenamento da monossido di carbonio.
- Utilizzare solo all'aperto!

⚠ Pericolo che i bambini subiscano lesioni!

- I bambini non devono giocare con l'articolo. Istruire i bambini in particolare sul fatto che l'articolo non è un giocattolo.
- Prestare attenzione alla naturale propensione dei bambini a giocare e sperimentare. Evitare di creare situazioni e comportamenti non adatti per l'articolo.
- In caso di non utilizzo, l'articolo deve essere conservato fuori dalla portata dei bambini.
- **PRUDENZA:** le parti accessibili possono divenire molto calde. Tenere i bambini piccoli lontani dall'apparecchio.

Pericolo di ferirsi!

- Prima dell'uso leggere le istruzioni d'uso!
- Questo apparecchio può essere utilizzato soltanto con cartuccia dotata di valvola a vite ai sensi della norma EN417 (filettatura 7/16" - 28 UNEF) con miscela di propano-butano! Utilizzare soltanto le cartucce con valvola a vite ammesse fino a max. 500 g. Può essere pericoloso tentare di collegare cartucce o bombole di gas diverse.
- Durante l'uso, tenere lontano l'apparecchio dai materiali infiammabili.
- Non modificare l'apparecchio.
- Prima di ogni utilizzo verificare che l'articolo non presenti danni o segni di usura. L'articolo può essere utilizzato solo se in perfetto stato!
- Non utilizzare l'apparecchio se ha difetti di tenuta, è danneggiato o non correttamente funzionante.
- Non utilizzare l'apparecchio con guarnizioni usurate o danneggiate.
- Durante l'impiego della griglia non indossare vestiario troppo ampio, e legare i capelli lunghi.
- **ATTENZIONE!** Questo barbecue diventerà molto caldo, non movimentarlo durante il funzionamento!
- **ATTENZIONE!** Tenere lontano dai bambini e dagli animali domestici!
- Mantenere una distanza sufficiente dalle parti calde, altrimenti qualsiasi contatto può causare ustioni molto gravi.

- Utilizzare sempre posate da barbecue con impugnatura lunga e resistente al calore.
-  Indossare sempre guanti da griglia o da forno. Indossare guanti ai sensi delle regolamentazioni sull'equipaggiamento protettivo individuale (protezione dal calore di categoria II, ad es. DIN EN 407)
- Durante l'uso, non lasciare l'articolo incustodito.
- È necessario essere sempre prudenti e fare sempre attenzione a cosa si fa.
- Durante l'utilizzo può gocciolare fuori dal articolo grasso molto caldo. Mantenere una distanza sufficiente, altrimenti si rischia di subire ustioni molto gravi.
- Non utilizzare l'articolo se si dovesse essere poco concentrati o stanchi, oppure sotto l'influenza di droghe, alcool o medicinali. Un solo istante di disattenzione durante l'utilizzo dell'articolo può causare gravi lesioni.

Pericolo di incendio e di esplosione!

- Controllare regolarmente il tubo del gas per verificare che non abbia perdite!
- In caso di fuoriuscita del gas sussiste il rischio di incendio o di esplosione.
- Sostituire i tubi del gas usurati!
- Tenere a portata di mano un estintore e una cassetta del pronto soccorso, per essere adeguatamente preparati in caso d'incidente o d'incendio.
- Ricordarsi di chiudere l'alimentazione del gas dopo ogni uso.
- Prima di collegare una nuova cartuccia del gas, fare raffreddare completamente il barbecue.

- Controllare che le guarnizioni tra apparecchio e cartuccia del gas siano presenti e in buono stato prima di collegare la cartuccia del gas.
- Azionare l'apparecchio su un piano orizzontale.
- Utilizzare il barbecue solo in zone riparate dal vento.
- Collocare l'articolo in modo che si trovi ad una distanza minima di 1 m dai materiali facilmente infiammabili.

Evitare i danni materiali!

- Non mettersi in piedi né sedersi sull'articolo.
- Non utilizzare l'articolo se dei pezzi dovessero essere mancanti, danneggiati o usurati.

Montaggio (imm. B-E)

1. Appoggiare i singoli pezzi dell'articolo su una superficie piana e morbida.
(Attenzione: se si assembla su una superficie dura sussiste il rischio di graffiare l'articolo e il pavimento!)
2. Montare tutti i pezzi dell'articolo come mostrato nell'imm. B-E.
Indicazione: fare attenzione al corretto assemblaggio dei singoli componenti.
Indicazione: La griglia può essere utilizzata su entrambi i lati.

Prima della messa in funzione

AVVERTENZA! **Pericolo di incendio ed esplosione!**

- Un utilizzo non conforme dell'articolo può provocare lesioni a persone nonché danni all'articolo.

- Il collegamento e la sostituzione della cartuccia del gas devono essere eseguiti all'aperto e lontano da qualunque fonte di accensione.
- Controllare regolarmente il tubo del gas per verificare che non abbia perdite!

L'articolo può essere messo in funzione soltanto se

- Il tubo del gas è privo di piegature e non è in contatto con altri componenti.
- L'utilizzatore può usare una cartuccia del gas (non in dotazione) integra.
- La cartuccia del gas è conforme alle specifiche prescritte.

Se una delle condizioni elencate in questi punti non è presente, non usare l'apparecchio.

Collegamento della cartuccia del gas (imm. F)

- Le cartucce di gas devono essere sostituite all'aperto e lontano da tutte le possibili fonti di accensione, come fiamme libere, fiamme pilota, fornelli elettrici, e lontano da altre persone.
- Evitare di sollecitare il tubo del gas torcendolo!

1. Girare l'attacco del gas (8a) del tubo del gas (8) in senso orario all'estremità del tubo del bruciatore (1).

Indicazione: l'estremità deve rimanere in sede saldamente senza dover esercitare troppa forza.

2. Chiudere il regolatore girevole (8c) completamente girandolo in senso orario **PRIMA** di collegare la cartuccia del gas.
3. Girare la cartuccia del gas sul regolatore del gas (8b) - **non il contrario.**

Sostituzione della cartuccia del gas (imm. F)

- Le cartucce di gas devono essere sostituite all'aperto e lontano da tutte le possibili fonti di accensione, come fiamme libere, fiamme pilota, fornelli elettrici, e lontano da altre persone!
- Evitare di sollecitare il tubo del gas torcendolo!
- Prima della sostituzione, verificare che la cartuccia del gas sia vuota (scuoterla per sentire il liquido che sciaborda).
- Verificare che i bruciatori siano spenti prima di staccare la cartuccia del gas o la bombola del gas.
- Prima di collegare una nuova cartuccia del gas all'apparecchio, controllare le guarnizioni.

1. Chiudere il regolatore girevole (8c) completamente girandolo in senso orario, **PRIMA** di sostituire la cartuccia del gas.
2. Girare la cartuccia del gas dal regolatore girevole - **non il contrario.**
3. Girare la nuova cartuccia del gas sul regolatore del gas (8b) - **non il contrario.**

Controllo della tenuta

AVVERTENZA! **Pericolo di incendio e di esplosione!**

Un utilizzo non conforme dell'articolo può provocare lesioni a persone nonché danni all'articolo. Se non vengono notate eventuali perdite, potrebbero innescarsi incendi incontrollati con conseguenti danni gravi a persone e cose.

- Il controllo di tenuta deve essere eseguito in modo molto scrupoloso, all'aperto e lontano da fonti di accensione, come utensili elettronici o fiamme libere e scintille.
- Non fumare durante il controllo.
- Tutte le fiamme devono essere estinte e il regolatore girevole completamente spento.

Indicazione: prima della prima messa in funzione, prima di ogni utilizzo e dopo ogni cambio della cartuccia del gas, controllare la tenuta del gas, soprattutto se si sente odore di gas.

1. Verificare che tutti i collegamenti siano correttamente attaccati.
2. Prima dell'accensione del barbecue a gas, applicare una soluzione di acqua e sapone per rilevare eventuali perdite. Preparare una soluzione leggera di acqua di rubinetto calda e sapone.
3. Aprire completamente il regolatore girevole (8c) girandolo in senso antiorario.

Indicazione: se si sente un fischio, chiudere subito il regolatore girevole e chiamare i Vigili del fuoco o un tecnico specializzato in impianti a gas, in quanto potrebbe esserci un danno agli attacchi.

4. Controllare ogni punto dell'intero sistema di conduzione del gas, dalla cartuccia al tubo del bruciatore, applicando la soluzione di acqua e sapone.

Indicazione: se si formano bolle, chiudere il regolatore girevole e verificare se è possibile eliminare i difetti di tenuta (ad es. chiudendo completamente un attacco rimasto allentato, che va soltanto regolato). Controllare nuovamente tutti i punti.

Utilizzo

AVVERTENZA! **Pericolo di ferirsi!**

Un utilizzo non conforme dell'articolo può provocare lesioni a persone nonché danni all'articolo.

- Collocare l'articolo su una superficie ben accessibile, piana, asciutta, resistente al calore, non infiammabile e sufficientemente stabile (ad es. pavimento in cemento, terreno).
- L'articolo non deve essere mai utilizzato su un fondo in legno oppure su un'altra superficie infiammabile.
- Usare sempre il supporto ignifugo sotto l'articolo (9).
- Per l'installazione dell'articolo rispettare una distanza minima di 1 m in tutte le direzioni.
- Durante il preriscaldamento o se l'apparecchio viene scosso fortemente, potrebbe fuoriuscire gas in fase liquida.
- Se l'apparecchio ha difetti di tenuta (si sente odore di gas), portarlo subito all'esterno in un luogo ben aerato e privo di fiamme, dove la perdita possa essere trovata ed eliminata. Se si vuole verificare se l'apparecchio ha difetti di tenuta, farlo all'aperto. Non tentare di rilevare difetti di tenuta con una fiamma, ma piuttosto usare acqua e sapone.

- Posizionare l'articolo nel luogo desiderato.

Indicazione: se si desidera mettere l'articolo su un fondo erboso, posizionare dapprima delle pietre da pavimentazione nel punto desiderato.

Esse garantiscono la stabilità.

Indicazione: prima di utilizzarla per la prima volta, lavare la griglia (7) con acqua calda e con un detersivo neutro.

Accensione del tubo del bruciatore

1. Girare il regolatore del gas sulla cartuccia del gas leggermente in senso antiorario finché non si sente il flusso di gas.
2. Accendere il gas nel tubo del bruciatore dopo ca. 1-2 secondi con un accendino o fiammifero attraverso il foro di accensione e controllo fiamma (2a) sulla base (2) (imm. A).
3. Se il gas nel tubo del bruciatore non si accende entro 4 secondi (ad es. per il vento, un accendino o fiammifero difettoso, ecc.) interrompere l'accensione.
4. Chiudere completamente il regolatore girevole in senso orario.

AVVERTENZA! **Pericolo di esplosione!**

Attendere ca. 1 minuto affinché il gas possa defluire dal corpo del barbecue.

5. Attraverso il foro di accensione e controllo della fiamma, verificare dopo tentativo di accensione se il gas nel tubo del bruciatore è acceso.
6. Se escono fiamme, chiudere subito il regolatore girevole completamente.

Grigliare

Indicazione: riscaldare l'articolo prima di utilizzarlo per la prima volta.

Riscaldarlo al massimo livello per 15 minuti senza alimenti da grigliare. In questo modo si bruciano eventuali residui di prodotto sulle superfici.

Indicazione: prima di ogni utilizzo, riscaldare l'articolo per 2 minuti

AVVERTENZA! **Pericolo di avvelenamento!**

Prestare prudenza perché in questa fase di lavoro potrebbe svilupparsi un fumo intenso. Tenere sé stessi e le altre persone lontano dal fumo.

AVVERTENZA! **Pericolo di ferirsi!**

Un utilizzo non conforme dell'articolo può provocare lesioni a persone.

- Pericolo di subire lesioni dovute ad un possibile ritorno di fiamma.
- L'articolo diventa molto caldo. Quando l'articolo viene utilizzato, non toccarlo mai con le mani nude. Utilizzare adeguati guanti da griglia.
- Il calore irradiato dal barbecue caldo non deve raggiungere la cartuccia del gas e il tubo del gas.

ATTENZIONE! **Evitare i danni materiali!**

Un utilizzo non conforme dell'articolo può provocare danni all'articolo.

Indicazione: evitare trattamenti preventivi dell'articolo, come ad es. l'applicazione e la bruciatura di olio.

1. Mettere i cibi sulla griglia (7).
2. Regolare il calore con il regolatore girevole (8c) per aumentare o diminuire il flusso di gas.

Indicazione: con il passare del tempo, l'articolo può divenire più scuro. Ciò è dovuto al fumo e alle bruciature.

Smontaggio

Importante: chiudere il regolatore girevole (8c, imm. F) completamente girandolo in senso orario, **PRIMA** di togliere la cartuccia del gas.

- Togliere la cartuccia del gas.
- Per lo smontaggio dell'articolo, procedere in sequenza inversa.

Conservazione, pulizia

AVVERTENZA! **Pericolo di ferirsi!**

Un utilizzo non conforme dell'articolo può provocare lesioni a persone.

- L'articolo diventa molto caldo. Quando l'articolo viene utilizzato, non toccarlo mai con le mani nude. Utilizzare adeguati guanti da griglia.
- Prima di ogni operazione di pulizia, fare raffreddare completamente l'articolo.

ATTENZIONE! **Evitare i danni materiali!**

Un utilizzo non conforme dell'articolo può provocare danni all'articolo.

- Non utilizzare prodotti detergenti aggressivi, spazzole con setole in metallo o in nylon, oggetti per la pulizia metallici oppure taglienti come coltelli, spugne metalliche e simili. Questi attrezzi potrebbero danneggiare la superficie.

Conservazione

- Conservare l'articolo completamente raffreddato e separato dalla cartuccia del gas.
- In caso di mancato utilizzo, conservare l'articolo sempre asciutto e pulito a temperatura ambiente.

Pulizia delle superfici

- Pulire l'articolo dopo ogni utilizzo.
IMPORTANTE! Non utilizzare mai detergenti aggressivi. Pulire i pezzi a fondo con acqua calda e detersivo neutro. Asciugarli quindi per bene.
- Eliminare i depositi staccati sull'articolo impiegando una spugna umida.

Pulizia del tubo del bruciatore

1. Chiudere l'alimentazione di gas verso il barbecue.
2. Con una torcia tascabile controllare l'interno del bruciatore. Verificare anche la presenza di ragni e insetti e rimuoverli.
3. Se necessario, pulire la parte esterna dei bruciatori con un panno bagnato.

Pulizia della custodia di trasporto e del supporto ignifugo



Smaltimento

 Smaltire l'articolo e i materiali della confezione nel rispetto delle attuali normative locali. Conservare i materiali della confezione (come ad es. i sacchetti) in modo che non siano raggiungibili per i bambini.

Presso la propria amministrazione comunale o cittadina è possibile ottenere ulteriori informazioni sullo smaltimento dell'articolo alla fine del suo periodo di impiego. Smaltire l'articolo e la confezione nel rispetto dell'ambiente.



Il codice di riciclaggio serve per indicare i diversi materiali per il loro ritorno al ciclo di riutilizzo (recycling). Il codice è composto da un simbolo di riciclaggio per il ciclo di riutilizzo e da un numero che contraddistingue il materiale.

Avvertenze sulla garanzia e sulla gestione dei servizi di assistenza

L'articolo è stato prodotto con la massima cura e sotto un continuo controllo. DELTA-SPORT HANDELSKONTOR GmbH concede ai clienti finali privati, su questo articolo, tre anni di garanzia dalla data di acquisto (termine di garanzia) sulla base delle seguenti disposizioni.

* La garanzia vale solo per i vizi di materiale e di lavorazione. La garanzia non si estende alle parti soggette ad un normale degradamento e che siano quindi da considerarsi come pezzi soggetti a usura (p. es. le batterie) né ai pezzi fragili come ad es. interruttori oppure pezzi in vetro.

* * La garanzia vale per difetti del materiale o di fabbricazione. Questa garanzia non si estende a componenti del prodotto esposti a normale logorio, che possono pertanto essere considerati come componenti soggetti a usura (esempio capacità della batteria, calcificazione, lampade, pneumatici, filtri, spazzole...). La garanzia non si estende altresì a danni che si verificano su componenti delicati (esempio interruttori, batterie, parti realizzate in vetro, schermi, accessori vari) nonché a danni derivanti dal trasporto o altri incidenti.

Dalla presente garanzia sono escluse le richieste legate a casi di utilizzo non conforme oppure di abuso dell'articolo, oppure di utilizzo avvenuto non nell'ambito delle condizioni previste oppure del campo di impiego previsto, oppure in caso di non osservanza delle direttive riportate nelle istruzioni d'uso, a meno che il cliente non dimostri che sussista un vizio di materiale o di lavorazione che non sia riconducibile ad una delle circostanze riportate sopra.

Le richieste di garanzia possono essere avanzate solo entro il relativo termine, su presentazione dello scontrino originale di acquisto. Si prega quindi di conservare lo scontrino originale. Il termine di garanzia non sarà prolungato a seguito di eventuali riparazioni effettuate sulla base della garanzia, della garanzia obbligatoria prevista per legge oppure di accondiscendenza.

Ciò vale anche per le parti sostituite oppure riparate.

In caso di contestazione rivolgersi dapprima alla hotline di assistenza sotto indicata oppure mettersi in contatto con noi via e-mail. Laddove sussista un caso coperto dalla garanzia, l'articolo sarà - a nostra discrezione - da noi riparato gratuitamente, sostituito oppure sarà rimborsato il prezzo di acquisto. Non sussistono ulteriori diritti derivanti dalla garanzia. I vostri diritti giuridici, in particolare i diritti di garanzia obbligatoria prevista dalla legge nei confronti del relativo venditore, non sono limitati dalla presente garanzia.

IAN: 510527_2507

IT Assistenza Italia

Tel.: 800781188

E-Mail: deltasport@lidl.it

CH Assistenza Svizzera

Tel.: 0800 56 44 33

E-Mail: deltasport@lidl.ch

MT Assistenza Malta

Tel.: 80062230

E-Mail: deltasport@lidl.com.mt

* si applica solo alla Svizzera/
Malta

* * si applica solo all'Italia

Possibili guasti

Di seguito vengono mostrati i possibili difetti, le loro cause e la risoluzione.

Difetto	Possibile causa	Risoluzione
Il tubo del bruciatore non si accende	Tubo del bruciatore (presa d'aria) bloccato	Liberare le prese, pulire il tubo del bruciatore
Fiamme color giallo/arancione e odore di gas	Bruciatore bloccato (presa d'aria)	Liberare le prese, pulire il bruciatore o i bruciatori
	La bruciatura è incompleta	È necessario sostituire il bruciatore
La fiamma rimane bassa nonostante sia impostata al massimo livello	Flusso di gas troppo esiguo	Ripristinare la posa del tubo del gas evitando pieghe o curvature
	Tubo del bruciatore (presa d'aria) bloccato	Liberare le prese, pulire il tubo del bruciatore
	Pressione del gas troppo esigua	Aprire completamente il regolatore girevole, controllare la cartuccia del gas, controllare il livello della cartuccia del gas
Fiammate	Cola grasso dagli alimenti	Prima di mettere a cuocere gli alimenti, eliminare il grasso in eccesso
	Temperatura troppo alta	Abbassare la temperatura
	Sul fondo è presente grasso che brucia	Svuotare/pulire il fondo
Abbattimento delle fiamme	Vento troppo forte	Cercare un posto protetto dal vento, spostare il barbecue in direzione opposta
Ritorno di fiamma	Tubo del bruciatore bloccato	Liberare o pulire il tubo del bruciatore
Il gas fuoriesce nell'area della cartuccia del gas	Guarnizione difettosa/ usurata	Controllare le condizioni della guarnizione, sostituirla se necessario.

Szívből gratulálunk! Vásárlásával kiváló minőségű terméket választott. Használatba vétele előtt ismerkedjen meg a termékkel.



Figyelmesen olvassa el az alábbi használati útmutatót.

A terméket kizárólag az itt ismertetett módon, a rendeltetésének megfelelően használja. Gondosan őrizze meg a használati útmutatót. A termék továbbadása-kor adja át az összes kapcsolódó dokumentumot is.

A csomag tartalma (A ábra)

- 1 x gázgrill, szétszerelve (1-7)
- 1 x égőcső (1)
- 1 x lábrész (2)
- 1 x fejrész (3)
- 1 x felfogótálca (4)
- 2 x oldalrész (5a, 5b)
- 1 x lángterelő lap (6)
- 1 x grillrács (7)
- 1 x gáztömlő (8)
- 1 x tűzálló alátét (9)
- 1 x hordozótáska (10)
- 1 x használati útmutató

Műszaki adatok

- Méreték összecsukva: 38,2 x 22 x 5 cm (sz x h x m)
- Méreték kihajtva: 38,2 x 22 x 15,1 cm (sz x h x m)
- Grillfelület méretei: 31,6 x 22 cm (szé x h)
- Tömeg: 2,8 kg
- Gáztípus: propán-bután keverék
- Fűvókaátmérő: 0,3 mm
- Névleges hőterhelés: 2,5 kW
- Névleges gázáramlási sebesség: 180 g/h
- Kategória: propán-bután keverék közvetlen nyomása

- Engedélyezett gázpalack: max. 500 g-os, EN 417 szabvány szerinti csavarszelepes palack 7/16" - 28 UNEF-mennel (propán-bután keverék)

Alkalmazott szimbólumok



A termék megfelel az összes vonatkozó uniós követelménynek.

2218-2025: A D modulért felelős bejelentett szervezet száma.

PIN: 2218DQ1437



Használjon az egyéni védőeszközökre vonatkozó előírásoknak megfelelő kesztyűt (II. hővédelmi kategória, pl. DIN EN 407).



Olvassa el a használati útmutatót



Gyártás dátuma (hónap/év): 10/2025

Rendeltetésszerű használat

Ez a termék grillezhető ételek kültéri elkészítésére, személyes használatra készült. A termék kereskedelmi célra vagy tűzhelyként való használatra nem alkalmas.

Biztonsági utasítások

- Fontos:** kérjük, figyelmesen olvassa el ezt a használati útmutatót, hogy a gázpalackhoz történő csatlakoztatás előtt megismerkedjen a készülékkel. Őrizze meg a használati útmutatót későbbi felhasználás céljából.

⚠ Életveszély!

- A gyermekeket soha ne hagyja felügyelet nélkül a csomagolóanyaggal! Légutak belső elzáródása miatti fulladásveszély.
- Ne működtesse a grillsütőt gödörben, mert a kiszabaduló gáz felgyűlhet benne.
- Ne működtesse a grillt zárt és/vagy lakóhelyiségekben – pl. épületek, sátrak, lakókocsik, mobilházak, csónakok. Életveszélyt okozó szén-monoxid-mérgezés veszélye áll fenn.
- Csak kültéren használható!

⚠ Gyermekeknél sérülésveszély áll fenn!

- A gyermekek nem játszhatnak a termékkel. A gyermekek figyelmét különösen hívja fel arra, hogy a termék nem játék.
- Vegye figyelembe a gyermekek természetes játékosztónét és kísérletezési hajlandóságát. Előzze meg a termék rendeltetésének nem megfelelő helyzeteket és viselkedésformákat.
- A termék használaton kívül gyermekektől elzárva tartandó.
- VIGYÁZAT: a hozzáférhető részek nagyon forróak lehetnek. Tartsa távol a kisgyermeket a készüléktől.

⚠ Sérülésveszély!

- A használat előtt olvassa el a használati útmutatót!
- Ez a készülék csak EN 417 szabvány szerinti csavarszelepes palackkal (7/16" - 28 UNEF-mennetes) és propán-bután keverékkel használható! Csak engedélyezett, legfeljebb 500 g-os, csavarszelepes palackokat használjon. Más típusú gázpalackok csatlakoztatása veszélyes lehet.

- Üzemelés közben a készüléket távol kell tartani a gyúlékony anyagoktól.
- Ne végezzen semmilyen változtatást a készüléken.
- Használat előtt mindig ellenőrizze, hogy nem láthatók-e sérülés vagy kopás jelei a terméken. A terméket csak kifogástalan állapotban szabad használni!
- Ne használjon olyan készüléket, amely szivárog, sérült vagy nem működik megfelelően.
- Ne használjon sérült vagy kopott tömítésekkel rendelkező készüléket.
- Grillezéskor ne viseljen bő ruhát, és fogja hátra a haját, ha hosszú.
- FIGYELEM! Ez a grillkészülék nagyon felforrósodik, és működés közben nem szabad mozgatni!
- FIGYELEM! A gyermekektől és háziállatoktól távol tartandó!
- Tartson megfelelő távolságot a forró alkatrészekről, különben bármilyen érintkezés súlyos égési sérüléseket okozhat.
- Mindig hosszú, hőálló fogantyúval rendelkező grilleszközöket használjon.
-  Mindig viseljen grill- vagy konyhakesztyűt. Használjon az egyéni védőeszközökre vonatkozó előírásoknak megfelelő kesztyűt (II. hővédelmi kategória, pl. DIN EN 407)
- Használat közben ne hagyja felügyelet nélkül a terméket.
- Mindig legyen éber, és mindig figyeljen oda arra, amit csinál.
- Használat közben forró zsír csöpöghet ki a termékből. Tartson megfelelő távolságot, különben súlyos égési sérülések veszélye áll fenn.

- Ne használja a terméket, ha nem tud koncentrálni, fáradt vagy kábítószert, alkoholt, illetve gyógyszer hatása alatt áll. Elég egy pillanatnyi figyelmetlenség, hogy a termék használata közben súlyos sérülés történjen.

Tűz- és robbanásveszély!

- Rendszeresen ellenőrizze a gáztömlőt, hogy nem szivárog-e!
- Gázszivárgás esetén tűz- és robbanásveszély áll fenn.
- Az elhasználódott gáztömlőket ki kell cserélni!
- Tartson készenlétben tűzoltó-készüléket és elsősegélyládát, hogy fel legyen készítve az esetleges balesetekre vagy tüzesetekre.
- Ügyeljen arra, hogy minden használat után zárja el a gázt.
- Új gázpalack csatlakoztatása előtt várja meg, hogy a grillsütő teljesen kihűljön.
- Mielőtt csatlakoztatná a gázpalackot, ellenőrizze, hogy a készülék és a gázpalack közötti tömítések megvannak-e és jó állapotban vannak-e.
- A készüléket vízszintes felületen üzemeltesse.
- A grillsütőt csak szélvédett helyen üzemeltesse.
- Úgy állítsa be a terméket, hogy legalább 1 m távolságra legyen a tűzveszélyes anyagoktól.

Vagyon károk megelőzése!

- Ne üljön, illetve ne álljon rá a termékre.
- Ne használja a terméket, ha valamelyik alkatrésze hiányzik, sérült vagy kopott.

Szerelés (B-E ábra)

1. Helyezze a termék részegységeit egyenes és puha alapzatra. (Figyelem: a kemény alapzatra történő felállítás a termék és a padló megkarcolódásához vezethet!)
2. Szerelje össze a termék összes darabját a B-E ábrán látható módon.

Megjegyzés: győződjön meg az egyes alkatrészek összeszerelésének megfelelőségéről.

Megjegyzés: A grillrács mindkét oldalán használható.

Üzembe helyezés előtt

FIGYELMEZTETÉS! Tűz- és robbanásveszély!

- A termék szakszerűtlen kezelése személyi sérüléshez, valamint a termék károsodásához vezethet.
- A gázpalack csatlakoztatás és cseréjét a szabadban, mindennemű gyújtóforrástól távol kell végezni.
- Rendszeresen ellenőrizze a gáztömlőt, hogy nem szivárog-e!

A terméket csak akkor szabad üzembe helyezni, ha:

- a gáztömlő nincs megtörve, és más alkatrészekkel való érintkezés nélkül van vezetve.
- a használt gázpalack (nem tartozék) sértetlen.
- a gázpalack megfelel az előírt specifikációnak.

Ha e pontok valamelyike nem teljesül, tartózkodjon a készülék üzemeltetésétől.

A gázpalack csatlakoztatása (F ábra)

- A gázpalackok csatlakoztatását a szabadban, minden lehetséges gyújtóforrástól, például nyílt lángtól, gyújtólángtól, elektromos főzőberendezésektől és más személyektől távol végezze!
- Kerülje a gáztömlő megcsavarodását!

1. Órairányban csavarja fel a gáztömlő (8) gázcsatlakozóját (8a) az égőcső (1) végére.

Megjegyzés: a végnek nagy erővel történő meghúzás nélkül szorosan kell illeszkednie.

2. A gázpalack csatlakoztatása **ELŐTT** órairányban forgatva teljesen zárja el a forgatógombot (8c).

3. Csavarja fel a gázpalackot a gázszabályozóra (8b) - **ne fordítva**.

A gázpalack kicserélése (F ábra)

- A gázpalackok kicserélését a szabadban, minden lehetséges gyújtóforrástól, például nyílt lángtól, gyújtólángtól, elektromos főzőberendezésektől és más személyektől távol végezze!
- Kerülje a gáztömlő megcsavarodását!
- A csere előtt ellenőrizze, hogy a palack kiürült-e (rázza meg, és közben hallgassa, hogy a folyadék hallhatóan lötyög-e benne).
- Ellenőrizze, hogy a gázpalack leválasztása előtt az égők kialudtak-e.
- Ellenőrizze a tömítéseket, mielőtt új gázpalackot csatlakoztatna a készülékhez.

1. A gázpalack kicserélése **ELŐTT** órairányban forgatva teljesen zárja el a forgatógombot (8c).

2. Csavarja le a gázpalackot a forgatógombról - **ne fordítva**.

3. Csavarja fel az új gázpalackot a gázszabályozóra (8b) - **ne fordítva**.

Tömörségvizsgálat

FIGYELMEZTETÉS! Tűz- és robbanásveszély!

A termék szakszerűtlen kezelése személyi sérüléshez, valamint a termék károsodásához vezethet. Ha figyelmen kívül hagyja a szivárgást, ellenőrizhetetlen tüzek keletkezhetnek, amelyek súlyos személyi sérülésekhez és vagyoni károkhoz vezethetnek.

- A tömörségvizsgálatot nagyon óvatosan, a szabadban és gyújtóforrásoktól, például elektromos készülékektől vagy nyílt lángtól és szikrától távol kell elvégezni.
- A vizsgálat során ne dohányozzon.
- Minden lángot el kell oltani, a forgatógombot pedig teljesen el kell zárni.

Megjegyzés: első üzembe helyezés előtt, minden használat előtt és minden gázpalackcsere után ellenőrizze a gáztömörséget, különösen, ha gázszagot észlel.

1. Ellenőrizze, hogy minden csatlakozás megfelelően van-e csatlakoztatva.

2. A gázgrill bekapcsolása előtt kenje be a csatlakozókat szappanoldattal, hogy felismerje az esetleges szivárgásokat. Ehhez szappan és langyos víz elegyből készített, könnyű szappanoldatot használjon.

3. Órairánnyal ellentétesen forgatva nyissa ki teljesen a forgatógombot (8c).

Megjegyzés: sípoló hang esetén azonnal zárja el a forgatógombot, és forduljon a tűzoltósághoz vagy gázrendszer-szerelőhöz, mert a csatlakozások sérülésének veszélye áll fenn.

4. Ellenőrizze a teljes gázvezetékrendszer minden elemét a gázpalacktól az égőcsőig, egy kis szappanoldat alkalmazásával.

Megjegyzés: buborékosodás esetén zárja el a forgatógombot, és ellenőrizze, hogy a szivárgás elhárítható-e (pl. laza csatlakozásról van szó, amit csak meg kell húzni). Még egyszer ellenőrizze a helyet.

Használat

FIGYELMEZTETÉS! Sérülésveszély!

A termék szakszerűtlen kezelése személyi sérüléshez, valamint a termék károsodásához vezethet.

- A terméket könnyen hozzáférhető, vízszintes, száraz, hőálló, nem gyúlékony és kellően stabil felületen (pl. betonpadló, földpadló) állítsa fel.
- A terméket soha nem szabad fapadlón vagy más éghető felületen használni.
- A termék alatt mindig használja a tűzálló alátétet (9).
- A termék felállításakor minden irányban tartson legalább 1 méteres távolságot.
- Az előmelegítés során, vagy ha a készülék erős rázásnak van kitéve, folyékony fázisú gáz szivároghat ki belőle.

- Ha a készülék tömítése nem zár jól (gázszag van), azonnal vigye ki egy jól szellőző, lángmentes helyre, ahol a szivárgás helyét meg lehet találni és meg lehet szüntetni. Ha ellenőrizni szeretné, hogy készüléke szivárog-e, azt a szabadban tegye. Ne próbálja a szivárgást lánggal megtalálni, hanem inkább szappanos vizet használjon.

- Állítsa a terméket a kívánt helyre.

Megjegyzés: ha a terméket gyepfelületen szeretné felállítani, először helyezzen el térköveket a kívánt helyre.

Ezek stabilitást biztosítanak.

Megjegyzés: az első használat előtt meleg vízzel és enyhe mosogatószerrel mossa le a grillrácst (7).

Az égőcső meggyújtása

1. Órairánnyal ellentétesen forgassa el enyhén a gázpalack gázszabályozóját addig, amíg gázáramlást nem hall.
2. Körülbelül 1 - 2 másodperc elteltével gyújtsa meg a gázt az égőcsőben öngyújtóval vagy gyufával a lábrészen (2) kialakított gyújtó- és lángellenőrző nyíláson (2a) keresztül (A ábra).
3. Ha 4 másodpercen belül nem tudja meggyújtani a gázt az égőcsőben (pl. szél, hibás öngyújtó, gyufa miatt), szakítsa meg a gyújtási folyamatot.
4. Órairányban forgatva zárja el teljesen a forgatógombot.

FIGYELMEZTETÉS! Robbanásveszély!

Várjon legalább 1 percet, hogy a gáz elszivároghasson a grillezőtérből.

5. Minden gyújtási kísérlet után ellenőrizze a gyújtó- és lángellenőrző nyíláson keresztül, hogy az égőcsőben meggyulladt-e a gáz.

6. Ha a láng kialszik, azonnal forgassa teljesen zárt helyzetbe a forgatógombot.

Grillezés

Megjegyzés: az első használat előtt melegítse fel a terméket.

Melegítse a legmagasabb fokozaton 15 percig étel nélkül. Ezzel a felületeken lévő gyártási maradványok is kiégnek.

Megjegyzés: minden használat előtt melegítse elő a terméket 2 percig.

FIGYELMEZTETÉS! Mérgezésveszély!

Vegye figyelembe, hogy e lépés során sok füst keletkezhet. Tartsa távol magát és más személyeket a keletkező füsttől.

FIGYELMEZTETÉS! Sérülésveszély!

A termék szakszerűtlen kezelése személyi sérülést okozhat.

- Az esetleges lángfellobbanás miatt sérülésveszély áll fenn.
- A termék nagyon felforrósodik. Használat közben soha ne fogja meg pusztá kézzel. Használjon megfelelő grillkesztyűt.
- A forró grillsütő hőszugárzása nem érheti el a gázpalackot és a gáztömlőt.

FIGYELEM! Vagyon károk megelőzése!

A termék szakszerűtlen kezelése a termék károsodásához vezethet.

Megjegyzés: kerülje a termék előkezelését, például az olajjal való bekenést vagy az olajos kiégetést.

1. Helyezze fel a grillezni kívánt ételt a grillrácra (7).
2. Állítsa be a hőfokot a gázáramlás sebességének növelésére, illetve csökkentésére szolgáló forgatógombbal (8c).

Megjegyzés: a termék színe idővel sötétté válhat. ez a füst és az égés miatt van.

Szétszerelés

Fontos: a gázpalack eltávolítása **ELŐTT** órairányban forgatva teljesen zárja el a forgatógombot (8c, F ábra).

- Távolítsa el a gázpalackot.
- A termék szétszerelését az összeszerelés fordított sorrendjében végezze.

Tárolás, tisztítás

FIGYELMEZTETÉS! Sérülésveszély!

A termék szakszerűtlen kezelése személyi sérülést okozhat.

- A termék nagyon felforrósodik. Használat közben soha ne fogja meg pusztá kézzel. Használjon megfelelő grillkesztyűt.
- Tisztítás előtt mindig hagyja a terméket teljesen kihűlni.

FIGYELEM! Vagyon károk megelőzése!

A termék szakszerűtlen kezelése a termék károsodásához vezethet.

- Ne használjon agresszív tisztítószereket, fém- vagy nejlonsörtes keféket, fémes vagy éles tisztítóeszközöket, például kést, fémszivacsot stb., mert ezek károsíthatják a felületet.

Tárolás

- A terméket teljesen kihűlt állapotban, a gázpalacktól külön tárolja.
- A terméket mindig száraz, tiszta és szobahőmérsékletű helyen tárolja, ha azt nem használja.

A felületek tisztítása

- Minden használat után tisztítsa meg a terméket.
FONTOS! Ne használjon éles tisztítószeret a tisztításhoz. Alaposan mossa el az alkatrészeket meleg vízzel és enyhe mosogatószerrel. Ezután alaposan szárítsa meg őket.
- Nedves szivaccsal távolítsa el a laza lerakódásokat a termékről.

Az égőcső tisztítása

1. Zárja el a grill gázellátását.
2. Lámpával vizsgálja meg az égő belsejét. Ellenőrizze a pók- és rovarfertőzöttséget is, és szükség esetén távolítsa el azokat.
3. Ha szükséges, nedves ronggyal tisztítsa meg az égők külső felületét.

Tisztítsa meg a szállítótáskát és a tűzálló alátétet



Tudnivalók a hulladékkezelésről



A terméket és a csomagolóanyagokat a hatályos helyi előírásoknak megfelelően semmisítse meg. A csomagolóanyagokat (például fóliatasakokat) tartsa távol a gyermekektől.

Az elhasználandó termék ártalmatlanításával kapcsolatos további információkat a települési vagy városi önkormányzattól tudhatja meg. A terméket és a csomagolást környezetkímélő módon kell ártalmatlanítani.



Az újrahasznosítási kód az újrafelhasználási ciklusba való visszavezetésre (újrahasznosítás) szánt különböző anyagok azonosítására szolgál. A kód az újrahasznosítási ciklus újrafelhasználási szimbólumából és az anyagot azonosító számból áll.

A garanciával és a szerviz lebonyolításával kapcsolatos útmutató

A termék nagy gondossággal és állandó ellenőrzés mellett készült. A DELTA-SPORT HANDELSKONTOR GmbH privát végső felhasználóknak a vásárlás dátumától számított három év (garancia időtartama) garanciát ad erre a termékre a következő rendelkezések szerint. A garancia csak anyaghibára és feldolgozási hibára érvényes. A garancia nem terjed ki a szokásos elhasználódásnak kitett, ezért kopó alkatrészek tekintendő alkatrészekre (pl. elemek), valamint a törékeny alkatrészekre sem, például a kapcsolókra vagy az üvegből készült alkatrészekre.

Kizárásra kerül a garanciaigény, ha a terméket szakszerűtlenül vagy helytelenül, nem rendeltetésszerűen vagy nem az előírt felhasználati körben használták, vagy figyelmen kívül hagyták a kezelési útmutató előírásait, kivéve, ha a végső felhasználó bizonyítja, hogy olyan anyag- vagy feldolgozási hiba áll fenn, amely nem a fent említett körülmények valamelyikéből ered.

A garanciaigény csak a garancia időtartamán belül, az eredeti pénztári bizonylat bemutatásával érvényesíthető. Ezért kérjük, őrizze meg az eredeti pénztári bizonylatot. A garancia, a törvényes garancia vagy a méltányosság alapján végzett esetleges javítások a garancia időtartamát nem hosszabbítják meg. Ez vonatkozik a kicserélt és javított alkatrészekre is.

Kérjük, hogy reklamáció esetén először az alábbi szervizvonalat hívja, vagy e-mailen keressen minket. Garanciális esetekben a terméket saját döntésünk alapján ingyenesen megjavítjuk, kicseréljük vagy megtérítjük a vételárát. A garanciából további jogok nem következnek.

A jelen garancia nem korlátozza az Ön törvényes jogait, különösen a mindenkori értékesítővel szembeni garanciaigényét.

IAN: 510527_2507

☎ Szerviz Magyarország
Tel.: 06800 21225
E-Mail: deltasport@lidl.hu

Esetleges hibák

A következőkben a lehetséges hibákat, azok okait és az elhárításukhoz szükséges teendőket soroljuk fel.

Hiba	Lehetséges ok	Elhárítás
Az égőcső nem gyullad meg	Az égőcső (légbeömlő) eltömődött	Szüntesse meg a légbeömlőnyílások eltömődését, tisztítsa meg az égőcsövet
A lángok sárga/narancssárga színűek és gázzagúak	Az égő (légbeömlő) eltömődött	Szüntesse meg a légbeömlőnyílások eltömődését, tisztítsa meg az égőt
	Tökéletlen égés	Az égőt ki kell cserélni
Gyenge láng a maximális teljesítményfokozat beállítása ellenére	Túl alacsony a gázáramlás sebessége	Állítsa vissza a gáztömlő helyes, megtörések és hajlítások nélküli vezetését.
	Az égőcső (légbeömlő) eltömődött	Szüntesse meg a légbeömlőnyílások eltömődését, tisztítsa meg az égőcsövet
	Túl alacsony a gáznyomás	Nyissa ki teljesen a forgatógombot, ellenőrizze a gázpalackot, ellenőrizze a gázpalack töltöttségi szintjét
Lángfellobbanás	Csöpögő zsír	Főzés előtt vágja le az ételről a felesleges zsírt
	Túl magas a hőmérséklet	Csökkentse a hőmérsékletet
	A zsír megég a felfogótálcában	Üritse/tisztítsa ki a felfogótálcát
A láng kialszik	Túl erős szél	Menjen védettebb helyre, fordítsa el a grillsütőt.
Lángvisszacsapás	Az égőcső eltömődött	Szüntesse meg az égőcső eltömődését, vagy tisztítsa meg
A gázpalackból vagy a gázpalack környezetéből gáz szivárog.	A tömítés meghibásodott/elkopott	ellenőrizze a tömítés állapotát, szükség esetén cserélje ki.

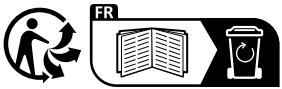

DELTA-SPORT HANDELSKONTOR GMBH

Wragekamp 6 • 22397 Hamburg
GERMANY

 10/2025

Delta-Sport-Nr.: GG-17552

12.03.2025 / PM 2:16

IAN 510527_2507

