



Akku-LED-Strahler PLSA 20-Li A1

AT

Akku-LED-Strahler
Originalbetriebsanleitung

IAN 497678_2204

AT

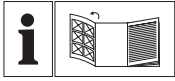

AT

Klappen Sie vor dem Lesen die Seite mit den Abbildungen aus und machen Sie sich anschließend mit allen Funktionen des Gerätes vertraut.

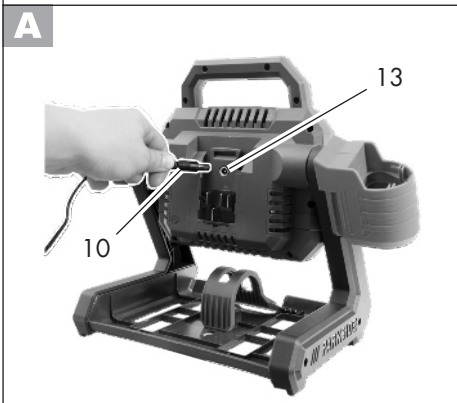
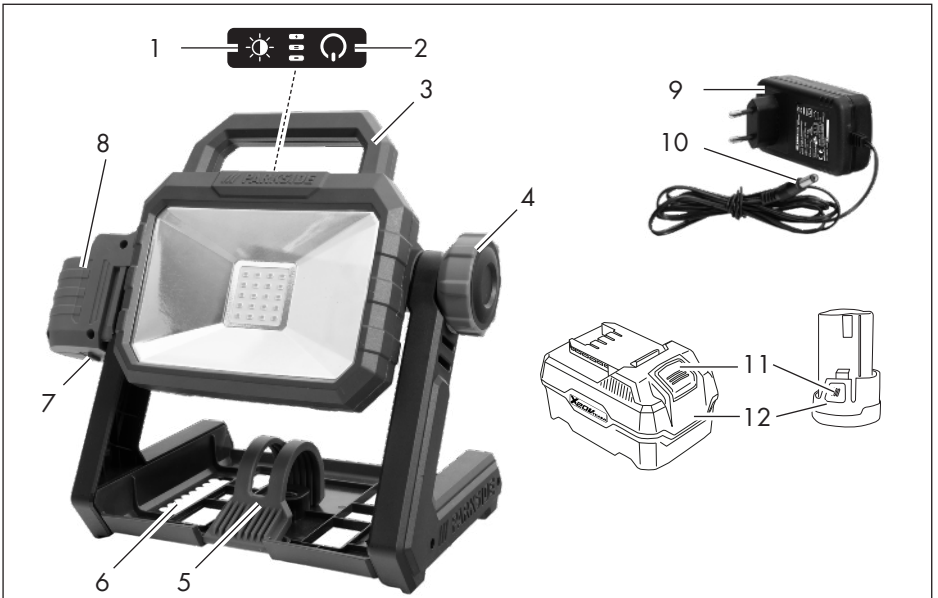

Inhalt

Einleitung	4
Bestimmungsgemäße	
Verwendung	4
Allgemeine Beschreibung	5
Lieferumfang.....	5
Funktionsbeschreibung	5
Übersicht	5
Technische Daten	5
Ladezeiten	6
Sicherheitshinweise	7
Symbole und Bildzeichen	7
Sicherheitshinweise für Akku-Lampen ...	8
Verwendung und Behandlung des	
Akkuwerkzeugs.....	8
Service	9
Spezielle Sicherheitshinweise für	
Akkugeräte.....	9
Betrieb	10
Netzspannung anschließen	10
20 V-Akku entnehmen/einsetzen	10
12 V-Akku entnehmen/einsetzen	10
Ein-/Ausschalten	11
Leucht-Modus wechseln	11
Arbeitshinweise	11
Akku-LED-Strahler schwenken	11
Akku-LED-Strahler aufhängen	11
Stativ-Gewinde	12
Wartung	12
Reinigung	12
Lagerung	12
Entsorgung / Umweltschutz	12
Zubehör	13
Garantie	14
Reparatur-Service	15
Service-Center	15
Importeur	15
Original-EG-	
Konformitätserklärung	16
Explosionszeichnung	17

Einleitung

Herzlichen Glückwunsch zum Kauf Ihres neuen Gerätes. Sie haben sich damit für ein hochwertiges Gerät entschieden. Dieses Gerät wurde während der Produktion auf Qualität geprüft und einer Endkontrolle unterzogen. Die Funktionsfähigkeit Ihres Gerätes ist somit sichergestellt.



Die Betriebsanleitung ist Bestandteil dieses Gerätes. Sie enthält wichtige Hinweise für Sicherheit, Gebrauch und Entsorgung. Machen Sie sich vor der Benutzung des Gerätes mit allen Bedien- und Sicherheitshinweisen vertraut. Benutzen Sie das Gerät nur wie beschrieben und für die angegebenen Einsatzbereiche. Bewahren Sie die Betriebsanleitung gut auf und händigen Sie alle Unterlagen bei Weitergabe des Gerätes an Dritte mit aus.

Bestimmungsgemäße Verwendung

Der Akku-LED-Strahler eignet sich zum Einsatz in Hobbywerkstatt, Garage oder Haushalt. Der Akku-LED-Strahler dient der ortsveränderlichen, räumlichen und zeitlich begrenzten Ausleuchtung von Innenräumen. Das Gerät ist nur für den Betrieb im Innenraum geeignet. Dieses Gerät ist nicht zur gewerblichen Nutzung geeignet. Bei gewerblichem Einsatz erlischt die Garantie. Das Gerät ist Teil der Serie X 12 V TEAM und X 20 V TEAM und kann wahlweise mit Akkus der X 12 V TEAM bzw. X 20 V TEAM Serie betrieben werden. Die Akkus dürfen nur mit Ladegeräten der Serie X 12 V TEAM bzw. X 20 V TEAM geladen werden.

Allgemeine Beschreibung

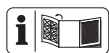

Die Abbildungen finden Sie auf den Ausklappseiten.

Lieferumfang

Packen Sie das Gerät aus und kontrollieren Sie, ob es vollständig ist.

- Akku-LED-Strahler
- Betriebsanleitung
- 12 V-Adapter
- Netzteil



Akku und Ladegerät sind nicht im Lieferumfang enthalten

Entsorgen Sie das Verpackungsmaterial ordnungsgemäß.

Funktionsbeschreibung

Der Akku-LED-Strahler besitzt einen schwenkbaren Leuchtkopf und mehrere Aufstell- und Aufhängemöglichkeiten.

Das Gerät kann auch ohne Akku über das Ladegerät/Netzteil betrieben werden.

Die Funktion der Bedienteile entnehmen Sie bitte den nachfolgenden Beschreibungen.

Übersicht

- 1 Schalter
- 2 Ein-/Ausschalter
- 3 Griff
- 4 Stellschraube
- 5 Haken
- 6 Aussparung
- 7 Riegel
- 8 12 V-Adapter
- 9 Netzteil
- 10 Stecker
- 11 Entriegelungstasten
- 12 Akku

- A** 13 Stromanschluss
- C** 14 Schiene
- G** 15 Schlüssellochbohrung
- I** 16 Innengewinde

Technische Daten

Akku-LED-Strahler.....PLSA 20-Li A1

Nennspannung

U₁ 20 V ==

U₂ 12 V ==

Betrieb mit Netzteil

U₃ 18 V ==; 1,5 A

Anzahl der Lampen (LED) 20 x 1 W

Lichtstrom max. 2300 lm

Lichtfarbe Tageslichtweiß 5700 K

Energieeffizienzklasse F

Leuchtdauer bei Akkubetrieb:

20 V/2 Ah 85 min

20 V/4 Ah 170 min

12 V/2 Ah 50 min

12 V/4 Ah 100 min

Innengewinde 1/4" und 5/8"

Schutzklasse III ⚡

Schutzart IP20

Gewicht ca. 1,1 kg

Abmessungen

Länge 250 mm

Breite 189 mm

Höhe 210 mm

max. projizierte Fläche 99 x 151 mm

Ladegerät

(Netzteil) JLH341801500G

Grizzly Tools GmbH & Co. KG

Stockstädter Straße 20

DE-63762 Großostheim

HRA: 5468, Amtsgericht Aschaffenburg

Eingangsspannung 100-240 V~

Eingangswechselstromfrequenz.. 50-60 Hz

Leistungsaufnahme 50 W

Ausgangsspannung 18,0 V ==

Ausgangsstrom 1,5 A



Ausgangsleistung 27,0 W
 Durchschnittliche Effizienz
 im Betrieb 89,5 %
 Effizienz bei geringer Last (10%)... 80,9 %
 Leistungsaufnahme bei Nulllast 0,09 W
 Schutzklasse II
 Schutzart..... IP20
 Temperatur max. 90°C

Wir empfehlen Ihnen, dieses Gerät ausschließlich mit folgenden 20 V Akkus zu betreiben: PAP 20 A1, PAP 20 A3, PAP 20 B1, PAP 20 B3, Smart PAPS 204 A1, Smart PAPS 208 A1. Wir empfehlen Ihnen, diese Akkus mit folgenden Ladegeräten zu laden: PLG 20 A1, PLG 20 A3, PLG 20 A4, PLG 20 C1, PDSLGS 20 A1, Smart PLGS 2012 A1.

Netzanschluss nur für LED Geräte

Ladezeiten

Das Gerät ist Teil der Serie X 20 V TEAM und kann mit Akkus der X 20 V TEAM Serie betrieben werden. Akkus der Serie X 20 V TEAM dürfen nur mit Ladegeräten der Serie X 20 V TEAM geladen werden.

Wir empfehlen Ihnen, dieses Gerät ausschließlich mit folgenden 12 V Akkus zu betreiben: PAPK 12 A2, PAPK 12 B2. Wir empfehlen Ihnen, diese Akkus mit folgenden Ladegeräten zu laden: PLGK 12 A2.

Eine aktuelle Liste der Akkukompatibilität finden Sie unter: www.lidl.de/akku

Mit dem beiliegenden 12 V-Adapter können auch Akkus der Serie X 12 V TEAM verwendet werden.







Ladezeit (min.)	PAP 20 A1 PAP 20 B1	PAP 20 A2	PAP 20 A3 PAP 20 B3 Smart PAPS 204 A1	Smart PAPS 208 A1
PLG 20 A1 PLG 20 A4 PLG 20 C1	60	90	120	210
PLG 20 A2	45	60	80	165
PLG 20 A3 PLG 20 C3	35	45	60	120
PDSLGS 20 A1	35	45	60	120
Smart PLGS 2012 A1	35	40	40	50

Ladezeit (min.)	PAPK 12 A1 PAPK 12 A3	PAPK 12 A2	PAPK 12 B1 PAPK 12 B2 PAPK 12 B3	PAPK 12 D1
PLGK 12 A1	60	60	120	150
PLGK 12 A2	60	60	120	150
PLGK 12 B2	30	45	60	80
PDSLK 12 A1 PDSLK 12 A2	60	45	60	80

Sicherheitshinweise

Symbole und Bildzeichen

Bildzeichen auf dem Gerät

-  Ein-/Ausschalter
-  Stufe 1
-  Stufe 2
-  Blinkmodus
-  Wechsel des Leucht-Modus
-  Achtung! Nicht in die Lichtquelle blicken.

 Das Gerät ist nur zur Verwendung in Räumen geeignet.







 Polung

 Elektrogeräte gehören nicht in den Hausmüll.

 Schutzklasse III

 Gleichspannung

Bildzeichen auf dem Netzteil

-  Betriebsanleitung lesen.
-  Das Ladegerät ist nur zur Verwendung in Räumen geeignet.
-  Kurzschlussfester Sicherheitstransformator
-  Unabhängiger Transformator
-  Schutzklasse II
-  Elektrogeräte gehören nicht in den Hausmüll.
-  Polung

Symbole auf der Verpackung

 Lichtstrom:
max. 2300 Lumen

 1,5 m Kabellänge

 Farbtemperatur: Tageslichtweiß 5700 Kelvin

 Entsorgungssymbol
Wellpappe



Abfall bitte umweltschonend in dafür vorgesehene Abfallbehälter entsorgen

Symbole in der Betriebsanleitung



Gefahrenzeichen mit Angaben zur Verhütung von Personen- oder Sachschäden



Gefahrenzeichen mit Angaben zur Verhütung von Personenschäden durch einen elektrischen Schlag



Gebotszeichen mit Angaben zur Verhütung von Schäden



Hinweiszeichen mit Informationen zum besseren Umgang mit dem Gerät

Sicherheitshinweise für Akku-Lampen

- **Decken Sie den Akku-LED-Strahler während des Betriebs nicht ab.** Der Akku-LED-Strahler erwärmt sich während des Betriebs und es kann zu Verbrennungen führen.
- **Blicken Sie nicht in den Lichtstrahl. Richten Sie den Lichtstrahl nicht auf Personen oder Tiere.**

- **Lassen Sie Kinder den Akku-LED-Strahler nicht benutzen.** Sie könnten andere Personen oder sich selbst unbeabsichtigt blenden.
- **Leuchte nicht für Kinder unter 14 Jahren geeignet.**
- **Prüfen Sie eine dauerhafte Haltbarkeit der Halterung des Akku-LED-Strahlers.** Es besteht Verletzungsgefahr durch Herunterfallen des Akku-LED-Strahlers.
- Die Lichtquellen können nur vom Hersteller ohne dauerhafte Beschädigung des umgebenden Produkts ausgetauscht werden.
- Das Betriebsgerät (Netzteil) kann vom Endnutzer durch ein Original-Ersatzteil ausgetauscht werden, welches in unserem Online-Shop unter der Artikelnummer 80001284 erhältlich ist.

Verwendung und Behandlung des Akkuwerkzeugs

- **Laden Sie den Akku nur in Ladegeräten auf, die vom Hersteller empfohlen werden.** Für ein Ladegerät, das für eine bestimmte Art von Akkus geeignet ist, besteht Brandgefahr, wenn es mit anderen Akkus verwendet wird.

- **Verwenden Sie nur die dafür vorgesehenen Akkus in den Elektrowerkzeugen.** Der Gebrauch von anderen Akkus kann zu Verletzungen und Brandgefahr führen.
- **Halten Sie den nicht benutzten Akku fern von Büroklammern, Münzen, Schlüsseln, Nägeln, Schrauben oder anderen kleinen Metallgegenständen, die eine Überbrückung der Kontakte verursachen könnten.** Ein Kurzschluss zwischen den Akkukontakten kann Verbrennungen oder Feuer zur Folge haben.
- **Bei falscher Anwendung kann Flüssigkeit aus dem Akku austreten. Vermeiden Sie den Kontakt damit. Bei zufälligem Kontakt mit Wasser abspülen. Wenn die Flüssigkeit in die Augen kommt, nehmen Sie zusätzlich ärztliche Hilfe in Anspruch.** Austretende Akkuflüssigkeit kann zu Hautreizungen oder Verbrennungen führen.

Service

- **Lassen Sie Ihr Elektrowerkzeug nur von qualifiziertem Fachpersonal und**

nur mit Original-Ersatzteilen reparieren. Damit wird sichergestellt, dass die Sicherheit des Gerätes erhalten bleibt.

Spezielle Sicherheitshinweise für Akkugeräte

- **Stellen Sie sicher, dass das Gerät ausgeschaltet ist, bevor Sie den Akku einsetzen.** Das Einsetzen eines Akkus in ein Elektrowerkzeug, das eingeschaltet ist, kann zu Unfällen führen.
- **Laden Sie Ihren Akku nur im Innenbereich auf, weil das Ladegerät nur dafür bestimmt ist.**
- **Um das Risiko eines elektrischen Schlags zu reduzieren, ziehen Sie den Stecker des Ladegeräts aus der Steckdose heraus, bevor Sie es reinigen.**
- **Setzen Sie den Akku nicht über längere Zeit starker Sonneneinstrahlung aus und legen Sie ihn nicht auf Heizkörpern ab.** Hitze schadet dem Akku und es besteht Explosionsgefahr.
- **Lassen Sie einen erwärmten Akku vor dem Laden abkühlen.**

- **Öffnen Sie den Akku nicht und vermeiden Sie eine mechanische Beschädigung des Akkus.** Es besteht die Gefahr eines Kurzschlusses und es können Dämpfe austreten, die die Atemwege reizen. Sorgen Sie für Frischluft und nehmen Sie zusätzlich ärztliche Hilfe in Anspruch.
- **Verwenden Sie keine nicht wiederaufladbaren Batterien!**
- **Verwenden Sie kein Zubehör, welches nicht von PARKSIDE empfohlen wurde.** Dies kann zu elektrischem Schlag oder Feuer führen.

 **Beachten Sie die Sicherheitshinweise und Hinweise zum Aufladen und der korrekten Verwendung, die in der Betriebsanleitung Ihres Akkus und Ladegeräts der Serie X 20 V Team, bzw. X 12 V Team gegeben sind. Eine detaillierte Beschreibung zum Ladevorgang und weitere Informationen finden Sie in dieser separaten Bedienungsanleitung.**

Betrieb

Das Gerät kann entweder an die Netzspannung angeschlossen werden oder mit wahlweise X 20 V TEAM oder X 12 V TEAM Akkus betrieben werden.

A Netzspannung anschließen



Leuchte im Netzbetrieb nur mit beiliegendem Netzteil JLH341801500G betreiben.

Verwendung nur im Innenbereich.

1. Schließen Sie den Stecker des Netzteils (9) an die Steckdose an.
2. Stecken Sie den Stecker (10) in den Stromanschluss (13) am Gerät.

B 20 V-Akku entnehmen/einsetzen

1. Zum Einsetzen des Akkus (12) schieben Sie den Akku in die Schiene an der Rückseite des Geräts. Er rastet hörbar ein.
2. Zum Herausnehmen des Akkus (12) aus dem Gerät drücken Sie die Entriegelungstasten (11) am Akku und ziehen den Akku heraus.

C 12 V-Akku entnehmen/einsetzen

Um das Gerät mit 12 V-Akkus betreiben zu können, müssen Sie zunächst den 12 V-Adapter einschieben.

12 V-Adapter einsetzen

1. Nehmen Sie den 12 V-Adapter (8) ggf. von der Geräteseite ab, indem Sie den Riegel (7) an der Unterseite des 12 V-Adapters vom Gerät weg schieben und den 12 V-Adapter nach oben abziehen.

12 V-Akku einsetzen

1. Schieben Sie den Akku (12) in den 12 V-Adapter (8).

12 V-Akku entnehmen

1. Drücken Sie die Entriegelungstasten (11) am Akku (12).
2. Ziehen Sie den Akku (12) nach oben aus 12 V-Adapter (8).

12 V-Adapter entnehmen

1. Ziehen Sie den Riegel (7) an der Unterseite des 12 V-Adapters (8) zu sich heran.
2. Ziehen Sie den 12 V-Adapter nach oben ab.
3. Zur Aufbewahrung können Sie den 12 V-Adapter (8) auf die Schiene (14) an der Geräteseite aufschieben.

D Ein-/Ausschalten

1. Zum **Einschalten** drücken Sie den Ein-/Ausschalter (2). Das LED-Licht leuchtet mit maximaler Helligkeit.
2. Zum **Ausschalten** drücken Sie den Ein-/Ausschalter (2).

D Leucht-Modus wechseln

Wenn Sie das Gerät einschalten, leuchtet das LED-Licht mit maximaler Helligkeit.

Wechseln Sie den Leucht-Modus durch Drücken des Schalters (1) neben dem Ein-/Ausschalter (2).

Die wiederkehrende Reihenfolge der Modi ist: 2300 lm - 1000 lm - blinkend

Arbeitshinweise



Nicht in den eingeschalteten Akku-LED-Strahler starren.



Akku-LED-Strahler schwenken

1. Lösen Sie die Stellschraube (4).
2. Drehen Sie den Akku-LED-Strahler am Griff (3) in die gewünschte Position.
3. Fixieren Sie die Stellschraube (4).

Akku-LED-Strahler aufhängen



Akku-LED-Strahler am Haken aufhängen

1. Klappen Sie den Haken (5) aus.
2. Hängen Sie das Gerät an eine waagrechte Aufhängung.



Klemmen Sie sich beim Ein- und Ausklappen des Hakens (5) nicht die Finger ein.



Akku-LED-Strahler mit Hilfe der Schlüssellochbohrung aufhängen

1. Bringen Sie eine Schraube oder einen Nagel an der Wunschposition einer Wand an.
2. Der Schrauben-/Nagelkopf kann einen Durchmesser von 7 - 10 mm haben.
3. Lassen Sie den Schrauben-/Nagelkopf mit ca. 10 mm Abstand zur Wand hervorstehen.
4. Hängen Sie das Gerät an die Schlüssellochbohrung (15).



Akku-LED-Strahler an der Bodenplatte aufhängen

1. Bringen Sie eine Schraube oder einen Nagel an der Wunschposition einer Wand an.

2. Der Schrauben-/Nagelkopf kann einen Durchmesser von 7 - 10 mm haben.
3. Lassen Sie den Schrauben-/Nagelkopf mit ca. 10 mm Abstand zur Wand hervorstehen.
4. Hängen Sie das Gerät an die Aussparung (6) der Bodenplatte mit Zahnung. Die Zahnung ermöglicht das Ausbalancieren des Geräts.

I Stativ-Gewinde

Mit Hilfe des $\frac{1}{4}$ "- oder $\frac{5}{8}$ "-Innengewindes (16) können Sie den Akku-LED-Strahler auf ein Stativ (nicht im Lieferumfang enthalten) schrauben.

Wartung

Das Gerät ist wartungsfrei.

Reinigung



Schalten Sie das Gerät vor der Reinigung aus und nehmen Sie den Akku aus dem Gerät. Gefahr eines elektrischen Schlags!

- Reinigen Sie das Gerät mit einem trockenen, weichen Tuch, um die LED-Licht-Abdeckung nicht zu verkratzen.
- Verwenden Sie **keine** scharfen Reinigungsbzw. Lösungsmittel. Sie könnten das Gerät damit irreparabel beschädigen.
- Verwenden Sie **kein** Wasser oder metallische Hilfsmittel. Es besteht die Gefahr eines Kurzschlusses.

Lagerung

- Zur Aufbewahrung können Sie den 12 V-Adapter (8) auf die Schiene (14) an der Geräteseite aufschieben.

- Bewahren Sie das Gerät an einem trockenen und staubgeschützten Ort auf und außerhalb der Reichweite von Kindern.
- Nehmen Sie den Akku vor einer längeren Lagerung aus dem Gerät.

Entsorgung / Umweltschutz

Nehmen Sie den Akku aus dem Gerät und führen Sie Gerät, Akku, Zubehör und Verpackung einer umweltgerechten Wiederverwertung zu.



Das Symbol der durchgestrichenen Mülltonne bedeutet, dass dieses Gerät am Ende der Nutzungszeit nicht über den Hausmüll entsorgt werden darf.



Werfen Sie den Akku nicht in den Hausmüll, ins Feuer (Explosionsgefahr) oder ins Wasser. Beschädigte Akkus können der Umwelt und ihrer Gesundheit schaden, wenn giftige Dämpfe oder Flüssigkeiten austreten.

Richtlinie 2012/19/EU über Elektro- und Elektronik-Altgeräte: Verbrauchte Elektrogeräte müssen getrennt gesammelt und einer umweltgerechten Wiederverwertung zugeführt werden.

Je nach Umsetzung in nationales Recht können Sie folgende Möglichkeiten haben:

- an einer Verkaufsstelle zurückgeben,
- an einer offiziellen Sammelstelle abgeben,
- an den Hersteller/Inverkehrbringer zurücksenden. Die Entsorgung Ihrer defekten, eingesendeten Geräte führen wir kostenlos durch

Nicht betroffen sind den Altgeräten beigefügte Zubehörteile und Hilfsmittel ohne Elektrobestandteile.

Entsorgen Sie Akkus nach den lokalen Vorschriften. Defekte oder verbrauchte Akkus müssen gemäß Richtlinie 2006/66/EG recycelt werden. Geben Sie Akkus an einer Altbatteriesammelstelle ab, wo sie einer umweltgerechten Wiederverwertung zugeführt werden. Fragen Sie hierzu Ihren lokalen Müllentsorger oder unser Service-Center.

Entsorgen Sie Akkus im entladenen Zustand. Wir empfehlen die Pole mit einem Klebestreifen zum Schutz vor einem Kurzschluss abzudecken. Öffnen Sie den Akku nicht.

Zusätzliche Entsorgungshinweise für Deutschland nach Elektro- und Elektronikgerätegesetz: Das Gerät ist bei eingerichteten Sammelstellen, Wertstoffhöfen oder Entsorgungsbetrieben abzugeben. Zudem sind Vertrieber von Elektro- und Elektronikgeräten sowie Vertrieber von Lebensmitteln zur Rücknahme verpflichtet. LIDL bietet Ihnen Rückgabemöglichkeiten direkt in den Filialen und Märkten an. Rückgabe und Entsorgung sind für Sie kostenfrei. Beim Kauf eines Neugerätes haben Sie das Recht, ein entsprechendes Altgerät unentgeltlich zurückzugeben. Zusätzlich haben Sie die Möglichkeit, unabhängig vom Kauf eines Neugerätes, unentgeltlich (bis zu drei) Altgeräte abzugeben, die in keiner Abmessung größer als 25 cm sind. Bitte entnehmen Sie vor der Rückgabe Batterien oder Akkumulatoren, die nicht vom Altgerät umschlossen sind, sowie Lampen, die zerstörungsfrei entnommen werden können und führen diese einer separaten Sammlung zu.

Zubehör

Zubehör erhalten Sie unter www.grizzlytools.shop

Sollten Sie Probleme mit dem Bestellvorgang haben, verwenden Sie bitte das Kontaktformular. Bei weiteren Fragen wenden Sie sich an das „Service-Center“ (siehe Seite 15).

Pos.	Bezeichnung	Artikel-Nr.
8	20 V → 12 V-Adapter.....	91105913
9	Netzteil 100-240 V	
	EU.....	80001284
	UK	80001285



Das Betriebsgerät (Netzteil) ist durch das Original austauschbar.

Garantie

Sehr geehrte Kundin, sehr geehrter Kunde, Sie erhalten auf diesen Artikel 3 Jahre Garantie ab Kaufdatum.

Im Falle von Mängeln dieses Produkts stehen Ihnen gegen den Verkäufer des Produkts gesetzliche Rechte zu. Diese gesetzlichen Rechte werden durch unsere im Folgenden dargestellte Garantie nicht eingeschränkt.

Garantiebedingungen

Die Garantiefrist beginnt mit dem Kaufdatum. Bitte bewahren Sie den Original-Kassenbon gut auf. Diese Unterlage wird als Nachweis für den Kauf benötigt. Tritt innerhalb von drei Jahren ab dem Kaufdatum dieses Produkts ein Material- oder Fabrikationsfehler auf, wird das Produkt von uns – nach unserer Wahl – für Sie kostenlos repariert oder ersetzt.

Diese Garantieleistung setzt voraus, dass innerhalb der Drei-Jahres-Frist das defekte Gerät und der Kaufbeleg (Kassenbon) vorgelegt und schriftlich kurz beschrieben wird, worin der Mangel besteht und wann er aufgetreten ist.

Wenn der Defekt von unserer Garantie gedeckt ist, erhalten Sie das reparierte oder ein neues Produkt zurück. Mit Reparatur oder Austausch des Produkts beginnt kein neuer Garantiezeitraum.

Garantiezeit und gesetzliche Mängelansprüche

Die Garantiezeit wird durch die Gewährleistung nicht verlängert. Dies gilt auch für ersetzte und reparierte Teile. Eventuell schon beim Kauf vorhandene Schäden und Mängel müssen sofort nach dem Auspacken gemeldet werden. Nach Ablauf der Garantiezeit anfallende Reparaturen sind kostenpflichtig.

Garantieumfang

Das Gerät wurde nach strengen Qualitätsrichtlinien sorgfältig produziert und vor Anlieferung gewissenhaft geprüft.

Die Garantieleistung gilt ausschließlich für Material- oder Fabrikationsfehler. Diese Garantie erstreckt sich nicht auf die normale Abnutzung von Verschleißteilen. Diese Garantie verfällt, wenn das Produkt beschädigt, nicht sachgemäß benutzt oder nicht gewartet wurde. Ebenso für Schäden durch Wasser, Frost, Blitz und Feuer oder falschen Transport. Für eine sachgemäße Benutzung des Produkts sind alle in der Betriebsanleitung aufgeführten Anweisungen genau einzuhalten. Verwendungszwecke und Handlungen, von denen in der Betriebsanleitung abgeraten oder vor denen gewarnt wird, sind unbedingt zu vermeiden.

Das Produkt ist lediglich für den privaten und nicht für den gewerblichen Gebrauch bestimmt. Bei missbräuchlicher und unsachgemäßer Behandlung, Gewaltanwendung und bei Eingriffen, die nicht von unserer autorisierten Service-Niederlassung vorgenommen wurden, erlischt die Garantie.

Abwicklung im Garantiefall

Um eine schnelle Bearbeitung Ihres Anliegens zu gewährleisten, folgen Sie bitte den folgenden Hinweisen:

- Bitte halten Sie für alle Anfragen den Kassenbon und die Identifikationsnummer (IAN 497678_2204) als Nachweis für den Kauf bereit.
- Die Artikelnummer entnehmen Sie bitte dem Typenschild.
- Sollten Funktionsfehler oder sonstige Mängel auftreten, kontaktieren Sie zunächst die nachfolgend benannte Serviceabteilung **telefonisch** oder per **E-Mail**. Sie erhalten dann weitere Informationen über die Abwicklung Ihrer Reklamation.

- Ein als defekt erfasstes Gerät können Sie, nach Rücksprache mit unserem Kundenservice, unter Beifügung des Kaufbelegs (Kassenbons) und der Angabe, worin der Mangel besteht und wann er aufgetreten ist, für Sie portofrei an die Ihnen mitgeteilte Service-Anschrift übersenden. Um Annahmeprobleme und Zusatzkosten zu vermeiden, benutzen Sie unbedingt nur die Adresse, die Ihnen mitgeteilt wird. Stellen Sie sicher, dass der Versand nicht unfrei, per Sperrgut, Express oder sonstiger Sonderfracht erfolgt. Senden Sie das Gerät bitte inkl. aller beim Kauf mitgelieferten Zubehörteile ein und sorgen Sie für eine ausreichend sichere Transportverpackung.

Reparatur-Service

Sie können Reparaturen, **die nicht der Garantie unterliegen**, gegen Berechnung von unserer Service-Niederlassung durchführen lassen. Sie erstellt Ihnen gerne einen Kostenvoranschlag.

Wir können nur Geräte bearbeiten, die ausreichend verpackt und frankiert eingeschickt wurden.

Achtung: Bitte senden Sie Ihr Gerät gereinigt und mit Hinweis auf den Defekt an unsere Service-Niederlassung.

Nicht angenommen werden unfrei, per Sperrgut, Express oder mit sonstiger Sonderfracht, eingeschickte Geräte.

Die Entsorgung Ihrer defekten, eingesendeten Geräte führen wir kostenlos durch.

Service-Center

AT Service Österreich
Tel.: 0800 447744
E-Mail: grizzly@lidl.at
IAN 497678_2204

Importeur

Bitte beachten Sie, dass die folgende Anschrift keine Serviceanschrift ist. Kontaktieren Sie zunächst das oben genannte Service-Center.

Grizzly Tools GmbH & Co. KG
Stockstädter Straße 20
63762 Großostheim
DEUTSCHLAND
www.grizzlytools.de



Original-EG-Konformitätserklärung

Hiermit bestätigen wir, dass der **Akku-LED-Strahler**

Modell PLSA 20-Li A1

Seriennummer 000001 - 093000

folgenden einschlägigen EU-Richtlinien in ihrer jeweils gültigen Fassung entspricht:

Gerät	Netzteil
2014/30/EU • 2014/35/EU 2009/125/EG (EU) 2019/2015 • (EU) 2021/340 (EU) 2019/2020 • (EU) 2021/341 2011/65/EU* & (EU) 2015/863	2014/30/EU • 2014/35/EU 2009/125/EG (EU) 2019/2020 • (EU) 2021/341 2011/65/EU* & (EU) 2015/863

Um die Übereinstimmung zu gewährleisten, wurden folgende harmonisierte Normen sowie nationale Normen und Bestimmungen angewendet:

Gerät	Netzteil
EN 60598-1:2015/A1:2018 EN 60598-2-5:2015 EN 60598-2-4:2018 EN 62493:2015 • EN 62471: 2008 EN IEC 55015:2019/A11:2020 EN 61547:2009 • EN IEC 63000:2018 EN 61000-3-2:2014 EN 61000-3-3:2013	EN 60335-1:2012+A11:2014+A13:2017 +A1:2019+A2:2019+A14:2019 EN 60335-2-29:2004+A2:2010+A11:2018 EN IEC 55014-1:2021 EN IEC 55014-2:2021 • EN 61347-1:2015 EN 61347-2-13:2014/A1:2017 EN IEC 61000-3-2:2019+A1:2021 EN 61000-3-3:2013+A2:2021 EN 62233:2008 • EN 62493:2015 EN IEC 63000:2018

Die alleinige Verantwortung für die Ausstellung dieser Konformitätserklärung (22)** trägt der Hersteller:

CE Grizzly Tools GmbH & Co. KG
Stockstädter Straße 20
63762 Großostheim
GERMANY
06.11.2022

Christian Frank
(Dokumentationsbevollmächtigter)

* Der oben beschriebene Gegenstand der Erklärung erfüllt die Vorschriften der Richtlinie 2011/65/EU des Europäischen Parlaments und des Rates vom 8. Juni 2011 zur Beschränkung der Verwendung bestimmter gefährlicher Stoffe in Elektro- und Elektronikgeräten.

** Die beiden letzten Ziffern des Jahres, in dem die CE-Kennzeichnung angebracht wurde

Explosionszeichnung

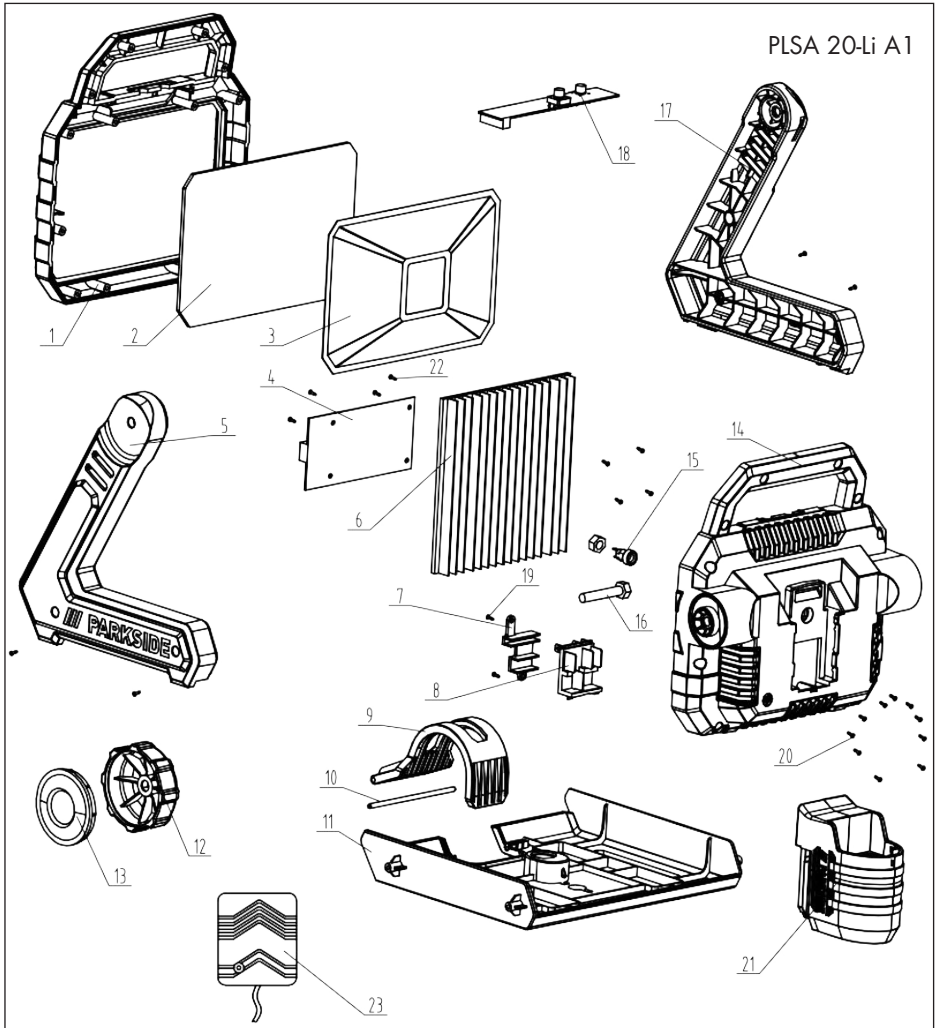

informativ

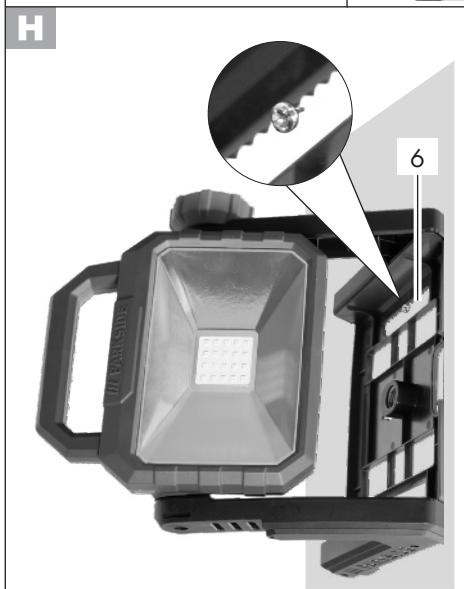
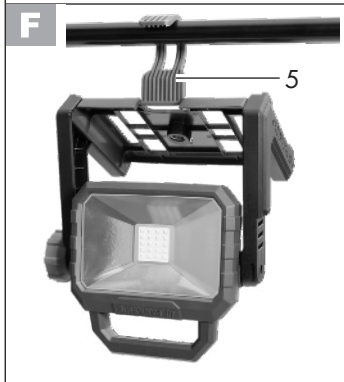
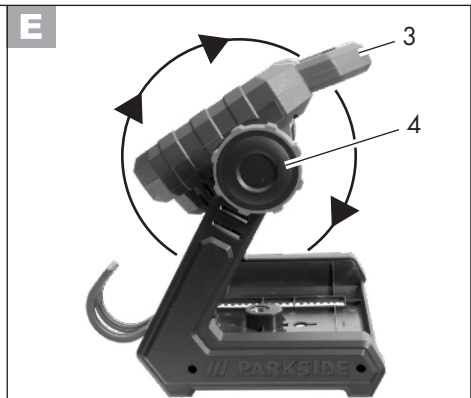
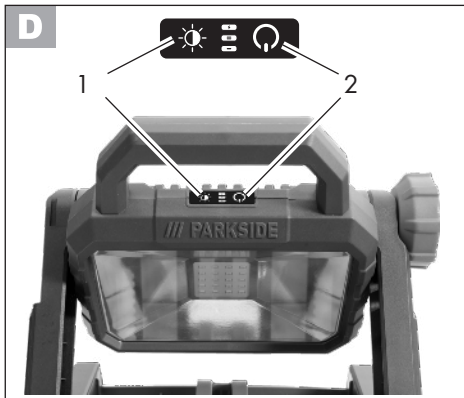

GRIZZLY TOOLS GMBH & CO. KG

Stockstädter Straße 20
63762 Großostheim
GERMANY

Stand der Informationen: 09/2022
Ident.-No.: 72091135092022-AT



IAN 497678_2204

AT