



## **WELDING TROLLEY PSW 40 A1** **SCHWEISSWAGEN PSW 40 A1** **CHARIOT DE SOUDAGE PSW 40 A1**

**(GB) (IE) (NI) (CY) (MT)**

### **WELDING TROLLEY**

Operation and Safety Notes  
Translation of the original instructions

**(FR) (BE) (CH)**

### **CHARIOT DE SOUDAGE**

Consignes d'utilisation et de sécurité  
Traduction du mode d'emploi d'origine

**(CZ)**

### **SVĚŘEČSKÝ VOZÍK**

Návod k obsluze a bezpečnostní pokyny  
Originální návod k obsluze

**(SK)**

### **ZVÁRACÍ VOZÍK**

Návod na obsluhu a bezpečnostné upozornenia  
Originálny návod na obsluhu

**(DK)**

### **SVEJSEVOGN**

Brugs- og sikkerhedsanvisninger  
Oversættelse af den originale driftsvejledning

**(HU)**

### **HEGESZTÖKOCSI**

Kezelési és biztonsági hivatkozások  
Az eredeti használati utasítás fordítása

**(DE) (AT) (CH)**

### **SCHWEISSWAGEN**

Bedienungs- und Sicherheitshinweise  
Originalbetriebsanleitung

**(NL) (BE)**

### **LASWAGEN**

Bedienings- en veiligheidsinstructies  
Vertaling van de originele bedieningshandleiding

**(PL)**

### **WÓZEK SPAWALNICZY**

Wskazówki dotyczące montażu, obsługi i bezpieczeństwa  
Tłumaczenie oryginalnej instrukcji eksploatacji

**(ES)**

### **CARRO DE SOLDADURA**

Instrucciones de funcionamiento y de seguridad  
Traducción del manual de funcionamiento original

**(IT) (MT) (CH)**

### **CARRELLO DI SALDATURA**

Istruzioni di montaggio, utilizzo e sicurezza  
Traduzione delle istruzioni d'uso originali

**(SI)**

### **VARILNI VOZIČEK**

Navodila za upravljanje in varnostna opozorila  
Prevod originalnega navodila za uporabo

**IAN 388408\_2107**

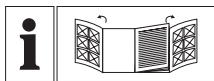

**GB IE NI CY MT**

Before reading, unfold the page containing the illustrations and familiarise yourself with all functions of the device.

**DE AT CH**

Klappen Sie vor dem Lesen die beiden Seiten mit den Abbildungen aus und machen Sie sich anschließend mit allen Funktionen des Gerätes vertraut.

**FR BE CH**

Avant de lire le document, allez à la page avec les illustrations et étudiez toutes les fonctions de l'appareil.

**NL BE**

Klap, voordat u begint te lezen, de pagina met afbeeldingen uit en maak u aansluitend vertrouwd met alle functies van dit apparaat.

**CZ**

Než začnete číst tento návod k obsluze, rozložte stránku s obrázky a seznámte se se všemi funkcemi zařízení.

**PL**

Przed przeczytaniem proszę rozłożyć stronę z ilustracjami, a następnie proszę zapoznać się z wszystkimi funkcjami urządzenia.

**SK**

Prv než začnete čítať tento návod, rozložte si stranu s obrázkami a potom sa oboznámte so všetkými funkciami zariadenia.

**ES**

Antes de leer, abra la página con las ilustraciones y familiarícese con todas las funciones del dispositivo.

**DK**

Før du læser, vend siden med billeder frem og bliv bekendt med alle apparatets funktioner.

**IT MT CH**

Prima di leggere aprire la pagina con le immagini e prendere confidenza con le diverse funzioni dell'apparecchio.

**HU**

Olvasás előtt hajtsa ki az ábrát tartalmazó oldalt, és ezután ismerje meg a készülék mindegyik funkcióját.

**SI**

Pred branjem odprite stran s slikami in se nato seznanite z vsemi funkcijami naprave.

GB/IE/NI/CY/MT	Operation and Safety Notes	Page	5
DE/AT/CH	Montage-, Bedienungs- und Sicherheitshinweise	Seite	11
FR/BE/CH	Consignes d'utilisation et de sécurité	Page	18
NL/BE	Bedienings- en veiligheidsinstructies	Pagina	25
CZ	Návod k obsluze a bezpečnostní pokyny	Strana	31
PL	Wskazówki dotyczące montażu, obsługi i bezpieczeństwa	Strona	37
SK	Návod na obsluhu a bezpečnostné upozornenia	Strana	44
ES	Instrucciones de funcionamiento y de seguridad	Página	50
DK	Brugs- og sikkerhedsanvisninger	Side	57
IT/MT/CH	Istruzioni di montaggio, utilizzo e sicurezza	Pagina	63
HU	Kezelési és biztonsági hivatkozások	Oldal	70
SI	Navodila za upravljanje in varnostna opozorila	Stran	76

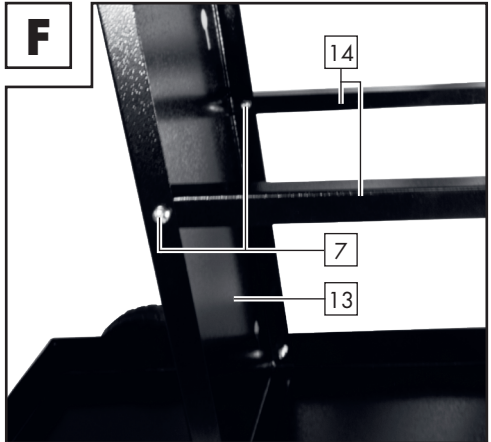
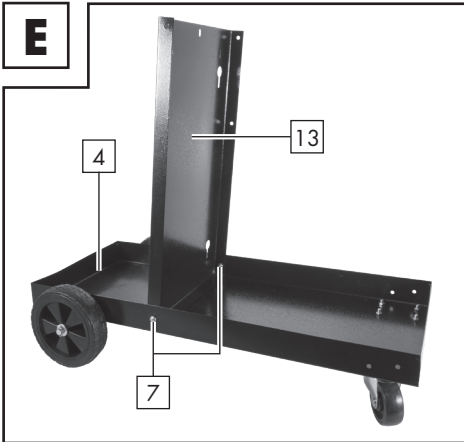
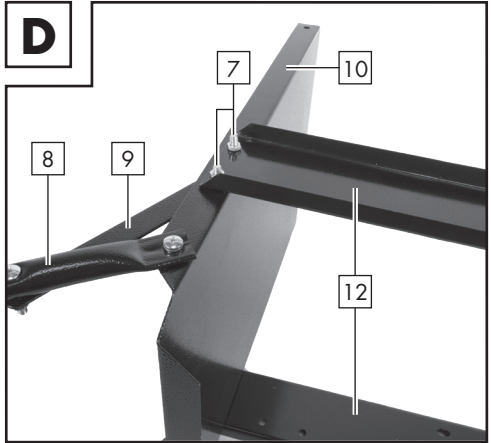
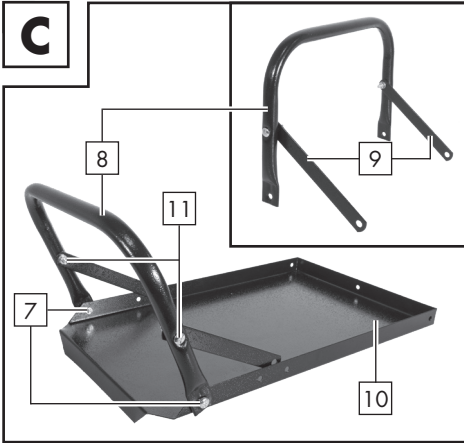
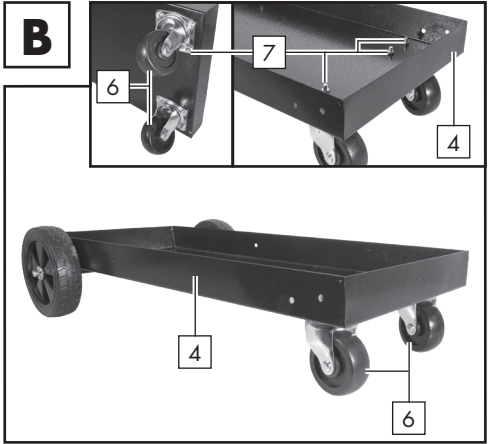
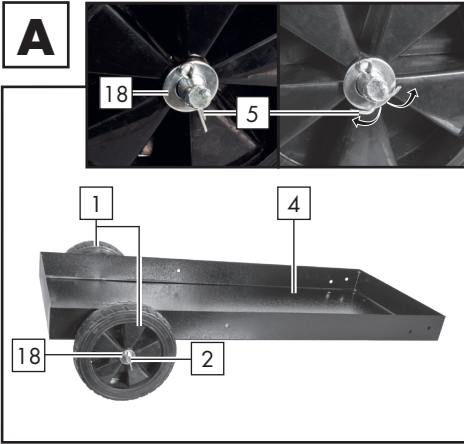

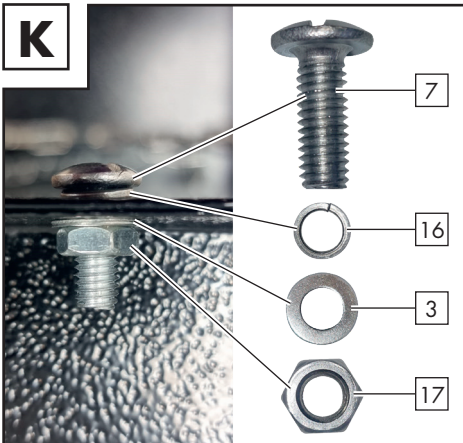
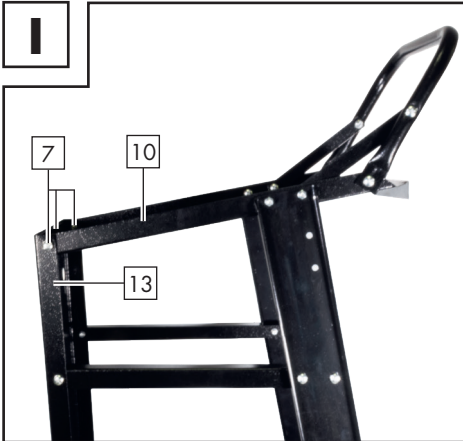
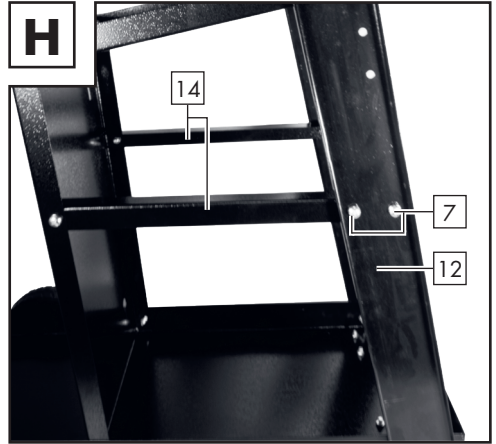
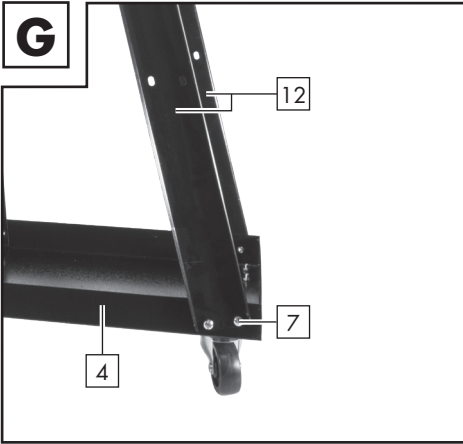





<b>Table of pictograms used</b> .....	6
<b>Introduction</b> .....	6
<b>Intended use</b> .....	6
<b>Scope of delivery</b> .....	7
<b>Parts description</b> .....	7
<b>Technical Specifications</b> .....	7
<b>Safety instructions</b> .....	8
<b>Assembling the welding trolley</b> .....	8
<b>Cleaning</b> .....	10
<b>Storage</b> .....	10
<b>Information about recycling and disposal</b> .....	10
<b>Service</b> .....	10



## Table of pictograms used

	Read the operating instructions for this product attentively and with care before use.
	Dispose of the device and packaging in an environmentally friendly manner!
	Dispose of the device and packaging in an environmentally friendly manner!
	Important note!

## Welding trolley PSW 40 A1

### ● Introduction



Congratulations! You have purchased one of our high-quality products. The operating instructions form part of this product. They contain important information on safety, usage and disposal. Please familiarise yourself with all operating and safety instructions before using the product. Use the product only as described and only for the specific applications as stated. Please retain the operating instructions properly and ensure that you hand over all documentation when passing the product onto someone else.

This product must be set up or used only by people who have been trained to do so.

Any use that differs from the intended use as stated above is prohibited and potentially dangerous. Damage or injury caused by misuse or disregarding the above warning is beyond the liability of the manufacturer. The device is not intended for commercial use.

### **KEEP OUT OF THE REACH OF CHILDREN!**

### ● Intended use

The welding trolley PSW 40 A1 is designed to hold and transport a welder, up to 1 gas cylinder and accessories.

## ● Scope of delivery

2	Wheels	2	Struts
1	Axle	1	Top panel
31	Washers + spare washers	2	Screws (long)
1	Base plate	2	Side parts
2	Splints	1	Back plate
2	Castors	2	Crosspieces
29	Screws and spare screws	2	Chains
1	Handle	31	Spring washers + spare spring washers
		31	Nuts and spare nuts

## ● Parts description

**!** **PLEASE NOTE:** After unpacking the product, please check that all of the package contents are present and that the welding trolley is in perfect condition. Do not use the device if it is defective.

1	Wheels	11	Screws (long)
2	Axle	12	Side parts
3	Washers	13	Back plate
4	Base plate	14	Crosspieces
5	Splints	15	Chains
6	Castor	16	Spring washer
7	Screws	17	Nut
8	Handle	18	Washers (large)
9	Struts	19	Cover
10	Top panel		

## ● Technical Specifications

Length:	72 cm	Material thickness:	0.8 mm
Width:	38.5 cm	Maximum load:	40 kg
Height:	85.5 cm	Maximum:	1 x 20 l gas cylinder
Weight:	7.6 kg		

Changes to technical and visual aspects of the product may be made as part of future developments without notice. Accordingly, no warranty is offered for the physical dimensions, information and specifications in these operating instructions. The operating instructions cannot therefore be used as the basis for asserting a legal claim.

## ● Safety instructions

Before using, please read the operating instructions for the welding trolley PSW 40 A1, the operating instructions for the welder you are using as well as all the specifications for the gas cylinders being used in full.

It is essential that you observe the safety instructions of your welder and the gas cylinders!

Check the welding trolley before each use. Damaged components must not be used.

- Never fix the earth terminal to the welding trolley.
- Do not use the welding trolley as a surface when welding.
- Position the welding trolley on a flat surface.
- Only use the welding trolley on a flat surface.
- Before using the welding trolley make sure that it is stable.
- Before each use, check the welding trolley for damage or wear. Regularly check that all screw connections are secure.
- Never exceed the maximum load for the welding trolley.
- The welding trolley must never be used to transport people.

## ● Assembling the welding trolley

1. First fix both wheels **1** on the axle **2** onto the base plate **4** using the washers (large) **18**. To do this place three washers (large) **18** on the inside of the wheel and one on the outside. Now fix the wheels **1** onto the axle **2** with the splint **5**. Bend the end of each splint **5** using pliers. (see Fig. A)
2. Finally, fit both castors **6** onto the base plate **4**, by connecting the screws **7**, spring washers **16**, washers **3** and nuts **17** together from outside to inside, as shown in Fig. K.

**!** **PLEASE NOTE:** The screws are fitted through the holes in the metal plates/metal frame with the head to the outside.

3. Connect the struts **9** to the handle **8**. Use the screws (long) **11** to do this.
4. Now connect the handle **8** to the top panel **10**, by fitting the two parts using the screws **7** provided for this purpose. (See Fig. C)
5. Now connect both side parts **12** and the struts **9** of the handle **8** onto the top panel **10** using the screws **7**. (see Fig. D)
6. Now fit the back plate **13** to the base plate **4**. Use the screws **7** to do this. (see Fig. E)
7. Finally the two crosspieces **14** are fitted to the back plate **13**. To do this use the same



- screws **7** as before. (See Fig. F)
8. Now fit the side parts **12** to the base plate **4** with the screws **7**. (see Fig. G)  
Now connect the side parts **12** and the crosspieces **14** using the screws **7**. (see Fig. H)
  9. Then connect the back plate **13** and top panel **10** to one another. Use the screws **7** to do this. (see Fig. I)
  10. Now put the ends of both chains **15** into the cutouts in the back plate **13** which are provided for this purpose. (See Fig. J). The welding cylinder (not included) can now be fixed in place with the two chains **15**.
  11. Now fit the covers **19** onto the corners of the welding trolley, as shown in figure L. In this way you will cover the circled areas shown in figure M.
  12. Position your welder/plasma cutter (not included) on the base plate **4**, the top panel **10** is designed to be used as a surface for your accessories.

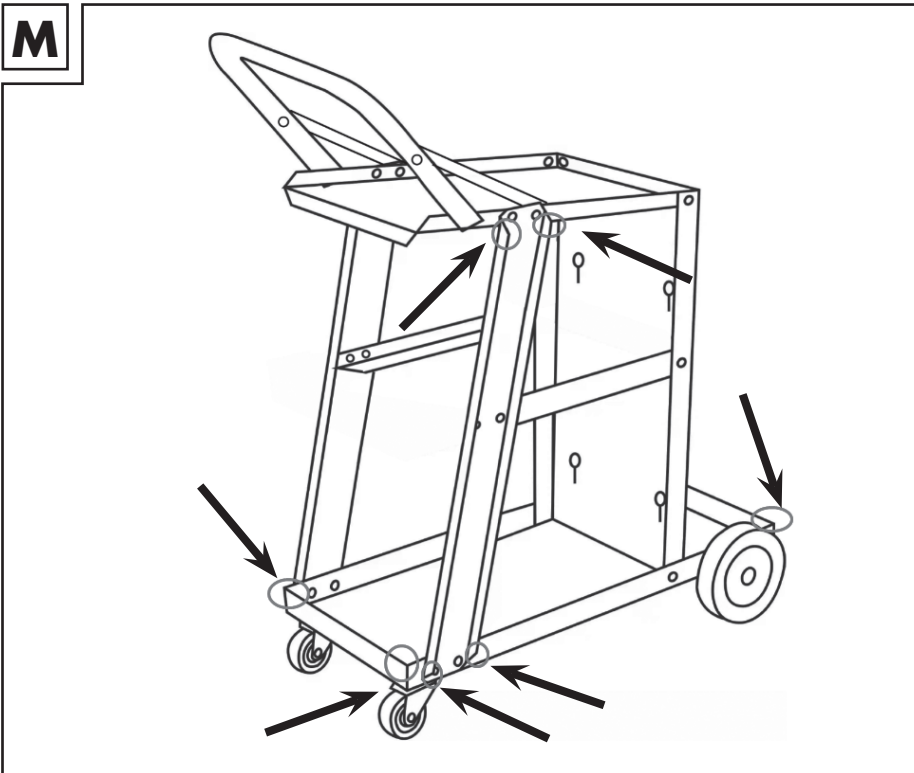

You can view the detailed video showing the correct way to assemble the welding trolley using the QR code below.  
This video can also be found using this link <https://cmc-creative.de/training/>.

## ● Cleaning

Clean the product with a soft moistened cloth. Do not use any aggressive or abrasive detergents.

## ● Storage

Keep the device in a dry location and out of the reach of children.

## ● Information about recycling and disposal



Please return this device, accessories and packaging to your local recycling depot.



Please note the marking on the packaging materials and separate them as necessary. The packaging materials are marked with abbreviations (a) and digits (b) with the following definitions: 1–7: Plastics, 20–22: Paper and cardboard, 80–98: Composite materials.

## ● Service



### **Please note:**

You can download this handbook and many more, as well as product videos and software at [www.lidl-service.com](http://www.lidl-service.com).

With this QR code you can gain immediate access to the Lidl Service page ([www.lidl-service.com](http://www.lidl-service.com)) and you can open your operating instructions by entering the article number (IAN) 388408.



**How to contact us:**

**GB, IE, NI, CY, MT**

Name: C. M. C. GmbH  
Website: [www.cmc-creative.de](http://www.cmc-creative.de)  
E-mail: [service.gb@cmc-creative.de](mailto:service.gb@cmc-creative.de)  
Phone: 0-808-189-0652  
Registered office: Germany

**IAN 388408\_2107**

Please note that the following address is not a service address. Please first contact the service point given above.

**Address:**

**C. M. C. GmbH**

Katharina-Loth-Str. 15  
66386 St. Ingbert  
GERMANY





**Ordering spare parts:**

[www.ersatzteile.cmc-creative.de](http://www.ersatzteile.cmc-creative.de)



<b>Tabelle der verwendeten Piktogramme</b> .....	13
<b>Einleitung</b> .....	13
<b>Bestimmungsgemäße Verwendung</b> .....	13
<b>Lieferumfang</b> .....	14
<b>Teilebeschreibung</b> .....	14
<b>Technische Daten</b> .....	14
<b>Sicherheitshinweise</b> .....	15
<b>Montage des Schweißwagens</b> .....	15
<b>Reinigung</b> .....	17
<b>Lagerung</b> .....	17
<b>Umwelthinweise und Entsorgungsangaben</b> .....	17
<b>Service</b> .....	17

## Tabelle der verwendeten Piktogramme

	Lesen Sie vor dem Gebrauch die Bedienungsanleitung dieses Produktes aufmerksam und vollständig durch.
	Entsorgen Sie Verpackung und Gerät umweltgerecht!
	Entsorgen Sie Verpackung und Gerät umweltgerecht!
	Wichtiger Hinweis!

## Schweißwagen PSW 40 A1

### ● Einleitung



Herzlichen Glückwunsch! Sie haben sich für ein hochwertiges Produkt entschieden. Die Betriebsanleitung ist Bestandteil dieses Produkts. Sie enthält wichtige Hinweise für Sicherheit, Gebrauch und Entsorgung. Machen Sie sich vor der Benutzung des Produkts mit allen Bedien- und Sicherheitshinweisen vertraut. Benutzen Sie das Produkt nur wie beschrieben und für die angegebenen Einsatzbereiche. Bewahren Sie die Betriebsanleitung gut auf und händigen Sie alle Unterlagen bei Weitergabe des Produkts an Dritte mit aus. Die Inbetriebnahme dieses Produktes darf nur durch unterwiesene Personen erfolgen. Jegliche Anwendung, die von der bestimmungsgemäßen Verwendung abweicht, ist untersagt und potenziell gefährlich. Schäden durch Nichtbeachtung oder Fehlanwendung fallen nicht in den Haftungsbereich des Herstellers. Das Gerät ist nicht für gewerblichen Einsatz bestimmt.

**NICHT IN DIE HÄNDE VON KINDERN KOMMEN LASSEN!**

### ● Bestimmungsgemäße Verwendung

Der Schweißwagen PSW 40 A1 dient der Aufstellung und dem Transport von einem Schweißgerät, bis zu 1 Gasflasche und Zubehör.

## ● Lieferumfang

2	Räder	2	Verstreben
1	Achse	1	Deckenplatte
31	Unterlegscheiben + Ersatzunterlegscheiben	2	Schrauben (lang)
1	Grundplatte	2	Seitenteile
2	Splinte	1	Rückplatte
2	Lenkrollen	2	Querstreben
29	Schrauben + Ersatzschrauben	2	Ketten
1	Haltegriff	31	Federringe + Ersatzfederringe
		31	Muttern + Ersatzmuttern

## ● Teilebeschreibung

**!** **HINWEIS:** Überprüfen Sie unmittelbar nach dem Auspacken immer den Lieferumfang auf Vollständigkeit sowie den einwandfreien Zustand des Schweißwagens. Benutzen Sie das Gerät nicht, wenn dieses defekt ist.

1	Räder	11	Schrauben (lang)
2	Achse	12	Seitenteile
3	Unterlegscheiben	13	Rückplatte
4	Grundplatte	14	Querstreben
5	Splinte	15	Ketten
6	Lenkrolle	16	Federring
7	Schrauben	17	Mutter
8	Haltegriff	18	Unterlegscheiben (groß)
9	Verstreben	19	Abdeckung
10	Deckenplatte		

## ● Technische Daten

Länge:	72 cm	Materialstärke:	0,8 mm
Breite:	38,5 cm	Maximale Last:	40 kg
Höhe:	85,5 cm	Maximal:	1 x 20 l Gasflasche
Gewicht:	7,6 kg		

Technische und optische Veränderungen können im Zuge der Weiterentwicklung ohne Ankündigung vorgenommen werden. Alle Maße, Hinweise und Angaben dieser Betriebsanleitung sind deshalb ohne Gewähr. Rechtsansprüche, die aufgrund der Betriebsanleitung gestellt werden, können daher nicht geltend gemacht werden.

## ● Sicherheitshinweise

Lesen Sie vor dem Gebrauch die Bedienungsanleitung des Schweißwagens PSW 40 A1, die Bedienungsanleitung des verwendeten Schweißgeräts sowie alle Angaben zu den verwendeten Gasflaschen vollständig durch.

Beachten Sie unbedingt die Sicherheitshinweise Ihres Schweißgeräts und der Gasflaschen!

Prüfen Sie den Schweißwagen vor jeder Benutzung. Beschädigte Komponenten dürfen nicht verwendet werden.

- Befestigen Sie niemals die Masseklemme am Schweißwagen.
- Benutzen Sie den Schweißwagen nicht als Unterlage beim Schweißen.
- Stellen Sie den Schweißwagen auf einen ebenen Untergrund.
- Benutzen Sie den Schweißwagen nur auf ebenem Untergrund.
- Achten Sie vor der Benutzung des Schweißwagens darauf, dass dieser stabil steht.
- Prüfen Sie den Schweißwagen vor jedem Gebrauch auf Beschädigungen oder Abnutzungen. Kontrollieren Sie regelmäßig den festen Sitz aller Schraubverbindungen!
- Überschreiten Sie niemals die Maximallast des Schweißwagens.
- Mit dem Schweißwagen dürfen keine Personen transportiert werden.

## ● Montage des Schweißwagens

1. Befestigen Sie zunächst die beiden Räder **1** an der Achse **2** mit Hilfe der Unterlegscheiben (groß) **18** an der Grundplatte **4**. Platzieren Sie hierzu jeweils drei Unterlegscheiben (groß) **18** an der Innenseite des Rades und eine an der Außenseite. Fixieren Sie nun die Räder **1** mit dem Splint **5** an der Achse **2**. Biegen Sie die Enden des jeweiligen Splints **5** mit Hilfe einer Zange um. (siehe Abb. A)
2. Bringen Sie im Anschluss daran die beiden Lenkrollen **6** an die Grundplatte **4** an, in dem Sie, wie in Abb. K gezeigt, die Schrauben **7**, die Federringe **16**, die Unterlegscheiben **3** und die Muttern **17** von außen nach innen miteinander verbinden.

**!** **HINWEIS:** Die Schrauben werden, mit dem Kopf nach außen, durch die Löcher in den Metallplatten/ Metallrahmen montiert.

3. Verbinden Sie die Verstrebungen **9** mit dem Haltegriff **8**. Nutzen Sie dazu die Schrauben (lang) **11**.

4. Befestigen Sie nun den Haltegriff **8** an der Deckenplatte **10**, indem Sie die beiden, mit den dafür vorgesehenen Schrauben **7**, montieren. (Siehe Abb. C)
5. Verbinden Sie nun die beiden Seitenteile **12** und die Verstrebungen **9** des Haltegriffes **8** mit Hilfe der Schrauben **7** an der Deckenplatte **10**. (Siehe Abb. D)
6. Montieren Sie nun die Rückplatte **13** an der Grundplatte **4**. Nutzen Sie dazu die Schrauben **7**. (Siehe Abb. E)
7. Im Anschluss daran werden die beiden Querstreben **14** an der Rückplatte **13** befestigt. Nutzen Sie dazu ebenfalls die gleichen Schrauben **7**, wie zuvor. (Siehe Abb. F)
8. Bringen Sie die Seitenteile **12** mit den Schrauben **7** an der Grundplatte **4** an. (siehe Abb. G) Verbinden Sie nun die Seitenteile **12** und die Querstreben **14** mit Hilfe der Schrauben **7**. (siehe Abb. H)
9. Verbinden Sie danach die Rückplatte **13** und die Deckenplatte **10** miteinander. Nutzen Sie dazu die Schrauben **7**. (siehe Abb. I)
10. Legen Sie nun die Enden der beiden Ketten **15** in die, dafür vorgesehenen, Ausparungen der Rückplatte **13** ein. (Siehe Abb. J). Die Schweißflasche (nicht enthalten) kann nun mit den beiden Ketten **15** fixiert werden.
11. Bringen Sie nun die Abdeckungen **19** an den Ecken des Schweißwagens an wie in Abbildung L zu sehen. Decken Sie so die in Abbildung M eingekreisten Bereiche ab.
12. Positionieren Sie Ihr Schweißgerät/Plasmaschneider (nicht enthalten) auf der Grundplatte **4** und für Ihr Zubehör dient die vorgesehene Deckenplatte **10** als Ablagefläche.







Die korrekte Vorgehensweise beim Aufbau des Schweißwagens wird in dem Video, welches durch den QR-Code zu finden ist, nocheinmal im Detail gezeigt.  
Dieses Video finden Sie ebenfalls unter <https://cmc-creative.de/training/>.

## ● Reinigung

Reinigen Sie das Produkt mit einem weichen, angefeuchteten Tuch. Benutzen Sie keine aggressiven oder scheuernden Reinigungsmittel.

## ● Lagerung

Bewahren Sie das Gerät an einem trockenen Ort und außerhalb der Reichweite von Kindern auf.

## ● Umwelthinweise und Entsorgungsangaben



Gerät, Zubehör und Verpackung sollten einer umweltgerechten Wiederverwertung zugeführt werden.



Beachten Sie die Kennzeichnung auf den Verpackungsmaterialien und trennen Sie diese gegebenenfalls gesondert. Die Verpackungsmaterialien sind gekennzeichnet mit Abkürzungen (a) und Ziffern (b) mit folgender Bedeutung: 1-7: Kunststoffe, 20-22: Papier und Pappe, 80-98: Verbundstoffe.

## ● Service



### Hinweis:

Auf [www.lidl-service.com](http://www.lidl-service.com) können Sie diese und viele weitere Handbücher, Produktvideos und Software herunterladen.

Mit diesem QR-Code gelangen Sie direkt auf die Lidl-Service-Seite ([www.lidl-service.com](http://www.lidl-service.com)) und können mittels der Eingabe der Artikelnummer (IAN) 388408 Ihre Bedienungsanleitung öffnen.



## So erreichen Sie uns:

### DE, AT, CH

Name: C. M. C. GmbH  
Internetadresse: [www.cmc-creative.de](http://www.cmc-creative.de)  
E-Mail: [service.de@cmc-creative.de](mailto:service.de@cmc-creative.de)  
[service.at@cmc-creative.de](mailto:service.at@cmc-creative.de)  
[service.ch@cmc-creative.de](mailto:service.ch@cmc-creative.de)  
Telefon: +49 (0) 6894/ 9989750  
(Normal-Tarif dt. Festnetz)  
Fax: +49 (0) 6894/ 9989729  
Sitz: Deutschland

**IAN 388408\_2107**

Bitte beachten Sie, dass die folgende Anschrift keine Serviceanschrift ist. Kontaktieren Sie zunächst die oben benannte Servicestelle.

### Adresse:

#### **C. M. C. GmbH**

Katharina-Loth-Str. 15  
DE-66386 St. Ingbert  
DEUTSCHLAND





### Bestellung von Ersatzteilen:

[www.ersatzteile.cmc-creative.de](http://www.ersatzteile.cmc-creative.de)

<b>Tableau des pictogrammes utilisés</b> .....	20
<b>Introduction</b> .....	20
<b>Utilisation conforme</b> .....	20
<b>Éléments fournis</b> .....	21
<b>Description des pièces</b> .....	21
<b>Caractéristiques techniques</b> .....	21
<b>Consignes de sécurité</b> .....	22
<b>Montage du chariot de soudage</b> .....	22
<b>Nettoyage</b> .....	24
<b>Stockage</b> .....	24
<b>Indications relatives à l'environnement et à la mise au rebut</b> .....	24
<b>Service</b> .....	24



## Tableau des pictogrammes utilisés

	Veuillez lire le mode d'emploi attentivement et entièrement avant d'utiliser ce produit.
	L'emballage et l'appareil doivent être éliminés dans le respect de l'environnement !
	L'emballage et l'appareil doivent être éliminés dans le respect de l'environnement !
	Remarque importante !

## Chariot de soudage PSW 40 A1

### ● Introduction



Félicitations ! Vous avez opté pour un produit de grande qualité. Le mode d'emploi fait partie intégrante du produit. Il contient des consignes importantes pour la sécurité, l'utilisation et l'élimination. Lisez les consignes d'utilisation et de sécurité avant l'utilisation du produit. Utilisez le produit uniquement tel que décrit et pour les domaines d'utilisation indiqués. Conservez le mode d'emploi et remettez ces documents en cas de transmission du produit à un tiers.

La mise en service de ce produit est réservée à des personnes initiées.

Toute utilisation autre que celle conforme à l'usage prévu est interdite et potentiellement dangereuse. Les dommages découlant du non-respect des consignes ou d'une utilisation inappropriée n'entrent pas dans le domaine de responsabilité du fabricant. Cet appareil n'est pas conçu pour une utilisation commerciale.

### TENIR HORS DE PORTÉE DES ENFANTS !

### ● Utilisation conforme

Le chariot de soudage PSW 40 A1 permet de poser et de transporter un poste de soudage, une cartouche de gaz et des accessoires.

## ● Éléments fournis

2	Roues	2	Entretoises
1	Essieu	1	Plateau supérieur
31	Rondelles + rondelles de rechange	2	Vis (longues)
1	Plaque de base	2	Plaques latérales
2	Goupille	1	Plaque arrière
2	Roulettes pivotantes	2	Traverses
29	Vis + vis de rechange	2	Chaînes
1	Poignée	31	Rondelle élastique + rondelle élastique de rechange
		31	Écrous + écrous de rechange

## ● Description des pièces

**!** **REMARQUE :** Contrôlez toujours immédiatement après le déballage que le contenu de la livraison est complet et que le chariot de soudage se trouve en parfait état. N'utilisez pas l'appareil dès lors qu'il présente des défauts.

1	Roues	11	Vis (longues)
2	Essieu	12	Plaques latérales
3	Rondelles	13	Plaque arrière
4	Plaque de base	14	Traverses
5	Goupille	15	Chaînes
6	Roulettes pivotantes	16	Rondelle élastique
7	Vis	17	Écrou
8	Poignée	18	Rondelles (grandes)
9	Entretoises	19	Couvercle
10	Plateau supérieur		

## ● Caractéristiques techniques

Longueur :	72 cm	Recommandée :	0,8 mm
Largeur :	38,5 cm	Charge maximale :	40 kg
Hauteur :	85,5 cm	Maximum :	1 cartouche de gaz de 20 l
Poids :	7,6 kg		

Des modifications techniques et visuelles peuvent être apportées sans préavis dans le cadre du développement continu. Pour cette raison, toutes les dimensions, remarques et indications de ce mode d'emploi sont fournies sans garantie. Toute prétention légale formulée sur la base de ce mode d'emploi ne pourra donc faire valoir d'aucun droit.

## ● Consignes de sécurité

Avant utilisation, veuillez lire attentivement et entièrement le mode d'emploi du chariot de soudage PSW 40 A1 ainsi que toutes les indications sur les cartouches de gaz que vous utilisez.

Respecter impérativement les consignes de sécurité de votre poste à souder et des cartouches à gaz !

Vérifier l'état du chariot de soudage avant chaque utilisation.

Ne pas utiliser les composants endommagés.

- Ne jamais fixer la borne de masse au chariot de soudage.
- Ne pas utiliser le chariot de soudage comme support pendant les travaux de soudure.
- Poser le chariot de soudage sur un sol plan.
- Utiliser le chariot de soudage uniquement sur un sol plan.
- Vérifier, avant toute utilisation du chariot de soudage, que ce dernier est posé de manière stable.
- Vérifier avant toute utilisation que le chariot de soudage n'est pas endommagé. Vérifier régulièrement que les vis sont correctement vissées !
- Ne jamais dépasser la charge maximale du chariot de soudage.
- Ne jamais transporter des personnes avec le chariot de soudage.

## ● Montage du chariot de soudage

1. Fixer les deux roues **1** sur l'essieu **2** à l'aide des rondelles (grandes) **18** sur la plaque de base **4**. Pour cela, placer trois rondelles (grandes) **18** à l'intérieur de la roue et une à l'extérieur. Fixer ensuite les roues **1** avec la goupille **5** sur l'essieu **2**. Plier l'extrémité de chaque goupille **5** à l'aide d'une pince. (cf. fig. A).
2. Monter ensuite les deux roulettes pivotantes **6** sur la plaque de base **4**, en reliant (cf. fig. K) les vis **7**, les rondelles élastiques **16**, les rondelles **3** et les écrous **17** de l'extérieur vers l'intérieur.

**!** **REMARQUE :** Monter les vis en les passant, la tête vers l'extérieur, dans les trous des plaques/du cadre en métal.

3. Fixer les entretoises **9** à la poignée **8**. Utiliser les vis (longues) **11**.
4. Fixer la poignée **8** sur la plaque supérieure **10** en montant les deux vis **7** prévues à cet effet. (cf. fig. C).
5. Fixer ensuite les deux plaques latérales **12** et les entretoises **9** de la poignée **8** à l'aide

- des vis [7] sur la plaque supérieure [10]. (cf. fig. D)
6. Monter la plaque arrière [13] à la plaque de base [4]. Utiliser les vis [7]. (cf. fig. E)
  7. Fixer ensuite les deux traverses [14] sur la plaque arrière [13]. Utiliser les mêmes vis [7]. (cf. fig. F)
  8. Fixer les plaques latérales [12] à l'aide des vis [7] sur la plaque de base [4]. (cf. fig. G)  
Relier ensuite les plaques latérales [12] et les traverses [14] à l'aide des vis [7]. (cf. fig. H).
  9. Relier ensuite la plaque arrière [13] à la plaque supérieure [10]. Utiliser les vis [7]. (cf. fig. I)
  10. Fixer l'extrémité de deux chaînes [15] dans les trous prévus à cet effet de la plaque arrière [13]. (voir fig. J). Vous pouvez alors fixer la cartouche de gaz (n'est pas comprise dans la livraison) à l'aide des deux chaînes [15].
  11. Fixer maintenant les couvercles [19] aux coins du chariot de soudage comme indiqué sur la figure L. De cette manière, les zones entourées d'un cercle dans la figure M sont couvertes.
  12. Placer le poste à souder/découpeur plasma (ne sont pas compris dans la livraison) sur la plaque de base [4]. Vous pouvez déposer les accessoires sur la plaque supérieure [10].

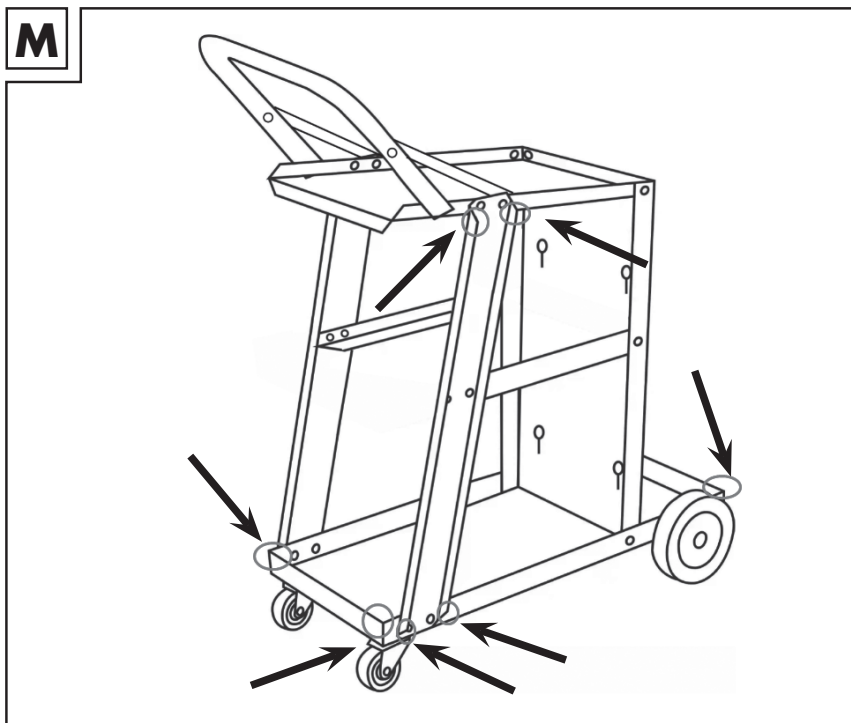

Vous pourrez revoir la procédure correcte de montage du chariot de soudage dans la vidéo. Pour y accéder, utilisez le code QR ci-dessous.

Vous trouverez cette vidéo également sur <https://cmc-creative.de/training/>.



## ● Nettoyage

Nettoyez le produit à l'aide d'un chiffon doux humide. N'utilisez pas de produits nettoyants agressifs ou abrasifs.

## ● Stockage

Rangez toujours l'appareil dans un endroit sec et hors de portée des enfants.

## ● Indications relatives à l'environnement et à la mise au rebut



L'appareil, les accessoires et l'emballage doivent être recyclés dans le respect de l'environnement.



Respectez le marquage sur les emballages et séparez-les si nécessaire.

Les emballages sont identifiés par des abréviations (a) et des chiffres (b) ayant la signification suivante : 1–7 : plastiques, 20–22 : papier et carton, 80–98 : composites.

## ● Service



### Remarque :

Le site [www.lidl-service.com](http://www.lidl-service.com) vous permet de télécharger le présent mode d'emploi, ainsi que d'autres manuels, des vidéos sur les produits et des logiciels.

Ce code QR vous permet d'accéder directement à la page du service après-vente de Lidl ([www.lidl-service.com](http://www.lidl-service.com)). Saisissez la référence de l'article (IAN) 388408 pour ouvrir le mode d'emploi correspondant.



## Comment nous contacter :

FR, BE, CH



Nom : Ecos Office Forbach  
Site web : [www.cmc-creative.de](http://www.cmc-creative.de)  
E-mail : [service.fr@cmc-creative.de](mailto:service.fr@cmc-creative.de)  
Téléphone : 0033 (0) 3 87 84 72 34  
Siège : Allemagne

**IAN 388408\_2107**

Veillez noter que les coordonnées fournies ci-après ne sont pas les coordonnées du service après-vente. Contactez d'abord le service après-vente mentionné ci-dessus.

**Adresse :**

**C. M. C. GmbH**

Katharina-Loth-Str. 15

DE-66386 St. Ingbert





ALLEMAGNE

**Commande de pièces de rechange :**

[www.ersatzteile.cmc-creative.de](http://www.ersatzteile.cmc-creative.de)

<b>Tabel van de gebruikte pictogrammen</b> .....	27
<b>Inleiding</b> .....	27
<b>Gebruik conform de voorschriften</b> .....	27
<b>Leveringsomvang</b> .....	28
<b>Beschrijving van de onderdelen</b> .....	28
<b>Technische gegevens</b> .....	28
<b>Veiligheidsvoorschriften</b> .....	29
<b>Laswagen monteren</b> .....	29
<b>Reiniging</b> .....	31
<b>Opslag</b> .....	31
<b>Milieu-informatie en afvalverwijderingsrichtlijnen</b> .....	31
<b>Service</b> .....	31

## Tabel van de gebruikte pictogrammen

	Lees vóór het gebruik de bedieningshandleiding van dit product aandachtig en volledig door.
	Verwijder de verpakking en het apparaat op een milieuvriendelijke wijze!
	Verwijder de verpakking en het apparaat op een milieuvriendelijke wijze!
	Belangrijke aanwijzing!

## Laswagen PSW 40 A1

### ● Inleiding



Hartelijk gefeliciteerd! U hebt gekozen voor een hoogwaardig product.

De gebruikershandleiding is een bestanddeel van dit product. Deze omvat belangrijke aanwijzingen over de veiligheid, het gebruik en de afvalverwijdering. Leer voor het gebruik van het product alle gebruiks- en veiligheidsinstructies kennen. Gebruik het product alleen zoals is beschreven en voor de vermelde toepassingsgebieden. Bewaar de gebruikershandleiding goed en overhandig ook alle documentatie bij doorgave van het product aan derden.

De ingebruikname van dit product mag alleen door geïnstrueerde personen worden uitgevoerd. Elk gebruik dat afwijkt van het gebruik conform de voorschriften, is verboden en mogelijk gevaarlijk. Schade door niet-inachtname of verkeerd gebruik valt niet onder de aansprakelijkheid van de producent. Het apparaat is niet bestemd voor commercieel gebruik.

### **BUITEN HET BEREIK VAN KINDEREN HOUDEN!**

### ● Gebruik conform de voorschriften

De laswagen PSW 40 A1 is bestemd voor de opstelling en het transport van een lasapparaat, max. 1 gasfles en toebehoren.

## ● Leveringsomvang

2	Wielen	2	Versterkingsstangen
1	As	1	Blad
31	Onderlegschijsen + reserveonderlegschijsen	2	Schroeven (lang)
1	Bodemplaat	2	Zijdelen
2	Splitpennen	1	Achterplaat
2	Zwenkwielen	2	Dwarsliggers
29	Schroeven + reserveschroeven	2	Kettingen
1	Handgreep	31	Veerringen + reserveveerringen
		31	Moeren + reservemoeren

## ● Beschrijving van de onderdelen

**!** **AANWIJZING:** controleer onmiddellijk na het uitpakken altijd of de leveringsomvang compleet is en of de laswagen in perfecte staat is. Gebruik het apparaat niet, wanneer dit defect is.

1	Wielen	11	Schroeven (lang)
2	As	12	Zijdelen
3	Onderlegschijsen	13	Achterplaat
4	Bodemplaat	14	Dwarsliggers
5	Splitpennen	15	Kettingen
6	Zwenkwiel	16	Veerring
7	Schroeven	17	Moer
8	Handgreep	18	Onderlegschijsen (groot)
9	Versterkingsstangen	19	Afdekking
10	Blad		

## ● Technische gegevens

Lengte:	72 cm	Materiaaldikte:	0,8 mm
Breedte:	38,5 cm	Maximale belasting:	40 kg
Hoogte:	85,5 cm	Maximaal:	1 x 20 l gasfles
Gewicht:	7,6 kg		

Technische en visuele wijzigingen kunnen in het kader van de doorontwikkeling zonder aankondiging worden uitgevoerd. Alle maten, aanwijzingen en gegevens in deze handleiding zijn dan ook zonder garantie. Juridische claims die op basis van de handleiding worden ingediend, kunnen daarom niet worden opgeëist.

## ● Veiligheidsvoorschriften

Lees vóór het gebruik de gebruikershandleiding van de laswagen PSW 40 A1, de gebruikershandleiding van het gebruikte lasapparaat evenals alle gegevens over de gebruikte gasflessen volledig door. Neem absoluut de veiligheidsinstructies van uw lasapparaat en de gasflessen in acht!

Controleer de laswagen vóór elk gebruik. Beschadigde componenten mogen niet worden gebruikt.

- Bevestig nooit de aardingsklem aan de laswagen.
- Gebruik de laswagen niet als onderlegplaat bij het lassen.
- Plaats de laswagen op een vlakke ondergrond.
- Gebruik de laswagen alleen op een vlakke ondergrond.
- Let er voor het gebruik van de laswagen op dat deze stabiel staat.
- Controleer de laswagen voor elk gebruik op beschadigingen of slijtage. Controleer regelmatig of alle schroefverbindingen stevig vastzitten!
- Overschrijd nooit de maximale belasting van de laswagen.
- Er mogen geen personen met de laswagen worden getransporteerd.

## ● Laswagen monteren

1. Bevestig eerst de beide wielen **1** aan de as **2** met behulp van de onderlegschiiven (groot) **18** aan de bodemplaat **4**. Plaats hiervoor telkens drie onderlegschiiven (groot) **18** aan de binnenzijde van het wiel en één aan de buitenzijde. Zet nu de wielen **1** met de splitpen **5** aan de as **2** vast. Buig de uiteinden van de betreffende splitpen **5** met behulp van een tang om. (Zie afb. A)
2. Bevestig aansluitend de beide zwenkwielen **6** aan de bodemplaat **4** doordat u, zoals op afb. K wordt getoond, de schroeven **7**, de veerringen **16**, de onderlegschiiven **3** en de moeren **17** van buiten naar binnen met elkaar verbindt.

**!** **AANWIJZING:** De schroeven worden met de kop naar buiten door de gaten in de metalen platen/het metalen frame gemonteerd.

3. Verbind de versterkingsstangen **9** met de handgreep **8**. Gebruik daarvoor de schroeven (lang) **11**.
4. Bevestig nu de handgreep **8** aan het blad **10** doordat u beide monteert met de daarvoor voorziene schroeven **7**. (Zie afb. C)
5. Verbind nu de beide zijdelen **12** en de versterkingsstangen **9** van de handgreep **8** met

- behelp van de schroeven **7** aan het blad **10**. (Zie afb. D)
6. Monteer nu de achterplaat **13** aan de bodemplaat **4**. Gebruik daarvoor de schroeven **7**. (Zie afb. E)
  7. Aansluitend worden de beide dwarsliggers **14** aan de achterplaat **13** bevestigd. Gebruik daarvoor ook dezelfde schroeven **7** als eerst. (Zie afb. F)
  8. Bevestig de zijdelen **12** met de schroeven **7** aan de bodemplaat **4**. (Zie afb. G) Verbind nu de zijdelen **12** en de dwarsliggers **14** met behulp van de schroeven **7**. (Zie afb. H)
  9. Verbind daarna de achterplaat **13** en het blad **10** met elkaar. Gebruik daarvoor de schroeven **7**. (Zie afb. I)
  10. Leg nu de uiteinden van de beide kettingen **15** in de daarvoor voorziene uitsparingen van de achterplaat **13**. (Zie afb. J). Nu kan de lasfles (niet inbegrepen) met de beide kettingen **15** worden vastgezet.
  11. Breng nu de afdekkingen **19** aan de hoeken van de laswagen aan, zoals op afbeelding L wordt getoond. Dek zo de op afbeelding M omcirkelde gedeeltes af.
  12. Plaats uw lasapparaat/plasmasnijder (niet inbegrepen) op de bodemplaat **4** en gebruik voor uw toebehoren het daarvoor voorziene blad **10** als plateau.

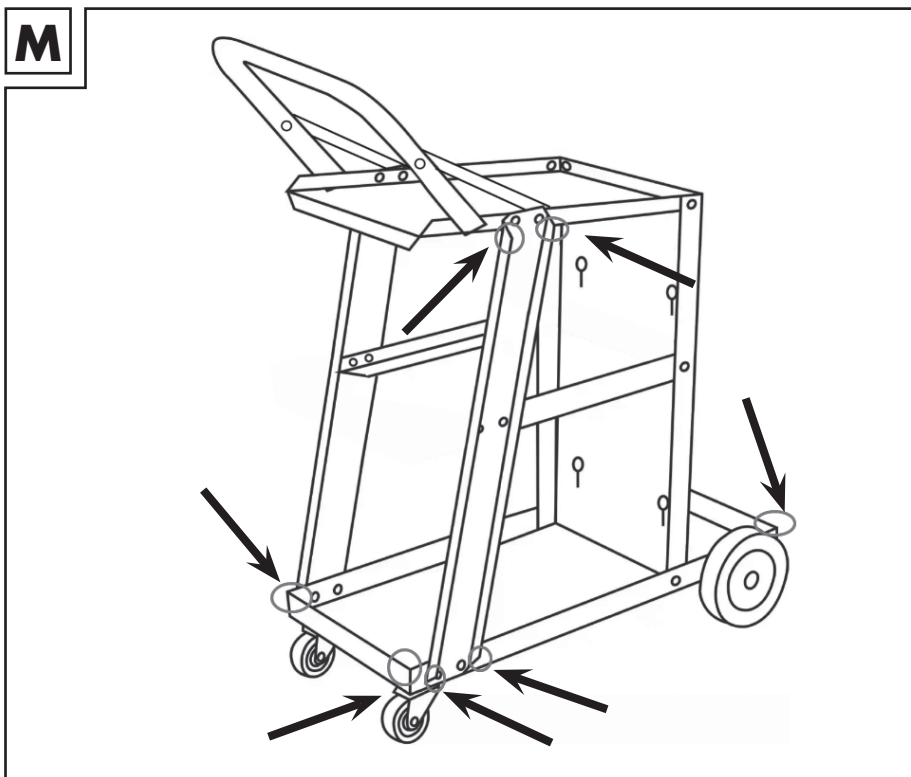



De correcte werkwijze bij de opbouw van de laswagen wordt in de video die u met de QR-code kunt vinden, nog een keer tot in detail getoond. Deze video kunt u ook vinden op <https://cmc-creative.de/training/>.

## ● Reiniging

Reinig het product met een zachte, bevochtigde doek. Gebruik geen bijtende of schurende reinigingsmiddelen.

## ● Opslag

Bewaar het apparaat op een droge plaats en buiten het bereik van kinderen.

## ● Milieu-informatie en afvalverwijderingsrichtlijnen



Apparaat, accessoires en verpakking dienen op een milieuvriendelijke manier te worden gerecycled.



Let op de markering op de verpakkingsmaterialen en scheid deze, indien nodig. De verpakkingsmaterialen zijn gemarkeerd met afkortingen (a) en cijfers (b) met de volgende betekenis: 1–7: Kunststoffen, 20–22: Papier en karton, 80–98: Composieten.

## ● Service



### Aanwijzing:

Op [www.lidl-service.com](http://www.lidl-service.com) kunt u deze en nog veel andere handboeken, productvideo's en software downloaden.

Met deze QR-code komt u direct op de Lidl-Service-pagina ([www.lidl-service.com](http://www.lidl-service.com)) terecht en kunt u door het artikelnummer (IAN) 388408 in te voeren uw bedieningshandleiding openen.



## Zo kunt u ons bereiken:

### NL, BE

Naam: ITSw bv  
Internetadres: [www.cmc-creative.de](http://www.cmc-creative.de)  
E-mail: [itsw.cmc@kpnmail.nl](mailto:itsw.cmc@kpnmail.nl)  
Telefoon: 0031 (0) 900-8724357  
Kantoor: Duitsland

**IAN 388408\_2107**

Let erop dat het volgende adres geen serviceadres is. Neem eerst contact op met het hierboven vermelde servicepunt.

### Adres:

#### **C. M. C. GmbH**

Katharina-Loth-Str. 15  
DE-66386 St. Ingbert  
DUITSLAND

### Bestelling van reserveonderdelen:





[www.ersatzteile.cmc-creative.de](http://www.ersatzteile.cmc-creative.de)



<b>Tabulka použitých piktogramů</b> .....	34
<b>Úvod</b> .....	34
<b>Použití zařízení v souladu se stanoveným účelem</b> .....	34
<b>Rozsah dodávky</b> .....	35
<b>Popis dílů</b> .....	35
<b>Technické údaje</b> .....	35
<b>Bezpečnostní upozornění</b> .....	36
<b>Montáž svářečského vozíku</b> .....	36
<b>Čištění</b> .....	38
<b>Skladování</b> .....	38
<b>Ekologické pokyny a informace k likvidaci odpadu</b> .....	38
<b>Servis</b> .....	38



## Tabulka použitých piktogramů

	Před použitím tohoto výrobku si pozorně přečtěte celý návod k obsluze.
	Přístroj a obal zlikvidujte ekologickým způsobem!
	Přístroj a obal zlikvidujte ekologickým způsobem!
	Důležité upozornění!

## Svářečský vozík PSW 40 A1

### ● Úvod



Srdečně blahopřejeme! Rozhodli jste se pro vysoce kvalitní výrobek.

Návod k obsluze je součástí tohoto výrobku. Obsahuje důležité pokyny pro bezpečnost, použití a likvidaci. Před použitím výrobku se seznamte se všemi provozními a bezpečnostními pokyny. Výrobek používejte pouze podle popisu a pro uvedené oblasti použití. Návod k obsluze dobře uschovejte a v případě prodeje výrobku předejte veškerou dokumentaci třetím stranám.

Tento výrobek smí zprovozňovat pouze poučené osoby.

Jakékoliv použití zařízení, které je v rozporu se zamýšleným určením, je zakázáno a je potenciálně nebezpečné. Výrobce neručí za škody způsobené nedodržením návodu k obsluze nebo nesprávným použitím. Přístroj není určen ke komerčnímu použití.

### CHRAŇTE PŘED DĚTMI!

### ● Použití zařízení v souladu se stanoveným účelem

Svářečský vozík PSW 40 A1 slouží k postavení a přepravě svářečky, 1 plynové láhve a příslušenství.

## ● Rozsah dodávky

2	kolečka	2	vzpěry
1	hřídel	1	krycí deska
31	podložek + náhradní podložky	2	šrouby (dlouhé)
1	základová deska	2	boční díly
2	závlačky	1	zadní deska
2	řídící kolečka	2	příčnický
29	šroubů + náhradní šrouby	2	řetízky
1	držadlo	31	pružných kroužků + náhradní pružné kroužky
		31	matic + náhradní matice

## ● Popis dílů

**!** **UPOZORNĚNÍ:** Bezprostředně po vybalení vždy zkontrolujte, zda je rozsah dodávky úplný, a zda je svářečský vozík v bezvadném stavu. Nepoužívejte spotřebič, jestliže je vadný.

1	Kolečka	11	Šrouby (dlouhé)
2	Hřídel	12	Boční díly
3	Podložky	13	Zadní deska
4	Základová deska	14	Příčnický
5	Závačky	15	Řetízky
6	Řídící kolečko	16	Pružný kroužek
7	Šrouby	17	Matice
8	Držadlo	18	Podložky (velké)
9	Vzpěry	19	Kryt
10	Krycí deska		

## ● Technické údaje

Délka:	72 cm	Tloušťka materiálu:	0,8 mm
Šířka:	38,5 cm	Maximální zatížení:	40 kg
Výška:	85,5 cm	Maximálně:	Plynová láhev 1 x 20 l
Hmotnost:	7,6 kg		

### **Kryt**

V rámci dalšího vývoje může bez předchozího upozornění dojít k technickým a vizuálním změnám výrobku. Všechny rozměry, upozornění a údaje uvedené v tomto návodu k použití jsou proto bez záruky. Z toho důvodu nelze na základě návodu k použití uplatňovat právní nároky.

## ● Bezpečnostní upozornění

Před použitím si přečtěte celý návod k obsluze svářečského vozíku PSW 40 A1, návod k obsluze používané svářečky a všechny údaje k používaným plynovým láhvím.

Bezpodmínečně dodržujte bezpečnostní pokyny pro svářečku a plynové láhve!

Svářečský vozík zkontrolujte před každým použitím. Poškozené součásti se nesmí používat.

- Zemní svorku nikdy nepřipojujte ke svářečskému vozíku.
- Nepoužívejte svářečský vozík jako podklad při svařování.
- Postavte svářečský vozík na rovný podklad.
- Svářečský vozík používejte pouze na rovném podkladu.
- Před použitím svářečského vozíku dbejte na to, aby stál stabilně.
- Před každým použitím svářečský vozík zkontrolujte, zda není poškozený nebo opotřebený. Pravidelně kontrolujte dotažení všech šroubových spojů!
- Nikdy nepřekračujte maximální zatížení svářečského vozíku.
- Svářečským vozíkem se nesmí přepravovat osoby.

## ● Montáž svářečského vozíku

1. Nejprve pomocí podložek (velkých) [18] připevněte obě kolečka [1] na hřídel [2] na základové desce [4]. Za tímto účelem umístěte tři podložky (velké) [18] na vnitřní stranu kola a jednu na jeho vnější stranu. Kolečka [1] nyní zajistěte na hřídeli [2] závlačkou [5]. Konce každé závlačky [5] ohněte kleštěmi. (viz obr. A)
2. Poté přimontujte obě řídicí kolečka [6] k základové desce [4] tím, že zvenku směrem dovnitř, jak ukazuje obr. K, navzájem spojíte šrouby [7], pružné kroužky [16], podložky [3] a matice [17].

**⚠ UPOZORNĚNÍ:** Šrouby se montují hlavou směrem ven, skrze otvory v kovových deskách/kovových rámech.

3. Smontujte vzpěry [9] s držadlem [8]. Použijte k tomu šrouby (dlouhé) [11].
4. Nyní připevněte držadlo [8] ke krycí desce [10] tím, že oba díly smontujete pomocí šroubů [7] určených k tomuto účelu. (Viz obr. C)
5. Nyní na krycí desku [10] přišroubujte pomocí šroubů [7] oba boční díly [12] a vzpěry [9] držadla [8]. (Viz obr. D)
6. Nyní smontujte zadní desku [13] se základní deskou [4]. Použijte k tomu šrouby [7].

- (Viz obr. E)
7. Poté se oba příčnický [14] připevní k zadní desce [13]. Použijte stejné šrouby [7] jako předtím. (Viz obr. F)
  8. Boční díly [12] přišroubujte k základové desce [4] pomocí šroubů [7]. (viz obr. G)  
Nyní spojte boční díly [12] a příčnický [14] pomocí šroubů [7]. (viz obr. H)
  9. Poté k sobě sešroubujte zadní desku [13] a krycí desku [10]. Použijte k tomu šrouby [7]. (viz obr. I)
  10. Nyní vložte konce obou řetízků [15] do připravených otvorů v zadní desce [13]. (Viz obr. J). Svářečí láhev (není součástí) lze nyní zajistit pomocí obou řetízků [15].
  11. Nyní připevněte kryty [19] na rohy svěřecího vozíku jako na obr. L. Tímto způsobem zakryjete všechny oblasti vyznačené v obr. M.
  12. Svářečku/plazmovou řezačku (není součástí) umístěte na základovou desku [4] a určená krycí deska [10] slouží jako odkládací plocha pro příslušenství.

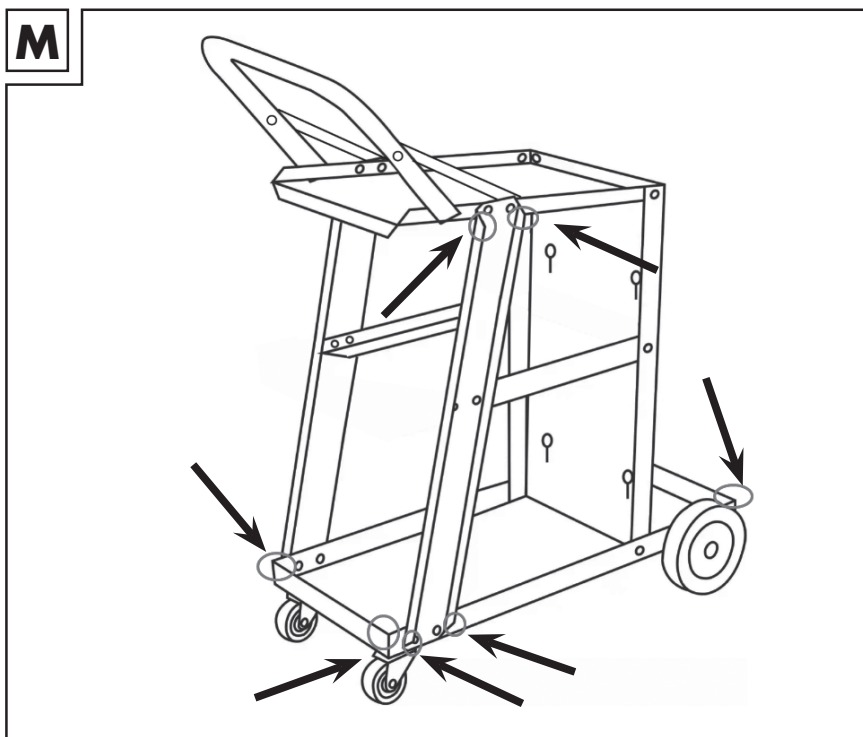

Správný postup při montáži svěřecího vozíku je znovu podrobně ukázán ve videu, které lze najít pomocí QR kódu.

Toto video rovněž najdete na stránce  
<https://cmc-creative.de/training/>.

## ● Čištění

Výrobek čistěte měkkým navlhčeným hadříkem. Nepoužívejte agresivní ani abrazivní čisticí prostředky.

## ● Skladování

Zařízení uchovávejte na suchém místě a mimo dosah dětí.

## ● Ekologické pokyny a informace k likvidaci odpadu



Zařízení, příslušenství a obalový materiál je třeba odevzdat k ekologické recyklaci.



Dbejte na označení na obalových materiálech a v případě potřeby je oddělte samostatně. Obalové materiály jsou označeny zkratkami (a) a číslicemi (b), které mají následující význam: 1–7: Plasty, 20–22: Papír a karton, 80–98: Kompozitní látky.

## ● Servis



### Upozornění:

Na stránce [www.lidl-service.com](http://www.lidl-service.com) si můžete stáhnout tuto a mnohé další příručky, produktová videa a software.

Pomocí tohoto QR kódu se dostanete přímo na stránku Lidl-Service ([www.lidl-service.com](http://www.lidl-service.com)) a po zadání čísla výrobku (IAN) 388408 můžete otevřít návod k použití.



## Naše kontaktní údaje:

**CZ**

Název: C.M.C. Creative Marketing &

Consulting GmbH Service CZ  
Internetová adresa: [www.cmc-creative.de](http://www.cmc-creative.de)  
E-mail: [info@bohemian-dragomans.com](mailto:info@bohemian-dragomans.com)  
Telefon: 00420 608 600485  
Sídlo: Německo

**IAN 388408\_2107**

Dovolujeme si upozornit, že následující adresa není adresou servisní opravny. Kontaktujte výše uvedené servisní místo.

**Adresa:**

**C. M. C. GmbH**

Katharina-Loth-Str. 15  
DE-66386 St. Ingbert  
NĚMECKO





**Objednání náhradních dílů:**

[www.ersatzteile.cmc-creative.de](http://www.ersatzteile.cmc-creative.de)

<b>Tabela użytych piktogramów</b> .....	41
<b>Wprowadzenie</b> .....	41
<b>Użytkowanie zgodne z przeznaczeniem</b> .....	41
<b>Zakres dostawy</b> .....	42
<b>Opis elementów</b> .....	42
<b>Dane techniczne</b> .....	42
<b>Wskazówki dotyczące bezpieczeństwa</b> .....	43
<b>Montaż wózka spawalniczego</b> .....	43
<b>Czyszczenie</b> .....	45
<b>Przechowywanie</b> .....	45
<b>Wskazówki dotyczące ochrony środowiska i informacje na temat utylizacji</b> ..	45
<b>Serwis</b> .....	45



## Tabela użytych piktogramów

	Przed użyciem należy uważnie przeczytać całą instrukcję obsługi tego produktu.
	Opakowanie i urządzenie należy utylizować zgodnie z przepisami o ochronie środowiska naturalnego!
	Opakowanie i urządzenie należy utylizować zgodnie z przepisami o ochronie środowiska naturalnego!
	Ważna wskazówka!

## Wózek spawalniczy PSW 40 A1

### ● Wprowadzenie



Gratulujemy! Zdecydowali się Państwo na zakup produktu wysokiej jakości. Instrukcja obsługi stanowi część tego produktu. Zawiera ona ważne informacje na temat bezpieczeństwa, obsługi i utylizacji urządzenia. Przed użyciem produktu należy zapoznać się ze wszystkimi informacjami dotyczącymi obsługi i bezpieczeństwa. Produkt należy używać wyłącznie zgodnie z opisem i określonymi obszarami zastosowania. Instrukcję obsługi należy przechowywać w bezpiecznym miejscu, a przy przekazywaniu produktu osobom trzecim należy przekazać wszystkie dokumenty. Uruchomienie produktu mogą przeprowadzać wyłącznie odpowiednio przeszkolone osoby. Wszelkie zastosowania różne od użytkowania zgodnego z przeznaczeniem są zabronione i potencjalnie niebezpieczne. Uszkodzenia spowodowane nieprzestrzeganiem lub niewłaściwym stosowaniem nie wchodzą w zakres odpowiedzialności producenta. Urządzenie nie jest przeznaczone do użytku komercyjnego.

**PRZECHOWYWAĆ POZA ZASIĘGIEM DZIECI!**

### ● Użytkowanie zgodne z przeznaczeniem

Wózek spawalniczy PSW 40 A1 służy do ustawiania i transportu urządzenia spawalniczego, do 1 butli gazowej i akcesoriów.

## ● Zakres dostawy

2	Koła	2	Wsporniki
1	Oś	1	Płyta górna
31	Podkładki + podkładki zapasowe	2	Śruby (długie)
1	Płyta podstawy	2	Części boczne
2	Zawleczka	1	Płyta tylna
2	Kółka skrętne	2	Poprzeczka
29	Śruby + śruby zapasowe	2	Łańcuchy
1	Uchwyt	31	Podkładki sprężynowe + zapasowe podkładki sprężynowe
		31	Nakrętki + nakrętki zapasowe

## ● Opis elementów

**!** **WSKAZÓWKA:** Bezpośrednio po rozpakowaniu należy zawsze sprawdzić, czy zakres dostawy jest kompletny i czy wózek spawalniczy jest w nienagannym stanie. Nie używać urządzenia, jeśli jest uszkodzone.

1	Koła	11	Śruby (długie)
2	Oś	12	Części boczne
3	Podkładki	13	Płyta tylna
4	Płyta podstawy	14	Poprzeczka
5	Zawleczka	15	Łańcuchy
6	Kółka skrętne	16	Podkładka sprężynowa
7	Śruby	17	Nakrętka
8	Uchwyt	18	Podkładki (duże)
9	Wsporniki	19	Ostona
10	Płyta górna		

## ● Dane techniczne

Długość:	72 cm	Grubość materiału:	0,8 mm
Szerokość:	38,5 cm	Maksymalne obciążenie	40 kg
Wysokość:	85,5 cm	Maksymalnie:	1 x 20 l butla gazowa
Masa:	7,6 kg		

Zmiany techniczne i optyczne można wprowadzać w ramach dalszego rozwoju bez uprzedzenia. Wszelkie wymiary, wskazówki oraz informacje zawarte w niniejszej instrukcji podane są bez gwarancji. W związku z tym nie można dochodzić roszczeń związanych z informacjami zawartymi w instrukcji obsługi.

## ● Wskazówki dotyczące bezpieczeństwa

Przed użyciem należy w całości przeczytać instrukcję obsługi wózka spawalniczego PSW 40 A1, instrukcję obsługi stosowanego urządzenia spawalniczego, oraz wszystkie informacje na temat stosowanych butli gazowych.

Należy uwzględnić wskazówki dotyczące bezpieczeństwa urządzenia spawalniczego i butli gazowych!

Sprawdzić wózek spawalniczy przed każdym użyciem. Nie wolno stosować uszkodzonych elementów.

- Nigdy nie mocować zacisku uziemiającego do wózka spawalniczego.
- Nie należy używać wózka spawalniczego jako podstawy podczas spawania.
- Umieścić wózek spawalniczy na równej powierzchni.
- Wózek spawalniczy należy użytkować wyłącznie na równej powierzchni.
- Przed użyciem wózka spawalniczego należy się upewnić, że jest on stabilny.
- Przed każdym użyciem sprawdzić wózek spawalniczy pod kątem uszkodzeń lub zużycia. Regularnie sprawdzać szczelność wszystkich połączeń śrubowych!
- Nigdy nie przekraczać maksymalnego obciążenia wózka spawalniczego.
- Wózkiem spawalniczym nie wolno przewozić żadnych osób.

## ● Montaż wózka spawalniczego

1. Najpierw przymocować dwa koła [1] do osi [2] za pomocą podkładek (dużych) [18] na płycie podstawy [4]. W tym celu należy każdorazowo umieścić trzy podkładki (duże) [18] po wewnętrznej stronie koła i jedną po zewnętrznej. Teraz przymocować koła [1] do osi [2] za pomocą zawleczonek [5]. Odgiąć końce zawleczonek [5] szczypcami. (Patrz rys. A)
2. Następnie przymocować dwa kółka zwrotne [6] do płyty podstawy [4] łącznie z śrubami [7], podkładki sprężynowe [16], podkładki [3] i nakrętki [17] od zewnątrz do wewnątrz, jak pokazano na rys. K.

**!** **WSKAZÓWKA:** Śruby są montowane głową na zewnątrz przez otwory w płytach metalowych/ramach metalowych.

3. Podłączyć wsporniki [9] do uchwytu [8]. Zastosować śruby (długie) [11].
4. Teraz należy przymocować uchwyt [8] do płyty górnej [10] przeznaczonymi do tego celu śrubami [7]. (Patrz rys. C)
5. Teraz należy połączyć dwie części boczne [12] i wsporniki [9] uchwytu [8] z płytą górną [10] śrubami [7]. (Patrz rys. D)
6. Teraz zamontować płytę tylną [13] do płyty podstawy [4]. Użyć śrub [7]. (Patrz rys. E)
7. Następnie przymocować dwie poprzeczki [14] do płyty tylnej [13]. Zastosować te same śruby [7], co poprzednio. (Patrz rys. F)
8. Przymocować części boczne [12] do płyty podstawy [4] śrubami [7]. (patrz rys. G)
9. Teraz połączyć części boczne [12] i poprzeczki [14] śrubami [7]. (Patrz rys. H)
9. Następnie połączyć ze sobą płytę tylną [13] i płytę górną [10]. Użyć śrub [7]. (Patrz rys. I)
10. Teraz należy włożyć końce dwóch łańcuchów [15] we wgłębienia przewidziane w płycie tylnej [13]. (Patrz rys. J). Butlę do spawania (nie należy do wyposażenia) można teraz zamocować dwoma łańcuchami [15].
11. Teraz należy umieścić osłony [19] na narożnikach wózka spawalniczego, jak zostało to przedstawione na ilustracji L. W ten sposób należy zabezpieczyć obszary zakreślone na ilustracji M.
12. Ustawić spawarkę/przecinarkę plazmową (nie zawarte w zestawie) na płycie podstawy [4] i wykorzystać płytę główną [10] jako miejsce do przechowywania akcesoriów.

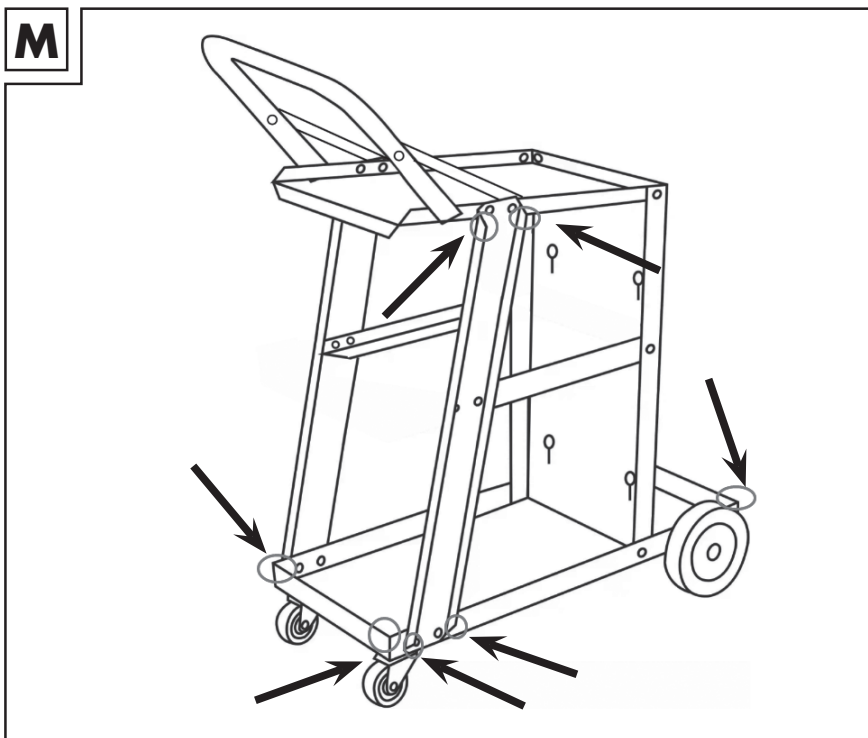



Prawidłowa procedura ustawiania wózka spawalniczego została szczegółowo przedstawiona w filmie, który można znaleźć za pomocą kodu QR. Film ten można również znaleźć na stronie <https://cmc-creative.de/training/>.

## ● Czyszczenie

Do czyszczenia produktu należy używać miękkiej, lekko zwilżonej ściereczki. Nie używać żrących ani ściernych środków czyszczących.

## ● Przechowywanie

Urządzenie należy przechowywać w suchym, niedostępnym dla dzieci miejscu.

## ● Wskazówki dotyczące ochrony środowiska i informacje na temat utylizacji



Urządzenie, akcesoria i opakowanie należy przekazać do ponownego przetworzenia zgodnie z przepisami o ochronie środowiska naturalnego.

razie  
skrótami  
i numerami



Zwrócić uwagę na oznaczenia na materiałach opakowaniowych i w potrzeby segregować je. Materiały opakowaniowe oznaczone są (a) (b) o następującym znaczeniu: 1–7: tworzywa sztuczne, 20–22: Papier i tektura, 80–98: Materiały kompozytowe.

## ● Serwis



### Wskazówka:

Na stronie [www.lidl-service.com](http://www.lidl-service.com) można pobrać tę i wiele innych dokumentacji, filmów produktowych oraz oprogramowanie.

Ten kod QR prowadzi bezpośrednio do strony serwisu Lidl ([www.lidl-service.com](http://www.lidl-service.com)) i można otworzyć instrukcję obsługi, wprowadzając numer artykułu (IAN) 388408.



**Jesteśmy do Państwa dyspozycji:**

**PL**

Nazwa: GTX Service Sp. z o.o. Sp.k.  
Strona www: [www.gtxservice.pl](http://www.gtxservice.pl)  
Adres e-Mail: [bok@gtxservice.com](mailto:bok@gtxservice.com)  
Numer telefonu: 0048 22 364 53 50

**IAN 388408\_2107**

Należy pamiętać, że poniższy adres nie jest adresem serwisu. Najpierw należy skontaktować się z punktem serwisowym wymienionym powyżej.

**Adres:**

**C. M. C. GmbH**

Katharina-Loth-Str. 15  
DE-66386 St. Ingbert  
NIEMCY





**Zamawianie części zamiennych:**

[www.ersatzteile.cmc-creative.de](http://www.ersatzteile.cmc-creative.de)

<b>Tabuľka použitých piktogramov</b> .....	48
<b>Úvod</b> .....	48
<b>Použitie v súlade s určením</b> .....	48
<b>Rozsah dodávky</b> .....	49
<b>Popis súčiastok</b> .....	49
<b>Technické údaje</b> .....	49
<b>Bezpečnostné upozornenia</b> .....	50
<b>Montáž zvaracieho vozíka</b> .....	50
<b>Čistenie</b> .....	52
<b>Skladovanie</b> .....	52
<b>Informácie o ochrane životného prostredia a likvidácii</b> .....	52
<b>Servis</b> .....	52



## Tabuľka použitých piktogramov

	Pred použitím tohto výrobku si pozorne prečítajte celý návod na obsluhu.
	Obal a zariadenie zlikvidujte ekologicky!
	Obal a zariadenie zlikvidujte ekologicky!
	Dôležité upozornenie!

## Zvárací vozík PSW 40 A1

### ● Úvod



Srdečne vám gratulujeme! Rozhodli ste sa pre prvotriedny výrobok. Návod na obsluhu je súčasťou tohto výrobku. Obsahuje dôležité upozornenia týkajúce sa bezpečnosti, použitia a likvidácie. Pred použitím výrobku sa oboznámte so všetkými pokynmi týkajúcimi sa obsluhy a bezpečnosti. Používajte výrobok iba tak, ako je popísané a len pre dané oblasti použitia. Návod na obsluhu dobre uschovajte a pri postúpení výrobku tretej osobe s ním odovzdajte takisto všetky podklady.

Tento výrobok smú do prevádzky uviesť iba poučené osoby.

Akékoľvek použitie, ktoré sa líši od použitia v súlade s určením, je zakázané a potenciálne nebezpečné. Výrobca neručí za škody spôsobené nedodržaním návodu na obsluhu alebo nesprávnym použitím. Prístroj nie je určený na komerčné použitie.

### **NEDOVOLTE, ABY SA VÝROBOK DOSTAL DO RÚK DEŤOM!**

### ● Použitie v súlade s určením

Zvárací vozík PSW 40 A1 na postavenie a prepravu zváracieho prístroja, maximálne jednej plynovej fľaše a príslušenstva.



## ● Rozsah dodávky

2	kolesá	2	vzpery
1	os	1	horná doska
31	podložiek + náhradné podložky	2	skrutky (dlhé)
1	základná doska	2	bočné diely
2	závlačky	1	zadná doska
2	otočné kolieska	2	priečne výstupy
29	skrutiek + náhradné skrutky	2	reťaze
1	rukoväť	31	pružných podložiek + náhradné pružné podložky
		31	matic + náhradné matice

## ● Popis súčiastok

**!** **UPOZORNENIE:** Bezprostredne po vybalení vždy skontrolujte úplnosť rozsahu dodávky a tiež bezchybný stav zväracieho vozíka. Prístroj nepoužívajte, ak je chybný.

1	Kolesá	11	Skrutky (dlhé)
2	Os	12	Bočné diely
3	Podložky	13	Zadná doska
4	Základná doska	14	Priečne výstupy
5	Závačky	15	Reťaze
6	Otočné koliesko	16	Pružná podložka
7	Skrutky	17	Matice
8	Rukoväť	18	Podložky (veľké)
9	Vzpery	19	Kryt
10	Horná doska		

## ● Technické údaje

Dĺžka:	72 cm	hrúbka materiálu:	0,8 mm
Šírka:	38,5 cm	Maximálne zaťaženie:	40 kg
Výška:	85,5 cm	Maximálne:	1 x 20 l plynové fľaše
Hmotnosť:	7,6 kg		

V priebehu ďalšieho vývoja môžu byť vykonané technické a optické zmeny bez predchádzajúceho upozornenia. Všetky rozmery, upozornenia a údaje v tomto návode na obsluhu sú preto bez záruky. Z tohto dôvodu nie je možné uplatňovať žiadne právne nároky na základe tohto návodu na obsluhu.

## ● Bezpečnostné upozornenia

Pred použitím si kompletne prečítajte návod na obsluhu zváracieho vozíka PSW 40 A1, návod na obsluhu príslušnej zváračky, ako aj všetky informácie o používaných plynových fľašiach.

Bezpodmienečne dodržiavajte bezpečnostné pokyny pre vašu zváračku a plynové fľaše!

Zvárací vozík pred každým zváraním skontrolujte. Poškodené komponenty sa nesmú používať.

- Uzemňovaciu svorku nikdy nepripevňujte na zvárací vozík.
- Pri zváraní nepoužívajte zvárací vozík ako základňu.
- Zvárací vozík umiestnite na rovný podklad.
- Zvárací vozík používajte len na rovnom podklade.
- Pred použitím zváracieho vozíka sa uistite, že je umiestnený stabilne.
- Pred použitím zváracieho vozíka skontrolujte, či nevykazuje poškodenia alebo opotrebovania. Pravidelne kontrolujte, či sú všetky skrutkové spoje pevne dotiahnuté!
- Nikdy neprekráčajte maximálne zaťaženie zváracieho vozíka.
- Pomocou zváracieho vozíka sa nesmú prepravovať žiadne osoby.

## ● Montáž zváracieho vozíka

1. Najprv upevnite obidve kolesá **1** na osi **2** pomocou podložiek (veľkých) **18** na základnej doske **4**. Na tento účel umiestnite tri podložky (veľké) **18** na vnútornú stranu kolesa a jednu na vonkajšiu stranu. Teraz zaistíte kolesá **1** so závlačkou **5** na osi **2**. Zahnite konce príslušnej závlačky **5** pomocou klieští. (pozri obr. A)
2. Potom pripevnite obidve otočné kolieska **6** k základnej doske **4** spojením skrutiek **7**, pružných podložiek **16**, podložiek **3** a matíc **17** zvonku dovnútra, ako je zobrazené na obr. K.

**!** **UPOZORNENIE:** Skrutky sa vkladajú cez otvory v kovových platniach/kovových rámoch tak, aby ich hlavičky smerovali smerom von.

3. Spojte vzpery **9** s rukoväťou **8**. Použite na to skrutky (dlhé) **11**.
4. Pripevnite rukoväť **8** k hornej doske **10** zaskrutkovaním oboch skrutiek **7** určených na tento účel. (pozri obr. C)
5. Teraz pripojte obidva bočné diely **12** a vzpery **9** rukoväti **8** pomocou skrutiek **7** na hornú dosku **10**. (pozri obr. D)
6. Namontujte zadnú dosku **13** na základnú dosku **4**. Použite nato skrutky **7**. (pozri obr. E)
7. Nakoniec sa pripevnia obidve priečne výstuhy **14** na zadnú dosku **13**. Použite rovnaké skrutky

- 7, ako predtým. (pozri obr. F)
8. Nasadíte bočné diely 12 pomocou skrutiek 7 na základnú dosku 4. (pozri obr. G)  
Teraz spojte bočné diely 12 a priečne výstuhy 14 pomocou skrutiek 7. (pozri obr. H)
  9. Spojte potom spolu zadnú dosku 13 a hornú dosku 10. Použite nato skrutky 7. (pozri obr. I)
  10. Umiestnite konce obidvoch reťazí 15 do príslušných výrezov na zadnej doske 13. (pozri obr. J). Zváraciu fľašu (nie je súčasťou dodávky) môžete teraz zafixovať pomocou obidvoch reťazí 15.
  11. Teraz pripevnite kryty 19 k rohom zváracieho vozíka, ako je znázornené na obrázku L. Týmto spôsobom zakryte zakrúžkované časti na obrázku M.
  12. Položte váš zvárací prístroj/plazmovú rezačku (nie sú súčasťou dodávky) na základnú dosku 4, ako úložná plocha pre vaše príslušenstvo slúži horná doska 10.

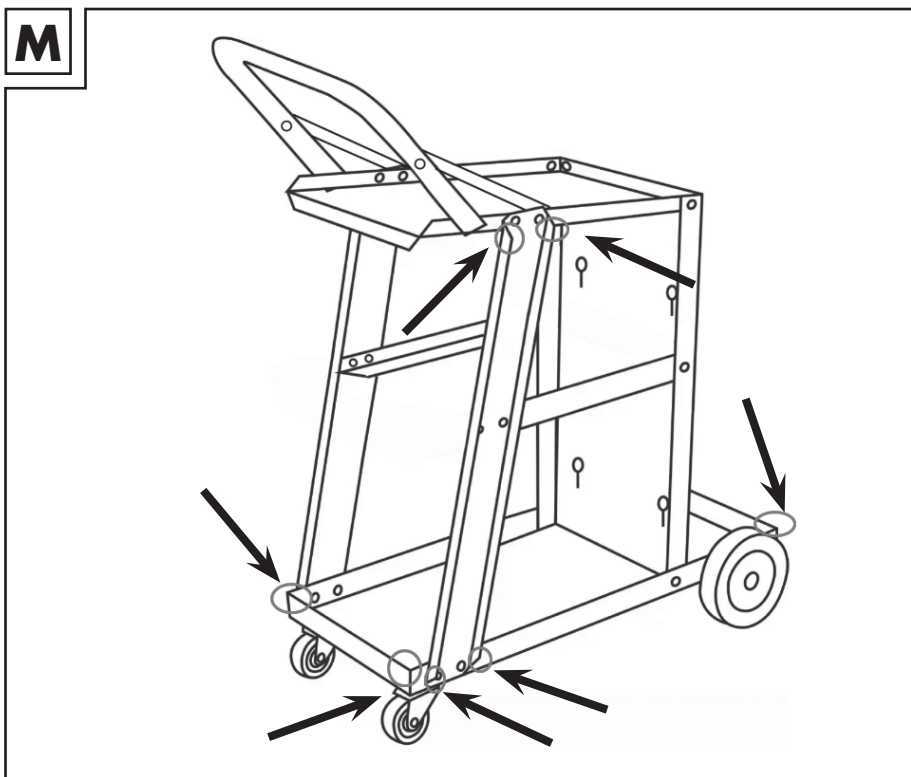

Správny postup pri montáži vášho zváracieho vozíka je ešte raz podrobne zobrazený vo videu, ktoré nájdete pod QR kódom.

Toto video nájdete taktiež na adrese <https://cmc-creative.de/training/>.

## ● Čistenie

Zariadenie čistite jemnou navlhčenou handričkou. Nepoužívajte žiadne agresívne alebo abrazívne čistiace prostriedky.

## ● Skladovanie

Zariadenie uchovávajte na suchom mieste mimo dosahu detí.

## ● Informácie o ochrane životného prostredia a likvidácii



Zariadenie, príslušenstvo a obal sa musí odovzdať do zberne na ekologickú recykláciu.



Dbajte na označenie na obalových materiáloch a v prípade potreby ich separujte samostatne. Obalové materiály sú označené skratkami (a) a číslicami (b) s nasledovným významom: 1 – 7: Plasty, 20 – 22: Papier a kartón, 80 – 98: Kompozitné látky.

## ● Servis



### Upozornenie:

Na internetovej stránke [www.lidl-service.com](http://www.lidl-service.com) je k dispozícii na stiahnutie táto príručka a mnohé ďalšie príručky, produktové videá a softvér.

Pomocou tohto QR kódu sa dostanete priamo na stránku Lidl-Service ([www.lidl-service.com](http://www.lidl-service.com)) a po zadaní čísla výrobku (IAN) 388408 môžete otvoriť návod na použitie.



**Tu sú naše kontaktné údaje:**

**SK**

Názov: C. M. C. GmbH  
Internetová adresa: [www.cmc-creative.de](http://www.cmc-creative.de)

E-mail: service.sk@cmc-creative.de  
Telefón: 0850 232001  
Sídlo: Nemecko

**IAN 388408\_2107**

Upozorňujeme, že nasledujúca adresa nie je adresou servisu. Kontaktujte vyššie uvedené servisné miesto.

**Adresa:**

**C. M. C. GmbH**

Katharina-Loth-Str. 15

DE-66386 St. Ingbert





NEMECKO

**Objednávanie náhradných dielov:**

[www.ersatzteile.cmc-creative.de](http://www.ersatzteile.cmc-creative.de)

<b>Tabla de pictogramas utilizados</b> .....	55
<b>Introducción</b> .....	55
<b>Uso adecuado</b> .....	55
<b>Volumen de entrega</b> .....	56
<b>Descripción de las piezas</b> .....	56
<b>Datos técnicos</b> .....	56
<b>Indicaciones de seguridad</b> .....	57
<b>Montaje del carro de soldadura</b> .....	57
<b>Limpieza</b> .....	59
<b>Almacenamiento</b> .....	59
<b>Indicaciones medioambientales y de desecho de residuos</b> .....	59
<b>Servicio</b> .....	59

## Tabla de pictogramas utilizados

	<p>Lea el manual de instrucciones de este producto atentamente y en su totalidad antes de usarlo.</p>
	<p>¡Elimine el embalaje y el aparato de forma respetuosa con el medio ambiente!</p>
	<p>¡Elimine el embalaje y el aparato de forma respetuosa con el medio ambiente!</p>
	<p>¡Nota importante!</p>

## Carro de soldadura PSW 40 A1

### ● Introducción



¡Enhorabuena! Ha optado por un producto de alta calidad. El manual de usuario forma parte de este producto. Este contiene información importante para la seguridad, el uso y la eliminación. Familiarícese con todas las instrucciones de manejo y seguridad antes de usar el producto. Emplee el producto únicamente de la forma descrita y para las aplicaciones indicadas. Guarde el manual de usuario en un lugar seguro y entregue todos los documentos si entrega el producto a terceros.

Solamente personas instruidas pueden poner en funcionamiento el producto.

Cualquier aplicación que se desvíe del uso previsto está prohibida y es potencialmente peligrosa. Los daños derivados del incumplimiento de las indicaciones o el uso incorrecto no entran dentro del ámbito de responsabilidad del fabricante. Este aparato no está diseñado para el uso industrial.

**¡MANTENER FUERA DEL ALCANCE DE LOS NIÑOS!**

### ● Uso adecuado

El carro de soldadura PSW 40 A1 se emplea para colocar y transportar un soldador, como máximo 1 bombona de gas y accesorios.

## ● Volumen de entrega

2	Ruedas	2	Riostras
1	Eje	1	Placa de cubierta
31	Arandelas + arandelas de repuesto	2	Tornillos (largos)
1	Placa de fondo	2	Piezas laterales
2	Pasadores de aletas	1	Placa posterior
2	Ruedas giratorias	2	Traviesas
29	Tornillos + tornillos de repuesto	2	Cadenas
1	Asidero	31	Arandelas elásticas + arandelas elásticas de repuesto
		31	Tuercas + tuercas de repuesto

## ● Descripción de las piezas

**!** **NOTA:** Compruebe siempre que el contenido está completo y que el carro de soldadura se encuentra en perfecto estado inmediatamente después de desembalarlo. No use el aparato si presenta desperfectos.

1	Ruedas	11	Tornillos (largos)
2	Eje	12	Piezas laterales
3	Arandelas	13	Placa posterior
4	Placa de fondo	14	Traviesas
5	Pasadores de aletas	15	Cadenas
6	Ruedas giratorias	16	Arandela elástica
7	Tornillos	17	Tuerca
8	Asidero	18	Arandelas (grandes)
9	Riostras	19	Cubierta
10	Placa de cubierta		

## ● Datos técnicos

Longitud:	72 cm	Espesor del material:	0,8 mm
Ancho:	38,5 cm	Carga máxima:	40 kg
Alto:	85,5 cm	Máximo:	1 x bombona de gas de 20 l
Peso:	7,6 kg		

El desarrollo posterior puede hacer que se realicen modificaciones técnicas y ópticas sin previo aviso. Por este motivo, todas las medidas, indicaciones y datos de este manual de usuario se ofrecen sin garantías. Esto hace que no puedan hacerse valer derechos legales derivados del manual de usuario.



## ● Indicaciones de seguridad

Lea el manual de instrucciones completo del carro de soldadura PSW 40 A1 y del soldador empleado al igual que todos los datos de las bombonas de gas empleadas antes del uso.

¡Observe en todo momento también las indicaciones de seguridad de su soldador y las bombonas de gas!

Compruebe el carro de soldadura antes de cada uso. Los componentes dañados no deben emplearse.

- No fije la pinza de puesta a tierra en el carro de soldadura bajo ningún concepto.
- No use el carro de soldadura como base para soldar.
- Coloque el carro de soldadura sobre una base plana.
- Use el carro de soldadura únicamente sobre bases planas.
- Antes de usar el carro de soldadura tenga cuidado de que se encuentre en una posición estable.
- Antes de cada uso compruebe si el carro de soldadura presenta daños o desgaste. ¡Compruebe el asiento correcto de todas las uniones roscadas con regularidad!
- No supere nunca la carga máxima del carro de soldadura.
- No está permitido transportar a personas con el carro de soldadura.

## ● Montaje del carro de soldadura

1. En primer lugar, fije las dos ruedas **1** en el eje **2** empleando las arandelas (grandes) **18** en la placa de fondo **4**. Coloque para ello, respectivamente, tres arandelas (grandes) **18** en el lado interior de la rueda y una en el lado exterior. Ahora fije las ruedas **1** con el pasador de aletas **5** en el eje **2**. Doble los extremos del pasador de aletas **5** correspondiente empleando unas pinzas. (véase la fig. A)
2. A continuación coloque las dos ruedas giratorias **6** en la placa de fondo **4** conectando entre sí, como se muestra en la figura K, los tornillos **7**, las arandelas elásticas **16**, las arandelas **3** y las tuercas **17** de fuera a dentro.

**!** **NOTA:** Los tornillos se montan por los orificios en las placas de metal / bastidores de metal con la cabeza hacia fuera.

3. Conecte las riostras **9** con el asidero **8**. Emplee para ello los tornillos (largos) **11**.
4. Ahora fije el asidero **8** en la placa de cubierta **10** montando ambos con los tornillos **7** previstos para ello. (Véase la fig. C)

5. Una las dos piezas laterales **12** y las riostras **9** del asidero **8** empleando los tornillos **7** en la placa de cubierta **10**. (Véase la fig. D)
6. Monte la placa posterior **13** en la placa de fondo **4**. Emplee para ello los tornillos **7**. (Véase la fig. E)
7. A continuación las dos traviesas **14** se fijan en la placa posterior **13**. Emplee para ello también los mismos tornillos **7** que antes. (Véase la fig. F)
8. Coloque las piezas laterales **12** con los tornillos **7** en la placa de fondo **4**. (véase la fig. G) Conecte las piezas laterales **12** y las traviesas **14** empleando los tornillos **7**. (véase la fig. H)
9. Después una la placa posterior **13** y la placa de cubierta **10** entre sí. Emplee para ello los tornillos **7**. (véase la fig. I)
10. Coloque ahora los extremos de las dos cadenas **15** en los espacios previstos para ello de la placa posterior **13**. (Véase la fig. J). La bombona de soldadura (no incluida) puede fijarse ahora con las dos cadenas **15**.
11. Coloque ahora las cubiertas **19** en las esquinas del carro de soldadura como se muestra en la ilustración L. Cubra así las áreas marcadas con un círculo en la ilustración M.
12. Coloque el soldador/cortador de plasma (no incluido) en la placa de fondo **4**, para colocar los accesorios se emplea la placa de cubierta **10** prevista.

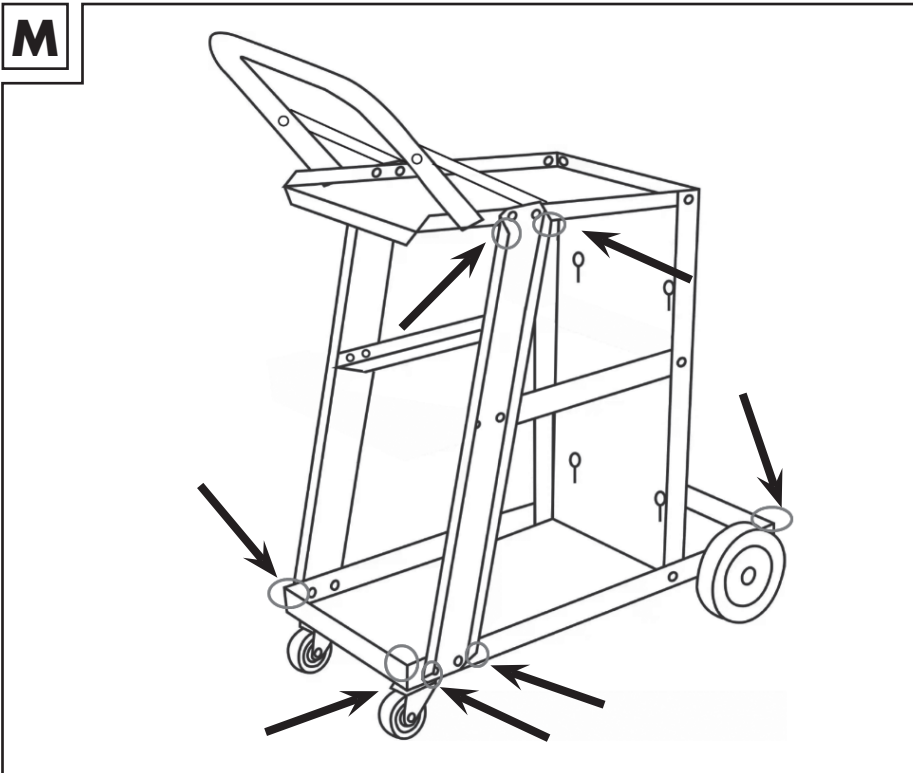



El procedimiento correcto para instalar el carro de soldadura se puede ver detalladamente en el vídeo al que se puede acceder con el código QR. Este vídeo se encuentra también en <https://cmc-creative.de/training/>.

## ● Limpieza

Limpie el producto con un paño suave humedecido. No emplee detergentes agresivos o abrasivos.

## ● Almacenamiento

Guarde el aparato en un lugar seco y fuera del alcance de los niños.

## ● Indicaciones medioambientales y de desecho de residuos



El aparato, los accesorios y el embalaje deberían someterse a un reciclaje respetuoso con el medio ambiente.



Tenga en cuenta el marcado de los materiales de embalaje y sepárelos si es necesario. Los materiales de embalaje están marcados con abreviaturas (a) y dígitos (b) con el siguiente significado: 1–7: plásticos, 20–22: papel y cartón, 80–98: materiales compuestos.

## ● Servicio



### Nota:

En [www.lidl-service.com](http://www.lidl-service.com) puede descargar este y muchos otros manuales, vídeos de nuestros productos y programas.

El código QR le permite acceder directamente a la página de servicio de Lidl ([www.lidl-service.com](http://www.lidl-service.com)) donde podrá acceder al manual de instrucciones indicando el número de artículo (IAN) 388408.



**Datos de contacto:**

**ES**

Nombre: C. M.C. GmbH

Dirección de Internet: [www.cmc-creative.de](http://www.cmc-creative.de)

Correo electrónico: [service.es@cmc-creative.de](mailto:service.es@cmc-creative.de)

Teléfono: +49 (0) 6894 9989750

(tarifa normal desde la red alemana de telefonía fija)

Sede de la empresa: Alemania

**IAN 388408\_2107**

Tenga en cuenta que la siguiente dirección no obedece a la del servicio técnico. En primer lugar, póngase en contacto con el centro del servicio técnico arriba indicado.

**Dirección:**

**C. M. C. GmbH**

Katharina-Loth-Str. 15

66386 St. Ingbert

ALEMANIA





**Pedido de piezas de recambio:**

[www.ersatzteile.cmc-creative.de](http://www.ersatzteile.cmc-creative.de)

<b>Symbolforklaring</b> .....	62
<b>Indledning</b> .....	62
<b>Formålsbestemt anvendelse</b> .....	62
<b>Leveringsomfang</b> .....	63
<b>Beskrivelse af de enkelte dele</b> .....	63
<b>Tekniske data</b> .....	63
<b>Sikkerhedsregler</b> .....	64
<b>Samling af svejsevognen</b> .....	64
<b>Rensning</b> .....	66
<b>Opbevaring</b> .....	66
<b>Miljøhenvisninger og oplysninger vedrørende bortskafning</b> .....	66
<b>Service</b> .....	66



## Symbolforklaring

	Læs betjeningsvejledningen opmærksomt og helt igennem før brug af dette produkt.
	Bortskaf emballagen og apparatet miljøvenligt!
	Bortskaf emballagen og apparatet miljøvenligt!
	Vigtig oplysning!

## Svejsvogn PSW 40 A1

### ● Indledning



Hjerteligt tillykke! Du har valgt et produkt af høj kvalitet. Betjeningsvejledningen er en del af dette produkt. Den indeholder vigtige oplysninger vedrørende sikkerhed, brug og bortskafning. Gør dig før produktets anvendelse fortrolig med alle betjenings- og sikkerhedsinstruktioner. Anvend produktet udelukkende som beskrevet og til de oplyste anvendelsesområder. Opbevar betjeningsvejledningen omhyggeligt og udlever alle papirer sammen med produktet, når det gives videre til tredje part.

Kun tilsvarende instruerede personer må tage dette produkt i brug.

Enhver brug, der afviger fra den formålsbestemte anvendelse, er ikke tilladt og potentielt farlig. Skader på grund af manglende overholdelse af vejledningen eller forkert anvendelse ligger ikke inden for producentens ansvarsområde. Apparatet er ikke beregnet til erhvervmæssig anvendelse.

### OPBEVARES UTILGÆNGELIGT FOR BØRN!

### ● Formålsbestemt anvendelse

Svejsvognen PSW 40 A1 tjener til opstilling og transport af et svejseapparat, op til 1 gasflaske og tilbehør.

## ● Leveringsomfang

2	hjul	2	stivere
1	akse	1	topplade
31	underlagsskiver + reserveunderlagsskiver	2	skruer (lange)
1	bundplade	2	sidedele
2	splitter	1	bagplade
2	styreruller	2	tværstivere
29	skruer + reserveskruer	2	kæder
1	håndtag	31	fjederringe + reservefjederringe
		31	møtrikker + reservemøtrikker

## ● Beskrivelse af de enkelte dele

**!** **BEMÆRK:** Kontroller umiddelbart efter at svejsevognen er blevet pakket ud, at alle dele, der hører til leveringen, er fulgt med, og kontroller samtidigt den upåklagelige tilstand af svejsevognen. Hvis apparatet er i stykker, må det ikke bruges.

1	hjul	11	skruer (lange)
2	akse	12	sidedele
3	underlagsskiver	13	bagplade
4	bundplade	14	tværstivere
5	splitter	15	kæder
6	styrerulle	16	fjederring
7	skruer	17	møtrik
8	håndtag	18	underlagsskiver (store)
9	stivere	19	Skærm
10	topplade		

## ● Tekniske data

Længde:	72 cm	materialetykkelse:	0,8 mm
Bredde:	38,5 cm	Maksimal belastning:	40 kg
Højde:	85,5 cm	Maksimalt:	1 x 20 l gasflaske
Vægt:	7,6 kg		

Tekniske og optiske ændringer kan i forbindelse med videreudviklinger foretages uden forudgående meddelelse. Alle mål, bemærkninger og oplysninger i denne brugsvejledning er derfor ikke garanterede. Retskrav, som fremsættes på grundlag af brugsvejledningen, kan derfor ikke gøres gældende.

## ● Sikkerhedsregler

Læs før brug betjeningsvejledningen for svejsevognen PSW 40 A1, det anvendte svejseapparats betjeningsvejledning og alle oplysningerne om de anvendte gasflasker helt igennem.

Overhold altid sikkerhedshenvisningerne for dit svejseapparat og for gasflaskerne!

Kontroller svejsevognen før hver brug. Beskadigede komponenter må ikke anvendes.

- Fastgør aldrig masseklemmen til svejsevognen.
- Benyt ikke svejsevognen som underlag ved svejsning.
- Placer svejsevognen på en jævn undergrund.
- Benyt svejsevognen kun på en jævn undergrund.
- Vær før brug af svejsevognen opmærksom på, at den står sikkert.
- Kontroller svejsevognen før hver brug for beskadigelser og slid. Kontroller regelmæssigt, at alle skrueforbindelser er faste!
- Overskrid aldrig svejsevognens maksimale belastning!
- Der må ikke transporteres personer med svejsevognen.

## ● Samling af svejsevognen

1. Fastgør først de to hjul **1** på akslen **2** til bundpladen **4**, ved hjælp af underlagsskiverne (store) **18**. Placer hertil hver tre underlagsskiver (store) **18** på hjulets inderside og en på ydersiden. Fikser nu hjulene **1** på akslen **2** med splitten **5**. Bøj enderne af den pågældende split **5** ved hjælp af en tang. (se afb. A)
2. Anbring herefter de to styreruller **6** på bundpladen **4** ved at forbinde skrueerne **7**, fjederringene **16**, underlagsskiverne **3** og møtrikkerne **17** med hinanden udefra og indefter som vist på afb. K.

**!** **BEMÆRK:** Skrueerne monteres gennem hullerne i metalpladerne / metalrammerne, hvorved hovederne vender udad.

3. Forbind stiverne **9** med håndtaget **8**. Brug hertil skrueerne (lange) **11**.
4. Fastgør nu håndtaget **8** til topladen **10**, idet du monterer de to dele med de hertil beregnede skrue **7**, (Se afb. C)
5. Forbind nu de to sidedele **12** og håndtagets **8** stivere **9** ved hjælp af skrueerne **7** på topladen **10**. (Se afb. D).
6. Monter nu bagpladen **13** på bundpladen **4**. Brug hertil skrueerne **7**. (Se afb. E)
7. Herefter fastgøres de to tværstivere **14** til bagpladen **13**. Brug hertil ligeledes de samme



- skruer [7], som før. (Se afb. F).
8. Anbring sidedelene [12] på bundpladen [4] ved hjælp af skrueene [7]. (Se afb. G)
  - Forbind nu sidedelene [12] og tværstiverne [14] ved hjælp af skrueene [7]. (Se afb. H)
  9. Forbind derefter bagpladen [13] og toppladen [10] med hinanden. Brug hertil skrueene [7]. (Se afb. I).
  10. Læg nu enderne af de to kæder [15] i de hertil beregnede udsparinger i bagpladen [13]. (Se afb. J). Svejseflasken (følger ikke med leveringen) kan nu fastgøres med de to kæder [15].
  11. Anbring nu skærmene [19] på svejsevognens hjørner, som det kan ses på afbildning L. Dæk således de områder til, der er markeret med cirkler på afbildning M.
  12. Positioner dit svejseapparat / din plasmaskærer (følger ikke med leveringen) på bundpladen [4], dit tilbehør kan lægges på den hertil beregnede topplade [10].

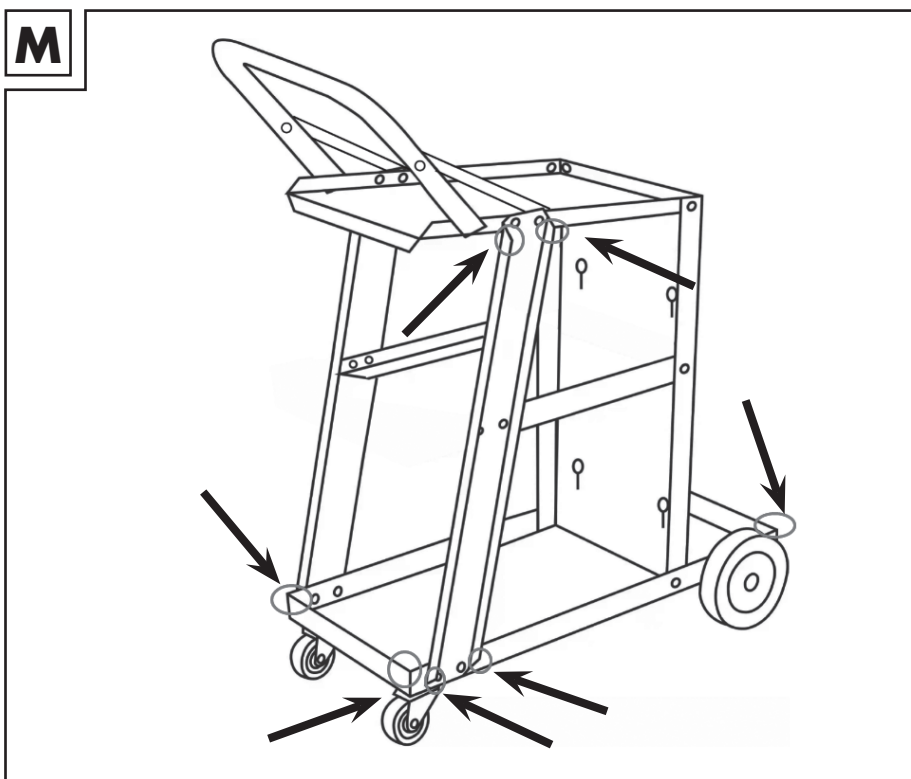

Den korrekte fremgangsmåde til samling af svejsevognen vises endnu en gang i detaljer i den video, der kan findes med den nedenstående QR-kode.

Denne video finder du ligeledes på <https://cmc-creative.de/training/>.

## ● Rensning

Rens produktet med en blød, fugtet klud. Brug ikke aggressive eller skurende rengøringsmidler.

## ● Opbevaring

Opbevar apparatet på et tørt sted og uden for børns rækkevidde.

## ● Miljøhenvisninger og oplysninger vedrørende bortskafning



Apparat, tilbehør og emballage skal afleveres til miljøvenlig genbrug.



Tag hensyn til mærkningen på indpakningens materialer, og bortskaf dem i givet fald hver for sig. Indpakningens materialer er mærkede med forkortelser (a) og cifre (b) med følgende betydning: 1–7: Kunststoffer, 20–22: Papir og pap, 80–98: Kompositmaterialer.

## ● Service

### Bemærk:



På [www.lidl-service.com](http://www.lidl-service.com) kan du downloade denne og mange andre håndbøger, produktvideoer og software.

Med denne QR-kode kommer du direkte til Lidls service-side ([www.lidl-service.com](http://www.lidl-service.com)) og ved at indtaste artikelnummeret (IAN) 388408 kan du åbne din brugsvejledning.



## Kontaktinformationer:

### DK

Navn: C. M. C. GmbH  
Internetadresse: [www.cmc-creative.de](http://www.cmc-creative.de)

E-Mail: service.dk@cmc-creative.de  
Telefon: +49 (0) 6894 9989750  
(normal takst tysk fastnet)  
Sæde: Tyskland

**IAN 388408\_2107**

Bemærk venligst, at den følgende adresse ikke er en serviceadresse. Kontakt først ovenstående serviceafdeling.

**Adresse:**

**C. M. C. GmbH**

Katharina-Loth-Str. 15

DE-66386 St. Ingbert





TYSKLAND

**Bestilling af reservedele:**

[www.ersatzteile.cmc-creative.de](http://www.ersatzteile.cmc-creative.de)

<b>Tabella dei simboli utilizzati</b> .....	69
<b>Introduzione</b> .....	69
<b>Uso corretto</b> .....	69
<b>Oggetto della fornitura</b> .....	70
<b>Descrizione dei componenti</b> .....	70
<b>Specifiche tecniche</b> .....	70
<b>Indicazioni di sicurezza</b> .....	71
<b>Montaggio del carrello di saldatura</b> .....	71
<b>Pulizia</b> .....	73
<b>Stoccaggio</b> .....	73
<b>Indicazioni per l'ambiente e lo smaltimento</b> .....	73
<b>Servizio di assistenza tecnica</b> .....	73

## Tabella dei simboli utilizzati

	Prima dell'utilizzo leggere attentamente e interamente le istruzioni per l'uso del presente prodotto.
	Smaltire l'imballaggio e l'apparecchio in modo ecologico!
	Smaltire l'imballaggio e l'apparecchio in modo ecologico!
	Importante!

## Carrello di saldatura PSW 40 A1

### ● Introduzione



Congratulazioni per l'acquisto! Con questo acquisto, avete optato per un prodotto di alta qualità. Le istruzioni per l'uso sono parte integrante del presente prodotto.

Esse infatti contengono indicazioni importanti per la sicurezza, l'utilizzo e lo smaltimento. Prima dell'uso del prodotto, acquisire dimestichezza con tutte le indicazioni per l'uso e le indicazioni di sicurezza. Utilizzare il prodotto solo come riportato nella descrizione e per i campi d'applicazione specificati. Conservare con cura le presenti istruzioni per l'uso e fornire tutta la documentazione in caso di cessione del prodotto a terze parti.

La messa in funzione di questo prodotto deve essere eseguita solo da persone istruite in merito al suo utilizzo.

Qualsiasi applicazione diversa dall'uso corretto è vietata e potenzialmente pericolosa.

Il produttore non è responsabile per i danni dovuti alla mancata osservanza o a un utilizzo errato / improprio. L'apparecchio non è destinato all'uso commerciale.

### **TENERE FUORI DALLA PORTATA DEI BAMBINI!**

### ● Uso corretto

Il carrello di saldatura PSW 40 A1 è idoneo per l'alloggiamento e il trasporto di una saldatrice, max 1 bombola di gas e i relativi accessori.

## ● Oggetto della fornitura

2	ruote	2	aste di rinforzo
1	asse	1	ripiano superiore
31	rondelle + rondelle di ricambio	2	viti (lunghe)
1	ripiano inferiore	2	elementi laterali
2	copiglie	1	piastra posteriore
2	rotelle girevoli	2	montanti trasversali
29	viti + viti di ricambio	2	catene
1	maniglia	31	rosette elastiche + rosette elastiche di ricambio
		31	dadi + dadi di ricambio

## ● Descrizione dei componenti

**!** **NOTA BENE:** Subito dopo aver estratto il carrello di saldatura dalla confezione verificare sempre che la fornitura sia completa e in perfette condizioni. Non utilizzare l'apparecchio qualora risulti danneggiato.

1	Ruote	11	Viti (lunghe)
2	Asse	12	Elementi laterali
3	Rondelle	13	Piastra posteriore
4	Ripiano inferiore	14	Montanti trasversali
5	Copiglie	15	Catene
6	Rotelle girevoli	16	Rosetta elastica
7	Viti	17	Dado
8	Maniglia	18	Rondella (grande)
9	Aste di rinforzo	19	Copertura
10	Ripiano superiore		

## ● Specifiche tecniche

Lunghezza:	72 cm	Spessore del materiale:	0,8 mm
Larghezza:	38,5 cm	Carico massimo:	40 kg
Altezza:	85,5 cm	Massimo:	1 x bombola da 20 l
Peso:	7,6 kg		

Ai fini del suo perfezionamento, il prodotto può essere modificato senza preavviso sia sul piano tecnico che nell'aspetto. Perciò non ci assumiamo alcuna responsabilità in merito alla correttezza di tutte le dimensioni, indicazioni e di tutti i dati contenuti nelle presenti Istruzioni per l'uso. Qualsiasi pretesa avanzata sulla base delle presenti Istruzioni per l'uso risulta quindi priva di fondamento.

## ● Indicazioni di sicurezza

Prima dell'uso leggere interamente le istruzioni per l'uso del carrello di saldatura PSW 40 A1, quelle della saldatrice utilizzata, nonché tutti i dati relativi alle bombole di gas impiegate.

Osservare assolutamente le indicazioni di sicurezza della propria saldatrice e delle bombole di gas!

Prima di qualsiasi uso controllare il carrello di saldatura. I componenti danneggiati non possono essere utilizzati.

- Non fissare mai il morsetto di massa al carrello di saldatura.
- Non utilizzare il carrello di saldatura come base su cui saldare.
- Posizionare il carrello di saldatura su un fondo piano.
- Utilizzare il carrello di saldatura solo su un fondo piano.
- Prima dell'utilizzo del carrello di saldatura accertarsi che si trovi in posizione stabile.
- Prima di ogni utilizzo controllare che il carrello di saldatura non presenti danni o segni di usura. Controllare regolarmente che tutti i collegamenti a vite siano fissi in sede.
- Non superare mai il carico massimo del carrello di saldatura.
- Non è consentito trasportare persone con il carrello.

## ● Montaggio del carrello di saldatura

1. Per prima cosa fissare entrambe le ruote **1** sull'asse **2** del ripiano inferiore **4** con l'aiuto delle rondelle (grandi) **18**. Collocare rispettivamente tre rondelle (grandi) **18** sul lato interno della ruota e una sul lato esterno. Bloccare ora le ruote **1** sull'asse **2** con le copiglie **5**. Piegare le estremità di ogni copiglia **5** con l'aiuto di una pinza (vedere Fig. A).
2. Dopo di che applicare le due rotelle girevoli **6** al ripiano inferiore **4** unendo insieme le viti **7**, le rosette elastiche **16**, le rondelle **3** e i dadi **17** dall'esterno verso l'interno, così come mostrato in Fig. K.

**!** **NOTA BENE:** le viti vengono inserite attraverso i fori nei ripiani/nel telaio di metallo con la testa verso l'esterno.

3. Collegare le aste di rinforzo **9** con la maniglia **8** utilizzando le viti (lunghe) **11**.
4. Fissare ora la maniglia **8** al ripiano superiore **10** con le viti **7** appositamente predisposte a questo scopo (vedere Fig. C).
5. Collegare ora i due elementi laterali **12** e le aste di rinforzo **9** della maniglia **8** al

- ripiano superiore **10** con l'aiuto delle viti **7** (vedere Fig. D).
6. Montare ora la piastra posteriore **13** sul ripiano inferiore **4** utilizzando le viti **7** (vedere Fig. E).
  7. Dopo di che fissare i due montanti trasversali **14** alla piastra posteriore **13** utilizzando come prima le stesse viti **7** (vedere Fig. F).
  8. Applicare gli elementi laterali **12** al ripiano inferiore **4** con le viti **7** (vedere Fig. G). Collegare ora gli elementi laterali **12** e i montanti trasversali **14** utilizzando le viti **7** (vedere Fig. H).
  9. Unire poi insieme la piastra posteriore **13** e il ripiano superiore **10** utilizzando le viti **7** (si veda Fig. I).
  10. Inserire ora le estremità delle due catene **15** nelle cavità appositamente predisposte della piastra posteriore **13** (si veda Fig. J). La bombola per saldatura (non fornita in dotazione) ora può essere fissata con le due catene **15**.
  11. A questo punto applicare le coperture **19** sugli angoli del carrello di saldatura come mostrato nella figura L. Coprire come indicato le zone cerchiata della figura M.
  12. Posizionare la saldatrice/tagliatrice al plasma (non fornite in dotazione) sul ripiano inferiore **4** e gli accessori sul ripiano superiore **10** appositamente previsto come piano d'appoggio.

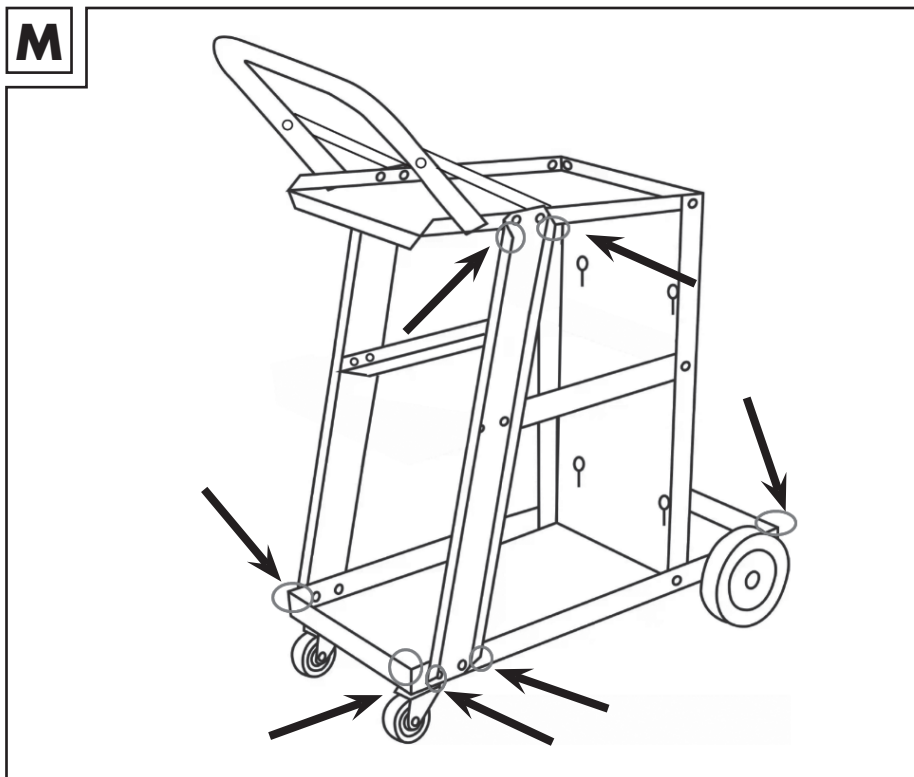





La procedura corretta per il montaggio del carrello di saldatura viene mostrata ancora una volta dettagliatamente nel video che può essere visualizzato inquadrando il QR code.

Questo video è disponibile anche al link <https://cmc-creative.de/training/>.

## ● Pulizia

Pulire il prodotto con un panno morbido e inumidito. Non ricorrere a detergenti aggressivi o abrasivi.

## ● Stoccaggio

Conservare l'apparecchio in luogo asciutto e fuori dalla portata dei bambini.

## ● Indicazioni per l'ambiente e lo smaltimento



Si consiglia di conferire l'apparecchio, gli accessori e l'imballaggio al riciclaggio ecologico.



Prestare attenzione al contrassegno sui materiali di imballaggio e separarli se necessario. I materiali di imballaggio sono contrassegnati con sigle (a) e cifre (b) aventi il seguente significato: 1–7: materiali plastici, 20–22: carta e cartone, 80–98: materiali compositi.

## ● Servizio di assistenza tecnica



### Nota bene:

Dal sito [www.lidl-service.com](http://www.lidl-service.com) è possibile scaricare le presenti Istruzioni per l'uso, molti altri manuali, video degli articoli e software.

Mediante questo QR code si accede direttamente alla pagina di assistenza Lidl ([www.lidl-service.com](http://www.lidl-service.com)) e, inserendo il codice articolo (IAN) 388408, è possibile aprire le relative istruzioni per l'uso.



## Generalità dell'azienda:

### IT, MT

Nome: Riku Service snc  
Indirizzo Internet: [www.riku-service.com](http://www.riku-service.com)  
E-Mail: [info@riku-service.com](mailto:info@riku-service.com)  
Telefono: 0039 (0) 4711430103  
Sede: Germania

**IAN 388408\_2107**

Si prega di notare che l'indirizzo riportato di seguito non è l'indirizzo del centro di assistenza tecnica. Contattare innanzitutto il centro di assistenza tecnica precedentemente citato.

### Indirizzo:

#### **C. M. C. GmbH**

Katharina-Loth-Str. 15  
DE-66386 St. Ingbert  
GERMANIA





### Ordine di parti di ricambio:

[www.ersatzteile.cmc-creative.de](http://www.ersatzteile.cmc-creative.de)

<b>A használt piktogramok táblázata</b> .....	76
<b>Bevezetés</b> .....	76
<b>Rendeltetésszerű használat</b> .....	76
<b>A csomag tartalma</b> .....	77
<b>Az alkatrészek leírása</b> .....	77
<b>Műszaki adatok</b> .....	77
<b>Biztonsági tudnivalók</b> .....	78
<b>A hegesztőkocsi összeszerelése</b> .....	78
<b>Tisztítás</b> .....	80
<b>Tárolás</b> .....	80
<b>Környezetvédelemmel és ártalmatlanítással kapcsolatos tudnivalók</b> .....	80
<b>Szerviz</b> .....	80



## A használt piktogramok táblázata

	A termék használata előtt olvassa el figyelmesen és teljes egészében a kezelési útmutatót.
	Környezetbarát módon ártalmatlanítsa a csomagolást és a készüléket!
	Környezetbarát módon ártalmatlanítsa a csomagolást és a készüléket!
	Fontos útmutatás!

## PSW 40 A1 hegesztőkocsi

### ● Bevezetés



Gratulálunk! Kiváló minőségű termék mellett döntött. A kezelési útmutató a szóban forgó termék szerves része. Fontos biztonsági, használati és ártalmatlanítási tudnivalókat tartalmaz. A termék használata előtt ismerkedjen meg az összes kezelési és biztonsági tudnivalóval. Csak a leírtak szerint, a rendeltetésszerű használatnak megfelelően használja a terméket. Őrizze meg jól a kezelési útmutatót, és ha továbbadja a terméket egy harmadik fél számára, mellékelje hozzá az összes dokumentumot is. A termék üzembe helyezését csak oktatásban részesített személy végezheti. Minden, a rendeltetésszerű használattól eltérő alkalmazás tilos, és adott esetben veszélyes lehet. A figyelmen kívül hagyásra vagy helytelen használatra visszavezethető károk nem tartoznak a gyártó felelősségi körébe. A készülék ipari használatra nem alkalmas.

### A KÉSZÜLÉK NE KERÜLJÖN GYEREKEK KEZÉBE!

### ● Rendeltetésszerű használat

A PSW 40 A1 hegesztőkocsi egy hegesztőkészülék, maximum 1 gázpalack és tartozékok felállítására és szállítására alkalmas.

## ● A csomag tartalma

2	Kerekek	2	Kitámasztók
1	Tengely	1	Fedőlemez
31	Alátétek + Csere alátétek	2	Csavarok (hosszú)
1	Alaplemez	2	Oldalsó alkatrészek
2	Sasszegek	1	Hátlap
2	Utánfutó görgők	2	Keresztmerezítők
29	Csavarok + cserecsavarok	2	Láncok
1	Tartófogantyú	31	Rugós gyűrők + csere rugós gyűrők
		31	Anyák + csereanyák

## ● Az alkatrészek leírása

**!** **ÚTMUTATÁS:** A kicsomagolást követően azonnal ellenőrizze a kiszállított csomag hiánytalanságát, valamint a hegesztőkocsi kifogástalan állapotát. Ha a készülék meghibásodott, ne használja.

1	Kerekek	11	Csavarok (hosszú)
2	Tengely	12	Oldalsó alkatrészek
3	Alátétek	13	Hátlap
4	Alaplemez	14	Keresztmerezítők
5	Sasszeg	15	Láncok
6	Utánfutó görgő	16	Rugós gyűrű
7	Csavarok	17	Anyacsavar
8	Tartófogantyú	18	Alátétek (nagy)
9	Kitámasztók	19	Burkolat
10	Fedőlemez		

## ● Műszaki adatok

Hossz:	72 cm	Anyagvastagság:	0,8 mm
Szélesség:	38,5 cm	Maximális teherbírás:	40 kg
Magasság:	85,5 cm	Maximális:	1 x 20 l gázpalack
Súly:	7,6 kg		

A termék műszaki jellemzői és megjelenése a továbbfejlesztés keretén belül bejelentés nélkül módosulhat. Ennél fogva a jelen használati útmutatóban megadott méretek, tudnivalók és adatok nem garantáltak. A használati útmutató alapján támasztott jogi követeléseknek ezért nincs helyük.

## ● Biztonsági tudnivalók

A használat előtt figyelmesen olvassa el a PSW 40 A1 hegesztőkocsi és az alkalmazott hegesztőkészülék kezelési útmutatóját, valamint az alkalmazott gázpalackra vonatkozó összes információt.

Feltétlenül tartsa be a hegesztőkészülék és a gázpalack biztonsági útmutatásait!

Minden használat előtt ellenőrizze a hegesztőkocsit. Sérült részegységek használata tilos.

- A földelőkapcsot tilos a hegesztőkocsira rögzíteni.
- A hegesztés során ne használja a hegesztőkocsit alátámasztásként.
- A hegesztőkocsit sík talajra helyezze.
- A hegesztőkocsit kizárólag sík talajon használja.
- A hegesztőkocsi használata előtt győződjön meg arról, hogy az stabilan áll.
- Minden használat előtt ellenőrizze a hegesztőkocsi sérüléseit vagy elhasználódását. Rendszeresen ellenőrizze az összes csavarkötés szorosságát!
- Soha ne lépje túl a hegesztőkocsi maximális teherbírását.
- Ne szállítson személyeket a hegesztőkocsival.

## ● A hegesztőkocsi összeszerelése

1. Először rögzítse a két kereket **[1]** a tengelyen **[2]** az alátétek (nagy) segítségével **[18]** az alaplemezen **[4]**. Helyezzen három (nagy méretű) alátétet **[18]** a kerék belső oldalára és egyet a külső oldalára. Ekkor rögzítse a kerekeket **[1]** a sasszeggel **[5]** a tengelyen **[2]**. Egy fogó használatával hajlítsa vissza a sasszeg **[5]** végeit. (lásd az 'A' ábrán)
2. Végezetül a 'K' ábrán látható módon szerelje fel a két utánfutó görgőt **[6]** az alaplemezre **[4]**, ennek során kívülről befelé csatlakoztassa egymáshoz a csavarokat **[7]**, a rugós gyűrűket **[16]**, az alátéteket **[3]** és az anyákat **[17]**.

**⚠ ÚTMUTATÁS:** A csavarokat a fejükkel kifelé kell betekerni a fémlemez / fémváz furataiba.

3. Csatlakoztassa a kitémasztókat **[9]** a tartófogantyúhoz **[8]**. Ehhez használja a csavarokat (hosszú) **[11]**.
4. Ekkor rögzítse a tartófogantyút **[8]** a fedőlemezen **[10]**, a két erre a célra való csavarral **[7]**. (Lásd a 'C' ábrán)
5. Ekkor a két oldalsó alkatrészt **[12]** és a tartófogantyú **[8]** kitémasztóit **[9]** csatlakoztassa egymáshoz a csavarokkal **[7]** a fedőlemezen **[10]**. (Lásd a 'D' ábrán)
6. Majd szerelje fel a hátlapot **[13]** az alaplemezre **[4]**. Ehhez használja a csavarokat **[7]**.

(lásd az 'E' ábrán)

7. Ezt követően rögzítse a két keresztmervítőt **14** a hátlaphoz **13**. Ehhez szintén ugyan azokat a csavarokat **7** használja mint korábban. (Lásd az 'F' ábrán)
8. A két oldalsó alkatrészt **12** a csavarokkal **7** szerelje fel az alaplemezre **4**. (Lásd a 'G' ábrán) Ekkor a két oldalsó alkatrészt **12** és a keresztmervítőt **14** csatlakoztassa egymáshoz a csavarokkal **7**. (lásd a 'H' ábrán)
9. Majd csatlakoztassa egymáshoz a hátlapot **13** és a fedőlemezt **10**. Ehhez használja a csavarokat **7**. (lásd az 'I' ábrán)
10. Ekkor illessze bele a két láncot **15** a hátlap **13** erre a célra kialakított nyílásaiba. (lásd a 'J' ábrán) A hegesztőpalack (nincs mellékelve) ekkor rögzíthető a két láncsal **15**.
11. Az L ábrán látható módon illessze a burkolatokat **19** a hegesztőkocsi sarkaihoz. Ezzel a módszerrel fedje le az M ábrán bekarikázott területeket.
12. Helyezze rá a hegesztőkészüléket / plazmavágót (nincs mellékelve) az alaplemezre **4** és a tartozékok tárolására kialakított fedőlemezt **10**.

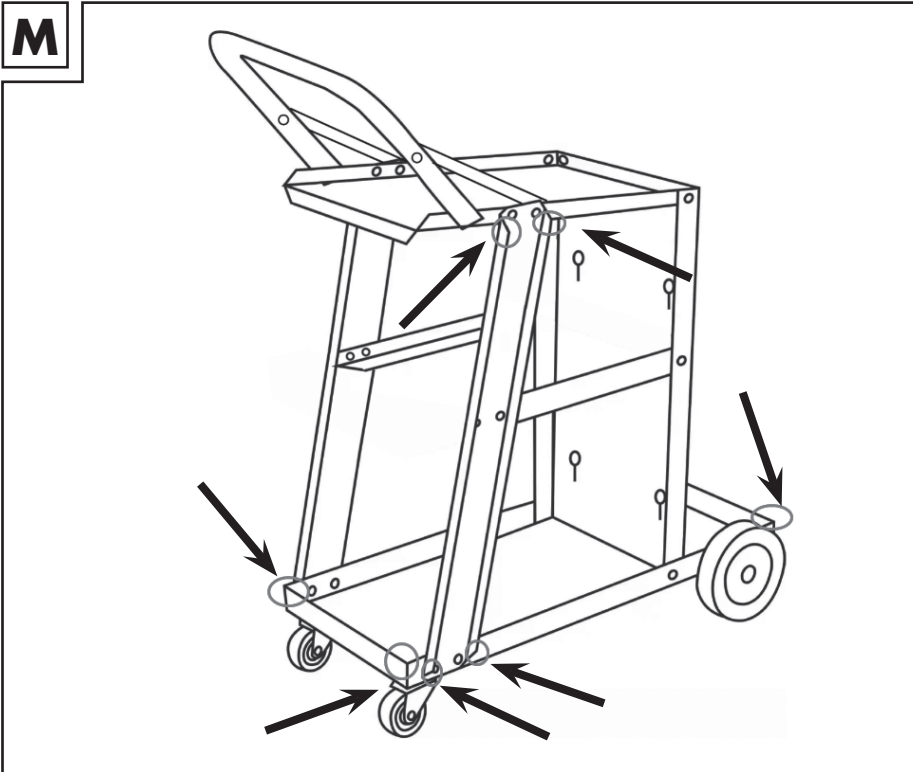



Az alábbi QR-kód alatt található videó részletesen bemutatja a hegesztőkocsi összeszerelésének helyes eljárás módját.

Ezt a videót a következő címen is megtalálhatja:

<https://cmc-creative.de/training/>.

## ● Tisztítás

A termék tisztítását puha, benedvesített kendővel végezze. Ne használjon agresszív vagy súroló hatású tisztítószereket.

## ● Tárolás

Tartsa a készüléket száraz helyen, gyermekektől távol.

## ● Környezetvédelemmel és ártalmatlanítással kapcsolatos tudnivalók



A berendezést, a tartozékait és csomagolását környezetbarát újrahasznosítási módon kell elvégezni.



Tartsa be a csomagolóanyagokon található címkéket, és szükség esetén külön gyűjtse ezeket. A csomagolóanyagokat az alábbi jelentésű rövidítésekkel (a) és számokkal (b) jelölték: 1–7: Műanyagok, 20–22: Papír és kartonpapír, 80–98: Kompozit anyagok.

## ● Szerviz



### Útmutatás:

A [www.lidl-service.com](http://www.lidl-service.com) címen a jelen útmutatót és számos további kézikönyvet, termékvideót és szoftvert is letölthet.

A QR-kód beolvasásával automatikusan a Lidl szerviz oldalára ([www.lidl-service.com](http://www.lidl-service.com)) lép és itt az (IAN) 388408 cikkszám megadásával megnyithatja a kezelési útmutatóját.





**Így léphet kapcsolatba velünk:**

**HU**

Név: GTX Service Magyarország  
E-Mail: [service.hungary@gtxservice.com](mailto:service.hungary@gtxservice.com)  
Telefon: +36 1 445 0902  
Székhely: Németország

**IAN 388408\_2107**

Kérjük, vegye figyelembe, hogy a következő cím nem a szerviz címe. Kérjük, először a fent megnevezett szervizzel lépjen kapcsolatba.

**Cím:**

**C. M. C. GmbH**





Katharina-Loth-Str. 15  
DE-66386 St. Ingbert  
NÉMETORSZÁG

**Cserealkatrészek rendelése:**

[www.ersatzteile.cmc-creative.de](http://www.ersatzteile.cmc-creative.de)

<b>Tabela uporabljenih piktogramov</b> .....	83
<b>Uvod</b> .....	83
<b>Predvidena uporaba</b> .....	83
<b>Obseg dobave</b> .....	84
<b>Opis delov</b> .....	84
<b>Tehnični podatki</b> .....	84
<b>Varnostna navodila</b> .....	85
<b>Montaža varilnega vozička</b> .....	85
<b>Čiščenje</b> .....	87
<b>Shranjevanje</b> .....	87
<b>Navodila za varovanje okolja in odstranjevanje med odpadke</b> .....	87
<b>Servis</b> .....	87

## Tabela uporabljenih piktogramov

	Pred uporabo pozorno in v celoti preberite navodila za uporabo tega izdelka.
	Embalazo in napravo odstranite na okolju prijazen način!
	Embalazo in napravo odstranite na okolju prijazen način!
	Pomemben napotek!

## Varilni voziček PSW 40 A1

### ● Uvod



Čestitamo! Odločili ste se za kakovosten izdelek. Navodila za uporabo so sestavni del tega izdelka. Vsebujejo pomembne napotke glede varnosti, uporabe in odlaganja med odpadke. Pred uporabo izdelka se seznanite z vsemi navodili za upravljanje in varnostnimi navodili. Izdelek uporabljajte samo, kot je opisano, in za navedena področja uporabe. Navodila za uporabo skrbno shranite in jih pri predaji izdelka tretji osebi priložite izdelku skupaj z vsemi dokumenti.

Zagon tega izdelka sme izvesti samo usposobljena oseba.

Vsaka uporaba, ki odstopa od predvidene, je prepovedana in morebiti nevarna. Za škodo, ki nastane zaradi neupoštevanja navodil ali napačne uporabe, proizvajalec ne odgovarja.

Naprava ni namenjena komercialni uporabi.

### ZAGOTOVITE, DA OTROCI NIMAJO DOSTOPA DO IZDELKA!

### ● Predvidena uporaba

Varilni voziček PSW 40 A1 se uporablja za postavitve in transport enega varilnega aparata, do 1 plinske jeklenke in pribora.

## ● Obseg dobave

2	kolesi	2	opornika
1	os	1	pokrivna plošča
31	podložk + nadomestne podložke	2	vijaka (dolga)
1	osnovna plošča	2	stranska dela
2	zatiča	1	hrbтна plošča
2	vrtljivi kolesci	2	prečna opornika
29	vijakov + nadomestni vijaki	2	verigi
1	držalo	31	vzmetnih obročev + nadomestni vzmetni obroči
		31	matic + nadomestne matice

## ● Opis delov

**!** **NAPOTEK:** Takoj po razpakiranju preverite obseg dobave glede celovitosti ter brezhibnega stanja varilnega vozička. Naprave ne uporabljajte, če je okvarjena.

1	Kolesa	11	Vijaki (dolgi)
2	Os	12	Stranski deli
3	Podložke	13	Hrbтна plošča
4	Osnovna plošča	14	Prečni oporniki
5	Zatiči	15	Verige
6	Vrtljivo kolecse	16	Vzmetni obroč
7	Vijaki	17	Matica
8	Držalo	18	Podložke (velike)
9	Oporniki	19	Pokrov
10	Pokrivna plošča		

## ● Tehnični podatki

Dolžina:	72 cm	debelina materiala:	0,8 mm
Širina:	38,5 cm	Največja obremenitev:	40 kg
Višina:	85,5 cm	Največ:	1 x 20 l plinska jeklenka
Teža:	7,6 kg		

Pri nadaljnjem razvoju lahko pride do nenapovedanih tehničnih sprememb in sprememb videza. Vse mere, navodila in informacije v teh navodilih za uporabo so zato brez garancije. Zato na podlagi navodil za uporabo ni mogoče uveljavljati pravnih zahtevkov.

## ● Varnostna navodila

Pred uporabo v celoti preberite navodila za uporabo varilnega vozička PSW 40 A1, navodila za uporabo varilnega aparata in vse podatke o uporabljenih plinskih jeklenkah.

Nujno upoštevajte varnostna navodila za vaš varilni aparat in plinske jeklenke!

Pred vsako uporabo preverite varilni voziček. Poškodovanih komponent ne uporabljajte.

- Ozemljitvene objemke nikoli ne pritrdite na varilni voziček.
- Varilnega vozička ne uporabljajte kot podlago pri varjenju.
- Postavite varilni voziček na ravno površino.
- Varilni voziček uporabljajte samo na ravni podlagi.
- Pred uporabo varilnega vozička se prepričajte, da je stabilen.
- Pred vsako uporabo preverite, ali je varilni voziček poškodovan ali obrabljen. Redno preverjajte, da so vsi vijaki spoji tesni!
- Nikoli ne prekoračite največje obremenitve varilnega vozička.
- Z varilnim vozičkom ni dovoljeno prevažati oseb.

## ● Montaža varilnega vozička

1. Najprej pritrdite obe kolesi **1** na os **2** s pomočjo podložk (velikih) **18** na osnovni plošči **4**. V ta namen namestite tri podložke (velike) **18** na notranjo stran kolesa in eno na zunanjo stran. Zdaj kolesi pritrdite **1** z zatičem **5** na os **2**. Konce vsakega zatiča **5** upognite s kleščami. (glejte sliko A)
2. Nato oba vrtljiva kolesca pritrdite **6** na osnovno ploščo **4** tako, da povežete (kot prikazano na sliki K) vijake **7**, vzmetne obroče **16**, podložke **3** in matice **17** od zunaj navznoter.

**!** **NAPOTEK:** Vijaki so nameščeni z glavo navzven skozi luknje v kovinskih ploščah/okvirjih.

3. Povežite opornike **9** z držalom **8**. V ta namen uporabite vijake (dolge) **11**.
4. Zdaj pritrdite držalo **8** na pokrovno ploščo tako **10**, da namestite oba v ta namen priložena **7** vijaka. (glejte sliko C).
5. Zdaj oba stranska dela **12** ter opornike **9** držala **8** povežite s pomočjo vijakov **7** na pokrovni plošči **10**. (glejte sliko D).
6. Zdaj namestite hrbtno ploščo **13** na osnovno ploščo **4**. V ta namen uporabite vijake **7**. (glejte sliko E)
7. Nato oba prečna opornika **14** pritrdite na hrbtno ploščo **13**. Uporabite iste vijake kot prej.

- [7] (glejte sliko F).
8. Stranske dele [12] z vijaki [7] namestite na osnovno ploščo. [4] (glejte sliko G) Zdaj stranske dele [12] in prečne opornike [14] povežite s pomočjo vijakov [7]. (glejte sliko H)
  9. Nato hrbtno ploščo [13] in pokrivno ploščo [10] med seboj povežite. V ta namen uporabite vijake [7]. (glejte sliko I)
  10. Zdaj vstavite konca obeh verig [15] v za to namenjene odprtine na hrbtni plošči [13]. (glejte sliko J). Varilno jeklenko (ni priložena) lahko zdaj pritrdite z obema verigama [15].
  11. Zdaj namestite pokrove [19] na vogale varilnega vozička, kot je prikazano na sliki L. Na ta način pokrijte območja, obkrožena na sliki M.
  12. Postavite vašo varilno napravo/plazemski rezalnik (ni priložen) na osnovno ploščo [4]. Priložena pokrivna plošča [10] služi kot odlagalna površina za vašo dodatno opremo.

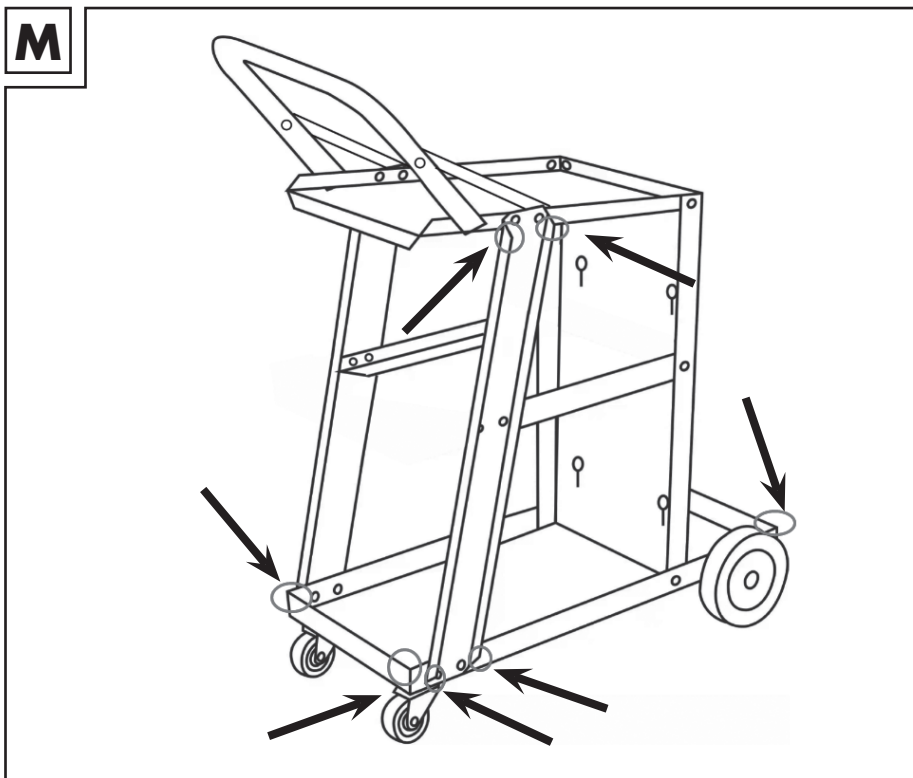

Pravilen postopek montaže varilnega vozička je podrobno prikazan tudi v videu, ki ga najdete s pomočjo QR kode.  
Ta videoposnetek najdete tudi na strani <https://cmc-creative.de/training/>.

## ● Čiščenje

Izdelek čistite z mehko in vlažno krpo. Ne uporabljajte agresivnih ali abrazivnih čistil.

## ● Shranjevanje

Napravo hranite na suhem in zunaj dosega otrok.

## ● Navodila za varovanje okolja in odstranjevanje med odpadke



Napravo, pripomočke in embalažo odvrzite na okolju prijazen način na mesto za recikliranje odpadkov.



Upoštevajte oznako na embalaži in jo po potrebi odložite ločeno. Embalažni materiali so označeni s kraticami (a) in števkami (b), ki imajo naslednji pomen: 1–7: umetne snovi, 20–22: papir in karton, 80–98: kompozitni materiali.

## ● Servis



### Napotek:

Ta in številne druge priročnike, video posnetke izdelkov in programsko opremo lahko prenesete s spletnega mesta [www.lidl-service.com](http://www.lidl-service.com).

Koda QR vam omogoča neposredni dostop do strani Storitve Lidl ([www.lidl-service.com](http://www.lidl-service.com)), z vnosom številke (IAN) 388408 pa si lahko odprete navodila za uporabo.



## Stik z nami:

SI

Ime: C.M.C. Creative Marketing & Consulting GmbH  
Servis in informacije Media-Impeks d.o.o

Spletna stran: [www.cmc-creative.de](http://www.cmc-creative.de)  
E-pošta: [service.si@cmc-creative.de](mailto:service.si@cmc-creative.de)  
Telefon: 00386 2 796 3511  
Sedež: Nemčija

**IAN 388408\_2107**

Upoštevajte, da spodnji naslov ni naslov servisa. Najprej stopite v stik z zgoraj navedenim servisom.

**Naslov:**

**C. M. C. GmbH**

Katharina-Loth-Str. 15

DE-66386 St. Ingbert

NEMČIJA

**Naročanje rezervnih delov:**

[www.ersatzteile.cmc-creative.de](http://www.ersatzteile.cmc-creative.de)



**C.M.C. GmbH**

Katharina-Loth-Str. 15  
DE-66386 St. Ingbert  
GERMANY

Last Information Update · Stand der Informationen ·  
Dernière mise à jour · Stand van de informatie ·  
Poslední aktualizace informací · Stan na ·  
Posledná aktualizácia informácií · Última actualización ·  
Tilstand af information · Versione delle informazioni ·  
Információk státusza · Stanje informacij; 12/2021  
Ident.-No.: PSW40A1122021-OS



IAN 388408\_2107

8 A symbol consisting of the number 8 followed by three horizontal bars of varying lengths, resembling a barcode or a specific identification mark.