



## WALL CHASER / MAUERNUTFRÄSE / RAINUREUSE PMNF 1500 B2

GB / IE

### WALL CHASER

Translation of the original instructions

FR / BE

### RAINUREUSE

Traduction des instructions d'origine

CZ

### DRÁŽKOVACÍ FRÉZA DO ZDIVA

Preklad originálního provozního návodu

SK

### DRÁŽKOVACIA FRÉZA DO MURIVA

Preklad originálneho návodu na obsluhu

DK

### MURRILLEFRÆSER

Oversættelse af den originale driftsvejledning

HU

### FALHORONYMARÓ

Az originál használati utasítás fordítása

DE / AT / CH

### MAUERNUTFRÄSE

Originalbetriebsanleitung

NL / BE

### MUURGROEFFREES

Vertaling van de originele gebruiksaanwijzing

PL

### FREZARKA DO ROWKÓW

Tłumaczenie oryginalnej instrukcji obsługi

ES

### ROZADORA

Traducción del manual de instrucciones original

IT

### FRESATRICE PER SCANALATURE

Traduzione delle istruzioni d'uso originali

IAN 465640\_2404

DE / FR / BE / NL  
CZ / PL / SK

**GB / IE**

Before reading, unfold both pages containing illustrations and familiarise yourself with all functions of the device.

**DE / AT / CH**

Klappen Sie vor dem Lesen die beiden Seiten mit den Abbildungen aus und machen Sie sich anschließend mit allen Funktionen des Gerätes vertraut.

**FR / BE**

Avant de lire le mode d'emploi, ouvrez les deux pages contenant les illustrations et familiarisez-vous ensuite avec toutes les fonctions de l'appareil.

**NL / BE**

Vouw vóór het lezen de beide pagina's met de afbeeldingen open en maak u vertrouwd met alle functies van het apparaat.

**CZ**

Před čtením si odklopte obě dvě strany s obrázky a potom se seznamte se všemi funkcemi přístroje.

**PL**

Przed przeczytaniem proszę rozłożyć obie strony z ilustracjami, a następnie proszę zapoznać się z wszystkimi funkcjami urządzenia.

**SK**

Pred čítaním si odklopte obidve strany s obrázkami a potom sa oboznámte so všetkými funkciami prístroja.

**ES**

Antes de empezar a leer abra las dos páginas que contienen las imágenes y, en seguida, familiarícese con todas las funciones del dispositivo.

**DK**

Før du læser, vend begge siderne med billeder frem og bliv bekendt med alle apparatets funktioner.

**IT**

Prima di leggere aprire le due pagine con le immagini e prendere confidenza con le diverse funzioni dell'apparecchio.

**HU**

Olvasás előtt kattintson az ábrákat tartalmazó mindkét oldalra és végezetül ismerje meg a készülék mindegyik funkcióját.

GB/IE	Translation of the original instructions	Page	1
DE/AT/CH	Originalbetriebsanleitung	Seite	15
FR/BE	Traduction des instructions d'origine	Page	31
NL/BE	Vertaling van de originele gebruiksaanwijzing	Pagina	49
CZ	Překlad originálního provozního návodu	Strana	63
PL	Tłumaczenie oryginalnej instrukcji obsługi	Strona	77
SK	Preklad originálneho návodu na obsluhu	Strana	93
ES	Traducción del manual de instrucciones original	Página	107
DK	Oversættelse af den originale driftsvejledning	Side	123
IT	Traduzione delle istruzioni d'uso originali	Pagina	137
HU	Az originál használati utasítás fordítása	Oldal	151

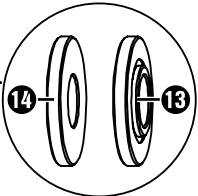
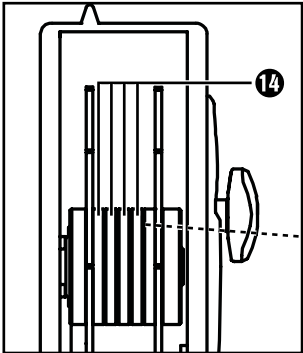
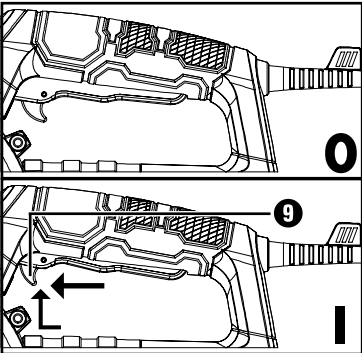
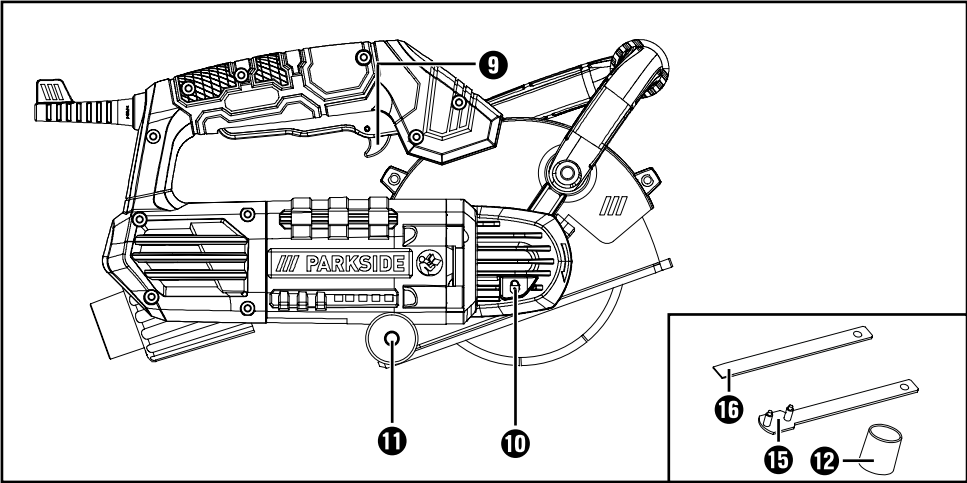
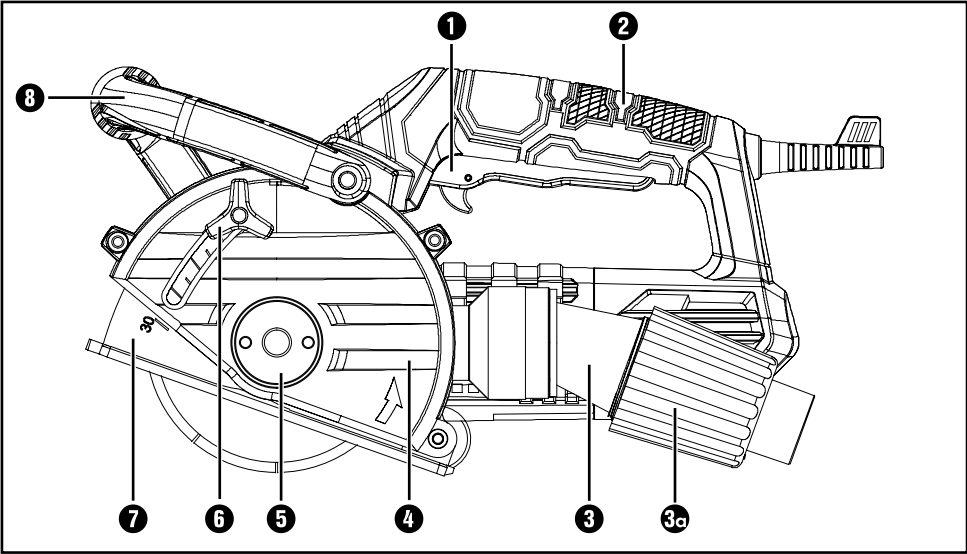

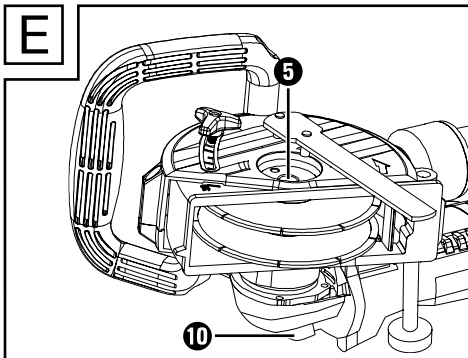
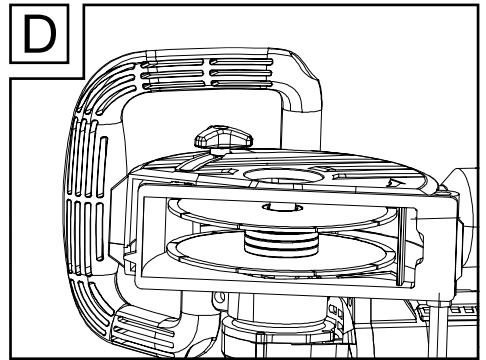
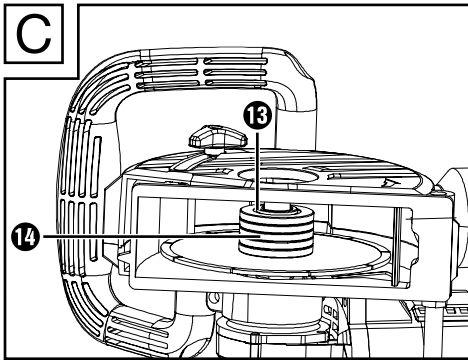
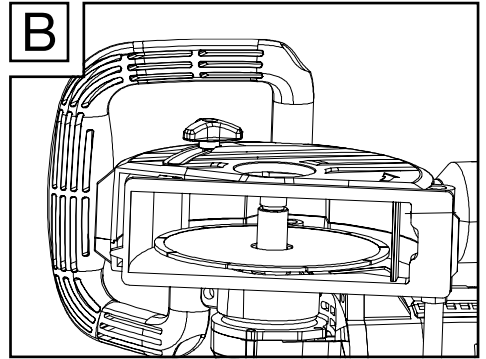
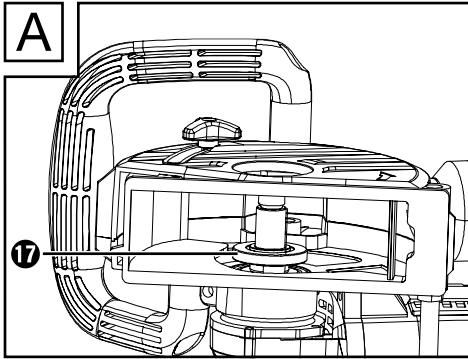
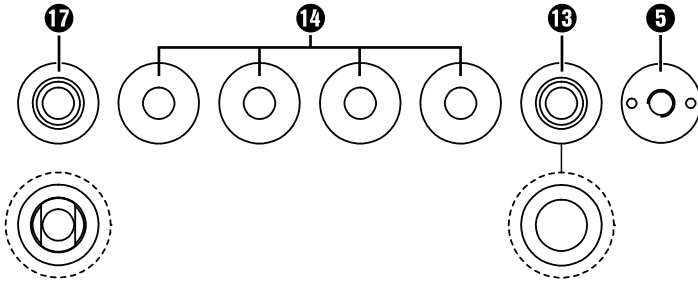

F

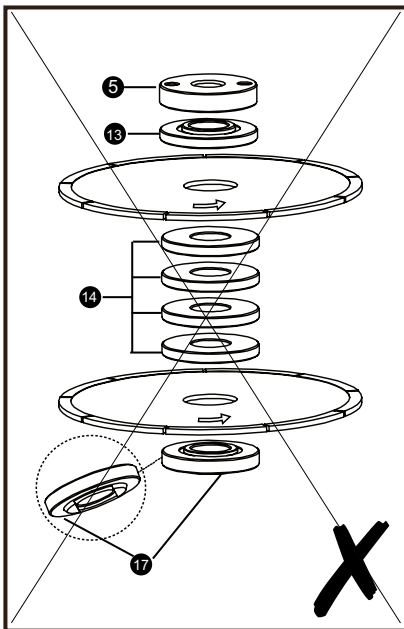
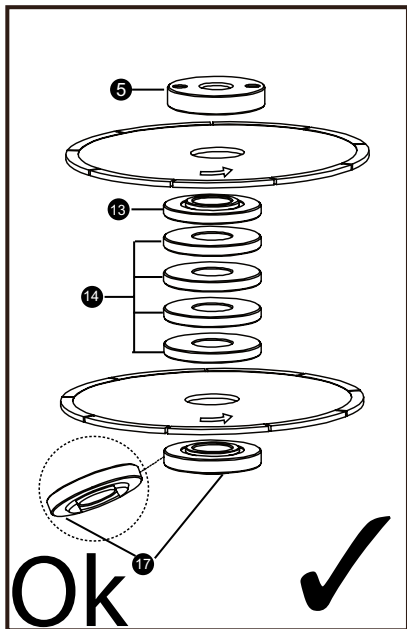

G

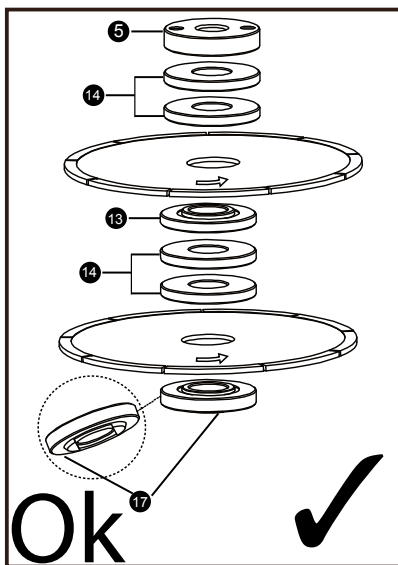

# Contents

<b>Introduction</b> .....	<b>2</b>
Intended use .....	2
Features .....	2
Package contents .....	2
Technical data .....	2
<b>General Power Tool Safety Warnings</b> .....	<b>3</b>
1. Work area safety .....	3
2. Electrical safety .....	3
3. Personal safety .....	4
4. Power tool use and care .....	4
5. Service .....	5
Safety instructions for abrasive cutting appliances .....	5
Further safety instructions for abrasive cutting applications .....	6
Supplementary notes .....	7
Original accessories/auxiliary equipment .....	7
<b>Before use</b> .....	<b>8</b>
Setting the cut width of the diamond cutting discs .....	8
Replacing the diamond cutting discs (see Figures A - F) .....	8
Setting the groove depth .....	9
Attaching the dust extraction adapter .....	9
<b>Operation</b> .....	<b>9</b>
Switching on and off .....	9
Handling the wall grinder .....	9
<b>Maintenance and cleaning</b> .....	<b>10</b>
<b>Disposal</b> .....	<b>10</b>
<b>Kompernass Handels GmbH warranty</b> .....	<b>11</b>
<b>Service</b> .....	<b>12</b>
<b>Importer</b> .....	<b>12</b>
<b>Translation of the original Conformity Declaration</b> .....	<b>13</b>

## Introduction



Congratulations on the purchase of your new appliance. You have selected a high-quality product. The operating instructions are part of this product. They contain important information on safety, usage and disposal. Before using the product, familiarise yourself with all handling and safety guidelines. Use the product only as described and for the range of applications specified. Please also pass these operating instructions on to any future owner.

### Intended use

The wall grinder (standard nomenclature: abrasive cutting appliance), hereinafter referred to as the appliance, is designed for making cuts or slits (without the use of water) in firmly supported and primarily mineral materials such as concrete or masonry, using the guide carriage and in combination with an approved industrial dust extractor. Any other usage of or modification to the appliance is deemed to be improper and carries the risk of serious personal injury. Not for commercial use.

### Features

- 1 ON/OFF switch
- 2 Handle
- 3 Dust extraction adapter
- 3a Union nut
- 4 Blade guard
- 5 Locking flange (with thread)
- 6 Locking screw for the depth stop
- 7 Depth stop
- 8 Additional handle
- 9 Safety lock-out
- 10 Spindle lock
- 11 Roller
- 12 Reducer
- 13 Flange
- 14 Blotters
- 15 Face spanner

- 16 Hand chisel
- 17 Backing flange

### Package contents

- 1 wall chaser
- 2 cutting discs (pre-fitted)
- 1 face spanner
- 1 dust extraction adapter (pre-fitted)
- 1 reducer (for use with the dust extraction adapter and a dust extractor hose of  $\varnothing$  32 mm)
- 1 hand chisel
- 1 operating manual

### Technical data

Input voltage:	230V ~ 50Hz (alternating current)
Power consumption:	1500 W
Rated speed:	n 9000 rpm
Disc sizes $\varnothing$ :	125 mm
Central fixing bore:	22.23 mm
Groove depth:	0–30 mm
Groove widths:	min. 8 mm to max. 26mm
Thread:	M14
Protection class:	II/□ (double insulation)

### Noise and vibration data:

The noise and vibration values have been determined in accordance with EN 60745.

Sound pressure level  $L_{pA}$ : 96.71 dB

Uncertainty  $K_{pA}$ : 3 dB

Sound power level  $L_{WA}$ : 107.71 dB

Uncertainty  $K_{WA}$ : 3 dB

Total vibration values (vector total of three directions) determined in accordance with EN 60745.

Details of vibration values (when cutting off a concrete plate):

Main handle:  $a_h = 6.137 \text{ m/s}^2$

Uncertainty  $K = 1.5 \text{ m/s}^2$

Auxiliary handle:  $a_h = 3.749 \text{ m/s}^2$

Uncertainty  $K = 1.5 \text{ m/s}^2$

**NOTE**

- ▶ The vibration level specified in these instructions has been measured in accordance with a standardised measuring procedure specified in EN 60745 and can be used to make equipment comparisons. The specified vibration emission value can also be used to make an initial exposure estimate.

**⚠ WARNING!**

- ▶ The vibration level varies in accordance with the use of the power tool and may be higher than the value specified in these instructions in some cases. There is a risk of underestimation of the vibration load if the power tool is used regularly in this manner. Try to keep the vibration loads as low as possible. Measures to reduce the vibration load are, e.g. wearing gloves and limiting the working time. Wherein all states of operation must be included (e.g. times when the power tool is switched off and times where the power tool is switched on but running without load).



**General Power Tool Safety Warnings**

**⚠ WARNING!**

- ▶ Read all safety warnings and all instructions. Failure to follow the warnings and instructions may result in electric shock, fire and/or serious injury.

Save all warnings and instructions for future reference.

The term "power tool" in the warnings refers to your mains-operated (corded) power tool or battery-operated (cordless) power tool.

**1. Work area safety**

- a) **Keep work area clean and well lit.** Cluttered or dark areas invite accidents.
- b) **Do not operate power tools in explosive atmospheres, such as in the presence of flammable liquids, gases or dust.** Power tools create sparks which may ignite the dust or fumes.
- c) **Keep children and bystanders away while operating a power tool.** Distractions can cause you to lose control.

**2. Electrical safety**

- a) **Power tool plugs must match the outlet. Never modify the plug in any way. Do not use any adapter plugs with earthed (grounded) power tools.** Unmodified plugs and matching outlets will reduce risk of electric shock.
- b) **Avoid body contact with earthed or grounded surfaces, such as pipes, radiators, cookers and refrigerators.** There is an increased risk of electric shock if your body is earthed or grounded.
- c) **Do not expose power tools to rain or wet conditions.** Water entering a power tool will increase the risk of electric shock.
- d) **Do not abuse the cord. Never use the cord for carrying, pulling or unplugging the power tool. Keep cord away from heat, oil, sharp edges or moving parts.** Damaged or entangled cords increase the risk of electric shock.
- e) **When operating a power tool outdoors, use an extension cord suitable for outdoor use.** Use of a cord suitable for outdoor use reduces the risk of electric shock.
- f) **If operating a power tool in a damp location is unavoidable, use a residual current device (RCD) protected supply.** Use of an RCD reduces the risk of electric shock.



## 3. Personal safety

- a) **Stay alert, watch what you are doing and use common sense when operating a power tool. Do not use a power tool while you are tired or under the influence of drugs, alcohol or medication.** A moment of inattention while operating power tools may result in serious personal injury.
- b) **Use personal protective equipment.** Always wear eye protection. Protective equipment such as dust mask, non-skid safety shoes, hard hat, or hearing protection used for appropriate conditions will reduce personal injuries.
- c) **Prevent unintentional starting. Ensure the switch is in the off-position before connecting to power source and/or battery pack, picking up or carrying the tool.** Carrying power tools with your finger on the switch or energising power tools that have the switch on invites accidents.
- d) **Remove any adjusting key or wrench before turning the power tool on.** A wrench or a key left attached to a rotating part of the power tool may result in personal injury.
- e) **Do not overreach. Keep proper footing and balance at all times.** This enables better control of the power tool in unexpected situations.
- f) **Dress properly. Do not wear loose clothing or jewellery. Keep your hair, clothing and gloves away from moving parts.** Loose clothes, jewellery or long hair can be caught in moving parts.
- g) **If devices are provided for the connection of dust extraction and collection facilities, ensure these are connected and properly used.** Use of dust collection can reduce dust-related hazards.

## 4. Power tool use and care

- a) **Do not force the power tool. Use the correct power tool for your application.** The correct power tool will do the job better and safer at the rate for which it was designed.
- b) **Do not use the power tool if the switch does not turn it on and off.** Any power tool that cannot be controlled with the switch is dangerous and must be repaired.
- c) **Disconnect the plug from the power source and/or the battery pack from the power tool before making any adjustments, changing accessories, or storing power tools.** Such preventive safety measures reduce the risk of starting the power tool accidentally.
- d) **Store idle power tools out of the reach of children and do not allow persons unfamiliar with the power tool or these instructions to operate the power tool.** Power tools are dangerous in the hands of untrained users.
- e) **Maintain power tools. Check for misalignment or binding of moving parts, breakage of parts and any other condition that may affect the power tool's operation. If damaged, have the power tool repaired before use.** Many accidents are caused by poorly maintained power tools.
- f) **Keep cutting tools sharp and clean.** Properly maintained cutting tools with sharp cutting edges are less likely to bind and are easier to control.
- g) **Use the power tool, accessories and tool bits etc. in accordance with these instructions, taking into account the working conditions and the work to be performed.** Use of the power tool for operations different from those intended could result in a hazardous situation.

## 5. Service

- a) **Have your power tool serviced by a qualified repair person using only identical replacement parts.** This will ensure that the safety of the power tool is maintained.

### Safety instructions for abrasive cutting appliances

- a) **The blade guard, which is a part of the power tool, must be attached securely and set in a way that ensures maximum safety, i.e. the smallest possible amount of the grinding tool is exposed to the operator.** Ensure that you and anyone else in the vicinity remain outside of the range of the rotating grinding disc. The blade guard is designed to protect the operator from fragments and accidental contact with the grinding tool.
- b) **Use only diamond-coated cutting discs for your power tool.** Just because you can attach the accessories to your power tool, does not ensure they are safe to use.
- c) **The maximum speed of the accessory tool used must be at least as high as the maximum speed specified for the power tool.** Accessories which rotate faster than the maximum permissible rate can break and throw pieces into the air.
- d) **Grinding tools should only be used for the recommended applications. For example: Never grind with the side surface of a cutting disc.** Cutting discs are designed to remove material with the edge of the disc. Any lateral application of force on these grinding tools can lead to breakage.
- e) **Always use an undamaged clamping flange of the correct size and shape for the selected grinding disc.** Suitable flanges support the grinding disc and reduce the risk of disc breakage.
- f) **The external diameter and thickness of the accessory tool used must comply with the dimensions of your power tool.** Incorrectly dimensioned accessory tools cannot be sufficiently shielded or controlled.
- g) **Grinding discs and flanges must fit precisely onto the grinding spindle of your power tool.** Accessory tools which do not fit precisely on the grinding spindle of the power tool will rotate unevenly, vibrate severely and can lead to a loss of control.
- h) **Do not use damaged grinding discs.** Check the grinding discs before each use for chips and cracks. If the power tool or grinding disc is dropped, check to see if it either are damaged, or use an undamaged grinding disc. After checking and inserting the grinding disc, ensure that you and any other people in the vicinity remain outside of the range of the rotating grinding disc, and allow the tool to rotate at maximum speed for one minute. Damaged grinding discs usually break during this test period.
- i) **Wear personal protective equipment.** Depending on the application, ensure that you use full face protection, eye protection or goggles. If required, use a dust mask, ear protectors, protective gloves or special apron to protect you from grindings and material particles. Eyes should be protected from flying debris that may be generated during certain applications. Dust or filter masks must filter any dust created by the application. If you are exposed to loud noise for any length of time, you can suffer a hearing loss.

- j) **Ensure that other people remain at a safe distance to your workspace. Anyone who enters the workspace must wear personal protective equipment.** Fragments of the workpiece or broken accessory tools can fly off and cause injury – even outside the immediate working area.
- k) **Hold power tool by the insulated gripping surfaces, when performing an operation where the accessory tool may contact hidden wiring or its own cord.** Contact with a "live" wire may make exposed metal parts of the power tool "live" and could give the operator an electric shock.
- l) **Keep the power cord away from any rotating accessories.** If you lose control of the appliance, the cord may get cut or caught and your hand or arm could get caught in the rotating accessory tool.
- m) **Never put the power tool down until the accessory tool has come to a complete standstill.** The rotating accessory tool could come into contact with the surface and cause you to lose control of the power tool.
- n) **Do not leave the power tool running whilst carrying it.** Accidental contact between your clothing and the rotating accessory tool could cause your clothing to get caught and the accessory tool to penetrate a part of your body.
- o) **Clean the ventilation slits of your power tool regularly.** The engine fan draws dust into the housing and a strong accumulation of metal dust can cause electrical hazards.
- p) **Do not use the power tool in the vicinity of flammable materials.** Sparks can ignite such materials.
- q) **Do not use any accessory tools which require liquid coolant.** The use of water or other liquid coolants may lead to electric shock.

## Further safety instructions for abrasive cutting applications

### Kickback and corresponding safety instructions

- Kickback is a sudden reaction caused when a rotating grinding disc catches or jams. Catching or jamming causes the rotating accessory tool to stop abruptly. If this happens, an uncontrolled power tool turns rapidly against the direction of rotation of the accessory tool caught in the blockage.
- If, for example, a grinding disc catches or jams, the edge of the grinding disc that is projecting into the workpiece can get caught and break off the grinding disc or cause a kickback. The grinding disc can then fly in the direction of the operator or away from him, depending on the direction of rotation of the disc at the blockage. This can also break grinding discs.

A kickback is caused by incorrect use or misuse of the power tool. This can be avoided by taking proper precautions as given below.

- a) **Hold the power tool firmly in both hands and position your arms so they can absorb the force of a kickback. Always use the additional handle, if available, so you have the maximum control over the kickback force or reaction torques at full speed.** By taking adequate precautions, the operator can stay in control of the kickback and reaction torques.
- b) **Never hold your hand close to a rotating accessory tool.** The accessory tool could hit your hand in the case of a kickback.
- c) **Avoid the area in front of and behind the rotating cutting disc.** The kickback will force the power tool in the opposite direction to the direction of rotation of the grinding disc at the blockage.

- d) Take special care when working around corners, sharp edges, etc. **Avoid allowing the accessory tool to bounce back from the workpiece or jam.** The rotating accessory tool is more likely to jam in corners or sharp edges or if it bounces. This can cause a loss of control or kickback.
- e) **Do not use a toothed or chain saw blade or segmented diamond-coated disc with more than 10 mm wide slits.** Such accessory tools cause a kickback or loss of control over the power tool.
- f) **Avoid cutting disc jams or excessive contact pressure. Do not make any excessively deep cuts.** Overloading the cutting disc increases the stress and likelihood of tilting or jamming and thus the possibility of kickback or breakage of the grinding tool.
- g) **If the cutting disc jams or you stop working, switch the tool off and hold it steady until the disc has completely stopped turning. Never attempt to pull a rotating cutting disc out of a cut.** This could lead to kickback. Identify and remove the cause of the jam.
- h) **Do not switch the power tool back on as long as it is in the workpiece. Allow the cutting disc to reach its full speed before you carefully continue the cut.** Otherwise, the disc may jam, jump out of the workpiece or cause kickback.
- i) **Support panels or large workpieces to reduce the risk of the cutting disc jamming and causing a kickback.** Large workpieces can bend under their own weight. The workpiece must be supported on both sides, namely in the vicinity of the cut and also at the edge.
- j) **Be particularly careful when making "pocket cuts" into existing walls or other obscured areas.** The inserted cutting disc may cut into gas or water pipes, electrical wiring or other objects that can cause kickback.

## Supplementary notes

**Approved cutting disc designs:**  
segmented diamond-coated discs with slits between the segments with a maximum size of 10 mm and a negative cutting angle:  
Disc diameter: 125 mm  
Disc thickness: 2.1 mm



Wear hearing protection!



Wear safety goggles!



Wear safety shoes!



Wear protective gloves!



Wear a dust mask!



Not approved for wet grinding!

## Original accessories/auxiliary equipment

- Only use the accessories and additional equipment that are specified in the operating instructions and are compatible with the appliance.

## Before use

### Setting the cut width of the diamond cutting discs

- ◆ Loosen the locking screw **6**.
- ◆ Push the depth stop **7** upwards.
- ◆ Press the spindle lock **10** and hold it down.
- ◆ Use the face spanner **15** to loosen the locking flange **5**.
- ◆ Remove the locking flange **5**.
- ◆ Set the desired cut width in accordance with the number of blotters **14**. Ensure that the flange **13** is set in place as the top intermediate layer (see fig. F).

#### NOTE

- ▶ There are several spacer washers available for you. Ensure that the groove width is the total of the spacer washers between the diamond cutting discs and the thickness of the cutting discs.
- ▶ Please make sure that the backing flange **17** is fixed well on the shaft. The backing flange **17** must rotate with shaft.
- ▶ Please make sure that diamond disc fixed well on the flanges **13** + **17**.
- ◆ Tighten the locking flange **5** using the face spanner **15**. Press the spindle lock **10** while doing this.

#### NOTE

- ▶ When setting a cut width that is smaller than the maximum cut width, you must use the blotters **14** on the fixing flange side for fixing the cutting discs since the fixing flange cannot fix the discs alone on the spindle due to the thread length (see fig. G).

### Replacing the diamond cutting discs (see Figures A - F)

#### NOTE

- ▶ Replace diamond cutting discs only in pairs.
- ◆ Loosen the locking screw **6**.
- ◆ Push the depth stop **7** upwards.
- ◆ Press the spindle lock **10** and hold it down.
- ◆ Use the face spanner **15** to loosen the locking flange **5**.
- ◆ Take off all removable parts from the spindle.
- ◆ Clean the locking flange **5**, flange **13**, blotters **14** and backing flange **17** thoroughly.
- ◆ Attach the backing flange **17** (see Fig. A).

#### NOTE

- ▶ Make sure that the backing flange **17** is correctly attached by ensuring that it rotates together with the spindle.
- ◆ Attach the first diamond cutting disc (see Fig. B).
- ◆ Set the desired cut width in accordance with the number of blotters **14**. Ensure that the flange **13** is set in place as the top blotter (see Fig. C and F).
- ◆ Attach the second diamond cutting disc (see Fig. D).

#### NOTE

- ▶ Make sure that the cutting discs are correctly attached to the flanges.
- ◆ Tighten the locking flange **5** using the face spanner **15**. Press the spindle lock **10** while doing this (see Fig. E).

## Setting the groove depth

- ◆ Loosen the locking screw **6**.
- ◆ Set the depth stop **7** to the desired depth.
- ◆ Tighten the locking screw **6**.

## Attaching the dust extraction adapter

- ◆ Push the pins of the dust extraction adapter **3** into the recesses on the dust extraction connector.
- ◆ Lock the dust extraction adapter **3** by turning it.
- ◆ Loosen the union nut **3a**.
- ◆ Push the pipe of the extraction device far enough into the opening on the union nut **3a**.
- ◆ Tighten the union nut **3a** fully.

## Operation

### Switching on and off

#### NOTE

- ▶ Always switch the appliance on before making contact with the material, then apply it to the workpiece. The wall grinder is equipped with an electronic smooth start. The motor starts with a delay.

#### Switching the appliance on:

- ◆ Activate the safety lock-out **9** (see fold-out page). Then press the ON/OFF switch **1**.

#### Switching the appliance off:

- ◆ Release the ON/OFF switch **1**.

## Handling the wall grinder

### ⚠ CAUTION!

- ▶ This appliance is designed for dry cutting only!
- ◆ Use a service line detector to check the internal and external walls for concealed power, gas and water supply lines before using the wall chaser.
- ◆ Select the desired groove width.
- ◆ 1.) Position the appliance with the roller **11** against the brick wall.
- ◆ 2.) Now switch the appliance on and plunge it into the masonry until the stop **7** makes contact.
- ◆ 3.) Then mill the groove in the masonry; pay attention to the milling direction. The appliance must always run in reverse rotation. Otherwise the appliance could be pushed out of the cut in an uncontrolled manner.

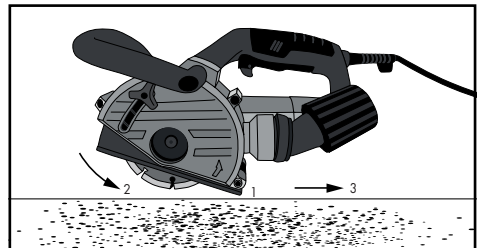

- ◆ At the end of the groove, swivel the appliance out of the groove and only then switch the appliance off.
- ◆ Now break out the resulting bar between the two grooves using the hand chisel **16**.

### ⚠ CAUTION!

- ▶ Materials containing asbestos must not be machined!

## Maintenance and cleaning



**WARNING! RISK OF INJURY!**  
**Switch the appliance off and remove the power plug before commencing any work to the appliance.**

- The appliance must always be kept clean, dry and free from oil or grease.
- Use a soft, dry cloth to clean the housing. Never use petrol, solvents or cleansers which can damage plastic.



**WARNING! If the connecting cable needs to be replaced, this must be carried out by the manufacturer or an authorised representative in order to avoid safety hazards.**

- Grinding tools are to be treated with care and transported carefully. Grinding tools should be stored in such a way that they are not exposed to mechanical damage or harmful environmental influences.
- Never allow liquids to get into the appliance.

### NOTE

- Replacement parts not listed (such as carbon brushes, switch) can be ordered via our service hotline.

## Disposal

Applies only to France:



Points de collecte sur [www.quefairedesdechets.fr](http://www.quefairedesdechets.fr)  
 Privilégiez la réparation ou le don de votre appareil !



The product, its packaging and the operating instructions are recyclable. They are subject to an extended manufacturer responsibility and will be collected separately.



**Do not dispose of power tools in your normal household waste!**

The adjacent symbol of a crossed-out dustbin means that this appliance is subject to Directive 2012/19/EU. This directive states that this appliance may not be disposed of in the normal household waste at the end of its useful life, but must be taken to specially set-up collection locations, recycling depots or disposal companies.

**The disposal is free of charge for the user. Protect the environment and dispose of this appliance properly.**



The packaging materials have been selected for their environmental friendliness and ease of disposal and are therefore recyclable. Dispose of packaging materials that are no longer needed in accordance with applicable local regulations.

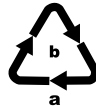

Dispose of the packaging in an environmentally friendly manner. Note the labelling on the packaging and separate the packaging material components for disposal, if necessary. The packaging material is labelled with abbreviations (a) and numbers (b) with the following meanings:  
 1–7: plastics, 20–22: paper and cardboard, 80–98: composites.

Applies only to Spain:



The packaging contains paper and/or cardboard components.



The packaging contains plastic and/or metal components.

## **Kompernass Handels GmbH warranty**

Dear Customer,

This appliance has a 3-year warranty valid from the date of purchase. If included with the product on delivery, the battery packs of the X12V and X20V Team series also come with a 3-year warranty from the date of purchase. If this product has any faults, you, the buyer, have certain statutory rights. Your statutory rights are not restricted in any way by the warranty described below.

### **Warranty conditions**

The warranty period starts on the date of purchase. Please keep your receipt in a safe place. This will be required as proof of purchase.

If any material or manufacturing fault occurs within three years of the date of purchase of the product, we will either repair or replace the product for you or refund the purchase price (at our discretion). This warranty service requires that you present the defective appliance and the proof of purchase (receipt) within the three-year warranty period, along with a brief written description of the fault and of when it occurred.

If the defect is covered by the warranty, your product will either be repaired or replaced by us. The repair or replacement of a product does not signify the beginning of a new warranty period.

### **Warranty period and statutory claims for defects**

The warranty period is not prolonged by repairs effected under the warranty. This also applies to replaced and repaired components. Any damage and defects present at the time of purchase must be reported immediately after unpacking. Repairs carried out after expiry of the warranty period shall be subject to a fee.

### **Scope of the warranty**

This appliance has been manufactured in accordance with strict quality guidelines and inspected meticulously prior to delivery.

The warranty covers material faults or production faults. The warranty does not cover product parts that are subject to normal wear and tear and can therefore be considered wearing parts, such as saw blades, replacement blades, abrasive papers, etc. or for damage to fragile parts, such as switches or parts made of glass.

The warranty does not apply if the product has been damaged, improperly used or improperly maintained. The directions in the operating instructions for the product regarding proper use of the product are to be strictly followed. Uses and actions that are discouraged in the operating instructions or which are warned against must be avoided.

This product is intended solely for private use and not for commercial purposes. The warranty shall be deemed void in cases of misuse or improper handling, use of force and modifications/repairs which have not been carried out by one of our authorised Service centres.

### **The warranty does not apply to**

- Normal reduction of the battery capacity over time
- Commercial use of the product
- Damage to or alteration of the product by the customer
- Non-compliance with safety and maintenance instructions, operating errors
- Damage caused by natural hazards



## Warranty claim procedure

To ensure quick processing of your case, please observe the following instructions:

- Please have the till receipt and the item number (IAN) 465640\_2404 available as proof of purchase.
- You will find the item number on the type plate on the product, an engraving on the product, on the front page of the operating instructions (below left) or on the sticker on the rear or bottom of the product.
- If functional faults or other defects occur, please first contact the service department listed below by telephone or use our contact form, which you can find on [parkside-diy.com](http://parkside-diy.com) in the Service category.
- You can return a defective product to us free of charge to the service address that will be provided to you. Ensure that you enclose the proof of purchase (till receipt) and information about what the defect is and when it occurred.



You can view and download these instructions along with many other manuals at [parkside-diy.com](http://parkside-diy.com). This QR code will take you directly to [parkside-diy.com](http://parkside-diy.com). Select your country and use the search box to search for the operating instructions. Enter the article number (IAN) 465640\_2404 to find the operating instructions for your article.

## ⚠ WARNING!

- Have the power tool repaired by the service centre or a qualified electrician and only using genuine replacement parts. This will ensure that the safety of the appliance is maintained.

## ⚠ WARNING!

- Always ensure that the power plug or the mains cable is replaced only by the manufacturer of the appliance or by an approved customer service provider. This will ensure that the safety of the appliance is maintained.

## NOTE

- ▶ Replacement parts not listed (such as carbon brushes, switches) can be ordered via our service hotline.

## Service

### ⓐ Service Great Britain

Tel.: 0800 404 7657

E-Mail: [kompernass@lidl.co.uk](mailto:kompernass@lidl.co.uk)

### ⓑ Service Ireland

Tel.: 1800 101010

E-Mail: [kompernass@lidl.ie](mailto:kompernass@lidl.ie)

IAN 465640\_2404

## Importer

Please note that the following address is not the service address. Please use the service address provided in the operating instructions.

KOMPERNASS HANDELS GMBH  
BURGSTRASSE 21  
44867 BOCHUM  
GERMANY  
[www.kompernass.com](http://www.kompernass.com)

## Translation of the original Conformity Declaration

We, KOMPERNASS HANDELS GMBH, documents officer: Mr. Semi Uguzlu, BURGSTR. 21, 44867 BOCHUM, GERMANY, hereby declare that this product complies with the following standards, normative documents and EC directives:

**Machinery Directive  
(2006/42/EC)**

**EMC (Electromagnetic Compatibility)  
(2014/30/EU)**

**RoHS Directive  
(2011/65/EU)\***

\*The manufacturer is solely responsible for issuance of the declaration of conformity. The object of the declaration described above is in conformity with Directive 2011/65/EU of the European Parliament and of the Council of 8 June 2011 on the restriction of use of certain hazardous substances in electrical and electronic equipment.

### Applied harmonised standards:

EN 60745-1:2009+A11

EN 60745-2-22:2011+A11

EN IEC 55014-1:2021

EN IEC 55014-2:2021

EN 61000-3-3:2013+A1+A2

EN IEC 61000-3-2:2019+A1

EN IEC 63000:2018

### Type designation of machine:

Wall chaser PMNF 1500 B2

**Year of manufacture: 09 - 2024**

**Serial number: IAN 465640\_2404**

Bochum, 05/07/2024



Semi Uguzlu

- Quality Manager -

The right to effect technical changes in the context of further development is reserved.



# Inhaltsverzeichnis

<b>Einleitung</b> .....	<b>16</b>
Bestimmungsgemäßer Gebrauch .....	16
Ausstattung .....	16
Lieferumfang .....	16
Technische Daten .....	16
<b>Allgemeine Sicherheitshinweise für Elektrowerkzeuge</b> .....	<b>17</b>
1. Arbeitsplatz-Sicherheit .....	17
2. Elektrische Sicherheit .....	18
3. Sicherheit von Personen .....	18
4. Verwendung und Behandlung des Elektrowerkzeugs .....	19
5. Service .....	19
Sicherheitshinweise für Trennschleifmaschinen .....	20
Weitere Sicherheitshinweise für Trennschleifanwendungen .....	21
Ergänzende Anweisungen .....	23
Originalzubehör/-zusatzgeräte .....	23
<b>Vor der Inbetriebnahme</b> .....	<b>23</b>
Schnittbreiteneinstellung der Diamant-Trennscheiben .....	23
Diamant-Trennscheiben austauschen (siehe Abb. A - F) .....	24
Nuttiefe einstellen .....	24
Montage des Staubabsaugadapters .....	24
<b>Bedienung</b> .....	<b>25</b>
Ein- / Ausschalten .....	25
Handhabung der Mauernutfräse .....	25
<b>Wartung und Reinigung</b> .....	<b>25</b>
<b>Entsorgung</b> .....	<b>26</b>
<b>Garantie der Kompernaß Handels GmbH</b> .....	<b>27</b>
<b>Service</b> .....	<b>28</b>
<b>Importeur</b> .....	<b>28</b>
<b>Original-Konformitätserklärung</b> .....	<b>29</b>

## Einleitung



Wir beglückwünschen Sie zum Kauf Ihres neuen Gerätes. Sie haben sich damit für ein hochwertiges Produkt entschieden. Die Bedienungsanleitung ist Teil dieses Produkts. Sie enthält wichtige Hinweise für Sicherheit, Gebrauch und Entsorgung. Machen Sie sich vor der Benutzung des Produkts mit allen Bedien- und Sicherheitshinweisen vertraut. Benutzen Sie das Produkt nur wie beschrieben und für die angegebenen Einsatzbereiche. Händigen Sie alle Unterlagen bei Weitergabe des Produkts an Dritte mit aus.

### Bestimmungsgemäßer Gebrauch

Die Mauernutfräse (normativ Trennschleifmaschine), nachfolgend auch Gerät genannt, ist bestimmt, in Verbindung mit einem zugelassenen Industriestaubsauger, bei fester Auflage mit dem Führungsschlitten in überwiegend mineralischen Werkstoffen wie z. B. Beton oder Mauerwerk ohne Verwendung von Wasser zu trennen oder zu schlitzeln. Jede andere Verwendung oder Veränderung der Maschine gilt als nicht bestimmungsgemäß und birgt erhebliche Unfallgefahren. Nicht zum gewerblichen Gebrauch.

### Ausstattung

- ❶ EIN- / AUS-Schalter
- ❷ Handgriff
- ❸ Staubabsaugadapter
- ❹ Überwurfmutter
- ❺ Schutzhaube
- ❻ Spannflansch (mit Gewinde)
- ❼ Feststellschraube für den Tiefenanschlag
- ❼ Tiefenanschlag
- ❽ Zusatzhandgriff
- ❾ Einschaltsperr
- ❿ Spindelarretierung
- ⓫ Laufrolle
- ⓫ Reduzierstück
- ⓫ Flansch

- ⓫ Zwischenlagen
- ⓫ Stirnlochschlüssel
- ⓫ Handmeißel
- ⓫ Stützflansch (Aufnahmeflansch)

### Lieferumfang

- 1 Mauernutfräse
- 2 Trennscheiben (vormontiert)
- 1 Stirnlochschlüssel
- 1 Absaugadapter (vormontiert)
- 1 Reduzierstück (zum Gebrauch mit dem Absaugadapter und einem Staubsaugerschlauch von  $\varnothing$  32 mm)
- 1 Handmeißel
- 1 Betriebsanleitung

### Technische Daten

Bemessungsspannung:	230 V ~ 50 Hz (Wechselstrom)
Bemessungsaufnahme:	1500 W
Bemessungsdrehzahl:	n 9000 min <sup>-1</sup>
Scheiben-Ø:	125 mm
Aufnahmebohrung:	22,23 mm
Nuttiefe:	0–30 mm
Nutbreiten:	min. 8 mm bis max. 26 mm
Gewinde:	M14
Schutzklasse:	II/□ (Doppelisolierung)

### Geräusch- und Vibrationsinformationen:

Die Geräusch- und Vibrationswerte wurden entsprechend EN 60745 ermittelt.

Schalldruckpegel $L_{pA}$ :	96,71 dB
Unsicherheit $K_{pA}$ :	3 dB
Schallleistungspegel $L_{WA}$ :	107,71 dB
Unsicherheit $K_{WA}$ :	3 dB

Schwingungsgesamtwerte (Vektorsumme dreier Richtungen) ermittelt entsprechend EN 60745. Angabe der Vibrationswerte (beim Abtrennen einer Betonplatte):

Hauptgriff:  $a_h = 6,137 \text{ m/s}^2$

Unsicherheit  $K = 1,5 \text{ m/s}^2$

Zusatzhandgriff:  $a_h = 3,749 \text{ m/s}^2$

Unsicherheit  $K = 1,5 \text{ m/s}^2$

#### HINWEIS

- ▶ Der in diesen Anweisungen angegebene Schwingungspegel ist entsprechend einem in EN 60745 genormten Messverfahren gemessen worden und kann für den Gerätevergleich verwendet werden. Der angegebene Schwingungsemissionswert kann auch zu einer einleitenden Einschätzung der Aussetzung verwendet werden.

#### ⚠ WARNUNG!

- ▶ Der Schwingungspegel wird sich entsprechend dem Einsatz des Elektrowerkzeugs verändern und kann in manchen Fällen über dem in diesen Anweisungen angegebenen Wert liegen. Die Schwingungsbelastung könnte unterschätzt werden, wenn das Elektrowerkzeug regelmäßig in solcher Weise verwendet wird. Versuchen Sie, die Belastung durch Vibrationen so gering wie möglich zu halten. Beispielhafte Maßnahmen zur Verringerung der Vibrationsbelastung sind das Tragen von Handschuhen beim Gebrauch des Werkzeugs und die Begrenzung der Arbeitszeit. Dabei sind alle Anteile des Betriebszyklus zu berücksichtigen (beispielsweise Zeiten, in denen das Elektrowerkzeug abgeschaltet ist, und solche, in denen es zwar eingeschaltet ist, aber ohne Belastung läuft).



## Allgemeine Sicherheitshinweise für Elektrowerkzeuge

### ⚠ WARNUNG!

- ▶ Lesen Sie alle Sicherheitshinweise und Anweisungen. Versäumnisse bei der Einhaltung der Sicherheitshinweise und Anweisungen können elektrischen Schlag, Brand und/oder schwere Verletzungen verursachen.

### Bewahren Sie alle Sicherheitshinweise und Anweisungen für die Zukunft auf.

Der in den Sicherheitshinweisen verwendete Begriff „Elektrowerkzeug“ bezieht sich auf netzbetriebene Elektrowerkzeuge (mit Netzkabel) und auf akkubetriebene Elektrowerkzeuge (ohne Netzkabel).

### 1. Arbeitsplatz-Sicherheit

- Halten Sie Ihren Arbeitsbereich sauber und gut beleuchtet.** Unordnung und unbeleuchtete Arbeitsbereiche können zu Unfällen führen.
- Arbeiten Sie mit dem Elektrowerkzeug nicht in explosionsgefährdeter Umgebung, in der sich brennbare Flüssigkeiten, Gase oder Stäube befinden.** Elektrowerkzeuge erzeugen Funken, die den Staub oder die Dämpfe entzünden können.
- Halten Sie Kinder und andere Personen während der Benutzung des Elektrowerkzeugs fern.** Bei Ablenkung können Sie die Kontrolle über das Gerät verlieren.

## 2. Elektrische Sicherheit

- a) Der Anschlussstecker des Elektrowerkzeuges muss in die Steckdose passen. Der Stecker darf in keiner Weise verändert werden. Verwenden Sie keine Adapterstecker gemeinsam mit schutzgeerdeten Elektrowerkzeugen. Unveränderte Stecker und passende Steckdosen verringern das Risiko eines elektrischen Schlages.
- b) Vermeiden Sie Körperkontakt mit geerdeten Oberflächen, wie von Rohren, Heizungen, Herden und Kühlschränken. Es besteht ein erhöhtes Risiko durch elektrischen Schlag, wenn Ihr Körper geerdet ist.
- c) Halten Sie Elektrowerkzeuge von Regen oder Nässe fern. Das Eindringen von Wasser in ein Elektrogerät erhöht das Risiko eines elektrischen Schlages.
- d) Zweckentfremden Sie das Kabel nicht, um das Elektrowerkzeug zu tragen, aufzuhängen oder um den Stecker aus der Steckdose zu ziehen. Halten Sie das Kabel fern von Hitze, Öl, scharfen Kanten oder sich bewegenden Geräteteilen. Beschädigte oder verwickelte Kabel erhöhen das Risiko eines elektrischen Schlages.
- e) Wenn Sie mit einem Elektrowerkzeug im Freien arbeiten, verwenden Sie nur Verlängerungskabel, die auch für den Außenbereich zugelassen sind. Die Anwendung eines für den Außenbereich geeigneten Verlängerungskabels verringert das Risiko eines elektrischen Schlages.
- f) Wenn der Betrieb des Elektrowerkzeuges in feuchter Umgebung nicht vermeidbar ist, verwenden Sie einen Fehlerstromschutzschalter. Der Einsatz eines Fehlerstromschutzschalters vermindert das Risiko eines elektrischen Schlages.

## 3. Sicherheit von Personen

- a) Seien Sie stets aufmerksam, achten Sie darauf, was Sie tun und gehen Sie mit Vernunft an die Arbeit mit einem Elektrowerkzeug. Benutzen Sie kein Elektrowerkzeug, wenn Sie müde sind oder unter dem Einfluss von Drogen, Alkohol oder Medikamenten stehen. Ein Moment der Unachtsamkeit beim Gebrauch des Elektrowerkzeuges kann zu ernsthaften Verletzungen führen.
- b) Tragen Sie persönliche Schutzausrüstung und immer eine Schutzbrille. Das Tragen persönlicher Schutzausrüstung wie Staubmaske, rutschfeste Sicherheitsschuhe, Schutzhelm oder Gehörschutz, je nach Art und Einsatz des Elektrowerkzeuges, verringert das Risiko von Verletzungen.
- c) Vermeiden Sie eine unbeabsichtigte Inbetriebnahme. Vergewissern Sie sich, dass das Elektrowerkzeug ausgeschaltet ist, bevor Sie es an die Stromversorgung und / oder den Akku anschließen, es aufnehmen oder tragen. Wenn Sie beim Tragen des Elektrowerkzeuges den Finger am Schalter haben oder das Gerät bereits eingeschaltet an die Stromversorgung anschließen, kann dies zu Unfällen führen.
- d) Entfernen Sie Einstellwerkzeuge oder Schraubenschlüssel, bevor Sie das Elektrowerkzeug einschalten. Ein Werkzeug oder Schlüssel, der sich in einem drehenden Geräteteil befindet, kann zu Verletzungen führen.
- e) Vermeiden Sie eine abnormale Körperhaltung. Sorgen Sie für einen sicheren Stand und halten Sie jederzeit das Gleichgewicht. Dadurch können Sie das Elektrowerkzeug in unerwarteten Situationen besser kontrollieren.

- f) Tragen Sie geeignete Kleidung. Tragen Sie keine weite Kleidung oder Schmuck. Halten Sie Haare, Kleidung und Handschuhe fern von sich bewegenden Teilen. Lockere Kleidung, Schmuck oder lange Haare können von sich bewegenden Teilen erfasst werden.
- g) **Wenn Staubabsaug- und -auffangeinrichtungen montiert werden können, vergewissern Sie sich, dass diese angeschlossen sind und richtig verwendet werden.** Die Verwendung einer Staubabsaugung kann Gefährdungen durch Staub verringern.
- #### 4. Verwendung und Behandlung des Elektrowerkzeugs
- a) **Überlasten Sie das Gerät nicht. Verwenden Sie für Ihre Arbeit das dafür bestimmte Elektrowerkzeug.** Mit dem passenden Elektrowerkzeug arbeiten Sie besser und sicherer im angegebenen Leistungsbereich.
- b) **Benutzen Sie kein Elektrowerkzeug, dessen Schalter defekt ist.** Ein Elektrowerkzeug, das sich nicht mehr ein- oder ausschalten lässt, ist gefährlich und muss repariert werden.
- c) **Ziehen Sie den Stecker aus der Steckdose und/oder entfernen Sie den Akku, bevor Sie Geräteeinstellungen vornehmen, Zubehörteile wechseln oder das Gerät weglegen.** Diese Vorsichtsmaßnahme verhindert den unbeabsichtigten Start des Elektrowerkzeuges.
- d) **Bewahren Sie unbenutzte Elektrowerkzeuge außerhalb der Reichweite von Kindern auf. Lassen Sie Personen das Gerät nicht benutzen, die mit diesem nicht vertraut sind oder diese Anweisungen nicht gelesen haben.** Elektrowerkzeuge sind gefährlich, wenn sie von unerfahrenen Personen benutzt werden.
- e) **Pflegen Sie Elektrowerkzeuge mit Sorgfalt.** Kontrollieren Sie, ob bewegliche Teile einwandfrei funktionieren und nicht klemmen, ob Teile gebrochen oder so beschädigt sind, dass **die Funktion des Elektrowerkzeuges beeinträchtigt ist.** Lassen Sie **beschädigte Teile vor dem Einsatz des Gerätes reparieren.** Viele Unfälle haben ihre Ursache in schlecht gewarteten Elektrowerkzeugen.
- f) **Halten Sie Schneidwerkzeuge scharf und sauber.** Sorgfältig gepflegte Schneidwerkzeuge mit scharfen Schneidkanten verklemmen sich weniger und sind leichter zu führen.
- g) **Verwenden Sie Elektrowerkzeug, Zubehör, Einsatzwerkzeuge usw. entsprechend diesen Anweisungen. Berücksichtigen Sie dabei die Arbeitsbedingungen und die auszuführende Tätigkeit.** Der Gebrauch von Elektrowerkzeugen für andere als die vorgesehenen Anwendungen kann zu gefährlichen Situationen führen.
- #### 5. Service
- a) **Lassen Sie Ihr Elektrowerkzeug nur von qualifiziertem Fachpersonal und nur mit Original-Ersatzteilen reparieren.** Damit wird sichergestellt, dass die Sicherheit des Elektrowerkzeugs erhalten bleibt.



## Sicherheitshinweise für Trennschleifmaschinen

- a) **Die zum Elektrowerkzeug gehörende Schutzhaube muss sicher angebracht und so eingestellt sein, dass ein Höchstmaß an Sicherheit erreicht wird, d. h. der kleinstmögliche Teil des Schleifkörpers zeigt offen zur Bedienperson. Halten Sie und in der Nähe befindliche Personen sich außerhalb der Ebene der rotierenden Schleifscheibe auf.** Die Schutzhaube soll die Bedienperson vor Bruchstücken und zufälligem Kontakt mit dem Schleifkörper schützen.
- b) **Verwenden Sie ausschließlich diamantbesetzte Trennscheiben für Ihr Elektrowerkzeug.** Nur weil Sie das Zubehör an Ihrem Elektrowerkzeug befestigen können, garantiert das keine sichere Verwendung.
- c) **Die zulässige Drehzahl des Einsatzwerkzeugs muss mindestens so hoch sein wie die auf dem Elektrowerkzeug angegebene Höchstdrehzahl.** Zubehör, das sich schneller als zulässig dreht, kann zerbrechen und umherfliegen.
- d) **Schleifkörper dürfen nur für die empfohlenen Einsatzmöglichkeiten verwendet werden. Zum Beispiel: Schleifen Sie nie mit der Seitenfläche einer Trennscheibe.** Trennscheiben sind zum Materialabtrag mit der Kante der Scheibe bestimmt. Seitliche Krafteinwirkung auf diese Schleifkörper kann sie zerbrechen.
- e) **Verwenden Sie immer unbeschädigte Spannflansche in der richtigen Größe und Form für die von Ihnen gewählte Schleifscheibe.** Geeignete Flansche stützen die Schleifscheibe und verringern so die Gefahr eines Schleifscheibenbruchs.
- f) **Außendurchmesser und Dicke des Einsatzwerkzeugs müssen den Maßangaben Ihres Elektrowerkzeugs entsprechen.** Falsch bemessene Einsatzwerkzeuge können nicht ausreichend abgeschirmt oder kontrolliert werden.
- g) **Schleifscheiben und Flansche müssen genau auf die Schleifspindel Ihres Elektrowerkzeugs passen.** Einsatzwerkzeuge, die nicht genau auf die Schleifspindel des Elektrowerkzeugs passen, drehen sich ungleichmäßig, vibrieren sehr stark und können zum Verlust der Kontrolle führen.
- h) **Verwenden Sie keine beschädigten Schleifscheiben. Kontrollieren Sie vor jeder Verwendung die Schleifscheiben auf Absplitterungen und Risse. Wenn das Elektrowerkzeug oder die Schleifscheibe herunterfällt, überprüfen Sie, ob es / sie beschädigt ist, oder verwenden Sie eine unbeschädigte Schleifscheibe. Wenn Sie die Schleifscheibe kontrolliert und eingesetzt haben, halten Sie und in der Nähe befindliche Personen sich außerhalb der Ebene der rotierenden Schleifscheibe auf und lassen Sie das Gerät eine Minute lang mit Höchstdrehzahl laufen.** Beschädigte Schleifscheiben brechen meist in dieser Testzeit.
- i) **Tragen Sie persönliche Schutzausrüstung. Verwenden Sie je nach Anwendung Vollgesichtsschutz, Augenschutz oder Schutzbrille. Soweit angemessen, tragen Sie Staubmaske, Gehörschutz, Schutzhandschuhe oder Speziialschürze, die kleine Schleif- und Materialpartikel von Ihnen fernhält.** Die Augen sollen vor herumfliegenden Fremdkörpern geschützt werden, die bei verschiedenen Anwendungen entstehen. Staub- oder Atemschutzmaske müssen den bei der Anwendung entstehenden Staub filtern. Wenn Sie lange lautem Lärm ausgesetzt sind, können Sie einen Hörverlust erleiden.

- j) **Achten Sie bei anderen Personen auf sicheren Abstand zu Ihrem Arbeitsbereich. Jeder, der den Arbeitsbereich betritt, muss persönliche Schutzausrüstung tragen.** Bruchstücke des Werkstücks oder gebrochener Einsatzwerkzeuge können wegfliegen und Verletzungen auch außerhalb des direkten Arbeitsbereichs verursachen.
- k) **Halten Sie das Gerät nur an den isolierten Griffflächen, wenn Sie Arbeiten ausführen, bei denen das Einsatzwerkzeug verborgene Stromleitungen oder das eigene Netzkabel treffen** kann. Der Kontakt mit einer spannungsführenden Leitung kann auch metallene Geräteteile unter Spannung setzen und zu einem elektrischen Schlag führen.
- l) **Halten Sie das Netzkabel von sich drehenden Einsatzwerkzeugen fern.** Wenn Sie die Kontrolle über das Gerät verlieren, kann das Netzkabel durchtrennt oder erfasst werden und Ihre Hand oder Ihr Arm in das sich drehende Einsatzwerkzeug geraten.
- m) **Legen Sie das Elektrowerkzeug niemals ab, bevor das Einsatzwerkzeug völlig zum Stillstand gekommen ist.** Das sich drehende Einsatzwerkzeug kann in Kontakt mit der Ablagefläche geraten, wodurch Sie die Kontrolle über das Elektrowerkzeug verlieren können.
- n) **Lassen Sie das Elektrowerkzeug nicht laufen, während Sie es tragen.** Ihre Kleidung kann durch zufälligen Kontakt mit dem sich drehenden Einsatzwerkzeug erfasst werden, und das Einsatzwerkzeug sich in Ihren Körper bohren.
- o) **Reinigen Sie regelmäßig die Lüftungsschlitze Ihres Elektrowerkzeugs.** Das Motorgebläse zieht Staub in das Gehäuse, und eine starke Ansammlung von Metallstaub kann elektrische Gefahren verursachen.

- p) **Verwenden Sie das Elektrowerkzeug nicht in der Nähe brennbarer Materialien.** Funken können diese Materialien entzünden.
- q) **Verwenden Sie keine Einsatzwerkzeuge die flüssige Kühlmittel erfordern.** Die Verwendung von Wasser oder anderen flüssigen Kühlmitteln kann zu einem elektrischen Schlag führen.

### Weitere Sicherheitshinweise für Trennschleifanwendungen

#### Rückschlag und entsprechende Sicherheitshinweise

- Rückschlag ist die plötzliche Reaktion infolge einer hakenden oder blockierten drehenden Schleifscheibe. Verhaken oder Blockieren führt zu einem abrupten Stopp des rotierenden Einsatzwerkzeugs. Dadurch wird ein unkontrolliertes Elektrowerkzeug gegen die Drehrichtung des Einsatzwerkzeugs an der Blockierstelle beschleunigt.
- Wenn z. B. eine Schleifscheibe im Werkstück hakt oder blockiert, kann sich die Kante der Schleifscheibe, die in das Werkstück eintaucht, verfangen und dadurch die Schleifscheibe ausbrechen oder einen Rückschlag verursachen. Die Schleifscheibe bewegt sich dann auf die Bedienperson zu oder von ihr weg, je nach Drehrichtung der Scheibe an der Blockierstelle. Hierbei können Schleifscheiben auch brechen.

Ein Rückschlag ist die Folge eines falschen oder fehlerhaften Gebrauchs des Elektrowerkzeugs. Er kann durch geeignete Vorsichtsmaßnahmen, wie nachfolgend beschrieben, verhindert werden.

- a) **Halten Sie das Elektrowerkzeug gut fest und bringen Sie Ihren Körper und Ihre Arme in eine Position, in der Sie die Rückschlagkräfte abfangen können. Verwenden Sie immer den Zusatzgriff, falls vorhanden, um die größtmögliche Kontrolle über Rückschlagkräfte oder Reaktionsmomente beim Hochlauf zu haben.** Die Bedienperson kann durch geeignete Vorsichtsmaßnahmen die Rückschlag- und Reaktionskräfte beherrschen.
- b) **Bringen Sie Ihre Hand nie in die Nähe sich drehender Einsatzwerkzeuge.** Das Einsatzwerkzeug kann sich beim Rückschlag über Ihre Hand bewegen.
- c) **Meiden Sie den Bereich vor und hinter der rotierenden Trennscheibe.** Der Rückschlag treibt das Elektrowerkzeug in die Richtung entgegengesetzt zur Bewegung der Schleifscheibe an der Blockierstelle.
- d) **Arbeiten Sie besonders vorsichtig im Bereich von Ecken, scharfen Kanten usw. Verhindern Sie, dass Einsatzwerkzeuge vom Werkstück zurückprallen und verklemmen.** Das rotierende Einsatzwerkzeug neigt bei Ecken, scharfen Kanten oder wenn es abprallt dazu, sich zu verklemmen. Dies verursacht einen Kontrollverlust oder Rückschlag.
- e) **Verwenden Sie kein Ketten- oder gezähntes Sägeblatt sowie keine segmentierte Diamantscheibe mit mehr als 10 mm breiten Schlitzen.** Solche Einsatzwerkzeuge verursachen einen Rückschlag oder den Verlust der Kontrolle über das Elektrowerkzeug.
- f) **Vermeiden Sie ein Blockieren der Trennscheibe oder zu hohen Anpressdruck. Führen Sie keine übermäßig tiefen Schnitte aus.** Eine Überlastung der Trennscheibe erhöht deren Beanspruchung und die Anfälligkeit zum Verkanten oder Blockieren und damit die Möglichkeit eines Rückschlags oder Schleifkörperbruchs.
- g) **Falls die Trennscheibe verklemmt oder Sie die Arbeit unterbrechen, schalten Sie das Gerät aus und halten Sie es ruhig, bis die Scheibe zum Stillstand gekommen ist. Versuchen Sie nie, die noch laufende Trennscheibe aus dem Schnitt zu ziehen, sonst kann ein Rückschlag erfolgen.** Ermitteln und beheben Sie die Ursache für das Verklemmen.
- h) **Schalten Sie das Elektrowerkzeug nicht wieder ein, solange es sich im Werkstück befindet. Lassen Sie die Trennscheibe erst ihre volle Drehzahl erreichen, bevor Sie den Schnitt vorsichtig fortsetzen.** Anderenfalls kann die Scheibe verhaken, aus dem Werkstück springen oder einen Rückschlag verursachen.
- i) **Stützen Sie Platten oder große Werkstücke ab, um das Risiko eines Rückschlags durch eine eingeklemmte Trennscheibe zu vermindern.** Große Werkstücke können sich unter ihrem eigenen Gewicht durchbiegen. Das Werkstück muss auf beiden Seiten der Scheibe abgesetzt werden, und zwar sowohl in der Nähe des Trennschnitts als auch an der Kante.
- j) **Seien Sie besonders vorsichtig bei „Taschenschnitten“ in bestehende Wände oder andere nicht einsehbare Bereiche.** Die eintauchende Trennscheibe kann beim Schneiden in Gas- oder Wasserleitungen, elektrische Leitungen oder andere Objekte einen Rückschlag verursachen.

## Ergänzende Anweisungen

Zulässige Trennscheibenkonstruktionen: segmentierte diamantbesetzte Scheiben mit maximalen Schlitzn zwischen den Segmenten von 10 mm und mit negativem Schneidewinkel:  
Scheibendurchmesser: 125 mm  
Scheibendicke: 2,1 mm



**Gehörschutz tragen!**



**Schutzbrille tragen!**



**Sicherheitsschuhe tragen!**



**Schutzhandschuhe tragen!**



**Atemschutz tragen!**



**Nicht zulässig für Nassschleifen!**

## Originalzubehör/ -zusatzgeräte

- **Benutzen Sie nur Zubehör und Zusatzgeräte, die in der Bedienungsanleitung angegeben sind bzw. deren Aufnahme mit dem Gerät kompatibel ist.**

## Vor der Inbetriebnahme

### Schnittbreiteneinstellung der Diamant-Trennscheiben

- ◆ Feststellschraube 6 lösen.
- ◆ Schieben Sie den Tiefenanschlag 7 nach oben.
- ◆ Drücken Sie die Spindelarrretierung 10 und halten diese gedrückt.
- ◆ Lösen Sie mit dem Stirnlochschlüssel 15 den Spannflansch 5.
- ◆ Nehmen Sie den Spannflansch 5 ab.
- ◆ Stellen Sie die gewünschte Schnittbreite durch die Anzahl der Zwischenlagen 14 her. Achten Sie hierbei darauf, dass als oberste Zwischenlage der Flansch 13 aufgelegt wird (siehe Abb. F).

#### HINWEIS

- ▶ Es stehen Ihnen mehrere Zwischenlagen zur Verfügung. Beachten Sie, dass sich die Nutbreite aus der Summe der Zwischenlagen zwischen den Diamant-Trennscheiben und der Dicke der Trennscheiben ergibt.
- ▶ Vergewissern Sie sich, dass der Stützflansch 17 korrekt aufgebracht ist, indem er mit der Spindel zusammen rotiert.
- ▶ Vergewissern Sie sich, dass die Trennscheiben korrekt auf den Flanschen 16 + 17 aufgebracht sind.

- ◆ Ziehen Sie den Spannflansch 5 mit dem Stirnlochschlüssel 15 fest. Drücken Sie hierbei die Spindelarrretierung 10.

## HINWEIS

- ▶ Bei der Einstellung einer kleineren als der maximalen Schnittbreite müssen Sie die Zwischenlagen auf der Befestigungsflanschseite zur Fixierung der Trennscheiben verwenden, da der Befestigungsflansch die Scheiben aufgrund der Gewindelänge an der Spindel alleine nicht fixieren kann (siehe Abb. G).

## Diamant-Trennscheiben austauschen (siehe Abb. A - F)

### HINWEIS

- ▶ Diamant-Trennscheiben nur paarweise austauschen.
- ◆ Feststellschraube **6** lösen.
- ◆ Schieben Sie den Tiefenanschlag **7** nach oben.
- ◆ Drücken Sie die Spindelarretilierung **10** und halten diese gedrückt.
- ◆ Lösen Sie mit dem Stirnlochschlüssel **15** den Spannflansch **5**.
- ◆ Nehmen Sie alle abnehmbaren Teile von der Spindel ab.
- ◆ Spannflansch **5**, Flansch **13**, Zwischenlagen **14** und Stützflansch **17** gründlich reinigen.
- ◆ Stützflansch **17** aufbringen (siehe Abb. A).

### HINWEIS

- ▶ Vergewissern Sie sich, dass der Stützflansch **17** korrekt aufgebracht ist, indem er mit der Spindel zusammen rotiert.
- ◆ Erste Diamant-Trennscheibe aufbringen (siehe Abb. B).
- ◆ Stellen Sie die gewünschte Schnittbreite durch die Anzahl der Zwischenlagen **14** her. Achten Sie hierbei darauf, dass als oberste Zwischenlage der Flansch **13** aufgelegt wird (siehe Abb. C und F).

- ◆ Zweite Diamant-Trennscheibe aufbringen (siehe Abb. D).

## HINWEIS

- ▶ Vergewissern Sie sich, dass die Trennscheiben korrekt auf den Flanschen aufgebracht sind.
- ◆ Ziehen Sie den Spannflansch **5** mit dem Stirnlochschlüssel **15** fest. Drücken Sie hierbei die Spindelarretilierung **10** (siehe Abb. E).

## Nutttiefe einstellen

- ◆ Feststellschraube **6** lösen.
- ◆ Tiefenanschlag **7** auf die gewünschte Tiefe einstellen.
- ◆ Feststellschraube **6** festziehen.

## Montage des Staubabsaugadapters

- ◆ Schieben Sie die Zapfen des Absaugadapters **3** in die Vertiefungen am Staubabsauganschluss.
- ◆ Verriegeln Sie den Absaugadapter **3** durch verdrehen.
- ◆ Überwurfmutter **3a** lösen.
- ◆ Rohr des Absauggerätes weit genug in die Öffnung an der Überwurfmutter **3a** stecken.
- ◆ Überwurfmutter **3a** fest ziehen.

## Bedienung

### Ein- / Ausschalten

#### HINWEIS

- ▶ Schalten Sie das Gerät immer vor Materialkontakt ein und führen Sie das Gerät erst dann auf das Werkstück. Die Mauernutfräse ist mit einem elektronischen Sanftanlauf ausgestattet. Der Motor startet mit einer Verzögerung.

#### Gerät einschalten:

- ◆ Betätigen Sie die Einschaltsperrleiste **9**. Drücken Sie anschließend den EIN- / AUS-Schalter **1**.

#### Gerät ausschalten:

- ◆ Lassen Sie den EIN- / AUS-Schalter **1** los.

### Handhabung der Mauernutfräse

#### ⚠ ACHTUNG!

- ▶ Das Gerät ist nur für Trockenschnitt geeignet!

- ◆ Überprüfen Sie mit einem Leitungssuchgerät Wände und Mauern auf verborgene Strom-, Gas- und Wasserleitungen, bevor Sie mit der Mauernutfräse arbeiten.
- ◆ Wählen Sie die gewünschte Nutbreite.
- ◆ 1.) Setzen Sie das Gerät mit der Laufrolle **11** am Mauerwerk an.
- ◆ 2.) Schalten Sie nun das Gerät ein und tauchen Sie nun in das Mauerwerk ein, bis der Anschlag **7** aufliegt.
- ◆ 3.) Fräsen Sie jetzt die Nut in das Mauerwerk; dabei ist die Fräsrichtung zu beachten. Das Gerät muss stets im Gegenlauf arbeiten. Ansonsten kann das Gerät unkontrolliert aus dem Schnitt gedrückt werden.

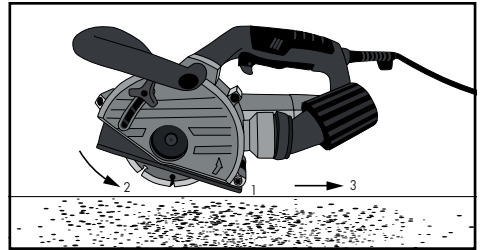

- ◆ Am Ende der Nut das Gerät aus der Nut herauschwenken und erst dann das Gerät ausschalten.
- ◆ Brechen Sie nun den entstandenen Steg zwischen den beiden Nuten mit dem Handmeißel **11** heraus.

#### ⚠ ACHTUNG!

- ▶ Asbesthaltige Materialien dürfen nicht bearbeitet werden!

## Wartung und Reinigung



**WARNUNG! VERLETZUNGSGEFAHR!** Schalten Sie vor allen Arbeiten am Gerät das Gerät aus und ziehen Sie den Netzstecker.

- Das Gerät muss stets sauber, trocken und frei von Öl oder Schmierfetten sein.
- Verwenden Sie zum Reinigen des Gehäuses ein trockenes Tuch. Verwenden Sie niemals Benzin, Lösungsmittel oder Reiniger, die Kunststoff angreifen.



**WARNUNG! Wenn ein Ersatz der Anschlussleitung erforderlich ist, dann ist dies vom Hersteller oder seinem Vertreter auszuführen, um Sicherheitsgefährdungen zu vermeiden.**

- Schleifwerkzeuge sind mit Sorgfalt zu behandeln und zu transportieren. Schleifwerkzeuge sind so zu lagern, dass sie keinen mechanischen Beschädigungen und schädigenden Umwelteinflüssen ausgesetzt sind.
- Es dürfen keine Flüssigkeiten in das Innere der Geräte gelangen.

**HINWEIS**

► Nicht aufgeführte Ersatzteile (wie z. B. Kohlebürsten, Schalter) können Sie über unsere Service - Hotline bestellen.

**Entsorgung**

Für Frankreich gilt



Das Produkt, die Verpackung und die Bedienungsanleitung sind recycelbar, unterliegen einer erweiterter Herstellerverantwortung und werden getrennt gesammelt.



**Werfen Sie Elektrowerkzeuge nicht in den Hausmüll!**

Das nebenstehende Symbol einer durchgestrichenen Mülltonne auf Rädern zeigt an, dass dieses Gerät der Richtlinie 2012/19/EU unterliegt. Diese Richtlinie besagt, dass Sie dieses Gerät am Ende seiner Nutzungszeit nicht mit dem normalen Haushaltsmüll entsorgen dürfen, sondern in speziell eingerichteten Sammelstellen, Wertstoffhöfen oder Entsorgungsbetrieben abgeben müssen.

Diese Entsorgung ist für Sie kostenfrei. Schonen Sie die Umwelt und entsorgen Sie fachgerecht.

**Für den deutschen Markt gilt**

Beim Kauf eines Neugerätes haben Sie das Recht, ein entsprechendes Altgerät an Ihren Händler zurückzugeben. Händler von Elektro- und Elektronikgeräten sowie Lebensmittelhändler, die regelmäßig Elektro- und Elektronikgeräte verkaufen, sind verpflichtet, bis zu drei Altgeräte unentgeltlich zurückzunehmen, auch ohne dass ein Neugerät gekauft wird, wenn die Altgeräte in keiner Abmessung größer als 25 cm sind. LIDL bietet Ihnen Rücknahmemöglichkeiten direkt in den Filialen und Märkten an.



Weitere Möglichkeiten zur Entsorgung des ausgedienten Produkts erfahren Sie bei Ihrer Gemeinde- oder Stadtverwaltung.



Die Verpackung besteht aus umweltfreundlichen Materialien, die Sie über die örtlichen Recyclingstellen entsorgen können.



Entsorgen Sie die Verpackung umweltgerecht. Beachten Sie die Kennzeichnung auf den verschiedenen Verpackungsmaterialien und trennen Sie diese gegebenenfalls gesondert. Die Verpackungsmaterialien sind gekennzeichnet mit Abkürzungen (a) und Ziffern (b) mit folgender Bedeutung: 1–7: Kunststoffe, 20–22: Papier und Pappe, 80–98: Verbundstoffe.

**Für Spanien gilt:**



Die Verpackung enthält Bestandteile aus Papier und/oder Pappe.



Die Verpackung enthält Bestandteile aus Plastik und/oder Metall.

## **Garantie der Kompernaß Handels GmbH**

Sehr geehrte Kundin, sehr geehrter Kunde, Sie erhalten auf dieses Gerät 3 Jahre Garantie ab Kaufdatum. Sofern im Lieferumfang enthalten, erhalten Sie auf die Akku-Packs der X12V und X20V Team Serie ebenfalls 3 Jahre Garantie ab Kaufdatum. Im Falle von Mängeln dieses Produkts stehen Ihnen gegen den Verkäufer des Produkts gesetzliche Rechte zu. Diese gesetzlichen Rechte werden durch unsere im Folgenden dargestellte Garantie nicht eingeschränkt.

### **Garantiebedingungen**

Die Garantiefrist beginnt mit dem Kaufdatum. Bitte bewahren Sie den Kassenbonn gut auf. Dieser wird als Nachweis für den Kauf benötigt.

Tritt innerhalb von drei Jahren ab dem Kaufdatum dieses Produkts ein Material- oder Fabrikationsfehler auf, wird das Produkt von uns – nach unserer Wahl – für Sie kostenlos repariert, ersetzt oder der Kaufpreis erstattet. Diese Garantieleistung setzt voraus, dass innerhalb der Dreijahresfrist das defekte Gerät und der Kaufbeleg (Kassenbonn) vorgelegt und schriftlich kurz beschrieben wird, worin der Mangel besteht und wann er aufgetreten ist.

Wenn der Defekt von unserer Garantie gedeckt ist, erhalten Sie das reparierte oder ein neues Produkt zurück. Mit Reparatur oder Austausch des Produkts beginnt kein neuer Garantiezeitraum.

### **Garantiezeit und gesetzliche Mängelansprüche**

Die Garantiezeit wird durch die Gewährleistung nicht verlängert. Dies gilt auch für ersetzte und reparierte Teile. Eventuell schon beim Kauf vorhandene Schäden und Mängel müssen sofort nach dem Auspacken gemeldet werden. Nach Ablauf der Garantiezeit anfallende Reparaturen sind kostenpflichtig.

### **Garantieumfang**

Das Gerät wurde nach strengen Qualitätsrichtlinien sorgfältig produziert und vor Auslieferung gewissenhaft geprüft.

Die Garantieleistung gilt für Material- oder Fabrikationsfehler. Der Garantieumfang erstreckt sich nicht auf Produktteile, die normaler Abnutzung ausgesetzt sind und daher als Verschleißteile angesehen werden können, wie z. B. Sägeblätter, Ersatzklingen, Schleifpapiere, etc. oder auf Beschädigungen an zerbrechlichen Teilen, wie z. B. Schalter oder Teile, die aus Glas gefertigt sind.

Diese Garantie verfällt, wenn das Produkt beschädigt, nicht sachgemäß benutzt oder gewartet wurde. Für eine sachgemäße Benutzung des Produkts sind alle in der Bedienungsanleitung aufgeführten Anweisungen genau einzuhalten. Verwendungszwecke und Handlungen, von denen in der Bedienungsanleitung abgeraten oder vor denen gewarnt wird, sind unbedingt zu vermeiden.

Das Produkt ist nur für den privaten und nicht für den gewerblichen Gebrauch bestimmt. Bei missbräuchlicher und unsachgemäßer Behandlung, Gewaltanwendung und bei Eingriffen, die nicht von unserer autorisierten Serviceniederlassung vorgenommen wurden, erlischt die Garantie.

### **Garantieleistung gilt nicht bei**

- normaler Abnutzung der Akkukapazität
- gewerblichen Gebrauch des Produktes
- Beschädigung oder Veränderung des Produktes durch den Kunden
- Missachtung der Sicherheits- und Wartungsvorschriften, Bedienungsfehler
- Schäden durch Elementarereignisse



## Abwicklung im Garantiefall

Um eine schnelle Bearbeitung Ihres Anliegens zu gewährleisten, folgen Sie bitte den folgenden Hinweisen:

- Bitte halten Sie für alle Anfragen den Kassenbon und die Artikelnummer (IAN) 465640\_2404 als Nachweis für den Kauf bereit.
- Die Artikelnummer entnehmen Sie bitte dem Typenschild am Produkt, einer Gravur am Produkt, dem Titelblatt der Bedienungsanleitung (unten links) oder dem Aufkleber auf der Rück- oder Unterseite des Produktes.
- Sollten Funktionsfehler oder sonstige Mängel auftreten kontaktieren Sie zunächst die nachfolgend benannte Serviceabteilung telefonisch oder nutzen Sie unser Kontaktformular, das Sie auf [parkside-diy.com](http://parkside-diy.com) in der Kategorie Service finden.
- Ein als defekt erfasstes Produkt können Sie dann unter Beifügung des Kaufbelegs (Kassenbon) und der Angabe, worin der Mangel besteht und wann er aufgetreten ist, für Sie portofrei an die Ihnen mitgeteilte Serviceanschrift übersenden.



PDF ONLINE  
[parkside-diy.com](http://parkside-diy.com)

Auf [parkside-diy.com](http://parkside-diy.com) können Sie diese und viele weitere Handbücher einsehen und herunterladen. Mit diesem QR-Code gelangen Sie direkt auf [parkside-diy.com](http://parkside-diy.com). Wählen

Sie Ihr Land aus, und suchen Sie über die Suchmaske nach den Bedienungsanleitungen. Mittels Eingabe der Artikelnummer (IAN) 465640\_2404 gelangen Sie zur Bedienungsanleitung für Ihren Artikel.

## ⚠️ WARNUNG!

- Lassen Sie Ihre Geräte von der Servicestelle oder einer Elektrofachkraft und nur mit Original-Ersatzteilen reparieren. Damit wird sichergestellt, dass die Sicherheit des Gerätes erhalten bleibt.

## ⚠️ WARNUNG!

- Lassen Sie den Austausch des Steckers oder der Netzleitung immer vom Hersteller des Gerätes oder seinem Kundendienst ausführen. Damit wird sichergestellt, dass die Sicherheit des Gerätes erhalten bleibt.

## HINWEIS

- Nicht aufgeführte Ersatzteile (wie z. B. Kohlebürsten, Schalter) können Sie über unsere Callcenter bestellen.

## Service

- DE **Deutschland**  
Tel.: 0800 8855 300  
Kontaktformular auf [parkside-diy.com](http://parkside-diy.com)
- AT **Österreich**  
Tel.: 0800 447 750  
Kontaktformular auf [parkside-diy.com](http://parkside-diy.com)
- CH **Schweiz**  
Tel.: 0800 563 601  
Kontaktformular auf [parkside-diy.com](http://parkside-diy.com)

IAN 465640\_2404

## Importeur

Bitte beachten Sie, dass die folgende Anschrift keine Serviceanschrift ist. Kontaktieren Sie zunächst die benannte Servicestelle.

KOMPERNASS HANDELS GMBH  
BURGSTRASSE 21  
44867 BOCHUM  
GERMANY  
[www.kompernass.com](http://www.kompernass.com)

## Original-Konformitätserklärung

Wir, KOMPERNASS HANDELS GMBH, Dokumentenverantwortlicher: Herr Semi Uguzlu, BURGSTR. 21, 44867 BOCHUM, DEUTSCHLAND, erklären hiermit, dass dieses Produkt mit den folgenden Normen, normativen Dokumenten und EG-Richtlinien übereinstimmt:

**Maschinenrichtlinie  
(2006/42/EG)**

**Elektromagnetische Verträglichkeit  
(2014/30/EU)**

**RoHS Richtlinie  
(2011/65/EU)\***

\*Die alleinige Verantwortung für die Ausstellung dieser Konformitätserklärung trägt der Hersteller. Der oben beschriebene Gegenstand der Erklärung erfüllt die Vorschriften der Richtlinie 2011/65/EU des Europäischen Parlaments und des Rates vom 8. Juni 2011 zur Beschränkung der Verwendung bestimmter gefährlicher Stoffe in Elektro- und Elektronikgeräten.

### **Angewandte harmonisierte Normen:**

EN 60745-1:2009+A11

EN 60745-2-22:2011+A11

EN IEC 55014-1:2021

EN IEC 55014-2:2021

EN 61000-3-3:2013+A1+A2

EN IEC 61000-3-2:2019+A1

EN IEC 63000:2018

### **Typbezeichnung der Maschine:**

Mauernutfräse PMNF 1500 B2

### **Herstellungsjahr: 09-2024**

### **Seriennummer: IAN 465640\_2404**

Bochum, 05.07.2024



Semi Uguzlu

- Qualitätsmanager -

Technische Änderungen im Sinne der Weiterentwicklung sind vorbehalten.



## Table des matières

<b>Introduction</b> .....	<b>32</b>
Utilisation conforme à l'usage prévu .....	32
Équipement .....	32
Matériel livré .....	32
Caractéristiques techniques .....	32
<b>Avertissements de sécurité généraux pour l'outil</b> .....	<b>33</b>
1. Sécurité de la zone de travail .....	33
2. Sécurité électrique .....	34
3. Sécurité des personnes .....	34
4. Utilisation et entretien de l'outil .....	35
5. Service après-vente .....	35
Consignes de sécurité pour tronçonneuses à disque .....	35
Consignes de sécurité supplémentaires pour applications avec disque abrasif .....	37
Instructions complémentaires .....	38
Accessoires/équipements supplémentaires d'origine .....	39
<b>Avant la mise en service</b> .....	<b>39</b>
Réglage de la largeur de coupe des disques à tronçonner diamantées .....	39
Remplacer les disques à tronçonner diamantées (voir fig. A - F) .....	39
Réglage de la profondeur de rainure .....	40
Montage de l'adaptateur pour l'aspiration de la poussière .....	40
<b>Utilisation</b> .....	<b>40</b>
Mise en marche / hors service .....	40
Manipulation de la rainureuse murale .....	40
<b>Entretien et nettoyage</b> .....	<b>41</b>
<b>Recyclage</b> .....	<b>41</b>
<b>Garantie pour Kompernass Handels GmbH pour la France</b> .....	<b>42</b>
<b>Garantie pour Kompernass Handels GmbH pour la Belgique</b> .....	<b>44</b>
<b>Service après-vente</b> .....	<b>46</b>
<b>Importateur</b> .....	<b>46</b>
<b>Traduction de la déclaration de conformité originale</b> .....	<b>47</b>

## Introduction



Nous vous félicitons pour l'achat de votre nouvel appareil. Vous venez ainsi d'opter pour un produit de grande qualité. Le mode d'emploi fait partie de ce produit. Il contient des remarques importantes concernant la sécurité, l'usage et l'élimination. Avant d'utiliser le produit, veuillez vous familiariser avec toutes les consignes d'utilisation et de sécurité. N'utilisez le produit que conformément aux consignes et pour les domaines d'utilisation prévus. Si vous cédez le produit à un tiers, remettez-lui également tous les documents.

### Utilisation conforme à l'usage prévu

La rainureuse murale (tronçonneuse à disques normée) également appelée "appareil" ci-dessous est conçue, en liaison avec un aspirateur à poussière industriel homologué, pour tronçonner des matériaux principalement minéraux comme par ex. le béton ou la maçonnerie, ou pour réaliser des rainures dedans sans utiliser d'eau et en appliquant fermement le chariot de guidage. Toute utilisation autre ou modification de la machine est considérée comme non conforme et s'accompagne de risques d'accident considérables. Ne convient pas à un usage commercial.

### Équipement

- ❶ Interrupteur MARCHE / ARRÊT
- ❷ Poignée
- ❸ Adaptateur pour l'aspiration de poussière
- ❹ Écrou-raccord
- ❺ Capot protecteur
- ❻ Bride de serrage (avec filetage)
- ❼ Vis de blocage de la butée de profondeur
- ❼ Butée de profondeur
- ❽ Poignée supplémentaire
- ❾ Verrouillage de sécurité
- ❿ Dispositif de retenue de broche

- ❶ Galet
- ❷ Réducteur
- ❸ Bride
- ❹ Rondelles intermédiaires
- ❺ Clé à ergots
- ❻ Burin
- ❼ Bride d'appui (bride de fixation)

### Matériel livré

- 1 rainureuse
- 2 disques à tronçonner (pré-montés)
- 1 clé à ergots
- 1 adaptateur d'aspiration (pré-monté)
- 1 réducteur (à utiliser avec l'adaptateur d'aspiration et un flexible d'aspiration de  $\varnothing$  32 mm)
- 1 burin à main
- 1 mode d'emploi

### Caractéristiques techniques

Tension nominale :	230 V ~ 50 Hz (courant alternatif)
Puissance nominale absorbée :	1500 W
Vitesse nominale :	n 9000 min <sup>-1</sup>
Ø des disques :	125 mm
Alésage de positionnement :	22,23 mm
Profondeur de rainure :	0-30 mm
Largeurs de rainure :	min. 8 mm à max. 26 mm
Filetage :	M14
Classe de protection :	II /  (double isolation)

### Informations relatives aux bruits et aux vibrations :

Les valeurs des vibrations et sonores ont été déterminées conformément à la norme EN 60745.

Niveau de pression acoustique $L_{pA}$ :	96,71 dB
Incertitude $K_{pA}$ :	3 dB

Niveau de puissance  
acoustique  $L_{WA}$  : 107,71 dB  
Incertitude  $K_{WA}$  : 3 dB

Valeurs totales des vibrations (somme vectorielle triaxiale) déterminées selon la norme EN 60745. Indication des valeurs de vibration (lors du tronçonnage d'une dalle de béton) :

Poignée principale :  $a_h = 6,137 \text{ m/s}^2$

Incertitude  $K = 1,5 \text{ m/s}^2$

Poignée supplémentaire :  $a_h = 3,749 \text{ m/s}^2$

Incertitude  $K = 1,5 \text{ m/s}^2$

#### REMARQUE

- ▶ Le niveau de vibrations indiqué dans ces instructions a été mesuré conformément aux méthodes de mesure décrites dans la norme EN 60745 et peut être utilisé pour la comparaison d'appareils. La valeur d'émission des vibrations déclarée peut également être utilisée pour une évaluation préliminaire de l'exposition.

#### ⚠ AVERTISSEMENT !

- ▶ Le niveau des vibrations varie en fonction de l'usage de l'outil électrique et peut, dans certains cas, excéder la valeur indiquée dans ces instructions. La sollicitation vibratoire pourrait être sous-estimée si l'outil électrique est utilisé régulièrement de cette manière. Essayez de garder la sollicitation par vibrations aussi faible que possible. Des mesures d'exemple de réduction de la sollicitation des vibrations sont le port de gants lors de l'utilisation de l'outil et la limitation du temps de travail. Pour cela, toutes les parts du cycle de travail doivent être prises en compte (par exemple les durées pendant lesquelles l'outil est éteint et celles pendant lesquelles il est allumé mais fonctionne sans charge).



## Avertissements de sécurité généraux pour l'outil

### ⚠ AVERTISSEMENT !

- ▶ Lire tous les avertissements de sécurité et toutes les instructions. Ne pas suivre les avertissements et instructions peut donner lieu à un choc électrique, un incendie et/ou une blessure sérieuse.

**Conserv**er tous les avertissements et toutes les instructions pour pouvoir s'y reporter ultérieurement.

Le terme "outil" dans les consignes de sécurité fait référence à votre outil électrique alimenté par le secteur (avec cordon d'alimentation) ou à votre outil fonctionnant sur batterie (sans cordon d'alimentation).

### 1. Sécurité de la zone de travail

- Conserv**er la zone de travail propre et bien éclairée. Les zones en désordre ou sombres sont propices aux accidents.
- Ne pas faire fonctionner les outils électriques en atmosphère explosive, par exemple en présence de liquides inflammables, de gaz ou de poussières.** Les outils électriques produisent des étincelles qui peuvent enflammer les poussières ou les fumées.
- Maintenir les enfants et les personnes présentes à l'écart pendant l'utilisation de l'outil.** Les distractions peuvent vous faire perdre le contrôle de l'outil.

## 2. Sécurité électrique

- a) **La fiche de l'outil doit être adaptée à la prise secteur. Ne jamais modifier la fiche de quelque façon que ce soit. Ne pas utiliser d'adaptateurs avec des outils à branchement de terre.** Des fiches non modifiées et des socles adaptés réduiront le risque de choc électrique.
- b) **Éviter tout contact du corps avec des surfaces reliées à la terre telles que les tuyaux, les radiateurs, les cuisinières et les réfrigérateurs.** Il existe un risque accru de choc électrique si votre corps est relié à la terre.
- c) **Ne pas exposer les outils à la pluie ou à des conditions humides.** La pénétration d'eau à l'intérieur d'un outil augmentera le risque de choc électrique.
- d) **Ne pas maltraiter le cordon. Ne jamais utiliser le cordon pour porter, tirer ou débrancher l'outil. Maintenir le cordon à l'écart de la chaleur, du lubrifiant, des arêtes ou des parties en mouvement.** Des cordons endommagés ou emmêlés augmentent le risque de choc électrique.
- e) **En cas d'utilisation d'un outil électrique à l'extérieur, utiliser une rallonge adaptée à l'utilisation extérieure.** L'utilisation d'un cordon adapté à l'utilisation extérieure réduit le risque de choc électrique.
- f) **Si l'usage d'un outil dans un emplacement humide est inévitable, utiliser une alimentation protégée par un dispositif à courant différentiel résiduel (RCD).** L'usage d'un RCD réduit le risque de choc électrique.

## 3. Sécurité des personnes

- a) **Rester vigilant, regarder ce que vous êtes en train de faire et faire preuve de bon sens dans votre utilisation de l'outil. Ne pas utiliser un outil lorsque vous êtes fatigué ou sous l'emprise de drogues, d'alcool ou de médicaments.** Un moment d'inattention en cours d'utilisation d'un outil peut entraîner des blessures graves des personnes.
- b) **Utiliser un équipement de sécurité. Toujours porter une protection pour les yeux.** Les équipements de sécurité tels que les masques contre les poussières, les chaussures de sécurité antidérapantes, les casques ou les protections acoustiques utilisés pour les conditions appropriées réduiront les blessures de personnes.
- c) **Éviter tout démarrage intempestif. S'assurer que l'interrupteur est en position arrêt avant de brancher l'outil au secteur et/ou au bloc de batteries, de le ramasser ou de le porter.** Porter les outils en ayant le doigt sur l'interrupteur ou brancher des outils dont l'interrupteur est en position marche est source d'accidents.
- d) **Retirer toute clé de réglage avant de mettre l'outil en marche.** Une clé laissée fixée sur une partie tournante de l'outil peut donner lieu à des blessures de personnes.
- e) **Ne pas se précipiter. Garder une position et un équilibre adaptés à tout moment.** Cela permet un meilleur contrôle de l'outil dans des situations inattendues.
- f) **S'habiller de manière adaptée. Ne pas porter de vêtements amples ou de bijoux. Garder les cheveux, les vêtements et les gants à distance des parties en mouvement.** Des vêtements amples, des bijoux ou les cheveux longs peuvent être pris dans des parties en mouvement.

- g) Si des dispositifs sont fournis pour le raccordement d'équipements pour l'extraction et la récupération des poussières, s'assurer qu'ils sont connectés et correctement utilisés. Utiliser des collecteurs de poussière peut réduire les risques dus aux poussières.

#### 4. Utilisation et entretien de l'outil

- a) **Ne pas forcer l'outil. Utiliser l'outil adapté à votre application.** L'outil adapté réalisera mieux le travail et de manière plus sûre au régime pour lequel il a été construit.
- b) **Ne pas utiliser l'outil si l'interrupteur ne permet pas de passer de l'état de marche à arrêt et vice versa.** Tout outil qui ne peut pas être commandé par l'interrupteur est dangereux et il faut le réparer.
- c) **Débrancher la fiche de la source d'alimentation en courant et/ou le bloc de batteries de l'outil avant tout réglage, changement d'accessoires ou avant de ranger l'outil.** De telles mesures de sécurité préventives réduisent le risque de démarrage accidentel de l'outil.
- d) **Conserver les outils à l'arrêt hors de la portée des enfants et Ne pas permettre à des personnes ne connaissant pas l'outil ou les présentes instructions de le faire fonctionner.** Les outils sont dangereux entre les mains d'utilisateurs novices.
- e) **Observer la maintenance de l'outil. Vérifier qu'il n'y a pas de mauvais alignement ou de blocage des parties mobiles, des pièces cassées ou toute autre condition pouvant affecter le fonctionnement de l'outil. En cas de dommages, faire réparer l'outil avant de l'utiliser.** De nombreux accidents sont dus à des outils mal entretenus.

- f) **Garder affûtés et propres les outils permettant de couper.** Des outils destinés à couper correctement entretenus avec des pièces coupantes tranchantes sont moins susceptibles de bloquer et sont plus faciles à contrôler.
- g) **Utiliser l'outil, les accessoires et les lames etc., conformément à ces instructions. En tenant compte des conditions de travail et du travail à réaliser.** L'utilisation de l'outil pour des opérations différentes de celles prévues pourrait donner lieu à des situations dangereuses.

#### 5. Service après-vente

- a) **Faire entretenir l'outil par un réparateur qualifié utilisant uniquement des pièces de rechange identiques.** Cela assurera que la sécurité de l'outil est maintenue.

#### Consignes de sécurité pour tronçonneuses à disque

- a) **Le capot protecteur solidaire de l'outil électrique doit avoir été fixé de manière sûre et ajusté de sorte à atteindre un summum de sécurité ; en d'autres termes : seule une très petite partie du disque abrasif regarde en direction de l'opérateur. Tenez-vous, vous et les personnes situées près de vous, hors du plan de rotation du disque abrasif.** Le capot de protection doit protéger l'opérateur des fragments et d'un contact aléatoire avec le disque abrasif.
- b) **Sur votre outil électrique, utilisez uniquement des disques à tronçonner diamantés.** Le simple fait de pouvoir fixer l'accessoire à l'outil électrique ne garantit pas une utilisation sûre.



- c) Le nombre de tours autorisé de l'outil d'intervention doit être au moins aussi élevé que le nombre de tours maximal indiqué sur l'outil électrique. Les accessoires qui tournent plus rapidement qu'autorisé peuvent se briser et voler en éclats.
- d) **Les disques abrasifs ne doivent être utilisés que dans le cadre des possibilités d'utilisation recommandées. Par exemple : ne meulez jamais avec la surface latérale d'une disque à tronçonner.** Les disques à tronçonner sont conçus pour enlever du matériau au contact de la tranche du disque. L'exercice d'une force latérale sur ces disques risque de les briser.
- e) **Utilisez toujours des brides de serrage intacts, de taille et de forme adaptée au disque abrasif que vous avez choisi.** Des flasques adaptés soutiennent le disque abrasif et réduisent ainsi le risque d'une cassure du disque.
- f) **Le diamètre extérieur et l'épaisseur de l'outil d'intervention doivent correspondre aux dimensions indiquées de votre outil électrique.** Les outils d'intervention mal dimensionnés ne peuvent pas être suffisamment protégés ou contrôlés.
- g) **Les disques abrasifs et les brides doivent être exactement adaptés à la broche de votre outil électrique.** Les outils mis en œuvre qui ne correspondent pas exactement à la broche de votre outil électrique tournent irrégulièrement, vibrent très fortement et peuvent ainsi vous faire perdre le contrôle de ce dernier.
- h) **N'utilisez jamais de disques abrasifs endommagés. Avant chaque utilisation de disques abrasifs, contrôlez s'ils présentent des ébréchures et fissures. Si l'outil électrique ou le disque abrasif chute, vérifiez s'il est endommagé ou utilisez un disque abrasif intact.**
- Après avoir contrôlé le disque abrasif, tenez-vous, ainsi que les personnes se trouvant à proximité, hors du plan de rotation du disque abrasif puis allumez l'appareil et laissez-le disque tourner une minute à plein régime.** C'est au cours de cette période d'essai que, la plupart du temps, les disques abrasifs endommagés se brisent.
- i) **Portez un équipement de protection individuelle. En fonction de l'utilisation, utilisez une protection faciale intégrale, une protection oculaire ou des lunettes de protection. Dans la mesure du nécessaire, portez un masque anti-poussière, une protection auditive, des gants de protection ou un tablier spécial qui tiennent éloignées les particules de meulage et de matériel.** Les yeux doivent être protégés des projections de corps étrangers engendrées lors de différentes utilisations. Un masque anti-poussière ou respiratoire doit filtrer la poussière créée lors de l'utilisation. Si vous êtes exposé à un bruit important durant une longue période, vous risquez d'être atteint d'une perte auditive.
- j) **Veillez à ce que d'autres personnes respectent une distance de sécurité par rapport à votre périmètre de travail. Toute personne pénétrant dans le périmètre de travail doit porter un équipement de protection individuelle.** Des fragments de la pièce à travailler ou des outils d'intervention brisés peuvent être catapultés et causer des blessures également en dehors du périmètre de travail immédiat.
- k) **Ne tenez l'appareil que par ses surfaces de préhension isolées lorsque vous effectuez des travaux dans lesquels l'outil d'intervention peut toucher des lignes électriques ou le propre cordon d'alimentation de l'appareil.**

Le contact avec une ligne électrique peut également mettre les parties métalliques de l'appareil sous tension et provoquer un choc électrique.

- l) **Maintenez le cordon d'alimentation loin d'outils d'intervention rotatifs.** Si vous perdez le contrôle de l'appareil, le cordon d'alimentation peut être sectionné ou happé et votre main ou bras peut entrer brutalement en contact avec l'outil d'intervention.
- m) **Ne déposez jamais l'outil électrique tant que l'outil d'intervention ne s'est pas entièrement immobilisé.** L'outil d'intervention rotatif peut entrer en contact avec la surface d'appui et vous perdre ainsi le contrôle de l'outil électrique.
- n) **Attendez toujours que l'outil électrique ait cessé de tourner avant de le transporter.** Vos vêtements risquent d'être happés par l'outil d'intervention en rotation et l'outil d'intervention peut pénétrer dans votre corps.
- o) **Nettoyez régulièrement les fentes de ventilation de votre outil électrique.** La soufflerie moteur attire la poussière dans le carter et une accumulation importante de poussière métallique peut causer des risques électriques.
- p) **N'utilisez pas l'outil électrique à proximité de matériaux combustibles.** Les étincelles risquent d'enflammer ces matériaux.
- q) **N'utilisez pas d'outils d'intervention qui nécessitent des liquides réfrigérants.** L'utilisation d'eau ou d'autres liquides réfrigérants peut entraîner un choc électrique.

## Consignes de sécurité supplémentaires pour applications avec disque abrasif

### Recul et consignes de sécurité correspondantes

- Le recul brutal est la réaction subite d'un disque abrasif en rotation qui vient d'accrocher un obstacle ou qui se bloque. Cet accrochage ou blocage provoque une immobilisation brutale de l'outil d'intervention qui était en train de tourner. De ce fait, l'outil électrique, s'il n'est pas fermement tenu en main, subit une accélération brutale en sens opposé de celui de l'outil d'intervention.
- Si par exemple un disque abrasif accroche dans la pièce ou se bloque, la partie du disque qui plonge dans la pièce risque de se coincer, le disque risque de s'ébrécher ou de provoquer un recul brutal. Le disque peut sauter en direction de l'opérateur ou s'en éloigner, ceci selon le sens de rotation du disque au point d'accrochage/blocage. Les disques abrasifs peuvent également se rompre dans ces conditions.

Un recul résulte d'une utilisation incorrecte ou inappropriée de l'outil électrique. Des mesures de prudence adaptées, comme celles décrites ci-dessous, permettent de l'éviter.

- a) **Saisir fermement l'outil électrique et positionner votre corps et vos bras de manière à pouvoir résister à un recul brutal. Utilisez toujours la poignée supplémentaire, si présente, pour maîtriser le mieux possible les forces de recul ou les couples de réaction au démarrage.** L'opérateur peut maîtriser les forces de recul et de réaction grâce à des mesures de prudence adaptées.
- b) **Ne placez jamais les mains à proximité d'outils d'intervention en rotation.** En cas de recul, l'outil d'intervention peut se déplacer au-dessus de votre main.

- c) **Évitez la zone située devant et derrière le disque abrasif en rotation.** Au point de blocage, le recul entraîne l'outil électrique dans la direction opposée à celle de rotation du disque.
- d) **Travaillez de manière particulièrement prudente au niveau des angles, des arêtes vives, etc. Évitez que les outils d'intervention rebondissent de la pièce à usiner et se coincent.** L'outil d'intervention en rotation a tendance à se coincer dans les angles, sur des arêtes vives ou lorsqu'il rebondit. Ceci entraîne une perte de contrôle ou un recul brutal.
- e) **N'utilisez pas de chaîne de tronçonneuse, de lame de scie ou de disque diamanté dont les espaces interdents font plus de 10 mm de largeur.** De tels outils d'intervention provoquent un recul brutal ou font perdre le contrôle de l'outil électrique.
- f) **Évitez que le disque à tronçonner se bloque et de lui imposer une pression d'applique excessive. N'effectuez pas de coupes trop profondes.** Une surcharge du disque à tronçonner en augmente la sollicitation, la sensibilité au coincement ou au blocage, donc l'éventualité d'un recul brutal ou d'un bris du disque abrasif.
- g) **En cas de coincement du disque à tronçonner ou d'interruption des travaux, éteignez l'appareil et maintenez-le stable jusqu'à l'arrêt complet du disque. N'essayez jamais de retirer la disque à tronçonner en rotation du trait de scie ; il y a sinon un risque de recul brutal.** Identifier la cause du coincement et l'éliminer.
- d) **Ne réactivez jamais l'outil électrique tant qu'il se trouve dans la pièce à travailler. Laissez le disque abrasif atteindre sa pleine vitesse de rotation avant de poursuivre la coupe avec prudence.** Sans quoi le disque risque de s'accrocher, de sauter hors de la pièce à usiner ou de provoquer un recul.

- i) **Étalez les panneaux ou les grandes pièces à usiner afin de réduire le risque de recul dû à un coincement du disque à tronçonner.** Les grandes pièces à usiner peuvent fléchir sous leur propre poids. La pièce doit être soutenue sur les deux côtés du disque, à savoir aussi bien à proximité du trait de scie que sur les bords extérieurs de la pièce.
- j) **Soyez particulièrement prudent au moment de pratiquer des "saignées" dans des murs existants ou des zones sans visibilité.** Le disque à tronçonner peut en plongeant provoquer un recul en tranchant des conduites d'eau ou de gaz, des lignes électriques ou d'autres objets.

## Instructions complémentaires

### Conceptions de disques à tronçonner admises :

disques diamantés segmentés avec espaces inter-dents de 10 mm maximum et avec un angle de coupe négatif :

Diamètre de disque : 125 mm

Épaisseur de disque : 2,1 mm



**Porter une protection auditive !**



**Porter des lunettes de protection !**



**Porter des gants de sécurité !**



**Porter des gants de protection !**



**Porter une protection respiratoire !**



**Pas admis pour la rectification sous arrosage !**

## Accessoires/équipements supplémentaires d'origine

- Utilisez uniquement les accessoires et équipements supplémentaires spécifiés dans le mode d'emploi ou dont le logement est compatible avec l'appareil.

## Avant la mise en service

### Réglage de la largeur de coupe des disques à tronçonner diamantés

- ◆ Dévisser la vis de blocage **6**.
- ◆ Poussez la butée de profondeur **7** vers le haut.
- ◆ Appuyez sur le dispositif de retenue de broche **10** et maintenez-le appuyé.
- ◆ Avec la clé à ergots **15**, desserrez la bride de serrage **5**.
- ◆ Retirez la bride de serrage **5**.
- ◆ Réglez la largeur de coupe en jouant sur le nombre de rondelles intercalaires **14**. Veillez à poser la bride **13** (voir fig. F) à titre de rondelle la plus haute.

#### REMARQUE

- ▶ Vous disposez de plusieurs rondelles intercalaires. Tenez compte du fait que la largeur de rainure résulte de la somme des rondelles intercalaires entre les disques à tronçonner diamantés et de l'épaisseur des disques à tronçonner.
- ▶ Assurez-vous que la bride d'appui **17** soit correctement positionnée en vérifiant qu'elle tourne avec la broche.
- ▶ Assurez-vous que les disques à tronçonner soient correctement positionnés sur les brides **13** + **17**.
- ◆ Serrez la bride de serrage **5** avec la clé à ergots **15**. Appuyez pour cela sur dispositif de retenue de broche **10**.

#### REMARQUE

- ▶ En cas de réglage d'une largeur de coupe inférieure à la largeur maximale, vous devez utiliser les rondelles intercalaires sur le côté de la bride de fixation pour immobiliser les disques à tronçonner, étant donné que la bride de fixation ne peut pas immobiliser seule les disques sur la broche à cause de la longueur du filetage (voir fig. G).

### Remplacer les disques à tronçonner diamantés (voir fig. A - F)

#### REMARQUE

- ▶ Ne remplacer les disques à tronçonner diamantés que deux par deux.
- ◆ Dévisser la vis de blocage **6**.
- ◆ Poussez la butée de profondeur **7** vers le haut.
- ◆ Appuyez sur le dispositif de retenue de broche **10** et maintenez-le appuyé.
- ◆ Avec la clé à ergots **15**, desserrez la bride de serrage **5**.
- ◆ Retirez toutes les pièces amovibles de la broche.
- ◆ Bien nettoyer la bride de serrage **5**, la bride **13**, les rondelles intercalaires **14** et la bride d'appui **17**.
- ◆ Positionner la bride d'appui **17** (voir fig. A).

#### REMARQUE

- ▶ Assurez-vous que la bride d'appui **17** soit correctement positionnée en vérifiant qu'elle tourne avec la broche.
- ◆ Monter le premier disque à tronçonner diamanté (voir fig. B).
- ◆ Réglez la largeur de coupe en jouant sur le nombre de rondelles intercalaires **14**. Veillez à ce que la rondelle intercalaire la plus haute de la bride **13** soit posée à plat (voir fig. C et F).

- ◆ Monter le deuxième disque à tronçonner diamanté (voir fig. D).

## REMARQUE

- ▶ Assurez-vous que les disques à tronçonner soient correctement positionnés sur les brides.
- ◆ Serrez la bride de serrage 15 avec la clé à ergots 5. Appuyez pour cela sur le dispositif de retenue de broche 10 (voir fig. E)

## Réglage de la profondeur de rainure

- ◆ Dévisser la vis de blocage 6.
- ◆ Régler la butée de profondeur 7 sur la profondeur souhaitée.
- ◆ Visser la vis de blocage 6.

## Montage de l'adaptateur pour l'aspiration de la poussière

- ◆ Poussez les tenons de l'adaptateur d'aspiration 3 dans les creux sur le raccordement d'aspiration de la poussière.
- ◆ Verrouillez l'adaptateur d'aspiration 3 en tournant.
- ◆ Desserrer l'écrou-raccord 3a.
- ◆ Introduisez le tube de l'aspirateur suffisamment loin dans l'orifice sur l'écrou-raccord 3a.
- ◆ Bien serrer l'écrou-raccord 3a.

## Utilisation

### Mise en marche / hors service

#### REMARQUE

- ▶ Allumez toujours l'appareil avant son entrée en contact avec le matériau et ensuite seulement guidez l'appareil sur la pièce à usiner. La rainureuse murale est dotée d'un circuit électronique démarrage en douceur. Le moteur démarre avec un certain retard.

### Allumage de l'appareil :

- ◆ Actionnez le verrouillage de sécurité 9. Appuyez ensuite sur l'interrupteur MARCHE / ARRÊT 1.

### Éteindre l'appareil :

- ◆ Relâchez l'interrupteur MARCHE / ARRÊT 1.

### Manipulation de la rainureuse murale

#### ⚠ ATTENTION !

- ▶ L'appareil est uniquement conçu pour la coupe à sec !
- ◆ Contrôlez les parois et murs avec un localisateur de lignes/conduites avant de travailler avec la rainureuse murale, afin de détecter d'éventuelles conduites électriques, de gaz et d'eau.
- ◆ Sélectionnez la largeur de rainure souhaitée.
- ◆ 1.) Placez le galet 11 de l'appareil sur la maçonnerie.
- ◆ 2.) Allumez maintenant l'appareil et plongez dans la maçonnerie jusqu'à ce que la butée de profondeur 7 repose à plat sur la surface.
- ◆ 3.) Fraisez maintenant la rainure dans la maçonnerie tout en veillant au sens de fraisage. L'appareil doit toujours progresser en sens opposé de celui de la rotation. Sinon, l'appareil risque d'être chassé de manière incontrôlée hors du trait de coupe.

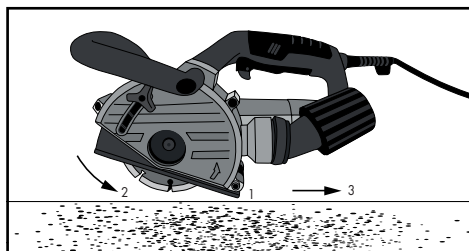

- ◆ À la fin de la rainure, sortir l'appareil de la rainure en le basculant et ensuite seulement éteindre l'appareil.
- ◆ Avec le burin 16, brisez maintenant la nervure ainsi apparue entre les deux rainures.

**⚠ ATTENTION !**

- ▶ Les matériaux contenant de l'amiante ne doivent jamais être usinés !

**Entretien et nettoyage**



**AVERTISSEMENT ! RISQUE DE BLESSURES ! Avant d'effectuer tous travaux sur l'appareil, éteignez-le et débranchez-le de la prise secteur.**

- L'appareil doit toujours être propre, sec et exempt d'huile ou de graisse.
- Pour le nettoyage du boîtier, utilisez un chiffon sec. N'utilisez jamais d'essence, de solvant ou de nettoyeur qui attaquent le plastique.



**AVERTISSEMENT ! Lorsqu'un remplacement du cordon d'alimentation est nécessaire, il doit être réalisé par le fabricant ou par son représentant pour éviter toute situation dangereuse.**

- Les outils de meulage doivent être traités et transportés avec soin. Les outils de meulage doivent être stockés de manière à n'être exposés à aucune détérioration mécanique ou influence environnementale néfaste.
- Aucun liquide ne doit pénétrer à l'intérieur de l'appareil.

**REMARQUE**

- ▶ Vous pouvez commander des pièces détachées non listées (comme les bails de charbon, les interrupteurs par ex.) auprès de notre hotline du service après-vente.

**Recyclage**



Le produit, l'emballage et le mode d'emploi sont recyclables, soumis à une responsabilité élargie du fabricant, et sont collectés séparément.



**Ne jetez pas les outils électriques dans les ordures ménagères !**

Le symbole ci-contre, d'une poubelle barrée sur roues, indique que cet appareil doit respecter la directive 2012/19/EU. Cette directive stipule que vous ne devez pas éliminer cet appareil en fin de vie avec les ordures ménagères, mais le rapporter aux points de collecte, aux centres de recyclage ou aux entreprises de gestion des déchets spécialement équipés à cet effet.

**Ce recyclage est gratuit. Respectez l'environnement et recyclez en bonne et due forme.**



Renseignez-vous auprès de votre commune ou des services administratifs de votre ville pour connaître les possibilités de recyclage du produit usagé.



L'emballage est constitué de matériaux écologiques que vous pouvez recycler par le biais des services de recyclage locaux.



Éliminez l'emballage d'une manière respectueuse de l'environnement. Observez le marquage sur les différents matériaux d'emballage et triez-les séparément si nécessaire. Les matériaux d'emballage sont repérés par des abréviations (a) et des numéros (b) qui ont la signification suivante : 1-7 : Plastiques, 20-22 : Papier et carton, 80-98 : Matériaux composites.

### Valable pour l'Espagne :



L'emballage se compose d'éléments en papier et/ou en carton.



L'emballage se compose d'éléments en plastique et/ou en métal.

## Garantie pour Kompernass Handels GmbH pour la France

Chère cliente, cher client,

Cet appareil est garanti 3 ans à partir de la date d'achat. S'ils sont compris dans la livraison, les blocs-batteries de la série X12V et X20V Team sont également garantis 3 ans à compter de la date d'achat. Si ce produit venait à présenter des vices, vous disposez de droits légaux face au vendeur de ce produit. Vos droits légaux ne sont pas restreints par notre garantie présentée ci-dessous.

### Conditions de garantie

La période de garantie débute à la date d'achat. Veuillez bien conserver le ticket de caisse. Celui-ci servira de preuve d'achat.

Si dans un délai de trois ans suivant la date d'achat de ce produit, un vice de matériel ou de fabrication venait à apparaître, le produit sera réparé, remplacé gratuitement par nos soins ou le prix d'achat remboursé, selon notre choix.

Cette prestation sous garantie nécessite, dans le délai de trois ans, la présentation de l'appareil défectueux et du justificatif d'achat (ticket de caisse) ainsi que la description brève du vice et du moment de son apparition.

Si le vice est couvert par notre garantie, vous recevrez le produit réparé ou un nouveau produit en retour. Aucune nouvelle période de garantie ne débute avec la réparation ou l'échange du produit.

### Période de garantie et réclamation légale pour vices cachés

L'exercice de la garantie ne prolonge pas la période de garantie. Cette disposition s'applique également aux pièces remplacées ou réparées. Les dommages et vices éventuellement déjà présents à l'achat doivent être signalés immédiatement après le déballage. Toute réparation survenant après la période sous garantie fera l'objet d'une facturation.

### Étendue de la garantie

L'appareil a été fabriqué avec soin conformément à des directives de qualité strictes et consciencieusement contrôlé avant sa livraison.

La prestation de la garantie s'applique aux vices de matériel et de fabrication. L'étendue de la garantie ne couvre pas les pièces du produit qui sont exposées à une usure normale et peuvent de ce fait être considérées comme pièces d'usure, comme p. ex. les lames de scie, les lames de rechange, les papiers abrasifs, etc., ni aux détériorations de pièces fragiles, p. ex. interrupteurs ou pièces en verre.

Cette garantie devient caduque si le produit est détérioré, utilisé ou entretenu de manière non conforme. Toutes les instructions listées dans le manuel d'utilisation doivent être exactement respectées pour une utilisation conforme du produit. Des buts d'utilisation et actions qui sont déconseillés dans le manuel d'utilisation, ou dont vous êtes avertis doivent également être évités.

Le produit est uniquement destiné à un usage privé et ne convient pas à un usage professionnel. La garantie est annulée en cas d'entretien incorrect et inapproprié, d'usage de la force et en cas d'intervention non réalisée par notre centre de service après-vente agréé.

#### **Article L217-16 du Code de la consommation**

Lorsque l'acheteur demande au vendeur, pendant le cours de la garantie commerciale qui lui a été consentie lors de l'acquisition ou de la réparation d'un bien meuble, une remise en état couverte par la garantie, toute période d'immobilisation d'au moins sept jours vient s'ajouter à la durée de la garantie qui restait à courir. Cette période court à compter de la demande d'intervention de l'acheteur ou de la mise à disposition pour réparation du bien en cause, si cette mise à disposition est postérieure à la demande d'intervention.

Indépendamment de la garantie commerciale souscrite, le vendeur reste tenu des défauts de conformité du bien et des vices rédhibitoires dans les conditions prévues aux articles L217-4 à L217-13 du Code de la consommation et aux articles 1641 à 1648 et 2232 du Code Civil.

#### **Article L217-4 du Code de la consommation**

Le vendeur livre un bien conforme au contrat et répond des défauts de conformité existant lors de la délivrance. Il répond également des défauts de conformité résultant de l'emballage, des instructions de montage ou de l'installation lorsque celle-ci a été mise à sa charge par le contrat ou a été réalisée sous sa responsabilité.

#### **Article L217-5 du Code de la consommation**

Le bien est conforme au contrat :

- 1° S'il est propre à l'usage habituellement attendu d'un bien semblable et, le cas échéant :
  - s'il correspond à la description donnée par le vendeur et possède les qualités que celui-ci a présentées à l'acheteur sous forme d'échantillon ou de modèle ;
  - s'il présente les qualités qu'un acheteur peut légitimement attendre eu égard aux déclarations publiques faites par le vendeur, par le producteur ou par son représentant, notamment dans la publicité ou l'étiquetage ;
- 2° Ou s'il présente les caractéristiques définies d'un commun accord par les parties ou être propre à tout usage spécial recherché par l'acheteur, porté à la connaissance du vendeur et que ce dernier a accepté.

#### **Article L217-12 du Code de la consommation**

L'action résultant du défaut de conformité se prescrit par deux ans à compter de la délivrance du bien.

#### **Article 1641 du Code civil**

Le vendeur est tenu de la garantie à raison des défauts cachés de la chose vendue qui la rendent impropre à l'usage auquel on la destine, ou qui diminuent tellement cet usage que l'acheteur ne l'aurait pas acquise, ou n'en aurait donné qu'un moindre prix, s'il les avait connus.

#### **Article 1648 1er alinéa du Code civil**

L'action résultant des vices rédhibitoires doit être intentée par l'acquéreur dans un délai de deux ans à compter de la découverte du vice.

Les pièces détachées indispensables à l'utilisation du produit sont disponibles pendant la durée de la garantie du produit.



### La garantie ne s'applique pas dans les cas suivants

- usure normale de la capacité de l'accu
- utilisation commerciale du produit
- détérioration ou modification du produit par le client
- non-respect des consignes de sécurité et de maintenance, erreur d'utilisation
- dommages causés par des événements élémentaires

### Procédure en cas de garantie

Afin de garantir un traitement rapide de votre demande, veuillez suivre les indications suivantes :

- Veuillez avoir à portée de main pour toutes questions le ticket de caisse et la référence article (IAN) 465640\_2404 en tant que justificatif de votre achat.
- Vous trouverez la référence sur la plaque signalétique sur le produit, une gravure sur le produit, sur la page de garde du mode d'emploi (en bas à gauche) ou sur l'autocollant au dos ou sur le dessous du produit.
- Si des erreurs de fonctionnement ou d'autres vices venaient à apparaître, veuillez d'abord contacter par téléphone le service après-vente cité ci-dessous ou remplissez notre formulaire de contact que vous trouverez à l'adresse [parkside-diy.com](http://parkside-diy.com) dans la rubrique Service après-vente.
- Vous pouvez ensuite retourner un produit enregistré comme étant défectueux en joignant le ticket de caisse et en indiquant en quoi consiste le vice et quand il est survenu, sans devoir l'affranchir à l'adresse de service après-vente communiquée.



Sur [parkside-diy.com](http://parkside-diy.com), vous pouvez consulter et télécharger ce mode d'emploi et de nombreux autres manuels. Ce code QR vous donne un accès direct à [parkside-diy.com](http://parkside-diy.com). Sélectionnez votre pays et recherchez les modes d'emploi à l'aide du masque de recherche. Saisissez le numéro d'article (IAN) 465640\_2404 pour accéder au mode d'emploi de votre produit.

## Garantie pour Kompernass Handels GmbH pour la Belgique

Chère cliente, cher client,

Cet appareil est garanti 3 ans à partir de la date d'achat. S'ils sont compris dans la livraison, les blocs-batteries de la série X12V et X20V Team sont également garantis 3 ans à compter de la date d'achat. Si ce produit venait à présenter des vices, vous disposez de droits légaux face au vendeur de ce produit. Vos droits légaux ne sont pas restreints par notre garantie présentée ci-dessous.

### Conditions de garantie

La période de garantie débute à la date d'achat. Veuillez bien conserver le ticket de caisse. Celui-ci servira de preuve d'achat.

Si dans un délai de trois ans suivant la date d'achat de ce produit, un vice de matériel ou de fabrication venait à apparaître, le produit sera réparé, remplacé gratuitement par nos soins ou le prix d'achat remboursé, selon notre choix. Cette prestation sous garantie nécessite, dans le délai de trois ans, la présentation de l'appareil défectueux et du justificatif d'achat (ticket de caisse) ainsi que la description brève du vice et du moment de son apparition.

Si le vice est couvert par notre garantie, vous recevrez le produit réparé ou un nouveau produit en retour. Aucune nouvelle période de garantie ne débute avec la réparation ou l'échange du produit.

### **Période de garantie et réclamation légale pour vices cachés**

L'exercice de la garantie ne prolonge pas la période de garantie. Cette disposition s'applique également aux pièces remplacées ou réparées. Les dommages et vices éventuellement déjà présents à l'achat doivent être signalés immédiatement après le déballage. Toute réparation survenant après la période sous garantie fera l'objet d'une facturation.

### **Étendue de la garantie**

L'appareil a été fabriqué avec soin conformément à des directives de qualité strictes et consciencieusement contrôlé avant sa livraison.

La prestation de la garantie s'applique aux vices de matériel et de fabrication. L'étendue de la garantie ne couvre pas les pièces du produit qui sont exposées à une usure normale et peuvent de ce fait être considérées comme pièces d'usure, comme p. ex. les lames de scie, les lames de rechange, les papiers abrasifs, etc., ni aux détériorations de pièces fragiles, p. ex. interrupteurs ou pièces en verre.

Cette garantie devient caduque si le produit est détérioré, utilisé ou entretenu de manière non conforme. Toutes les instructions listées dans le manuel d'utilisation doivent être exactement respectées pour une utilisation conforme du produit. Des buts d'utilisation et actions qui sont déconseillés dans le manuel d'utilisation, ou dont vous êtes avertis doivent également être évités.

Le produit est uniquement destiné à un usage privé et ne convient pas à un usage professionnel. La garantie est annulée en cas d'entretien incorrect et inapproprié, d'usage de la force et en cas d'intervention non réalisée par notre centre de service après-vente agréé.

### **La garantie ne s'applique pas dans les cas suivants**

- usure normale de la capacité de l'accu
- utilisation commerciale du produit
- détérioration ou modification du produit par le client
- non-respect des consignes de sécurité et de maintenance, erreur d'utilisation
- dommages causés par des événements élémentaires

### **Procédure en cas de garantie**

Afin de garantir un traitement rapide de votre demande, veuillez suivre les indications suivantes :

- Veuillez avoir à portée de main pour toutes questions le ticket de caisse et la référence article (IAN) 465640\_2404 en tant que justificatif de votre achat.
- Vous trouverez la référence sur la plaque signalétique sur le produit, une gravure sur le produit, sur la page de garde du mode d'emploi (en bas à gauche) ou sur l'autocollant au dos ou sur le dessous du produit.
- Si des erreurs de fonctionnement ou d'autres vices venaient à apparaître, veuillez d'abord contacter par téléphone le service après-vente cité ci-dessous ou remplissez notre formulaire de contact que vous trouverez à l'adresse [parkside-diy.com](http://parkside-diy.com) dans la rubrique Service après-vente.
- Vous pouvez ensuite retourner un produit enregistré comme étant défectueux en joignant le ticket de caisse et en indiquant en quoi consiste le vice et quand il est survenu, sans devoir l'affranchir à l'adresse de service après-vente communiquée.



Sur [parkside-diy.com](http://parkside-diy.com), vous pouvez consulter et télécharger ce mode d'emploi et de nombreux autres manuels. Ce code QR vous donne un accès direct à [parkside-diy.com](http://parkside-diy.com). Sélection-

nez votre pays et recherchez les modes d'emploi à l'aide du masque de recherche. Saisissez le numéro d'article (IAN) 465640\_2404 pour accéder au mode d'emploi de votre produit.

## **⚠ AVERTISSEMENT !**

- Faites réparer vos appareils par le service après-vente ou un électricien et uniquement avec des pièces de rechange d'origine. Cela assure le maintien de la sécurité de l'appareil.

## **⚠ AVERTISSEMENT !**

- Confiez toujours le remplacement de la fiche ou du cordon d'alimentation au fabricant de l'appareil ou à son service après-vente. Cela assure le maintien de la sécurité de l'appareil.

## **REMARQUE**

- Les pièces détachées non listées (par ex. balais de charbon, interrupteurs) peuvent être commandées via nos centres d'appels.

## **Service après-vente**

**FR Service France**  
Tel.: 0800 907 612  
Formulaire de contact sur [parkside-diy.com](http://parkside-diy.com)

**BE Service Belgique**  
Tel.: 0800 12614  
Formulaire de contact sur [parkside-diy.com](http://parkside-diy.com)

**IAN 465640\_2404**

## **Importateur**

Veillez tenir compte du fait que l'adresse suivante n'est pas une adresse de service après-vente. Veuillez d'abord contacter le service mentionné.

KOMPERNASS HANDELS GMBH  
BURGSTRASSE 21  
44867 BOCHUM  
ALLEMAGNE  
[www.kompernass.com](http://www.kompernass.com)

## Traduction de la déclaration de conformité originale

Nous soussignés, KOMPERNASS HANDELS GMBH, responsable du document : M. Semi Uguzlu, BURGSTR. 21, 44867 BOCHUM, ALLEMAGNE, déclarons par la présente que ce produit est en conformité avec les normes, documents normatifs et directives CE suivants :

**Directive relative aux machines  
(2006/42/CE)**

**Compatibilité électromagnétique  
(2014/30/EU)**

**Directive RoHS  
(2011/65/EU)\***

\*La seule responsabilité pour l'établissement de cette déclaration de conformité incombe au fabricant. L'objet de la déclaration décrit ci-dessus répond aux prescriptions de la directive 2011/65/EU du Parlement européen et du Conseil en date du 8 juin 2011 visant à la restriction de l'utilisation de certaines substances dangereuses dans les appareils électriques et électroniques.

### **Normes harmonisées appliquées :**

EN 60745-1:2009+A11

EN 60745-2-22:2011+A11

EN IEC 55014-1:2021

EN IEC 55014-2:2021

EN 61000-3-3:2013+A1+A2

EN IEC 61000-3-2:2019+A1

EN IEC 63000:2018

### **Désignation du modèle de la machine :**

Rainureuse PMNF 1500 B2

**Année de fabrication : 09-2024**

**Numéro de série : IAN 465640\_2404**

Bochum, le 05/07/2024



Semi Uguzlu

- Responsable qualité -

Sous réserve de modifications techniques à des fins de perfectionnement.



# Inhoud

<b>Inleiding</b> . . . . .	<b>50</b>
Gebruik in overeenstemming met bestemming . . . . .	50
Uitrusting . . . . .	50
Inhoud van het pakket . . . . .	50
Technische gegevens . . . . .	50
<b>Algemene veiligheidsinstructies voor elektrische gereedschappen</b> . . . . .	<b>51</b>
1. Veiligheid op de werkplek . . . . .	51
2. Elektrische veiligheid . . . . .	52
4. Gebruik en behandeling van het elektrische gereedschap . . . . .	53
5. Service . . . . .	53
Veiligheidsvoorschriften voor doorslijpmachines . . . . .	53
Overige veiligheidsvoorschriften voor het gebruik van slijpschijven . . . . .	55
Aanvullende aanwijzingen . . . . .	56
Originele accessoires/hulpapparatuur . . . . .	57
<b>Vóór de ingebruikname</b> . . . . .	<b>57</b>
Instelling van de breedte van de sleuf van de diamantslijpschijven . . . . .	57
Diamantslijpschijven vervangen (zie afb . A - F) . . . . .	57
Sleufdiepte instellen . . . . .	58
Montage van de stofzuigeradapter . . . . .	58
<b>Bediening</b> . . . . .	<b>58</b>
In-/uitschakelen . . . . .	58
Hantering van de muurfrees . . . . .	58
<b>Onderhoud en reiniging</b> . . . . .	<b>59</b>
<b>Afvoeren</b> . . . . .	<b>59</b>
<b>Garantie van Kompernaß Handels GmbH</b> . . . . .	<b>60</b>
<b>Service</b> . . . . .	<b>61</b>
<b>Importeur</b> . . . . .	<b>61</b>
<b>Vertaling van de oorspronkelijke conformiteitsverklaring</b> . . . . .	<b>62</b>

## Inleiding



Hartelijk gefeliciteerd met de aankoop van uw nieuwe apparaat. U hebt hiermee gekozen voor een hoogwaardig product. De gebruiksaanwijzing maakt deel uit van dit product. Deze bevat belangrijke aanwijzingen voor veiligheid, gebruik en afvoer. Lees alle bedienings- en veiligheidsaanwijzingen voordat u het product in gebruik neemt. Gebruik het product uitsluitend op de voorgeschreven wijze en voor de aangegeven doeleinden. Geef alle documenten mee als u het product doorgeeft aan een derde.

## Gebruik in overeenstemming met bestemming

De muurfrees (normatief doorslijpmachine), hierna ook "apparaat" genoemd, is bedoeld om in combinatie met een gecertificeerde industriezuiger, met een vaste installatie met geleidingsslede in hoofdzaakelijk minerale materialen zoals beton of metselwerk zonder gebruik van water te slijpen of te snijden. Elk ander gebruik of modificatie van het apparaat geldt als niet in overeenstemming met de bestemming en brengt aanzienlijke risico's op ongelukken met zich mee. Niet voor commercieel gebruik.

## Uitrusting

- 1 AAN-/UIT-knop
- 2 Handgreep
- 3 Stofzuigeradapter
- 3a Wartelmoer
- 4 Beschermkap
- 5 Spanflens (met schroefdraad)
- 6 Borgmoer voor de diepteaanslag
- 7 Diepteaanslag
- 8 Extra handgreep
- 9 Inschakelblokkering
- 10 Asvergrendeling
- 11 Looprol
- 12 Verloopstuk
- 13 Flens
- 14 Tussenringen

- 15 Pensleutel
- 16 Handbeitel
- 17 Steunflens (bevestigingsflens)

## Inhoud van het pakket

- 1 muurgroeffrees
- 2 slijpschijven (reeds gemonteerd)
- 1 pensleutel
- 1 stofzuigeradapter (reeds gemonteerd)
- 1 verloopstuk (voor gebruik met de stofzuiger-adapter en een stofzuigerslang van  $\varnothing$  32 mm)
- 1 handbeitel
- 1 gebruiksaanwijzing

## Technische gegevens

Maximale spanning:	230 V ~ 50 Hz (wisselstroom)
Maximaal vermogen:	1500 W
Maximaal toerental:	n 9000 min <sup>-1</sup>
Schijf-Ø:	125 mm
Bevestigingsboorgat:	22,23 mm
Sleufdiepte:	0-30 mm
Sleufbreedte:	min. 8 mm tot max. 26 mm
Schroefdraad:	M14
Beschermingsklasse:	II /  (dubbel geïsoleerd)

## Geluids- en trillingsgegevens:

De geluids- en trillingswaarden zijn vastgesteld conform EN 60745.

Geluidsdruk niveau $L_{pA}$ :	96,71 dB
Onzekerheid $K_{pA}$ :	3 dB
Geluidsvermogensniveau $L_{WA}$ :	107,71 dB
Onzekerheid $K_{WA}$ :	3 dB

Totale trillingswaarde (vectorsom van drie richtingen) bepaald conform EN 60745.  
Informatie over

de trillingswaarde (bij het doorslijpen van een betonplaat):

Handgreep:  $a_h = 6,137 \text{ m/s}^2$

Onzekerheid  $K = 1,5 \text{ m/s}^2$

Extra handgreep:  $a_h = 3,749 \text{ m/s}^2$

Onzekerheid  $K = 1,5 \text{ m/s}^2$

### OPMERKING

- Het in deze gebruiksaanwijzing vermelde trillingsniveau is gemeten conform een in EN 60745 genormeerde meetprocedure en kan worden gebruikt voor apparaatvergelijking. De vermelde trillingsemisiewaarde kan ook gebruikt worden voor een voorlopige beoordeling van de blootstelling.

### ⚠ WAARSCHUWING!!

- Het trillingsniveau verandert afhankelijk van het gebruik van het elektrische gereedschap en kan in bepaalde gevallen hoger zijn dan de in deze gebruiksaanwijzing aangegeven waarde. De trillingsbelasting kan worden onderschat wanneer het elektrische gereedschap regelmatig op een dergelijke manier wordt gebruikt. Probeer de belasting door trillingen zo klein mogelijk te houden. U kunt bijvoorbeeld handschoenen dragen tijdens het gebruik van het gereedschap en slechts beperkte tijd met het gereedschap werken om de trillingsbelasting te reduceren. Daarbij dient u rekening te houden met alle aspecten van de bedrijfscyclus (bijvoorbeeld perioden waarin het gereedschap is uitgeschakeld en perioden waarin het gereedschap weliswaar is ingeschakeld, maar niet wordt belast).



## Algemene veiligheidsinstructies voor elektrische gereedschappen

### ⚠ WAARSCHUWING!!

- Lees alle veiligheidsinstructies en aanwijzingen. Het niet naleven van de veiligheidsinstructies en aanwijzingen kan elektrische schokken, brand en/of ernstig letsel veroorzaken.

### Bewaar alle veiligheidsinstructies en aanwijzingen voor toekomstig gebruik.

De in de veiligheidsinstructies gebruikte term „elektrisch gereedschap“ heeft betrekking op elektrische gereedschappen die op netvoeding werken (met snoer) en op elektrische gereedschappen die op accu's werken (zonder snoer).

## 1. Veiligheid op de werkplek

- Houd uw werkomgeving schoon en goed geventileerd.** Wanorde en een niet verlichte werkomgeving kunnen leiden tot ongelukken.
- Werk met het elektrische gereedschap niet in explosiegevaarlijke omgevingen waarin zich brandbare vloeistoffen, gassen of stoffen bevinden.** Elektrisch gereedschap geeft vonken af die stof of dampen kunnen doen ontvlammen.
- Houd kinderen en andere personen uit de buurt tijdens het gebruik van het elektrische gereedschap.** Als u afgeleid raakt, zou u de controle over het apparaat kunnen verliezen.



## 2. Elektrische veiligheid

- a) De stekker van het elektrische gereedschap moet in het stopcontact passen. De stekker mag op geen enkele wijze worden veranderd. **Gebruik geen verloopstekker in combinatie met geaarde elektrische gereedschappen.** Onveranderde stekkers en passende stopcontacten verminderen het risico op elektrische schokken.
- b) **Voorkom lichamelijk contact met geaarde oppervlakken, zoals buizen, verwarmingen, fornuizen en koelkasten.** Er bestaat een verhoogd risico op elektrische schokken als uw lichaam geaard is.
- c) **Houd elektrisch gereedschap uit de buurt van regen of vocht.** Als er water in een elektrisch apparaat binnendringt, bestaat er een verhoogde kans op een elektrische schok.
- d) **Gebruik het snoer niet voor een ander doel, bijvoorbeeld om het elektrische gereedschap te dragen, op te hangen of om de stekker uit het stopcontact te trekken. Houd het snoer uit de buurt van hitte, olie, scherpe randen of bewegende onderdelen.** Beschadigde of verwarde snoeren verhogen de kans op een elektrische schok.
- e) **Gebruik bij het werken met elektrisch gereedschap buitenshuis alleen verlengsnoeren die zijn goedgekeurd voor gebruik buitenshuis.** Het gebruik van een verlengsnoer dat geschikt is voor gebruik buitenshuis, vermindert het risico op een elektrische schok.
- f) **Gebruik een aardlekschakelaar als het gebruik van het elektrische gereedschap in een vochtige omgeving onvermijdelijk is.** Het gebruik van een aardlekschakelaar vermindert het risico op een elektrische schok.

## 3. Veiligheid van personen

- a) **Wees altijd alert, let op wat u doet en gebruik uw gezond verstand bij het gebruik van elektrisch gereedschap.** Gebruik geen elektrisch gereedschap als u moe bent of onder invloed bent van drugs, alcohol of medicijnen. Een moment van onoplettendheid kan bij het gebruik van het elektrische gereedschap al tot ernstig letsel leiden.
- b) **Draag persoonlijke beschermingsmiddelen en altijd een veiligheidsbril.** Het dragen van persoonlijke beschermingsmiddelen zoals een stofmasker, antislip-veiligheidsschoenen, veiligheids helm of gehoorbescherming, al naargelang het type en het gebruik van het elektrische gereedschap, vermindert het risico op letsel.
- c) **Voorkom onbedoelde inschakeling. Zorg ervoor dat het elektrische gereedschap is uitgeschakeld voordat u het aansluit op de netvoeding en/of de accu, het optilt of draagt.** Als u bij het dragen van het elektrische gereedschap uw vinger op de aan-/uitknop houdt of het apparaat al ingeschakeld op de netvoeding aansluit, kan dit tot ongelukken leiden.
- d) **Verwijder het afstelgereedschap of de sleutel voordat u het elektrische gereedschap aanzet.** Gereedschap of een sleutel die zich in een draaiend onderdeel van het apparaat bevindt, kan letsel tot gevolg hebben.
- e) **Voorkom een abnormale lichaams houding. Zorg dat u stevig staat en bewaar altijd uw evenwicht.** Daardoor kunt u het elektrische gereedschap in onverwachte situaties beter controleren.
- f) **Draag geschikte kleding. Draag geen wijde kleding of sieraden. Houd haar, kleding en handschoenen ver van bewegende onderdelen.** Los zittende kleding, sieraden of haren kunnen door bewegende onderdelen gegrepen worden.

- g) **Als stofzuigings- en opvangvoorzieningen kunnen worden bevestigd, zorg er dan voor dat deze zijn aangesloten en correct worden gebruikt.** Het gebruik van een stofzuiging kan risico's door stof beperken.

#### 4. Gebruik en behandeling van het elektrische gereedschap

- a) **Voorkom overbelasting van het apparaat. Gebruik voor uw werkzaamheden het daarvoor bedoelde elektrische gereedschap.** Met een passend elektrisch apparaat werkt u beter en veiliger in het aangegeven vermogensbereik.
- b) **Gebruik geen elektrisch gereedschap waar- van de aan-/uitknop defect is.** Elektrisch gereedschap dat niet meer aan- of uitgezet kan worden, is gevaarlijk en moet gerepareerd worden.
- c) **Haal de stekker uit het stopcontact voordat u instellingen aan het apparaat verricht, accessoires verwisselt of het apparaat weglegt.** Deze voorzorgsmaatregel voorkomt dat het elektrische gereedschap onbedoeld kan worden gestart.
- d) **Berg elektrisch gereedschap buiten het bereik van kinderen op als het niet in gebruik is. Zorg ervoor dat het apparaat niet wordt gebruikt door personen die hiermee niet vertrouwd zijn of die deze instructies niet hebben gelezen.** Elektrisch gereedschap is gevaarlijk als het door onervaren personen wordt gebruikt.
- e) **Onderhoud elektrisch gereedschap zorgvuldig. Controleer of bewegende onderdelen naar behoren werken en niet klemmen, en of er geen onderdelen gebroken of zodanig beschadigd zijn dat daardoor de werking van het elektrische gereedschap nadelig wordt beïnvloed. Laat beschadigde onderdelen vóór de ingebruikname van het apparaat repareren.**

Veel ongelukken zijn het gevolg van slecht onderhoud van elektrisch gereedschap.

- f) **Houd snijgereedschap scherp en schoon.** Met zorg onderhouden snijgereedschappen met scherpe snijvlakken lopen minder vaak vast en zijn gemakkelijker te sturen.
- g) **Gebruik elektrisch gereedschap, toebehoren, hulpstukken en dergelijke in overeenstemming met deze instructies. Houd daarbij rekening met de werkomstandigheden en de te verichten werkzaamheden.** Het gebruik van elektrisch gereedschap voor andere doeleinden dan de beoogde toepassingen kan tot gevaarlijke situaties leiden.

#### 5. Service

- a) **Laat uw elektrisch gereedschap alleen door gekwalificeerde vakmensen en uitsluitend met originele vervangingsonderdelen repareren.** Op die manier blijft de veiligheid van het elektrische gereedschap gewaarborgd.

#### Veiligheidsvoorschriften voor doorslijpmachines

- a) **De bij het elektrisch gereedschap behorende beschermkap moet veilig worden aangebracht en zodanig zijn ingesteld, dat de grootst mogelijke veiligheid wordt bereikt, d.w.z. dat de bedienende persoon wordt blootgesteld aan het kleinst mogelijke gedeelte van de schijf.** Uzelf en zich in de buurt bevindende personen moeten buiten het bereik van de draaiende slijpschijf blijven. De beschermkap moet de gebruiker beschermen tegen brokstukken en toevallig contact met het slijpmiddel.
- b) **Gebruik uitsluitend diamantslijpschijven voor uw elektrisch gereedschap.** Alleen omdat u het toebehoren kunt bevestigen aan uw elektrische gereedschap, garandeert dit geen veilig gebruik.

- c) **Het toegelaten toerental van het opzetge- reedschap moet minstens even hoog zijn als het maximale toerental dat op het elektrische gereedschap is vermeld.** Toebehoren dat snel- ler draait dan toegestaan, kan breken en rond- vliegen.
- d) **Slijpmiddelen mogen alleen worden gebruikt voor de aanbevolen toepas- singen. Bijvoor- beeld: slijp nooit met het zijvlak van een doorslijpschijf.** Doorslijpschijven zijn bestemd voor het afnemen van materiaal met de rand van de schijf. Door een zijdelingse krachtin- wer- king op deze slijpmiddelen kunnen ze breken.
- e) **Gebruik altijd onbeschadigde span- flenzen van de juiste grootte en vorm voor de door u gekozen slijpschijf.** Geschikte flenzen steunen de slijpschijf en beperken zo het risico van breken van de slijpschijf.
- f) **Buitendiameter en dikte van het opzetgereed- schap moeten beant- woorden aan de afmetin- gen van uw elektrische gereedschap.** Hulpstukken met verkeerde afmetingen kunnen niet voldoende worden afgeschermd of ge- con- troleerd.
- g) **Slijpschijven en flens moeten pre- cies op de slijpspil van uw elektrisch gereedschap passen.** Opzetgereed- schappen die niet precies op de slijpspil passen, draaien ongelijkmatig, trillen he- vig en kunnen leiden tot verlies van de controle.
- h) **Gebruik geen beschadigde slijpschij- ven. Con- troleer de slijpschijven voor ieder gebruik op splinters en scheuren. Controleer elektrisch ge- reedschap op beschadiging als het geval- len is; controleer een gevallen slijpschijf op beschadiging of gebruik een onbeschadigde slijpschijf.**
- Als u de slijpschijf gecontroleerd en ge- monteerd hebt, begeeft u zich (evenals eventuele andere personen) buiten het bereik van de draaiende slijpschijf en laat u het apparaat een minuut lang met het hoogste toerental onbelast draai- en. Beschadigde slijp- schijven breken meestal binnen deze testtijd.
- i) **Draag persoonlijke beschermings- middelen. Gebruik al naar gelang de toepassing een volledig gelaatsmas- ker, oogbescherming of een veilig- heidsbril. Draag indien toepasselijk een stofmasker, gehoorbescherming, veilig- heidshandschoenen of een speciale schort om kleine slijp- en materiaaldeeltjes tegen te hou- den.** De ogen moeten worden beschermd tegen rondvliegende deeltjes, die bij ver- schillende toepassingen ontstaan. Een stof- of ademhalings- masker moet het stof filteren dat bij de toepassing ont- staat. Als u lange tijd bent blootgesteld aan luid lawaai, kunt u gehoorverlies lijden.
- j) **Let bij andere personen op een veilige afstand tot uw werkplek. Eenieder die de werkplek betreedt, moet persoon- lijke beschermings- middelen dragen.** Afgebroken stukken van het werkstuk of gebroken hulpstukken kunnen weg- vlie- gen en verwondingen veroorzaken, ook buiten het directe werkgebied.
- k) **Pak het apparaat uitsluitend vast aan de geïsoleerde greepvlakken wanneer u werk- zaamheden uitvoert waarbij het gereedschap met verborgen elek- triciteitsleidingen of het eigen snoer in aanraking kan komen.** Bij con- tact met een leiding waar spanning op staat, kunnen ook metalen onderdelen van het ap- paraat onder spanning komen te staan en een elektrische schok tot ge- volg hebben.

- l) **Houd het snoer weg van roterende hulpstuk- ken.** Als u de controle over het apparaat ver- liest, kan het snoer worden doorgesneden of gegrepen en kan uw hand of arm in het rote- rende opzetgereedschap terechtkomen.
- m) **Leg het elektrische gereedschap nooit neer voordat het opzetgereedschap volledig tot stilstand is geko- men.** Het roterende opzetge- reedschap kan in contact komen met het vlak waar- op het wordt neergelegd, zodat u de con- trole kunt verliezen over het elektri- sche gereed- schap.
- n) **Laat het elektrische gereedschap niet draaien terwijl u het draagt.** Uw kle- ding kan door toevallig contact met het roterende opzetge- reedschap worden gegrepen en het opzetge- reedschap kan zich in uw lichaam boren.
- o) **Reinig regelmatig de ventilatiesleuven van uw elektrische gereedschap.** De motorventilator trekt stof in de behui- zing, en een sterke opeen- hoping van metaalstof kan elektrische risico's ver- oorzaken.
- p) **Gebruik het elektrische gereedschap niet in de buurt van brandbare mate- rialen.** Vonken kunnen deze materialen doen ontvlammen.
- q) **Gebruik geen opzetgereedschappen die vloeibare koelstoffen nodig heb- ben.** Het ge- bruik van water of andere vloeibare koelstoffen kan leiden tot een elektrische schok.

## Overige veiligheidsvoorschriften voor het gebruik van slijpschijven

### Terugslag en passende veiligheidsmaat- regelen

- Terugslag is de plotselinge reactie als gevolg van een vastklemmende of blokkerende draai- ende slijpschijf. Het vastklemmen of blokkeren leidt tot een abrupte stop van het draaiende ge- reedschap. Daardoor versnelt een onge- controleerd elektrische gereedschap tegen de draairichting van het opzetge- reedschap in op het blokkeerpunt.
- Als bijv. een slijpschijf in het werkstuk haakt of blokkeert, kan de rand van de slijpschijf die in het werkstuk gaat, vast- lopen en daardoor de slijpschijf doen uitbreken of een terugslag veroorzaken. De slijpschijf wordt dan naar de gebrui- ker of van hem weg bewogen, al naar gelang de draairichting van de schijf op het blokkeerpunt. Hierbij kunnen slijp- schijven ook breken.

Een terugslag is het gevolg van onjuist of verkeerd gebruik van het elektrische ge- reedschap. Dit is te voorkomen door pas- sende voorzorgsmaatregelen, zoals hieron- der beschreven.

- a) **Houd het elektrische gereedschap goed vast en breng uw lichaam en armen in een positie waarin u de terugslagkrachten kunt opvangen.** Gebruik altijd de extra handgreep, **indien aanwezig, om een zo groot mo- gelijke con- trole te hebben over te- rugslagkrachten of reactiemomenten wanneer het apparaat op volle toeren draait.** De gebruiker kan door pas- sende veiligheidsmaatregelen de terugslag- en reactiekrachten beheersen.
- b) **Breng uw hand nooit in de buurt van roterende opzetgereedschappen.** Het opzetgereedschap kan bij een terugslag over uw hand bewegen.

- c) **Mijd de zone voor en achter de roterende doorslijpschijf.** De terugslag drijft het elektrische gereedschap in tegenovergestelde richting van de slijpschijf op het blokkeerpunt.
- d) **Werk bijzonder voorzichtig in de buurt van hoeken, scherpe randen enz. Voorkom dat opzetgereedschappen van het werkstuk terugslingeren en vastlopen.** Het roterende opzetgereedschap neigt ertoe vast te lopen bij hoeken, scherpe randen of wanneer het afketst. Dit veroorzaakt een verlies aan controle of een terugslag.
- e) **Gebruik geen kettingzaagblad of gekarteld zaagblad en ook geen gesegmenteerde diamantschijf met meer dan 10 mm brede sleuven.** Dergelijke opzetgereedschappen veroorzaken een terugslag of het verlies van de controle over het elektrische gereedschap.
- f) **Voorkom dat de doorslijpschijf blokkeert of een te hoge aandrukkracht ondergaat. Voer geen te diepe snedes uit.** Een overbelasting van de doorslijpschijf verhoogt de belasting ervan en de kans om te kantelen of te blokkeren en dus de mogelijkheid van een terugslag of een breuk van het slijpmiddel.
- g) **Als de doorslijpschijf vastloopt of als u het werk onderbreekt, schakelt u het apparaat uit en houdt u het rustig in het materiaal tot de schijf tot stilstand is gekomen.** Probeer nooit de nog draaiende doorslijpschijf uit de sneede te trekken, anders kan er een terugslag plaatsvinden. Stel de oorzaak van het vastlopen vast en los het probleem op.
- h) **Schakel het elektrische gereedschap niet opnieuw in zolang het zich in het werkstuk bevindt. Laat de doorslijpschijf eerst het volledige toerental bereiken, alvorens voorzichtig verder te gaan met het snijden.** Anders kan de schijf zich vasthaken, uit het werkstuk springen of een terugslag veroorzaken.

- i) **Ondersteun platen of grote werkstukken om het risico van een terugslag door een vastgelopen doorslijpschijf te verminderen.** Grote werkstukken kunnen onder hun eigen gewicht doorbuigen. Het werkstuk moet aan beide zijden van de schijf worden ondersteund, zowel in de buurt van de doorslijpsnede als aan de rand.
- j) **Wees bijzonder voorzichtig bij insnijdingen in bestaande wanden of andere materialen waarvan de samenstelling onbekend is.** De doorslijpschijf kan bij het snijden in gas- of waterleidingen, elektrische leidingen of andere objecten een terugslag veroorzaken wanneer hij ingebracht wordt.

## Aanvullende aanwijzingen

**Toegestane doorslijpschijfconstructies:**  
Gesegmenteerde diamantslijpschijven met een maximale sleuf tussen de segmenten van 10 mm en een negatieve snijhoek:  
schijfdiameter: 125 mm  
schijfdikte: 2,1 mm



**Draag gehoorbescherming!**



**Draag een veiligheidsbril!**



**Draag veiligheidsschoenen!**



**Draag veiligheidshandschoenen!**



**Draag een mondkapje!**



**Niet toegelaten voor nat slijpen!**

## Originele accessoires/hulpapparaat

- Gebruik alleen accessoires en hulpapparatuur die vermeld staan in de gebruiksaanwijzing resp. waarvan gebruik compatibel is met het apparaat.

## Vóór de ingebruikname

### Instelling van de breedte van de sleuf van de diamantslijpschijven

- ◆ Draai de borgmoer **6** los.
- ◆ Schuif de diepteanslag **7** omhoog.
- ◆ Druk op de spilvergrendeling **10** en houd deze ingedrukt.
- ◆ Maak met behulp van de pensleutel **15** de spanflens **5** los.
- ◆ Neem de spanflens **5** van de spil.
- ◆ Stel de gewenste breedte van de sleuf in met behulp van het aantal tussenringen **14**. Let er hierbij op dat als bovenste tussenring de cen- treerflens **13** wordt geplaatst (zie afb. F).

#### OPMERKING

- ▶ Er zijn meerdere afstandsringen beschikbaar. Let erop dat de sleufbreedte het resultaat is van de som van de afstandsringen tussen de diamantslijpschijven en de dikte van de slijpschijven.
- ▶ Controleer of de steunflens **17** correct is geplaatst: hij moet samen met de spil draaien.
- ▶ Controleer of de slijpschijven correct op de flenzen **13** + **17** zijn aangebracht.
- ◆ Draai de spanflens **5** weer vast met de pensleutel **15**. Druk hierbij op de spilvergrendeling **10**.

#### OPMERKING

- ▶ Bij de instelling van een kleinere dan de maximale snijbreedte moeten de tussenringen op de bevestigingsflens worden gebruikt ter fixatie van de slijpschijven, omdat de spanflens de schijven vanwege de schroef- draadlengte op de spil niet alleen kan fixeren (zie afb. G).

### Diamantslijpschijven vervangen (zie afb. A - F)

#### OPMERKING

- ▶ Vervang diamantslijpschijven alleen paars- gewijs.
- ◆ Draai de borgmoer **6** los .
- ◆ Schuif de diepteanslag **7** omhoog .
- ◆ Druk op de spilvergrendeling **10** en houd deze ingedrukt .
- ◆ Maak met behulp van de pensleutel **15** de spanflens **5** los .
- ◆ Neem alle losse onderdelen van de spil .
- ◆ Maak de spanflens **5**, de flens **13**, de tussen- ringen **14** en de steunflens **17** grondig schoon. Plaats de steunflens **17** (zie afb. A).

#### OPMERKING

- ▶ Controleer of de steunflens **17** correct is geplaatst: hij moet samen met de spil draaien.
- ◆ Plaats de eerste diamantslijpschijf (zie afb. B).
- ◆ Stel de gewenste breedte van de sleuf in met behulp van het aantal tussenringen **14**. Let er hierbij op dat als bovenste tussenring de cen- treerflens **13** wordt geplaatst (zie afb. C en F).
- ◆ Plaats de tweede diamantslijpschijf (zie afb. D).

**OPMERKING**

- ▶ Controleer of de slijpschijven correct op de flenzen zijn geplaatst .
- ◆ Draai de spanflens **5** weer vast met de pen- sleutel **15**. Druk hierbij op de spilvergrendeling **10** (zie afb . E)

**Sleufdiepte instellen**

- ◆ Draai de borgmoer **6** los .
- ◆ Stel de diepteaanslag **7** in op de gewenste diepte .
- ◆ Draai de borgmoer **6** vast .

**Montage van de stofzuigeradapter**

- ◆ Schuif de pallen van de stofzuigeradapter **3** in de uitsparingen van de stofzuigeraansluiting.
- ◆ Vergrendel de stofzuigeradapter **3** door deze te draaien.
- ◆ Draai de wartelmoer **3a** los.
- ◆ Steek de buis van de stofzuiger ver genoeg in de opening van de wartelmoer **3a**.
- ◆ Draai de wartelmoer **3a** vast.

**Bediening****In-/uitschakelen****OPMERKING**

- ▶ Zet het apparaat altijd aan voordat dit contact maakt met het materiaal en plaats het apparaat pas daarna op het werkstuk. De muurfrees is voorzien van een elektronische softstart. De motor start met een vertraging.

**Apparaat inschakelen:**

- ◆ Druk op de inschakelblokkering **9** (zie uitvouw- baar). Druk daarna op de aan-/ uitknop **1**.

**Apparaat uitschakelen:**

- ◆ Laat de aan-/uitknop **1** los.

**Hantering van de muurfrees****⚠ LET OP!**

- ▶ Het apparaat is alleen geschikt voor droge snedes!
- ◆ Controleer met een leidingzoeker de wanden en muren op verborgen elektriciteits-, gas- en waterleidingen, voordat u met de muurfrees begint te werken.
- ◆ Kies de gewenste sleufbreedte.
- ◆ 1.) Plaats het apparaat met de looprol **11** op de muur.
- ◆ 2.) Schakel het apparaat in en snijd in de muur, totdat de aanslag **7** op de muur ligt.
- ◆ 3.) Frees vervolgens de sleuf in de muur; hierbij dient u op de freesrichting te letten. Het apparaat moet altijd tegen de draairichting in lopen. Anders kan het apparaat ongecontroleerd uit de snede worden gedrukt.

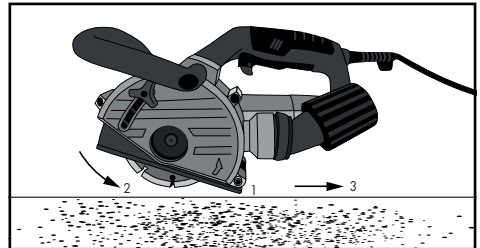

- ◆ Aan het einde van de sleuf zwaait u het apparaat uit de gleuf, pas dan schakelt u het apparaat uit.
- ◆ Verwijder vervolgens de ontstane strook materiaal tussen de beide sleuven met behulp van een beitel **16**.

**⚠ LET OP!**

- ▶ Materialen die asbest bevatten, mogen niet worden bewerkt!

## Onderhoud en reiniging



**WAARSCHUWING! LETSELGEVAAR!** Schakel voorafgaand aan alle werkzaamheden aan het apparaat het apparaat uit en haal de stekker uit het stopcontact.

- Het apparaat moet altijd schoon, droog en vrij van olie of smeervet zijn .
- Gebruik voor het schoonmaken van de behuizing een droge doek . Gebruik nooit benzine, oplosmiddelen of schoonmaakmiddelen, die de kunststof kunnen aantasten .



**WAARSCHUWING!** Wanneer het snoer moet worden vervangen, moet dit worden uitgevoerd door de fabrikant of diens vertegenwoordiger, om veiligheidsrisico's te voorkomen.

- Slijpgereedschappen moeten zorgvuldig worden behandeld en vervoerd . Slijpgereedschappen moeten zodanig worden opgeslagen dat ze niet worden blootgesteld aan mechanische beschadigingen en schadelijke omgevingsinvloeden .
- Er mogen geen vloeistoffen in het apparaat terechtkomen .

## Afvoeren

Geldt alleen voor Frankrijk:



Points de collecte sur [www.quefairedelesdechets.fr](http://www.quefairedelesdechets.fr)  
Privilégiez la réparation ou le don de votre appareil !



Het product, de verpakking en de gebruiksaanwijzing zijn recycleerbaar, vallen onder de uitgebreide producentenverantwoordelijkheid en worden gescheiden ingezameld.



Deponeer elektrisch gereedschap niet bij het huisvuil!

Het pictogram hiernaast met een doorgekruiste vuilnisbak geeft aan dat dit apparaat is onderworpen aan de Richtlijn 2012/19/EU. Deze richtlijn stelt dat u dit apparaat aan het einde van zijn levensduur niet met het normale huisvuil mag afvoeren, maar moet inleveren bij speciaal daartoe bestemde inzamelpunten, milieuparken of afvalverwerkingsbedrijven.

**Afvoeren is voor u kosteloos. Spaar het milieu en voer producten op een voor het milieu verantwoorde manier af.**



Informatie over mogelijkheden voor het afvoeren van het afgedankte product krijgt u bij uw gemeentereiniging.



De verpakking bestaat uit milieuvriendelijke materialen, die u via de plaatselijke recyclepunten kunt afvoeren.



Voer de verpakking af conform de milieuvorschriften. Let op de aanduiding op de verschillende verpakkingsmaterialen en voer ze zo nodig gescheiden af. De verpakkingsmaterialen zijn voorzien van afkortingen (a) en cijfers (b) met de volgende betekenis: 1–7: kunststoffen, 20–22: papier en karton, 80–98: composietmaterialen.

Voor Spanje geldt:



De verpakking bevat bestanddelen van papier en/of karton.



De verpakking bevat bestanddelen van plastic en/of metaal.



## **Garantie van Kompernaß Handels GmbH**

Geachte klant,

U hebt op dit apparaat 3 jaar garantie vanaf de aankoopdatum. Voor zover meegeleverd hebt u op de accupacks van de X12V en de X20V Team-serie eveneens 3 jaar garantie vanaf de aankoopdatum. In geval van gebreken in dit product hebt u wettelijke rechten tegenover de verkoper van het product. Deze wettelijke rechten worden door onze hierna beschreven garantie niet beperkt.

### **Garantievoorwaarden**

De garantieperiode geldt vanaf de datum van aankoop. Bewaar de kassabon zorgvuldig. U hebt hem nodig als bewijs van aankoop.

Als er binnen drie jaar vanaf de aankoopdatum van dit product een materiaal- of fabricagefout optreedt, wordt - naar onze keuze - het product door ons kosteloos gerepareerd of vervangen of wordt de koopprijs terugbetaald. Voorwaarde voor deze garantie is dat het defecte apparaat en het aankoopbewijs (kassabon) binnen de termijn van drie jaar worden overlegd en dat kort wordt omschreven waaruit het gebrek bestaat en wanneer het is opgetreden.

Wanneer het defect door onze garantie wordt gedekt, krijgt u het gerepareerde product of een nieuw product retour. Met de reparatie of vervanging van het product begint er geen nieuwe garantieperiode.

### **Garantieperiode en wettelijke aanspraken bij gebreken**

De garantieperiode wordt door deze waarborg niet verlengd. Dat geldt ook voor vervangen en gerepareerde onderdelen. Eventueel al bij aankoop aanwezige schade en gebreken moeten meteen na het uitpakken worden gemeld. Voor reparaties na afloop van de garantieperiode worden kosten in rekening gebracht.

### **Garantieomvang**

Het apparaat is op basis van strenge kwaliteitsnormen met de grootst mogelijke zorg vervaardigd en voorafgaand aan de levering nauwkeurig gecontroleerd.

De garantie geldt voor materiaal- of fabricagefouten. De garantie geldt niet voor productonderdelen die onderhevig zijn aan normale slijtage en die daarom als slijtonderdelen kunnen worden beschouwd, bijv. zaagbladen, reservemesjes, schuurpapier enz. of voor schade aan breekbare onderdelen zoals schakelaars of onderdelen die van glas zijn gemaakt.

Deze garantie vervalt wanneer het product is beschadigd, ondeskundig is gebruikt of is gerepareerd. Voor deskundig gebruik van het product moeten alle in de gebruiksaanwijzing beschreven aanwijzingen precies worden opgevolgd. Gebruiksdoeleinden en handelingen die in de gebruiksaanwijzing worden afgeraden of waarvoor wordt gewaarschuwd, moeten beslist worden vermeden.

Het product is uitsluitend bestemd voor privégebruik en niet voor bedrijfsmatige doeleinden. Bij verkeerd gebruik en ondeskundige behandeling, bij gebruik van geweld en bij reparaties die niet door ons erkend servicefiliaal zijn uitgevoerd, vervalt de garantie.

### Garantie geldt niet bij

- normale afname van de accucapaciteit
- commercieel/bedrijfsmatig gebruik van het product
- beschadiging of modificatie van het product door de klant
- niet-naleving van de veiligheids- en onderhoudsvoorschriften, bedieningsfouten
- schade door natuurrampen

### Afhandeling bij een garantiekwestie

Voor een snelle afhandeling van uw aanvraag neemt u de volgende aanwijzingen in acht:

- Houd voor alle aanvragen de kassabon en het artikelnummer (IAN) 465640\_2404 als aankoopbewijs bij de hand.
- Het artikelnummer vindt u op het typeplaatje van het product, op het product gegraveerd, op de titelpagina van de gebruiksaanwijzing (linksonder) of op de sticker op de achter- of onderkant van het product.
- Als er fouten in de werking of andere gebreken optreden, neemt u eerst telefonisch contact op met de hierna genoemde serviceafdeling. Of gebruik ons contactformulier, dat u op parkside-diy.com in de categorie Service vindt.
- Een als defect geregistreerd product kunt u dan zonder portokosten naar het aan u doorgegeven serviceadres sturen. Voeg het aankoopbewijs (kassabon) bij en vermeld waaruit het gebrek bestaat en wanneer het is opgetreden.



PDF ONLINE  
parkside-diy.com

Op parkside-diy.com kunt u deze en vele andere handleidingen bekijken en downloaden. Met deze QR-code gaat u rechtstreeks naar parkside-diy.com. Selecteer uw

land en zoek via het zoekvenster de gebruiksaanwijzingen op. Door invoer van het artikelnummer (IAN) 465640\_2404 gaat u naar de gebruiksaanwijzing voor uw artikel.

### ⚠ WAARSCHUWING!!

- ▶ Laat uw apparaten door het servicepunt of een elektricien repareren, en uitsluitend met originele vervangingsonderdelen. Op die manier blijft de veiligheid van het apparaat gewaarborgd.

### ⚠ LETOP!

- ▶ Laat de stekker of het snoer altijd vervangen door de fabrikant van het apparaat of diens klantenservice. Op die manier blijft de veiligheid van het apparaat gewaarborgd.

### HINWEIS

- ▶ Nicht aufgeführte Ersatzteile (wie z. B. Kohlebürsten, Schalter) können Sie über unsere Callcenter bestellen.

## Service

### NL Service Nederland

Tel.: 0800 0229556

Contactformulier op [parkside-diy.com](http://parkside-diy.com)

### BE Service België

Tel.: 0800 12614

Contactformulier op [parkside-diy.com](http://parkside-diy.com)

IAN 465640\_2404

## Importeur

Let op: het volgende adres is geen serviceadres. Neem eerst contact op met het opgegeven serviceadres.

KOMPERNASS HANDELS GMBH

BURGSTRASSE 21

44867 BOCHUM

DUITSLAND

[www.kompernass.com](http://www.kompernass.com)

## **Vertaling van de oorspronkelijke conformiteitsverklaring**

Wij, KOMPERNASS HANDELS GMBH, documentverantwoordelijke persoon: de heer Semi Uguzlu, BURGSTR. 21, 44867 BOCHUM, DUITSLAND, verklaren hierbij dat dit product voldoet aan de volgende normen, normatieve documenten en EU-richtlijnen:

**Machinerichtlijn  
(2006/42/EC)**

**Elektromagnetische compatibiliteit  
(2014/30/EU)**

**RoHS-richtlijn  
(2011/65/EU)\***

\*De volledige verantwoordelijkheid voor het afgeven van deze conformiteitsverklaring ligt bij de fabrikant. Het hierboven beschreven object van de verklaring voldoet aan de voorschriften van de Richtlijn 2011/65/EU van het Europees parlement en de Raad van 8 juni 2011 aangaande de beperking van het gebruik van bepaalde gevaarlijk

### **Toegepaste geharmoniseerde normen:**

EN 60745-1:2009+A11

EN 60745-2-22:2011+A11

EN IEC 55014-1:2021

EN IEC 55014-2:2021

EN 61000-3-3:2013+A1+A2

EN IEC 61000-3-2:2019+A1

EN IEC 63000:2018

### **Typeaanduiding van het apparaat:**

Muurgroeffrees PMNF 1500 B2

**Productiejaar: 09-2024**

**Serienummer: IAN 465640\_2404**

Bochum, 05-07-2024



Semi Uguzlu

- Kwaliteitsmanager -

Technische wijzigingen vanwege verdere ontwikkeling voorbehouden.

# Obsah

<b>Úvod</b> .....	<b>64</b>
Použití v souladu s určením .....	64
Vybavení .....	64
Rozsah dodávky .....	64
Technické údaje .....	64
<b>Obecné bezpečnostní pokyny pro elektrické nářadí</b> .....	<b>65</b>
1. Bezpečnost na pracovišti .....	65
2. Elektrická bezpečnost .....	65
3. Bezpečnost osob .....	66
4. Použití a údržba elektrického nářadí .....	66
5. Servis .....	67
Bezpečnostní pokyny pro řezací brusky .....	67
Další bezpečnostní pokyny pro použití řezací brusky .....	68
Doplňující instrukce .....	70
Originální příslušenství / originální přídavná zařízení .....	70
<b>Před uvedením do provozu</b> .....	<b>70</b>
Nastavení řezné šířky diamantových řezných kotoučů .....	70
Výměna diamantových řezných kotoučů (viz obr. A - F) .....	71
Nastavení drážkové hloubky .....	71
Montáž adaptéru pro odsávání prachu .....	71
<b>Obsluha</b> .....	<b>71</b>
Zapnutí/vypnutí .....	71
Manipulace se zednickou drážkovací frézou .....	72
<b>Údržba a čištění</b> .....	<b>72</b>
<b>Likvidace</b> .....	<b>72</b>
<b>Záruka společnosti Kompernass Handels GmbH</b> .....	<b>73</b>
<b>Servis</b> .....	<b>75</b>
<b>Dovozce</b> .....	<b>75</b>
<b>Překlad originálu prohlášení o shodě</b> .....	<b>76</b>

## Úvod



Blahopřejeme vám k zakoupení vašeho nového přístroje. Rozhodli jste se pro vysoce kvalitní výrobek.

Návod k obsluze je součástí tohoto výrobku. Obsahuje důležité informace o bezpečnosti, použití a likvidaci. Před použitím výrobku se prosím dobře seznamte se všemi provozními a bezpečnostními pokyny. Výrobek používejte pouze předepsaným způsobem a pro uvedené oblasti použití. Při předávání výrobku třetím osobám předajte spolu s ním i tyto podklady.

### Použití v souladu s určením

Zednická drážkovací fréza (normativně řezací bruska), dále uvedená také jako přístroj, je určená ve spojení se schváleným průmyslovým vysavačem za pevné podpory vodicích saní u převážně minerálních látek, jako je např. beton nebo zdivo, k dělení nebo drážkování bez použití vody. Jakékoli jiné použití nebo úprava stroje jsou pokládány za použití v rozporu s určením a skrývají značnou nebezpečí úrazu. Není určeno pro komerční použití.

### Vybavení

- 1 vypínač
- 2 rukojeť
- 3 adaptér pro odsávání prachu
- 3a přesuvná matice
- 4 ochranný kryt
- 5 upínací příruba (se závitem)
- 6 stavěcí šroub hloubkového dorazu
- 7 hloubkový doraz
- 8 přídatná rukojeť
- 9 blokovací tlačítko
- 10 aretace vřetena
- 11 vodicí kladka
- 12 redukční nástavec
- 13 příruba
- 14 vložky
- 15 kruhový klíč s čelním otvorem

- 16 ruční dláto
- 17 opěrná příruba (upínací příruba)

### Rozsah dodávky

- 1 drážkovací fréza do zdiva
- 2 řezné kotouče (předmontované)
- 1 kruhový klíč s čelním otvorem
- 1 odsávací adaptér (předmontovaný)
- 1 redukční nástavec (pro použití s odsávacím adaptérem a hadicí vysavače s  $\varnothing$  32 mm)
- 1 ruční dláto
- 1 návod k obsluze

### Technické údaje

Domezovací napětí:	230 V ~ 50 Hz (střídavý proud)
Domezovací příkon:	1500 W
Domezovací počet otáček:	n 9000 min <sup>-1</sup>
Ø kotoučů:	125 mm
Upínací otvor:	22,23 mm
Hloubka drážky:	0–30 mm
Šířky drážky:	min. 8 mm až max. 26 mm
Závit:	M14
Třída ochrany:	II/□ (dvojitá izolace)

### Informace o hluku a vibracích:

Hodnoty hluku a vibrací byly stanoveny podle EN 60745.

Akustická hladina $L_{pA}$ :	96,71 dB
Nejistota $K_{pA}$ :	3 dB
Hladina akustického tlaku $L_{WA}$ :	107,71 dB
Nejistota $K_{WA}$ :	3 dB

Celkové hodnoty vibrací (součet vektorů tří směrů) stanoveny v souladu s EN 60745. Údaje hodnot vibrací (při oddělení betonové desky):

Rukojeť: $a_h$	= 6,137 m/s <sup>2</sup>
Nejistota K	= 1,5 m/s <sup>2</sup>
Přídavná rukojeť: $a_h$	= 3,749 m/s <sup>2</sup>
Nejistota K	= 1,5 m/s <sup>2</sup>

## UPOZORNĚNÍ

- ▶ Hladina vibrací uvedená v tomto návodu byla měřena v souladu se standardizovanou metodou měření podle EN 60745 a lze ji použít ke srovnání přístrojů. Uvedenou hodnotu emise vibrací lze rovněž použít k předběžnému posouzení expozice.

## ⚠ VÝSTRAHA!

- ▶ Hladina vibrací se mění v závislosti na použití elektrického nářadí a může být v některých případech vyšší než hodnota uvedená v tomto návodu. Pokud se elektrické nářadí používá takovým způsobem pravidelně, mohlo by být zatížení vibracemi podceněno. Snažte se udržovat zatížení vibracemi co nejnižší. Příklady opatření ke snížení zatížení vibracemi jsou používání rukavic při práci s nářadím a omezení doby práce s nářadím. Přitom se musí zohlednit všechny části provozního cyklu (například časy, kdy je elektrické nářadí vypnuté a časy, kdy je sice zapnuté, ale běží bez zatížení).



## Obecné bezpečnostní pokyny pro elektrické nářadí

## ⚠ VÝSTRAHA!

- ▶ Přečtěte si všechna bezpečnostní upozornění a pokyny. Nedbalost při dodržování uvedených bezpečnostních upozornění a pokynů může vést k úrazu elektrickým proudem, požáru a/nebo těžkým zraněním.

## Veškerá bezpečnostní upozornění a pokyny uschovejte pro budoucí použití.

Pojem „elektrické nářadí“ používaný v bezpečnostních pokynech se vztahuje na elektrické nářadí napájené ze sítě (síťovým kabelem) a na elektrické nářadí napájené akumulátorem (bez síťového kabelu).

## 1. Bezpečnost na pracovišti

- Svůj pracovní prostor udržujte v čistotě a dobře osvětlený.** Nepořádek a neosvětlený pracovní prostor mohou vést k úrazům.
- S elektrickým nářadím nepracujte v prostředí ohroženém výbuchem, kde se nachází hořlavé kapaliny, plyny nebo prach.** Elektrické nářadí vytváří jiskry, od kterých se může vznítit prach nebo výpary.
- Nedovolte dětem ani jiným osobám, aby se přibližovaly k elektrickému nářadí v době, kdy je používáte.** V případě odvedení pozornosti můžete ztratit kontrolu nad přístrojem.

## 2. Elektrická bezpečnost

- Zástrčka elektrického nářadí musí odpovídat zásuvce. Zástrčka se nesmí žádným způsobem pozměňovat. Nepoužívejte adaptérové zástrčky v kombinaci s uzemněným elektrickým nářadím.** Nepozměněné zástrčky a jim odpovídající zásuvky snižují riziko úrazu elektrickým proudem.
- Zabraňte kontaktu těla s uzemněnými předměty, jako jsou trubky, topení, sporáky a chladničky.** Je-li vaše tělo uzemněné, hrozí zvýšené riziko úrazu elektrickým proudem.
- Elektrické nářadí chraňte před deštěm a vlhkostí.** Vniknutím vody do elektrického přístroje se zvyšuje riziko úrazu elektrickým proudem.
- Nepoužívejte kabel v rozporu s jeho určením pro přenášení či zavěšování elektrického nářadí nebo k vytahování zástrčky ze zásuvky. Udržujte kabel v dostatečné vzdálenosti od zdrojů vysoké teploty, oleje, ostrých hran nebo pohyblivých částí přístroje.** Poškozené nebo zapletené kabely zvyšují riziko úrazu elektrickým proudem.

- e) **Pokud pracujete s elektrickým nářadím venku, použijte pouze takové prodlužovací kabely, které jsou schválené také pro venkovní použití.** Používáním prodlužovacího kabelu vhodného pro venkovní použití se snižuje riziko úrazu elektrickým proudem.
- f) **Pokud nelze zabránit provozu elektrického nářadí ve vlhkém prostředí, použijte proudový chránič.** Použitím proudového chrániče se snižuje riziko úrazu elektrickým proudem.

## 3. Bezpečnost osob

- a) **Buďte stále pozorní, sledujte, co děláte a používejte při práci s elektrickým nářadím zdravý rozum. Elektrické nářadí nepoužívejte, pokud jste unaveni nebo pod vlivem drog, alkoholu či léků.** Jediný okamžik nepozornosti při používání elektrického nářadí může způsobit vážná zranění.
- b) **Noste osobní ochranné prostředky a vždy také ochranné brýle.** Nošením osobních ochranných prostředků, jako je ochranná maska proti prachu, protiskluzová bezpečnostní obuv, ochranná přilba nebo ochrana sluchu, a to v závislosti na druhu a použití elektrického nářadí, se snižuje riziko zranění.
- c) **Zabraňte neúmyslnému uvedení přístroje do provozu. Než elektrické nářadí zapojíte do elektrické sítě a/nebo připojíte akumulátor nebo než nářadí zvednete či přenesete, ujistěte se, že je vypnuté.** Pokud máte při přenášení elektrického nářadí prst na vypínači nebo pokud přístroj zapojíte do sítě již zapnutý, může dojít k úrazu.
- d) **Předtím, než elektrické nářadí zapnete, odstraňte nástavce nebo šroubováky.** Pokud se nástroj nebo šroubovák nacházejí v otáčející se části přístroje, může to vést ke zranění.
- e) **Vyhýbejte se nepřírozenému držení těla. Zajistěte si bezpečnou stabilitu a neustále udržujte rovnováhu.** Tak dokážete elektrické nářadí lépe kontrolovat v neočekávaných situacích.
- f) **Noste vhodný oděv. Nenoste volné oblečení ani šperky. Vlasy, oděv a rukavice udržujte v bezpečné vzdálenosti od pohyblivých částí.** Volný a nepřiléhavý oděv, šperky nebo dlouhé vlasy mohou být pohyblivými částmi zachyceny.
- g) **Pokud lze namontovat zařízení pro odsávání a zachytávání prachu, ujistěte se, zda jsou připojena a správně použita.** Použitím odsávání prachu se může snížit ohrožení prachem.

## 4. Použití a údržba elektrického nářadí

- a) **Přístroj nepřetěžujte. Pro svou práci používejte elektrické nářadí, jež je pro daný účel vhodné.** S vhodným elektrickým nářadím se vám bude v uvedeném výkonovém rozsahu pracovat lépe a bezpečněji.
- b) **Nepoužívejte elektrické nářadí, jehož vypínač je vadný.** Elektrické nářadí, které se již nedá zapnout nebo vypnout, představuje nebezpečí a musí se opravit.
- c) **Před nastavením přístroje, výměnou příslušenství nebo odložením přístroje vytáhněte zástrčku ze zásuvky.** Toto bezpečnostní opatření zabraňuje neúmyslnému spuštění elektrického nářadí.
- d) **Nepoužívané elektrické nářadí udržujte mimo dosah dětí. Nedovolte používat přístroj osobám, které s ním nejsou obeznámeny nebo které nečetly tento návod.** Elektrické nářadí je nebezpečné, manipulují-li s ním nezkušené osoby.

- e) **Údržbu elektrického nářadí vykonávejte pečlivě.** Zkontrolujte, zda jsou v pořádku pohyblivé části přístroje a zda jim není bráněno v pohybu, zda nejsou některé součásti rozbité nebo natolik poškozené, že je funkčnost elektrického nářadí omezená. Poškozené části přístroje nechte před jeho použitím opravit. Řada úrazů má svou příčinu ve špatné údržbě elektrického nářadí.
- f) **Řezné nástroje udržujte v ostrém a čistém stavu.** Pečlivě udržované řezné nástroje s ostrými řeznými hranami se méně zasekávají a snáze se vedou.
- g) **Elektrické nářadí, příslušenství, nástavce atd. používejte podle těchto pokynů. Zohledňujte přitom pracovní podmínky a vykonávanou činnost.** Použití elektrického nářadí k jiným než určeným účelům může vést ke vzniku nebezpečných situací.

## 5. Servis

- a) **Nechte své elektrické nářadí opravovat pouze kvalifikovanými odborníky a používejte pouze originální náhradní díly.** Tím zajistíte, že zůstane zachována bezpečnost elektrického nářadí.

## Bezpečnostní pokyny pro řezací brusky

- a) **Ochranný kryt, patřící k elektrickému nástroji, musí být namontovaná bezpečně a nastavená tak, aby se dosáhla maximální bezpečnost, tj. nejmenší díl brusného tělesa je otevřen směrem k obslužné osobě. Zdržujte se, jakož i v blízkosti se nacházející osoby, mimo rovinu rotujícího brusného kotouče.** Ochranný kryt má obsluhující osobu chránit před úlomky a náhodným kontaktem s brusným nástrojem.
- b) **Pro své elektrické nářadí používejte pouze řezné kotouče s diamantovým ostrím.** Samotná skutečnost, že příslušenství můžete na své elektrické nářadí upevnit, ještě nezaručuje bezpečné použití.
- c) **Přípustné otáčky použitého nástroje musí být minimálně tak vysoké, jako jsou nejvyšší otáčky uvedené na elektrickém nářadí.** Příslušenství, které se otáčí rychleji, než je přípustné, se může rozlomit a odletět od přístroje.
- d) **Brusné nástroje se smí používat pouze pro doporučené možnosti použití. Například: Nebruste nikdy boční plochou řezného kotouče.** Řezné kotouče jsou určeny k úběru materiálu hranou kotouče. Působení boční síly na tyto brusné nástroje může vést k jejich zlomení.
- e) **Používejte pro vámi zvolený brusný kotouč vždy nepoškozenou upínací přírubu správné velikosti a tvaru.** Vhodné příruby zajišťují podepření brusného kotouče, čímž snižují riziko jeho zlomení.
- f) **Vnější průměr a tloušťka použitého nástroje musí odpovídat rozměrovým údajům vašeho elektrického nářadí.** Nesprávně dimenzované použité nástroje nelze dostatečně odclonit ani kontrolovat.
- g) **Brusné kotouče a příruby musí být přesně dosedat na brusné vřeteno vašeho elektrického nářadí.** Použití nástroje, které nedosedají přesně na elektrické nářadí, se otáčí nerovnoměrně, velmi silně vibrují a mohou vést ke ztrátě kontroly.
- h) **Nepoužívejte poškozené brusné kotouče. Před každým použitím zkontrolujte brusné kotouče na výskyt oprýskání a prasklin. Pokud elektrické nářadí nebo brusný kotouč spadne, zkontrolujte, zda nedošlo k jeho poškození, nebo použijte nepoškozený brusný kotouč.**



- Poté, co jste brusný kotouč zkontrolovali a nasadili, **zdržujte se vy a osoby nacházející se v blízkosti mimo rovinu rotujícího nasazeného nástroje a nechte přístroj běžet jednu minutu na nejvyšší otáčky.** Poškozené brusné kotouče se většinou zlomí během této testovací doby.
- i) **Noste osobní ochranné prostředky. V závislosti na způsobu použití noste ochranu celého obličeje, ochranu zraku nebo ochranné brýle. Pokud je to přiměřené, noste ochrannou masku proti prachu, ochranu sluchu, ochranné rukavice nebo speciální zástěru, která vás ochrání před drobnými brusnými úlomky a částicemi materiálu.** Oči by se měly chránit před odletujícími cizími tělesy, která se vyskytují při různých způsobech použití. Prach vznikající za provozu přístroje je třeba filtrovat pomocí ochranné masky proti prachu nebo ochranné dýchací masky. Pokud jste dlouho vystaveni vysoké intenzitě hluku, může to u vás způsobit ztrátu sluchu.
- j) **Dbejte na bezpečný odstup jiných osob od vašeho pracoviště. Každý, kdo vstoupí na toto pracoviště, musí nosit osobní ochranné prostředky.** Úlomky obrobku nebo zlomených použitých nástrojů mohou odletět a způsobit zranění i mimo bezprostřední pracovní oblast.
- k) **Při práci, u které by mohlo dojít ke kontaktu použitého nástroje se skrytými vodiči nebo s vlastním síťovým kabelem, držte přístroj pouze za izolované plochy rukojeti.** Kontakt s vedením pod napětím může přenést napětí i na kovové díly přístroje, což může vést k zásahu elektrickým proudem.
- l) **Udržujte síťový kabel v dostatečné vzdálenosti od rotujících se nasazených nástrojů.** Ztratíte-li kontrolu nad přístrojem, může dojít k proříznutí nebo zachycení síťového kabelu a vaše ruka nebo paže se může dostat do záběru rotujícího nástroje.
- m) **Elektrické nářadí nikdy neodkládejte dříve, než se použitý nástroj úplně zastaví.** Rotující nástroj se může dostat do kontaktu s odkládací plochou, čímž můžete ztratit kontrolu nad elektrickým nářadím.
- n) **Nenechte elektrické nářadí běžet, když ho přenášíte.** Vaše oblečení může být při náhodném kontaktu zachyceno rotujícím nasazeným nástrojem, který se vám může zavrtat do těla.
- o) **Čistěte pravidelně větrací štěrbinu svého elektrického nářadí.** Ventilátor motoru vtahuje prach do skříně a silné nahromadění kovového prachu může vést k ohrožení elektrickým proudem.
- p) **Nepoužívejte elektrické nářadí v blízkosti hořlavých materiálů.** Jiskry mohou způsobit vznícení těchto materiálů.
- q) **Nepoužívejte nasazené nástroje, které vyžadují tekutá chladiva.** Použití vody nebo jiných tekutých chladiv může vést k úrazu elektrickým proudem.

### **Další bezpečnostní pokyny pro použití řezací brusky**

#### **Zpětný ráz a příslušné bezpečnostní pokyny**

- Zpětný ráz je náhlá reakce v důsledku zaseknutého nebo zablokovaného rotujícího brusného kotouče. Zaseknutí nebo zablokování vede k náhlému zastavení rotujícího nasazeného nástroje. Tím je nekontrolované elektrické nářadí akcelerováno na zablokovaném místě proti směru otáčení nasazeného nástroje.
- Když se např. brusný kotouč zasekne nebo se zablokuje v obrobku, může dojít k zachycení hrany brusného kotouče, která se zanořuje do obrobku, a tak k vylovení brusného kotouče nebo vzniku zpětného rázu. Brusný kotouč se pak na zablokovaném místě pohybuje směrem k obsluhující osobě nebo naopak směrem od ní, v závislosti na směru otáčení kotouče. Při tom se mohou brusné kotouče také zlomit.

Zpětný ráz je důsledkem nesprávného nebo chybného použití elektrického nářadí. Vhodnými bezpečnostními opatřeními mu lze zabránit tak, jak je popsáno níže.

- a) **Držte elektrické nářadí pořádně pevně a zaujměte tělem a pažemi takovou polohu, ve které můžete zachytit síly zpětného rázu. Používejte vždy přidavnou rukojeť, je-li k dispozici, abyste při vysokých otáčkách měli co největší kontrolu nad silami zpětného rázu nebo reakčními momenty.** Obsluhující osoba může síly zpětného rázu a reakce zvládat pomocí vhodných bezpečnostních opatření.
- b) **Nedávejte ruku nikdy do blízkosti rotujících nasazených nástrojů.** Při zpětném rázu může nasazený nástroj přejít přes vaše ruce.
- c) **Vyhýbejte se oblasti před a za rotujícím řezným kotoučem.** Zpětným rázem je elektrické nářadí hnáno do směru opačného k pohybu brusného kotouče na zablokovaném místě.
- d) **Obzvláště opatrně pracujte v oblasti rohů, ostrých hran atd. Zamezte tomu, aby se nasazené nástroje odrazily od obrobku a vzpříčily.** Rotující nástroj má sklon se vzpříčit v oblasti rohů a ostrých hran a při odrazu od obrobku. To vede ke ztrátě kontroly nebo zpětnému rázu.
- e) **Nepoužívejte řetězové ani ozubené pilové listy a ani segmentované diamantové kotouče se šterbinami. širšími víc než 10 mm.** Takové nasazené nástroje způsobí často zpětný ráz nebo ztrátu kontroly nad elektrickým nářadím.
- f) **Zabraňte zablokování řezného kotouče a příliš silnému přitlaku. Neprovádějte příliš hluboké řezy.** Přetěžováním řezného kotouče se zvyšuje jeho namáhání a náchylnost ke vzpříčení nebo zablokování, a tím i možnost zpětného rázu nebo zlomení brusného nástroje.
- g) **Pokud se řezný kotouč vzpříčí nebo přerušíte práci, vypněte přístroj a držte ho klidně, dokud se kotouč úplně nezastaví. Nikdy se nepokoušejte vytáhnout z místa řezu řezný kotouč, který se ještě pohybuje, protože může dojít k zpětnému rázu.** Zjistěte a odstraňte příčinu vzpříčení.
- h) **Nezapínejte elektrické nářadí znovu, dokud se nachází v obrobku. Než budete opatrně pokračovat v řezu, nechte řezný kotouč nejprve rozběhnout na jeho nejvyšší otáčky.** Jinak se kotouč může vzpříčit, vyskočit z obrobku nebo vést k zpětnému rázu.
- i) **Desky nebo velké obrobky podepřete, aby se snížilo riziko zpětného rázu následkem uvíznutého řezného kotouče.** Velké obrobky se mohou prolomit pod svou vlastní vahou. Obrobek musí být podepřen na obou stranách kotouče, a sice jak v blízkosti dělicího řezu, tak i na hraně.
- j) **Budte obzvláště opatrní u „kapsových řezů“ do již existujících stěn nebo jiných nepřehledných oblastí.** Zanořující se řezný kotouč může při říznutí do plynového vedení nebo vodovodu, elektrických kabelů nebo jiných předmětů vést k zpětnému rázu.

## Doplňující instrukce

**Přípustné konstrukce řezných kotoučů:**  
segmentované, diamantem osazené kotouče s maximálním zářezem mezi segmenty 10 mm a s negativním úhlem řezu:

Průměr kotouče: 125 mm

Tloušťka kotouče: 2,1 mm



**Používejte ochranu sluchu!**



**Noste ochranné brýle!**



**Noste bezpečnostní obuv!**



**Noste ochranné rukavice!**



**Noste ochranu dýchacích cest!**



**Nedovolen pro broušení za mokra!**

## Originální příslušenství / originální přídavná zařízení

- **Používejte pouze příslušenství a přídavná zařízení uvedená v návodu k obsluze, resp. taková, jejichž upínání je s přístrojem kompatibilní.**

## Před uvedením do provozu

### Nastavení řezné šířky diamantových řezných kotoučů

- ◆ Povolit stavěcí šroub **6**.
- ◆ Posuňte hloubkový doraz **7** nahoru.
- ◆ Stiskněte aretaci vřetena **10** a podržte tuto stisknutou.
- ◆ Kruhovým klíčem s čelním otvorem **15** povolte upínací přírubu **5**.
- ◆ Sejměte upínací přírubu **5**.
- ◆ Vytvořte požadovanou šířku řezu počtem vložek **14**. Dbejte přitom na to, aby jako nejvrchnější vložka byla položená přírubu **13** (viz obr. F).

### UPOZORNĚNÍ

- ▶ K dispozici máte více vložek. Dbejte na to, aby šířka drážky byla ze součtu vložek mezi diamantovými řeznými kotouči a tloušťkou řezných kotoučů.
- ▶ Ujistěte se, že opěrná přírubu **17** je správně připevněná tak, že se otáčí společně s vřetenem.
- ▶ Ujistěte se, že řezné kotouče jsou správně upevněné na přírubách **13** + **17**.
- ◆ Pevně utáhněte upínací přírubu **5** kruhovým klíčem s čelním otvorem **15**. Přitom stiskněte aretaci vřetena **10**.

### UPOZORNĚNÍ

- ▶ Při nastavení menší, než je maximální šířka řezu, se musí použít vložky na straně upínací příruby pro upevnění řezných kotoučů, protože upínací přírubu **5** vzhledem k délce závitu na vřetenu sama nemůže upevnit kotouče (viz obr. G).



## Manipulace se zednickou drážkovací frézou

### ⚠ POZOR!

- ▶ Tento přístroj je vhodný jen pro suché řezání.
- ◆ Než začnete pracovat se zednickou drážkovací frézou, zkontrolujte potrubním lokátorem stěny a zdivo, zda se zde nenachází skryté elektrické vedení, plynové nebo vodovodní potrubí.
- ◆ Zvolte požadovanou drážkovou šířku.
- ◆ 1.) Nasadte přístroj vodicí kladkou ① na zdivo.
- ◆ 2.) Nyní zapněte přístroj a zabořte jej do zdiva, dokud nedoléhá doraz ⑦.
- ◆ 3.) Teď do zdiva vyfrézujte drážku; přitom se musí dbát na směr frézování. Přístroj musí vždy pracovat protiběžně. Jinak přístroj může být vytlačen nekontrolovaně z místa řezu.

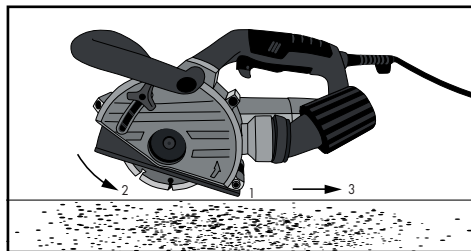

- ◆ Na konci drážky vychyľte z ní přístroj a až poté přístroj vypněte.
- ◆ Nyní vzniklou příčku mezi oběma drážkami vylomte ručním dlátem ⑩.

### ⚠ POZOR!

- ▶ Materiály, obsahující azbest, se nesmí opracovávat!

## Údržba a čištění



**VÝSTRAHA! NEBEZPEČÍ ZRA-NĚNÍ!** Před jakoukoli prací na přístroji ho vypněte a vytáhněte síťovou zástrčku ze zásuvky.

- Přístroj musí být vždy čistý, suchý a zbavený oleje a maziv.
- K čištění povrchu používejte suchý hadřík. Nikdy nepoužívejte benzin, rozpouštědla nebo čisticí prostředky, které narušují umělou hmotu.



**VÝSTRAHA! Pokud je nutná výměna připojovacího kabelu, musí ji provést výrobce nebo jeho zástupce, aby se zabránilo ohrožení bezpečnosti.**

- Při manipulaci s brusnými nástroji a jejich přepravě je třeba zvláštní opatrnosti. Brusné nástroje je třeba skladovat tak, aby nebyly vystaveny mechanickému poškození a škodlivým vlivům prostředí.
- Do přístroje se nesmí dostat žádné kapaliny.

## Likvidace

Platí pouze pro Francii:



Points de collecte sur [www.quefairedemesdechets.fr](http://www.quefairedemesdechets.fr)  
Privilégiez la réparation ou le don de votre appareil !



Výrobek, obal a návod k obsluze jsou recyklovatelné, podléhají rozšířené odpovědnosti výrobce a shromažďují se odděleně.



**Nevyhazujte elektrické nářadí do domovního odpadu!**

Symbol přeškrtnuté pojízdné popelnice uvedený vedle označuje, že tento přístroj podléhá směrnici č. 2012/19/EU. Tato směrnice uvádí, že tento přístroj se na konci své životnosti nesmí likvidovat s běžným domovním odpadem, ale musí se odevzdat v určených sběrných místech či dvorech nebo podnicích oprávněných k nakládání s odpady.

**Tato likvidace je pro Vás zdarma. Chraňte životní prostředí a zajistěte odbornou likvidaci přístroje.**



Informace o možnostech likvidace vysloužilého výrobku vám podá obecní nebo městská správa.



Obal je z ekologických materiálů. Lze ho zlikvidovat v místních recyklačních kontejnerech.



Balení zlikvidujte ekologicky. Dbejte na označení na různých obalových materiálech a v případě potřeby tyto obaly roztřídte.

Obalové materiály jsou označeny zkratkami (a) a číslicemi (b) s následujícím významem: 1–7: plasty, 20–22: papír a lepenka, 80–98: kompozitní materiály.

**Pro Španělsko platí:**



Obal obsahuje papír a/nebo lepenku.



Obal obsahuje plast a/nebo kov.

**Záruka společnosti Kompennass Handels GmbH**

Vážená zákaznice, vážený zákazníku,

na tento přístroj získáváte záruku v trvání 3 let od data zakoupení. Je-li akumulátor řady X12V a X20V Team součástí dodávky, získáváte na něj rovněž záruku v trvání 3 let od data zakoupení. V případě závad tohoto výrobku máte zákonná práva vůči prodejci výrobku. Tato zákonná práva nejsou omezena naší níže uvedenou zárukou.

**Záruční podmínky**

Záruční doba začíná plynout dnem nákupu. Dobře uschovejte pokladní doklad. Tento doklad je potřebný jako důkaz o koupi.

Pokud se do tří let od data zakoupení tohoto výrobku vyskytne vada materiálu nebo výrobní závada, pak Vám podle našeho uvážení výrobek zdarma opravíme, vyměníme nebo uhradíme kupní cenu. Předpokladem této záruky je, že bude během tříleté lhůty předložen vadný přístroj a doklad o koupi (pokladní doklad) a stručně se popíše, v čem závada spočívá a kdy se vyskytla.

Vztahuje-li se na závadu naše záruka, obdržíte zpět buď opravený nebo nový produkt. Opravou nebo výměnou výrobku nezačne plynout nová záruční doba.

**Záruční doba a zákonné nároky vyplývající ze závad**

Záručním plněním se záruční doba neprodlužuje. To platí i pro vyměněné a opravené součásti. Poškození nebo vady vyskytující se případně již při nákupu se musí oznámit ihned po vybalení. Po uplynutí záruční doby podléhají veškeré opravy zpoplatnění.

## Rozsah záruky

Přístroj byl vyroben pečlivě podle přísných směrnic kvality a před expedicí byl svědomitě vyzkoušen.

Záruka se vztahuje na materiálové nebo výrobní vady. Tento rozsah záruky se nevztahuje na součásti výrobku, které jsou vystaveny běžnému opotřebenění, a proto je lze považovat za spotřební díly, např. pilové listy, náhradní čepele, brusné papíry atd. nebo na poškození křehkých součástí, jako jsou např. spínače nebo díly, které jsou vyrobeny ze skla.

Tato záruka zaniká, pokud je výrobek poškozen, nebyl řádně používán nebo udržován. Pro zajištění správného používání výrobku se musí přesně dodržovat všechny pokyny uvedené v návodu k obsluze. Účelům použití a úkonům, které se v návodu k obsluze nedoporučují nebo se před nimi varuje, je třeba se bezpodmínečně vyhnout.

Výrobek je určen pouze pro soukromé účely a ne pro komerční použití. Při nesprávném a neodborném používání, při použití násilí a při zásazích, které nebyly provedeny našimi autorizovanými servisními provozovny, záruční nároky zanikají.

## Záruční plnění neplatí v těchto případech

- normální opotřebenění kapacity akumulátoru
- komerční použití výrobku
- poškození nebo změna výrobku zákazníkem
- nedodržení bezpečnostních předpisů a předpisů údržby, chyby obsluhy
- škody vlivem přírodních živlů

## Vyřízení v případě záruky

Pro zajištění rychlého Vaší žádosti postupujte podle následujících pokynů:

- Pro všechny dotazy mějte připraven pokladní lístek a číslo výrobku (IAN) 465640\_2404 jako doklad o koupi.
- Číslo výrobku naleznete na typovém štítku na výrobku, rytině na výrobku, na titulní straně návodu k obsluze (vlevo dole) nebo na nálepce na zadní nebo spodní straně výrobku.
- Pokud by se vyskytly funkční vady nebo jiné závady, kontaktujte nejprve níže uvedené servisní oddělení telefonicky nebo použijte náš kontaktní formulář, který najdete na [parkside-diy.com](http://parkside-diy.com) v kategorii Servis.
- Výrobek, zaevidovaný jako vadný výrobek pak můžete při přiložení dokladu o nákupu (pokladní lístek) a při uvedení, v čem spočívá vada a kdy k ní došlo, poslat výrobek pro Vás bez poštovného na adresu, kterou Vám oznámí servis.



Na [parkside-diy.com](http://parkside-diy.com) si můžete stáhnout tuto příručku, jakož i mnoho dalších příruček. Tímto QR kódem se dostanete přímo na [parkside-diy.com](http://parkside-diy.com). Vyberte svou zemi a pomocí vyhledávací masky vyhledejte návod k obsluze. Zadááním čísla výrobku (IAN) 465640\_2404 se dostanete k návodu k obsluze Vašeho výrobku.

**⚠ VÝSTRAHA!**

- ▶ **Nechte přístroje opravit v servisní dílně nebo odborným elektrikářem a pouze za použití originálních náhradních dílů.** Tak zůstane zachována bezpečnost přístroje.

**⚠ VÝSTRAHA!**

- ▶ **Výměnu zástrčky nebo síťového kabelu svěřte vždy výrobci přístroje nebo jeho zákaznickému servisu.** Tak zůstane zachována bezpečnost přístroje.

**UPOZORNĚNÍ**

- ▶ Neuvedené náhradní díly (jako např. uhlíkové kartáče, spínače) můžete objednat přes naši servisní a poradenskou linku.

## Servis

**CZ Servis Česko**

Tel.: 800023611

Kontaktní formulář na  
parkside-diy.com

IAN 465640\_2404

## Dovozce

Dbejte prosím na to, že následující adresa není adresou servisu. Kontaktujte nejprve uvedený servis.

KOMPERNASS HANDELS GMBH

BURGSTRASSE 21

44867 BOCHUM

NĚMECKO

www.kompernass.com



## Překlad originálu prohlášení o shodě

My, KOMPERNASS HANDELS GMBH, osoba odpovědná za dokumentaci: pan Semi Uguzlu, BURGSTR. 21, 44867 BOCHUM, DEUTSCHLAND/NĚMECKO, prohlašujeme, že tento výrobek je ve shodě s následujícími normami, normativními dokumenty a směrnice-mi ES:

**Směrnice o strojních zařízeních  
(2006/42/EC)**

**Směrnice o elektromagnetické kompatibilitě  
(2014/30/EU)**

**Směrnice o omezení používání nebezpečných látek (RoHS)  
(2011/65/EU)\***

\*Výhradní odpovědnost za vystavení tohoto prohlášení o shodě nese výrobce. Výše popsán předmět prohlášení je v souladu s předpisy směrnice č. 2011/65/EU Evropského parlamentu a Rady ze dne 8. června 2011 o omezení používání určitých nebezpečných látek v elektrických a elektronických zařízeních.

### **Aplikované harmonizované normy:**

EN 60745-1:2009+A11

EN 60745-2-22:2011+A11

EN IEC 55014-1:2021

EN IEC 55014-2:2021

EN 61000-3-3:2013+A1+A2

EN IEC 61000-3-2:2019+A1

EN IEC 63000:2018

### **Typové označení stroje:**

Drážkovací fréza do zdiva PMNF 1500 B2

**Rok výroby: 09-2024**

**Sériové číslo: IAN 465640\_2404**

Bochum, 05.07.2024



Semi Uguzlu

- manažer kvality -

Technické změny ve smyslu dalšího vývoje jsou vyhrazeny.

## Spis treści

<b>Wstęp</b> .....	<b>78</b>
Użytkowanie zgodne z przeznaczeniem .....	78
Wyposażenie .....	78
Zawartość zestawu .....	78
Dane techniczne .....	78
<b>Ogólne wskazówki bezpieczeństwa dla elektronarzędzi</b> .....	<b>79</b>
1. Bezpieczeństwo na stanowisku pracy .....	79
2. Bezpieczeństwo elektryczne .....	80
3. Bezpieczeństwo osób .....	80
4. Użytkowanie i obsługa elektronarzędzia .....	81
5. Serwis .....	81
Wskazówki bezpieczeństwa dla szlifierek-przecinarek .....	81
Pozostałe wskazówki bezpieczeństwa podczas przecinania ściernicą .....	83
Instrukcje uzupełniające .....	84
Oryginalne akcesoria i urządzenia dodatkowe .....	85
<b>Przed uruchomieniem</b> .....	<b>85</b>
Ustawianie szerokości cięcia diamentowych tarcz tnących .....	85
Wymiana diamentowych tarcz tnących (patrz rys. A - F) .....	85
Ustawianie głębokości rowka .....	86
Montaż adaptera do odsysania pyłu .....	86
<b>Obsługa</b> .....	<b>86</b>
Włączanie/wyłączanie .....	86
Obsługa frezarki do muru .....	86
<b>Konserwacja i czyszczenie</b> .....	<b>87</b>
<b>Utylizacja</b> .....	<b>87</b>
<b>Gwarancja Kompernaß Handels GmbH</b> .....	<b>88</b>
<b>Serwis</b> .....	<b>90</b>
<b>Importer</b> .....	<b>90</b>
<b>Tłumaczenie oryginalnej deklaracji zgodności</b> .....	<b>91</b>

## Wstęp



Gratulujemy zakupu nowego urządzenia. Wybrany produkt charakteryzuje się wysoką jakością. Instrukcja obsługi stanowi część tego produktu. Zawiera ona ważne wskazówki dotyczące bezpieczeństwa, użytkowania i utylizacji. Przed rozpoczęciem użytkowania produktu zapoznaj się ze wszystkimi wskazówkami dotyczącymi obsługi i bezpieczeństwa. Produkt należy użytkować wyłącznie zgodnie z zamieszczonym tu opisem oraz w podanym zakresie zastosowań. Przekazując produkt osobie trzeciej, dołącz do niego również całą dokumentację.

## Użytkowanie zgodne z przeznaczeniem

Frezarka do muru (normatywnie szlifierka-przecinarka), dalej nazywana również urządzeniem, przeznaczona jest w połączeniu z dopuszczonym odkurzaczem przemysłowym, na stałym podłożu z użyciem sanek, do przecinania lub nacinania bez użycia wody głównie w materiałach mineralnych, jak np. beton lub mur. Stosowanie urządzenia do innych celów lub dokonywanie jego modyfikacji uznaje się za niezgodne z jego przeznaczeniem i stwarza poważne ryzyko wypadków. Urządzenie nie jest przeznaczone do użytku komercyjnego.

## Wyposażenie

- 1 WŁĄCZNIK/WYŁĄCZNIK
- 2 Rękojeść
- 3 Adapter do odsysania pyłu
- 3a Nakrętka kołpakowa
- 4 Osłona
- 5 Kołnierz mocujący (z gwintem)
- 6 Śruba ustalająca ogranicznika głębokości
- 7 Ogranicznik głębokości
- 8 Dodatkowa rękojeść
- 9 Blokada włączania
- 10 Blokada wrzeciona
- 11 Krążek bieżny
- 12 Reduktor

- 13 Kołnierz
- 14 Przekładki
- 15 Klucz do nakrętek otworowych
- 16 Przecinak ręczny
- 17 Kołnierz oporowy (kołnierz mocujący)

## Zawartość zestawu

- 1 frezarka do rowków
- 2 tarcze tnące (zamontowane)
- 1 klucz do nakrętek otworowych
- 1 adapter do odsysania (zamontowany)
- 1 reduktor (do stosowania z adapterem do odsysania oraz wężem odkurzacza o średnicy  $\varnothing 32$  mm)
- 1 przecinak ręczny
- 1 instrukcja obsługi

## Dane techniczne

Napięcie znamionowe:	230 V ~ 50 Hz (prąd przemienny)
Znamionowy pobór mocy:	1500 W
Znamionowa prędkość obrotowa:	n 9000 min <sup>-1</sup>
Ø tarczy:	125 mm
Uchwyt mocowania:	22,23 mm
Głębokość rowka:	0-30 mm
Szerokość rowka:	min. 8 mm do maks. 26 mm
Gwint:	M14
Stopień ochrony:	II/□ (podwójna izolacja)

## Informacje dotyczące poziomu hałasu i drgań:

Wartości hałasu i drgań zostały określone zgodnie z normą EN 60745.

Poziom ciśnienia akustycznego $L_{PA}$ :	96,71 dB
Niepewność pomiarów $K_{PA}$ :	3 dB
Poziom mocy akustycznej $L_{WA}$ :	107,71 dB
Niepewność pomiarów $K_{WA}$ :	3 dB

Całkowite wartości drgań (suma wektorów trzech kierunków) ustalone zgodnie z normą EN 60745.

Wskazanie wartości drgań (przy odcinaniu płyty betonowej):

Uchwyt główny:  $a_h = 6,137 \text{ m/s}^2$

Niepewność pomiarów  $K = 1,5 \text{ m/s}^2$

Dodatkowa rękojeść:  $A_h = 3,749 \text{ m/s}^2$

Niepewność pomiarów  $K = 1,5 \text{ m/s}^2$

### WSKAZÓWKA

- Poziom drgań podany w tych instrukcjach został zmierzony zgodnie z metodą pomiarową określoną w normie EN 60745 i może być użyty do porównywania urządzeń. Podana wartość emisji drgań może posłużyć także do wstępnej oceny stopnia narażenia.

### ⚠ OSTRZEŻENIE!

- Poziom drgań będzie zmieniał się w zależności od rodzaju zastosowania elektronarzędzia i w niektórych przypadkach może przekraczać wartość podaną w niniejszych instrukcjach. Narażenie na drgania mogłoby zostać nieprawidłowo ocenione, gdyby elektronarzędzie było regularnie wykorzystywane w taki sposób. Należy starać się, aby obciążenie wibracjami było jak najmniejsze. Przykładowe środki ograniczające narażenie na wibracje obejmują noszenie rękawic w trakcie korzystania z narzędzia i ograniczenie czasu pracy. Należy przy tym uwzględnić wszystkie części cyklu pracy (na przykład czas, przez jaki elektronarzędzie pozostaje wyłączone oraz czas, w którym jest ono wprawdzie włączone, ale pracuje bez obciążenia).



## Ogólne wskazówki bezpieczeństwa dla elektronarzędzi

### ⚠ OSTRZEŻENIE!

- Przeczytaj wszystkie wskazówki bezpieczeństwa oraz instrukcje. Nieprzestrzeganie poniższych wskazówek bezpieczeństwa oraz instrukcji może być przyczyną porażenia prądem elektrycznym, pożaru i/lub ciężkich obrażeń ciała.

### Wszystkie wskazówki bezpieczeństwa oraz instrukcje należy zachować do późniejszego wykorzystania.

Użyte we wskazówkach bezpieczeństwa pojęcie „elektonarzędzie” dotyczy narzędzi elektrycznych zasilanych z sieci (przez kabel zasilający) oraz narzędzi elektrycznych zasilanych akumulatorami (bez kabla sieciowego).

### 1. Bezpieczeństwo na stanowisku pracy

- Utrzymuj stanowisko pracy w czystości i dbaj o jego dobre oświetlenie.** Nieporządek i niedostateczne oświetlenie mogą doprowadzić do wypadków.
- Nigdy nie używaj elektronarzędzia w miejscu zagrożonym wybuchem, w którym znajdują się łatwopalne ciecze, gazy lub pyły.** Elektronarzędzia wytwarzają iskry, które mogą spowodować zapłon pyłu lub oparów.
- W czasie użytkowania elektronarzędzia zwróć uwagę na to, aby w pobliżu nie przebywały dzieci ani żadne inne osoby.** W przypadku odwrócenia uwagi od pracy użytkownik może stracić kontrolę nad urządzeniem.

## 2. Bezpieczeństwo elektryczne

- a) **Wtyk połączeniowy elektronarzędzia musi pasować do gniazda zasilania. Dokonywanie zmian we wtyku jest zabronione. Nigdy nie używaj przejściówek w połączeniu z elektronarzędziami posiadającymi uziemienie.** Oryginalne wtyki oraz pasujące do nich gniazda zasilania zmniejszają ryzyko porażenia prądem elektrycznym.
- b) **Unikaj kontaktu ciała z uziemionymi przedmiotami, takimi jak rury, grzejniki, kuchenki lub lodówki.** Gdy twoje ciało jest uziemione, istnieje zwiększone ryzyko porażenia prądem elektrycznym.
- c) **Nigdy nie narażaj elektronarzędzia na działanie deszczu i wilgoci.** Przedostanie się wody do wnętrza elektronarzędzia zwiększa ryzyko porażenia prądem elektrycznym.
- d) **Nigdy nie używaj kabla do celów, które są niezgodne z jego przeznaczeniem, np. w celu przeniesienia bądź zawieszenia elektronarzędzia lub wyciągnięcia wtyku z gniazda zasilania. Trzymaj kabel z dala od źródeł gorąca, oleju, ostrych krawędzi lub poruszających się części urządzenia.** Uszkodzone lub poskręcane kable zwiększają ryzyko porażenia prądem elektrycznym.
- e) **Podczas pracy z elektronarzędziem na zewnątrz używaj wyłącznie przedłużaczy, które są dopuszczone również do użytku na zewnątrz pomieszczeń.** Stosowanie przedłużacza przystosowanego do pracy na zewnątrz zmniejsza ryzyko porażenia prądem elektrycznym.
- f) **Jeśli nie da się uniknąć pracy z elektronarzędziem w wilgotnym otoczeniu, zastosuj wyłącznik różnicowo-prądowy.** Zastosowanie wyłącznika różnicowo-prądowego zmniejsza ryzyko porażenia prądem elektrycznym.

## 3. Bezpieczeństwo osób

- a) **Zawsze zachowuj ostrożność i zwracaj uwagę na to, co robisz. Praca z elektronarzędziem wymaga zachowania zasad zdrowego rozsądku. Nie korzystaj z elektronarzędzia, jeśli jesteś przemęczony, znajdujesz się pod wpływem narkotyków, alkoholu lub leków.** Nawet chwila nieuwagi podczas korzystania z elektronarzędzia może spowodować poważne obrażenia ciała.
- b) **W czasie pracy noś środki ochrony indywidualnej i zawsze obowiązkowo okulary ochronne.** Noszenie środków ochrony indywidualnej, np. maski przeciwpyłowej, antypoślizgowego obuwia roboczego, kasku lub ochronników słuchu - w zależności od rodzaju zastosowania elektronarzędzia - zmniejsza ryzyko odniesienia obrażeń.
- c) **Unikaj sytuacji prowadzących do przypadkowego uruchomienia urządzenia. Przed podłączeniem do zasilania sieciowego i/lub akumulatora, przed chwyceniem lub przeniesieniem elektronarzędzia upewnij się, że jest ono wyłączone.** Trzymanie palca na wyłączniku w trakcie przenoszenia elektronarzędzia lub podłączenie elektronarzędzia do zasilania z wciśniętym już wyłącznikiem może doprowadzić do wypadku.
- d) **Przed włączeniem elektronarzędzia usuń wszystkie przyrządy nastawcze lub klucze.** Narzędzie lub klucz pozostawiony w obracającej się części urządzenia może spowodować obrażenia ciała.
- e) **Unikaj nienaturalnej postawy ciała. Zadbaj o utrzymanie stabilnej postawy i przez cały czas utrzymuj równowagę.** Dzięki temu będziesz mógł lepiej kontrolować elektronarzędzie w przypadku nieoczekiwanych sytuacji.

- f) **Noś odpowiednią odzież. Nie noś luźnych ubrań ani biżuterii. Włosy, odzież i rękawice trzymaj z dala od ruchomych części urządzenia.** Ruchome części urządzenia mogą pochwycić luźną, odstającą odzież, biżuterię lub długie włosy.
- g) **Jeżeli możliwe jest podłączenie odciążu i zbiornika pyłu, upewnij się, że są one podłączone i używane w prawidłowy sposób.** Zastosowanie odciążu pyłowego może zmniejszyć zagrożenia związane z zapyleniem.

#### 4. Użytkowanie i obsługa elektronarzędzia

- a) **Nie przeciążać urządzenia. Elektronarzędzia używaj zawsze do ściśle określonego zakresu zastosowania.** Z odpowiednim elektronarzędziem pracuje się lepiej i bezpieczniej w podanym zakresie mocy.
- b) **Nie używaj elektronarzędzia z uszkodzonym wyłącznikiem.** Elektronarzędzie, którego nie można włączyć ani wyłączyć, stanowi zagrożenie i musi zostać niezwłocznie naprawione.
- c) **Przed dokonaniem ustawień urządzenia, zmianą akcesoriów lub odłożeniem urządzenia na bok wyciągnij wtyk z gniazda zasilania i/lub wyjmij akumulator.** Uniemożliwi to przypadkowe uruchomienie elektronarzędzia.
- d) **Nieużywane elektronarzędzia przechowuj w miejscu niedostępnym dla dzieci. Nie pozwalaj na używanie urządzenia przez osoby, które nie wiedzą, jak się z nim obchodzić lub nie przeczytały niniejszych instrukcji.** Elektronarzędzia w rękach niepowołanych osób stanowią duże zagrożenie.
- e) **Elektronarzędzia wymagają starannej pielęgnacji. Należy sprawdzić, czy ruchome elementy działają prawidłowo i nie blokują się, czy żaden z elementów nie pękł ani nie jest uszkodzony w stopniu uniemożliwiającym prawidłowe działanie elektronarzędzia.**

**Przed użyciem urządzenia zleć naprawę uszkodzonych części.** Przyczyną wielu wypadków z elektronarzędziami jest ich niewłaściwa konserwacja.

- f) **Dbaj o to, aby narzędzia skrawające były ostre i czyste.** Zadbane narzędzia skrawające z ostrymi ostrzami rzadziej się blokują i pozwalają się lepiej prowadzić.
- g) **Korzystaj z elektronarzędzia, akcesoriów, narzędzi roboczych itd. zgodnie z tymi instrukcjami. Uwzględniaj przy tym warunki pracy i wykonywaną czynność.** Używanie elektronarzędzi do celów innych, niż przewiduje to ich przeznaczenie może doprowadzić do niebezpiecznych sytuacji.

#### 5. Serwis

- a) **Naprawę elektronarzędzia powierzaj zawsze wykwalifikowanemu specjalście i używaj zawsze oryginalnych części zamiennych.** Zapewni to bezpieczeństwo użytkownika elektronarzędzia.

#### Wskazówki bezpieczeństwa dla szlifierek-przecinarek

- a) **Należąca do elektronarzędzia osłona musi być zamontowana bezpiecznie i ustawiona w sposób zapewniający najwyższy poziom bezpieczeństwa, tzn. tak, aby jak najmniejsza część nieostroniętej ściernicy była skierowana w kierunku operatora. Osoby przebywające w pobliżu należy trzymać z dala od płaszczyny obracającej się tarczy szlifierskiej.** Osłona powinna chronić użytkownika przed odłamkami i przed przypadkowym kontaktem ze ściernicą.
- b) **W elektronarzędziu należy stosować wyłącznie diamentowe tarcze tnące.** Sam fakt, że dany osprzęt daje się zamocować na elektronarzędziu nie gwarantuje bezpiecznej pracy.

- c) **Dopuszczalna prędkość obrotowa narzędzia roboczego musi odpowiadać co najmniej maksymalnej prędkości obrotowej podanej na elektronarzędziu.** Osprzęt, który obraca się z prędkością większą od dozwolonej, może się rozpaść na części i zostać wyrzucony w powietrze.
- d) **Ściernic można używać tylko do przewidzianych dla nich zastosowań. Przykład: nigdy nie wolno szlifować boczną powierzchnią tarczy tnącej.** Tarcze tnące są przeznaczone do usuwania materiału krawędzią tarczy. Oddziaływanie sił na boczne powierzchnie ściernicy może spowodować jej pęknięcie.
- e) **Zawsze używaj nieuszkodzonych kołnierzy mocujących o odpowiednim rozmiarze i kształcie dla wybranej tarczy szlifierskiej.** Odpowiednie kołnierze zapewniają tarczy szlifierskiej właściwe podparcie i w ten sposób zmniejszają ryzyko pęknięcia tarczy.
- f) **Średnica zewnętrzna i grubość narzędzia roboczego muszą być zgodne ze specyfikacją elektronarzędzia.** Narzędzia robocze o niewłaściwych wymiarach uniemożliwiają ich odpowiednie osłonięcie lub pełną kontrolę.
- g) **Tarcze szlifierskie i kołnierze muszą dokładnie pasować do wrzeciona elektronarzędzia.** Narzędzia, które nie pasują dokładnie do wrzeciona, obracając się nierównomiernie, wpadają w silne drgania i mogą spowodować utratę kontroli.
- h) **Nie używaj uszkodzonych tarcz szlifierskich. Przed każdym użyciem skontroluj tarcze szlifierskie pod kątem rozwarstwień i pęknięć. Gdy elektronarzędzie lub tarcza szlifierska upadnie, należy sprawdzić, czy doszło wskutek tego do uszkodzenia lub należy użyć nieuszkodzonej tarczy szlifierskiej.**
- Po sprawdzeniu i założeniu tarczy szlifierskiej użytkownik oraz osoby znajdujące się w pobliżu muszą przebywać poza płaszczyzną wirującej tarczy szlifierskiej. Wówczas można na minutę uruchomić narzędzie na maksymalnych obrotach. Uszkodzone tarcze szlifierskie pękają najczęściej w czasie testowania.
- i) **Noś środki ochrony indywidualnej. Zależnie od potrzeb, noś pełną maskę na twarz, osłonę oczu lub okulary ochronne. O ile zachodzi taka potrzeba, noś maskę przeciwpyłową, ochronniki słuchu, rękawice ochronne, które uchronią przed opiłkami lub małymi cząstkami materiału.** Oczy należy chronić przed wyrzucanymi w powietrze ciałami obcymi, które mogą pojawić się w trakcie wykonywania różnych prac. Podczas prac powodujących powstawanie pyłu noś maskę przeciwpyłową lub maskę do ochrony dróg oddechowych. Długotrwałe narażenie się na duży hałas może spowodować uszkodzenie słuchu.
- j) **Dopilnuj, by inne osoby znajdowały się w bezpiecznej odległości od Twojego obszaru pracy. Każdy, kto wchodzi w obszar roboczy urządzenia, musi nosić środki ochrony indywidualnej.** Odłamki obrabianego przedmiotu lub pęknięte narzędzia robocze mogą zostać wyrzucone w powietrze i spowodować obrażenia także poza bezpośrednim obszarem pracy.
- k) **Podczas prac, w trakcie których narzędzie robocze może natrafić na ukryte przewody elektryczne lub na własny kabel zasilający urządzenie należy zawsze trzymać za izolowane uchwyty.** Kontakt z przewodem przewodzącym prąd może spowodować pojawienie się napięcia również w metalowych elementach urządzenia i spowodować porażenie prądem.

- l) **Kabel zasilający należy trzymać z dala od obracających się narzędzi roboczych.** Jeżeli stracisz kontrolę nad narzędziem, może ono przeciąć kabel sieciowy lub wciągnąć go. W takiej sytuacji dłoń lub ramię może wejść w kontakt z obracającym się narzędziem.
- m) **Nigdy nie odkładaj elektronarzędzia, zanim obracające się narzędzie robocze całkowicie się nie zatrzyma.** Obracające się narzędzie robocze może zetknąć się z miejscem odłożenia, co może spowodować utratę kontroli nad elektronarzędziem.
- n) **Nie przenoś pracującego elektronarzędzia.** Obracające się narzędzie może zaczepić się o ubranie i może spowodować obrażenia ciała.
- o) **Regularnie czyść szczeliny wentylacyjne elektronarzędzia.** Wentylator silnika wciąga kurz do wnętrza obudowy, a silne nagromadzenie pyłu metalowego może powodować zagrożenia elektryczne.
- p) **Nigdy nie używaj elektronarzędzia w pobliżu łatwopalnych materiałów.** Iskry mogą spowodować zapłon takiego materiału.
- q) **Nigdy nie używaj narzędzi roboczych, które wymagają chłodzenia chłodziwem w płynie.** Użycie wody lub innych chłodziw w płynie może doprowadzić do porażenia prądem.

## Pozostałe wskazówki bezpieczeństwa podczas przecinania ściernicą

### Odbicie i odpowiednie wskazówki bezpieczeństwa

- Odbicie to nagła reakcja na skutek zakleszczenia się lub zablokowania obracającej się tarczy szlifierskiej. Zacięcie lub zablokowanie powoduje nagłe zatrzymanie obracającego się narzędzia. Na skutek tego elektronarzędzie zostaje w niekontrolowany sposób odrzucone w kierunku przeciwnym do kierunku obrotów.
- Gdy np. tarcza szlifierska zatnie lub zablokuje się w obrabianym przedmiocie, krawędź tarczy szlifierskiej zagłębiona w obrabianym materiale może w nim utknąć i w ten sposób wyłamać tarczę lub spowodować odbicie. Tarcza szlifierska zostanie wówczas odrzucona w kierunku do lub od operatora, zależnie od kierunku obrotów w miejscu zablokowania. W takiej sytuacji tarcze szlifierskie mogą też pękać.

Odbicie jest skutkiem nieodpowiedniego lub nieprawidłowego użytkowania elektronarzędzia. Można mu zapobiec, stosując odpowiednie, opisane poniżej środki bezpieczeństwa.

- a) **Elektronarzędzie trzymaj mocno oburącz, ciało i ramiona ustaw w pozycji umożliwiającej przyjęcie siły odbicia. Używaj zawsze dodatkowej rękoności, o ile jest zamontowana, aby mieć możliwie największą kontrolę nad siłą odrzutu narzędzia lub momentami cofającymi podczas ruchu.** Użytkownik może opanować siły odrzutu narzędzia i siły cofające stosując odpowiednie środki ostrożności.
- b) **Nigdy nie zbliżaj dłoni do obracających się narzędzi obróbkowych.** W razie odrzutu narzędzia obróbkowego może ono przejść po dłoni i spowodować obrażenia.



- c) **Unikaj obszaru przed i za obracającą się tarczą tnącą.** Odrzut powoduje odbicie elektronarzędzia w kierunku przeciwnym do kierunku ruchu tarczy szlifierskiej w miejscu zablokowania.
- d) **Pracuj szczególnie ostrożnie w obszarach narożników, ostrych krawędzi itp. Unikaj odbicia lub zakleszczenia się narzędzi roboczych w obrabianych przedmiotach.** Obracające się narzędzie robocze ma tendencję do zakleszczenia się w narożnikach, na ostrych krawędziach lub w chwili jego odbicia. Powoduje to utratę kontroli lub odrzut.
- e) **Nie używaj łańcuchowych ani zębatych tarcz, jak również segmentowych tarcz diamentowych z rowkami o szerokości większej niż 10 mm.** Takie narzędzia często powodują odrzut lub utratę kontroli nad elektronarzędziem.
- f) **Unikaj blokowania się tarczy tnącej lub nadmiernego nacisku. Nie wykonuj zbyt głębokich cięć.** Przeciążenie tarczy tnącej zwiększa jej zużycie oraz podatność na przekoszenie lub blokowanie, a tym samym zwiększa możliwość odrzutu lub pęknięcia ściernicy.
- g) **Jeśli tarcza tnąca zablokuje się lub jeśli chcesz przerwać pracę, wyłącz urządzenie i trzymaj je spokojnie, aż tarcza się zatrzyma. Nigdy nie próbuj wyjmowania obracającej się tarczy tnącej z rzazu, gdyż mogłoby to spowodować jej odrzut.** Ustal i usuń przyczynę zakleszczenia się tarczy w materiale.
- h) **Nie włączaj ponownie elektronarzędzia, dopóki znajduje się ono w obrabianym przedmiocie. Zanim możliwe będzie ostrożne kontynuowanie cięcia odczekaj, aż tarcza tnąca osiągnie pełną prędkość obrotową.** W przeciwnym razie tarcza może się zaklinować, wyskoczyć z obrabianego przedmiotu lub spowodować odrzut.
- i) **Duże płyty lub duże przedmioty obrabiane należy podeprzeć, by zmniejszyć ryzyko odbicia wskutek zakleszczenia się tarczy tnącej.** Duże przedmioty obrabiane mogą wyginać się pod własnym ciężarem. Przedmiot obrabiany musi być podparty z obu stron tarczy, zarówno w pobliżu tarczy tnącej jak i przy jego krawędziach.
- j) **Zachowaj szczególną ostrożność podczas wycinania w istniejących ścianach oraz innych miejscach o ograniczonej widoczności.** Zagłębiania w ścianę tarcza tnąca może natrafić na przewody gazowe, wodne lub elektryczne albo na inne obiekty i może spowodować odrzut.

## Instrukcje uzupełniające

### Dopuszczalne konstrukcje tarcz tnących:

segmentowe tarcze diamentowe z maksymalnymi rowkami między segmentami 10 mm, tylko z ujemnym kątem cięcia:  
Średnica tarczy: 125 mm  
Grubość tarczy: 2,1 mm



Nosić ochronniki słuchu!



Nosić okulary ochronne!



Nosić obuwie ochronne!



Nosić rękawice ochronne!



Stosować ochronę dróg oddechowych!



Urządzenie nie nadaje się do szlifowania na mokro!

## Oryginalne akcesoria i urządzenia dodatkowe

- **Używaj wyłącznie akcesoriów i osprzętu dodatkowego, które zostały wymienione w instrukcji obsługi lub których uchwyt jest kompatybilny z urządzeniem.**

## Przed uruchomieniem

### Ustawianie szerokości cięcia diamentowych tarcz tnących

- ◆ Poluzuj śrubę ustalającą **6**.
- ◆ Przesuń ogranicznik głębokości **7** do góry.
- ◆ Naciśnij i przytrzymaj wciśniętą blokadę wrzeciona **10**.
- ◆ Kluczem do nakrętek otworowych **15** odkręć kołnierz mocujący **5**.
- ◆ Zdejmij kołnierz mocujący **5**.
- ◆ Ustaw żadaną szerokość cięcia przez odpowiednią liczbę przekładek **14**. Uważaj przy tym, aby jako najwyżej znajdująca się przekładka został założony kołnierz **13** (patrz rys. F).

#### WSKAZÓWKA

- ▶ Do dyspozycji jest kilka przekładek. Pamiętaj, że grubość rowka wynika z sumy przekładek między diamentowymi tarczami tnącymi oraz z grubości tarcz tnących.
- ▶ Upewnij się, że kołnierz oporowy **17** jest prawidłowo założony, obracając go razem z wrzecionem.
- ▶ Upewnij się, że tarcze tnące są prawidłowo nałożone na kołnierze **13** + **17**.
- ◆ Dokręć kołnierz mocujący **5** kluczem do nakrętek otworowych **15**. Naciśnij przy tym blokadę wrzeciona **10**.

#### WSKAZÓWKA

- ▶ W przypadku ustawienia mniejszej niż maksymalna szerokości cięcia, przekładek po stronie kołnierza mocującego należy używać do mocowania tarcz tnących, ponieważ kołnierz mocujący ze względu na długość gwintu na wrzecionie nie może mocować tarcz samodzielnie (patrz rys. G).

### Wymiana diamentowych tarcz tnących (patrz rys. A - F)

#### WSKAZÓWKA

- ▶ Diamentowe tarcze tnące należy wymieniać wyłącznie parami.
- ◆ Poluzuj śrubę ustalającą **6**.
- ◆ Przesuń ogranicznik głębokości **7** do góry.
- ◆ Naciśnij i przytrzymaj wciśniętą blokadę wrzeciona **10**.
- ◆ Kluczem do nakrętek otworowych **15** odkręć kołnierz mocujący **5**.
- ◆ Zdejmij wszystkie możliwe do zdemonstrowania części z wrzeciona.
- ◆ Kołnierz mocujący **5**, kołnierz **13**, przekładki **14** oraz kołnierz oporowy **17** należy dokładnie wyczyścić.
- ◆ Załóż kołnierz oporowy **17** (patrz rys. A).

#### WSKAZÓWKA

- ▶ Upewnij się, że kołnierz oporowy **17** jest prawidłowo założony, obracając go razem z wrzecionem.
- ◆ Załóż pierwszą diamentową tarczę tnącą (patrz rys. B).
- ◆ Ustaw żadaną szerokość cięcia przez odpowiednią liczbę przekładek **14**. Uważaj przy tym, aby jako najwyżej znajdująca się przekładka został założony kołnierz **13** (patrz rys. C i F).

- ◆ Załóż drugą diamentową tarczę tnącą (patrz rys. D).

## WSKAZÓWKA

- ▶ Upewnij się, że tarcze tnące są prawidłowo nałożone na kołnierze.
- ◆ Dokręć kołnierz mocujący ⑤ kluczem do nakrętek otworowych ⑮. Naciśnij przy tym blokadę wrzeczona ⑩ (patrz rys. E)

## Ustawianie głębokości rowka

- ◆ Poluzuj śrubę ustalającą ⑥.
- ◆ Ustaw ogranicznik głębokości ⑦ na żądaną głębokość.
- ◆ Dokręć śrubę ustalającą ⑥.

## Montaż adaptera do odsysania pyłu

- ◆ Wsuń palce adaptera do odsysania pyłu ③ w zagłębienia w przyłączu odsysania pyłu.
- ◆ Zarygluj adapter do odsysania pyłu ③ przez obrócenie go.
- ◆ Poluzuj nakrętkę kołpakową ③a.
- ◆ Włóż rurę urządzenia odsysającego odpowiednio głęboko w otwór w nakrętce kołpakowej ③a.
- ◆ Dokręć nakrętkę kołpakową ③a.

## Obsługa

### Włączanie/wyłączanie

#### WSKAZÓWKA

- ▶ Urządzenie należy włączać zawsze przed kontaktem z materiałem i dopiero po włączeniu można je prowadzić po obrabianej powierzchni. Frezarka do muru wyposażona jest w elektroniczny system łagodnego rozruchu. Silnik uruchamia się z opóźnieniem.

### Włączanie urządzenia:

- ◆ Naciśnij przycisk blokady włączania ⑨. Następnie wciśnij WŁĄCZNIK/WYŁĄCZNIK ①.

### Wyłączanie urządzenia:

- ◆ Zwolnij włącznik/wyłącznik ①.

### Obsługa frezarki do muru

#### ⚠ UWAGA!

- ▶ Urządzenie jest przystosowane tylko do cięcia na sucho!
- ◆ Przed rozpoczęciem pracy frezarką do muru należy czujnikiem do wykrywania przewodów sprawdzić, czy w ścianach i murze nie są ukryte przewody elektryczne, gazowe i wodne.
- ◆ Wybierz odpowiednią szerokość rowka.
- ◆ 1.) Przyłóż urządzenie wraz z krążkiem bieżnym ⑪ do muru.
- ◆ 2.) Włącz teraz urządzenie i dociskaj je do muru, aż oprze się o ogranicznik ⑦.
- ◆ 3.) Tnij teraz rowek w murze. Obserwuj przy tym kierunek cięcia. Urządzenie musi pracować cały czas w trybie przeciwbieżnym. W przeciwnym razie urządzenie może zostać wypchnięte z rzazu.

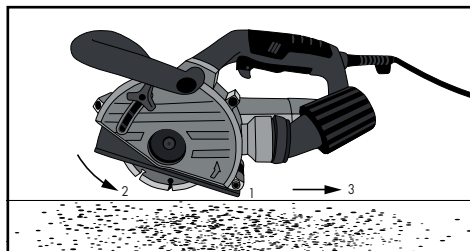

- ◆ Na końcu rowka wysuń urządzenie z rowka i dopiero wtedy wyłącz urządzenie.
- ◆ Powstały mostek między rowkami usuń ręcznym przecinakiem ⑮.

#### ⚠ UWAGA!

- ▶ Nie wolno obrabiać materiałów zawierających azbest!

## Konserwacja i czyszczenie



**OSTRZEŻENIE! NIEBEZPIECZEŃSTWO OBRAŻEN!** Przed rozpoczęciem jakichkolwiek prac przy urządzeniu należy je wyłączyć oraz wyjąć wtyk sieciowy z gniazda.

- Urządzenie musi być zawsze czyste, suche i niezabrudzone olejem ani smarem.
- Do czyszczenia obudowy używaj suchej szmatki. Nigdy nie używaj benzyny, rozpuszczalników ani środków myjących niszczących tworzywo sztuczne.



**OSTRZEŻENIE!** Jeśli konieczna jest wymiana przewodu sieciowego, powinna ona zostać wykonana przez producenta lub jego przedstawiciela, aby uniknąć zagrożeń bezpieczeństwa.

- Podczas obchodzenia się z narzędziami szlifierskimi i ich transportu należy zachować ostrożność. Narzędzia szlifierskie należy przechowywać w taki sposób, by nie były narażone na uszkodzenia mechaniczne lub wpływy środowiska.
- Do wnętrza urządzeń nie mogą się przedostać żadne ciecze.

### WSKAZÓWKI

- Niewymienione tutaj części zamienne (np. szczotki węglowe, przełączniki) można zamówić za pośrednictwem naszej infolinii serwisowej.

## Utylizacja

Dotyczy wyłącznie Francji:



Produkt, opakowanie nadają i instrukcja obsługi się do recyklingu, podlegają rozszerzonej odpowiedzialności producenta i są zbierane selektywnie.



**Urządzeń elektrycznych nie wolno wyrzucać razem z odpadami domowymi!**

Widoczny obok symbol przekreślonego pojemnika na kółkach na śmieci oznacza, że urządzenie to podlega postanowieniom dyrektywy 2012/19/EU. Dyrektywa ta stanowi, że zużytego urządzenia nie wolno wyrzucać wraz ze zwykłymi odpadami domowymi, lecz należy je oddać do wyspecjalizowanych punktów zbiórki odpadów, centrów recyklingu lub zakładów utylizacji odpadów.

**Utylizacja jest dla użytkownika bezpłatna. Chroń środowisko i usuwaj odpady w prawidłowy sposób.**

Zużyty sprzęt może mieć szkodliwy wpływ na środowisko i zdrowie ludzi z uwagi na potencjalną zawartość niebezpiecznych substancji, mieszanin oraz części składowych. Gospodarstwo domowe spełnia ważną rolę w przyczynianiu się do ponownego użycia i odzysku surowców wtórnych, w tym recyklingu zużytego sprzętu. Na tym etapie kształtuje się postawy, które wpływają na zachowanie wspólnego dobra jakim jest czyste środowisko naturalne.



Informacje na temat możliwości utylizacji wysłużonego urządzenia można uzyskać w urzędzie gminy lub miasta.



Opakowanie urządzenia wykonane jest z materiałów przyjaznych dla środowiska naturalnego, które można oddać w lokalnych punktach zbiórki.



Opakowania należy utylizować w sposób przyjazny dla środowiska. Przestrzegać oznaczeń na różnych materiałach opakowaniowych i w razie potrzeby utylizuj je zgodnie z zasadami segregacji odpadów. Materiały opakowaniowe są oznaczone skrótami (a) i cyframi (b) w następujący sposób: 1–7: tworzywa sztuczne, 20–22: papier i tektura, 80–98: kompozyty.

### Zasady dla Hiszpanii:



Opakowanie zawiera elementy z papieru i/lub tektury.



Opakowanie zawiera elementy z plastiku i/lub metalu.

## Gwarancja Kompernaß Handels GmbH

Szanowny Kliencie,

To urządzenie objęte jest 3-letnią gwarancją, licząc od daty zakupu. Akumulatory serii X12V i X20V Team, o ile wchodzi w zakres dostawy, objęte są również 3-letnią gwarancją od daty zakupu. W przypadku wad tego produktu, masz gwarantowane ustawowo prawa w stosunku sprzedawcy. Te ustawowe prawa nie są ograniczone przez nasze opisane poniżej warunki gwarancji.

### Warunki gwarancji

Okres gwarancji rozpoczyna się od daty zakupu. Należy zachować paragon. Jest on wymagany jako dowód zakupu.

Jeżeli w ciągu trzech lat od daty zakupu produktu ujawni się w nim wada materiałowa lub produkcyjna, produkt zostanie wedle naszego uznania nieodpłatnie naprawiony, wymieniony na nowy lub zostanie zwrócona jego cena. Warunkiem spełnienia tego świadczenia gwarancyjnego jest dostarczenie w trakcie tego trzyletniego okresu uszkodzonego urządzenia wraz z dowodem zakupu (paragonem) oraz krótkim opisem wady i daty jej wystąpienia.

Jeżeli wada jest objęta naszą gwarancją, otrzymasz z powrotem naprawiony lub nowy produkt. Zgodnie z art. 581 §1 polskiego kodeksu cywilnego wraz z wymianą produktu lub jego istotnej części rozpoczyna się nowy okres gwarancyjny.

## Okres gwarancji i ustawowe roszczenia gwarancyjne

Wykonanie usługi gwarancyjnej nie przedłuża okresu gwarancji. Dotyczy to również wymienionych i naprawionych części. Wszelkie szkody i wady wykryte w chwili zakupu należy zgłosić bezpośrednio po rozpakowaniu urządzenia. Po upływie okresu gwarancji wszelkie naprawy są wykonywane odpłatnie.

## Zakres gwarancji

Urządzenie zostało starannie wyprodukowane i poddane przed wysyłką skrupulatnej kontroli jakości.

Gwarancja obejmuje wady materiałowe lub produkcyjne. Niniejsza gwarancja nie obejmuje części produktu, które podlegają normalnemu zużyciu i dlatego mogą być uznane za części zużywające się, jak np. brzeszczoty, ostrza wymienne, papier ścierny itp. lub uszkodzenia części delikatnych, jak np. przełączniki lub części wykonane ze szkła.

Niniejsza gwarancja traci swoją ważność, jeśli produkt został uszkodzony, nie używano go prawidłowo lub nie serwisowano należycie. W celu zapewnienia prawidłowego stosowania produktu należy ściśle przestrzegać wszystkich instrukcji wymienionych w instrukcjach obsługi. Należy bezwzględnie unikać zastosowania oraz postępowania, których odradza się w instrukcji obsługi lub przed którymi się w niej ostrzega.

Produkt przeznaczony jest wyłącznie do użytku domowego, a nie do zastosowań komercyjnych. Niewłaściwe użytkowanie urządzenia, używanie go w sposób niezgodny z jego przeznaczeniem, użycie siły lub ingerencja w urządzenie, dokonywana poza naszymi autoryzowanymi punktami serwisowymi, powodują utratę gwarancji.

## Gwarancja nie dotyczy

- normalne zużycie pojemności baterii
- komercyjne wykorzystanie produktu
- uszkodzenie lub modyfikacja produktu przez klienta
- nieprzestrzeganie przepisów bezpieczeństwa i konserwacji, błędy w obsłudze
- szkody spowodowane zjawiskami naturalnymi

## Realizacja zobowiązań gwarancyjnych

W celu zapewnienia szybkiego załatwienia sprawy, postępuj zgodnie z poniższymi wskazówkami:

- W przypadku wszelkich pytań przygotuj paragon fiskalny oraz numer artykułu (IAN) 465640\_2404 jako dowód zakupu.
- Numer artykułu można znaleźć na tabliczce znamionowej na produkcie, wygrawerowany na urządzeniu, zapisany na stronie tytułowej instrukcji obsługi (w dolnym lewym rogu) lub na naklejce z tyłu bądź na spodzie urządzenia.
- W przypadku wystąpienia błędów w działaniu lub innych wad, prosimy o kontakt z odpowiednim działem serwisu telefonicznie lub przez nasz formularz kontaktowy, znajdujący się na stronie [parkside-diy.com](http://parkside-diy.com) w kategorii Serwis.
- Zarejestrowany jako wadliwy produkt możesz wtedy wraz z dołączonym dowodem zakupu (paragonem) oraz opisem i datą wystąpienia usterki wysłać nieodpłatnie na przekazany wcześniej adres serwisu.



Na stronie parkside-diy.com możesz zobaczyć i pobrać tę oraz wiele innych podręczników. Za pomocą tego kodu QR przejdziesz bezpośrednio na stronę parkside-diy.com. Wybierz swój kraj i wyszukaj w oknie wyszukiwania instrukcje obsługi. Wpisując numer artykułu (IAN) 465640\_2404 przejdziesz do instrukcji obsługi artykułu.

## ⚠ OSTRZEŻENIE!

- **Naprawy urządzenia zlecaj wyłącznie serwisowi lub elektrykowi, stosując tylko oryginalne części zamienne.** Zapewni to właściwy poziom bezpieczeństwa użytkownika urządzenia po naprawie.

## ⚠ OSTRZEŻENIE!

- **Wymianę wtyku lub kabla zasilającego powierzaj zawsze producentowi urządzenia lub zleć ją w autoryzowanym punkcie serwisowym.** Zapewni to właściwy poziom bezpieczeństwa użytkownika urządzenia po naprawie.

## WSKAZÓWKA

- ▶ Niewymienione tutaj części zamienne (np. szczotki węglowe, przelączniki) można zamówić za pośrednictwem naszej infolinii serwisowej.

## Serwis

PL **Serwis Polska**  
Tel.: 00800 4912 069  
Formularz kontaktowy na  
parkside-diy.com

IAN 465640\_2404

## Importer

Pamiętaj, że poniższy adres nie jest adresem serwisu. Skontaktuj się najpierw z odpowiednim punktem serwisowym.

KOMPERNASS HANDELS GMBH  
BURGSTRASSE 21  
44867 BOCHUM  
NIEMCY  
www.kompernass.com

## Tłumaczenie oryginalnej deklaracji zgodności

Firma KOMPERNASS HANDELS GMBH, osoba odpowiedzialna za sporządzenie dokumentacji: Semi Uguzlu, BURGSTR. 21, 44867 BOCHUM, NIEMCY, oświadcza niniejszym, że produkt ten jest zgodny z następującymi normami, dokumentami normatywnymi oraz dyrektywami WE:

**Dyrektywa maszynowa  
(2006/42/EC)**

**Dyrektywa w sprawie kompatybilności elektromagnetycznej  
(2014/30/EU)**

**Dyrektywa w sprawie stosowania substancji szkodliwych dla zdrowia (RoHS)  
(2011/65/EU)\***

\*Wyłącznie odpowiedzialność za wystawienie niniejszej deklaracji zgodności ponosi producent. Opisany powyżej przedmiot deklaracji spełnia wymagania przepisów dyrektywy 2011/65/EU Parlamentu Europejskiego i Rady z 8 czerwca 2011 r. w sprawie ograniczenia stosowania określonych substancji niebezpiecznych w urządzeniach elektrycznych i elektronicznych.

### Zastosowane normy zharmonizowane:

EN 60745-1:2009+A11

EN 60745-2-22:2011+A11

EN IEC 55014-1:2021

EN IEC 55014-2:2021

EN 61000-3-3:2013+A1+A2

EN IEC 61000-3-2:2019+A1

EN IEC 63000:2018

### Oznaczenie typu maszyny:

Frezarka do rowków PMNF 1500 B2

**Rok produkcji: 09-2024**

**Numer seryjny: IAN 465640\_2404**

Bochum, dnia 05.07.2024 r.



Semi Uguzlu

- dyrektor ds. jakości -

Zastrzegamy sobie prawo do wprowadzania zmian technicznych w ramach procesu udoskonalania produktu.





# Obsah

<b>Úvod</b> .....	<b>94</b>
Používanie v súlade s určením .....	94
Vybavenie .....	94
Rozsah dodávky .....	94
Technické údaje .....	94
<b>Všeobecné bezpečnostné pokyny pre elektrické náradie</b> .....	<b>95</b>
1. Bezpečnosť na pracovisku .....	95
2. Elektrická bezpečnosť .....	96
3. Bezpečnosť osôb .....	96
4. Použitie a manipulácia s elektrickým náradím .....	97
5. Servis .....	97
Bezpečnostné upozornenia pre rezacie brúsky .....	97
Ďalšie bezpečnostné upozornenia na používanie rezného elektrického náradia .....	99
Doplňujúce pokyny .....	100
Originálne príslušenstvo/prídavné zariadenia .....	100
<b>Pred uvedením do prevádzky</b> .....	<b>100</b>
Montáž a nastavenie šírky rezu diamantových kotúčov .....	100
Výmena diamantových rezacích kotúčov (pozri obr. A-F) .....	101
Nastavenie hĺbky drážky .....	101
Montáž adaptéra na odsávanie prachu .....	101
<b>Obsluha</b> .....	<b>101</b>
Zapnutie / vypnutie .....	101
Manipulácia s drážkovou frézou do muriva .....	102
<b>Údržba a čistenie</b> .....	<b>102</b>
<b>Zneškodnenie</b> .....	<b>102</b>
<b>Záruka spoločnosti Kompernass Handels GmbH</b> .....	<b>103</b>
<b>Servis</b> .....	<b>105</b>
<b>Dovozca</b> .....	<b>105</b>
<b>Preklad originálneho vyhlásenia o zhode</b> .....	<b>106</b>

## Úvod



Srdečne vám gratulujeme ku kúpe tohto nového prístroja. Touto kúpou ste sa rozhodli pre výrobok vysokej kvality. Návod na obsluhu je súčasťou tohto výrobku. Obsahuje dôležité upozornenia týkajúce sa bezpečnosti, používania a likvidácie. Pred používaním výrobku sa oboznámte so všetkými pokynmi na obsluhu a bezpečnostnými upozorneniami. Výrobok používajte iba podľa popisu a v uvedených oblastiach použitia. Pri postúpení výrobku tretej osobe odovzdajte spolu s ním aj všetky podklady.

### Používanie v súlade s určením

Drážkovacia fréza do muriva (normatívne rezacia brúska), ďalej nazývaná ako aj prístroj, je určená na oddeľovanie alebo zarezávanie v kombinácii s prípustným priemyselným vysávačom pri pevnom priliehaní s vodiacimi koľajničkami do prevažne minerálnych materiálov, ako napr. betón alebo murivo, bez používania vody. Akýkoľvek iný spôsob používania alebo úprava prístroja sa považuje za používanie v rozpore s určením a je skrytým zdrojom nebezpečenstva úrazu. Prístroj nie je určený na komerčné použitie.

### Vybavenie

- 1 tačidlo ZAP/VYP
- 2 rukoväť
- 3 adaptér na odsávanie prachu
- 3a prevlečná matica
- 4 ochranný kryt
- 5 upínacia príruha (so závitom)
- 6 aretačná skrutka hĺbkovej zarážky
- 7 hĺbková zarážka
- 8 prídavná rukoväť
- 9 blokovanie zapnutia
- 10 aretácia vretena
- 11 obežná kladka
- 12 redukčný kus
- 13 príruha

- 14 vložky
- 15 čapíkový kľúč
- 16 ručný sekáč
- 17 stabilizačná príruha (upevňovacia príruha)

### Rozsah dodávky

- 1 drážkovacia fréza do muriva
- 2 rezacie brúsne kotúče (predmontované)
- 1 čapíkový kľúč
- 1 adaptér na odsávanie (predmontovaný)
- 1 redukčný kus (na používanie s adaptérom na odsávanie a hadicou na vysávač s  $\varnothing$  32 mm)
- 1 ručný sekáč
- 1 návod na obsluhu

### Technické údaje

Dimenzačné napätie: 230 V ~ 50 Hz  
(striedavý prúd)

Dimenzačný príkon:	1500 W
Dimenzačné otáčky:	n 9000 min <sup>-1</sup>
Ø kotúčov:	125 mm
Upínací otvor:	22,23 mm
Hĺbka drážky:	0–30 mm
Šírky drážky:	min. 8 až max. 26 mm
Závit:	M14
Trieda ochrany:	II/□ (dvojitá izolácia)

### Informácie o hluku a vibráciách:

Hlukové a vibračné hodnoty boli merané v súlade s EN 60745.

Hladina akustického tlaku $L_{pA}$ :	96,71 dB
Neurčitosť $K_{pA}$ :	3 dB
Hladina akustického výkonu $L_{WA}$ :	107,71 dB
Neurčitosť $K_{pA}$ :	3 dB

Celkové hodnoty vibrácií (súčet vektorov troch smerov) zistené podľa EN 60745. Udanie hodnôt vibrácií (pri oddelení betónovej platne):

Rukoväť:  $a_n = 6,137 \text{ m/s}^2$

Neurčitosť  $K = 1,5 \text{ m/s}^2$

Prídavná rukoväť:  $a_n = 3,749 \text{ m/s}^2$

Neurčitosť  $K = 1,5 \text{ m/s}^2$

### UPOZORNENIE

- ▶ Vibračná hladina uvedená v týchto inštrukciách bola meraná v súlade s postupom merania uvedeným v norme EN 60745 a môže sa použiť na porovnanie zariadení. Uvedená hodnota emisií vibrácií sa môže tiež použiť na predbežné stanovenie času práce.

### ⚠ VÝSTRAHA!

- ▶ Vibračná hladina sa mení podľa používania elektrického náradia, a v niektorých prípadoch môže byť väčšia ako hodnota uvedená v týchto inštrukciách. Zaťaženie vibráciami by sa mohlo podceňiť, keď sa elektrické náradie používa pravidelne takýmto spôsobom. Pokúste sa zaťaženie vibráciami udržať na čo najnižšej hodnote. Príkladom opatrení na zníženie zaťaženia vibráciami je nosenie rukavíc pri používaní náradia a obmedzenie pracovného času. Pritom sa musia zohľadniť všetky časti prevádzkového cyklu (napríklad časy, v priebehu ktorých je elektrické náradie vypnuté a tie, počas ktorých je síce zapnuté, ale beží bez zaťaženia).



## Všeobecné bezpečnostné pokyny pre elektrické náradie

### ⚠ VÝSTRAHA!

- ▶ Prečítajte si všetky bezpečnostné pokyny a upozornenia. Zanedbania pri dodržiavaní bezpečnostných pokynov a upozornení môžu mať za následok úraz elektrickým prúdom, požiar a/alebo ťažké poranenia.

### Pre prípad budúceho použitia uschovajte všetky bezpečnostné pokyny a upozornenia.

V bezpečnostných upozorneniach používaný pojem „elektrické náradie“ sa týka elektrického náradia napájaného zo siete (so sieťovým káblom) a elektrického náradia prevádzkovaného s akumulátorom (bez sieťového kábla).

### 1. Bezpečnosť na pracovisku

- Udržiavajte vaše pracovisko v čistote a dobre osvetlené.** Neporiadok a neosvetlené pracovné oblasti môžu viesť k úrazom.
- Nepracujte s elektrickým náradím na miestach s nebezpečenstvom výbuchu, na ktorých sa nachádzajú horľavé kvapaliny, plyny alebo horľavý prach.** Z elektrického náradia vychádzajú iskry, ktoré môžu tento prach alebo výpary zapáliť.
- Počas používania elektrického náradia zabráňte prístupu detí a iných osôb.** Pri odvedení pozornosti môžete stratiť kontrolu nad prístrojom.

## 2. Elektrická bezpečnosť

- a) **Prípojná zástrčka elektrického náradia musí byť vhodná pre danú zásuvku. Zástrčka sa nesmie žiadnym spôsobom modifikovať. Spolu s elektrickým náradím, ktoré má ochranné uzemnenie, nepoužívajte žiadne sieťové adaptéry.** Nezmenené zástrčky a vhodné zásuvky znižujú riziko úrazu elektrickým prúdom.
- b) **Vyvarujte sa telesnému kontaktu s uzemnenými povrchmi, ako sú potrubia, vykurovacie telesá, sporáky a chladničky.** Ak je Vaše telo uzemnené, hrozí zvýšené riziko úrazu elektrickým prúdom.
- c) **Chráňte elektrické náradia pred dažďom a vlhkosťou.** Vniknutie vody do elektrického náradia zvyšuje riziko úrazu elektrickým prúdom.
- d) **Nepoužívajte kábel na iné účely, ako napr. na nosenie, zavesenie elektrického náradia alebo na vyťahovanie zástrčky z elektrickej zásuvky. Udržujte kábel mimo zdrojov tepla, oleja, ostrých hrán alebo pohybujúcich sa častí prístroja.** Poškodené alebo zamotané káble zvyšujú riziko úrazu elektrickým prúdom.
- e) **Ak pracujete s elektrickým náradím vonku, používajte len taký predlžovací kábel, ktorý je schválený pre vonkajšie použitie.** Použitie predlžovacieho kábla vhodného do vonkajšieho prostredia zníži riziko úrazu elektrickým prúdom.
- f) **Ak nie je možné zabrániť prevádzke elektrického náradia vo vlhkom prostredí, použite prúdový chránič.** Použitie prúdového chrániča znižuje riziko úrazu elektrickým prúdom.

## 3. Bezpečnosť osôb

- a) **Buďte vždy pozorní a dbajte na to, čo robíte a pri práci s elektrickým náradím postupujte s rozvahou. Nepoužívajte elektrické náradie, ak ste unavení alebo ak ste pod vplyvom drog, alkoholu alebo liekov.** Aj okamih nepozornosti pri používaní elektrického náradia môže spôsobiť vážne zranenia.
- b) **Vždy noste osobné ochranné prostriedky a ochranné okuliare.** Nosenie osobných ochranných prostriedkov, ako je maska proti prachu, protišmyková bezpečnostná obuv, ochranná prilba alebo ochrana sluchu, podľa druhu a použitia elektrického náradia, znižuje riziko poranení.
- c) **Zabráňte neúmyselnému uvedeniu do prevádzky. Pred zapojením napájania elektrického náradia do siete a/alebo akumulátora a pred jeho zdvíhaním a prenášaním sa presvedčte, či je vypnuté.** Ak máte pri prenášaní elektrického náradia prst na spínači, alebo ak prístroj zapojíte do zdroja elektrického prúdu zapnuté, môže to viesť k úrazom.
- d) **Skôr než zapnete elektrické náradie, odstráňte nastavovacie náradie alebo kľúč na skrutky.** Náradie alebo kľúč, ktorý sa nachádza na otáčajúcej sa časti prístroja, môže spôsobiť zranenia.
- e) **Vyhýbajte sa neprirodzenému držaniu tela. Majte pevný postoj a nepretržite udržiavajte rovnováhu.** Takto môžete elektrické náradie lepšie kontrolovať v neočakávaných situáciách.
- f) **Vždy noste vhodný odev. Nenoste voľný odev, ani šperky. Vlasy, odev a rukavice majte v bezpečnej vzdialenosti od pohyblivých dielov.** Voľný odev, šperky alebo dlhé vlasy môžu byť zachytené pohybujúcimi sa časťami prístroja.

- g) **Ak je možná montáž zariadení na odsávanie a zachytávanie prachu, presvedčte sa, či sú tieto zapojené a či sú používané správne.** Používanie odsávania prachu môže zredukovať ohrozenie prachom.

#### 4. Použitie a manipulácia s elektrickým náradím

- a) **Prístroj nepreťažujte. Pri vašej práci používajte len na to určené elektrické náradie.** So správnym elektrickým náradím pracujete lepšie a bezpečnejšie v uvedenom rozsahu jeho výkonu.
- b) **Nepoužívajte elektrické náradie s poškodeným spínačom.** Elektrické náradie, ktoré sa nedá zapnúť alebo vypnúť, je nebezpečné a musí sa opraviť.
- c) **Pred akýmkoľvek nastavením, výmenou príslušenstva alebo pred odložením elektrického náradia vyťahnite zástrčku z elektrickej zásuvky.** Toto preventívne opatrenie zabraňuje neúmyselnému spusteniu elektrického náradia.
- d) **Nepoužívané elektrické náradie uschovávajte mimo dosahu detí. Nedovoľte používať prístroj osobám, ktoré s ním nie sú oboznámené alebo si neprečítali tieto pokyny.** Elektrické náradie je nebezpečné, ak ho používajú neskúsené osoby.
- e) **Elektrické náradie starostlivo udržiavajte. Skontrolujte, či pohyblivé diely fungujú správne, a nie sú zaseknuté, či niektoré diely nie sú zlomené alebo poškodené tak, že je obmedzená funkcia elektrického náradia. Pred použitím prístroja nechajte poškodené časti opraviť.** Mnohé úrazy sú spôsobené nedostatočnou údržbou elektrických náradí.
- f) **Rezné nástroje udržiavajte ostré a čisté.** Starostlivo udržiavané rezné nástroje s ostrými reznými hranami sa menej zasekávajú a ľahšie sa dajú viesť.

- g) **Elektrické náradie, príslušenstvo, nasadzované nástroje a pod. používajte v súlade s týmito inštrukciami. Berte pritom do úvahy pracovné podmienky a činnosť, ktorú budete vykonávať.** Použitie elektrických náradí za iným, ako určeným účelom použitia, môže mať za následok nebezpečné situácie.

#### 5. Servis

- a) **Elektrické náradie smie opravovať len kvalifikovaný personál a len s použitím originálnych náhradných dielov.** Takto sa zabezpečí, že zostane zachovaná bezpečnosť elektrického náradia.

#### Bezpečnostné upozornenia pre rezacie brúsky

- a) **Ochranný kryt patriaci k elektrickému náradiu je potrebné bezpečne namontovať a nastaviť tak, aby sa dosahovalo maximum bezpečnosti, tzn. najmenší možný diel brúsneho telesa ukazuje otvorene k obsluhujúcej osobe. Vy i osoby nachádzajúce sa v blízkosti sa musia zdržiavať mimo oblasti rotujúceho brúsneho kotúča.** Ochranný kryt má chrániť personál obsluhy pred úlomkami a náhodným kontaktom s brúsnym nástrojom.
- b) **Pre vaše elektrické náradie používajte výhradne diamantové rezné kotúče.** Samotná možnosť upevnenia príslušenstva na vaše elektrické náradie ešte nie je zárukou bezpečného používania.
- c) **Prípustné otáčky vloženého nástroja musia zodpovedať minimálne maximálnym otáčkam uvedeným na elektrickom náradí.** Príslušenstvo rotujúce nad úrovňou prípustných otáčok sa môže rozlámať a rozletieť.
- d) **Brúsne nástroje sa smú používať len na odporúčané možnosti použitia. Napríklad: Nikdy nebrúste bočnou plochou rezacieho kotúča.** Rezacie kotúče sú určené na uberanie materiálu hranou kotúča. Pôsobenie bočných síl na tieto brúsne telesá ich môže zlomiť.

- e) **Vždy používajte nepoškodenú upínaciu prírubu správnej veľkosti a tvaru pre vami zvolený brúsny kotúč.** Vhodné príruby podopierajú brúsny kotúč a znižujú nebezpečenstvo zlomenia brúsneho kotúča.
- f) **Vonkajší priemer a hrúbka vloženého nástroja musia zodpovedať rozmerovým údajom uvedeným na vašom elektrickom náradí.** Nesprávne dimenzované vložené nástroje sa nedajú dostatočne zacloniť alebo kontrolovať.
- g) **Brúsne kotúče a príruby musia presne priliehať na brúsne vreteno vášho elektrického náradia.** Vložené nástroje, ktoré nedosadajú presne na brúsne vreteno elektrického náradia, sa otáčajú nerovnomerne, veľmi intenzívne vibrujú a môžu spôsobiť stratu kontroly.
- h) **Nepoužívajte poškodené brúsne kotúče. Pred každým použitím skontrolujte brúsne kotúče ohľadom odštiepených častí a prasklín. Ak elektrické náradie alebo brúsny kotúč spadne na zem, skontrolujte, či sa nepoškodili alebo použite nepoškodený brúsny kotúč. Keď ste skontrolovali a nasadili brúsny kotúč, držte sa vy i osoby nachádzajúce sa v blízkosti mimo oblasti rotujúceho brúsneho kotúča a nechajte prístroj bežať minútu na najvyššie otáčky.** Poškodené brúsne kotúče sa väčšinou zlomia počas tejto doby testovania.
- i) **Noste osobné ochranné vybavenie. Podľa druhu použitia používajte celotvárovú ochranu, ochranu očí alebo ochranné okuliare. Pokiaľ je to primerané, používajte protiprachovú masku, ochranu sluchu, ochranné rukavice alebo špeciálnu zásteru, ktoré vás uchránia pred čiastočkami brusiva a obrábaného materiálu.** Oči treba chrániť pred odletujúcimi cudzími telesami, ktoré vznikajú pri rôznom spôsobe použitia.
- Ochrana proti prachu alebo ochranná dýchacia maska musia odfiltrovať prach vznikajúci pri použití. Ak ste dlhší čas vystavený veľkému hluku, môžete utrpieť stratu sluchu.
- j) **Dbajte na bezpečnú vzdialenosť iných osôb od vašej pracovnej oblasti. Každý, kto vstupuje do pracovnej oblasti, musí nosiť osobný ochranný výstroj.** Úlomky obrobku alebo zlomených vložených nástrojov môžu odletieť a spôsobiť poranenia aj mimo priamej pracovnej oblasti.
- k) **Keď vykonávate práce, pri ktorých by používané náradie mohlo zasiahnuť skryté elektrické vedenia alebo vlastný sieťový kábel, uchopte zariadenie len za izolované plochy rukoväte.** Kontakt s elektrickým vedením, ktoré je pod napätím, môže viesť pod napätie aj kovové časti zariadenia a spôsobiť zásah elektrickým prúdom.
- l) **Sieťový kábel udržiavajte mimo dosahu otáčajúcich sa vložených nástrojov.** Ak stratíte kontrolu nad prístrojom, môže dôjsť k pretrhnutiu alebo zachyteniu sieťového kábla a k zachyteniu ruky alebo vášho ramena do rotujúceho vloženého nástroja.
- m) **Nikdy neodkladajte elektrické náradie skôr, než sa vložený nástroj úplne zastaví.** Rotujúci vložený nástroj sa môže dostať do kontaktu s odkladacou plochou, v dôsledku čoho môžete stratiť kontrolu nad elektrickým náradím.
- n) **Nikdy nenechávajte elektrické náradie zapnuté, keď ho prenášate na iné miesto.** Váš odev sa v dôsledku náhodného kontaktu s otáčajúcim sa vloženým nástrojom môže zachytiť a vložený nástroj sa môže zavŕtať do vášho tela.
- o) **Pravidelne čistite vetracie štrbiny vášho elektrického náradia.** Ventilátor motora vtáhuje do telesa prach a veľké nahromadenie kovového prachu môže spôsobiť nebezpečenstvá zásahu elektrickým prúdom.

- p) **Nepoužívajte elektrické náradie v blízkosti horľavých materiálov.** Iskry môžu tieto materiály zapáliť.
- q) **Nepoužívajte vložené nástroje, ktoré si vyžadujú tekuté chladiace prostriedky.** Používanie vody alebo iných tekutých chladiacich prostriedkov môže viesť k zásahu elektrickým prúdom.

## Dalšie bezpečnostné upozornenia na používanie rezného elektrického náradia

### Spätný ráz a príslušné bezpečnostné upozornenia

- Spätný ráz je náhla reakcia v dôsledku vzpričeného alebo zablokovaného otáčajúceho sa brúsneho kotúča. Vzpriechenie alebo zablokovanie vedie k náhlemu zastaveniu rotujúceho vloženého nástroja. V dôsledku toho sa zrýchli pohyb nekontrolovaného elektrického náradia na zablokovanom mieste proti smeru otáčania vloženého nástroja.
- Keď sa napríklad brúsny kotúč vzpriechi alebo zablokuje v obrobní, môže sa zachytiť hrana brúsneho kotúča, ktorá je zapichnutá do obrobní, v dôsledku čoho sa brúsny kotúč vylomí alebo vyvolá spätný ráz. Brúsny kotúč sa následne pohybuje smerom k obsluhu alebo smerom od nej, v závislosti od smeru otáčania kotúča na mieste zablokovania. Brúsne kotúče sa pritom môžu aj zlomiť.

Spätný ráz je dôsledkom nesprávneho alebo chybného použitia elektrického náradia. Môžete mu zabrániť vhodnými preventívnymi bezpečnostnými opatreniami, ktoré popisujeme v nasledujúcom texte.

- a) **Elektrické náradie držte pevne a telo i ramená uveďte do polohy, v ktorej dokážete zachytiť silu spätného rázu. Vždy používajte prídavnú rukoväť, ak je k dispozícii, aby ste dosiahli čo najvyšší stupeň kontroly nad silami spätného rázu alebo nad reakčnými momentmi pri rozbehu.**

Personál obsluhy dokáže pomocou vhodných preventívnych opatrení zvládnuť silu spätného rázu a sily reakčných momentov.

- b) **Nikdy nedávajte ruku do blízkosti otáčajúcich sa vložených nástrojov.** Vložený nástroj môže pri spätnom ráze prejsť cez vašu ruku.
- c) **Vyhýbajte sa oblasti pred a za rotujúcim rezacím kotúčom.** Spätný ráz vymrští elektrické náradie do smeru oproti pohybu brúsneho kotúča na mieste blokovania.
- d) **Mimoriadne opatrne pracujte v oblasti rohov, ostrých hrán atď. Zabráňte vymršteniu vložených nástrojov od obrobní a zablokovaniu vloženého nástroja v obrobní.** Rotujúci vložený nástroj má sklon zablokovať sa v rohoch, na ostrých hranách alebo po odrazení. To spôsobí stratu kontroly alebo spätný ráz.
- e) **Nepoužívajte reťazové alebo ozubené pílové kotúče ani segmentované diamantové kotúče so šírkou štrbín viac ako 10 mm.** Takéto vložené nástroje zapríčiňujú spätný ráz alebo stratu kontroly nad elektrickým náradím.
- f) **Vyhýbajte sa zablokovaniu rezacieho kotúča alebo použitiu príliš veľkého prítlaku. Nevykonávajte nadmerne hlboké rezy.** Preťaženie rezacieho kotúča zvyšuje jeho namáhanie a náchylnosť na vzpriechenie alebo zablokovanie, a tým riziko spätného rázu alebo zlomenia brúsneho nástroja.
- g) **Ak sa rezací kotúč zablokuje, alebo ak prerušíte prácu, vypnite náradie a pokojne ho držte, dokiaľ sa kotúč nezastaví. Nikdy sa nepokúšajte vyťahovať pohybujúci sa rezací kotúč z rezu, inak môže dôjsť k spätnému rázu. Zistite príčinu zablokovania a odstráňte ju.**



- h) **Elektrické náradie znovu nezapínajte dovtedy, pokiaľ sa rezací kotúč nACHÁDZA V OBROBKU. Skôr než budete opatrne pokračovať v reze, počkajte, dokiaľ rezací kotúč dosiahne maximálne otáčky.** V opačnom prípade sa môže kotúč zaseknúť, vyskočiť z obrobku alebo zapríčiniť spätný ráz.
- i) **Platne alebo veľké obrobky podoprite, aby sa znížilo riziko spätného rázu v dôsledku zablokovania rezacieho kotúča.** Veľké obrobky sa môžu prehnúť následkom vlastnej hmotnosti. Obrobok sa musí podoprieť po oboch stranách kotúča, a síce v blízkosti oddeľovacieho rezu ako aj na hrane.
- j) **Buďte mimoriadne opatrní pri rezaní výrezov do existujúcich stien alebo do iných neprehľadných oblastí.** Zanorený rezací kotúč môže pri zarezaní do plynového alebo vodovodného potrubia, do elektrických vedení alebo iných objektov spôsobiť spätný ráz.

## Doplňujúce pokyny

### Prípustné konštrukcie rezacích brúsnych kotúčov:

diamantové, priemer kotúča 125 mm, hrúbka kotúča max. 2,1 mm



**Používajte ochranu sluchu!**



**Noste ochranné okuliare!**



**Noste bezpečnostnú obuv!**



**Noste ochranné rukavice!**



**Noste ochranu dýchacích ciest!**



**Nie je povolené brúsenie za mokra!**

## Originálne príslušenstvo / prídavné zariadenia

- **Používajte len príslušenstvo a prídavné zariadenia, ktoré sú uvedené v návode na použitie, príp. ktorých upnutie je kompatibilné s prístrojom.**

## Pred uvedením do prevádzky

### Montáž a nastavenie šírky rezu diamantových kotúčov

- ◆ Uvoľnite aretačnú skrutku **6**.
- ◆ Posuňte hĺbkovú zarážku **7** nahor.
- ◆ Stlačte aretáciu vretena **10** a držte ho stlačené.
- ◆ Pomocou čapíkového kľúča **15** uvoľnite upínaciu prírubu **5**.
- ◆ Odoberte upínaciu prírub **5**.
- ◆ Vytvorte želanú šírku rezu pomocou počtu vložiek **14**. Dbajte pritom na to, aby najvrchnejšie položená vložka bola prírubou **15** (pozri obr. F).

### UPOZORNENIE

- ▶ Máte k dispozícii viacero vložiek. Dbajte na to, že šírku drážky určuje súčet vložiek medzi diamantovými rezacími kotúčmi a hrúbka rezacích kotúčov.
  - ▶ Uistite sa, že stabilizačná prírubu **17** je správne nasadená, tým že sa otáča spolu s vretenom.
  - ▶ Uistite sa, že rezacie kotúče sú správne upevnené na prírubách **13** + **17**.
- ◆ Pomocou čapíkového kľúča **15** pevne utiahnite upínaciu prírubu **5**. Stlačte pritom aretáciu vretena **10**.

### UPOZORNENIE

- ▶ Pri nastavovaní menšej šírky rezu ako je maximálna šírka rezu musíte použiť vložky na strane upínacej príruby na upevnenie rezacích kotúčov, pretože upínacia príruha 5 nedokáže sama upevniť kotúče na vreteno kvôli dlžke závitů (pozri obr. G).

## Výmena diamantových rezacích kotúčov (pozri obr. A-F)

### UPOZORNENIE

- ▶ Diamantové rezacie brúsne kotúče možno vymieňať iba po pároch.
- ◆ Uvoľníte aretačnú skrutku 6.
- ◆ Posuňte hĺbkovú zarážku 7 nahor.
- ◆ Stlačte aretáciu vretena 10 a držte ho stlačené.
- ◆ Pomocou čapíkového kľúča 15 uvoľníte upínaciu prírubu 5.
- ◆ Vyberte všetky vyberateľné diely z vretena.
- ◆ Upínaciu prírubu 5, prírubu 13, vložky 14 a stabilizačnú prírubu 17 dôkladne vyčistite.
- ◆ Nasadte stabilizačnú prírubu 17 (pozri obr. A).

### UPOZORNENIE

- ▶ Uistite sa, že stabilizačná príruha 17 je správne nasadená, tým že sa otáča spolu s vretenom.
- ◆ Nasadte prvý diamantový rezací kotúč (pozri obr. B).
- ◆ Vytvorte želanú šírku rezu pomocou počtu vložiek 14. Dbajte pritom na to, aby najvrchnejšie položená vložka bola príruha 13 (pozri obr. C a F).
- ◆ Nasadte druhý diamantový rezací kotúč (pozri obr. D).

### UPOZORNENIE

- ▶ Uistite sa, že rezacie kotúče sú na prírubách upevnené správne.
- ◆ Pomocou čapíkového kľúča 15 pevne utiahnite upínaciu prírubu 5. Stlačte pritom aretáciu vretena 10 (pozri obr. E).

## Nastavenie hĺbky drážky

- ◆ Uvoľníte aretačnú skrutku 6.
- ◆ Nastavte hĺbkovú zarážku 7 na želanú hĺbku.
- ◆ Pevne zatahните aretačnú skrutku 6.

## Montáž adaptéra na odsávanie prachu

- ◆ Posuňte čapy adaptéra na odsávanie 3 do vyhlbenín na prípojke vysávača.
- ◆ Otočením zablokujte adaptér na odsávanie 3.
- ◆ Uvoľníte prevlečnú maticu 3a.
- ◆ Rúru odsávacieho prístroja zastrčte dostatočne ďaleko do otvoru na prevlečnej matici 3a.
- ◆ Pevne utiahните prevlečnú maticu 3a.

## Obsluha

### Zapnutie / vypnutie

#### UPOZORNENIE

- ▶ Prístroj vždy zapnite predtým, než príde do kontaktu s materiálom, a až potom vedte prístroj na obrobok. Drážkovacia fréza do muriva je vybavená elektronickým jemným rozbehom. Motor naštartuje s omeškaním.

#### Zapnutie prístroja:

- ◆ Stlačte blokovanie zapnutia 9 (pozri fold). Následne stlačte za- / vypínač 1.

#### Vypnutie prístroja:

- ◆ Uvoľníte za- / vypínač 1.

## Manipulácia s drážkovou frézou do muriva

### ⚠ POZOR!

- ▶ Prístroj je vhodný iba na suché reza-  
nie!
- ◆ Pomocou detektora vedení skontrolujte  
stenu a múry ohľadom skrytých ve-  
dení prúdu, plynu a vody predtým, ako  
začnete pracovať s drážkovou frézou do  
muriva.
- ◆ Vyberte želanú šírku drážky.
- ◆ 1.) Priložte prístroj obežnou kladkou ⑪  
na múr.
- ◆ 2.) Teraz zapnite prístroj a ponorte ho do  
múru, dokiaľ zarážka ⑦ nepriľahne.
- ◆ 3.) Teraz zafrézujte drážku do muriva;  
dbajte pritom na smer frézovania.  
Prístroj musí stále pracovať v protis-  
mere. Inak by prístroj mohol byť ne-  
kontrolovane vytlačený z rezu.

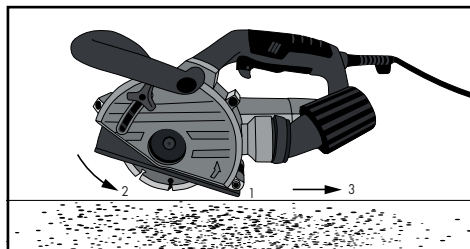

- ◆ Na konci drážky vykyvovaním vyberte  
prístroj z drážky a až potom vypnite  
prístroj.
- ◆ Teraz prelomte vzniknutý mostík medzi  
oboma drážkami pomocou ručného  
sekáča ⑩.

### ⚠ POZOR!

- ▶ Materiál obsahujúci azbest nesmiete  
opracovávať!

## Údržba a čistenie



**VÝSTRAHA! NEBEZPEČENSTVO  
PORANENIA!** Pred akýmkoľvek  
pracami na prístroji vypnite prí-  
stroj a vytiahnite elektrickú zá-  
strčku.

- Prístroj musí byť vždy čistý, suchý a bez  
oleja alebo mastiaceho tuku.
- Na čistenie telesa používajte suchú  
handru. Nikdy nepoužívajte benzín,  
rozpúšťadlá alebo čistiace prostriedky,  
ktoré poškadzujú umelú hmotu.



**VÝSTRAHA! Ak je nevyhnutná  
výmena prípojného kábla, výme-  
nu musí vykonať výrobca alebo  
ním poverený zástupca, aby  
nedošlo k ohrozeniu bezpeč-  
nosti.**

- Brúsne náradie si vyžaduje opatrnú  
manipuláciu a transport. Brúsne náradie  
je potrebné skladovať tak, aby nebolo  
vystavené žiadnemu mechanickému  
poškodeniu a škodlivým vplyvom  
životného prostredia.
- Do vnútra prístroja sa nesmú dostať  
žiadne tekutiny.

## Zneškodnenie

### Platí len pre Francúzsko:



Points de collecte sur [www.quefairemesdechets.fr](http://www.quefairemesdechets.fr)  
Privilégiez la réparation ou le don de votre appareil !



Produkt, obal a návod na obsluhu sú recyk-  
lovateľné, podliehajú rozšírenej zodpoved-  
nosti výrobcu a zbierajú sa oddelene.



**Elektrické náradie neodhadzujte do komunálneho odpadu!**

Symbol preškrtnutej odpadovej nádoby na kolieskach upozorňuje, že tento prístroj podlieha smernici č. 2012/19/EU. Táto smernica stanovuje, že tento prístroj po uplynutí doby používania nesmiete zlikvidovať s normálnym domovým odpadom, ale musíte ho odovzdať v špeciálne zriadených zberných miestach, zberných dvoroch alebo v prevádzkach na likvidáciu odpadov.

**Táto likvidácia je pre vás bezplatná. Chráňte životné prostredie a likvidujte odborne.**



Informácie o možnostiach likvidácie výrobku, ktorý doslúžil, získate od svojej obecnej alebo mestskej samosprávy.



Balenie sa skladá výlučne z materiálov, ktoré neškodia životnému prostrediu. Môžete ho vyhodiť do nádob určených na zber a recykláciu odpadov.

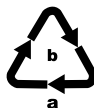

Obal zlikvidujte ekologicky. Dbajte na označenie na rôznych obalových materiáloch a triedte ich osobitne. Obalové materiály sú označené skratkami (a) a číslicami (b) s nasledujúcim významom: 1–7: plasty, 20–22: papier a lepenka, 80–98: kompozitné materiály.

**Pre Španielsko platí:**



Obal obsahuje zložky papiera a/ alebo lepenky.



Obal obsahuje zložky plastu a/alebo kovu.

**Záruka spoločnosti Kompennass Handels GmbH**

Vážená zákazníčka, vážený zákazník, na tento prístroj máte záruku 3 roky od dátumu zakúpenia. Pokiaľ sú súčasťou dodávky, na boxy s akumulátorom série X12V a X20V Team dostanete taktiež záruku 3 roky od dátumu zakúpenia. V prípade nedostatkov tohto výrobku máte práva vyplývajúce zo zákona voči predajcovi tohto výrobku. Tieto Vaše práva vyplývajúce zo zákona nie sú obmedzené našou zárukou, uvedenou nižšie.

**Záručné podmienky**

Záručná doba začína plynúť dátumom zakúpenia. Prosím, uschovajte si pokladničný blok. Tento bude potrebný ako dôkaz o zakúpení.

Ak v priebehu troch rokov od dátumu zakúpenia tohto výrobku dôjde k chybe materiálu alebo výrobnnej chybe, výrobok vám – podľa nášho uváženia – bezplatne opravíme, vymeníme alebo uhradíme kúpnu cenu. Podmienkou tohto záručného plnenia je, že počas trojročnej lehoty sa poškodený prístroj a doklad o zakúpení (pokladničný blok) predloží so stručným opisom, v čom spočíva nedostatok prístroja a kedy sa vyskytol.

Ak je chyba pokrytá našou zárukou, zašleme Vám späť opravený alebo nový výrobok. Opravou alebo výmenou výrobku nezačína plynúť žiadna nová záručná doba.

**Záručná doba a zákonné nároky na odstránenie chýb**

Záručná doba sa záručným plnením nepredĺži. To platí aj pre vymenené a opravené diely. Poškodenia a chyby zistené prípadne už pri kúpe, sa musia hlásiť okamžite po vybalení. Po uplynutí záručnej doby podliehajú prípadné opravy poplatku.

## Rozsah záruky

Prístroj bol starostlivo vyrobený v súlade s prísnyimi smernicami kvality a pred dodaním bol svedomito preskúšaný.

Záručné plnenie sa vzťahuje na chyby materiálu alebo výrobné chyby. Záruka sa nevzťahuje na časti výrobku, ktoré sú vystavené bežnému opotrebovaniu, takže ich možno pokladať za rýchlo opotrebitelné diely, ako napr. pílové listy, náhradné čepele, brúsny papier atď, ani na poškodenia krehkých dielov, ako napr. spínače alebo diely vyrobené zo skla.

Táto záruka zaniká v prípade poškodenia výrobku neodborným používaním alebo neodbornou údržbou. Na správne používanie výrobku sa musia presne dodržiavať všetky pokyny, uvedené v návode na obsluhu.

Bezpodmienečne sa musí zabrániť použitiu alebo úkonom, ktoré sa v návode na obsluhu neodporúčajú alebo pred ktorými sa varuje.

Výrobok je určený len na súkromné použitie a nie na priemyselné používanie. Záruka zaniká pri nesprávnom a neodbornom zaobchádzaní, pri použití násilia a pri zásahoch, ktoré neboli vykonané naším autorizovaným servisom.

## Poskytnutie záruky neplatí pri

- normálnom opotrebovaní kapacity akumulátora
- komerčnom používaní výrobku
- poškodení alebo zmene výrobku zákazníkom
- nerešpektovaní predpisov týkajúcich sa bezpečnosti a údržby, chybách obsluhy
- škodách v dôsledku elementárnych udalostí

## Vybavenie v prípade záruky

Na zaručenie rýchleho vybavenia Vašej žiadosti postupujte podľa nasledujúcich pokynov:

- Na všetky otázky majte pripravený pokladničný doklad a číslo výrobku (IAN) 465640\_2404 ako doklad o nákupe.
- Číslo výrobku nájdete na typovom štítku na výrobku, na gravúre na výrobku, na titulnej stránke návodu na obsluhu (dole vľavo) alebo ako nálepku na zadnej alebo spodnej strane výrobku.
- Ak dôjde k funkčným poruchám alebo iným nedostatkom, najskôr telefonicky kontaktujte servisné oddelenie uvedené nižšie alebo využite náš kontaktný formulár, ktorý sa nachádza na stránke [parkside-diy.com](http://parkside-diy.com) v časti Servis.
- Výrobok, zaevidovaný ako poruchový, môžete potom spolu s dokladom o nákupe (pokladničný blok) a uvedením popisu chyby a dátumu, kedy k nej došlo, bezplatne odoslať na adresu servisného strediska, ktorá Vám bude oznámená.



PDF ONLINE  
[parkside-diy.com](http://parkside-diy.com)

Na stránke [parkside-diy.com](http://parkside-diy.com) si môžete prehliadnúť a stiahnuť túto a mnoho ďalších príručiek. Pomocou tohto QR kódu sa dostanete priamo na stránku [parkside-diy.com](http://parkside-diy.com). Vyberte si vašu krajinu a cez vyhľadávaciu masku vyhľadajte návody na obsluhu. Pomocou zadania čísla výrobku (IAN) 465640\_2404 sa dostanete k návodu na obsluhu pre váš výrobok.

**⚠ VÝSTRAHA!**

- ▶ **Opravy Vašich prístrojov zverte špecializovanej opravovni alebo odbornému elektrikárovi a pri opravách použite iba originálne náhradné diely.** Tým sa zaistí zachovanie bezpečnosti prístroja.

**⚠ VÝSTRAHA!**

- ▶ **Výmenu zástrčky alebo sieťového kábla nechajte vykonať len výrobcom prístroja alebo jeho zákazníckym servisom.** Tým sa zaistí zachovanie bezpečnosti prístroja.

**UPOZORNENIE**

- ▶ Neuvedené náhradné diely (ako napr. uhlíkové kefy, vypínač) si môžete objednať prostredníctvom poradenskej linky nášho servisu.

## Servis

**SK Servis Slovensko**  
 Tel. 0800 003 409  
 Kontaktný formulár na stránke  
 parkside-diy.com

IAN 465640\_2404

## Dovozca

Majte na pamäti, že nižšie uvedená adresa nie je adresou servisného strediska. Najprv kontaktujte uvedené servisné stredisko.

KOMPERNASS HANDELS GMBH  
 BURGSTRASSE 21  
 44867 BOCHUM  
 NEMECKO  
 www.kompernass.com

## **Preklad originálneho vyhlásenia o zhode**

My, spoločnosť KOMPERNASS HANDELS GMBH, zodpovedný za dokumentáciu: pán Semi Uguzlu, BURGSTR. 21, 44867 BOCHUM, DEUTSCHLAND vyhlasujeme, že tento výrobok je v súlade s nasledovnými normami, normatívnymi dokumentmi a smernicami ES:

**Smernica o strojových zariadeniach  
(2006/42/EC)**

**Elektromagnetická kompatibilita  
(2014/30/EU)**

**Smernica RoHS  
(2011/65/EU)\***

\*Výhradnú zodpovednosť za vydanie tohto vyhlásenia o zhode nesie výrobca. Vyššie opísaný predmet vyhlásenia je v súlade s predpismi smernice Európskeho parlamentu č. 2011/65/EU a Rady z 8. júna 2011 o obmedzení používania určitých nebezpečných látok v elektrických a elektronických zariadeniach.

### **Aplikované harmonizované normy:**

EN 60745-1:2009+A11

EN 60745-2-22:2011+A11

EN IEC 55014-1:2021

EN IEC 55014-2:2021

EN 61000-3-3:2013+A1+A2

EN IEC 61000-3-2:2019+A1

EN IEC 63000:2018

### **Typové označenie stroja:**

Drážkovacia fréza do muriva PMNF 1500 B2

**Rok výroby: 09 - 2024**

**Sériové číslo: IAN 465640\_2404**

Bochum, 05.07.2024



Semi Uguzlu

- Manažér kvality -

Technické zmeny v zmysle ďalšieho vývoja sú vyhradené.

# Índice

<b>Introducción</b> . . . . .	<b>108</b>
Uso previsto . . . . .	108
Equipamiento . . . . .	108
Volumen de suministro. . . . .	108
Características técnicas. . . . .	108
<b>Indicaciones generales de seguridad para las herramientas eléctricas</b> . . . . .	<b>109</b>
1. Seguridad en el lugar de trabajo . . . . .	109
2. Seguridad eléctrica . . . . .	110
3. Seguridad de las personas . . . . .	110
4. Uso y manejo de la herramienta eléctrica . . . . .	111
5. Asistencia técnica . . . . .	111
Indicaciones de seguridad para tronzadoras a muela . . . . .	111
Indicaciones de seguridad adicionales para las aplicaciones de tronzado con muela .	113
Instrucciones complementarias . . . . .	114
Accesorios/equipos adicionales originales . . . . .	115
<b>Antes de la puesta en funcionamiento.</b> . . . . .	<b>115</b>
Ajuste de la anchura de corte de los discos de corte diamantados . . . . .	115
Cambio de los discos de corte diamantados . . . . .	115
(consulte las figs. A-F) . . . . .	115
Ajuste de la profundidad de la ranura . . . . .	116
Montaje del adaptador para la aspiración . . . . .	116
<b>Manejo.</b> . . . . .	<b>116</b>
Encendido/apagado . . . . .	116
Manejo de la rozadora . . . . .	116
<b>Mantenimiento y limpieza</b> . . . . .	<b>117</b>
<b>Desecho</b> . . . . .	<b>118</b>
<b>Garantía de Kompernass Handels GmbH</b> . . . . .	<b>118</b>
<b>Asistencia técnica</b> . . . . .	<b>120</b>
<b>Importador</b> . . . . .	<b>120</b>
<b>Traducción de la Declaración de conformidad original</b> . . . . .	<b>121</b>



## Introducción



Felicidades por la compra de su aparato nuevo. Ha adquirido un producto de alta calidad. Las instrucciones de uso forman parte del producto y contienen indicaciones importantes acerca de la seguridad, del uso y del desecho de este aparato. Antes de usar el producto, familiarícese con todas las indicaciones de manejo y de seguridad. Utilice el producto únicamente como se describe y para los ámbitos de aplicación indicados. Entregue todos los documentos cuando transfiera el producto a terceros.

### Uso previsto

La rozadora (perteneciente a las tronadoras a muela), en lo sucesivo también denominada aparato, está indicada para hacer cortes o ranuras en materiales de origen fundamentalmente mineral, como hormigón o mamposería, sin necesidad de usar agua, en combinación con un aspirador industrial autorizado y sujeta sobre una base fija con el carro guía. La utilización de la máquina para otros fines o su transformación se considerará contraria al uso previsto y elevará considerablemente el riesgo de accidentes. Este aparato no es apto para su uso comercial o industrial.

### Equipamiento

- ❶ Interruptor de encendido/apagado
- ❷ Mango
- ❸ Adaptador para la aspiración
- ❹ Tuerca de racor
- ❺ Cubierta de protección
- ❻ Brida tensora (con rosca)
- ❼ Tornillo de fijación para el tope de profundidad
- ❽ Tope de profundidad
- ❾ Mango adicional
- ❿ Bloqueo de encendido
- ⓫ Bloqueo de husillo
- ⓬ Rodillo

- ⓭ Manguito reductor
- ⓮ Brida
- ⓯ Espaciadores
- ⓰ Llave de espigas
- ⓱ Cincel manual
- ⓲ Brida de apoyo (brida de montaje)

### Volumen de suministro

- 1 rozadora
- 2 discos de corte (premontados)
- 1 llave de espigas
- 1 adaptador para la aspiración (premontado)
- 1 manguito reductor (para usar con el adaptador para la aspiración y un tubo de aspiración de polvo de 32 mm de  $\varnothing$ )
- 1 cincel manual
- 1 instrucciones de uso

### Características técnicas

Tensión nominal:	230 V ~ 50 Hz (corriente alterna)
Consumo nominal de potencia:	1500 W
Velocidad nominal:	n 9000 r. p. m.
Diám. de discos:	125 mm
Orificio de alojamiento:	22,23 mm
Profundidad de la ranura:	0–30 mm
Anchuras de ranura:	mín. 8 mm a máx. 26 mm
Rosca:	M14
Clase de protección:	II/□ (aislamiento doble)

### Información sobre ruidos y vibraciones:

Medición de ruidos y vibraciones según la norma EN 60745.

Nivel de presión sonora $L_{pA}$ :	96,71 dB
Incertidumbre $K_{pA}$ :	3 dB
Nivel de potencia acústica $L_{WA}$ :	107,71 dB
Incertidumbre $K_{WA}$ :	3 dB

Valores totales de vibraciones (suma vectorial de tres líneas) calculados según la norma EN 60745. Indicación de los valores de vibraciones (al cortar una plancha de hormigón):

Mango principal:  $a_h = 6,137 \text{ m/s}^2$

Incertidumbre  $K = 1,5 \text{ m/s}^2$

Mango adicional:  $a_h = 3,749 \text{ m/s}^2$

Incertidumbre  $K = 1,5 \text{ m/s}^2$

### INDICACIÓN

- El nivel de vibraciones especificado en estas instrucciones de uso se ha calculado según un proceso de medición estandarizado en la norma EN 60745 y puede utilizarse para la comparación de aparatos. El valor de emisión de vibraciones especificado también puede utilizarse para realizar una valoración preliminar de la exposición.

### ⚠ ¡ADVERTENCIA!

- El nivel de vibraciones varía en función del uso de la herramienta eléctrica y, en algunos casos, puede superar los valores especificados en estas instrucciones. Por este motivo, la carga de las vibraciones puede estar infravalorada si se utiliza la herramienta eléctrica regularmente de esta manera. Intente que la carga de las vibraciones sea lo más reducida posible. Algunas medidas para reducir el nivel de vibraciones son el uso de guantes al manejar la herramienta y la limitación del tiempo de trabajo. Para ello, deben tenerse en cuenta todas las partes del ciclo de funcionamiento (por ejemplo, los momentos en los que la herramienta eléctrica está desconectada y los momentos en los que está conectada, pero funciona sin carga).



## Indicaciones generales de seguridad para las herramientas eléctricas

### ⚠ ¡ADVERTENCIA!

- Lea detenidamente todas las indicaciones de seguridad y las instrucciones. El incumplimiento de las indicaciones de seguridad y de las instrucciones especificadas puede provocar descargas eléctricas, incendios y/o lesiones graves.

### Conservar todas las indicaciones de seguridad y las instrucciones para el futuro.

El término "herramienta eléctrica" utilizado en las indicaciones de seguridad se refiere a las herramientas eléctricas de accionamiento eléctrico (con cable de red) y a las de accionamiento por batería (sin cable de red).

## 1. Seguridad en el lugar de trabajo

- Mantenga limpia y bien iluminada la zona de trabajo.** El desorden y la falta de iluminación en el lugar de trabajo pueden provocar accidentes.
- No trabaje con la herramienta eléctrica en un entorno potencialmente explosivo en el que haya líquidos, gases o polvos inflamables.** Las herramientas eléctricas generan chispas que pueden incendiar el polvo o los vapores.
- Mantenga a los niños y a otras personas alejados durante el manejo de la herramienta eléctrica.** Si se distrae, podría perder el control del aparato.

## 2. Seguridad eléctrica

- a) La clavija de conexión de la herramienta eléctrica debe encajar en la base de enchufe. **No debe modificarse la clavija de ninguna forma. No utilice ningún enchufe adaptador junto con herramientas eléctricas con conexión a tierra.** El uso de clavijas sin manipular conectadas a una base de enchufe adecuada reduce el riesgo de descarga eléctrica.
- b) **Evite el contacto físico con cualquier superficie que esté conectada a tierra, como tuberías, sistemas de calefacción, cocinas y neveras.** Si su cuerpo hace contacto con la toma de tierra, existe mayor riesgo de descarga eléctrica.
- c) **Mantenga el aparato alejado de la lluvia o de humedades.** La penetración de agua en un aparato eléctrico aumenta el riesgo de descarga eléctrica.
- d) **No utilice el cable para otros usos, p. ej., para transportar y colgar la herramienta eléctrica o para tirar de la clavija de red y extraerla de la base de enchufe. Mantenga el cable apartado del calor, del aceite, de los bordes cortantes o de las piezas móviles del aparato.** Un cable dañado o enredado aumenta el riesgo de descarga eléctrica.
- e) **Si desea utilizar la herramienta eléctrica al aire libre, utilice exclusivamente los alargadores de cable homologados para su uso en exteriores.** Su uso reduce el riesgo de descarga eléctrica.
- f) **Si no puede evitarse el uso de la herramienta eléctrica en un entorno húmedo, utilice un interruptor diferencial residual.** Su uso reduce el riesgo de descarga eléctrica.

## 3. Seguridad de las personas

- a) **Esté siempre atento, preste atención a lo que hace y proceda con sensatez a la hora de trabajar con una herramienta eléctrica. No utilice ninguna herramienta eléctrica si se siente cansado o se encuentra bajo la influencia de drogas, alcohol o medicamentos.** Un solo momento de distracción mientras utiliza la herramienta eléctrica puede causar lesiones graves.
- b) **Utilice siempre un equipo de protección personal y gafas de protección.** El uso de un equipo de protección personal, como, por ejemplo, mascarilla antipolvo, calzado de seguridad antideslizante, casco o protecciones auditivas según el tipo de herramienta eléctrica en cuestión, reduce el riesgo de lesiones.
- c) **Evite que el aparato pueda ponerse en marcha accidentalmente. Asegúrese de que la herramienta eléctrica esté apagada antes de conectarla a la red eléctrica o a la batería, asírla o transportarla.** Si transporta la herramienta eléctrica con los dedos en el interruptor o conecta el aparato ya encendido a la red eléctrica, puede provocar accidentes.
- d) **Antes de encender la herramienta eléctrica, retire las herramientas de ajuste o las llaves.** Las herramientas o llaves que se encuentren dentro del alcance de la pieza giratoria del aparato pueden producir lesiones.
- e) **Evite mantener una postura corporal forzada. Busque una postura segura y mantenga el equilibrio en todo momento.** Así podrá controlar mejor la herramienta eléctrica, especialmente en situaciones inesperadas.
- f) **Utilice ropa adecuada. No lleve ropa ancha ni joyas. Mantenga el pelo, la ropa y los guantes lejos de las piezas móviles.** La ropa holgada, las joyas o el pelo suelto pueden quedar atrapados en las piezas móviles.

g) Si se admite el montaje de dispositivos de aspiración y de acumulación de polvo, asegúrese de que estén conectados y cerciúrese de que se utilicen correctamente. El uso de un dispositivo de aspiración de polvo puede reducir los riesgos causados por el polvo.

#### 4. Uso y manejo de la herramienta eléctrica

- a) **No sobrecargue el aparato. Utilice la herramienta eléctrica adecuada para el trabajo en cuestión.** De esta manera, trabajará mejor y de forma más segura dentro del rango de potencia indicado.
- b) **No utilice ninguna herramienta eléctrica con el interruptor averiado.** Una herramienta que no pueda encenderse o apagarse es peligrosa y debe repararse.
- c) **Extraiga la clavija de la base de enchufe y/o retire la batería antes de realizar cualquier ajuste en el aparato, cambiar los accesorios o abandonar el aparato.** Estas medidas de seguridad evitan que la herramienta eléctrica se encienda de forma accidental.
- d) **Guarde las herramientas eléctricas que no vaya a utilizar fuera del alcance de los niños. No permita el uso del aparato a personas que no estén familiarizadas con su manejo o que no hayan leído estas indicaciones.** Las herramientas eléctricas son peligrosas cuando están en manos de personas inexpertas.
- e) **Mantenga las herramientas eléctricas en perfecto estado. Compruebe que las piezas móviles funcionen correctamente y no se atasquen y asegúrese de que ninguna pieza se haya roto ni esté dañada de forma que el funcionamiento del aparato pueda verse afectado. Encargue la reparación de las piezas dañadas antes de utilizar el aparato.** Muchos accidentes se deben al mal estado de las herramientas.

- f) **Mantenga las herramientas de corte limpias y afiladas,** ya que así se atascan menos y son más fáciles de guiar.
- g) **Utilice la herramienta eléctrica, los accesorios, las herramientas intercambiables, etc. según lo dispuesto en estas instrucciones. Tenga en cuenta las condiciones de trabajo y los procedimientos que deban seguirse.** El uso de las herramientas eléctricas para aplicaciones distintas a las previstas puede dar lugar a situaciones peligrosas.

#### 5. Asistencia técnica

- a) **Encargue exclusivamente la reparación de su herramienta eléctrica al personal cualificado especializado y solo con recambios originales.** De esta forma, se garantiza que la seguridad del aparato no se vea afectada.

#### Indicaciones de seguridad para tronadoras a muela

- a) **La cubierta de protección de la herramienta eléctrica debe montarse de forma segura y ajustarse de forma que se alcance el máximo nivel de seguridad; esto es, que solo la mínima parte posible de la muela abrasiva quede expuesta hacia el usuario.** Tanto usted como todas las personas presentes deben mantenerse fuera del alcance de la muela abrasiva rotatoria. La cubierta de protección debe proteger al usuario frente a los fragmentos desprendidos y contra un contacto accidental con la muela abrasiva.
- b) **Utilice exclusivamente discos de corte diamantados para su herramienta eléctrica.** Solo porque pueda fijarse un accesorio en la herramienta eléctrica, no se garantiza que su uso sea seguro.

- c) La velocidad permitida para la herramienta intercambiable debe ser, **como mínimo, tan elevada como la velocidad máxima especificada en la herramienta eléctrica.** Los accesorios que giren más rápido de lo permitido pueden destrozarse y salir despedidos.
- d) Las muelas abrasivas solo deben **utilizarse para las aplicaciones recomendadas.** Por ejemplo, no lije nunca con la **superficie lateral de un disco de corte.** Los discos de corte están previstos para arrancar el material con el filo del disco. Si se ejerce una fuerza lateral sobre estas muelas abrasivas, pueden romperse.
- e) **Utilice siempre una brida tensora que no esté dañada y que posea el tamaño y la forma adecuados para la muela abrasiva seleccionada.** Las bridas adecuadas soportan la muela abrasiva y, con esto, reducen su riesgo de rotura.
- f) **El diámetro exterior y el grosor de la herramienta intercambiable deben coincidir con las dimensiones especificadas para la herramienta eléctrica.** Las herramientas intercambiables con unas dimensiones incorrectas no pueden protegerse ni controlarse de forma suficiente.
- g) Las muelas abrasivas y las bridas deben encajar perfectamente en el husillo portamuelas de su herramienta eléctrica. Las herramientas intercambiables que no encajan perfectamente en el husillo portamuelas, giran de forma irregular, provocan vibraciones muy fuertes y pueden causar una pérdida de control.
- h) **No utilice muelas abrasivas dañadas.** Antes de cada uso, compruebe si las muelas abrasivas presentan mellas o grietas. Si se cae la herramienta eléctrica o la muela abrasiva, compruebe que carezca de daños o utilice una muela abrasiva que no esté dañada.
- Una vez inspeccionada e insertada la muela abrasiva, tanto usted como todas las personas presentes deberán mantenerse fuera del alcance de la muela abrasiva en rotación. Además, se deberá ajustar el aparato para que funcione a la velocidad máxima durante un minuto.** Las muelas abrasivas dañadas suelen romperse durante este periodo de prueba.
- i) **Utilice un equipo de protección personal. Según la aplicación, deberá utilizarse una protección facial completa, protección ocular o gafas de seguridad.** Si procede, utilice una mascarilla de protección antipolvo, protección auditiva, guantes de protección o un mandil especial que le proteja frente a las partículas de lijado y de materiales. Los ojos deben estar protegidos frente a las partículas que salgan despedidas en las distintas aplicaciones. La mascarilla de protección antipolvo o de respiración debe filtrar el polvo generado durante el uso de la herramienta. Si se somete a ruidos intensos durante un periodo prolongado de tiempo, puede sufrir pérdidas auditivas.
- j) **Asegúrese de que otras personas mantengan una distancia de seguridad con respecto a la zona de trabajo. Cualquier persona que entre en la zona de trabajo debe utilizar un equipo de protección personal.** Los fragmentos desprendidos de la pieza de trabajo o las herramientas intercambiables rotas pueden salir despedidos y causar lesiones incluso fuera de la zona de trabajo.
- k) Sujete el aparato exclusivamente por los mangos aislados si pretende utilizarlo para trabajos en los que la herramienta intercambiable pueda entrar en contacto con conexiones eléctricas ocultas o con el propio cable de red.

El contacto con cables conductores de electricidad también puede someter las piezas metálicas del aparato a la tensión eléctrica y provocar una descarga eléctrica.

- l) **Mantenga el cable de red alejado de las herramientas intercambiables en rotación.** Si pierde el control sobre el aparato, el cable de red puede cortarse o quedar atrapado y la herramienta intercambiable en rotación puede alcanzarle en la mano o en el brazo.
- m) **No pose nunca la herramienta eléctrica antes de que la herramienta intercambiable se haya detenido completamente.** Si la herramienta intercambiable sigue girando, puede entrar en contacto con la superficie sobre la que se pose y provocar una pérdida de control sobre la herramienta eléctrica.
- n) **No ponga la herramienta eléctrica en funcionamiento mientras la transporte.** Las prendas de ropa pueden quedar atrapadas en la herramienta intercambiable rotatoria a causa de un contacto accidental, lo que podría provocar lesiones físicas.
- o) **Limpie con regularidad las ranuras de ventilación de la herramienta eléctrica.** El ventilador del motor absorbe el polvo hacia la carcasa y, si se acumula mucho polvo metálico, puede provocar un peligro eléctrico.
- p) **No utilice la herramienta eléctrica en las proximidades de materiales inflamables.** Las chispas pueden incendiar dichos materiales.
- q) **No utilice ninguna herramienta intercambiable que precise líquidos refrigerantes.** El uso de agua o de otros líquidos refrigerantes puede provocar una descarga eléctrica.

## Indicaciones de seguridad adicionales para las aplicaciones de tronzo con muela

### Retroceso y las indicaciones de seguridad correspondientes

- El retroceso es una reacción repentina que se produce como consecuencia del enganche o del bloqueo de la muela abrasiva en rotación. Este enganche o bloqueo provoca la detención abrupta de la herramienta intercambiable rotatoria. En consecuencia, la herramienta eléctrica fuera de control acelera en dirección contraria a la dirección de giro de la herramienta intercambiable en el punto de bloqueo.
- Si, p. ej., la muela abrasiva se engancha en la pieza de trabajo o queda bloqueada, es posible que el filo de la muela abrasiva que ha penetrado en la pieza de trabajo quede enganchado, con lo que la muela abrasiva se saldría abruptamente de la ranura de corte o causaría un retroceso. En consecuencia, la muela abrasiva se dirigiría hacia el usuario o se alejaría de él según la dirección de giro del disco en el punto de bloqueo. Además, las muelas abrasivas también pueden romperse.

El retroceso es consecuencia de un uso incorrecto o inadecuado de la herramienta eléctrica que puede evitarse cumpliendo las siguientes medidas de precaución.

- a) **Sujete la herramienta eléctrica firmemente y mantenga el cuerpo y los brazos en una posición en la que puedan contrarrestar la fuerza de retroceso.** Si dispone de un mango adicional, utilícelo siempre para controlar al máximo la fuerza de retroceso o los pares de reacción a la velocidad máxima. El usuario puede controlar las fuerzas de retroceso y de reacción si observa las medidas de precaución pertinentes.

- b) **No coloque la mano cerca de la herramienta intercambiable en rotación.** Si se produce un retroceso, la herramienta intercambiable puede alcanzarle en la mano.
- c) **Evite colocarse en la zona inmediatamente anterior y posterior al disco de corte en rotación.** El retroceso desplaza la herramienta eléctrica en la dirección contraria a la dirección de giro de la muela abrasiva en el punto de bloqueo.
- d) **Trabaje de forma especialmente cuidadosa en las zonas con esquinas, aristas afiladas, etc. para evitar que las herramientas intercambiables reboten desde la pieza de trabajo o queden atascadas.** La herramienta intercambiable rotatoria tiende a atascarse en las esquinas, en las aristas afiladas o cuando rebota, lo que provoca una pérdida de control o retroceso.
- e) **No utilice una hoja de sierra de cadena ni una hoja de sierra dentada, ni tampoco discos diamantados segmentados con ranuras que superen los 10 mm de ancho.** Este tipo de herramientas intercambiables causan un retroceso o la pérdida de control de la herramienta eléctrica.
- f) **Evite el bloqueo del disco de corte o una presión de aplicación demasiado elevada. No realice cortes demasiado profundos.** La sobrecarga del disco de corte aumenta su sollicitación y la posibilidad de que quede ladeado o bloqueado y, con ello, de que se produzca un retroceso o rotura de la muela abrasiva.
- g) **Si el disco de corte se atasca o desea interrumpir el trabajo, apague el aparato y sujételo con tranquilidad hasta que el disco se detenga. No intente nunca tirar del disco mientras esté en rotación para extraerlo de la sección de corte, ya que podría producirse un retroceso.** Averigüe la causa del atasco y solucione el problema.
- h) **No vuelva a encender la herramienta eléctrica mientras se encuentre introducida en la pieza de trabajo. Deje que el disco de corte alcance primero el nivel de plena velocidad antes de proseguir cuidadosamente con la operación de corte.** De lo contrario, el disco puede engancharse, salir despedido de la pieza de trabajo o causar un retroceso.
- i) **Fije bien los tableros o las piezas de trabajo grandes para evitar el riesgo de retroceso por un atasco en el disco de corte.** Las piezas de trabajo grandes pueden llegar a doblarse por su propio peso. Por este motivo, debe fijarse bien la pieza de trabajo a ambos lados del disco, tanto en las inmediaciones de la ranura de corte como en el borde de la pieza.
- j) **Proceda con especial cautela al realizar cortes de tipo "nicho" en las paredes existentes o en otras zonas ocultas.** El disco de corte podría cortar tuberías de gas o agua, cables eléctricos u otros objetos y causar un retroceso.

## Instrucciones complementarias

### Formatos permitidos de discos de corte:

Discos diamantados segmentados con ranuras máximas de 10 mm entre los segmentos y con un ángulo de corte negativo:

Diámetro de disco: 125 mm

Grosor de disco: 2,1 mm



¡Use protección auditiva!



¡Lleve gafas de protección!



¡Utilice calzado de protección!



¡Lleve guantes de protección!



¡Lleve protección respiratoria!



Este aparato no es apto para el lijado de superficies húmedas.

### Accesorios/equipos adicionales originales

- Utilice exclusivamente los accesorios y equipos adicionales especificados en las instrucciones de uso y compatibles con el aparato.

### Antes de la puesta en funcionamiento

#### Ajuste de la anchura de corte de los discos de corte diamantados

- ◆ Afloje el tornillo de fijación **6**.
- ◆ Desplace hacia arriba el tope de profundidad **7**.
- ◆ Presione y mantenga el bloqueo de husillo **10**.
- ◆ Afloje la brida tensora **5** con la llave de espigas **15**.
- ◆ Retire la brida tensora **5**.
- ◆ Ajuste la anchura de corte deseada utilizando un número diverso de espaciadores **12**. Al hacerlo, tenga en cuenta que debe colocarse la brida **13** como espaciador superior (consulte la fig. F).

#### INDICACIÓN

- ▶ Hay disponibles varios espaciadores. Observe que la anchura de la ranura resulte de la suma de los separadores entre los discos de corte diamantados y del grosor de los discos de corte.
- ▶ Cerciórese de que la brida de apoyo **17** esté colocada correctamente al comprobar que gire con el husillo.
- ▶ Cerciórese de que los discos de corte estén colocados correctamente sobre las bridas **13** + **17**.
- ◆ Apriete la brida tensora **5** con la llave de espigas **15**. Para ello, presione el bloqueo de husillo **10**.

#### INDICACIÓN

- ▶ Al ajustar una anchura de corte inferior a la anchura máxima, deben utilizarse los espaciadores en el lado de la brida de sujeción para fijar los discos de corte, ya que la brida por sí sola no puede fijar los discos en el husillo a causa de la longitud de la rosca (consulte la fig. G).

### Cambio de los discos de corte diamantados

(consulte las figs. A-F)

#### INDICACIÓN

- ▶ Cambie los discos de corte diamantados de dos en dos.
- ◆ Afloje el tornillo de fijación **6**.
- ◆ Desplace hacia arriba el tope de profundidad **7**.
- ◆ Presione y mantenga el bloqueo de husillo **10**.
- ◆ Afloje la brida tensora **5** con la llave de espigas **15**.
- ◆ Extraiga todas las piezas extraíbles del husillo.



- ◆ Limpie a fondo la brida tensora **5**, la brida **13**, los espaciadores **14** y la brida de apoyo **17**.
- ◆ Coloque la brida de apoyo **17** (consulte la fig. A).

**INDICACIÓN**

- ▶ Cerciórese de que la brida de apoyo **17** esté colocada correctamente al comprobar que gire con el husillo.
- ◆ Coloque el primer disco de corte diamantado (consulte la fig. B).
- ◆ Ajuste la anchura de corte deseada utilizando un número diverso de espaciadores **14**. Al hacerlo, observe que la brida **13** debe colocarse como espaciador superior (consulte las figs. C y F).
- ◆ Coloque el segundo disco de corte diamantado (consulte la fig. D).

**INDICACIÓN**

- ▶ Cerciórese de que los discos de corte estén colocados correctamente sobre las bridas.
- ◆ Apriete la brida tensora **5** con la llave de espigas **15**. Para ello, presione el bloqueo de husillo **10** (consulte la fig. E).

**Ajuste de la profundidad de la ranura**

- ◆ Afloje el tornillo de fijación **6**.
- ◆ Ajuste el tope de profundidad **7** en la profundidad deseada.
- ◆ Apriete el tornillo de fijación **6**.

**Montaje del adaptador para la aspiración**

- ◆ Deslice los pivotes del adaptador para la aspiración **3** en las hendiduras de la conexión para la aspiración de polvo.
- ◆ Bloquee el adaptador para la aspiración **3** girándolo.

- ◆ Afloje la tuerca de racor **3a**.
- ◆ Conecte el tubo del dispositivo de aspiración de forma que quede bien introducido en la abertura de la tuerca de racor **3a**.
- ◆ Apriete bien la tuerca de racor **3a**.

**Manejo****Encendido/apagado****INDICACIÓN**

- ▶ Encienda siempre el aparato antes de ponerlo en contacto con el material y, a continuación, desplace el aparato sobre la pieza. La rozadora está equipada con un dispositivo electrónico de arranque suave que hace que el motor se active con un retardo.

**Encendido del aparato:**

- ◆ Accione el bloqueo de encendido **9**. A continuación, pulse el interruptor de encendido/apagado **1**.

**Apagado del aparato:**

- ◆ Suelte el interruptor de encendido/apagado **1**.

**Manejo de la rozadora****⚠ ¡ATENCIÓN!**

- ▶ El aparato está indicado exclusivamente para el corte en seco.
- ◆ Antes de trabajar con la rozadora, compruebe las paredes y los muros con un detector de estructuras en busca de cables eléctricos y tuberías de gas y agua que estén ocultos.
- ◆ Seleccione la anchura de ranura deseada.

- ◆ 1.) Coloque el aparato con el rodillo ⑪ en la pared.
- ◆ 2.) A continuación, encienda el aparato e introdúzcalo en el material de la pared hasta que el tope ⑦ haga contacto.
- ◆ 3.) Realice la ranura en la pared; al hacerlo, observe el sentido de fresado. El aparato debe funcionar siempre a contramarcha. De lo contrario, el aparato puede salir despedido de la sección de corte.

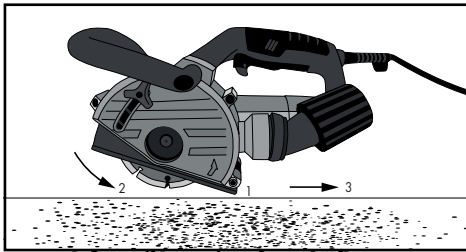

- ◆ Al finalizar la ranura, extraiga el aparato de la ranura y apáguelo.
- ◆ A continuación, elimine la nervadura que haya quedado entre ambas ranuras con el cincel manual ⑫.

**⚠ ¡ATENCIÓN!**

- ▶ ¡No deben procesarse los materiales que contengan asbesto!

## Mantenimiento y limpieza



**¡ADVERTENCIA! ¡PELIGRO DE LESIONES! Antes de realizar cualquier tarea en el aparato, apáguelo y desenchufe la clavija de red.**

- El aparato debe estar siempre limpio, seco y sin restos de aceite ni grasas lubricantes.
- Utilice un paño seco para la limpieza de la carcasa. No utilice nunca bencina, disolventes ni productos de limpieza que puedan dañar el plástico.



**¡ADVERTENCIA! Si es necesario cambiar el cable de conexión, encomiende su sustitución al fabricante o a su distribuidor para evitar riesgos en la seguridad.**

- Las herramientas de lijado deben manejarse y transportarse con cuidado. Las herramientas de lijado deben almacenarse de forma que no se sometan a daños mecánicos ni al efecto de condiciones climáticas adversas.
- Evite que pueda penetrar cualquier líquido en el interior del aparato.

### INDICACIÓN

- ▶ Los recambios no especificados (p. ej., escobillas de carbón o interruptores) pueden solicitarse a través de nuestro servicio de asistencia técnica.

## Desecho

Válido únicamente para Francia:



Points de collecte sur [www.quefairedemesdechets.fr](http://www.quefairedemesdechets.fr)  
Privilégiez la réparation ou le don de votre appareil !



El producto, el embalaje y las instrucciones de uso son reciclables, se someten a una responsabilidad ampliada del fabricante y se desechan por separado.



**No deseches las herramientas eléctricas con la basura doméstica.**

El símbolo adyacente de un contenedor tachado sobre unas ruedas indica que este aparato está sujeto a la Directiva 2012/19/EU. Dicha Directiva estipula que el aparato no debe desecharse con la basura doméstica normal al finalizar su vida útil, sino en puntos de recogida, puntos limpios o a través de empresas de desechos previstas especialmente para ello. **Este tipo de desecho es gratuito. Cuide el medio ambiente y deseches el aparato de la manera adecuada.**



Puede informarse acerca de las posibilidades de desecho de los aparatos usados en su administración municipal o ayuntamiento.



El embalaje consta de materiales ecológicos que pueden desecharse a través de los centros de reciclaje locales.



Deseche el embalaje de forma respetuosa con el medio ambiente. Observe las indicaciones de los distintos materiales de embalaje y, si procede, reciclelos de la manera correspondiente. Los materiales de embalaje cuentan con abreviaciones (a) y cifras (b) que significan lo siguiente: 1-7: plásticos; 20-22: papel y cartón; 80-98: materiales compuestos.



El embalaje contiene componentes de papel y/o cartón.



El embalaje contiene componentes de plástico y/o metal.

## Garantía de Kompernass Handels GmbH

Estimado cliente:

Este aparato cuenta con una garantía de 3 años a partir de la fecha de compra. Si están incluidas en el volumen de suministro, las baterías de la serie X12V y X20V Team también cuentan con una garantía de 3 años a partir de la fecha de compra. Si se detectan defectos en el producto, puede ejercer sus derechos legales frente al vendedor. Estos derechos legales no se ven limitados por la garantía descrita a continuación.

### Condiciones de la garantía

El plazo de la garantía comienza con la fecha de compra. Guarde bien el comprobante de caja, ya que lo necesitará como justificante de compra.

Si dentro de un periodo de tres años a partir de la fecha de compra de este producto se detecta un defecto en su material o un error de fabricación, asumiremos la reparación o sustitución gratuita del producto o restituiremos el precio de compra a nuestra elección.

La prestación de la garantía requiere la presentación del aparato defectuoso y del justificante de compra (comprobante de caja), así como una breve descripción por escrito del defecto detectado y de las circunstancias en las que se haya producido dicho defecto, dentro del plazo de tres años.

Si el defecto está cubierto por nuestra garantía, le devolveremos el producto reparado o le suministraremos uno nuevo. La reparación o sustitución del producto no supone el inicio de un nuevo periodo de garantía.

### **Duración de la garantía y reclamaciones legales por vicios**

La duración de la garantía no se prolonga por hacer uso de ella. Este principio también se aplica a las piezas sustituidas y reparadas. Si después de la compra del aparato, se detecta la existencia de daños o de defectos al desembalarlo, deben notificarse de inmediato. Cualquier reparación que se realice una vez finalizado el plazo de garantía estará sujeta a costes.

### **Alcance de la garantía**

El aparato se ha fabricado cuidadosamente según estándares elevados de calidad y se ha examinado en profundidad antes de su entrega.

La prestación de la garantía se aplica a defectos en los materiales o errores de fabricación. La garantía no cubre las piezas del producto normalmente sometidas al desgaste y que, en consecuencia, puedan considerarse piezas de desgaste, como, p. ej., hojas de sierra, cuchillas de recambio, papeles de lija, etc., ni los daños producidos en los componentes frágiles, p. ej., interruptores o piezas de vidrio.

Se anulará la garantía si el producto se daña o no se utiliza o mantiene correctamente. Para utilizar correctamente el producto, deben observarse todas las indicaciones especificadas en las instrucciones de uso. Debe evitarse cualquier uso y manejo que esté desaconsejado o frente al que se advierta en las instrucciones de uso.

El producto está previsto exclusivamente para su uso privado y no para su uso comercial. En caso de manipulación indebida e incorrecta, uso de la fuerza y apertura del aparato por personas ajenas a nuestros centros de asistencia técnica autorizados, la garantía perderá su validez.

### **La prestación de la garantía no cubre los siguientes casos**

- Desgaste normal de la capacidad de la batería.
- Uso comercial o industrial del producto.
- Daño o alteración del producto por parte del cliente.
- Incumplimiento de las instrucciones de seguridad y mantenimiento y errores en el manejo.
- Daños provocados por fuerza mayor.

### **Proceso de reclamación conforme a la garantía**

Para garantizar una tramitación rápida de su reclamación, le rogamos que observe las siguientes indicaciones:

- Mantenga siempre a mano el comprobante de caja y el número de artículo (IAN) 465640\_2404 como justificante de compra.
- Podrá ver el número de artículo en la placa de características del producto, grabado en el producto, en la portada de las instrucciones de uso (parte inferior izquierda) o en el adhesivo de la parte trasera o inferior del producto.
- Si se producen errores de funcionamiento u otros defectos, póngase primero en contacto con el departamento de asistencia técnica especificado a continuación por teléfono o utilice nuestro formulario de contacto que encontrará en [parkside-diy.com](http://parkside-diy.com), en la categoría Asistencia técnica.

- Podrá enviar el producto calificado como defectuoso junto con el justificante de compra (comprobante de caja) y la descripción del defecto y de las circunstancias en las que se haya producido de forma gratuita a la dirección de correo proporcionada.



PDF ONLINE  
parkside-diy.com

En parkside-diy.com, podrá consultar y descargar este y muchos otros más manuales de uso. Con este código QR accederá directamente a parkside-diy.com. escoja su país y, a través de la interfaz de búsqueda, busque las instrucciones de uso. Al introducir el número de artículo (IAN) 465640\_2404, accederá a las instrucciones de uso de su producto.

## ⚠ ¡ADVERTENCIA!

- **Encomiende exclusivamente la reparación del aparato al servicio de asistencia técnica o a un electricista especializado y solo con los recambios originales.** De esta forma, se garantizará que la seguridad del aparato no se vea afectada.

## ⚠ ¡ADVERTENCIA!

- **Encomiende siempre la sustitución del enchufe o del cable de red al fabricante del aparato o a su servicio de atención al cliente.** De esta forma, se garantizará que la seguridad del aparato no se vea afectada.

## INDICACIÓN

- ▶ Los recambios no especificados (p. ej., escobillas de carbón o interruptores) pueden solicitarse a través de nuestro servicio de asistencia técnica.

## Asistencia técnica

ES Servicio España  
Tel.: 900 994 940  
Formulario de contacto en  
parkside-diy.com

IAN 465640\_2404

## Importador

Tenga en cuenta que la dirección siguiente no es una dirección de asistencia técnica. Póngase primero en contacto con el centro de asistencia técnica especificado.

KOMPERNASS HANDELS GMBH  
BURGSTRASSE 21  
44867 BOCHUM  
ALEMANIA  
[www.kompernass.com](http://www.kompernass.com)

## Traducción de la Declaración de conformidad original

En virtud del presente documento, nosotros, KOMPERNASS HANDELS GMBH, responsable de los documentos: Semi Uguzlu, BURGSTR. 21, 44867 BOCHUM (ALEMANIA), declaramos que este producto cumple con lo dispuesto por las siguientes normas, documentos normativos y directivas CE:

### **Directiva relativa a las máquinas (2006/42/EC)**

### **Compatibilidad electromagnética (2014/30/EU)**

### **Directiva sobre las restricciones a la utilización de determinadas sustancias peligrosas en aparatos eléctricos y electrónicos (2011/65/EU)\***

\*La responsabilidad exclusiva de la expedición de esta declaración de conformidad recaerá sobre el fabricante. El objeto descrito de la declaración cumple con las disposiciones de la Directiva 2011/65/EU del Parlamento Europeo y del Consejo del 8 de junio de 2011 sobre las restricciones a la utilización de determinadas sustancias peligrosas en aparatos eléctricos y electrónicos.

### **Normas armonizadas aplicadas:**

EN 60745-1:2009+A11

EN 60745-2-22:2011+A11

EN IEC 55014-1:2021

EN IEC 55014-2:2021

EN 61000-3-3:2013+A1+A2

EN IEC 61000-3-2:2019+A1

EN IEC 63000:2018

### **Denominación de la máquina:**

Rozadora PMNF 1500 B2

### **Año de fabricación: 09-2024**

### **Número de serie: IAN 465640\_2404**

Bochum, 05/07/2024



Semi Uguzlu

- Responsable de calidad -

Reservado el derecho de realizar modificaciones técnicas en relación con el desarrollo tecnológico.



# Indholdsfortegnelse

<b>Indledning</b> . . . . .	<b>124</b>
Forskriftsmæssig anvendelse. . . . .	124
Udstyr. . . . .	124
Pakkens indhold. . . . .	124
Tekniske data . . . . .	124
<b>Generelle sikkerhedsanvisninger for elværktøjer</b> . . . . .	<b>125</b>
1. Sikkerhed på arbejdspladsen. . . . .	125
2. Elektrisk sikkerhed . . . . .	125
3. Personssikkerhed. . . . .	126
4. Anvendelse og håndtering af elværktøj . . . . .	126
5. Service . . . . .	127
Sikkerhedsanvisninger for skære-/slibemaskiner . . . . .	127
Yderligere sikkerhedsanvisninger for brugen af skære-/slibemaskiner . . . . .	128
Supplerende anvisninger . . . . .	129
Originalt tilbehør/originalt ekstraudstyr . . . . .	129
<b>Før første brug</b> . . . . .	<b>130</b>
Indstilling af diamantskæreskivernes skærebredde. . . . .	130
Udskiftning af diamantskæreskiver (Se fig. A - F) . . . . .	130
Indstilling af rilledybden . . . . .	131
Montering af støvudsugningsadapteren. . . . .	131
<b>Betjening</b> . . . . .	<b>131</b>
Tænd / sluk. . . . .	131
Arbejde med murrillefræseren . . . . .	131
<b>Vedligeholdelse og rengøring</b> . . . . .	<b>132</b>
<b>Bortskaffelse</b> . . . . .	<b>132</b>
<b>Garanti for Kompernass Handels GmbH</b> . . . . .	<b>133</b>
<b>Service</b> . . . . .	<b>134</b>
<b>Importør</b> . . . . .	<b>134</b>
<b>Oversættelse af den originale overensstemmelseserklæring</b> . . . . .	<b>135</b>



## Indledning



Tillykke med købet af dit nye produkt. Du har valgt et produkt af høj kvalitet. Betjeningsvejledningen er en del af dette produkt. Den indeholder vigtige informationer om sikkerhed, anvendelse og bortskaffelse. Gør dig fortrolig med alle produktets betjenings- og sikkerhedsanvisninger før brug. Brug kun produktet som beskrevet og kun til de oplyste anvendelsesområder. Lad vejledningen følge med produktet, hvis du giver det videre til andre.

## Forskriftsmæssig anvendelse

Murrillefræseren (standard-afskæringsslibemaskine), i det følgende også kaldet produktet, er beregnet til at skære eller fræse riller i beton eller murværk uden brug af vand. Den anvendes med styreslæden på et fast underlag sammen med en godkendt industristøvsuger. Al anden form for anvendelse eller ændring af maskinen anses for at være uden for den forskriftsmæssige anvendelse og indebærer betydelige farer for uheld. Ikke beregnet til erhvervmæssig brug.

## Udstyr

- 1 TÆND-/sLUK-knap
- 2 Håndtag
- 3 Støvsugningsadapter
- 3a Omløbermøtrik
- 4 Beskyttelsesafdækning
- 5 Spændeflange (med gevind)
- 6 Låseskrue til dybdeanslag
- 7 Dybdeanslag
- 8 Ekstrahåndtag
- 9 Startspærre
- 10 Spindelfiksering
- 11 Kørerulle
- 12 Reduktionsstykke
- 13 Flange
- 14 Mellemstykke

- 15 Ringtopnøgle
- 16 Håndmejsel
- 17 Støtteflange (monteringsflange)

## Pakkens indhold

- 1 murrillefræser
- 2 skæreskiver (formonteret)
- 1 ringtopnøgle
- 1 udsugningsadapter (formonteret)
- 1 reduktionsstykke (til brug med udsugningsadapteren og en støvsuger-slange på 32 mm)
- 1 håndmejsel
- 1 betjeningsvejledning

## Tekniske data

Mærkespænding:	230 V ~ 50 Hz (vekselstrøm)
Mærkeeffekt:	1500 W
Dimensioneret hastighed:	n 9000 min <sup>-1</sup>
Skive-Ø:	125 mm
Monteringshul:	22,23 mm
Rilledybde:	0–30 mm
Notbredde:	min. 8 mm til maks. 26 mm
Gevind:	M14
Beskyttelsesklasse:	II/□ (dobbelisolering)

## Støj- og vibrationsoplysninger:

Støj- og vibrationsværdierne er beregnet iht. EN 60745.

Lydtryksniveau $L_{pA}$ :	96,71	dB
Usikkerhed $K_{pA}$ :	3	dB
Lydeffektniveau $L_{WA}$ :	107,71	dB
Usikkerhed $K_{WA}$ :	3	dB

Samlede vibrationsværdier (vektorsum i tre retninger) beregnet iht. EN 60745.

Angivelse af vibrationsværdierne (ved afskæring af en betonplade):

Hovedhåndtag:  $a_h = 6,137 \text{ m/s}^2$

Usikkerhed  $K = 1,5 \text{ m/s}^2$

Ekstrahåndtag:  $a_h = 3,749 \text{ m/s}^2$

Usikkerhed  $K = 1,5 \text{ m/s}^2$

### BEMÆRK

- ▶ Vibrationsniveauet, som er angivet i disse anvisninger, er målt med en målemetode, der er standardiseret efter EN 60745, og som kan anvendes til sammenligning af elværktøj. Den angivne vibrationsemissionsværdi kan også anvendes til en indledende vurdering af vibrationseksponeringen.

### ⚠ ADVARSEL!

- ▶ Vibrationsniveauet ændrer sig afhængigt af elværktøjets anvendelse og kan i mange tilfælde ligge over den værdi, som er angivet i disse anvisninger. Vibrationsbelastningen kan undervurderes, hvis elværktøjet jævnligt anvendes på denne måde. Prøv at holde vibrationsbelastningen så lav som muligt. Vibrationsbelastningen kan f.eks. reduceres ved brug af handsker ved anvendelse af værktøjet samt ved nedsættelse af den tid, værktøjet bruges i. Her skal der tages hensyn til hele driftscyklussen (f.eks. perioder hvor elværktøjet er slukket, og perioder, hvor det er tændt, men kører uden belastning).



## Generelle sikkerhedsanvisninger for elværktøjer

### ⚠ ADVARSEL!

- ▶ Læs alle sikkerhedsanvisninger og -instruktioner. Hvis de angivne sikkerhedsanvisninger og -instruktioner ikke overholdes, kan det medføre elektrisk stød, brand og/eller alvorlige kvæstelser.

Gem alle sikkerhedsanvisninger og instruktioner med henblik på fremtidig brug.

Begrebet "elværktøj", der anvendes i sikkerhedsanvisningerne, henviser både til elværktøj, der anvendes med strømledning, og til batteridrevet elværktøj (uden strømledning).

## 1. Sikkerhed på arbejdspladsen

- Hold arbejdspladsen ren og godt oplyst. Rod og dårligt oplyste arbejdspladser kan medføre uheld.
- Arbejd aldrig med elværktøj i eksplosionsfarlige omgivelser, hvor der befinder sig brændbare væsker, gasser eller støv. Elværktøj danner gnister, som kan antænde støv eller dampe.
- Hold børn og andre personer på afstand, når elværktøjet bruges. Hvis du bliver distraheret, kan du miste kontrollen over produktet.

## 2. Elektrisk sikkerhed

- Elværktøjets tilslutningsstik skal passe til stikkontakten. Stikket må ikke ændres på nogen måde. Brug ikke adapterstik sammen med beskyttelsesjordet elværktøj. Uændrede stik og de rigtige stikkontakter reducerer risikoen for elektrisk stød.
- Undgå kropskontakt med jordforbundne overflader som f.eks. rør, radiatorer, komfurer og køleskabe. Der er øget risiko for elektrisk stød, hvis din krop har jordforbindelse.
- Hold elværktøj væk fra regn og fugt. Hvis der trænger vand ind i elværktøjet, øges risikoen for elektrisk stød.
- Brug ikke ledningen til noget, den ikke er beregnet til, f.eks. til at bære eller hænge værktøjet op i eller til at trække stikket ud af stikkontakten. Hold ledningen på afstand af varme, olie, skarpe kanter eller produktets bevægelige dele. Beskadigede eller sammenviklede ledninger øger risikoen for elektrisk stød.
- Hvis du anvender elværktøjet uden dørs, skal du bruge en forlængerledning, som også er godkendt til brug udendørs. Når du anvender en forlængerledning, der er beregnet til udendørs brug, reduceres risikoen for elektrisk stød.

f) Hvis det ikke er muligt at undgå at bruge elværktøjet i fugtige omgivelser, skal der installeres en fejlstrømsafbryder. Installation af en fejlstrømsafbryder reducerer risikoen for elektrisk stød.

### 3. Personsikkerhed

a) Vær altid opmærksom på og bevidst om, hvad du laver, og arbejd fornuftigt med elværktøjet. Brug ikke elværktøjet, hvis du er ukoncentreret eller påvirket af narkotika, alkohol eller medicin. Selv et øjeblik uopmærksomhed ved brug af elværktøjet kan medføre alvorlige kvæstelser.

b) Brug personligt beskyttelsesudstyr, og bær altid beskyttelsesbriller. Når du bruger personligt beskyttelsesudstyr som f.eks. støvmaske, skridsikre sikkerhedssko, beskyttelseshandsker, sikkerhedshjelm og høreværn afhængigt af elværktøjets type og anvendelse, reduceres risikoen for kvæstelser.

c) Undgå uønsket igangsætning. Kontrollér, at elværktøjet er slukket, før du forbinder det med elforsyningen og/eller tilslutter batteriet, tager elværktøjet op eller bærer det. Hvis du bærer elværktøjet med fingeren på kontakten, eller hvis produktet tilsluttes til strømforsyningen, mens det allerede er tændt, kan det føre til ulykker.

d) Fjern indstillingsværktøj eller skruenøgler, før du tænder elværktøjet. Hvis der sidder et værktøj eller en skruenøgle på en af elværktøjets roterende dele, kan det medføre personskader.

e) Undgå akavede kropstillinger. Sørg for, at du står sikkert, og hold altid balancen. Derved kan du bedre kontrollere elværktøjet i uventede situationer.

f) Bær velegnet påklædning. Bær ikke løstsiddende tøj eller smykker. Hold hår, tøj og handsker på afstand af dele, der bevæger sig. Løst tøj, smykker eller hår kan blive indfanget af dele, der bevæger sig.

g) Hvis der monteres støvopsugnings- og opsamlingsanordninger, skal du sørge for, at de tilsluttes og anvendes korrekt. Anvendelse af denne type anordninger nedsætter støvrisikoen.

### 4. Anvendelse og håndtering af elværktøj

a) Overbelast ikke produktet. Brug et elværktøj, der er egnet til arbejdet. Med et velegnet elværktøj arbejder du bedre og mere sikkert i det angivne effektområde.

b) Brug aldrig elværktøjet, hvis dets kontakt er defekt. Elværktøj, som ikke længere kan tændes og slukkes, er farligt og skal repareres.

c) Træk stikket ud af stikkontakten og/eller fjern det genopladelige batteri, før du indstiller produktet, skifter tilbehørsdele eller lægger produktet fra dig. Disse forholdsregler forhindrer, at elværktøjet starter ved en fejl.

d) Opbevar elværktøj uden for børns rækkevidde, når værktøjet ikke anvendes. Personer, som ikke kender disse anvisninger, må ikke bruge apparatet. Elværktøj er farligt, hvis det anvendes af uerfarne personer.

e) Vedligehold elværktøjet omhyggeligt. Kontrollér, om bevægelige dele fungerer, som de skal, og ikke sætter sig fast, og om dele er defekte eller beskadigede i et omfang, der påvirker elværktøjets funktion. Få beskadigede dele repareret, inden du bruger produktet. Mange uheld skyldes dårligt vedligeholdt elværktøj.

f) Hold skærende værktøjer skarpe og rene. Omhyggeligt vedligeholdt værktøj med skarpe skær sætter sig ikke så ofte fast og er lettere at styre.

g) Brug elværktøj, tilbehør, indsatsværktøj osv. iht. disse anvisninger. Tag hensyn til arbejdsbetingelserne og det arbejde, der skal udføres.

Anvendelse af elværktøj til andet end de tiltænkte anvendelsesområder kan føre til farlige situationer.

## 5. Service

- a) **Lad kun en kvalificeret reparatør reparere dit elværktøj og kun med originale reservedele.** Derved garanteres det, at elværktøjets sikkerhed bevares.

### Sikkerhedsanvisninger for skære-/slibemaskiner

- a) **Beskyttelsesafdækningen, der hører til elværktøjet, skal være placeret sikkert og indstillet således, at der opnås optimal sikkerhed, dvs. så den mindst mulige del af det åbne slibelegeme vender mod betjeningspersonen.** Hold dig selv og personer i nærheden borte fra **den roterende slibeskives overflade.** Beskyttelsesafdækningen skal beskytte betjeningspersonen mod brudstykker og tilfældig kontakt med slibelegemet.
- b) **Brug udelukkende diamantbeklædte skæreskiver til dit elværktøj.** Selv om tilbehøret kan sættes på elværktøjet, er det ingen garanti for, at anvendelsen af det er sikker.
- c) **Det anvendte indsatsværktøjs tilladte omdrejningstal skal mindst være lige så højt som det maksimale omdrejningstal, der er angivet på elværktøjet.** Tilbehør, som roterer hurtigere end tilladt, kan gå i stykker og flyve omkring.
- d) **Slibelegemer må kun anvendes til de anbefalede anvendelsesmuligheder. Slib for eksempel aldrig med den flade side af skæreskiven.** Skæreskiver er beregnet til materialejernelse med skivens kant. Hvis der trykkes kraftigt på disse slibelegemer fra siden, kan de ødelægges.
- e) **Brug altid en ubeskadiget spændeflange med den rigtige størrelse og form til den valgte slibeskive.** Egnede flanger støtter slibeskiven og nedsætter risikoen for brud på slibeskiven.
- f) **Det anvendte indsatsværktøjs udvendige diameter og tykkelse skal svare til de angivne mål for elværktøjet.** Forkert dimensionerede indsatsværktøjer kan ikke afskærmes eller kontrolleres i tilstrækkelig grad.
- g) **Skæreskiver og flanger skal passe nøjagtigt til elværktøjets slibespindel.** Indsatsværktøjer, som ikke passer nøjagtigt til elværktøjets slibespindel, roterer uensartet, vibrerer meget og kan medføre tab af kontrol.
- h) **Brug ikke beskadigede slibeskiver.** Kontrollér altid slibeskiverne for afskalning og revner før anvendelse. Hvis elværktøjet eller slibeskiven tages på gulvet, skal du kontrollere, om det/den er gået i stykker, eller du skal anvende en ubeskadiget slibeskive. Når du har kontrolleret slibeskiven og monteret den, skal du holde dig selv og personer i nærheden borte fra **den roterende slibeskives overflade** og lade produktet køre et minut ved maksimalt omdrejningstal. Beskadigede slibeskiver går som regel i stykker i denne testperiode.
- i) **Benyt personlige værnemidler.** Brug helmaske, øjenbeskyttelse eller beskyttelsesbriller afhængigt af anvendelsen. Bær støvmaske, høreværn, beskyttelseshandsker eller specialforklæde, som holder små slibe- og materialepartikler på afstand af dig, hvis anvendelsesområdet kræver det. Øjnene skal beskyttes mod omkringflyvende fremmedlegemer, som opstår ved forskellige anvendelser. Støv- og åndedrætsmasken skal bortfiltrere støvet, der opstår ved anvendelsen. Hvis du udsættes for støj i længere tid, kan du få nedsat hørelse.
- j) **Hold andre personer på sikker afstand af arbejdsområdet.** Alle, som betræder arbejdsområdet, skal bære personligt sikkerhedsudstyr.

Dele af emnerne eller ødelagte indsatsværktøjer kan flyve omkring og være årsag til kvæstelser uden for det direkte arbejdsområde.

- k) **Hold kun på elværktøjets isolerede gribeblader, når du arbejder et sted, hvor indsatsværktøjet kan ramme skjulte strømledninger eller produktets eget strømkabel.** Kontakt med spændingsførende ledninger kan sætte produktdele af metal under spænding og medføre elektrisk stød.
- l) **Hold ledningen på afstand af roterende indsatsværktøjer.** Hvis du mister kontrollen over produktet, kan ledningen skæres over, eller din hånd eller arm kan komme ind i det roterende indsatsværktøj.
- m) **Læg aldrig elværktøjet ned, før indsatsværktøjet er standset helt.** Det roterende indsatsværktøj kan komme i kontakt med underlaget, og du kan derved miste kontrollen over elværktøjet.
- n) **Lad ikke elværktøjet køre, mens du bærer rundt på det.** Dit tøj kan hænge fast ved tilfældig kontakt med det roterende indsatsværktøj, så dette borer sig ind i din krop.
- o) **Rengør regelmæssigt ventilationsrillerne på elværktøjet.** Motorblæseren trækker støv ind i huset, og en større ansamling af metalstøv kan være årsag til elektriske risici.
- p) **Brug ikke elværktøjet i nærheden af brandfarlige materialer.** Disse materialer kan antændes af gnister.
- q) **Brug ikke indsatsværktøj, som kræver flydende kølemidler.** Anvendelse af vand og andre flydende kølemidler kan medføre elektrisk stød.

## Yderligere sikkerhedsanvisninger for brugen af skære-/slibemaskiner

### Tilbageslag og tilhørende sikkerhedsanvisninger

- Tilbageslag er den pludselige reaktion som følge af en fastsiddende eller blokeret roterende slibeskive. Dette fører til, at det roterende indsatsværktøj stopper meget pludseligt. Det kan medføre, at elværktøjet (hvis der ikke er kontrol over det) bevæger sig i den modsatte retning af indsatsværktøjets rotationsretning på blokeringsstedet.
- Hvis en slibeskive f.eks. sætter sig fast eller blokerer, kan slibeskivens kant, som er gået ned i emnet, sætte sig fast, og derved kan slibeskiven knække eller forårsage et tilbageslag. Slibeskiven bevæger sig hen imod eller væk fra betjeningspersonen afhængigt af skivens omdrejningsretning på blokeringsstedet. Herved kan slibeskiven også gå i stykker.

Tilbageslag sker på grund af forkert brug af elværktøjet. Det kan forhindres med de nødvendige forholdsregler, som beskrives efterfølgende.

- a) **Hold godt fast i elværktøjet, og hold kroppen og armene i en stilling, der gør dig i stand til at afværge tilbageslagskræfterne. Brug altid ekstragreb, hvis det findes, så du har bedst mulig kontrol over tilbageslagskræfterne eller reaktionsmomenterne ved opstart.** Med egnede forholdsregler kan betjeningspersonen kontrollere tilbageslags- og reaktionskræfterne.
- b) **Hold aldrig hænderne hen i nærheden af de roterende indsatsværktøjer.** Indsatsværktøjet kan bevæge sig hen over hånden ved tilbageslag.
- c) **Undgå området foran og bag den roterende skæreskive.** Tilbageslaget tvivler elværktøjet i den modsatte retning af slibeskivens bevægelse på blokeringsstedet.

- d) Arbejd særligt forsigtigt ved hjørner, skarpe kanter osv. Undgå, at indsatsværktøjet springer tilbage fra emnet og sætter sig fast. Det roterende indsatsværktøj har tendens til at sætte sig fast i hjørner, ved skarpe kanter, eller hvis det springer tilbage fra disse. Det medfører tab af kontrol eller tilbageslag.
- e) Brug ikke kæde- eller fortandede savklinger og ingen segmenterede diamantskiver med mere end 10 mm brede mellemrum. Denne type indsatsværktøjer er ofte årsag til tilbageslag eller tab af kontrol over elværktøjet.
- f) Undgå at blokere skæreskiven, og tryk ikke for hårdt. Udfør ikke snit, der er alt for dybe. Ved for dybe snit øges belastningen på skæreskiven samt tendensen til fasthængning eller blokering og dermed risikoen for tilbageslag eller brud på slibelegemet.
- g) Hvis skæreskiven sidder fast, eller du afbryder arbejdet, skal produktet slukkes og holdes i ro, til skiven står helt stille. Prøv ikke på at tage den kørende skæreskive ud af snittet, da det vil medføre et tilbageslag. Find og afhjælp årsagen til fastklemningen.
- h) Tænd ikke for elværktøjet, så længe det sidder fast i emnet. Lad først skæreskiven komme op på det fulde omdrejningstal, før snittet fortsættes med forsigtighed. Ellers kan skiven sætte sig fast, hoppe ud af emnet eller forårsage et tilbageslag.
- i) Understøt plader eller store emner, så risikoen for tilbageslag på grund af en fastklemt skæreskive reduceres. Store emner kan bøje sig på grund af deres egen vægt. Emnet skal understøttes på begge sider af skiven – både i nærheden af savsnittet og ved kanten.

- j) Vær særligt forsigtig ved udskæring af lommer i eksisterende vægge eller andre områder, hvor man ikke kan se, hvad man skærer i. Hvis skæreskiven går ind i væggen, kan den forårsage tilbageslag ved skæring i gas- eller vandledninger, elektriske ledninger eller andre genstande.

### Supplerende anvisninger

#### Tilladte skæreskivekonstruktioner:

Segmenterede diamantbeklædte skiver med maksimale mellemrum mellem segmenterne på 10 mm, kun med negativ skærevinkel:

Skivediameter: 125 mm

Skivetykkelse: 2,1 mm



Bær høreværn!



Bær beskyttelsesbriller!



Bær sikkerhedssko!



Bær beskyttelsehandsker!



Brug åndedrætsværn!



Ikke tilladt til vådslibning!

### Originalt tilbehør/originalt ekstraudstyr

- Brug kun tilbehør og ekstraudstyr, som er angivet i betjeningsvejledningen, eller hvis montering er kompatibel med produktet.

## Før første brug

### Indstilling af diamantskæreskivernes skærebredde

- ◆ Løsn **6** fikseringsskruen.
- ◆ Skub dybdeanslaget **7** op.
- ◆ Tryk på spindellåsen **10** og hold den inde.
- ◆ Løsn spændeflangeren **5** med ringtopnøglen **15**.
- ◆ Tag spændeflangeren **5** af.
- ◆ Indstil den ønskede skærebredde med mellemstykkerne **14**. Sørg for, at flangeren lægges på som det øverste mellemstykke **13** (se fig. F).

#### **BEMÆRK**

- ▶ Der er forskellige mellemstykker til rådighed. Bemærk, at rillebredden beregnes ud fra summen af mellemstykkerne mellem diamantskæreskiverne og skæreskivernes tykkelse.
- ▶ Kontrollér, at støtteflangeren **17** er anbragt korrekt, så den roterer sammen med spindlen.
- ▶ Kontrollér, at skæreskiverne er anbragt korrekt på flangerne **13** + **17**.
- ◆ Stram spændeflangeren **5** med ringtopnøglen **15**. Tryk på spindelfikseringen **10**.

#### **BEMÆRK**

- ▶ Ved indstilling af en skærebredde, der er mindre end den maksimale skærebredde, skal du bruge mellemstykkerne på monteringsflangesiden til fiksering af skæreskiverne, da monteringsflangeren ikke kan fikserer skiverne alene på grund af gevindlængden på spindlen (se fig. G).

### Udskiftning af diamantskæreskiver (Se fig. A - F)

#### **BEMÆRK**

- ▶ Udskift kun diamantskæreskiverne parvist.
- ◆ Løsn **6** fikseringsskruen.
- ◆ Skub dybdeanslaget **7** op.
- ◆ Tryk på spindellåsen **10** og hold den inde.
- ◆ Løsn spændeflangeren **5** med ringtopnøglen **15**.
- ◆ Tag alle aftagelige dele ud af spindlen.
- ◆ Rengør grundigt spændeflangeren **5**, flangeren **13**, mellemstykkerne **14** og støtteflangeren **17**.
- ◆ Anbring støtteflangeren **17** (se fig. A).

#### **BEMÆRK**

- ▶ Kontrollér, at støtteflangeren **17** er anbragt korrekt, så den roterer sammen med spindlen.
- ◆ Anbring den første diamantskæreskive (se fig. B).
- ◆ Indstil den ønskede skærebredde med mellemstykkerne **14**. Sørg for, at flangeren **15** lægges på som det øverste mellemstykke (se fig. C og F).
- ◆ Anbring den anden diamantskæreskive (se fig. D).

#### **BEMÆRK**

- ▶ Kontrollér, at skæreskiverne er anbragt korrekt på flangerne.
- ◆ Stram spændeflangeren **5** med ringtopnøglen **15**. Tryk samtidig på spindelfikseringen **10** (se fig. E)

## Indstilling af rilledybden

- ◆ Løsn **6** fikseringsskruen.
- ◆ Indstil dybdeanslaget **7** til den ønskede dybde.
- ◆ Stram fikseringsskruen **6**.

## Montering af støvudsugningsadapteren

- ◆ Sæt tapperne på udsugningsadapteren **3** ind i fordybningerne på støvudsugningstilslutningen.
- ◆ Lås udsugningsadapteren **3** ved at dreje den.
- ◆ Løsn omløbermøtrikken **3a**.
- ◆ Sæt udsugningsapparatets rør langt nok ind i åbningen på omløbermøtrikken **3a**.
- ◆ Stram omløbermøtrikken **3a**.

## Betjening

### Tænd / sluk

#### BEMÆRK

- ▶ Tænd altid produktet, før det får kontakt med materialet, og hold det først derefter hen til emnet. Murrillefræseren er udstyret med en blid elektronisk opstart. Motoren starter med forsinkelse.

#### Sådan tændes produktet:

- ◆ Aktiver startspærren **9**. Tryk derefter på TÆND-/SLUK-knappen **1**.

#### Sådan slukkes produktet:

- ◆ Slip TÆND-/SLUK-knappen **1**.

## Arbejde med murrillefræseren

### ⚠ OBS!

- ▶ Produktet er kun beregnet til tørsnit!
- ◆ Kontrollér vægge og mure for skjulte strøm-, gas- og vandledninger med en ledningssøger, før du arbejder med murrillefræseren.
- ◆ Vælg den ønskede rillebredde.
- ◆ 1.) Sæt produktet med løberullen **11** på murværket.
- ◆ 2.) Tænd nu produktet, og sænk det ned i murværket, indtil anslaget **7** får kontakt.
- ◆ 3.) Fræs nu rillen i murværket; vær opmærksom på fræseretningen. Produktet skal altid arbejde i modløb. Ellers kan produktet presses ukontrolleret ud af snittet.

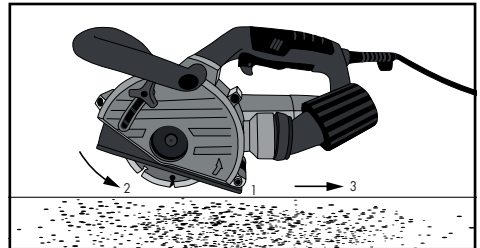

- ◆ Sving produktet ud af rillen ved rillens afslutning, og sluk så først for produktet.
- ◆ Fjern nu mellemstykket, der er dannet mellem de to riller, med håndmejslen **16**.

### ⚠ OBS!

- ▶ Asbestholdige materialer må ikke bearbejdes!



## Vedligeholdelse og rengøring



**ADVARSEL! FARE FOR PERSONSKADER!** Sluk produktet før ethvert indgreb på det, og tag stikket ud af stikkontakten.

- Produktet skal altid være rent, tørt og uden olie eller smørefedt.
- Brug en tør klud til rengøring af huset. Brug aldrig benzin, opløsningsmidler eller rensmidler, som angriber plast.



**ADVARSEL!** Hvis det er nødvendigt at udskifte tilslutningsledningen, skal dette gøres af producenten eller dennes repræsentant for at undgå sikkerhedsmæssige farer.

- Slibeværktøjer skal behandles og transporteres med stor forsigtighed. Slibeværktøjer skal opbevares, så de ikke udsættes for mekaniske skader eller skadelige miljøpåvirkninger.
- Der må ikke komme væske ind i produktet.

### BEMÆRK

- Reservedele, som ikke er angivet (som f.eks. kulbørster, kontakter), kan bestilles hos vores service-hotline.

## Bortskaffelse

Gælder kun for Frankrig:



Points de collecte sur [www.quefairede mesdechets.fr](http://www.quefairede mesdechets.fr)  
Privilégiez la réparation ou le don de votre appareil !



Produktet, emballagen og betjeningsvejledning kan genbruges, er underlagt et udvidet producentansvar og indsamles sorteret.



**Smid ikke elværktøj ud sammen med husholdningsaffaldet!**

Det viste symbol med den overstregede affaldscontainer på hjul viser, at dette produkt er underlagt direktivet 2012/19/EU. Dette direktiv angiver, at produktet ikke må bortskaffes sammen med det normale husholdningsaffald, når dets brugstid er omme, men skal afleveres på specielle indsamlingssteder, genbrugspladser eller affaldsvirksomheder.

**Denne bortskaffelse er gratis for dig.** Skån miljøet, og bortskaf produktet korrekt.



Du kan få oplysninger hos kommunen om bortskaffelse af udtjente produkter.



Emballagen består af miljøvenlige materialer, som kan bortskaffes på de lokale genbrugspladser.



Bortskaf emballagen miljøvenligt. Vær opmærksom på mærkningen på de forskellige emballeringsmaterialer, og aflever dem sorteret til bortskaffelse. Emballagematerialerne er mærket med forkortelserne (a) og tallene (b) med følgende betydning: 1–7: Plast, 20–22: Papir og pap, 80–98: Kompositmaterialer.

Gælder kun for Spanien:



Emballagen indeholder dele af papir og/eller pap.



Emballagen indeholder dele af plastik og/eller metal.

## Garanti for Kompernass Handels GmbH

Kære kunde

På dette produkt får du 3 års garanti fra købsdatoen. Hvis batteripakkerne til X12V og X20V Team-serien er del af leveringen, får du også 3 års garanti fra købsdatoen på dem. I tilfælde af mangler ved produktet har du en række juridiske rettigheder i forhold til sælgeren af produktet. Dine juridiske rettigheder forringes ikke af den nedenfor anførte garanti.

### Garantibetingelser

Garantiperioden begynder på købsdatoen. Opbevar venligst kvitteringen et sikkert sted. Den er nødvendig for at kunne dokumentere købet.

Hvis der inden for tre år fra dette produkts købsdato opstår en materiale- eller fabriktionsfejl, vil produktet – efter vores valg – blive repareret eller udskiftet, eller købsprisen vil blive refunderet gratis til dig. Denne garantiydelse forudsætter, at det defekte produkt afleveres, og købsbeviset (kvitteringen) forevises i løbet af fristen på tre år, og at der gives en kort skriftlig beskrivelse af, hvori manglen består, og hvornår den er opstået.

Hvis defekten er dækket af vores garanti, får du et repareret eller et nyt produkt retur. Reparation eller ombytning af produktet udløser ikke en ny garantiperiode.

### Garantiperiode og juridiske mangelkrav

Garantiperioden forlænges ikke, hvis der gøres brug af garantien. Det gælder også for udskiftede og reparerede dele. Skader og mangler, som eventuelt allerede fandtes ved køb, samt manglende dele, skal anmeldes straks efter udpakningen. Når garanti-perioden er udløbet, er reparation af skader betalingspligtig.

### Garantiens omfang

Produktet er produceret omhyggeligt efter strenge kvalitetsretningslinjer og testet grundigt inden leveringen.

Garantien dækker materiale- og fabriktionsfejl. Denne garanti dækker ikke produktdele, der er udsat for normal slidage og derfor kan betragtes som sliddele som f.eks. savblade, reserveklinger, slibepapir osv. eller skader på skrøbelige dele som f.eks. kontakter eller dele af glas.

Denne garanti bortfalder, hvis produktet er blevet beskadiget, ikke er forskriftsmæssigt anvendt eller vedligeholdt. For at sikre forskriftsmæssig anvendelse af produktet skal alle anvisninger nævnt i betjeningsvejledningen nøje overholdes. Anvendelsesformål og handlinger, som frarådes eller der advares imod i betjeningsvejledningen, skal ubetinget undgås.

Produktet er kun beregnet til privat og ikke til kommercielt brug. Ved misbrug og uhenigtsmæssig brug, anvendelse af vold og ved indgreb, som ikke er foretaget af vores autoriserede serviceafdeling, bortfalder garantien.

## Garantiydelsen gælder ikke ved

- Normalt forbrug af batteriets kapacitet
- Erhvervsmæssig anvendelse af produktet
- Beskadigelser eller ændringer på produktet udført af kunden
- Manglende overholdelse af sikkerheds- og vedligeholdelsesforskrifter, betjeningsfejl
- Skader som følge af naturkatastrofer

## Afvikling af garantisager

For at sikre en hurtig behandling af din anmeldelse bør du følge nedenstående anvisninger:

- Ved alle forespørgsler bedes du have kvitteringen og artikelnummeret (IAN) 465640\_2404 klar som dokumentation for købet.
- Artikelnummeret kan du finde på typeskiltet på produktet, som indgravering på produktet, på betjeningsvejledningens forside (nederst til venstre) eller som klæbemærke på bag- eller undersiden af produktet.
- Hvis du finder funktionsfejl eller andre mangler, bedes du kontakte nedenstående serviceafdeling telefonisk eller bruge vores kontaktformular, som du kan finde på [parkside-diy.com](http://parkside-diy.com) under kategorien Service.
- Et produkt, der er registreret som defekt, kan du derefter indsende portofrit til den oplyste serviceadresse med vedlæggelse af købsbevis (kvittering) og en beskrivelse af, hvori manglen består, og hvornår den er opstået.



PDF ONLINE  
[parkside-diy.com](http://parkside-diy.com)

På [parkside-diy.com](http://parkside-diy.com) kan du downloade og læse denne og mange andre manualer. Med denne QR-kode kommer du direkte til [parkside-diy.com](http://parkside-diy.com).

Vælg dit land, og søg efter betjeningsvejledningerne ved hjælp af søgemasken. Ved at indtaste artikelnummeret (IAN) 465640\_2404 kommer du til betjeningsvejledningen til din artikel.

## ⚠ ADVARSEL!

- Lad et serviceværksted eller en elektriker reparere produktet og kun med originale reservedele. Derved garanteres det, at produktets sikkerhed bevares.

## ⚠ ADVARSEL!

- Lad altid producenten af produktet eller dennes kundeservice udskifte stikket eller ledningen. Derved garanteres det, at produktets sikkerhed bevares.

## BEMÆRK

- ▶ Reservedele, som ikke er angivet (f.eks. kulbørster, kontakter), kan bestilles hos vores call-center.

## Service

DK **Service Danmark**

Tel.: 80254583

Kontaktformular på [parkside-diy.com](http://parkside-diy.com)

IAN 465640\_2404

## Importør

Bemærk at den efterfølgende adresse ikke er en serviceadresse. Kontakt først det nævnte servicested.

KOMPERNASS HANDELS GMBH

BURGSTRASSE 21

44867 BOCHUM

TYSKLAND

[www.kompernass.com](http://www.kompernass.com)

## Oversættelse af den originale overensstemmelseserklæring

Vi, KOMPERNASS HANDELS GMBH, dokumentansvarlig: Semi Uguzlu, BURGSTR. 21, 44867 BOCHUM, TYSKLAND, erklærer hermed, at dette produkt stemmer overens med følgende standarder, standardiseringsdokumenter og EU-direktiver:

**Maskindirektivet  
(2006/42/EC)**

**Elektromagnetisk kompatibilitet  
(2014/30/EU)**

**RoHS-direktivet  
(2011/65/EU)\***

\*Ansvar for udstedelsen af denne overensstemmelseserklæring er udelukkende producentens. Den ovenfor beskrevne genstand i erklæringen opfylder forskrifterne i Europa-Parlamentets og Rådets direktiv 2011/65/EU af 8. juni 2011 om begrænsning af anvendelsen af visse farlige stoffer i elektrisk og elektronisk udstyr.

### Anvendte harmoniserede standarder:

EN 60745-1:2009+A11

EN 60745-2-22:2011+A11

EN IEC 55014-1:2021

EN IEC 55014-2:2021

EN 61000-3-3:2013+A1+A2

EN IEC 61000-3-2:2019+A1

EN IEC 63000:2018

### Maskinens typebetegnelse:

Murrillefræser PMNF 1500 B2

**Produktionsår: 09-2024**

**Serienummer: IAN 465640\_2404**

Bochum, 05.07.2024



Semi Uguzlu

- Kvalitetschef -

Vi forbeholder os ret til tekniske ændringer med henblik på videreudvikling.



# Indice

<b>Introduzione</b> . . . . .	<b>138</b>
Uso conforme. . . . .	138
Dotazione . . . . .	138
Volume della fornitura . . . . .	138
Dati tecnici . . . . .	138
<b>Indicazioni generali relative alla sicurezza per elettrotensili</b> . . . . .	<b>139</b>
1. Sicurezza sul posto di lavoro . . . . .	139
2. Sicurezza elettrica . . . . .	140
3. Sicurezza delle persone . . . . .	140
4. Uso e manipolazione dell'elettrotensile . . . . .	141
5. Assistenza . . . . .	141
Indicazioni relative alla sicurezza per troncatrici . . . . .	141
Ulteriori indicazioni relative alla sicurezza per applicazioni con troncatrici . . . . .	143
Istruzioni integrative . . . . .	144
Accessori /apparecchi addizionali originali . . . . .	144
<b>Prima della messa in funzione</b> . . . . .	<b>145</b>
Impostazione della larghezza di taglio delle mole diamantate . . . . .	145
Sostituzione delle mole diamantate (vedi Fig. A - F) . . . . .	145
Impostazione della profondità di scanalatura . . . . .	146
Montaggio dell'adattatore aspirapolvere . . . . .	146
<b>Utilizzo</b> . . . . .	<b>146</b>
Accensione/spengimento. . . . .	146
Utilizzo dello scanalatore per muri . . . . .	146
<b>Manutenzione e pulizia</b> . . . . .	<b>147</b>
<b>Smaltimento</b> . . . . .	<b>147</b>
<b>Garanzia della Kompernass Handels GmbH</b> . . . . .	<b>148</b>
<b>Assistenza</b> . . . . .	<b>149</b>
<b>Importatore</b> . . . . .	<b>149</b>
<b>Traduzione della dichiarazione di conformità originale</b> . . . . .	<b>150</b>

## Introduzione



Ci congratuliamo per l'acquisto del nuovo apparecchio. È stato scelto un prodotto di alta qualità. Il manuale di istruzioni è parte integrante del presente prodotto. Esso contiene importanti indicazioni per la sicurezza, l'uso e lo smaltimento. Prima di utilizzare il prodotto, acquisire dimestichezza con tutte le indicazioni relative ai comandi e alla sicurezza. Utilizzare il prodotto solo come descritto e per i campi d'impiego indicati. In caso di cessione del prodotto a terzi, consegnare anche tutta la relativa documentazione.

### Uso conforme

Lo scanalatore per muri (secondo la terminologia della normativa "troncatrice"), a seguire definito anche "apparecchio", è predisposto per troncatura o tagliare materiali prevalentemente minerali, come ad es. calcestruzzo o muratura, in combinazione con un aspirapolvere industriale omologato, con il carrello di guida su una base solida e senza l'utilizzo di acqua. Qualunque altro impiego o modifica della macchina è da considerarsi non conforme alla destinazione d'uso prevista e può comportare gravi rischi di infortunio. Non adatto all'uso commerciale.

### Dotazione

- ❶ Interruttore ON / OFF
- ❷ Impugnatura
- ❸ Adattatore aspirapolvere
- ❹ Dado per raccordi
- ❺ Calotta di protezione
- ❻ Flangia di serraggio (con filettatura)
- ❼ Vite di arresto inclusa per la battuta di profondità
- ❽ Battuta di profondità
- ❾ Impugnatura supplementare
- ❿ Blocco di accensione
- ⓫ Arresto del mandrino
- ⓬ Rotella di scorrimento
- ⓭ Riduttore

- ⓮ Flangia
- ⓯ Spessori
- ⓰ Chiave a foro frontale
- ⓱ Scalpello manuale
- ⓲ Flangia di sostegno (flangia portamolà)

### Volume della fornitura

- 1 fresatrice per scanalature
- 2 mole (premontate)
- 1 chiave a foro frontale
- 1 adattatore di aspirazione (premontato)
- 1 riduttore (per l'utilizzo con l'adattatore di aspirazione e un tubo flessibile aspirapolvere di  $\varnothing$  32 mm)
- 1 scalpello manuale
- 1 manuale di istruzioni

### Dati tecnici

Tensione nominale:	230 V ~ 50 Hz (corrente alternata)
Potenza assorbita nominale:	1500 W
Numero di giri nominale:	n 9000 min <sup>-1</sup>
Diametro mole:	125 mm
Foro di appoggio:	22,23 mm
Profondità di scanalatura:	0–30 mm
Larghezze di scanalatura:	min 8 mm - max 26 mm
Filettatura:	M14
Classe di protezione:	II/□ (isolamento doppio)

### Informazioni sul rumore e sulle vibrazioni:

I valori riferiti al rumore e alle vibrazioni sono stati rilevati ai sensi della norma EN 60745.

Livello di pressione acustica $L_{pA}$ :	96,71 dB
Fattore di convergenza $K_{pA}$ =	3 dB
Livello di potenza acustica $L_{WA}$ :	107,71 dB
Fattore di convergenza $K_{WA}$ :	3 dB

Valori totali di vibrazione (somma dei vettori di tre direzioni) rilevati ai sensi della norma EN 60745. Indicazione dei valori di vibrazione (durante il distacco di una lastra di calcestruzzo):

Impugnatura principale:  $a_n = 6,137 \text{ m/s}^2$

Fattore di convergenza  $K = 1,5 \text{ m/s}^2$

Impugnatura supplementare:  $a_n = 3,749 \text{ m/s}^2$

Fattore di convergenza  $K = 1,5 \text{ m/s}^2$

#### NOTA

- ▶ Il livello di vibrazioni indicato nelle presenti istruzioni è stato misurato secondo un procedimento di misurazione conforme alla norma EN 60745 e può essere usato per un confronto tra vari apparecchi. Il coefficiente di emissione delle vibrazioni può anche essere usato per una stima introduttiva dell'esposizione.

#### ⚠ AVVERTENZA!

- ▶ Il livello di vibrazioni cambia in base all'uso dell'elettrotensile e in alcuni casi può essere superiore al valore indicato nelle presenti istruzioni. La sollecitazione da vibrazioni potrebbe risultare sottostimata se l'elettrotensile viene utilizzato regolarmente in tal modo. Cercare di ridurre il più possibile la sollecitazione da vibrazioni. Provvedimenti adeguati per la riduzione della sollecitazione da vibrazioni prevedono di indossare guanti nell'utilizzo dell'elettrotensile e di limitare la durata d'impiego. Occorre tenere in considerazione tutte le componenti del ciclo di esercizio (per esempio i tempi nei quali l'elettrotensile è spento e i tempi in cui è acceso ma funziona senza carico).



## Indicazioni generali relative alla sicurezza per elettrotensili

### ⚠ AVVERTENZA!

- ▶ Leggere tutte le indicazioni relative alla sicurezza e le istruzioni. L'errata applicazione delle indicazioni relative alla sicurezza e delle istruzioni può causare scosse elettriche, incendi e/o gravi lesioni.

### Conservare le indicazioni relative alla sicurezza e le istruzioni per il futuro.

Il termine "elettrotensile" utilizzato nelle indicazioni relative alla sicurezza si riferisce a elettrotensili collegabili alla rete elettrica (con cavo di rete) e a elettrotensili a batteria (senza cavo di rete).

## 1. Sicurezza sul posto di lavoro

- a) **Mantenere l'area di lavoro pulita e ben illuminata.** Il disordine e la scarsa illuminazione dell'area di lavoro potrebbero dare luogo a infortuni.
- b) **Non lavorare con elettrotensili in ambienti a rischio di esplosione, in cui siano presenti liquidi, gas o polveri infiammabili.** Gli elettrotensili generano scintille che possono incendiare la polvere o i vapori.
- c) **Tenere lontani i bambini e altre persone durante l'uso dell'elettrotensile.** In caso di distrazione, si potrebbe perdere il controllo dell'apparecchio.



## 2. Sicurezza elettrica

- a) La spina dell'elettrotensile deve essere idonea all'inserimento nella presa. La spina non deve essere assolutamente modificata. **Non utilizzare connettori adattatori con elettrotensili collegati a terra.** Le spine non modificate e le prese idonee riducono il rischio di scosse elettriche.
- b) **Evitare il contatto corporeo con superfici collegate a terra, come tubi, termosifoni, stufe e frigoriferi.** Quando il corpo è a diretto contatto con la terra sussiste un maggiore pericolo di scosse elettriche.
- c) **Tenere gli elettrotensili lontano dalla pioggia o dall'umidità.** La penetrazione di acqua in un apparecchio elettrico aumenta il rischio di scosse elettriche.
- d) **Non utilizzare il cavo elettrico per scopi non conformi, come ad es. per trasportare l'elettrotensile, per appenderlo o per scollegare la spina dalla presa. Tenere il cavo lontano dal calore, dall'olio, da spigoli vivi o da parti dell'apparecchio in movimento.** Cavi danneggiati o aggrovigliati aumentano il rischio di scosse elettriche.
- e) **Se si lavora all'aperto con un elettrotensile, utilizzare solo una prolunga omologata anche per uso esterno.** L'utilizzo di una prolunga idonea all'uso esterno riduce il rischio di scosse elettriche.
- f) **Se è inevitabile l'uso dell'elettrotensile in un ambiente umido, utilizzare un circuito di sicurezza per correnti di guasto.** L'uso di un circuito di sicurezza per correnti di guasto evita il rischio di scosse elettriche.

## 3. Sicurezza delle persone

- a) **Prestare sempre attenzione controllando le operazioni in corso e procedendo con cura quando si lavora con un elettrotensile. Non utilizzare l'elettrotensile se non si è concentrati o riposati a sufficienza, o se si è sotto l'influsso di droghe, alcol o farmaci.** Un solo momento di disattenzione nell'uso dell'elettrotensile può dare luogo a gravi lesioni.
- b) **Indossare dispositivi di protezione individuale e sempre occhiali di protezione.** L'uso di un dispositivo di protezione individuale come mascherina antipolvere, scarpe antiscivolo, casco protettivo o paraorecchi acustici, a seconda dell'uso e dell'impiego dell'elettrotensile, riduce il rischio di lesioni.
- c) **Evitare l'accensione involontaria. Accertarsi che l'elettrotensile sia spento prima di collegarlo all'alimentazione e/o alla batteria, sollevarlo o trasportarlo.** Se si tiene il dito sull'interruttore mentre si sposta l'elettrotensile o si collega l'apparecchio alla rete elettrica con l'interruttore su ON, si possono verificare infortuni.
- d) **Rimuovere gli utensili di regolazione o le chiavi per dadi prima di accendere l'elettrotensile.** Un utensile o una chiave lasciati in una parte rotante dell'apparecchio possono provocare lesioni.
- e) **Evitare posture innaturali. Provvedere a una posizione sicura e mantenere sempre l'equilibrio.** In tal modo si può controllare meglio l'elettrotensile, soprattutto in situazioni impreviste.
- f) **Indossare un abbigliamento idoneo. Non indossare abiti ampi o gioielli. Tenere lontani i capelli, gli abiti e i guanti dalle parti in movimento.** Gli abiti ampi e pendenti, i gioielli o i capelli lunghi possono impigliarsi nelle parti mobili.

g) Se è possibile montare aspirapolvere e aspiratrucioli, accertarsi che siano **collegati e che vengano utilizzati correttamente**. L'uso di un aspirapolvere può ridurre i pericoli associati alla polvere.

#### 4. Uso e manipolazione dell'elettro-utensile

- a) **Non sovraccaricare l'apparecchio. Utilizzare l'elettro-utensile idoneo al proprio lavoro.** Con l'elettro-utensile adatto si lavora meglio e con maggiore sicurezza nell'intervallo di potenza indicato.
- b) **Non utilizzare elettro-utensili con interruttore difettoso.** Un elettro-utensile che non si riesce più a spegnere o ad accendere è pericoloso e deve essere riparato.
- c) **Staccare la spina dalla presa di corrente e/o rimuovere la batteria prima di eseguire impostazioni dell'apparecchio, sostituire gli accessori o riporre l'apparecchio.** Questa misura precauzionale impedisce l'avvio involontario dell'elettro-utensile.
- d) **Conservare gli elettro-utensili non utilizzati fuori della portata dei bambini. Non consentire l'uso dell'apparecchio a persone inesperte o che non hanno letto le presenti istruzioni.** Gli elettro-utensili sono pericolosi se utilizzati da persone inesperte.
- e) **T trattare gli elettro-utensili con cura. Controllare che le parti mobili dell'apparecchio funzionino perfettamente e non si inceppino e che non vi siano elementi rotti o danneggiati al punto da compromettere la funzione dell'elettro-utensile. Fare riparare le parti danneggiate prima di utilizzare l'apparecchio.** Molti infortuni derivano da una cattiva manutenzione degli elettro-utensili.
- f) **Mantenere gli utensili da taglio ben affilati e puliti.** Gli utensili da taglio trattati con cura e con angoli di taglio affilati si inceppano meno spesso e sono più facili da controllare.

g) **Utilizzare elettro-utensili, accessori, utensili, ecc. conformi a queste istruzioni. Tenere conto delle condizioni di lavoro e dell'attività da eseguire.** L'uso di elettro-utensili per applicazioni diverse da quelle previste può dare luogo a situazioni di pericolo.

#### 5. Assistenza

- a) **Fare riparare l'elettro-utensile solo da personale qualificato specializzato e solo con l'utilizzo di ricambi originali.** In tal modo si garantisce la sicurezza dell'elettro-utensile.

#### Indicazioni relative alla sicurezza per troncatrici

- a) **La calotta di protezione appartenente all'elettro-utensile deve essere applicata in modo sicuro e impostata in maniera tale che si possa raggiungere il massimo della sicurezza, ossia verso l'operatore deve essere rivolta la parte più piccola possibile del corpo abrasivo. Mantenere la distanza e tenere le altre persone, che si trovano nei paraggi, lontane dal piano della mola rotante.** La calotta di protezione ha lo scopo di proteggere l'operatore da pezzi che si staccano e dal contatto accidentale con il corpo abrasivo.
- b) **Utilizzare per l'elettro-utensile esclusivamente mole diamantate.** Il semplice fatto che un accessorio possa essere fissato all'elettro-utensile non è una garanzia di un impiego sicuro.
- c) **Il numero di giri ammesso dell'utensile impiegato deve essere almeno pari al numero massimo di giri riportato sull'elettro-utensile.** Un accessorio che gira più rapidamente di quanto consentito potrebbe rompersi e i vari pezzi potrebbero essere scaraventati nell'ambiente circostante.

- d) **Corpi abrasivi possono essere utilizzati esclusivamente per le applicazioni consigliate. Ad esempio: Non eseguire mai lavori di levigatura con la superficie laterale di una mola.**  
Le mole sono destinate ad asportare materiale con il proprio bordo. Se si esercitano carichi laterali su questi corpi abrasivi, vi è il pericolo di romperli.
- e) **Utilizzare sempre flange di serraggio che siano in perfetto stato e della corretta dimensione e forma per la mola selezionata.** Flange adatte hanno una funzione di corretto supporto della mola riducendo il più possibile il pericolo di una rottura della mola.
- f) **Il diametro esterno e lo spessore dell'utensile montato devono corrispondere alle dimensioni dell'elettro-utensile in dotazione.** In caso di utilizzo di utensili di dimensioni sbagliate, non sarà possibile schermanli oppure controllarli a sufficienza.
- g) **Mole e flange devono potersi infilare esattamente sul mandrino portamola dell'elettro-utensile.** Utensili che non si adattano perfettamente al mandrino portamola dell'elettro-utensile, non ruotano in modo uniforme, vibrano molto forte e potrebbero provocare la perdita del controllo.
- h) **Non utilizzare mai mole danneggiate. Prima di ogni utilizzo controllare se le mole sono scheggiate o crepate. Qualora l'elettro-utensile o la mola dovesse sfuggire dalla mano e cadere, accertarsi che questo non abbia subito alcun danno oppure utilizzare una mola intatta. Una volta controllata e montata la mola, far funzionare l'elettro-utensile per la durata di un minuto con il numero massimo di giri avendo cura di tenersi lontani e di impedire anche ad altre persone presenti di avvicinarsi alla mola abrasiva rotante. Nella maggior parte dei casi le mole danneggiate si rompono nel corso di questo periodo di prova.**
- i) **Indossare l'attrezzatura per la protezione personale. A seconda dell'applicazione in corso utilizzare una visiera completa, una maschera di protezione per gli occhi oppure occhiali di protezione. Se opportuno, indossare maschera antipolvere, paraorecchie, guanti protettivi oppure un grembiule speciale in grado di proteggere da piccole particelle di levigatura o di materiale.** Gli occhi devono essere protetti da corpi estranei che vengono scaventati in aria nel corso delle diverse applicazioni. La maschera antipolvere e la maschera respiratoria devono essere in grado di filtrare la polvere provocata durante l'applicazione. Se ci si espone per lungo tempo a un rumore troppo forte, vi è il pericolo di perdere l'udito.
- j) **Verificare che altre persone mantengano una distanza corretta dalla zona in cui si sta lavorando. Ogni persona che entra nella zona di lavoro deve indossare i dispositivi di protezione individuale.** Frammenti del pezzo da lavorare oppure utensili rotti possono volare via oppure provocare incidenti anche al di fuori della zona diretta di lavoro.
- k) **Afferrare sempre l'apparecchio solo dal manico isolato quando si eseguono lavori nei quali l'elettro-utensile potrebbe urtare con cavi elettrici nascosti o il proprio cavo di alimentazione.** Il contatto con una linea che conduce tensione potrebbe mettere sotto tensione anche le parti in metallo dell'apparecchio e provocare così una scossa elettrica.
- l) **Tenere lontano il cavo di rete dagli utensili rotanti.** Se si perde il controllo sull'apparecchio, vi è il pericolo di troncatura o di colpire il cavo di collegamento elettrico e la propria mano o il proprio braccio potrebbe arrivare a toccare l'utensile in rotazione.

- m) **Non poggiare mai l'elettrotensile prima del completo arresto dell'utensile impiegato.** L'utensile in rotazione può entrare in contatto con la superficie di appoggio facendo perdere il controllo sull'elettrotensile.
- n) **Non trasportare mai l'elettrotensile quando è ancora in funzione.** Attraverso un contatto casuale l'utensile in rotazione potrebbe fare presa sugli indumenti e arrivare a ferire seriamente il corpo dell'operatore.
- o) **Pulire regolarmente le feritoie di ventilazione dell'elettrotensile.** Il ventilatore del motore attira polvere nel carter e un forte accumulo di polvere di metallo potrebbe provocare pericoli di natura elettrica.
- p) **Non utilizzare mai l'elettrotensile nelle vicinanze di materiali infiammabili.** Le scintille potrebbero incendiare questi materiali.
- q) **Non utilizzare mai utensili che richiedono refrigeranti liquidi.** L'utilizzo di acqua o di altri liquidi refrigeranti potrebbe provocare una scossa elettrica.

## Ulteriori indicazioni relative alla sicurezza per applicazioni con troncatrici

### Contraccolpo e rispettive indicazioni relative alla sicurezza

- Il contraccolpo è l'improvvisa reazione conseguente all'incastro o al blocco di una mola abrasiva rotante. Se la mola abrasiva si incastra o si blocca, l'utensile in rotazione si ferma improvvisamente. In questo caso si genera un rimbalzo dell'elettrotensile nella direzione opposta a quella della rotazione dell'utensile nel punto di blocco.
- Se ad es. una mola resta agganciata o bloccata nel pezzo da lavorare, il bordo della mola che si abbassa nel pezzo da lavorare potrebbe rimanervi impigliato provocando in questo modo una

rottura oppure un contraccolpo della mola. La mola si avvicina o si allontana dall'operatore a seconda della direzione di rotazione che ha nel momento in cui si blocca. In tali situazioni è anche possibile che le mole si rompano.

Un contraccolpo è la conseguenza di un uso improprio o erraneo dell'elettrotensile. Lo si può evitare adottando idonee misure preventive, come descritto di seguito:

- a) **Tenere ben fermo l'elettrotensile e portare il corpo e le braccia in una posizione in cui si possono assorbire le forze del contraccolpo. Se disponibile, utilizzare sempre l'impugnatura supplementare in modo da poter avere sempre il maggior controllo possibile su forze di contraccolpo oppure momenti di reazione che scaturiscono durante la fase in cui la macchina raggiunge il regime di pieno carico.** Adottando appropriate misure di precauzione l'operatore può essere in grado di tenere sotto controllo le forze di contraccolpo e quelle di reazione.
- b) **Non avvicinare mai la propria mano alla zona degli utensili in rotazione.** Nel corso dell'azione di contraccolpo l'utensile potrebbe passare sulla mano.
- c) **Evitare di avvicinarsi alla zona anteriore o posteriore alla mola rotante.** Un contraccolpo provoca uno spostamento improvviso dell'elettrotensile nella direzione opposta a quella della rotazione della mola al punto di blocco.
- d) **Operare con particolare attenzione in prossimità di spigoli, spigoli taglienti, ecc. Impedire che gli utensili possano rimbalzare dal pezzo da lavorare oppure possano rimanervi bloccati.** L'utensile in rotazione ha la tendenza a rimanere bloccato in angoli e spigoli vivi, oppure in caso di rimbalzo. Ciò provoca una perdita del controllo oppure un contraccolpo.

- e) **Non utilizzare lame a catena o lame dentellate né mole diamantate segmentate con aperture di larghezza maggiore di 10 mm.** Questo tipo di accessori provoca un contraccolpo oppure la perdita del controllo sull'elettrotensile.
- f) **Evitare di far bloccare la mola oppure di esercitare una pressione troppo alta. Non eseguire tagli eccessivamente profondi.** Sottoponendo la mola a carico eccessivo, se ne aumenta la sollecitazione e la si rende maggiormente soggetta ad angolature improprie o a blocchi venendo così a creare il pericolo di contraccolpo oppure di rottura del corpo abrasivo.
- g) **Se la mola si blocca oppure se si interrompe il lavoro, spegnere l'apparecchio e aspettare che la mola si fermi completamente. Non tentare mai di estrarre la mola in funzione perché si potrebbe provocare un contraccolpo.** Cercare ed eliminare la causa del blocco.
- h) **Mai rimettere l'elettrotensile in funzione fintanto che esso si trova ancora nel pezzo da lavorare. Prima di continuare ad eseguire il taglio procedendo con la dovuta attenzione, attendere che la mola da taglio abbia raggiunto la massima velocità.** In caso contrario è possibile che la mola resti agganciata, salti via dal pezzo da lavorare oppure provochi un contraccolpo.
- i) **Sostenere i pannelli o pezzi da lavorare di grosse dimensioni per evitare il rischio di un contraccolpo a causa di una mola incastrata.** I pezzi da lavorare di grosse dimensioni potrebbero deformarsi a causa del peso intrinseco. Il pezzo da lavorare deve essere appoggiato su entrambi i lati della mola, sia in prossimità del taglio sia sui bordi.

- j) **Usare la massima cautela in caso di "tagli dal centro" da eseguire in pareti già esistenti oppure in altre parti non visibili.** La mola che inizia il taglio sul materiale potrebbe provocare un contraccolpo se dovesse arrivare a troncature condutture del gas o dell'acqua, linee elettriche oppure oggetti di altro tipo.

## Istruzioni integrative

### Mole consentite:

mole diamantate segmentate con tagli massimi tra i segmenti di 10 mm e con angolo di taglio negativo:

Diametro mola: 125 mm

Spessore mola: 2,1 mm



**Indossare protezioni acustiche.**



**Indossare occhiali di protezione.**



**Indossare scarpe antinfortunistiche.**



**Indossare guanti di protezione.**



**Indossare una mascherina.**



**Non utilizzabile per la levigatura a umido.**

## Accessori / apparecchi aggiuntivi originali

- Utilizzare solo accessori e apparecchi aggiuntivi che sono indicati nel manuale o il cui supporto è compatibile con l'apparecchio.

## Prima della messa in funzione

### Impostazione della larghezza di taglio delle mole diamantate

- ◆ Svitare la vite di arresto **6**.
- ◆ Spingere la battuta di profondità **7** verso l'alto.
- ◆ Premere l'arresto del mandrino **10** e tenerlo premuto.
- ◆ Svitare la chiave a foro frontale **15** e la flangia di serraggio **5**.
- ◆ Rimuovere la flangia di serraggio **5**.
- ◆ Ottenere la larghezza di taglio desiderata utilizzando il numero di spessori **14** esatto. Verificare che lo spessore superiore sia costituito dalla flangia **15** (vedi Fig. F).

#### NOTA

- ▶ Sono a disposizione diversi spessori. Si prega di tenere presente che la larghezza della scanalatura risulta dalla somma degli spessori che si trovano tra le mole diamantate e dello spessore delle mole.
- ▶ Accertarsi che la flangia di sostegno **17** sia applicata correttamente ruotandola assieme al mandrino.
- ▶ Accertarsi che le mole siano applicate correttamente sulle flange **15** + **17**.
- ◆ Stringere la flangia di serraggio **5** con la chiave a foro frontale **15**. Nel far questo premere l'arresto del mandrino **10**.

#### NOTA

- ▶ Quando si imposta una larghezza di taglio inferiore a quella massima, per fissare le mole si devono utilizzare gli spessori sul lato della flangia di fissaggio, in quanto la flangia di fissaggio, per via della lunghezza della filettatura, non è in grado da sola di fissare le mole sul mandrino (vedi Fig. G).

### Sostituzione delle mole diamantate (vedi Fig. A - F)

#### NOTA

- ▶ Sostituire le mole diamantate solo in coppia.

- ◆ Svitare la vite di arresto **6**.
- ◆ Spingere la battuta di profondità **7** verso l'alto.
- ◆ Premere l'arresto del mandrino **10** e tenerlo premuto.
- ◆ Svitare la chiave a foro frontale **15** e la flangia di serraggio **5**.
- ◆ Sfilare dal mandrino tutte le parti staccabili.
- ◆ Pulire a fondo flangia di serraggio **5**, flangia **15**, spessori **14** e flangia di sostegno **17**.
- ◆ Applicare la flangia di sostegno **17** (vedi Fig. A).

#### NOTA

- ▶ Accertarsi che la flangia di sostegno **17** sia applicata correttamente ruotandola assieme al mandrino.

- ◆ Applicare la prima mola diamantata (vedi Fig. B).
- ◆ Ottenere la larghezza di taglio desiderata utilizzando il numero di spessori **14** esatto. Verificare che lo spessore superiore sia costituito dalla flangia **15** (vedi Fig. C e F).
- ◆ Applicare la seconda mola da taglio diamantata (vedi Fig. D).

#### NOTA

- ▶ Accertarsi che le mole siano applicate correttamente sulle flange.

- ◆ Stringere la flangia di serraggio **5** con la chiave a foro frontale **15**. Nel far questo premere l'arresto del mandrino **10** (vedi Fig. E).

## Impostazione della profondità di scanalatura

- ◆ Svitare la vite di arresto **6**.
- ◆ Regolare la battuta di profondità **7** alla profondità desiderata.
- ◆ Stringere la vite di arresto **6**.

## Montaggio dell'adattatore aspirapolvere

- ◆ Infilare i perni dell'adattatore aspirapolvere **3** negli incavi dell'apposito raccordo.
- ◆ Bloccare l'adattatore aspirapolvere **3** ruotandolo.
- ◆ Svitare il dado per raccordi **3a**.
- ◆ Infilare il tubo dell'apparecchio di aspirazione fino a una misura sufficiente nell'apertura che si trova sul dado per raccordi **3a**.
- ◆ Stringere saldamente il dado per raccordi **3a**.

## Utilizzo

### Accensione/spegnimento

#### NOTA

- ▶ Accendere sempre l'apparecchio prima che venga a contatto con il materiale e portare l'apparecchio sul pezzo da lavorare solo dopo l'accensione. Lo scanalatore per muri è dotato di un avvio elettronico graduale. Il motore ha un avviamento ritardato.

#### Accensione dell'apparecchio:

- ◆ Azionare il blocco di accensione **9**. Dopo di ciò premere l'interruttore ON/OFF **1**.

#### Spegnimento dell'apparecchio:

- ◆ Rilasciare l'interruttore ON/OFF **1**.

## Utilizzo dello scanalatore per muri

### ⚠ ATTENZIONE!

- ▶ L'apparecchio è adatto esclusivamente per il taglio a secco.
- ◆ Prima di lavorare con lo scanalatore per muri, verificare con un rilevatore di linee se nelle pareti e nei muri si celano conduttori di corrente, condotti di gas o condotti di acqua.
- ◆ Scegliere la larghezza desiderata della scanalatura.
- ◆ 1.) Con la rotella di scorrimento **11** appoggiare l'apparecchio al muro.
- ◆ 2.) Ora accendere l'apparecchio e penetrare il muro fino a quando la battuta **7** non va ad appoggiarsi.
- ◆ 3.) Ora scanalare nel muro verificando la direzione corrispondente. L'apparecchio deve sempre lavorare ruotando in senso opposto. Altrimenti l'apparecchio potrebbe essere spinto fuori dal taglio in modo incontrollato.

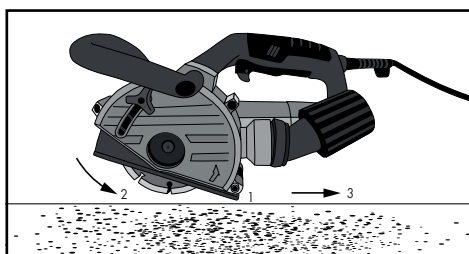

- ◆ Alla fine della scanalatura far uscire l'apparecchio da quest'ultima e solo dopo procedere al suo spegnimento.
- ◆ Ora rompere con lo scalpello manuale **16** il margine che si è venuto a formare tra le due scanalature.

### ⚠ ATTENZIONE!

- ▶ Non lavorare materiali contenenti amianto.

## Manutenzione e pulizia



**ATTENZIONE! PERICOLO DI LESIONI! Prima di qualsiasi lavoro sull'apparecchio, spegnere l'apparecchio e staccare la spina.**

- L'apparecchio dev'essere sempre pulito, asciutto e privo di olio o grassi lubrificanti.
- Per la pulizia dell'alloggiamento, utilizzare un panno asciutto. Non utilizzare mai benzina, solventi o detersivi in grado di attaccare la plastica.



**ATTENZIONE! Se è necessario sostituire il cavo di alimentazione, fare eseguire l'operazione dal produttore o da un suo rappresentante per evitare di compromettere la sicurezza.**

- Movimentare e trasportare con accuratezza gli utensili abrasivi. Gli utensili abrasivi vanno stoccati in modo che non siano esposti a danni meccanici o influenze ambientali dannosi.
- Impedire la penetrazione di liquidi all'interno degli apparecchi.

## Smaltimento

Valido solo per la Francia:



Points de collecte sur [www.quefairede mesdechets.fr](http://www.quefairede mesdechets.fr)  
Privilégiez la réparation ou le don de votre appareil!



Il prodotto, l'imballaggio e il libretto di istruzioni sono riciclabili, sono soggetti ad una responsabilità estesa del produttore e vengono raccolti in maniera differenziata.



**Non smaltire gli elettrodomestici assieme ai normali rifiuti domestici!**

Il simbolo del bidone dei rifiuti barrato, raffigurato lateralmente, indica che l'apparecchio è soggetto alla Direttiva 2012/19/EU. Tale direttiva prescrive che, al termine della sua vita utile, l'apparecchio non venga smaltito assieme ai normali rifiuti domestici, bensì conferito in appositi centri di raccolta, centri di riciclaggio o aziende di smaltimento.

**Lo smaltimento è gratuito per l'utente. Rispettare l'ambiente e smaltire l'apparecchio in modo conforme alle direttive pertinenti.**



Per lo smaltimento del prodotto una volta che ha terminato la sua funzione, informarsi presso l'amministrazione comunale.



L'imballaggio è costituito da materiali ecocompatibili che possono essere smaltiti tramite gli appositi centri di raccolta e riciclaggio.



Smaltire l'imballaggio conformemente alle norme di tutela ambientale. Tenere conto dei codici presenti sui vari materiali di imballaggio ed eventualmente separare i materiali effettuando una raccolta differenziata. I materiali di imballaggio presentano codici costituiti da abbreviazioni (a) e numeri (b) con il seguente significato: 1-7: materie plastiche, 20-22: carta e cartone, 80-98: materiali compositi.

Per la Spagna:



L'imballaggio contiene elementi di carta e/o cartone.



L'imballaggio contiene elementi di plastica e/o metallo.



## **Garanzia della Kompernass Handels GmbH**

Egregio Cliente,

Questo apparecchio ha una garanzia di 3 anni dalla data di acquisto. Se inclusi, i pacchi batteria della serie X12V e X20V Team vengono forniti con una garanzia di 3 anni dalla data di acquisto. Qualora questo prodotto presentasse vizi, Le spettano diritti legali nei confronti del venditore del prodotto. La garanzia qui di seguito descritta non costituisce alcun limite a tali diritti legali.

### **Condizioni di garanzia**

Il periodo di garanzia decorre dalla data di acquisto. Si prega di conservare bene lo scontrino di cassa. Quest'ultimo è necessario come prova d'acquisto.

Qualora entro tre anni a partire dalla data d'acquisto del prodotto si presentasse un difetto del materiale o di fabbricazione, provvederemo a nostra discrezione a riparare o a sostituire gratuitamente il prodotto oppure a rimborsare il prezzo d'acquisto. Questa prestazione di garanzia ha come presupposto che l'apparecchio guasto e la prova d'acquisto (scontrino di cassa) vengano presentati entro il termine di tre anni e che si descriva per iscritto in cosa consiste il difetto e quando si è evidenziato.

Se il vizio rientra nell'ambito della nostra garanzia, il Suo prodotto verrà riparato o sostituito da uno nuovo. Con la riparazione o la sostituzione del prodotto non decorre un nuovo periodo di garanzia.

### **Periodo di garanzia e diritti legali di rivendicazione di vizi**

Il periodo di garanzia non viene prolungato da interventi in garanzia. Ciò vale anche per le parti sostituite e riparate. Danni e vizi eventualmente già presenti al momento dell'acquisto devono venire segnalati immediatamente dopo che l'apparecchio è stato disimballato. Le riparazioni eseguite dopo la scadenza del periodo di garanzia sono a pagamento.

### **Ambito della garanzia**

L'apparecchio è stato prodotto con cura secondo severe direttive qualitative e debitamente collaudato prima della consegna.

La prestazione in garanzia vale per difetti del materiale o di fabbricazione. Questa garanzia non si estende a componenti del prodotto esposti a normale logorio, che possono pertanto essere considerati come componenti soggetti a usura (esempio capacità della batteria, calcificazione, lampade, pneumatici, filtri, spazzole, lame per seghe, lame di ricambio, carta vetrata...). La garanzia non si estende altresì a danni che si verificano su componenti delicati (esempio interruttori, parti realizzate in vetro, schermi, accessori vari) nonché danni derivanti dal trasporto o altri incidenti. Per tali componenti valgono esclusivamente le disposizioni in materia di garanzia previste dalla legge.

Questa garanzia decade se il prodotto è stato danneggiato oppure utilizzato o sottoposto a interventi di manutenzione in modo non conforme. Per un utilizzo adeguato del prodotto si devono rigorosamente rispettare tutte le istruzioni espresse nel manuale di istruzioni per l'uso. Si devono assolutamente evitare modalità di utilizzo e azioni che il manuale di istruzioni per l'uso sconsiglia o da cui esso mette in guardia.

Il prodotto è destinato esclusivamente all'uso domestico e non a quello commerciale. La garanzia decade in caso di impiego improprio o manomissione, uso della forza e interventi non eseguiti dalla nostra filiale di assistenza autorizzata.

### **La garanzia non si applica nei seguenti casi**

- normale usura della capacità della batteria
- uso commerciale del prodotto
- danneggiamento o modifica del prodotto da parte del cliente

- mancata osservanza delle prescrizioni di sicurezza e manutenzione, errori di utilizzo
- danni derivanti da eventi naturali

### Trattamento dei casi di garanzia

Per garantire una rapida evasione della Sua richiesta, La preghiamo di seguire le seguenti istruzioni:

- Tenga a portata di mano per qualsiasi richiesta lo scontrino di cassa e il codice dell'articolo (IAN) 465640\_2404 come prova di acquisto.
- Il codice dell'articolo è riportato sulla targhetta identificativa o su un'incisione presenti sul prodotto, sul frontespizio del manuale di istruzioni (in basso a sinistra) o su un adesivo applicato alla parte posteriore o inferiore del prodotto.
- Qualora si presentassero malfunzionamenti o altri tipi di difetti, contattare subito l'assistenza clienti per telefono o tramite l'apposito modulo di contatto riportato nella pagina parkside-diy.com nella categoria Assistenza.
- Una volta che il prodotto è stato registrato come difettoso, lo può poi spedire a nostro carico, provvedendo ad allegare la prova di acquisto (scontrino di cassa), una descrizione del vizio e l'indicazione della data in cui si è presentato, all'indirizzo del servizio di assistenza clienti che Le è stato comunicato.



Sul sito parkside-diy.com è possibile consultare e scaricare questo e molti altri manuali. Con questo codice QR si giunge direttamente al sito parkside-diy.com. Selezionare

il Paese e cercare i manuali di istruzioni con l'apposita funzione di ricerca. Inserendo il Codice articolo (IAN) 465640\_2404 si può consultare il manuale di istruzioni del proprio articolo.

### ⚠ AVVERTENZA!

- **Far riparare gli apparecchi dal centro di assistenza o da un elettricista specializzato e solo con pezzi di ricambio originali.** In tal modo si garantisce la sicurezza dell'apparecchio.

### ⚠ AVVERTENZA!

- **Fare eseguire sempre la sostituzione della spina o del cavo dal produttore dell'apparecchio o dal relativo centro di assistenza.** In tal modo si garantisce la sicurezza dell'apparecchio.

### NOTA

- I pezzi di ricambio non indicati (come ad es. spazzole di carbone, interruttori) possono essere ordinati tramite il nostro call center.

## Assistenza

IT **Assistenza Italia**  
Tel.: 800172663  
Modulo di contatto su  
parkside-diy.com

IAN 465640\_2404

## Importatore

Badi che il seguente indirizzo non è quello del servizio di assistenza clienti. Contatti innanzitutto il servizio di assistenza clienti indicato.

KOMPERNASS HANDELS GMBH  
BURGSTRASSE 21  
44867 BOCHUM  
GERMANIA  
www.kompernass.com

## Traduzione della dichiarazione di conformità originale

La Società KOMPERNASS HANDELS GMBH, responsabile della documentazione:  
Sig. Semi Uguzlu, BURGSTR. 21, 44867 BOCHUM, GERMANIA, dichiara con la presente  
che questo prodotto è conforme alle norme, ai documenti normativi e alle direttive CE  
seguenti:

**Direttiva macchine  
(2006/42/EC)**

**Compatibilità elettromagnetica  
(2014/30/EU)**

**Direttiva RoHS  
(2011/65/EU)\***

\*Il produttore è il responsabile esclusivo del rilascio di questa dichiarazione di conformità. L'oggetto della dichiarazione sopra descritto soddisfa le prescrizioni della Direttiva 2011/65/EU del Parlamento Europeo e del Consiglio Europeo dell'8 giugno 2011 sulla restrizione dell'uso di determinate sostanze pericolose nelle apparecchiature elettriche ed elettroniche.

### **Norme armonizzate utilizzate:**

EN 60745-1:2009+A11

EN 60745-2-22:2011+A11

EN IEC 55014-1:2021

EN IEC 55014-2:2021

EN 61000-3-3:2013+A1+A2

EN IEC 61000-3-2:2019+A1

EN IEC 63000:2018

### **Denominazione della macchina:**

Fresatrice per scanalature PMNF 1500 B2

**Anno di produzione: 09-2024**

**Numero di serie: IAN 465640\_2404**

Bochum, 05/07/2024



Semi Uguzlu

- Direttore qualità -

Con riserva di modifiche tecniche volte al miglioramento del prodotto.

# Tartalomjegyzék

<b>Bevezető</b> . . . . .	<b>152</b>
Rendeltetésszerű használat . . . . .	152
Felszereltség . . . . .	152
A csomag tartalma . . . . .	152
Műszaki adatok . . . . .	152
<b>Általános biztonsági előírások elektromos kéziszerszámokhoz</b> . . . . .	<b>153</b>
1. A munkaterület biztonsága . . . . .	153
2. Elektromos biztonság . . . . .	153
3. Személyi biztonság . . . . .	154
4. Az elektromos kéziszerszám használata és kezelése . . . . .	154
5. Szerviz . . . . .	155
A vágókorongos csiszolóval kapcsolatos biztonsági utasítások . . . . .	155
A vágással kapcsolatos további biztonsági utasítások . . . . .	157
Kiegészítő utasítások . . . . .	158
Eredeti tartozékok/ kiegészítő eszközök . . . . .	158
<b>Üzembe helyezés előtt</b> . . . . .	<b>158</b>
A gyémánt vágókorongok vágási szélességének beállítása . . . . .	158
Gyémánt vágókorongok cseréje (lásd az A-F ábrákat) . . . . .	159
Horonymélység beállítása . . . . .	159
A porszívó adapter felszerelése . . . . .	159
<b>Használat</b> . . . . .	<b>160</b>
Be- / kikapcsolás . . . . .	160
A falhoronymaró használata . . . . .	160
<b>Karbantartás és tisztítás</b> . . . . .	<b>160</b>
<b>Ártalmatlanítás</b> . . . . .	<b>161</b>
<b>Jótállási tájékoztató</b> . . . . .	<b>162</b>
<b>Az eredeti megfelelőségi nyilatkozat fordítása</b> . . . . .	<b>165</b>

## Bevezető



Gratulálunk új készüléke megvásárlásához. Vásárlásával kiváló minőségű termék mellett döntött. A

használati útmutató a termék része. Fontos tudnivalókat tartalmaz a biztonságra, használatra és ártalmatlanításra vonatkozóan. A termék használata előtt ismerkedjen meg valamennyi használati útmutatóval és biztonsági figyelmeztetéssel. Csak a leírtak szerint és a megadott célokra használja a készüléket. A készülék harmadik személynek történő továbbadása esetén adja át a készülékhez tartozó valamennyi leírást is.

## Rendeltetésszerű használat

A falhoronymaró (más néven vágó-csiszoló gép) - a továbbiakban készülék - vezetőszáns stabil felfekvéssel és engedélyezett ipari porszívóhoz csatlakoztatva, elsősorban ásványi alapanyagok (pl. beton vagy falazat) víz nélküli leválasztására vagy bevágására használható. Minden egyéb felhasználási mód vagy a gép módosítása rendeltetésellenesnek minősül és jelentős balesetveszélyt rejt magában. A gép nem ipari használatra készült.

## Felszereltség

- 1 BE/KI kapcsoló
- 2 markolat
- 3 porelszívó adapter
- 3a hollandi anya
- 4 védőburkolat
- 5 szorítókarima (menetes)
- 6 rögzítőcsavar a mélységütközőhöz
- 7 mélységütköző
- 8 pótmarkolat
- 9 kapcsolózár
- 10 orsóretesz
- 11 futógörgő
- 12 szűkítőelem
- 13 karima
- 14 köztes réteg
- 15 csavarkulcs

16 kézi véső

17 támasztókarima (befogókarima)

## A csomag tartalma

- 1 falhoronymaró
- 2 vágókorong (felszerelve)
- 1 csavarkulcs
- 1 elszívóadapter (felszerelve)
- 1 szűkítő (az elszívóadapterrel és egy  $\varnothing$  32 mm porszívótömlővel történő használathoz)
- 1 kézi véső
- 1 használati útmutató

## Műszaki adatok

Névleges feszültség: 230 V ~ 50 Hz (váltóáram)

Névleges

teljesítményfelvétel: 1500 W

Névleges fordulatszám: n 9000 min<sup>-1</sup>

Korong  $\varnothing$ : 125 mm

Befogó furat: 22,23 mm

Horonymélység: 0–30 mm

Horonyszélességek: min. 8 mm - max. 26 mm

Menet: M14

Védelmi osztály: II/□ (dupla szigetelés)

## Zaj- és rezgésinformációk:

A zaj- és rezgésértékek az EN 60745 szabványnak megfelelően kerültek meghatározásra.

Hangnyomásszint  $L_{pA}$ : 96,71 dB

Bizonytalansági érték  $K_{pA}$ : 3 dB

Hangerőszint  $L_{WA}$ : 107,71 dB

Bizonytalansági érték  $K_{WA}$ : 3 dB

Rezgés összértéke (három irány vektorösszege), az EN 60745 szabvány szerint mérve: Rezgésértékre vonatkozó adat (betonlap levágása esetén):

Markolat:  $a_h = 6,137 \text{ m/s}^2$

Bizonytalansági érték  $K = 1,5 \text{ m/s}^2$

Pót-markolat:  $a_h = 3,749 \text{ m/s}^2$

Bizonytalansági érték  $K = 1,5 \text{ m/s}^2$

## TUDNIVALÓ

- ▶ Jelen használati útmutatóban megadott rezgésszint az EN 60745 szabvány által meghatározott szabványos mérési eljárással lett meghatározva és felhasználható a készülékek összehasonlítására. A megadott rezgés kibocsátási érték a kitettség előzetes megbecsüléséhez is felhasználható.

### ⚠ FIGYELMEZTETÉS!

- ▶ A rezgésszint az elektromos kéziszerszám alkalmazásától függően változik és egyes esetekben a jelen útmutatókban megadott érték felett lehet. A rezgésterhelés alulbecsült lehet, ha az elektromos kéziszerszámot rendszeresen így használják. Próbálja a rezgésterhelést a lehető legalacsonyabb szinten tartani. A rezgésterhelés csökkentésére tett intézkedések például a kesztyű viselése az eszköz használata során és a munkaidő korlátozása. Ebben az esetben a működési ciklus minden részét figyelembe kell venni (például amikor az elektromos kéziszerszám ki van kapcsolva, és amikor bár be van kapcsolva, de terhelés nélkül fut).



## Általános biztonsági előírások elektromos kéziszerszámokhoz

### ⚠ FIGYELMEZTETÉS!

- ▶ Olvassa el az összes biztonsági előírást és utasítást. A biztonsági előírások és utasítások figyelmen kívül hagyása áramütést, tüzet és/vagy súlyos sérüléseket okozhat.

### Őrizze meg az összes biztonsági előírást és utasítást későbbi használatra.

A biztonsági előírásokban használt „elektromos kéziszerszám“ kifejezés hálózatról (hálózati kábelen át) üzemeltetett elektromos kéziszerszámokra és akkumulátoros elektromos kéziszerszámokra (hálózati kábel nélkül) vonatkozik.

## 1. A munkaterület biztonsága

- Tartsa tisztán és jól megvilágítva a munkaterületét.** A rendetlenség és a rosszul megvilágított munkaterület bal esetet okozhat.
- Ne dolgozzon a készülékkel olyan robbanásveszélyes környezetben, ahol gyúlékony folyadékok, gázok vagy porok vannak.** Az elektromos kéziszerszámok szikráznak, amik meggyújthatják a port vagy gőzöket.
- Az elektromos kéziszerszám használata közben ne engedjen közel gyermekeket és más személyeket.** Ha elterelik a figyelmét, elveszítheti uralmát a készülék felett.

## 2. Elektromos biztonság

- A készülék hálózati csatlakozójának illenie kell a csatlakozóaljzatba. A csatlakozót semmilyen módon nem szabad megváltoztatni. A védőföldelt elektromos kéziszerszámokat ne használja adapterrel.** A módosíthatatlan csatlakozó és a megfelelő csatlakozóaljzat használata csökkenti az elektromos áramütés veszélyét.
- Ügyeljen arra, hogy teste ne érintkezzen földelt felülettel, mint például csővezeték, fűtőtest, tűzhely vagy hűtőszekrény felületével.** Az áramütés kockázata nagyobb, ha teste földelve van.
- Óvja az elektromos kéziszerszámot esőtől vagy nedves környezettől.** Növeli az áramütés kockázatát, ha víz kerül az elektromos készülékbe.
- Ne használja a vezetéket rendeltetésellenes célra, az elektromos kéziszerszámot ne vigye és ne akassza fel a kábelnél fogva vagy ne a kábelnél fogva húzza ki a csatlakozót az aljzattól. Tartsa távol a vezetéket hőtől, olajtól, éles szegélyektől vagy mozgó alkatrészekről.** A sérült vagy összezsavarodott vezeték növeli az áramütés kockázatát.

- e) **Ha a szabadban dolgozik az elektromos kéziszerszámmal, akkor csak olyan hosszabbító kábelt használjon, ami kültérre is engedélyezett.** A kültéri használatra alkalmas hosszabbító kábelrel csökkentheti az áramütés veszélyét.
- f) **Ha az elektromos kéziszerszám nedves helyen való használata elkerülhetetlen, használjon hibaáram védőkapcsolót.** A hibaáram védőkapcsoló használata csökkenti az áramütés veszélyének kockázatát.

### 3. Személyi biztonság

- a) **Legyen mindig figyelmes, figyeljen arra, amit tesz és hozzáértéssel végezze a munkát az elektromos kéziszerszámmal. Ne használjon elektromos kéziszerszámot, ha fáradt, vagy ha kábítószert, alkohol vagy gyógyszer hatása alatt áll.** Az elektromos kéziszerszám használatakor már egy pillanatnyi figyelmetlenség is komoly sérüléseket okozhat.
  - b) **Viseljen személyes védőfelszerelést és mindig vegyen fel védőszemüveget.** Az elektromos kéziszerszám jellegének és használatának megfelelő személyes védőfelszerelés, például pormaszok, csúszásmentes biztonsági cipő, védősisak vagy fülvédő csökkenti a személyi sérülések veszélyét.
  - c) **Előzze meg a készülék véletlenszerű bekapcsolását. Győződjön meg arról, hogy az elektromos kéziszerszám ki van kapcsolva, mielőtt a villamos hálózatra és/vagy az akkumulátorra csatlakoztatja, illetve kézbe veszi vagy viszi.** Balesetet okozhat, ha a készülék hordozása közben az ujjá a be-/kikapcsolón van vagy a készülék már bekapcsolt állapotban van, amikor csatlakoztatja az áramellátásra.
- d) **Távolítsa el a beállításhoz használt szerszámokat vagy csavarkulcsokat az elektromos kéziszerszám bekapcsolása előtt.** A készülék forgó részében maradt szerszám vagy kulcs balesetet okozhat.
  - e) **Kerülje a normálistól eltérő testtartást. Vegyen fel biztonságos álló helyzetet és tartsa meg folyamatosan az egyensúlyát.** Ily módon váratlan helyzetekben is jobban úrrá tud lenni a készüléken.
  - f) **Viseljen alkalmas ruházatot. Ne viseljen bő ruházatot vagy ékszert. Tartsa távol a haját, ruháját és kesztyűjét a mozgó részekről.** A laza ruházat, az ékszer vagy a hosszú haj beleakadhat a mozgó részekbe.
  - g) **Amennyiben a készülékhez porszívó és porgyűjtő berendezés is szerelhető, akkor győződjön meg arról, hogy azok csatlakoztatva vannak és használatuk helyesen történik.** A porszívó alkalmazása csökkentheti a por általi veszélyeztetést.

### 4. Az elektromos kéziszerszám használata és kezelése

- a) **Ne terhelje túl a készüléket. A munkájának megfelelő elektromos kéziszerszámot használja.** A megfelelő elektromos kéziszerszámmal jobban és biztonságosabban tud dolgozni az adott teljesítményt igénylő területen.
- b) **Ne használjon olyan elektromos kéziszerszámot, amelyiknek hibás a kapcsolója.** A nem be- és kikapcsolható elektromos kéziszerszám használata veszélyes és meg kell javíttatni.
- c) **Húzza ki a csatlakozót az aljzatból, mielőtt módosítja a készülék beállításeit, tartozékokat cserél vagy elteszi a készüléket.** Ezzel a megelőző biztonsági intézkedéssel megakadályozható az elektromos kéziszerszám véletlen bekapcsolása.

- d) **A nem használt elektromos kéziszerszámot gyermekektől elzárva tárolja. Ne engedje, hogy olyan személyek használják a készüléket, akik nem ismerik annak használatát, vagy nem olvasták az erre vonatkozó utasításokat.** Az elektromos kéziszerszámok veszélyesek, ha tapasztalatlan személyek használják azokat.
- e) **Gondosan ápolja az elektromos kéziszerszámokat. Ellenőrizze, hogy a mozgó részek tökéletesen működnek és nincsenek beszorulva, részei nincsenek eltörve vagy olyannyira megsérülve, hogy az befolyásolná az elektromos kéziszerszám működését. A készülék használata előtt javíttassa meg a sérült részeket.** A rosszul karbantartott elektromos kéziszerszámok sok balesetet okoznak.
- f) **A vágószerszámokat tartsa mindig élesen és tisztán.** A gondosan karbantartott éles vágóeszközök kisebb valószínűséggel szorulnak be és könnyebben irányíthatók.
- g) **Az elektromos kéziszerszámot, a tartozékokat, a betétszerszámokat stb. a használati utasításnak megfelelően használja. Vegye figyelembe a munkakörülményeket és az elvégzendő feladatot.** Az elektromos kéziszerszám rendeltetésétől eltérő használata veszélyes helyzeteket teremthet.

## 5. Szerviz

- a) **Az elektromos kéziszerszámot csak szakképzett szakemberrel és csak eredeti cserealkatrészekkel javíttassa.** Ezzel biztosíthatja az elektromos kéziszerszám hosszan tartó biztonságos működését.

## A vágókorongos csiszolóval kapcsolatos biztonsági utasítások

- a) **Az elektromos kéziszerszámhoz tartozó védőburkolatot biztosan kell felhelyezni és úgy kell beállítani, hogy megfelelő biztonságot nyújtson, vagyis a csiszolótest lehető legkisebb fedetlen része mutasson a kezelő felé. Önnek és a közelben tartózkodó személyeknek a forgó csiszolókorong síkján kívül kell tartózkodniuk.** A védőburkolatnak meg kell védenie a kezelőt a törmelékektől és a csiszolótesttel való véletlen érintkezéstől.
- b) **Az elektromos kéziszerszámhoz kizárólag gyémántborítású vágókorong használható.** Csak mert a tartozékot az elektromos kéziszerszámhoz tudja rögzíteni, még nem garantálja annak biztonságos használatát.
- c) **A cserélhető szerszám megengedett legnagyobb fordulatszámának legalább olyan magasnak kell lennie, mint az elektromos kéziszerszám megadott legnagyobb fordulatszám.** A megengedettnél gyorsabban forgó tartozék összetörhet, darabjai pedig szétrepülhetnek.
- d) **A csiszolótest kizárólag az ajánlott felhasználási célra használható. Például: Soha ne csiszoljon a vágókorong oldalfelületével.**  
A vágókorongokat a korong élével történő anyag-leválasztásra tervezték. Oldalirányú erőhatás könnyen széttörheti ezeket a csiszolótesteket.
- e) **Kizárólag ép és a kiválasztott csiszolókorongnak megfelelő méretű és alakú befogókarimát használjon.** A megfelelő karima megtámasztja a csiszolókorongot és csökkenti a csiszolókorong törésének veszélyét.



- f) **A cserélhető szerszám külső átmérőjének és vastagságának meg kell felelnie az Ön elektromos kéziszerszáma méreteinek.** A nem megfelelő méretű cserélhető szerszámokat nem lehet megfelelően leárnyékolni vagy irányítani.
- g) **A csiszolókorongnak és a karimának pontosan az Ön elektromos kéziszerszáma csiszolóorsójára kell illeszkednie.** Az olyan cserélhető szerszámok, amelyek nem illeszkednek pontosan az elektromos kéziszerszám csiszolóorsójára, nem fogognak egyenletesen, erősen vibrálnak és előfordulhat, hogy a kezelő ezáltal elveszíti uralmát a készülék felett.
- h) **Ne használjon sérült csiszolókorongot. Minden használat előtt ellenőrizze a csiszolókorong esetleges kopását és repedéseit. Ha az elektromos kéziszerszám vagy a csiszolókorong leesett, ellenőrizze azok épségét vagy használjon ép csiszolókorongot. A csiszolókorong ellenőrzését és behelyezését követően tartózkodjon Ön és a közelben tartózkodó személyek csak a forgó csiszolókorong síkján kívül és járassa a készüléket egy percen keresztül a legmagasabb fordulatszámmal. A sérült csiszolókorongok legtöbbször már a tesztelés során eltörnek.**
- i) **Viseljen személyi védőfelszerelést. Alkalmazástól függően, viseljen teljes arcvédőt, szemvédőt vagy védőszemüveget. Szükség esetén viseljen porvédő maszkot, hallásvédőt, védőkesztyűt vagy speciális kötenyt, ami megvédi Önt az apró csiszolási és anyagmaradványoktól.** Védje a szemét a kirepülő idegen testekkel szemben, amelyek a különböző alkalmazások során keletkezhetnek. A por- vagy légzésvédő maszkoknak ki kell szűrniük a használat során keletkező port. A hosszú ideig tartó, hangos zaj halláskárosodást okozhat.
- j) **Ügyeljen arra, hogy más személyek biztonságos távolságban legyenek az Ön munkaterületétől. A munkaterületre belépő személyeknek személyi védőfelszerelést kell viselniük.**  
A munkadarab, illetve a törött cserélhető szerszámok letört darabjai könnyen kirepülhetnek és még a közvetlen munkaterületen kívül is sérüléseket okozhatnak.
- k) **A készüléket csak a szigetelt markoló felületénél fogja meg, ha olyan munkát végez, ahol a betétszerszám rejtett kábelekre vagy a készülék saját hálózati kábelébe ütközhet.** A feszültség alatt álló vezetékkel való érintkezés feszültség alá helyezheti a készülék fém alkatrészeit is, ez pedig elektromos áramütést okozhat.
- l) **Tartsa távol a hálózati vezetékét a forgó cserélhető szerszámoktól.** Ha elveszíti uralmát a készülék felett, előfordulhat, hogy a készülék elvágja a hálózati kábelt vagy beleakad a hálózati kábelbe és keze vagy karja a forgó betétszerszámhoz ér.
- m) **Soha ne tegye le addig az elektromos kéziszerszámot, amíg a betétszerszám teljesen le nem állt.** A forgó betétszerszám hozzáérhet a támasztó felülethez, ami által elveszítheti uralmát az elektromos kéziszerszám felett.
- n) **Ne működtesse az elektromos kéziszerszámot miközben viszi.** A forgó cserélhető szerszám véletlenül befoghatja a ruháját és a cserélhető szerszám a testébe fúródhat.
- o) **Rendszeresen tisztítsa meg az elektromos kéziszerszám szellőzőnyílásait.** A motor ventilátora port szív a készülék-házba és a felhalmozódó fémpor elektromos veszélyt okozhat.
- p) **Ne használja az elektromos kéziszerszámot gyúlékony anyagok közelében.** A szikrák könnyen begyújthatják ezeket az anyagokat.

q) **Ne használjon olyan cserélhető szerszámokat, amelyek hűtőfolyadékot igényelnek.** Víz vagy más hűtőfolyadék használata áramütést okozhat.

## A vágással kapcsolatos további biztonsági utasítások

### Visszaütés és megfelelő biztonsági utasítások

- A visszaütés egy beakadt vagy blokkolt forgó csiszolókorong hirtelen reakciója. A beakadás vagy blokkolás következtében hirtelen megállhat a forgásban lévő cserélhető szerszám. Ennek következtében az irányítatlanná vált elektromos kéziszerszám az említett blokkolási ponton a cserélhető szerszám forgásirányával szemben felgyorsul.
- Ha például egy csiszolókorong beékelődik vagy blokkolódik a munkadarabban, akkor a csiszolókorong munkadarabra süllyedő széle beakadhat és ezáltal kitörheti a csiszolókorongot vagy visszaüthet. A csiszolókorong - a korong blokkolási ponton felvett forgásirányától függően - ebben az esetben a kezelő felé vagy vele ellentétes irányba mozog. Ennek során a csiszolókorong akár ki is törhet.

A visszaütés az elektromos kéziszerszám helytelen vagy hibás használatából ered. Az alábbiakban leírt megfelelő óvintézkedésekkel mindez megelőzhető.

a) **Tartsa erősen az elektromos kéziszerszámot, majd testével és karjaival vegyen fel olyan testhelyzetet, hogy ellensúlyozni tudja a visszacsapó erőket.** Amennyiben rendelkezésre áll, használja mindig a pót-markolatot, hogy a lehető legjobban tudja irányítani a visszaütés következtében fellépő erőt vagy a felfutáskor tapasztalható reakciónyomatékokat. A kezelő személy a megfelelő biztonsági óvintézkedésekkel biztonságosan uralhatja a visszaütés következtében fellépő erőt vagy a reakcióerőt.

- b) **Soha ne nyúljon a forgó cserélhető szerszámok közelébe.** Visszaütés esetén a cserélhető szerszám kézsérülést okozhat.
- c) **Kerülje el a forgó vágókorong előtti és mögötti területet.** A visszaütés az elektromos kéziszerszámot a csiszolókorong mozgásával ellentétes irányba viszi a blokkolási ponton.
- d) **Sarkok, éles peremek stb. közelében fokozott óvatossággal dolgozzon. Előzze meg a cserélhető szerszámok munkadarabról való visszapattanását, illetve beszorulását.** A forgó cserélhető szerszám sarkokban, éles szegélyeken vagy ha visszaütődik, könnyen beékelődik. Ennek következtében elveszítheti uralmát a készülék felett vagy a készülék visszaüthet.
- e) **Ne használjon láncos, vagy fogazott fűrészlapot, illetve 10 mm-nél szélesebb nyílásokkal rendelkező szegmentált gyémántkorongot.** Az ilyen cserélhető szerszámok visszaüthetnek vagy a kezelő elveszítheti uralmát az elektromos kéziszerszám fölött.
- f) **Kerülje a vágókorong blokkolását vagy a túl erős felületre nyomást. Ne vágjon túl mélyre.** A vágókorong túlterhelése növeli az igénybevételt és az elferdülés vagy a beékelődés valószínűségét és ezáltal egy visszaütés vagy a csiszoló test törésének lehetőségét.
- g) **A vágókorong beszorulása vagy a munka félbeszakítása esetén, kapcsolja ki a készüléket és tartsa nyugodtan a korong teljes leállásáig. Soha ne próbálja meg kihúzni a még mozgó vágókorongot a vágatból, mert visszaütés lehet a következménye.** Keresse meg, majd szüntesse meg a beékelődés okát.

- h) **Ne kapcsolja vissza addig az elektromos kéziszerszámot, amíg az a munkadarabban van. Hagyja, hogy a vágókorong elérje a teljes fordulat-számot, mielőtt óvatosan folytatja a vágást.** Ellenkező esetben, előfordulhat, hogy beakad a vágókorong, kiugrik a munkadarabból vagy visszaütést okoz.
- i) **Támassza alá a lemezeket vagy a nagyobb méretű munkadarabokat, ezzel jelentősen csökkentheti a beszorult vágókorong visszaütésének veszélyét.** A nagy munkadarabok már saját tömegük alatt is elhajolhatnak. A munkadarabokat a korong mindkét oldalán, vagyis a vágás közelében és a peremnél is alá kell támasztani.
- j) **Legyen különösen óvatos meglévő falban vagy más be nem látható területen végzett „zsebvágás“ esetén.** Az anyagba hatoló vágókorong gáz- vagy vízvezetékek, elektromos vezetékek vagy egyéb tárgyak vágása esetén visszsaütést okozhat.

## Kiegészítő utasítások

**Engedélyezett vágókorong-konstrukciók:** szegmentált gyémánttal kirakott tárcsa, a szegmensek között maximum 10 mm réssel és negatív vágószöggel:  
Tárcsaátmérő: 125 mm  
Tárcsa vastagság: 2,1 mm



**Viseljen hallásvédőt!**



**Viseljen védőszemüveget!**



**Viseljen biztonsági lábbelit!**



**Viseljen védőkesztyűt!**



**Viseljen légzésvédőt!**



**Nem használható nedves csiszoláshoz!**

## Eredeti tartozékok/ kiegészítő eszközök

- **Csak olyan tartozékokat és kiegészítő eszközöket használjon, amelyek szerepelnek a használati útmutatóban, illetve amelyek befogója kompatibilis a készülékkel.**

## Üzembe helyezés előtt

### A gyémánt vágókorongok vágási szélességének beállítása

- ◆ Lazítsa ki a rögzítőcsavart **6**.
- ◆ Tolja felfelé a mélységütközőt **7**.
- ◆ Nyomja meg és tartsa lenyomva az orsóreteszt **10**.
- ◆ Lazítsa meg a csavarkulccsal **15** a befogókarimát **5**.
- ◆ Vegye le a szorítókarimát **5**.
- ◆ Állítsa be a kívánt vágási szélességet a köztes rétegek **12** számának módosításával. Ügyeljen arra, hogy a legfelső felhelyezett köztes réteg a karima **13** legyen (lásd F ábra).

### TUDNIVALÓ

- ▶ Több köztes réteg áll a rendelkezésére. Vegye figyelembe, hogy a horony szélességét a gyémánt vágókorongok közötti köztes rétegek és a vágókorongok vastagságának összege adja meg.
- ▶ Győződjön meg róla, hogy a támasztókarima **17** helyesen lett felszerelve, vagyis az orsóval együtt forog.
- ▶ Győződjön meg róla, hogy a vágókorong megfelelően illeszkedik a karimákra **13** + **17**.
- ◆ Húzza meg a szorítókarimát **5** a csavar kulccsal **15**. Közben nyomja le az orsórészt **10**.

### TUDNIVALÓ

- ▶ A legnagyobb vágási szélességnél kisebb beállítás esetén a szorítókarima oldalán a köztes rétegeket kell használnia a vágókorongok rögzítéséhez, mivel a menethosszúság miatt pusztán a szorítókarima **5** a korongokat nem tudja rögzíteni az orsón (lásd G ábra).

## Gyémánt vágókorongok cseréje (lásd az A-F ábrákat)

### TUDNIVALÓ

- ▶ A gyémánt vágókorongokat csak párosával szabad kicserélni.
- ◆ Lazítsa ki a rögzítőcsavart **6**.
- ◆ Tolja felfelé a mélységütközőt **7**.
- ◆ Nyomja meg és tartsa lenyomva az orsórészt **10**.
- ◆ Lazítsa meg a csavarkulccsal **15** a szorítókarimát **5**.
- ◆ Vegye le az orsóról az összes levehető alkatrészt.
- ◆ Tisztítsa meg alaposan a szorítókarimát **5**, a karimát **13**, a köztes réteget **14** és a támasztókarimát **17**.
- ◆ Szerelje fel a támasztókarimát **17** (lásd A ábra).

### TUDNIVALÓ

- ▶ Győződjön meg róla, hogy a támasztókarima **17** helyesen lett felszerelve, ehhez ellenőrizze, hogy az orsóval együtt forogjon.
- ◆ Helyezze fel az első gyémánt-vágókorongot (lásd B ábra).
- ◆ Állítsa be a kívánt vágási szélességet a köztes rétegek **14** számának módosításával. Ügyeljen arra, hogy a legfelső felhelyezett köztes réteg a karima **13** legyen (lásd C és F ábra).
- ◆ Helyezze fel a második gyémánt-vágókorongot (lásd D ábra).

### TUDNIVALÓ

- ▶ Győződjön meg róla, hogy a vágókorong megfelelően illeszkedik a karimákra.
- ◆ Húzza meg a szorítókarimát **5** a csavarkulccsal **15**. Közben nyomja le az orsórészt **10** (lásd E ábra)

## Horonymélység beállítása

- ◆ Lazítsa ki a rögzítőcsavart **6**.
- ◆ Állítsa be a mélységütközőt **7** a kívánt mélységre.
- ◆ Húzza meg a rögzítőcsavart **6**.

## A porelszívó adapter felszerelése

- ◆ Csúsztassa be a porelszívó adapter **3** csapjait a porelszívó-csatlakozó mélyedéseibe.
- ◆ Reteszelve a porelszívó adaptert **3** elforgatással.
- ◆ Lazítsa ki a hollandi anyát **3a**.
- ◆ Helyezze a porelszívó készülék csövét megfelelő mélyen a hollandi anya **3a** nyílásába.
- ◆ Húzza meg a hollandi anyát **3a**.

## Használat

### Be- / kikapcsolás

#### TUDNIVALÓ

- ▶ A készüléket mindig az anyaggal való érintkezés előtt kapcsolja be és csak ezután helyezze a munkadarabra. A falhoronymaró elektronikus lágyindítóval rendelkezik. A motor késleltetéssel indul.

#### A készülék bekapcsolása:

- ◆ Nyomja meg a kapcsolózárat **9** (lásd szeres). Ezt követően nyomja meg a BE/KI kapcsolót **1**.

#### A készülék kikapcsolása:

- ◆ Engedje el a BE/KI kapcsolót **1**.

### A falhoronymaró használata

#### ⚠ FIGYELEM!

- ▶ A készülék csak szárazvágásra használható!
- ◆ A falhoronymaróval végzett munka megkezdése előtt ellenőrizze vezetékkereső készülékkel a falban lévő elektromos-, gáz- és vízvezetéseket.
- ◆ Válassza ki a kívánt horonyszélességet.
- ◆ 1.) Helyezze fel a készüléket a futógörgővel **11** a falazatra.
- ◆ 2.) Kapcsolja be a készüléket és vágjon be a falzatba annyira, hogy ütközésig **7** felfeküdjön.
- ◆ 3.) A marásirányra ügyelve, marjon hornyot a falzatba. A készüléknek folyamatosan ellenirányban kell működnie. Ellenkező esetben a készülék kinyomódhat a vágásból.

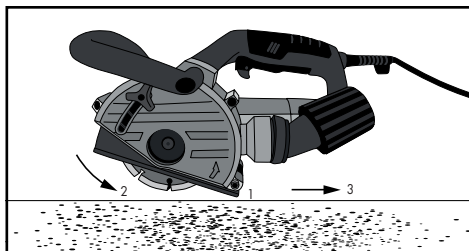

- ◆ A horony végére érve a készüléket ki kell fordítani a horonyból és csak ezután szabad kikapcsolni.
- ◆ A két horony között kialakult átkötést kézi vésővel **16** vésetti ki.

#### ⚠ FIGYELEM!

- ▶ Azbesztet tartalmazó anyagot nem szabad feldolgozni!

### Karbantartás és tisztítás



**FIGYELMEZTETÉS! SÉRÜLÉSVESZÉLY! A készüléken végzendő bármely művelet előtt kapcsolja ki a készüléket és válassza le az áramforrásról a hálózati csatlakozót.**

- A készülék mindig legyen tiszta, száraz és olaj- vagy kenőanyagmentes.
  - A burkolat tisztításához használjon száraz kendőt. Soha ne használjon benzint vagy olyan oldószert, tisztítószeret, amely kárt tesz a műanyagban.
- FIGYELMEZTETÉS! Amennyiben a csatlakozóvezeték cseréje szükséges, azt a biztonság veszélyeztetésének elkerülése érdekében a gyártónak vagy képviselőjének kell elvégeznie.**
- A csiszolószerszámokat óvatosan kell kezelni és szállítani. A csiszolószerszámokat úgy kell tárolni, hogy ne érhessek mechanikai sérülések vagy károsító környezeti hatások.
  - Ne engedje, hogy víz kerüljön a készülék belsejébe.



## Ártalmatlanítás

Csak Franciaországra vonatkozik:



A termék, a csomagolás és a használati utasítás újrahasznosítható, a gyártó kiterjesztett felelőssége alá tartozik, és szelektív hulladékgyűjtéssel gyűjtik.



**Ne dobjon elektromos kéziszerszámot a háztartási hulladékba!**

Az áthúzott kerekese szeméttároló itt látható szimbóluma azt jelzi, hogy ez a készülék a 2012/19/EU irányelv hatálya alá tartozik. Ez az irányelv azt mondja ki, hogy a készüléket életciklusa végén nem szabad a szokásos háztartási hulladékkal ártalmatlanítani, hanem külön létrehozott gyűjtőhelyen, újrahasznosító központokban vagy hulladékkezelő üzemben kell leadni.

**Ez az ártalmatlanítás az Ön számára díjtalan. Kímélje a környezetet és ártalmatlanítson szakszerűen.**



Az elhasználdott termék ártalmatlanításának lehetőségeiről tájékozódjon települése vagy városa önkormányzatánál.



A csomagolás környezetbarát anyagokból készült, amit a helyi hulladékhasznosítónál adhat le ártalmatlanításra.



Ártalmatlanítsa a csomagolást környezetbarát módon. Vegye figyelembe a különböző csomagolóanyagokon lévő jelzéseket és adott esetben válassza külön azokat. A csomagolóanyagok rövidítésekkel (a) és számjegyekkel (b) vannak megjelölve, az alábbi jelentéssel: 1–7: műanyag, 20–22: papír és karton, 80–98: kompozit anyagok.

Spanyolországra vonatkozik:



A csomagolás papírból és/vagy kartonból lévő alkotóelemeket tartalmaz.



A csomagolás műanyagból és/vagy fémből lévő alkotóelemeket tartalmaz.

**HU JÓTÁLLÁSI TÁJÉKOZTATÓ**

A termék megnevezése: Falhoronymaró	Gyártási szám: 465640_2404
A termék típusa: PMNF 1500 B2	
A gyártó cégneve, címe és e-mail címe: KOMPERNASS HANDELS GMBH BURGSTRASSE 21, 44867 BOCHUM/ NÉMETORSZÁG info@kompernass.de	A szerviz neve, címe és telefonszáma: Szerviz Magyarország/Hornos Ltd. Zrinyi Utca 39, 2600 Vac, Tel.: 06800 21647
Az importáló/ forgalmazó neve és címe: Lidl Magyarország Kereskedelmi Bt., H-1037 Budapest, Rádl árok 6.	

1. A jótállási idő a Magyarország területén, Lidl Magyarország Kereskedelmi Bt. üzletében történt vásárlás napjától számított 3 év, amely jogvesztő. Ha a csomag tartalmazza, akkor az X12V és X20V Team termékcsalád akkumulátor-telepeire is vállalunk 3 év garanciát a vásárlás napjától kezdve. A jótállási idő a fogyasztó részére történő átadással, vagy ha az üzembe helyezést a forgalmazó, vagy annak megbízottja végzi, az üzembe helyezés napjával kezdődik.
2. A jótállási igény a jótállási jeggyel és/vagy a vásárlást igazoló blokkal érvényesíthető. A jótállási jegy szabálytalan kiállítása, vagy átadásának elmaradása nem érinti a jótállási kötelezettség-vállalás érvényességét. Kérjük, hogy a vásárlás tényének és időpontjának bizonyítására őrizze meg a pénztári fizetésnél kapott jótállási jegyet és a vásárlást igazoló blokkot.
3. A vásárlástól számított három munkanapon belül érvényesített csereigény esetén a forgalmazó köteles a terméket kicserélni, feltéve ha a hiba a rendeltetészerű használatot akadályozza. A jótállási jogokat a termék tulajdonosaként a fogyasztó érvényesítheti az áruházakban, valamint a jótállási tájékoztatóban feltüntetett szervizekben. (A magyar Polgári Törvénykönyv alapján fogyasztónak minősül a szakmája, önálló foglalkozása vagy üzleti tevékenysége körén kívül eljáró természetes személy.)  
A jótállás ideje alatt a fogyasztó hibás teljesítés esetén kérheti a termék kijavítását, kicserélését, vagy ha a termék nem javítható vagy cserélhető, vagy az a forgalmazónak aránytalan többletköltséggel járna, illetve a fogyasztó kijavításhoz, kicseréléshez fűződő érdeke alapos ok miatt megszűnt, árleszállítást kérhet, vagy elállhat a szerződéstől és visszakérheti a vételárát. A kijavítás során a termékbe csak új alkatrész kerülhet beépítésre.
4. A fogyasztó a hiba felfedezése után a lehető legrövidebb időn belül köteles a hibát bejelenteni és a terméket a jótállási jogok érvényesítése céljából átadni. A hiba felfedezésétől számított két hónapon belül bejelentett jótállási igényt időben közöltnek kell tekinteni. A közlés elmaradásából eredő kárért a fogyasztó felelős. A jótállási igény érvényesíthetőségének határideje a termék, vagy fődarabjának kicserélése esetén a csere napján újraindul.

5. A rögzített bekötésű, illetve a 10 kg-nál súlyosabb, vagy tömegközlekedési eszközön nem szállítható terméket az üzemeltetés helyén kell megjavítani. Abban az esetben, ha a javítás a helyszínen nem végezhető el, a termék ki- és visszaszereléséről, valamint szállításáról a forgalmazónak kell gondoskodnia.
6. A jótállás nem áll fenn, ha a hiba a nem rendeltetésszerű használatból, átalakításból, helytelen tárolásból, vagy a használati utasítástól eltérő kezelésből, vagy bármely a vásárlást követő behatásból fakad, vagy elemi kár okozta, és azt a forgalmazó, vagy a szerviz bizonyítja. A jótállás nem vonatkozik a mozgó kopó alkatrészek (mint pl. világítótestek, gumibroncok, fűrészlapok, cserepengék, csiszolópapír stb.) rendeltetésszerű felhasználására. A szerviz és a forgalmazó a kijavítás során nem felel a terméken a fogyasztó vagy harmadik személyek által tárolt adatokért vagy beállításokért.
7. Fogyasztói jogvita esetén a fogyasztó a megyei (fővárosi) kereskedelmi és iparkamarák mellett működő békéltető testület eljárását is kezdeményezheti.

**A garanciális szerviz nem érvényes**

- az akkumulátor-kapacitás normális elhasználódása esetén
- a termék ipari használata esetén
- ha az ügyfél megrongálja vagy megváltoztatja a terméket
- ha nem tartja be a biztonsági vagy karbantartási előírásokat, kezelési hiba esetén
- természeti események által okozott sérülések esetén

A jótállás a fogyasztó törvényből eredő szavatossági jogait és azok érvényesíthetőségét nem érinti.

Kijavítást ellenőrző szelvény:

A jótállási igény bejelentésének időpontja:	A hiba oka:
Javításra átvétel időpontja:	A hiba javításának módja:
A fogyasztó részére történő visszaadás időpontja:	
A szerviz bélyegzője, kelt és aláírása:	

Kicserélést ellenőrző szelvény:

A jótállási igény bejelentésének időpontja:
Kicserélés időpontja:
A cserélő bolt bélyegzője, kelt és aláírás:



### FIGYELMEZTETÉS!

- ▶ **A készüléket szervizben vagy elektromos szakemberrel és kizárólag eredeti alkatrészek felhasználásával javíttassa.** Ezzel biztosítható a készülék hosszan tartó biztonsága.
- ▶ **A csatlakozót és a hálózati vezetéket mindig az eszköz gyártójával vagy ügyfélszolgálatával cseréltesse.** Ezzel biztosítható a készülék hosszan tartó biztonsága.

### TUDNIVALÓ

- ▶ A fel nem sorolt alkatrészeket (mint pl. szénkefe, kapcsoló) szerviz-forródrótunkon keresztül rendelheti meg.

## Az eredeti megfelelőségi nyilatkozat fordítása

Mi, a KOMPERNASS HANDELS GMBH, a dokumentáció felelőse: Semi Uguzlu, BURGSTR. 21, 44867 BOCHUM, NÉMETORSZÁG, ezennel igazoljuk, hogy ez a termék megfelel az alábbi szabványoknak, normatív dokumentumoknak és EK-irányelveknek:

**Gépek irányelv  
(2006/42/EC)**

**Elektromágneses összeférhetőség  
(2014/30/EU)**

**RoHS irányelv  
(2011/65/EU)\***

\*A kiállított megfelelőségi nyilatkozat tekintetében kizárólag a gyártó felel. A nyilatkozat fenti tárgya megfelel az egyes veszélyes anyagok elektromos és elektronikus berendezésekben való alkalmazásának korlátozásáról szóló 2011. június 8-i, 2011/65/EU európai parlamenti és tanácsi irányelv előírásainak.

### Alkalmazott harmonizált szabványok:

EN 60745-1:2009+A11

EN 60745-2-22:2011+A11

EN IEC 55014-1:2021

EN IEC 55014-2:2021

EN 61000-3-3:2013+A1+A2

EN IEC 61000-3-2:2019+A1

EN IEC 63000:2018

### A gép típusmegjelölése:

Falhoronymaró PMNF 1500 B2

**Gyártási év: 09-2024**

**Sorozatszám: IAN 465640\_2404**

Bochum, 2024.07.05.



Semi Uguzlu

- minőségbiztosítási vezető -

A továbbfejlesztés érdekében fenntartjuk a műszaki változtatások jogát.





**KOMPERNASS HANDELS GMBH**

BURGSTRASSE 21

44867 BOCHUM

GERMANY

[www.kompernass.com](http://www.kompernass.com)

Last Information Update · Stand der Informationen · Version des informations · Stand van de informatie  
Stav informácií · Stan informácií · Stav informácií · Estado de las informaciones · Tilstand af information  
Versione delle informazioni · Információk állása: 07/2024 · Ident.-No.: PMNF1500B2-072024-1

---

IAN 465640\_2404